



# Victor

ブルーレイディスクレコーダー

型名

## DR-BX500

取扱説明書



ご使用前に、正しく安全にお使いいただくため、この「取扱説明書」を必ずお読みください。

お読みになったあとは、「保証書」と共に大切に保管し、必要なときにお読みください。

特に、「安全上のご注意」(156 ページから 159 ページ) は、ご使用前に必ずお読みいただき、安全にお使いください。「保証書」は必ず「お買上げ日・販売店名」などの記入をお確かめの上、お買上げの販売店からお受け取りください。



BD-Video



RW COMPATIBLE

AVCREC™

AVCHD™



6 各部のはたらき

15 準備(接続)

27 準備(基本設定)

62 テレビ放送を見る

70 使えるメディア

76 録る(録画・予約)

96 見る(再生)

111 消去・編集する

123 残す(ダビング)

138 便利な機能

156 安全上のご注意

160 仕様・付属品

162 困ったときは

裏表紙

「困ったときは」早見表

# 2 この取扱説明書(本書)について

## 知りたいことを探すときは

こんなときは

本書で探すときは

やりたいことから探すとき  
録画、再生など、機能別を探すとき



もくじ

p.3

ボタンや端子から探すとき



各部のはたらき

p.6

機能名、キーワードから探すとき



さくいん

p.182

用語の意味を知りたいとき



用語説明

p.179

困ったとき  
故障かな?と思ったとき



故障かな?と思ったときは

p.171

「困ったときは」早見表

裏表紙

- 本書の操作説明は、リモコンでの操作を中心に説明しています。
- 「本機」とは「お使いのレコーダー」のことを、「他機」とは「本機以外の機器」のことを表します。
- 画面表示の細部や説明文、表現、ガイド、メッセージの表示位置などは、本書と製品で異なることがあります。
- 本書で例として記載している各画面の内容やキーワード、Gコード番号は説明用です。
- 画面の背景や放送などの映像や絵は、はめ込み画像です。

- マークの意味

 本機を使う上で、気を付けていただきたい情報です

 本機を使う上での、ちょっとした情報です

- 本機で使えるメディアのマーク

マーク	使えるメディア	
HDD	本機に内蔵のHDD (ハードディスク)	
ブルーレイ	BD-RE	BD-RE
	BD-R	BD-R
	BDビデオ	市販のBDビデオ
DVD	-RW	DVD-RW (VR方式、AVCREC方式、Video方式共通)
	-RW (VR)	DVD-RW (VR方式のみ)
	-RW (AVC)	DVD-RW (AVCREC方式のみ)
	-RW (Video)	DVD-RW (Video方式のみ)
	-R	DVD-R (VR方式、AVCREC方式、Video方式共通)
	-R (VR)	DVD-R (VR方式のみ)
	-R (AVC)	DVD-R (AVCREC方式のみ)
	-R (Video)	DVD-R (Video方式のみ)
DVDビデオ	市販のDVDビデオ	
RAM	DVD-RAM	
CD	音楽用CD	音楽用CD、または音楽用CD形式でフォーマットされてファイナライズ済みのCD-RW/CD-R
	CD (JPEG)	JPEGファイル(デジタルカメラで撮影された写真など)が記録されたCD-RW/CD-R
SD	SD (JPEG)	JPEGファイル(デジタルカメラで撮影された写真など)が記録されたSDカード
	SD (AVCHD)	AVCHD形式(デジタルビデオカメラでハイビジョン画質で撮影された動画)が記録されたSDカード
ディスク	AVCHD形式(デジタルビデオカメラでハイビジョン画質で撮影された動画)が記録されたディスク	

本書では、ファイナライズされたDVD-RW (Video)/DVD-R (Video)は、**DVDビデオ**として扱います。

各部

準備  
(接続)

準備  
(設定)

テレビ  
放送

メディア

録る

見る

消去・編集

残す

便利機能

安全注意

仕様

困ったとき

## この取扱説明書(本書)について ..... 2

- 知りたいことを探すときは
- 本機で使えるメディアのマーク

## 各部のはたらき

### 各部のはたらき ..... 6

- リモコン、本体前面、本体後面、本体表示部、画面表示

### 機能一覧画面について ..... 12

## 準備(接続)

### 準備(接続)の進めかた ..... 15

- 接続 1** アンテナ線をつなぐ ..... 16
- 接続 2** 映像・音声のコードをつなぐ ..... 18
- 接続 3** ケーブルテレビ(CATV)で受信しているときは ..... 20
- 接続 4** B-CAS(ビーキャスト)カードを入れる ..... 22
- 接続 5** 電話回線をつなぐときは ..... 23
- 接続 6** ネットワークにつなぐときは ..... 24
- 接続 7** オーディオ機器をつなぐときは ..... 26
- 接続 8** 電源コードをつなぐ ..... 26

## 準備(基本設定)

### 準備(基本設定)の進めかた ..... 27

- 設定 1** リモコンに乾電池を入れる ..... 28
- 設定 2** らくらく設定をする ..... 29
- 設定 3** アンテナの調整をするときは ..... 34
- 設定 4** チャンネル設定を変更するときは  
(地上デジタル放送) ..... 36
- 設定 4** チャンネル設定を変更するときは  
(BS・110度CS デジタル放送) ..... 38
- 設定 4** チャンネル設定を変更するときは  
(地上アナログ放送) ..... 39
- 設定 5** 電話回線を接続したときの設定をするときは ..... 42
- 設定 6** LAN 端子を接続したときの設定をするときは ..... 44
- 設定 7** 時計を合わせ直すときは  
(地上アナログ放送だけ受信している場合のみ) ..... 48
- 設定 8** 当社 BD/DVD レコーダー 2 台を別々に  
操作するときは ..... 49

**設定 9** 本機のリモコンでテレビを操作できるように  
するときは ..... 50

**設定 10** 番組表(G ガイド)の番組データを受信する ..... 51

地域設定の変更 / B-CAS カードのテスト /  
ダウンロード設定の変更を行うときは ..... 54

地上デジタル放送のチャンネル設定一覧  
(地域名を用いた設定) ..... 56

地上アナログ放送のチャンネル設定一覧  
(市外局番を用いた設定) ..... 58

G ガイド地域一覧 ..... 60

地上アナログ放送局コード一覧 ..... 61

## テレビ放送を見る(視聴)

### 本機で受信できる放送について ..... 62

### テレビ番組を見る(視聴) ..... 63

- チャンネルを選局して見る ..... 63
- 番組表(G ガイド)から選んで見る ..... 64

### データ放送を見る ..... 67

### 番組視聴中の便利な機能 ..... 68

- 音声を切り換える
- 番組の詳しい情報を見る
- マルチ番組の映像、音声などを切り換えるときは
- 番組の視聴中や市販ソフトの再生中に、暗証番号の  
入力画面が表示されたときは
- 枝番で選局できる放送局を確認 / 変更するときは

## 使えるメディアについて

### 本機で使えるメディア(ディスク・カード)に ついて ..... 70

- 本機で録画・再生ができるメディア
- 本機で再生だけが使えるメディア
- HDD について、ディスク・カードについて
- ディスクの構成の区分について

### ディスクの出し入れ / 新品ディスクの初期化(フォーマット) ..... 74

- DVD-RW/DVD-R の録画方式 (VR、AVCREC、  
Video) について

各部

準備  
(接続)

準備  
(設定)

テ  
レ  
ビ  
放  
送

メ  
デ  
ィ  
ア

録  
る

見  
る

消  
去  
・  
編  
集

残  
す

便  
利  
機  
能

安  
全  
注  
意

仕  
様

困  
っ  
た  
と  
き

**今すぐ録る・予約する(録画)**
**こんなときは、このメディアに録画しましょう 76**

- どれに録画すれば良いか迷ったときは
- 番組の録画制限、ダビング制限について
- 録画モードとおよその録画時間(目安)について
- ニカ国語(二重音声)、マルチ番組の映像や音声、サラウンド音声の録画について

**テレビ番組を今すぐ録る(録画) ..... 80**

- テレビ番組の録画のしかた
- 2番組を同時に録画するときは(2番組同時録画)
- 自動的に録画を終わらせるときは

**番組を録画予約する ..... 83**

本機でできる予約について ..... 83

- “予約一覧”画面の見かた

番組表(Gガイド)を使って予約する ..... 84

- デジタル放送の番組を番組表を使って予約した場合の自動追跡について

Gコード番号を入力して予約する(Gコード<sup>®</sup>予約) .... 86

予約内容を手動で入力して予約する(画面予約) ..... 87

過去の録画履歴などをもとに、本機におまかせで自動予約する(おすすめ自動録画) ..... 88

- おすすめ自動録画で録画された番組の自動削除について

**予約の確認・変更・削除や録画停止をするときは .90**

- 設定済みの予約を確認する / 予約の一覧を切り換える
- 録画実行中の予約の録画を停止する
- 一時的に毎週 / 毎日録画をやめる
- 設定済みの予約の内容を変更する
- 不要な予約を削除する

**他の機器の映像・音声を視聴 / 録画する ..... 92**

- 外部入力 1、2 (L1、L2)に切り換えるには
- ケーブルテレビ(CATV)で受信している番組を視聴 / 録画するときは

**録画についての補足説明 ..... 94**

- 予約が重なったときは
- 停電があったときは

**見る(再生)**
**HDD/ ディスクを見る・聞く(再生) ..... 96**

- 録画した番組を見る(再生リスト画面)
- 市販のソフトを見る・聞く

**いろいろな再生 ..... 99**

- つづきから見る
- 再生速度を変えて見る・聞く
- 見たい番組や場面までとばす
- 繰り返して見る
- 他の機器で作成したプレイリストを再生する
- 録画中の番組を最初から見る
- 録画と再生の同時動作について(同時録画再生)

**再生中の切り換え ..... 102**

- 音声(言語)、字幕(言語)、カメラアングルを切り換える
- お好みの画質に切り換える
- BDビデオの子画面の映像・音声を切り換える
- BDビデオの字幕のスタイルを切り換える
- BDビデオのバーチャル・パッケージを利用する
- PINコードの入力画面が表示されたときは

**JPEGで記録された写真や絵を見る ..... 106**

- 写真や絵を連続して再生する
- SDカードの出し入れ
- 本機で再生できるJPEG形式について

**AVCHDで記録された動画を見る ..... 108**
**再生についての補足説明 ..... 109**

各部

準備  
(接続)準備  
(設定)テレビ  
放送

メディア

録る

見る

消去・  
編集

残す

便利  
機能安全  
注意

仕様

困った  
とき



## 消去・編集する

本機でできる編集について .....	111
番組を編集する .....	112
• チャプターマークを手動で追加・削除する	
• 不要な番組を 1 番組だけ削除する	
• 複数の不要な番組を一括削除する	
• ユーザーを変更する	
• 番組を保護する・保護を解除する	
• 番組名を変更する	
• 文字入力のしかた	
• 番組の不要な部分を削除する	
• 番組を分割する	
ディスクを編集する .....	118
• ディスク名を変更する	
• ディスクを保護する・保護を解除する	
他の DVD ビデオプレーヤーなどで再生できるようにする(ファイナライズ) .....	119
メディアを初期化する .....	120
• HDD の録画内容を全部または一部消去する	
• BD-RE の録画内容を消去して再フォーマットする	
• DVD-RW の録画内容を消去して再フォーマットする	
• SD カードを再フォーマットする / BD ビデオのバーチャル・パッケージの内容を消去する	
消去・編集についての補足説明 .....	122

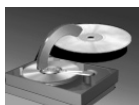

## 残す(ダビング)

本機でできるダビングについて .....	123
番組をダビングする .....	124
• ダビングする前に、必ずお読みください	
• 再生中の番組をダビングする	
• 番組をダビングリストに登録してダビングする	
AVCHD で記録された動画を HDD にダビングする .....	132
他の機器とのダビング .....	133
• ビデオやビデオカメラから本機へダビングする	
• 本機からビデオへダビングする	
ダビングについての補足説明 .....	136



## 便利な機能

デジタル放送関連の設定について (メール / 放送設定) .....	138
いろいろな情報を確認する .....	139
デジタル放送関連の設定を変える .....	142
いろいろな機能の設定を変える(セットアップ) .....	145
HDMI 機器制御機能を使う .....	152
便利機能についての補足説明 .....	154



## 安全上のご注意

安全のために必ずお守りください .....	156
使用上のお願い .....	158



## 仕様・付属品

仕様・付属品 .....	160
--------------	-----



## 困ったときは

保証とアフターサービス .....	162
よくあるご質問 .....	165
こんなメッセージが表示されたときは .....	168
故障かな? と思ったときは .....	171
用語説明 .....	179
さくいん .....	182

「困ったときは」早見表 ..... 裏表紙

各部

準備 (接続)

準備 (設定)

デジタル放送

メディア

録る

見る

消去・編集

残す

便利機能

安全注意

仕様

困ったとき

# 6 各部のはたらき

## リモコン

### フルリモコン

☞ 乾電池の入れかたは [p.28](#)

☞ このリモコンでテレビを操作するときには [p.50](#)



リモコン受光部  
リモコン受光部とリモコンの間に障害物があると、動作しないことがあります。

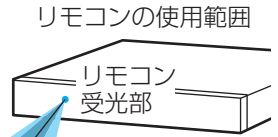

リモコンの使用範囲  
リモコン受光部  
上下各20°以内  
左右各30°以内

正面から7m以内

便利機能画面を表示する [p.100、102、103](#)

チャンネルなどの番号を選ぶ、番号や文字を入力する

操作先 (HDD) (DISC) (SD) を切り換える

Gコード予約、画面予約をする [p.86、87](#)

チャンネル番号を数字ボタンで入力する [p.63](#)

本機の電源を入/切する

本機のチャンネルや外部入力L1、L2を切り換える [p.63、92](#)

操作先 (HDD) (DISC) (SD) を切り換える

便利機能画面を表示する [p.100、102、103](#)

視聴中や再生中の音声を切り換える [p.68、102](#)

Gコード予約、画面予約をする [p.86、87](#)

番組表の番組内容を表示する [p.68](#)

番組表を表示する [p.65、84](#)

録画した番組の再生リスト画面や、ディスクのトップメニューを表示する [p.97、98](#)

各種設定画面やメニューなどの操作をする

機能一覧画面を表示する [p.12](#)

チャット戻し [p.100](#)

受信する放送/外部入力を切り換える [p.63、92](#)

番組表などを表示中に、いろいろな機能の操作をする

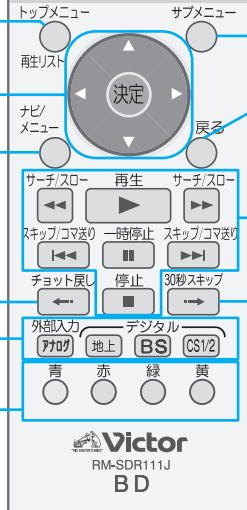
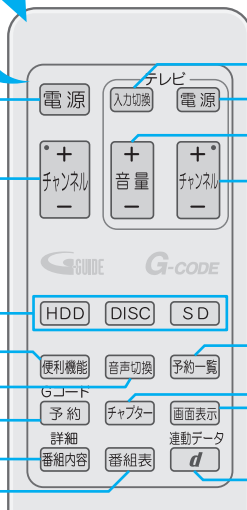
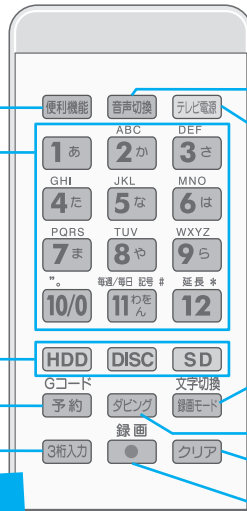

視聴中や再生中の音声を切り換える [p.68、102](#)

テレビの電源を入/切する

録画するときの録画モードを切り換える [p.80](#)、入力中の文字を切り換える [p.115](#)

手間なしダビングをする [p.126](#)

入力中の文字や数字の取り消しなどを行う

録画、オフタイマー録画をする [p.80、82](#)

テレビの入力を切り換える

テレビの電源を入/切する

テレビの音量を調節する

テレビのチャンネルを切り換える

予約一覧画面を表示する [p.89、90](#)

チャプターマークを追加する [p.112](#)

ディスク残量(停止中)や、録画中、再生中、視聴中の情報を表示する [p.11](#)

デジタル放送に連動したデータ放送を表示する [p.67](#)

サブメニューを表示する

各種設定画面などで1つ前の画面に戻る

次の操作をする

再生 [p.97、98](#)

早送り、早戻し [p.99](#)

早見再生(音付き) [p.99](#)

一時停止 [p.80、81、99](#)

スロー、逆スロー再生 [p.99](#)

コマ送り、コマ戻し [p.99](#)

スキップ [p.100](#)

停止 [p.80、81、97、98](#)

30秒スキップ [p.100](#)

各部

準備  
(接続)

準備  
(設定)

テレビ  
放送

メディア

録る

見る

消去・編集

残す

便利機能

安全注意

仕様

困ったとき

## 簡単リモコン

☞ 電池の入れ方は [p.28](#)

**クリアボタン**  
複数の番組を削除するときに使います

**放送切換ボタン**  
受信する放送や外部入力を切り換えます。

アナログ放送→外部入力[L1、L2]→地上デジタル放送  
←CSデジタル放送[CS2]←CSデジタル放送[CS1]←BSデジタル放送→

**録るボタン**  
放送を視聴時に、番組表(EPG)を表示します。(HDD/DVD)

**▲/▼/◀/▶/決定ボタン**  
項目の選択や決定/実行をします。

**30秒スキップボタン**  
30秒先の場面まで飛ばすときに使用します。

**再生▶ボタン**  
再生するときに使用します。

**停止■ボタン**  
停止するときに使用します。

**録画ボタン**  
録画するときに再生ボタンと併用して使用します。  
(録画を開始する場合は、録画ボタンを押しながら再生ボタンを押します。)

**電源ボタン**  
本機の電源「入」/「切」に使用します。

**チャンネル+/-ボタン**  
チャンネルを切り換えます。

**HDD/DISC/SDボタン**  
操作先(HDD/DISC/SD)を切り換えます。

**見るボタン**  
録画した番組の一覧や、DVDのトップメニューを表示します。(HDD/DVD)

**戻るボタン**  
各種の設定画面などで一つ前の画面に戻ります。

**早戻し/早送り ◀/▶ ボタン**  
早戻し/早送りするときに使用します。

**一時停止 || ボタン**  
再生または録画の一時停止するときに使用します。

## ちよとメモ

- 簡単リモコンではテレビの操作はできません。
- 録画一時停止はHDDのみ操作可能です。
- 簡単リンク機能については、「簡単リンク機能について」[p.153](#)をご覧ください。

本書は、フルリモコン操作を主体として、本機の操作を説明しています。

簡単リモコンでのご使用は、別紙「簡単ガイド」(簡単リモコン操作編)をごらんください。

各部

(準備  
接続)(準備  
設定)テ  
放し  
ビメ  
デア録  
る見  
る消  
去  
・  
編  
集残  
す便  
利  
機  
能安  
全  
注  
意仕  
様困  
っ  
た  
と  
き

## リモコンコードの設定のしかた

リモコンコードを初期設定 (リモコン 2) のままで使用される場合や、当社製品の BD/DVD レコーダーを 2 台以上お持ちでない場合、下記設定は必要ありません。

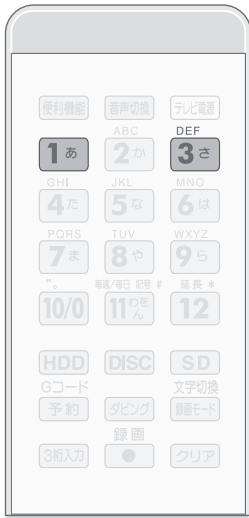

## フルリモコンのコード設定のしかた

## 1 ナビ/メニュー を押しながら、下記を参考にボタンを押す

〈リモコン 1〉にするときは

1 を押してから 決定 を押す

〈リモコン 2〉にするときは

3 を押してから 決定 を押す

- ナビ/メニュー を押してから 決定 が押されるまでに 2 秒以上経過した場合は、操作が無効になります。

## 2 ナビ/メニュー を離す

## 簡単リモコンのコード設定のしかた

## 1 戻る を押しながら、下記を参考にボタンを押す

〈リモコン 1〉にするときは

HDD を押してから 決定 を押す

〈リモコン 2〉にするときは

SD を押してから 決定 を押す

- 戻る を押してから 決定 が押されるまでに 2 秒以上経過した場合は、操作が無効になります。

## 2 戻る を離す

## 気を付けて

- 「設定 8 当社 BD/DVD レコーダー 2 台を別々に操作するときは」 p.49 の説明に従って、本体のリモコンコードを変更してから各リモコンのリモコンコードを変更してください。本体のリモコンコードを変更するまえに、リモコンのリモコンコードを変更すると、本体の操作ができなくなります。



本体前面

本機の電源を入/切する

受信する放送(地上デジタル、BSデジタル、CSデジタル(CS1)、CSデジタル(CS2)、地上アナログ)/外部入力を切り換える

本機のチャンネルや外部入力L1、L2を切り換える [p.63,92](#)

リモコン受光部 [p.6](#)

ディスクトレイを開閉する [p.74](#)

電源が入のときは、現在本機で操作できるメディアの文字が点灯

停止 [p.80,81,97,98](#)  
再生 [p.97,98](#)

録画/オフタイマー録画 [p.80,82](#)

操作先 (HDD) (DISC) (SD) を切り換える

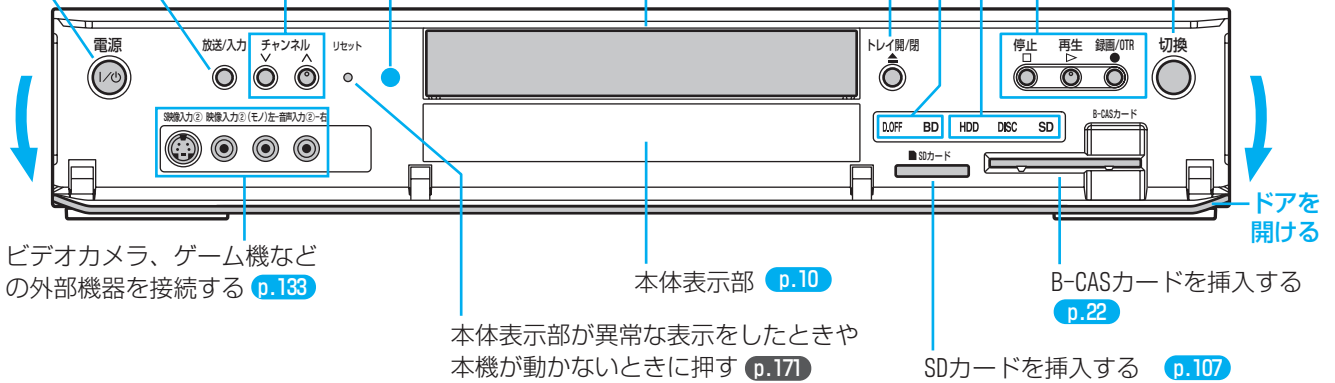

本体後面 (本機にはテレビ接続用の電源コンセントは付いていません)

テレビのBS/110度CS放送用のアンテナ端子と接続する [p.16,17](#)

BS/110度CS放送用のアンテナ線と接続する [p.16,17](#)

地上デジタル放送用のアンテナ線と接続する [p.16,17,20](#)

テレビの地上デジタル放送用のアンテナ端子と接続する [p.16,17,20](#)

電話回線と接続する [p.23](#)

地上アナログ放送用のアンテナ線と接続する [p.16,17,20](#)

ケーブルテレビなどの外部機器と接続する [p.20,133](#)

AC(交流)100V電源コンセントに接続する [p.26](#)

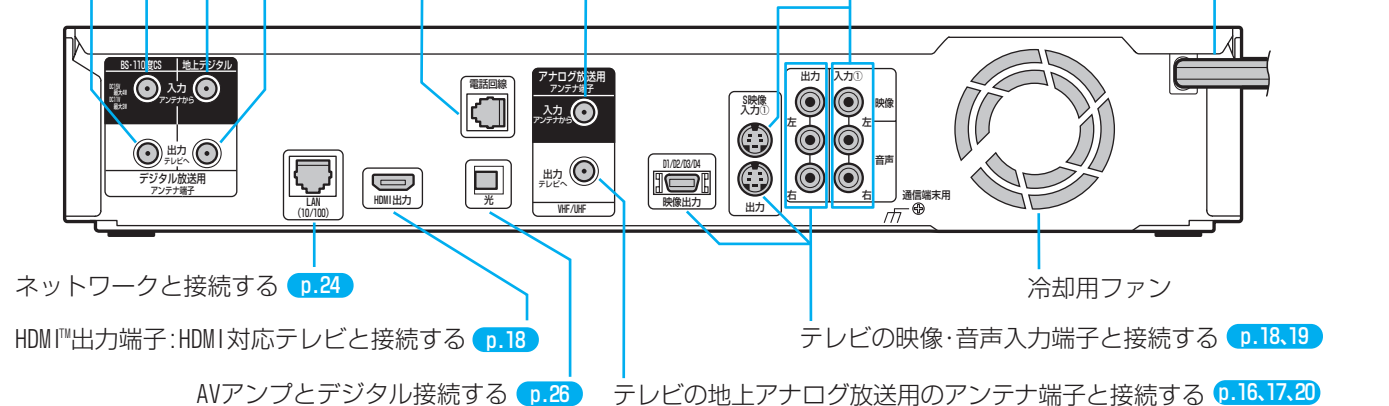

気を付けて

- 本機内部の放熱をよくするために、本機後面の冷却用ファンと壁やテレビ台などの周辺物との間は、5cm以上空けてください。

ちょっとメモ

- 本体後面の冷却用ファンは、本機の電源が入のときは常時回ります。

各部

準備 (接続)

準備 (設定)

テレビ放送

メディア

録る

見る

消去・編集

残す

便利機能

安全注意

仕様

困ったとき

本体表示部の表示

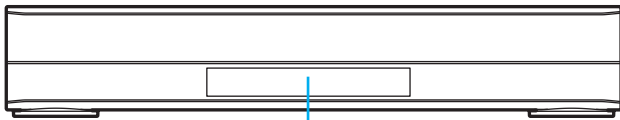

本体表示部

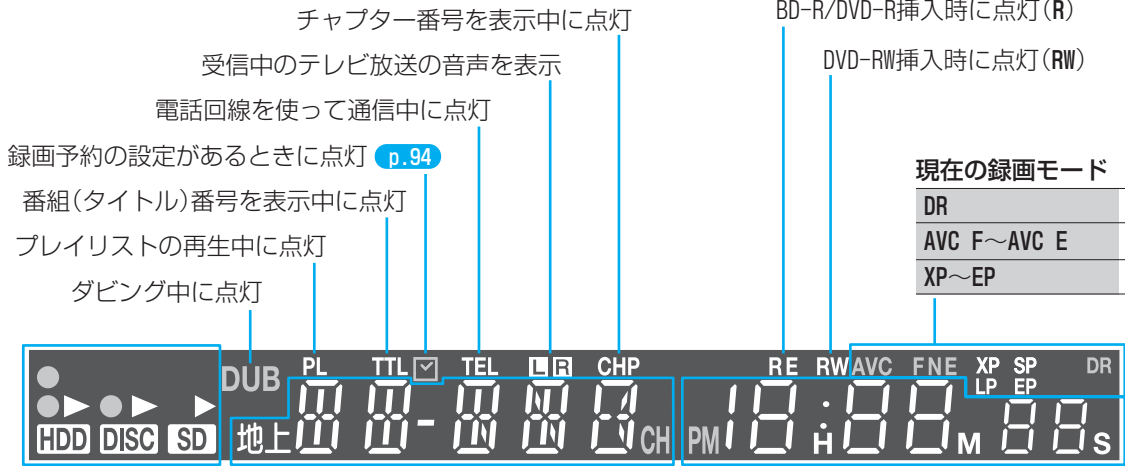

現在の録画モード

DR	DR
AVC F~AVC E	AF~AE
XP~EP	XP~EP



メディアの種類、録画/再生の動作

<b>HDD</b>	電源が入のときに点灯
<b>DISC</b>	ディスク挿入時に点灯
<b>SD</b>	SDカード挿入時に点灯
●	そのメディアが録画中に点灯 (録画一時停止中は点滅)
▶	そのメディアが再生中に点灯 (再生一時停止中は点滅)

現在時刻、カウンター、オフタイマー録画の録画時間

- 電源が切のときは、現在時刻を表示 (午後の場合は"PM"が点灯)
  - 時刻が未設定の場合は、"-:--"が表示
- 電源が入のときは、テレビ画面に映している映像によって、表示が切り換わる
  - 本機選局中のテレビ/外部入力映像を映しているとき
    - …現在時刻を表示
  - 録画中、再生中の映像を映しているとき
    - …カウンターを表示 (H:時間、M:分、S:秒)
- オフタイマー録画中は、録画が終了するまでの時間を表示

本機の動作、など

HELLO	電源が入ったとき
BYE	電源が切れるとき
OPEN	ディスクトレイが開くとき
CLOSE	ディスクトレイが閉まる時
LOAD	ディスク読み込み中
STOP	録画停止処理中
DATA	番組表の番組データ取得中 <a href="#">p.52</a> ダウンロード更新中 <a href="#">p.54</a>
JC	ジャストクロック中
R1	本体とリモコンのリモコンコードが異なる時 R1: 本体 <リモコン1> リモコン <リモコン2> R2: 本体 <リモコン2> リモコン <リモコン1>
R2	
WAIT	電源コンセントに電源コードをつないだとき 停電から復帰したとき 本体前面(ドア内)の[リセット]を押したとき ● 表示が消えるまで、本機の操作はできません。

チャンネル/外部入力

地上 011	地上デジタル放送のチャンネル (例: 011チャンネル)
BS 101	BSデジタル放送のチャンネル (例: BS101チャンネル)
C 1001	110度CSデジタル放送のチャンネル (例: CS1 001チャンネル)
地上 12	地上アナログ放送のチャンネル (例: 12チャンネル)
L1	外部入力L1、L2 (例: L1)

5分とメモ

- 本体表示部の"DATA"表示中は動作音が大きくなりますが、故障ではありません。

各部

準備  
(接続)

準備  
(設定)

テレビ  
放送

メディア

録る

見る

消去・編集

残す

便利機能

安全注意

仕様

困ったとき

## 画面表示

## 現在の本機の状態や情報の表示

リモコンの **画面表示** を押すたびに、次のように表示されます。

(1)(2)(3) → (2)(3) → (2) → 表示なし

- (1) は、続けてボタンを押さない場合、数秒で消えます。

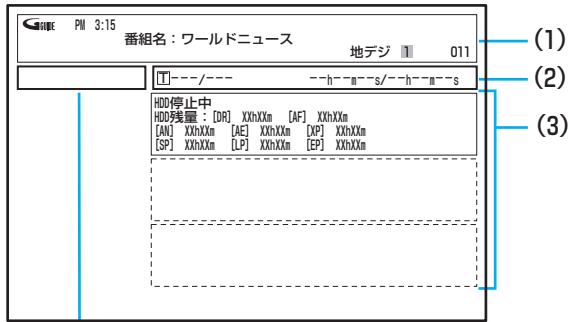

動作表示 (右を参照)

(1) 現在時刻、番組名、放送局名・放送の種類・チャンネル、ディスク名、など

(2) 番組のタイトル(T)の現在番号 / 総数、  
 chapters (C)の現在番号 / 総数、  
 再生経過時間 / 総再生時間(h : 時間、m : 分、s : 秒)

- 時間やチャプター数などの数字は、とびとびに表示されることがあります。  
 また、本体表示部と画面のカウンターが一致しないことがあります。

(3) 動作状態、いろいろな情報

- 再生中、録画中、停止中によって、表示される情報が変わります。

- **残量時間はおよその時間です。目安としてお使いください。**  
 残量時間は、録画中、停止中の情報に表示されます。  
 現在の本機の録画モードが DR の場合、残量時間は BS デジタル放送(HD 放送)の場合の時間で表示されます。

- チャンネルや音声・字幕などを切り換えたときや、動作状態が切り換わったときは、自動的に該当する項目の画面表示が数秒間表示されます。
- 該当しない項目は表示されません。また、他機で録画されたディスクでは、正しく表示されないことがあります。

## 気を付けて

- “” が表示されるときは、現在その操作を行うことができません。
- 画面右下に “ お知らせがあります” が表示されるときは、内部メールがあります。 [p.139](#)

## 主な動作表示

## 電源の入/切

	起動中…	電源が入ったとき
	終了処理中…	電源が切れるとき

## メディアの出し入れ

	ディスクトレイ開、閉
	ディスク、SDカードの読み込み中

## メディアの種類

	HDD
	BD-RE/-R
	BDビデオ
	DVD-RW(VR)/-R(VR)、DVD-RAM
	DVD-RW(AVC)/-R(AVC)
	DVD-RW(Video)/-R(Video)、DVDビデオ
	音楽用CD、音楽用CD形式のCD-RW/-R
	AVCHD形式のディスク
	録画可能、録画不可(ファイナライズ済み)
	プレイリスト
	SDカード
	ディスク、SDカードが入っていないとき

## 主な動作

	録画
	録画一時停止
	録画停止処理中
	停止
	つづき再生の停止 (リジューム停止)
	再生
	再生一時停止
	早見再生 (音声付き早送り)
	早送り、早戻し
	スロー、逆スロー再生
	正方向、逆方向のスキップ
	高速ダビング (例: HDD→BDのとき)
	等速ダビング (例: HDD→DVDのとき)

## ちょっとメモ

- “セットアップ” 画面の “省電力 / 表示設定” - “動作画面表示” で画面に動作表示を表示するかどうかを選ぶことができます。 [p.145](#)

各部

準備  
(接続)準備  
(設定)テ  
放レ  
送ビメ  
デ  
ィ  
ア録  
る見  
る消  
去  
・  
編  
集残  
す便  
利  
機  
能安  
全  
注  
意仕  
様困  
っ  
た  
と  
き



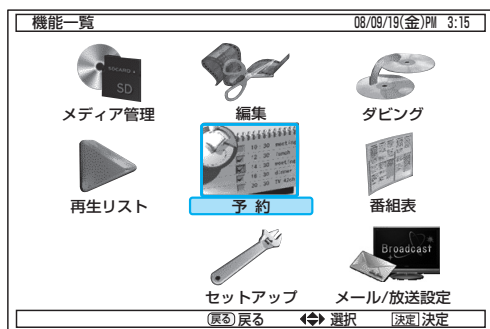

## 機能一覧画面の項目一覧



本機の一部の機能は、“機能一覧”画面を表示して操作するようになっています。

“機能一覧”画面は、リモコンの  を押すと表示されます。

- 該当する内容（一覧の情報など）がないときは、その画面には切り換わりません。

メディア管理	BD初期化	<ul style="list-style-type: none"> <li>BD-RE方式</li> </ul>	p.120	HDDの初期化(全消去、部分消去)をするとき。ディスクの初期化(再フォーマット)、ファイナライズ、編集をするとき。SDカードの初期化(再フォーマット)やローカルストレージ部分の消去をするとき。
	DVD初期化	<ul style="list-style-type: none"> <li>VR方式</li> <li>Video方式</li> <li>AVCREC方式</li> </ul>	p.121	
	ディスク設定	<ul style="list-style-type: none"> <li>ファイナライズ</li> <li>ディスク名変更</li> <li>ディスク保護</li> </ul>	p.118,119	
	HDD初期化	<ul style="list-style-type: none"> <li>全消去</li> <li>部分消去</li> </ul>	p.120	
	SDカード	<ul style="list-style-type: none"> <li>ローカルストレージ消去</li> <li>SDカード初期化</li> </ul>	p.121	
編集	部分削除 分割		p.116,117	HDDに録画された番組の部分削除、分割をするとき。 <ul style="list-style-type: none"> <li>● 再生リスト画面を表示中にサブメニューを表示して操作することもできます。</li> </ul>
ダビング	HDD→DISCダビング DISC→HDDダビング SD→HDDダビング		p.128,132	番組をダビングリストからダビングするとき。デジタルビデオカメラでAVCHD方式で記録された動画をHDDにダビングするとき。
再生リスト	番組一覧		p.96	再生リスト画面から再生をするとき。 <ul style="list-style-type: none"> <li>●  で再生リスト画面を表示して操作することもできます。</li> </ul>
	プレイリスト一覧		p.100	
予約	予約一覧		p.83,87,90	Gコード予約、画面予約をするとき。 <ul style="list-style-type: none"> <li>●  で“予約”画面を表示して操作することもできます。</li> <li>●  で“予約一覧”画面を表示して操作することもできます。</li> </ul>
	Gコード予約(アナログ放送)		p.86	
番組表	地上デジタル番組表		p.64,84	番組表から見たい番組を選局・録画予約するとき。 <ul style="list-style-type: none"> <li>●  で番組表を表示して操作することもできます。</li> </ul>
	BSデジタル番組表			
	CS1デジタル番組表			
	CS2デジタル番組表			
	地上アナログ番組表			

各部

準備  
(接続)準備  
(設定)テレビ  
放送

メディア

録る

見る

消去・編集

残す

便利機能

安全注意

仕様

困ったとき

 セットアップ	<b>省電力/表示設定</b> <ul style="list-style-type: none"> <li>・オートオフ</li> <li>・省電力設定</li> <li>・本体表示部調整</li> <li>・動作画面表示</li> <li>・カラーバック</li> <li>・スクリーンセーバー</li> <li>・高速起動</li> </ul>	<b>p. 145</b>	省電力機能や表示機能の設定をするとき。
	<b>接続TV設定</b> <ul style="list-style-type: none"> <li>・HDMI/D端子優先設定</li> <li>・TV画面選択</li> <li>・D端子解像度設定</li> <li>・HDMI解像度設定</li> <li>・HDMI機器制御</li> <li>・TV連動OFF設定</li> </ul>	<b>p. 146</b>	HDMI出力端子、D映像出力端子、テレビ画面などの設定をするとき。
	<b>ユーザーアイコン設定</b> <ul style="list-style-type: none"> <li>・ユーザー1 ~ ユーザー7</li> </ul>	<b>p. 146</b>	ユーザー別のマークを設定するとき。
	<b>時刻設定</b>	<b>p. 48</b>	時計を手動で設定するとき。
	<b>再生設定</b> <ul style="list-style-type: none"> <li>・音声言語設定</li> <li>・字幕言語設定</li> <li>・ディスクメニュー言語設定</li> <li>・スチルモード</li> <li>・視聴制限設定</li> <li>・アングルアイコン</li> <li>・JPEGスライドショー</li> <li>・再生設定初期化</li> </ul>	<b>p. 147</b>	いろいろな再生機能の設定をするとき。
	<b>音声出力設定</b> <ul style="list-style-type: none"> <li>・Dolby Digital</li> <li>・オーディオDレンジ</li> <li>・LPCM</li> <li>・AAC</li> <li>・DTS</li> <li>・HDMI音声設定</li> <li>・BD-HD音声設定</li> </ul>	<b>p. 147</b>	他の機器とHDMIケーブルや光デジタルケーブルと接続している場合に、接続機器に合わせて音声出力の設定をするとき。
	<b>録画設定</b> <ul style="list-style-type: none"> <li>・自動チャプターマーク</li> <li>・二重音声選択</li> <li>・Video高速ダビング</li> <li>・外部音声選択</li> <li>・XP記録音声</li> <li>・AVC記録音声選択</li> <li>・EPモード</li> <li>・録画設定初期化</li> </ul>	<b>p. 148</b>	いろいろな録画機能の設定をするとき。
	<b>録画予約設定</b> <ul style="list-style-type: none"> <li>・おすすめ自動録画</li> <li>・イベントリレー録画</li> </ul>	<b>p. 88</b> <b>p. 149</b>	いろいろな録画予約機能の設定をするとき。
	<b>リモコン設定</b> <ul style="list-style-type: none"> <li>・リモコン1</li> <li>・リモコン2</li> </ul>	<b>p. 49</b>	本体のリモコンコードを設定するとき。
	<b>ユーザー設定リセット</b> <ul style="list-style-type: none"> <li>・放送設定リセット</li> </ul>	<b>p. 149</b>	本機をお買上げ時の状態に戻すとき。

各部

(準備  
接続)(準備  
設定)テ  
放  
レ  
ビメ  
デ  
ィ  
ア録  
る見  
る消  
去  
・  
編  
集残  
す便  
利  
機  
能安  
全  
注  
意仕  
様困  
っ  
た  
と  
き

## 機能一覧画面の項目一覧 (つづき)

 メール/放送設定	内部メール	<ul style="list-style-type: none"> <li>内部メール一覧 <a href="#">p.139</a></li> </ul>	本機からの内部メールを読むとき。
	放送設定	<ul style="list-style-type: none"> <li>らくらく設定 <a href="#">p.29</a></li> <li>放送設置               <ul style="list-style-type: none"> <li>チャンネル設定 <a href="#">p.36、38、39</a></li> <li>番組表設定 <a href="#">p.53</a></li> <li>地域設定 <a href="#">p.54</a></li> <li>受信設定 <a href="#">p.34</a></li> <li>電話設定 <a href="#">p.42</a></li> <li>B-CASカードテスト <a href="#">p.54</a></li> <li>ネットワーク設定 <a href="#">p.44</a></li> <li>ブラウザ設定 <a href="#">p.46</a></li> </ul> </li> </ul>	チャンネルの設定、番組表の設定、BSアンテナ電源などの設定、B-CASカードのテスト、電話の設定、ネットワーク・ブラウザなどの設定、などをするとき。
		<ul style="list-style-type: none"> <li>デジタル放送・再生               <ul style="list-style-type: none"> <li>字幕の設定 <a href="#">p.142</a></li> <li>制限項目設定 <a href="#">p.143</a></li> <li>選局対象 <a href="#">p.144</a></li> </ul> </li> </ul>	デジタル放送の字幕や文字スーパーの設定、制限項目(視聴制限)の設定、選局対象の設定、をするとき。
		<ul style="list-style-type: none"> <li>ダウンロード <a href="#">p.54</a></li> </ul>	ダウンロード更新(自動か手動か)の設定をするとき。
	メール情報	<ul style="list-style-type: none"> <li>放送メール <a href="#">p.140、141</a></li> <li>双方向通信一覧</li> <li>B-CASカード</li> <li>ボード</li> <li>お好みページ</li> </ul>	放送局からのメールを読むとき、ダウンロード手動更新の予約をするとき、デジタル放送関連の情報を確認するとき。

各部

準備  
(接続)準備  
(設定)テレビ  
放送

メディア

録る

見る

消去・編集

残す

便利機能

安全注意

仕様

困ったとき

重要

- 地上デジタル放送を受信する UHF アンテナの向き (放送電波の中継基地) が異なる、電波が弱い、デジタル放送対応のアンテナを使っていないなどによって、地上デジタル放送の全部または一部を受信できない場合は、お買上げの販売店にご相談ください。  
または、「総務省 地上デジタルテレビジョン放送受信相談センター」にご相談ください。 **p.57**
- アンテナの設置や工事、ケーブルの加工には、知識・技術・経験が必要です。お買上げの販売店に依頼されることをおすすめします。また、デジタル放送対応の BS・CS/U・V 分波器 (市販) や U・V 分配器 (市販) が別途必要となることがあります。  
費用については、お買上げの販売店にご相談ください。
- ご自分で準備をされる場合は、知識・技術・経験をお持ちの方が下の作業流れ図に従って行ってください。

接続を始める前に、付属品がそろっているかお確かめください

- リモコン 2 台
- マンガン単三乾電池 (R6) 2 本
- マンガン単四乾電池 (R03) 2 本
- アンテナケーブル 1 本
- 映像・音声コード 1 本
- B-CAS カード 1 枚

## 接続 1 アンテナ線をつなぎます **p.16**

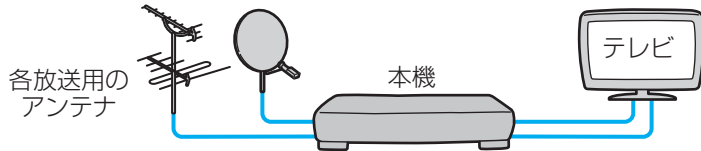

## 接続 2 映像・音声のコードをつなぎます **p.18**

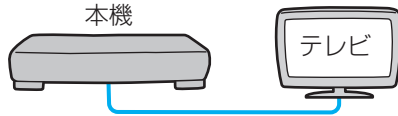

## 接続 3 放送をケーブルテレビ (CATV) で受信しているときは ケーブルテレビのホームターミナル/セットトップボックス (HT/STB) をつなぎます **p.20**

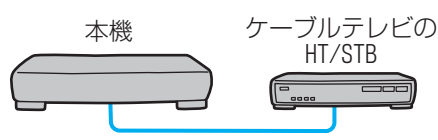

## 接続 4 デジタル放送を受信するために B-CAS (ビーキャス) カードを入れます **p.22**

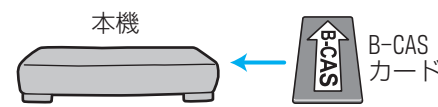

(必要に応じて) 接続 5 デジタル放送の有料放送や双方向番組を楽しみたいときは、電話回線をつなぎます **p.23**

(必要に応じて) 接続 6 ブロードバンドを利用したいときは、ネットワークにつなぎます **p.24**

(必要に応じて) 接続 7 オーディオ機器でデジタル放送の音声を楽しみたいときは デジタル音声入力 (光) 対応のオーディオ機器をつなぎます **p.26**

## 接続 8 すべての接続が終わったら 電源コードをつなぎます **p.26**

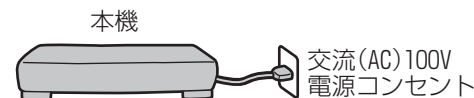

これで準備(接続)は終わりです。引き続き、準備(基本設定) **p.27** を行ってください。

各部

準備 (接続)

準備 (設定)

テレビ 放送

メディア

録る

見る

消去・編集

残す

便利機能

安全注意

仕様

困ったとき

ご自宅のアンテナの状況に応じて、アンテナ-本機-テレビ間でアンテナ線をつないでください。

ケーブルテレビ(CATV)で受信している場合は

p.20 「ケーブルテレビ(CATV)で受信しているときは」をざらんになり、接続してください。

- デジタル放送用のアンテナやケーブル、プラグは、デジタル放送対応のものをお使いください。アンテナ線の加工が必要な場合は、お買上げの販売店にご相談ください。
- 受信する放送の種類によっては、BS・CS/U・V分波器(市販品)やU・V分配器(市販品)が必要です。
- BS・110度CSデジタル放送を受信しない場合は、BS・CS関連のケーブルやBS・CS/U・V分波器の接続は不要です。(ただし、BSデジタル放送を受信しない場合は、地上アナログ放送の番組表を利用できません。)
- 地上アナログ放送を受信しない場合は、地上アナログ関連のケーブルやU・V分配器の接続は不要です。

地上デジタル・アナログ放送のアンテナ線とBS・110度CSデジタル放送のアンテナ線が、別々に部屋まで来ている場合

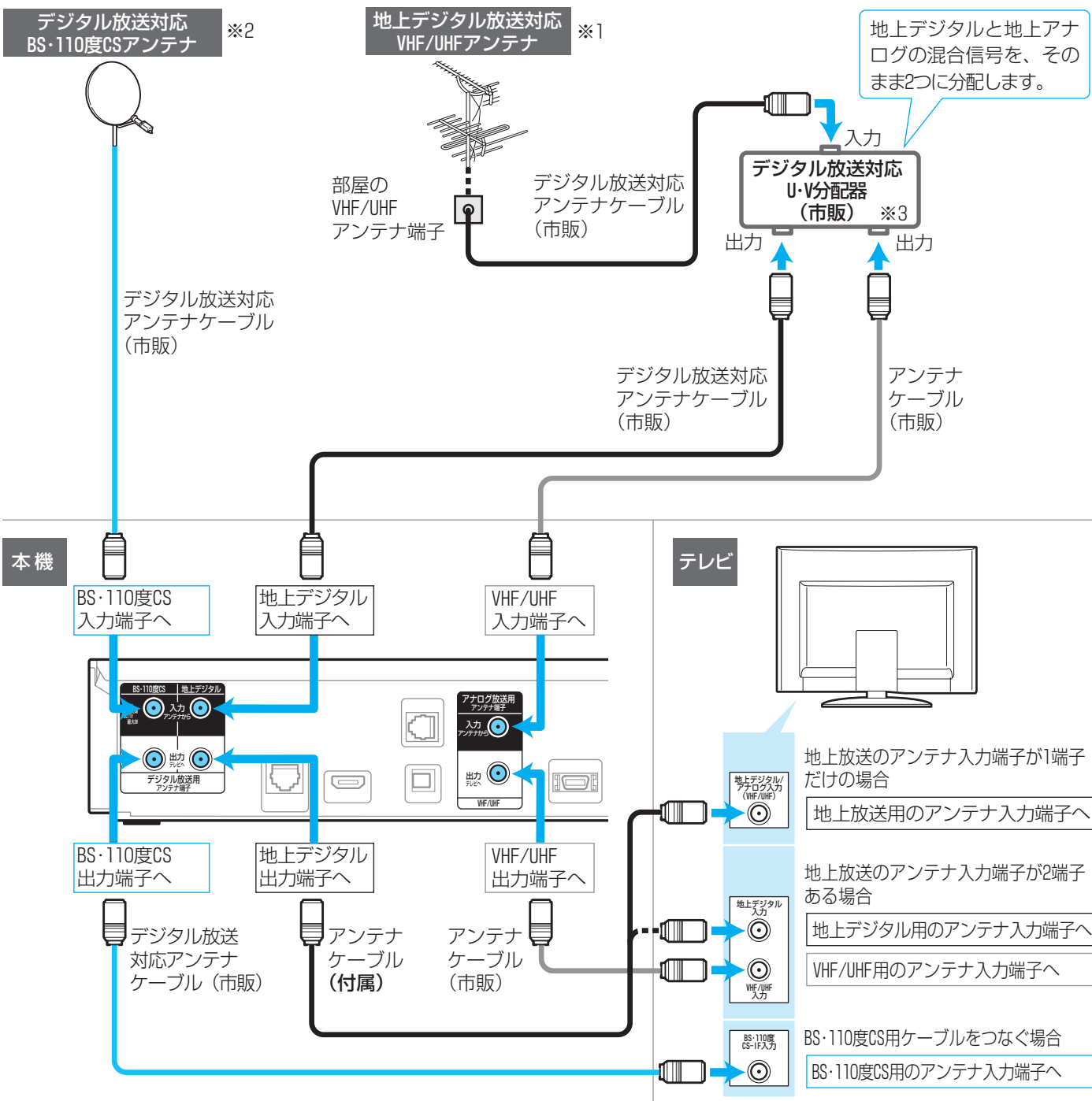

電源コードは、すべての接続が終わったあとでつなぎます。

各部

準備(接続)

準備(設定)

テレビ

メディア

録る

見る

消去・編集

残す

便利機能

安全注意

仕様

困ったとき



- ※ 1 地上デジタル / 地上アナログ放送の両方を受信する場合、それぞれの放送を受信する UHF アンテナの向き (放送電波の中継基地) が異なるときや、現在 VHF アンテナだけで受信している場合は、別途地上デジタル放送対応の UHF アンテナを設置してください。アンテナの設置状況が原因で地上デジタル放送の全部または一部が受信できない場合は、お買い上げの販売店にご相談ください。(または、「総務省 地上デジタルテレビジョン放送受信相談センター」にご相談ください。 [p.57](#) )
- ※ 2 BS・110度CS アンテナは、方向や角度がわずかでもずれると放送が映りません。調整のしかたは、アンテナの取扱説明書をごらんください。
- ※ 3 分配器 (市販) には、1 端子通電型と全端子通電型があります。また、分波器 (市販) や分配器 (市販) には、ケーブル一体型のものや両方を 1 つにまとめた 3 分波タイプのももあります。お買い求めになるときにどのタイプの分配器や分波器を選べばよいかわからないときは、お買い上げの販売店にご相談ください。

## マンションなどで、地上デジタル・アナログ放送のアンテナ線と BS・110度CSデジタル放送のアンテナ線が、1 つになって部屋まで来ている場合

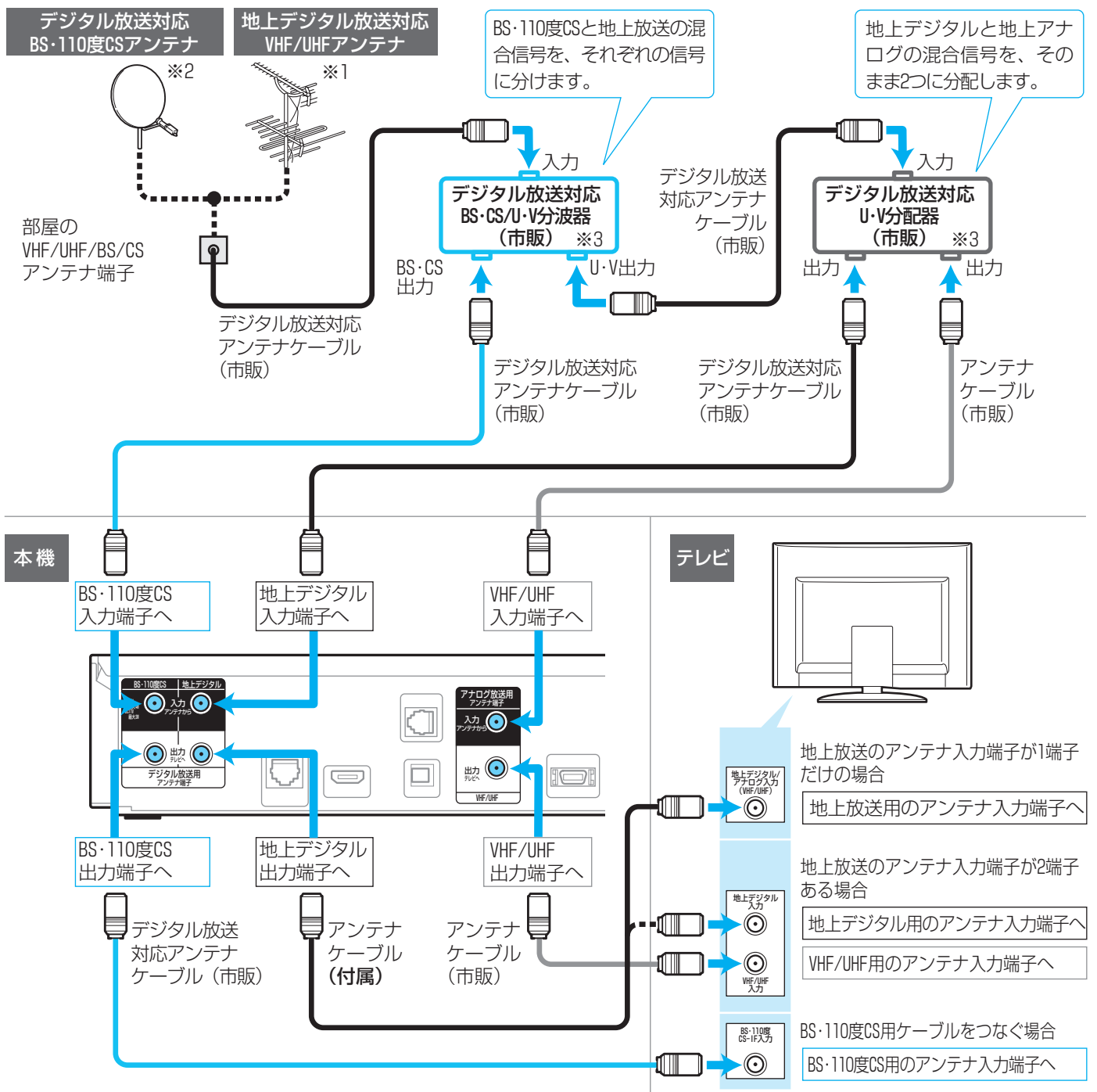

電源コードは、すべての接続が終わったあとでつなぎます。

各部  
準備 (接続)  
準備 (設定)  
テレビ  
メディア  
録る  
見る  
消去・編集  
残す  
便利機能  
安全注意  
仕様  
困ったとき

テレビの接続端子に合わせて、映像・音声のコードをつないでください。

高画質

- HDMI 入力端子付きテレビとつなぐとき …… ① だけをつなぎます。  
映像・音声信号をケーブル 1 本でつなぐことができ、4 種類の接続の中で最も高画質・高音質な再生が楽しめます。また、ハイビジョン対応テレビと接続すると、デジタル放送の HD 放送をハイビジョン画質で楽しむことができます。
- D 映像入力端子付きテレビとつなぐとき …… ② と ④ (音声のみ) をつなぎます。
- S 映像入力端子付きテレビとつなぐとき …… ③ と ④ (音声のみ) をつなぎます。
- 付属の映像・音声コードだけでつなぐとき …… ④ (映像・音声両方) をつなぎます。

従来の画質

## HDMI 入力端子付きテレビとつなぐとき

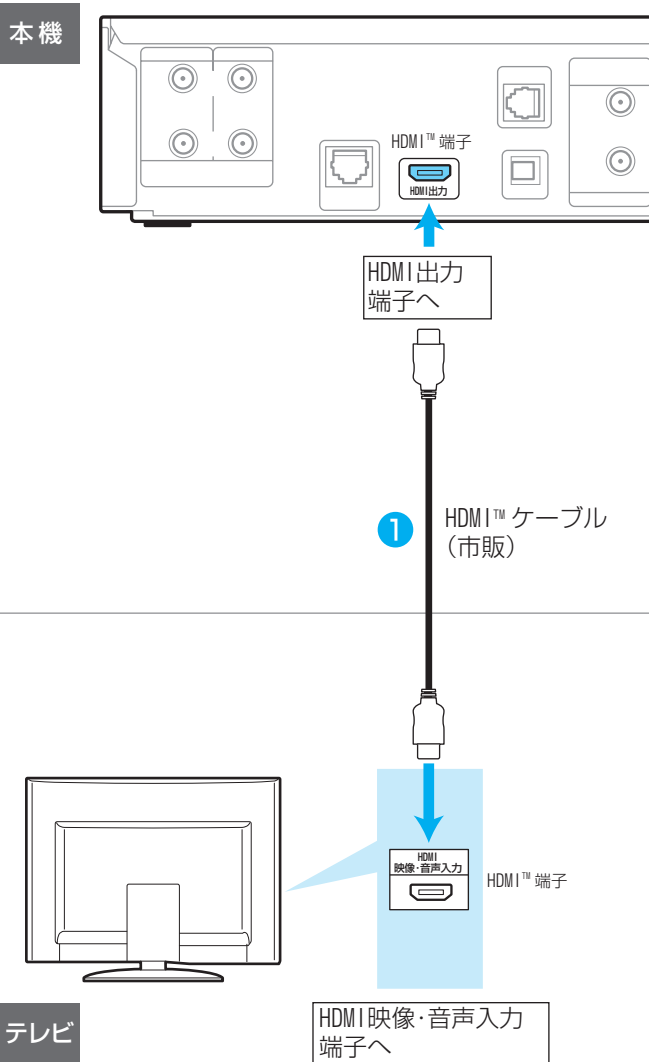

## D 映像入力端子付きテレビとつなぐとき

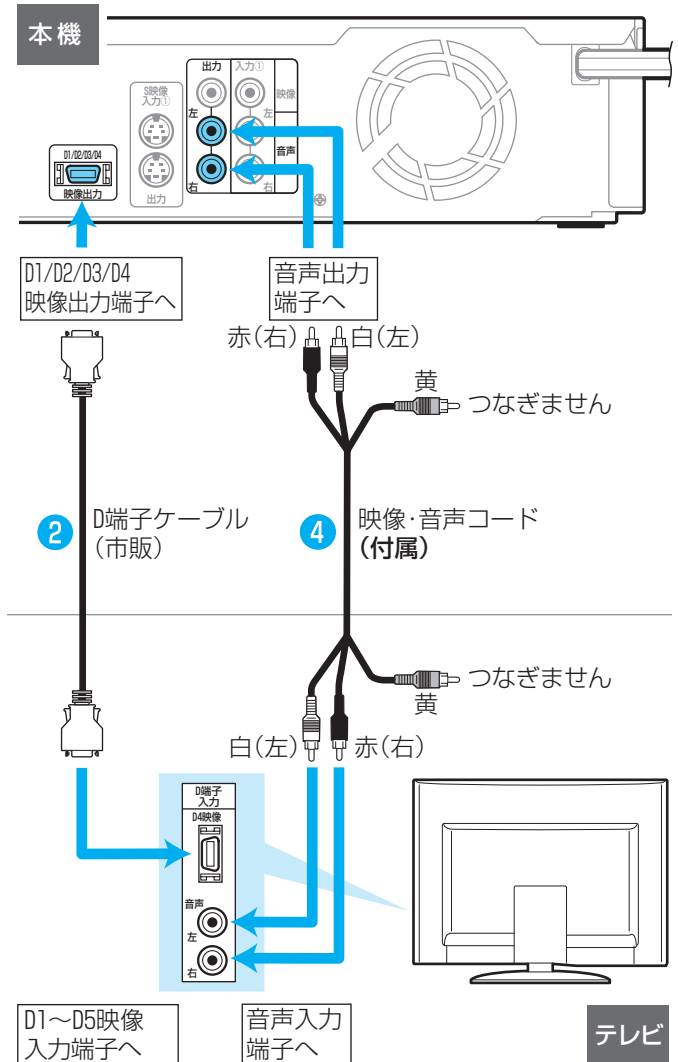

電源コードは、すべての接続が終わったあとでつなぎます。

気を付けて

- HDMI ケーブルは、最大で 1080p 以上の HD 信号の伝送試験に合格している「高速対応 HDMI™ ケーブル」をご使用ください。
- HDMI ケーブルは、コネクタ部の大きさや形状によって接続できないことがあります。
- 本機の HDMI 出力端子は、DVI 入力端子付きディスプレイモニターや DVI - HDMI ケーブルには対応していません。HDMI 入力端子付きディスプレイモニターの場合は、HDMI 規格に準拠していれば利用できます。

各部

(準備)

(接続)

テレビ

メディア

録る

見る

消去・編集

残す

便利機能

安全注意

仕様

困ったとき

- 本機とテレビを直接つなぐ、ビデオ、AV アンプ、セレクターなどを経由してつなぐと、コピーガードにより正常な画像にならないことがあります。

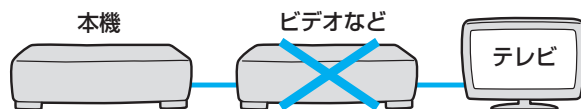

各部

準備  
(接続)

準備  
(設定)

テレビ  
放送

メディア

録る

見る

消去・編集

残す

便利機能

安全注意

仕様

困ったとき

### S 映像入力端子付きテレビとつなぐとき

### 付属の映像・音声コードだけでつなぐとき

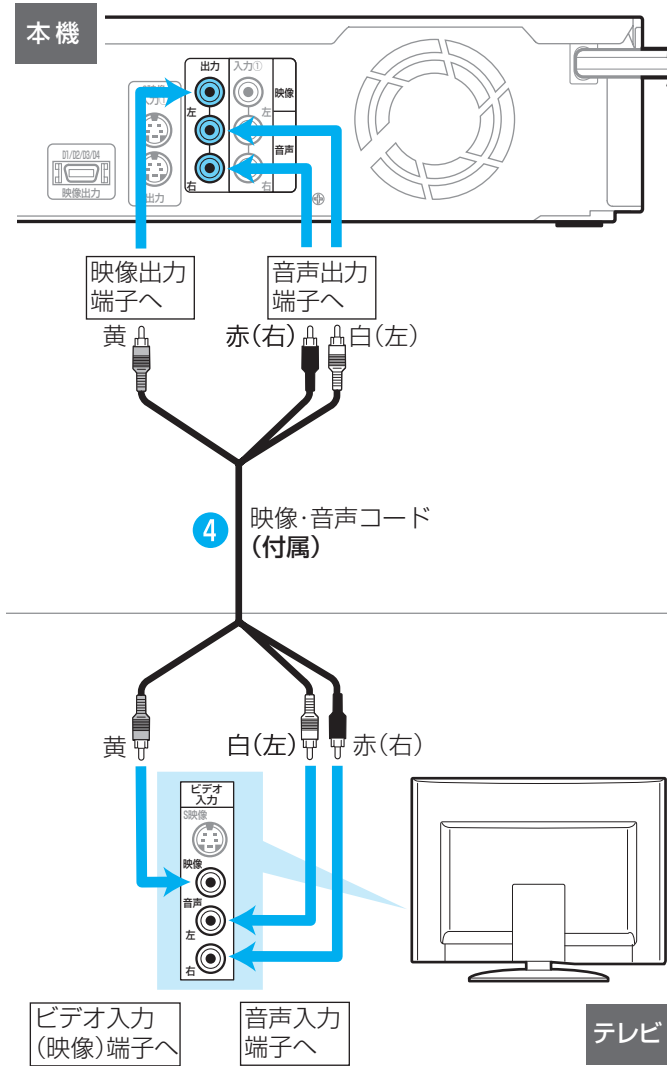
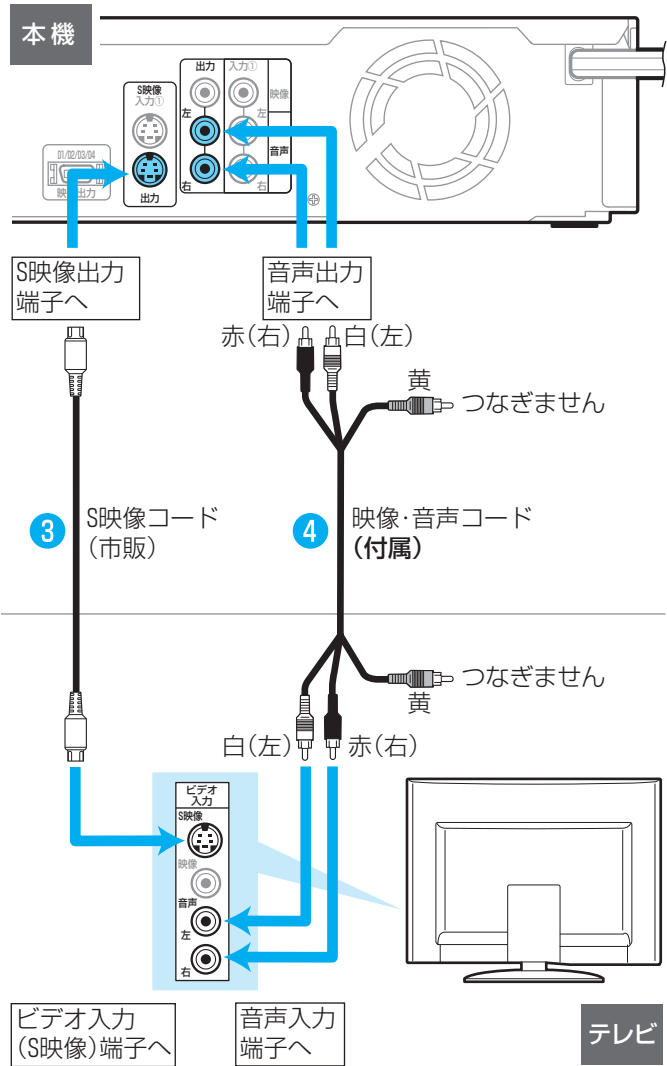

電源コードは、すべての接続が終わったあとでつなぎます。

- 本機とテレビを D 端子ケーブルで接続したときは、準備完了後、テレビの D 映像端子に合わせて“セットアップ”画面の“接続 TV 設定” - “HDMI/D 端子優先設定”、“D 端子解像度設定”の設定を変更してください。 [p.146](#)
- D 端子ケーブル、S 映像コードをつないだときは、映像・音声コードの映像端子用の黄色のプラグはつながないでください。両方つなぐと、テレビによっては映像が乱れることがあります。



## 放送をケーブルテレビ(CATV)で受信していますか？

**はい**

**いいえ**

この設定は不要です。次の接続へ。

ケーブルテレビ(CATV)の放送はサービスの行われている地域でのみ受信でき、使用する機器ごとにケーブルテレビ会社との受信契約が必要です。

- ケーブルテレビ会社によって仕様や接続方法、受信できる放送が異なりますので、くわしくはケーブルテレビ会社にご相談ください。
- コピーガードやスクランブルのかかった有料番組を視聴・録画するためには、ケーブルテレビ会社専用のホームターミナルやセットトップボックスが必要です。接続する機器の取扱説明書もよくお読みください。

## ケーブルテレビのホームターミナル/セットトップボックスとの接続例

部屋の  
ケーブルテレビ  
のアンテナ端子

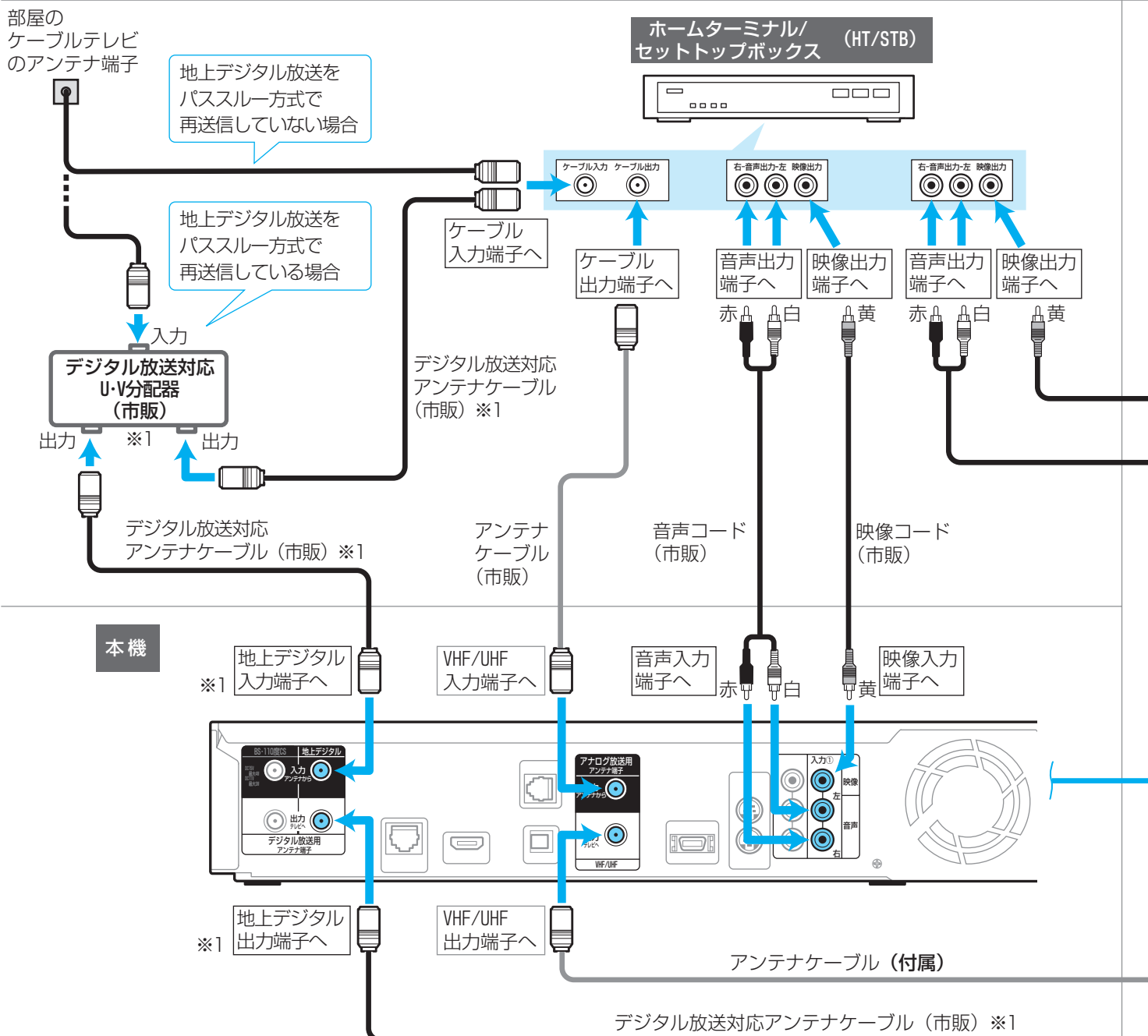

各部

準備  
(接続)準備  
(設定)テレビ  
放送

メディア

録る

見る

消去・編集

残す

便利機能

安全注意

仕様

困ったとき

※1 ケーブルテレビ(CATV)のパススルー方式について

パススルー方式は、ケーブルテレビ会社が地上デジタル放送を再送信する伝送方法です。

ご契約のケーブルテレビ会社がパススルー方式に対応している場合は、ケーブルテレビ会社専用のホームターミナルやセットトップボックスを経由せずに、本機で地上デジタル放送が直接受信できます。

※1の接続は、ケーブルテレビで地上デジタル放送をパススルー方式で再送信している場合にだけ接続してください。

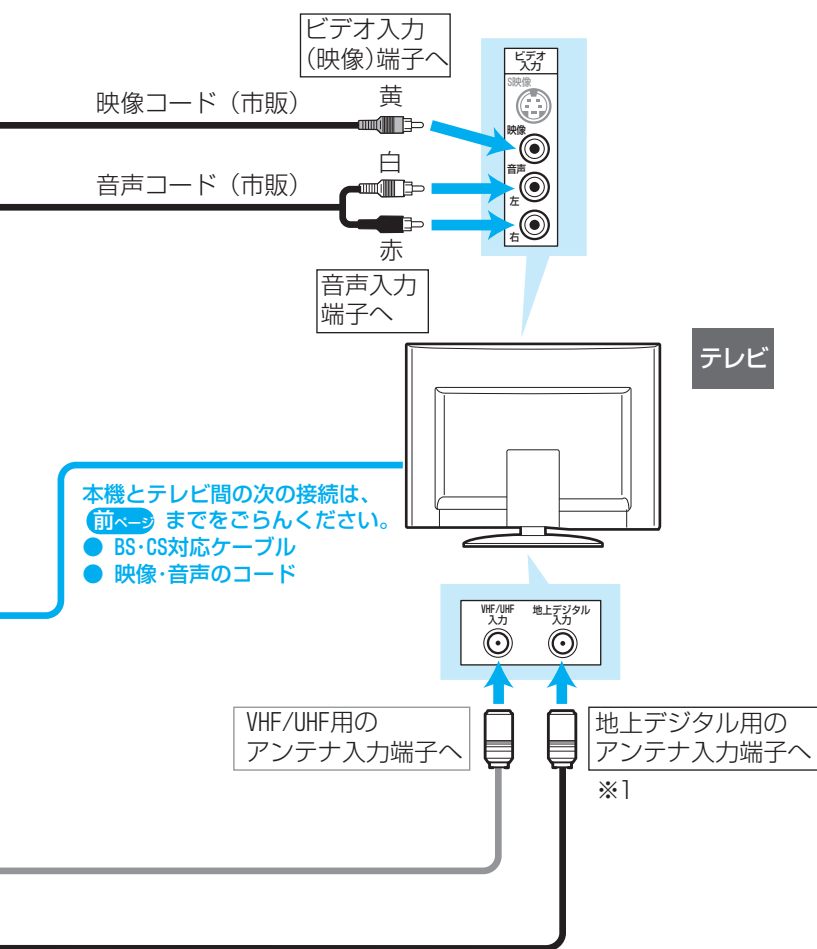

電源コードは、すべての接続が終わったあとでつなぎます。

気を付けて

- 地上/BS/110度CSデジタル放送をケーブルテレビのホームターミナルやセットトップボックス経由で録画したときは、HD放送でもハイビジョン画質では録画されません。

- 各部
- 準備 (接続)
- 準備 (設定)
- テレビ放送
- メディア
- 録る
- 見る
- 消去・編集
- 残す
- 便利機能
- 安全注意
- 仕様
- 困ったとき

本機でデジタル放送を見るためには、B-CAS カード(付属)が必要です。

現在はデジタル放送をごらんにならない場合でも、紛失防止のために B-CAS カードを入れておくことをおすすめします。

## B-CAS カードの入れかた

● B-CAS カードの抜き差しは、必ず本機の電源を切り、電源コードを電源コンセントから抜いて行ってください。

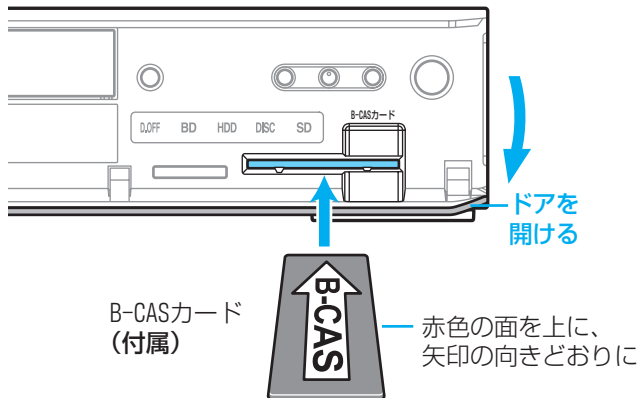

電源コードは、すべての接続が終わったあとでつなぎます。

1 B-CAS カードの絵柄表示面を確認して挿入口方向に合わせ、奥まで(止まるまで)まっすぐ差し込む

### B-CAS カードの取り扱いについて

- 折り曲げたり、変形させたりしないでください。
- 重いものをのせたり、踏みつけたりしないでください。
- IC(集積回路)部には、手を触れないでください。
- 分解・加工をしないでください。
- 本機を使用中は B-CAS カードを抜き差ししないでください。視聴できなくなる場合があります。

### B-CAS カードを抜く必要があるときは

カードをゆっくり引き抜いてください。

- B-CAS カードには IC(集積回路)が組み込まれているため、画面に B-CAS カードに関するメッセージが表示されたとき以外は、抜き差しをしないでください。

## B-CAS カードは、ユーザー登録されることをおすすめします(登録無料)

付属の B-CAS カードの台紙に記載されている文面をよくお読みのうえ、B-CAS カードをご登録ください。台紙の一部が登録用ハガキとなっています。必要事項をご記入のうえ、投函してください。インターネットでも登録できます。

- B-CAS カードに個人情報が書き込まれることはありません。有料放送を視聴する場合は、登録が必要になることがあります。また、デジタル放送の各種サービスのご利用や B-CAS カードの交換などのために、登録されることをおすすめします。
- B-CAS カードについてのお問い合わせ(2008年8月現在)  
(株)ビーエス・コンディショナルアクセス・システムズ カスタマーセンター  
TEL 0570-000-250 受付時間 10:00~20:00(年中無休)  
<http://www.b-cas.co.jp/>

### 気を付けて

- 本機専用の B-CAS カード以外のものを入れないでください。故障や破損の原因になります。
- 裏向きや逆方向に入れないでください。入れる方向を間違えると、B-CAS カードは機能しません。

### ちよとメモ

- B-CAS カードをテストするときは、**p.54**。

各部

準備  
(接続)

準備  
(設定)

テレビ  
放送

メディア

録る

見る

消去・編集

残す

便利機能

安全注意

仕様

困ったとき

**?** デジタル放送の有料放送を見たり、視聴者参加番組に参加したりしますか

**はい** **いいえ** ◯◯▶ この設定は不要です。次の接続へ。

デジタル放送の有料放送を見るときや視聴者参加番組に参加するときは、電話回線を接続します。  
(電話回線の使用時には、回線接続料金がかかります。)

電話回線の接続のしかた

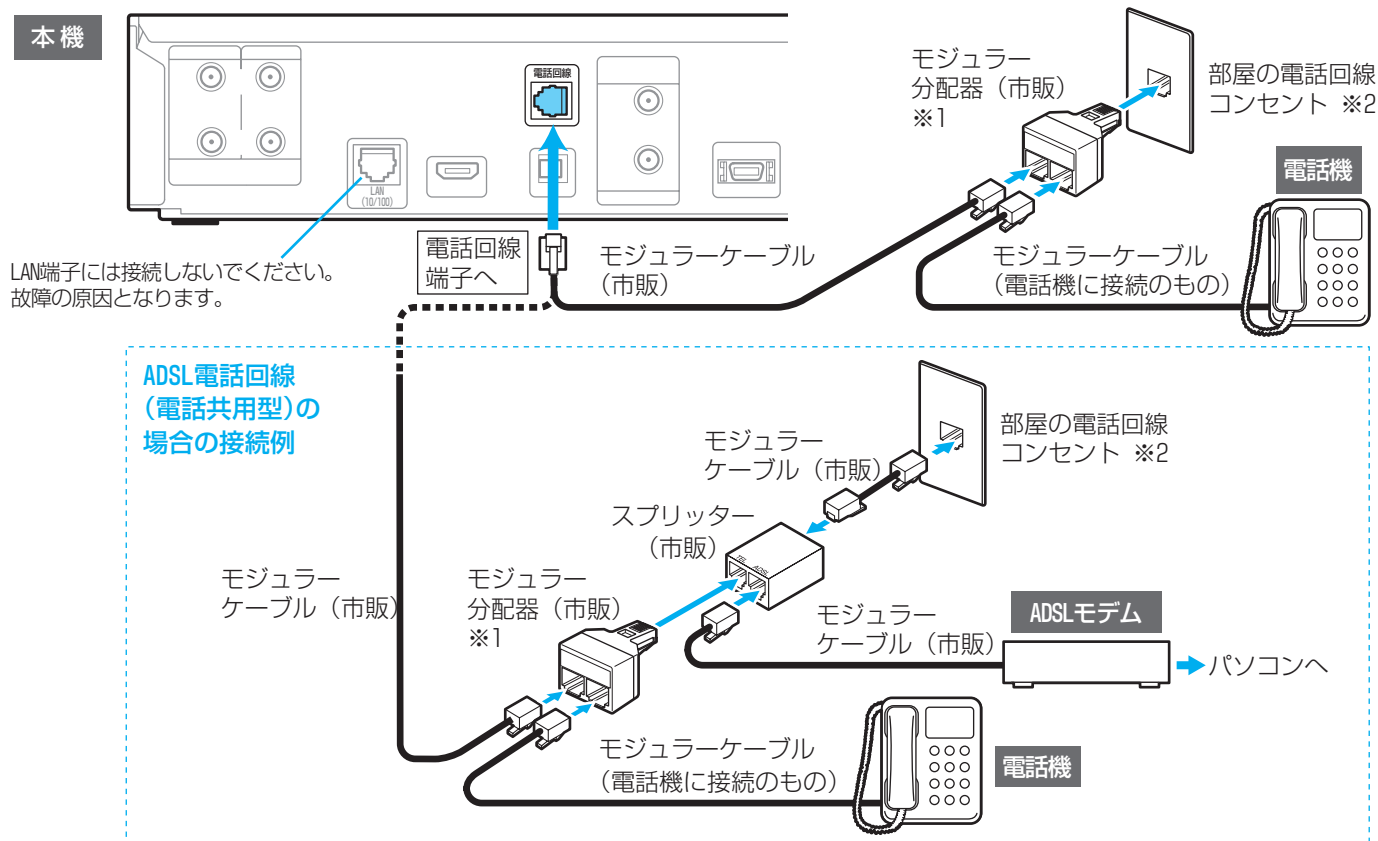

- ※ 1 モジュラー分配器を本機の電話回線端子に差し込まないでください。取り外せなくなることがあります。3 台の機器を接続する場合は、3 分配用モジュラー分配器 (市販) をご使用ください。
- ※ 2 電話回線コンセントがモジュラー型 (上記) 以外の場合は、工事またはアダプターが必要です。NTT 営業窓口にお問合わせください。電話回線に関する工事は、資格を受けた人 (工事担任者) 以外は行えません。

電源コードは、すべての接続が終わったあとでつなぎます。

- ISDN 回線をご使用の場合は  
モジュラーケーブル (付属) を使用して、本機の電話回線端子と ISDN ターミナルアダプター (市販) のアナログポートを直接接続してください。この場合、接続後は **p.43** 電話回線の設定で“回線設定”を“プッシュ”にしてください。
- ホームテレホンやビジネスホンの場合や、NTT 以外の電話回線や IP 電話の場合は  
そのままではご利用になれないことがあります。くわしくは、電話設置会社、電話回線業者にご相談ください。
- 接続できない電話回線
  - ・ ターミナルアダプターにアナログポートがない ISDN 回線。
  - ・ IP 電話回線。
  - ・ ホームテレホンやビジネスホンが接続されている電話回線。
  - ・ デジタル方式の構内交換機に接続されている電話回線。
  - ・ 内線設定が 9 桁以上必要な構内交換機の電話回線。

気を付けて

- 本機に電話回線を接続したときは、**p.42** 「準備 (基本設定)」で電話回線の設定が必要です。

各部

準備 (接続)

準備 (設定)

テレビ放送

メディア

録る

見る

消去・編集

残す

便利機能

安全注意

仕様

困ったとき



デジタル放送のデータ放送との双方向通信などを、ブロードバンド回線経由で利用しますか？

はい

いいえ

この設定は不要です。次の接続へ。

デジタル放送のデータ放送との双方向通信は本機を電話回線につなぐと行うことができますが、ブロードバンド環境をお持ちの場合は、本機のLAN端子を使用することにより一層充実したデータ放送サービスを楽しむことができます。サービスの詳細は各放送局にお尋ねください。

## ネットワークの接続例

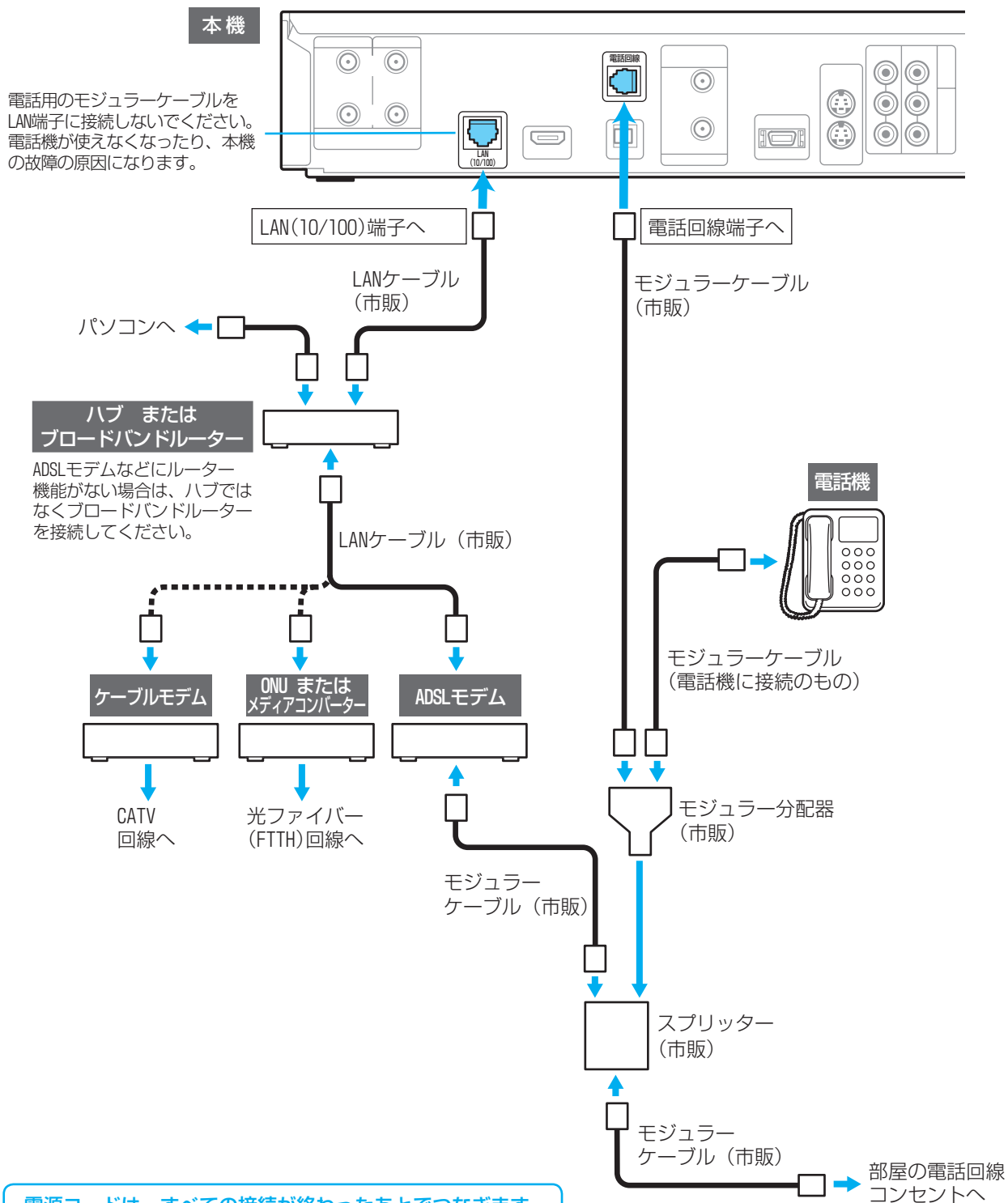

各部

準備  
(接続)準備  
(設定)テレビ  
放送

メディア

録る

見る

消去・編集

残す

便利機能

安全注意

仕様

困ったとき



各部

(準備  
接続)(準備  
設定)テ  
放  
レ  
送  
ビメ  
デ  
ィ  
ア録  
る見  
る消  
去  
・  
編  
集残  
す便  
利  
機  
能安  
全  
注  
意仕  
様困  
っ  
た  
と  
き

### すでにブロードバンド環境をお持ちの場合は

- 次のことをご確認ください。
  - ・ 回線業者やプロバイダーとの契約
  - ・ 必要な機器の準備
  - ・ ADSL モデムやブロードバンドルーターなどの接続と設定
- 回線の種類や回線業者、プロバイダーにより、必要な機器と接続方法が異なります。ADSL モデムやブロードバンドルーター、ハブ、スプリッター、ケーブルは、回線業者やプロバイダーが指定する製品をお使いください。
- お使いのモデムやブロードバンドルーター、ハブの取扱説明書も合わせてごらんください。
- 本機では、ブロードバンドルーターやブロードバンドルーター機能付き ADSL モデムなどの設定はできません。パソコンなどでの設定が必要な場合があります。
- ADSL 回線をご利用の場合は
  - ・ ブリッジ型 ADSL モデムをお使いの場合は、ブロードバンドルーター(市販)が必要です。
  - ・ USB 接続の ADSL モデムなどをお使いの場合は、ADSL 事業者にご相談ください。
  - ・ プロバイダーや回線業者、モデム、ブロードバンドルーターなどの組み合わせによっては、本機と接続できない場合や追加契約などが必要になる場合があります。
  - ・ ADSL モデムについてご不明な点は、ご利用の ADSL 事業者やプロバイダーにお問い合わせください。
  - ・ ADSL の接続については専門知識が必要なため、ADSL 事業者にお問い合わせください。
- CATV(ケーブルテレビ)回線をご利用の場合は
  - ・ 接続方法などご不明な点については、ケーブルテレビ会社へお問い合わせください。
- FTTH(光ファイバー)回線をご利用の場合は
  - ・ 接続方法などご不明な点については、プロバイダーや回線業者へお問い合わせください。

### ブロードバンド環境をお持ちでない場合は

- プロバイダーおよび回線業者と別途ご契約(有料)する必要があります。くわしくは、プロバイダーまたは回線業者にお問い合わせください。

#### 気を付けて

- 本機を LAN 接続したときは、[p.44](#) 「準備(基本設定)」で LAN 端子を接続したときの設定が必要です。
- LAN ケーブルは、10BASE-T/100BASE-TX タイプのものをご使用ください。
- LAN ケーブルには、ストレートケーブルとクロスケーブルの 2 種類があり、モデムやルーターなどの種類によって使用するものが異なります。くわしくは、モデムやルーターの取扱説明書をごらんください。
- LAN 接続した場合でも、電話回線のみで通信が行われることがありますので、電話回線も接続してください。

#### ちよとメモ

- LAN 接続後にテレビの映りが悪くなったときは、LAN ケーブルとアンテナケーブルを離してみてください。
- ブロードバンドルーターなどの設定で本機の MAC アドレスが必要な場合は、「ネットワーク設定 2/2」画面で確認できます。[p.45](#)
- パソコンや外出先などから本機を遠隔操作することはできません。



デジタル音声入力(光)対応のオーディオ機器を接続しますか？

はい

いいえ

この設定は不要です。次の接続へ。

デジタル音声入力(光)対応のオーディオ機器と接続すると、デジタル放送のマルチチャンネル音声などを楽しむことができます。

## 接続のしかた

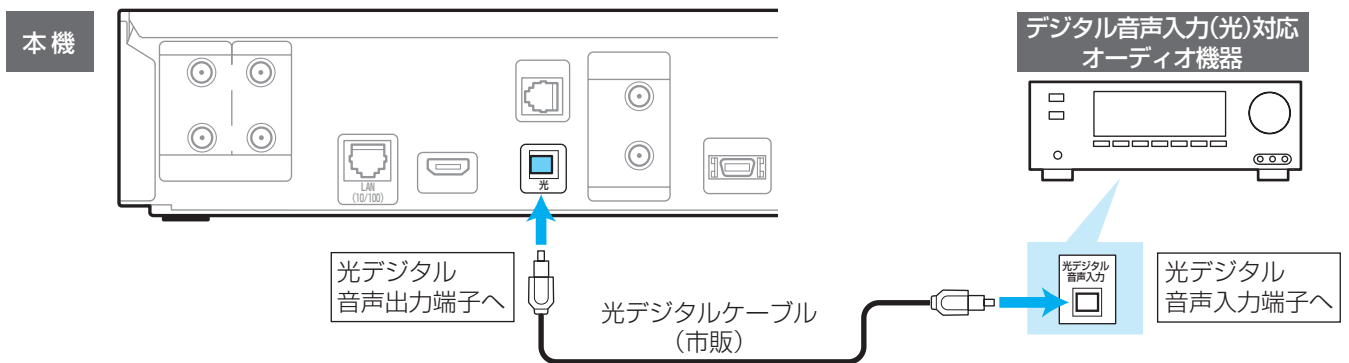

電源コードは、すべての接続が終わったあとでつなぎます。

## 気を付けて

- デジタル音声出力端子を接続したときは、準備完了後、接続機器に合わせて“セットアップ”画面の“音声出力設定”の設定を変更してください。正しく設定しないと、音声にノイズが発生したり音が出なくなることがあります。 [p.147](#)

## 接続8 電源コードをつなぐ

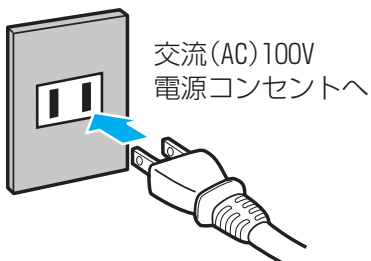

## 1 すべての接続が終わったら、電源コードをつなぐ

電源プラグを交流 (AC) 100V の電源コンセントに差し込むと、本機が通電状態になり、本体表示部に“WAIT”が表示されます。

“WAIT”の表示中は、本機の操作はできません。

表示が消えると、本機の操作ができるようになります。

これで、準備(接続)は終わりです。  
引き続き、準備(基本設定)を行ってください。

## 気を付けて

- 本機の電源コードを電源コンセントから抜くと、テレビの映りが悪くなる場合があります。その場合は、本機の電源コードを常に電源コンセントに差し込んで(通電状態にして)おいてください。

重要

- チャンネルの設定などは、知識・技術・経験が必要です。お買上げの販売店に依頼されることをおすすめします。  
費用については、お買上げの販売店にご相談ください。
- ご自分で準備をされる場合は、知識・技術・経験をお持ちの方が下の作業流れ図に従って行ってください。

**設定 1** リモコンに乾電池を入れます p.28

**設定 2** らくらく設定をします p.29  
地域設定、地上デジタル放送と地上アナログ放送のチャンネルの自動設定、BS・110度CSアンテナの設定を行います。

(必要に応じて) **設定 3** 地上デジタル放送で映りが悪いチャンネルがあるときはBS・110度CSアンテナの向きを調整する必要があるときは **デジタル放送のアンテナの設定を変更します** p.34

(必要に応じて) **設定 4** 地上デジタル放送のチャンネルの設定を変更します p.36

(必要に応じて) **設定 4** BS・110度CSデジタル放送のチャンネルの設定を変更します p.38

(必要に応じて) **設定 4** 地上アナログ放送のチャンネルの設定を変更します p.39

(必要に応じて) **設定 5** 電話回線を接続しているときは、 **電話回線の設定をします** p.42

(必要に応じて) **設定 6** LAN端子を接続しているときは、 **LAN端子を接続したときの設定をします** p.44

(必要に応じて) **設定 7** デジタル放送が受信できないときのみ、 **時計を設定します** p.48

(必要に応じて) **設定 8** 当社DVDレコーダーを2台以上お使いのときは、 **本機のリモコンコードを設定します** p.49

(必要に応じて) **設定 9** 本機のリモコンでテレビの操作ができるようにするときは、 **テレビメーカーの設定をします** p.50

**設定 10** 番組表(Gガイド)の番組データを受信します p.51

これで準備(基本設定)は終わりです。

- 引っ越しなどで、らくらく設定をやり直すときは p.33
- 地上デジタル放送のチャンネルの自動設定をやり直すときは p.36
- 地上アナログ放送のチャンネルの自動設定をやり直すときは p.39
- 天気予報などお住まいの地域の情報が、データ放送で正しく受信できないときは(地域設定の変更) p.54
- デジタル放送がうまく受信できないときなど、B-CAS カードの動作を確認したいときは p.54

各部

準備  
(接続)

準備  
(設定)

テレビ  
放送

メディア

録る

見る

消去・編集

残す

便利機能

安全注意

仕様

困ったとき

## 乾電池の入れかた

## フルリモコン

## 1 フルリモコン裏側のフタをはずす

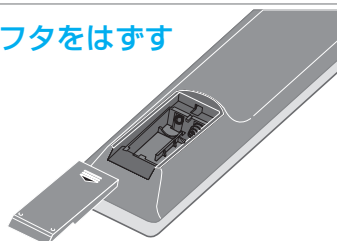

## 2 乾電池(単4形)を入れる

- 付属の単4形乾電池の(+)(-)を確認して、(-)側に押しながら入れてください。

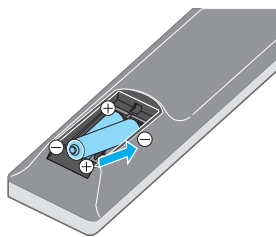

## 3 フタを付ける

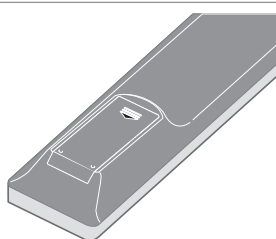

## 簡単リモコン

## 1 簡単リモコン裏側のフタをはずす

- フタをはずすときはかたいので、両手で持って押し出すようにして開けてください。
- 止まるまでスライドさせてから持ち上げてはしめます。

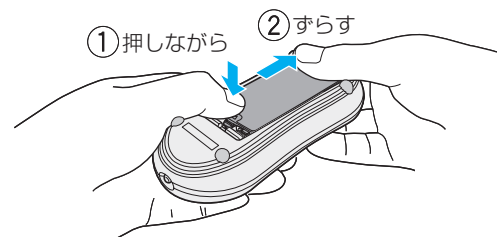

## 2 乾電池(単3形)を入れる

- 付属の単3形乾電池の(+)(-)を確認して、(-)側に押しながら入れてください。

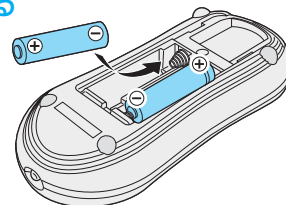

## 3 フタを付ける

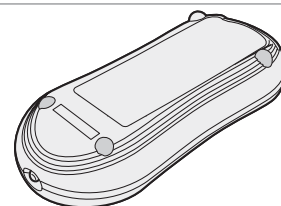

## 気を付けて

- 乾電池が完全に入らない状態で使うと、乾電池が発熱し、やけどや故障の原因となることがあります。
- 新・旧の乾電池や種類の違う乾電池(マンガン、アルカリ)を混ぜて使用しないでください。  
乾電池の液もれ・発熱・破裂により、火災・けが・周囲の汚損の原因となることがあります。

## ● アルカリ乾電池ご使用の注意

アルカリ乾電池は、外枠がプラス極になっているために、リモコンのマイナス極バネが乾電池のマイナス極と被覆(外枠の被覆がはがれている場合)に同時に接触した場合、乾電池そのものがショート(短絡)状態になり、ショートした部分が発熱しやけどする危険があります。アルカリ乾電池をご使用になる場合は、被覆がやぶれたり、はがれていないものをご使用ください。

- 乾電池の寿命は、通常の使用で約6カ月です。  
次のような場合は、乾電池が消耗しています。すべての乾電池を新しいものに交換してください。
  - リモコンの使用距離が短くなってきたときや、一部のボタンを押しても動作しなくなってきたとき。
  - リモコンコードやテレビメーカーの設定がお買上げ時の設定に戻ってしまうとき。
- 付属の乾電池は動作確認用です。早めに新しい乾電池と交換することをおすすめします。
- オキシライド乾電池(ZR6)などは、リモコン誤動作の原因となりますので、使用しないでください。
- 乾電池を交換するとリモコンコードやテレビメーカーの設定がお買上げ時の設定に戻ることがあります。この場合は、もう一度設定してください。 [p.49, 50](#)
- 不要となった乾電池は、不燃物ごみとして処理するか、地方の条例に従って処理してください。

接続が終わって初めて本機の電源を入れたときは、テレビ画面にらくらく設定画面が表示されます。画面の案内やガイドに従って、次の順で設定してください。

1. らくらく設定画面を表示させる
2. 地域設定をする
3. 地上アナログ放送のチャンネルを設定する
4. 地上デジタル放送のチャンネルを設定する
5. BS・110度CSアンテナの設定をする
6. らくらく設定を終了する



- 前の画面に戻るときは、 を押す
- 通常画面に戻るときは、 を何回か押す

**気を付けて**

- らくらく設定は、必ずアンテナが接続された状態で放送のある時間帯に行ってください。チャンネルがとばされるように設定されて、選べなくなります。

- らくらく設定中は、電源コードを抜いたり電源を切らないでください。
- 転居でお住まいの地域が変わったときなど、らくらく設定をやり直したいときは、[p.33](#)。

## らくらく設定をする

### 1. らくらく設定画面を表示させる

#### 1.1 テレビの電源を入れ、テレビの入力切換を本機を接続した入力に切り換える

#### 1.2 本機の電源を入れる

**電源**

- らくらく設定の開始画面が表示されます。
- らくらく設定の開始画面が表示されないときは、次のことを確認してください。
  - アンテナー本機ーテレビをつないでいますか。
  - コードをつなぎ間違えたり、抜けたり抜けかかったりしていませんか。
  - テレビの入力切換を本機を接続した入力に切り換えていますか。

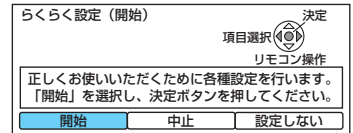

#### 1.3 “開始”が選ばれているので、そのまま決定する

**決定**

**らくらく設定をしないときは**

- “中止”または“設定しない”を選んで決定したあと、注意事項を確認して **決定** を押すと、らくらく設定が終了します。
  - 中止……………次回電源を入れたときに、再びらくらく設定の開始画面を表示するとき。
  - 設定しない……次回電源を入れたときに、らくらく設定の開始画面を表示しないとき。

#### 1.4 確認画面の表示内容を確認し、準備が済んでいれば決定する

**決定**

- 地域設定画面が表示されます。
- アンテナ線の接続が済んでいない場合は、いったん本機の電源を切り、電源コードを抜いてください。そのあと、アンテナ線を接続してください。 [p.16](#)
- “B-CASテストを行います”という画面が表示されるときはB-CASカードが正しく挿入されていません。
  - [p.22](#) でB-CASカードの挿入を確認し、**決定** を押します。“OK”が表示されたときは、**決定** を押し、次の手順に進んでください。“NG”が表示されたときは、デジタル放送を視聴・録画できません。
  - で“いいえ”を選んで決定し、次の手順に進んでください。

付属の「かんたん準備ガイド」で必要な接続などの準備をご確認ください。準備がお済みでない場合は、一旦電源を切り、準備を終えた後、再度電源を入れてください。

以下の準備はお済みですか？

- アンテナ線の接続
- B-CASカードの挿入

よろしければ、決定ボタンを押してください。

●●▶ 次ページの手順 [2.1](#) へ

各部

準備  
(接続)

準備  
(設定)

テレビ  
放送

メディア

録る

見る

消去・編集

残す

便利機能

安全注意

仕様

困ったとき

## らくらく設定をする(つづき)

## 2. 地域設定をする

## 2-1 お住まいの地域の郵便番号を入力し、決定する

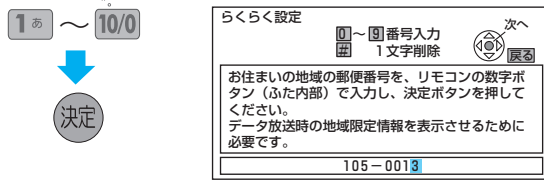

☞ 入力間違いときは、**11** または **クリア** を押します。

## 2-2 お住まいの都道府県を選び、決定する

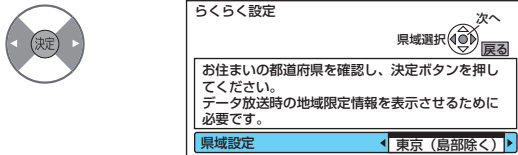

- 伊豆、小笠原諸島地域は、“東京都島部”を選びます。
- 南西諸島鹿児島県地域は、“鹿児島県島部”を選びます。

## 2-3 お住まいの地域の市外局番を入力し、決定する

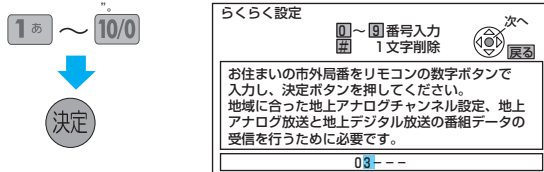

☞ 入力間違いときは、**11** または **クリア** を押します。

- 地上アナログ放送用のチャンネル設定画面が表示されます。

●▶ 右の手順3.1へ

## 3. 地上アナログ放送のチャンネルを設定する

## 3.1 “オート”または“マニュアル”を選び、決定する

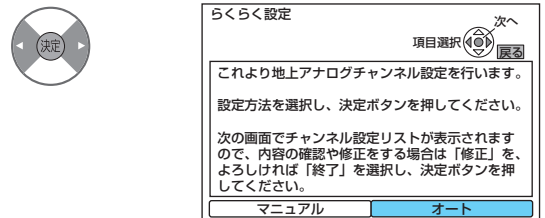

## オート

…通常はこちらを選んでください。

決定すると、チャンネルスキャンが始まり、お住まいの地域で受信できる地上アナログ放送のチャンネルが自動的に設定されます。

設定が終わると、画面に一覧が表示されます。(設定が終わるまで、10分程度かかることがあります。)

## マニュアル

… **p.58** 「地上アナログ放送のチャンネル設定一覧」で設定されているチャンネルに設定され、画面に一覧が表示されます。

☞ 地上アナログ放送のチャンネルを設定しない場合は(VHF/UHF用のアンテナ線をつないでいない場合など)“マニュアル”を選び、決定します。

## 3.2 画面左上の“終了”が選ばれているので、そのまま決定する



- 地上デジタル放送用のチャンネル設定画面が表示されます。

●▶ 右の手順4.1へ

## 5つとメモ

- 地上アナログ放送のチャンネルを修正したいときは、らくらく設定終了後に修正してください。 **p.39**

## 4. 地上デジタル放送のチャンネルを設定する

## 4.1 “はい”が選ばれているので、そのまま決定する

決定

らくらく設定

項目選択 次へ

地上デジタルチャンネル設定を行いますか？  
設定を行う場合は「はい」を選択し、決定ボタンを押してください。

次の場合、何も受信しない可能性があります。  
・アンテナが地上デジタルに対応していない。  
・お住まいの地域で地上デジタル放送が開局していない。  
「いいえ」を選択すると、次の設定へ進みます。

はい  いいえ

地上デジタル放送のチャンネルを設定しない場合は



“いいえ”を選び、決定します。

そのあとは、手順5.1へ

“いいえ”を選んで設定しなかった場合は、らくらく設定終了後、必ず時計を合わせてください。(時計を合わせないと、録画予約ができません。)

## 4.2 お住まいの地域を選び、決定する



地域設定

お住まいの地域を確認し、決定ボタンを押してください。  
地域に合った地上デジタルチャンネル設定を行うために必要です。  
これよりチャンネルスキャンを開始します。  
チャンネルスキャンを中断すると、スキャン内容が無効になりますので、ご注意ください。

地域選択

## 4.3 “UHF”または“全帯域”を選び、決定する



受信帯域選択

チャンネルスキャンの帯域を設定します。  
通常は「UHF」を選択してください。

ケーブルテレビ(CATV)等で、地上デジタル放送が受信できなかったときに「全帯域」を選ぶと、受信できることがあります。  
(詳しくはCATV会社にご確認ください)

決定ボタンを押すと、チャンネルスキャンを開始します。地上デジタルチャンネル設定リストが表示されましたら、内容を確認の上、よろしければ「終了」を選択し、決定ボタンを押してください。

UHF  全帯域

UHF …… 通常はこちらを選んでください。

全帯域 …… ケーブルテレビ(CATV)をお使いの場合で、地上デジタル放送がパススルー方式で再送信されているとき。

- チャンネルスキャンが始まり、お住まいの地域で受信できる地上デジタル放送のチャンネルが自動的に設定されます。

設定が終わると、画面に一覧が表示されます。(設定が終わるまで、10分程度かかることがあります。)

## 4.4 設定内容を確認したあと、画面左上の“終了”が選ばれているので、そのまま決定する

決定

チャンネル設定

PO	CH	放送局名	種類
1	011	NHK総合・東京	テレビ
2	021	NHK教育・東京	テレビ
3	----	----	----
4	041	日本テレビ	テレビ
5	051	テレビ朝日	テレビ
6	061	TBS	テレビ
7	071	テレビ東京	テレビ
8	081	フジテレビジョン	テレビ
9	091	東京MXテレビ	テレビ
10	----	----	----
11	----	----	----
12	121	放送大学	テレビ

“UHF”を選んで設定すると、一覧の“CH”や“放送局名”が“----”になって、設定ができないチャンネルがあるときは

戻る

を押して確認メッセージを表示し、 で“はい”を選んで決定します。

手順4.2の画面に戻りますので、手順4.3のときに“全帯域”を選んでもう一度自動設定してください。

## 4.5 “はい”が選ばれているので、そのまま決定する

決定

設定確認

項目選択 戻る

「はい」を選択した場合は、設定が反映されます。  
「いいえ」を選択した場合は、設定が登録されません。

はい  いいえ

- 衛星アンテナ(BS・110度CSアンテナ)の設定画面が表示されます。

その後は、右の手順5.1へ

## ちょっとメモ

- 地上デジタル放送のチャンネルを設定しない場合は、らくらく設定終了後に、手動で時計を合わせてください。 [p.48](#)
- 地上デジタル放送のチャンネルを修正したいときは、らくらく設定終了後に修正してください。 [p.37](#)

各部

準備  
(接続)準備  
(設定)テ  
放  
送  
ビメ  
デ  
ィ  
ア録  
る見  
る消  
去  
・  
編  
集残  
す便  
利  
機  
能安  
全  
注  
意仕  
様困  
っ  
た  
と  
き

## らくらく設定をする(つづき)

各部

準備  
(接続)準備  
(設定)テレビ  
放送

メディア

録る

見る

消去・  
編集

残す

便利機能

安全注意

仕様

困ったとき

## 5. BS・110度CSアンテナの設定をする

## 5.1 決定 を押す

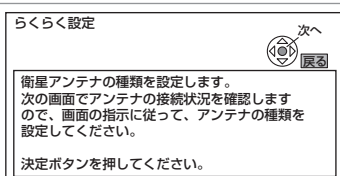

## 5.2 BS・110度CSアンテナの種類を選び、決定する

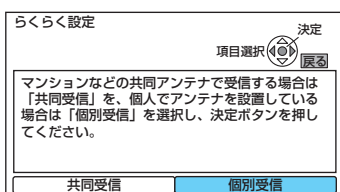

## 共同受信

…次のようなとき。

- 他の機器(テレビなど)からBS・110度CSアンテナへ電源を供給しているとき。
- マンションなどで共同受信しているとき。
- ケーブルテレビ(CATV)で受信しているとき。
- BS・110度CSアンテナを接続していないとき。  
“受信設定”(衛星)画面の“アンテナ電源”が“オフ”に設定され、本機からBS・110度CSアンテナへ電源を供給しません。

## 個別受信

…本機とBS・110度CSアンテナを直接つないだとき。  
“受信設定”(衛星)画面の“アンテナ電源”が“オン”に設定され、本機からBS・110度CSアンテナへ電源を供給します。

## 5.3 確認画面で正しく設定されたことを確認したあと、

## 決定 を押す

## 正しく設定されていないときは



“はい”を選び、決定すると再設定されます。再設定をしても正しく設定できない場合は、“いいえ”を選んで決定し、次の手順に進んでください。

## BS・110度CSアンテナをつないでいないときは



“いいえ”を選んで決定し、次の手順に進んでください。

●▶ 右の手順6.1へ

## 6. らくらく設定を終了する

## 6.1 注意事項を確認し、決定 を押す

## 6.2 もう一度注意事項を確認し、決定 を押す

## 6.3 決定 を押して、終了する

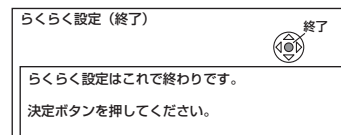

- 追加のメッセージが表示される場合は、メッセージに従って必要な接続や設定を行ってください。

## 5分メモ

- 手順5.3で再設定をしても正しく設定できない場合は、アンテナの向きや受信環境に問題があると考えられますので、お買い上げの販売店にご相談ください。



## 引っ越しなどで、らくらく設定をやり直すときは

## 1 停止中に、らくらく設定画面を表示する

## 1 “機能一覧”画面を表示する

ナビ/  
メニュー

## 2 “メール/放送設定”を選び、決定する



## 3 “放送設定”を選び、決定する



## 4 “らくらく設定”が選ばれているので、そのまま決定する

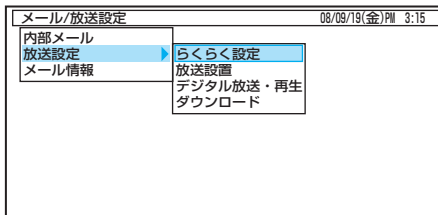
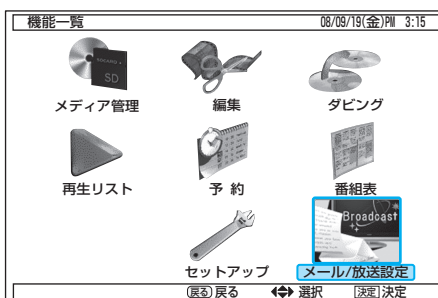

## 2 p.29 からの手順14~16を行い、らくらく設定をする

らくらく設定をやり直したときは

- 手順23、32のあと、設定変更確認画面が表示されます。



で“はい”を選んで決定し、次の手順に進んでください。

- 手順53のあと、電話回線のテストの確認画面が表示されます。

- 電話テストを行う場合は、 を押して“はい”のまま決定します。

電話テストが行われます。(最大で約3分かかります。)

電話回線のテスト実行には、回線使用料がかかります。

電話テスト後“OK”が表示されたときは、 を押して次の手順に進んでください。

電話テスト後“NG”が表示されたときは、 を押して次の手順に進み、らくらく設定を最後まで行ってください。

そのあと、電話回線の接続 [p.23](#) を確認し、電話設定 [p.42](#) を行ってください。

- 電話テストを行わない場合(電話回線を接続していない場合など)は、



で“いいえ”を選んで決定し、次の手順に進んでください。

設定後、必要に応じて各種設定を変更してください。

各部

準備  
(接続)準備  
(設定)テ  
放し  
ビメ  
デ  
ィ  
ア録  
る見  
る消  
去  
・  
編  
集残  
す便  
利  
機  
能安  
全  
注  
意仕  
様困  
っ  
た  
と  
き



地上デジタル放送で映りが悪いチャンネルはありますか？

はい

いいえ

この設定は不要です。次の設定へ。

地上デジタル放送の“受信設定”画面の“アッテネーター”（受信の強弱）の切り換えの設定を変更すると、状況が改善されることがあります。

BS・110度CSデジタルアンテナの向きを調整する必要がありますか？  
(本機にBS・110度CSアンテナを直接つないでいる場合のみ)

はい

いいえ

この設定は不要です。次の設定へ。

BS・110度CSデジタル放送の“受信設定”画面でアンテナレベルを確認しながら、アンテナの向きを調整することができます。(マンションなどの共用アンテナやケーブルテレビ(CATV)をご利用の場合は、この調整は不要です。)



## “受信設定”画面を表示する

1

- テレビの電源を入れ、テレビの入力切換を本機を接続した入力に切り換える
- 本機の電源を入れる

2

“受信設定”画面を表示する

1 停止中に、“機能一覧”画面を表示する

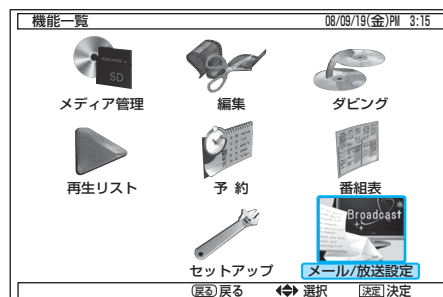

2 “メール/放送設定”を選び、決定する



3 “放送設定”を選び、決定する



4 “放送設置”を選び、決定する



5 “受信設定”を選び、決定する



- “受信設定”画面が表示されます。

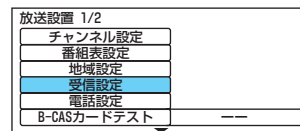
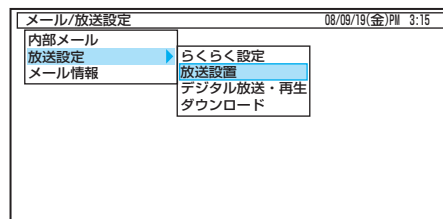

●▶ 次ページへ

- 前の画面に戻るときは、 を押す
- 通常画面に戻るときは、 を何回か押す

各部

準備  
(接続)準備  
(設定)テレビ  
放送

メディア

録る

見る

消去・編集

残す

便利機能

安全注意

仕様

困ったとき

## 地上デジタル放送の映りが悪いチャンネルを調整するときは

## BS・110度CSアンテナのアンテナレベルを表示するときは

1 前ページで“受信設定”画面を表示したあと、“地上デジタル”が選ばれているので、そのまま決定する

決定

受信設定
地上デジタル
衛星

1 前ページで“受信設定”画面を表示したあと、“衛星”を選び、決定する

決定

受信設定
地上デジタル
衛星

2 映りの悪いチャンネルの受信設定を表示する

1 “物理チャンネル選択”を選び、決定する

決定

受信設定		
アッテネーター	オン	オフ
物理チャンネル選択	24CH	
アンテナレベル		
○放送		
受信中	現在 26	最大 30

2 “アンテナ電源”が“オフ”になっているときは、“オン”に変更する

決定

受信設定		
アンテナ電源	オフ	オン
トランスポンダ選択	BS-15	
衛星周波数	11.9960 GHz	
アンテナレベル		
BS Digital		
受信中	現在 26	最大 30

- チャンネルの番号入力用の画面が表示されます。

- 本機からBS・110度CSアンテナへ電源を供給します。

2 調整したいチャンネルの番号を入力し、決定する

1あ ~ 10/0 決定

入力間違いときは、毎時/毎日 記号 \*11のぼん または クリア を押します。

3 “アッテネーター”の設定を“オン”に変更する

1 “アッテネーター”を選ぶ

決定

受信設定		
アッテネーター	オン	オフ
物理チャンネル選択	24CH	
アンテナレベル		
○放送		
受信中	現在 26	最大 30

2 “オン”を選ぶ

決定

- 受信の強弱が変更されます。(“オン”にすると弱くなり、状況が改善されることがあります。)

地上デジタル放送用のアンテナレベルについて  
この画面でアンテナレベルを確認しながら、UHFアンテナの向きを調整することができます。  
この場合、アンテナレベルは「22」以上が目安です。

3 “現在”の数値が“最大”の数値に近づくように、アンテナの向きを調整する

受信設定		
アンテナ電源	オン	オフ
トランスポンダ選択	BS-15	
衛星周波数	11.9960 GHz	
アンテナレベル		
BS Digital		
受信中	現在 26	最大 30

現在の入力レベル      最大感知レベル

- アンテナレベルは「22」以上が目安です。
- “トランスポンダ選択”、“衛星周波数”は放送局からの案内がない限り変更しないでください。変更すると、視聴できなくなることがあります。

4 調整が終わったら、通常画面に戻す

戻る (何回か押す)

4 調整が終わったら、通常画面に戻す

戻る (何回か押す)

気を付けて

- “アンテナ電源”の設定を“オン”にしたときは、本機の電源コードを常に電源コンセントに差し込んで(通電状態にして)おいてください。
- BS・110度CSアンテナのアンテナ線がショートすると、“アンテナ電源”の設定が自動的に“オフ”に切り換わることがあります。アンテナやアンテナ線などの修理については、お買上げの販売店またはお近くの「ビクターサービスエンジニアリング株式会社 p.162,163」にご相談ください。
- アンテナの設置や工事などについては、お買上げの販売店にご相談ください。

ちよとメモ

- アンテナレベルの数値は、アンテナ設置方向の最適値や受信状況を確認するための目安で、チャンネルによって異なります。表示されている数値は、受信している電波の強さではなく質(信号と雑音の比率)を表しています。数値は、天候などの影響を受けて増減することがあります。また、地上デジタル放送では放送局や環境によって大きく変わることがあります。
- 1台のBS・110度CSアンテナを複数の機器で共用しているときは、アンテナ(ケーブル)を最初に接続している機器からBSアンテナ電源を供給してください。

各部

準備(接続)

準備(設定)

テレビ放送

メディア

録る

見る

消去・編集

残す

便利機能

安全注意

仕様

困ったとき



## 地上デジタル放送のチャンネル設定を変更する必要がありますか？

- 引っ越しなどで、地上デジタル放送の受信地域が変わったとき。→ 初期スキャン
- 地上デジタル放送の放送局が追加されたとき。→ 再スキャン
- 地上デジタル放送のチャンネル割り当てを使いやすいように変更したいとき。→ マニュアル

はい

いいえ

この設定は不要です。次の設定へ。

“チャンネル設定”画面で、地上デジタル放送のチャンネル設定を自動または手動で変更することができます。



### “チャンネル設定”画面を表示する

1

- テレビの電源を入れ、テレビの入力切替を本機を接続した入力に切り換える
- 本機の電源を入れる

2

### “チャンネル設定”画面を表示する

- 1 停止中に、“機能一覧”画面を表示する  
ナビ/メニュー

- 2 “メール/放送設定”を選び、決定する

- 3 “放送設定”を選び、決定する

- 4 “放送設置”を選び、決定する

- 5 “チャンネル設定”が選ばれているので、そのまま決定する

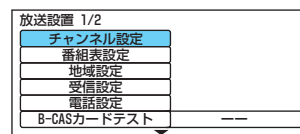
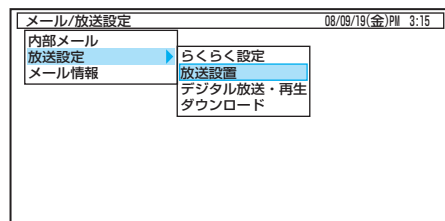
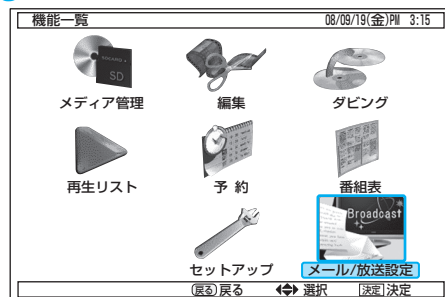

(例) “地上デジタル”を選んだとき

前の画面に戻るときは  
戻る を押す

通常画面に戻るときは  
戻る を何回か押す

“地上デジタル”を選んだときは、  
“設定方法選択”画面が表示されます。▶▶ [次ページ](#) へ

“BS”、“CS1”、“CS2”を選んだときは、  
選んだ放送のチャンネル設定の一覧画面が表示されます。▶▶ [p.38](#) へ

“地上アナログ”を選んだときは、  
設定方法の選択画面が表示されます。▶▶ [p.39、40](#) へ

各部

準備  
(接続)準備  
(設定)

テレビ

メディア

録る

見る

消去・編集

残す

便利機能

安全注意

仕様

困ったとき

## 地上デジタル放送のチャンネル設定を全部やり直すときは (初期スキャン)

## 地上デジタル放送のチャンネル設定を手動修正するときは (マニュアル)

1 前ページ で“設定方法選択”画面を表示したあと、“初期スキャン”が選ばれているので、そのまま決定する

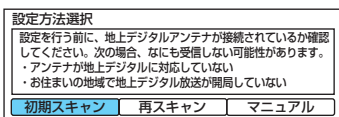

1 前ページ で“設定方法選択”画面を表示したあと、“マニュアル”を選び、決定する

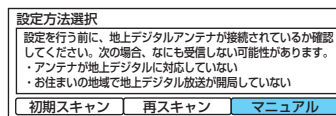

- 地上デジタル放送のチャンネル設定の一覧画面が表示されます。

2 p.31 の手順4.2~4.4を行い、チャンネルを自動設定する

設定確認後、修正したいときは



手順4.4で“修正”を選び、決定します。(●▶ そのあとは、右の手動修正するときの手順3へ。)

2 “修正”を選び、決定する



(例) 東京の場合

PO	CH	放送局名	種類
1	011	NHK総合・東京	テレビ
2	021	NHK教育・東京	テレビ
3	----	----	----
4	041	日本テレビ	テレビ
5	051	テレビ朝日	テレビ
6	061	TBS	テレビ
7	071	テレビ東京	テレビ
8	081	フジテレビジョン	テレビ
9	091	東京MXテレビ	テレビ
10	----	----	----
11	----	----	----
12	121	放送大学	テレビ

PO (チャンネルポジション)

…選局するときの番号です。変更できません。

1~12の場合は、1<sup>1</sup>~12<sup>12</sup>で直接選局することができます。

CH (表示チャンネル)

…チャンネルを選局すると、画面や本体表示部に表示される番号です。

“----”は未設定のチャンネルです。飛び越し(チャンネルスキップ)はできません。

3 確認画面の“はい”を選び、決定する



4 設定が終わったら、通常画面に戻す

戻る (何回か押す)

## 地上デジタル放送で受信できる放送局を自動追加するときは (再スキャン)

1 前ページ で“設定方法選択”画面を表示したあと、“再スキャン”を選び、決定する

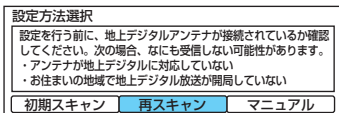

- チャンネルスキャンが始まり、新たに受信できた放送局が自動的に追加されます。設定が終わると、画面に一覧が表示されます。(設定が終わるまで、10分程度かかることがあります。)

2 設定内容を確認したあと、“終了”が選ばれているので、そのまま決定する



設定確認後、修正したいときは



“修正”を選び、決定します。(●▶ そのあとは、右の手動修正するときの手順3へ。)

3 チャンネルを修正する

- 修正できるのは、CHのみです。

1 修正したいPOの行を選び、CHに移動する



2 CHのチャンネル番号を修正する



3 修正が終わったら、戻るを押す

戻る



4 “終了”を選び、決定する



PO	CH	放送局名	種類
1	011	NHK総合・東京	テレビ
2	021	NHK教育・東京	テレビ
3	----	----	----
4	041	日本テレビ	テレビ

3 確認画面の“はい”を選び、決定する



4 設定が終わったら、通常画面に戻す

戻る (何回か押す)

6 通常画面に戻す



(何回か押す)

各部

準備  
(接続)

準備  
(設定)

テレビ  
放送

メディア

録る

見る

消去・編集

残す

便利機能

安全注意

仕様

困ったとき



## BS・110度CSデジタル放送のチャンネル設定を変更する必要がありますか？

- BS・110度CSデジタル放送のチャンネル割り当てを使いやすいに変更したいとき、など。

はい

いいえ

この設定は不要です。次の設定へ。

“チャンネル設定”画面で、BS・110度CSデジタル放送のチャンネル設定を変更することができます。

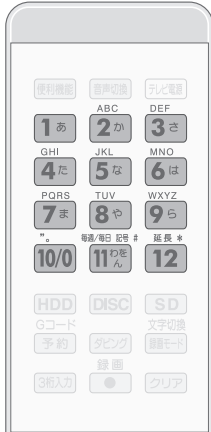

## BS・110度CSデジタル放送のチャンネルを修正するときは

- p.36 で修正したい放送のチャンネル設定の一覧画面を表示したあと、チャンネルを修正する

(例) BSデジタル放送の場合

PO	CH	種類	チャンネル名	BS
1	101	テレビ	NHK BS1	
2	102	テレビ	NHK BS2	
3	103	テレビ	NHK h	
4	141	テレビ	BS日テレ	
5	151	テレビ	BS朝日1	
6	161	テレビ	BS-iテレビ⑥	
7	171	テレビ	BSジャパン	
8	181	テレビ	BSフジ-181	

## PO (チャンネルポジション)

…選局するときの番号です。変更できません。

1～12の場合は、**1あ**～**12**で直接選局することができます。

## CH (表示チャンネル)

…チャンネルを選局すると、画面や本体表示部に表示される番号です。

“---”は未設定のチャンネルです。飛び越し(チャンネルスキップ)はできません。

- 修正できるのは、CHのみです。

- 修正したいPOの行を選び、CHに移動する



- CHのチャンネル番号を修正する

- BS・110度CSデジタル放送の場合は、[1]～[0]ボタンで番号を直接入力して修正することもできます。

- 修正が終わったら、**戻る**を押す

- 通常画面に戻す

**戻る** (何回か押す)

- 前の画面に戻るときは

**戻る**を押す

- 通常画面に戻るときは

**戻る**を何回か押す

各部

準備  
(接続)準備  
(設定)テレビ  
放送

メディア

録る

見る

消去・編集

残す

便利機能

安全注意

仕様

困ったとき



## 地上アナログ放送のチャンネル設定を変更する必要がありますか？

- 地上アナログ放送のチャンネル設定をやり直したいとき。
- 最寄りの都市で自動設定したため、お住まいの場所のチャンネルに変更したいとき。
- ケーブルテレビ(CATV)で受信しているチャンネルと合わせたいとき。
- 放送があるのに選べないチャンネルを追加したいとき。
- 不要なチャンネルを映らないように飛び越し(スキップ)したいとき。
- 映りが悪いチャンネルを微調整したいとき。

オート

マニュアル

はい

いいえ

この設定は不要です。次の設定へ。

“チャンネル設定”画面で、地上アナログ放送のチャンネル設定を自動(オート)または手動(マニュアル)で変更することができます。自動(オート)で変更する場合は下欄を、手動(マニュアル)で変更する場合は **次ページ** をご覧ください。



## 地上アナログ放送のチャンネル設定を全部やり直すときは (オート)

1 p.36 で設定方法の選択画面を表示したあと、“オート”を選び、決定する

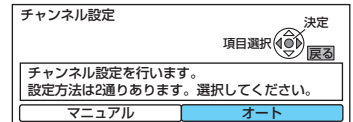

2 お住まいの地域の市外局番を入力し、決定する

1あ ~ 10/0

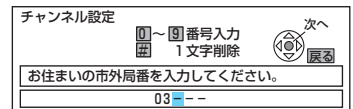

☞ 入力を間違えたときは、**11** または **クリア** を押します。

- チャンネルスキャンが始まり、お住まいの地域で受信できる地上アナログ放送のチャンネルが自動的に設定されます。設定が終わると、画面に一覧が表示されます。(設定が終わるまで、10分程度かかることがあります。)

3 設定内容を確認したあと、“終了”が選ばれているので、そのまま決定する



☞ 設定確認後、修正したいときは



“修正”を選び、決定します。

(☞ そのあとは、p.41 の手動修正するときの手順 **3** へ。)

4 設定が終わったら、通常画面に戻す

戻る (何回か押す)

☞ 前の画面に戻るときは

戻る を押す

☞ 通常画面に戻るときは

戻る を何回か押す

各部

準備  
(接続)

準備  
(設定)

テレビ  
放送

メディア

録る

見る

消去・編集

残す

便利機能

安全注意

仕様

困ったとき





### 3 修正する

“CH”、“表示”、“放送局名”、“ガイド”を修正する場合

1 修正したいPOの行を選び、修正したい項目に移動する



2 修正する



- “CH”を変更した場合は、“表示”、“放送局名”、“ガイド”も変更してください。
- [チャンネルハV] ボタンで選局時に不要なチャンネルを飛び越し(チャンネルスキップ)したいときは、“表示”を“-----”に変更します。
- “ガイド”は、[p.58](#)「地上アナログ放送チャンネル設定一覧」を参考に、CHに対応したガイドチャンネルを選んでください。

3 修正が終わったら、 を押す

4 2つ以上の項目を修正する場合は、手順2、3を繰り返す

“微調”を調整する場合

1 修正したいPOの行を選び、“微調”に移動する



2 を3秒以上押す

3 できるだけ見やすくなるように調整し、決定する



4 調整が終わったら、 を押す

微調整を解除するときは、手順2のときに で“オフ”に戻し、 を押します。

### 4 “終了”を選び、決定する



チャンネル設定 1/8

修正	終了	項目選択	決定	戻る	
PO	CH	表示	放送局名	ガイド	微調
1	1	1	NHK総合	80	オフ
2	14	14	MXテレビ	14	オフ
3	3	3	NHK教育	90	オフ
4	4	4	日本テレビ	4	オフ

### 5 通常画面に戻る

(何回か押す)

#### ポイント

- “放送局名”は、[p.61](#)「地上アナログ放送局コード一覧」の番号を入力して修正することもできます。

1 で修正したいPOの行を選び、 で“放送局名”に移動したあと、 を押す

2 で入力する桁を選び、 で数値を変更する

3 を押す

各部

準備  
(接続)

準備  
(設定)

テレビ  
放送

メディア

録る

見る

消去・編集

残す

便利機能

安全注意

仕様

困ったとき

## ? 本機に電話回線を接続していますか?

はい

いいえ

この設定は不要です。次の設定へ。

本機を電話回線に接続していると、デジタル放送の有料放送を見たり、視聴者参加番組に参加したりすることができます。

- 電話器やFAXなどが使われていないことを確認したあと、電話回線のテストや設定を行ってください。

### “電話設定”画面を表示する

1

- テレビの電源を入れ、テレビの入力切換を本機を接続した入力に切り換える
- 本機の電源を入れる

2

#### “電話設定”画面を表示する

- 1 停止中に、“機能一覧”画面を表示する

ナビ/メニュー

- 2 “メール/放送設定”を選び、決定する

決定

- 3 “放送設定”を選び、決定する

決定

- 4 “放送設置”を選び、決定する

決定

- 5 “電話設定”を選び、決定する

決定

- “電話設定”画面が表示されます。

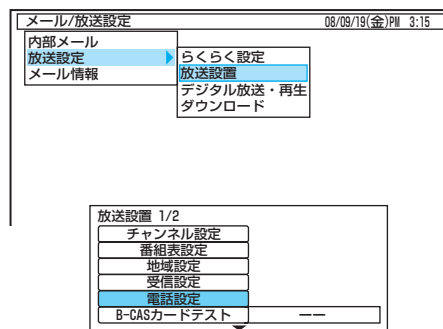
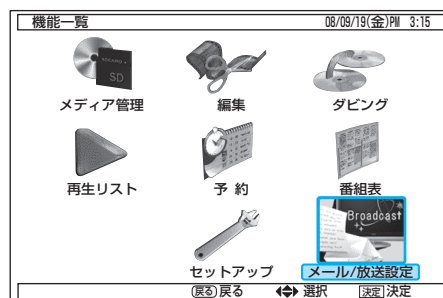

放送設置 1/2	
チャンネル設定	
番組表設定	
地域設定	
受信設定	
電話設定	
B-CASカードテスト	---

### 電話回線の状態を確認するときは (電話テスト)

電話回線に接続したあとや“電話設定”の各設定を変更したあとに、必ず行ってください。

※ 電話回線のテストを実行すると、回線使用料がかかります。

1

#### “電話設定”画面を表示したあと、“電話テスト”を選び、決定する

決定

- 電話テストが始まります。(終わるまで、最大で約3分かかります。)

電話設定 1/2	
回線設定	自動
トーン検出	[する] [しない]
内線設定	
電話テスト	---

2

#### 電話テスト終了後、“OK”が表示されたら通常画面に戻す

戻る (何回か押す)

- ☒ 電話テスト終了後、“NG”が表示されたときは

(決定) を押してメッセージ画面を消し、接続確認後、画面の指示に従って **次ページ** の必要な設定を行ってください。



- ☒ 前の画面に戻るときは 戻る を押す

- ☒ 通常画面に戻るときは 戻る を何回か押す

各部

準備 (接続)

準備 (設定)

テレビ

メディア

録る

見る

消去・編集

残す

便利機能

安全注意

仕様

困ったとき

## 電話回線を手動設定するときは

1 前ページ で“電話設定”画面を表示したあと、“回線設定”が選ばれているので、回線の種類を選ぶ



電話設定 1/2	
回線設定	自動
トーン検出	する しない
内線設定	
電話テスト	---

自動 …… 電話テストで自動的に選ぶとき。  
 プッシュ …… プッシュ回線を使用しているとき。  
 ダイヤル 20 …… 20pps の回線を使用しているとき。  
 ダイヤル 10 …… 10pps の回線を使用しているとき。

2 回線を“自動”にしなかったときのみ、“トーン検出”に移動し、設定する



(移動)



(設定)

電話設定 1/2	
回線設定	プッシュ
トーン検出	する しない
内線設定	
電話テスト	---

する …… 通常のご使用のとき。  
 しない …… 受話器をあげても無音で「ツーン」音が聞こえないとき。

3 設定の変更が終わったら、戻るを押す

## 内線電話を設定するときは

外線使用時に 0 発信などが必要な電話の場合は、電話テストで NG が表示されますので、この設定を行ってください。

1 前ページ で“電話設定”画面を表示したあと、“内線設定”を選び、決定する



電話設定 1/2	
回線設定	自動
トーン検出	する しない
内線設定	
電話テスト	---

2 発信番号(0、9 など)を入力し、決定する

1 あ ~ 10/0、<sup>毎分/毎10秒 記録</sup> 11 の電 ン (#)、<sup>延長 \*</sup> 12 (\*) → 決定

☞ 入力間違いときは、赤 または クリア を押します。

☞ 0 発信のあと、外線につながるまでの時間を設定するときは、青 を押します。

画面に “,” が表示され(例: 0,)、3 秒間の待ち時間が設定されます。押すたびに “,” が増え、3 秒ずつ待ち時間が増えます。

3 確認画面で“はい”を選び、決定する



4 設定の変更が終わったら、戻るを押す

## 相手先に電話番号を通知するかどうかを設定するときは

放送局などの通信先に電話番号を通知するときは、この設定を行ってください。

1 前ページ で“電話設定”画面を表示したあと、“発信者番号通知”(2 ページ目)を選び、設定する



(移動)



(設定)

電話設定 2/2	
発信者番号通知	指定なし
電話会社設定	
マイラインプラス	解除する 解除しない

指定なし …… 電話会社の契約に従うとき。  
 通知する …… 相手先に常に通知するとき。  
 通知しない …… 相手先に常に通知しないとき。

2 設定の変更が終わったら、戻るを押す

## 電話会社を設定するときは

本機で電話回線を使用するときだけ、利用する電話会社を切り換えたいときに、この設定を行ってください。

1 前ページ で“電話設定”画面を表示したあと、“電話会社設定”(2 ページ目)を選び、決定する



電話設定 2/2	
発信者番号通知	指定なし
電話会社設定	
マイラインプラス	解除する 解除しない

2 電話会社の電話番号を入力し、決定する

1 あ ~ 10/0、<sup>毎分/毎10秒 記録</sup> 11 の電 ン (#)、<sup>延長 \*</sup> 12 (\*) → 決定

☞ 入力間違いときは、赤 または クリア を押します。

3 確認画面で“はい”を選び、決定する



4 “マイラインプラス”に移動し、設定する



(移動)



(設定)

電話設定 2/2	
発信者番号通知	指定なし
電話会社設定	
マイラインプラス	解除する 解除しない

解除する …… マイラインプラスを契約しているとき。  
 解除しない …… マイラインプラスを契約していないとき。

5 設定の変更が終わったら、戻るを押す

必要なすべての設定の変更が終わったら、通常画面に戻す

戻る (何回か押す)

各部

準備 (接続)

準備 (設定)

テ放しビ

メディア

録る

見る

消去・編集

残す

便利機能

安全注意

仕様

困ったとき

## 本機にLANケーブルを接続していますか？

はい

いいえ

この設定は不要です。次の設定へ。

データ放送の双方向通信などを、ブロードバンド回線経由で利用することができます。

- プロバイダーとの契約時に提供された資料や接続する機器の取扱説明書を参考に、設定してください。

### “ネットワーク設定”画面を表示する

- テレビの電源を入れ、テレビの入力切換を本機を接続した入力に切り換える
- 本機の電源を入れる

### 2 “ネットワーク設定”画面を表示する

- 1 停止中に、“機能一覧”画面を表示する



- 2 “メール/放送設定”を選び、決定する



- 3 “放送設定”を選び、決定する



- 4 “放送設置”を選び、決定する



- 5 “ネットワーク設定”(2ページ目)を選び、決定する



- “ネットワーク設定”画面が表示されます。

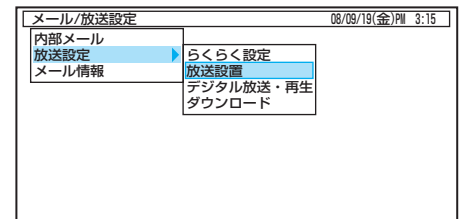
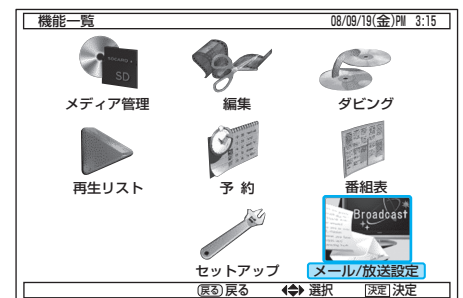

### ネットワークの接続状態を確認するときは (接続テスト)

LAN 端子に接続したあとや“ネットワーク設定”の各設定を変更したあとに、必ず行ってください。

- 1 “ネットワーク設定”画面を表示したあと、“接続テスト”が選ばれているので、そのまま決定する



- 接続テストが始まります。

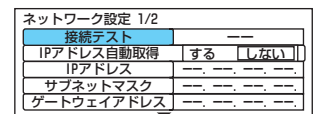

- 2 接続テスト終了後、“OK”が表示されたら通常画面に戻す

戻る (何回か押す)

- 3 接続テスト終了後、“NG”が表示されたときは



を押してメッセージ画面を消し、接続確認後、画面の指示に従って

次ページ



- 1 前の画面に戻るときは  
戻る を押す

- 2 通常画面に戻るときは  
戻る を何回か押す

各部

準備  
(接続)準備  
(設定)

テレビ

メディア

録る

見る

消去・編集

残す

便利機能

安全注意

仕様

困ったとき

## IP アドレスを取得するときは

通常は、“IP アドレス自動取得”を“する”に設定してお使いください。

- 1 前ページで“ネットワーク設定”画面を表示したあと、“IP アドレス自動取得”を選び、“する”を選ぶ



ネットワーク設定 1/2	
接続テスト	---
IPアドレス自動取得	[する] [しない]
IPアドレス	---
サブネットマスク	---
ゲートウェイアドレス	---

☞ 手動で設定する必要があるときは

ルーターに DHCP サーバー機能がない場合や、ルーターの DHCP サーバー機能を使わないときは、次の設定を行ってください。

- 1 上の手順 1 で“しない”を選ぶ

- 2 “IP アドレス”に移動し、決定する



- 3 数値を入力し、決定する



☞ 入力を間違えたときは、**11のりん** または **クリア** を押します。

- “IP アドレス”はパソコンと違った数値で、“サブネットマスク”と“ゲートウェイアドレス”はパソコンと同じ数値で設定してください。

- 4 確認画面で“はい”を選び、決定する



- 5 手順 2 ~ 4 を繰り返し、“サブネットマスク”、“ゲートウェイアドレス”を設定する

## DNS の IP アドレスを取得するときは

通常は、“DNS-IP 自動取得”を“する”に設定してお使いください。

- 1 前ページで“ネットワーク設定”画面を表示したあと、“DNS-IP 自動取得”(2 ページ目)を選び、“する”を選ぶ



ネットワーク設定 2/2	
DNS-IP自動取得	[する] [しない]
プライマリDNS	---
セカンダリDNS	---
接続速度自動設定	[オフ] [オン]
接続速度設定	---
MACアドレス	00-00-00-00-00-00

☞ 手動で設定する必要があるときは

プライマリ DNS、セカンダリ DNS を手動で設定する必要がある場合のみ、次の設定を行ってください。

- 1 上の手順 1 で“しない”を選ぶ

- 2 “プライマリ DNS”に移動し、決定する



- 3 数値を入力し、決定する



☞ 入力を間違えたときは、**11のりん** または **クリア** を押します。

- “プライマリ DNS”はパソコンの優先 DNS サーバーと同じ数値を、“セカンダリ DNS”はパソコンの代替 DNS サーバーと同じ数値を設定してください。

- 4 確認画面で“はい”を選び、決定する



- 5 手順 2 ~ 4 を繰り返し、“セカンダリ DNS”を設定する

- 2 設定の変更が終わったら、**戻る** を押す

- 3 必要なすべての設定の変更が終わったら、通常画面に戻す

**戻る** (何回か押す)

- 2 設定の変更が終わったら、**戻る** を押す

- 3 必要なすべての設定の変更が終わったら、通常画面に戻す

**戻る** (何回か押す)

各部

準備  
(接続)準備  
(設定)テ  
放し  
びメ  
デー  
ア録  
る見  
る消去  
・  
編集残  
す便  
利  
機  
能安  
全  
注  
意仕  
様困  
っ  
た  
と  
き

## 接続速度を手動で設定するときは

通常は、“接続速度自動設定”を“オン”に設定してお使いください。

IP アドレス設定、DNS-IP アドレス設定のあと、接続テストを行って NG が表示されたときは、次の設定を行ってください。

- 1 p.44 で“ネットワーク設定”画面を表示したあと、“接続速度自動設定”(2 ページ目)を選び、“オフ”を選ぶ



DNS-IP自動取得	[する]	しない
プライマリDNS	---	---
セカンダリDNS	---	---
接続速度自動設定	[オフ]	オン
接続速度設定	---	---
MACアドレス	00-00-00-00-00-00	---

- 2 設定内容を確認したあと、“接続速度設定”に移動し、速度を設定する



- 速度は、“10BASE 半二重”、“10BASE 全二重”、“100BASE 半二重”、“100BASE 全二重”から選ぶことができます。  
接続するネットワークの環境に合わせて選んでください。

- 3 設定の変更が終わったら、 を押す

- 4 必要なすべての設定の変更が終わったら、通常画面に戻す

(何回か押す)

## プロキシサーバーを設定するときは

本機をブロードバンド環境でお使いになり、プロバイダーから指示があるときは、次の設定を行ってください。

デジタル放送では、ブロードバンドを利用して番組以外のいろいろな情報(情報コンテンツ)を配信するサービスが一部開始されており、これらのサービスを利用する際に情報コンテンツを正しく表示させるための設定です。

- 1
  - テレビの電源を入れ、テレビの入力切換を本機を接続した入力に切り換える
  - 本機の電源を入れる

- 2 “ブラウザ設定”画面を表示する

- 1 停止中に、“機能一覧”画面を表示する



- 2 “メール / 放送設定”を選び、決定する

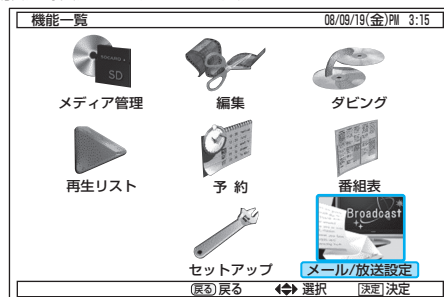

- 3 “放送設定”を選び、決定する



- 4 “放送設置”を選び、決定する

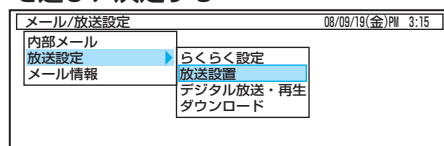

- 5 “ブラウザ設定”(2 ページ目)を選び、決定する



- “ブラウザ設定”画面が表示されます。

●▶ 次ページへ

### 気を付けて

- 接続速度の設定を変更すると、機器によってはネットワークに接続できなくなることがあります。

**3** プロキシアドレスを設定する**1** “プロキシアドレス”を選び、決定する

ブラウザ設定
標準に戻す
プロキシアドレス
プロキシポート番号 0

- “プロキシアドレス設定”画面と文字入力パレットが表示されます。

**2** プロキシアドレスを入力する

[◀、▶、▲、▼] を押して文字を選び、決定 を押します。

- 入力できるのは、英数字のみです。(文字の種類の切り換えもできません。)
- 入力中の文字を消去するときは、黄 を押します。

**3** プロキシアドレスの入力が終わったら、

赤 を押して決定する

- 確認画面が表示されます。

**4** 確認画面で“はい”を選び、決定する

- “ブラウザ設定”画面に戻ります。

**4** プロキシポート番号を設定する**1** “プロキシポート番号”を選び、決定する

ブラウザ設定
標準に戻す
プロキシアドレス proxy_server.ne.jp
プロキシポート番号 0

- “プロキシポート番号設定”画面が表示されます。

**2** プロキシポート番号を入力し、決定する

1 あ ~ 10/0 → 決定

☞ 入力を間違えたときは、11 わん または クリア を押します。

- 確認画面が表示されます。

**3** 確認画面で“はい”を選び、決定する

- “ブラウザ設定”画面に戻ります。

**5** 設定が終わったら、通常画面に戻す

戻る (何回か押す)

## お買い上げ時の設定に戻すときは

**1** 前ページ で“ブラウザ設定”画面を表示したあと、“標準に戻す”を選び、決定する

ブラウザ設定
標準に戻す
プロキシアドレス proxy_server.ne.jp
プロキシポート番号 8000

**2** 確認画面で“はい”を選び、決定する**3** 設定が終わったら、通常画面に戻す

戻る (何回か押す)

## おまけ

- プロキシアドレスとは？  
ブラウザの代わりに目的のサーバーに接続し、ブラウザにデータを送る中継サーバーのアドレスです。プロバイダーから指定されるアドレスを入力します。(例：proxy\_server.ne.jp)
- プロキシポート番号とは？  
プロキシアドレスと共に、プロバイダーから指定される番号です。(例：8000)

各部

準備  
(接続)準備  
(設定)テ  
放し  
びメ  
デ  
ィ  
ア録  
る見  
る消  
去  
・  
編  
集残  
す便  
利  
機  
能安  
全  
注  
意仕  
様困  
っ  
た  
と  
き



## 時計合わせを済ませていますか？

デジタル放送を受信できるときは、自動で時刻が設定・修正されますので、ここの設定は不要です。

いいえ

はい

この設定は不要です。次の設定へ。

“時刻設定”画面で設定します。



前の画面に戻るときは

戻る を押す

通常画面に戻るときは

戻る を何回か押す

## 気を付けて

- 録画予約の設定があるときに時計を変更すると、正しく録画できないことがあります。

## 時計を合わせ直すときは

1

- テレビの電源を入れ、テレビの入力切替を本機を接続した入力に切り換える
- 本機の電源を入れる

2

## “セットアップ”画面を表示する

1 停止中に、“機能一覧”画面を表示する

ナビ/メニュー



2 “セットアップ”を選び、決定する



3

## “時刻設定”を選び、決定する



- “時刻設定”画面が表示されます。

4

## 時計を合わせる



(移動)



(設定)

- 午前は“AM”に、午後は“PM”に合わせます。
- 昼の12時は“PM0:00”に、夜の12時は“AM0:00”に合わせます。

5

## 時計を確定する



6

## 設定が終わったら、通常画面に戻す

戻る

(何回か押す)

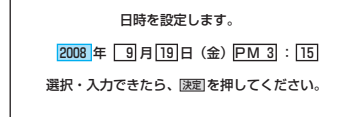
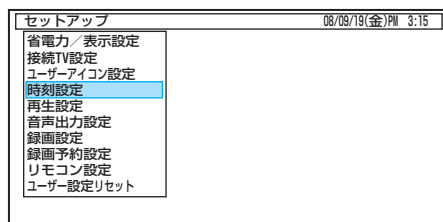
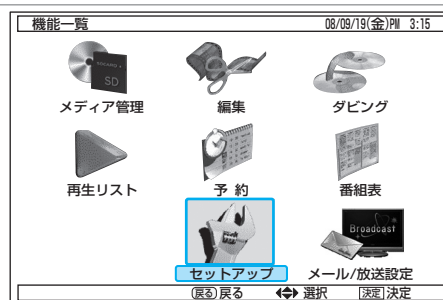

## ちよとメモ

- ジャストクロック(時計の自動修正機能)について  
地上アナログ放送だけ受信している場合、正午に本機の電源が切れていて地上アナログ放送のNHK教育テレビの「ポップポップポーン」(音楽なし)の時報がなったときにだけ、本機の時計を自動修正します。

ジャストクロック動作中の  
本体表示部・・・“JC”と表示



各部

準備  
(接続)準備  
(設定)テレビ  
放送

メディア

録る

見る

消去・編集

残す

便利機能

安全注意

仕様

困ったとき



## 当社 BD/DVD レコーダーを2台以上使いますか？

はい

いいえ

この設定は不要です。次の設定へ。

本体とリモコンにそれぞれリモコンコードを設定することによって、本機のリモコンを操作するとき2台のレコーダーが同時に動かないようにすることができます。(お買上げ時の設定は、本体、リモコンとも「リモコン2」になっています。)

- 本機以外の当社レコーダーのリモコンコードの設定のしかたは、その機器の取扱説明書をご覧ください。

### リモコンコードを変更するときは(本体、リモコン)

先に本体のリモコンコードを変更したあと、リモコンのリモコンコードを本体に合わせて変更してください。



1 前ページの手順1、2を行って、「セットアップ」画面を表示する

2 本体のリモコンコードを変更する

1 「リモコン設定」を選び、決定する



2 リモコン 1 またはリモコン 2 を選び、決定する

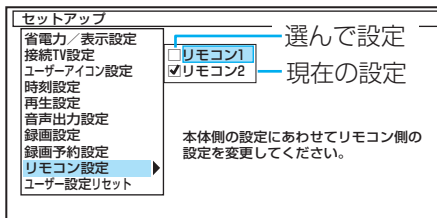

- リモコンで本機が操作できなくなります。

3 リモコンのリモコンコードを本体に合わせる

p.8 の説明に従って、本体のリモコンコードに合わせて変更する。

- リモコンで本機が操作できるようになります。

4 変更が終わったら、通常画面に戻す

戻る (何回か押す)

前の画面に戻るときは

戻る を押す

通常画面に戻るときは

戻る を何回か押す

### 本機のリモコンコードについて

本体、フルリモコン、簡単リモコンに、それぞれ別々のリモコンコードが設定できます。



- 本体 ……〈リモコン 1〉、〈リモコン 2〉
- フルリモコン ……〈リモコン 1〉、〈リモコン 2〉
- 簡単リモコン ……〈リモコン 1〉、〈リモコン 2〉

お買上げ時はすべて、〈リモコン 2〉に設定されています。

### 気を付けて

- 本機の各リモコンで、当社の他のビデオデッキや BD/DVD レコーダーを操作することもできますが、一部の操作が機能しないことがあります。
- DVD プレーヤーは、本機のリモコンでは操作できません。
- 電池交換の際、リモコンコードが初期設定 〈リモコン 2〉に戻る場合があります。電池の交換後本機が動作しない場合は、リモコンコードの設定をやり直してください。

### ちょっとメモ

- 本体とリモコンのリモコンコードが異なる場合は、本機の電源が入のときにリモコンの操作をすると、本体表示部に次の表示が数秒間表示されます。
  - 本体が〈リモコン 1〉でリモコンが〈リモコン 2〉のとき 
  - 本体が〈リモコン 2〉でリモコンが〈リモコン 1〉のとき 

各部

準備(接続)

準備(設定)

テ放し

メディア

録る

見る

消去・編集

残す

便利機能

安全注意

仕様

困ったとき



## 本機のリモコンでテレビを操作できるようにしますか？

当社テレビ(一部を除く)を操作するときは設定不要です。

はい

いいえ

この設定は不要です。次の設定へ。

## 本機のフルリモコンにお使いのテレビメーカーを設定する



下表の国内メーカーを設定できます。

## 1 フルリモコンをテレビのリモコン受光部に向ける

2 フタを開いた状態で、テレビ電源の  を押しなが、変更したいメーカー欄のボタン操作を続けて行ってください。

メーカー	ボタン操作
ビクター	 を押してから  を押す
松下	 を押してから  を押す
	 を押してから  を押す
三菱	 を押してから  を押す
ソニー	 を押してから  を押す
日立	 を押してから  を押す
東芝	 を押してから  を押す
	 を押してから  を押す
三洋	 を押してから  を押す
	 を押してから  を押す
シャープ	 を押してから  を押す
パイオニア	 を押してから  を押す
NEC	 を押してから  を押す
フナイ	 を押してから  を押す
	 を押してから  を押す
アイワ	 を押してから  を押す

テレビの電源が「入」/「切」できれば、設定は終わりです。

-  を押してから  が押されるまでに 2 秒以上経過した場合は、操作が無効になります。
- メーカー指定用ボタン操作が複数あるときはいずれかのボタン操作で指定してください。そのボタンでテレビの電源が「入」/「切」できないときは、ほかのボタン操作で設定してください。

3 テレビ電源の  を離す



## ちよとメモ

- お使いのテレビ(プラズマテレビ、液晶テレビを含む)の製造年度や形式により、本機のフルリモコンではメーカー設定や一部の操作が機能しないことがあります。この場合は、テレビに付属のリモコンをお使いください。
- アイワのテレビをご使用の方で、アイワで設定を行っても動作しない場合、ソニーの設定を行うと動作する場合があります。
- 簡単リモコンではテレビの操作はできません。
- 電池交換の際、テレビメーカーの設定がお買い上げ時の設定(ビクター)に戻ることがあります。電池の交換後、本機が動作しない場合はテレビメーカー設定をやり直してください。

## フルリモコンでテレビを操作するときは

## 1 フルリモコンをテレビのリモコン受光部に向ける

## 2 テレビ操作ボタンを押す

 ... テレビの電源を「入」/  ... テレビの入力を切り換える

 ... テレビのチャンネルを切り換える

 ... テレビの音量を調整する



## ちよとメモ

- 数字ボタンを使用してのテレビチャンネルの選択操作はできません。

## 番組表(Gガイド)とは？

- 放送局から送信されるテレビ番組の番組データを、新聞の番組欄のようにテレビ画面に表示するシステムです。
- 番組表を利用すれば、番組表の一覧から番組を選ぶことによって、視聴・録画・録画予約をすることができます。

## 番組表の受信 / 表示について

### 番組表の表示について

- **お買上げ後、すぐには番組表を表示できません。**  
らくらく設定(チャンネル設定)を済ませていないと番組データが受信できないため、番組表を表示できません。
- 番組データの受信時刻は放送ごとに異なるため、一度にすべての放送の番組表が表示されないことがあります。
- 本機は、番組表の表示機能にGガイドを採用しています。なお、当社はGガイドを利用した番組表のサービス内容については、関与しておりません。

### 番組表の受信について

- **番組データは、番組データの受信時刻に本機の電源が切のときだけ受信できます。**  
電源コードは抜かずに、通電状態にしておいてください。新しい番組データを受信すると、自動的に番組表の一覧の内容が更新されます。(更新できなかったところは、空欄になるか前回の内容が残ります。) 受信開始時刻を確認したいときは、**p.53**。
- **本機では、電源を切る(または電源が切れる)たびに番組データの受信を行います。受信中は、本体表示部に“DATA”が表示されます。**
- **番組データの受信中は、本機の電源コードを抜かないでください。**
- **受信は、通常は数十分で完了します。**  
ただし、設置直後は数時間かかることがあります。また、本機を設置した時間帯によっては、番組表が利用できるまでに1日程度かかることがあります。
- ダウンロード更新(オンエアダウンロード)と番組データの受信が重なったときは、ダウンロード更新が優先されます。
- 番組データの受信中(本体表示部に“DATA”が表示中)は、冷却用ファンなどが回るなど動作音が大きくなりますが、故障ではありません。
- 番組データの受信が完了していても本体表示部の“DATA”が消えることがあります。

### デジタル放送の番組表について

- **地上デジタル放送、BSデジタル放送、110度CSデジタル放送の番組表は、それぞれの放送を受信できる環境であれば、それぞれの放送の番組表を表示することができます。**

### 地上アナログ放送の番組表について

- **本機で地上アナログ放送の番組表を利用する場合は、BS・110度CSアンテナの接続が必要です。**  
本機では、地上アナログ放送の番組データをBSデジタル放送のBS768チャンネルから受信します。(2008年8月現在)  
そのため、地上アナログ放送の番組表を利用する場合は、デジタル放送対応のBS・110度CSアンテナの接続が必要です。
- 地上アナログ放送の番組表は、“番組表設定”画面の“Gガイド地域設定”で設定されている地域の放送局だけ表示できます。(設定地域を確認するときは、**p.53**。)  
**p.60**の「Gガイド地域一覧表」で該当地域に載っていない放送局は、放送が受信できる場合でも番組表は表示されません。
- 地上アナログ放送で「Gガイド地域一覧表」の該当地域に載っている放送局が表示されないときは、チャンネル設定を変更してください。**p.40**

### ケーブルテレビ(CATV)について

- **ケーブルテレビ(CATV)は、放送や伝送方式により、本機で番組表を受信できないことがあります。**  
その場合は、ご利用のケーブルテレビ会社にご相談ください。

●▶ 次ページへ

### 気を付けて

- 次のようなときは、番組データを受信できず、番組表が空欄になるか前回の内容が残ります。
  - 本機の電源が入るとき。
  - 停電したときや電源コードを抜いたとき。
- 受信状態が良くないときは、番組データを受信できないことがあります。
  - 次のようなときは番組データを新たに受信するまでは番組表が利用できなくなります。
    - チャンネル設定をやり直したとき。
    - 約1週間以上本機の電源コードを抜いて使用していなかったとき。
  - 放送局側の都合により、実際の放送の内容が変更され、番組表の内容と異なることがあります。

各部

準備  
(接続)準備  
(設定)テ  
放し  
ビメ  
デ  
イ  
ア録  
る見  
る消  
去  
・  
編  
集残  
す便  
利  
機  
能安  
全  
注  
意仕  
様困  
っ  
た  
と  
き

## 番組データを受信するときは

### 1 本機の電源を切る(電源コードは抜かないでください)

#### 電源

- 本機の電源が切(通電状態)のとき、番組データの受信開始時刻になると、本体表示部に“DATA”が表示されます。

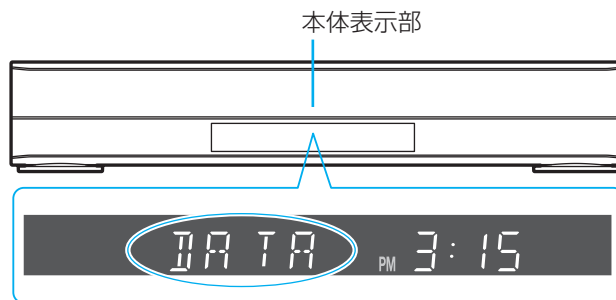

- 受信が完了すると、“DATA”が消えます。

… これで、準備は終わりです

- ☞ 番組データの受信中(本体表示部に“DATA”が表示中)に本機を使いたいときは、電源を入れると使えます。

ただし、番組データの受信は中止され(前回の内容が残ります)、次回の受信時刻まで受信されません。

- ☞ 1日たっても番組データを受信できないときは

次のような原因が考えられます。

- データの受信時刻に電源切(待機状態)になっていなかった。
- “番組表設定”画面の内容が正しく設定されていない。

受信時刻や“番組表設定”画面の設定内容を確認したいときは、**次ページ**をご覧ください。



- ☞ 前の画面に戻るときは

戻る を押す

- ☞ 通常画面に戻るときは

戻る を何回か押す

各部

準備  
(接続)準備  
(設定)テレビ  
放送

メディア

録る

見る

消去・編集

残す

便利機能

安全注意

仕様

困ったとき

## 番組データの受信時刻を確認するときは

- テレビの電源を入れ、テレビの入力切換を本機を接続した入力に切り換える
- 本機の電源を入れる

## 2 “番組表設定”画面を表示する

### 1 停止中に、“機能一覧”画面を表示する



### 2 “メール/放送設定”を選び、決定する



### 3 “放送設定”を選び、決定する



### 4 “放送設置”を選び、決定する

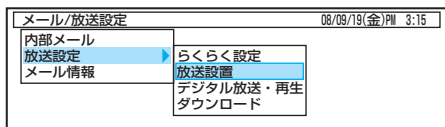

### 5 “番組表設定”を選び、決定する

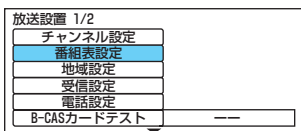

- “番組表設定”画面が表示されます。

## 3 “Gガイド受信確認”を選び、決定する



- “番組データ受信テスト中”が表示され、テスト終了後に次回の受信スケジュールが表示されます。(表示されるまで、最大で約2分かかります。)

(例)

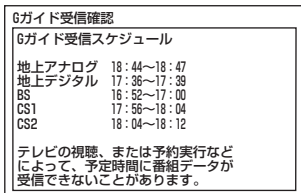

- 受信スケジュールは、地上デジタル、BS デジタル、110度CS デジタル(CS1、CS2)、地上アナログ放送によってそれぞれ異なります。

## 4 確認が終わったら、通常画面に戻す



(何回か押す)

## “番組表設定”画面の設定内容を確認するときは

- 1 左の手順1、2を行い、“番組表設定”画面を表示する

## 2 設定内容を確認する

お住まいの地域に設定されているか?



BS768チャンネルになっているか?

- 3 正しく設定されていない場合のみ、設定を変更する



- “Gガイド地域設定”は、らくらく設定を行うと自動的に設定されます。設定を変更すると番組表が表示されなくなることがあります。表示されなくなった場合は、らくらく設定を最初からやり直してください。 [p.29](#)
- “番組表受信設定”は、放送局からの案内がない限り変更しないでください。変更すると番組表が表示されなくなることがあります。

## 4 確認が終わったら、通常画面に戻す



(何回か押す)

### 気を付けて

- 本機では、番組データの受信時刻の情報をBS デジタル放送のBS768チャンネルから受信(2008年8月現在)しますので、番組データの受信時刻の確認をするためにはデジタル放送対応のBS・110度CSアンテナの接続が必要です。

各部

準備(接続)

準備(設定)

テレビ放送

メディア

録る

見る

消去・編集

残す

便利機能

安全注意

仕様

困ったとき

- 天気予報などお住まいの地域の情報が、データ放送で正しく受信できないときは
  - ▶ “放送設置”画面 → “地域設定”画面で、地域設定を変更してください。
- デジタル放送がうまく受信できないときなど、B-CAS カードの動作を確認したいときは
  - ▶ “放送設置”画面で、B-CAS カードのテストを行ってください。
- 本機の更新情報を自動でダウンロード更新したくない(手動で更新するように設定を変更したい)ときは
  - ▶ 通常は、自動更新されることをおすすめします。(お買上げ時は自動更新されるように設定されています。)
  - 手動更新する場合は、“ダウンロード”画面でダウンロードの設定を変更してください。



## “放送設置”画面、“ダウンロード”画面を表示する

- 1 ● テレビの電源を入れ、テレビの入力切換を本機を接続した入力に切り換える  
● 本機の電源を入れる

## 2 “放送設置”画面、“ダウンロード”画面を表示する

- 1 停止中に、“機能一覧”画面を表示する



- 2 “メール/放送設定”を選び、決定する



- 3 “放送設定”を選び、決定する



- 4 地域設定の変更、B-CAS カードテストをするときは、“放送設置”を選び、決定する



- “放送設置”画面が表示されます。

- ダウンロード更新の設定を変更するときは、“ダウンロード”を選び、決定する



- “ダウンロード”画面が表示されます。

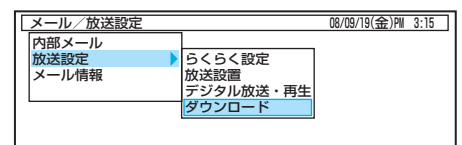
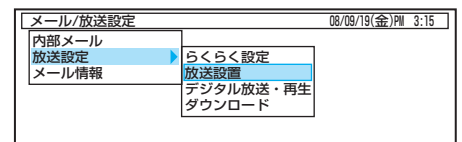
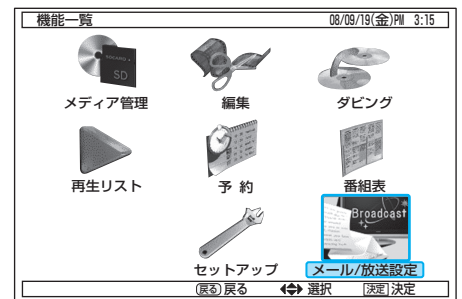

前の画面に戻るときは を押す

通常画面に戻るときは を何回か押す

●▶ 次ページへ

## ダウンロード更新(オンエアダウンロード)は、いつ行われるの?

自動で更新する場合は、本機の電源が切のときに、デジタル放送電波を使って本機の追加機能や機能向上などの情報がダウンロードされ、自動的に本機の制御プログラムが最新のものに書き換えられます。(お買上げ時は自動更新するように設定されています。)

情報取得のために、本機を使用しないときは電源を切にしておくことをおすすめします。

- 手動で更新する設定にしている場合でも、必ずダウンロード更新してください。
- ダウンロード後は、本書と本機で画面や文言が一致しなくなることがあります。

ダウンロード更新中の  
本体表示部  
…“DATA”と表示



## 地域設定を変更するときは

## B-CAS カードをテストするときは

- 1 前ページ で“放送設置”画面を表示したあと、“地域設定”を選び、決定する

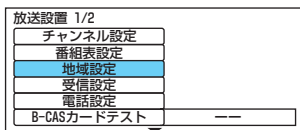

- “地域設定”画面が表示されます。

- 1 前ページ で“放送設置”画面を表示したあと、“B-CAS カードテスト”を選び、決定する

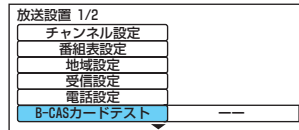

- 2 テスト終了後、“OK”が表示されたら通常画面に戻す

戻る (何回か押す)

☞ テスト後、“NG”が表示されたときは

- 1 本機の電源を切り、電源コードを抜く
- 2 B-CAS カードを入れ直す p.22
- 3 もう一度、B-CAS カードのテストを行う

## 本機の更新情報を手動でダウンロード更新するように変更するときは

- 2 “地域設定”で、お住まいの都道府県を選ぶ



- 伊豆、小笠原諸島地域は、“東京都(島部除く)”を選びます。
- 南西諸島鹿児島県地域は、“鹿児島県島部”を選びます。

- 3 “郵便番号”に移動し、決定する



- 郵便番号入力画面が表示されます。

- 4 お住まいの地域の郵便番号を入力し、決定する



☞ 入力を間違えたときは、**11%** または **クリア** を押します。

- 確認画面が表示されます。

- 5 確認画面で“はい”を選び、決定する



- 6 変更が終わったら、通常画面に戻す

戻る (何回か押す)

- 1 前ページ で“ダウンロード”画面を表示したあと、“ダウンロード予約”で“オフ”を選ぶ



オン…自動で更新するとき。  
オフ…手動で更新するとき。

☞ 自動で更新するように、設定を戻すときはこの手順のときに、“オン”を選びます。

- 2 変更が終わったら、通常画面に戻す

戻る (何回か押す)

設定を“オフ”にしたときは、更新情報が届くと放送メールでお知らせします。

**p.140** をごらんになり、ダウンロード更新してください。

## 地域設定をお買上げ時の設定に戻すときは

- 1 “地域設定”画面を表示したあと、決定ボタン で“地域設定消去”を選び、決定する

- 2 確認画面が表示されたら、決定ボタン で“はい”を選び、決定する

### 気を付けて

- ダウンロード更新中(本体表示部に“DATA”が表示中)は、本機の電源コードを抜かないでください。故障の原因となります。
- ダウンロード更新中は、本機の操作はできません。
- ダウンロード更新中に予約の録画が始まったときは、ダウンロードは中止されます。

- 次のような場合には、自動でダウンロード更新する設定になっていても、実行されません。
  - 電源コードが抜かれているとき。
  - 悪天候などのために受信状態が悪いとき。
  - 本機の電源が入るとき。

各部

準備(接続)

準備(設定)

テレビ放送

メディア

録る

見る

消去・編集

残す

便利機能

安全注意

仕様

困ったとき

- 簡単に設定 **p.29** で選択された地域の放送局とチャンネルポジション (リモコンの **1** ～ **12**) の組み合わせは、下表ようになります。(2008年8月現在)

他の地域の放送を受信されたときは、下表のようにならない場合があります。

- 割り当てられた放送が実際に開始される時期は、地域によって異なります。また、放送の開始時は、地上アナログ放送との混信を避けるために、非常に小さな出力で放送されるので、受信エリアが限定されます。

表の見かた

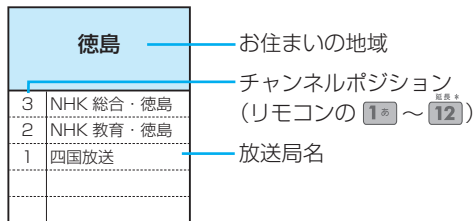

お住まいの地域	北海道 (札幌)	北海道 (函館)	北海道 (旭川)	北海道 (帯広)	北海道 (釧路)	北海道 (北見)	北海道 (室蘭)
放送局名	3 NHK総合・札幌	3 NHK総合・函館	3 NHK総合・旭川	3 NHK総合・帯広	3 NHK総合・釧路	3 NHK総合・北見	3 NHK総合・室蘭
	2 NHK教育・札幌	2 NHK教育・函館	2 NHK教育・旭川	2 NHK教育・帯広	2 NHK教育・釧路	2 NHK教育・北見	2 NHK教育・室蘭
	1 HBC札幌	1 HBC函館	1 HBC旭川	1 HBC帯広	1 HBC釧路	1 HBC北見	1 HBC室蘭
	5 STV札幌	5 STV函館	5 STV旭川	5 STV帯広	5 STV釧路	5 STV北見	5 STV室蘭
	6 HTB札幌	6 HTB函館	6 HTB旭川	6 HTB帯広	6 HTB釧路	6 HTB北見	6 HTB室蘭
	8 UHB札幌	8 UHB函館	8 UHB旭川	8 UHB帯広	8 UHB釧路	8 UHB北見	8 UHB室蘭
	7 TVH札幌	7 TVH函館	7 TVH旭川	7 TVH帯広	7 TVH釧路	7 TVH北見	7 TVH室蘭

お住まいの地域	宮城	秋田	山形	岩手	福島	青森	東京
放送局名	3 NHK総合・仙台	1 NHK総合・秋田	1 NHK総合・山形	1 NHK総合・盛岡	1 NHK総合・福島	3 NHK総合・青森	1 NHK総合・東京
	2 NHK教育・仙台	2 NHK教育・秋田	2 NHK教育・山形	2 NHK教育・盛岡	2 NHK教育・福島	2 NHK教育・青森	2 NHK教育・東京
	1 TBCテレビ	4 ABS秋田放送	4 YBC山形放送	6 IBCテレビ	8 福島テレビ	1 RAB青森放送	4 日本テレビ
	8 仙台放送	8 AKT秋田テレビ	5 YTS山形テレビ	4 テレビ岩手	4 福島中央テレビ	6 ATV青森テレビ	6 TBS
	4 ミヤギテレビ	5 AAB秋田朝日放送	6 テレビユー山形	8 めんこいテレビ	5 KFB福島放送	5 青森朝日放送	8 フジテレビジョン
	5 KHB東日本放送		8 さくらんぼテレビ	5 岩手朝日テレビ	6 テレビユー福島		5 テレビ朝日
							7 テレビ東京
						9 TOKYO MX	
						12 放送大学	

お住まいの地域	神奈川	群馬	茨城	千葉	栃木	埼玉	長野
放送局名	1 NHK総合・東京	1 NHK総合・東京	1 NHK総合・水戸	1 NHK総合・東京	1 NHK総合・東京	1 NHK総合・東京	1 NHK総合・長野
	2 NHK教育・東京	2 NHK教育・東京	2 NHK教育・東京	2 NHK教育・東京	2 NHK教育・東京	2 NHK教育・東京	2 NHK教育・長野
	4 日本テレビ	4 日本テレビ	4 日本テレビ	4 日本テレビ	4 日本テレビ	4 日本テレビ	4 テレビ信州
	6 TBS	6 TBS	6 TBS	6 TBS	6 TBS	6 TBS	5 abn
	8 フジテレビジョン	8 フジテレビジョン	8 フジテレビジョン	8 フジテレビジョン	8 フジテレビジョン	8 フジテレビジョン	6 SBC信越放送
	5 テレビ朝日	5 テレビ朝日	5 テレビ朝日	5 テレビ朝日	5 テレビ朝日	5 テレビ朝日	8 NBS長野放送
	7 テレビ東京	7 テレビ東京	7 テレビ東京	7 テレビ東京	7 テレビ東京	7 テレビ東京	
	3 tvk	3 群馬テレビ	12 放送大学	3 チバテレビ	3 とちぎテレビ	3 テレ玉	
	12 放送大学	12 放送大学		12 放送大学	12 放送大学	12 放送大学	

お住まいの地域	新潟	山梨	大阪	京都	兵庫	和歌山	奈良
放送局名	1 NHK総合・新潟	1 NHK総合・甲府	1 NHK総合・大阪	1 NHK総合・京都	1 NHK総合・神戸	1 NHK総合・和歌山	1 NHK総合・奈良
	2 NHK教育・新潟	2 NHK教育・甲府	2 NHK教育・大阪	2 NHK教育・大阪	2 NHK教育・大阪	2 NHK教育・大阪	2 NHK教育・大阪
	6 BSN	4 YBS山梨放送	4 MBS毎日放送	4 MBS毎日放送	4 MBS毎日放送	4 MBS毎日放送	4 MBS毎日放送
	8 NST	6 UTY	6 ABCテレビ	6 ABCテレビ	6 ABCテレビ	6 ABCテレビ	6 ABCテレビ
	4 TeNYテレビ新潟		8 関西テレビ	8 関西テレビ	8 関西テレビ	8 関西テレビ	8 関西テレビ
	5 新潟テレビ21		10 読売テレビ	10 読売テレビ	10 読売テレビ	10 読売テレビ	10 読売テレビ
			7 テレビ大阪	5 KBS京都	3 サンテレビ	5 テレビ和歌山	9 奈良テレビ

お住まいの地域	滋賀	広島	岡山	香川	島根	鳥取	山口
放送局名	1 NHK総合・大津	1 NHK総合・広島	1 NHK総合・岡山	1 NHK総合・高松	3 NHK総合・松江	3 NHK総合・鳥取	1 NHK総合・山口
	2 NHK教育・大津	2 NHK教育・広島	2 NHK教育・岡山	2 NHK教育・高松	2 NHK教育・松江	2 NHK教育・鳥取	2 NHK教育・山口
	4 MBS毎日放送	3 RCCテレビ	4 RNC西日本テレビ	4 RNC西日本テレビ	8 山陰中央テレビ	8 山陰中央テレビ	4 KRY山口放送
	6 ABCテレビ	4 広島テレビ	5 KSB瀬戸内海放送	5 KSB瀬戸内海放送	6 BSSテレビ	6 BSSテレビ	3 TYS山口山
	8 関西テレビ	5 広島ホームテレビ	6 RSKテレビ	6 RSKテレビ	1 日本海テレビ	1 日本海テレビ	5 YAB山口朝日
	10 読売テレビ	8 TSS	7 テレビせとうち	7 テレビせとうち			
	3 BBCびわ湖放送		8 OHKテレビ	8 OHKテレビ			

各部

準備 (接続)

準備 (設定)

テレビ

メディア

録る

見る

消去・編集

残す

便利機能

安全注意

仕様

困ったとき



地上デジタルテレビ放送の受信に関する相談・お問い合わせは総務省まで  
**総務省 地上デジタルテレビジョン放送受信相談センター**  
**TEL 0570 (07) 0101**

お住まいの地域	愛知	三重	岐阜	石川	静岡	福井	富山
放送局名	3 NHK 総合・名古屋	3 NHK 総合・津	3 NHK 総合・岐阜	1 NHK 総合・金沢	1 NHK 総合・静岡	1 NHK 総合・福井	3 NHK 総合・富山
	2 NHK 教育・名古屋	2 NHK 教育・名古屋	2 NHK 教育・名古屋	2 NHK 教育・金沢	2 NHK 教育・静岡	2 NHK 教育・福井	2 NHK 教育・富山
	1 東海テレビ	1 東海テレビ	1 東海テレビ	4 テレビ金沢	6 SBS	7 FBC テレビ	1 KNB 北日本放送
	5 CBC	5 CBC	5 CBC	5 北陸朝日放送	8 テレビ静岡	8 福井テレビ	8 BBT 富山テレビ
	6 メ〜テレ	6 メ〜テレ	6 メ〜テレ	6 MRO	4 静岡第一テレビ		6 チューリップテレビ
	4 中京テレビ	4 中京テレビ	4 中京テレビ	8 石川テレビ	5 静岡朝日テレビ		
	10 テレビ愛知	7 三重テレビ	8 岐阜テレビ				

お住まいの地域	愛媛	徳島	高知	福岡	熊本	長崎	鹿児島
放送局名	1 NHK 総合・松山	3 NHK 総合・徳島	1 NHK 総合・高知	3 NHK 総合・福岡	1 NHK 総合・熊本	1 NHK 総合・長崎	3 NHK 総合・鹿児島
	2 NHK 教育・松山	2 NHK 教育・徳島	2 NHK 教育・高知	3 NHK 総合・北九州	2 NHK 教育・熊本	2 NHK 教育・長崎	2 NHK 教育・鹿児島
	4 南海放送	1 四国放送	4 高知放送	2 NHK 教育・福岡	3 RKK 熊本放送	3 NBC 長崎放送	1 MBC 南日本放送
	5 愛媛朝日		6 テレビ高知	2 NHK 教育・北九州	8 TKU テレビ熊本	8 KTN テレビ長崎	8 KTS 鹿児島テレビ
	6 あいテレビ		8 さんさんテレビ	1 KBC 九州朝日放送	4 KKT くまもと県民	5 NCC 長崎文化放送	5 KKB 鹿児島放送
	8 テレビ愛媛			4 RKB 毎日放送	5 KAB 熊本朝日放送	4 NIB 長崎国際テレビ	4 KYT 鹿児島読売 TV
				5 FBS 福岡放送			
				7 TVQ 九州放送			
			8 TNC テレビ西日本				

お住まいの地域	宮崎	大分	佐賀	沖縄
放送局名	1 NHK 総合・宮崎	1 NHK 総合・大分	1 NHK 総合・佐賀	1 NHK 総合・那覇
	2 NHK 教育・宮崎	2 NHK 教育・大分	2 NHK 教育・佐賀	2 NHK 教育・那覇
	6 MRT 宮崎放送	3 OBS 大分放送	3 STS サガテレビ	3 RBC テレビ
	3 UMK テレビ宮崎	4 TOS テレビ大分		5 QAB 琉球朝日放送
		5 OAB 大分朝日放送		8 沖縄テレビ (OTV)

各部

準備  
(接続)

準備  
(設定)

テレビ  
放送

メディア

録  
る

見  
る

消去・  
編集

残  
す

便利  
機能

安全  
注意

仕  
様

困  
った  
と  
き

# 58 地上アナログ放送のチャンネル設定一覧 (市外局番を用いた設定)

- らくらく設定 **p.29** で入力された市外局番は、自動的に下表の 66 地域の中で近い市外局番に変換され、その地域の各放送局が設定されます。(2008 年 8 月現在)
 

(例) 東京都八王子市(042)を入力すると、一覧表の「東京(03)」の内容が自動的に設定されます。  
 大阪府茨木市(072)を入力すると、一覧表の「大阪(06)」の内容が自動的に設定されます。  
 一部の地域は自動変換されない場合があります。
- 市外局番が自動的に変換されない地域や、地上デジタル放送の導入にともない地上アナログ放送局のチャンネルが変更になった地域にお住まいの方は、らくらく設定を行ったあとチャンネル設定の手動変更が必要になります。 **p.40**

都道府県	都市名	市外局番	PO (チャンネルポジション) / 放送局名・CH (受信チャンネル)・表示 (表示チャンネル)・ガイド (ガイドチャンネル)																			
			PO 1			PO 2			PO 3			PO 4			PO 5							
			放送局名	CH	表示ガイド	放送局名	CH	表示ガイド	放送局名	CH	表示ガイド	放送局名	CH	表示ガイド	放送局名	CH	表示ガイド					
北海道	札幌	011	HBC	1	1	1				NHK 総合	3	3	80	TVH	17	17	17	STV	5	5	5	
	旭川	0166					NHK 教育	2	2	90				TVH	33	33	17					
	北見	0157					NHK 教育	2	2	90												
	帯広	0155	HTB	34	34	35								NHK 総合	4	4	80					
	釧路	0154					NHK 教育	2	2	90				TVH	29	29	17					
	室蘭	0143					NHK 教育	2	2	90				TVH	29	29	17					
	函館	0138	TVH	21	21	17	UHB	27	27	27	HTB	35	35	35	NHK 総合	4	4	80				
青森	青森	017	青森放送	1	1	1				NHK 総合	3	3	80					NHK 教育	5	5	90	
	八戸	0178												青森朝日	31	31	34					
岩手	盛岡	019	TBC	1	1	1	めんこい	33	33	33	テレビ岩手	35	35	35	NHK 総合	4	4	80	IAT	31	31	20
宮城	仙台	022	TBC	1	1	1				NHK 総合	3	3	80					NHK 教育	5	5	90	
	秋田	018					NHK 教育	2	2	90								秋田朝日	31	31	31	
秋田	大館	0186	青森放送	1	1	1								NHK 総合	4	4	80	秋田朝日	59	59	31	
	山形	023												NHK 教育	4	4	90	SAY	30	30	30	
福島	鶴岡	0235	山形放送	1	1	10				NHK 総合	3	3	80					SAY	24	24	30	
	福島	024	TBC	1	1	1	NHK 教育	2	2	90				TUF	31	31	31					
	会津若松	0242	NHK 総合	1	1	80				NHK 教育	3	3	90	TUF	47	47	31					
	いわき	0246					TUF	32	32	31				NHK 総合	4	4	80					
茨城	水戸	029	NHK 総合	44	1	80	MXTV	14	14	14	NHK 教育	46	3	90	日本テレビ	42	4	4	放送大学	16	16	16
栃木	宇都宮	028	NHK 総合	51	1	80	MXTV	14	14	14	NHK 教育	49	3	90	日本テレビ	53	4	4	とちぎTV	31	31	23
群馬	前橋	027	NHK 総合	52	1	80	MXTV	14	14	14	NHK 教育	50	3	90	日本テレビ	54	4	4	群馬テレビ	48	48	48
埼玉	さいたま	048	NHK 総合	1	1	80	MXTV	14	14	14	NHK 教育	3	3	90	日本テレビ	4	4	4	放送大学	16	16	16
千葉	千葉	043	NHK 総合	1	1	80	MXTV	14	14	14	NHK 教育	3	3	90	日本テレビ	4	4	4	放送大学	16	16	16
東京	東京	03	NHK 総合	1	1	80	MXTV	14	14	14	NHK 教育	3	3	90	日本テレビ	4	4	4	放送大学	16	16	16
神奈川	横浜	045	NHK 総合	1	1	80	MXTV	14	14	14	NHK 教育	3	3	90	日本テレビ	4	4	4	放送大学	16	16	16
新潟	新潟	025								テレビ21	21	21	21	テレビ新潟	29	29	29	BSN	5	5	5	
富山	富山	0764	北日本放送	1	1	1	北陸放送	6	6	6	NHK 総合	3	3	80	石川テレビ	37	37	37				
石川	金沢	076	北日本放送	1	1	1				富山テレビ	34	34	34	NHK 総合	4	4	80					
福井	福井	0776								NHK 教育	3	3	90									
山梨	甲府	055	NHK 総合	1	1	80				NHK 教育	3	3	90	日本テレビ	4	4	4	山梨放送	5	5	5	
長野	長野	026					NHK 総合	2	2	80				長野朝日	20	20	20					
	飯田	0265	長野朝日	44	44	20				NHK 教育	3	3	90	NHK 総合	4	4	80					
岐阜	岐阜	058	東海テレビ	1	1	1				NHK 総合	39	3	80					CBC	5	5	5	
静岡	静岡	054					NHK 教育	2	2	90				静岡第一	31	31	31					
	浜松	053	東海テレビ	1	1	1	静岡第一	30	30	31				NHK 総合	4	4	80	CBC	5	5	5	
愛知	名古屋	052	東海テレビ	1	1	1				NHK 総合	3	3	80					CBC	5	5	5	
三重	津	059	東海テレビ	1	1	1	テレビ愛知	25	25	25	NHK 総合	31	3	80	毎日放送	4	4	4	CBC	5	5	5
滋賀	大津	077					NHK 総合	28	28	80				毎日放送	36	4	4					
京都	京都	075					NHK 総合	32	2	80	テレビ大阪	19	19	19	毎日放送	4	4	4				
大阪	大阪	06					NHK 総合	2	2	80	テレビ大阪	19	19	19	毎日放送	4	4	4				
兵庫	神戸	078					NHK 総合	28	2	80	サンテレビ	36	36	36	毎日放送	31	4	4	テレビ大阪	19	19	19
奈良	奈良	0742					NHK 総合	2	2	80	テレビ大阪	19	19	19	毎日放送	4	4	4	NHK 総合	51	51	80
和歌山	和歌山	073					NHK 総合	32	2	80				毎日放送	42	4	4	TV和歌山	30	30	30	
鳥取	鳥取	0857	日本海TV	1	1	1				NHK 総合	3	3	80	NHK 教育	4	4	90					
島根	松江	0852	日本海TV	30	30	1																
	浜田	0855					NHK 総合	2	2	80	日本海TV	54	54	1				BSS	5	5	10	
岡山	岡山	086	OHK	35	35	35	TVせとうち	23	23	23	NHK 教育	3	3	90				NHK 総合	5	5	80	
広島	広島	082	TSS	31	31	31				NHK 総合	3	3	80	RCC	4	4	4					
	福山	084	TSS	54	54	31				NHK 教育	3	3	90					NHK 総合	5	5	80	
山口	山口	083	NHK 教育	1	1	90	KBC	2	2	1	TVQ	23	23	19	山口朝日	28	28	28	OBS	5	5	5
徳島	徳島	088	四国放送	1	1	1	テレビ大阪	19	19	19	NHK 総合	3	3	80	毎日放送	4	4	4	TV和歌山	55	55	30
香川	高松	087	TVせとうち	19	19	23				NHK 教育	39	39	90	毎日放送	4	4	4	NHK 総合	37	37	80	
愛媛	松山	089	TVせとうち	23	23	23	NHK 教育	2	2	90	広島テレビ	12	12	12	広島ホーム	35	35	35	TSS	31	31	31
	新居浜	0897	TVせとうち	23	23	23	NHK 総合	2	2	80	広島テレビ	12	12	12	NHK 教育	4	4	90	TSS	31	31	31
高知	高知	0888								NHK 総合	4	4	80									
福岡	福岡	092	KBC	1	1	1	STS	36	36	36	NHK 総合	3	3	80	RKB 毎日	4	4	4	TVQ	19	19	19
	北九州	093					KBC	2	2	1	FBS	35	35	37	STS	36	36	36	TVQ	23	23	19
佐賀	佐賀	0952	KBC	57	57	1	NHK 教育	40	40	90	FBS	52	52	37	STS	36	36	36	TVQ	14	14	19
長崎	長崎	095	NHK 教育	1	1	90	KBC	57	57	1	NHK 総合	3	3	80	RKB 毎日	4	4	4	NBC	5	5	5
熊本	熊本	096	KBC	1	1	1	NHK 教育	2	2	90	熊本朝日	16	16	16	KKT	22	22	22	NBC	5	5	5
大分	大分	097	KBC	1	1	1				NHK 総合	3	3	80	RKB 毎日	4	4	4	OBS	5	5	5	
宮崎	宮崎	0985	MBC	1	1	1				テレビ宮崎	35	35	35									
	延岡	0982					NHK 教育	2	2	90				NHK 総合	4	4	80					
鹿児島	鹿児島	099	MBC	1	1	1	TKU	34	34	34	NHK 総合	3	3	80	テレビ宮崎	35	35	35	NHK 教育	5	5	90
	阿久根	0996	鹿児島読売	17	17	30	TKU	34	34	34				鹿児島放送	23	23	32					
沖縄	那覇	098	QAB	28	28	28	NHK 総合	2	2	80												

各部

準備 (接続)

準備 (設定)

テレビ

メディア

録る

見る

消去・編集

残す

便利機能

安全注意

仕様

困ったとき

- お住まいの地域の受信チャンネルが表に記載の都市名(市外局番)と一致しない場合は、ふだんごらんになる放送局が最も多く含まれる市外局番を入力してください。
- ケーブルテレビ(CATV)のホームターミナルやセットトップボックスをお使いの場合は、ケーブルテレビ会社にご相談ください。
- 一覧表の「PO 1」～「PO 12」の放送局は、リモコンの **1**<sup>10</sup> ～ **12**<sup>10</sup> を押すだけで選ぶことができます。
- 「ガイド」(ガイドチャンネル)は G コード予約に必要な番号で、G ガイドとは関係ありません。  
NHK 総合のガイドチャンネルは「80」、NHK 教育は「90」になっています。

PO(チャンネルポジション)/放送局名・CH(受信チャンネル)・表示(表示チャンネル)・ガイド(ガイドチャンネル)																																		
PO 6			PO 7			PO 8			PO 9			PO 10			PO 11			PO 12																
放送局名	CH	表示	ガイド	放送局名	CH	表示	ガイド	放送局名	CH	表示	ガイド	放送局名	CH	表示	ガイド	放送局名	CH	表示	ガイド	放送局名	CH	表示	ガイド											
				STV	7	7	5	UHB	27	27	27	NHK 総合	9	9	80	HTB	35	35	35	HBC	11	11	1	NHK 教育	12	12	90							
				STV	7	7	5	UHB	59	59	27	NHK 総合	9	9	80	HTB	61	61	35	HBC	53	53	1											
HBC	6	6	1					UHB	32	32	27				STV	10	10	5							NHK 教育	12	12	90						
				STV	7	7	5	UHB	41	41	27	NHK 総合	9	9	80	HTB	39	39	35	HBC	11	11	1											
				STV	7	7	5	UHB	37	37	27	NHK 総合	9	9	80	HTB	39	39	35	HBC	11	11	1											
HBC	6	6	1									NHK 教育	10	10	90									STV	12	12	5							
								UHB	27	27	27				青森朝日	34	34	34	HTB	35	35	35				青森テレビ	38	38	38					
				NHK 教育	7	7	90					NHK 総合	9	9	80					青森放送	11	11	1			青森テレビ	33	33	38					
IBC	6	6	6	宮城テレビ	34	34	34	NHK 教育	8	8	90				東日本放送	32	32	32							仙台放送	12	12	12						
				東日本放送	32	32	32					宮城テレビ	34	34	34											仙台放送	12	12	12					
												NHK 総合	9	9	80								秋田放送	11	11	11	秋田テレビ	37	37	37				
秋田放送	6	6	11					NHK 教育	8	8	90															秋田テレビ	37	37	37					
TUY	36	36	36					NHK 総合	8	8	80					山形放送	10	10	10							山形テレビ	38	38	38					
NHK 教育	6	6	90					TUY	22	22	36															山形テレビ	39	39	38					
福島中央TV	33	33	33	東日本放送	32	32	32	宮城テレビ	34	34	34	NHK 総合	9	9	80	福島放送	35	35	35	福島テレビ	11	11	11			仙台放送	12	12	12					
福島テレビ	6	6	11	東日本放送	32	32	32	福島中央TV	37	37	33	宮城テレビ	34	34	34	福島放送	41	41	35							仙台放送	12	12	12					
福島中央TV	34	34	33					福島テレビ	8	8	11				NHK 教育	10	10	90								福島放送	36	36	35					
TBS	40	6	6					フジテレビ	38	8	8	ちばテレビ	39	46	46	テレビ朝日	36	10	10							テレビ東京	32	12	12					
TBS	55	6	6					フジテレビ	57	8	8				テレビ朝日	41	10	10							テレビ東京	44	12	12						
TBS	56	6	6	放送大学	40	16	16	フジテレビ	58	8	8	テレビ埼玉	38	38	38	テレビ朝日	60	10	10							テレビ東京	62	12	12					
TBS	6	6	6	テレビ埼玉	38	38	38	フジテレビ	8	8	8	ちばテレビ	46	46	46	テレビ朝日	10	10	10	群馬テレビ	48	48	48			テレビ東京	12	12	12					
TBS	6	6	6	TVK	42	42	42	フジテレビ	8	8	8	ちばテレビ	46	46	46	テレビ朝日	10	10	10	テレビ埼玉	38	38	38			テレビ東京	12	12	12					
TBS	6	6	6	TVK	42	42	42	フジテレビ	8	8	8	ちばテレビ	46	46	46	テレビ朝日	10	10	10	テレビ埼玉	38	38	38			テレビ東京	12	12	12					
TBS	6	6	6	TVK	42	42	42	フジテレビ	8	8	8				テレビ朝日	10	10	10							テレビ東京	12	12	12						
								NHK 総合	8	8	80					新潟総合TV	35	35	35							NHK 教育	12	12	90					
チュリップ	32	32	32												NHK 教育	10	10	90							富山テレビ	34	34	34						
北陸放送	6	6	6	北陸朝日	25	25	25					NHK 総合	9	9	80											石川テレビ	37	37	37					
北陸放送	6	6	6									NHK 総合	9	9	80											福井放送	11	11	11					
UTY	37	37	37	TBS	6	6	6	フジテレビ	8	8	8				テレビ朝日	10	10	10								福井テレビ	39	39	39					
テレビ信州	30	30	30									NHK 教育	9	9	90	長野放送	38	38	38	SBC	11	11	11				テレビ東京	12	12	12				
SBC	6	6	11					テレビ信州	42	42	30				長野放送	40	40	38																
テレビ愛知	25	25	25	岐阜テレビ	37	37	37	三重テレビ	33	33	33	NHK 教育	9	9	90					メ〜テレ	11	11	11			中京テレビ	35	35	35					
朝日テレビ	33	33	33									NHK 総合	9	9	80					静岡放送	11	11	11			テレビ静岡	35	35	35					
静岡放送	6	6	11	テレビ愛知	25	25	25	NHK 教育	8	8	90				朝日テレビ	28	28	33							テレビ静岡	34	34	35						
岐阜放送	37	37	37	中京テレビ	35	35	35	三重テレビ	33	33	33	NHK 教育	9	9	90					メ〜テレ	11	11	11			テレビ愛知	25	25	25					
朝日放送	6	6	6	三重テレビ	33	33	33	関西テレビ	8	8	8	NHK 教育	9	9	90	読売テレビ	10	10	10	メ〜テレ	11	11	11			中京テレビ	35	35	35					
朝日放送	38	6	6	京都テレビ	34	34	34	関西テレビ	40	8	8	びわ湖放送	30	30	30	読売テレビ	42	10	10							NHK 教育	46	46	90					
朝日放送	6	6	6	京都テレビ	34	34	34	関西テレビ	8	8	8	サンテレビ	36	36	36	読売テレビ	10	10	10							NHK 教育	12	12	90					
朝日放送	6	6	6	京都テレビ	34	34	34	関西テレビ	8	8	8	サンテレビ	36	36	36	読売テレビ	10	10	10							NHK 教育	12	12	90					
朝日放送	41	6	6					関西テレビ	43	8	8				読売テレビ	47	10	10								NHK 教育	45	12	90					
朝日放送	6	6	6	京都テレビ	34	34	34	関西テレビ	8	8	8	サンテレビ	36	36	36	読売テレビ	10	10	10							NHK 教育	12	12	90					
朝日放送	44	6	6					関西テレビ	46	8	8				読売テレビ	48	10	10							奈良テレビ	55	55	55	NHK 教育	25	12	90		
																BSS	22	22	10							山陰中央	24	24	34					
NHK 総合	6	6	80					山陰中央	34	34	34				BSS	10	10	10								NHK 教育	12	12	90					
								山陰中央	58	58	34																							
				KSB	25	25	33					西日本放送	9	9	9												RSK	11	11	11				
				NHK 教育	7	7	90					広島ホーム	35	35	35												広島テレビ	12	12	12				
				RCC	7	7	4					広島ホーム	57	57	35																			
				テレビ山口	38	38	38	RKB 毎日	8	8	4	NHK 総合	9	9	80	TNC	10	10	9							山口放送	11	11	11	FBS	35	35	37	
朝日放送	6	6	6	サンテレビ	36	36	36	関西テレビ	8	8	8				読売テレビ	10	10	10											NHK 教育	38	12	90		
朝日放送	6	6	6	KSB	33	33	33	関西テレビ	8	8	8	西日本放送	9	9	9	読売テレビ	10	10	10	RSK	29	29	11			OHK	31	31	35					
NHK 総合	6	6	80	愛媛朝日	25	25	25	あいテレビ	29	29	29	西日本放送	9	9	9	南海放送	10	10	10	RSK	11	11	11			テレビ愛媛	37	37	37					
南海放送	6	6	10	KSB	33	33	33	あいテレビ	27	27	29	西日本放送	9	9	9	愛媛朝日	14	14	25	RSK	11	11	11			テレビ愛媛	36	36	37					
NHK 教育	6	6	90					高知放送	8	8	8				KUTV	38	38	38							KSS	40	40	40						
NHK 総合	6	6	80									TNC	9	9	9												熊本放送	11	11	11	FBS	37	37	37
NHK 総合	6	6	80					RKB 毎日	8	8	4				TNC	10	10	9									熊本放送	11	11	11	NHK 教育	12	12	90
TKU	34	34	34	NBC	5	5	5	RKB 毎日	48	48	4	NHK 総合	38	38	80	TNC	60	60	9							熊本放送	11	11	11	テレビ長崎	37	37	37	
TKU	34	34	34	長崎国際	25	25	25	TNC	9	9	9	長崎文化	27	27	27	熊本放送	11	11	11									KKT	22	22	22			
TKU	34	34	34	テレビ長崎	37	37	37	STS	36	36	36	NHK 総合	9	9	80	TVQ	19	19	19								熊本放送	11	11	11	RKB 毎日	4	4	4
南海放送	10	10	10	TOS	36	36	36	FBS	37	37	37	OAB	24	24	24	TVQ	19	19	19							TNC	9	9	9	NHK 教育	12	12	90	
				鹿児島放送	32	32	32	NHK 総合	8	8	80				KTS	38	38	38	宮崎放送	10	10	10								NHK 教育	12	12	90	
宮崎放送	6	6	10					テレビ宮崎	39	39	35																							
宮崎放送	10	10	10	鹿児島放送	32	32	32	KKT	22	22	22	KTS	38	38	38	熊本朝日	16	16	16							鹿児島読売	30	30	30					
KTS	35	35	38	KKT	22	22	22	NHK 総合	8	8	80				熊本朝日	16	16	16	MBC	10	10	1				熊本放送	11	11	11</					

- らくらく設定 **p.29** で設定される地域で、地上アナログ放送の番組表(Gガイド)に表示される放送局は、下表のとおり決められています。(2008年8月現在)
- 選んだ地域に登録されていない放送局は、実際に受信できる場合でも番組表(Gガイド)に表示されません。
- 放送局の都合により、変更になる場合があります。

表の見かた

<b>Gガイド地域</b>	仙台、石巻、気仙沼	お住まいの地域
<b>対応放送局</b>	TBC NHK 総合 NHK 教育 東日本放送 宮城テレビ 仙台放送	設定したGガイド地域で番組表に放送内容が表示される放送局

Gガイド地域	札幌、小樽、旭川、名寄、稚内、室蘭、苫小牧、函館、釧路	帯広、網走、北見	青森、八戸、むつ	盛岡、釜石、二戸	仙台、石巻、気仙沼	秋田、大館、大曲	山形、鶴岡、米沢	福島、いわき、会津若松	水戸、日立
対応放送局	HBC NHK 総合 STV UHB HTB TVH (TVh) NHK 教育	UHB NHK 総合 HBC HTB STV NHK 教育	青森放送 NHK 総合 青森朝日 NHK 教育 青森テレビ	NHK 総合 IBC NHK 教育 テレビ岩手 IAT めんこい	TBC NHK 総合 NHK 教育 東日本放送 宮城テレビ 仙台放送	NHK 教育 秋田朝日 NHK 総合 秋田放送 秋田テレビ	NHK 教育 TUJY NHK 総合 山形放送 SAY 山形テレビ	NHK 教育 TUF 福島中央TV NHK 総合 福島放送 福島テレビ	NHK 総合 NHK 教育 日本テレビ TBS フジテレビ テレビ朝日 テレビ東京 MXTV ちばテレビ(チバテレビ)

Gガイド地域	宇都宮、矢板	前橋、桐生	さいたま	熊谷、秩父	千葉	銚子	東京23区、八王子、多摩	横浜、平塚、秦野、小田原	甲府
対応放送局	NHK 総合 NHK 教育 日本テレビ TBS フジテレビ テレビ朝日 テレビ東京 とちぎTV MXTV	NHK 総合 NHK 教育 日本テレビ TBS フジテレビ テレビ朝日 群馬テレビ テレビ東京 MXTV テレビ埼玉(テレ玉)	NHK 総合 MXTV NHK 教育 日本テレビ TBS フジテレビ テレビ朝日 テレビ埼玉(テレ玉) テレビ東京	NHK 総合 NHK 教育 日本テレビ TBS フジテレビ テレビ朝日 テレビ埼玉(テレ玉) テレビ東京	NHK 総合 MXTV NHK 教育 日本テレビ TBS フジテレビ テレビ朝日 ちばテレビ(チバテレビ) テレビ東京 TVK(tvk)	NHK 総合 NHK 教育 日本テレビ TBS フジテレビ テレビ朝日 ちばテレビ(チバテレビ) テレビ東京 TVK(tvk)	NHK 総合 MXTV NHK 教育 日本テレビ TBS フジテレビ テレビ埼玉(テレ玉) フジテレビ TVK(tvk) テレビ朝日 ちばテレビ(チバテレビ) テレビ東京	NHK 総合 NHK 教育 日本テレビ TBS フジテレビ テレビ朝日 TVK(tvk) テレビ東京 MXTV ちばテレビ(チバテレビ) テレビ東京	NHK 総合 NHK 教育 山梨放送 UTY

Gガイド地域	長野、松本、飯田、岡谷、諏訪	新潟、上越	富山、高岡	金沢、七尾	福井、敦賀	岐阜、高山、中津川、名古屋、豊橋、豊田	静岡、浜松、富士、三島、沼津、島田、藤枝	津、伊勢、名張	大津、彦根
対応放送局	NHK 総合 長野朝日(abn) テレビ信州 長野放送 NHK 教育 SBC	テレビ21 テレビ新潟 BSN NHK 総合 新潟総合TV NHK 教育	北日本放送 NHK 総合 富山テレビ NHK 教育 チュリップ	石川テレビ NHK 総合 北陸放送 NHK 教育 テレビ金沢 北陸朝日	NHK 教育 NHK 総合 福井放送 福井テレビ	東海テレビ NHK 総合 CBC 中京テレビ NHK 教育 岐阜放送 メ〜テレ テレビ愛知 三重テレビ	NHK 教育 静岡第一 朝日テレビ テレビ静岡 NHK 総合 静岡放送	東海テレビ NHK 総合 CBC 中京テレビ NHK 教育 三重テレビ メ〜テレ テレビ愛知	NHK 総合 毎日放送 朝日放送 京都テレビ 関西テレビ 読売テレビ びわ湖放送 NHK 教育

Gガイド地域	京都、舞鶴、福知山、大阪	神戸、神戸灘、川西、三木、姫路、明石	奈良、五條	和歌山、海南、田辺	鳥取	松江、浜田	岡山、津山、笠岡	広島、福山、尾道、呉	山口、下関、宇部、岩国
対応放送局	NHK 総合 京都テレビ 毎日放送 テレビ大阪 朝日放送 関西テレビ 読売テレビ NHK 教育 サンテレビ	NHK 総合 サンテレビ 毎日放送 朝日放送 関西テレビ 読売テレビ テレビ大阪 NHK 教育	NHK 総合 奈良テレビ 毎日放送 テレビ大阪 朝日放送 関西テレビ サンテレビ 読売テレビ NHK 教育 京都テレビ	NHK 総合 TV和歌山 毎日放送 朝日放送 関西テレビ 読売テレビ NHK 教育	日本海TV NHK 総合 NHK 教育 山陰中央 BSS	日本海TV NHK 総合 NHK 教育 山陰中央 BSS	TVせとうち NHK 総合 NHK 教育 KSB OHK 西日本放送 RSK	TSS NHK 総合 RCC NHK 教育 広島ホーム 広島テレビ	NHK 教育 山口朝日 テレビ山口 NHK 総合 山口放送

各部

準備(接続)

準備(設定)

テレビ放送

メディア

録る

見る

消去・編集

残す

便利機能

安全注意

仕様

困ったとき

Gガイド地域	徳島	高松、丸亀	松山、新居浜、今治、宇和島	高知	福岡、久留米、大牟田、北九州、行橋	佐賀 1	佐賀 2	長崎、佐世保、諫早	熊本
対応放送局	四国放送	TVせとうち	NHK 教育	NHK 総合	KBC	NHK 教育	NHK 教育	NHK 教育	NHK 教育
	NHK 総合	NHK 教育	あいテレビ	NHK 総合	NHK 総合	KBC	KBC	NHK 総合	NHK 教育
	毎日放送	NHK 総合	NHK 総合	高知放送	RKB 毎日	RKB 毎日	TVQ	NBC	熊本朝日
	朝日放送	KSB	テレビ愛媛	KUTV	NHK 教育	TVQ	STS	長崎国際	TKU
	関西テレビ	OHK	愛媛朝日	KSS	TNC	STS	NHK 総合	長崎文化	NHK 総合
NHK 教育	西日本放送	南海放送		TVQ	NHK 総合	FBS	テレビ長崎	NHK 総合	
	RSK			FBS	FBS	熊本放送		熊本放送	

Gガイド地域	大分、中津	宮崎、延岡	鹿児島、阿久根、鹿屋	沖縄
対応放送局	NHK 総合	テレビ宮崎	MBC	NHK 総合
	OBS	NHK 総合	NHK 総合	QAB
	TOS	宮崎放送	NHK 教育	OTV
	OAB	NHK 教育	鹿児島放送	RBC
	NHK 教育		KTS	NHK 教育
			鹿児島読売	

## 地上アナログ放送局コード一覧

地上アナログ放送のチャンネル設定の手動変更で「放送局名」を変更するときに、下表の放送局コード(4けたの数字)を入力して変更することもできます。 **p.41** (2008年8月現在)

地区	放送局名	放送局コード	地区	放送局名	放送局コード	地区	放送局名	放送局コード	地区	放送局名	放送局コード	地区	放送局名	放送局コード
北海道	NHK 総合	0336	関東	NHK 総合	2128	富山	NHK 総合	3152	鳥取	NHK 総合	4688	鹿児島	NHK 総合	8528
	NHK 教育	0346		NHK 教育	2138		NHK 教育	3162		NHK 教育	4698		NHK 教育	8538
	HBC	0257		日本テレビ	0260		チュリップ	4640		日本海TV	5633		MBC	2305
	STV	0261		TBS	0518		北日本放送	1025		BSS	1034		KTS	1830
	UHB	0283		フジテレビ	0264		富山テレビ	0802		NHK 総合	4944		鹿児島放送	0800
	HTB	0291		テレビ朝日	0522		NHK 総合	3408		NHK 教育	4954		鹿児島読売	1310
	TVH(TVh)	0273		テレビ東京	0524		NHK 教育	3418		山陰中央	5410		NHK 総合	8272
青森	NHK 総合	0592	MXTV	0270	石川テレビ	0805	NHK 総合	5712	NHK 教育	8282	宮崎	NHK 総合	7504	
	NHK 教育	0602	テレビ埼玉(テレ玉)	0806	テレビ金沢	0801	NHK 教育	5722	NHK 教育	7514				
	青森放送	0513	ちばテレビ(チバテレビ)	0302	北陸朝日	4377	山口放送	2059	宮崎放送	1546				
	青森テレビ	0294	TVK(tvk)	4394	北陸放送	0774	テレビ山口	1318	テレビ宮崎	2339				
青森朝日	4386	群馬テレビ	0304	NHK 総合	3664	山口朝日	4380	NHK 総合	8016	大分	NHK 教育	8026		
秋田	NHK 総合	1360	とちぎTV	4631	NHK 教育	3674	NHK 総合	6224	TOS		1060			
	NHK 教育	1370	新潟	NHK 総合	2384	福井放送	1035	NHK 教育	6234		OAB	0280		
	秋田放送	0267		NHK 教育	2394	福井テレビ	0295	西日本放送	0265		OBS	1541		
	秋田テレビ	0293		BSN	0517	NHK 総合	4432	KSB	1569	NHK 総合	7504			
秋田朝日	4383	新潟総合TV		5155	NHK 教育	4442	NHK 総合	5968	NHK 教育	7514				
岩手	NHK 総合	0848	テレビ新潟	0285	毎日放送	0516	NHK 教育	5978	NHK 教育	2315	熊本	熊本放送	4624	
	NHK 教育	0858	テレビ21	0533	朝日放送	1030	四国放送	1793	熊本朝日	4624				
	IAT	0276	NHK 総合	2640	関西テレビ	0520	NHK 総合	6480	KKT	0278				
	テレビ岩手	0547	NHK 教育	2650	読売テレビ	0778	NHK 教育	6490	TKU	1570				
IBC	0262	長野放送	1062	テレビ大阪	0275	南海放送	1290	NHK 総合	7248	長崎	NHK 総合	7248		
めんこい	4385	長野朝日(abn)	4628	京都テレビ	1058	テレビ愛媛	1317	NHK 教育	7258					
山形	NHK 総合	1616	テレビ信州	0542	サンテレビ	0548	あいテレビ	0541	長崎国際		5145			
	NHK 教育	1626	SBC	0779	奈良テレビ	0311	愛媛朝日	4889	長崎文化		4635			
	山形放送	0266	NHK 総合	2896	TV和歌山	5150	NHK 総合	6736	テレビ長崎	1829				
	SAY	0286	NHK 教育	2906	びわ湖放送	0798	NHK 教育	6746	NBC	1285				
TUY	0292	山梨放送	0773	NHK 総合	5200	NHK 総合	6992	NHK 総合	8784	沖縄	NHK 総合	8784		
山形テレビ	0550	山梨放送	0773	NHK 教育	5210	KUTV	1574	NHK 教育	8794					
宮城	NHK 総合	1104	UTY	0549	高知放送	0776	NHK 教育	7002	RBC		1802			
	NHK 教育	1114	NHK 総合	3920	岡山	RSK	1803	NHK 総合	7002		QAB	0540		
	TBC	0769	NHK 教育	3930	OHK	1827	TVせとうち	4375	OTV	1032				
	仙台放送	0268	静岡放送	1291	NHK 総合	5456	NHK 総合	5456	NHK 総合	0074				
宮城テレビ	0546	テレビ静岡	1315	NHK 教育	5466	NHK 教育	5466	NHK 衛星1	0074					
東日本放送	0288	朝日テレビ	5153	RCC	0772	広島テレビ	0780	NHK 衛星2	0076					
福島	NHK 総合	1872	静岡第一	4895	広島放送	0780	TSS	5151	放送大学	0073				
	NHK 教育	1882	NHK 総合	4176	広島ホーム	2083	広島ホーム	2083	放送大学	0272				
	福島放送	0803	NHK 教育	4186	中部	メ〜テレ	5643	テレビ愛知	0537	Hiビジョン	0075			
	福島中央TV	4641	東海テレビ	1281		中京テレビ	1571	岐阜放送	1061					
	TUF	0543	CBC	1029		テレビ愛知	0537							
福島テレビ	0523	テレビ愛知	0537	岐阜放送		1061								
		三重テレビ	1313											

各部

準備(接続)

準備(設定)

テレビ放送

メディア

録る

見る

消去・編集

残す

便利機能

安全注意

仕様

困ったとき

## 本機で受信できる放送

### 地上デジタル放送

### BS デジタル放送

### 110度CS デジタル放送

従来のアナログ放送よりも高画質・高音質で放送されます。

デジタル放送には、次の3種類があります。

#### テレビ放送

従来からのテレビ放送です。

本機では、ペイ・パー・ビュー（視聴・録画する際に番組単位で購入が必要な有料番組）の視聴・録画はできません。

#### ラジオ放送

音楽など音声を主とした放送です。

- 2008年3月現在、放送されていません。

本機では録画できません。（視聴はできます。）

#### データ放送

ニュースや天気予報など、静止画や文字によっていろいろな情報やサービスが利用できます。

- 本機では、ワンセグ放送(携帯端末向けの地上デジタルテレビ放送)の受信はできません。

デジタル放送には、次のような特徴があります。

- 番組表(Gガイド)…… 番組表のデータを表示させて、選局や録画予約ができます。
- HD/SD 放送…… ハイビジョン画質のHD放送と標準画質のSD放送があります。
- マルチ番組…… 番組によっては複数の番組(マルチビュー)、映像、音声、データなどを含んでおり、選んで視聴することができます。
- 字幕放送…… 映画などの番組では、字幕が放送されます。
- 双方向サービス…… クイズ番組に参加したり、アンケートに答えたりすることができます。

### 地上アナログ放送

従来からの地上波放送(VHF/UHF放送)です。

- 番組表(Gガイド)…… 番組表のデータを表示させて、録画予約などができます。(BSデジタル放送を受信できない場合は利用できません。)
- 地上アナログ放送は2011年7月までに終了することが、国の法令によって定められています。地上アナログ放送終了後は、地上アナログ放送に関する機能はお使いいただけません。

## リモコンの1～12ボタンに設定されているチャンネルについて (2008年8月現在)

### ● 地上デジタル放送

らくらく設定など、地上デジタル放送のチャンネル設定で設定された放送局とチャンネルで設定されます。 [p.56](#)

### ● BSデジタル放送

ボタン	チャンネル	放送局名
1	101	NHK BS1
2	102	NHK BS2
3	103	NHKハイビジョン
4	141	BS日テレ
5	151	BS朝日
6	161	BS-i
7	171	BSジャパン
8	181	BSフジ
9	191	WOWOW
10/0	200	スター・チャンネル
11	211	BS11 デジタル
12	222	Twelve

### ● CS1 (110度CSデジタル放送)

ボタン	チャンネル	放送局名
1	001	e2メイト
2	---	
3	---	
4	---	
5	055	ショッピングチャンネル
6	---	
7	---	
8	---	
9	---	
10/0	---	
11	---	
12	---	

### ● CS2 (110度CSデジタル放送)

ボタン	チャンネル	放送局名
1	100	e2プロモ
2	110	ワンテンポータル
3	---	
4	147	CS日本番組ガイド
5	---	
6	160	C-TBSウェルカム
7	---	
8	258	フジテレビ739
9	194	インターローカルTV
10/0	101	宝塚プロモチャンネル
11	290	SKY STAGE
12	---	

- 視聴するために契約が必要な放送局については、契約していない場合、選局しても映りません。

### ● 地上アナログ放送

らくらく設定など、地上アナログ放送のチャンネル設定で設定された放送局とチャンネルで設定されます。 [p.58](#)

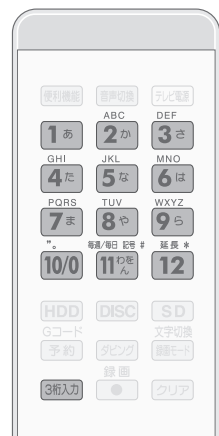

## チャンネルを選局して見る

デジタル放送、地上アナログ放送

- テレビの電源を入れ、テレビの入力切換を本機を接続した入力に切り換える  
● 本機の電源を入れる

### 2 見たい放送を選ぶ

- 地上** …… 地上デジタル放送を見るとき。
- BS** …… BS デジタル放送を見るとき。
- CS1/2** …… 110度CS デジタル放送を見るとき。  
押すたびに、CS1 ↔ CS2 が切り換わります。
- 外部入力
- アナログ** …… 地上アナログ放送、外部入力を見るとき。  
押すたびに、地上アナログ放送 ↔ 外部入力が切り換わります。

### 3 チャンネルを選ぶ

順送り / 逆送りで選ぶときは



リモコンの 1 ~ 12 ボタンに設定されているチャンネルを選ぶときは



デジタル放送の 3 桁のチャンネルを選ぶときは



例：102 チャンネルを選ぶときは

3桁入力 → 1あ → 10/0 → 2か を押す

- 地上デジタル放送の枝番について  
地上デジタル放送で隣接地域の放送を受信できる場合、複数の放送で 1 つの 3 桁チャンネル番号が重複することがあります。この場合は、4 桁目に枝番を追加して区別するようになっています。(例：011-0、011-1、011-2)  
本機では、枝番がある 3 桁チャンネル番号を入力したとき、**p.69** で設定されている放送局が選局できます。(設定を変更することもできます。)

暗証番号の入力画面が表示されたときは、**p.69**

#### ちゅとメモ

- チャンネルの設定を変更するときは、**p.36 ~ 41**。

#### 気を付けて

- 2 番組同時録画中は、録画中以外の放送に切り換えたり、チャンネルを切り換えることはできません。
- 地上アナログ放送や外部入力を録画中は、地上アナログ放送の他のチャンネルや外部入りに切り換えることはできません。
- デジタル放送を録画モードDR以外で録画中は、地上アナログ放送のチャンネルや外部入りに切り換えることはできません。
- 再生中は、放送やチャンネルの切り換えはできません。

各部

準備 (接続)

準備 (設定)

テレビ放送

メディア

録る

見る

消去・編集

残す

便利機能

安全注意

仕様

困ったとき

## 番組表(Gガイド)から選んで見る

番組表を表示して、見たい番組を選ぶことができます。(録画予約することもできます。 [p.84](#) )

- 番組表は、最大8日分まで表示できます。
- 現在視聴中の放送の番組表だけが表示されます。

### 気を付けて

- 番組表は、お買い上げ時には表示されません。番組表を利用する場合は、番組データを受信する必要があります。くわしくは、[p.51～53](#) をごらんください。
- 本機で地上アナログ放送の番組表を利用する場合は、BS・110度CSアンテナの接続が必要です。本機では、地上アナログ放送の番組データをBSデジタル放送のBS768チャンネルから受信します。(2008年8月現在)そのため、地上アナログ放送の番組表を利用する場合は、デジタル放送対応のBS・110度CSアンテナの接続が必要です。

## 番組表(Gガイド)の見かた

(例) 1画面で表示するチャンネル数が5局表示のとき

放送の種類

現在視聴中の放送局の映像

選択中の番組

番組の種類  
すべて、設定チャンネル、テレビ、ラジオ、データ

リモコンのチャンネル番号(1~12)、放送局の3桁チャンネル番号、放送局名

短い番組は、白線で表示されます。選ぶと、番組が表示されます。

パネル(映像)広告

ガイド表示

番組表  
放送ごとに、1画面で表示するチャンネル数(3、5、7、9、14、19)を設定できます。

- 現在視聴中の放送局は、一番左に追加表示されます。このため、画面内に同じ放送局が2つ表示されることがあります。
- 番組表から録画予約した番組には「録」が表示されます。
- Gガイドのロゴと広告は、表示されないことがあります。(地上デジタル放送の場合は、BSデジタル放送が受信可能であれば表示されます。)

### 5つとメモ

- 地上デジタル放送で番組情報が表示されていない放送局がある場合は、その放送局を選んで決定すると表示されます。(表示されるまで、しばらく時間がかかることがあります。)
- 放送局の都合により、番組が変更になることがあります。この場合、実際の放送と番組表の内容が異なることがあります。
- 番組データ受信中は、本体表示部に「DATA」と表示されます。表示中は、冷却用ファンなどが回るなど動作音が大きくなりますが、故障ではありません。
- “表示放送局数”を14、19局にしたときは、高精細テレビでごらんください。

DATA

各部

準備  
(接続)準備  
(設定)テレビ  
放送

メディア

録る

見る

消去・編集

残す

便利機能

安全注意

仕様

困ったとき



デジタル放送、地上アナログ放送



- 1 ● テレビの電源を入れ、テレビの入力切換を本機を接続した入力に切り換える  
● 本機の電源を入れる

2 番組表を表示する

番組表

別の放送の番組表を見るときは、**地上** **BS** **CS1/2** **外部入力** **7700** を押すと、その放送の番組表に切り換えることができます。

3 現在放送中で視聴したい番組を選び、決定する



別の日を見るときは、  
赤 (翌日)、青 (前日) を押します。

- 番組内容画面が表示されます。

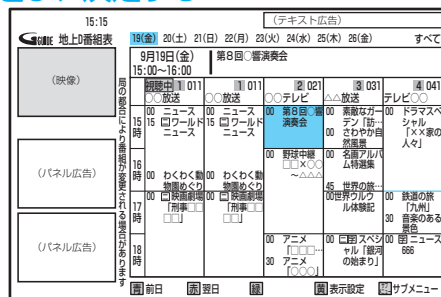

4 “今すぐ見る”を選び、決定する



- その番組の画面に変わります。
- “今すぐ見る”は、現在放送中の番組の場合にだけ表示されます。

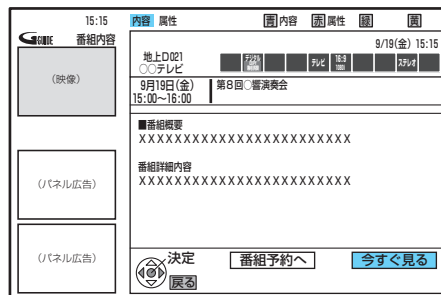

番組表の表示設定を変更するときは

- 1 番組表を表示中に、表示設定画面を表示し、“放送切換”で設定したい放送を選ぶ

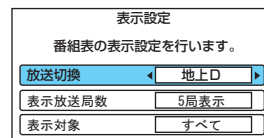

2 “表示放送局数”で、番組表に表示されるチャンネル数を選ぶ



- 3、5、7、9、14、19局の中から選べます。

3 デジタル放送の場合のみ、“表示対象”で表示される番組の種類を選ぶ



- すべて (すべての種類)、設定チャンネル (チャンネル設定で設定されたチャンネルだけ)、テレビ、ラジオ、データの中から選べます。

4 変更が終わったら、決定 を押す

- 前の画面に戻るときは、**戻る** を押す
- 通常画面に戻るときは、**戻る** を何回か押す
- 暗証番号の入力画面が表示されたときは、**p.69**

各部

準備 (接続)

準備 (設定)

テレビ

メディア

録る

見る

消去・編集

残す

便利機能

安全注意

仕様

困ったとき

## 番組表(Gガイド)から選んで見る(つづき)

## 見たい番組を検索する

## 1 番組表を表示中に、“番組表の検索”画面を表示する

## 1 サブメニュー画面を表示する



- 視聴している番組により、表示される項目が変わります。

## 2 “番組表の検索”が選ばれているので、そのまま決定する



(例)

番組表の検索
視聴制限一時解除
番組データ取得
パネル広告へ
テキスト広告へ

## 2 検索方法を選び、決定する



- ジャンル検索…………… スポーツやドラマなど、ジャンルから検索するとき。
- キーワード検索…………… キーワードから検索するとき。
- 人名検索…………… 出演者から番組を検索するとき。
- トピックス…………… 今夜の見どころなど、番組に関する情報から検索するとき。

ジャンル検索
キーワード検索
人名検索
トピックス

## 3 項目を選び、決定する



この操作を繰り返し、検索したい項目を絞り込みます。

(例)ジャンル検索の場合

メインジャンル	
映画	
ドラマ	
スポーツ	
音楽	
バラエティ	
情報/ワイドショー	
ニュース/報道	
アニメ/漫画	
ドキュメンタリー/教養	
劇場/公演	
趣味/教育	
福祉	

サブジャンル	
すべて	
スポーツニュース	
野球	
サッカー	
ゴルフ	
テニス	
バスケットボール	
ラグビー・アメフト	
その他の球技	
競馬・公営競技	
相撲・格闘技	
オリンピック・国際大会	

- 受信できるすべての放送の検索結果画面が表示されます。

## 気を付けて

- 本機では、検索する番組の情報をBSデジタル放送のBS768チャンネルから受信(2008年8月現在)しますので、番組を検索するにはデジタル放送対応のBS・110度CSアンテナの接続が必要です。

## 4 検索結果が表示されたら、見たい番組を選び、決定する



特定の放送の検索結果だけを見るときは、

地上 BS CS1/2 <sup>外部入力</sup>アサヒ を押します。

別の日の検索結果を見るときは、

赤(翌日)、青(前日)を押します。

- 決定すると、番組内容画面が表示されます。

## 5 “今すぐ見る”を選び、決定する



- その番組の画面に変わります。
- “今すぐ見る”は、現在放送中の番組の場合にだけ表示されます。

## ちょっとメモ

- 検索結果は、各放送の番組データの受信状況によって異なりますので、キーワードなどが一致していても検索できない場合があります。

各部

(接続)

(設定)

テレビ

メディア

録る

見る

消去・編集

残す

便利機能

安全注意

仕様

困ったとき



## テレビ放送に連動したデータ放送を見る

**デジタル放送**

データ放送のある番組では、テレビ画面の案内に従っているいろいろな情報やサービスを利用できます。

- 本機では、データ放送を録画することはできません。録画が始まると、データ放送の画面が消えます。

### 1 データ放送のある番組を視聴中に、 テレビ放送に連動しているデータ放送を表示する



- 情報が多い場合は、表示されるまで時間がかかることがあります。

### 2 画面の案内に従って、操作する

☞ データ放送表示中に、文字入力画面が表示されるときは、



で入力する文字を選び、決定します。

(例) 入力する文字が「かな」のとき

改行	や	あ	わ	ら	や	ま	は	な	だ	か	あ	かな
空白	い	の	り	ゆ	の	に	ち	し	き	い		交換
ハズレ移動	よ	う	ん	る	は	む	い	ぬ	づ	く		決定
入力位置移動	こ	え	れ	め	へ	な	て	せ	け	え		文字切換
	?	お	お	お	も	ほ	の	と	と	お		文字クリア

- 緑… 文字の種類(かな、カナ、英数)を切り換えるとき。漢字を入力するときは、「かな」で入力します。

- 黄… 文字を消すとき。

### 3 データ放送を見終わったら、テレビ放送に戻す



☞ テレビ放送に戻らないときは、

サブメニュー画面を表示し、「データ放送表示オフ」を選び、決定してください。



(例)

デジタル放送メニュー
視聴制限一時解除
<b>データ放送表示オフ</b>
信号切換
枝番選局

- 視聴している番組により、表示される項目が変わります。

☞ 前の画面に戻るときは

戻る

を押す

☞ 通常画面に戻るときは

戻る

を何回か押す

#### 気を付けて

- データ放送のサービスを利用するためには、次の準備が必要になる場合があります。
  - 電話回線の接続と設定
  - B-CAS カードの登録
  - 放送局との受信契約
- 番組によってはテレビ放送に連動した情報が、自動的にデータ放送に切り換わって表示されることがあります。
- 番組に連動したデータ放送があるかどうかは、「番組内容」画面で確認できます。 **次ページ**
- デジタル放送を録画した番組の再生中は、データ放送やラジオ放送を視聴することはできません。
- デジタル放送の録画中は、テレビ放送に連動したデータ放送を見ることはできません。
- データ放送には、インターネット経由で通信する双方向サービスもあります。くわしくは放送事業者へお問い合わせください。

各部

準備  
(接続)

準備  
(設定)

テレビ  
放送

メディア

録る

見る

消去・  
編集

残す

便利機能

安全注意

仕様

困ったとき

各部

準備  
(接続)準備  
(設定)テレビ  
放送

メディア

録る

見る

消去・編集

残す

便利機能

安全注意

仕様

困ったとき

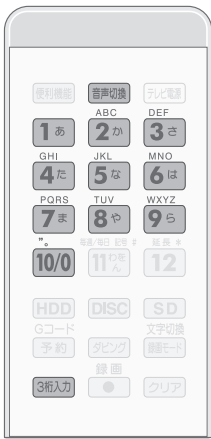

- 前の画面に戻るときは  
戻る  
○を押す
- 通常画面に戻るときは  
戻る  
○を何回か押す

## 音声を切り換える

デジタル放送、地上アナログ放送

複数の音声がある番組を見るときは、視聴中に音声を切り換えることができます。

複数の音声がある番組を視聴中に、

音声切換

- 押すたびに、音声が変わります。  
サラウンド音声などの場合は「マルチ RL」「マルチ L」「マルチ R」などと、ステレオ放送の場合は「S RL」「S R」「S L」などと表示されます。

## 番組の詳しい情報を見る (番組内容)

デジタル放送、地上アナログ放送

次のような番組の詳しい情報を確認することができます。

- デジタル放送で視聴中の番組
- 番組表を表示中に選んでいる番組

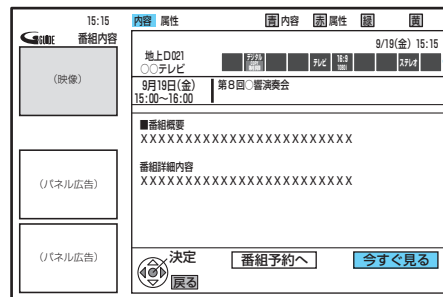

番組内容のマーク

- 「今すぐ見る」は、現在放送中の番組の場合にだけ表示されます。

### デジタル放送の視聴中は

詳細  
番組内容

- 番組内容画面が表示されます。
- 番組内容画面を消すときは、もう一度 **詳細 番組内容** を押すか **戻る** を押します。

### 番組表を表示中は

決定

または

詳細  
番組内容

- 番組内容画面が表示されます。
- 番組表に戻るときは、もう一度 **詳細 番組内容** を押すか **戻る** を押します。

## 番組内容画面のマークについて

**テレビ** テレビ放送の番組

**データ** データ放送の番組

**テレビ** テレビ放送と連動したデータ放送がある番組

**テレビ** テレビ放送とは別のデータ放送がある番組

**ラジオ** ラジオ放送の番組

**ラジオ** ラジオ放送と連動したデータ放送がある番組

**ラジオ** ラジオ放送とは別のデータ放送がある番組

**ステレオ** ステレオ音声の番組

**モノラル** モノラル音声の番組

**主+副** 二重音声放送で「主+副」音声の番組

**サラウンド** 5.1chなどのサラウンド音声の番組

**信号** マルチ番組 (映像や音声などが複数あり、切り換えできる番組)

**デジタル** 「1回だけ録画可能」番組、「ダビング10」(コピー9回+ムーブ1回)番組 (デジタル放送)

**デジタル** 「録画禁止」番組 (デジタル放送)

**アナログ** 「録画禁止」番組 (地上アナログ放送)

**アナログ** アナログ(映像、S映像、D端子)出力しない番組 (音声も出力されません)

**16:9** 番組の映像信号情報上: 画面の横縦比  
下: 信号方式

**字幕** 字幕がある番組

**4才** 視聴制限がある番組

**有料** 有料番組 (ペイ・パー・ビュー) 本機では視聴や録画はできません。

## マルチ番組の映像、音声などを切り換えるときは

(信号切換)

デジタル放送

1 マルチ番組を視聴中に、  
“信号切換”画面を表示する1 サブメニュー画面を表示し、“信号切換”を選び、  
決定する

- 視聴している番組により、表示される項目が変わります。

(例)

デジタル放送メニュー	
視聴制限一時解除	
データ放送表示オフ	
信号切換	
枝番選局	

## 2 項目を選び、設定する

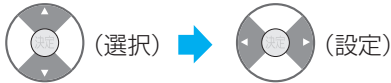

- 番組によって、選べる項目が変わります。
- 「マルチビュー」は、映像、音声、字幕などの組み合わせが複数ある番組で、この項目を切り換えることでそれぞれの項目が一度に切り換わります。

信号切換	
マルチビュー	主番組
映像	映像1
音声	日本語
二重音声	主
データ	データ1
字幕	オフ
字幕言語	日本語

## 3 設定が終わったら、通常画面に戻す

番組の視聴中や市販ソフトの再生中に、暗証番号の  
入力画面が表示されたときは (視聴制限の一時解除)

デジタル放送、BDビデオ、DVDビデオ

1 p.143 で設定した暗証番号を入力し、  
決定する

視聴制限があります。  
暗証番号を入力してください。

- 視聴可能年齢の場合は、電源を切にするまで見ることができます。

## 枝番で選局できる放送局を確認 / 変更するときは

(枝番選局)

地上デジタル放送

1 番組を視聴中に、  
“枝番選局”画面を表示する1 サブメニュー画面を表示し、“枝番選局”を選び、  
決定する

- 視聴している番組により、表示される項目が変わります。

(例)

デジタル放送メニュー	
視聴制限一時解除	
データ放送表示オフ	
信号切換	
枝番選局	

## 2 枝番で選局する放送局を選び、決定する



- “✓”の入った放送局が選局されます。

枝番選局	011	枝番切換	選局
011-0	✓	○○○○	
001-1		○○○○	
001-2		○○○○	

各部

準備  
(接続)準備  
(設定)テ  
放  
送  
ビメ  
デ  
ィ  
ア録  
る見  
る消  
去  
・  
編  
集残  
す便  
利  
機  
能安  
全  
注  
意仕  
様困  
っ  
た  
と  
き

本機で使えるメディアは、下の表に載っているメディアだけです。

## 本機で録画・再生ができるメディア

◎：できる(デジタル放送のHD放送をハイビジョン画質で録画可能) ×：できない  
○：できる(デジタル放送のHD放送を標準画質で録画可能)

メディアの種類		HDD 			BD-RE 			BD-R 		
		ハードディスク (本機に内蔵)			Blu-ray Disc BD-RE SL (1層) BD-RE DL (2層) Ver 2.1 高速記録2倍速ディスクまで ※5			Blu-ray Disc BD-R SL (1層) BD-R DL (2層) Ver 1.1、1.2 高速記録4倍速ディスクまで ※5		
録画 (メディアに直接)		◎	◎	◎	◎	◎	◎	◎	◎	◎
ダビング ※1	デジタル放送の「1回だけ録画可能」番組	×	◎	◎	◎	◎	◎	◎	◎	◎
	デジタル放送の「ダビング10」番組	○	◎	◎	◎	◎	◎	◎	◎	◎
	地上アナログ放送の番組、外部入力	○	○	○	○	○	○	○	○	○
繰り返し録画		○	○	○	○	○	○	○	○	×
再生		○	○	○	○	○	○	○	○	○
再生リスト (番組一覧) からの再生		○	○	○	○	○	○	○	○	○
追っかけ再生		○	○	×	×	×	×	×	×	×

メディアの種類		-RW 			-R 		
		DVD-RW Ver 1.1、1.2 高速記録6倍速ディスクまで ※5			DVD-R (1層) DVD-R DL (2層) ※2 Ver 2.0、2.1 Ver 3.0 高速記録16倍速 ディスクまで ※5 高速記録8倍速 ディスクまで ※5		
		-RW (VR)	-RW (AVC)	-RW (Video)	-R (VR)	-R (AVC)	-R (Video)
録画 (メディアに直接)		×	×	×	×	×	×
ダビング ※1	デジタル放送の「1回だけ録画可能」番組	○	◎	×	○	◎	×
	デジタル放送の「ダビング10」番組	○	◎	×	○	◎	×
	地上アナログ放送の番組、外部入力	○	×	○ ※3	○	×	○ ※3
繰り返し録画		○	○	○ ※4	×	×	×
再生		○	○	○ ※3	○	○	○ ※3
再生リスト (番組一覧) からの再生		○	○	×	○	○	×
追っかけ再生		×	×	×	×	×	×

※1 デジタル放送をダビングする場合、「コピー」、「ムーブ(移動)」のどちらになるかについては、[p.77](#) をごらんください。

● ケーブルテレビ(CATV)、スカパー! e2、WOWOWなどで録画制限がある番組の録画については、デジタル放送の番組の場合と同様となります。

※2 DVD-Rの2層ディスクの場合、本機ではDVD-R(AVC)にだけダビングできます。

※3 DVD-RW(Video)/DVD-R(Video)にダビングしたときは、ダビングを終了後、自動的にファイナライズが行われます。本書では、ファイナライズされたDVD-RW(Video)/DVD-R(Video)は**DVDと扱**として扱います。

※4 ファイナライズされたDVD-RW(AVC)/-RW(Video)に録画できるようにする場合は、初期化(再フォーマット) [p.121](#) を行ってください。(ただし、初期化を行うと録画内容は消去されます。)

※5 高速ダビング時の最大倍速は、BD-RE: 2倍速、BD-R: 4倍速、DVD-RW: 4倍速、DVD-R: 8倍速、DVD-R-DL: 4倍速、です。

デジタル放送をDVD-RW/-Rにダビングする場合は  
**CPRM 対応**  
のディスクをお使いください。

各部

準備(接続)

準備(設定)

テレビ

メディア

録る

見る

消去・編集

残す

便利機能

安全注意

仕様

困ったとき

## 本機で再生だけができるメディア

○：できる  
×：できない

### メディアの種類

ディスクのバージョン(Ver)が  
違う場合、本機では使えない  
ことがあります。

#### BDビデオ

BD-Video

リージョンコードに  
「A」が含まれるディスク



#### DVDビデオ



リージョンコードに「2」や  
「ALL」が含まれるディスク



#### RAM

4.7/9.4GB  
Ver 2.0、2.1、2.2

他社のDVDレコーダーの  
VR方式で録画されて、  
カートリッジからディスク  
を取り出せるもの

再生 ○

再生リスト(番組一覧)からの再生 ×

### メディアの種類

ディスクのバージョン(Ver)が  
違う場合、本機では使えない  
ことがあります。

#### 音楽用CD



- 音楽用CD(CD-DA)
- 音楽用CD形式で記録され、ファイナライズ済みのCD-RW/CD-R

#### CD(JPEG)

JPEGファイルが記録されたCD-RW/CD-R

デジタルカメラで撮影された写真など

#### SD(JPEG)



JPEGファイルが記録された

- SDHC (4GB~16GB)
- SD (8MB~2GB)

デジタルカメラで撮影された写真など

再生 ○

再生リスト(番組一覧)からの再生 ×

○

○ (JPEG専用)

○

○ (JPEG専用)

### メディアの種類

ディスクのバージョン(Ver)が  
違う場合、本機では使えない  
ことがあります。

#### DISC(AVCHD)



AVCHD形式で記録され、ファイナライズ済みの

- DVD-RW • DVD-R • DVD-RAM

(2層ディスクを含む)

デジタルビデオカメラでハイビジョン画質で撮影された動画など

#### SD(AVCHD)



AVCHD形式で記録された

- SDHC (4GB~16GB)
- SD (8MB~2GB)

デジタルビデオカメラでハイビジョン画質で撮影された動画など

再生 ○

再生リスト(番組一覧)からの再生 ×

○

本機では、直接再生できません。  
SD→HDDにダビングできます。

- + RW/ + Rについては、本機では対応していません。

### 推奨ディスクについて

本機の性能を十分に発揮するため、次のメーカー製ディスクの使用をおすすめします。(2008年8月現在)  
ただし、推奨メーカー製のディスクであっても、動作を保証するものではありません。

- BD-RE …… SL(1層)：TDK、松下電器、三菱化学 DL(2層)：TDK、松下電器
- BD-R …… SL(1層)：TDK、松下電器 DL(2層)：TDK
- DVD-RW …… 2倍速：三菱化学、JVC(日本ビクター) 4倍速：JVC(日本ビクター) 6倍速：JVC(日本ビクター)
- DVD-R …… 8倍速(1層)：三菱化学、ソニー、太陽誘電 16倍速(1層)：ソニー、太陽誘電

各部

準備  
(接続)

準備  
(設定)

テ  
放し  
レビ

メ  
ディア

録  
る

見  
る

消  
去・  
編  
集

残  
す

便  
利  
機  
能

安  
全  
注  
意

仕  
様

困  
っ  
た  
と  
き

## HDD について



## ● HDD、ハードディスク(ドライブ)とは？

大容量データ記録装置の1つで、大量のデータの読み書きを高速で行うことができ、記録されているデータの検索性にすぐれています。本機は、このHDDを内蔵しています。

## ● 次のようなことは行わないでください！

- 本機に振動や衝撃を与えないでください。特に本機の電源が入っているときは、お気を付けください。
- 本機の電源が入っている状態で、電源コードを抜かないでください。
- 本機の電源が入っている状態や電源を切った直後は、本機を持ち上げたり動かしたりしないでください。(電源を切ったあと、2分以上経過してから行ってください。)
- 本機が結露した状態で使わないでください。
- HDDは、振動や衝撃、温度などの周囲の環境の変化に影響されやすい精密な機器です。場合によっては、録画(録音)内容が失われたり、正常に動作しなくなる恐れがあります。
- HDDが故障すると、HDDの録画(録音)内容が失われることがあります。

## ● HDDは、録画(録音)内容の恒久的な保管場所とせず、一時的な保管場所としてお使いください。

- 大切な録画(録音)内容は、ディスクに保存しておくことをおすすめします。
- HDDは、使用する場所の環境や使用状況が過酷な場合、数年で寿命となり、録画(録音)内容が再生できなくなることがあります。
- 部分的または全体的に次のような症状が頻繁に発生するようになった場合、HDDが寿命近くになっています。
  - ・ 再生できない、再生一時停止を繰り返す
  - ・ ブロックノイズ(モザイク状のノイズ)が発生する
  - ・ 映像が乱れる

## ● その他

- 内蔵のHDDをはずして、お客さま自身でHDDを交換することはできません。(正常に動作しません。また、保証が無効となります。)
- 本機を長時間使用しないときは、電源を切っておいてください。
- HDDは、お買上げ時には何も録画されていません。あらかじめ番組などを録画してから、再生をお楽しみください。

## 気を付けて

- HDDに異常が発生した場合、HDDの録画(録音)内容は失われます。
- 次のような場合、実際に録画できる時間は短くなります。
  - ・ ディスクに、傷や汚れなどによって録画できない部分があるとき。
  - ・ 映りの悪い(電波状態が悪い、弱い)番組など、画質が良くない映像を録画したとき。

## ディスク・カードについて

## BD/DVD/CD 全般



## ● 次のような場合は、正常に録画・再生できません。

- 記録状態が悪い、ディスクの特性、傷、汚れ、本機の録画/再生用レンズの汚れ、結露などがあるとき。
- 本機で録画したディスクを、パソコン、カーナビゲーション、カーオーディオ、ゲーム機などで再生するとき。
- パソコンなどで作成されたディスクを本機で再生するとき。このようなディスクを本機に入れて、ディスクが取り出せなくなった場合は、**p.171**「おかしいな?と思ったときの調べかた」をごらんになり、対処してください。
- PAL方式など、NTSC方式以外で記録されたDVDディスク。
- 無許諾(海賊版など)のディスク。
- クローズド・キャプション(Closed Caption)の録画・再生。

## ● 次のようなディスクは使わないでください！

- ディスク自体の破損や本体の故障の原因となります。
  - ・ 傷が付いているディスク。
  - ・ ラベルやシールが貼られているディスク。
  - ・ ラベルがはがれているディスク。
  - ・ のりがはみ出しているディスク。
  - ・ ひび割れ、変形、接着剤などで補修したディスク。
  - ・ 六角形など、特殊な形状のディスク。

## ● 8cm 盤のディスクを使用するときは

- 本機では再生だけができます。録画や編集はできません。
- 8cmアダプターなしで使用できます。

## BD-RE/BD-R



- 他の機器で録画してファイナライズしていないBD-Rは、本機で正常に再生・録画・編集ができなかったり、ディスクの録画内容が失われたりすることがあります。
- BD-RE/-Rは、お買上げ時には初期化(フォーマット)されていません。使用する前に初期化してください。**p.74**
- BD-RE Ver1.0(カートリッジタイプ)は、本機では使用できません。





### DVD-RW/DVD-R

- 他の機器で録画してファイナライズしていないディスクは、本機で正常に再生・録画・編集ができなかったり、ディスクの録画内容が失われたりすることがあります。
- 本機で“セットアップ”画面の“録画設定”-“AVC 記録音声選択”を“二重音声/サラウンド”に設定してAVCREC方式(録画モード AF ~ AE)で録画した番組は、本機以外では正常に再生できないことがあります。
- DVD-RW(AVC)/-R(AVC)は、AVCREC方式に対応したレコーダー/プレーヤーでのみ再生できます。
- DVD-RW(VR)は、**RW COMPATIBLE**表示の付いたVR方式対応のレコーダー/プレーヤーでのみ再生できます。
- DVD-R(VR)は、DVD-RのVR方式に対応したレコーダー/プレーヤーでのみ再生できます。
- CPRM対応のディスクは、CPRM対応のレコーダー/プレーヤーでのみ再生できます。
- 1倍速ディスクを使用する場合は、ディスクの取り出しに時間がかかることがあります。

### BDビデオ、DVDビデオ

- ディスクによっては、ソフト制作者の意図により本書の記載どおりに動作しないことがあります。くわしくは、ディスクの説明書をごらんください。

### 音楽用 CD

- 音楽用 CDは、ディスクレーベル面に **CD DIGITAL AUDIO** マークの入ったものなど、JIS規格に合致したディスクをご使用ください。
- CD規格外の音楽用 CD(コピーコントロール付 CD など)や MP3 ファイル形式で録音されたディスクは、まったく再生できないか、正常に再生できません。

### SDカード

- 本機は、SD規格に準拠したFAT32形式でフォーマットされたSDHCカードと、FAT12、FAT16形式でフォーマットされたSDカードに対応しています。
- **miniSDカード、microSDカードを使用するときは**
- 必ず専用のアダプターを装着してご使用ください。

## ディスクの構成の区分について

### HDD/BD/DVD

「番組(タイトル)」という大きな区切りと、「チャプター」という小さな区切りで構成されます。

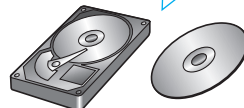
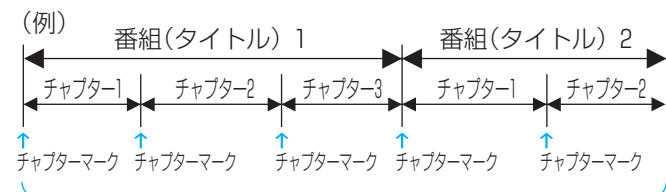

- **HDD/BD-RE/BD-R/DVD-RW/DVD-R**  
1回の録画が1番組(タイトル)となります。チャプターは、チャプターマークを追加することによって、さらに細かく区切ることができます。
- **BDビデオ/DVDビデオ**  
一般的には1つの映画が1番組(タイトル)になっており、番組(タイトル)ごとに複数のチャプターで構成されています。

### 音楽用 CD

一般的には、曲ごとに「トラック」という区切りが付けられています。

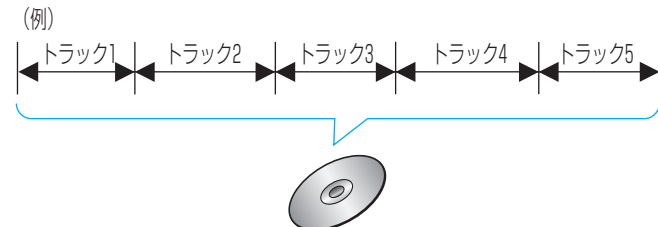

#### ポイント

- 本機で再生できる JPEG 形式については、 **p.107**。

各部

準備  
(接続)

準備  
(設定)

テ  
放  
レ  
ビ

メ  
デ  
ィ  
ア

録  
る

見  
る

消  
去  
・  
編  
集

残  
す

便  
利  
機  
能

安  
全  
注  
意

仕  
様

困  
っ  
た  
と  
き

BD DVD 音楽用CD

## ディスクの出し入れ / 新品ディスクの初期化(フォーマット)

ディスクトレイ

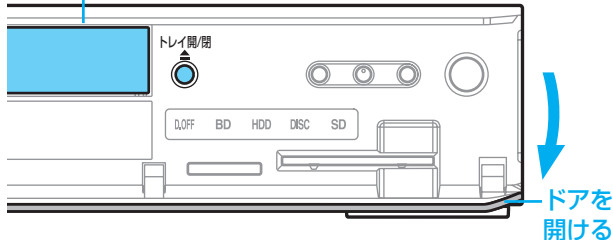

### 1 ディスクトレイを開く



- トレイが開くまで、しばらく時間がかかります。

### 2 本機で録画可能で残量のあるディスクを、ラベル面を上にしてトレイの上に置く

- ☑ 両面ディスクを再生する場合は、再生する面を下にしてください。

### 3 ディスクトレイを閉める



- ディスクの認識と読み込みを行うため、ディスクが使用可能になるまでしばらく時間がかかります。
- ディスクによっては、このあと自動的に再生が始まるものがあります。

- **新品(未使用)のディスクを入れると、初期化(フォーマット)画面が表示されますので、ディスクを初期化(フォーマット)してからお使いください。**

#### 新品(未使用)のディスクの初期化(フォーマット)のしかた・・・BD-RE BD-R の場合

お買い上げ時には初期化されていません。  
使用前に初期化してください。

初期化されていないディスクが挿入されました。  
フォーマットしてからお使いください。

フォーマットする      取り出す

### 1 “フォーマットする”を選び、決定する



- 初期化が終了すると、終了メッセージを数秒間表示したあと、通常画面に戻ります。
- **BD-R の場合は一度初期化すると、初期化し直すことはできません。**
- BD-RE は、あとで初期化し直すことができます。(録画内容は消去されます。) **p.120**
- ☑ 初期化をせずに取り出すときは“取り出す”を選び、決定します。

#### 気を付けて

- ディスクの読み込み中や初期化(フォーマット)中は、本機の電源を切ったり電源コードを抜かないでください。ディスクの破損や本体の故障の原因となります。
- 初期化が終わるまで、しばらく時間がかかります。
- 初期化中は、途中で中止できません。

各部

準備  
(接続)

準備  
(設定)

テレビ  
放送

メディア

録る

見る

消去・編集

残す

便利機能

安全注意

仕様

困ったとき

新品(未使用)のディスクの初期化(フォーマット)のしかた・・・**-RW**の場合

お買上げ時には初期化されていません。  
使用前に録画方式を選んで初期化してください。

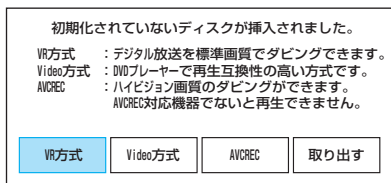

新品(未使用)のディスクの初期化(フォーマット)のしかた・・・**-R**の場合

お買上げ時には録画方式が Video 方式で初期化されています。  
使用前に録画方式を VR または AVCREC 方式に変更することができます。

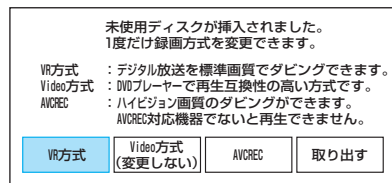

1 希望の録画方式を選び、決定する



- 初期化が終了すると、終了メッセージを数秒間表示したあと、通常画面に戻ります。
- あとで別の録画方式で初期化し直すことができます。(録画内容は消去されます。) [p.121](#)

☞ デジタル放送をダビングするときは

CPRM 対応ディスクを使って、VR または AVCREC 方式で初期化してください。

☞ 初期化をせずに取り出すときは

“取り出す”を選び、決定します。

1 希望の録画方式を選び、決定する



- 初期化が終了すると、終了メッセージを数秒間表示したあと、通常画面に戻ります。
- **録画方式を変更できるのは一度だけです。一度初期化または録画をすると、変更はできません。**

☞ 本機で 2 層ディスク(DVD-R DL)を使う場合は AVCREC 方式でのみ、初期化できます。

☞ デジタル放送をダビングするときは

CPRM 対応ディスクを使って、VR または AVCREC 方式で初期化してください。

☞ 初期化をせずに取り出すときは

“取り出す”を選び、決定します。

DVD-RW/DVD-R の録画方式(VR、AVCREC、Video)について

DVD-RW/DVD-R には録画方式が 3 種類あり、それぞれ次のような特徴があります。  
ディスクを初めて使うときに、録画方式(VR、AVCREC、Video)を選んでから使用します。

<b>VR 方式</b> (DVD ビデオレコーディング規格)	<ul style="list-style-type: none"> <li>● DVD レコーダーの基本記録方式です。</li> <li>● CPRM 対応のディスクを使えば、デジタル放送の「1 回だけ録画可能」番組、「ダビング 10」(コピー 9 回+ムーブ 1 回)番組の録画(ダビングのみ)ができます。</li> <li>● ファイナライズ後は VR 方式対応のプレーヤー/レコーダーで再生できます。</li> </ul>
<b>AVCREC 方式</b>	<ul style="list-style-type: none"> <li>● デジタル放送をハイビジョン画質で記録できる方式です。</li> <li>● CPRM 対応のディスクを使えば、デジタル放送の「1 回だけ録画可能」番組、「ダビング 10」(コピー 9 回+ムーブ 1 回)番組の録画(ダビングのみ)ができます。</li> <li>● ファイナライズ後は AVCREC 方式対応のプレーヤー/レコーダーで再生できます。</li> </ul>
<b>Video 方式</b> (DVD ビデオ規格)	<ul style="list-style-type: none"> <li>● 市販の DVD ビデオソフトと同じ記録方式で、他の機器との再生互換性が高い方式です。</li> <li>● 「制限なしに録画可能」番組だけ録画(ダビングのみ)でき、ダビング終了後に自動的にファイナライズが行われます。ファイナライズ後は、一般の DVD 機器で再生できます。</li> <li>● デジタル放送の「1 回だけ録画可能」番組、「ダビング 10」(コピー 9 回+ムーブ 1 回)番組の録画はできません。</li> </ul>

各部

準備  
(接続)

準備  
(設定)

テ  
放  
レ  
ビ

メ  
テ  
ィ  
ア

録  
る

見  
る

消  
去  
・  
編  
集

残  
す

便  
利  
機  
能

安  
全  
注  
意

仕  
様

困  
っ  
た  
と  
き

## どれに録画すれば良いか迷ったときは

		おすすめの録画先		
		HDD	BD	DVD
録画	● とりあえず録画しておきたい	HDD		
	● 一度見たあとは消しても良い番組を録画したい			
● 長時間の番組を録画したい				
デジタル放送	● 直接録画したい	HDD	BD-RE	
	● ハイビジョン画質で録画したい		BD-R	
※1	● 「1回だけ録画可能」番組や「ダビング10」番組をハイビジョン画質のままダビングしたい		BD-RE	-RW (AVC)
			BD-R	-R (AVC)
地上アナログ放送	● 「1回だけ録画可能」番組や「ダビング10」番組を標準画質でダビングしたい	BD-RE		-RW (VR)
		BD-R		-R (VR)
録画したい	● (HDD/BD-RE/BD-Rのみ)	HDD	BD-RE	-RW (VR)
	● ダビングしたい		BD-R	-R (VR)
外部入力	● 録画したい			-RW (Video)
	● ダビングしたい			-R (Video)
※2	● 他の機器から録画したい	HDD	BD-RE	
録画回数	● 繰り返し録画・消去したい	HDD	BD-RE	-RW
	● 一度録画したら、消去できないようにしたい		BD-R	-R
編集	● 番組の部分削除や分割をしたい	HDD		
	● チャプターマークを手動で追加／削除したい	HDD	BD-RE	-RW (AVC)
			BD-R	-R (AVC)
				-RW (VR)
				-R (VR)

※ 1 デジタル放送をダビングする場合、「コピー」、「ムーブ(移動)」のどちらになるかについては、[次ページ](#) をごらんください。  
 ※ 2 ビデオテープの録画内容を DVD-RW/-R にダビングしたい場合は、一度 HDD にダビングしてから、HDD → DVD-RW/-R にダビングしてください。

### 気を付けて

- デジタル放送のラジオ放送、データ放送は録画できません。
- DVD-RW(Video)/DVD-R(Video) にダビングしたときは
  - ダビングを終了後、自動的にファイナライズが行われます。
  - ワイド映像(16:9)をダビングする場合は、4:3の映像に左右に黒帯がついた状態で録画されます。テレビ側で画面サイズを変更して調整できます。

### ポイント

- HDD/ディスクごとの最大録画可能数は、[p.161](#)。

各部

準備  
(接続)準備  
(設定)

テレビ

メディア

録る

見る

消去・編集

残す

便利機能

安全注意

仕様

困ったとき

## 番組の録画制限、ダビング制限について

番組によっては、著作権保護のため録画が禁止・制限されています。

番組の録画制限	HDD	BD-RE BD-R	-RW (VR) -R (VR)	-RW (AVC) -R (AVC)	-RW (Video) -R (Video)
制限なしに録画可能	○	○			
1回だけ録画可能	○	○	×	×	×
ダビング10	○	○			
録画禁止	×	×			

○：できる  
×：できない

ダビング制限	DISC、 SD ↓ HDD	HDD ↓ BD-RE BD-R	HDD ↓ -RW (VR) -R (VR)	HDD ↓ -RW (AVC) -R (AVC)	HDD ↓ -RW (Video) -R (Video)
制限なしに録画可能	◎	◎	◎	◎	◎
1回だけ録画可能	×	○	○	○	×
ダビング10・・・9回目まで	×	◎	◎	◎	×
ダビング10・・・10回目	×	○	○	○	×

◎：「コピー」になる  
○：「ムーブ(移動)」になる  
×：できない

デジタル放送を  
DVD-RW/-Rに  
ダビングする場合は  
**CPRM対応**  
のディスクをお使い  
ください。

### ● 「制限なしに録画可能」番組について

ダビングする場合は「コピー」となり、ダビング後も HDD の元の番組はそのまま残ります。

デジタル放送の場合は、一部の番組を除き、ほとんどの番組が「1回だけ録画可能」番組または「ダビング10」番組となります。地上アナログ放送には録画制限はありません。

### ● デジタル放送の「1回だけ録画可能」番組について

ダビングする場合は「ムーブ(移動)」となり、ダビング後に HDD の元の番組が削除されます。

### ● デジタル放送の「ダビング10」(コピー9回+ムーブ1回)番組について

ダビングする場合、9回目までは「コピー」となり、ダビング後も HDD の元の番組はそのまま残ります。

10回目は「ムーブ(移動)」となり、ダビング後に HDD の元の番組が削除されます。

- ケーブルテレビ (CATV)、「スカパー! e2」、WOWOW など録画制限がある番組の録画について  
デジタル放送の番組の場合と同様となります。

- 「ダビング10」「制限なしにコピー可能」になる番組と、「1回だけ録画可能」番組を続けて1回で録画すると  
録画の開始から停止までが1番組(タイトル)となるため、ダビングする場合はすべての部分が「ムーブ(移動)」となります。

- デジタル放送のデータ放送、ラジオ放送は、録画できません。

- デジタル放送の4:3の映像を録画したときや、地上アナログ放送/外部入力ワイド映像(16:9)を“セットアップ”画面の“Video 高速ダビング”の設定を“入”にして録画したときは  
4:3の映像に左右に黒帯がついた状態で録画されます。再生時に、テレビ側で画面サイズを変更して調整できます。

- 録画中に「録画禁止」番組や視聴年齢制限のある番組になったときは  
録画を一時停止します。(ただし、本体表示部は録画状態の表示のままです。)  
録画が可能な状態になると、再び録画が始まります。

- 録画モードや音声による録画の制限は、[p.78,79](#) をご覧ください。

- デジタル放送の字幕がある番組の場合は、録画モード DR で録画すると字幕も記録されます。  
録画モード DR で録画した番組を高速ダビングしたときは、字幕の情報もダビングされます。(字幕がある場合のみ)

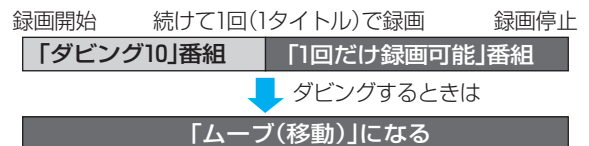
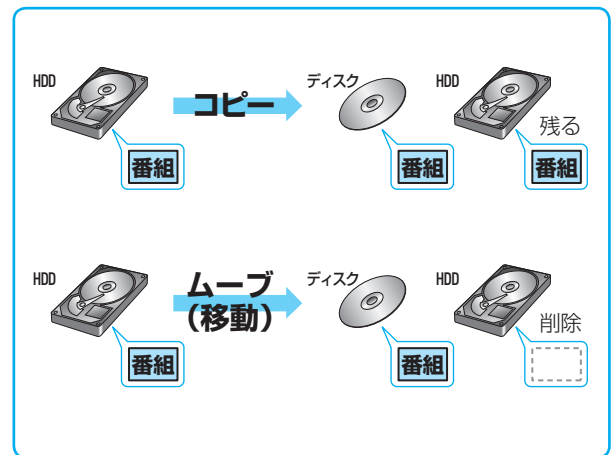

各部

準備  
(接続)

準備  
(設定)

テ  
放し  
送ビ

メ  
デ  
ィ  
ア

録  
る

見  
る

消  
去  
・  
編  
集

残  
す

便  
利  
機  
能

安  
全  
注  
意

仕  
様

困  
っ  
た  
と  
き

## 録画モードとおよその録画時間(目安)について

デジタル放送を放送そのままのハイビジョン画質で録画するときは、「DR」で録画してください。  
 デジタル放送をハイビジョン画質で長時間録画するときは、「AF」～「AE」で録画してください。

## HDD の録画モードとおよその録画時間(目安)

録画モード	HDD (500GB)	録画できる放送	記録される画質	画質と時間の関係
DR	地上デジタル(HD放送)	デジタル放送	放送そのままの画質 (ハイビジョン画質)	高画質 ↑ 画質優先 ↓ 時間優先
	BSデジタル(HD放送)			
	BSデジタル(SD放送)			
AF	80時間	デジタル放送	放送のデータを圧縮変換したハイビジョン画質	↑ 画質優先 ↓ 時間優先
AN	126時間			
AE	225時間			
XP	110時間			
SP	222時間			
LP	442時間	地上アナログ放送	標準画質 (従来の画質)	↑ 画質優先 ↓ 時間優先
EP	6時間モード (8時間モード)	外部入力		

## BD-RE BD-R の録画モードとおよその録画時間(目安)

録画モード	1層 (25GB)	片面2層 (50GB)	録画できる放送	記録される画質	画質と時間の関係
DR	地上デジタル(HD放送)	6時間	デジタル放送	放送そのままの画質 (ハイビジョン画質)	高画質 ↑ 画質優先 ↓ 時間優先
	BSデジタル(HD放送)	4時間20分			
	BSデジタル(SD放送)	8時間40分			
AF	4時間	8時間	デジタル放送	放送のデータを圧縮変換したハイビジョン画質	↑ 画質優先 ↓ 時間優先
AN	6時間	12時間			
AE	10時間40分	21時間20分			
XP	5時間15分	10時間30分			
SP	10時間30分	21時間			
LP	21時間	42時間	地上アナログ放送	標準画質 (従来の画質)	↑ 画質優先 ↓ 時間優先
EP	6時間モード (8時間モード)	31時間30分 (42時間)	外部入力		

## -RW -R の録画モードとおよその録画時間(目安)・・・ダビングのみ可能

録画モード	1層 (4.7GB)	片面2層 (8.5GB)	録画できる放送	記録される画質	画質と時間の関係
AF	42分	1時間20分	デジタル放送	放送のデータを圧縮変換したハイビジョン画質	高画質 ↑ 画質優先 ↓ 時間優先
AN	1時間5分	2時間			
AE	2時間2分	3時間40分			
XP	1時間	—	デジタル放送	標準画質 (従来の画質)	↑ 画質優先 ↓ 時間優先
SP	2時間	—			
LP	4時間	—	地上アナログ放送		
EP	6時間モード (8時間モード)	6時間 (8時間)	外部入力	従来の画質	

- BS デジタル(SD 放送)は、録画モード DR、AF ～ AE で録画しても標準画質で録画されます。
- デジタル放送を放送そのままの画質で録画する場合の基準  
 …… 地上デジタル(HD 放送) : 17Mbps、BS デジタル(HD 放送) : 24Mbps、BS デジタル(SD 放送) : 12Mbps
- デジタル放送のデータを圧縮変換して録画する場合の圧縮方法  
 …… MPEG-4 AVC/H.264 エンコード
- EP の ( ) は、“セットアップ”画面の“録画設定”－“EP モード”を“8 時間”に設定している場合の時間です。 **p.148**
- 録画する映像によって録画容量が異なるため、実際に録画できる時間は異なります。
- 本機は、効率よく録画を行うために可変ビットレート方式で録画を行っており、映像によって録画できる時間が変わります。
- 1 番組あたりの連続録画可能時間は、最大 8 時間です。(録画が自動的に停止します。)

各部

準備  
(接続)準備  
(設定)テレビ  
放送

メディア

録る

見る

消去・編集

残す

便利機能

安全注意

仕様

困ったとき

二カ国語(二重音声)、マルチ番組の映像や音声、サラウンド音声の録画について

録画モードや p.148 “セットアップ”画面の“録画設定”の設定によって、記録される映像や音声異なります。録画前に、設定を確認してから録画してください。

デジタル放送の二重音声、マルチ番組の映像や音声、サラウンド音声を録画するとき

録画先 ( )はダビングのみ	HDD BD-RE BD-R	HDD	BD-RE BD-R (-RW(AVC) -R(AVC))	HDD BD-RE BD-R (-RW(VR) -R(VR))
録画モード	DR	AF~AE ※2	AF~AE ※1,2	XP~EP
二重音声	主音声/副音声の両方が記録されます。	主音声/副音声の両方が記録されます。	主音声/副音声の両方を記録するときは ① “AVC記録音声選択”の設定を、“二重音声/サラウンド”にする  主音声/副音声の一方だけを記録するときは ① “AVC記録音声選択”の設定を、“ステレオ固定”にする ② “二重音声選択”の設定を、“主音声”または“副音声”にする	主音声/副音声の両方が記録されます。 ※3
マルチ番組の映像、音声	複数あるすべての映像、音声が記録されます。	1つの映像、音声だけが記録されます。 ● 現在放送中の番組を録画するとき、手間なしダビングするとき …視聴中/再生中の映像、音声を記録。 ● 番組表(Gガイド)を使って録画予約で録画するとき …“予約設定”画面で選んだ映像、音声を記録。 ● 画面予約で録画するとき、ダビングリストからダビングするとき …映像1、音声1を記録。		
サラウンド音声	放送そのままのサラウンド音声で記録されます。	放送の音声方式を変換したサラウンド音声で記録されます。	放送の音声方式を変換したサラウンド音声で記録するときは ① “AVC記録音声選択”の設定を、“二重音声/サラウンド”にする  ステレオ音声で記録するときは ① “AVC記録音声選択”の設定を、“ステレオ固定”にする	ステレオ音声で記録されます。

- ※1 “AVC記録音声選択”の“二重音声/サラウンド”の設定は当社の拡張方式のため、他の機器では再生できないことがあります。
- ※2 HDDに録画モードAF~AEで二重音声(主/副音声の両方)やサラウンド音声を記録した場合、HDD→ディスクに録画モードAF~AEで二重音声(主/副音声の両方)やサラウンド音声が記録された番組を高速ダビングした場合は、“AVC記録音声選択”の設定にかかわらず“二重音声/サラウンド”の状態で記録されるため、他の機器では再生できないことがあります。
- ※3 “XP記録音声”の設定を“LPCM”にして録画モードXPで録画すると、“二重音声選択”で設定している音声(主音声または副音声)だけが記録されます。

- 主音声 / 副音声の両方を記録したときは、再生時に音声切替で希望の音声を選べます。
- マルチ番組の複数の映像、音声を記録したときは、再生時にカメラアングル切替や音声切替で希望の映像、音声を選べます。

地上アナログ放送、外部入力 of 二重音声を録画するとき

録画先 ( )はダビングのみ	HDD BD-RE BD-R	(-RW(VR) -R(VR))	(-RW(Video) -R(Video))
録画モード	XP~EP ※3	XP~EP ※3	XP~EP
二重音声	“Video高速ダビング”の設定を“切”にして録画すると、主音声/副音声の両方が記録されます。 ● “Video高速ダビング”の設定を“入”にすると、“二重音声選択”で設定している音声(主音声または副音声)だけが記録されます。 ※4	主音声/副音声の両方が記録されます。	主音声/副音声のどちらか一方だけを記録することができます。 ① “二重音声選択”の設定を、“主音声”または“副音声”にする ※4

- ※3 “XP記録音声”の設定を“LPCM”にして録画モードXPで録画すると、“二重音声選択”で設定している音声(主音声または副音声)だけが記録されます。
- ※4 外部入力 of 二重音声のどちらか一方だけを記録する場合は、必ず“外部音声選択”の設定を“二重音声”にしてください。設定が“ステレオ”になっていると、再生時に主音声と副音声を重ねて再生されます。

- 主音声 / 副音声の両方を記録したときは、再生時に音声切替で希望の音声を選べます。

各部

準備(接続)

準備(設定)

テ放し

メディア

録る

見る

消去・編集

残す

便利機能

安全注意

仕様

困ったとき

各部

準備  
(接続)準備  
(設定)

テレビ

メディア

録る

見る

消去・編集

残す

便利機能

安全注意

仕様

困ったとき

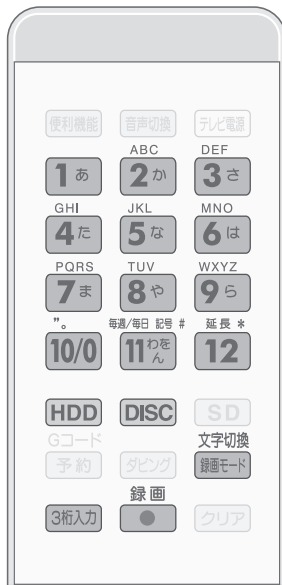

## テレビ番組の録画のしかた

**HDD** **BD-RE** **BD-R**

- テレビの電源を入れ、テレビの入力切替を本機を接続した入力に切り換える  
● 本機の電源を入れる  
● BD-RE/-R に録画する場合は、録画が可能で残量のあるディスクを入れる **p.74**

### 2 録画先(HDD または DISC)を選ぶ

 HDD  DISC

### 3 録画したい放送を選ぶ **p.63**

 地上  BS  CS1/2  外部入力 **7707**

### 4 録画したいチャンネルに合わせる **p.63**

 + チャンネル - または
 

1	あ	2	か	3	さ
4	た	5	な	6	は
7	ま	8	や	9	ら
10	0	11	わ	12	ん

### 5 必要ならば、録画モードを選ぶ

 文字切換  録画モード

- 押すたびに録画モードが切り換わります。
- 選べる録画モードは、放送によって異なります。 **p.78**

### 6 録画を始める

 録画 (1 回押す)

- 未録画部分に録画されます。
- 2 回以上押すと、オフタイマー録画になります。 **p.82**

### 7 録画を一時停止・停止するときは(録画一時停止は HDD のみ可能です)

- 2 番組同時録画中、追っかけ再生、同時録画再生中のときは、**次ページ** をご覧ください。

#### 1 録画一時停止・停止の操作をする前に、次の操作を行って録画中の番組を画面に表示させる

 メディアを切り換えているときは

 HDD  DISC

- 録画中の番組のメディアに切り換えます。

 放送を切り換えているときは

 地上  BS  CS1/2  外部入力 **7707**

- 録画中の番組の放送に切り換えます。

 チャンネルを切り換えているときは

 + チャンネル -

 または
 

1	あ	2	か	3	さ
4	た	5	な	6	は
7	ま	8	や	9	ら
10	0	11	わ	12	ん

- 録画中の番組のチャンネルに切り換えます。

#### 2 録画中の番組が画面に表示されたら、

 一時停止

- 録画が一時停止します。(HDD のみ) もう一度押すと、再び録画が始まります。

 停止

- 録画が停止します。(停止後に次の操作ができるまで、しばらく時間がかかることがあります)

停止した位置までが、1 番組(タイトル)となります。

#### 5おとメモ

- 現在録画中の番組のメディア、放送、チャンネルを確認したいときは、**画面表示** を押して画面表示を表示すると確認できます。



2 番組を同時に録画するとき (2 番組同時録画)

HDD | BD-RE | BD-R

1 1 番組目を録画中に、

p.80 の手順 2~6 を行って、別に録画したい番組を選び、録画する

- 2 番組同時録画をする場合、デジタル放送の 1 番組は HDD に録画モード DR で録画してください。

2 2 番組同時録画中、追っかけ再生、同時録画再生中に、

録画を一時停止・停止するとき (録画一時停止は HDD のみ可能です)

1 録画一時停止・停止の操作をする前に、次の操作を行って録画を一時停止・停止したい番組を画面に表示させる

追っかけ再生、同時録画再生をしているときは



- 再生が停止し、録画中の番組の映像が画面に表示されます。

2 番組同時録画中で、メディアを切り換えているときは



- 録画を一時停止・停止したい方の番組のメディアに切り換えます。

2 番組同時録画中で、放送を切り換えているときは



- 録画を一時停止・停止したい方の番組の放送に切り換えます。

2 番組同時録画中で、チャンネルを切り換えているときは



- 録画を一時停止・停止したい方の番組のチャンネルに切り換えます。

2 録画を一時停止・停止したい方の番組が画面に表示されたら、



- 録画が一時停止します。(HDD のみ)もう一度押しと、再び録画が始まります。



- 録画が停止します。(停止後に次の操作ができるまで、しばらく時間がかかることがあります。)停止した位置までが、1 番組(タイトル)となります。

本機でできる 2 番組同時録画について

本機では、デジタル放送を 2 番組、またはデジタル放送と地上アナログ放送 / 外部入力を 1 番組ずつ同時に録画することができます。

● 2 番組とも HDD に録画するとき

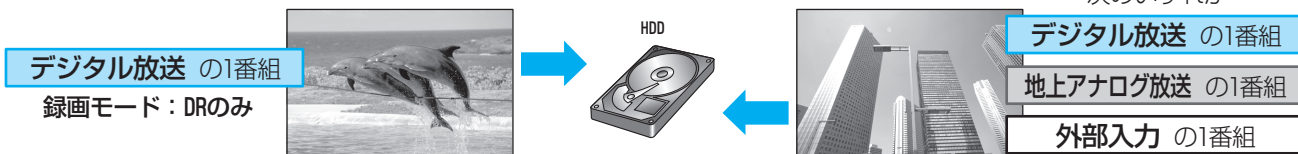

● HDD と BD-RE | BD-R に1番組ずつ録画(またはダビングで録画)するとき

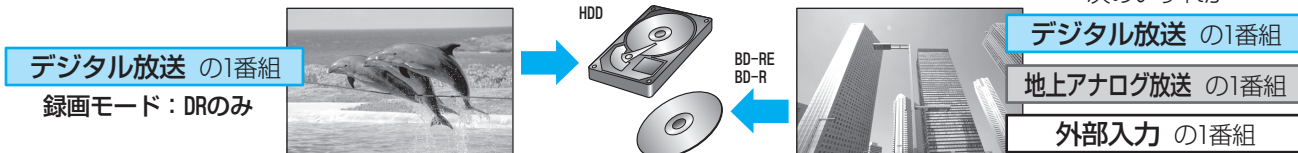

- デジタル放送の 1 番組を BD-RE/BD-R に録画モード DR で録画し、もう 1 番組を HDD に録画することもできます。
- デジタル放送の 1 番組は、録画モード DR で録画してください。
- デジタル放送の 1 つの番組 (同じ番組) の 2 番組同時録画や、地上アナログ放送 / 外部入力の 2 番組同時録画をすることはできません。また、高速ダビング中は、2 番組同時録画できません。
- BD ビデオの再生中は、2 番組ともデジタル放送で録画モードを DR にして録画する場合だけ 2 番組同時録画ができます。

気を付けて

- 2 番組同時録画中は、録画中以外の放送に切り換えたり、チャンネルを切り換えることはできません。
- 地上アナログ放送や外部入力を録画中は、地上アナログ放送の他のチャンネルや外部入力に切り換えることはできません。
- デジタル放送を録画モード DR 以外で録画中は、地上アナログ放送のチャンネルや外部入力に切り換えることはできません。

各部

準備 (接続)

準備 (設定)

テレビ放送

メディア

録る

見る

消去・編集

残す

便利機能

安全注意

仕様

困ったとき

## 自動的に録画を終わらせるときは(オフタイマー録画)

HDD | BD-RE | BD-R

録画中に来客や外出・お休みになるときは、録画時間を設定しておく、指定した時間になると自動的に録画を停止させることができます。

各部

準備  
(接続)準備  
(設定)テレビ  
放送

メディア

録る

見る

消去・編集

残す

便利機能

安全注意

仕様

困ったとき

**1** 録画中に、  
p.80の手順**2**~**4**を行って、録画時間を設定したい番組を選ぶ

**2** 録画時間を設定する



- 押すたびに、録画時間が変わります。(15分単位で最大4時間まで)

0h15m → 0h30m → 0h45m — … — 3h45m ← 4h00m ← (通常の録画)
   
 (h:時間、m:分)

- オフタイマー録画の録画中に を押すと、録画時間をさらに15分単位で最大4時間まで延長できます。(オフタイマー録画から通常の録画に変更したいときは、録画時間の表示が消えるまで何回か押します。)
- 録画終了後は、自動的に録画が停止します。  
(終了時に他に録画や再生、メニュー操作などを行っていない場合は、電源が切れます。)
- オフタイマー録画の録画中に録画が終了するまでの時間を確認したいときは、オフタイマー録画で録画中のチャンネルを選ぶと本体表示部に表示されます。

オフタイマー録画で設定した録画を停止するときは

p.80、81 をごらんになり、録画を停止したい番組をテレビ画面に表示させたあと、 を押します。

メモ

---



---



---



---



---



---



---



---

## 本機でできる予約について

本機では、ユーザー予約(自分で予約)する場合、最大 32 番組予約できます。  
このほかに、おすすめ自動録画が最大 32 番組予約できます。

### ユーザー予約(自分で予約する)

#### ● 番組表(G ガイド)を使って予約する [p.84](#)

**デジタル放送、地上アナログ放送**

**こんなときに** 番組表から番組を予約したいとき

番組表から予約したい番組を選ぶだけで、8 日先までの番組を予約できます。また、ジャンルやキーワードから予約したい番組を探すこともできます。

#### ● G コード番号を入力して予約する (G コード® 予約) [p.86](#)

**地上アナログ放送**

**こんなときに** 番組表は利用できないが、G コード番号が付いている番組を予約したいとき

新聞や雑誌などのテレビ番組欄に載っている G コード番号を入力して、約 1 カ月先までの番組を予約できます。

#### ● 予約内容を手動で入力して予約する (画面予約) [p.87](#)

**デジタル放送、地上アナログ放送、外部入力**

**こんなときに** 番組表も G コード番号も利用できない番組を予約したいとき

自分でチャンネルや予約日、開始 / 終了時刻などを入力して、約 1 カ月先までの番組を予約できます。

### 自動予約

#### ● 過去の録画履歴などをもとに、本機におまかせで自動予約する (おすすめ自動録画) [p.88](#)

**デジタル放送**

**こんなときに** 本機におまかせで自動予約したいとき

自分で予約をする必要はありません。過去の録画履歴などをもとに、番組表の 8 日先までの番組を 1 日最大 4 番組まで自動予約できます。

## “予約一覧”画面の見かた

(例) すべての予約を表示する設定にしているとき

### 選択中の予約の簡易情報とマーク

- 追跡**：追跡録画に対応している番組。
- 時刻**：時刻指定(Gコード予約、画面予約)で予約した番組。
- 番組**：番組指定(番組表予約、自動予約)で予約した番組。

受信中の放送や外部入力

**選択中の予約**  
背景色が青色で、黄色枠が付いています。

**予約重なり [p.94](#)**  
：全部または一部が録画されない番組。  
：重なっているが、全部録画される番組。  
 重なっている予約は、背景色が青色になります。

**G**：Gコード予約で予約した番組。

**予約スキップ [p.91](#)**

**おすすめ自動録画 ※1 [p.88](#)**

**ユーザー ※1**

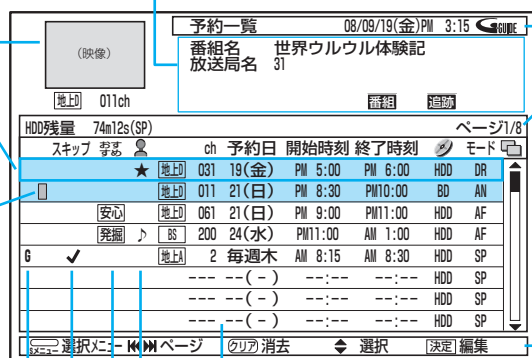

現在時刻

現在のページ/総ページ [p.90](#)

- 一覧表示が“すべて”の場合は、8ページになります。
- 一覧表示が“ユーザー予約”、“自動予約”の場合は、4ページになります。

操作ガイド

### 予約一覧

上から録画開始時刻の早い順に並びます。(並び順は自動的に変わります。)

- 画面を表示したときは、一覧表示は常に“すべて”で表示されます。画面を表示後、一覧表示を“ユーザー予約”、“自動予約”に切り換えることができます。 [p.90](#)

※1 HDDの予約のみ

● 録画モードDRの残量時間の表示は、BSデジタル放送(HD放送)の場合の時間で表示されます。

各部

準備  
(接続)

準備  
(設定)

テ  
放  
レ  
ビ

メ  
デ  
イ  
ア

録  
る

見  
る

消  
去  
・  
編  
集

残  
す

便  
利  
機  
能

安  
全  
注  
意

仕  
様

困  
っ  
た  
と  
き

# 番組表(Gガイド)を使って予約する

(デジタル放送、地上アナログ放送) HDD BD-RE BD-R

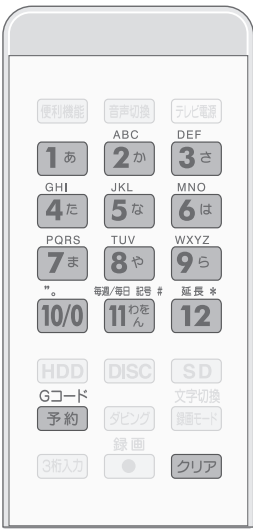

各部

準備 (接続)

準備 (設定)

テレビ

メディア

録る

見る

消去・編集

残す

便利機能

安全注意

仕様

- テレビの電源を入れ、テレビの入力切替を本機を接続した入力に切り換える
  - 本機の電源を入れる
  - ディスクに録画するときは、録画が可能で残量のあるディスクを入れる [p.74](#)

## 2 番組表を表示する

番組表

別の放送の番組表を見るときは、**地上** **BS** **CS1/2** **外部入力** **アナログ** を押し、その放送の番組表に切り換えることができます。

- 番組表の見かたは、[p.64](#)。

## 3 予約したい日の番組を選び、決定する

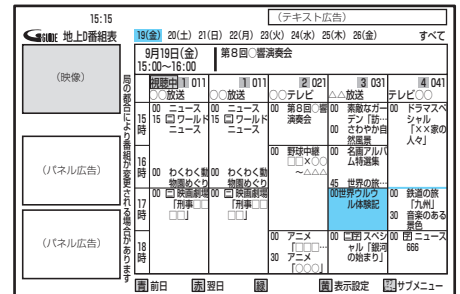

別の日を見るときは、**赤**(翌日)、**青**(前日) を押します。

ジャンル、キーワード、人名などから予約する番組を探すときは、[p.66](#)。

- 番組内容画面が表示されます。

## 4 “番組予約へ”が選ばれているので、そのまま決定する



- “予約設定”画面が表示されます。

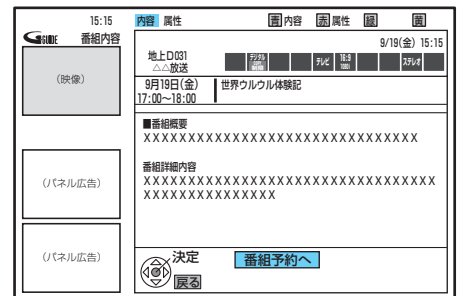

- 前の画面に戻るときは **戻る** を押し
- 通常画面に戻るときは **戻る** を何回か押し
- 暗証番号の入力画面が表示されたときは、[p.69](#)

困ったとき

## 5 予約内容を確認する

### 毎週/毎日録画をするときは

を押して“予約日”に希望の表示(毎週 土、毎日、月-土など)を表示します。

### BD-RE/-R に予約するときは

を押して“”に移動し、を押して“BD”を表示します。

### 録画モードを変更するときは

を押して“モード”に移動し、を押して希望の録画モードを表示します。

### ユーザーを設定するときは (HDD のみ)

を押して“”に移動し、を押して希望のユーザーマークを表示します。

### マルチ番組(映像、音声が複数ある番組)を録画モード DR 以外で予約するときは

を押して変更したい項目(番組、映像、音声)に移動し、を押して予約したい内容を選んで決定してください。

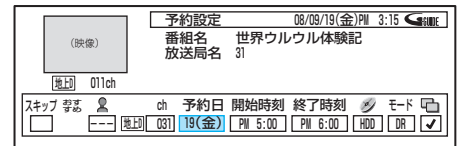

デジタル放送の場合のみ、自動追跡

“”に“✓”が入り、自動追跡されます。

## 6 予約を確定する

青 (または で画面下側中央部の“予約確定”を選んで決定する)

- “予約一覧”画面が表示されます。
- 予約に“”が表示されているときは、予約が重なっています。 [p.94](#)

### 他の番組を続けて予約するときは

手順 [2](#) ~ [6](#) を繰り返します。

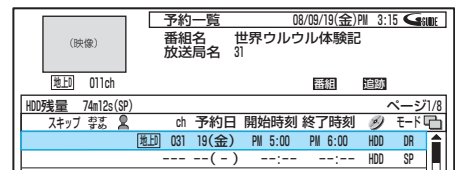
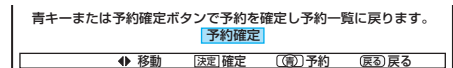

## 7 予約の設定が終わったら、通常画面に戻す

戻る

- 本機を使用しないときは、電源を切ることをおすすめします。(電源が入った状態でも予約の録画は実行されます。)

### デジタル放送の番組を番組表を使って予約した場合の自動追跡について

- デジタル放送の番組を番組表を使って予約した場合、次のようなときに自動的に録画開始/終了時刻が変更されて録画されます。
  - (例) ・ 毎週録画をしているドラマの最終回だけ、放送時間が延長されているとき。
  - ・ 特別番組のため、今回放送分だけ、放送時間が遅くなるとき。
  - ・ 予約していたスポーツ番組が延長されたとき。
  - ・ 予約番組の前に放送されているスポーツ番組が延長されて、予約番組の放送時間が遅くなるとき。
- 自動追跡対象の番組は、“予約一覧”画面に“追跡”が表示されます。
- 自動的に録画開始/終了時刻が変更される時間は、1 回だけの録画の場合は 3 時間後まで、毎週/毎日録画の場合は前後各 3 時間までとなります。
- [p.149](#) “セットアップ”画面の“録画予約設定”-“イベントリレー録画”を“する”に設定すると、野球中継などで延長部分が他のチャンネルに引き継がれて放送される場合に、番組データの延長情報に従って自動的にチャンネルと録画終了時刻が変更されて録画されます。(イベントリレー)
  - (例) 昼の時間帯に「NHK 総合」で放送されている高校野球を番組表を使って予約して録画しているときに、夕方から放送されるチャンネルが「NHK 教育」に引き継がれた場合でも、そのまま引き続き高校野球の録画が継続されます。
- 自動追跡やイベントリレーによって予約が重なったときは、[p.94](#) 「予約が重なったときは」の例に従って録画されます。
- 自動追跡は、デジタル放送の番組を番組表を使って予約した場合だけ、有効となります。

各部

(接続)

(準備)

テレビ

メディア

録る

見る

消去・編集

残す

便利機能

安全注意

仕様

困ったとき

## Gコード番号を入力して予約する(Gコード®予約)

(地上アナログ放送) HDD BD-RE BD-R

1

- テレビの電源を入れ、テレビの入力切換を本機を接続した入力に切り換える
- 本機の電源を入れる
- ディスクに録画するときは、録画が可能で残量のあるディスクを入れる [p.74](#)
- 新聞などの番組欄から、予約したい番組のGコード番号を確認しておく

(新聞などの番組欄のGコード番号の例)

PM 5	00 [S] 世界ウルルル体験記 48306	Gコード 番号
PM 6	00 [字] スペシャル 「銀河の始まり」 6434731 54 天気予報	

2

“予約”画面で“Gコード予約”を選び、決定する

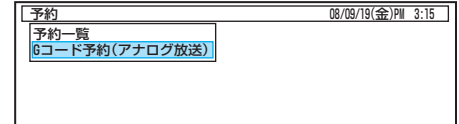

3

Gコード番号を入力し、決定する



入力間違いときは、**クリア** を押します。

毎週/毎日録画をするときは

11 [日] を押して、希望の表示(毎週 土、毎日、月-土など)を表示させます。

予約終了時刻を 30 分または 60 分延長するときは

12 [延長] を押して、“+ 30 分”または“+ 60 分”を表示させます。

- “予約設定”画面が表示されます。

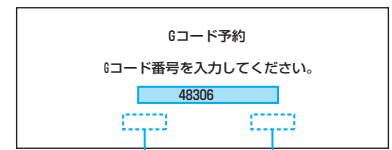

毎週/毎日録画      終了時刻延長

4

予約内容を確認する

- 特に、CH(チャンネル)が“---”になっていたり、違う番号になっていないか、確認してください。
- Gコード予約した番組には、左端に“G”が表示されます。(予約内容を変更したときは、“G”は消えます。)
- 予約に“■”が表示されているときは、予約が重なっています。 [p.94](#)

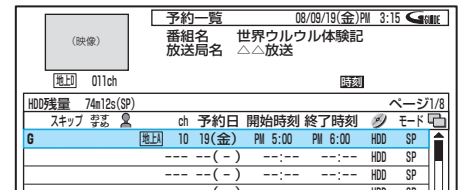

5

BD-RE/Rに予約する、録画モードを変更する、ユーザーを設定する、など予約内容を変更したいときは

1 希望の予約が選ばれていることを確認し、**決定** を押す

- “予約設定”画面が表示されます。

2 **決定** を押して変更したい項目に移動し、**決定** を押して変更する

- BD-RE/Rに予約するときは、“モード”に“BD”を表示します。
- 録画モードを変更するときは、“モード”に希望の録画モードを表示します。
- ユーザーを設定するときは、“ユーザー”に希望のユーザーマークを表示します。(HDDのみ)
- 自動追跡“追跡”は設定できません。

3 変更が終わったら、**決定** を押す(または **決定** で画面下側中央部の“予約確定”を選んで決定する)

- “予約一覧”画面が表示されます。

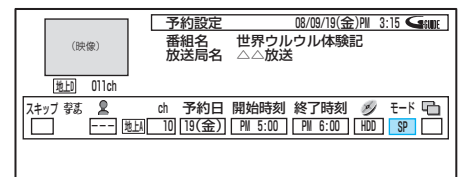

青キーまたは予約確定ボタンで予約を確定し予約一覧に戻ります。

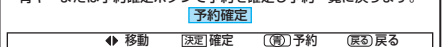

6

予約の設定が終わったら、通常画面に戻る



- 本機を使用しないときは、電源を切ることをおすすめします。(電源が入った状態でも予約の録画は実行されます。)

他の番組を続けて予約するときは

手順 [2](#) ~ [6](#) を繰り返します。

各部

準備  
(接続)準備  
(設定)テレビ  
放送

メディア

録る

見る

消去・編集

残す

便利機能

安全注意

仕様

困ったとき

## 予約内容を手動で入力して予約する (画面予約)

(デジタル放送、地上アナログ放送、外部入力) HDD BD-RE BD-R

- 1**
- テレビの電源を入れ、テレビの入力切替を本機を接続した入力に切り換える
  - 本機の電源を入れる
  - ディスクに録画するときには、録画が可能で残量のあるディスクを入れる [p.74](#)

**2** 予約したい放送を選ぶ [p.63](#)

地上 BS CS1/2 外部入力  
アナログ

**3** “予約一覧”画面を表示する

予約一覧

- “予約一覧”画面が表示されます。

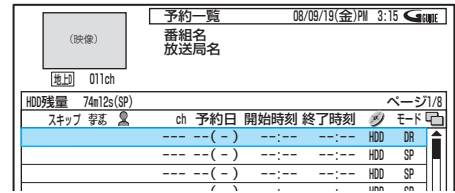
**4** 予約未設定の段が選ばれているので、そのまま決定する

決定

- “予約設定”画面が表示されます。

**5** ch(チャンネル)、予約日、開始時刻(時、分)、終了時刻(時、分)、録画先、録画モードを合わせる

(移動) → (選択)

- 昼の12時は“PM0:00”に、夜の12時は“AM0:00”に合わせます。
- チャンネルは、手順2で選んだ放送だけが選べます。
- 自動追跡“”は設定できません。

**5** 毎週/毎日録画をするときは

“予約日”に希望の表示(毎週 土、毎日、月-土など)を表示します。

**5** ユーザーを設定するときは(HDDのみ)

を押して に移動し、 を押して希望のユーザーマークを表示します。

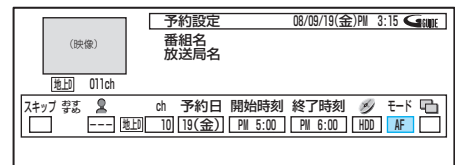
**6** 予約を確定する

(または ) で画面下側中央部の“予約確定”を選んで決定する)

- “予約一覧”画面が表示されます。
- 予約に“”が表示されているときは、予約が重なっています。 [p.94](#)

**5** 他の番組を続けて予約するときは

同じ放送の他の番組を予約するときは、 を押して予約未設定の段を選んで決定したあと、手順5~6を繰り返します。

他の放送の番組を予約するときは、手順7で通常画面に戻したあと、手順2~6を繰り返します。

**7** 予約の設定が終わったら、通常画面に戻る

戻る

- 本機を使用しないときは、電源を切ることをおすすめします。(電源が入った状態でも予約の録画は実行されます。)

青キーまたは予約確定ボタンで予約を確定し予約一覧に戻ります。  
予約確定

◀ 移動 [決定]確定 (Ⓞ)予約 (戻る)戻る

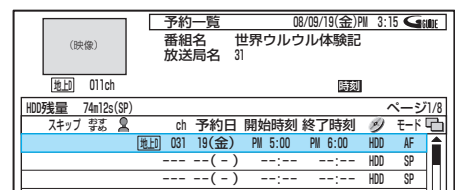

各部

準備  
(接続)準備  
(設定)テ  
放し  
ビメ  
デ  
ィ  
ア録  
る見  
る消  
去  
・  
編  
集残  
す便  
利  
機  
能安  
全  
注  
意仕  
様困  
っ  
た  
と  
き

## 過去の録画履歴などをもとに、本機におまかせで自動予約する(おすすめ自動録画)

(デジタル放送) HDD

過去の録画履歴などをもとに、条件に合った番組を番組表から抽出し、自動予約・録画します。

お買上げ時は、自動予約・録画されない設定になっていますので、自動予約・録画をしたいときは設定を変更してください。

## おすすめ自動録画で設定できる項目

(□はお買上げ時の設定)

“セットアップ”画面の“録画予約設定” - “おすすめ自動録画”から設定することができます

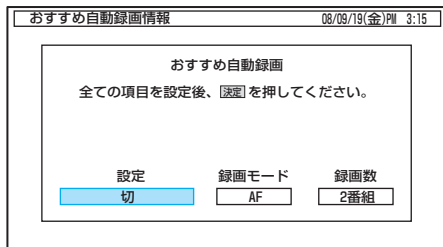

## 番組の抽出方法の設定

## 入(安心型+発掘型)

…安心型と発掘型の両方から抽出された番組を自動予約・録画します。

## 入(発掘型のみ)

…過去の録画履歴や再生履歴などをもとに、ユーザーの嗜好(しこう)に合った番組を番組表から抽出し、自動予約・録画します。

## 入(安心型のみ)

…過去の録画履歴があるのに予約されていない番組を番組表から抽出し、自動予約・録画します。

[切]…自動予約・録画をしません。

## 録画モード(自動予約・録画するときの録画モード)

DR、[AF]、AN、AE

## 録画数

4番組…1日に最大4番組を自動予約・録画します。

[2番組]…1日に最大2番組を自動予約・録画します。

1番組…1日に最大1番組を自動予約・録画します。

## おすすめ自動録画の番組抽出タイミングについて

- 1日1回、番組表(Gガイド)の番組データを受信終了後に抽出されます。

## 気を付けて

- 32番組フルに予約が入っている場合、それ以上は予約されません。
- HDDの残量(1週間先までの録画予約分の容量を含む)が10%未満になった場合は、自動予約されません。また、HDDの残量がなくなった場合、おすすめ自動録画は実行されません。
- おすすめ自動録画機能は、当社独自の機能です。Gガイドの機能ではありません。

## おすすめ自動録画をするときは

## 1 “おすすめ自動録画”の設定画面を表示する

1 “機能一覧”画面を表示したあと、“セットアップ”を選び、決定する



2 “録画予約設定”を選び、決定する



3 “おすすめ自動録画”を選び、決定する



4 “設定”で、そのまま決定する

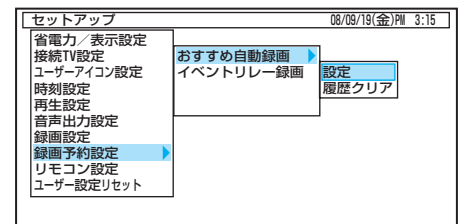

- 左の“おすすめ自動録画情報”画面が表示されます。

## 2 希望の項目を選び、設定を変更する



## 3 変更を確定する



## 4 変更が終わったら、通常画面に戻る



- 毎日、月～金、月～土の同じ時間に放送されている番組を録画した場合は、最初に録画された曜日の番組だけが自動予約の対象となります。  
(例) 月～土曜日に放送の朝の連続ドラマを予約・録画した場合は、次週の同じ曜日の番組だけが自動予約の対象となります。翌日など、録画した曜日とは違う曜日は、自動予約の対象となりません。  
毎日録画をする場合は、ユーザー予約してください。

各部

準備  
(接続)準備  
(設定)テレビ  
放送

メディア

録る

見る

消去・  
編集

残す

便利  
機能安全  
注意

仕様

困った  
とき



## おすすめ自動録画の予約状況を確認するときは

- テレビの電源を入れ、テレビの入力切替を本機を接続した入力に切り換える
- 本機の電源を入れる

## 2 “予約一覧”画面を表示する

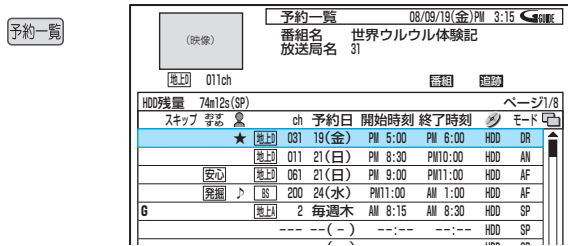

## 3 おすすめ自動録画の一覧だけ表示したいときは、サブメニューを表示し、“自動予約”を選び、決定する

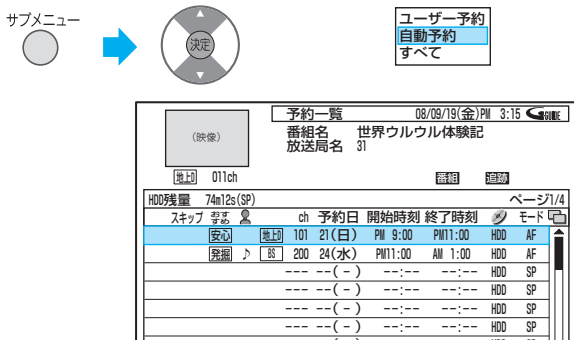

## 4 予約を確認する

スキップ/コマ送り スキップ/コマ送り  
、 を押すと別のページに切り換わります。

内容を変更したい予約があるときは、[p.91](#)。

不要な予約を削除するときは、[p.91](#)。

## 5 確認が終わったら、通常画面に戻す



- 毎週放送の連続ドラマなどの場合、毎回自動予約されるとは限りませんので、確実に録画したいときはユーザー予約で毎週録画してください。
- 不要な予約が自動予約によって予約一覧に登録されている場合は、その予約を手動で削除してください。削除すると、以降はその番組は自動予約されません。

## おすすめ自動録画で録画された番組の自動削除について

- HDDの残量が10%未満になった場合、HDDの残量が10%以上になるように、次のすべての条件を満たす番組が録画日付の古い順に自動削除されます。
  - ・ おすすめ自動録画された番組。
  - ・ 録画後8日以上経過した番組。
- 保護されている番組は、自動削除されません。自動削除されたくない番組は、番組を保護しておいてください。[p.113](#)
- 自動削除は、おすすめ自動録画の番組抽出と同時に実行されます。
- 一度も再生していない番組でも、再生の有無にかかわらず削除されます。
- HDDの残量が10%以上ある場合、自動削除は実行されません。
- おすすめ自動録画の抽出方法を“切”に設定しているときは、自動削除は実行されません。

## ちとメモ

- 番組の抽出は、まず「安心型」の番組を抽出し、予約数に余裕があれば「発掘型」の番組の抽出します。同一番組が両方で抽出された場合は、「安心型」で画面に表示されます。
- 履歴は、おすすめ自動録画の“設定”を“切”にしても蓄積されます。
- 履歴を消去することができます。[p.149](#) “セットアップ”画面の“録画予約設定” - “おすすめ自動録画”で“履歴クリア”を選んで決定すると消去されます。

各部

(接続)

(準備)

テレビ

メディア

録る

見る

消去・編集

残す

便利機能

安全注意

仕様

困ったとき

各部  
準備(接続)  
準備(設定)  
テレビ放送  
メディア  
録る  
見る  
消去・編集  
残す  
便利機能  
安全注意  
仕様  
困ったとき



## 設定済みの予約を確認する / 予約の一覧を切り換える

- テレビの電源を入れ、テレビの入力切換を本機を接続した入力に切り換える  
● 本機の電源を入れる

### 2 “予約一覧”画面を表示する

予約一覧

予約一覧		08/09/19(金)PM 3:15	
(映像)		番組名 世界ウルルル体験記	
放送局名 31		番組 陸奥	
HD01ch		番組 陸奥	
HDD残量	74m12s(SP)	ページ1/8	
スキップ	予約	モード	
★	HD01 031 19(金) PM 5:00 PM 6:00 HDD DR		
	HD01 011 21(日) PM 8:30 PM10:00 HDD AN		
安心	HD01 061 21(日) PM 9:00 PM11:00 HDD AF		
発掘	HD01 200 24(水) PM11:00 AM 1:00 HDD AF		
6	HD01 2 毎週木 AM 8:15 AM 8:30 HDD SP		
	HD01 2 毎週木 AM 8:15 AM 8:30 HDD SP		

- ユーザー予約の一覧だけ、または自動予約の一覧だけ表示したいときは、希望の一覧(ユーザー予約のみ、自動予約のみ)に切り換える

#### 1 サブメニュー画面を表示する → 希望の一覧を選び、決定する

サブメニュー



ユーザー予約  
自動予約  
すべて

または

ユーザー予約  
自動予約  
すべて

ユーザー予約のみ表示するとき

予約一覧		08/09/19(金)PM 3:15	
(映像)		番組名 世界ウルルル体験記	
放送局名 31		番組 陸奥	
HD01ch		番組 陸奥	
HDD残量	74m12s(SP)	ページ1/4	
スキップ	予約	モード	
★	HD01 031 19(金) PM 5:00 PM 6:00 HDD DR		
	HD01 011 21(日) PM 8:30 PM10:00 HDD AN		
安心	HD01 101 21(日) PM 9:00 PM11:00 HDD AF		
発掘	HD01 200 24(水) PM11:00 AM 1:00 HDD AF		
6	HD01 2 毎週木 AM 8:15 AM 8:30 HDD SP		
	HD01 2 毎週木 AM 8:15 AM 8:30 HDD SP		

自動予約のみ表示するとき

予約一覧		08/09/19(金)PM 3:15	
(映像)		番組名 世界ウルルル体験記	
放送局名 31		番組 陸奥	
HD01ch		番組 陸奥	
HDD残量	74m12s(SP)	ページ1/4	
スキップ	予約	モード	
★	HD01 101 21(日) PM 9:00 PM11:00 HDD AF		
	HD01 200 24(水) PM11:00 AM 1:00 HDD AF		
安心	HD01 101 21(日) PM 9:00 PM11:00 HDD AF		
発掘	HD01 200 24(水) PM11:00 AM 1:00 HDD AF		
6	HD01 2 毎週木 AM 8:15 AM 8:30 HDD SP		
	HD01 2 毎週木 AM 8:15 AM 8:30 HDD SP		

### 4 予約を確認する

スキップ/コマ送り、スキップ/コマ送り を押すと別のページに切り換わります。

### 5 確認が終わったら、通常画面に戻す



- 次回に“予約一覧”画面を表示するときは、上の一覧の切り換えにかかわらず“すべて”の予約の一覧が表示されます。

## 録画実行中の予約の録画を停止する

- テレビの電源を入れ、テレビの入力切換を本機を接続した入力に切り換える  
● p.80、81 をごらんになり、録画を停止したい番組を画面に表示させる

### 2 停止 を押す



### 3 確認メッセージの“はい”を選び、決定する



- 録画が停止します。

- 前の画面に戻るときは  
戻る を押す
- 通常画面に戻るときは  
戻る を何回か押す

## 一時的に毎週 / 毎日録画をやめる

(予約スキップ)

祝日などでその週 / 日の番組の放送がない場合、予約をそのまま残して録画だけ実行されないようにすることができます。

**1** **前ページ**「設定済みの予約を確認する / 予約の一覧を切り換える」の手順**1**~**3**を行い、希望の“予約一覧”画面を表示する

**2** 一時的に毎週 / 毎日録画をやめたい番組を選び、決定する



- “予約設定”画面が表示されます。

**3** “スキップ”に移動し、“✓”を表示する

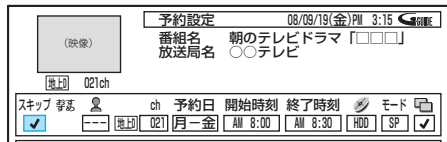

**4** 変更を確定する

**青** (または **青**) で画面下側中央部の“予約確定”を選んで決定する)

- “予約一覧”画面が表示されます。
- 予約スキップを設定した予約には、“✓”が表示されます。



**青** 予約スキップを解除するときは“✓”の表示を消します。

**5** 設定の変更が終わったら、通常画面に戻る



- 予約スキップは自動解除されません。スキップする必要がなくなったら、予約スキップの設定を解除してください。

## 設定済みの予約の内容を変更する

録画実行中の予約は変更できません。

**1** **前ページ**「設定済みの予約を確認する / 予約の一覧を切り換える」の手順**1**~**3**を行い、希望の“予約一覧”画面を表示する

**2** 変更したい予約を選び、決定する



- “予約設定”画面が表示されます。

**3** 変更したい項目に移動し、内容を変更する

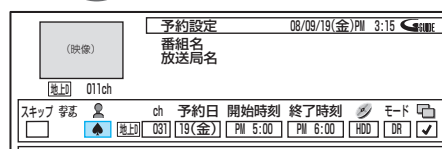
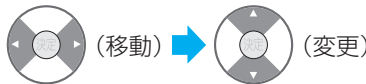

**4** 変更を確定する

**青** (または **青**) で画面下側中央部の“予約確定”を選んで決定する)

- “予約一覧”画面が表示されます。
- 自動予約の内容を変更したときは、[安心] や [発掘] マークが消え、ユーザー予約に変わります。

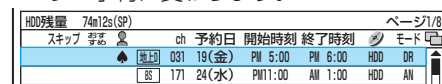

**5** 設定の変更が終わったら、通常画面に戻る



## 不要な予約を削除する(1予約ずつのみ)

録画実行中の予約は取り消しできません。録画停止させてから取り消してください。 **前ページ**

**1** **前ページ**「設定済みの予約を確認する / 予約の一覧を切り換える」の手順**1**~**3**を行い、希望の“予約一覧”画面を表示する

**2** 削除したい予約を選び、確定する



- 確認メッセージが表示されます。

**3** 確認メッセージの“はい”を選び、決定する



- 予約が取り消されます。

**4** 設定の変更が終わったら、通常画面に戻る



各部

準備(接続)

準備(設定)

テ放しレビ

メディア

録る

見る

消去・編集

残す

便利機能

安全注意

仕様

困ったとき

本機の入力 1、2 (L1、L2) につないだ他の機器からの映像・音声を、本機を経由して視聴したり本機に録画したりするときは、本機を外部入力に切り換えます。  
他の機器の操作のしかたは、それぞれの機器の取扱説明書をお読みください。

- 各部
- 準備 (接続)
- 準備 (設定)
- テレビ
- メディア
- 録る
- 見る
- 消去・編集
- 残す
- 便利機能
- 安全注意
- 仕様
- 困ったとき



## 外部入力 1、2 (L1、L2) に切り換えるには (入力切換)

### 1 外部入力に切り換える



- 押すたびに、地上アナログ放送 ↔ 外部入力 が切り換わります。

### 2 希望の入力先を選ぶ



- L1 …… 本機後面の入力 1 端子につないでいるとき。
- L2 …… 本機前面の入力 2 端子につないでいるとき。
- 選んだ入力の映像・音声が視聴できます。

## ケーブルテレビ (CATV) で受信している番組を視聴するときは

ケーブルテレビの番組を視聴するためには、ケーブルテレビ会社専用のホームターミナル / セットトップボックスでチャンネルを選局し、本機を外部入力に切り換えて視聴します。

地上デジタル放送、BS デジタル放送、地上アナログ放送などは、本機のチャンネル選局で視聴できる (外部入力に切り換え不要な) 場合もあります。

くわしくは契約しているケーブルテレビ会社にご相談ください。

接続する機器の取扱説明書もよくお読みください。

※ 事前に、次の接続と設定を確認・変更しておいてください。

- 本機とケーブルテレビのホームターミナル / セットトップボックスを接続しておいてください。 **p.20**

## 視聴するときの例

### 1 ケーブルテレビのホームターミナル / セットトップボックス 見たいチャンネルに合わせる

### 2 本機 希望の外部入力 ("L1" など) に合わせる

#### 気を付けて

- テレビやケーブルテレビのホームターミナル / セットトップボックスの Ir システムを使う場合、本機を操作できないことがあります。

#### ちょっとメモ

- 同じ入力で S 映像端子と映像端子の両方をつないでいるときは、S 映像端子の映像が優先して入力されます。

HDD BD-RE BD-R

## ケーブルテレビ(CATV)で受信している番組を録画するとき

※ 事前に、次の接続と設定を確認・変更しておいてください。

- 本機とケーブルテレビのホームターミナル / セットトップボックスを接続しておいてください。 **p.20**

※ 事前に“セットアップ”画面の次の設定を確認・変更しておいてください。 **p.79,148**

- 録画する場合…………… “録画設定” – “外部音声選択” の設定  
設定が間違っていると、希望の音声で録画できません。(お買上げ時の設定：ステレオ)
- 二重音声を録画する場合… “録画設定” – “二重音声選択” “外部音声選択” の設定  
設定が間違っていると、希望の音声で録画できません。

設定の確認・変更のしかたは **p.150** をごらんください。

### 録画するときの例

- 1 ケーブルテレビのホームターミナル / セットトップボックス  
録画するチャンネルに合わせる
- 2 **本機**  
希望の外部入力(“L1”など)に合わせる **前ページ**
- 3 **本機**  
録画する場合は、 **p.80**

### 録画予約するときの例

- 1 ケーブルテレビのホームターミナル / セットトップボックス  
録画するチャンネルに合わせる
- 2 **本機**  
画面予約をする **p.87**
  - “ch”に外部入力(“L1”など)を表示させます。
- 3 ケーブルテレビのホームターミナル / セットトップボックス  
予約開始時刻に、電源が入っているようにしておく
  - 電源が入っていないと、録画できません。

#### ちよとメモ

- 本機とスカパー！レンタルサービス用チューナーを組み合わせると  
チューナーの録画予約を設定するだけで、録画予約の開始時刻になるとチューナーからI rビデオコントローラーを通して本機に信号が送られ、本機の電源の入 / 切、チャンネル切換、録画開始 / 終了を自動的にコントロールすることができます。(本機側の操作は不要です。)  
くわしくは、「スカイパーフェク TV / レンタルサービス受付センター」にお問い合わせください。  
※ 本機とレンタルサービス用チューナーをつなぐ場合は、S 映像コードまたは映像コードを必ず本機後面の入力 1 端子につないでください。

各部

準備  
(接続)

準備  
(設定)

テ  
放  
送  
ビ

メ  
デ  
ィ  
ア

録  
る

見  
る

消  
去  
・  
編  
集

残  
す

便  
利  
機  
能

安  
全  
注  
意

仕  
様

困  
っ  
た  
と  
き

## 録画全般

- 録画中に残量がなくなったときは、録画が自動的に停止します。

## 録画予約全般

## 全般

- 本機の時計が合っていないときは、希望の時間に正しく録画できません。

## 録画予約があるときの本機の動き

## 予約があるときは

本体表示部に“”が点灯します。



## 予約開始時刻の直前になると

本機の電源が入るときでも、予約の録画は実行されます。本機の電源が切るときは、予約開始時刻の約3分前に自動的に電源が入ります。

## 予約終了時刻になると

自動的に録画が終わります。(終了時に他に録画や再生、メニュー操作などを行っていない場合は、電源が切れます。)

## 番組表を使った予約(ジャンル検索)

- ジャンル検索は、番組データの番組情報(日によって変わることがあります)を元に検索するため、同じ番組でも検索する日によっては検索できないことがあります。

## Gコード予約

- Gコード予約は、システムの規格上、予約開始・終了時刻が実際よりも多少長めに設定されることがあり、他の予約と重なることがあります。また、急な番組変更や開始/終了時刻の自動延長などには対応していません。

## 代理録画

- BD-RE/-Rで録画予約の録画が実行できない場合、次のようなときはHDDに録画し、メールでお知らせします。(HDDが録画可能な場合のみ)
  - 録画不可のディスク(ソフトなど)が入っているときや、ディスクが入っていないとき。
  - BD-RE/-Rの残量時間が不足しているとき。
- BD-RE/BD-Rへ2番組を連続して予約した場合は、後の番組はHDDに代理録画され(HDDが録画可能な場合のみ)、BD-RE/BD-Rへは録画されません。

## 予約が重なったときは

## “予約一覧”画面で確認できます

- 予約が重なっている場合は、“予約一覧”画面で重なっている予約に“”“”が表示されます。[p.83](#)
  - …その番組の全部または一部が録画されません。
  - …その番組の全部が録画されます。

## 3つ以上の予約が重なった場合は

## ユーザー予約が重なった場合

- 全部または一部が重なった場合は、録画開始時刻が遅い方の予約が優先的に録画されます。

(例)

予約	
実際の録画	

前の予約の場合、重なる部分の手前1分ほど(☑の部分)が録画されません。

- 開始時刻が同じ場合は、“予約一覧”画面で順番が上の方の予約が優先的に録画されます。

(例)

予約	
実際の録画	

- 前の予約の終了時刻と後の予約の開始時刻が同じ場合

(例)

予約	
実際の録画	

前の予約の場合、重なる部分の手前1分ほど(☑の部分)が録画されません。

## ユーザー予約とおすすめ自動録画が重なった場合

ユーザー予約が優先的に録画されます。

(例)

予約	
実際の録画	
予約	
実際の録画	

前の予約の場合、重なる部分の手前1分ほど(☑の部分)が録画されません。

## 通常録画 / オフタイマー録画 / 等速ダビングと予約の録画が重なったときは

- 通常録画 / オフタイマー録画 / 等速ダビングが優先して録画されます。予約は取り消され、録画されません。

## 停電があったときは

### 全般

- 停電から復帰すると、自動的に電源が入ってシステム設定を行います。(システム設定中は、本体表示部に“WAIT”が表示されます。)
- 停電によって録画が中断した時は、内部メールでお知らせします。 **p.139**

### 録画の種類別では

#### 録画中に停電したとき

- 録画は停電したところで終了します。
- システム設定後は、電源が切れます。

#### 録画予約の録画開始前に停電したとき

- 停電後、約 8 時間は予約内容が保たれます。
- それ以上停電が続いた場合は、予約内容はすべて消えます。時計を合わせ直してから、予約をやり直してください。

#### 録画予約の録画実行中や、オフタイマー録画中に停電したとき

- 録画は停電したところで中断します。
- 録画終了時刻(時間)前に復帰したときは、システム設定後に録画終了時刻(時間)まで録画されます。
- 録画終了時刻後に復帰したときは、録画は停電したところで終了し、システム設定後に電源が切れます。

### ディスク別では

#### HDD

- 停電前後の番組が分割して再生リスト画面に登録されません。
- 停電直前の約 10 分程度が録画されないことがあります。
- 停電発生のタイミングによっては、停電前に録画された内容が削除されることがあります。
- 停電発生の状況によっては、初期化が必要となる場合があります。

#### BD-RE/BD-R

- 停電前に録画された録画内容は再生リスト画面に登録されないため、再生することができません。また、録画された分だけディスクの残量時間が減ります。
- 停電復帰後にディスクの認識に時間がかかる場合(タイトル数が多い場合など)は、HDD に代理録画されることがあります。HDD に代理録画された場合は、HDD の再生リスト画面に登録されます。
- 停電発生の状況によっては、そのディスクが使用できなくなることがあります。

メモ

---



---



---



---

各部

準備  
(接続)準備  
(設定)テ  
放レ  
ビメ  
デア録  
る見  
る消  
去  
・  
編  
集残  
す便  
利  
機  
能安  
全  
注  
意仕  
様困  
っ  
た  
と  
き

## 録画した番組を見る (再生リスト画面)

HDD BD-RE BD-R -RW (VR) -RW (AVC) -R (VR) -R (AVC) RAM

本機で録画した番組を見るときは、画面に再生リスト画面を表示させて、見たい番組を選んで再生します。

### 再生リスト画面の見かた

(例) HDD番組一覧(日付順)のとき

#### 選択中の番組の再生画面

音声付き早見再生(約1.3倍速)になります。

録画中の番組は、黒画面に  
"録画中"と表示されます。



#### 選択中の番組の情報

- 残り9回コピー可能  
ダビングであと9回まで「コピー」できるとき。 [p.77,125](#)  
(数字はコピー可能回数: 1~9)
- ムーブのみ可能  
ダビングすると「ムーブ(移動)」になるとき。 [p.77,125](#)

**安心** または **発掘** :

おすすめ自動録画で録画された番組 ※1 [p.88](#)

選択中の番組の順番/総数

選択中の番組

操作ガイド

#### ユーザー別表示 ※1

ユーザーごとの一覧を表示することができます。

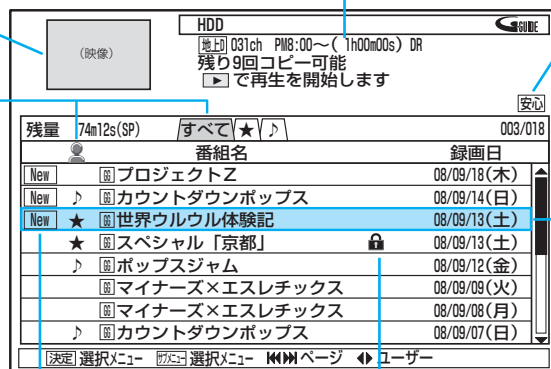

**New** : まだ一度も見えていない  
(未再生の)とき。 ※1

**🔒** : 保護されているとき。 [p.113](#)  
**📺** : 録画中の番組。

※ 1 HDD の一覧のみ

- 本機の再生リスト画面は、HDD、ディスクごとに別々の画面になっています。
- 一覧の並び順は、日付順、番組名順、未再生順の3通りから選べます。(未再生順は、HDD の一覧のみ)
- 日付順、未再生順の番組は、録画日付の新しい順に並びます。
- 番組名順で最初の5文字が同じ名前の番組は、**📁** (フォルダ) でまとめて表示されます。(連続ドラマ一括機能)
- 番組名をGガイドから引用しているときは、番組名の左に"GG"が表示されます。(HDD の一覧のみ)
- 現在の本機の録画モードがDRの場合、残量時間はBS デジタル放送(HD 放送)の場合の時間で表示されます。

#### 気を付けて

- ファイナライズ中や初期化中は、再生できません。

#### 5秒メモ

- 再生中にメディア(HDD、DISC、SD)を切り換えると、再生が停止し、つづき再生の停止状態になります。
- 再生リスト画面から番組を再生したときは、その番組の再生が終わると自動的に停止になります。
- 番組の編集をするときは、 [p.112](#)。

各部

準備  
(接続)

準備  
(設定)

テレビ  
放送

メディア

録る

見る

消去・編集

残す

便利機能

安全注意

仕様

困ったとき



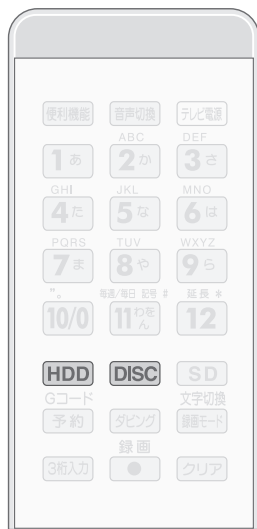

- テレビの電源を入れ、テレビの入力切換を本機の入力に切り換える  
● 本機の電源を入れる  
● ディスクを再生する場合は、再生したいディスクを入れる **p.74**

## 2 再生するメディア(HDD または DISC)を選ぶ

HDD DISC

## 3 再生リスト画面を表示する



## 4 希望の番組を選ぶ



(ユーザーの選択)



(番組の選択)

スキップコマ送り スキップコマ送り  
◀▶ (別ページ)

残量	74m12s(SP)	すべて	番組名	録画日
New	▶	国	プロジェクトZ	08/09/18(木)
New	▶	国	カウントダウンポップス	08/09/14(日)
New	★	国	世界ウルルル体験記	08/09/13(土)
	★	国	スペシャル「京都」	08/09/13(土)
	▶	国	ポップスジャム	08/09/12(金)
		国	マイナース×エスレックス	08/09/09(火)
		国	マイナース×エスレックス	08/09/08(月)
	▶	国	カウントダウンポップス	08/09/07(日)

### 一覧の並び順を変えたいときは

- サブメニュー 表示する
- “並び替え”を選び、決定する
- 希望の並び順を選び、決定する

先頭から再生	番組名順
続きから再生	日付順
ディスクにダビング	未再生順
編集	
番組の削除	
複数番組削除	
並び替え	

### 番組名順のフォルダ内の一覧を表示したいときは

- の付いた番組を選ぶ
- 決定 決定する

## 5 再生を始める



- 再生をしないで再生リスト画面だけを消すときは、**戻る** を押します。

## 6 再生を停止するときは



- 1 回押すと、停止位置が記憶されます。(つづき再生 **p.99**)
- 停止中(録画中の番組をテレビ画面に映していないときのみ)にもう 1 回押すと、記憶した停止位置が解除されます。

- 前の画面に戻るときは **戻る** を押す
- 通常画面に戻るときは **戻る** を何回か押す
- 暗証番号の入力画面が表示されたときは、 **p.69**
- PIN コードの入力画面が表示されたときは、 **p.104**

各部

準備  
(接続)

準備  
(設定)

テ  
放  
レ  
ビ

メ  
デ  
ィ  
ア

録  
る

見  
る

消  
去  
・  
編  
集

残  
す

便  
利  
機  
能

安  
全  
注  
意

仕  
様

困  
っ  
た  
と  
き

## 市販のソフトを見る・聞く

BDビデオ DVDビデオ 音楽用CD

各部

準備  
(接続)準備  
(設定)テレビ  
放送

メディア

録る

見る

消去・編集

残す

便利機能

安全注意

仕様

困ったとき



前の画面に戻るときは

戻る を押す

通常画面に戻るときは

戻る を何回か押す

暗証番号の入力画面が表示されたときは、[p.69](#)

## 気を付けて

- DVDビデオソフトの再生時は、テレビ放送と比べて音量が小さく感じられます。再生中にテレビの音量を上げたときは、再生停止前に必ず音量を下げてください。

1

- テレビの電源を入れ、テレビの入力切換を本機を接続した入力にする
- 本機の電源を入れる
- 再生したいディスクを入れる [p.74](#)
  - ディスクによっては、自動的に再生が始まるものがあります。

2

操作先を DISC に切り換える

DISC

3

再生を始める



ディスクを入れるとディスクのメニュー画面が表示される場合は、画面の指示に従って操作してください。

4

再生を停止するときは



- 1回押すと、停止位置が記憶されます。  
(つづき再生 [次ページ](#))
- 停止中(録画中の番組をテレビ画面に映していないときのみ)にもう1回押すと、記憶した停止位置が解除されます。

## ディスクのメニュー画面から操作するときは

(メニュー画面がある場合のみ) **BDビデオ DVDビデオ**

ディスクによってメニューの内容が異なりますので、操作のしかたはディスクの説明書をお読みください。ここでは、一般的な操作の例を示します。

トップメニュー … ディスクのトップメニュー画面を表示します。



サブメニュー … ディスクのメニュー画面を表示します。もう一度押すと消えます。



- BDビデオの場合、再生中に押すとポップアップメニューが表示されます。

決定 … 希望のタイトルや項目を選び、決定します。



## ポップアップメニューを表示して操作するときは

(ポップアップメニューがある場合のみ) **BDビデオ**

ポップアップメニューを表示すると、再生を止めずにいろいろな操作ができます。ディスクによってメニューの内容が異なりますので、操作のしかたはディスクの説明書をお読みください。ここでは、一般的な操作の例を示します。

サブメニュー … 再生中に押すと、ポップアップメニューを表示します。



もう一度押すと消えます。

決定 … 希望のタイトルや項目を選び、決定します。



## ちょっとメモ

- 再生中にメディア (HDD、DISC、SD) を切り換えると、再生が停止し、つづき再生の停止状態になります。

## つづきから見る (つづき再生・リジューム停止)

停止  を 1 回押して再生を停止すると、つづき再生の停止状態になり、停止位置が記憶されます。停止位置は、電源を切っても記憶しています。

- HDD では、番組ごとに停止位置が記憶されます。
- 音楽用 CD の場合、つづき再生機能はありません。

つづき再生の停止状態のときは、再生  を押すと記憶している停止位置から再生が始まります。

つづき再生の停止状態 (記憶した停止位置) を解除するときは、停止中 (録画中の番組をテレビ画面に映していないときのみ) に停止  を押します。

## 再生速度を変えて見る・聞く (一部を除き、音声は出ません)

### 早く見る / 聞く (早送り / 早戻し)

**HDD BD-RE BD-R BDビデオ -RW (VR) -RW (AVC) -R (VR) -R (AVC) DVDビデオ RAM 音楽用CD**

再生中に、



- 押すたびに、再生速度が 5 段階で切り換わります。(音楽用 CD を除く)
- 音楽用 CD の場合、再生速度の切り換えはできません。音楽用 CD の早送り / 早戻し中は、およその再生位置が確認できる程度の音声が出ます。
- 再生  を押すと再生に戻ります。

### 音声付きで早く見る (早見再生)

**HDD BD-RE BD-R BDビデオ -RW (VR) -RW (AVC) -R (VR) -R (AVC) DVDビデオ RAM**

再生中に、



- 1 回押すと、音声付きの約 1.3 倍速の早送りになります。
- 再生  を押すと再生に戻ります。

### 再生を一時的に止める (再生一時停止)

**HDD BD-RE BD-R BDビデオ -RW (VR) -RW (AVC) -R (VR) -R (AVC) DVDビデオ RAM 音楽用CD**

再生中に、





- 再生が一時停止します。
- 再生  を押すと再生に戻ります。

### ゆっくり見る (スロー / 逆スロー再生)

**HDD BD-RE BD-R BDビデオ -RW (VR) -RW (AVC) -R (VR) -R (AVC) DVDビデオ RAM**

再生一時停止中に、



- 押すたびに、再生速度が 2 段階で切り換わります。(録画モード AF ~ AE で録画された番組の逆スロー再生はできません。)
- 再生  を押すと再生に、一時停止  を押すと再生一時停止に戻ります。

### コマを進める / 戻す (コマ送り / コマ戻し)

**HDD BD-RE BD-R BDビデオ -RW (VR) -RW (AVC) -R (VR) -R (AVC) DVDビデオ RAM**

再生一時停止中に、



- 押すたびに、コマが進み / 戻ります。(録画モード AF ~ AE で録画された番組のコマ戻しはできません。)

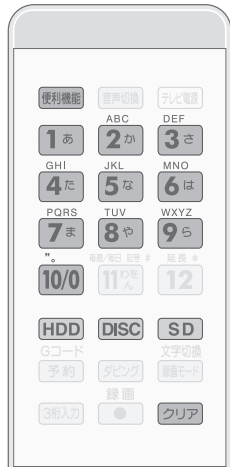

前の画面に戻るときは

 を押す

通常画面に戻るときは

 を何回か押す

#### 気を付けて

- MPEG-4 AVC/H.264 で記録された BD ビデオや VC-1 規格で記録された映像の逆スロー再生、コマ戻しはできません。

各部

準備 (接続)

準備 (設定)

テレビ放送

メディア

録る

見る

消去・編集

残す

便利機能

安全注意

仕様

困ったとき

見たい番組や場面までとばす (頭出し)

見たい/聞きたいところまでとばす (スキップ)

HDD BD-RE BD-R BDビデオ -RW (VR) -RW (AVC) -R (VR) -R (AVC)  
DVDビデオ RAM 音楽用CD

再生中に、



- 押すたびに(連続 10 回まで)、チャプターやトラックがとばされます。

30 秒単位で先にとばす (30 秒スキップ)

15 秒単位で前に戻す (チョット戻し)

HDD BD-RE BD-R BDビデオ -RW (VR) -RW (AVC) -R (VR) -R (AVC)  
DVDビデオ RAM

再生中に、



- 30 秒スキップは  
押すたびに(連続 10 回まで)、約 30 秒  
ずつ最大 5 分先の場面までとばされま  
す。
- チョット戻しは  
押すたびに(連続 10 回まで)、約 15 秒  
ずつ最大 2 分 30 秒前の場面まで戻り  
ます。

番号や時間を指定してとばす (サーチ)

HDD BD-RE BD-R BDビデオ -RW (VR) -RW (AVC) -R (VR) -R (AVC)  
DVDビデオ RAM 音楽用CD

1 再生中または再生一時停止中に、  
便利機能メニューを表示し、“サーチ”を選び、  
決定する



2 希望のサーチを選ぶ

- 押すたびにサーチの種類が切り換わり  
ます。

- 再生中の HDD やディスクの種類によって、選べる  
サーチの種類が異なります。  
HDD …… チャプター、タイム(時間)  
BD、DVD …… チャプター、タイトル、タイム(時間)  
音楽用 CD …… トラック、タイム(時間)

(例) チャプターサーチのとき

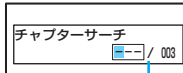

サーチする番号/総数

タイムサーチのとき

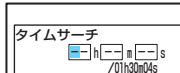

サーチする時間/総時間  
(h: 時間、m: 分、s: 秒)

3 番号または時間を入力し、決定する



入力間違いのときは、クリアを押します。

- 指定した番号または時間までとばされます。

繰り返して見る (リピート再生)

HDD BD-RE BD-R BDビデオ -RW (VR) -RW (AVC) -R (VR) -R (AVC)  
DVDビデオ RAM 音楽用CD

1 再生中に、  
便利機能メニューを表示し、“リピート”を選  
び、決定する



2 希望のリピート再生を選ぶ



- 再生中の HDD やディスクの種類によって、選べるリ  
ピート再生の種類が異なります。  
HDD、BD、DVD …… チャプター、タイトル  
音楽用 CD …… ディスク、トラック
- リピート再生が始まります。

3 リピート再生をやめるときは、  
手順 2 のときに、“オフ”を選ぶ

リピート再生をやめて、再生も停止するときは、  
停止を押します。

他の機器で作成したプレイリストを  
再生する (プレイリスト再生)

BD-RE BD-R -RW (VR) -R (VR) RAM

再生リスト画面表示中に、青 を押すとプレイリストの再生  
リスト画面が表示されますので、再生したいプレイリストを  
選んでください。

- 本機では、プレイリストの作成や編集はできません。

気を付けて

- とびこすチャプターやトラックがないときは、該当の  
頭出しはできません。

各部

準備  
(接続)

準備  
(設定)

テ  
放し  
送

メ  
デ  
ィ  
ア

録  
る

見  
る

消  
去  
・  
編  
集

残  
す

便  
利  
機  
能

安  
全  
注  
意

仕  
様

困  
っ  
た  
と  
き

## 録画中の番組を最初から見る (追っかけ再生)

**HDD**

予約した番組の録画中に帰宅したときなど、録画を続けながら (停止させずに) 番組の最初から見るができます。

**1** 録画中、  
HDD の再生リスト画面を表示する



**2** 録画中の番組を選ぶ (p.97 の手順 4)

**3** 追っかけ再生を始める



**4** 追っかけ再生をやめるときは、



- 再生が停止します。(録画は続行されます。)

このあと、録画も停止させるときは、p.81 をごらんください。

## 録画と再生の同時動作について (同時録画再生)

録画中に別の番組を見ることができます。(再生中に HDD の予約録画が始まったときでも、再生を続けることができます。)

録画、 ダビング録画	再生	HDD	BD-RE	BD-R	-R (VR)		-R (AVC)	BDビデオ	CD (JPEG)
			-RW (VR)	-RW (AVC)	音楽用CD	DISC (AVCHD)	SD (JPEG)		
HDD	録画モードが DR のとき	○		○				○	×
	録画モードが DR 以外 のとき	○		○				×	×
BD-RE	BD-R	○		×				×	×

◎：できる (追っかけ再生も可能) ○：できる (追っかけ再生は不可) ×：できない

### 同時録画再生をするときは

**HDD** **BD-RE** **BD-R** **-RW (VR)** **-RW (AVC)** **-R (VR)** **-R (AVC)** **RAM** を再生するとき

[HDD] [DISC] を押して操作先のメディアを切り換えたあと、再生リスト画面から見たい番組を再生します。 p.97

**BDビデオ** **DVDビデオ** **音楽用CD** を再生するとき

[DISC] を押して操作先をディスクに切り換えたあと、再生 [再生] を押して再生します。 p.98

**CD (JPEG)** **SD (JPEG)** を再生するとき

[DISC] [SD] を押して操作先のメディアを切り換えたあと、JPEG の再生リスト画面から再生します。 p.106

### 同時録画再生をやめるときは

再生、録画の順で停止させます。

停止 [停止] を 1 回押すと、再生が停止します。(録画は続行されます。)

このあと録画も停止させるときは、p.81 をごらんください。

各部

準備  
(接続)

準備  
(設定)

テ  
放し  
送ビ

メ  
デ  
ィ  
ア

録  
る

見  
る

消  
去  
・  
編  
集

残  
す

便  
利  
機  
能

安  
全  
注  
意

仕  
様

困  
っ  
た  
と  
き

- 各部
- 準備 (接続)
- 準備 (設定)
- テレビ
- メディア
- 録る
- 見る
- 消去・編集
- 残す
- 便利機能
- 安全注意
- 仕様
- 困ったとき



## 音声(言語)、字幕(言語)、カメラアングルを切り換える

### 音声(言語)を切り換える

**HDD** **BD-RE** **BD-R** **BDビデオ** **-RW(VR)** **-RW(AVC)** **-R(VR)** **-R(AVC)** **RAM** **DVDビデオ**

再生中の番組に複数の音声(主音声/副音声など)や音声言語が記録または収録されているときは、再生したい音声を選ぶことができます。

再生中に、



- 押すたびに、音声(主音声、副音声など)や音声言語が切り換わります。

### 字幕(言語)を切り換える

**HDD** **BD-RE** **BD-R** **BDビデオ** **-RW(VR)** **-RW(AVC)** **-R(VR)** **-R(AVC)** **RAM** **DVDビデオ**

再生中の番組に複数の字幕言語が記録または収録されているときは、字幕の言語を選んだり、字幕表示の入/切を選んだりすることができます。

- 本機で録画した番組を再生するときは、録画モードDRで録画された番組だけ字幕の切り換えができます。

- 再生中に、便利機能メニューを表示し、“字幕”を選び、決定する

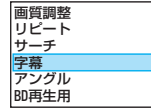

- 希望の字幕を選ぶ



- 押すたびに、字幕言語が切り換わります、または字幕が入/切します。(ボタンを押してから表示が切りかわるまで時間がかかることがあります。)

### カメラアングル(見る角度)や映像を切り換える

**HDD** **BD-RE** **BD-R** **BDビデオ** **DVDビデオ**

再生中の番組に複数のカメラアングルや映像が記録または収録されているときは、映像を選んだり、見る角度を選ぶことができます。

- 再生中に、便利機能メニューを表示し、“アングル”を選び、決定する

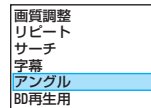

- 希望の映像やカメラアングルを選ぶ



- 押すたびに、カメラアングルや映像が切り換わります。

- 前の画面に戻るときは を押す
- 通常画面に戻るときは を何回か押す

#### 気を付けて

- 再生中や視聴中に、再生を停止したり再生リスト画面を表示したりすると、字幕に関する次の設定が自動的に“オフ”に戻り、字幕が表示されなくなります。
  - ・ “字幕の設定”画面の“字幕”の設定
  - ・ 便利機能メニューの“字幕”の設定
 再生中に再び字幕を表示させたいときは、便利機能メニューの“字幕”を再度設定してください。

#### ポイントメモ

- カメラアングルが選べる場面では、画面に“”が表示されます。
- カメラアングル切替可能場面で表示される“”は、表示されないようにすることもできます。 [p.147](#)
- BD/DVDビデオソフトの場合、音声/字幕/カメラアングルの内容はディスクによって異なりますので、ディスクの説明書もごらんください。

## お好みの画質に切り換える

HDD BD-RE BD-R BDビデオ -RW (VR) -RW (AVC) -R (VR) -R (AVC) DVDビデオ RAM

再生中の映像の画質を選ぶことができます。

## 画質調整で設定 / 調整できる項目 (□はお買上げ時の設定)

- ノーマル…………… 通常の画質で再生するとき。
- シネマ…………… 映画の暗い場面などを見やすく再生したいとき。
- ユーザー 1 ~ 3 …… お好みの設定で再生したいとき。(3 通りまで設定可能)
- ブライツネス …… 映像の明るさの調整。 (暗い) 0 ~ 15 (明るい)
- コントラスト …… 映像の白黒の強弱の調整。 (弱い) -7 ~ 0 ~ +7 (強い)
- カラー …… 映像の色の濃さの調整。 (薄い) -7 ~ 0 ~ +7 (濃い)
- シャープネス …… 映像の輪郭の調整。 (やわらかい) -6 ~ 0 ~ +6 (くっきり)
- ガンマ …… 暗くて見えにくい場面の調整。 (弱い) 0 ~ 5 (強い)
- ノイズリダクション …… 再生映像のノイズの低減。 切、入
- プログレモード …… プログレッシブ出力時、素材に合わせて最適な画質に変換。

[Film] (フィルム素材のとき)、Video(ビデオ素材のとき)

## お好みの画質に切り換えるときは

- 1 再生中に、  
便利機能メニューを表示し、“画質調整”でそのままだる

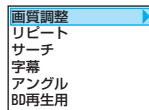

## ユーザー 1 ~ 3 をお好みの画質に設定するときは

- 1 左の手順 2 で設定したいユーザー(1 ~ 3)を選んだあと、設定項目を表示する



- 2 希望の設定項目を選び、決定する

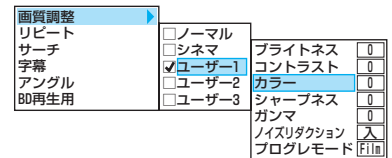

- 3 設定を変更し、決定する

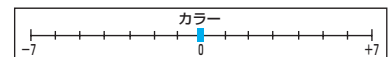

- 4 設定の変更が終わったら、通常画面に戻す



- 2 希望の設定を選び、決定する

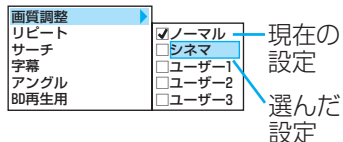

## ポイント

- プログレモードの素材について
  - Film(フィルム素材) …… 映画のフィルムなどをもとに作成された映像で、通常は 24 コマ / 秒で記録されています。
  - Video(ビデオ素材) …… テレビドラマやテレビアニメなどをもとに作成された映像で、30 コマ / 秒で記録されています。

各部

準備  
(接続)準備  
(設定)テ  
放  
送  
ビメ  
デ  
ィ  
ア録  
る見  
る消  
去  
・  
編  
集残  
す便  
利  
機  
能安  
全  
注  
意仕  
様困  
っ  
た  
と  
き

## BD ビデオの子画面の映像・音声を切り換える (ピクチャー・イン・ピクチャー)

(ピクチャー・イン・ピクチャー対応のみ) **BDビデオ**

子画面(ピクチャー・イン・ピクチャー)に対応しているBDビデオソフトでは、再生する子画面の設定を選ぶことができます。

- 子画面の再生のしかたは、BDビデオソフトの取扱説明書をごらんください。

### 1 親画面 / 子画面の同時再生中に、便利機能メニューの“BD 再生用”を選び、決定する

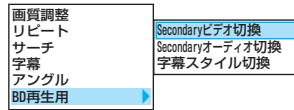

### 2 希望の項目を選び、決定する



**Secondary ビデオ切換**

…… 子画面の映像を切り換えるとき。

**Secondary オーディオ切換**

…… 子画面の音声を切り換えるとき。

### 3 希望の設定を選ぶ



- 押すたびに設定が切り換わります。

## BD ビデオの字幕のスタイルを切り換える

(字幕スタイル切換対応のみ) **BDビデオ**

BDビデオソフトの字幕のスタイルを選ぶことができます。

### 1 親画面 / 子画面の同時再生中に、便利機能メニューの“BD 再生用”を選び、決定する

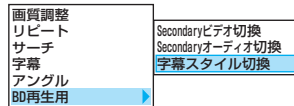

### 2 “字幕スタイル切換”を選び、決定する



### 3 希望の設定を選ぶ



- 押すたびに設定が切り換わります。

## BD ビデオのバーチャル・パッケージを利用する

(バーチャル・パッケージ対応のみ) **BDビデオ**

バーチャル・パッケージに対応しているBDビデオソフトでは、他のメディア(ローカルストレージ)にデータをコピーして、再生しながらいろいろな機能を楽しむことができます。

本機では、SDカードをローカルストレージとして使用します。

- 必要な空き容量やコピー、再生のしかたは、BDビデオソフトの取扱説明書をごらんください。
- SDカードの入れかたは、[p.107](#)をごらんください。
- 他のデータが入ったSDカードや、他の機器でフォーマットされたSDカードを使用すると、正しく再生されないことがあります。

その場合は、本機でSDカードを初期化([p.121](#))するか、他のSDカードをお使いください。(初期化すると、記録された内容も消去されますので、お気を付けてください。)

- コピーされたデータでバーチャル・パッケージを再生中に本機からSDカードを抜くと、ディスクの再生が停止します。
- 再生中、映像や音声が停止することがあります。
- SDカードに記録されたバーチャル・パッケージの内容を消去するときは、[p.121](#)をごらんください。

## PINコードの入力画面が表示されたときは

**BD-RE** **BD-R** **-RW (AVC)** **-R (AVC)**

他社のBDレコーダーなどでディスクにPINコードが設定されているときは、本機で使用するときにPINコードの入力画面が表示されますので、設定されたPINコードを入力してください。(本機では、PINコードの設定や変更はできません。)

### 1 PINコードを入力し、決定する



#### 気を付けて

- Secondaryビデオ切換で子画面の映像を切り換えたときは、映像が切り換わるまでしばらく時間がかかります。



各部

準備  
(接続)

準備  
(設定)

テ  
放レ  
送ビ

メ  
デ  
イ  
ア

録  
る

見  
る

消  
去  
・  
編  
集

残  
す

便  
利  
機  
能

安  
全  
注  
意

仕  
様

困  
っ  
た  
と  
き

メモ

---

---

---

---

---

---

パソコンやデジタルカメラなどで CD-RW/-R や SD カードに記録された JPEG 形式の写真や絵を、本機で再生することができます。

各部  
準備(接続)  
準備(設定)  
テレビ放送  
メディア  
録る  
見る  
消去・編集  
残す  
便利機能  
安全注意  
仕様  
困ったとき



## 写真や絵を連続して再生する (スライドショー)

CD (JPEG) SD (JPEG)

- テレビの電源を入れ、テレビの入力切替を本機の入力に切り換える  
● 本機の電源を入れる  
● 再生したいディスクまたは SD カードを入れる **p.74、次ページ**

### 2 操作先(DISC または SD)を選ぶ



### 3 JPEG の再生リスト画面を表示する

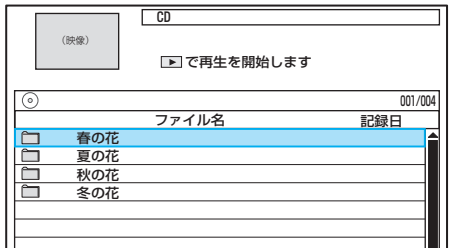

### 4 フォルダ( )を選ぶときは、見たいフォルダを選び、決定する



一覧が 2 ページ以上あるときは、**スキップコマ送り**、**スキップコマ送り** を押すとページを直接切り換えることができます。

- フォルダ内に収録されているフォルダまたは写真が表示されます。

### 5 見たい写真 / 絵 ( ) を選んで、再生を始める

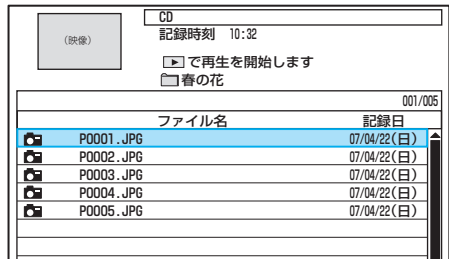

- 選んだ写真 / 絵とそれ以降に収録されている全写真 / 絵が連続再生されます。最後のファイルまで再生されると、自動的に停止して再生リスト画面に戻ります。

再生中の写真 / 絵を回転させたいときは、**決定** を押します。

### 6 再生を一時停止、停止するときは



- 再生が一時停止します。(再生 を押すと、再び再生を始めます。)
- 再生が停止し、再生リスト画面に戻ります。

JPEG 再生の場合、つづき再生機能はありません。

#### 気を付けて

- SD カードの認識・読み込み中は、本機の電源を切ったり電源コードを抜いたりしないでください。カードの破損や本体の故障の原因となります。
- 記録状態などによっては、リストに表示されるファイルでも再生できないことがあります。
- スライドショー中に再生できないファイルがあった場合は、再生を中止して再生リスト画面に戻ります。

## SD カードの出し入れ

SD

## 入れるときは

- 1 SD カードのラベル面を上にし、角がカットされた側を右にして、奥まで(止まるまで)まっすぐ差し込む
  - 本体表示部に“SD”が表示されます。

## 取り出すときは

- 1 SD カードの中央部分を押し、ロックをはずし、まっすぐに引き出す
  - 本体表示部の“SD”が消えます。

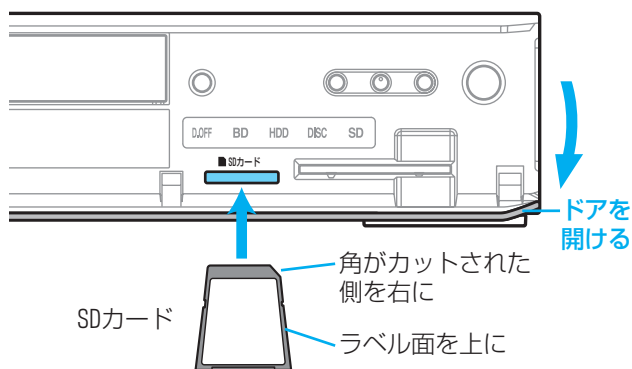

各部

準備  
(接続)準備  
(設定)テ  
放し  
送ビメ  
デ  
イ  
ア録  
る見  
る消  
去  
・  
編  
集残  
す便  
利  
機  
能安  
全  
注  
意仕  
様困  
っ  
た  
と  
き

## 本機で再生できる JPEG 形式について

- 拡張子に「jpg(JPG)」、「jpeg(JPEG)」が付いた、Exif 2.1 準拠の JPEG 圧縮データだけが再生できます。
- ただし、上記の拡張子が付いたファイルでも、JPEG 形式で記録されていないものは、再生するとノイズが出る場合があります。
- 最大 255 フォルダ、999 ファイルまで対応しています。
- 画素数は、34 × 34 ~ 5120 × 3840 まで対応しています。
- 画素数の小さなファイルを再生した場合は、拡大して表示されます。
- 一覧のフォルダ / ファイル名は、半角で 8 文字まで表示されます。
- 使用できるディスクは、ISO9660 でフォーマットされている CD-RW/-R だけです。
- 記録状態によっては、正常に再生できないことがあります。
- プログレッシブ形式の JPEG ファイルは再生できません。
- Motion JPEG には対応していません。

## ポイント

- 1 つあたりの写真 / 絵の再生時間(表示間隔)は 5 秒です。10 秒に変更することもできます。 [p.147](#)
- JPEG の再生リスト画面には、JPEG 形式のファイルだけが表示されます。
- 再生できないファイルには、“⊗”が表示されます。
- JPEG 再生中に録画予約の録画が始まると、JPEG 再生は自動的に停止します。

ハイビジョン対応デジタルビデオカメラなどでディスクに記録された AVCHD 形式のハイビジョン画質の動画を、本機で再生することができます。(録画した機器でファイナライズ済みのディスクだけが再生可能です。)

- 各部
- 準備 (接続)
- 準備 (設定)
- テレビ放送
- メディア
- 録る
- 見る
- 消去・編集
- 残す
- 便利機能
- 安全注意
- 仕様
- 困ったとき



## ハイビジョン画質で撮影された動画を再生する

DISC(AVCHD)

- 1 ● テレビの電源を入れ、テレビの入力切替を本機の入力に切り換える  
● 本機の電源を入れる  
● 再生したいディスクを入れる [p.74](#)

- 2 操作先を DISC に切り換える



- 3 再生を始める



☞ ディスクを入れるとディスクのメニュー画面が表示される場合は、ディスクによってメニューの内容が異なりますので、操作のしかたはディスクの説明書をお読みください。ここでは、一般的な操作の例を示します。



希望のタイトルや項目を選び、決定します。

- 4 再生を停止するときは



- AVCHD で記録された動画の再生の場合、つづき再生機能はありません。

### AVCHD で記録された動画の再生中にできること

次の再生や切り換えができます。

- 通常再生
- 再生一時停止
- スキップ
- サーチ
- 字幕の切り換え (逆スロー再生、コマ戻しはできません。)
- 早送り / 早戻し
- スロー再生
- 30 秒スキップ
- リピート再生
- 早見再生
- コマ送り
- チョット戻し
- 音声の切り換え

**気を付けて**

- SD カードに記録された AVCHD 形式の動画は、本機で直接再生することはできませんが、SD → HDD ダビングすることができます。

## 再生全般

- BD/DVDの2層ディスクの再生中は、1層目と2層目が切り換わる時に映像や音声が一時止まる場合があります。
- 再生開始時に、映像や音声がでるまで時間がかかる場合があります。
- 録画モードをDRで録画した番組を再生しているときは、番組の変わり目で画面が一瞬静止画になったりブロックノイズが見えたりすることがあります。
- コマ戻し中は、番組のつなぎ目部分でコマ飛びして再生されないことがあります。
- ディスクの再生が終わると、最後の場面で再生一時停止となったりディスクメニューが表示されたりすることがあります。
- この状態が長く続くと、テレビ画面が焼き付けを起こすことがありますので、お気を付けてください。
- ディスクによっては、つづき再生、再生速度の切り換え、頭出し、言語やカメラアングルの切り換え、リピート再生などの操作が、本機ではできないことがあります。

## 再生リスト画面

- DVD-RW(Video)/-R(Video)をファイナライズ [p.119](#) したディスクは、再生リスト画面を表示できません。ディスクメニューから再生してください。
- **New** マークは、5分を超えて再生するとマークが消えます。(録画時間が10分未満の番組の場合は、再生するとマークが消えます。)
- リピート再生中に再生リスト画面を表示すると、リピート再生が解除されます。
- ダビングした番組は、チャンネル番号が“--ch”になることがあります。

## つづき再生(リジューム停止)

- つづき再生が始まる位置は、停止位置によって多少ずれることがあります。
- 次のような場合、記憶した停止位置が解除されます。
  - ディスクトレイを開けたとき。
  - ディスクメニューを表示したとき。
  - “セットアップ”画面の“再生設定”の“言語設定”や“視聴制限設定”の設定を変更したとき。
  - 編集をしたとき。  
(編集していない番組の停止位置も解除されます。)
  - ファイナライズをしたとき。
  - 電源コードを抜いたときや、停電があったとき。
  - 市販のBDビデオでリジューム停止が禁止されたものなど

## 追っかけ再生/同時録画再生

- 録画開始直後の15秒程度は、追っかけ再生ができません。
- 追っかけ再生中に早送りなどを行って、再生が録画に追いついた場合は、自動的に再生が停止します。(録画は続きます。)
- 追っかけ再生中、スキップやサーチなどを行うと再生が録画に追いつくときは、その操作は実行できません。
- 追っかけ再生中や同時録画再生中に操作先(HDD、DISC、SD)を切り換えると、再生が停止します。

各部

準備  
(接続)準備  
(設定)テ  
放し  
送ビメ  
デー  
ア録  
る見  
る消  
去  
・  
編  
集残  
す便  
利  
機  
能安  
全  
注  
意仕  
様困  
っ  
た  
と  
き

## 音声／字幕／カメラアングルの切り換え

## 音声／字幕

- BD/DVD ビデオソフトによっては、ディスクメニューを使って音声言語や字幕言語を切り換えるものがあります。
- 音声言語を切り換えると、一瞬映像が止まったり黒画面になったりすることがあります。
- 本機の電源を切ったりディスプレイを開けたりすると、設定が“セットアップ”画面の“再生設定”－“音声言語設定”の設定に戻ります。(BD/DVD ビデオによっては、そのディスクで決められている言語になります。)
- “セットアップ”画面の“音声出力設定”で“Dolby Digital”を“ビットストリーム”に設定して二重音声をデジタル音声出力端子から出力しているときは、再生時に本機で音声を切り換えることはできません。  
この場合は、設定を“PCM”にするか、アンプ側で切り換えてください。
- 字幕設定を変更したときは、切り換わるまで多少時間がかかることがあります。
- いろいろな速度での再生中は、字幕は表示されません。
- 本機で録画モードDR以外で録画した番組や字幕情報がないディスクについては、字幕の切り換えはできません。

## カメラアングル

- 変更したときは、切り換わるまでに多少時間がかかることがあります。
- 本機の電源を切ったときやディスプレイを開けたときは、設定が“1”に戻ります。

メモ

---



---



---



---



---



---



---



---

各部

準備  
(接続)準備  
(設定)テレビ  
放送

メディア

録る

見る

消去・  
編集

残す

便利  
機能安全  
注意

仕様

困った  
とき

## 本機で編集できる機能について

使える機能 ○：できる —：該当なし  
×：できない

ディスク		HDD	BD-RE BD-R	-RW (VR) -R (VR)	-RW (AVC) -R (AVC)	-RW (Video) -R (Video)
番組の編集	チャプターマークの追加・削除	○	○	○	○	—
	1番組の削除	○	○	○	○	—
	複数番組の一括削除	○	○	○	○	—
	番組の不要部分の削除（部分削除）	○	×	×	×	—
	番組の分割	○	×	×	×	—
	番組名の変更	○	○	○	○	—
	ユーザーの変更	○	—	—	—	—
	番組の保護/保護解除	○	○	○	○	—
プレイリストの作成		×	×	×	×	—
ディスクの編集	初期化（全消去/部分消去）	○	—	—	—	—
	初期化（再フォーマット）	—	○ (REのみ)	○ (RWのみ)	○ (RWのみ)	○ (RWのみ)
	ディスク名の変更	—	○	○	○	—
	ディスクの保護/保護解除	—	○	○	○	—
ファイナライズ		—	— (RE) ○ (R)	○ ※1	○	ダビング後に自動ファイナライズ

※ 1 DVD-RW(VR) のみ、本機でファイナライズしたディスクのファイナライズを解除することができます。

- 上記のほかに、本機では SD カードの初期化、ローカルストレージ [p.104, 121](#) の消去をすることができます。

### 番組を削除したときの残量時間について

- **HDD** **BD-RE** **-RW (VR)** **-RW (AVC)** ……番組を削除すると、残量時間が増えます。
- **BD-R** **-R (VR)** **-R (AVC)** ……番組を削除しても残量時間は増えません。

### ダビングすると「ムーブ(移動)」になる部分を含んでいる番組の編集について

- 「ムーブ(移動)」になる部分を一部も含んでいる番組をダビングする場合は、「ムーブ(移動)」でダビングされます。
- HDD に録画された番組で、「ムーブ(移動)」になる部分だけを部分削除した場合や、「ムーブ(移動)」になる部分と「コピー」になる部分を分割した場合でも、部分削除・分割後の番組は「ムーブ(移動)」になります。（「コピー」にはなりません。）

#### 気を付けて

- 番組やディスクが保護されているときや番組の録画中は、番組の編集やディスクの編集・初期化はできません。（録画中のチャプターマークの手動追加を除く。）
- 番組を部分削除、分割したときは部分削除で指定した開始 / 終了位置や分割で指定した分割位置と、実際に編集される箇所とは、1 秒程度ずれることがあります。
- 一部の BD-R では、本機で編集できない場合があります。

各部

準備  
(接続)

準備  
(設定)

テレビ  
放送

メディア

録る

見る

消去・  
編集

残す

便利機能

安全注意

仕様

困ったとき

- 各部
- 準備 (接続)
- 準備 (設定)
- テレビ
- メディア
- 録る
- 見る
- 消去・編集
- 残す
- 便利機能
- 安全注意
- 仕様
- 困ったとき

**気を付けて**

● 削除された番組は、元に戻せません。録画内容をよく確認してから削除してください。



- ☞ 前の画面に戻るときは  
戻る を押す
- ☞ 通常画面に戻るときは  
戻る を何回か押す

**気を付けて**

- 番組の最初に記録されているチャプターマークは削除できません。
- 番組やディスクが保護されているときは、チャプターマークの手動追加/削除はできません。

## チャプターマークを手動で追加・削除する

HDD BD-RE BD-R -RW (VR) -RW (AVC) -R (VR) -R (AVC)

### チャプターマークを追加するときは

番組の録画中、録画一時停止中、再生中、再生一時停止中に追加できます。

- 1 チャプターマークを追加したい場面が映ったら、**チャプターマークを追加する**

チャプター

チャプターマーク オン

- 追加できるチャプター数については、**p.161**。

### チャプターマークを削除するときは

番組の再生一時停止中に、削除できます。

- 1 再生一時停止中に、チャプターサーチで削除したいチャプター番号を指定し、その位置までとばす **p.100**

- 2 **チャプターマークを削除する**

クリア

チャプターマーク 削除

## 不要な番組を 1 番組だけ削除する

HDD BD-RE BD-R -RW (VR) -RW (AVC) -R (VR) -R (AVC)

- 1 再生リスト画面を表示し、不要な番組を選ぶ **p.97**

- 2 **選んだ番組を削除する**

- 1 サブメニュー画面を表示する

サブメニュー

- 2 “番組の削除”を選び、決定する



先頭から再生  
続きから再生  
ディスクにダビング  
編集  
番組の削除  
複数番組削除  
並べ替え

- 3 確認メッセージの“はい”を選び、決定する



- 番組が削除されます。

- 3 **削除が終わったら、通常画面に戻す**

戻る



**ちよとメモ**

- チャプターマークは、録画した番組の始めに自動的に記録されます。録画一時停止状態から再び録画を始めたときは、自動的に記録されません。
- HDD の場合は、録画中にチャプターマークを自動追加することもできます。 **p.148**



## 複数の不要な番組を一括削除する

HDD BD-RE BD-R -RW (VR) -RW (AVC) -R (VR) -R (AVC)

1 再生リスト画面を表示し、不要な番組を選ぶ  
p.97

## 2 一括削除する番組を選び、削除する

## 1 サブメニュー画面を表示する

サブメニュー  

## 2 “複数番組削除”を選び、決定する

先頭から再生  
続きから再生  
ディスクにダビング  
編集  
番組の削除  
複数番組削除  
並べ替え

- 選んだ番組の左に“✓”が表示されます。

## 3 再生リスト画面上で削除する番組の左に“✓”を表示し、決定する



(選択・決定) スキップコマ送り、 スキップコマ送り (別ページ)

- この操作を繰り返して、削除する番組に“✓”を表示させます。(最大 20 番組まで)

削除を取り消すときは、“✓”の番組を選んで決定し、“✓”を消します。

## 4 一括削除する番組を確定する

クリア

確定せずにやめるときは、 を押します。

## 5 確認メッセージの“はい”を選び、決定する



- 番組が一括削除されます。

## 3 削除が終わったら、通常画面に戻す

戻る  

## ちほとメモ

- ユーザーのマークは、ユーザー 1～7 に対しそれぞれ 20 種類の中から選ぶことができます。(マークの重複はできません。) [p.146](#)

## ユーザーを変更する

HDD

1 再生リスト画面を表示し、ユーザーを変更する番組を選ぶ  
p.97

## 2 選んだ番組のユーザーを変更する

## 1 サブメニュー画面を表示する

サブメニュー  

## 2 “編集”を選び、決定する → “ユーザー変更”を選び、決定する



(繰り返し)

なし  
先頭から再生  
続きから再生  
ディスクにダビング  
編集  
番組の削除  
複数番組削除  
並べ替え  
部分削除  
分割  
番組名変更  
ユーザー変更  
保護設定

## 3 希望のユーザーを選び、決定する



## 3 変更が終わったら、通常画面に戻す

戻る  

## 番組を保護する・保護を解除する

HDD BD-RE BD-R -RW (VR) -RW (AVC) -R (VR) -R (AVC)

1 再生リスト画面を表示し、保護または保護を解除する番組を選ぶ  
p.97

## 2 選んだ番組を保護する、または保護を解除する

## 1 サブメニュー画面を表示する

サブメニュー  

## 2 “編集”を選び、決定する → “保護設定”または“保護解除”を選び、決定する



(繰り返し)

先頭から再生  
続きから再生  
ディスクにダビング  
編集  
番組の削除  
複数番組削除  
並べ替え  
部分削除  
分割  
番組名変更  
ユーザー変更  
保護設定  
先頭から再生  
続きから再生  
ディスクにダビング  
編集  
番組の削除  
複数番組削除  
並べ替え  
部分削除  
分割  
番組名変更  
ユーザー変更  
保護解除

- 番組を保護すると、再生リスト画面の番組名に“”が表示されます。

## 3 変更が終わったら、通常画面に戻す

戻る  

各部

(準備  
接続)(準備  
設定)テ  
放し  
びメ  
デ  
ィ  
ア録  
る見  
る消  
去  
・  
編  
集残  
す便  
利  
機  
能安  
全  
注  
意仕  
様困  
っ  
た  
と  
き

番組名を変更する

HDD BD-RE BD-R -RW (VR) -RW (AVC) -R (VR) -R (AVC)

1 再生リスト画面を表示し、番組名を変更する番組を選ぶ [p.97](#)

2 選んだ番組の番組名を変更する

1 サブメニュー画面を表示する



2 “編集”を選び、決定する → “番組名変更”を選び、決定する



(繰り返し)

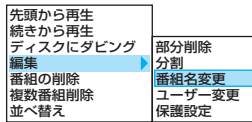

3 再生リスト画面上で番組名を変更する (文字の入力のしかたは、右を参照)

4 すべての文字を確定し、文字入力を終了する



3 変更が終わったら、通常画面に戻す



文字入力のしかた

入力可能な最大文字数について

- 番組名、ディスク名
  - …全角で 31 文字分(半角で 62 文字分)まで。
- 表示される画面や表示によって最大表示可能数が異なり、後半部分が表示されないことがありますので、お気を付けてください。

一覧などで表示可能な最大文字数について

- 再生リスト画面の番組名
  - …全角 16 文字分(半角 32 文字分)まで。
- 画面表示を表示させたときの番組名
  - …全角 18 文字分(半角 36 文字分)まで。
- DVD-RW (Video) / -R (Video) のファイナライズ後に表示される DVD メニューの番組名
  - …全角 12 文字分(半角 24 文字分)まで。
- DVD-RW (Video) / -R (Video) のファイナライズ後に表示される DVD メニューのディスク名
  - …全角 24 文字分(半角 48 文字分)まで。

入力できる文字の種類

ボタン	文字の種類			
	漢字 (全角かな)	カナ	英字	数字
1	あいうえおあいうえお	アイウエオアイウエオ		1
2	かきくけこ	カキクケコ	a b c A B C	2
3	さしすせそ	サシスセソ	d e f D E F	3
4	たちつてとっ	タチツテトッ	g h i G H I	4
5	なにぬねの	ナニヌネノ	j k l J K L	5
6	はひふへほ	ハヒフヘホ	m n o M N O	6
7	まみむめも	マミムメモ	p q r s P Q R S	7
8	やゆよやゆよ	ヤユヨヤユヨ	t u v T U V	8
9	らりるれろ	ラリルレロ	w x y z W X Y Z	9
11	わをんわー(長音) 記号 ※2	ワロンー(長音)	記号	※3
10/0	(濁音/半濁音の切換) ※1	゛ ゜		0

※1 押すたびに、濁音(゛)、半濁音(゜)が切り換わります。(例)か → が → か → …、は → ば → ぱ → は → …

※2 全角記号一覧が表示され、次の全角記号の中から希望の記号を選んで入力することができます。

、 。 , . : ; ? ! 々 / ~ … ( ) [ ] { } 「 」 + - ± × ÷ = < > ♀ ♀ ¥ \$ % & \* @ ☆ ★ ○ ● ◎ ◇ ◆ □ ■ ▲ ▼ ※ 〒 → ← ↑ ↓ ⇒ ⇔ ♪ ① ② ③ ④ ⑤ ⑥ ⑦ ⑧ ⑨ ⑩ I II III IV V VI VII VIII IX X (スペース)

※3 半角記号一覧が表示され、次の半角記号の中から希望の記号を選んで入力することができます。

! # \$ % & ' ( ) \* + , - . / : ; < = > ? @ [ ¥ ] \_ { } ~ · (スペース)

各部

準備 (接続)

準備 (設定)

テレビ放送

メディア

録る

見る

消去・編集

残す

便利機能

安全注意

仕様

困ったとき

## 文字入力に使うボタン

文字切換  
録音モード

- 押すたびに、次のように文字の種類が切り換わります。

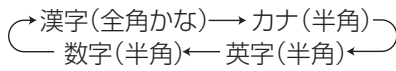

◀ 変換 ▶ 文字切換 [漢字] 決定 確定

切り換えた状態は、画面下側のガイド表示に表示されます。

- 漢字、全角カタカナは、“漢字” で入力したあとに変換します。

1 あ ~ 11 のぞん

- 押すたびに入力文字が切り換わります。(文字の割り当ては左下表を参照。)

クリア

- 入力中の文字やカーソルで選んでいる文字を削除します。



- カーソルを左右に移動します。
- 確定状態でカーソルが最後尾にあるときに[▶]を押すと、スペースが入ります。



- “漢字” で入力中(未確定状態のとき)は、1 回押すと入力中の文字を変換し、押すたびに前 / 次候補を表示します。
- “英字”、“数字” で入力中は、押すたびに半角 / 全角が切り換わります。

決定

- “漢字” で入力中(未確定状態のとき)は、変換中の文字を確定します。
- それ以外のときは、すべての文字を確定させて、文字入力を終了します。

戻る

- 文字入力を途中でやめます。

## 漢字に変換するときは

(例)「かよう」と入力後に「火曜」と漢字変換するとき

## 1 漢字入力モードに切り換える

文字切換  
録音モード

## 2 “かよう”を入力後に、“火曜”に変換する

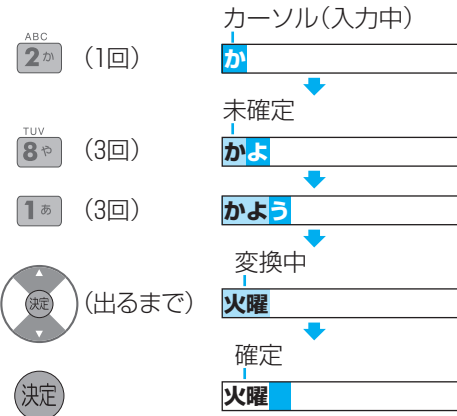

## 次の文字が同じボタン上にあるときは

を押すと、カーソルが 1 文字右へ移動します。そのあと、同じボタンを押して入力続けてください。

※ 数字の場合(同じ番号を続けて入力する場合は、この操作は不要です。)

## 記号を入力するときは

## 1 記号一覧を表示する

11 のぞん (記号一覧が出るまで何回か押す)

## 2 希望の記号を選び、決定する



記号を入力しないときは、クリア を押します。

## 気を付けて

- 本機でBD-RE/BD-Rの番組名・ディスク名を変更した場合や、HDD → BD-RE/BD-R にダビングした場合、他の機器で録画されたBD-RE/BD-Rの場合は、本機では一部の文字が以下のように表示されます。
  - カナ(半角)文字は、全角カタカナで表示されます。
  - ①~⑩、I~X などの機種依存文字は、空白(全角スペース)で表示されます。

## ちょっとメモ

- 入力または表示可能な漢字コードは、JIS 第 1 水準、JIS 第 2 水準のみです。

各部

準備  
(接続)準備  
(設定)テ  
放し  
ビメ  
デ  
ィ  
ア録  
る見  
る消  
去  
・  
編  
集残  
す便  
利  
機  
能安  
全  
注  
意仕  
様困  
っ  
た  
と  
き

気を付けて

● 削除された部分は、元に戻せません。録画内容をよく確認してから削除してください。

番組の不要な部分を削除する (部分削除)

HDD

1 再生リスト画面を表示し、部分削除する番組を選ぶ [p.97](#)

2 選んだ番組の“番組の部分削除”画面を表示する

1 サブメニュー画面を表示する

サブメニュー



2 “編集”を選び、決定する → “部分削除”を選び、決定する



(繰り返し)

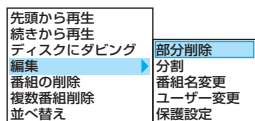

3 IN 側の映像を見ながら、不要な部分の開始位置を探し、決定する

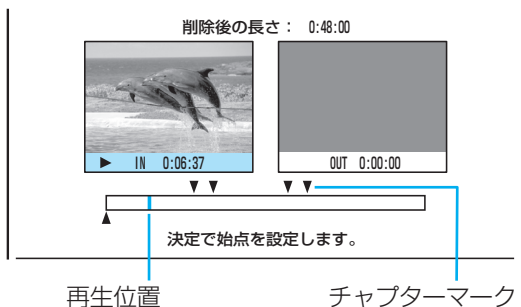

4 同様に操作して、OUT 側の映像を見ながら、不要な部分の終了位置を探し、決定する

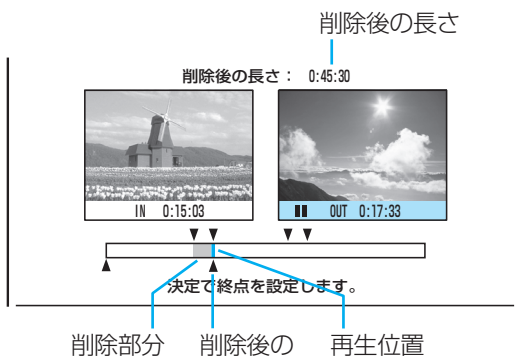

● 選択メニューが表示されます。

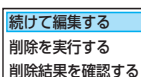

5 同じ番組の別の部分を削除するときは、

1 選択メニューの“続けて編集する”で、そのまま決定する



2 左の手順 3、4 を繰り返す

6 不要な部分の選択が終わったら、

1 選択メニューの“削除結果を確認する”を選び、決定する



● OUT 側で削除結果が連続再生(\*)されます。

2 確認が終わったら、再生を停止する



3 選択メニューの“削除を実行する”を選び、決定する



4 確認メッセージの“はい”を選び、決定する



● 不要な部分が削除されます。

7 削除が終わったら、通常画面に戻す



※ 部分削除の開始 / 終了位置の検索や、削除結果の確認再生をするとき

- 次の再生が利用できます。 [p.99, 100](#)
  - 再生
  - 再生一時停止
  - 30 秒スキップ
  - スキップ
  - 早送り / 早戻し
  - スロー / 逆スロー再生
  - チョット戻し
- 再生一時停止中にコマ送り / コマ戻しをするときは、赤 (コマ送り)、青 (コマ戻し) を押します。
- 再生一時停止中に 停止 を押すと、番組の先頭に移動させることができます。(開始 / 終了位置の検索時のみ)

各部

準備 (接続)

準備 (設定)

テレビ放送

メディア

録る

見る

消去・編集

残す

便利機能

安全注意

仕様

困ったとき

## 気を付けて

- 分割された番組は、元に戻せません。録画内容をよく確認してから分割してください。

## 番組を分割する

HDD

1 再生リスト画面を表示し、分割する番組を選ぶ  
p.97

2 選んだ番組の“番組の分割”画面を表示する

1 サブメニュー画面を表示する

サブメニュー



2 “編集”を選び、決定する → “分割”を選び、決定する



(繰り返し)

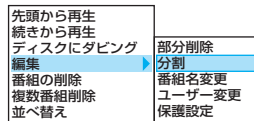

4 確認メッセージの“はい”を選び、決定する



- 番組が分割されます。

5 分割が終わったら、通常画面に戻す



(何回か押す)

3 映像を見ながら、分割位置を探し、決定する

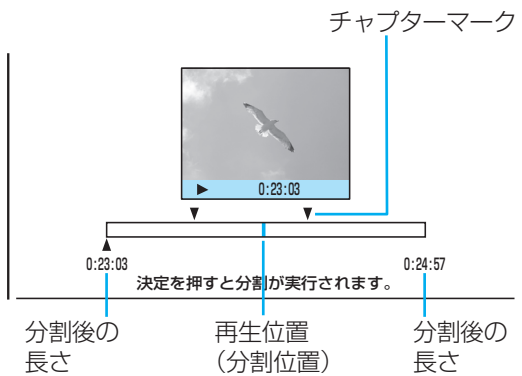

## ※ 分割位置の検索をするときは

- 次の再生が利用できます。 **p.99、100**
  - 再生
  - 再生一時停止
  - 30秒スキップ
  - スキップ
  - 早送り / 早戻し
  - スロー / 逆スロー再生
  - チョット戻し
- 再生一時停止中にコマ送り / コマ戻しをするときは、赤 (コマ送り)、青 (コマ戻し) を押します。
- 再生一時停止中に 停止 を押すと、番組の先頭に移動させることができます。

## 気を付けて

- 部分削除の終了位置を設定する場合、チャプターマーク位置の後の数秒間は終了位置を設定できません。  
この部分を終了位置に設定したい場合は、いったん部分削除の操作を中止し (通常画面に戻るまで 戻る を何回か押す)、手動で該当のチャプターマークを削除したあと、部分削除の操作を行ってください。
- 分割位置を設定する場合、チャプターマーク位置の前の数秒間および後の数秒間は分割位置を設定できません。  
この部分を分割位置に設定したい場合は、分割の操作を中止し (通常画面に戻るまで 戻る を何回か押す)、手動で該当のチャプターマークを削除したあと、分割の操作を行ってください。

## ちょっとメモ

- “機能一覧”画面から部分削除または分割する番組を選ぶときは

- 1 ナビメニューで“機能一覧”画面を表示する → 決定 で“編集”を選んで決定し、“編集”画面を表示する
- 2 決定 で“部分削除”または“分割”を選んで決定し、番組一覧画面を表示する
- 3 部分削除または分割する番組を選び、決定する
  - “番組の部分削除”画面または“番組の分割”画面が表示されます。

各部

準備  
(接続)準備  
(設定)テ  
放し  
びメ  
デ  
ィ  
ア録  
る見  
る消  
去  
・  
編  
集残  
す便  
利  
機  
能安  
全  
注  
意仕  
様困  
っ  
た  
と  
き

各部

準備  
(接続)準備  
(設定)テレビ  
放送

メディア

録る

見る

消去・編集

残す

便利機能

安全注意

仕様

困ったとき



- 前の画面に戻るときは  
戻る を押す
- 通常画面に戻るときは  
戻る を何回か押す

## ディスク名を変更する

BD-RE BD-R -RW (VR) -RW (AVC) -R (VR) -R (AVC)

### 1 “メディア管理”画面を表示する

1 停止中に、ナビメニューで“機能一覧”画面を表示する

2 決定で“メディア管理”を選び、決定する

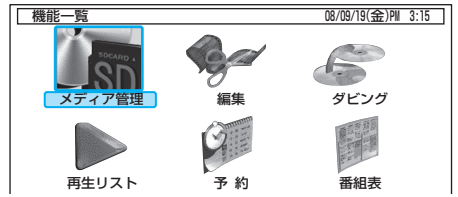

### 2 ディスク名を変更する

1 “ディスク設定”を選び、決定する → “ディスク名変更”を選び、決定する

決定 (繰り返し)

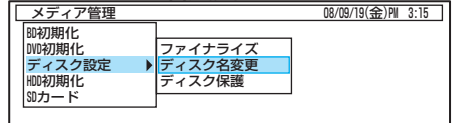

2 確認メッセージの“はい”を選び、決定する

決定

3 ディスク名を変更する (文字の入力のしかたは、p.114)

4 すべての文字を確定し、文字入力を終了する

決定

5 終了画面が表示されたら、ディスク名の変更を終了する

決定

### 3 変更が終わったら、通常画面に戻す

戻る

## ディスクを保護する・保護を解除する

BD-RE BD-R -RW (VR) -RW (AVC) -R (VR) -R (AVC)

### 1 停止中に、“メディア管理”画面を表示する

ナビメニューで“機能一覧”画面を表示する → 決定で“メディア管理”を選び、決定する

### 2 ディスクを保護する・保護を解除する

1 “ディスク設定”を選び、決定する → “ディスク保護”または“ディスク保護解除”を選び、決定する

決定 (繰り返し)

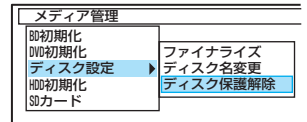
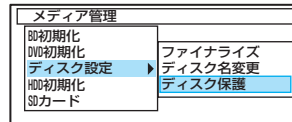

2 確認メッセージの“はい”を選び、決定する

決定

### 3 変更が終わったら、通常画面に戻す

戻る

**気を付けて**

- **ファイナライズ後は録画や編集ができなくなります。(DVD-RW (VR) 以外は解除もできません。)**



- ☞ 前の画面に戻るときは **戻る** を押す
- ☞ 通常画面に戻るときは **戻る** を何回か押す

**気を付けて**

- **ファイナライズ中 / 解除中は、本機の電源を切ったり電源コードを抜いたりしないでください。ディスクの破損や本体が故障する原因となります。**

## 本機で録画したディスクをファイナライズするときは

**BD-R -RW (VR) -RW (AVC) -R (VR) -R (AVC) (-RW (Video) -R (Video))**

本機で録画したディスクをファイナライズすると、その録画方式に対応した他の BD/DVD プレーヤーやレコーダー、パソコンなどで再生することができます。

- ファイナライズは数分から数十分かかります。(録画時間が短い場合や録画した番組数が多い場合は、ファイナライズに時間がかかります。)
- DVD-RW (Video) / -R (Video) の場合は、ダビングが終わると自動的にファイナライズされます。手動でファイナライズすることできません。

### 1 停止中に、“メディア管理”画面を表示する

ナビメニュー で“機能一覧”画面を表示する → **決定** で“メディア管理”を選び、決定する

### 2 ファイナライズを始める

1 “ディスク設定”を選び、決定する → “ファイナライズ”が選ばれているので、そのまま決定する

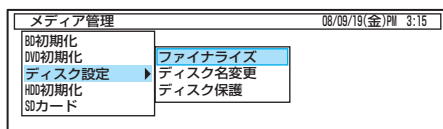

### 2 確認メッセージの“はい”を選び、決定する



- ファイナライズが始まります。
- ファイナライズ中は、途中で中止できません。
- ファイナライズの進捗表示は目安ですので、均等には進みません。(ディスクによっては、90%以降の表示の進捗がかなり遅くなることがあります。)

### 3 ファイナライズが終わったら (終了画面が表示されたら)、通常画面に戻る



## 本機でファイナライズしたディスクのファイナライズを解除するときは

**-RW (VR)**

本機でファイナライズした DVD-RW (VR) の場合だけ、本機でファイナライズを解除することができます。解除すると、再び録画や編集をすることができます。

### 1 上の手順1～3を行って、ファイナライズを解除する

手順2の1のときに、“ファイナライズ解除”で決定します。

各部

準備 (接続)

準備 (設定)

テ放レ送ビ

メディア

録る

見る

消去・編集

残す

便利機能

安全注意

仕様

困ったとき

- 各部
- 準備 (接続)
- 準備 (設定)
- テレビ放送
- メディア
- 録る
- 見る
- 消去・編集
- 残す
- 便利機能
- 安全注意
- 仕様
- 困ったとき

**気を付けて**

● 初期化を行って消去された録画内容は、元に戻せません。録画内容をよく確認してから初期化してください。

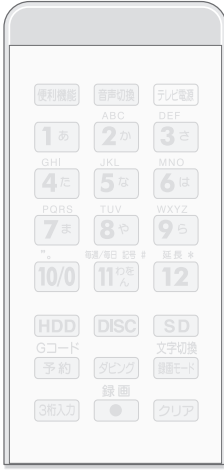

- ☞ 前の画面に戻るときは **戻る** を押す
- ☞ 通常画面に戻るときは **戻る** を何回か押す

**気を付けて**

● 初期化中は、本機の電源を切ったり電源コードを抜いたりしないでください。ディスク・カードの破損や本体が故障する原因となります。

## HDD の録画内容を全部または一部消去する (HDD の初期化)

**HDD**

### 1 停止中に、“メディア管理”画面を表示する

ナビメニューで“機能一覧”画面を表示する → **決定** で“メディア管理”を選び、決定する

### 2 HDD の録画内容を全部または一部消去する

1 “HDD 初期化”を選び、決定する → 希望の消去方法を選び、決定する

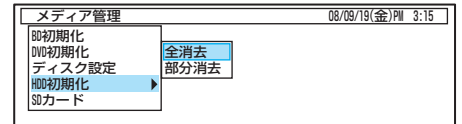

全消去……すべて消去するとき。  
部分消去…保護された番組以外を消去するとき。

### 2 確認メッセージの“はい”を選び、決定する



- 初期化が始まります。終わるまで、しばらく時間がかかります。
- 初期化中は、途中で中止できません。

### 3 初期化が終わったら(終了画面が表示されたら)、通常画面に戻す



## BD-RE の録画内容を消去して再フォーマットする (BD の初期化)

**BD-RE**

### 1 停止中に、“メディア管理”画面を表示する

ナビメニューで“機能一覧”画面を表示する → **決定** で“メディア管理”を選び、決定する

### 2 BD-RE を再フォーマットする

1 “BD 初期化”で、そのまま決定する → もう一度決定する

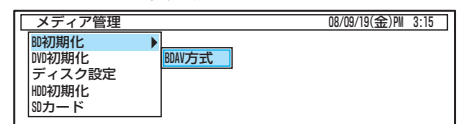

### 2 確認メッセージの“はい”を選び、決定する



- 初期化が始まります。終わるまで、しばらく時間がかかります。
- 初期化中は、途中で中止できません。

### 3 初期化が終わったら(終了画面が表示されたら)、通常画面に戻す





## DVD-RW の録画内容を消去して再フォーマットする (DVD の初期化)

-RW

## SD カードを再フォーマットする / BDビデオのバーチャル・パッケージの内容を消去する

SD

### 1 停止中に、“メディア管理”画面を表示する

ナビメニューで“機能一覧”画面を表示する → 決定で“メディア管理”を選び、決定する

### 1 停止中に、“メディア管理”画面を表示する

ナビメニューで“機能一覧”画面を表示する → 決定で“メディア管理”を選び、決定する

### 2 DVD-RW を再フォーマットする

1 “DVD 初期化”を選び、決定する → 希望の録画方法を選び、決定する

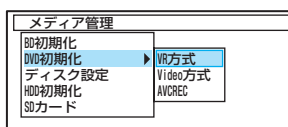

- 録画方式については、[p.75](#)。

### 2 SD カードを再フォーマットする、または BD ビデオのバーチャル・パッケージの内容を消去する

SD カードの記録内容を消去して、再フォーマットするときは

1 “SD カード”を選び、決定する → “SD カード初期化”を選び、決定する

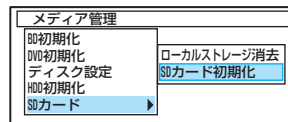

2 確認メッセージの“はい”を選び、決定する



- 初期化が始まります。終わるまで、しばらく時間がかかります。
- 初期化中は、途中で中止できません。

2 確認メッセージの“はい”を選び、決定する



- 初期化が始まります。終わるまで、しばらく時間がかかります。
- 初期化中は、途中で中止できません。

### 3 初期化が終わったら (終了画面が表示されたら)、通常画面に戻す



BD ビデオのバーチャル・パッケージの内容を消去するときは

1 “SD カード”を選び、決定する → “ローカルストレージ消去”で、そのまま決定する

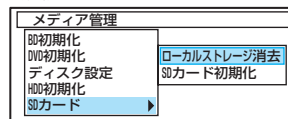

2 確認メッセージの“はい”を選び、決定する



- ローカルストレージ領域の消去が始まります。終わるまで、しばらく時間がかかります。
- 消去中は、途中で中止できません。

### 3 初期化または消去が終わったら (終了画面が表示されたら)、通常画面に戻す



#### ちょっとメモ

- 新品 (未使用) で初期化されていない BD-RE / BD-R / DVD-RW を初期化 (フォーマット) するときは、[p.74,75](#)。
- 新品 (未使用) の DVD-R の録画方式を変更するときは、[p.75](#)。

各部

準備 (接続)

準備 (設定)

テ放し

メディア

録る

見る

消去・編集

残す

便利機能

安全注意

仕様

困ったとき

各部

準備  
(接続)

準備  
(設定)

テレビ  
放送

メディア

録る

見る

消去・  
編集

残す

便利機能

安全注意

仕様

困ったとき

## ファイナライズ／ファイナライズ解除

- ファイナライズ中やファイナライズ解除中に録画予約の開始時刻になったときは、録画予約がキャンセルされます。
- チャプター情報は、ファイナライズ後も引き継がれません。
- DVD-RW(Video)/-R(Video)は、ファイナライズ後は再生リスト画面が利用できなくなります。ファイナライズ後に作成されるDVDメニューから、希望の番組を選んで再生してください。
- DVD プレーヤー／レコーダーやパソコンなどによっては、ファイナライズをしても再生できないことがあります。
- ファイナライズ中／解除中に停電したときは
  - ・ BD-RE/DVD-RW は、初期化が必要になることがあります。(初期化をすると、録画内容が消去されます。)
  - ・ BD-R/DVD-R は、そのディスクが使用できなくなることがあります。

## 初期化(フォーマット)

- 初期化中に録画予約の開始時刻になったときは、録画予約がキャンセルされます。
- 他機でファイナライズされたディスクは、本機で初期化できないことがあります。

メモ

---



---



---



---



---

## こんなときは、この方法でダビングしましょう

こんなとき	ダビング方法	ダビングの方向
<ul style="list-style-type: none"> <li>● 1番組だけダビングしたい</li> </ul>	<p>かんたんに 好みの設定で</p> <p>→</p> <p>手間なしダビング ダビングリストからダビング</p>	<p>HDD → DISC</p> <p>DISC → HDD</p>
<ul style="list-style-type: none"> <li>● 複数の番組をまとめて一度にダビングしたい</li> <li>● 録画モードを変更してダビングしたい</li> </ul>	<p>→</p> <p>ダビングリストからダビング</p>	<p>HDD → DISC</p> <p>DISC → HDD</p>
<ul style="list-style-type: none"> <li>● デジタルビデオカメラでAVCHD方式のハイビジョン画質で撮影された動画をダビングしたい</li> </ul>	<p>→</p> <p>ダビングリストからダビング</p>	<p>DISC → HDD</p> <p>SD → HDD</p>

**手間なしダビング**  
p.126

再生中の番組を、番組の最初から終わりまでダビングする方法です。番組名もダビングされます。

**ダビングリストからダビング**  
p.128

番組をダビングリストに登録してダビングする方法です。

- 一括ダビング  
複数の番組をまとめて一度にダビングできます。
- レート変換ダビング  
録画モードを変更してダビングできます。(ダビング元より高画質の録画モードに変換しても、画質は良くなりません。)

**AVCHD方式の動画のダビング**  
p.132

デジタルビデオカメラでハイビジョン画質で撮影された AVCHD 形式の動画を HDD へダビングできます。

📖 ビデオ、ビデオカメラから本機へダビングするときは **p.133**

📖 本機からビデオへダビングするときは **p.135**

**気を付けて**

- 市販のソフトやレンタルディスク・テープのほとんどは、違法複製防止のために録画禁止処理（コピーガード）がされており、ダビングできません。
- 高画質や高音質のディスクをダビングしても、元の画質や音質のまま記録することはできません。

**ちょっとメモ**

- Video 方式でファイナライズ済みのディスクを HDD へダビングするときは、**p.133** 「ビデオやビデオカメラから本機へダビングする」の方法でダビングしてください。

各部

準備  
(接続)

準備  
(設定)

テ  
放し  
送ビ

メ  
デ  
ィ  
ア

録  
る

見  
る

消  
去  
・  
編  
集

残  
す

便  
利  
機  
能

安  
全  
注  
意

仕  
様

困  
っ  
た  
と  
き

## ダビングする前に、必ずお読みください

- [p.77](#) 「番組の録画制限、ダビング制限について」
- [p.78](#) 「録画モードとおよその録画時間(目安)について」
- [p.79](#) 「二カ国語(二重音声)、マルチ番組の映像や音声、サラウンド音声の録画について」もお読みください。

### 手間なしダビングをするときの動作について

ダビング元		ダビング先		
メディア	録画モード	メディア	録画モード(選択不可)	ダビング速度
HDD	DR	BD-RE   BD-R	ダビング元と同じ	高速
		-RW (AVC)   -R (AVC)	AUTO (AF~AEの間)	等速 (1倍速)
		-RW (VR)   -R (VR)	AUTO (XP~EPの間)	等速 (1倍速)
	AF~AE	BD-RE   BD-R	ダビング元と同じ	高速
		-RW (AVC)   -R (AVC)	AUTO (XP~EPの間)	等速 (1倍速)
		-RW (VR)   -R (VR)	AUTO (XP~EPの間)	等速 (1倍速)
XP~EP	BD-RE   BD-R	ダビング元と同じ	等速 (1倍速)	
	-RW (VR)   -R (VR)	ダビング元と同じ	高速	
	-RW (Video)   -R (Video)	ダビング元と同じ AUTO (XP~EPの間)	高速 ※1 等速 (1倍速) ※2	
BD-RE   BD-R	DR	HDD	ダビングできません	
	AF~AE、XP~EP	HDD	ダビング元と同じ	等速 (1倍速)
-RW (AVC)   -R (AVC)	AF~AE	HDD	ダビング元と同じ	等速 (1倍速)
-RW (VR)   -R (VR)	XP~EP	HDD	ダビング元と同じ	高速
-RW (Video)   -R (Video)	XP~EP	HDD	ダビングできません	

- ※ 1 [p.148](#) “セットアップ”画面の“録画設定” - “Video 高速ダビング”の設定を“入”にして録画された番組をダビングするとき。
- ※ 2 [p.148](#) “セットアップ”画面の“録画設定” - “Video 高速ダビング”の設定を“切”にして録画された番組をダビングするとき。
- AUTO(ジャストレコーディング)の場合は、ディスクの残量に合わせて録画モードが自動的に調整されます。

### ダビングリストからダビングするときの動作について

ダビング元		ダビング先		
メディア	録画モード	メディア	選択した録画モード	ダビング速度
HDD	DR	BD-RE   BD-R	高速	高速
			高速以外	等速 (1倍速)
		-RW (AVC)   -R (AVC) -RW (VR)   -R (VR)	すべて	等速 (1倍速)
	AF~AE	BD-RE   BD-R	高速	高速
		-RW (AVC)   -R (AVC) -RW (VR)   -R (VR)	高速以外	等速 (1倍速)
		BD-RE   BD-R	すべて	等速 (1倍速)
XP~EP	-RW (VR)   -R (VR)	高速	高速 ※3	
	-RW (Video)   -R (Video)	高速以外	等速 (1倍速)	
	BD-RE   BD-R	DRではダビングできません		
	AF~AE、XP~EP	HDD	等速 (1倍速)	
	AF~AE	HDD	すべて	等速 (1倍速)
	XP~EP	HDD	すべて	等速 (1倍速)
	XP~EP	HDD	高速のみ	高速
	XP~EP	HDD	ダビングできません	

- ※ 3 HDD → DVD-RW (Video) / -R (Video) へダビングする場合は、[p.148](#) “セットアップ”画面の“録画設定” - “Video 高速ダビング”の設定を“入”にして録画された番組をダビングするときだけ、“高速”が選択できます。
- ダビング先の録画モードは、ダビング先のメディアや録画方式、ダビング元の録画モードなどによって、選択できる録画モードは異なります。

各部

(準備)

(準備)

テレビ

メディア

録る

見る

消去・編集

残す

便利機能

安全注意

仕様

困ったとき

## 「コピー」と「ムーブ(移動)」について

「1 回だけ録画可能」番組や「ダビング 10(コピー 9 回+ムーブ 1 回)」番組をダビングする場合は、ダビング後にダビング元の録画内容の扱い(コピーの場合:内容が残る、ムーブ(移動)の場合:内容が残らない)が変わります。

くわしくは、**p.77** 「番組の録画制限、ダビング制限について」をごらんください。

- ディスク→HDD へダビングする場合、「1 回だけ録画可能」番組や「ダビング 10(コピー 9 回+ムーブ 1 回)」番組がダビングできませんが、ダビング不可までの判定に時間がかかります。  
ディスクを再生しないと上記の番組かどうかを本機が認識できないため、ダビングの最後まで再生後にダビング可能/不可の判定がされます。そのため、ダビングできない場合でもダビングできた場合と同じだけ時間がかかることがあります。

## 「高速ダビング」と「等速ダビング」について

## 高速ダビング

- 高速記録対応のディスクを使ってダビングすると、ダビングする番組の記録時間よりも短い時間でダビングされます。
- 画質(録画モード)を変えずにダビングします。
- チャプターマークもいっしょにダビングされます。
- 「制限なしに録画可能」番組の高速ダビング中の場合だけ、HDD に記録されている番組を再生(同時録画再生)することができます。ただし、BD-RE/BD-R へダビング中は再生できません。
- 高速ダビング中は、2 番組同時録画はできません。
- 高速ダビング中は、本機のチャンネルで選局している映像の画面になります。
- HDD → DVD-RW(Video)/-R(Video)へ高速ダビング中は、本機のチャンネルを切り換えたり、再生リスト画面/番組表などを表示したりすることはできません。
- 本機の動作音が、通常よりも大きくなります。

等速ダビング  
(1 倍速ダビング)

- ダビングする番組の記録時間と同じ時間(またはそれ以上の時間)をかけてダビングされます。
- 画質(録画モード)を変えてダビング(レート変換ダビング)した場合は、等速ダビングになります。(ダビング元より高画質の録画モードに変換しても、画質は良くなりません。)
- 等速ダビング中は、他の番組の録画・予約・再生をすることはできません。
- 等速ダビング中は、ダビング中の再生画面になります。(再生中、映像のつなぎ目で一瞬黒画面になりますが、録画される内容には影響されません。)
- また、ダビング中の音声の切り換えはできません。

- デジタル放送を録画モード DR で録画した番組を高速ダビングしたときだけ、字幕の情報もダビングされます。(字幕がある場合のみ)

## 二カ国語(二重音声)、マルチ番組の映像や音声、サラウンド音声で録画された番組をダビングするときは

**p.79** 「二カ国語(二重音声)、マルチ番組の映像や音声、サラウンド音声の録画について」をごらんください。

- 手間なしダビングで等速ダビングするときは、ダビング再生中の音声記録されます。

## 気を付けて

- HDD → DVD-RW(Video)/-R(Video) へダビングする場合は、ダビングが終わると自動的にファイナライズされ、それ以上ダビングできなくなります。複数の番組をダビングするときは、ダビングリストからダビングしてください。
- 本機でディスク→HDD にダビングする場合は、「制限なしに録画可能」番組のダビングだけが可能です。デジタル放送の「1 回だけ録画可能」番組や「ダビング 10」番組、ほとんどの市販のソフトはダビングできません。
  - 他の機器で AVCREC 方式で録画されたディスクを本機の HDD へダビングする場合は、ダビングできないことがあります。
  - HDD は録画内容の恒久的な保管場所とせず、一時的な保管場所としてお使いください。  
大切な録画(録音)内容は、ディスクに保存しておくことをおすすめします。
  - ビデオカメラやパソコンなどで作成された静止画を含んでいる番組は、ダビングできません。
  - 高速ダビングの所要時間は、高速記録対応ディスクによって異なり、ディスク記載の倍速よりも遅い速度でダビングされる(ダビング時間がかかる)ことがあります。

各部

準備  
(接続)準備  
(設定)テ  
放  
送  
ビメ  
デ  
ィ  
ア録  
る見  
る消  
去  
・  
編  
集残  
す便  
利  
機  
能安  
全  
注  
意仕  
様困  
っ  
た  
と  
き

気を付けて

- DVD-RW (Video) /-R (Video) の場合は、ダビングが終わると自動的にファイナライズされます。



- ☞ 前の画面に戻るときは  
戻る を押す
- ☞ 通常画面に戻るときは  
戻る を何回か押す

## 再生中の番組をダビングする(手間なしダビング)

HDD → BD-RE BD-R -RW -R、BD-RE BD-R -RW -R → HDD

## 1 ダビングが可能なディスクを入れる

- ディスクにダビングするときは、残量があるディスクを入れてください。

## 2 ダビングしたい番組 / プレイリストの再生を始める

3 再生中に、**ダビング** を押す

## 4 確認メッセージに従って、手間なしダビングを始める

- ダビング方法が「コピー」になる場合は、

ダビングを開始します。  
よろしいですか？

**はい** いいえ

- ダビング方法が「ムーブ(移動)」になる場合は、

タイトルは移動され、元の  
タイトルは消去されます。  
よろしいですか？

**はい** いいえ

または

ダビングを開始します。  
ディスクへの移動となり、HDDの  
オリジナル番組は削除されます。  
よろしいですか？

**はい** いいえ

- 等速ダビングになる場合は、

変換ダビング(等速)を  
開始します。  
よろしいですか？

**はい** いいえ

- DVD-RW(Video)/-R(Video)に手間なしダビングする場合は、

ダビングを開始します。  
ダビング後は、ファイ  
ナライズを行います。  
よろしいですか？

**はい** いいえ



“はい”を選び、決定する



- その他のメッセージが表示される場合は、  
メッセージに従って操作してください。

## ● ダビング中は

本体表示部の“DUB”が点灯します。

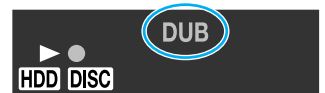

## ● ダビングが終わると

DVD-RW(Video)/-R(Video)以外へダビングした場合

本体表示部の“DUB”が消えます。(等速ダビングの場合は、通常画面に戻ります。)

DVD-RW(Video)/-R(Video)へダビングした場合

本体表示部の“DUB”が消えます。(等速ダビングの場合は、通常画面に戻ります。)

その後、自動的にファイナライズが始まります。

ファイナライズ中は、途中で中止できません。

ファイナライズが終わったら(終了画面が表示されたら)、**決定** を押して通常画面に戻します。

各部

準備  
(接続)準備  
(設定)テレビ  
放送

メディア

録る

見る

消去・編集

残す

便利機能

安全注意

仕様

困ったとき

## ダビング実行中に途中で中止するときは

- 1** DVD-RW(Video)/-R(Video)以外へダビング中の場合は  
 ダビング中に、 を約 4 秒間押し続ける  を押して、確認メッセージを消す
- DVD-RW(Video)/-R(Video)へダビング中の場合は  
 ダビング中に、 を約 4 秒間押し続ける  で確認メッセージの“はい”を選び、決定する

各部

準備  
(接続)準備  
(設定)テ  
放し  
送ビメ  
デ  
イ  
ア録  
る見  
る消  
去  
・  
編  
集残  
す便  
利  
機  
能安  
全  
注  
意仕  
様困  
っ  
た  
と  
き

## 気を付けて

- DVD-RW(Video)/-R(Video)以外へダビング実行中に途中で中止したときは
  - ・ ダビング元…内容がそのまま残ります。
  - ・ ダビング先… HDD、BD-RE、DVD-RW(VR)、-RW(AVC)の場合：ダビングされません。  
 BD-R、DVD-R(VR)、-R(AVC)の場合：ダビングを中止したところまで録画され、ダビングされた分だけディスクの残量時間が減ります。(ダビングされた内容を再生することはできません。)
- DVD-RW(Video)/-R(Video)へダビング実行中に途中で中止したときは
  - ・ DVD-RW(Video)の場合：初期化が必要となります。
  - ・ DVD-R(Video)の場合：ダビングされた内容は再生できず、そのディスクは使用できなくなります。

## 番組をダビングリストに登録してダビングする (ダビングリストからダビング)

HDD → BD-RE BD-R -RW -R、BD-RE BD-R -RW -R → HDD

次の順序でダビングします。

1. ダビングリスト画面を表示する
2. ダビングリストにタイトルを追加する / 編集する
3. ダビングを開始する

## 1. ダビングリスト画面を表示する

## 1.1 ダビングが可能なディスクを入れる

- ディスクに録画するときは、録画が可能で残量があるディスクを入れてください。

## 1.2 “ダビング”画面を表示する

ナビメニューで“機能一覧”画面を表示する → 決定で“ダビング”を選び、決定する

## 1.3 ダビング方向(HDD → DISC ダビング または DISC → HDD ダビング)を選び、決定する

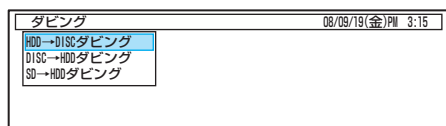

- ダビング元のダビングリスト画面が表示されます。

- ▶ 次は、「2. ダビングリストにタイトルを追加する / 編集する」へ

## 2. ダビングリストにタイトルを追加する / 編集する

次の編集ができます。

- タイトルの追加
- 全タイトルの削除
- 一部のタイトルの削除
- ダビング順の変更
- ダビングするタイトル名の変更

## ダビングリスト画面の見かた

## 選択中の番組の再生画面

音声付き早見再生(約1.3倍速)になります。

選択中の番組の情報、ダビング先の残り容量、など

ダビング方向 現在のページ / 総ページ数

ダビングするタイトル	モード
カウントダウンポップス 08/9/07	DR
カウントダウンポップス 08/8/31	DR
カウントダウンポップス 08/8/24	DR
カウントダウンポップス 08/8/17	DR

選択中の番組 1/1

ダビング登録一覧 操作ガイド (タイトル)

- 一覧の上から順に、登録された全タイトルがダビングされます。  
(一部のタイトルだけを選んでダビングすることはできません。)
- 一覧には、以前のダビングで登録したタイトルが表示されることがあります。  
不要なタイトルを削除したいときは、「2. ダビングリストにタイトルを追加する / 編集する」で全タイトルまたは一部タイトルを削除してください。

## 気を付けて

- ダビングリストに登録されたタイトルの総時間が約8時間を越えるときは、全タイトルをダビングすることができません。  
ダビングリストに登録するタイトルの総時間を8時間までにして、ダビングしてください。

各部

準備  
(接続)準備  
(設定)テレビ  
放送

メディア

録る

見る

消去・編集

残す

便利機能

安全注意

仕様

困ったとき



## 気を付けて

- DVD-RW(Video)/-R(Video)の場合は、ダビングが終わると自動的にファイナライズされます。

## タイトルを追加するときは

## 2-1 “タイトルの追加”を選び、決定する

決定

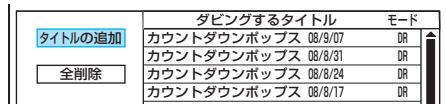
(ダビング登録一覧が選択されているときは、)

- ダビング元の番組一覧画面が表示されます。

## 2-2 希望の番組を選ぶ



(ユーザーの選択) (番組の選択) (別ページ)

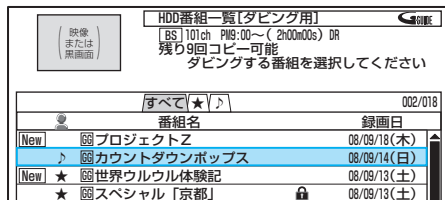

一覧の並び順を変えたいときは

1 サブメニュー画面を表示する



2 “並べ替え”を選び、決定する



3 希望の並び順を選び、決定する



番組名順のフォルダ内の一覧を表示したいときは

1 フォルダの付いた番組を選ぶ

2 そのまま決定する



## 2-3 決定 を押して、タイトルを追加する

- 登録一覧にタイトルが追加されます。(最大18タイトルまで)
- 続けて別のタイトルを追加するときは、左の手順2-1～2-3を繰り返します。

次のような確認メッセージが表示される場合は

- ダビング方法が「ムーブ(移動)」になる場合は、

タイトルは移動され、元のタイトルは消去されます。よろしいですか？

- ダビング方法が「ムーブ(移動)」で、等速ダビングになる場合は、

タイトルは移動され、元のタイトルは消去されます。また、高速ダビングができなくなります。登録しますか？

- 等速ダビングになる場合は、

高速ダビングができなくなります。登録しますか？



“はい”を選び、決定する



- その他のメッセージが表示される場合は、メッセージに従って操作してください。

●▶ 次ページにつづく

## 気を付けて

- 録画モード DR・AF～AE の番組と録画モード XP～EP の番組を、混在させて登録することはできません。

各部

準備  
(接続)準備  
(設定)テ  
放し  
送ビメ  
デ  
ィ  
ア録  
る見  
る消  
去  
・  
編  
集残  
す便  
利  
機  
能安  
全  
注  
意仕  
様困  
っ  
た  
と  
き

## 番組をダビングリストに登録してダビングする (ダビングリストからダビング) (つづき)

## 2. ダビングリストのタイトルを編集する(つづき)

## 全タイトルを削除するときは

## 2-1 “全削除”を選び、決定する



タイトルの追加	ダビングするタイトル	モード
	カウントダウンポップス 08/9/07	DR
	カウントダウンポップス 08/8/31	DR
全削除	カウントダウンポップス 08/8/24	DR
	カウントダウンポップス 08/8/17	DR

## 2-2 確認メッセージの“はい”を選び、決定する



- 登録一覧の全タイトルが削除されます。

## 一部のタイトルを削除するときは

## 2-1 希望のタイトルを選ぶ



(番組の選択)



(別ページ)

タイトルの追加	ダビングするタイトル	モード
	カウントダウンポップス 08/9/07	DR
	カウントダウンポップス 08/8/31	DR
全削除	カウントダウンポップス 08/8/24	DR
	カウントダウンポップス 08/8/17	DR

## 2-2 選んだタイトルを削除する

## 1 サブメニュー画面を表示する



## 2 “登録タイトルの削除”で、そのまま決定する

登録タイトルの削除  
登録タイトルの移動  
登録タイトル名変更

## 3 確認メッセージの“はい”を選び、決定する



- 選んだタイトルが削除されます。

## ダビング順を変更するときは

## 2-1 希望のタイトルを選ぶ



(番組の選択)



(別ページ)

タイトルの追加	ダビングするタイトル	モード
	カウントダウンポップス 08/9/07	DR
	カウントダウンポップス 08/8/31	DR
全削除	カウントダウンポップス 08/8/24	DR
	カウントダウンポップス 08/8/17	DR

## 2-2 選んだタイトルの順番を移動する

## 1 サブメニュー画面を表示する



## 2 “登録タイトルの移動”を選び、決定する

登録タイトルの削除  
登録タイトルの移動  
登録タイトル名変更

## 3 順番を移動する位置を選び、決定する



- ダビングの順番が変更されます。

タイトルの追加	ダビングするタイトル	モード
	カウントダウンポップス 08/9/07	DR
	カウントダウンポップス 08/8/31	DR
全削除	カウントダウンポップス 08/8/24	DR
	カウントダウンポップス 08/8/17	DR

## タイトル名を変更するときは

## 2-1 希望のタイトルを選ぶ



(番組の選択)



(別ページ)

タイトルの追加	ダビングするタイトル	モード
	カウントダウンポップス 08/9/07	DR
	カウントダウンポップス 08/8/31	DR
全削除	カウントダウンポップス 08/8/24	DR
	カウントダウンポップス 08/8/17	DR

## 2-2 選んだタイトルの名前を変更する

## 1 サブメニュー画面を表示する



## 2 “登録タイトル名変更”を選び、決定する

登録タイトルの削除  
登録タイトルの移動  
登録タイトル名変更

## 3 名前を変更する p.114

## 4 すべての文字を確定し、文字入力を終了する



- 選んだタイトルの名前が変更されます。

●▶ 次は、「3. ダビングを開始する」へ

### 3. ダビングを開始する

#### 3-1 タイトルの編集が終わったら、録画モード選択画面を表示する

青  または 

#### 3-2 ダビング先の録画モードを選ぶ

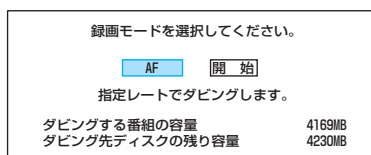

- ダビング先のメディアや録画方式、ダビング元の録画モードなどによって、選べる録画モードは異なります。
- “高速”以外のモードを選んだときは、レート変換ダビングになるため、等速ダビングになります。
- AUTO(ジャストレコーディング)についてディスクの残量に合わせて録画モードが自動的に調整されます。HDD → DVD-RW (VR) /-R (VR)、HDD → DVD-RW (Video) /-R (Video)へダビングするときだけに選べます。

#### 3-3 “開始”を選び、決定する

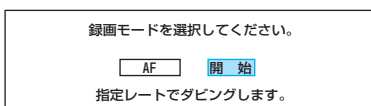

#### 3-4 確認メッセージの“はい”を選び、ダビングを始める



#### ● ダビング中は

本体表示部の“DUB”が点灯します。

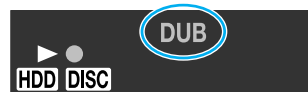

#### ● ダビングが終わると

DVD-RW (Video) /-R (Video)以外へダビングした場合  
本体表示部の“DUB”が消えます。(等速ダビングの場合は、通常画面に戻ります。)

DVD-RW (Video) /-R (Video)へダビングした場合  
本体表示部の“DUB”が消えます。(等速ダビングの場合は、通常画面に戻ります。)

その後、自動的にファイナライズが始まります。ファイナライズ中は、途中で中止できません。ファイナライズが終わったら(終了画面が表示されたら)、 を押して通常画面に戻します。

### ダビング実行中に途中で中止するときは

#### 1 DVD-RW (Video) /-R (Video)以外へダビング中の場合はダビング中に、 を約4秒間押し続ける



 を押して、確認メッセージを消す

DVD-RW (Video) /-R (Video)へダビング中の場合はダビング中に、 を約4秒間押し続ける



 で確認メッセージの“はい”を選び、決定する

#### 気を付けて

- DVD-RW (Video) /-R (Video)以外へダビング実行中に途中で中止したときは
  - 再生側……内容がそのまま残ります。
  - 録画側……HDD、BD-RE、DVD-RW (VR)、-RW (AVC)の場合：ダビングされません。BD-R、DVD-R (VR)、-R (AVC)の場合：ダビングを中止したところまで録画され、ダビングされた分だけディスクの残量時間が減ります。(ダビングされた内容を再生することはできません。)
- DVD-RW (Video) /-R (Video)へダビング実行中に途中で中止したときは
  - DVD-RW (Video)の場合：初期化が必要となります。
  - DVD-R (Video)の場合：ダビングされた内容は再生できず、そのディスクは使用できなくなります。

各部

準備  
(接続)準備  
(設定)テ  
放し  
送メ  
ディ  
ア録  
る見  
る消  
去  
・  
編  
集残  
す便  
利  
機  
能安  
全  
注  
意仕  
様困  
っ  
た  
と  
き

## ハイビジョン画質で記録された動画を HDD にダビングする

DISC(AVCHD) → **HDD**、SD(AVCHD) → **HDD**

デジタルビデオカメラでハイビジョン画質で撮影された AVCHD 形式の動画を HDD にダビングできます。

- ダビング時の録画モードは、ディスクまたは SD カードに記録された番組の録画モードでダビングされます。  
本機で録画モードを変更してダビングすることはできません。
- 高速ダビングされます。
- 番組を編集したい場合は、HDD にダビング後に行ってください。
- ディスクにダビングしたい場合は、この手順で一度 HDD にダビングしてから、HDD → ディスクにダビングしてください。

### 1 AVCHD 形式で記録されたディスクまたは SD カードを入れる

### 2 “ダビング” 画面を表示する

ナビメニューで“機能一覧”画面を表示する → 決定 で“ダビング”を選び、決定する

### 3 ダビング方向(DISC → HDD ダビング または SD → HDD ダビング)を選び、決定する

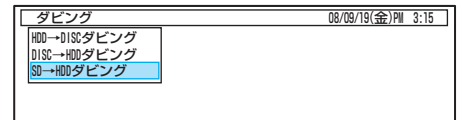

### 4 p.130~131 の手順2.1~3.4を行い、ダビングを始める

- ダビング先(HDD)の録画モードは、“高速”だけが選べます。
- ダビング中は、本体表示部の“DUB”が点灯します。
- ダビングが終わると、本体表示部の“DUB”が消えます。



### ダビング実行中に途中で中止するときは

### 1 ダビング中に、ダビング を約 4 秒間押し続ける

決定 を押して、確認メッセージを消す

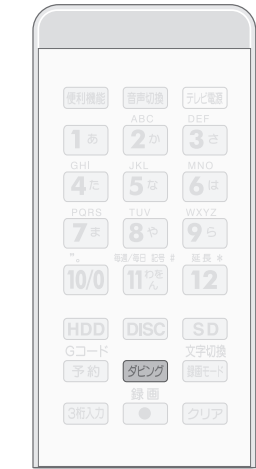

- ☞ 前の画面に戻るときは 戻る を押す
- ☞ 通常画面に戻るときは 戻る を何回か押す

#### 気を付けて

- ダビング実行中に途中で中止したときは
  - ダビング元………内容がそのまま残ります。
  - ダビング先(HDD)……ダビングされません。

各部

準備 (接続)

準備 (設定)

テレビ放送

メディア

録る

見る

消去・編集

残す

便利機能

安全注意

仕様

困ったとき

## ビデオやビデオカメラから本機へダビングする

ビデオテープなどを、他の機器から本機のHDDやBD-RE/-Rへダビングすることができます。

- ビデオテープをDVD-RW/-Rにダビングしたい場合は、この手順で一度ビデオテープをHDDにダビングしてから、HDD→ディスクにダビングしてください。

### つなぎかた

#### 本機の前面の入力端子につなぐとき

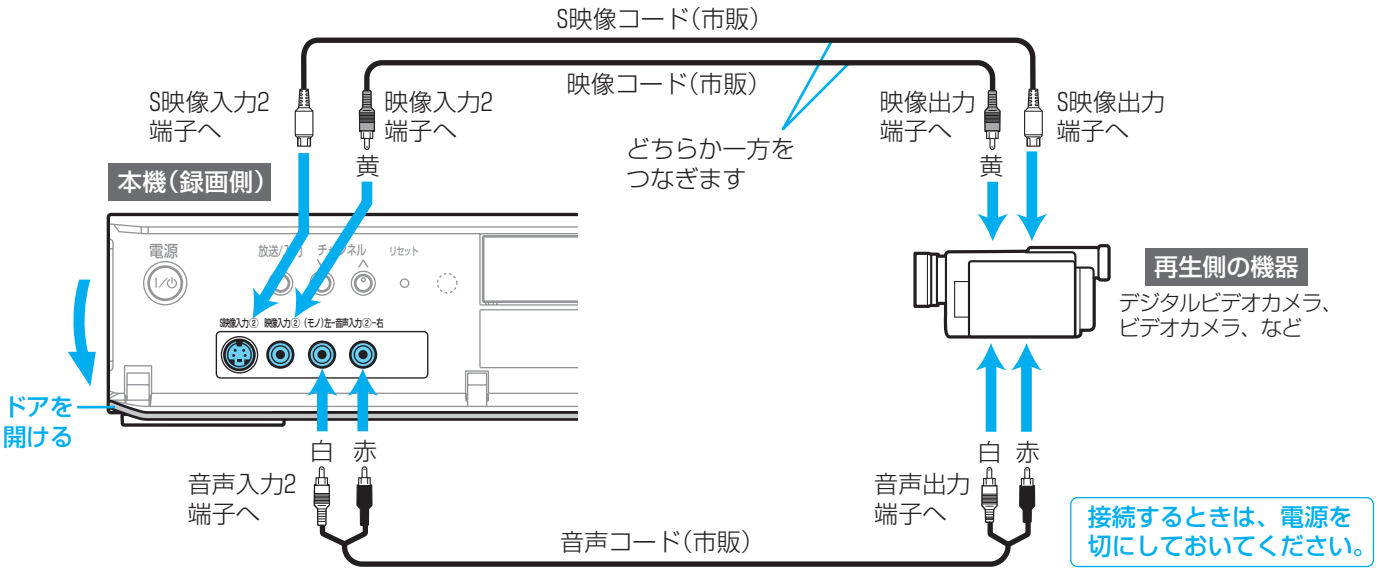

#### 本機の後面の入力端子につなぐとき

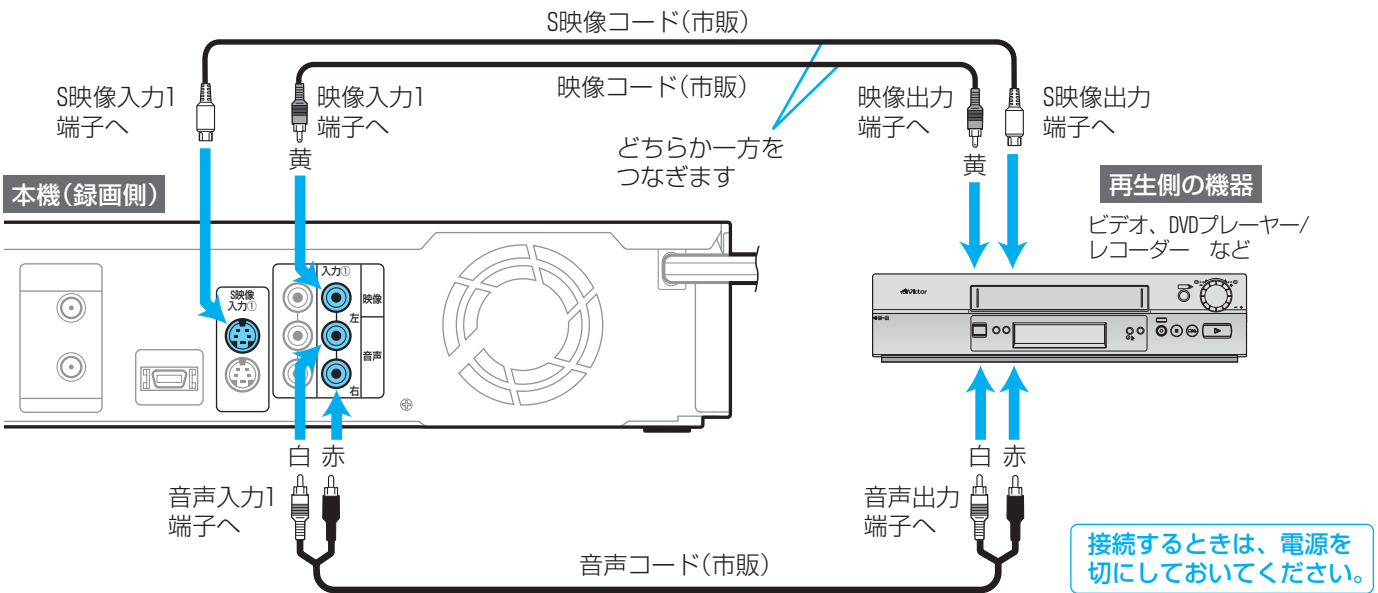

#### 気を付けて

- 市販のソフトやレンタルディスク・テープのほとんどは、違法複製防止のために録画禁止処理（コピーガード）がされており、ダビングできません。

各部

準備  
(接続)

準備  
(設定)

テ  
放  
レ  
送  
ビ

メ  
デ  
ィ  
ア

録  
る

見  
る

消  
去  
・  
編  
集

残  
す

便  
利  
機  
能

安  
全  
注  
意

仕  
様

困  
っ  
た  
と  
き

## ビデオやビデオカメラから本機へダビングする (つづき)

他の機器 → **HDD** **BD-RE** **BD-R**

## ダビングのしかた

他の機器の操作のしかたは、その機器の取扱説明書をお読みください。

※ 事前に“セットアップ”画面の次の設定を確認・変更しておいてください。

p.79, 148

- “録画設定” – “外部音声選択” の設定を確認しておいてください。  
設定が間違っていると、希望の音声で録画できません。  
(お買上げ時の設定：ステレオ)
- 二重音声を録画する場合は、“録画設定” – “二重音声選択” “外部音声選択” の設定を確認しておいてください。  
設定が間違っていると、希望の音声で録画できません。

設定の確認・変更のしかたは **p.150** をご覧ください。

## 1 本機 録画先(HDD または DISC)を選ぶ

HDD DISC

## 2 本機 外部入力に切り換える

外部入力  
[アロ]

- 押すたびに、地上アナログ放送 ↔ 外部入力 が切り換わります。

## 3 本機 希望の入力先を選ぶ

+  
チャンネル  
-

- L1 … 本機後面の入力 1 端子につないでいるとき。
- L2 … 本機前面の入力 2 端子につないでいるとき。

## 4 本機 録画モード(XP ~ EP)を選ぶ

文字切換  
録画モード

## 5 他機器 再生を始める

## 6 本機 録画を始める

録画

## 7 本機 録画を一時停止・停止するときは (録画一時停止はHDDのみ可能です)

- 本機で同時録画再生中のときは、 を押して再生を停止させ、録画中の番組の映像を画面に表示させてください。
- 録画を一時停止・停止する前に、先に手順 **1** ~ **3** を行ってダビング中の映像を画面に表示させてください。

ダビング中の映像を画面に表示させたら、

一時停止  

- 録画が一時停止します。(HDD のみ)  
もう一度押すと、再び録画が始まります。

停止  

- 録画が停止します。(停止後に次の操作ができるまでしばらく時間がかかることがあります。)  
停止した位置までが、1 番組(タイトル)となります。



各部

準備  
(接続)準備  
(設定)テレビ  
放送

メディア

録る

見る

消去・編集

残す

便利機能

安全注意

仕様

困ったとき

本機からビデオへダビングする

HDD BD DVD → 他の機器

つなぎかた

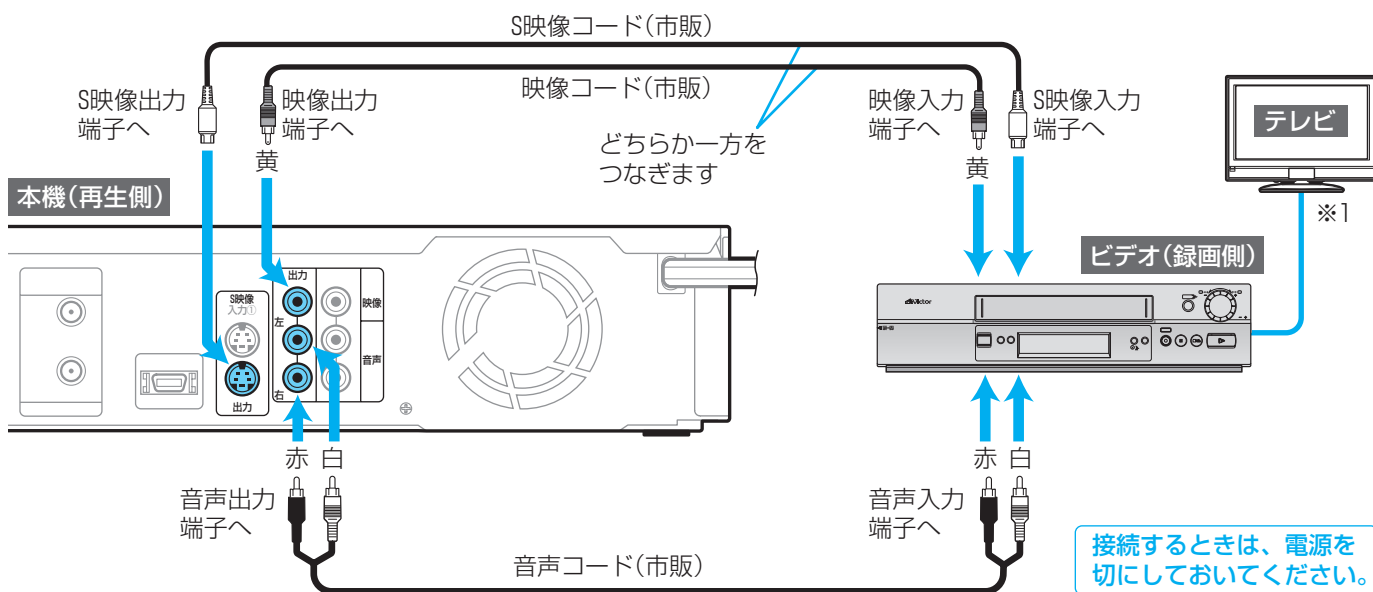

※ 1 録画中のビデオの映像・音声を確認しながらダビングするときは、テレビをビデオ(録画側)につないでください。ただし、このように本機-ビデオ-テレビの順でつなぐと、コピーガードによって正常な画像で映らなかったりダビングできないことがあります。 [p.19](#)

ダビングのしかた



ビデオの操作のしかたは、その機器の取扱説明書をお読みください。

**1** **ビデオ** 外部入力に切り換える

**2** **本機** 再生を始める

**3** **ビデオ** 録画を始める

**4** **本機** 再生を一時停止・停止するときは

- 一時停止 
  - 再生が一時停止します。
- 再生  を押すと、再び再生が始まります。
- 停止 
  - 再生が停止します。

気を付けて

- 市販のソフトやレンタルディスク・テープのほとんどは、違法複製防止のために録画禁止処理(コピーガード)がされており、ダビングできません。
- 高画質や高音質のディスクをダビングしても、元の画質や音質のまま記録することはできません。

各部

準備(接続)

準備(設定)

テレビ放送

メディア

録る

見る

消去・編集

残す

便利機能

安全注意

仕様

困ったとき

## ダビング全般

### ダビングリストからダビング

- オリジナルの番組を消去すると、ダビング登録一覧のタイトルも削除されます。
- ダビング登録一覧の全タイトルの削除 / 一部タイトルの削除 / タイトル名の変更をした場合でも、オリジナルの番組はそのまま残ります。

### ダビングのジャストレコーディング

- ディスクに傷があったり残量が著しく少ないときは、ジャストレコーディングをしても最後までダビングできないことがあります。
- 番組の最初から録画モードEPでダビングしても残量が足りないときは、ジャストレコーディングをしても最後までダビングできません。
- ダビングする番組の内容やディスクの状況によっては、ジャストレコーディング後に残量が残ることがあります。

## ダビング中に停電があったときは

### 全般

- ダビングを中止します。
- 停電から復帰すると、自動的に電源が入ってシステム設定を行います。(システム設定中は、本体表示部に“WAIT”が表示されます。) システム設定後は、電源が切れます。

### 再生側は

- 再生側の内容は、そのまま残ります。

### 録画側は

#### HDD/BD-RE/DVD-RW(VR)/-RW(AVC)

- ダビングされません。
- 停電発生状況によっては、ディスクの初期化が必要となったり、そのディスクが使用できなくなることがあります。

#### DVD-RW(Video)

- ダビングされず、初期化が必要となります。
- 停電発生状況によっては、そのディスクが使用できなくなることがあります。

#### BD-R/DVD-R(VR)/-R(AVC)

- ダビングが中止されたところまで録画されますが、ダビングされた内容は再生できません。また、ダビングされた分だけディスクの残量時間が減ります。
- 停電発生状況によっては、そのディスクが使用できなくなることがあります。

#### DVD-R(Video)

- ダビングされた内容は再生できず、そのディスクは使用できなくなります。

各部

準備  
(接続)準備  
(設定)テ  
放  
送  
レ  
ビメ  
デ  
ィ  
ア録  
る見  
る消  
去  
・  
編  
集残  
す便  
利  
機  
能安  
全  
注  
意仕  
様困  
っ  
た  
と  
き

メモ

---



---



---



---



---



各部

準備  
(接続)

準備  
(設定)

テ  
放レ  
送ビ

メ  
デ  
イ  
ア

録  
る

見  
る

消  
去  
・  
編  
集

残  
す

便  
利  
機  
能

安  
全  
注  
意

仕  
様

困  
っ  
た  
と  
き

メモ

---

---

---

---

---

---

## “メール / 放送設定”画面の項目と設定内容

項目	設定内容 (□ はお買上げ時の設定)
<b>内部メール</b> <a href="#">次ページ</a>	
内部メール一覧	予約重なりや停電などで録画予約の録画、初期化、ファイナライズなどができなかったときなどに本機から送られる情報が確認できます
<b>放送設定</b>	
らくらく設定 <a href="#">p.29,33</a>	らくらく設定を行って、地上デジタル / 地上アナログ放送のチャンネルの自動設定、BS・110度CSデジタル放送のアンテナの設定をします。
放送設置	チャンネル設定 <a href="#">p.36,38,39</a>
	地上デジタル/BS・110度CSデジタル/地上アナログ放送のチャンネルを設定 / 変更します。
	番組表設定 <a href="#">p.51</a>
	番組表 (G ガイド) の設定変更や番組データの受信スケジュールの確認をします。
	地域設定 <a href="#">p.54</a>
	データ放送を受信するための県域設定や郵便番号の設定を変更 / 消去します。
	受信設定 <a href="#">p.34</a>
	アンテナレベルの表示、地上デジタル放送用のアッテネーター (受信の強弱) の切り換え、BS アンテナのアンテナ電源の設定などをします。
	電話設定 <a href="#">p.42</a>
	電話回線のテストや各種設定の変更をします。
	B-CAS カードテスト <a href="#">p.54</a>
	B-CAS カードのテストをします。
	ネットワーク設定 <a href="#">p.44</a>
	ネットワークの接続テストや各種設定の変更、ブラウザの設定をします。
	ブラウザ設定 <a href="#">p.46</a>
デジタル放送・再生	字幕の設定 <a href="#">p.142</a>
	デジタル放送の字幕の表示 / 非表示や言語の設定、番組からのお知らせなど (文字スーパー) の表示 / 非表示や言語の設定をします。
	制限項目設定 <a href="#">p.143</a>
	視聴制限のある番組を視聴するときの視聴可能年齢、暗証番号の設定 / 変更をします。
	選局対象 <a href="#">p.144</a>
	[チャンネルハV] で選局できるデジタル放送のチャンネルの設定を変更します。
ダウンロード <a href="#">p.54</a>	本機の機能向上のためのダウンロード更新を自動で行うか手動で行うかの設定をします。
<b>メール情報</b> <a href="#">p.140,141</a>	
放送メール 双方向通信一覧 B-CASカード ボード お好みページ	デジタル放送の放送局からのメールや、デジタル放送関連の情報を確認できます。

### 気を付けて

- 本機で設定されるデータには、個人情報を含むものがあります。本機を譲渡または廃棄される場合には、ユーザー設定リセットを行うことをおすすめします。 [p.149,151](#)
- 本機に記憶されたお客さまの個人情報 (メール、登録情報、ポイント情報など) の一部、またはすべての情報が変化・消失した場合の損害や不利益について、アフターサービス時も含め当社は一切の責任を負いませんので、あらかじめご了承ください。

## 本機からのメールを確認する (内部メール)

内部メールには、予約重なりや停電などで録画予約の録画、初期化、ファイナライズなどができなかったときなどに本機から送られる情報(最大 32 通まで)が表示されます。

メールが来た場合の画面表示



画面に「 お知らせがあります」が表示されているときは

1 を押して、「内部メール一覧」画面を表示する

2 メールの内容を確認する

別ページを見るときは、  
スキップコマ送り スキップコマ送り  
、 を押します。

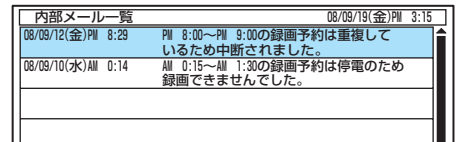

- “内部メール一覧”画面を表示すると、未読メールがすべて既読メールに変わります。

3 確認が終わったら、通常画面に戻る



画面に「 お知らせがあります」が表示されていないときは

1 “内部メール一覧”画面を表示する

1 停止中に、“機能一覧”画面を表示する



2 “メール / 放送設定”を選び、決定する



3 “内部メール”で、そのまま決定する

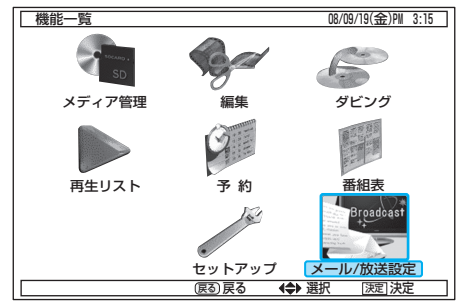

2 上の手順2、3を行う

内部メールを削除するときは

1 “内部メール一覧”画面を表示中に、 を押す

2 確認メッセージの“はい”を選び、決定する



- すべての内部メールが削除されます。



前の画面に戻るときは

戻る  
 を押す

通常画面に戻るときは

戻る  
 を何回か押す

### 気を付けて

- 内部メールは、最大表示数を越えると日付の古いメール順に削除されます。内部メールごとの手動削除はできません。
- メールを送信や返信はできません。

各部

準備  
(接続)

準備  
(設定)

テレビ  
放送

メディア

録る

見る

消去・編集

残す

便利機能

安全注意

仕様

困ったとき

## 放送局からのメールを確認する / ダウンロード更新情報を確認する

(放送メール)

放送局からのメールには、デジタル放送の放送局から送られてくるお知らせ(最大 31 通まで)と、本機の機能向上のためのダウンロード更新情報(最新の 1 通のみ)が表示されます。

**p.55** でダウンロード更新を手動設定にしている場合、ダウンロード情報が届いたときは“放送メール”画面下部に“ダウンロード予約”が表示されます。ダウンロード更新の予約をしてください。

## 放送局からのメールを確認するときは

## 1 “メール情報”画面を表示する

1 停止中に、“機能一覧”画面を表示する → “メール / 放送設定”を選び、決定する



2 “メール情報”を選び、決定する

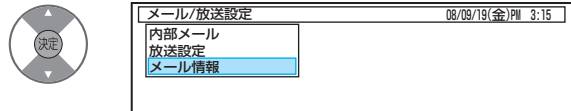

## 2 “放送メール”でそのまま決定し、“放送メール”画面を表示する

決定

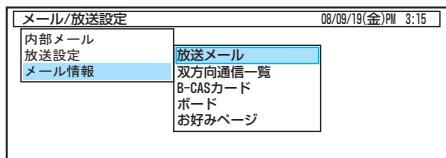

## 3 確認したいメールを選び、決定する



- ...未読メール。
- ...既読メール。

## 4 確認が終わったら、通常画面に戻す

戻る

## ダウンロード更新情報が届いたときは

## 1 ダウンロード更新の予約をする

1 “放送メール”画面下部に“ダウンロード予約”が表示されているとき、“ダウンロード予約”を選ぶ



2 “する”を選び、決定する



## 2 予約が終わったら、通常画面に戻す

戻る (何回か押す)

## 3 メールに記載されているダウンロード開始時刻の約 5 分前には、本機の電源を切っておく

## 気を付けて

- 放送メールは、最大表示数を越えると日付の古いメール順(未読メールを含む)に削除されます。放送メールは、メールごとに削除することができます。(ダウンロード更新情報は削除できません。)
- メールを送信や返信はできません。

各部

準備  
(接続)準備  
(設定)テレビ  
放送

メディア

録る

見る

消去・編集

残す

便利機能

安全注意

仕様

困ったとき

## デジタル放送関連の情報を確認する

(双方向通信一覧、B-CAS カード)

**1** **前ページ** の「放送局からのメールを確認するときは」の  
手順**1**を行って、「メール情報」画面を表示する

**2** 確認したい項目の内容を表示し、確認する



### 双方向通信一覧

…データ放送で電話回線を利用した履歴などを確認するとき。

### B-CAS カード

…契約されている各委託放送事業者への問い合わせなどで、B-CAS カードの番号を確認するとき。

**3** 確認が終わったら、通常画面に戻す



## 110度CSデジタル放送から送られてくる、番組情報などのお知らせを確認するとき(ボード)

**1** **前ページ** の「放送局からのメールを確認するときは」の  
手順**1**を行って、「メール情報」画面を表示する

**2** ボードの情報を確認する

**1** “ボード”を選び、決定する → “CS1 ボード”または  
“CS2 ボード”を選び、決定する



(繰り返し)

**2** 確認したい情報を選び、決定する



**3** 確認が終わったら、通常画面に戻す



(何回か押す)

## データ放送で登録したお好みページ を利用する (お好みページ)

データ放送でお好みページの登録を行うと、本機の“お好みページ”に登録されます。今後、このようなデータ放送が徐々に増える予定です。(2008年8月現在)

ただし、ページによっては本機で登録や表示ができません。

**1** **前ページ** の「放送局からのメールを確認するときは」の  
手順**1**を行って、「メール情報」画面を表示する

**2** “お好みページ”を選び、決定する



**3** タイトルを選び、決定する



- 登録内容に従った動作が行われます。  
(例) 指定されたチャンネルに切り換わる、など

**登録されたお好みページを削除するときは**

**1** サブメニュー画面を表示する



**2** “削除”を選び、決定する

- データ放送からの指示により自動で削除してもよい場合は、“消去許可設定”で“許可”を選んだあと、“更新”を選び、決定します。

各部

準備  
(接続)

準備  
(設定)

テ  
放し  
送ビ

メ  
デ  
ィ  
ア

録  
る

見  
る

消  
去  
・  
編  
集

残  
す

便  
利  
機  
能

安  
全  
注  
意

仕  
様

困  
っ  
た  
と  
き

## デジタル放送視聴中の字幕、文字スーパーの設定を変更するときは (字幕の設定)

録画モード DR 以外で録画したときは、ここで設定されている内容で録画され、再生時に切り換えることはできません。  
(録画モード DR で録画したときは、再生時に切り換えできます。)

- 各部
- 準備 (接続)
- 準備 (設定)
- テレビ
- メディア
- 録る
- 見る
- 消去・編集
- 残す
- 便利機能
- 安全注意
- 仕様
- 困ったとき



### 1 “デジタル放送・再生”画面を表示する

1 停止中に、“機能一覧”画面を表示する



2 “メール / 放送設定”を選び、決定する



3 “放送設定”を選び、決定する



4 “デジタル放送・再生”を選び、決定する

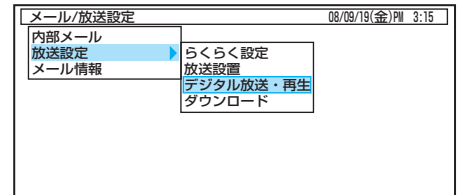
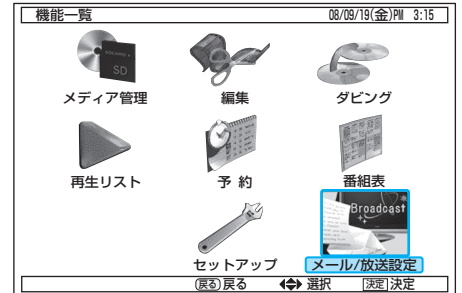

### 2 “字幕の設定”で、そのまま決定する



デジタル放送・再生	
字幕の設定	
制限項目設定	
選局対象	すべて

### 3 変更したい項目を選び、設定内容を変更する



(移動)



(変更)

字幕の設定		
字幕	オン	オフ
字幕言語	日本語	英語
文字スーパー	オン	オフ
文字スーパー言語	日本語	英語

- 字幕…………… 字幕の表示(オン)/非表示(オフ)を切り換えるとき。
- 字幕言語…………… 字幕の言語(日本語/英語)を切り換えるとき。
- 文字スーパー…………… 文字スーパーの表示(オン)/非表示(オフ)を切り換えるとき。
- 文字スーパー言語…………… 文字スーパーの言語(日本語/英語)を切り換えるとき。

(お買い上げ時の設定は、“オフ”および“日本語”です。)

### 4 設定の変更が終わったら、通常画面に戻す



(何回か押す)

- 前の画面に戻るときは  
戻る を押す
- 通常画面に戻るときは  
戻る を何回か押す

#### 気を付けて

- 放送に字幕や文字スーパーの情報が含まれていないときや、番組(強制的に字幕や文字スーパーが表示される、など)によっては、上記の設定どおりに表示されないことがあります。
- 視聴中や再生中に、再生を停止したり再生リスト画面を表示したりすると、字幕に関する次の設定が自動的に“オフ”に戻り、字幕が表示されなくなります。
  - ・ “字幕の設定”画面の“字幕”の設定
  - ・ 便利機能メニューの“字幕”の設定 [p.102](#)
 視聴中に再び字幕を表示させたいときは、“字幕の設定”画面の“字幕”を再度設定してください。

視聴制限を設定 / 変更するときは (制限項目設定)

視聴制限を解除するための暗証番号を設定すると、デジタル放送の有料放送で視聴可能年齢の制限を越える番組を視聴するときや、市販ソフトの視聴制限を解除するときに、暗証番号の入力が必要となります。 **p.69**

- ここで設定する暗号番号は、デジタル放送の視聴制限を解除するためと、市販ソフトの視聴制限を解除するための、共通の番号になります。

初めて設定するとき(暗証番号が未設定のとき)

設定を変更するとき(暗証番号が設定済みのとき)

**1** **前ページ** の手順 **1** を行って、“デジタル放送・再生”画面を表示する

**1** **前ページ** の手順 **1** を行って、“デジタル放送・再生”画面を表示する

**2** “制限項目設定”を選び、決定する

**2** “制限項目設定”を選び、決定する



- “暗証番号登録”画面が表示されます。



- “暗証番号入力”画面が表示されます。

**3** 暗証番号(4桁)を登録する

**3** 暗証番号(4桁)を入力する

**1** 暗証番号(4桁)を入力する

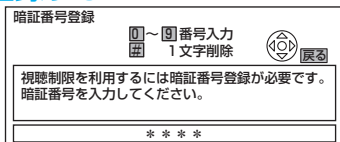

- 入力した数字は、“\*”で表示されます。
- 再入力画面が表示されます。
- ☞ 入力中に番号を間違ったときは、**11** または **クリア** を押します。
- 10秒間ボタン操作がないと、元の画面に戻ります。

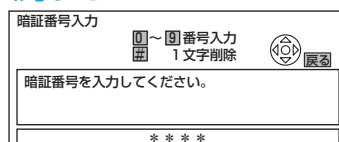

- 入力した数字は、“\*”で表示されます。
- ☞ 入力中に番号を間違ったときは、**11** または **クリア** を押します。
- “制限項目設定”画面が表示されます。
- 10秒間ボタン操作がないと、元の画面に戻ります。
- 間違った暗証番号を入力した場合は、もう一度入力し直してください。
- 3回連続で間違った番号を入力した場合は、それ以上入力できません。**戻る** を押して、元の画面に戻してください。

**4** 暗証番号の登録が終わったら、**戻る** を押す

- “制限項目設定”画面が表示されます。

**5** 視聴可能年齢(上限)を選ぶ

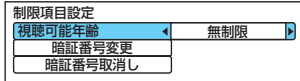

- 無制限、4才～19才(1才単位)が選べます。(お買上げ時の設定は、“無制限”です。)

**4** 視聴可能年齢を変更する



**5** 設定が終わったら、通常画面に戻す



**6** 設定が終わったら、通常画面に戻す



- 暗証番号は、忘れないようにメモしておくことをおすすめします。

ちよつとメモ

- 暗証番号を忘れたときは、有料放送を視聴するために契約されている各委託放送事業者にお問い合わせください。有料放送の契約をされていない場合は、「個人情報リセット」 **p.149, 151** を行って本機をお買上げ時の状態に戻す必要があります(HDDの録画内容も消去されます)ので、暗証番号を忘れないようにしてください。

各部

準備(接続)

準備(設定)

テレビ

メディア

録る

見る

消去・編集

残す

便利機能

安全注意

仕様

困ったとき

## 視聴制限を設定 / 変更するとき (制限項目設定) (つづき)

### 暗証番号を変更するとき

**1** 前ページの  
「設定を変更するとき(暗証番号が設定済みのとき)」の  
手順**1**～**3**を行って、「制限項目設定」画面を  
表示する

**2** “暗証番号変更”を選び、決定する



制限項目設定	
視聴可能年齢	無制限
暗証番号変更	
暗証番号取消し	

- “暗証番号変更”画面が表示されます。

**3** 暗証番号(4桁)を変更する

**1** 新しい暗証番号(4桁)を入力する

1あ ~ 10/0

- 入力した数字は、“\*”で表示されます。
- 再入力画面が表示されます。

入力中に番号を間違ったときは、**11** または **クリア**  
を押します。

- 10秒間ボタン操作がないと、元の画面に戻ります。

**2** 新しい暗証番号(4桁)を再入力する

1あ ~ 10/0

**4** 暗証番号の変更が終わったら、通常画面に戻す

戻る  
(何回か押す)

### 暗証番号を取り消すとき

**1** 前ページの  
「設定を変更するとき(暗証番号が設定済みのとき)」の  
手順**1**～**3**を行って、「制限項目設定」画面を  
表示する

**2** “暗証番号取消し”を選び、決定する



制限項目設定	
視聴可能年齢	無制限
暗証番号変更	
暗証番号取消し	

- “暗証番号取消し”確認画面が表示されます。

**3** “はい”を選び、決定する



**4** 暗証番号の取り消しが終わったら、通常画面  
に戻す

戻る  
(何回か押す)

## [チャンネル/V]で選局できるデジタル放 送のチャンネルを変更するとき(選局対象)

**1** p.142 の手順**1**を行って、“デジタル放送・  
再生”画面を表示する

**2** “選局対象”を選び、設定内容を変更する



デジタル放送・再生	
字幕の設定	
制限項目設定	
選局対象	すべて

すべて……受信できるすべてのチャンネルを選局する  
とき。

設定チャンネル

……チャンネル設定で設定されたチャンネルだけ  
を選局するとき。

テレビ……テレビ放送だけを選局するとき。

ラジオ……ラジオ放送だけを選局するとき。

データ……データ放送だけを選局するとき。

(お買上げ時の設定は、“すべて”です。)

**3** 変更が終わったら、通常画面に戻す

戻る  
(何回か押す)



## “セットアップ”画面の項目と設定内容

設定のしかたは p.150

項目	設定内容 (□ はお買上げ時の設定)
<b>省電力／表示設定</b>	
<b>オートオフ</b> 電源入状態で本機を使わないとき、節電のために一定時間後に電源が自動的に切れます。	入 …… 停止中に無操作状態が連続約 30 分続いたとき。 □切 …… 自動的に切れません。
<b>省電力設定</b> 電源が切れると、本体表示部の表示が消えて消費電力を抑えます。	入 …… 消えます。 (“高速起動”を“入”に設定しているときは、消えません。) □切 …… 消えません。
<b>本体表示部調整</b> 本機の電源の入／切の状態によって、本体表示部の明るさが変わります。	□自動 …… 電源入のときは明るく、電源切のときは暗くなります。 明 または 暗 …… 常に明るく、または常に暗くなります。 切 …… 電源入のときは消え、電源切のときは暗くなります。
<b>動作画面表示</b> 画面に動作状態が表示されます。	□入 切
<b>カラーバック</b> 地上アナログ放送を受信中、映像信号の入力がないときに青画面に変わります。	□入 切 …… 電波が弱いチャンネルを受信するときや、カラーバックが正常にはたらかないとき。
<b>スクリーンセーバー</b> 長時間同じ画面が続いたときに、スクリーンセーバー画面を表示してテレビ画面の焼き付きを防止します。	入 □切 <ul style="list-style-type: none"> <li>次のような場合に、スクリーンセーバー画面が表示されます。                             <ul style="list-style-type: none"> <li>再生一時停止状態が連続約 15 分続いたとき。(CD の場合を除く)</li> <li>一覧や設定画面、画面表示などを連続約 15 分表示したとき。</li> <li>DVD メニューを表示中に無操作状態が連続約 15 分続いたとき、または無制限スチル実行時。</li> </ul> </li> <li>スクリーンセーバーを解除するときは、スクリーンセーバー画面表示中に本体またはリモコンの何らかのボタンを押します。                              ([電源]、[トレイ開/閉]、[再生]、[HDD]、[DISC]を押したときは、スクリーンセーバー解除後、押したボタンの動作が実行されます。)</li> </ul>
<b>高速起動</b> 電源が切の状態から起動して本機が使用できるまでの時間を高速化します。	※ “HDMI 機器制御” <a href="#">次ページ</a> を “しない” に設定しているときにだけ、設定できます。 入 □切 <ul style="list-style-type: none"> <li>“入”にしたときは内部の制御部が通電状態になるため、“切”のときと比較して次のようなところが異なります。                             <ul style="list-style-type: none"> <li>待機時消費電力(電源切のときの消費電力)が増えます。</li> <li>上記の“省電力設定”が無効となります。</li> <li>本体内部の温度上昇を防ぐため、本体後面の冷却用ファンが回ることがあります。</li> </ul> </li> </ul>

各部

準備  
(接続)

準備  
(設定)

テ  
放  
送  
ビ

メ  
デ  
ィ  
ア

録  
る

見  
る

消  
去  
・  
編  
集

残  
す

便  
利  
機  
能

安  
全  
注  
意

仕  
様

困  
っ  
た  
と  
き

## “セットアップ”画面の項目と設定内容(つづき)

設定のしかたは p150

項目	設定内容 (□ はお買上げ時の設定)
<b>接続 TV 設定</b>	
<b>HDMI/D 端子優先設定</b> 本機の HDMI 端子 / D 映像端子から出力される信号の解像度の設定を、HDMI/D 映像端子のどちらの設定で出力するかを設定します。	※ 本機とテレビを HDMI 端子または D 映像端子でつないでいるときのみ必要です。 <b>HDMI 解像度優先</b> … “HDMI 解像度設定” の設定で出力するとき。 <b>D 端子解像度優先</b> … “D 端子解像度設定” の設定で出力するとき。
<b>TV 画面選択</b> 標準テレビ(4:3)やワイドテレビ(16:9)で、ワイド映像(16:9)を見るときの設定をします。 4:3 レターボックス    4:3 パンスキャン    16:9 	<b>4:3 レターボックス</b> … 標準テレビでワイド映像を見るときに、左右方向を画面いっぱいに映して上下方向に帯をつけるとき。 <b>4:3 パンスキャン</b> … 標準テレビでワイド映像を見るときに、上下方向を画面いっぱいに映して左右方向をカットするとき。 (地上アナログ放送の場合のみ有効) <b>16:9</b> … ワイドテレビで見るとき。
<b>D 端子解像度設定</b> 本機とつないでいるテレビの D 映像端子に合わせて、本機の D 映像出力端子の設定をします。	※ 本機とテレビを D 映像端子でつないでいるときのみ必要です。 <b>D1 D2 D3 D4</b> ● 映像が正常に映らない場合は、本体の [停止] を 4 秒以上押し続けてください。設定が “D1” になり、映るようになります。
<b>HDMI 解像度設定</b> 本機の HDMI 出力端子から出力される映像の解像度を設定します。	※ 本機とテレビを HDMI 端子でつないでいるときのみ必要です。 <b>自動 480p 1080i 720p</b> ● 設定が合っていないと、映像が正常に映らなくなります。この場合は、本体の [停止] を 4 秒以上押し続けてください。お買上げ時の設定に戻ります。
<b>HDMI 機器制御</b> <b>p.152</b> テレビと HDMI ケーブルで接続しているとき、HDMI 機器制御機能を使うかどうかの設定をします。	<b>する</b> …… HDMI 機器制御機能を有効にするとき。 <b>しない</b> …… HDMI 機器制御機能を無効にするとき。
<b>TV 連動 OFF 設定</b> <b>p.152</b> 本機の電源を切るとテレビの電源も連動して切れるかどうかの設定をします。	※ “HDMI 機器制御” を “する” に設定して、本機とテレビとの間で HDMI 機器制御機能が有効なときのみ設定できます。 <b>入切</b>
<b>ユーザーアイコン設定</b>	
<b>ユーザー 1 ~ ユーザー 7</b>	ユーザー 1 ~ 7 に対し、それぞれ 20 種類のマークから希望のマークが選べます。(マークの重複はできません)
<b>時刻設定</b> <b>p.48</b>	
本機の時計を手動で設定します。	デジタル放送を受信できるときは時刻を自動修正しますので、この設定は不要です。

各部

準備  
(接続)準備  
(設定)テレビ  
放送

メディア

録る

見る

消去・編集

残す

便利機能

安全注意

仕様

困ったとき

項目	設定内容 (□ はお買上げ時の設定)
<b>再生設定</b>	
<b>音声言語設定</b> <b>BDビデオ</b> <b>DVDビデオ</b> 再生時の音声言語を設定します。	<b>オリジナル</b> 日本語 英語 ----- (または数字) ... 言語を言語コード一覧から選ぶとき。
<b>字幕言語設定</b> <b>BDビデオ</b> <b>DVDビデオ</b> 再生時の字幕言語を設定します。	<b>オート</b> <b>日本語</b> 英語 ----- (または数字) ... 言語を言語コード一覧から選ぶとき。
<b>ディスクメニュー言語設定</b> <b>BDビデオ</b> <b>DVDビデオ</b> 再生時の DVD メニューの言語を設定します。	<b>オート</b> <b>日本語</b> 英語 ----- (または数字) ... 言語を言語コード一覧から選ぶとき。
<b>スチルモード</b> 再生一時停止中の映像の設定をします。 (録画モード XP ~ EP のときのみ有効です。)	<b>オート</b> ... 通常は、この設定でお使いください。 <b>フィールド</b> ... “オート”では画像がブレるとき。 <b>フレーム</b> ... “オート”では小さな文字や細かい絵柄が見えにくいとき。
<b>視聴制限設定</b> <b>p.151</b> <b>BDビデオ</b> <b>DVDビデオ</b>	BD ビデオソフト、DVD ビデオソフトの視聴制限年齢やレベルを設定します。設定すると、暗証番号を入力しない限り、再生や視聴制限の設定変更ができなくなります。 (設定を変更するときは、 <b>p.143</b> )
<b>アングルアイコン</b> <b>BDビデオ</b> <b>DVDビデオ</b> 再生中に、カメラアングルが切り換え可能な場面で画面にアングルアイコン“  ”が表示されます。	<b>入</b> ..... 表示します。 <b>切</b> ..... 表示しません。
<b>JPEG スライドショー</b> JPEG ファイルの表示間隔を設定します。	<b>5秒</b> 10秒
<b>再生設定初期化</b>	“再生設定”の設定内容をお買上げ時の設定に戻します。

**音声出力設定**

※ 本機とテレビを HDMI ケーブルで接続している場合や、デジタル音声入力端子付きアンプと光デジタルケーブルで接続している場合にだけ必要な設定です。接続機器に合わせて正しく設定しないと、音声にノイズが発生したり音が出ないことがあります。

<b>Dolby Digital</b> ドルビーデジタル対応機器との接続状況を設定します。	<b>ビットストリーム</b> ... ドルビーデジタル対応機器と接続しているとき。 <b>PCM</b> ..... ドルビーデジタル対応でない機器と接続しているとき。
<b>オーディオ D レンジ</b> 夜間など音量を下げて再生したいときに、小さい音でも聞きやすく調整して再生します。	<b>入</b> (ドルビーデジタル音声にだけ有効です) <b>切</b>
<b>LPCM</b> デジタル音声のサンプリング周波数を設定します。	<b>48kHz</b> ..... 96kHz 対応でない機器と接続しているとき。 <b>96kHz</b> ..... 96kHz 対応機器と接続しているとき。
<b>AAC</b> AAC 対応機器との接続状況を設定します。	<b>ビットストリーム</b> ... AAC 対応機器と接続しているとき。 <b>PCM</b> ..... AAC 対応でない機器と接続しているとき。
<b>DTS</b> DTS 対応機器との接続状況を設定します。	<b>ビットストリーム</b> ... DTS 対応機器と接続しているとき。 <b>PCM</b> ..... DTS 対応でない機器と接続しているとき。
<b>HDMI 音声設定</b> 本機の HDMI 端子から出力される音声の設定をします。	<b>入</b> ..... 音声を 2ch オーディオ機器で再生可能なリニア PCM 音声にして出力するとき。 <b>切</b> ..... HDMI 対応でないアンプなどと接続しているとき。

各部

準備  
(接続)

準備  
(設定)

テレビ  
放送

メディア

録る

見る

消去・編集

残す

便利機能

安全注意

仕様

困ったとき

## “セットアップ”画面の項目と設定内容(つづき)

●▶ 設定のしかたは p.150

項目	設定内容 (□ はお買上げ時の設定)
<b>音声出力設定(つづき)</b>	
<b>BD-HD 音声設定</b> Dolby Digital Plus、Dolby TrueHD、DTS-HD の音声対応機器との接続状況を設定します。	<b>LPCM</b> …… LPCM で出力するとき。 Secondary 音声も出力されます。 <b>複合音声</b> …… ビットストリーム(*)で出力するとき。 Secondary 音声も出力されます。 <b>HD 音声</b> …… Primary 音声のみ出力するとき。 Secondary 音声は出力されません。(便利機能メニューの Secondary 音声切替は可能です。)
*複合音声のビットストリームは、本機ではお買上げ時には Dolby Digital で出力されますが、今後ダウンロード更新 p.54 で DTS にも対応する予定です。お買上げの製品によっては、お買上げ時からダウンロード更新不要で対応している場合もあります。(2008年11月現在)	
<b>録画設定</b>	
<b>自動チャプターマーク</b> <b>HDD</b> 録画中、チャプターマークが自動的に記録される間隔を設定します。 (最大登録可能数は、p.161)	<b>おすすめ自動</b> 5分 10分 15分 切 ●▶ おすすめ自動チャプター(設定を“おすすめ自動”にしたとき)録画中、場面が切り換わるところや本編とCMの間でチャプターマークが追加されます。
<b>二重音声選択</b> 二重音声(二カ国語)を録画するときの音声を設定します。	<b>主音声</b> <b>副音声</b> ●▶ 設定によって記録される音声については、p.79 をごらんください。
<b>Video 高速ダビング</b> 地上アナログ放送/外部入力を HDD → DVD-RW (Video) /-R (Video) へ高速ダビングできるようにするかどうかを設定します。 設定によって、二重音声の記録のしかたが変わります。	<b>入</b> …… 高速ダビングができますが、二重音声は主/副音声のどちらか一方の音声しか記録できません。 <b>切</b> …… 二重音声を一部でも含む番組は、等速ダビングになります。二重音声は、主/副音声の両方が記録されます。 ●▶ 設定によって記録される音声については、p.79 をごらんください。
<b>外部音声選択</b> 外部入力(L1、L2)から録画するときの音声を設定します。	<b>ステレオ</b> …… 通常は、この設定でお使いください。 <b>二重音声</b> …… 外部入力で二重音声放送を録画するとき。 ●▶ 設定によって記録される音声については、p.79 をごらんください。
<b>XP 記録音声</b> 地上アナログ放送/外部入力を録画モード XP で録画するときの音声を設定します。	<b>Dolby Digital</b> …… 通常の音質(ドルビーデジタル)で録画するとき。 二重音声は、主/副音声の両方が記録されます。 <b>LPCM</b> …… 高音質(リニア PCM)で録画するとき。 二重音声は、“二重音声選択”で設定されている音声で記録されます。
<b>AVC 記録音声選択</b> デジタル放送を録画モード AF ~ A E で録画するときの音声を設定します。  ※ “二重音声/サラウンド”は当社の拡張方式です。他機では再生できないことがあります。	<b>ステレオ固定</b> …… サラウンド音声は、ステレオ音声で記録されます。二重音声は、“二重音声選択”で設定されている音声で記録されます。 <b>二重音声/サラウンド</b> …… ステレオ/サラウンド/二重音声は、そのまま記録されます。 ● HDD に記録するときは、設定にかかわらず“二重音声/サラウンド”の状態で記録されます。 ●▶ 設定によって記録される音声については、p.79 をごらんください。
<b>EP モード</b> 録画モード EP で録画するときの、録画時間を設定します。	<b>6時間</b> …… 通常の EP で録画するとき。 <b>8時間</b> …… 通常の EP よりも長時間録画するとき。(画質は低下します。)
<b>録画設定初期化</b>	“録画設定”の設定内容をお買上げ時の設定に戻します。

各部

(準備  
接続)(準備  
設定)テレビ  
放送

メディア

録る

見る

消去・  
編集

残す

便利機能

安全注意

仕様

困ったとき

項 目	設定内容 ( <input type="checkbox"/> はお買上げ時の設定)
-----	--

**録画予約設定**

<p><b>おすすめ自動録画</b> <span style="background-color: #0070C0; color: white; padding: 2px;">p.88</span> <span style="border: 1px solid black; padding: 2px;">HDD</span></p> <p>過去の録画履歴などから番組を抽出し、自動的に予約して録画する設定をします。 (デジタル放送の番組のみ有効です。)</p>	<p><b>設定</b> : <b>入(安心型+発掘型)</b>                  …安心型と発掘型の両方から抽出された番組を自動予約・録画するとき。  <b>入(発掘型のみ)</b>                  …過去の録画履歴や再生履歴などをもとに、ユーザーの嗜好(しこう)に合った番組を番組表から抽出し、自動予約・録画するとき。  <b>入(安心型のみ)</b>                  …過去の録画履歴があるのに予約されていない番組を番組表から抽出し、自動予約・録画するとき。  <input type="checkbox"/>…自動予約・録画しないとき。</p> <p><b>録画モード</b> : DR <input type="checkbox"/> <b>AF</b> <input type="checkbox"/> AN <input type="checkbox"/> AE</p> <p><b>録画数</b> : 4 番組 <input checked="" type="checkbox"/> <b>2 番組</b> <input type="checkbox"/> 1 番組                  …自動予約・録画で1日に録画する最大数。</p> <hr style="border-top: 1px dashed black;"/> <p><b>履歴クリア</b> …履歴を消去するとき。</p>
<p><b>イベントリレー録画</b> <span style="background-color: #0070C0; color: white; padding: 2px;">p.85</span> <span style="border: 1px solid black; padding: 2px;">HDD</span></p> <p>野球中継などで延長部分が他のチャンネルで引き続き放送される場合、そのまま引き続き録画を続けるかどうかを設定します。</p>	<p><b>する</b>  <input type="checkbox"/> <b>しない</b></p>

**リモコン設定**

<p><b>リモコン設定</b> <span style="background-color: #0070C0; color: white; padding: 2px;">p.49</span></p> <p>本体のリモコンコードを設定します。</p>	<p><b>リモコン 1</b> <input type="checkbox"/> <b>リモコン 2</b></p>
--	---

**ユーザー設定リセット** p.151

<p><b>放送設定リセット</b></p> <p>本機の設定内容をお買上げ時の状態に戻します。</p> <p>※本機に記憶されたお客さまの個人情報(メール、登録情報、ポイント情報など)の一部、またはすべての情報が変化・消失した場合の損害や不利益について、アフターサービス時も含め当社は一切の責任を負いませんので、あらかじめご了承ください。</p>	<p><b>設定項目リセット</b>                  … <span style="background-color: #0070C0; color: white; padding: 2px;">p.35</span> “受信設定”の“衛星”の設定内容と <span style="background-color: #0070C0; color: white; padding: 2px;">p.42</span> “電話設定”の設定内容をお買上げ時の設定に戻します。</p> <p><b>個人情報リセット</b>                  (本機を譲渡するときや廃棄するとき以外は、実行しないでください。)                  …本機をお買上げ時の状態に戻します。                  HDDの録画内容も消去されます。</p>
--	--

各部

準備  
(接続)

準備  
(設定)

テ  
放  
送  
ビ

メ  
デ  
ィ  
ア

録  
る

見  
る

消  
去  
・  
編  
集

残  
す

便  
利  
機  
能

安  
全  
注  
意

仕  
様

困  
っ  
た  
と  
き

各部

準備  
(接続)準備  
(設定)テレビ  
放送

メディア

録る

見る

消去・編集

残す

便利機能

安全注意

仕様

困ったとき



- 前の画面に戻るときは  
戻る  
○ を押す
- 通常画面に戻るときは  
戻る  
○ を何回か押す
- “機能一覧”画面に戻るときは  
ナビ  
メニュー  
○ を押す  
(もう一度押すと通常画面に  
戻る)

## 気を付けて

- 録画中は、各種設定画面の設定ができないことがあります。(設定できない場合、その項目は選べません。)
- 再生中に各種設定画面を表示すると、再生が自動的に停止します。
- 再生設定初期化、録画設定初期化、ユーザー設定リセットの実行中は、本機の電源を切ったり電源コードを抜かないでください。また、本体前面(ドア内)の[リセット]を押さないでください。故障の原因となります。

## “セットアップ”画面の設定内容を変更するとき

“時刻設定”、“おすすめ自動録画”は、それぞれの設定の説明ページをごらんください。

## 1 “セットアップ”画面を表示する

1 停止中に、“機能一覧”画面を  
表示する



2 “セットアップ”を選び、決定する

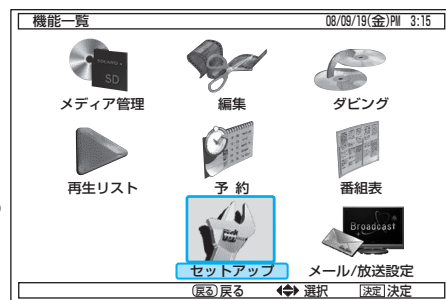

## 2 画面下のガイド表示を参考に希望の項目を選び、決定する



(選択)

(左右の移動)

(決定)

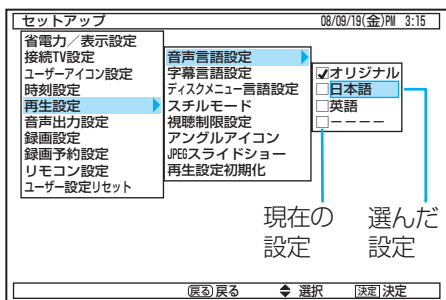
現在の  
設定選んだ  
設定

ガイド表示

## 3 画面下のガイド表示を参考に手順2を繰り返し、希望の設定に変更する

- 設定が変更され、手順2の画面に戻ります。
- さらに次の設定画面が表示される場合は、ガイド表示を参考に設定してください。
- 希望の設定に変更するとき確認メッセージが出る場合は、ガイド表示を参考に“はい”を選んで決定してください。

## 4 変更が終わったら、通常画面に戻す



(何回か押す)

## 音声、字幕、ディスクメニューの言語を言語コード一覧から選ぶときは

## 1 “再生設定”の項目を表示中、言語を変更したい言語設定を選び、決定する(操作は上を参照)

## 2 “-----”(または数字)を選ぶ(操作は上を参照)

## 3 p.154 の言語コード一覧表を参考に、言語コード(4桁)を入力し、決定する



入力間違いときは、クリアを押します。

## 4 変更が終わったら、通常画面に戻す



(何回か押す)

BDビデオ、DVDビデオの視聴制限を設定/変更するとき

1 “再生設定”の項目を表示中、“視聴制限設定”を選び、決定する

(操作は **前ページ** を参照)

- “視聴制限設定”画面が表示されます。

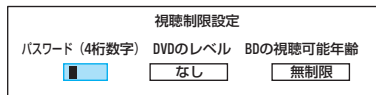

2 暗証番号(4桁)を入力する



- 暗証番号は **p.143** で登録した番号を入力します。
- 入力した数字は、“\*”で表示されます。

✎ 入力中に番号を間違えたときは、**クリア** を押します。

- “パスワードが間違っています”メッセージが表示されたときは、間違った暗証番号を入力したか、暗証番号が登録されていません。

間違った暗証番号を入力した場合は、**決定** を押したあと、正しい暗証番号を入力し直してください。

暗証番号が未登録の場合は、**決定** を押したあと、通常画面に戻し、暗証番号を登録してください。 **p.143**

3 変更したい項目を選び、設定内容を変更する



DVDのレベル (□はお買上げ時の設定)

- なし** …… 制限なし
- レベル **8** …… 弱(ほとんどのDVDが再生可能)
- レベル **1** …… 強(子供用のDVDだけが再生可能)

BDの視聴可能年齢(下限)

- 無制限** …… 制限なし
- 0歳~254歳** (1歳単位) …… 視聴可能年齢(下限)の制限を越えるBDを再生するときは暗証番号の入力が必要となります。

4 変更が終わったら、通常画面に戻す



“再生設定”、“録画設定”の設定内容をお買上げ時の設定に戻すときは

1 “再生設定”の項目を表示中、“再生設定初期化”を選び、決定する

または

“録画設定”の項目を表示中、“録画設定初期化”を選び、決定する

(操作は **前ページ** を参照)

2 確認メッセージの“はい”を選び、決定する



- 設定内容が、お買上げ時の設定に戻ります。

3 変更が終わったら、通常画面に戻す



“受信設定”(“衛星”のみ)、“電話設定”の設定内容をお買上げ時の設定に戻すときは

1 “設定項目リセット”画面を表示する

1 “ユーザー設定リセット”を選び、決定する



- “放送設定リセット”画面が表示されます。

2 “設定項目リセット”で、そのまま決定する



- “設定項目リセット”画面が表示されます。

2 “はい”を選ぶ



- 設定内容が、お買上げ時の設定に戻ります。

3 変更が終わったら、通常画面に戻す



本機をお買上げ時の状態に戻すときは

- HDDの録画内容も消去されるため、本機を譲渡するときや廃棄するとき以外は実行しないでください。

1 “個人情報リセット”画面を表示する

1 “ユーザー設定リセット”を選び、決定する



- “放送設定リセット”画面が表示されます。

2 “個人情報リセット”を選び、**決定** を3秒以上押す



- “個人情報リセット”画面が表示されます。

2 “はい”を選ぶ



- お買上げ時の設定に戻ります。

3 変更が終わったら、通常画面に戻す



各部

準備(接続)

準備(設定)

テレビ

メディア

録る

見る

消去・編集

残す

便利機能

安全注意

仕様

困ったとき

## HDMI 機器制御機能とは？

- 本機と HDMI CEC 規格に準拠した連動機能対応テレビを HDMI ケーブルでつなぐことで、本機とテレビとの間で連動して操作することができる機能です。
- HDMI CEC (Consumer Electronics Control) は、HDMI ケーブルで接続することにより、対応機器間の相互連動動作を可能にした業界標準規格です。

## HDMI 機器制御に対応する当社製テレビ (2008 年 10 月現在)

- ・ LT-37LH805 ・ LT-42LH805 ・ LT-47LH805
- ・ LT-37LH905 ・ LT-42LH905 ・ LT-47LH905
- 他社の HDMI CEC 対応機器で、本機と部分的に連動動作する場合がありますが、上記機種以外はその動作を保証するものではありません。

## HDMI 機器制御で以下のような連動動作ができます。(操作の手間が省けて便利です。)

- 本機の電源を入れて以下の操作を行うと、テレビが自動的に本機が接続されている HDMI 入力に切り換わります。
  - ・ HDD や DVD を再生する。
  - ・ 番組表の表示をさせる。
  - ・ 再生リストの表示をさせる。
- HDD や DVD を再生視聴中にテレビの入力を本機以外の入力に変更すると、再生していた HDD や DVD は自動的に停止状態になります。
- テレビの電源を切ると、自動的に本機の電源も切れます。ただし、HDD/DVD のいずれかが録画中の場合は電源が切れません。
- 本機の電源を切ると、自動的にテレビの電源も切れます。(「TV 連動 OFF 設定」[p.146](#) が「入」のとき)

## HDMI 機器制御機能を使う(有効にする)には

- 1 本機と HDMI 機器制御に対応したテレビを HDMI ケーブルで接続する
    - ・ HDMI 機器制御に対応していないテレビと接続したときは、HDMI 機器制御機能は使えません。
    - ・ HDMI ケーブルで接続しないと、HDMI 機器制御機能は使えません。
  - 2 「HDMI 機器制御」[p.146](#) を「する」に設定する
    - ・ お買い上げ時、「HDMI 機器制御」は「する」に設定されていますが、HDMI 機器制御機能が動作しない場合は、設定を確認してください。
- 本機の電源を切ると自動的にテレビの電源も切れるようにするには、「TV 連動 OFF 設定」[p.146](#) を「入」に設定します。(お買い上げ時は「切」に設定されています。)
  - HDMI 機器制御機能を使わない(無効にする)には、「HDMI 機器制御」[p.146](#) を「しない」に設定します。

### 気を付けて

- 接続機器によってはお客様の意図しない動作をする場合があります。このようなときは「HDMI 機器制御」を「しない」にしてください。
- HDMI 機器制御が有効なときは、高速起動機能 [p.145](#) が自動的に入の状態になります。
- HDMI 機器制御が有効な状態で、本機の電源コードや HDMI ケーブルを抜いた場合は、HDMI 機器制御が無効となります。この場合は電源コードや HDMI ケーブルを接続後、テレビの入力切換を本機の入力に切り換えると、再び HDMI 機器制御が有効になります。

各部

(接続) 準備

準備 (設定)

テレビ 放送

メディア

録る

見る

消去・編集

残す

便利機能

安全注意

仕様

困ったとき



## 簡単リンク機能について

付属の簡単リモコンには、HDMI 機器制御機能を利用した「簡単リンク機能」があります。HDMI 機器制御を有効にすると「簡単リンク機能」が使えるようになります。詳しくは「HDMI 機器制御機能を使う(有効にする)には」[p.152](#)をご覧ください。

### ●簡単リンク機能の使い方

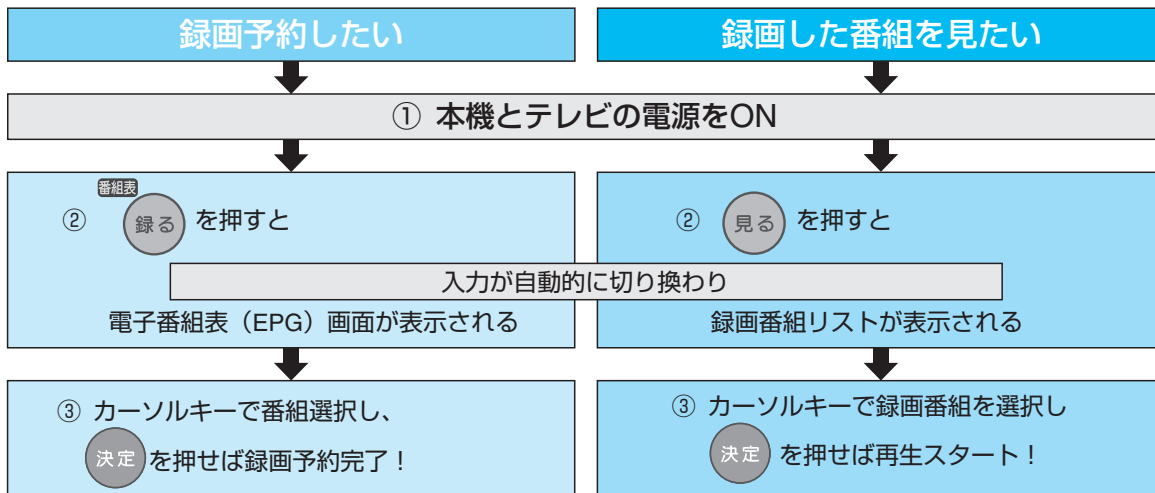

各部

準備  
(接続)準備  
(設定)テ  
放レ  
送ビメ  
デ  
ィ  
ア録  
る見  
る消  
去  
・  
編  
集残  
す便  
利  
機  
能安  
全  
注  
意仕  
様困  
っ  
た  
と  
き

## いろいろな機能設定 (セットアップ)

### 音声言語設定 / 字幕言語設定 / ディスクメニュー言語設定

- 再生中の音声 / 字幕言語の切り換えかたは、**p.102**。
- 言語設定はBD/DVDビデオ側の設定が優先され、本機の設定とは異なる言語になることがあります。
- BD/DVDビデオによっては、ディスクメニューを使って音声言語や字幕言語を切り換えるものがあります。この場合の操作のしかたは、ディスクの説明書をごらんください。
- BD/DVDビデオによっては、言語の設定を切り換えられないことがあります。

### ● 言語コード一覧

言語名	画面上の表示	言語コード	言語名	画面上の表示	言語コード
Afar	aa	4747	Latvian;Lettish	lv	5868
Akhazian	ab	4748	Malagasy	mg	5953
Afrikaans	af	4752	Maori	mi	5955
Amharic	am	4759	Macedonian	mk	5957
Arabic	ar	4764	Malayalam	ml	5958
Assamese	as	4765	Mongolian	mn	5960
Ayama	ay	4771	Moldavian	mo	5961
Azerbaijani	az	4772	Marathi	mr	5964
Bashkir	ba	4847	Malay	MAY	5965
Byelorussian	be	4851	Maltese	mt	5966
Bulgarian	bg	4853	Burmese	my	5971
Bihari	bh	4854	Nauru	na	6047
Bislama	bi	4855	Nepali	ne	6051
Bengali; Bangla	bn	4860	Dutch	オランダ語	6058
Tibetan	bo	4861	Norwegian	no	6061
Breton	br	4864	Occitan	oc	6149
Catalan	ca	4947	(Afan)Oromo	om	6159
Corsican	co	4961	Oriya	or	6164
Czech	cs	4965	Panjabi	pa	6247
Welsh	cy	4971	Polish	pl	6258
Danish	da	5047	Pashto; Pushto	ps	6265
German	ドイツ語	5051	Portuguese	pt	6266
Bhutanian	dz	5072	Quechua	qu	6367
Greek	el	5158	Rhaeto-Romance	rm	6459
English	英語	5160	Kirundi	rn	6460
Esperanto	eo	5161	Romanian	ro	6461
Spanish	スペイン語	5165	Russian	ru	6467
Estonian	et	5166	Kinyarwanda	rw	6469
Basque	eu	5167	Sanskrit	sa	6547
Persian	fa	5247	Sindhi	sd	6550
Finnish	fi	5255	Sangho	sg	6553
Fiji	fj	5256	Serbo-Croatian	sh	6554
Faroese	fo	5261	Singhalese	si	6555
French	フランス語	5264	Slovak	sk	6557
Frisian	fy	5271	Slovenian	sl	6558
Irish	ga	5347	Samoan	sm	6559
Scots Gaelic	gd	5350	Shona	sn	6560
Galician	gl	5358	Somali	so	6561
Guarani	gn	5360	Albanian	sq	6563
Gujarati	gu	5367	Serbian	sr	6564
Hausa	ha	5447	Siswat	ss	6565
Hindi	hi	5455	Sesotho	st	6566
Croatian	hr	5464	Sundanese	su	6567
Hungarian	hu	5467	Swedish	sv	6568
Armenian	hy	5471	Swahili	sw	6569
Interlingua	ia	5547	Tamil	ta	6647
Interlingue	ie	5551	Telugu	te	6652
Inupiak	ik	5557	Tajik	tg	6653
Indonesian	in	5560	Thai	th	6654
Icelandic	is	5565	Tigrinya	ti	6655
Italian	イタリア語	5566	Turkmen	tk	6657
Hebrew	he	5569	Tagalog	tl	6658
Japanese	日本語	5647	Setswana	tn	6660
Yiddish	ji	5655	Tonga	to	6661
Javanese	jw	5669	Turkish	tr	6664
Georgian	ka	5747	Tsonga	ts	6665
Kazakh	kk	5757	Tatar	tt	6666
Greenlandic	kl	5758	Twi	tw	6669
Cambodian	km	5759	Ukrainian	uk	6757
Kannada	kn	5760	Urdu	ur	6764
Korean	韓国語	5761	Uzbek	uz	6772
Kashmiri	ks	5765	Vietnamese	vi	6855
Kurdish	ku	5767	Volapuk	vo	6861
Kirghiz	ky	5771	Wolof	wo	6961
Latin	la	5847	Xhosa	xh	7054
Lingala	ln	5860	Yoruba	yo	7161
Laothian	lo	5861	Chinese	中国語	7254
Lithuanian	lt	5866	Zulu	zu	7267

### TV 画面選択

- **[4:3]** **[16:9]** **[LB]** **[16:9]** **[PS]** のように、DVDビデオ側で画面サイズが指定されているときは、本機で画面の種類を選んでも、違う種類で表示されることがあります。
- デジタル放送は、“4:3 パンスキャン”に設定していても“16:9”で信号が出力されます。

### D 端子解像度設定

- 本機でプログレッシブ映像を楽しむことができる条件について

次の接続・設定をすべて行っているときにだけ、地上アナログ放送の再生映像またはDVDビデオソフトなどの映像を、プログレッシブ映像で楽しむことができます。

- D2 (525p) 以上対応でマクロピジョンコピーガードに対応したプログレッシブ対応テレビとD端子ケーブルで接続している。
- 本機側の“D端子解像度設定”を“D2”、“D3”または“D4”にしている。

- 本機とプログレッシブ対応テレビの互換性について  
プログレッシブ対応テレビによっては、本機との組み合わせでは正しく再生できないことがあります。

この場合は、本機の“D端子解像度設定”を“D1”にしてお使いください。

- 正しい画面サイズ (画角、画面の縦横比) でプログレッシブ映像を見るには

- 画面サイズを調整できるテレビのときは、テレビ側で画角を調整してください。
- 画面サイズを調整できないテレビのときは、本機の“D端子解像度設定”を“D1”にしてください。

お使いのテレビがプログレッシブ映像の画面サイズを調整可能なテレビかどうかは、テレビの取扱説明書をごらんください。

### D 端子解像度設定、HDMI 解像度設定

- “D端子解像度設定”を“D3”“D4”に設定した場合や“HDMI解像度設定”を“480p”以外に設定した場合、本機の映像出力端子やS映像出力端子からは“16:9”で信号が出力されます。

### オーディオ D レンジ

- この機能の効果は、番組 (タイトル) によって異なります。

### LPCM

- ディスクによっては、“LPCM”を“96kHz”に設定していても、強制的に“48kHz”に変換されたり音声デジタル出力されないことがあります。

### 再生設定初期化

- 再生設定を初期化した場合でも、視聴制限の設定はそのまま残ります。

### 自動チャプターマーク

- チャプターマーク数の記録上限を越えるときは、それ以上のマークを追加することはできません。

各部

準備 (接続)

準備 (設定)

テレビ放送

メディア

録る

見る

消去・編集

残す

便利機能

安全注意

仕様

困ったとき

### 初期設定に戻す (初期設定リセット)

- 次の場合は、初期設定リセットはできません。
  - ・ 録画中。
  - ・ 予約の録画開始の直前。
  - ・ ダビング中。

各部

準備  
(接続)準備  
(設定)テ  
レ  
放  
送  
ビメ  
デ  
ィ  
ア録  
る見  
る消  
去  
・  
編  
集残  
す便  
利  
機  
能安  
全  
注  
意仕  
様困  
っ  
た  
と  
き

各部  
準備  
(接続)  
準備  
(設定)  
テレビ  
放送  
メディア  
録る  
見る  
消去・編集  
残す  
便利機能  
安全注意  
仕様  
困ったとき

誤った取扱いをしたときに生じる危険とその程度を、次の表示で区分して説明しています。



**警告**

誤った取扱いをしたときに、死亡や重傷などの重大な結果に結びつく可能性があるもの



**注意**

誤った取扱いをしたときに、傷害または家屋・家財などの損害に結びつくもの

図記号の意味は次のとおりです。



絶対に行わないでください



絶対にぬれた手で触れないでください



必ず指示に従い、行ってください



絶対に分解・修理はしないでください



絶対に触れないでください



必ず電源プラグをコンセントから抜いてください



絶対に水にぬらさないでください



手をはさまないように、注意してください

## 警告

### 異常なときは



プラグを抜く

煙が出ていたり、変なにおいがするときは、**すぐに電源を切って電源プラグを抜く!!**

火災や感電の原因となります。すぐに電源を切ったあと電源プラグをコンセントから抜き、煙が出なくなるのを確認して、販売店に修理をご依頼ください。

### 設置・接続



禁止

**不安定な場所には置かない**

落ちたり倒れたりして、けがの原因となります。



水ぬれ禁止

**花瓶やコップ、植木鉢などを上に置かない**

内部に水や異物が入ると、火災や感電の原因となります。

### 取扱い



使用禁止

**落としたり、キャビネット(天板)を破損した場合は使わない**

火災や感電の原因となります。



分解禁止

**キャビネット(天板)をはずしたり、改造しない**

感電や火災の原因となります。内部の点検・調整・修理は、販売店にご依頼ください。



禁止

**異物を入れない** (特にお子様にご注意を)

トレイ開閉口などから金属類や燃えやすいものなどが入ると、火災や感電の原因となります。



水ぬれ禁止

**水でぬらさない**

火災や感電の原因となります。雨天、降雪中、海岸、水辺などの屋外や、窓辺での使用は、特にご注意ください。



接触禁止

**雷が鳴りだしたら、アンテナ線や本体には触れない**

感電の原因となります。

### 電源・電源コード



ぬれ手禁止

**ぬれた手で電源プラグを抜き差ししない**

感電の原因となります。



禁止

**電源コードを傷つけない**

- 上にものをのせない
- 無理に曲げない
- 引っ張らない
- ねじらない
- 加工しない
- 加熱しない
- 束ねて使用しない

火災や感電の原因となります。コードの修理は、販売店にご依頼ください。



禁止

**タコ足配線をしない**

火災の原因となります。



AC100V

**電源は AC(交流)100V を使う**

AC(交流)100V以外の電源で使用すると、火災や感電の原因となります。

# 注意

## 設置・接続



禁止

### 次のような場所には置かない

- 湿気やほこりの多い場所
  - 油煙や湯気が当たる場所
  - 直射日光の当たる場所や、熱器具の近く
  - 閉めきった自動車内など、高温になるところ
- 火災や感電、故障、変形の原因となることがあります。



禁止

### 風通しの悪いところ、狭いところに置かない

- 本体後面の冷却ファンをふさがない
- 押し入れや本棚などに押し込まない
- じゅうたんや布団の上に置かない
- テーブルクロスなどをかけない

内部に熱がこもり、火災や感電、故障、変形の原因となることがあります。



禁止

### 本機の上に重いもの(テレビなど)を置かない 本機の上にのらない (特にお子様にご注意を) トレイ開閉口の前に物を置かない

倒れたり落下によって、けがや故障の原因となることがあります。

## 持ち運び・取扱い



禁止

### 接続したまま移動させない

電源コードが傷つき、火災や感電の原因となることがあります。



禁止

### ひび割れ、変形、または接着剤などで補修したディスクは使わない

飛び散って、けがの原因となることがあります。



手はさみ  
注意

### ディスクトレイが開いているときに、開閉口に手を入れない

(特にお子様にご注意を)

手ははさまれ、けがの原因となることがあります。



プラグを  
持つ

### 電源プラグを持って抜く

電源コードを引っ張ってコードに傷がつくと、火災や感電の原因となることがあります。



プラグを  
抜く

### 長期間の外出や旅行のときは、電源プラグをコンセントから抜いておく

火災の原因となることがあります。



日本専用

### 本機は日本国内専用です

海外では使用できません。(海外でのアフターサービスもできません。)

This unit is designed for use in Japan only and can not be used in any other country. No servicing is available outside of Japan.

火災や感電、故障の原因となることがあります。

## お手入れ



プラグを  
抜く

### お手入れの際は、電源プラグをコンセントから抜いて行う

感電の原因となることがあります。



ほこりを  
取る

### 電源プラグのほこりなどは定期的に取り、差し込みの具合を点検する

火災や感電の原因となることがあります。1年に1回はプラグとコンセントの定期的な清掃をし、最後までしっかり差し込まれているか点検してください。



内部掃除

### 5年に一度は、内部の掃除を販売店に依頼する

火災や故障の原因となることがあります。特に湿気の多くなる梅雨期の前に行うのが効果的です。内部掃除費用については、販売店にご相談ください。

## 乾電池 (乾電池に表示されている注意事項もお読みください)



禁止

### 誤った使いかたをしない

- 新・旧の乾電池や種類の違う乾電池(マンガン、アルカリ)を混ぜて使用しない
- プラス(+)とマイナス(-)を逆に入れしない
- 分解しない、ショートさせない、火の中に投入しない
- 充電しない、充電式の電池は使用しない



正しく使う

### 正しく取り扱う

- 必ずマイナス(-)側から入れる
- 使いきったら、すぐに取り出す

取り扱いを誤ると、液もれや発熱、破裂により、火災やけが、周囲の汚損の原因となることがあります。液が皮膚や衣服に付着したときは、きれいな水でよく洗い流してください。液が眼に入ったときは、すぐにきれいな水でよく洗ったあと、医師の治療を受けてください。

各部

準備  
(接続)

準備  
(設定)

テレビ  
放送

メディア

録る

見る

消去・編集

残す

便利機能

安全注意

仕様

困ったとき

各部

(接続)

準備(設定)

テレビ

メディア

録る

見る

消去・編集

残す

便利機能

安全注意

仕様

困ったとき

## 露付き(結露)について

本機の内部に水滴がつくことを露付きといいます。露付き状態で本機を使用すると、HDD やディスク、SD カードの情報が読みとれないなど、本機が正常に動作しなかったり故障の原因となることがあります。

- 露付きは、次のように温度が急に変わる場合に起こります。
  - ・ 部屋を急激に暖房したとき
  - ・ エアコンなどの冷風を直接当てたとき
  - ・ 本機を寒いところから暖かいところに移動させたとき

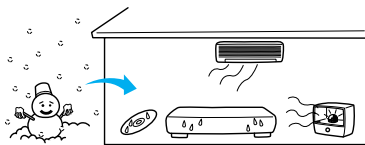

- 露付きが起こりそうなときは、電源を入れて2時間以上おき、十分に乾燥させてからご使用ください。ディスクやSDカードが入っているときは、必ず取り出ししておいてください。

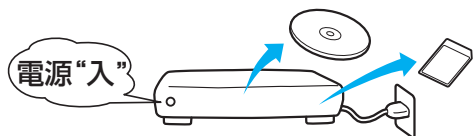

- ディスクが結露しているときは、ディスクの表面の水滴をよくふき取ってからお使いください。

## 置き場所

- 本機内部の放熱をよくするために、本機後面の冷却用ファンと壁やテレビ台などの周辺物との間は、5cm 以上空けてください。
- 使用時は、水平で安定した場所に置いてください。不安定な場所に置くと、ディスクがはずれるなどの原因となります。
- 他の機器に近づけすぎると、お互いの機器が悪影響を与えて、映像や音声が乱れることがあります。
- 本機とテレビを上下に重ねて置くと、映像が乱れたり、ディスクが出ないなどの原因となります。
- 湿気やほこりの多い場所、油煙・湯気・たばこの煙などが当たりやすい場所に置くことは避けてください。
- 録画 / 再生用レンズが汚れ、正常に録画・再生できなくなることがあります。
- ワックスのかかった床などに直接置くと、本機底面のすべり止め用ゴムが床材に張り付き、床材のはがれや着色の原因となることがあります。

## 引っ越しのときは

- 製品が入っていた段ボール箱か同等品で梱包してください。ない場合は、本機に衝撃が加わらないように毛布などで包んでください。また、ディスクやSDカードは取り出ししておいてください。

## 取扱い

- 本機は、振動や衝撃・温度などの周囲の環境の変化に影響されやすいHDDなどの部品を使用した精密な機器です。取扱いは慎重に行ってください。
- 殺虫剤など揮発性のものをかけたり、ゴムやビニール製品を長時間接触させないでください。変質したり、塗料がはげることがあります。



- リモコンを水などでぬらさないでください。リモコン内部に水などが入ると、故障の原因となります。



## 本機を使わないときは

- ふだん使わないときは、ディスクやSDカードを取り出し、電源を切っておいてください。
- 長期間使わないときは、液もれを防ぐために、リモコンの乾電池を取り出しおいてください。

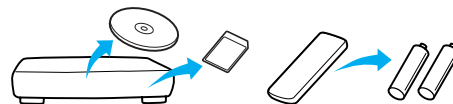

## 本体やリモコンのお手入れ

- キャビネットや操作パネル部分の汚れは、柔らかい布で軽くふき取ってください。
- 汚れがひどいときは、水で薄めた中性洗剤にひたした布をよくしぼってから汚れをふき取り、乾いた布で仕上げてください。
- 化学ぞうきんをご使用の際は、その注意書に従ってください。
- ベンジンやシンナーなどの溶剤は使わないでください。変質したり、塗料がはげることがあります。



## 録画 / 再生用レンズ(レーザーピックアップ)について

- 録画 / 再生用レンズにごみ・ほこり・たばこのヤニなどがつくると、映像の乱れや音飛びなどが発生し、正常に録画や再生ができなくなります。点検、清掃については「お客様ご相談センター」にご相談ください。正常にお使いいただくためには、定期的な点検をおすすめします。

- 市販のレンズクリーニングディスクを使用する場合は、次のディスクの使用をおすすめします。(2008年8月現在)
  - サンワサプライ マルチレンズクリーナー CD-MDV10W

www.sanwa.co.jp

### アンテナの点検、交換

- アンテナは風雨にさらされ、向きがずれたり傷んだりします。映りが悪くなったときには、お買上げの販売店に点検、交換をご相談ください。

### 大切な録画(録音)の場合は

- HDD はディスクにダビングするまでの、一時的な保管場所としてお使いください。
- 大切な録画(録音)内容は、BD-RE/BD-R/DVD-RW/DVD-R に保存しておくことをおすすめします。
- 事前に録画(録音)をして、正常に録画(録音)されていることを確認しておくことをおすすめします。
- 本機に故障や異常が発生すると、HDD に録画(録音)された内容が失われることがあります。

### 録画(録音)内容の補償について

- 万一、何らかの不具合や停電・結露などによって、録画(録音)や編集が正常に行われなかった場合の内容の補償、データの損失、およびこれらに関するその他の直接・間接の損害については、当社は責任を負いかねます。あらかじめご了承ください。

(例)

- 本機で録画したディスクを、他社のBD/DVDレコーダーやパソコンのBD/DVDドライブで動作させる
- 上記の動作を行ったディスクを、再び本機で動作させる
- 他社のBD/DVDレコーダーやパソコンのBD/DVDドライブで録画したディスクを、本機で動作させる
- HDDの故障または異常による録画(録音)内容の損失
- 本機を修理した場合(HDD以外の修理を行った場合でも)、HDDの録画(録音)内容が失われることがあります。その場合の内容の補償、データの損失、およびこれらに関するその他の直接・間接の損害については、当社は責任を負いかねます。あらかじめご了承ください。

### 製造番号は、品質管理上重要なものです

- お買上げの際は、製品本体と保証書の製造番号をお確かめください。

### 著作権について

- ディスクを無断で複製、放送、上映、有線放送、公開演奏、レンタル(有償、無償を問わず)することは、法律により禁止されています。
  - 本機は、マクロビジョンコーポレーションおよびその他の権利者が所有する合衆国特許および知的所有権によって保護された、著作権保護技術を搭載しています。この著作権保護技術の使用にはマクロビジョンコーポレーションの許可が必要であり、同社の許可がない限りは一般家庭およびそれに類似する限定した場所での視聴用に制限されています。解析や改造することも禁止されています。
  - 本機は、コピーガード(複製防止)機能を搭載しており、著作権者などによって複製を制限するコピー制御信号が記録されているソフトや放送番組を録画することはできません。
  - 本機は、ドルビーラボラトリーズからの実施権に基づき製造されています。
  - Dolby、ドルビーおよびダブルD記号は、ドルビーラボラトリーズの商標です。
  - “DTS”および“DTS-HD Advanced Digital Out”は、米国DTS, Inc.の登録商標です。“DTS” and “DTS-HD Advanced Digital Out” are registered trademarks of DTS, Inc.
  - Gガイド、G-GUIDE、Gガイドロゴ、Gコード、G-CODE、およびGコードロゴは、米Gemstar-TV Guide International, Inc. またはその関連会社の日本国内における登録商標です。
  - Gガイド、およびGコードシステムは、米Gemstar-TV Guide International, Inc.のライセンスに基づいて生産しております。
  - 米Gemstar-TV Guide International, Inc. およびその関連会社は、Gガイドが供給する放送番組内容および番組スケジュール情報の精度に関しては、いかなる責任も負いません。
  - また、Gガイドに関する情報・機器・サービスの提供または使用に関わるいかなる損害、損失に対しても責任を負いません。
  - HDMI、HDMIロゴ、およびHigh-Definition Multimedia Interfaceは、HDMI Licensing, LLCの商標または登録商標です。
  - SDHCロゴは、商標です。
  - JavaおよびすべてのJava関連の商標およびロゴは、米国およびその他の国における米国Sun Microsystems, Inc.の商標または登録商標です。
  - “AVCHD”と“AVCHD”ロゴはパナソニック株式会社とソニー株式会社の商標です。
  - 本製品は、AVC Patent Portfolio Licence および VC-1 Patent Portfolio Licence に基づきライセンスされており、お客さまが個人的かつ非営利目的においていかに記載する行為に係る個人使用を除いてはライセンスされておりません。
    - AVC規格に準拠する動画を記録する場合
    - 個人的かつ非営利活動に従事する消費者によって記録されたAVC規格に準拠する動画およびVC-1規格に準拠する動画を再生する場合
    - ライセンスを受けた提供者から入手されたAVC規格に準拠する動画およびVC-1規格に準拠する動画を再生する場合
- 詳細については米国法人 MPEG LA, LLC (<http://www.mpegla.com>)をご参照ください。
- その他に記載されている会社名、ブランド名、ロゴ、製品名、機能名などは、それぞれの会社の商標または登録商標です。



各部

準備(接続)

準備(設定)

テレビ放送

メディア

録る

見る

消去・編集

残す

便利機能

安全注意

仕様

困ったとき

この商品の価格には、「私的録画補償金」が含まれております。補償金は、著作権法で権利保護のため権利者に支払われることが定められています。

私的補償金の問い合わせ先：

〒107-0052 東京都港区赤坂5-4-6 赤坂三辻ビル2F

社団法人 私的録画補償金管理協会

TEL 03-3560-3107 (代) FAX 03-5570-2560

なお、あなたが本機で録画・録音したものは、個人として楽しむなどのほかは、著作権上、権利者に無断で使用できません。

## 主な仕様

## ● 一般

電源	AC100V 50/60Hz	
消費電力	約 40W	(HDD 録画 / DVD 再生の同時録画再生時)
待機時消費電力	約 2.7W	(高速起動「切」、時刻表示点灯時)
許容動作温度	5 ~ 40℃	
許容湿度	80%最大	
時刻表示形式	12 時間デジタル	
外形寸法	430 (幅) × 77 (高さ) × 361 (奥行) mm	
質量	約 5.4kg	

## ● HDD/BD 部

録画方式 (BD)	Blu-ray Disc Rewritable Format 準拠、Blu-ray Disc Recordable Format 準拠	
録画方式 (DVD)	DVD ビデオレコーディング規格準拠、DVD ビデオ規格準拠、AVCREC 規格準拠	
録画圧縮方式	MPEG-2、MPEG-4 AVC/H.264	
録音圧縮方式	ドルビーデジタル、リニア PCM(非圧縮)、MPEG-2 AAC	
内蔵 HDD 容量	500GB	
録画可能ディスク	「本機で使えるメディアについて」(70 ページから 73 ページ)を参照	
録画時間	「録画モードとおよその録画時間(目安)について」(78 ページ)を参照	
再生可能ディスク	「本機で使えるメディアについて」(70 ページから 73 ページ)を参照	
リージョンコード	BD : Region A	DVD : #2

## ● チューナー部

信号方式	NTSC 方式	
受信チャンネル	地上デジタル	: 000 ~ 999 チャンネル
	BS デジタル	: 000 ~ 999 チャンネル
	110 度 CS デジタル	: 000 ~ 999 チャンネル
	地上アナログ	: VHF 1 ~ 12 チャンネル、UHF 13 ~ 62 チャンネル
	CATV	: C13 ~ C63 チャンネル

## ● 端子部

映像入力	ピンジャック	1.0V(p-p)/75 Ω
映像出力	ピンジャック	1.0V(p-p)/75 Ω
S 映像入出力	S 端子	Y : 1.0V(p-p)/75 Ω    C : 0.286V(p-p)/75 Ω
D1/D2/D3/D4 映像出力	D 端子	Y : 1.0V(p-p)/75 Ω    C <sub>B</sub> /P <sub>B</sub> 、C <sub>R</sub> /P <sub>R</sub> : 0.7V(p-p)/75 Ω
HDMI 出力	HDMI 端子	19 ピン Type A
音声入力	ピンジャック	2V(rms)/47k Ω 不平衡
音声出力	ピンジャック	2V(rms)/1.0k Ω 不平衡
デジタル音声出力	光コネクタ	角型光ジャック
電話回線	モジュラー端子	V.22bis (2400 bps)
LAN(10/100)	10BASE-T/100BASE-TX	
VHF/UHF 入出力	75 Ω F 型コネクタ	
地上デジタル入出力	75 Ω F 型コネクタ	
BS・110 度 CS 入出力	75 Ω F 型コネクタ	

仕様および外観は、改良のため予告無く変更することがあります。

各部

(接続)

準備

テレビ

メディア

録る

見る

消去・編集

残す

便利機能

安全注意

仕様

困ったとき



## 付属品

- フルリモコン  
型番：RM-SDR111J



- 単 4 形乾電池(2個)  
(フルリモコン動作確認用)



- 簡単リモコン  
型番：RM-SDR112J



- 単 3 形乾電池(2個)  
(簡単リモコン動作確認用)



- アンテナケーブル

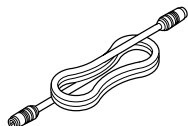

- 映像・音声コード

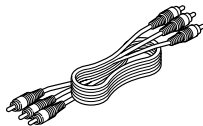

- B-CAS カード



各部

準備  
(接続)準備  
(設定)テ  
放レ  
送ビメ  
デ  
イ  
ア録  
る見  
る消  
去  
・  
編  
集残  
す便  
利  
機  
能安  
全  
注  
意仕  
様困  
っ  
た  
と  
き

## 最大録画可能数 / 登録数について

上限を超える場合は、メッセージが表示されます。

最大録画可能数 / 登録数は、ディスクの傷や汚れ、停電などにより、下記の数値より少なくなることがあります。

## HDD

- 番組数 499
- 1 番組あたりのチャプター数 999

## BD-RE/-R

- 番組数 200
- 1 番組あたりのチャプター数 100
- ディスク全体のチャプター数 999

## DVD-RW(VR)/-R(VR)

- 番組数 99
- ディスク全体のチャプター数 999

## DVD-RW(AVC)/-R(AVC)

- 番組数 200
- 1 番組あたりのチャプター数 100
- ディスク全体のチャプター数 999

## DVD-RW(Video)/-R(Video)

- 番組数 99
- 1 番組あたりのチャプター数 99

## その他

- チャンネル設定の放送局数(地上アナログ放送) 20
- ユーザー予約の予約数 32
- 自動予約の予約数 32
- ダビングリストのタイトル登録数 18
- 1 番組あたりの連続録画可能時間 8 時間
- 番組名やディスク名の文字入力数、一覧などで表示可能な文字数

p.114



## ビクターサービス窓口案内

**ビクター製品のアフターサービスはお買い上げの販売店へご用命ください**

ご贈答品等で保証書記載のお買い上げ販売店にアフターサービスをご依頼になれない場合は、機種名をご確認の上、最寄りの「ご相談窓口」にご相談ください。

●修理についてのご相談窓口

### ビクターサービスエンジニアリング株式会社

●略号について S.C.はサービスセンターの略称です。  
S.S.はサービスステーションの略称です。

都府県名 拠点名	TEL	〒	所在地
<b>【出張修理専門】のご相談窓口</b>			
◎が付いている拠点については出張修理のご依頼、ご相談は下記の番号で承ります。			
出張修理 受付センター	(0800)800-9928 (フリーアクセス・ひかりワイド) ※携帯電話・PHSなどからのご利用は、下記の番号へおかけ願います。 (047)305-7731 〒279-0001 千葉県浦安市当代島2-13-27		
<b>北海道</b>			
北海道			
札幌S.C.	(011)898-1180	〒004-0005	札幌市厚別区厚別東五条1丁目2-29
旭川S.S.	(0166)25-2533	〒070-0035	旭川市5条通17丁目1439番地1
北見S.S.	(0157)25-8557	〒090-0037	北見市山下町4-7-19
釧路S.S.	(0154)24-0797	〒085-0005	釧路市松浦町3-3
帯広S.S.	(0155)24-4493	〒080-0015	帯広市西5条南28丁目1-1 有会社オーイーエム内
函館S.S.	(0138)52-5324	〒040-0001	函館市五稜郭町4-16 函館五稜郭MFビル1F
<b>東北</b>			
青森			
青森S.C.	(017)723-2261	〒030-0844	青森市桂木4-6-17
八戸S.S.	(0178)44-4521	〒031-0803	八戸市諏訪2-2-36
岩手			
盛岡S.C.	(019)637-0121	〒020-0836	盛岡市津志田西二丁目3-20
秋田			
秋田S.C.	(018)824-3189	〒010-0953	秋田市山王中園町4-1
大館S.S.	(0186)43-0980	〒017-0874	大館市美園町5-6
宮城			
仙台S.C.	(022)287-0151	〒984-0011	仙台市若林区六丁の目西町7-13
山形			
山形S.S.	(023)642-0279	〒990-2412	山形市松山3-12-18
福島			
郡山S.C.	(024)952-6331	〒963-0205	郡山市堤1-3
<b>関東・甲信越</b>			
新潟			
◎新潟S.C.	(025)242-3431	〒950-0913	新潟市中央区鏡一丁目5-23
長野			
◎長野S.C.	(026)221-6583	〒380-0913	長野市大字川合新田962-1
群馬			
◎前橋S.C.	(027)255-5921	〒371-8543	前橋市大渡町1-10-1 日本ビクター(株)前橋工場第2棟1F
栃木			
◎宇都宮S.C.	(028)638-1639	〒321-0953	宇都宮市東宿郷3-5-22
茨城			
◎水戸S.C.	(029)246-1560	〒310-8528	水戸市元吉田町1030 日本ビクター(株)水戸工場技術棟1F

都府県名 拠点名	TEL	〒	所在地
<b>関東・甲信越</b>			
千葉			
◎千葉S.C.	(043)202-0263	〒260-0013	千葉市中央区中央三丁目9-16 三井生命千葉中央ビル1F
◎柏 S.C.	(04)7175-4322	〒277-0863	柏市豊四季512-10-67
◎浦安S.C.	(047)353-6189	〒279-0001	浦安市当代島2-13-27
埼玉			
◎大宮S.C.	(048)654-5241	〒331-0815	さいたま市北区大成町4-503
神奈川			
◎横浜S.C.	(045)450-6211	〒221-0031	横浜市神奈川区新浦島町1-1-25 テクノウェイブ100ビル1F
◎相模原S.S.	(042)776-2052	〒229-0004	相模原市古淵3-7-4
◎海老名S.C.	(046)234-4500	〒243-0401	海老名市東柏ヶ谷6-19-26
山梨			
◎甲府S.S.	(055)237-4016	〒400-0864	甲府市湯田2-11-5
東京			
◎東京S.C.	(03)6381-8400	〒131-0041	墨田区八広五丁目11-1石塚ビル1F
◎大田S.C.	(03)5748-3701	〒146-0082	大田区池上二丁目8-10 プラムビル1F
◎八王子S.C.	(042)646-6914	〒192-8620	八王子市石川町2969番の2 日本ビクター(株)八王子工場 第4棟
<b>【業務用機器専門】のご相談窓口</b>			
CSセンター	(03)5631-2235	〒131-0041	墨田区八広五丁目11-1
<b>静岡</b>			
静岡			
静岡S.C.	(054)204-0050	〒422-8034	静岡市駿河区高松一丁目16-14
沼津S.S.	(055)922-1557	〒410-0041	沼津市筒井町6-5
浜松S.S.	(053)421-3441	〒435-0041	浜松市東区北島町785
<b>東海・北陸</b>			
愛知			
名古屋S.C.	(0568)25-3235	〒481-0041	北名古屋九之坪岡田121-1
三河S.C.	(0564)25-0321	〒444-0913	岡崎市葵町2-23 宝ビル101号室
豊橋S.S.	(0532)64-0815	〒440-0028	豊橋市多米東町1丁目1-1
岐阜			
岐阜S.S.	(058)274-1947	〒500-8359	岐阜市六条北四丁目8-10 今尾ビル103号室
三重			
三重S.S.	(059)352-0841	〒510-0076	四日市市堀木2-15-2
富山			
富山S.S.	(076)425-2397	〒939-8211	富山市二口町4丁目1-3
石川			
金沢S.C.	(076)269-4821	〒921-8062	金沢市新保本4丁目65-17
福井			
福井S.S.	(0776)50-6161	〒918-8237	福井市和田東1丁目1807番地 ビルズK103

・所在地、電話番号が変更になる場合がございますので、あらかじめご了承ください。

よくある質問

メッセージ

故障かな?

用語説明

さくいん

アフターサービス

困ったとき

よくある質問

メッセージ

故障かな?

用語説明

さくいん

アフターサービス

困ったとき

都府県名 拠点名	TEL	〒	所在地
<b>近 畿</b>			
滋 賀 滋賀S.S.	(077)582-5812	〒524-0033	守山市浮気町268
京 都 ◎京 都S.C.	(075)644-0247	〒612-8401	京都市伏見区深草下川原町 31番地の1
和歌山 和歌山S.S. 田辺S.S.	(073)472-6799 (0739)22-9976	〒640-8323 〒646-0031	和歌山市太田430-8 田辺市湊1581-12
兵 庫 ◎神 戸S.C.	(078)252-0562	〒651-0083	神戸市中央区浜辺通2丁目1-30 三宮国際ビル1F
大 阪・奈良 ◎大 阪S.C.	(06)6304-5735	〒532-0027	大阪市淀川区田川2-4-28
【業務用機器専門】のご相談窓口			
メンテナンスセンター	(06)6304-6715	〒532-0027	大阪市淀川区田川2-4-28
<b>中 国</b>			
岡 山 岡 山S.C.	(086)243-1566	〒700-0926	岡山市西古松西町8-23
広 島 福山S.S. 広 島S.C.	(084)931-6984 (082)243-9839	〒721-0973 〒730-0825	福山市南蔵王町3-5-15 広島市中区光南3-9-17
山 口 山口S.S.	(083)973-3708	〒754-0022	山口市小郡花園町5-28
<b>山 陰</b>			
島 根 松 江S.C.	(0852)31-8900	〒690-0825	松江市学園1丁目16-39
鳥 取 鳥取S.S.	(0857)23-2151	〒680-0911	鳥取市千代水1丁目22-1

都府県名 拠点名	TEL	〒	所在地
<b>四 国</b>			
香 川 高 松S.C.	(087)866-1200	〒761-8057	高松市田村町205-1
徳 島 徳島S.S.	(088)665-9601	〒771-0144	徳島市川内町榎瀬673
高 知 高知S.S.	(088)882-0546	〒781-8122	高知市高須新町4-1-43
愛 媛 松 山S.C.	(089)923-0372	〒791-8015	松山市中央1-4-12
<b>九 州・沖 縄</b>			
福 岡・佐 賀 福 岡S.C.	(092)707-0500	〒812-0031	福岡市博多区沖浜町11番10号 サンイースト福岡1F
北九州S.C.	(093)921-3981	〒802-0064	北九州市小倉北区片野2-15-12
長 崎 長崎S.S. 佐世保S.S.	(095)862-5522 (0956)33-5568	〒852-8021 〒857-1166	長崎市城山町9-13 佐世保市木風町1467-2
大 分 大分S.S.	(097)543-1422	〒870-0820	大分市西大道三丁目1-1
熊 本 熊 本S.C.	(096)353-4536	〒861-4101	熊本市近見8-1-10
宮 崎 宮崎S.S.	(0985)24-5401	〒880-0032	宮崎市霧島3-59
鹿児島 鹿児島S.C.	(099)282-8818	〒890-0034	鹿児島市田上7丁目9-8
沖 縄 沖 縄S.C.	(098)898-3631	〒901-2224	宜野湾市真志喜1-13-16

## 保証書(別添)

保証書は、必ず「お買い上げ日・販売店名」等の記入をお確かめのうえ、販売店から受け取っていただき内容をよくお読みの後大切に保管してください。保証期間は、お買い上げの日から1年間です。

## 補修用性能部品の最低保有期間

当社は、ブルーレイディスクレコーダーの補修用性能部品を、製造打ち切り後、最低8年間保有しています。性能部品とは、その製品の機能を維持するために必要な部品です。この製品の製造時期は、本体の背面に表示されています。

## ご不明な点や修理に関するご相談は

お買い上げの販売店または最寄りの「ビクターサービス窓口」(162～163ページ参照)にお問い合わせください。

## 修理を依頼されるときは

165～178ページに従って調べていただき、なお異常のあるときは、電源を切り、必ず電源プラグを抜いてから、お買い上げの販売店にご連絡ください。万一本機の不具合により、正常に録画・録音ができなかった場合の内容の補償については、ご容赦ください。

## 保証期間中は

修理の際は保証書をご提示ください。保証書の規定に従って販売店及び、ビクターサービスが修理させていただきます。

## 保証期間が過ぎているときは

修理すれば使用できる製品については、お客様のご要望により有料で修理させていただきます。

## ご連絡していただきたい内容

品名	ブルーレイディスクレコーダー
型名	DR-BX500
お買い上げ日	年 月 日
故障の状況	できるだけ具体的に
ご住所／お名前	
電話番号	( ) -

## 修理料金のしくみ

技術料	故障した製品を正常に修復するための料金です。技術者の人件費、技術教育費、測定機器設備費、一般管理費が含まれています。
+	
部品代	修理に使用した部品代金です。その他修理に付帯する部材等を含む場合もあります。
+	
出張料	製品のある場所へ技術者を派遣する場合の費用です。別途、駐車料金をいただく場合があります。

## 愛情点検

## ●長年ご使用の本機の点検をぜひ!

熱、湿気、ホコリなどの影響や、使用の割合により部品が劣化し、故障したり、時には安全性を損なって事故につながることもあります。



このような症状はありませんか

- 再生しても映像や音が出ない。
- 電源プラグ、コードが異常に熱い。
- 異常な臭いや音がする。
- 水や異物が入った。
- その他の異常や故障がある。



ご使用中

故障や事故防止のため、電源を切り、必ず販売店に点検をご相談ください。

## お客様の個人情報の取り扱いについて

ご相談窓口におけるお客様の個人情報につきましては、日本ビクター株式会社およびビクターグループ関係会社(以下、当社)にて、下記のとおり、お取り扱いいたします。

- お客様の個人情報は、お問い合わせへの対応、修理およびその確認連絡に利用させていただきます。
- お客様の個人情報は、適切に管理し、当社が必要と判断する期間、保管させていただきます。
- 次の場合を除き、お客様の同意なく個人情報を第三者に提供または開示することはありません。
  - ①上記利用目的のために、協力会社に業務委託する場合。当該協力会社に対しては、適切な管理と利用目的外の使用をさせない措置をとります。
  - ②法令に基づいて、司法、行政またはこれに類する機関から情報開示の要請を受けた場合。
- お客様の個人情報に関するお問い合わせは、ご相談いただきましたご相談窓口にご連絡ください。

質問	回答	参照ページ
<b>準備</b>		
ヘッドホンやスピーカーを直接つなげますか？	● 本機には直接つなぐことはできません。アンプなどを通して接続してください。	-
プログレッシブ映像を楽しむには、どんなテレビが必要ですか？	● HDMI端子付きのテレビとHDMIケーブルでつなぐか、D2～D5入力端子付きのテレビとD映像ケーブルでつないでください。	18
<b>メディア</b>		
本機で使えるディスクは？ 本機で録画や再生が可能なディスクは？	● 「本機で使えるメディア(ディスク・カード)について」をごらんください。	70
高速記録対応ディスクって何？	● 通常よりも短時間でダビングできるディスクのことです。高速で録画ができるのは、高速ダビングのときだけです。	125
DVDの録画方式(VR方式、AVCREC方式、Video方式)って何？	● DVD-RW/-Rに録画するときに選べる録画方式のことです。	75
VR方式とAVCREC方式、Video方式の違いは？ どのように使い分ければよいでしょうか？	● 「DVD-RW/DVD-Rの録画方式(VR、AVCREC、Video)について」をごらんください。	75
1枚のディスクにVR方式とAVCREC方式、Video方式を混在させて録画できますか？	● できません。ディスクごとに録画方式を選択する必要があります。	-
市販のビデオソフトの2層ディスクの再生はできますか？	● 再生できます。	-
+RW/+Rの録画・再生はできますか？	● 本機では対応していません。	71
DVDオーディオ、CD-ROM、ビデオCDは再生できますか？	● できません。	-
パソコンで作ったDVDや音楽用CDは再生できますか？	● 本機では正常に再生できません。	72
MP3形式で記録されたディスクは再生できますか？	● できません。	73
<b>番組表</b>		
番組表を使った予約には、どのような特徴がありますか？	● 番組表から簡単に録画予約をしたり、番組の詳細情報を知ることができます。また、ジャンルやキーワードなどから関連番組を探したりすることができます。	84
	● 自動追跡録画に対応しています。(デジタル放送のみ)	85
	● 再生リスト画面に番組名が自動的に入ります。	-
番組表は、何日分まで表示できますか？	● 最大8日分まで表示できます。	64
番組表の利用料金はかかりますか？	● 利用料金はかかりません。	-
番組表は日本全国で利用できますか？	● 番組データの内容は地域ごとに異なるため、利用するためにはそれぞれの地域で番組データを取得する必要があります。	51
番組表をケーブルテレビ(CATV)で利用できますか？	● できる場合とできない場合があります。くわしくはご利用のケーブルテレビ(CATV)会社にご相談ください。	51

質問	回答	参照ページ
<b>録画</b>		
二カ国語放送の主音声と副音声の両方を録画するには？	● 「二カ国語(二重音声)、マルチ番組の映像や音声、サラウンド音声の録画について」をごらんください。	79
デジタル放送は録画できますか？	● HDD と BD-RE/BD-R に直接録画できます。 ● DVD-RW/-R には、HDD から CPRM 対応の DVD-RW (VR)、(AVC)/-R (VR)、(AVC) ヘダビングすることができます。	70、77 70、77、 125
デジタル放送をハイビジョン画質(HD 放送)で録画できますか？	● HDD と BD-RE/BD-R に録画できます。(録画モードを DR、AF ~ AE にした場合のみ) ● DVD-RW/-R には、HDD から CPRM 対応の DVD-RW(AVC)/-R (AVC) ヘダビングすることができます。	76、78 76、78
デジタル放送のラジオ放送やデータ放送は録画できますか？	● 本機では録画できません。	62
2 番組同時録画はできますか？	● デジタル放送とデジタル放送、デジタル放送と地上アナログ放送、デジタル放送と外部入力からの録画、の 2 番組同時録画ができます。(デジタル放送の 1 番組は、HDD に録画モード DR で録画してください。) ● 地上アナログ放送の 2 番組同時録画、ディスクへの 2 番組同時録画はできません。	81 81
「ダビング 10」(コピー 9 回 + ムーブ 1 回)番組の録画はできますか？	● 「ダビング 10」(コピー 9 回 + ムーブ 1 回)番組は、2008 年 7 月に放送が開始されました。 本機は、お買上げ時から利用できます。 「1 回だけ録画可能」番組と「ダビング 10」(コピー 9 回 + ムーブ 1 回)番組のどちらになるかは放送によって異なります。	77、179
<b>予約</b>		
予約が重なった場合は、どちらが優先されるのですか？	● 「予約が重なったときは」をごらんください。	94
電源を入れたまま予約時間になった場合は？	● 電源の入 / 切にかかわらず、予約録画は始まります。	94
<b>再生</b>		
海外で買った BD ソフトは再生できますか？	● リージョンコードに「A」を含んでいれば再生できます。	71
海外で買った DVD ソフトは再生できますか？	● リージョンコードに「2」または「ALL」を含んでいれば再生できます。 ただし、NTSC 方式以外(PAL、SECAM など)で記録されている場合は再生できません。	71
本機で録画やダビングしたディスクを、他の機器で再生するにはどうすればよいでしょうか？	● ファイナライズをすると、対応している機器(DVD プレーヤーなど)で再生できます。 記録状態によっては再生できないことがあります。	119
<b>編集・ダビング</b>		
どんな編集ができますか。	● メディアによって、編集できる機能が異なります。 「本機でできる編集について」をごらんください。	111
ファイナライズ解除をすると何ができるようになるのでしょうか？	● すでに録画した内容を消さずに、追加で録画や消去・編集ができるようになります。(本機でファイナライズした DVD-RW(VR)のみ可能)	119
市販やレンタルのソフトからダビングできますか？	● 著作権保護のためにコピーガードが入っているものは、録画できません。	123
本機でダビング中に録画や再生はできますか？	● 高速ダビング中は可能です。(一部を除く)	125

質問	回答	参照ページ
<b>その他</b>		
AV(ビデオ)マウスやIrシステムで本機を操作できますか？	● 機種によっては、本機を操作できないことがあります。	92
チューナーは入っていますか？	● デジタル(地上/BS/110度CS)チューナー2台と地上アナログ(VHF/UHF)チューナーを1台搭載しています。 ● BSアナログチューナーは搭載していません。	- -
日本全国どこでも使えますか？ 海外でも使えますか？	● 本機は日本国内専用で、東日本、西日本に関係なく使えます。 海外では使用できません。	157
ビデオとの違いは？	● HDDに録画すれば長時間番組も録画できます。 ● HDDやディスクに録画する場合は、テープのように上書き録画されるのではなく、未記録部分に録画されます。不要になったら、削除することも可能です。 ● 見たいところまでとばすのに時間がかかりません。(テープのように早送り/巻戻しをする必要はありません。) ● パソコンのように、電源を入れてから使用可能になるまでしばらく時間がかかります。	- - - -

表示されるメッセージ (例)

メッセージの意味と対応のしかた

参照ページ

## 操作全般

⊘ 現在、その操作は出来ません。	● 現在、その操作を行うことは禁止されています。	11
まもなく予約録画が開始されます。 このまま続けると予約録画できません。 現在の操作を中断しますか？ まもなく予約録画を開始します。録画の準備をしてください。	● まもなく予約の録画が始まりますが、現在予約を実行できる状態ではありません。 → 予約を実行する場合は、録画できるように準備をしてください。	-
まもなく予約録画が始まりますので、この操作はできません。	● まもなく予約の録画が始まるため、本機の電源を切ることはできません。	-
現在、録画中です。その操作は出来ません。	● 現在録画中のため、その操作を行うことは禁止されています。	-
まもなくオートオフ機能により電源が切れます。	● オートオフが設定されているため、まもなく電源が切れます。 → 何らかの操作をすると、電源は切れません。 オートオフを無効にするときは、“セットアップ”画面の“省電力 / 表示設定” - “オートオフ”の設定を“切”にしてください。	145
システム設定中。しばらくお待ちください。	● 停電復帰時など、システムの設定中です。設定が終わるまで操作ができませんので、しばらくお待ちください。	-

## メール

✉ お知らせがあります	● 新着の内部メールがあります。 → [決定]を押して“内部メール”画面を表示し、内容を確認してください。	11、139
-------------	--	--------

## ディスク・カード挿入

初期化されていないディスクが挿入されました。 フォーマットしてからお使いください。	● 新品または未使用のBD-RE/-Rが挿入されています。 → ディスクの初期化を行うか、ディスクを取り出してください。	74
初期化されていないディスクが挿入されました。	● 新品または未使用のDVD-RWが挿入されています。 → ディスクの初期化を行うか、ディスクを取り出してください。	75
初期化されていないディスクが挿入されました。 一度だけ録画方式を変更できます。	● 新品または未使用のDVD-Rが挿入されています。(DVD-Rは、お買上げ時Video方式で初期化されています。) → 録画方式をVR方式またはAVCREC方式に変更する場合は、録画方式を変更してください。	75
未対応のディスクかキズや汚れのため読み込めません。ディスクを取り出して確認してください。	● 本機で対応できないディスクが挿入されたか、傷や汚れのあるディスクが挿入されています。 → [決定]を押して通常画面に戻したあと、ディスクを取り出して傷や汚れなどがないか確認してください。	72
リージョンコードエラー。再生できません。	● 本機で再生できないリージョンコードのディスクが挿入されています。 → ディスクを取り出してください。	71
SDカードに異常が発生しました。	● SDカードのデータを正しく読み込み / 書き込みできませんでした。 → [決定]を押して通常画面に戻したあと、SDカードを取り出してもう一度正しく入れ直してください。	107
未対応のディスクかキズや汚れのため読み込めません。SDカードを取り出して確認してください。	● 本機で対応できないSDカードが挿入されたか、傷や汚れのあるSDカードが挿入されています。 → [決定]を押して通常画面に戻したあと、SDカードを取り出して傷や汚れなどがないか確認してください。	73、107



表示されるメッセージ (例)	メッセージの意味と対応のしかた	参照ページ
----------------	-----------------	-------

番組表

番組がありません。	● 番組表を表示するための情報がありません。(お買上げ時は、番組データを取得するまでは表示されません。)	51、52
-----------	--	-------

録画

ディスクの汚れなどにより録画を停止しました。	● HDD やディスクの傷や汚れのため録画が停止しました。	72
この番組は録画が禁止されています。 停止する場合は確認の後、停止キーを押してください。	● 「録画禁止」番組を録画しようとしています。 ● 「1 回だけ録画可能」番組や「ダビング 10」(コピー 9 回+ムーブ 1 回)番組を、録画できないディスクに録画しようとしています。	77 77
残量不足により録画を中断しました。	● HDD やディスクの残量がなくなったため、録画を中断しました。	11
8 時間を越えましたので、録画を停止しました。	● 連続録画時間が 8 時間になったため、録画を停止しました。 1 番組あたりの連続録画可能時間は最大 8 時間です。	78
アナログ放送は、AVC 形式の DISC に録画できません。	● DVD-RW (AVC) / -R (AVC) には、地上アナログ放送や外部入力録画できません。	78

予約

予約が重なっています。	● 予約日時が重なっています。 → [決定] を押してメッセージを消したあと、日時を変更してください。	94
残量が不足しています。	● HDD やディスクの残量が不足しています。 → [決定] を押してメッセージを消したあと、録画するメディアの残量を確認してください。	11
予約の設定内容が不足しています。	● 未設定の項目や設定が間違っている項目があります。 → [決定] を押してメッセージを消したあと、必要な項目を変更してください。	87
G コード番号に誤りがあります。	● G コード番号が間違っていたり、昨日などの番号を入力しています。 → [決定] を押してメッセージを消したあと、正しい G コード番号を入れ直してください。	86
予約日時が間違っています。	● 時刻(特に年や月)が間違っています。または、チャンネルが未設定です。 ● 登録しようとした予約日時が過去の日時です。	- -
現在録画中ですのでこの予約はできません。	● 録画中に、予約完了後すぐに録画が始まる予約をしようとしています。	-
この番組はすでに予約されています。 予約できません。	● 同一番組を重複して予約することはできません。	-
予約がいっぱいです。 ユーザー予約は最大 32 件までです。	● ユーザー予約がいっぱいのため、それ以上予約できません。 → 不要な予約を削除してください。	91

再生

ディスクの汚れなどにより再生を停止しました。	● HDD やディスクの傷や汚れのため再生が停止しました。	72
再生できるファイルがありません。	● JPEG のデータを正しく読み込み / 書き込みできませんでした。 ● 再生できる JPEG ファイルがありません。	107 107
再生できませんでした。	● JPEG のデータを正しく再生できませんでした。	107

よくある質問

メッセージ

故障かな?

用語説明

さくいん

アフターサービス

困ったとき

## 表示されるメッセージ(例)



## メッセージの意味と対応のしかた

参照ページ

## 消去・編集・ダビング

正常終了しませんでした。 ディスクに問題がある可能性があります。	● ディスクの傷や汚れなどによって、正常に初期化やファイナライズができませんでした。 → [決定] を押して通常画面に戻したあと、ディスクを取り出して傷や汚れなどがないか確認してください。 ● 何も録画されていないディスクをファイナライズすることはできません。	72 -
これ以上選択できません。	● 複数番組を一度に削除できる番組数がいっぱいになっています。 複数番組を一度に削除できる番組数は、最大 20 番組です。	113
この位置に設定できません。	● 番組の部分削除で、開始点と終了点の間隔が短すぎます。	116
このタイトルは、ダビングが禁止されています。	● ダビングができない番組をダビングしようとしています。	-
保護されたディスクまたはタイトルです。 保護を解除してから選択してください。	● 「ムーブ(移動)」になる番組やディスクが保護されているときは、ダビングができません。	113, 118
ダビングできません。	● 録画できないディスクに手間なしダビングしようとしています。	77
この番組は Video 方式のディスクにダビングできません。	● 「ムーブ(移動)」になる番組を、Video 方式のディスクにダビングしようとしています。	77
CPRM 非対応のディスクにダビングできません。	● 「ムーブ(移動)」になる番組は、CPRM 対応でないディスクにダビングできません。	77
このタイトルは一度しか登録できません。	● 「ムーブ(移動)」になる番組は、ダビングリストに一度しか登録できません。	129
これ以上、タイトルを追加できません。	● ダビングリストの一覧の登録タイトル数がいっぱいになっています。 ダビングリストの一覧に登録できるタイトル数は最大 18 です。	129
ダビング先の空き容量が足りません。 ダビング先の残量が不足しているため、ダビングできません。	● ダビングタイトルの総容量がダビング先の空き容量(残量)を超えています。	-
このタイトルはワンタッチダビングできません。 ダビングメニューからダビングして下さい。	● 手間なしダビングができない番組です。 → [決定] を押してメッセージを消したあと、ダビングリストからダビングしてください。	128
ディスクフルのため、ダビングを中止しました。	● ディスクの残量がなくなったため、ダビングを中止しました。	-
ダビングができませんでした。	● ダビング先のディスクの傷や汚れ、容量不足などによって、ダビングができませんでした。	-
録画中のため、ダビングができませんでした。	● 録画中は手間なしダビングができません。	-
ダビングが許可されていないタイトルはダビングされませんでした。	● ダビング中にダビングできない部分が含まれていたため、ダビングができませんでした。	-

## 本体表示部

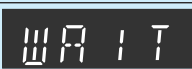
	● 番組表(G ガイド)の番組データを受信中中ですので、受信が完了するまで本機の電源を入れないでください。受信時間は、通常は数十分です。 ● ダウンロード更新(オンエアダウンロード)中ですので、更新が完了するまで本機の電源を入れないでください。 ● これら以外にも、情報整理をするために表示されることがあります。 ● 番組データの受信中やダウンロード更新中は、冷却用ファンが回るなど動作音が大きくなりますが、故障ではありません。	10, 52 10, 54 - -
	● 本体とリモコンのリモコンコードが異なっています。 ・ 本体が<リモコン 1>でリモコンが<リモコン 2>のとき … “R 1” ・ 本体が<リモコン 2>でリモコンが<リモコン 1>のとき … “R2”	10, 49
	● ジャストクロック中です。	10, 48
	● システム設定中です。本機の操作はできません。 表示が消えると、本機の操作ができるようになります。	10, 26

あれ？おかしいな？と思ったときは、修理を依頼される前に以下の手順でお調べください。

- アンテナ、テレビ、AV アンプなど、接続している機器の取扱説明書もよくお読みください。

## おかしいな？と思ったときの調べかた

- 1 まずは、p.172～178 の「こんなときは(症状) - ここをお調べください(原因と対応のしかた)」をごらんになり、現在の症状と対応のしかたをお調べください。

それでも直らないときは



- 2 安全装置がはたらいている可能性があります。次の操作を行ってください。

ディスクやSDカードが取り出せる場合は、先に取り出しておいてください。

- 1 本機の電源を切ることができる場合は、本体前面の[電源]を押して本機の電源を切る
- 2 本機の電源プラグを電源コンセントから抜いて、数秒間待つ
- 3 本機の電源プラグを電源コンセントに差し込む
  - 本機が通電状態になります。
- 4 電源を入れて、動作を確認する

まだ不具合があるときは



- 3 次の操作を行ってください。

- 1 本体前面(ドア内)の[リセット]をボールペンなどの先で押す
  - 本機の電源が切れたあと、自動的に電源が入り、システム設定が行われます。システム設定中は本体表示部に“WAIT”が表示され、本機の操作はできません。システム設定が終わると、本機の電源が自動的に切れます。
- 2 電源を入れて、動作を確認する

### 気を付けて

- 本機では、電源が切れるときにディスクの管理情報(一度電源を入れてから切れるまでの間に行った録画や編集の内容を管理するための情報)を更新するようになっていました。[リセット]を押したときは管理情報が更新されないため、一度電源を入れてから切れるまでの間に行った録画や編集の内容は消えてしまいますので、お気を付けてください。
- リセットを行ったあとは、時計、予約の設定など、必要な設定を行ってください。
- 停電中や電源コードを電源コンセントから抜いているときは、[リセット]を押さないでください。押すと、停電復帰か電源コードを電源コンセントに差し込むまで、時計が止まってしまいます。

それでも、まだ不具合があるときは



- 4 本機の使用を中止し、必ず電源プラグをコンセントから抜いて、お買上げの販売店または「お客様ご相談センター」にご相談ください。

### [リセット]を押したときの本機の設定状態について

- 未設定になるもの
  - ・時計
  - ・予約
  - ・つづき再生の停止位置

こんなときは(症状)

ここをお調べください(原因と対応のしかた)

参照ページ

## 電源

電源が入らない。	<ul style="list-style-type: none"> <li>● 電源コードのプラグが電源コンセントや本体から抜けていませんか。</li> <li>● リモコンの乾電池が消耗していませんか。</li> <li>● 安全装置がはたらいている可能性があります。</li> </ul> →「おかしいな?と思ったときの調べかた」の手順2以降を行ってください。	26 28 171
何も操作をしていないのに、勝手に電源が入る。	<ul style="list-style-type: none"> <li>● 番組表の番組データを受信中(本体表示部に“DATA”が表示)です。</li> <li>● ダウンロード更新中(本体表示部に“DATA”が表示)です。</li> <li>● 録画予約の開始時刻約3分前になると、自動的に電源が入ります。</li> </ul>	52 54 94
電源を入ると、“らくらく設定”画面が表示される。	<ul style="list-style-type: none"> <li>● らくらく設定をしていないときは、電源を入ると“らくらく設定”画面が表示されます。</li> </ul>	29
テレビの電源を切ると本機の電源も自動的に切れる。	<ul style="list-style-type: none"> <li>● HDMI 機器制御を使用している場合、テレビの電源を切ると本機の電源も連動して自動的に切れます。</li> </ul>	152
勝手に電源が切れる。	<ul style="list-style-type: none"> <li>● ディスクの異常を検知した場合は、自動的に電源が切れることがあります。</li> <li>● 録画予約の録画の終了時に他の操作を行っていないときは、自動的に電源が切れます。</li> <li>● 安全装置がはたらいている可能性があります。</li> </ul> →「おかしいな?と思ったときの調べかた」の手順2以降を行ってください。	- 94 171
電源を切っても、電源がしばらく切れなかったり、切れるまで時間がかかる。	<ul style="list-style-type: none"> <li>● システムの終了や情報の更新を行うため、実際に電源が切れるまで、しばらく時間がかかることがあります。</li> </ul>	-
電源を切ったあと、2時間ほど冷却用ファンが回ったままになる。	<ul style="list-style-type: none"> <li>● デジタル放送の有料放送と契約した場合、しばらくの期間は放送局側からの制御により本機の内部の制御部が通電状態となり、ファンが回転し続けることがあります。</li> </ul>	-

よくある質問

メッセージ

故障かな?

用語説明

さくいん

アフターサービス

困ったとき

こんなときは(症状)

ここをお調べください(原因と対応のしかた)

参照ページ

## 本機のご操作全般、ディスク・カードの出し入れ

● 画面表示の細部や説明文、表現、ガイド、メッセージの表示位置などは、本書と製品で異なることがあります。

表示が出ない。 表示が暗い。	● “省電力設定”または“本体表示部調整”の設定によっては、本体表示部の表示が消えたり暗くなったりします。	145
本機が動かない。 本機のご操作ができない。	● その操作が禁止されているときは、“  ”またはメッセージが表示されます。 ● 本体とリモコンのリモコンコードが合っていますか。 ● リモコンの乾電池が消耗していませんか。 ● ご購入後に初めて電源を入れたときは“らくらく設定”画面が表示されません。らくらく設定中は、録画・再生などの操作はできません。 ● 安全装置がはたらいている可能性があります。 → 「おかしいな?と思ったときの調べかた」の手順2以降を行ってください。	11 49 28 29 171
HDDのご操作ができない。	● 操作先がHDD(本体の[HDD])が点灯になっていますか。	9
ディスクのご操作ができない。	● 操作先がディスク(本体の[DISC])が点灯になっていますか。 ● ディスクを入れていますか。 ● ディスクによっては、本機では再生速度の切り換えなどができない場合があります。	9 74 -
ディスクトレイの開閉ができない。	● 各種メッセージの表示中は、トレイの開閉はできません。 ● 本機で使用できないディスクを本機に入れた場合は、トレイの開閉ができなくなる場合があります。 → 「おかしいな?と思ったときの調べかた」の手順2以降を行ってください。	- 171
ディスクトレイがしばらく出てこない、出てくるまで時間がかかる。	● 情報を更新するため、トレイが開くまでしばらく時間がかかります。	-
ディスクを入れてから、しばらくご操作ができない。	● ディスクの認識と情報の読み込みを行うため、ディスクが実際に使用可能になるまでしばらく時間がかかります。	-
SDカードのご操作ができない。	● 操作先がSDカード(本体の[SD])が点灯になっていますか。 ● SDカードを入れていますか。	9 107
SDカードの内容が読めない。	● 本機で対応しているSDカードを入れていますか。 ● SDカードを正しい向きで奥まで(止まるまで)差し込んでいますか。	73、107 107
本機の設定画面が出ない。	● 設定画面や項目のご操作ができない場合は、選べなかったり表示されません。 ● テレビの入力切換を本機を接続した入力にしていますか。	- -
本機が正常に動作しない。	● 露付きが起こっていませんか。 → 電源を入れたまま、2時間以上お待ちください。	158
本体表示部が異常な表示をする。	● 安全装置がはたらいている可能性があります。 → 「おかしいな?と思ったときの調べかた」の手順2以降を行ってください。	171

## 視聴、チャンネル切換

テレビに本機のご映像が映らない。	● アンテナ-本機-テレビを接続していますか。 ● ケーブルやコードを違う端子(入力/出力も含む)につないでいませんか。 ● ケーブルやコードがはずれたり、抜けかかっていたりしていませんか。 ● 本機とテレビをHDMIケーブルで接続したときは、“HDMI/D端子優先設定”、“HDMI解像度設定”の設定が合っていないと、正常に映りません。 → 本体の[停止]を4秒以上押し続けてください。お買上げ時の設定に戻ります。 ● 本機とテレビをD端子ケーブルで接続したときは、“HDMI/D端子優先設定”、“D端子解像度設定”の設定が合っていないと、正常に映りません。 → 本体の[停止]を4秒以上押し続けてください。設定が“D1”になり、映るようになります。 ● テレビの入力切換を本機を接続した入力にしていますか。	16~21 16~21 16~21 146 146 -
本機を接続したら、テレビの映りが悪くなった。	● 分配器を使っていませんか。市販のブースターなどを使うと改善されることがあります。効果がなときは、お買上げの販売店にご相談ください。 ● 本機の電源コードを、常に電源コンセントに差し込んで、通電状態にしておいてください。 ● アンテナ線とHDMIケーブル、LANケーブルなどの距離を離してください。	16、17、20 26 -

よくある質問

メッセージ

故障かな?

用語説明

さくいん

アフターサービス

困ったとき

こんなときは(症状)

ここをお調べください(原因と対応のしかた)

参照ページ

## 視聴、チャンネル切換(つづき)

地上デジタル放送が映らない、映りが悪い。	<ul style="list-style-type: none"> <li>● アンテナ線を地上デジタル放送用の端子(入力/出力も含む)につないでいますか。また、UHF アンテナ、アンテナケーブル、分配器などは、デジタル放送対応のものを使っていますか。</li> <li>● 地上デジタル/アナログ放送用のUHF アンテナの向き(放送電波の中継基地)が異なる場合は、1つのUHF アンテナを共用することはできません。</li> <li>● 地上デジタル放送の受信電波が弱い場合でも強すぎる場合でも受信レベルが下がり、“受信設定”の“アンテナレベル”の数値が低くなります。アンテナレベルの数値は、「22」以上を目安にしてください。</li> <li>● 地上デジタル放送の受信電波が強すぎて映りが悪くなる場合は、“受信設定”の“アッテネーター”の設定を“オン”にすると、映りが改善されることがあります。</li> <li>● 地上アナログ放送(VHF帯)からの影響により地上デジタル放送が受信できない場合があります。市販のブースターを経由して受信している場合は、ブースターのゲイン調整を再確認してください。</li> <li>● B-CAS カードを正しい向きで奥まで(止まるまで)差し込んでいますか。</li> </ul>	16, 17, 20 17 35 35 - 22
BS・110度CSデジタル放送が映らない、映りが悪い、音声にノイズが出る。	<ul style="list-style-type: none"> <li>● アンテナ線をBS・110度CSデジタル放送用の端子(入力/出力も含む)につないでいますか。また、BS・110度CSアンテナ、アンテナケーブル、分波器などは、デジタル放送対応のものを使っていますか。</li> <li>● “受信設定”の“アンテナ電源”の設定が正しく合っていますか。</li> <li>● “受信設定”の“アンテナ電源”の設定を“オン”にしているときは、本機の電源コードを常に電源コンセントに差し込んで(通電状態にして)おいてください。</li> <li>● BS・110度CSアンテナの方向や角度が強風などで少しでもずれると、放送を受信できません。</li> <li>● 次のような場合は、電波障害により一時的に映像・音声が乱れることがあります。 <ul style="list-style-type: none"> <li>・ 雨雲があるとき。</li> <li>・ 強い降雨のとき。</li> <li>・ 障害物があるとき。</li> <li>・ 雪がBS・110度CSアンテナに付着しているとき。</li> </ul> </li> <li>● B-CAS カードを正しい向きで奥まで(止まるまで)差し込んでいますか。</li> </ul>	16, 17 35 35 16, 17, 35 -
放送の切り換えができない、チャンネルが切り換えられない。	<ul style="list-style-type: none"> <li>● 2番組同時録画中は、他の放送に切り換えたり、チャンネルを切り換えることはできません。</li> <li>● 地上アナログ放送や外部入力を録画中やデジタル放送を録画モードDR以外で録画しているときは、地上アナログ放送のチャンネルや外部入力に切り換えることはできません。</li> <li>● 再生中は、放送やチャンネルの切り換えはできません。</li> </ul>	63 63 63
チャンネルを切り換えても、そのチャンネルの映像が映らない。	<ul style="list-style-type: none"> <li>● しばらく設定(チャンネルの設定)をしましたか。</li> <li>● チャンネルが飛び越される(スキップされる)設定になっていませんか。</li> </ul>	29 40
デジタル放送、外部入力(L1など)が[チャンネルH、V]で飛び越し(スキップ)できない。	<ul style="list-style-type: none"> <li>● デジタル放送、外部入力は、[チャンネルH、V]で飛び越し(スキップ)できません。</li> </ul>	-
映像の左右の端が切れる。	<ul style="list-style-type: none"> <li>● 表示領域の広いテレビは、左右の映像が切れたり、色が薄くなったりします。</li> </ul>	-
ハイビジョン映像で出力されない。	<ul style="list-style-type: none"> <li>● ディスクによっては著作権保護のため、D映像端子からの出力が480p(525p)に制限されることがあります。</li> <li>● “D端子解像度設定”が“D3”以上になっていますか。</li> </ul>	- 146
デジタル放送の字幕や文字スーパーが出ない。	<ul style="list-style-type: none"> <li>● 字幕や文字スーパーのある番組の場合、“字幕の設定”の“字幕”や“文字スーパー”を“オン”にしてください。</li> <li>● 視聴中や再生中に、再生を停止したり再生リスト画面を表示したりすると、“字幕の設定”の“字幕”の設定が自動的に“オフ”に戻り、字幕が表示されなくなります。視聴中に再び字幕を表示させたいときは、“字幕の設定”の“字幕”を再度設定してください。</li> </ul>	142 142
WOWOW やスターチャンネルなどの有料放送が視聴できない。	<ul style="list-style-type: none"> <li>● 有料放送の視聴には、放送局ごとに受信契約が必要です。</li> <li>● 契約したB-CASカードを挿入してください。</li> <li>● 電話回線を正しく接続し、電話回線の設定を正しく行ってください。</li> </ul>	- 22 23, 42

こんなときは(症状)	ここをお調べください(原因と対応のしかた)	参照ページ
<b>番組表(Gガイド)</b> ( p.51,64 もごらんください)		
番組表が表示されない。 番組表が8日分表示されない。	<ul style="list-style-type: none"> <li>● お買上げ時には、番組表は表示されません。チャンネル設定後に、番組表の番組データを受信するまでは表示されません。</li> <li>● 本機では、地上アナログ放送の番組表はBS・110度CSアンテナを接続してBSデジタル放送が受信できる場合にだけ利用できます。</li> </ul>	51, 52 51, 64
番組データを受信できない。	<ul style="list-style-type: none"> <li>● 番組データは、本機の電源が切のときだけ受信することができます。電源が入のときは受信できません。</li> </ul>	52
番組表に表示されない放送局や番組がある。	<ul style="list-style-type: none"> <li>● “番組表設定”の“Gガイド地域設定”で設定した地域に登録されていない放送局は、映像が受信できる場合でも、番組表に表示されません。</li> <li>● チャンネルや放送局名が正しく設定されていない場合は、表示されません。正しいチャンネルや放送局名を設定してください。</li> </ul>	53, 60 36~41
予約した番組と録画された番組が合っていない。	<ul style="list-style-type: none"> <li>● 番組表が正しく表示されていても、放送局側の都合により番組の内容が変更されることがあります。</li> </ul>	51, 64

**録画・録画予約** ( p.70,76,94 もごらんください)

録画できない。	<ul style="list-style-type: none"> <li>● 違法複製防止のためのコピー制限やコピーガードがかかっていますか。</li> <li>● 「録画禁止」番組を録画していませんか。</li> <li>● HDDやBD-RE/-Rの残量時間が不足していませんか。 → 不要な番組を削除するか、別のBD-RE/-Rに録画してください。</li> <li>● 番組数がいっぱいになっていませんか。 → 不要な番組を削除するか、別のBD-RE/-Rに録画してください。</li> <li>● アンテナを本機に接続していますか。</li> </ul>	- 77 11 112, 159 16~21
ディスクに録画できない。	<ul style="list-style-type: none"> <li>● 録画可能なディスクを入れていませんか。</li> <li>● 本機では、DVD-RW/-Rには直接録画はできません。ダビングだけです。</li> <li>● 他機で記録したディスクは、本機では追加記録できない場合があります。</li> <li>● 他機で初期化されたディスクは、本機では録画できないことがあります。</li> <li>● ディスクに傷や汚れがあると、録画できないことがあります。</li> <li>● ディスクの保護またはディスクのファイナライズをしていませんか。</li> </ul>	- 70, 75 70, 77 - - 72 118, 119
他の機器の映像が録画できない。	<ul style="list-style-type: none"> <li>● 本機の入力切換を、L1などの外部入力に切り換えていますか。</li> <li>● つないだ機器の電源が入っていますか。</li> <li>● ケーブルやコードを違う端子(入力/出力も含む)につないでいませんか。</li> </ul>	92 - 20, 133, 139
録画予約できない。 録画予約した番組が録画されない。	<ul style="list-style-type: none"> <li>● Gコード予約の場合、チャンネル(CH)が正しい番号になっているか確認しましたか。</li> <li>● 予約スキップをしていると、録画されません。</li> <li>● 停電があったときは、正しく録画されません。(内部メールで確認できます。)</li> <li>● 時計(特に年や月)が合っていますか。</li> <li>● ファイナライズ、初期化(フォーマット)、ダウンロード更新など、中断できない動作中は、予約録画できません。</li> </ul>	86 91 95, 139 48 -
番組の最後まで録画できていない。 予約で録画した最後の部分が録画できていない。	<ul style="list-style-type: none"> <li>● 予約が重なっていませんか。</li> <li>● 前の予約の終了日時とあとの予約の開始日時が同じ場合は、前の予約の最後の部分が録画されません。</li> </ul>	94 94
2番組を同時に録画できない。	<ul style="list-style-type: none"> <li>● デジタル放送の1番組は、HDDに録画モードDRで録画してください。</li> <li>● 地上アナログ放送/外部入力の2番組同時録画はできません。</li> <li>● 高速ダビング中は、2番組同時録画できません。</li> </ul>	81 81 81
勝手に録画される。	<ul style="list-style-type: none"> <li>● おすすめ自動録画をしていませんか。</li> </ul>	88
録画が停止できない。	<ul style="list-style-type: none"> <li>● 録画中の番組を画面に表示させてから、停止操作をしてください。</li> </ul>	80, 81
録画しても字幕が記録されない。	<ul style="list-style-type: none"> <li>● デジタル放送の字幕がある番組の場合は、録画モードDRで録画すると字幕も記録されます。録画モードDRで録画した番組を高速ダビングしたときは、字幕の情報もダビングされます。(字幕がある場合のみ)</li> </ul>	77, 125

こんなときは(症状)

ここをお調べください(原因と対応のしかた)

参照ページ

## 再生 (p.109 もごらんください)

再生できない。 再生画面が出ない。	● テレビの入力切替を本機を接続した入力にしていますか。	-					
ディスクの再生ができない。	● 本機で再生できないディスクや未録画のディスクを入れていませんか。 ● ディスクの表裏を正しく入れていませんか。 ● 他機やパソコンで録画したディスクは、本機で再生できないことがあります。 ● 他機で録画されてファイナライズされていない DVD-RW (Video) / DVD-R (Video) は、本機では再生できません。 ● 記録状態、ディスクの特性、傷、汚れなどにより、正常に再生できないことがあります。 ● BD/DVD ビデオの視聴制限設定をしていませんか。	72、73 74 72、73 73 72 151					
番組の最初から再生が始まらない。	● つづき再生になっていませんか。	99					
映像や音声が一瞬止まる。	● 2層ディスクの再生中は、1層目と2層目が切り換わるときに映像や音が一瞬止まることがあります。	109					
画面サイズがおかしい。	● “TV 画面選択” をテレビの形状に合わせて選択していますか。 ● <table border="1" style="display: inline-table; vertical-align: middle;"><tr><td>4:3</td><td>16:9</td><td>LB</td><td>16:9</td><td>PS</td></tr></table> のように、DVD 側で画面サイズが指定されているときは、違う種類で表示されることがあります。	4:3	16:9	LB	16:9	PS	146 -
4:3	16:9	LB	16:9	PS			
再生中の映像が乱れる。 再生中の色がおかしくなる。	● 早送り / 早戻しなどをすると、映像が多少乱れることがあります。 ● 本機とテレビを直接つないでいますか。 本機をビデオなどを經由してテレビにつなぐと、コピーガードにより正しく再生できないことがあります。 ● S映像コードで接続している場合は、S映像コードが断線 / ピン折れしていないか、点検してください。 ● 携帯電話など、電波を発する機器を近くで使用していませんか。	- 19 - -					
DVD の再生が途中で自動的に止まる。	● DVD によっては、オートポーズ信号によって、再生が自動的に止まる場合があります。	-					
音が出ない。 字幕が出ない。	● AV アンプなど、つないでいる機器について次のことを確認してください。 ・ つないだ機器の電源が入っていますか。 ・ つないだ機器の入力切替が合っていますか。 ・ ケーブルやコードを正しく(入力 / 出力も含む) つないでいますか。 ● “音声出力設定” が、接続しているアンプやデコーダーなどに合わせて、正しく設定されていますか。 ● 本機で録画モード DR 以外で録画した番組や字幕情報がないディスクについては、字幕の切り換えはできません。 ● ディスクに収録されていない言語が選ばれていませんか。 ● 再生中や視聴中に、再生を停止したり再生リスト画面を表示したりすると、便利機能メニューの“字幕”の設定が自動的に“オフ”に戻り、字幕が表示されなくなります。 再生中に再び字幕を表示させたいときは、便利機能メニューの“字幕”を再度設定してください。	26 147 102、110 - 102					
外部入力で録画した番組を再生すると、2つの音声が混ざって聞こえる。	● “セットアップ” 画面の“録画設定”の“外部音声選択”を“ステレオ”にして録画していませんか。 → 録画前に、設定を“二重音声”にしてから録画してください。	79、148					
二重音声(二カ国語音声)が切り換えられない。 日本語と英語が切り換えられない。	● “セットアップ” 画面の“録画設定”の“二重音声選択”、“外部音声選択”で設定されている音声で記録されます。 → 録画前に、これらの設定を確認してから録画してください。	148					
デジタル音声の二重音声が切り換えられない。	● “セットアップ” 画面の“音声出力設定”の“Dolby Digital”を“ビットストリーム”に設定してデジタル音声出力端子から音声を出力しているときは、音声を切り換えることはできません。 → 設定を“PCM”にするか、アンプ側で音声を切り換えてください。	147					
ディスクの音声言語や字幕言語が切り換えられない。	● ディスクに複数の言語が収録されていますか。 ● ディスクによっては、ディスクメニューを使って音声言語や字幕言語を切り換えるものがあります。操作のしかたはディスクによって異なりますので、ディスクの説明書をごらんください。	- -					
カメラアングルが切り換わらない。	● カメラアングルが切り換え可能な場面以外では、切り換えできません。	-					



こんなときは(症状)	ここをお調べください(原因と対応のしかた)	参照ページ
<b>消去・編集・ダビング</b> (p.111,122,124,136 もごらんください)		
番組の編集・削除ができない。	● 番組が保護されている場合は、その番組の消去や編集はできません。	113
ディスクの編集ができない。	● ディスクが保護されている場合は、そのディスクの編集はできません。	118
チャプターマークの編集ができない。	● ファイナライズ済みのディスクの編集はできません。	119
チャプターマークが追加できない。	● チャプターマーク数がいっぱいになっていませんか。 → 不要なチャプターマークを削除してください。	112 161
番組を削除しても、ディスクの残量が増えない。	● BD-R、DVD-Rは、番組を消去してもディスクの残量は増えません。	111
削除・分割した番組を元に戻せない。	● 削除・分割された内容は、元に戻すことはできません。 録画内容をよく確認してから、削除・分割してください。	116, 117
初期化した内容を元に戻せない。	● 初期化して消去された内容は、元に戻すことはできません。 録画内容をよく確認してから、初期化してください。	120
ファイナライズをしても、他のDVDプレーヤーで再生できない。	● DVDプレーヤーによっては、ファイナライズを行っても再生できないことがあります。	-
ファイナライズが解除できない。	● 本機でファイナライズを解除できるのは、本機でファイナライズを行ったDVD-RW(VR)だけです。	119
ダビングできない。	● 市販のDVDソフト・ビデオソフト・レンタルテープなど、違法複製防止のためにコピーガードがかかっているディスク・テープは、ダビングできません。 ● 他機で録画されてファイナライズされていないDVD-RW(Video)/DVD-R(Video)は、ダビングできません。 ● ディスクに傷や汚れがあると、ダビングできないことがあります。 ● 「1回だけ録画可能」番組/プレイリストはダビングできないか、「ムーブ(移動)」になります。 ● 他機で記録したディスクは、本機ではダビングできないことがあります。 ● 他機で初期化されたディスクは、本機ではダビングできないことがあります。	123 73 72 77 - -
ダビングしても字幕がダビングされない。	● デジタル放送を録画モードDRで録画した番組を高速ダビングしたときだけ、字幕の情報もダビングされます。(字幕がある場合のみ)	125

よくある質問

メッセージ

故障かな?

用語説明

さくいん

アフターサービス

困ったとき

## こんなときは(症状)

## ここをお調べください(原因と対応のしかた)

## 参照ページ

## リモコン

リモコンがはたらかない。 本機だけ、テレビだけ、など一部のボタンを押しても動作しない。	<ul style="list-style-type: none"> <li>● 本体とリモコンのリモコンコードが合っていますか。</li> <li>● 乾電池が消耗していませんか。</li> </ul>	8、49 28
HDDの操作ができない。	● 操作先がHDD(本体の[HDD]が点灯)になっていますか。	9
ディスクの操作ができない。	● 操作先がディスク(本体の[DISC]が点灯)になっていますか。	9
SDカードの操作ができない。	● 操作先がSDカード(本体の[SD]が点灯)になっていますか。	9
リモコンを操作すると、当社DVDレコーダー2台が同時に動く。 当社のDVDレコーダー2台をこのリモコンで別々に動かせない。	<ul style="list-style-type: none"> <li>● 本体とリモコンのリモコンコードが合っていますか。</li> <li>● 乾電池を交換したり、乾電池が消耗した場合、リモコン側のリモコンコードがお買上げ時の設定に戻ることがあります。</li> </ul> → リモコンコードの設定を行ってください。または、リモコンに入っている乾電池をすべて新品に交換してください。	49 28、49
テレビの操作ができない。 本機の操作はできるのに、テレビの操作ができない。	<ul style="list-style-type: none"> <li>● テレビメーカーの設定をしていますか。</li> <li>● 乾電池が消耗していませんか。乾電池が消耗していると、テレビの操作だけができないことがあります。</li> <li>● 乾電池を交換したり、乾電池が消耗した場合、テレビメーカーの設定がお買上げ時の設定に戻ることがあります。</li> </ul> → テレビメーカーの設定を行ってください。または、リモコンに入っている乾電池をすべて新品に交換してください。	50 28 28、50

## その他

ジャストクロックできない。 時計がずれる。 (地上アナログ放送だけを受信している場合のみ)	<ul style="list-style-type: none"> <li>● ジャストクロックは、次のような条件が満たされたときにだけ、時計を自動修正します。(デジタル放送を受信できる場合は、ジャストクロックを使わなくても時計が自動修正されます。)               <ul style="list-style-type: none"> <li>・ 正午の前後数分間に、本機の電源が切でNHK教育テレビの「ポッポッポッポーン」(音楽なし)という時報が鳴ったとき。</li> <li>・ 本機のジャストクロックチャンネルの設定を、実際にNHK教育テレビを受信しているチャンネルに合わせているとき。</li> </ul> </li> <li>● 次のようなときは、ジャストクロックで時計を自動修正できません。               <ul style="list-style-type: none"> <li>・ 「ポッポッポッポーン」以外の時報や音楽入りの時報が鳴ったとき。または、時報が鳴らなかったとき。(NHK教育テレビの時報は、曜日や時間によってジャストクロックでは自動修正できない種類の時報が鳴ったり、時報自体が鳴らない場合があります。)</li> <li>・ NHKの都合(高校野球シーズンで通常とは番組構成が変わる場合や番組改編など)で、時報が鳴らなかつたり時報の種類が変わるとき。</li> <li>・ 実際の時刻と本機の時刻が2分以上(一度もジャストクロックが動作していない場合は4分以上)ずれているとき。</li> <li>・ 正午の前後の数分間に、本機の電源が入っているとき。</li> </ul> </li> <li>● 本体表示部に「DATA」が表示されているときは、ジャストクロックがはたらきません。</li> <li>● 電波状態によっては、ジャストクロックがはたらかないことがあります。</li> </ul>	48 - -
何も操作していないのに、本機の内部で音がする 本機の動作音が大きくなる	<ul style="list-style-type: none"> <li>● 番組表の番組データの受信中やジャストクロック動作中、ダウンロード更新中は、冷却用ファンなどの動作音がします。</li> <li>● 高速記録対応ディスクを使用して高速ダビングしているときや、冷却用ファンの制御によってファンの回転数が上がったときなどは、動作音が大きくなります。</li> </ul>	- -
視聴制限設定の暗証番号(パスワード)を忘れた。	● デジタル放送の有料放送を視聴するために契約されている各委託放送事業者にお問い合わせください。 有料放送の契約をされていない場合は、「個人情報リセット」を行って本機をお買上げ時の状態に戻す必要があります(HDDの録画内容も消去されます)ので、暗証番号を忘れないようにしてください。	143、151

## あ

## アナログ周波数変更

地上デジタル放送を始めるにあたって、新たに地上デジタル放送用の受信チャンネルを設けるために、一部の場所で現在放送されている放送の受信チャンネルを他のチャンネルに移動させることをいいます。

## 「1回だけ録画可能」番組(コピーワンス)

p.77、125

著作権保護・違法コピー防止のため、1回だけ録画することが許可されているデジタル放送の番組のことです。

「1回だけ録画可能」番組をダビングすると、ダビング元(オリジナル)の録画内容が「ムーブ(移動)」されて、ダビング元の録画内容は消去されます(残りません)。

## インターレース(飛び越し走査)(525i)

テレビに映像を映すときに従来から行われている方式で、1つの画像(525本の走査線で構成)を1本飛ばしの半分ずつ2回に分けて表示します。これにより、1つの画像を1/30秒(30コマ/秒)で映します。

## オーディオD(ダイナミック)レンジ p.147

ドルビーデジタルで記録された番組(タイトル)の音声レベルの最小値と最大値の差のことをいい、夜間などに音量を下げて小さい音にしたときでも聞きやすく再生することができます。

## か

## コピーガード、コピー制御信号

複製防止機能のことです。

著作権保護のため、著作権者などによって複製を制限する信号が記録されているソフトや番組を録画することはできません。

## さ

## 視聴制限(パレンタルレベル) p.138、147

デジタル放送やソフト側で設定された、視聴を制限するための機能です。レベルの強弱によって、暴力シーンなどを子供に見せないように再生することができます。

## 字幕放送 p.142

デジタル放送の番組で画面上にセリフなどを文字で表示できる放送です。放送中に番組からのお知らせを表示する「文字スーパー」という機能もあります。

## 双方向サービス、通信 p.62

視聴者が自宅にいながら、クイズ番組への参加、アンケートの回答、買い物などをすることができます。利用するには電話回線の接続と設定が必要です。LAN端子の接続と設定をすると、ブロードバンド回線経由で利用することができます。

## た

## タイトル(番組)/チャプター p.73

HDDやBD/DVDの大きな区切りを「番組(タイトル)」、番組(タイトル)の中の小さな区切りを「チャプター」といいます。

## 「ダビング10」(コピー9回+ムーブ1回)番組

p.77、125

著作権保護・違法コピー防止のため、10回までダビングする事が許可されているデジタル放送の番組のことです。

「ダビング10」番組をダビングすると、9回目までは「コピー」、10回目は「ムーブ(移動)」となります。

## ディープカラー

本機は、色を表現するビット数を増やして階調豊かな色再現を実現するディープカラー(Deep Color)に対応しています。

## デジタルハイビジョン

地上デジタル放送とBSデジタル放送には、デジタルハイビジョン放送(HD放送)があり、従来のアナログハイビジョンと同等の画質で放送されます。ハイビジョンの走査線数は現行テレビ放送の525本の倍以上の1125本もあるため、細部まできれいに表現され臨場感豊かな映像になります。

また、現行のテレビ放送とほぼ同等の画質のデジタル標準テレビ放送(SD放送)もあります。

## データ放送 p.62、67

お客様が見たい情報を選んで画面に表示させることなどができます。例えば、お客様の住んでいる所の天気予報をいつでも好きなときに表示させることができます。また、テレビ放送や、ラジオ放送に連動したデータ放送もあります。

その他に、電話回線を使用して視聴者参加番組、ショッピング、チケット購入などの双方向(インタラクティブ)サービスなどがあります。

## トラック p.73

音楽用CDの曲ごとの区切りのことを「トラック」といいます。

## ドルビーデジタル(Dolby Digital) p.147

## ドルビーデジタルステレオクリエーター

ドルビーデジタルは、ドルビー社が開発したデジタル音声を圧縮して記録する方式です。

ドルビーデジタルステレオクリエーターによって、ドルビーデジタルの目の覚めるような音質でステレオ音声のDVDビデオを作成できます。

この技術をPCM記録の代わりに用いることで記録容量を節約することが可能となり、より高い解像度(ビットレート)の映像や、より長い記録時間を実現することが可能になります。

ドルビーデジタルステレオクリエーターを用いてマスタリングしたDVDは互換性のあるすべてのDVDプレーヤーで再生できます。

## は

## ハイビジョン画質、HD(エイチディー)放送 p.62

HDはHigh Definitionの略で、デジタル放送のハイビジョン画質のテレビ放送です。走査線の本数は750本(有効走査線数720本)または1125本(有効走査線数1080本)です。標準画質(SD放送)よりも、高画質・高音質な映像・音声が楽しめます。

## パンスキャン p.146

標準テレビ(4:3)にワイド映像を映す方法の1つで、映像の上下方向が画面いっぱいに表示され、左右方向が一部カットされます。

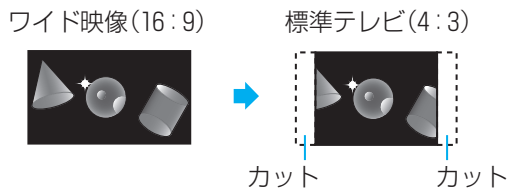

## バーチャル・パッケージ p.104

一部のBDビデオソフトでは、他のメディア(ローカルストレージ)にデータをコピーして再生しながらいろいろな機能を楽しむことができ、このようなディスクをバーチャル・パッケージと呼んでいます。データのコピーや再生のしかたなどは、BDビデオソフトによって異なります。

## ビットストリーム

圧縮されてデジタル信号に置き換えられた信号のことで、対応しているアンプなどによってそれぞれに合った信号に変換されます。

## ビットレート

映像・音声データを記録する際に、1秒間に書き込む情報量のことをいいます。

## 標準画質、SD(エスディー)放送 p.62

SDはStandard Definitionの略で、デジタル放送の標準画質のテレビ放送です。走査線の本数は525本(有効走査線数480本)です。

## ファイナライズ p.119

本機で録画したDVD-RW/-Rを、他のDVDプレーヤーなどで再生できるようにする機能です。

## フォーマット(初期化)

録画用ディスク・SDカードを本機で記録できるように処理したり、録画方式を変更したりするときに行います。フォーマット(初期化)を行うと、それまで記録されていた内容はすべて消去されます。

## プログレッシブ(順次走査)(525p)

テレビに映像を映すときに、1つの画像(525本の走査線で構成)を一度に表示し、1/60秒(60コマ/秒)で映します。インターレース出力に対し、ちらつきの少ない高密度の映像を楽しめます。

## ペイ・パー・ビュー(PPV) p.62

視聴・録画する際に番組単位に購入して料金を支払うサービスです。(有料番組ともいいます。)本機では、視聴・録画することはできません。

## ま

## マルチビュー放送 p.69

1チャンネルで主番組、副番組の複数映像が送られる放送です。たとえば、野球放送の場合、主番組は通常の野球放送、副番組でそれぞれのチームをメインにした野球放送が行われます。

## ら

## リージョンコード(再生可能地域番号) p.71

BDソフトやDVDソフトは、国によって再生できる記号や番号(これをリージョンコードといいます)が分けられています。日本の場合、BDソフトは「A」、DVDソフトは「2」になっており、本機ではその記号または番号を含んだソフトだけ再生することができます。



## リジューム(つづき再生) p.99

再生中に停止すると停止位置が記憶され、記憶している停止位置から再生を始めることができます。

## リニアPCM(ピーシーエム)

PCMはPulse Code Modulationの略で、リニアPCMはデジタル音声をそのまま圧縮せずに記録する方式です。

## レターボックス p.146

標準テレビ(4:3)にワイド映像を映す方法の1つで、映像の左右方向が画面いっぱいに表示され、上下方向に帯がつかます。

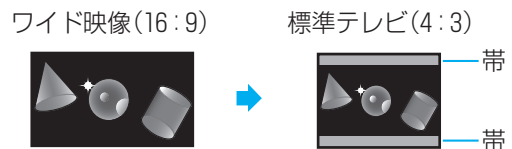

## ABC

## AAC(エーエーシー) p.147

Advanced Audio Codingの略で、音声符号化の規格の一つです。AACは、CD並の音質データを約1/12にまで圧縮できます。また、5.1chのサラウンド音声や多言語放送を行うこともできます。

## AVCHD(エーブイシーエイチディー) p.71

ハイビジョン画質の映像をハイビジョン対応デジタルビデオカメラでディスクやSDカードなどに撮影できるように開発された規格です。

**B-CAS(ビーキャス)カード** p.22

デジタル放送用の IC カードで、デジタル放送の有料放送の視聴や各種サービスを利用するための必要な情報が書き込まれます。

**BD-J**

BDビデオには Java アプリケーション(これをBD-Jと呼びます)を含むものがあり、通常のビデオ操作に加えていろいろな双方向の機能を楽しむことができます。

**CPRM(シーピーアールエム)** p.77

Content Protection for Recordable Media の略で、「1 回だけ録画可能」番組に対する著作権保護技術です。デジタル放送の「1 回だけ録画可能」番組や「ダビング 10(コピー 9 回+ムーブ 1 回)」番組を DVD に記録するときは、CPRM 対応のディスクを使います。

**D 映像端子** p.18

コンポーネント映像信号と制御信号を 1 本のケーブルで接続できるように考案された端子です。S 映像端子よりもさらに高画質な映像が楽しめます。本機の D 映像出力端子は、D1/D2/D3/D4 に対応していません。

**DTS(ディーティーエス)** p.147

Digital Theater Systems の略で、デジタルシアターシステム社が開発した、デジタル音声システムです。DTS 対応アンプなどと接続して再生すると、映画館のような正確な音場定位と臨場感のある音響効果が得られます。

**EPG(イーページ)** p.64,84

Electronic Program Guide の略で、番組表のことをいいます。本機では、G ガイドを利用して番組表を表示しています。

**GB(ギガバイト)**

HDD や DVD の容量を表す単位で、数値が大きいほど最大録画時間が長くなります。

**HD(エイチディー)放送**

→ この「用語説明」の「ハイビジョン画質」をごらんください。

**HDD(ハードディスク(ドライブ))** p.70,72

パソコンや家庭用ディスクレコーダーなどで使われている大容量データ記録装置の 1 つです。大量のデータの読み書きを高速で行うことができ、記録されているデータの検索性にすぐれています。本機には、この HDD を 1 台内蔵しています。(お客様自身で HDD を交換することはできません。)

**HDMI(エイチディーエムアイ)** p.18

High Definition Multimedia Interface の略で、DVD レコーダーなどのデジタル機器と接続できるデジタル AV インターフェースです。映像信号と音声信号を 1 本のケーブルで接続できます。

**HDMI CEC(エイチディーエムアイ シーイーシー)** p.152

HDMI CEC (Consumer Electronics Control) は、HDMI ケーブルで接続することにより、対応機器間の相互連動動作を可能にした業界標準規格です。

**JPEG(ジェイペグ)** p.71,106

Joint Photographic Experts Group の略で、静止画像データの圧縮方式の 1 つです。ファイル容量を小さくできる割に画質の低下が少ないため、デジタルカメラの保存方式などで広く使われています。

**MPEG(エムペグ)、MPEG-2、MPEG-4 AVC/H.264**

Moving Picture Experts Group の略で、動画音声圧縮方式の国際標準です。MPEG-2 は、DVD の記録などに使われる方式です。MPEG-4 AVC/H.264 は、ハイビジョン画質の映像の記録などに使われる方式です。

**NTSC(エヌティーエスシー)**

日本やアメリカなどで採用されているテレビ方式です。ヨーロッパなどで採用されている PAL または SECAM 方式とは互換性がないため、ヨーロッパなどで買ってきた DVD ソフトは視聴できないことがあります。

**S 映像端子**

映像信号を Y(輝度信号)と C(色信号)に分離し、従来の映像端子よりも高画質な映像が楽しめます。

**SD(エスディー)放送**

→ この「用語説明」の「標準画質」をごらんください。

**VBR(可変ビットレート方式)**

Variable Bit Rate の略で、映像の動きの多い/少ない部分に合わせて記録する容量を可変制御する方式です。これにより、効率の良い録画が可能になります。

あ

頭出し  
 サーチ ..... 100  
 30 秒スキップ ..... 100  
 スキップ ..... 100  
 チョット戻し ..... 100  
 アフターサービス ..... 162  
 アングル  
 アイコン表示 ..... 102  
 アングルアイコンの設定 ..... 147  
 再生中の切り換え ..... 102  
 アンテナ線の接続 ..... 16  
 アンテナの設定 ⇒ 「受信設定」 ..... 34  
 アンテナレベル ..... 35  
 一時停止  
 再生一時停止 ..... 99  
 録画一時停止 ..... 80, 81  
 1 回だけ録画可能番組 ..... 77, 125, 179  
 イベントリレー ..... 85, 149  
 いろいろな機能の設定  
 種類と機能 ..... 145  
 設定のしかた ..... 150  
 いろいろな速度の再生 ..... 99  
 映像・音声コード(テレビ)の接続 ..... 18  
 HDMI 接続 ..... 18  
 エラーメッセージ ..... 168  
 オーディオ D レンジ ..... 147  
 オートオフ ..... 145  
 お買上げ時の設定に戻す ..... 151  
 お好みページ ..... 141  
 お知らせメール ⇒ 「内部メール」 ..... 139  
 おすすめ自動チャプター ..... 148  
 おすすめ自動録画 ..... 88  
 追っかけ再生 ..... 101  
 オフタイマー録画 ..... 82  
 オンエアダウンロード ..... 54  
 音声、音声言語  
 音声言語設定 ..... 147  
 再生中の切り換え ..... 102  
 視聴中の切り換え ..... 68  
 音声付き早送り ⇒ 「早見再生」 ..... 99  
 音声出力設定(画面) ..... 147

か

カード  
 B-CAS ..... 22  
 SD ..... 71, 73, 107  
 外部入力 ..... 92  
 表示 ..... 10  
 録画時の音声の設定  
 (外部音声選択) ..... 79, 148  
 画質調整 ..... 103  
 可変ビットレート方式 ..... 181  
 カメラアングル ⇒ 「アングル」  
 画面表示 ..... 11  
 画面予約 ..... 87  
 カラーバック ..... 145  
 乾電池の入れかた(リモコン) ..... 28  
 簡単リンク ..... 153  
 キーワード検索  
 番組表 ..... 66  
 機能一覧画面 ..... 12  
 再生リスト ..... 96  
 セットアップ ..... 145 ~ 151  
 ダビング ..... 128, 132  
 番組表 ..... 64, 84

編集 ..... 116, 117  
 メール / 放送設定 ..... 138  
 メディア管理 ..... 118, 120  
 予約 ..... 83, 87  
 繰り返し再生 ⇒ 「リピート再生」 ..... 100  
 ケーブルテレビ(CATV)  
 接続 ..... 20  
 録画、予約 ..... 93  
 結露 ⇒ 「露付き」 ..... 158  
 言語  
 音声、字幕、ディスクメニュー ..... 147  
 言語コード一覧表 ..... 154  
 再生中の切り換え(音声、字幕) ..... 102  
 現在時刻表示 ..... 10, 11  
 高速起動 ..... 145  
 高速ダビング ..... 125  
 個人情報リセット ..... 149, 151  
 コピー(ダビング) ..... 77, 125  
 コピーワンス ⇒ 「1 回だけ録画可能番組」  
 コマ送り / コマ戻し ..... 99

さ

サーチ ..... 100  
 再生 ..... 96  
 追っかけ再生 ..... 101  
 コマ送り / コマ戻し ..... 99  
 再生一時停止 ..... 99  
 再生リスト(画面) ..... 96  
 30 秒スキップ ..... 100  
 市販のソフトの再生 ..... 98  
 写真(スライドショー) ..... 106  
 スロー / 逆スロー再生 ..... 99  
 チョット戻し ..... 100  
 つづき再生(リジューム停止) ..... 99  
 早送り / 早戻し ..... 99  
 早見再生(音声付き早送り) ..... 99  
 プレイリスト ..... 100  
 録画した番組の再生 ..... 96  
 リピート再生 ..... 100  
 AVCHD ..... 108  
 JPEG ..... 106  
 再生設定(画面) ..... 147  
 再生リスト(画面) ..... 96  
 最大録画可能数 / 登録数 ..... 161  
 サラウンド音声  
 録画時 ..... 79  
 30 秒スキップ ..... 100  
 残量時間の確認 ..... 11  
 番組を削除したときの残量時間 ..... 111  
 時刻設定 ..... 48  
 時刻表示 ⇒ 「現在時刻表示」 ..... 10, 11  
 視聴(テレビ放送)  
 チャンネルで選局 ..... 63  
 番組表から選局 ..... 64  
 本機で受信できる放送 ..... 62  
 視聴制限設定  
 デジタル放送 ..... 138, 143  
 ソフト(ディスク) ..... 147, 151  
 自動チャプターマーク ..... 148  
 自動追跡(デジタル放送の予約) ..... 85  
 字幕  
 再生中の切り換え ..... 102  
 視聴中の切り換え ..... 142  
 字幕言語設定 ..... 147  
 字幕スタイル切換 ..... 104  
 ジャストクロック ..... 48, 178  
 ジャストレコーディング(ダビング) ..... 131

ジャンル検索(番組表) ..... 62  
 受信設定(画面) ..... 34  
 準備  
 基本設定 ..... 27  
 接続 ..... 15  
 省電力設定 ..... 145  
 省電力 / 表示設定(画面) ..... 145  
 初期化  
 BD-R ..... 74  
 BD-RE ..... 74, 120  
 DVD-R ..... 75  
 DVD-RW ..... 75, 121  
 HDD ..... 120  
 SD カード ..... 121  
 初期設定に戻す ..... 151  
 信号切換 ..... 69  
 スキップ  
 頭出し ..... 100  
 チャンネル(地上アナログ放送) ..... 40  
 予約 ..... 91  
 スクリーンセーバー ..... 145  
 スチルモード ..... 147  
 スライドショー ..... 106  
 スロー / 逆スロー再生 ..... 99  
 制限項目設定(視聴制限) ..... 138, 143  
 接続  
 アンテナ線 ..... 16  
 映像・音声コード(テレビ) ..... 18  
 ケーブルテレビ(CATV) ..... 20  
 接続(準備)の進めかた ..... 15  
 デジタル音声入力端子付きアンプ ..... 26  
 電源コード ..... 26  
 電話回線 ..... 23  
 ビデオ、ビデオカメラ ..... 133  
 ネットワーク(LAN) ..... 24  
 B-CAS カードの挿入 ..... 22  
 HDMI 接続 ..... 18  
 接続 TV 設定(画面) ..... 146  
 設置 ..... 15  
 設定  
 基本設定(準備)の進めかた ..... 27  
 セットアップ(画面) ..... 145  
 放送設定(画面) ..... 138  
 設定をお買上げ時に戻す ..... 151  
 セットアップ画面  
 種類と機能 ..... 145  
 設定のしかた ..... 150  
 セットトップボックス(ケーブルテレビ) ..... 20  
 双方向通信一覧 ..... 141

た

タイトル ⇒ 「番組」  
 タイムサーチ ..... 100  
 代理録画 ..... 94  
 ダウンロード更新 ..... 54, 140  
 ダビング ..... 123  
 1 回だけ録画可能番組 ..... 77, 125, 179  
 高速ダビング ..... 125  
 コピー ..... 77, 125  
 ダビング制限 ..... 77  
 ダビング 10(コピー 9 回 + ムーブ 1 回)  
 ..... 77, 125, 179  
 ダビング方向、録画モードによる  
 ダビング速度について ..... 124  
 ダビングリストからダビング  
 ..... 123, 128  
 手間なしダビング ..... 123, 126

よくある質問

メッセージ

故障かな?

用語説明

チャンネル

アフターサービス

困ったとき

等速(1倍速)ダビング ..... 125  
 ビデオ/ビデオカメラから ..... 133  
 ビデオへ ..... 135  
 本機でできるダビングについて ..... 123  
 ムーブ(移動) ..... 77, 125  
 ダビング 10(コピー9回+ムーブ1回)  
 ..... 77, 125, 179  
 地域設定(画面) ..... 55  
 地上アナログ放送 ..... 62  
 地上デジタル放送 ⇒ 「デジタル放送」 .. 62  
 チャプター(マーク)  
 おすすめ自動チャプター ..... 148  
 自動追加 ..... 148  
 手動追加/消去 ..... 112  
 チャプター(マーク)とは ..... 73  
 チャプターサーチ ..... 100  
 チャプターリPEAT ..... 100  
 チャンネル設定一覧  
 地上アナログ放送 ..... 58  
 地上デジタル放送 ..... 56  
 チャンネルの切り換え ..... 63  
 チャンネルの設定  
 地上アナログ放送 ..... 39  
 地上デジタル放送 ..... 36  
 らくらく設定 ..... 29  
 BS・110度CS デジタル放送 ..... 38  
 チョット戻し ..... 100  
 追跡録画(デジタル放送の予約) ..... 85  
 つづき再生(リジューム停止) ..... 99  
 露付き ..... 158  
 データ放送(デジタル放送) ..... 62, 67  
 停電時の録画・予約内容  
 ダビング ..... 136  
 録画・予約 ..... 95  
 ディスク  
 残量時間の確認 ..... 11  
 初期化(フォーマット) ..... 74, 120  
 ディスクの構成 ..... 73  
 ディスクメニューからの再生 ..... 98  
 ディスクメニュー言語設定 ..... 147  
 ディスクリPEAT ..... 100  
 どのディスクを使って録画すれば  
 良いか迷ったときは ..... 76  
 名前の変更 ..... 118  
 ファイナライズ ..... 119  
 保護・保護の解除 ..... 113  
 本機で使えるディスク ..... 70  
 デジタル放送 ..... 62  
 録画制限、ダビング制限 ..... 77  
 デジタル放送・再生(画面)  
 ..... 142, 143, 144  
 手間なしダビング ..... 123, 126  
 テレビの接続 ..... 16, 18  
 テレビの操作 ..... 50  
 テレビ番組ガイド ⇒ 「番組表」  
 テレビメーカーの設定 ..... 50  
 テレビ放送を見る(視聴する)  
 チャンネルで選局 ..... 63  
 番組表から選局 ..... 64  
 本機で受信できる放送 ..... 62  
 電子番組表(EPG) ⇒ 「番組表」  
 電話回線  
 接続 ..... 23  
 設定 ..... 42  
 動作表示 ..... 10, 11  
 画面表示の入/切 ..... 145

同時録画再生  
 追っかけ再生 ..... 101  
 同時録画再生 ..... 101  
 等速(1倍速)ダビング ..... 125  
 時計合わせ ..... 48  
 トップメニュー ..... 98  
 トラック  
 トラックとは ..... 73  
 トラックサーチ ..... 100  
 トラックリPEAT ..... 100  
 ドルビーデジタル ..... 147, 159

**な**

内部メール ..... 139  
 二カ国語、二重音声  
 再生時の切り換え ..... 102  
 録画時の設定(二重音声選択) .. 79, 148  
 2番組同時録画 ..... 81  
 入力切換 ⇒ 「外部入力」 ..... 92  
 ネットワーク(LAN)  
 接続 ..... 24  
 設定 ..... 44

**は**

バーチャル・パッケージ(BDビデオ) .. 104  
 ハードディスク ⇒ 「HDD」  
 ハイビジョン画質(HD放送) ..... 62, 180  
 パススルー方式(ケーブルテレビ) ..... 20  
 早送り/早戻し ..... 99  
 早見再生(音声付き早送り) ..... 99  
 パレンタル ⇒ 「視聴制限設定」  
 番組(タイトル)  
 再生リスト ..... 96  
 削除 ..... 112, 113  
 チャプターマークの追加/消去 ..... 112  
 名前の変更 ..... 114  
 番組(タイトル)とは ..... 73  
 番組(タイトル)サーチ ..... 100  
 番組(タイトル)リPEAT ..... 100  
 不要な部分の削除(部分削除) ..... 116  
 分割 ..... 117  
 保護・保護の解除 ..... 113  
 ユーザーの変更 ..... 113  
 番組内容の表示(デジタル放送) ..... 68  
 番組表(Gガイド) ..... 64  
 番組データの受信/表示について ..... 51  
 番組データの受信方法 ..... 52  
 番組データの受信時刻の確認 ..... 53  
 番組の検索 ..... 66  
 番組表からの選局 ..... 64  
 番組表からの予約 ..... 84  
 番組表設定(画面) ..... 53  
 パンスキャン ..... 146, 180  
 ピクチャー・イン・ピクチャー(BDビデオ)  
 ..... 104  
 110度CS デジタル放送(CS1, CS2)  
 ⇒ 「デジタル放送」  
 ボードの確認 ..... 141  
 表示  
 画面 ..... 11  
 本体表示部 ..... 10  
 メッセージ ..... 168  
 標準画質(SD放送) ..... 62, 180  
 ファイナライズ、解除 ..... 119  
 フォーマット ⇒ 「初期化」  
 付属品 ..... 161  
 ブラウザ設定 ..... 46

ブルーレイディスク ⇒ 「ディスク」  
 プレイリストの再生 ..... 100  
 プロキシサーバーの設定 ..... 46  
 ペイ・パー・ビュー(有料番組) ..... 62  
 編集 ..... 111  
 便利機能メニュー  
 アングル ..... 102  
 サーチ ..... 100  
 字幕 ..... 102  
 リPEAT ..... 100  
 BD再生用 ..... 104  
 ボード(CS) ..... 141  
 ホームターミナル(ケーブルテレビ) .. 20  
 放送設定(画面) 34, 36, 42, 44, 53, 54  
 放送設定(画面) ..... 138  
 放送設定リセット ..... 149  
 放送メール ..... 140  
 ポップアップメニュー(BDビデオ) ..... 98  
 本機でできる～  
 受信できる放送 ..... 62  
 ダビング ..... 123  
 使えるメディア ..... 70  
 編集 ..... 111  
 予約 ..... 83  
 本体表示部 ..... 10  
 省電力、明るさの設定 ..... 145

**ま**

毎週/毎日録画 ..... 85, 86, 87  
 マルチ番組  
 再生時の切り換え ..... 102  
 視聴時の切り換え ..... 69  
 録画時の映像、音声 ..... 79  
 マルチビュー放送 ..... 69  
 ムーブ(移動)(ダビング) ..... 77, 125  
 メール  
 内部メール ..... 139  
 放送メール ..... 140  
 メール/放送設定(画面) ..... 138  
 メディア  
 本機で使える ..... 70  
 メディア管理(画面) ..... 118～121  
 メニュー  
 機能一覧(画面) ..... 12  
 ディスクのメニュー ..... 98  
 便利機能 ..... 100, 102  
 ポップアップメニュー(BDビデオ) ..... 98  
 文字スーパーの表示切換 ..... 142  
 文字の入力 ..... 114

**や**

ユーザー  
 アイコン設定 ..... 146  
 変更 ..... 113  
 録画予約時の設定 ..... 85, 86, 87  
 ユーザー設定リセット ..... 149  
 有料番組(ペイ・パー・ビュー) ..... 62  
 予約 ⇒ 「録画予約」  
 予約(画面) ..... 86  
 予約一覧画面 ..... 83, 87, 89, 90  
 予約スキップ ..... 91

よくある質問

メッセージ

故障かな?

用語説明

さくいん

アフターサービス

困ったとき

## ら

らくらく設定	29
ラジオ放送(デジタル放送)	62
リジューム停止 ⇒ 「つづき再生」	99
リセット(ボタン)を押したときの 本機の設定状態	171
リニアPCM	180
リピート再生	100
リモコン	6
乾電池の入れかた	28
テレビの操作	50
テレビメーカーの設定	50
リモコン 1、2(リモコンコード)の 設定	
本体(リモコン設定)	49
リモコン	8
レターボックス	146、180
録画	80
一時停止	80、81
オフタイマー録画	82
録画制限、ダビング制限	77
2番組同時録画	81
録画と再生を同時に行う ⇒ 「同時録画再生」	101
録画設定(画面)	148
録画方式(VR、AVC、Video)	75
録画モード	78
AUTO(ジャストレコーディング)	131
録画予約	83
おすすめ自動録画	88
確認	90
画面予約	87
削除	91
自動追跡(デジタル放送)	85
番組表からの予約	84
変更	91
本機でできる予約について	83
毎週/毎日録画	85、86、87
予約スキップ	91
録画開始後の停止	90
Gコード予約	86

## わ

ワンタッチダビング ⇒ 「手間なしダビング」

## ABC

AAC	147、180
AF、AN、AE(録画モード)	78
AUTO(録画モード)	124、131
AVC方式(録画方式)	75
録画時の音声の設定 (AVC記録音声選択)	79、148
AVCHD	71、180
再生	108
ダビング	132
AVCREC方式 ⇒ 「AVC方式」	
B-CAS(ビーキャス)カード	22
情報の確認	141
挿入	22
テスト	55
BD ⇒ 「ディスク」	
BD-HD音声設定	148
BD再生	
Secondary オーディオ切替	104
Secondary ビデオ切替	104

BS デジタル放送 ⇒ 「デジタル放送」	
CATV ⇒ 「ケーブルテレビ」	
CD	71
CMをとばす 30秒スキップ	100
CPRM	70、77、181
CS デジタル放送 ⇒ 「デジタル放送」	
CS1、CS2	62
D端子解像度設定	146
HDMI/D端子優先設定	146
DATA(本体表示部)	10、52、54、170
Dolby Digital (ドルビーデジタル)	147、159
DR(録画モード)	78
DTS	147、159
DUB(本体表示部)	10、126、131、132
DVD ⇒ 「ディスク」	
EP(録画モード)	78
録画時間の設定(EPモード)	148
EPG(電子番組表) ⇒ 「番組表」	
Gガイド	51、64、84
Gコード予約	84
HD放送	62、181
HDD(ハードディスク)	70、72
残量時間の確認	11
初期化(録画内容の消去)	120
二重音声の録画時の設定	79、148
HDMI	181
音声の設定	147
解像度設定	146
機器制御の設定	146、152
接続	18
HDMI/D端子優先設定	146
HDMI CEC	152、181
JC(本体表示部)	10、48、170
JPEG	71、181
再生	106
スライドショーの設定	147
L1、L2(外部入力)	92
LAN	
接続	24
設定	44
LP(録画モード)	78
MPEG、MPEG-2	181
MPEG-4 AVC/H.264	78、181
PINコード	104
PPV ⇒ 「有料番組」	62
SDカード	
カードの挿入	107
再生(JPEG)	106
初期化(フォーマット)	121
ダビング(AVCHD)	132
バーチャル・パッケージの内容 (ローカルストレージ)の消去	121
SD放送	62、180
SP(録画モード)	78
TV画面選択	146
TV連動OFF設定	146
VBR	181
Video方式(録画方式)	75
Video高速ダビング(設定)	79、148
VR方式(録画方式)	75
XP(録画モード)	78
記録音声の設定	148



よくある質問

メッセージ

故障かな？

用語説明

さくいん

アフターサービス

メモ

---

---

---

---

---

困ったとき



## 「困ったときは」 早見表

困ったときは、左のページを  
ごらんください

165 よくあるご質問

168 こんなメッセージが  
表示されたときは

171 故障かな？と  
思ったときは

179 用語説明

182 さくいん

162 保証と  
アフターサービス

### ユーザー登録およびアンケートのお願い

このたびは、ビクター製品をお買い上げいただき、誠にありがとうございました。

今後のよりよい製品の開発に反映させるために、ユーザー登録およびアンケートにご協力をお願いいたします。

- 下記アドレスのホームページより、ご登録ください。

<http://www.victor.co.jp/reg/dvd/>

製品についてのご相談や修理のご依頼は  
お買い上げの販売店にご相談ください。

転居されたり、贈答品などでお困りの場合は

下記のご相談窓口にご相談ください。

ご相談窓口におけるお客様の個人情報の取り扱いについては、164ページをご覧ください。

修理に関するご相談	お買い物情報や全般的なご相談
<p>ビクターサービスエンジニアリング株式会社 162～163ページをご覧ください。</p>	<p>お客様ご相談センター フリーダイヤル <b>0120-2828-17</b> 携帯電話・PHS・FAXなどからのご利用は 電話 (045) 450-8950 FAX (045) 450-2275 〒221-8528 横浜市神奈川区守屋町3-12</p>

ビクターホームページ <http://www.victor.co.jp>

**日本ビクター株式会社**

〒221-8528 横浜市神奈川区守屋町3-12