

# KENWOOD

カスタムフィットスピーカー

## KFC-RS100 取付説明書

株式会社 ケンウッド Kenwood Corporation  
B54-1267-00100 KW

### はじめに

お買い上げいただきありがとうございます。

取り付けにあたっては、この取付説明書をよくお読みのうえ、正しく取り付けを行なってください。

- この説明書に従って作業を進めてください。お読みになった後も大切に保管してください。お車の取扱説明書と一緒にしておかれるとよいでしょう。
- 適合車種は、化粧箱の底面を参照してください。
- 取り付け作業の説明でおわかりになりにくいところがありましたら、購入店または当社カスタマーサポートセンターにお問い合わせください。
- 当社カスタマーサポートセンターへのお問い合わせ先は、この説明書の「保証とアフターサービス」の下方に記載してありますのでご参照ください。

#### ご注意

1. 一部車種によってはシートベルトの取り外し、取り付けがあります。取り付けの際は車両側の規定トルクで締め付けてください。詳しくは販売店または自動車ディーラーにご相談ください。
2. 車種グレードによっては純正取付キットが必要となります。詳しくは販売店にご相談ください。
3. 取り付け作業の際にスピーカーを裏向きに伏せて置くときスピーカーが壊れる恐れがあります。ご注意ください。
4. 車種グレード・年式によっては車両の一部に変更がある場合があります。詳しくは販売店にご相談ください。

#### ■ 必要工具

⊕ドライバー、⊖ドライバー、クリップドライバー、プライヤー、ニッパー、ビニールテープ、レンチ (TONE 社 MODEL 800M など)、カッターナイフ、電動ドリル

### 保証とアフターサービス (よくお読みください)

保証	修理を依頼されるときは (持込修理)	
この製品には、保証書を添付していません。保証は、お買い上げ日を証明できるもの提示が必要です。領収書などを大切に保管してください。	異常のあるときは、ご使用中を中止し、ケンウッドのカスタマーサポートセンターへお問い合わせください。	
<b>保証期間</b> 保証期間は、お買い上げの日より1年間です。一部の消耗部品の交換、ならびに落下、水没など、不適切なご使用による故障の場合は、保証期間内でも有料となります。	保証期間内でも「安全上のご注意」を守らない使用で故障および破損の場合には、原則として有料にさせていただきます。	
<b>補修用性能部品の最低保有期間</b> 当社は、このカースピーカーの補修用性能部品を製造打切後、最低6年保有しています。補修用性能部品とは、その製品の機能を維持するために必要な部品です。	<b>保証期間中は</b> 保証期間中は、当社の保証規定に従って、お買い上げの販売店またはケンウッドのサービスセンター、営業所が修理させていただきます。修理に際しましては、領収書など、お買い上げ年月日を証明できるものをご提示ください。	<b>保証期間が過ぎているときは</b> 保証期間が過ぎても修理すれば使用できる場合には、ご希望により有料で修理させていただきます。
<b>修理に関するご相談ならびにご不明な点</b> 修理に関するご相談ならびにご不明な点は、お買い上げの販売店またはケンウッドのカスタマーサポートセンターへお問い合わせください。	<b>修理料金の仕組</b> (有料修理の場合は、次の料金をいただきます。)	お買い上げ店名
	技術料 製品の故障診断、部品交換など故障箇所の修理および付帯作業にかかる費用です。技術者の人件費、技術教育費、測定機器等設備費、一般経理費等が含まれます。	年 月 日
	部品代 修理に使用した部品代です。その他修理に付帯する部材等を含む場合もあります。	

#### 株式会社 ケンウッド

〒192-8525 東京都八王子市石川町 2967-3

- 商品に関するお問い合わせは、カスタマーサポートセンターをご利用ください。  
ナビダイヤル 0570-010-114 (一般電話・公衆電話からは、どこからでも市内通話料金でお問い合わせが可能です)  
携帯電話、PHS、IP 電話からは 045-450-8960 FAX 045-450-2287

住所 〒221-8528 神奈川県横浜市神奈川区守屋町 3-12  
受付時間 月曜から金曜 9:30～18:00

- 修理などアフターサービスについては、お買い上げの販売店か最寄りのサービスセンター、またはカスタマーサポートセンターにご相談ください。詳しくは弊社ホームページをご覧ください。http://www.kenwood.co.jp/
- カスタマーサポートの向上のため、ユーザー登録 (My Kenwood) をお願いしています。弊社ホームページ上で登録ができます。なお、詳細につきましては、利用規約等を事前にお読みください。http://jp.my-kenwood.com

### カスタムフィットスピーカー KFC-RS100 取付説明書

#### ■ ツィーター部方向調整

- 本製品のツィーター部はスピーカ本体を車両に取り付けた後、音楽などを楽しむために最適な音場に調整することができます。図のようにツィーター部のリフレクターパネルをゆっくり回して音のバランスが良くなる方向に設定してください。

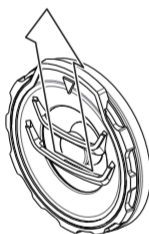

音の出る方向 (中域帯)

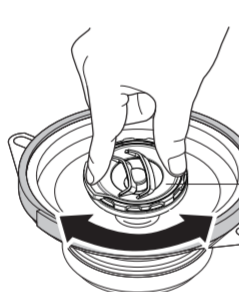

リフレクターパネル

※ 頻繁に回転調整を行ったり、無理な力で引っ張ると、ツィーター部がガタついたり外れる場合があります。ご注意ください。

※ 故障の原因となりますので、ツィーター部のみを持ってスピーカーを持ち運ぶことはおやめください。

#### ■ 付属品 ● 本機には下記の部品が付属されていますのでご確認ください。

①	タッピングねじ.....4 (φ4 × 16 mm)	④	スピードナット.....4 (φ4)	⑦	交換コード (トヨタ車用).....2
②	タッピングねじ.....4 (φ5 × 16 mm)	⑤	パッキン (薄).....2	⑧	交換コード*(スズキ・いすゞ車用).....2
③	ワッシャー.....4 (φ4)	⑥	パッキン (厚).....2	⑨	エレクトロタップ.....4

\*1 ⑧ 交換コードは、三菱車には使用しないでください。車両側配線コードと切断した交換コードを⑨エレクトロタップで接続します。

#### ■ 取付例

- 取付例 A 車種により④スピードナットを使用します。

- 取付例 B

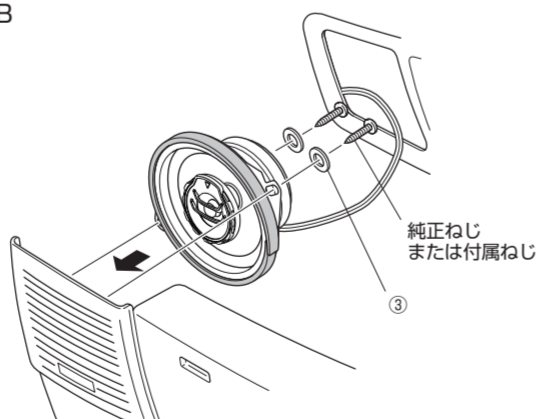
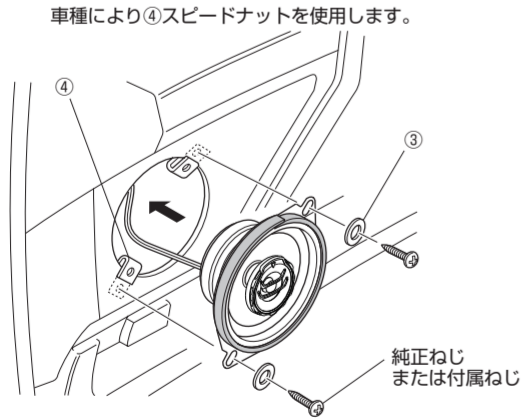

#### ■ 取付準備 ※防振・防滴のために⑤および⑥パッキンを貼り付けます。

- ⑤および⑥パッキンの貼り付け

#### ご注意

必ず付属のパッキンをご使用ください。パッキンを使用せずに取り付けると車室内に水が漏れる場合があります。

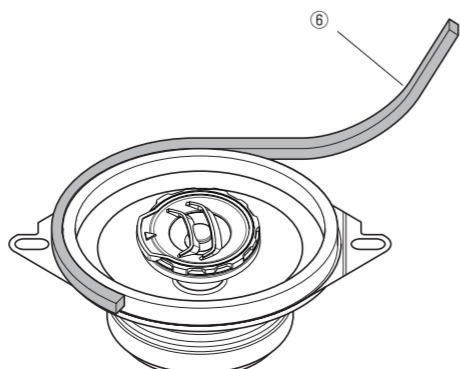
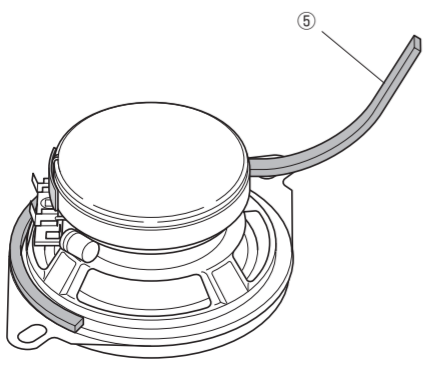

### 安全上のご注意

製品を安全にご使用いただくため、「安全上のご注意」をご使用前によくお読みください。

#### 絵表示について

この取扱説明書では、製品を安全に正しくお使いいただき、あなたや他人々への危害や財産への損害を未然に防止する為に、いろいろな絵表示をしています。その表示と意味は次のようになっています。内容を良く理解してから、本文をお読みください。



#### 警告

この表示を無視して、誤った取り扱いをすると、人が死亡または重傷を負う可能性が想定される内容を示しています。



#### 注意

この表示を無視して、誤った取り扱いをすると、人が軽傷を負う可能性が想定される内容、および物的損害の発生が想定される内容を示しています。

#### 絵表示の例



記号は、注意 (警告を含む) を促す内容があることを告げるものです。



記号は、禁止の行為であることを告げるものです。



記号は、行為を強制したり指示する内容を告げるものです。

お客様または第三者が、この製品の誤使用・故障・その他の不具合およびこの製品の使用によって受けられた損害につきましては、法令上の賠償責任が認められる場合を除き、当社は一切その責任を負いませんので、あらかじめご了承ください。

#### ■ 取り付け・接続作業上の注意



#### 警告

取り付け、接続作業は販売店または専門の業者に依頼する

取り付け、接続作業はこの「安全上のご注意」に従って行う



取り付け、接続作業には、専門技術と経験が必要です。取り付け、接続作業は、安全のために必ずお買い上げの販売店または専門の業者に依頼してください。

取り付け、接続作業は、この「安全上のご注意」の指定に従ってください。誤った取り付けを行うと製品が落下したり、急ブレーキをかけたときに製品が外れて人にぶつかるなど、重大な事故が発生する危険性があります。誤った接続を行うと、感電、火災の原因となります。この「安全上のご注意」に従わない取り付け、取り付け不備を含め、これらによって発生した事故に対して、当社は一切責任を負うことができませんのでご注意ください。

#### 包装用ビニール袋はかたづける

製品の包装に使われているビニール袋は、子どもがかぶって遊んだりしないよう、手の届かない所にかたづけてください。

かぶって遊んだりすると、窒息の危険があります。

#### 作業時は、車両バッテリーの接続を外す

取り付け、接続を行う前に、必ずバッテリーのマイナス端子のコードを外してください。バッテリーに接続したまま接続作業を行うと、ショート\*が起り、火災の原因となります。

#### 安全な場所に設置する

製品の取り付けは、ドライバーの視界を妨げない場所や、車の運転の邪魔にならない場所、急停車等の場合に同乗者に危険を与えない場所、エアバッグの作動に支障がない場所に取り付けてください。安全な場所に取り付けられない場合、けが、事故の原因となります。

#### 工具は寸法が合ったものを使用する

ボルト、ナットで製品を固定するときは、寸法合った工具を使用して確実に締め付け、固定してください。指示トルクがあるものは、指定されたトルクで締め付けてください。

合わない工具を使用すると、ボルト、ナットをいためたり、締め付け不十分により、製品が外れて人にぶつかるなど、けがの原因となります。

#### 取り付けには専用の付属品を使用する

製品の取り付けには、必ず付属の取付用部品をご使用ください。取り付け不備により、製品が外れて人にぶつかるなど、けがの原因となります。



#### 注意

#### 直射日光はさける

直射日光が当たるところや、ヒーターの熱風が直接当たる場所への設置はさけてください。製品に悪い影響を与え、火災の原因となります。

#### 水をかけたりぬらしたりない

雨が吹き込むところや、水がかかるおそれのある場所への設置はさけてください。コードの断線や接触不良により、感電や火災の原因となります。

#### ほこりや湿気の多い場所、不安定な場所をさける

ほこりがかかるところや湿気の多い所、振動の多い場所、ガタつきのある不安定な場所への設置はさけてください。感電、火災やけがの原因となります。

取り付け用部品は子どもの手の届かないところに置く

#### ■ 取り扱い上の注意



#### 警告

#### 運転中にカーステレオの操作をしない

カーステレオの操作は、必ず安全な場所に停車させてから行ってください。運転しながら操作を行うと、気を取られて交通事故の原因となります。

#### 大音量は禁止

走行中は、車外の音が聞こえなくなるような大音量にはしないでください。周りの出来事に気づかず、交通事故の原因となります。

#### 異常な音を出し続けけない

スピーカーを長時間、音がわれたり、歪んだ状態で使わないでください。発熱し、火災の原因となります。また聴力に悪い影響を与えることがあります。

#### 異常が起きた場合は、すぐに使用を中止する

次のような異常がおきた場合は、すぐに使用を中止してください。

- 音が出ない
  - 水がかかった
  - 金属や紙などの異物が入った
  - 煙が出る
  - 変な音や臭いがする
- そのまま使用を続けると、火災、その他の事故の原因となります。異常が起きた場合は、カーステレオの電源スイッチを切り安全を確かめてから、販売店、またはケンウッドサービスセンター、営業所へご相談ください。

#### 機器のケースを開けたり改造したりしない

改造やお客さまによる修理は、火災その他の事故の原因となります。点検、修理は販売店、ケンウッドサービスセンター、または営業所へご相談ください。

#### 異物を入れない

製品の通風孔、開口部から内部にゴミやドライバーなどの工具を落としたり、入れたらしないでください。異物が入ると、ショート\*が起り、感電や火災などの原因となります。



#### 注意

#### 車両以外には使わない

本製品は車両に設置して使うように設計されたものです。他の用途では使用しないでください。取り付け不備により、製品が外れて人にぶつかるなど、けがの原因となります。

#### 上に乗らない、物を載せない

製品の上に乗ったり、ぶら下がったりしないでください。こわれたり、取り付けが弱くなったりして、けがの原因となります。

#### 上に飲料水などの入った容器を置かない

製品の上に、コップに入った飲料水など液体が入った容器を置かないでください。液体がこぼれ製品の中に入ると、感電や火災などの原因となります。

■接続方法

●付属変換コードの使用例

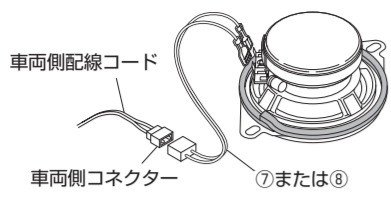

●コネクタが合わない場合 (⑨エレクトロタップの使用例)

1. 変換コード (7または8) を切断します。

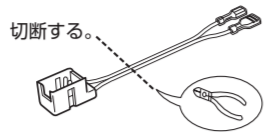

2. ⑨エレクトロタップで接続します。

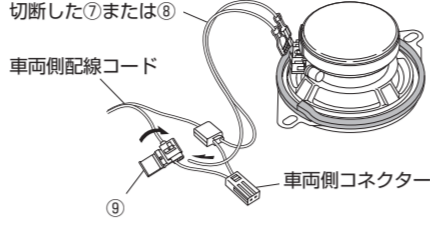

※ ⊕ ⊖ 各々極性を合わせて接続します。付属変換コードの灰色ライン側 ⊖ 極性

●⑨エレクトロタップの使いかた

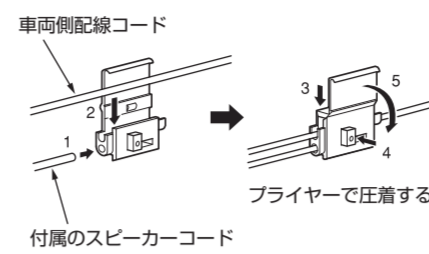

ご注意  
使わない端子、または、切断したコードの先端部分はビニールテープ等で巻いて絶縁してください。絶縁しないとショートのおそれがあります。

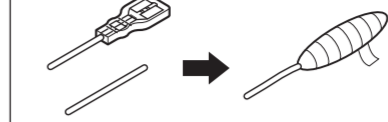

※ここにある取付例は、基本的に運転席側を表しています。

■ヴィッツ (H11/1 ~ H17/2) 取付例  
■プラッツ (H11/8 ~ H17/10) 取付例

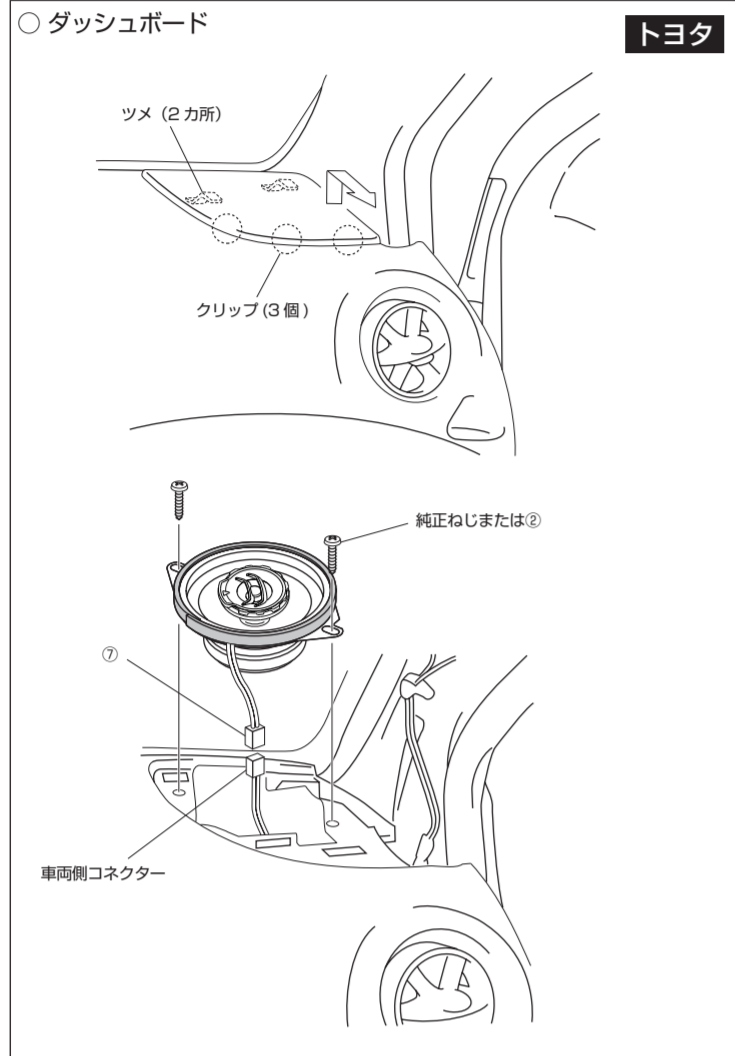

■パッソ (H16/6 ~ 現在) 取付例  
■ブーン (H16/6 ~ 現在) 取付例

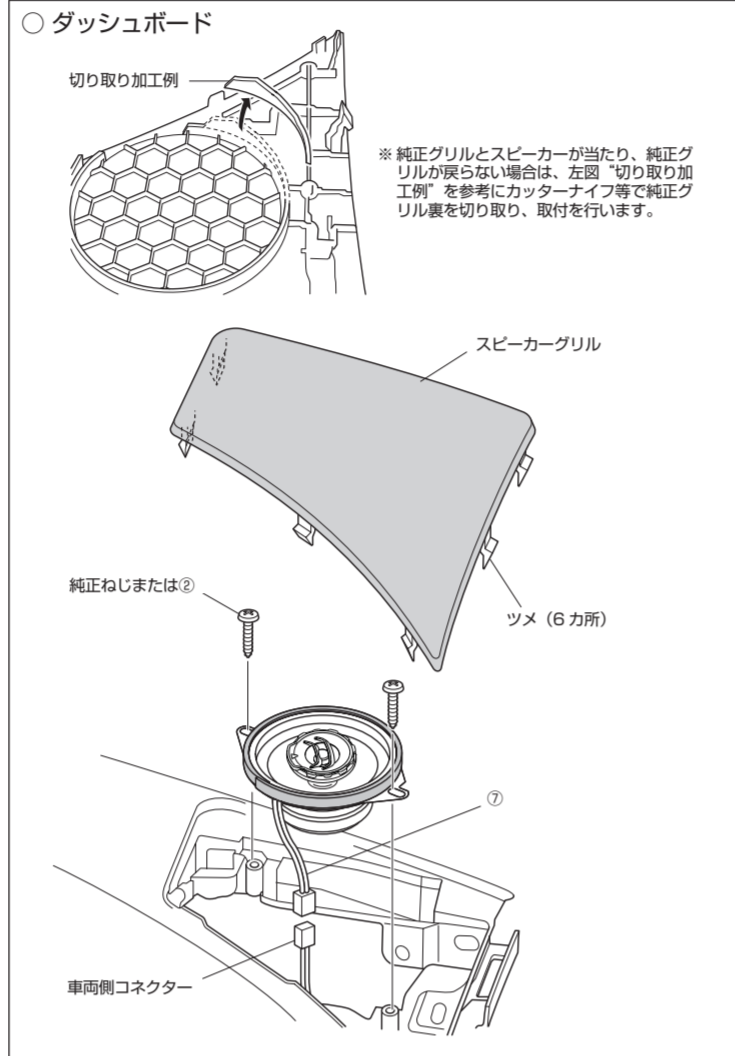

■MAX (H13/10 ~ H17/11) 取付例

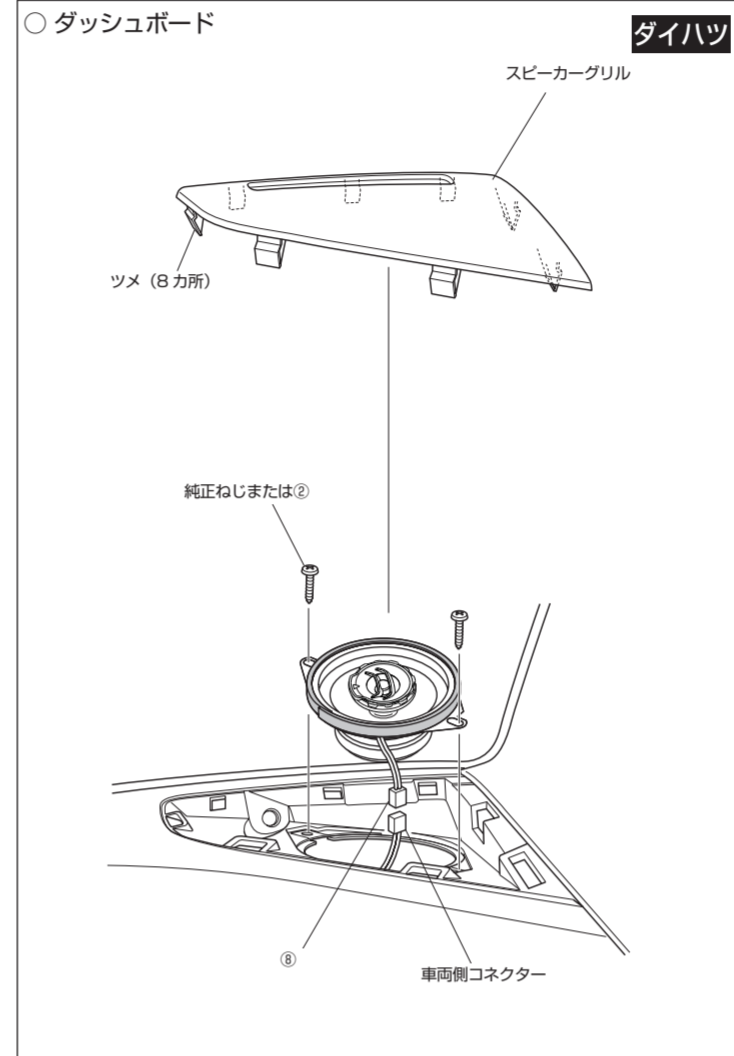

■パモス (H11/6 ~ 現在) 取付例  
■パモスホビオ (H15/4 ~ 現在) 取付例

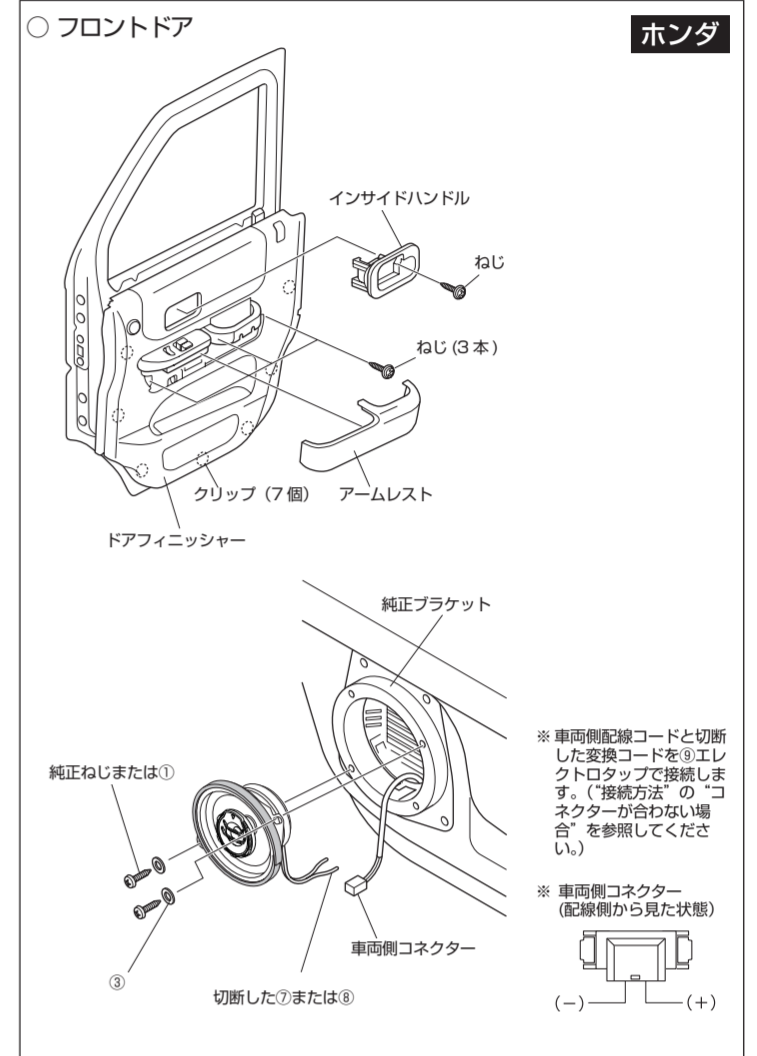

■R2 (H15/12 ~ 現在) 取付例

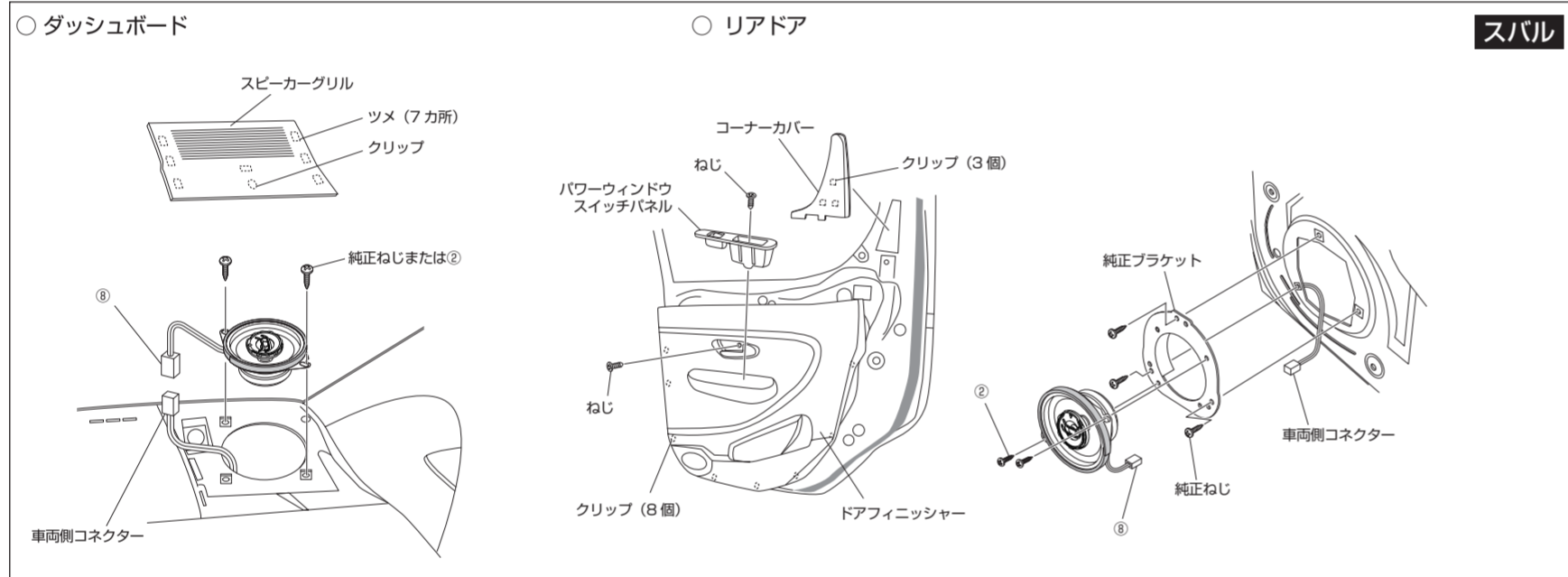

■デリカスペースギア (H6/5 ~ H19/1) 取付例

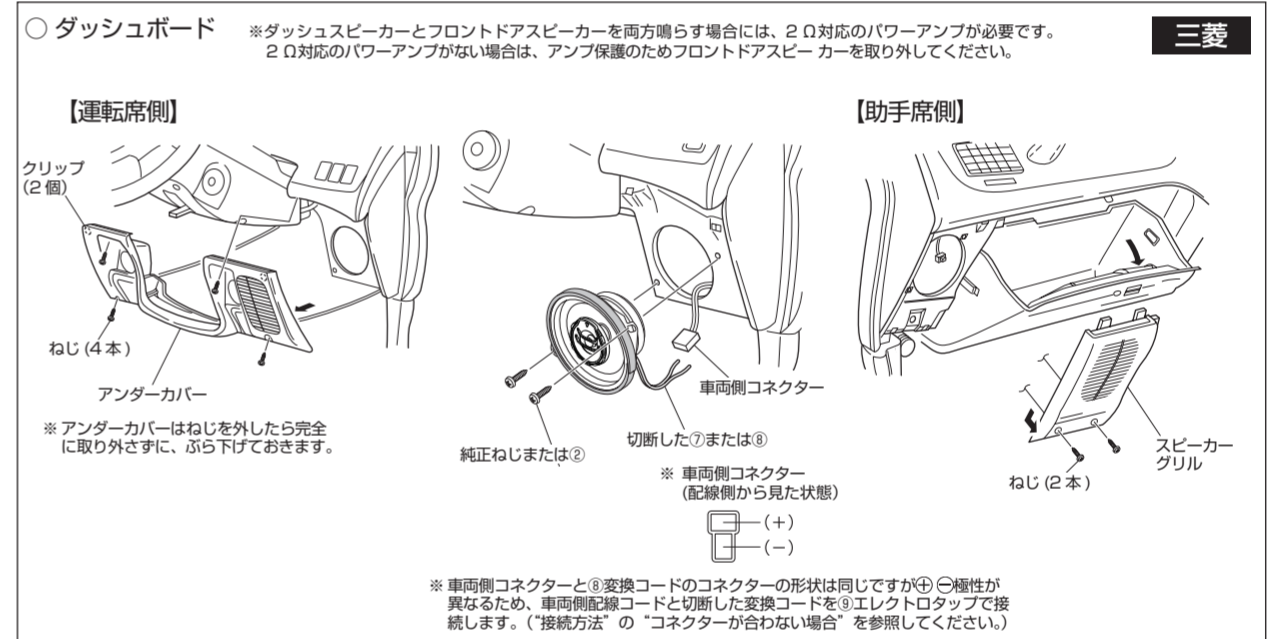

■ジムニー (H10/10 ~ 現在) 取付例  
■ジムニーワイド (H10/1 ~ H14/1) 取付例

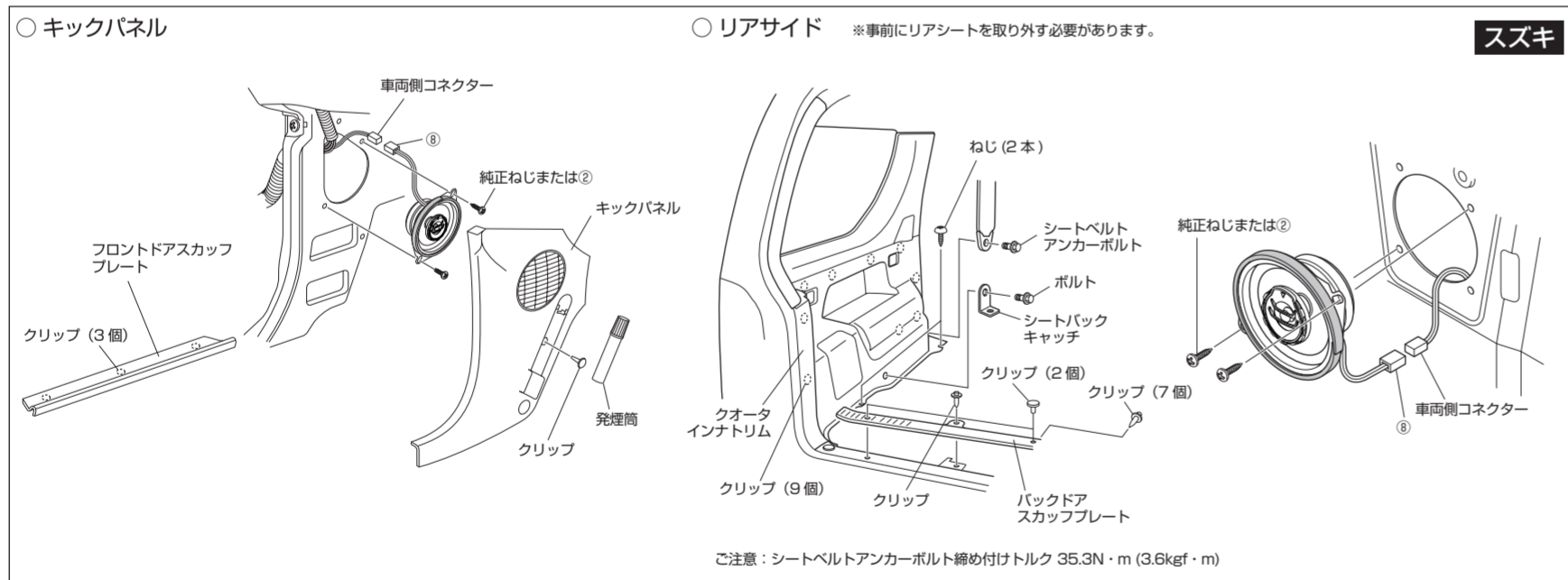

■アルト (H10/10 ~ H16/9) 取付例

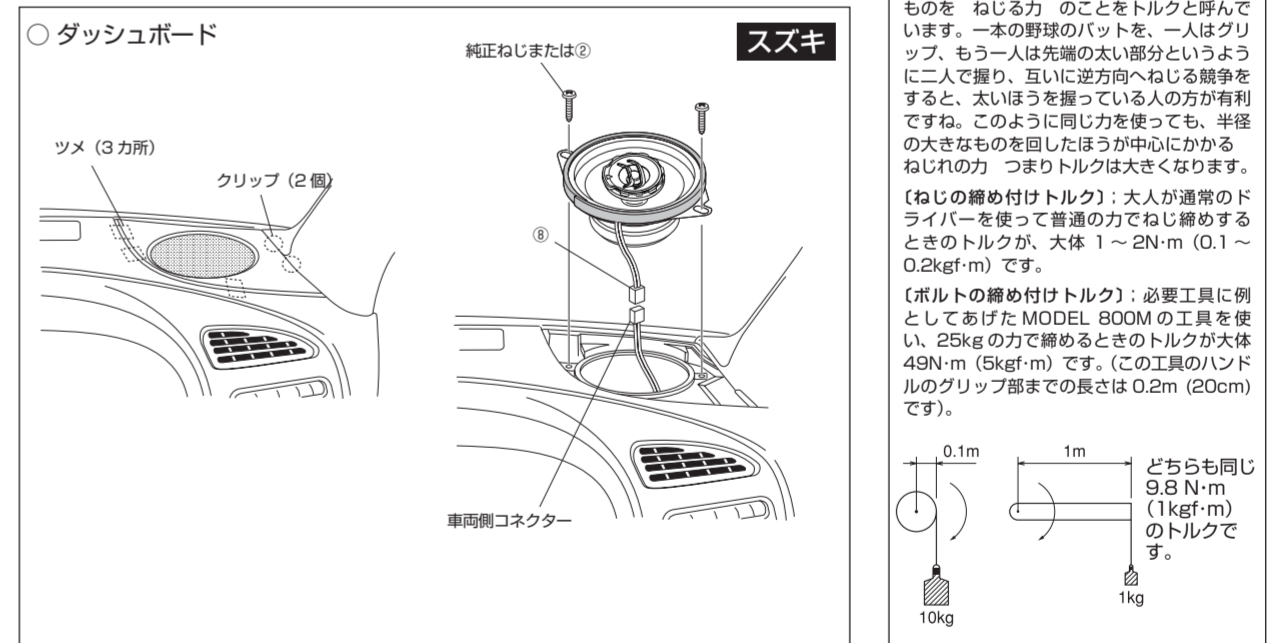

締め付けトルクについて  
ものを ねじる力 のことをトルクと呼びます。一本の野球のバットを、一人はグリップ、もう一人は先端の太い部分というように二人で握り、互いに逆方向へねじる競争をしようと、太いほうを握っている人の方が有利ですね。このように同じ力を使っても、半径の大きなものを回したほうが中心にかかるねじれ力 つまりトルクは大きくなります。  
【ねじの締め付けトルク】：大人が通常のドライバーを使って普通の力でねじを締めるときのトルクが、大体 1 ~ 2N・m (0.1 ~ 0.2kgf・m) です。  
【ボルトの締め付けトルク】：必要工具に例としてあげた MODEL BOOM の工具を使い、25kg の力で締めるときのトルクが大体 49N・m (5kgf・m) です。(この工具のハンドルのグリップ部までの長さは 0.2m (20cm) です)。  
  
どちらも同じ 9.8 N・m (1 kgf・m) のトルクです。

■ソリオ (H17/8 ~ 現在) 取付例

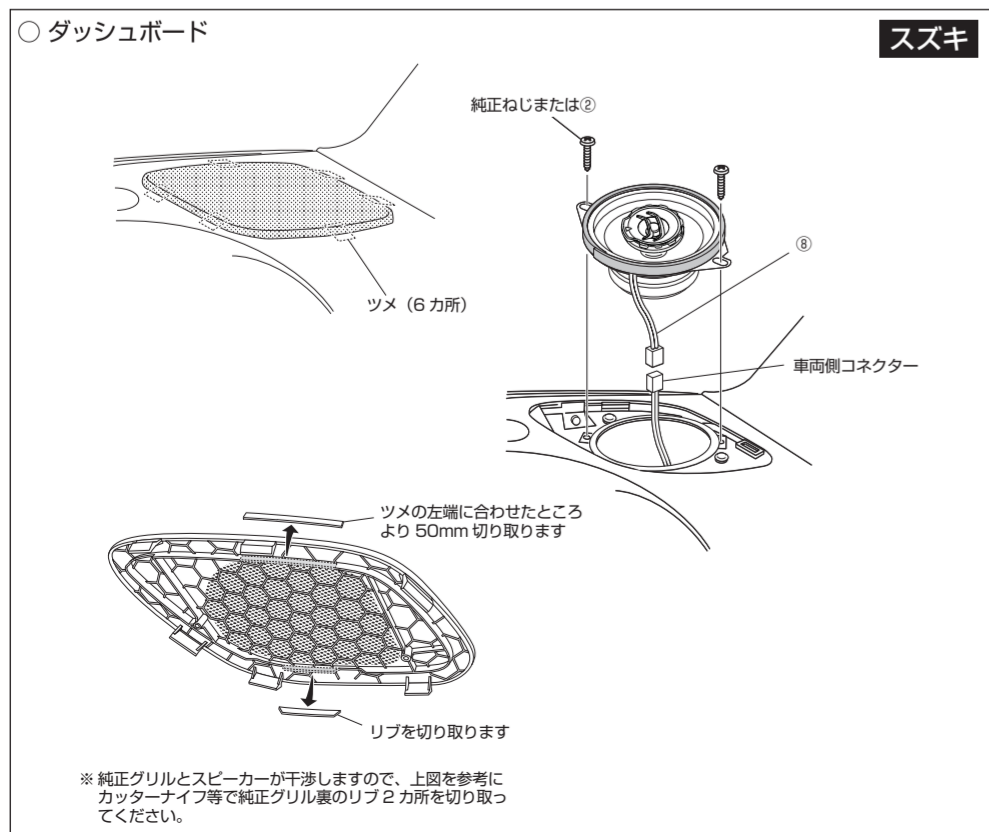

■Kei 3 ドア (H10/10 ~ H13/5) 取付例  
■Kei 5 ドア (H11/3 ~ H21/8) 取付例

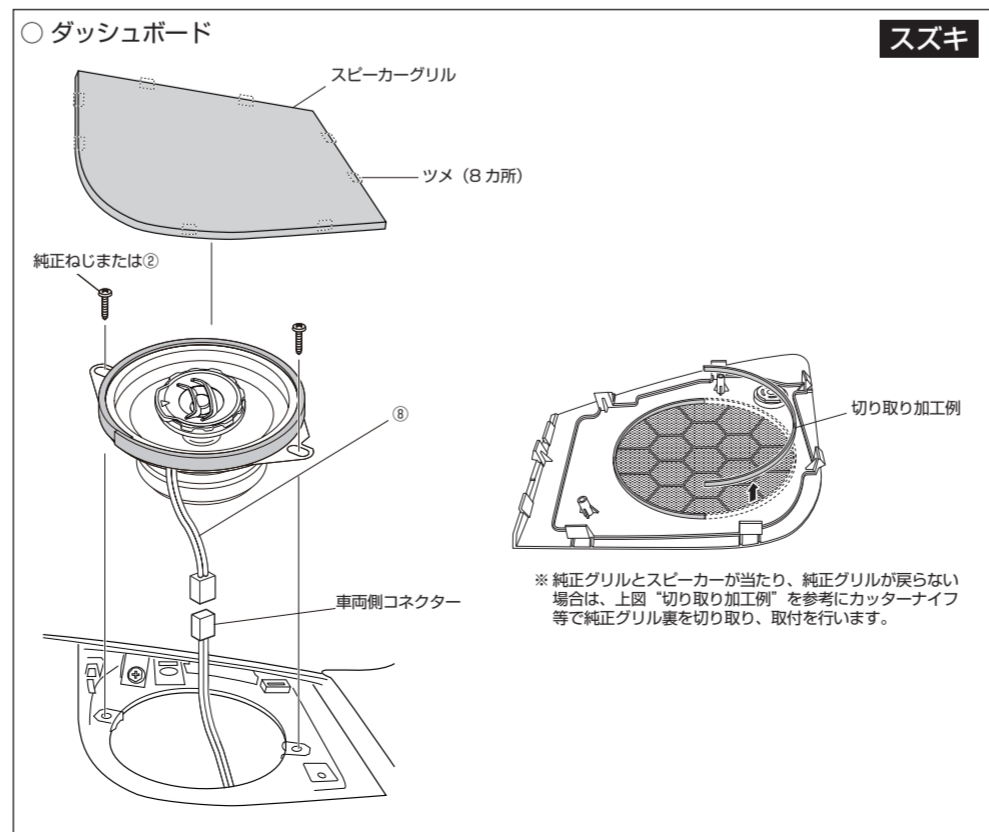

■ワゴン R (H10/10 ~ H15/9) 取付例  
■ワゴン R プラス (H11/5 ~ H12/12) 取付例

