



ENGLISH  
FRANÇAIS  
DEUTSCH

# KW-R920BT / KW-DB92BT

---

CD RECEIVER

## INSTRUCTION MANUAL

RÉCEPTEUR CD

## MANUEL D'INSTRUCTIONS

CD-RECEIVER

## BEDIENUNGSANLEITUNG

JVCKENWOOD Corporation





Pb

### Information on Disposal of Old Electrical and Electronic Equipment and Batteries (applicable for countries that have adopted separate waste collection systems)

Products and batteries with the symbol (crossed-out wheeled bin) cannot be disposed as household waste.

Old electrical and electronic equipment and batteries should be recycled at a facility capable of handling these items and their waste byproducts.

Contact your local authority for details in locating a recycle facility nearest to you. Proper recycling and waste disposal will help conserve resources whilst preventing detrimental effects on our health and the environment.

Notice: The sign "Pb" below the symbol for batteries indicates that this battery contains lead.

### Information sur l'élimination des anciens équipements électriques et électroniques et piles électriques (applicable dans les pays qui ont adopté des systèmes de collecte sélective)

Les produits et piles électriques sur lesquels le pictogramme (poubelle barrée) est apposé ne peuvent pas être éliminés comme ordures ménagères.

Les anciens équipements électriques et électroniques et piles électriques doivent être recyclés sur des sites capables de traiter ces produits et leurs déchets.

Contactez vos autorités locales pour connaître le site de recyclage le plus proche. Un recyclage adapté et l'élimination des déchets aideront à conserver les ressources et à nous préserver des leurs effets nocifs sur notre santé et sur l'environnement.

Remarque: Le symbole "Pb" ci-dessous sur des piles électrique indique que cette pile contient du plomb.

### Entsorgung von gebrauchten elektrischen und elektronischen Geräten und Batterien (anzuwenden in Ländern mit einem separaten Sammelsystem für solche Geräte)

Das Symbol (durchgestrichene Mülltonne) auf dem Produkt oder seiner Verpackung weist darauf hin, dass dieses Produkt nicht als normaler Haushaltsabfall behandelt werden darf, sondern an einer Annahmestelle für das Recycling von elektrischen und elektronischen Geräten und Batterien abgegeben werden muss.

Durch Ihren Beitrag zur korrekten Entsorgung dieses Produktes schützen Sie die Umwelt und die Gesundheit Ihrer Mitmenschen.

Unsachgemäße oder falsche Entsorgung gefährden Umwelt und Gesundheit. Weitere Informationen über das Recycling dieses Produktes erhalten Sie von Ihrer Gemeinde oder den kommunalen Entsorgungsbetrieben.

Achtung: Das Zeichen „Pb“ unter dem Symbol für Batterien zeigt an, dass diese Batterie Blei enthält.



### The marking of products using lasers

The label is attached to the chassis/case and says that the component uses laser beams that have been classified as Class 1. It means that the unit is utilizing laser beams that are of a weaker class. There is no danger of hazardous radiation outside the unit.

### Marquage des produits utilisant un laser

L'étiquette est attachée au châssis/boîtier de l'appareil et indique que l'appareil utilise des rayons laser de classe 1. Cela signifie que l'appareil utilise des rayons laser d'une classe faible. Il n'y a pas de danger de radiation accidentelle hors de l'appareil.

### Kennzeichnung von Geräten mit Laser-Abtastern

Das Etikett ist am Chassis/Gehäuse angebracht und besagt, dass sich die Komponente Laserstrahlen bedient, die als Laserstrahlen der Klasse 1 klassifiziert wurden. Dies weist darauf hin, dass sich das Gerät Laserstrahlen bedient, die einer schwächeren Klasse angehören. Das bedeutet, dass durch den sehr schwachen Laserstrahl keine Gefahr durch gefährliche Strahlungen außerhalb des Geräts besteht.

### For Israel

מידע בדבר השלכה לאשפה של ציוד חשמלי ואלקטרוני ישן וכן סוללות (רלוונטי למדינות שמתמשות במערכת איסוף אשפה מופרדת).

לא ניתן להשליך מוצרים וסוללות עם הסימון (פח אשפה עם X עליו) כאשפה ביתית רגילה. יש למחזר ציוד חשמלי ואלקטרוני ישן וכן סוללות במתקן המסוגל לטפל בפריטים כאלה ובתוצרי הלואי שלהם. צרו קשר עם הרשות המקומית לקבלת פרטים אודות מתקן המיחזור הקרוב אליכם. מיחזור והשלכה לאשפה נאותים יעזרו לשמר משאבים ולמנוע השפעות שליליות על בריאותנו ועל הסביבה. שימו לב: הסימון Pb שמתחת לסימון עבור סוללות מצוין שהסוללה מכילה עופרת.



**Declaration of Conformity with regard to the R&TTE Directive 1999/5/EC**

**Declaration of Conformity with regard to the EMC Directive**

**Declaration of Conformity with regard to the RoHS Directive 2011/65/EU**

**Manufacturer:**

JVC KENWOOD Corporation

3-12, Moriya-cho, Kanagawa-ku, Yokohama-shi, Kanagawa, 221-0022, Japan

**EU Representative:**

JVC Technical Services Europe GmbH

Konrad-Adenauer-Allee 1-11, D-61118 Bad Vilbel, Germany

**Déclaration de conformité vis à vis de la Directive 1999/5/CE de R&TTE**

**Déclaration de conformité se rapportant à la directive EMC**

**Déclaration de conformité se rapportant à la directive RoHS 2011/65/EU**

**Fabricant:**

JVC KENWOOD Corporation

3-12, Moriya-cho, Kanagawa-ku, Yokohama-shi, Kanagawa, 221-0022, Japan

**Représentants dans l'UE:**

JVC Technical Services Europe GmbH

Konrad-Adenauer-Allee 1-11, D-61118 Bad Vilbel, Germany

**Konformitätserklärung in Bezug auf die R&TTE-Vorschrift 1999/5/EG**

**Konformitätserklärung in Bezug auf die EMC-Vorschrift**

**Konformitätserklärung in Bezug auf die RoHS-Vorschrift 2011/65/EU**

**Hersteller:**

JVC KENWOOD Corporation

3-12, Moriya-cho, Kanagawa-ku, Yokohama-shi, Kanagawa, 221-0022, Japan

**EU-Vertreter:**

JVC Technical Services Europe GmbH

Konrad-Adenauer-Allee 1-11, D-61118 Bad Vilbel, Germany

## English

Hereby, JVC KENWOOD declares that this unit KW-R920BT/KW-DB92BT is in compliance with the essential requirements and other relevant provisions of Directive 1999/5/EC.

## Français

Par la présente JVC KENWOOD déclare que l'appareil KW-R920BT/KW-DB92BT est conforme aux exigences essentielles et aux autres dispositions pertinentes de la directive 1999/5/CE. Par la présente, JVC KENWOOD déclare que ce KW-R920BT/KW-DB92BT est conforme aux exigences essentielles et aux autres dispositions de la directive 1999/5/CE qui lui sont applicables.

## Deutsch

Hiermit erklärt JVC KENWOOD, dass sich dieser KW-R920BT/KW-DB92BT in Übereinstimmung mit den grundlegenden Anforderungen und den anderen relevanten Vorschriften der Richtlinie 1999/5/EG befindet. (BMWi)  
Hiermit erklärt JVC KENWOOD die Übereinstimmung des Gerätes KW-R920BT/KW-DB92BT mit den grundlegenden Anforderungen und den anderen relevanten Festlegungen der Richtlinie 1999/5/EG. (Wien)

## Nederlands

Hierbij verklaart JVC KENWOOD dat het toestel KW-R920BT/KW-DB92BT in overeenstemming is met de essentiële eisen en de andere relevante bepalingen van richtlijn 1999/5/EG.  
Bij deze verklaart JVC KENWOOD dat deze KW-R920BT/KW-DB92BT voldoet aan de essentiële eisen en aan de overige relevante bepalingen van Richtlijn 1999/5/EC.

## Italiano

Con la presente JVC KENWOOD dichiara che questo KW-R920BT/KW-DB92BT è conforme ai requisiti essenziali ed alle altre disposizioni pertinenti stabilite dalla direttiva 1999/5/CE.

## Español

Por medio de la presente JVC KENWOOD declara que el KW-R920BT/KW-DB92BT cumple con los requisitos esenciales y cualesquiera otras disposiciones aplicables o exigibles de la Directiva 1999/5/CE.

## Português

JVC KENWOOD declara que este KW-R920BT/KW-DB92BT está conforme com os requisitos essenciais e outras disposições da Directiva 1999/5/CE.

## Polska

JVC KENWOOD niniejszym oświadcza, że KW-R920BT/KW-DB92BT spełnia zasadnicze wymogi oraz inne istotne postanowienia dyrektywy 1999/5/EC.

## Český

JVC KENWOOD tímto prohlašuje, že tento KW-R920BT/KW-DB92BT je ve shodě se základními požadavky a dalšími příslušnými ustanoveními směrnice 1999/5/ES.

## Magyar

Alulírott, JVC KENWOOD, kijelenti, hogy a jelen KW-R920BT/KW-DB92BT megfelel az 1999/5/EC irányelvben meghatározott alapvető követelményeknek és egyéb vonatkozó előírásoknak.

## Svenska

Härmed intygar JVC KENWOOD att denna KW-R920BT/KW-DB92BT står i överensstämmelse med de väsentliga egenskapskrav och övriga relevanta bestämmelser som framgår av direktiv 1999/5/EG.

## Suomi

JVC KENWOOD vakuuttaa täten että KW-R920BT/KW-DB92BT tyypinen laite on direktiivin 1999/5/EY oleellisten vaatimusten ja sitä koskevien direktiivin muiden ehtojen mukainen.

## Slovensko

S tem JVC KENWOOD izjavlja, da je ta KW-R920BT/KW-DB92BT v skladu z osnovnimi zahtevami in ostalimi ustreznimi predpisi Direktive 1999/5/EC.

## Slovensky

Spoločnosť JVC KENWOOD týmto vyhlasuje, že KW-R920BT/KW-DB92BT spĺňa základné požiadavky a ďalšie príslušné ustanovenia Direktívy 1999/5/EC.

## Dansk

Undertegnede JVC KENWOOD erklærer herved, at følgende udstyr KW-R920BT/KW-DB92BT overholder de væsentlige krav og øvrige relevante krav i direktiv 1999/5/EF.

## Ελληνικά

ΜΕ ΤΗΝ ΠΑΡΟΥΣΑ JVC KENWOOD ΔΗΛΩΝΕΙ ΟΤΙ ΚΩ-Ρ920ΒΤ/ΚΩ-ΔΒ92ΒΤ ΣΥΜΜΟΡΦΩΝΕΤΑΙ ΠΡΟΣ ΤΙΣ ΟΥΣΙΩΔΕΙΣ ΑΠΑΙΤΗΣΕΙΣ ΚΑΙ ΤΙΣ ΛΟΙΠΕΣ ΣΧΕΤΙΚΕΣ ΔΙΑΤΑΞΕΙΣ ΤΗΣ ΟΔΗΓΙΑΣ 1999/5/ΕΚ.

## Eesti

Sellega kinnitab JVC KENWOOD, et see KW-R920BT/KW-DB92BT vastab direktiivi 1999/5/EC põhilistele nõudmistele ja muudele asjakohastele määrustele.

## Latviešu

Ar šo, JVC KENWOOD, apstiprina, ka KW-R920BT/KW-DB92BT atbilst Direktīvas 1999/5/EK galvenajām prasībām un citiem tās nosacījumiem.

## Lietuviškai

Šiuo, JVC KENWOOD, pareiškia, kad šis KW-R920BT/KW-DB92BT atitinka pagrindinius Direktyvos 1999/5/EB reikalavimus ir kitas svarbias nuostatas.

## Malta

Hawnhekk, JVC KENWOOD, jiddikjara li dan KW-R920BT/KW-DB92BT jikkonforma mal-htigijiet essenzjali u ma provvedimentu oħrajn relevanti li hemm fid-Dirrettiva 1999/5/EC.

## Українська

Компанія JVC KENWOOD заявляє, що цей виріб KW-R920BT/KW-DB92BT відповідає ключовим вимогам та іншим пов'язаним положенням Директиви 1999/5/EC.

## Türkisch

Bu vesileyle JVC KENWOOD, KW-R920BT/KW-DB92BT ünitesinin, 1999/5/EC Direktifinin başlıca gereksinimleri ve diğer ilgili hükümleri ile uyumlu olduğunu beyan eder.

## Русский

Настоящим, JVC КЕНВУД декларирует, что это устройство "KW-R920BT/KW-DB92BT" соответствует необходимым требованиям и другим важным положениям директивы 1999/5/EC.

## Україна

Цим, JVC KENWOOD декларує, що цей виріб "KW-R920BT/KW-DB92BT" Відповідає суттєвим вимогам та іншим відповідним пунктам Директиви 1999/5/EC.

# CONTENTS

BEFORE USE	2
BASICS	3
GETTING STARTED	4
1 Cancel the demonstration	
2 Set the clock	
3 Set the basic settings	
DIGITAL RADIO (for KW-DB92BT)	5
ANALOG RADIO	8
AUX	9
CD / USB / iPod / ANDROID	10
BLUETOOTH®	12
AUDIO SETTINGS	17
DISPLAY SETTINGS	21
REFERENCES	22
Maintenance	
More information	
TROUBLESHOOTING	24
SPECIFICATIONS	26
INSTALLATION / CONNECTION	28

# BEFORE USE

## IMPORTANT

- To ensure proper use, please read through this manual before using this product. It is especially important that you read and observe Warning and Caution in this manual.
- Please keep the manual in a safe and accessible place for future reference.

### ▲ Warning

**Do not operate any function that takes your attention away from safe driving.**

### ▲ Caution

#### Volume setting:

- Adjust the volume so that you can hear sounds outside the car to prevent accidents.
- Lower the volume before playing digital sources to avoid damaging the speakers by the sudden increase of the output level.

#### General:

- Avoid using the external device if it might hinder safe driving.
- Make sure all important data has been backed up. We shall bear no responsibility for any loss of recorded data.
- Never put or leave any metallic objects (such as coins or metal tools) inside the unit to prevent a short circuit.
- If a disc error occurs due to condensation on the laser lens, eject the disc and wait for the moisture to evaporate.

### How to read this manual

- Operations are explained mainly using buttons on the faceplate of KW-R920BT.
- English indications are used for the purpose of explanation. You can select the display language from the menu. (→ 5)
- [XX] indicates the selected items.
- (→ XX) indicates references are available on the stated page.

# BASICS

## Faceplate

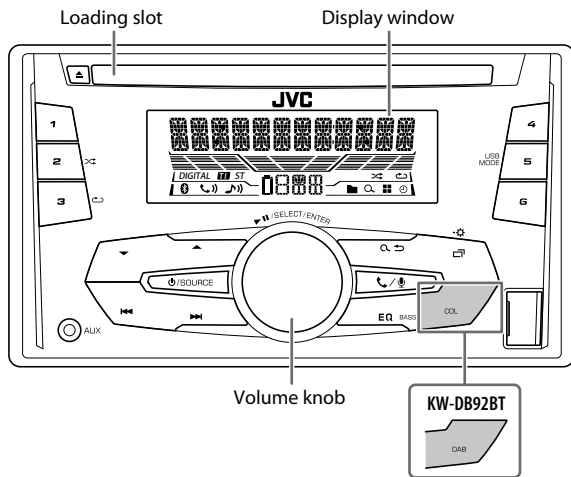

### How to reset

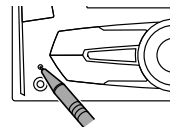

Press twice within 5 seconds.

To	On the faceplate
Turn on the power	Press <b>POWER/SOURCE</b> . <ul style="list-style-type: none"><li>Press and hold to turn off the power.</li></ul>
Adjust the volume	Turn the volume knob. Press the volume knob to mute the sound or pause playback. <ul style="list-style-type: none"><li>Press again to cancel.</li></ul>
Select a source	<ul style="list-style-type: none"><li>Press <b>POWER/SOURCE</b> repeatedly.</li><li>Press <b>POWER/SOURCE</b>, then turn the volume knob within 2 seconds.</li></ul>
Change the display information	Press <b>INFO/ST</b> repeatedly. (→ 24)

# GETTING STARTED

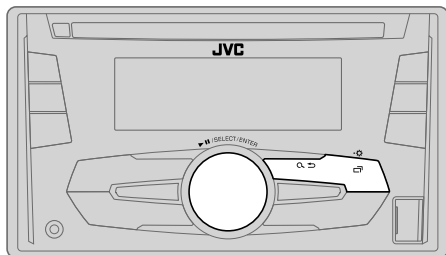

## 1 Cancel the demonstration

When you turn on the power for the first time (or [FACTORY RST] is set to [YES]), the display shows: "CANCEL DEMO" → "PRESS" → "VOLUME KNOB"

- 1 Press the volume knob.  
[YES] is selected for the initial setup.
- 2 Press the volume knob again.  
"DEMO OFF" appears.

## 2 Set the clock

- 1 Press and hold .
- 2 Turn the volume knob to select [CLOCK], then press the knob.
- 3 Turn the volume knob to select [CLOCK SET], then press the knob.
- 4 Turn the volume knob to make the settings, then press the knob.  
Day → Hour → Minute
- 5 Turn the volume knob to select [24H/ 12H], then press the knob.
- 6 Turn the volume knob to select [12 HOUR] or [24 HOUR], then press the knob.
- 7 Press to exit.

To return to the previous setting item, press .

## 3 Set the basic settings

- 1 Press and hold .
- 2 Turn the volume knob to select an item (see the following table), then press the knob.
- 3 Repeat step 2 until the desired item is selected or activated.
- 4 Press to exit.

To return to the previous setting item, press .

Default: **XX**

SETTINGS	
BEEP	(Not applicable when 3-way crossover is selected.) <b>ON:</b> Activates the keypress tone. ; <b>OFF:</b> Deactivates.
SRC SELECT	
AM*1	<b>ON:</b> Enables AM in source selection. ; <b>OFF:</b> Disables.
AUX*1	<b>ON:</b> Enables AUX in source selection. ; <b>OFF:</b> Disables.
F/W UPDATE	
SYSTEM/ DAB 1*2/ DAB 2*2	
F/W UP xxxxx/ F/W UP xxxxx/ F/W UP Vxxxx	<b>YES:</b> Starts upgrading the firmware. ; <b>NO:</b> Cancels (upgrading is not activated). For details on how to update the firmware, see: < <a href="http://www.jvc.net/cs/car/">http://www.jvc.net/cs/car/</a> >.
FACTORY RST	<b>YES:</b> Resets the settings to default (except the stored station). ; <b>NO:</b> Cancels.

\*1 Not displayed when the corresponding source is selected.

\*2 For KW-DB92BT.



## GETTING STARTED

<b>CLOCK</b>	
<b>CLOCK SYNC</b>	<b>AUTO:</b> The clock time is automatically set using the Clock Time (CT) data in FM Radio Data System signal (for <b>KW-R920BT</b> ) or DAB signal (for <b>KW-DB92BT</b> ). ; <b>OFF:</b> Cancels.
<b>CLOCK DISP</b>	<b>ON:</b> The clock time is shown on the display even when the unit is turned off. ; <b>OFF:</b> Cancels.
<b>ENGLISH</b>	Select the display language for menu and music information if applicable. By default, <b>ENGLISH</b> is selected. * For <b>KW-R920BT</b> .
<b>РУССКИЙ*</b>	
<b>ESPAÑOL</b>	

## DIGITAL RADIO (for KW-DB92BT)

### About DAB (Digital Audio Broadcasting)

DAB is one of the digital radio broadcasting systems available today. It can deliver digital quality sound without any annoying interference or signal distortion. Furthermore, it can carry text, pictures and data. In contrast to FM broadcast, where each program is transmitted on its own frequency, DAB combines several programs (called “services”) to form one “ensemble.”

The “primary component” (main radio station) is sometimes accompanied by a “secondary component” which can contain extra programs or other information.

### Preparation:

- 1 Connect a DAB antenna to the DAB antenna jack. (→ 30)
  - 2 Press **DAB** to select DAB directly.
  - 3 Press and hold **DAB** to start the Service List update.  
“DAB SORTING” appears and update starts.  
Updates take up to 3 minutes. No interruption (such as traffic information) is possible during updates.
- To cancel the Service List update: Press and hold **DAB** again.

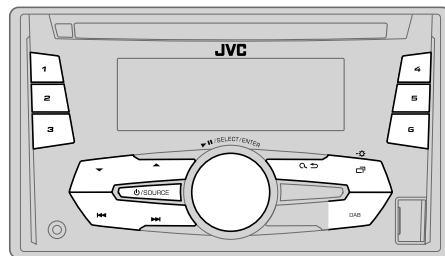

### Search for an ensemble

- 1 Press **DAB** to select DAB directly.
- 2 Press **◀** / **▶** to search for an ensemble automatically.  
(or)  
Press and hold **◀** / **▶** until "M" flashes, then press repeatedly to search for an ensemble manually.
- 3 Press **◀** / **▶** to select a service (either primary or secondary) to listen to.

### Settings in memory

You can store up to 18 services.

#### Store a service

While listening to a service....

Press and hold one of the number buttons (1 to 6).

(or)

- 1 Press and hold the volume knob until "PRESET MODE" flashes.
- 2 Turn the volume knob to select a preset number, then press the knob.

The preset number flashes and "MEMORY" appears.

#### Select a stored service

Press **▲** / **▼** or one of the number buttons (1 to 6).

(or)

- 1 Press **Q** **↵**.
- 2 Turn the volume knob to select a preset number, then press the knob to confirm.

### Select a service

- 1 Press **DAB** to enter Service Search mode.
- 2 Turn the volume knob to select a service, then press the knob.

To cancel the Service Search mode, press **Q** **↵** or **DAB**.

### Select a service by name

- 1 Press **DAB** to enter Service Search mode.
- 2 Press **▲** / **▼** to select the character to be searched for.
- 3 Turn the volume knob to select a service, then press the knob.

### Other settings

- 1 Press and hold **◻** **⊗**.
- 2 Turn the volume knob to select [TUNER], then press the knob.
- 3 Turn the volume knob to select an item (see the following table), then press the knob.
- 4 Repeat step 3 until the desired item is selected/activated or follow the instructions stated on the selected item.
- 5 Press **◻** **⊗** to exit.

To return to the previous setting item, press **Q** **↵**.

Default: **XX**

<b>RADIO TIMER</b>	Turns on the radio at a specific time regardless of the current source. <ol style="list-style-type: none"><li>1 <b>ONCE/ DAILY/ WEEKLY/ OFF</b>: Select how often the timer will be turned on.</li><li>2 <b>FM/ AM/ DAB</b>: Select the source.</li><li>3 <b>01 to 18</b> (for FM) / <b>01 to 06</b> (for AM) / <b>01 to 18</b> (for DAB): Select the preset station.</li><li>4 Set the activation day* and time. "⊗" lights up when complete.</li></ol> Radio Timer will not activate for the following cases. <ul style="list-style-type: none"><li>• The unit is turned off.</li><li>• [OFF] is selected for [AM] in [SRC SELECT] after Radio Timer for AM is selected. (→ 4)</li></ul> * Selectable only when [ONCE] or [WEEKLY] is selected in step 1.
--------------------	---

## DIGITAL RADIO (for KW-DB92BT)

<b>AF SET</b>	<b>ON:</b> While listening to DAB... Automatically switch to FM broadcasting the same program if the DAB signal becomes weak. It will switch back to DAB sound when the signal becomes strong again. While listening to FM... Automatically switch to DAB source broadcasting the same program (if available). ; <b>OFF:</b> Cancels.	<b>PTY-STBY</b>	The unit automatically switch from any source to Digital Radio ensembles broadcasting the selected type of program. Program Type: <b>NEWS, AFFAIRS, INFO, SPORT, EDUCATE, DRAMA, CULTURE, SCIENCE, VARIED, POP M (music), ROCK M (music), EASY M (music), LIGHT M (music), CLASSICS, OTHER M (music), WEATHER, FINANCE, CHILDREN, SOCIAL, RELIGION, PHONE IN, TRAVEL, LEISURE, JAZZ, COUNTRY, NATION M (music), OLDIES, FOLK M (music), DOCUMENT</b> <b>OFF:</b> Cancels.
<b>TI SET</b>	<b>ON:</b> Allows the unit to temporarily switch to Traffic Information if available ("TI" lights up). ; <b>OFF:</b> Cancels.	<b>DAB L-BAND</b>	<b>ON:</b> Receives L-BAND ensemble during digital audio reception. ; <b>OFF:</b> Cancels
<b>PTY SEARCH</b>	Select a PTY code (see below). If there is a station broadcasting a program of the same PTY code as you have selected, that station is tuned in. <b>PTY code:</b> <b>NEWS, AFFAIRS, INFO, SPORT, EDUCATE, DRAMA, CULTURE, SCIENCE, VARIED, POP M (music), ROCK M (music), EASY M (music), LIGHT M (music), CLASSICS, OTHER M (music), WEATHER, FINANCE, CHILDREN, SOCIAL, RELIGION, PHONE IN, TRAVEL, LEISURE, JAZZ, COUNTRY, NATION M (music), OLDIES, FOLK M (music), DOCUMENT</b>	<b>DAB ANT PWR</b>	<b>ON:</b> Supplies power to the DAB antenna. ; <b>OFF:</b> Does not supply power. Selects when using passive antenna without booster.
<b>DAB ANNCMNT</b>	<b>TRAVEL, WARNINGS, NEWS, WEATHER, EVENT, SPECIAL, RAD INFO, SPORTS, FINANCE:</b> Turn the volume knob to make a selection, then press the knob. "*" appears in front of the activated announcement type. Automatically switch from any source to Digital radio ensembles broadcasting an activated announcement type. <ul style="list-style-type: none"><li>• Multiple announcement can be activated simultaneously.</li><li>• To deactivate, press the volume knob again ("*" goes off).</li></ul>	<b>RELATED SRV</b>	<b>ON:</b> Enable Soft-Link function to switch to an alternative service which is different audio program from the current audio program. ; <b>OFF:</b> Disable.
<b>DAB UPDATE</b>	<b>AUTO:</b> Automatically update the DAB Service List when the power is turned on. ; <b>OFF:</b> Updates the DAB Service List by pressing and holding <b>DAB</b> .		

# ANALOG RADIO

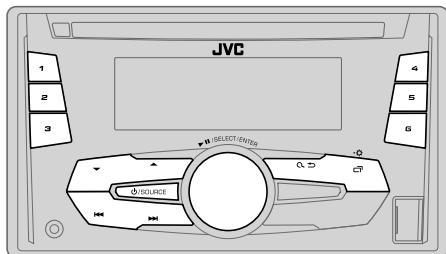

"ST" lights up when receiving an FM stereo broadcast with sufficient signal strength.

## Search for a station

- 1 Press **SOURCE** repeatedly to select FM or AM.
- 2 Press **◀▶** to search for a station automatically.  
(or)  
Press and hold **◀▶** until "M" flashes, then press repeatedly to search for a station manually.

## Settings in memory

You can store up to 18 stations for FM and 6 stations for AM.

### Store a station

While listening to a station...

Press and hold one of the number buttons (1 to 6).

(or)

- 1 Press and hold the volume knob until "PRESET MODE" flashes.
- 2 Turn the volume knob to select a preset number, then press the knob.

The preset number flashes and "MEMORY" appears.

### Select a stored station

Press **▲/▼** or one of the number buttons (1 to 6).

(or)

- 1 Press **Q**.
- 2 Turn the volume knob to select a preset number, then press the knob to confirm.

## Other settings

- 1 Press and hold **↵**.
- 2 Turn the volume knob to select [TUNER], then press the knob.
- 3 Turn the volume knob to select an item (see the following table), then press the knob.
- 4 Repeat step 3 until the desired item is selected/activated or follow the instructions stated on the selected item.
- 5 Press **↵** to exit.

To return to the previous setting item, press **Q**.

Default: **XX**

RADIO TIMER	(↔ 6)
SSM	<b>SSM 01 – 06 / SSM 07 – 12 / SSM 13 – 18:</b> Automatically presets up to 18 stations for FM. "SSM" stops flashing when the first 6 stations are stored. Select <b>SSM 07 – 12 / SSM 13 – 18</b> to store the following 12 stations.
LOCAL SEEK	<b>ON:</b> Searches only FM stations with good reception. ; <b>OFF:</b> Cancels. • Settings made are applicable only to the selected source/station. Once you change the source/station, you need to make the settings again.
IF BAND	<b>AUTO:</b> Increases the tuner selectivity to reduce interference noises from adjacent FM stations. (Stereo effect may be lost.) ; <b>WIDE:</b> Subjects to interference noises from adjacent FM stations, but sound quality will not be degraded and the stereo effect will remain.

## ANALOG RADIO

<b>MONO</b>	<b>ON:</b> Improves the FM reception, but the stereo effect will be lost. ; <b>OFF:</b> Cancels.
<b>NEWS-STBY*</b>	<b>ON:</b> The unit will temporarily switch to News Programme if available. ; <b>OFF:</b> Cancels.
<b>REGIONAL*</b>	<b>ON:</b> Switches to another station only in the specific region using the "AF" control. ; <b>OFF:</b> Cancels.
<b>AF SET*</b>	<b>ON:</b> Automatically searches for another station broadcasting the same program in the same Radio Data System network with better reception when the current reception is poor. ; <b>OFF:</b> Cancels.
<b>TI SET*</b>	<b>ON:</b> Allows the unit to temporarily switch to Traffic Information if available ("TI" lights up). ; <b>OFF:</b> Cancels. For <b>KW-DB92BT</b> : [TI SET] in AM band is for enabling traffic interruption to DAB source only.
<b>PTY SEARCH*</b>	Select a PTY code (see below). If there is a station broadcasting a program of the same PTY code as you have selected, that station is tuned in.

**PTY code:** NEWS, AFFAIRS, INFO, SPORT, EDUCATE, DRAMA, CULTURE, SCIENCE, VARIED, POP M (music), ROCK M (music), EASY M (music), LIGHT M (music), CLASSICS, OTHER M (music), WEATHER, FINANCE, CHILDREN, SOCIAL, RELIGION, PHONE IN, TRAVEL, LEISURE, JAZZ, COUNTRY, NATION M (music), OLDIES, FOLK M (music), DOCUMENT

\* Only for FM source.

## AUX

### Use a portable audio player

#### 1 Connect a portable audio player (commercially available).

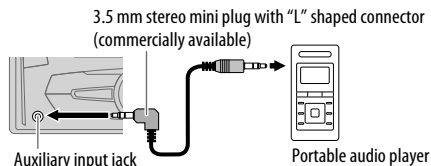

#### 2 Select [ON] for [AUX] in [SRC SELECT]. (→ 4)

#### 3 Press **⏻** / **SOURCE** repeatedly to select **AUX**.

#### 4 Turn on the portable audio player and start playback.



Use a 3-core plug head stereo mini plug for optimum audio output.

# CD / USB / iPod / ANDROID

## Start playback

The source changes automatically and playback starts.

### CD

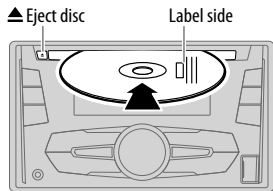

USB input terminal

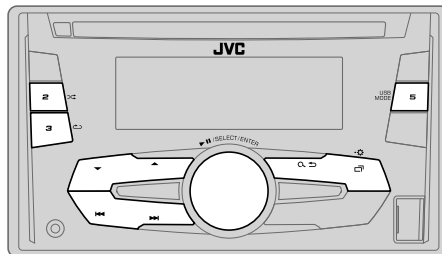
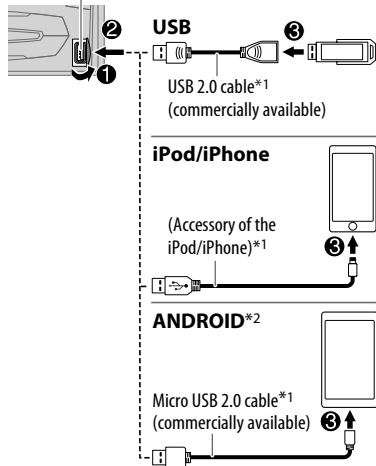

To	On the faceplate
Reverse / Fast-forward*3	Press and hold <b>2</b> / .
Select a track/file	Press <b>4</b> / .
Select a folder*4	Press <b>4</b> / .
Repeat play*5	Press <b>3</b> repeatedly. TRACK RPT / ALL RPT : Audio CD TRACK RPT / FOLDER RPT / ALL RPT : MP3/WMA/AAC/WAV/FLAC file ONE RPT / ALL RPT / RPT OFF : iPod or ANDROID
Random play*5	Press <b>5</b> repeatedly. ALL RND / RND OFF : Audio CD FOLDER RND / ALL RND / RND OFF : MP3/WMA/AAC/WAV/FLAC file SONG RND / ALL RND / RND OFF : iPod or ANDROID

\*1 Do not leave the cable inside the car when not using.

\*2 When connecting an Android device, "Press [VIEW] to install JVC MUSIC PLAY APP" is shown. Follow the instructions to install the application. You can also install the latest version of JVC MUSIC PLAY application on your Android device before connecting. (→ 22)

\*3 For ANDROID: Applicable only when [AUTO MODE] is selected. (→ 11)

\*4 For CD: Only for MP3/WMA/AAC files. This does not work for iPod/ ANDROID.

\*5 For iPod/ ANDROID: Applicable only when [HEAD MODE]/ [AUTO MODE] is selected. (→ 11)

### Select control mode

While in USB-IPOD source, press **5 USB MODE** repeatedly.

**HEAD MODE:** Control iPod from this unit.

**IPHONE MODE:** Control iPod using the iPod itself. However, you can still play/pause or file skip from this unit.

While in ANDROID source, press **5 USB MODE** repeatedly.

**AUTO MODE:** Control Android device from this unit via JVC MUSIC PLAY application installed in the Android device.

**AUDIO MODE:** Control Android device using the Android device itself via other media player applications installed in the Android device. However, you can still play/pause or file skip from this unit.

### Select music drive

Press **5 USB MODE** repeatedly.

Stored songs in the following drive will be played back.

- Selected internal or external memory of a smartphone (Mass Storage Class).
- Selected drive of a multiple drives device.

### Select a file from a folder/list

- 1 Press **Q**.
- 2 Turn the volume knob to select a folder/list, then press the knob.
- 3 Turn the volume knob to select a file, then press the knob.

#### Quick Search

If you have many files, you can search through them quickly.

**Turn the volume knob quickly to browse through the list quickly.**

– Not applicable for iPod.

#### Alphabet search (applicable only for iPod):

You can search for a file according to the first character.

**Press **▲** / **▼** or turn the volume knob quickly to select the desired character (A to Z/ 0 to 9/ OTHERS).**

– Select “OTHERS” if the first character is other than A to Z, 0 to 9.

- To return to the previous setting item, press **Q**.
- To cancel, press and hold **Q**.
- For iPod, applicable only when [HEAD MODE] is selected.
- For ANDROID, applicable only when [AUTO MODE] is selected.

# BLUETOOTH®

## BLUETOOTH — Connection

### Supported Bluetooth profiles

- Hands-Free Profile (HFP)
- Advanced Audio Distribution Profile (A2DP)
- Audio/Video Remote Control Profile (AVRCP)
- Serial Port Profile (SPP)
- Phonebook Access Profile (PBAP)

### Supported Bluetooth codecs

- Sub Band Codec (SBC)
- Advanced Audio Coding (AAC)

## Connect the microphone

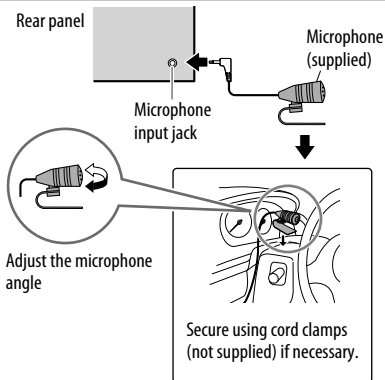

## Pair and connect a Bluetooth device for the first time

- 1 Press **⏻** / **SOURCE** to turn on the unit.
- 2 Search and select **"JVC UNIT"** on the Bluetooth device.  
"BT PAIRING" flashes on the display.
  - For some Bluetooth devices, you may need to enter the Personal Identification Number (PIN) code immediately after searching.
- 3 Perform **(A)** or **(B)** depending on what scrolls on the display.  
For some Bluetooth devices, pairing sequence may vary from the steps described below.
  - (A) **"[Device Name]"** → **"XXXXXX"** → **"VOL – YES"** → **"BACK – NO"**  
"XXXXXX" is a 6-digit passkey randomly generated during each pairing.
    - 1 Ensure that the passkey which appears on the unit and Bluetooth device is the same.
    - 2 Press the volume knob to confirm the passkey.
    - 3 Operate the Bluetooth device to confirm the passkey.
  - (B) **"[Device Name]"** → **"VOL – YES"** → **"BACK – NO"**
    - 1 Press the volume knob to start pairing.
    - 2 • If **"PAIRING"** → **"PIN 0000"** scrolls on the display, enter the PIN code **"0000"** into the Bluetooth device.  
You can change to a desired PIN code before pairing. (→ 16)  
• If only **"PAIRING"** appears, operate the Bluetooth device to confirm pairing.  
**"PAIRING COMPLETED"** appears when pairing is completed and **Ⓜ** will light up when the Bluetooth connection is established.



Lights up to show the battery strength and signal strength.\*

\* Functionality depends on the type of the phone used.

- This unit supports Secure Simple Pairing (SSP).
- Up to 10 devices can be registered (paired) in total.
- Once the pairing is completed, the Bluetooth device will remain registered in the unit even if you reset the unit. To delete the paired device, → 16, [DELETE PAIR].
- A maximum of two Bluetooth phones and one Bluetooth audio device can be connected at any time.
- Some Bluetooth devices may not automatically connect to the unit after pairing. Connect the device to the unit manually.
- Refer to the instruction manual of the Bluetooth device for more information.



## Auto Pairing

When you connect the iPhone/ iPod touch/ Android device to the USB input terminal, pairing request (via Bluetooth) is automatically activated.

**Press the volume knob to pair once you have confirmed the device name.**

- Automatic pairing request is activated only if:
- Bluetooth function of the connected device is turned on.
  - [AUTO CNNT] is set to [ON]. (➔ 16)
  - JVC MUSIC PLAY application is installed on the Android device (➔ 10) and [AUTO MODE] is selected (➔ 11).

## BLUETOOTH — Mobile phone

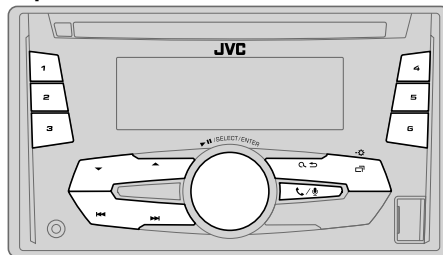

## Receive a call

When there is an incoming call:

- The buttons will blink in the color you have selected in [RING COLOR]. (➔ 14)
- The unit answers the call automatically if [AUTO ANSWER] is set to a selected time. (➔ 14)

During a call:

- The buttons stop blinking and illuminate in the color you have selected in [RING COLOR]. (➔ 14)
- If you turn off the unit, the Bluetooth connection is disconnected.

To	On the faceplate
First incoming call...	
Answer a call	Press  /  or the volume knob.
Reject a call	Press and hold  /  or the volume knob.
End a call	Press and hold  /  or the volume knob.

## BLUETOOTH®

To	On the faceplate
While talking on the first incoming call...	
Answer another incoming call and hold the current call	Press  /  or the volume knob.
Reject another incoming call	Press and hold  /  or the volume knob.
While having two active calls...	
End current call and activate held call	Press and hold  /  or the volume knob.
Swap between the current call and held call	Press  / .
Adjust the phone volume [00] to [35] (Default: [15])	Turn the volume knob during a call. <ul style="list-style-type: none"><li>This adjustment will not affect the volume of the other sources.</li></ul>
Switch between hands-free and private talk modes	Press   during a call. <ul style="list-style-type: none"><li>Operations may vary according to the connected Bluetooth device.</li></ul>

### ■ Improve the voice quality

While talking on the phone....

- 1 Press and hold .
- 2 Turn the volume knob to select an item (see the following table), then press the knob.
- 3 Repeat step 2 until the desired item is selected or activated.
- 4 Press to exit.

To return to the previous setting item, press .

Default: **XX**

MIC LEVEL	-10 — +10 (-4): The sensitivity of the microphone increases as the number increased.
NOISE RDCT	-5 — +5 (0): Adjust the noise reduction level until the least noise is being heard during a phone conversation.
ECHO CANCEL	-5 — +5 (0): Adjust the echo cancellation delay time until the least echo is being heard during a phone conversation.

### ■ Make the settings for receiving a call

- 1 Press / to enter Bluetooth mode.
- 2 Turn the volume knob to select an item (see the following table), then press the knob.
- 3 Repeat step 2 until the desired item is selected or activated.

To return to the previous setting item, press .

Default: **XX**

SETTINGS	
AUTO ANSWER	01 SEC — 30 SEC: The unit answers incoming call automatically in the selected time (in seconds). ; <b>OFF</b> : Cancels.
RING COLOR	COLOR 01 — COLOR 49 (COLOR 08): Selects the notification light color for the buttons when there is an incoming call and during a call. ; <b>OFF</b> : Cancels.

## Make a call

You can make a call from the call history, phonebook, or dialing the number. Call by voice is also possible if your mobile phone has the feature.

- 1 Press / to enter Bluetooth mode.
- 2 Turn the volume knob to select an item (see the following table), then press the knob.
- 3 Repeat step 2 until the desired item is selected/activated or follow the instructions stated on the selected item.

To return to the previous setting item, press .

RECENT CALL	(Applicable only if the phone supports PBAP) <ol style="list-style-type: none"><li>1 Press the volume knob to select a name or a phone number.<ul style="list-style-type: none"><li>• “&lt;” indicates call received, “&gt;” indicates call made, “M” indicates call missed.</li><li>• “NO HISTORY” appears if there is no recorded call history or call number.</li></ul></li><li>2 Press the volume knob to call.</li></ol>
PHONEBOOK	(Applicable only if the phone supports PBAP) <ol style="list-style-type: none"><li>1 Press  /  to select the desired letter (A to Z, 0 to 9, and OTHERS).<ul style="list-style-type: none"><li>• “OTHERS” appears if the first character is other than A to Z, 0 to 9.</li></ul></li><li>2 Turn the volume knob to select a name, then press the knob.</li><li>3 Turn the volume knob to select a phone number, then press the knob to call.<ul style="list-style-type: none"><li>• The phonebook of the connected phone is automatically transferred to the unit when pairing.</li><li>• This unit can display only non-accent letters. (Accent letters such as “Ú” is shown as “U”.)</li></ul></li></ol>
DIAL NUMBER	<ol style="list-style-type: none"><li>1 Turn the volume knob to select a number (0 to 9) or character (*, #, +).</li><li>2 Press   to move the entry position. Repeat steps 1 and 2 until you finish entering the phone number.</li><li>3 Press the volume knob to call.</li></ol>
VOICE	Speak the name of the contact you want to call or the voice command to control the phone functions. (➔ <b>Make a call using voice recognition</b> )

## Make a call using voice recognition

- 1 Press and hold / to activate the connected phone.
  - 2 Speak the name of the contact you want to call or the voice command to control the phone functions.
- Supported Voice Recognition features vary for each phone. Refer to the instruction manual of the connected phone for details.
  - This unit also supports the intelligent personal assistant function of iPhone.

## Settings in memory

### Store a contact in memory

You can store up to 6 contacts into the number buttons (1 to 6).

- 1 Press / to enter Bluetooth mode.
- 2 Turn the volume knob to select [RECENT CALL], [PHONEBOOK], or [DIAL NUMBER], then press the knob.
- 3 Turn the volume knob to select a contact or enter a phone number.  
If a contact is selected, press the volume knob to show the phone number.
- 4 Press and hold one of the number buttons (1 to 6).  
“MEMORY P(selected preset number)” appears when the contact is stored.

To erase a contact from the preset memory, select [DIAL NUMBER] in step 2 and store a blank number.

### Make a call from memory

- 1 Press / to enter Bluetooth mode.
- 2 Press one of the number buttons (1 to 6).
- 3 Press the volume knob to call.  
“NO PRESET” appears if there is no contacts stored.

## BLUETOOTH®

### Bluetooth mode settings

- 1 Press and hold · .
- 2 Turn the volume knob to select [BLUETOOTH], then press the knob.
- 3 Turn the volume knob to select an item (see the following table), then press the knob.
- 4 Repeat step 3 until the desired item is selected/activated or follow the instructions stated on the selected item.
- 5 Press · to exit.

To return to the previous setting item, press .

Default: **XX**

PHONE*1	Selects the phone or audio device to connect or disconnect. “*” appears in front of the device name when connected.
AUDIO*1	“*” appears in front of the device name when connected.
APPLICATION*1	Shows the connected phone name using the JVC Smart Music Control*2 app. “*” appears in front of the device name when connected.
DELETE PAIR	<ol style="list-style-type: none"><li>1 Turn the volume knob to select a device to delete, then press the knob.</li><li>2 Turn the volume knob to select [YES] or [NO], then press the knob.</li></ol>
SET PINCODE (0000)	Changes the PIN code (up to 6 digits). <ol style="list-style-type: none"><li>1 Turn the volume knob to select a number.</li><li>2 Press  /  to move the entry position. Repeat steps 1 and 2 until you finish entering the PIN code.</li><li>3 Press the volume knob to confirm.</li></ol>
AUTO CNCT	<b>ON:</b> The unit automatically reconnect when the last connected Bluetooth device is within range. ; <b>OFF:</b> Cancels.
AUTO PAIR	<b>ON:</b> The unit automatically pair supported Bluetooth device (iPhone/ iPod touch/ Android device) when it is connected through USB input terminal. Depending on the operating system of the connected device, this function may not work. ; <b>OFF:</b> Cancels.
INITIALIZE	<b>YES:</b> Initializes all the Bluetooth settings (including stored pairing, phonebook, and etc.). ; <b>NO:</b> Cancels.
INFORMATION	<b>MY BT NAME:</b> Displays the unit name (JVC UNIT). ; <b>MY ADDRESS:</b> Shows address of this unit.

\*1 You can only connect a maximum of two Bluetooth phones and one Bluetooth audio device at any time.

\*2 JVC Smart Music Control is designed to view JVC car receiver status and perform simple control operations on Android smart phones.

For JVC Smart Music Control operations, visit JVC website: <<http://www.jvc.net/cs/car/>>.

### Bluetooth compatibility check mode

You can check the connectivity of the supported profile between the Bluetooth device and the unit.

- Make sure there is no Bluetooth device paired.

- 1 Press and hold / .
- “BLUETOOTH” ↔ “CHECK MODE” appears. “SEARCH NOW USING PHONE” → “PIN IS 0000” scrolls on the display.
- 2 Search and select “JVC UNIT” on the Bluetooth device within 3 minutes.
  - 3 Perform (A), (B) or (C) depending on what appears on the display.
    - (A) “PAIRING” → “XXXXXX” (6-digit passkey): Ensure that the same passkey appears on the unit and Bluetooth device, then operate the Bluetooth device to confirm the passkey.
    - (B) “PAIRING” → “PIN IS 0000”: Enter “0000” on the Bluetooth device.
    - (C) “PAIRING”: Operate the Bluetooth device to confirm pairing.

After pairing is successful, “PAIRING OK” → “[Device Name]” appears and Bluetooth compatibility check starts.

If “CONNECT NOW USING PHONE” appears, operate the Bluetooth device to allow phonebook access to continue. “TESTING” flashes on the display.

#### The connectivity result flashes on the display.

“PAIRING OK” and/or “H.FREE OK\*\*1” and/or “A.STREAM OK\*\*2” and/or “PBAP OK\*\*3 : Compatible

\*1 Compatible with Hands-Free Profile (HFP)

\*2 Compatible with Advanced Audio Distribution Profile (A2DP)

\*3 Compatible with Phonebook Access profile (PBAP)

After 30 seconds, “PAIRING DELETED” appears to indicate that pairing has been deleted, and the unit exits check mode.

- To cancel, press and hold / **SOURCE** to turn off the power, then turn on the power again.

## BLUETOOTH®

### BLUETOOTH — Audio

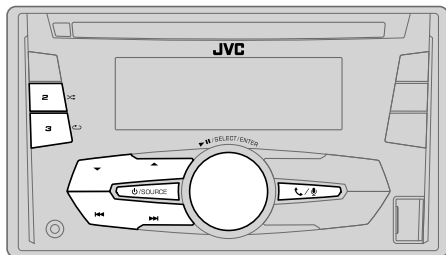

#### Audio player via Bluetooth

- 1 Press **2** / **SOURCE** repeatedly to select BT AUDIO.
- 2 Operate the Bluetooth audio player to start playback.

To	On the faceplate
Playback / pause	Press the volume knob.
Select group or folder	Press <b>▲</b> / <b>▼</b> .
Reverse / Forward skip	Press <b>◀◀</b> / <b>▶▶</b> .
Reverse / Fast-forward	Press and hold <b>◀◀</b> / <b>▶▶</b> .
Repeat play	Press <b>3</b> <b>↺</b> repeatedly. TRACK RPT, ALL RPT, RPT OFF
Random play	Press <b>2</b> <b>↻</b> repeatedly. GROUP RND, ALL RND, RND OFF
Select a file from a folder/ list	Refer to "Select a file from a folder/list" on page 11.

Operations and display indications may differ according to their availability on the connected device.

## AUDIO SETTINGS

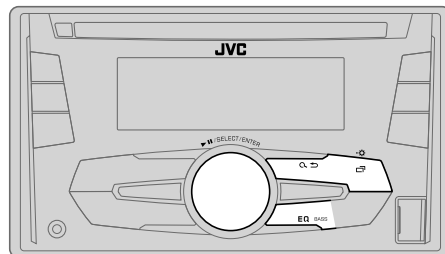

#### Select a preset equalizer

Press **EQ BASS** repeatedly.

(or)

Press **EQ BASS**, then turn the volume knob within 5 seconds.

Preset equalizer:

FLAT (default) / HARD ROCK / POP / HIP HOP / R&B / JAZZ / CLASSICAL / USER

#### Store your own sound settings

- 1 Press and hold **EQ BASS** to enter EASY EQ setting.
  - 2 Turn the volume knob to select an item, then press the knob.  
Refer to [EASY EQ] for setting (⇒ 18) and the result is stored to [USER].
- To return to the previous setting item, press **Q** **↺**.
  - To exit, press **EQ BASS**.

#### Other settings

- 1 Press and hold **Q** **↺**.
- 2 Turn the volume knob to select an item (⇒ 18), then press the knob.
- 3 Repeat step 2 until the desired item is selected/activated or follow the instructions stated on the selected item.
- 4 Press **Q** **↺** to exit.

To return to the previous setting item, press **Q** **↺**.

## AUDIO SETTINGS

Default: **XX**

EQ SETTING	
<b>EQ PRESET</b>	Select a preset equalizer suitable to the music genre. (Select [USER] to use the settings made in [EASY EQ] or [PRO EQ].) <b>FLAT / HARD ROCK / POP / HIP HOP / R&amp;B / JAZZ / CLASSICAL / USER</b>
<b>EASY EQ</b>	Adjust your own sound settings. The settings are stored to [USER]. • The settings made may affect the current settings of [PRO EQ]. <b>SUB.W SP*1*2:</b> 00 to +06 (Default: 03) <b>SUB.W*1*3:</b> -50 to +10 00 <b>BASS LVL:</b> -09 to +09 00 <b>MID LVL:</b> -09 to +09 00 <b>TRE LVL:</b> -09 to +09 00
<b>PRO EQ</b>	Adjust your own sound settings. The settings are stored to [USER]. • The settings made may affect the current settings of [EASY EQ].
<b>62.5HZ</b>	
<b>LVL -09 to +09 (00):</b> Adjusts the level to memorize for each source. (Before making an adjustment, select the source you want to adjust.)	
<b>BASS EXT ON:</b> Turns on the extended bass. ; <b>BASS EXT OFF:</b> Cancels.	
<b>100HZ / 160HZ / 250HZ / 400HZ / 630HZ / 1KHZ / 1.6KHZ / 2.5KHZ / 4KHZ / 6.3KHZ / 10KHZ / 16KHZ</b>	
<b>LVL -09 to +09 (00):</b> (Refer above)	
<b>Q FACTOR</b>	
<b>Q 1.35/ Q 1.50/ Q 2.00:</b> Adjust the quality factor.	
AUDIO	
<b>BASS BOOST</b>	+01 — +05: Selects your preferred bass boost level. ; <b>OFF:</b> Cancels.
<b>LOUD</b>	01 / 02: Boosts low or high frequencies to produce a well-balanced sound at low volume. ; <b>OFF:</b> Cancels.

<b>SUB.W LEVEL*1</b>	<b>SPK-OUT*2</b> (Not applicable when 3-way crossover is selected.) 00 to +06 (±03): Adjusts the output level of the subwoofer connected via speaker lead. (➔ 29, 30)
	<b>PRE-OUT</b> -50 to +10 (00): Adjusts the output level of the subwoofer connected to the lineout terminals (SW) through an external amplifier. (➔ 29, 30)
<b>SUB.W</b>	<b>ON / OFF:</b> Turns on or off the subwoofer output.
<b>FADER</b>	(Not applicable when 3-way crossover is selected.) R15 — F15 (00): Adjusts the front and rear speaker output balance.
<b>BALANCE*3</b>	L15 — R15 (00): Adjusts the left and right speaker output balance.
<b>VOL ADJUST</b>	-15 — +06 (00): Preset the initial volume level of each source (compared to the FM volume level). Before adjustment, select the source you want to adjust.
<b>AMP GAIN</b>	<b>LOW POWER:</b> Limits the maximum volume level to 25. (Select if the maximum power of each speaker is less than 50 W to prevent damaging the speakers.) ; <b>HIGH POWER:</b> The maximum volume level is 35.
<b>SPK/PRE OUT</b>	(Not applicable when 3-way crossover is selected.) Depending on the speaker connection method, select the appropriate setting to get the desired output. (➔ 19, Speaker output settings)
<b>SPK SIZE</b>	Depending on the crossover type you have selected (see [X ' OVER TYPE] below), 2-way crossover or 3-way crossover setting items will be shown. (➔ 20, Crossover settings)
<b>X ' OVER</b>	By default, 2-way crossover type is selected.
<b>X ' OVER TYPE</b>	<b>Caution:</b> Adjust the volume before changing the X ' OVER TYPE to avoid the sudden increase or decrease of the output level.
<b>X ' OVER 2-WAY</b>	(Displayed only when [X ' OVER 3-WAY] is selected) <b>YES:</b> Selects two way crossover type. ; <b>NO:</b> Cancels.
<b>X ' OVER 3-WAY</b>	(Displayed only when [X ' OVER 2-WAY] is selected) <b>YES:</b> Selects three way crossover type. ; <b>NO:</b> Cancels.

\*1 Displayed only when [SUB.W] is set to [ON].

\*2 For 2-way crossover: Displayed only when [SPK/PRE OUT] is set to [SUB.W/SUB.W]. (➔ 19)

\*3 This adjustment will not affect the subwoofer output.

## AUDIO SETTINGS

SND EFFECT	
<b>ENHANCE</b>	(Not applicable for FM/AM source and DAB source.) <b>SML/ MED/ LRG:</b> Virtually enhances the sound space. ; <b>OFF:</b> Cancels.
<b>RESPONSE</b>	<b>LV1/ LV2/ LV3:</b> Virtually makes the sound more realistic. ; <b>OFF:</b> Cancels.
<b>SOUND LIFT</b>	<b>LV1/ LV2/ LV3:</b> Virtually adjust the sound position heard from the speakers. ; <b>OFF:</b> Cancels.
<b>VOL LINK EQ</b>	<b>ON:</b> Boosts the frequency to reduce the noise heard from outside the car or running noise of the tyres. ; <b>OFF:</b> Cancels.
<b>K2</b>	(Not applicable for FM/AM source, DAB source and AUX source.) <b>ON:</b> Improve the sound quality of compressed music. ; <b>OFF:</b> Cancels.

### Speaker output settings

(Only for X' OVER 2-WAY)

Select the output setting for the speakers [SPK/PRE OUT], base on the speaker connection method.

### Connection via lineout terminals

For connections through an external amplifier. (→ 29, 30)

Setting on [SPK/PRE OUT]	Audio signal through lineout terminal		
	FRONT	REAR	SW
<b>REAR/REAR</b> (default)	Front speakers output	Rear speakers output	Subwoofer output
<b>SUB.W/SUB.W</b>	Front speakers output	L (left): Subwoofer output R (right): (Mute)	Subwoofer output

### Connection via speaker leads

For connections without using an external amplifier. However, with this settings you can also enjoy the subwoofer output. (→ 29, 30)

Setting on [SPK/PRE OUT]	Audio signal through rear speaker lead	
	L (left)	R (right)
<b>REAR/REAR</b>	Rear speakers output	Rear speakers output
<b>SUB.W/SUB.W</b>	Subwoofer output	(Mute)

If [SUB.W/SUB.W] is selected:

- [FRQ 120HZ] is selected in [SUB.W LPF] and [THROUGH] is not available.
- [R02] is selected in [FADER] and selectable range is [R15] to [00].

## AUDIO SETTINGS

### Crossover settings

Below are the available setting items for 2-way crossover and 3-way crossover.

#### ▲ Caution

Select a crossover type according to how the speakers are connected. (➔ 29, 30)

If you select a wrong type:

- The speakers may damage.
- The output sound level may be extremely high or low.

#### SPK SIZE (speaker size)

Selects according to the connected speaker size for optimum performance.

- The frequency and slope settings are automatically set for the crossover of the selected speaker.
- If [NONE] is selected for [TWEETER] of [FRONT], [REAR] and [SUBWOOFER] for [SPK SIZE], the [X'OVER] setting of the selected speaker is not available.

#### X'OVER (crossover)

[FRQ]/ [HPF FRQ]/ [LPF FRQ]:

Adjusts the crossover frequency for the selected speakers (high pass filter or low pass filter).

- If [THROUGH] is selected, all signals are sent to the selected speakers.

[SLOPE]/ [HPF SLOPE]/ [LPF SLOPE]:

Adjusts the crossover slope.

- Selectable only if a setting other than [THROUGH] is selected for the crossover frequency.

[PHASE]:

Selects the phase of the speaker output to be in line with the other speaker output.

[GAIN LEFT]/ [GAIN RIGHT]/ [GAIN]:

Adjusts the output volume of the selected speaker.

### 2-way crossover setting items

SPK SIZE		
FRONT	SIZE	8CM/ 10CM/ 12CM/ 13CM/ <u>16CM</u> / 17CM/ 18CM/ 4×6"/ 5×7"/ 6×8"/ 6×9"/ 7×10"
	TWEETER	SML/ <u>MID</u> / LRG/ NONE (not connected)
REAR*1		8CM/ 10CM/ 12CM/ 13CM/ <u>16CM</u> / 17CM/ 18CM/ 4×6"/ 5×7"/ 6×8"/ 6×9"/ 7×10"/ NONE (not connected)
SUBWOOFER*2		<u>16CM</u> / 20CM/ <u>25CM</u> / 30CM/ 38CM OVER/ NONE (not connected)
X'OVER		
TWEETER	FRQ	1KHZ/ 1.6KHZ/ 2.5KHZ/ <u>4KHZ</u> / 5KHZ/ 6.3KHZ/ 8KHZ/ 10KHZ/12.5KHZ
	GAIN LEFT	-08DB to <u>00DB</u>
	GAIN RIGHT	-08DB to <u>00DB</u>
FRONT HPF	FRQ	30HZ/ 40HZ/ 50HZ/ 60HZ/ 70HZ/ 80HZ/ 90HZ/ 100HZ/ 120HZ/ 150HZ/ 180HZ/ 220HZ/ 250HZ/ <u>THROUGH</u>
	SLOPE	-06DB/ <u>-12DB</u> / -18DB/ -24DB
	GAIN	-08DB to <u>00DB</u>
REAR HPF*1	FRQ	30HZ/ 40HZ/ 50HZ/ 60HZ/ 70HZ/ 80HZ/ 90HZ/ 100HZ/ 120HZ/ 150HZ/ 180HZ/ 220HZ/ 250HZ/ <u>THROUGH</u>
	SLOPE	-06DB/ <u>-12DB</u> / -18DB/ -24DB
	GAIN	-08DB to <u>00DB</u>
SUB.W LPF*2	FRQ	30HZ/ 40HZ/ 50HZ/ 60HZ/ 70HZ/ 80HZ/ 90HZ/ 100HZ/ 120HZ/ 150HZ/ 180HZ/ 220HZ/ 250HZ/ <u>THROUGH</u>
	SLOPE	-06DB/ <u>-12DB</u> / -18DB/ -24DB
	PHASE	REVERSE (180°)/ <u>NORMAL</u> (0°)
	GAIN	-08DB to <u>00DB</u>

\*1 Displayed only when [SPK/PRE OUT] is set to [REAR/REAR]. (➔ 19)

\*2 Displayed only when [SUB.W] is set to [ON]. (➔ 18)



## AUDIO SETTINGS

### 3-way crossover setting items

SPK SIZE		
TWEETER	SML/ MID/ LRG	
MID RANGE	8CM/ 10CM/ 12CM/ 13CM/ 16CM/ 17CM/ 18CM/ 4×6"/ 5×7"/ 6×8"/ 6×9"	
WOOFER*	16CM/ 20CM/ 25CM/ 30CM/ 38CM OVER/ NONE (not connected)	
X' OVER		
TWEETER	HPF FRQ	1KHZ/ 1.6KHZ/ 2.5KHZ/ 4KHZ/ 5KHZ/ 6.3KHZ/ 8KHZ/ 10KHZ/ 12.5KHZ
	SLOPE	-06DB/ -12DB
	PHASE	REVERSE (180°)/ NORMAL (0°)
	GAIN	-08DB to 00DB
MID RANGE	HPF FRQ	30HZ/ 40HZ/ 50HZ/ 60HZ/ 70HZ/ 80HZ/ 90HZ/ 100HZ/ 120HZ/ 150HZ/ 180HZ/ 220HZ/ 250HZ/ THROUGH
	HPF SLOPE	-06DB/ -12DB
	LPF FRQ	1KHZ/ 1.6KHZ/ 2.5KHZ/ 4KHZ/ 5KHZ/ 6.3KHZ/ 8KHZ/ 10KHZ/ 12.5KHZ/ THROUGH
	LPF SLOPE	-06DB/ -12DB
	PHASE	REVERSE (180°)/ NORMAL (0°)
	GAIN	-08DB to 00DB
WOOFER*	LPF FRQ	30HZ/ 40HZ/ 50HZ/ 60HZ/ 70HZ/ 80HZ/ 90HZ/ 100HZ/ 120HZ/ 150HZ/ 180HZ/ 220HZ/ 250HZ/ THROUGH
	SLOPE	-06DB/ -12DB
	PHASE	REVERSE (180°)/ NORMAL (0°)
	GAIN	-08DB to 00DB

\* Displayed only when [SUB.W] is set to [ON]. (→ 18)

## DISPLAY SETTINGS

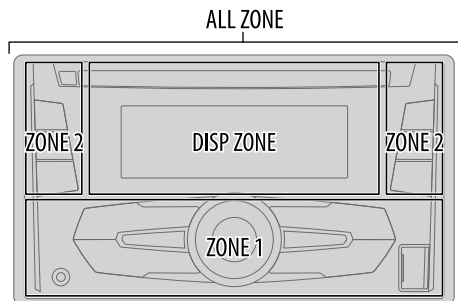

- 1 Press and hold . For KW-R920BT: Press **COL** to enter [COLOR] directly.
- 2 Turn the volume knob to select an item (see the following table), then press the knob.
- 3 Repeat step 2 until the desired item is selected/activated or follow the instructions stated on the selected item.
- 4 Press to exit.

To return to the previous setting item, press .

Default: **XX**

DISPLAY	
DIMMER	<p>Dim the display and button illuminations.</p> <p><b>OFF:</b> Dimmer is turned off.</p> <p><b>ON:</b> Dimmer is turned on. Brightness changes to [NIGHT] setting. (→ 22, [BRIGHTNESS])</p> <p><b>DIMMER TIME:</b> Set the dimmer on and off time.</p> <ol style="list-style-type: none"> <li>1 Turn the volume knob to adjust the [ON] time, then press the knob.</li> <li>2 Turn the volume knob to adjust the [OFF] time, then press the knob. (Default: [ON]: 18:00 or 6:00 PM [OFF]: 6:00 or 6:00 AM) <p><b>AUTO:</b> Dimmer turns on and off automatically when you turn off or on the car headlights.*1</p> </li></ol>

## DISPLAY SETTINGS

<b>BRIGHTNESS</b>	Set the brightness for button and display illuminations for day and night separately. <b>1 DAY / NIGHT:</b> Select day or night. <b>2</b> Select a zone. (➡ <b>21</b> ) <b>3</b> Set the brightness level ( <b>00</b> to <b>31</b> ). (Default: <b>DAY: 31</b> ; <b>NIGHT: 11</b> )
<b>SCROLL</b> *2	<b>ONCE:</b> Scrolls the display information once. ; <b>AUTO:</b> Repeats scrolling at 5-second intervals. ; <b>OFF:</b> Cancels.
<b>COLOR</b>	
<b>PRESET</b>	Select color for display and button illuminations separately. Default color: <b>ALL ZONE:</b> [COLOR 08], <b>DISP ZONE:</b> [COLOR 01], <b>ZONE 1:</b> [COLOR 08], <b>ZONE 2:</b> [COLOR 46] <b>1</b> Select a zone. (➡ <b>21</b> ) <b>2</b> Select a color for the selected zone. <ul style="list-style-type: none"><li><b>COLOR 01</b> to <b>COLOR 49</b></li><li><b>USER:</b> The color you have created for [DAY COLOR] or [NIGHT COLOR] is shown.</li><li><b>COLOR FLOW01</b> to <b>COLOR FLOW03:</b> Color changes at different speeds.</li><li><b>GROOVE/ TECHNO/ EMOTION/ RELAX/ SPECTRUM/ SWEEP/ POP:</b> The selected color pattern is shown.*3 (Selectable only when [ALL ZONE] is selected in step <b>1</b>.)</li></ul>
<b>DAY COLOR</b>	Store your own day and night colors for different zone. <b>1</b> Select a zone. (➡ <b>21</b> ) <b>2 RED / GREEN / BLUE:</b> Select a primary color. <b>3 00</b> to <b>31:</b> Select the level.
<b>NIGHT COLOR</b>	Repeat steps <b>2</b> and <b>3</b> for all the primary colors. <ul style="list-style-type: none"><li>Your setting is stored to [USER] in [PRESET].</li><li>If [00] is selected for all primary colors for [DISP ZONE], nothing appears on the display.</li></ul>
<b>COLOR GUIDE</b>	<b>QN:</b> Changes the button and display illuminations when settings are performed on menu and list search. Display zone will automatically change depending on volume level. ; <b>OFF:</b> Cancels.

[NIGHT COLOR] or [DAY COLOR] is changed by turning on or off your car's headlight.

\*1 The illumination control wire connection is required. (➡ **29, 30**)

\*2 Some characters or symbols will not be shown correctly (or will be blanked).

\*3 If one of these color pattern is selected, the [ZONE 1], [DISP ZONE], [ZONE 2] illumination color will change to the default color.

## REFERENCES

### ■ Maintenance

#### Cleaning the unit

Wipe off dirt on the faceplate with a dry silicone or soft cloth.

#### Handling discs:

- Do not touch the recording surface of the disc.
- Do not stick tape etc. on the disc, or use a disc with tape stuck on it.
- Do not use any accessories for the disc.
- Clean from the center of the disc and move outward.
- Clean the disc with a dry silicone or soft cloth. Do not use any solvents.
- When removing discs from this unit, pull them out horizontally.
- Remove burrs from the center hole and disc edge before inserting a disc.

### ■ More information

Visit also the following website <<http://www.jvc.net/cs/car/>> for:

- Latest firmware updates and latest compatible item list
- Android™ application JVC MUSIC PLAY
- Any other latest information

#### General

- This unit can only play the following CDs:



- DualDisc playback:** The Non-DVD side of a "DualDisc" does not comply with the "Compact Disc Digital Audio" standard. Therefore, the use of Non-DVD side of a DualDisc on this product cannot be recommended.
- Detailed information and notes about the playable audio files are stated in an online manual on the following website <<http://www.jvc.net/cs/car/>>.

## REFERENCES

---

### Playable files

- Playable audio file: MP3 (.mp3)/ WMA (.wma)/ AAC (.aac)
- Playable disc media: CD-R/CD-RW/CD-ROM
- Playable disc file format: ISO 9660 Level 1/2, Joliet, Long file name
- Playable USB device file system: FAT12, FAT16, FAT32

Even when audio files comply with the standards listed above, playback may be impossible depending on the types or conditions of media or device.

The AAC (.m4a) file in a USB device or a CD encoded by iTunes cannot be played on this unit.

### Unplayable discs

- Discs that are not round.
- Discs with coloring on the recording surface or discs that are dirty.
- Recordable/ReWritable discs that have not been finalized.
- 8 cm CD. Attempting to insert using an adapter may cause malfunction.

### About USB devices

- This unit can play MP3/ WMA/ AAC/ WAV/ FLAC files stored on a USB mass storage class device.
- You cannot connect a USB device via a USB hub.
- Connecting a cable whose total length is longer than 5 m may result in abnormal playback.
- This unit cannot recognize a USB device whose rating is other than 5 V and exceeds 1.5 A.

### About iPod/iPhone

Made for

- iPod touch (2nd, 3rd, 4th, and 5th generation)
- iPod classic
- iPod nano (3rd, 4th, 5th, 6th, and 7th generation)
- iPhone 3G, 3GS, 4, 4S, 5, 5S, 5C, 6, 6 Plus
- It is not possible to browse video files on the "Videos" menu in [HEAD MODE].
- The song order displayed on the selection menu of this unit may differ from that of the iPod/iPhone.
- Depending on the version of the operating system of the iPod/iPhone, some functions may not operate on this unit.

### About Android device

- This unit supports Android OS 4.1 and above.
- Some Android devices (with OS 4.1 and above) may not fully support Android Open Accessory (AOA) 2.0.
- If the Android device supports both mass storage class device and AOA 2.0, this unit always playback via AOA 2.0 as priority.

### About Bluetooth

- Depending on the Bluetooth version of the device, some Bluetooth devices may not be able to connect to this unit.
- This unit may not work with some Bluetooth devices.
- Signal conditions vary, depending on the surroundings.

## REFERENCES

### Change the display information

Each time you press , the display information changes.

- If the information is unavailable or not recorded, “NO TEXT”, “NO NAME”, “NO SIGNAL”, or other information (eg. station name) appears.

<b>DAB</b>	Service name → Title/Artist → Dynamic Label Segment (DLS) → Ensemble name → Day/Clock → Level meter → Level meter with color synchronisation* → (back to the beginning)
<b>FM or AM</b>	Frequency → Day/Clock → Level meter → Level meter with color synchronisation* → (back to the beginning) <b>(For FM Radio Data System stations only)</b> Station name (PS) → Frequency → Program type (PTY) → Radio text+ → Day/Clock → Level meter → Level meter with color synchronisation* → (back to the beginning)
<b>CD or USB</b>	<b>(For CD-DA)</b> Playing time → Day/Clock → Disc name → Track title → Level meter → Level meter with color synchronisation* → (back to the beginning) <b>(For MP3/WMA/AAC/WAV/FLAC files)</b> Playing time → Day/Clock → Album title/Artist → Track title → Folder/file name → Level meter → Level meter with color synchronisation* → (back to the beginning)
<b>USB-IPOD or ANDROID</b>	Playing time → Day/Clock → Album title/Artist → Track title → Level meter → Level meter with color synchronisation* → (back to the beginning)
<b>AUX</b>	AUX → Day/Clock → Level meter → Level meter with color synchronisation* → (back to the beginning)
<b>BT AUDIO</b>	Playing time → Day/Clock → Album title/Artist → Track title → Level meter → Level meter with color synchronisation* → (back to the beginning)

\* The color of the button illumination and display illumination changes and synchronises with the sound level.

## TROUBLESHOOTING

	Symptom	Remedy
General	Sound cannot be heard.	<ul style="list-style-type: none"> <li>• Adjust the volume to the optimum level.</li> <li>• Check the cords and connections.</li> </ul>
	“MISWIRING CHECK WIRING THEN PWR ON” appears.	Turn the power off, then check to be sure the terminals of the speaker wires are insulated properly. Turn the power on again.
	“PROTECTING SEND SERVICE” appears.	Send the unit to the nearest service center.
Digital Radio	Source cannot be selected.	Check the [SRC SELECT] setting. (→ 4)
	DAB reception is poor.	Make sure [ON] is selected for [DAB ANT PWR]. (→ 7)
	“CHK ANTENNA”	Check the DAB antenna. If a passive antenna (without a booster) is used, set [DAB ANT PWR] to [OFF]. (→ 7)
Analog Radio	“RELATED SRV FOUND”	<ul style="list-style-type: none"> <li>• Press the volume knob to activate Soft-Link. (→ 7)</li> <li>• Press  to cancel.</li> </ul>
	<ul style="list-style-type: none"> <li>• Radio reception is poor.</li> <li>• Static noise while listening to the radio.</li> </ul>	Connect the antenna firmly.
CD / USB / iPod	Disc cannot be ejected.	Press and hold  to forcibly eject the disc. Be careful not to drop the disc when it is ejected.
	“IN DISC” appears.	Make sure nothing is blocking the loading slot when you eject the disc.
	“PLEASE” and “EJECT” appear alternately.	Press , then insert the disc correctly.
	Playback order is not as intended.	The playback order is determined by the file name (USB) or the order in which files were recorded (disc).
	Elapsed playing time is not correct.	This depends on the recording process earlier.

## TROUBLESHOOTING

	Symptom	Remedy
CD / USB / iPod	"NOT SUPPORT" appears and track skips.	Check whether the track is a playable format. (➔ 23)
	"READING" keeps flashing.	<ul style="list-style-type: none"> <li>Do not use too many hierarchical levels and folders.</li> <li>Reload the disc or reattach the USB device.</li> </ul>
	"CANNOT PLAY" flashes and/or connected device cannot be detected.	<ul style="list-style-type: none"> <li>Check whether the connected device is compatible with this unit and ensure the files are in supported formats. (➔ 23)</li> <li>Reattach the device.</li> </ul>
	The iPod/iPhone does not turn on or does not work.	<ul style="list-style-type: none"> <li>Check the connection between this unit and iPod/iPhone.</li> <li>Detach and reset the iPod/iPhone using hard reset.</li> </ul>
	"LOADING" appears when you enter search mode by pressing <b>Q</b> <b>↔</b> .	This unit is still preparing the iPod/iPhone music list. It may take some time to load, try again later.
	Correct characters are not displayed.	<ul style="list-style-type: none"> <li>This unit can only display uppercase letters, numbers, and a limited number of symbols.</li> <li>Depending on the display language you have selected (➔ 5), some characters may not be displayed correctly.</li> </ul>
ANDROID	<ul style="list-style-type: none"> <li>Sound cannot be heard during playback.</li> <li>Sound output only from the Android device.</li> </ul>	<ul style="list-style-type: none"> <li>Reconnect the Android device.</li> <li>If in [AUDIO MODE], launch any media player application on the Android device and start playback.</li> <li>If in [AUDIO MODE], relaunch the current media player application or use another media player application.</li> <li>Restart the Android device.</li> <li>If this does not solve the problem, the connected Android device is unable to route the audio signal to unit. (➔ 23)</li> </ul>

	Symptom	Remedy
ANDROID	Cannot playback at [AUTO MODE].	<ul style="list-style-type: none"> <li>Make sure JVC MUSIC PLAY APP is installed on the Android device. (➔ 10)</li> <li>Reconnect the Android device and select the appropriate control mode. (➔ 11)</li> <li>If this does not solve the problem, the connected Android device does not support [AUTO MODE]. (➔ 23)</li> </ul>
	"NO DEVICE" or "READING" keeps flashing.	<ul style="list-style-type: none"> <li>Switch off the developer options on the Android device.</li> <li>Reconnect the Android device.</li> <li>If this does not solve the problem, the connected Android device does not support [AUTO MODE]. (➔ 23)</li> </ul>
	Playback is intermittent or sound skips.	Turn off the power saving mode on the Android device.
	"CANNOT PLAY"	<ul style="list-style-type: none"> <li>Make sure Android device contains playable audio files.</li> <li>Reconnect the Android device.</li> <li>Restart the Android device.</li> </ul>
	No Bluetooth device is detected.	<ul style="list-style-type: none"> <li>Search from the Bluetooth device again.</li> <li>Reset the unit. (➔ 3)</li> </ul>
Bluetooth®	Pairing cannot be made.	<ul style="list-style-type: none"> <li>Make sure you have entered the same PIN code to both the unit and Bluetooth device.</li> <li>Delete pairing information from both the unit and the Bluetooth device, then perform pairing again. (➔ 12)</li> </ul>
	Echo or noise occurs.	<ul style="list-style-type: none"> <li>Adjust the microphone unit's position. (➔ 12)</li> <li>Check the [ECHO CANCEL] setting. (➔ 14)</li> </ul>
	Phone sound quality is poor.	<ul style="list-style-type: none"> <li>Reduce the distance between the unit and the Bluetooth device.</li> <li>Move the car to a place where you can get a better signal reception.</li> </ul>

## TROUBLESHOOTING

	Symptom	Remedy
Bluetooth®	Sound is being interrupted or skipped during playback of a Bluetooth audio player.	<ul style="list-style-type: none"> <li>Reduce the distance between the unit and the Bluetooth audio player.</li> <li>Turn off, then turn on the unit and try to connect again.</li> <li>Other Bluetooth devices might be trying to connect to the unit.</li> </ul>
	The connected Bluetooth audio player cannot be controlled.	<ul style="list-style-type: none"> <li>Check whether the connected Bluetooth audio player supports Audio/Video Remote Control Profile (AVRCP). (Refer to the instructions of your audio player.)</li> <li>Disconnect and connect the Bluetooth player again.</li> </ul>
	"PAIRING FULL"	The number of registered devices has reached its limit. Retry after deleting an unnecessary device. (➔ 16, <b>DELETE PAIR</b> )
	"PLEASE WAIT"	The unit is preparing to use the Bluetooth function. If the message does not disappear, turn off and turn on the unit, then connect the device again.
	"NOT SUPPORT"	The connected phone does not support Voice Recognition feature.
	"ERROR"	Try the operation again. If "ERROR" appears again, check if the device supports the function you have tried.
	"H/W ERROR"	Reset the unit and try the operation again. If "H/W ERROR" appears again, consult your nearest service center.

**If you still have troubles, reset the unit. (➔ 3)**

## SPECIFICATIONS

Digital radio (for KW-DB92BT)	DAB	Frequency Range	L Band 1 452.960 MHz — 1 490.624 MHz Band III 174.928 MHz — 239.200 MHz
		Sensitivity	-100 dBm
		Signal-to-Noise Ratio	80 dB
		Antenna Connector Type	SMB
		Antenna Output Voltage	14.4 V (11 V – 16 V)
		Antenna Maximum Current	< 100 mA
Analog radio	FM	Frequency Range	87.5 MHz — 108.0 MHz (50 kHz step)
		Usable Sensitivity (S/N = 26 dB)	0.71 $\mu$ V/75 $\Omega$
		Quieting Sensitivity (DIN S/N = 46 dB)	2.0 $\mu$ V/75 $\Omega$
		Frequency Response ( $\pm$ 3 dB)	30 Hz — 15 kHz
		Signal-to-Noise Ratio (MONO)	64 dB
		Stereo Separation (1 kHz)	40 dB
	MW	Frequency Range	531 kHz — 1 611 kHz (9 kHz step)
		Usable Sensitivity (S/N = 20 dB)	28.2 $\mu$ V
	LW	Frequency Range	153 kHz — 279 kHz (9 kHz step)
		Usable Sensitivity (S/N = 20 dB)	50 $\mu$ V
CD player		Laser Diode	GaAlAs
		Digital Filter (D/A)	8 times over sampling
		Spindle Speed	500 rpm — 200 rpm (CLV)
		Wow & Flutter	Below measurable limit
		Frequency Response ( $\pm$ 1 dB)	20 Hz — 20 kHz
		Total Harmonic Distortion (1 kHz)	0.01 %

## SPECIFICATIONS

CD player	Signal-to-Noise Ratio (1 kHz)	105 dB
	Dynamic Range	90 dB
	Channel Separation	85 dB
	MP3 Decode	Compliant with MPEG-1/2 Audio Layer-3
	WMA Decode	Compliant with Windows Media Audio
	AAC Decode	AAC-LC “.aac” files
USB	USB Standard	USB 1.1, USB 2.0 (Full speed)
	Compatible Devices	Mass storage class
	File System	FAT12/ 16/ 32
	Maximum Supply Current	DC 5 V $\pm$ 1.5 A
	Digital Filter (D/A) Converter	24 Bit
	MP3 Decode	Compliant with MPEG-1/2 Audio Layer-3
	WMA Decode	Compliant with Windows Media Audio
	AAC Decode	AAC-LC “.aac” files
	WAV Decode	Linear-PCM
FLAC Decode	FLAC files	
Auxiliary	Frequency Response ( $\pm$ 3 dB)	20 Hz — 20 kHz
	Input Maximum Voltage	1 000 mV
	Input Impedance	30 k $\Omega$

Bluetooth	Version	Bluetooth Ver.2.1+EDR/ Bluetooth 3.0
	Frequency Range	2.402 GHz — 2.480 GHz
	Output Power	+4 dBm (MAX), 0 dBm (AVE) Power Class 2
	Maximum Communication Range	Line of sight approx. 10 m (32.8 ft)
	Pairing	SSP (Secure Simple Pairing)
	Profile	HFP1.6 (Hands-Free Profile) A2DP (Advanced Audio Distribution Profile) AVRCP1.5 (Audio/Video Remote Control Profile) PBAP (Phonebook Access Profile) SPP (Serial Port Profile)
Audio	Maximum Output Power	50 W $\times$ 4 or 50 W $\times$ 2 + 50 W $\times$ 1 (Subwoofer = 4 $\Omega$ )
	Full Bandwidth Power (at less than 1 % THD)	22 W $\times$ 4
	Speaker Impedance	4 $\Omega$ — 8 $\Omega$
	Preout Level/Load (CD/USB)	4 000 mV/10 k $\Omega$ load
	Preout Impedance	$\leq$ 600 $\Omega$
General	Operating Voltage (10.5 V — 16 V allowable)	14.4 V
	Maximum Current Consumption	10 A
	Operating Temperature Range	-10°C — +60°C
	Installation Size (W $\times$ H $\times$ D)	182 mm $\times$ 112 mm $\times$ 158 mm
Weight	1.6 kg	

Subject to change without notice.

## ▲ Warning

- The unit can only be used with a 12 V DC power supply, negative ground.
- Disconnect the battery's negative terminal before wiring and mounting.
- Do not connect Battery wire (yellow) and Ignition wire (red) to the car chassis or Ground wire (black) to prevent a short circuit.
- Insulate unconnected wires with vinyl tape to prevent a short circuit.
- Be sure to ground this unit to the car's chassis again after installation.

## ▲ Caution

- For safety's sake, leave wiring and mounting to professionals. Consult the car audio dealer.
- Install this unit in the console of your vehicle. Do not touch the metal parts of this unit during and shortly after use of the unit. Metal parts such as the heat sink and enclosure become hot.
- Do not connect the  $\ominus$  wires of speakers to the car chassis or Ground wire (black), or connect them in parallel.
- Connect speakers with a maximum power of more than 50 W. If the maximum power of the speakers is lower than 50 W, change the [AMP GAIN] setting to avoid damaging the speakers. (➔ 18)
- Mount the unit at an angle of less than 30°.
- If your vehicle wiring harness does not have the ignition terminal, connect Ignition wire (red) to the terminal on the vehicle's fuse box which provides 12 V DC power supply and is turned on and off by the ignition key.
- Keep all cables away from heat dissipate metal parts.
- After the unit is installed, check whether the brake lamps, blinkers, wipers, etc. on the car are working properly.
- If the fuse blows, first make sure the wires are not touching car's chassis, then replace the old fuse with one that has the same rating.

## Basic procedure

- 1 Remove the key from the ignition switch, then disconnect the  $\ominus$  terminal of the car battery.
- 2 Connect the wires properly.  
See Wiring connection. (➔ 29, 30)
- 3 Install the unit to your car.  
See Installing the unit (in-dash mounting).
- 4 Connect the  $\ominus$  terminal of the car battery.
- 5 Press **⏻** / **SOURCE** to turn on the power.
- 6 Reset the unit within 5 seconds. (➔ 3)

## Installing the unit (in-dash mounting)

Do the required wiring.  
(➔ 29, 30)

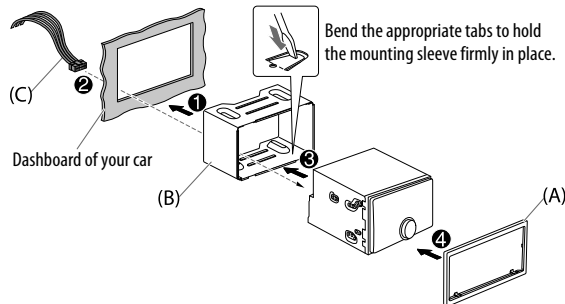

## When installing without the mounting sleeve

- 1 Remove the mounting sleeve and trim plate from the unit.
- 2 Align the holes in the unit (on both sides) with the vehicle mounting bracket and secure the unit with screws (supplied).

▲ Use only the specified screws. Using wrong screws might damage the unit.

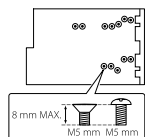

## How to remove the unit

- 1 Fit the catch pin on the extraction keys into the holes on both sides of the trim plate, then pull it out.
- 2 Insert the extraction keys deeply into the slots on each side, then follow the arrows as shown below.

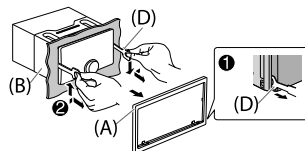



## Wiring connection

When connecting to an external amplifier, connect its ground wire to the car's chassis to avoid damaging the unit.

### If your car does not have an ISO terminal :

We recommend installing the unit with a commercially available custom wiring harness specific for your car and leave this job to professionals for your safety. Consult your car audio dealer.

### Connecting the ISO connectors on some VW/Audi or Opel (Vauxhall) automobiles

You may need to modify the wiring of the supplied wiring harness as illustrated below.

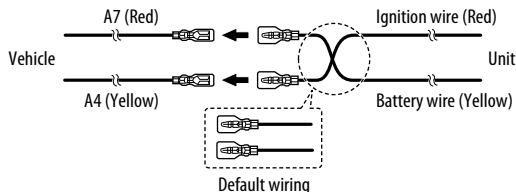

## ISO connectors

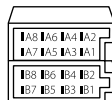

Pin	Color and function	
A4	Yellow	: Battery
A5	Blue/White	: Power control
A6	Orange/white	: Car light control switch
A7	Red	: Ignition (ACC)
A8	Black	: Earth (ground) connection
B1	Purple ⊕	: Rear speaker (right)
B2	Purple/black ⊖	: For 3-way crossover: Tweeter (right)
B3	Gray ⊕	: Front speaker (right)
B4	Gray/black ⊖	: For 3-way crossover: Mid range speaker (right)
B5	White ⊕	: Front speaker (left)
B6	White/black ⊖	: For 3-way crossover: Mid range speaker (left)
B7	Green ⊕	: Rear speaker (left)*
B8	Green/black ⊖	: For 3-way crossover: Tweeter (left)

\* You can also connect a subwoofer speaker directly without an external subwoofer amplifier. For setting, ➔ 19.

## Part list for installation

### (A) Trim plate

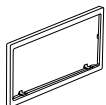

(×1)

### (B) Mounting sleeve

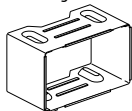

(×1)

### (C) Wiring harness

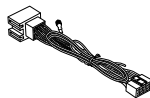

(×1)

### (D) Extraction key



(×2)

### (E) Flat head screw (M5 × 8 mm)



(×8)

### (F) Round head screw (M5 × 8 mm)



(×8)

## Wiring connection

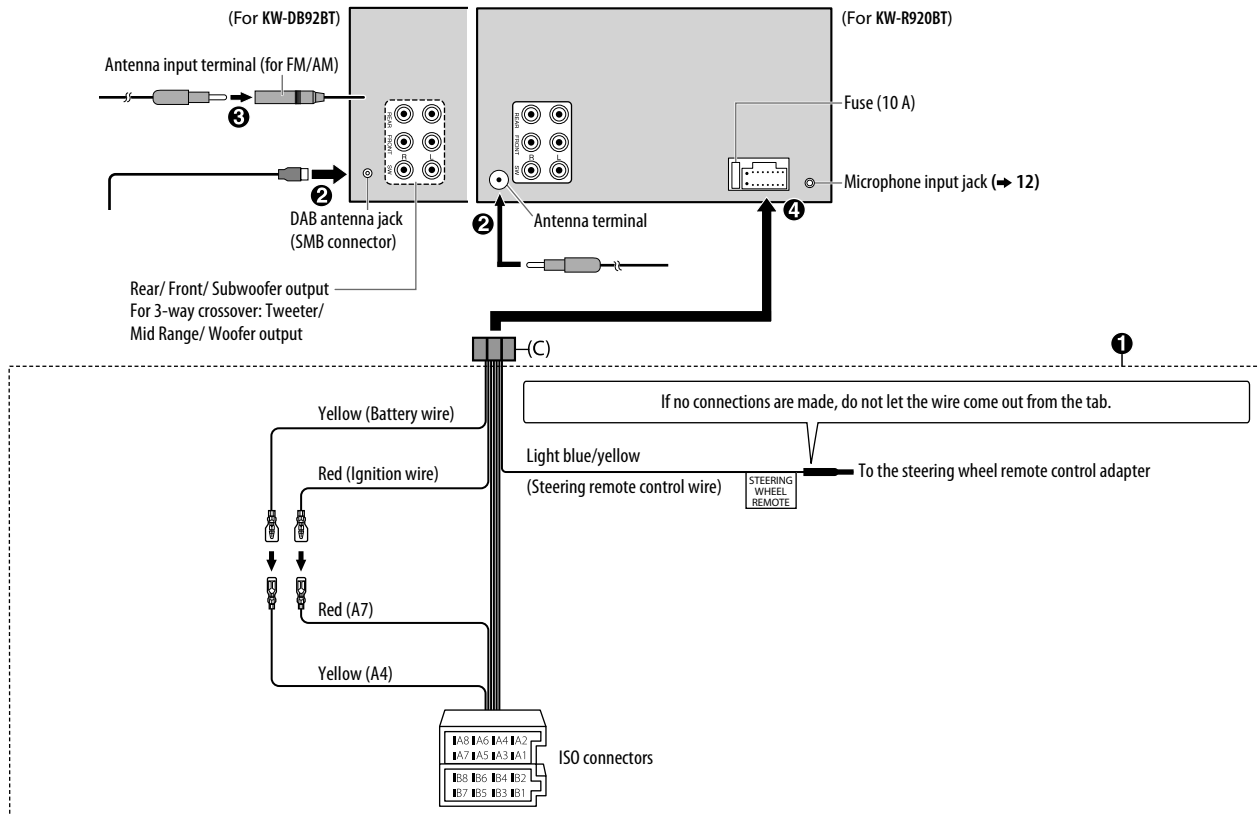



AVANT L'UTILISATION	2
FONCTIONNEMENT DE BASE	3
PRISE EN MAIN	4
1 Annulez la démonstration	
2 Réglez l'horloge	
3 Faites les réglages de base	
RADIO NUMÉRIQUE (pour KW-DB92BT)	5
RADIO ANALOGIQUE	8
AUX	9
CD / USB / iPod / ANDROID	10
BLUETOOTH®	12
RÉGLAGES AUDIO	17
RÉGLAGES D'AFFICHAGE	21
RÉFÉRENCES	22
Entretien	
Plus d'informations	
GUIDE DE DÉPANNAGE	24
SPÉCIFICATIONS	26
INSTALLATION / RACCORDEMENT	28

## IMPORTANTES

- Pour utiliser correctement l'appareil, veuillez ce manuel complément avant de l'utiliser. Il est particulièrement important que vous lisiez et acceptiez les avertissements et les précautions de ce manuel.
- Veuillez garder ce manuel dans un endroit sûr et accessible pour une utilisation future.

### ▲ Avertissement

N'utilisez aucune fonction qui risque de vous distraire de la conduite sûre de votre véhicule.

### ▲ Précautions

#### Réglage du volume:

- Ajustez le volume de façon à pouvoir entendre les sons extérieurs à la voiture afin d'éviter tout risque d'accident.
- Réduisez le volume avant de reproduire des sources numériques afin d'éviter d'endommager les enceintes par la soudaine augmentation du niveau de sortie.

#### Généralités:

- Éviter d'utiliser le périphérique extérieur s'il peut gêner une conduite en toute sécurité.
- Assurez-vous que toutes les données importantes ont été sauvegardées. Nous ne pouvons pas être tenu responsable pour toute perte des données enregistrées.
- Veuillez faire en sorte de ne jamais mettre ou laisser d'objets métalliques (tels que des pièces ou des outils) dans l'appareil, afin d'éviter tout risque de court-circuit.
- Si une erreur de disque se produit à cause de la condensation sur l'objectif laser, éjectez le disque et attendez que l'humidité s'évapore.

### Comment lire ce manuel

- Les opérations sont expliquées principalement en utilisant les touches de la façade du KW-R920BT.
- Les indications en anglais sont utilisées dans un but explicatif. Vous pouvez choisir la langue d'affichage à partir du menu.  
(→ 5)
- [XX] indique les éléments choisis.
- (→ XX) indique que des références sont disponibles aux page citées.

# FONCTIONNEMENT DE BASE

## Façade

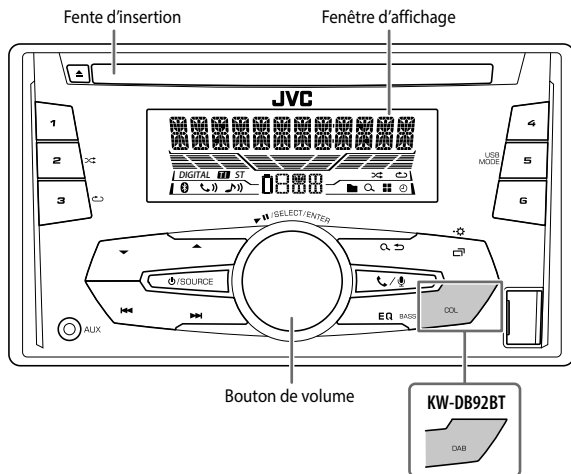

## Comment réinitialiser

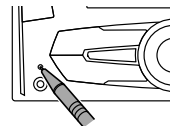

Appuyez deux fois en moins de 5 secondes.

### Pour

Mettez l'appareil sous tension

### Sur la façade

Appuyez sur **POWER / SOURCE**.

- Maintenez la touche enfoncée pour mettre l'appareil hors tension.

Ajustez le volume

Tournez le bouton de volume.

Appuyez sur le bouton de volume pour couper le son ou mettre la lecture en pause.

- Appuyez une nouvelle fois pour annuler.

Sélectionner la source

• Appuyez répétitivement sur **POWER / SOURCE**.

- Appuyez sur **POWER / SOURCE**, puis tournez le bouton de volume avant 2 secondes.

Changez l'information sur l'affichage

Appuyez répétitivement sur **INFO / TRACK / 24**.

# PRISE EN MAIN

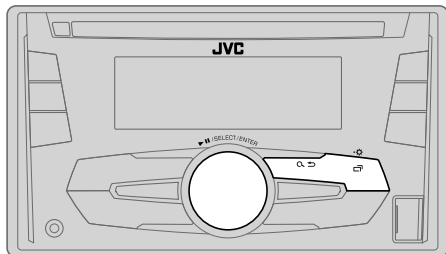



## 1 Annulez la démonstration

Quand vous mettez l'appareil sous tension pour la première fois (ou que [FACTORY RST] est réglé sur [YES]), l'affichage montre: "CANCEL DEMO" → "PRESS" → "VOLUME KNOB"



- 1 Appuyez sur le bouton de volume. [YES] est choisi pour le réglage initial.
- 2 Appuyez de nouveau sur le bouton de volume. "DEMO OFF" apparaît.

## 2 Réglez l'horloge

- 1 Maintenez enfoncée .
- 2 Tournez le bouton de volume pour choisir [CLOCK], puis appuyez sur le bouton.
- 3 Tournez le bouton de volume pour choisir [CLOCK SET], puis appuyez sur le bouton.
- 4 Tournez le bouton de volume pour faire les réglages, puis appuyez sur le bouton.  
Jour → Heure → Minute
- 5 Tournez le bouton de volume pour choisir [24H/ 12H], puis appuyez sur le bouton.
- 6 Tournez le bouton de volume pour choisir [12 HOUR] ou [24 HOUR], puis appuyez sur le bouton.
- 7 Appuyez sur  pour quitter.

Pour retourner à l'option de réglage précédente, appuyez sur .

## 3 Faites les réglages de base

- 1 Maintenez enfoncée .
- 2 Tournez le bouton de volume pour sélectionner un élément (voir le tableau suivant), puis appuyez sur le bouton.
- 3 Répétez l'étape 2 jusqu'à ce que l'élément souhaité soit sélectionné ou activé.
- 4 Appuyez sur  pour quitter.

Pour retourner à l'option de réglage précédente, appuyez sur .

Défaut: **XX**

### SETTINGS

**BEEP** (Non applicable quand la transition 3 voies est sélectionnée.)  
**ON:** Met en service la tonalité des touches. ; **OFF:** Met hors service la fonction.

### SRC SELECT

**AM\*1** **ON:** Met en service AM dans la sélection de la source. ; **OFF:** Hors service.

**AUX\*1** **ON:** Met en service AUX dans la sélection de la source. ; **OFF:** Hors service.

### F/W UPDATE

SYSTEM/ DAB 1\*2/ DAB 2\*2

**F/W UP xxxxx/** **YES:** Démarrer la mise à niveau du micrologiciel. ; **NO:** Annulation (la mise à niveau n'est pas activée).  
**F/W UP xxxxxx/**  
**F/W UP Vxxxx** Pour en savoir plus sur la mise à niveau du micrologiciel, référez-vous à:  
<<http://www.jvc.net/cs/car/>>.

**FACTORY RST** **YES:** Réinitialise les réglages aux valeurs par défaut (sauf la station mémorisée). ;  
**NO:** Annulation.

\*1 Pas d'affichage quand la source correspondante est sélectionnée.

\*2 Pour **KW-DB92BT**.

## PRISE EN MAIN

<b>CLOCK</b>	
<b>CLOCK SYNC</b>	<b>AUTO:</b> L'horloge est réglée automatiquement à l'aide des données d'horloge (CT) comprises dans les données du signal FM Radio Data System (pour <b>KW-R920BT</b> ) ou du signal DAB (pour <b>KW-DB92BT</b> ) ; <b>OFF:</b> Annulation.
<b>CLOCK DISP</b>	<b>ON:</b> L'horloge apparaît sur l'affichage même quand l'appareil est hors tension. ; <b>OFF:</b> Annulation.
<b>ENGLISH</b>	Sélectionnez la langue d'affichage pour le menu et l'information sur le morceau si elle est disponible.
<b>РУССКИЙ*</b>	Par défaut, <b>ENGLISH</b> est sélectionné.
<b>ESPAÑOL</b>	* Pour <b>KW-R920BT</b> .

## RADIO NUMÉRIQUE (pour KW-DB92BT)

### À propos du DAB (Digital Audio Broadcasting)

DAB est l'un des systèmes de radio numérique disponibles aujourd'hui. Il peut offrir un son de qualité numérique sans toutes les interférences gênantes ni les distorsions des signaux. De plus, il peut transporter des textes, des images et des données.

Contrairement aux émissions FM, où chaque programme est émis sur sa propre fréquence, les émissions DAB combinent plusieurs programmes (appelés "services") pour former un "ensemble".

La "composante primaire" (station radio principale) est parfois accompagnée d'une "composante secondaire" qui peut contenir des programmes supplémentaires ou d'autres informations.

### Préparation:

- 1 Connectez une antenne DAB à la prise d'antenne DAB. (→ 30)
- 2 Appuyez sur **DAB** pour choisir DAB directement.
- 3 Maintenez enfoncée **DAB** pour démarrer la mise à jour de la Liste des services.

"DAB SORTING" apparaît et la mise à jour démarre.

La mise à jour prend un maximum de 3 minutes. Aucune interruption (telle que des informations routières) n'est possible pendant la mise à jour.

- Pour annuler la mise à jour de la Liste des services: Maintenez de nouveau enfoncée **DAB**.

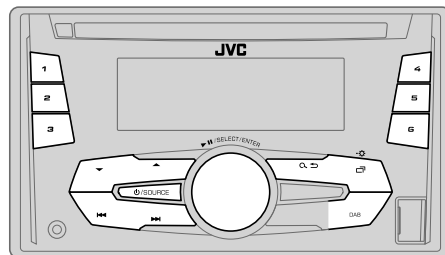

## Recherche d'un ensemble

- 1 Appuyez sur **DAB** pour choisir DAB directement.
- 2 Appuyez sur **◀◀ / ▶▶** pour rechercher un ensemble automatiquement. (ou)  
Maintenez enfoncé **◀◀ / ▶▶** jusqu'à ce que "M" clignote, puis appuyez répétitivement dessus pour rechercher un ensemble manuellement.
- 3 Appuyez sur **◀◀ / ▶▶** pour choisir le service (primaire ou secondaire) que vous souhaitez écouter.

## Réglages en mémoire

Vous pouvez mémoriser un maximum de 18 services.

### ■ Mémorisez un service

Pendant l'écoute d'un service...

Maintenez pressée une des touches numériques (1 à 6).  
(ou)

- 1 Maintenez enfoncé le bouton de volume jusqu'à ce que "PRESET MODE" clignote.
- 2 Tournez le bouton de volume pour choisir un numéro de préréglage, puis appuyez sur le bouton.  
Le numéro de préréglage clignote et "MEMORY" apparaît.

### ■ Sélectionnez un service mémorisé

Appuyez sur **▲ / ▼** ou sur l'une des touches numériques (1 à 6).  
(ou)

- 1 Appuyez sur **Q ↵**.
- 2 Tournez le bouton de volume pour choisir un numéro de préréglage, puis appuyez sur le bouton pour valider.

## Choisissez un service

- 1 Appuyez sur **DAB** pour entrer en mode de recherche de service.
- 2 Tournez le bouton de volume pour choisir un service, puis appuyez sur le bouton.

Pour annuler le mode de recherche de service, appuyez sur **Q ↵** ou **DAB**.

## Sélectionnez un service par son nom

- 1 Appuyez sur **DAB** pour entrer en mode de recherche de service.
- 2 Appuyez sur **▲ / ▼** pour sélectionner le caractère à chercher.
- 3 Tournez le bouton de volume pour choisir un service, puis appuyez sur le bouton.

## Autres paramètres

- 1 Maintenez enfoncée **◻ · ✱**.
- 2 Tournez le bouton de volume pour choisir [TUNER], puis appuyez sur le bouton.
- 3 Tournez le bouton de volume pour sélectionner un élément (voir le tableau suivant), puis appuyez sur le bouton.
- 4 Répétez l'étape 3 jusqu'à ce que l'élément souhaité soit sélectionné/activé ou suivez les instructions données pour l'élément sélectionné.
- 5 Appuyez sur **◻ · ✱** pour quitter.

Pour retourner à l'option de réglage précédente, appuyez sur **Q ↵**.

Défaut: **XX**

**RADIO TIMER** Met la radio sous tension à une heure spécifique quelle que soit la source actuelle.

- 1 **ONCE/DAILY/WEEKLY/OFF**: Sélectionnez la fréquence de mise en service de la minuterie.
- 2 **FM/AM/DAB**: Sélectionner la source.
- 3 **01 à 18** (pour FM)/ **01 à 06** (pour AM)/ **01 à 18** (pour DAB): Sélectionnez la station préréglée.
- 4 Réglez l'heure et le jour\* de mise en service.  
☉ s'allume quand le réglage est terminé.

La minuterie de radio ne se met pas en service dans les cas suivants.

- L'appareil est mis hors tension.
- [OFF] est sélectionné pour [AM] dans [SRC SELECT] après la sélection de la minuterie de radio pour AM. (→ 4)

\* Sélectionnable uniquement quand [ONCE] ou [WEEKLY] est choisi à l'étape 1.



## RADIO NUMÉRIQUE (pour KW-DB92BT)

<b>AF SET</b>	<b>ON:</b> Lors de l'écoute de la bande DAB... Commute automatiquement sur la station FM diffusant le même programme si le signal DAB devient faible. Il retourne sur le son DAB quand le signal devient de nouveau fort. Lors de l'écoute de la bande FM... Commute automatiquement sur la source DAB diffusant le même programme (si disponible). ; <b>OFF:</b> Annulation.
<b>TI SET</b>	<b>ON:</b> Permet à l'appareil de commuter temporairement sur les informations routières si elles sont disponibles ("TI" s'allume). ; <b>OFF:</b> Annulation.
<b>PTY SEARCH</b>	Sélectionnez un code PTY (voir ci-dessous). S'il y a une station diffusant un programme du code PTY que vous avez choisi, la station est accordée.  <b>Code PTY:</b> NEWS, AFFAIRS, INFO, SPORT, EDUCATE, DRAMA, CULTURE, SCIENCE, VARIED, POP M (musique), ROCK M (musique), EASY M (musique), LIGHT M (musique), CLASSICS, OTHER M (musique), WEATHER, FINANCE, CHILDREN, SOCIAL, RELIGION, PHONE IN, TRAVEL, LEISURE, JAZZ, COUNTRY, NATION M (musique), OLDIES, FOLK M (musique), DOCUMENT
<b>DAB ANNCMNT</b>	<b>TRAVEL, WARNINGS, NEWS, WEATHER, EVENT, SPECIAL, RAD INFO, SPORTS, FINANCE:</b> Tournez le bouton de volume pour faire une sélection, puis appuyez sur le bouton. "*" apparaît devant le type d'annonce activé. Commute automatiquement, à partir de n'importe quelle source, sur des ensembles de radio numérique diffusant un type d'annonce activé. <ul style="list-style-type: none"><li>Plusieurs annonces peuvent être activées simultanément.</li><li>Pour les désactiver, appuyez de nouveau sur le bouton de volume ("*" s'éteint).</li></ul>
<b>DAB UPDATE</b>	<b>AUTO:</b> Met à jour automatiquement la liste des services DAB quand l'appareil est mis sous tension. ; <b>OFF:</b> Maintenez enfoncée <b>DAB</b> pour mettre à jour la liste des services DAB.
<b>PTY-STBY</b>	L'appareil commute automatiquement, à partir de n'importe quelle source, sur des ensembles de radio numérique diffusant le type de programme sélectionné. Type de programme: <b>NEWS, AFFAIRS, INFO, SPORT, EDUCATE, DRAMA, CULTURE, SCIENCE, VARIED, POP M (musique), ROCK M (musique), EASY M (musique), LIGHT M (musique), CLASSICS, OTHER M (musique), WEATHER, FINANCE, CHILDREN, SOCIAL, RELIGION, PHONE IN, TRAVEL, LEISURE, JAZZ, COUNTRY, NATION M (musique), OLDIES, FOLK M (musique), DOCUMENT</b> <b>OFF:</b> Annulation.
<b>DAB L-BAND</b>	<b>ON:</b> Reçoit un ensemble L-BAND pendant la réception audio numérique. ; <b>OFF:</b> Annulation
<b>DAB ANT PWR</b>	<b>ON:</b> Fournit une alimentation à l'antenne DAB. ; <b>OFF:</b> Ne fournit pas d'alimentation. Lors de l'utilisation d'une antenne passive avec un amplificateur.
<b>RELATED SRV</b>	<b>ON:</b> Activez la fonction Soft-Link pour commuter sur un service alternatif qui offre un programme audio différent du programme audio actuel. ; <b>OFF:</b> Désactivé.

# RADIO ANALOGIQUE

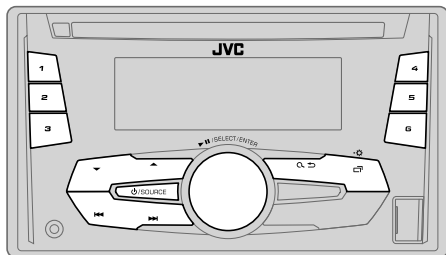

"ST" s'allume lors de la réception d'une émission FM stéréo avec un signal suffisamment fort.

## Recherchez une station

- 1 Appuyez répétitivement sur / **SOURCE** pour sélectionner FM ou AM.
- 2 Appuyez sur / pour rechercher une station automatiquement. (ou) Maintenez enfoncé / jusqu'à ce que "M" clignote, puis appuyez répétitivement dessus pour rechercher une station manuellement.

## Réglages en mémoire

Vous pouvez mémoriser un maximum de 18 stations pour FM et de 6 stations pour AM.

## Mémorisez une station

Pendant l'écoute d'une station....

Maintenez pressée une des touches numériques (1 à 6). (ou)

- 1 Maintenez enfoncé le bouton de volume jusqu'à ce que "PRESET MODE" clignote.
- 2 Tournez le bouton de volume pour choisir un numéro de préréglage, puis appuyez sur le bouton. Le numéro de préréglage clignote et "MEMORY" apparaît.

## Sélectionnez une station mémorisée

Appuyez sur / ou sur l'une des touches numériques (1 à 6). (ou)

- 1 Appuyez sur .
- 2 Tournez le bouton de volume pour choisir un numéro de préréglage, puis appuyez sur le bouton pour valider.

## Autres paramètres

- 1 Maintenez enfoncée .
- 2 Tournez le bouton de volume pour choisir [TUNER], puis appuyez sur le bouton.
- 3 Tournez le bouton de volume pour sélectionner un élément (voir le tableau suivant), puis appuyez sur le bouton.
- 4 Répétez l'étape 3 jusqu'à ce que l'élément souhaité soit sélectionné/activé ou suivez les instructions données pour l'élément sélectionné.
- 5 Appuyez sur pour quitter.

Pour retourner à l'option de réglage précédente, appuyez sur .

Défaut: **XX**

<b>RADIO TIMER</b>	<b>(⇒ 6)</b>
<b>SSM</b>	<b>SSM 01 – 06 / SSM 07 – 12 / SSM 13 – 18</b> : Prérègle automatiquement un maximum de 18 stations pour FM. "SSM" s'arrête de clignoter quand les 6 premières stations sont mémorisées. Sélectionnez <b>SSM 07 – 12 / SSM 13 – 18</b> pour mémoriser les 12 stations suivantes.
<b>LOCAL SEEK</b>	<b>ON</b> : Recherche uniquement les stations FM avec une bonne réception. ; <b>OFF</b> : Annulation. • Les réglages réalisés sont applicables uniquement à la source/station sélectionnée. Si vous changez la source/station, vous devez refaire les réglages.
<b>IF BAND</b>	<b>AUTO</b> : Augmente la sélectivité du tuner pour réduire les interférences des stations FM adjacentes. (L'effet stéréo peut être perdu.) ; <b>WIDE</b> : Il y a des interférences des stations FM adjacentes, mais la qualité du son n'est pas dégradée et l'effet stéréo est conservé.

## RADIO ANALOGIQUE

<b>MONO</b>	<b>ON:</b> Améliore la réception FM mais l'effet stéréo sera perdu. ; <b>OFF:</b> Annulation.
<b>NEWS-STBY*</b>	<b>ON:</b> L'appareil commute temporairement sur le programme d'information s'il est disponible. ; <b>OFF:</b> Annulation.
<b>REGIONAL*</b>	<b>ON:</b> Commute sur une autre station uniquement dans la région spécifiée, à l'aide de la commande "AF". ; <b>OFF:</b> Annulation.
<b>AF SET*</b>	<b>ON:</b> Recherche automatiquement une autre station diffusant le même programme dans le même réseau Radio Data System mais qui possède une meilleure réception quand la réception actuelle est mauvaise. ; <b>OFF:</b> Annulation.
<b>TI SET*</b>	<b>ON:</b> Permet à l'appareil de commuter temporairement sur les informations routières si elles sont disponibles ("TI" s'allume). ; <b>OFF:</b> Annulation. Pour <b>KW-DB92BT</b> : <b>[TI SET]</b> pour la bande AM permet l'interruption en cas d'information routière pour la source DAB uniquement.
<b>PTY SEARCH*</b>	Sélectionnez un code PTY (voir ci-dessous). S'il y a une station diffusant un programme du code PTY que vous avez choisi, la station est accordée.

Code PTY: **NEWS, AFFAIRS, INFO, SPORT, EDUCATE, DRAMA, CULTURE, SCIENCE, VARIED, POP M** (musique), **ROCK M** (musique), **EASY M** (musique), **LIGHT M** (musique), **CLASSICS, OTHER M** (musique), **WEATHER, FINANCE, CHILDREN, SOCIAL, RELIGION, PHONE IN, TRAVEL, LEISURE, JAZZ, COUNTRY, NATION M** (musique), **OLDIES, FOLK M** (musique), **DOCUMENT**

\* Uniquement pour la source FM.

## AUX

### Utilisation d'un lecteur audio portable

#### 1 Connectez un lecteur audio portable (en vente dans le commerce).

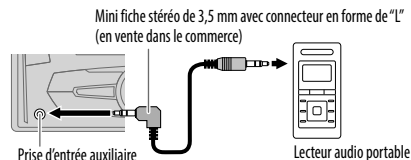

#### 2 Sélectionnez **[ON]** pour **[AUX]** dans **[SRC SELECT]**. (→ 4)

#### 3 Appuyez répétitivement sur **[SOURCE]** pour sélectionner **AUX**.

#### 4 Mettez sous tension le lecteur audio portable et démarrez la lecture.



Utilisez une mini fiche stéréo munie d'une fiche à 3 connecteurs pour obtenir une sortie audio optimum.

# CD / USB / iPod / ANDROID

## Démarrez la lecture

La source change automatiquement et la lecture démarre.

### CD

▲ éjectez le disque Face portant l'étiquette

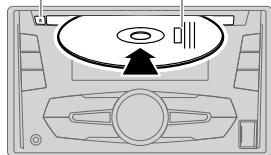

Prise d'entrée USB

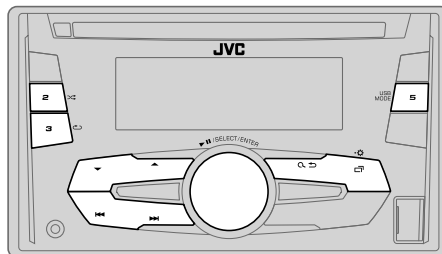
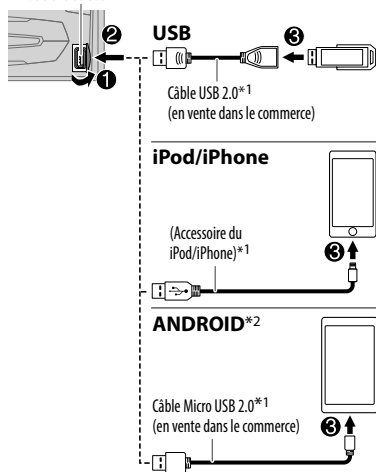

### Pour

Recherche rapide vers l'arrière / vers l'avant\*3

Sélectionnez un une plage ou un fichier

Sélectionnez un dossier\*4

Répéter la lecture\*5

Lecture aléatoire\*5

### Sur la façade

Maintenez enfoncée |◀◀ / ▶▶|.

Appuyez sur |◀◀ / ▶▶|.

Appuyez sur ▲ / ▼.

Appuyez répétitivement sur 3 ↺.

TRACK RPT / ALL RPT : CD Audio  
TRACK RPT / FOLDER RPT / ALL RPT : Fichier MP3/WMA/AAC/WAV/FLAC  
ONE RPT / ALL RPT / RPT OFF : iPod ou ANDROID

Appuyez répétitivement sur 2 ∞.

ALL RND / RND OFF : CD Audio  
FOLDER RND / ALL RND / RND OFF : Fichier MP3/WMA/AAC/WAV/FLAC  
SONG RND / ALL RND / RND OFF : iPod ou ANDROID

\*1 Ne laissez pas le câble à l'intérieur de la voiture quand il n'est pas utilisé.

\*2 Lors de la connexion d'un périphérique Android, "Press [VIEW] to install JVC MUSIC PLAY APP" apparaît. Suivez les instructions pour installer l'application. Vous pouvez aussi installer la dernière version de l'application JVC MUSIC PLAY sur votre périphérique Android avant la connexion. (→ 22)

\*3 Pour ANDROID: Fonctionne uniquement quand [AUTO MODE] est sélectionné. (→ 11)

\*4 Pour CD: Uniquement pour les fichiers MP3/WMA/AAC. Cela ne fonctionne pas pour l'iPod/ ANDROID.

\*5 Pour l'iPod/ ANDROID: Fonctionne uniquement quand [HEAD MODE]/ [AUTO MODE] est sélectionné. (→ 11)

### Sélectionnez le mode de commande

Quand la source est USB-IPOD, appuyez répétitivement sur **5 USB MODE**.

**HEAD MODE:** Commande l'iPod à partir de cet appareil.

**IPHONE MODE:** Commande l'iPod en utilisant l'iPod lui-même. Cependant, vous pouvez encore utiliser la lecture/pause ou le saut de fichier de cet appareil.

Quand la source est ANDROID, appuyez répétitivement sur **5 USB MODE**.

**AUTO MODE:** Commandez le périphérique Android à partir de cet appareil via l'application JVC MUSIC PLAY installée sur le périphérique Android.

**AUDIO MODE:** Commandez le périphérique Android en utilisant le périphérique Android lui-même via une autre application multimédia installée sur le périphérique Android. Cependant, vous pouvez encore utiliser la lecture/pause ou le saut de fichier de cet appareil.



### Sélectionnez le lecteur de musique

Appuyez répétitivement sur **5 USB MODE**.

Les morceaux mémorisés dans la lecture suivant seront lus.

- Mémoire sélectionnée interne ou externe d'un smartphone (Mass Storage Class).
- Lecteur sélectionné parmi plusieurs lecteurs.

### Sélectionnez un fichier à partir d'un dossier/liste

- 1 Appuyez sur  .
- 2 Tournez le bouton de volume pour sélectionner un dossier/liste, puis appuyez sur le bouton.
- 3 Tournez le bouton de volume pour choisir un fichier, puis appuyez sur le bouton.

#### Recherche rapide

Si vous avez beaucoup de fichiers, vous pouvez effectuer une recherche rapide parmi eux.

**Tournez rapidement le bouton de volume pour parcourir la liste rapidement.**





– Ne peut pas être utilisé pour iPod.

**Recherche alphabétique (applicable uniquement pour iPod):**

Vous pouvez rechercher un fichier en fonction du premier caractère.

**Appuyez sur ▲ / ▼ ou tournez le bouton de volume rapidement pour sélectionner le caractère souhaité (A à Z/ 0 à 9/ OTHERS).**

– Sélectionnez "OTHERS" si le premier caractère est autre que A à Z, 0 à 9.

- Pour retourner à l'option de réglage précédente, appuyez sur  .
- Pour annuler, maintenez enfoncée  .
- Pour l'iPod, applicable uniquement quand [HEAD MODE] est sélectionné.
- Pour ANDROID, applicable uniquement quand [AUTO MODE] est sélectionné.

## BLUETOOTH — Connexion

### Profils Bluetooth pris en charge

- Hands-Free Profile — Profile mains libres (HFP)
- Advanced Audio Distribution Profile — Profile de distribution audio avancé (A2DP)
- Audio/Video Remote Control Profile — Profile de télécommande audio/vidéo (AVRCP)
- Serial Port Profile — Profile de port série (SPP)
- Phonebook Access Profile — Profile d'accès au répertoire d'adresses (PBAP)

### Codex Bluetooth pris en charge

- Codex Sous-bande (SBC)
- Codage audio avancé (AAC)

## Connectez le microphone

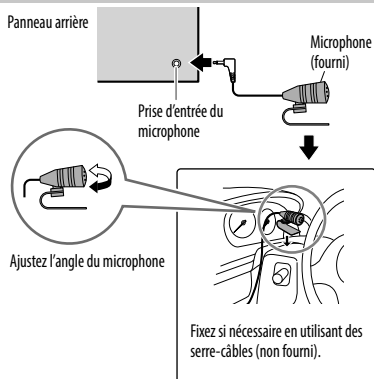

## Faites le pairage et connectez un périphérique Bluetooth pour la première fois

**1 Appuyez sur / SOURCE pour mettre l'appareil sous tension.**

**2 Cherchez et sélectionnez "JVC UNIT" sur le périphérique Bluetooth.**

"BT PAIRING" clignote sur l'affichage.

- Pour certains périphériques Bluetooth, il se peut que vous ayez besoin d'entrer le code PIN (numéro d'identification personnel) immédiatement après la recherche.

**3 Réalisez (A) ou (B) en fonction de ce qui défile sur l'affichage.**

Pour certains périphériques Bluetooth, la séquence de pairage peut varier en fonction des étapes décrites ci-dessous.

**(A) "[Nom du périphérique]" → "XXXXXX" → "VOL – YES" → "BACK – NO"**

"XXXXXX" est un code à 6 chiffres généré aléatoirement pendant chaque pairage.

**1** Assurez-vous que le code qui apparaît sur l'appareil et le périphérique Bluetooth est le même.

**2** Appuyez sur le bouton de volume pour valider le code.

**3** Utilisez le périphérique Bluetooth pour valider le code.

**(B) "[Nom du périphérique]" → "VOL – YES" → "BACK – NO"**

**1** Appuyez sur le bouton de volume pour démarrer le pairage.

**2** Si "PAIRING" → "PIN 0000" défile sur l'affichage, entrez le code PIN "0000" sur le périphérique Bluetooth.

Vous pouvez choisir le code PIN souhaité avant le pairage. (→ 16)

• Si seul "PAIRING" apparaît, utilisez le périphérique Bluetooth pour confirmer le pairage.

"PAIRING COMPLETED" apparaît quand le pairage est terminé et s'allume quand la connexion Bluetooth est établie.



S'allume pour indiquer la puissance de la batterie et la puissance du signal.\*

\* Les fonctionnalités dépendent du type de téléphone utilisé.

- Cet appareil prend en charge le Pairage simple sécurisé (SSP).
- Un maximum de 10 appareils peuvent être enregistrés (appariés) en tout.
- Une fois que le pairage est terminé, le périphérique Bluetooth reste enregistré sur l'appareil même si vous réinitialisez l'appareil. Pour supprimer un périphérique apparié, → 16, [DELETE PAIR].
- Un maximum de deux téléphones Bluetooth et un périphérique audio Bluetooth peuvent être connectés en même temps.
- Certains périphériques Bluetooth peuvent ne pas se connecter automatiquement au système après le pairage. Connectez le périphérique à l'appareil manuellement.
- Référez-vous au manuel d'instructions de votre périphérique Bluetooth pour en savoir plus.

## Pairage automatique

Quand vous connectez un périphérique iPhone/ iPod touch/ Android à la prise d'entrée USB, la demande de pairage (via Bluetooth) est activée automatiquement.

**Appuyez sur le bouton de volume pour faire le pairage une fois que vous avez validé le nom de périphérique.**

La demande de pairage automatique est activée uniquement si:

- La fonction Bluetooth du périphérique connecté est activée.
- [AUTO CNNT] est réglé sur [ON]. (→ 16)
- L'application JVC MUSIC PLAY est installée sur le périphérique Android (→ 10) et [AUTO MODE] est sélectionné (→ 11).

## BLUETOOTH — Téléphone portable

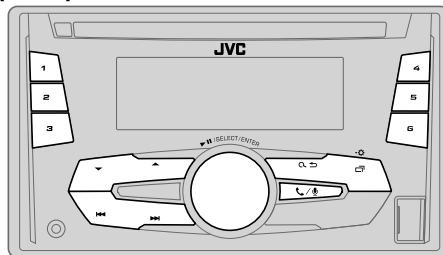

## Réception d'un appel

Quand il y a un appel entrant:

- Les touches clignotent dans la couleur que vous avez sélectionnée dans [RING COLOR]. (→ 14)
- L'appareil répond automatiquement à l'appel si [AUTO ANSWER] sur une heure sélectionnée. (→ 14)

Pendant un appel:

- Les touches s'arrêtent de clignoter et s'allument dans la couleur que vous avez sélectionnée dans [RING COLOR]. (→ 14)
- Si vous mettez hors tension l'appareil, la connexion Bluetooth est déconnectée.











## Pour

## Sur la façade

Premier appel entrant...





Répondre à un appel	Appuyez sur  /  ou sur le bouton de volume.
Refuser un appel	Maintenez enfoncé  /  ou le bouton de volume.
Fin d'un appel	Maintenez enfoncé  /  ou le bouton de volume.



## BLUETOOTH®

Pour	Sur la façade
Pendant que vous parlez pour le premier appel entrant...	
Répondez à un autre appel entrant et mettez en attente l'appel actuel	Appuyez sur  /  ou sur le bouton de volume.
Refusez un autre appel entrant	Maintenez enfoncé  /  ou le bouton de volume.
Quand vous avez deux appels actifs...	
Terminez l'appel actuel et activez l'appel en attente	Maintenez enfoncé  /  ou le bouton de volume.
Commutez entre l'appel actuel et l'appel en attente	Appuyez sur  /  .
Ajustez le volume du téléphone [00] à [35] (Défaut: [15])	Tournez le bouton de volume pendant un appel. <ul style="list-style-type: none"><li>• Cet ajustement n'affecte pas le volume des autres sources.</li></ul>
Commute entre le mode mains libres et le mode de conversation privée	Appuyez sur   pendant un appel. <ul style="list-style-type: none"><li>• Les opérations peuvent différer en fonction du périphérique Bluetooth connecté.</li></ul>

### Amélioration de la qualité des voix

Quand vous parlez au téléphone...



- 1 Maintenez enfoncée  · .
- 2 Tournez le bouton de volume pour sélectionner un élément (voir le tableau suivant), puis appuyez sur le bouton.
- 3 Répétez l'étape 2 jusqu'à ce que l'élément souhaité soit sélectionné ou activé.
- 4 Appuyez sur  ·  pour quitter.

Pour retourner à l'option de réglage précédente, appuyez sur  .

Défaut: **XX**

MIC LEVEL	-10 — +10 (-4): La sensibilité du microphone augmente quand le numéro augmente.
NOISE RDCT	-5 — +5 (0): Ajustez le niveau de réduction de bruit jusqu'à ce qu'un minimum de bruit soit entendu pendant une conversation téléphonique.
ECHO CANCEL	-5 — +5 (0): Ajustez le temps de retard d'annulation de l'écho jusqu'à ce que le dernier écho est entendu pendant une conversation téléphonique.

### Réalise les réglages de réception d'un appel

- 1 Appuyez sur  /  pour entrer en mode Bluetooth.
- 2 Tournez le bouton de volume pour sélectionner un élément (voir le tableau suivant), puis appuyez sur le bouton.
- 3 Répétez l'étape 2 jusqu'à ce que l'élément souhaité soit sélectionné ou activé.

Pour retourner à l'option de réglage précédente, appuyez sur  .

Défaut: **XX**



### SETTINGS

AUTO ANSWER	01 SEC — 30 SEC: L'appareil répond au téléphone entrant automatiquement pendant le temps sélectionné (secondes); <b>OFF</b> : Annulation.
RING COLOR	COLOR 01 — COLOR 49 (COLOR 08): Sélectionne la couleur de notification pour les touches quand il y a un appel entrant et pendant un appel; <b>OFF</b> : Annulation.



## Faire un appel

Vous pouvez faire un appel à partir de l'historique, du répertoire d'adresses ou composer le numéro. Un appel par commande vocale est possible si votre téléphone portable possède cette fonction.

- 1 Appuyez sur  /  pour entrer en mode Bluetooth.
- 2 Tournez le bouton de volume pour sélectionner un élément (voir le tableau suivant), puis appuyez sur le bouton.
- 3 Répétez l'étape 2 jusqu'à ce que l'élément souhaité soit sélectionné/activé ou suivez les instructions données pour l'élément sélectionné.

Pour retourner à l'option de réglage précédente, appuyez sur .



### RECENT CALL

(Applicable uniquement quand le téléphone prend en charge PBAP)



- 1 Appuyez sur le bouton de volume pour sélectionner un nom ou un numéro de téléphone.
  - "<" indique l'appel reçu, ">" indique un appel passé, "M" indique un appel manqué.
  - "NO HISTORY" apparaît s'il n'y a pas d'historique d'appels enregistré ou de numéro d'appel.
- 2 Appuyez sur le bouton de volume pour appeler.

### PHONEBOOK

(Applicable uniquement quand le téléphone prend en charge PBAP)

- 1 Appuyez sur  /  pour choisir la lettre souhaitée (A à Z, 0 à 9, et OTHERS).
    - "OTHERS" apparaît si le premier caractère est autre que A à Z, 0 à 9.
  - 2 Tournez le bouton de volume pour choisir un nom, puis appuyez sur le bouton.
  - 3 Tournez le bouton de volume pour choisir un numéro de téléphone, puis appuyez sur le bouton pour appeler.
- Le répertoire d'adresse du téléphone connecté est transféré automatiquement sur l'appareil lors du pairing.
  - Cet appareil peut uniquement afficher les lettres non accentuées. (Les lettres accentuées telles que "Ü" sont affichées comme "U".)



### DIAL NUMBER

- 1 Tournez le bouton de volume pour sélectionner un numéro (0 à 9) ou un caractère (\*, #, +).
- 2 Appuyez sur  /  pour déplacer la position d'entrée. Répétez les étapes 1 et 2 jusqu'à ce que vous terminiez d'entrer le numéro de téléphone.
- 3 Appuyez sur le bouton de volume pour appeler.

### VOICE

Dites le nom du contact que vous souhaitez appeler ou la commande vocale pour commander les fonctions du téléphone. (→ **Faites au appel en utilisant la reconnaissance vocale**)



## Faites au appel en utilisant la reconnaissance vocale

- 1 Maintenez pressé  /  pour activer le téléphone connecté.
  - 2 Dites le nom du contact que vous souhaitez appeler ou la commande vocale pour commander les fonctions du téléphone.
- Les fonctions de reconnaissance vocale prises en charge varient pour chaque téléphone. Référez-vous au mode d'emploi du téléphone connecté pour les détails.
  - L'appareil prend aussi en charge la fonction d'assistant personnel intelligent de l'iPhone.

## Réglages en mémoire



### Stockage d'un contact en mémoire

Vous pouvez mémoriser un maximum de 6 contacts sur les touches numériques (1 à 6).





- 1 Appuyez sur  /  pour entrer en mode Bluetooth.
- 2 Tournez le bouton de volume pour choisir [RECENT CALL], [PHONEBOOK] ou [DIAL NUMBER], puis appuyez sur le bouton.
- 3 Tournez le bouton de volume pour sélectionner un contact ou entrez un numéro de téléphone.  
Si un contact est sélectionné, appuyez sur le bouton de volume pour afficher le numéro de téléphone.
- 4 Maintenez pressée une des touches numériques (1 à 6).  
"MEMORY P (numéro préréglé sélectionné)" apparaît quand les contacts sont mémorisés.



Pour supprimer un contact de la mémoire préréglée, choisissez [DIAL NUMBER] à l'étape 2 et mémorisez un numéro vide.

### Pour passer un appel à partir de la mémoire



- 1 Appuyez sur  /  pour entrer en mode Bluetooth.
- 2 Appuyez sur l'une des touches numériques (1 à 6).
- 3 Appuyez sur le bouton de volume pour appeler.  
"NO PRESET" apparaît s'il n'y a pas de contact mémorisé.

## Réglages du mode Bluetooth

- 1 Maintenez enfoncée -.
- 2 Tournez le bouton de volume pour choisir [BLUETOOTH], puis appuyez sur le bouton.
- 3 Tournez le bouton de volume pour sélectionner un élément (voir le tableau suivant), puis appuyez sur le bouton.
- 4 Répétez l'étape 3 jusqu'à ce que l'élément souhaité soit sélectionné/activé ou suivez les instructions données pour l'élément sélectionné.
- 5 Appuyez sur - pour quitter.

Pour retourner à l'option de réglage précédente, appuyez sur  .

Défaut: **XX**

<b>PHONE*</b> <sup>1</sup>	Permet de sélectionner le téléphone ou le périphérique audio à connecter ou déconnecter. "X" apparaît devant le nom de l'appareil quand il est connecté.
<b>AUDIO*</b> <sup>1</sup>	
<b>APPLICATION*</b> <sup>1</sup>	Affiche le nom du téléphone connecté en utilisant l'application JVC Smart Music Control* <sup>2</sup> . "X" apparaît devant le nom de l'appareil quand il est connecté.
<b>DELETE PAIR</b>	<ol style="list-style-type: none"> <li>1 Tournez le bouton de volume pour choisir le périphérique à supprimer, puis appuyez sur le bouton.</li> <li>2 Tournez le bouton de volume pour choisir [YES] ou [NO], puis appuyez sur le bouton.</li> </ol>
<b>SET PINCODE (0000)</b>	<p>Change le code PIN (6 chiffres maximum).</p> <ol style="list-style-type: none"> <li>1 Tournez le bouton de volume pour sélectionner un numéro.</li> <li>2 Appuyez sur  /  pour déplacer la position d'entrée. Répétez les étapes 1 et 2 jusqu'à ce que le code PIN soit entré complètement.</li> <li>3 Appuyez sur le bouton de volume pour valider.</li> </ol>
<b>AUTO CNNCT</b>	<b>ON:</b> L'appareil se reconnecte automatiquement quand le dernier périphérique Bluetooth connecté est dans la plage. ; <b>OFF:</b> Annulation.
<b>AUTO PAIR</b>	<b>ON:</b> L'appareil apparait automatiquement le périphérique Bluetooth pris en charge (iPhone/ iPod touch/ périphérique Android) quand il est connecté par la prise d'entrée USB. En fonction du système d'exploitation du périphérique connecté, il se peut que cette fonction ne fonctionne pas. ; <b>OFF:</b> Annulation.
<b>INITIALIZE</b>	<b>YES:</b> Initialise tous les réglages Bluetooth (y compris le pairage mémorisé, le répertoire téléphonique, etc.). ; <b>NO:</b> Annulation.
<b>INFORMATION</b>	<b>MY BT NAME:</b> Affiche le nom de l'appareil (JVC UNIT). ; <b>MY ADDRESS:</b> Affiche l'adresse de cet appareil.

\*1 Vous pouvez connecter un maximum de deux téléphones Bluetooth et un périphérique audio Bluetooth en même temps.



\*2 JVC Smart Music Control est conçu pour voir l'état de l'autoradio JVC et réaliser des commandes simple à partir de smartphones Android.

Pour JVC Smart Music Control, consultez le site Web JVC: <<http://www.jvc.net/cs/car/>>.

## Mode de vérification de la compatibilité Bluetooth

Vous pouvez vérifier la connectivité du profil pris en charge entre le périphérique Bluetooth et l'appareil.

- Assurez-vous qu'il n'y a aucun périphérique Bluetooth apparié.

- 1 **Maintenez enfoncée**  / . "BLUETOOTH" ↔ "CHECK MODE" apparaît. "SEARCH NOW USING PHONE" → "PIN IS 0000" défille sur l'affichage.
- 2 **Cherchez et sélectionnez "JVC UNIT" sur le périphérique Bluetooth avant 3 minutes.**
- 3 **Réalisez (A), (B) ou (C) en fonction de ce qui apparait sur l'affichage.**
  - (A) "PAIRING" → "XXXXXX" (code de 6 chiffres): Assurez-vous que le même code apparaît sur l'appareil et le périphérique Bluetooth, puis utilisez le périphérique Bluetooth pour valider le code.
  - (B) "PAIRING" → "PIN IS 0000": Entrez "0000" sur le périphérique Bluetooth.
  - (C) "PAIRING": Utilisez le périphérique Bluetooth pour valider le pairage.

Quand le pairage a réussi, "PAIRING OK" → "[Nom du périphérique]" apparaît et la vérification de la compatibilité Bluetooth démarre.

Si "CONNECT NOW USING PHONE" apparaît, utilisez le périphérique Bluetooth pour autoriser l'accès au répertoire d'adresse et continuer. "TESTING" clignote sur l'affichage.

### Le résultat de la connectivité clignote sur l'affichage.

"PAIRING OK" et/ou "H.FREE OK"\*<sup>1</sup> et/ou "A.STREAM OK"\*<sup>2</sup> et/ou "PBAP OK"\*<sup>3</sup> ; Compatible

\*1 Compatible avec le Profile mains libres (HFP)

\*2 Compatible avec le Profile de distribution audio avancé (A2DP)

\*3 Compatible avec le Profile d'accès au répertoire d'adresses (PBAP)

Après 30 secondes, "PAIRING DELETED" apparaît pour indiquer que le pairage a été supprimé, et l'appareil qui le mode de vérification.

- Pour annuler, maintenez pressée  / **SOURCE** pour mettre l'appareil hors tension, puis mettez de nouveau l'appareil sous tension.

## BLUETOOTH — Audio

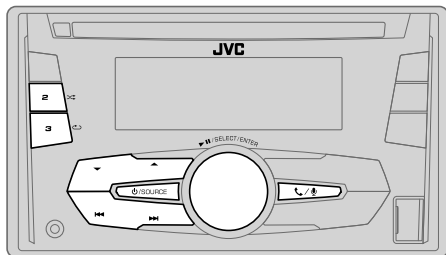

### Lecteur audio via Bluetooth

- 1 Appuyez répétitivement sur **SOURCE** pour sélectionner BT AUDIO.
- 2 Commandez le lecture audio Bluetooth pour démarrer la lecture.

Pour	Sur la façade
Lecture / pause	Appuyez sur le bouton de volume.
Choisissez un groupe ou un dossier	Appuyez sur ▲ / ▼.
Saut vers l'arrière / saut vers l'avant	Appuyez sur ◀◀ / ▶▶.
Recherche rapide vers l'arrière / vers l'avant	Maintenez enfoncée ◀◀ / ▶▶.
Lecture répétée	Appuyez répétitivement sur 3 ↻. TRACK RPT, ALL RPT, RPT OFF
Lecture aléatoire	Appuyez répétitivement sur 2 ⌂. GROUP RND, ALL RND, RND OFF
Sélectionnez un fichier à partir d'un dossier/liste	Reportez-vous à "Sélectionnez un fichier à partir d'un dossier/liste" à la page 11.

Les opérations et les indications de l'affichage peuvent différer en fonction de leur disponibilité sur le périphérique connecté.

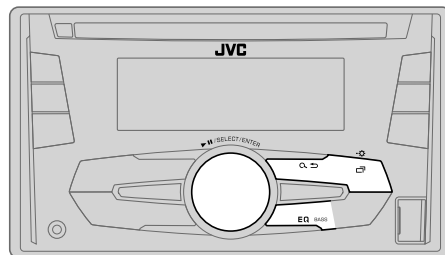

### Choisissez un égaliseur préséglé

Appuyez répétitivement sur **EQ BASS**.  
(ou)

Appuyez sur **EQ BASS**, puis tournez le bouton de volume avant 5 secondes.

Égaliseur préséglé:

FLAT (défaut) / HARD ROCK / POP / HIP HOP / R&B / JAZZ / CLASSICAL / USER

### Mémorisez vos propres ajustements sonores

- 1 Maintenez pressé **EQ BASS** pour accéder au réglage EASY EQ.
  - 2 Tournez le bouton de volume pour choisir un élément, puis appuyez sur le bouton.  
Reportez-vous à [EASY EQ] pour le réglage (➔ 18) et le réglage est mémorisé dans [USER].
- Pour retourner à l'option de réglage précédente, appuyez sur **↻**.
  - Pour quitter, appuyez sur **EQ BASS**.

### Autres paramètres

- 1 Maintenez enfoncée **↻**.
- 2 Tournez le bouton de volume pour choisir un élément (➔ 18), puis appuyez sur le bouton.
- 3 Répétez l'étape 2 jusqu'à ce que l'élément souhaité soit sélectionné/activé ou suivez les instructions données pour l'élément sélectionné.
- 4 Appuyez sur **↻** pour quitter.

Pour retourner à l'option de réglage précédente, appuyez sur **↻**.

# RÉGLAGES AUDIO

Défaut: **XX**

<b>EQ SETTING</b>	
<b>EQ PRESET</b>	Sélectionne un égaliseur pré-réglé adapté à votre genre de musique. (Sélectionnez [USER] pour utiliser les réglages réalisés dans [EASY EQ] ou [PRO EQ].) <b>FLAT / HARD ROCK / POP / HIP HOP / R&amp;B / JAZZ / CLASSICAL / USER</b>
<b>EASY EQ</b>	Ajustez vos propres ajustements sonores. Les réglages sont mémorisés dans [USER]. • Les réglages réalisés peuvent affecter les réglages actuels de [PRO EQ]. <b>SUB.W SP*1*2:</b> 00 à +06 (Défaut: 03) <b>SUB.W*1*3:</b> -50 à +10 00 <b>BASS LVL:</b> -09 à +09 00 <b>MID LVL:</b> -09 à +09 00 <b>TRE LVL:</b> -09 à +09 00
<b>PRO EQ</b>	Ajustez vos propres ajustements sonores. Les réglages sont mémorisés dans [USER]. • Les réglages réalisés peuvent affecter les réglages actuels de [EASY EQ].
<b>62.5HZ</b>	
<b>LVL -09 à +09 (00):</b> Réglez le niveau à mémoriser pour chaque source. (Avant de réaliser un ajustement, choisissez la source que vous souhaitez ajuster.)	
<b>BASS EXT ON:</b> Met en service les graves étendus ; <b>BASS EXT OFF:</b> Annulation.	
<b>100HZ / 160HZ / 250HZ / 400HZ / 630HZ / 1KHZ / 1.6KHZ / 2.5KHZ / 4KHZ / 6.3KHZ / 10KHZ / 16KHZ</b>	
<b>LVL -09 à +09 (00):</b> (Reportez-vous à ce qui précède)	
<b>Q FACTOR</b>	
<b>Q 1.35 / Q 1.50 / Q 2.00:</b> Réglez le facteur de qualité.	
<b>AUDIO</b>	
<b>BASS BOOST</b>	+01 — +05: Choisit votre niveau préféré d'accentuation des graves ; <b>OFF:</b> Annulation.
<b>LOUD</b>	<b>01 / 02:</b> Accentue les basses ou hautes fréquences pour produire un son plus équilibré aux faibles niveaux de volume ; <b>OFF:</b> Annulation.

<b>SUB.W LEVEL*1</b>	<b>SPK-OUT*2</b> (Non applicable quand la transition 3 voies est sélectionnée.) <b>00 à +06 (±03):</b> Ajuste le niveau de sortie du caisson de grave connecté par le câble d'enceinte. (→ 29, 30)
	<b>PRE-OUT</b> -50 à +10 (00): Ajuste le niveau de sortie du caisson de grave connecté aux prises de sortie de ligne (SW) via un amplificateur extérieur. (→ 29, 30)
<b>SUB.W</b>	<b>ON / OFF:</b> Active ou désactive la sortie de caisson de grave.
<b>FADER</b>	(Non applicable quand la transition 3 voies est sélectionnée.) <b>R15 — F15 (00):</b> Règle la balance de sortie des enceintes avant et arrière.
<b>BALANCE*3</b>	<b>L15 — R15 (00):</b> Règle la balance de sortie des enceintes gauche et droite.
<b>VOL ADJUST</b>	-15 — +06 (00): Pré-réglez le niveau de volume initial de chaque source (en comparaison avec le niveau de volume FM). Avant un ajustement, choisissez la source que vous souhaitez ajuster.
<b>AMP GAIN</b>	<b>LOW POWER:</b> Limite le volume maximum à 25. (Choisissez ce réglage si la puissance maximum de chaque enceinte est inférieure à 50 W pour éviter tout dommage des enceintes.) ; <b>HIGH POWER:</b> Le niveau de volume maximum est de 35.
<b>SPK/PRE OUT</b>	(Non applicable quand la transition 3 voies est sélectionnée.) En fonction de la méthode de connexion des enceintes, sélectionner le réglage approprié pour obtenir la sortie souhaitée. (→ 19, Réglages de sortie d'enceinte)
<b>SPK SIZE</b>	En fonction du type de transition que vous avez sélectionné (voir [X' OVER TYPE] ci-dessous), les options de réglage pour transition 2 voies ou transition 3 voies apparaîtront. (→ 20, Réglages de transition)
<b>X' OVER</b>	Par défaut, le type de transition 2 voies est sélectionné.
<b>X' OVER TYPE</b>	<b>Précautions:</b> Ajustez le volume avant de changer le <b>X' OVER TYPE</b> pour éviter l'augmentation ou la diminution soudaine du niveau de sortie.
<b>X' OVER 2-WAY</b>	(Affiché uniquement quand [X' OVER 3-WAY] est sélectionné) <b>YES:</b> Sélectionne le type de transition deux voies ; <b>NO:</b> Annulation.
<b>X' OVER 3-WAY</b>	(Affiché uniquement quand [X' OVER 2-WAY] est sélectionné) <b>YES:</b> Sélectionne le type de transition trois voies ; <b>NO:</b> Annulation.

\*1 Affiché uniquement quand [SUB.W] est réglé sur [ON].

\*2 Pour la transition 2 voies: Affiché uniquement quand [SPK/PRE OUT] est réglé sur [SUB.W/SUB.W]. (→ 19)

\*3 L'ajustement ne peut pas affecter la sortie du caisson de grave.

## RÉGLAGES AUDIO

SND EFFECT	
<b>ENHANCE</b>	(Ne s'applique pas à la source FM/AM et à la source DAB.) <b>SML/ MED/ LRG</b> : Améliore virtuellement l'espace sonore. ; <b>OFF</b> : Annulation.
<b>RESPONSE</b>	<b>LV1/ LV2/ LV3</b> : Rend virtuellement le son plus réaliste. ; <b>OFF</b> : Annulation.
<b>SOUND LIFT</b>	<b>LV1/ LV2/ LV3</b> : Ajuste virtuellement la position sonore entendue par les enceintes. ; <b>OFF</b> : Annulation.
<b>VOL LINK EQ</b>	<b>ON</b> : Accentue la fréquence pour réduire le bruit entendu de l'extérieur de la voiture ou le bruit roulement des pneus. ; <b>OFF</b> : Annulation.
<b>K2</b>	(Ne s'applique pas à la source FM/AM, à la source DAB et à la source AUX.) <b>ON</b> : Pour améliorer la qualité du son de la musique compressée. ; <b>OFF</b> : Annulation.

### Réglages de sortie d'enceinte

(Uniquement pour X 'OVER 2-WAY)

Sélectionnez le réglage de sortie pour les enceintes [SPK/PRE OUT], sur la base de la méthode de connexion des enceintes.

### Connexion via les prises de sortie de ligne

Pour les connexions via un amplificateur extérieur. (→ 29, 30)

Réglage [SPK/PRE OUT]	Signal audio via la prise de sortie de ligne		
	FRONT	REAR	SW
<b>REAR/REAR</b> (défaut)	Sortie des enceintes avant	Sortie des enceintes arrière	Sortie de caisson de grave
<b>SUB.W/SUB.W</b>	Sortie des enceintes avant	L (gauche): Sortie de caisson de grave R (droite): (Sourdine)	Sortie de caisson de grave

### Connexion via les câbles d'enceinte

Pour les connexions sans utiliser un amplificateur extérieur. Cependant, avec ces réglages vous pouvez aussi profiter de la sortie du caisson de grave. (→ 29, 30)

Réglage [SPK/PRE OUT]	Signal audio via le fil de l'enceinte arrière	
	L (gauche)	R (droite)
<b>REAR/REAR</b>	Sortie des enceintes arrière	Sortie des enceintes arrière
<b>SUB.W/SUB.W</b>	Sortie de caisson de grave	(Sourdine)

Si [SUB.W/SUB.W] est sélectionné:

- [FRQ 120HZ] est sélectionné dans [SUB.W LPF] et [THROUGH] n'est pas disponible.
- [R02] est sélectionné dans [FADER] et la plage sélectionnable est de [R15] à [00].

## RÉGLAGES AUDIO

### Réglages de transition

Voici les options de réglage disponibles pour la transition 2 voies et la transition 3 voies.

#### ▲ Précautions

Sélectionnez un type de transition en fonction de la connexion de vos enceintes. (➔ 29, 30)

Si vous sélectionnez une mauvais type:

- Les enceintes peuvent être endommagées.
- Le niveau sonore de sortie peut être extrêmement élevé ou faible.

#### SPK SIZE (taille d'enceinte)

La sélection est faite en fonction de la taille de l'enceinte connectée permettant d'obtenir les performances optimales.

- Les réglages de la fréquence et de la pente sont réalisés automatiquement pour la transition de l'enceinte sélectionnée.
- Si [NONE] est sélectionné pour [TWEETER] de [FRONT], [REAR] et [SUBWOOFER] pour [SPK SIZE], le réglage [X'OVER] de l'enceinte sélectionnée n'est pas disponible.

#### X'OVER (transition)

[FRQ]/ [HPF FRQ]/ [LPF FRQ]:

Ajuste la fréquence de transition pour les enceintes sélectionnées (filtre passe haut ou filtre passe bas).

- Si [THROUGH] est sélectionné, tous les signaux sont envoyés aux enceintes sélectionnées.

[SLOPE]/ [HPF SLOPE]/ [LPF SLOPE]:

Ajuste la pente de transition.

- Peut être uniquement sélectionné si un réglage autre que [THROUGH] est choisi pour la fréquence de transition.

#### [PHASE]:

Sélectionne la phase de la sortie de l'enceinte à synchroniser avec la sortie des autres enceintes.

[GAIN LEFT]/ [GAIN RIGHT]/ [GAIN]:

Ajuste le volume de sortie de l'enceinte sélectionnée.

### Options de réglage de la transition 2 voies

#### SPK SIZE

FRONT	SIZE	8CM/ 10CM/ 12CM/ 13CM/ <u>16CM</u> / 17CM/ 18CM/ 4×6"/ 5×7"/ 6×8"/ 6×9"/ 7×10"
	TWEETER	SML/ <u>MID</u> / LRG/ NONE (non connecté)
REAR*1		8CM/ 10CM/ 12CM/ 13CM/ <u>16CM</u> / 17CM/ 18CM/ 4×6"/ 5×7"/ 6×8"/ 6×9"/ 7×10"/ NONE (non connecté)
SUBWOOFER*2		<u>16CM</u> / 20CM/ <u>25CM</u> / 30CM/ 38CM OVER/ NONE (non connecté)

#### X'OVER

TWEETER	FRQ	1KHZ/ 1.6KHZ/ 2.5KHZ/ <u>4KHZ</u> / 5KHZ/ 6.3KHZ/ 8KHZ/ 10KHZ/ 12.5KHZ
	GAIN LEFT	-08DB à <u>00DB</u>
	GAIN RIGHT	-08DB à <u>00DB</u>
FRONT HPF	FRQ	30HZ/ 40HZ/ 50HZ/ 60HZ/ 70HZ/ 80HZ/ 90HZ/ 100HZ/ 120HZ/ 150HZ/ 180HZ/ 220HZ/ 250HZ/ <u>THROUGH</u>
	SLOPE	-06DB/ <u>-12DB</u> / -18DB/ -24DB
	GAIN	-08DB à <u>00DB</u>
REAR HPF*1	FRQ	30HZ/ 40HZ/ 50HZ/ 60HZ/ 70HZ/ 80HZ/ 90HZ/ 100HZ/ 120HZ/ 150HZ/ 180HZ/ 220HZ/ 250HZ/ <u>THROUGH</u>
	SLOPE	-06DB/ <u>-12DB</u> / -18DB/ -24DB
	GAIN	-08DB à <u>00DB</u>
SUB.W LPF*2	FRQ	30HZ/ 40HZ/ 50HZ/ 60HZ/ 70HZ/ 80HZ/ 90HZ/ 100HZ/ 120HZ/ 150HZ/ 180HZ/ 220HZ/ 250HZ/ <u>THROUGH</u>
	SLOPE	-06DB/ <u>-12DB</u> / -18DB/ -24DB
	PHASE	REVERSE (180°)/ <u>NORMAL</u> (0°)
	GAIN	-08DB à <u>00DB</u>

\*1 Affiché uniquement quand [SPK/PRE OUT] est réglé sur [REAR/REAR]. (➔ 19)

\*2 Affiché uniquement quand [SUB.W] est réglé sur [ON]. (➔ 18)

## RÉGLAGES AUDIO

### Options de réglage de la transition 3 voies

#### SPK SIZE

TWEETER	SML/ MID/ LRG
MID RANGE	8CM/ 10CM/ 12CM/ 13CM/ 16CM/ 17CM/ 18CM/ 4×6"/ 5×7"/ 6×8"/ 6×9"
WOOFER*	16CM/ 20CM/ 25CM/ 30CM/ 38CM OVER/ NONE (non connecté)

#### X' OVER

TWEETER	HPF FRQ	1KHZ/ 1.6KHZ/ 2.5KHZ/ 4KHZ/ 5KHZ/ 6.3KHZ/ 8KHZ/ 10KHZ/ 12.5KHZ	
	SLOPE	-06DB/ -12DB	
	PHASE	REVERSE (180°)/ NORMAL (0°)	
	GAIN	-08DB à 00DB	
MID RANGE	HPF FRQ	30HZ/ 40HZ/ 50HZ/ 60HZ/ 70HZ/ 80HZ/ 90HZ/ 100HZ/ 120HZ/ 150HZ/ 180HZ/ 220HZ/ 250HZ/ THROUGH	
	HPF SLOPE	-06DB/ -12DB	
	LPF FRQ	1KHZ/ 1.6KHZ/ 2.5KHZ/ 4KHZ/ 5KHZ/ 6.3KHZ/ 8KHZ/ 10KHZ/ 12.5KHZ/ THROUGH	
	LPF SLOPE	-06DB/ -12DB	
PHASE	PHASE	REVERSE (180°)/ NORMAL (0°)	
	GAIN	-08DB à 00DB	
	WOOFER*	LPF FRQ	30HZ/ 40HZ/ 50HZ/ 60HZ/ 70HZ/ 80HZ/ 90HZ/ 100HZ/ 120HZ/ 150HZ/ 180HZ/ 220HZ/ 250HZ/ THROUGH
		SLOPE	-06DB/ -12DB
PHASE		REVERSE (180°)/ NORMAL (0°)	
GAIN		-08DB à 00DB	

\* Affiché uniquement quand [SUB.W] est réglé sur [ON]. (→ 18)

## RÉGLAGES D'AFFICHAGE

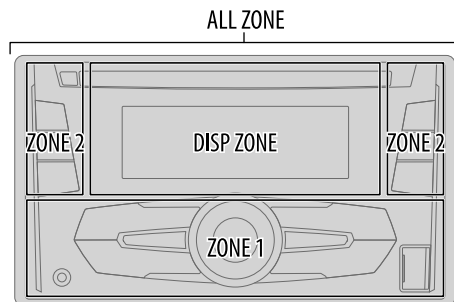

- Maintenez enfoncée pour accéder directement à [COLOR].
- Tournez le bouton de volume pour sélectionner un élément (voir le tableau suivant), puis appuyez sur le bouton.
- Répétez l'étape 2 jusqu'à ce que l'élément souhaité soit sélectionné/ activé ou suivez les instructions données pour l'élément sélectionné.
- Appuyez sur pour quitter.

Pour retourner à l'option de réglage précédente, appuyez sur .

Défaut: **XX**

#### DISPLAY

##### DIMMER

Assombrir l'éclairage de l'affichage de des touches.

**OFF**: Le gradateur est désactivé.

**ON**: Le gradateur est activé. La luminosité change sur le réglage [NIGHT].

(→ 22, [BRIGHTNESS])

**DIMMER TIME**: Réglez l'heure de mise en et hors service du gradateur.

**1** Tournez le bouton de volume pour régler l'heure de mise en service [ON], puis appuyez sur le bouton.

**2** Tournez le bouton de volume pour régler l'heure de mise en service [OFF], puis appuyez sur le bouton.

(Défaut: [ON]: 18:00 ou 6:00 PM

[OFF]: 6:00 ou 6:00 AM)

**AUTO**: Le gradateur est activé et désactivé automatiquement quand vous éteignez ou allumez les feux de la voiture.\*1

## RÉGLAGES D’AFFICHAGE

<b>BRIGHTNESS</b>	Réglez la luminosité des touches et de l’affichage séparément pour le jour et la nuit. <b>1 DAY / NIGHT:</b> Choisissez le jour ou la nuit. <b>2</b> Choisissez une zone. (→ 21) <b>3</b> Réglez le niveau de luminosité ( <b>00</b> à <b>31</b> ). (Défaut: <b>DAY: 31 ; NIGHT: 11</b> )
<b>SCROLL</b> *2	<b>ONCE:</b> Fait défiler une fois les informations de l’affichage. ; <b>AUTO:</b> Répète le défilement à 5 secondes d’intervalle. ; <b>OFF:</b> Annulation.
<b>COLOR</b>	
<b>PRESET</b>	Choisissez la couleur de l’affichage de l’éclairage des touches séparément. Couleur par défaut: <b>ALL ZONE:</b> [COLOR 08], <b>DISP ZONE:</b> [COLOR 01], <b>ZONE 1:</b> [COLOR 08], <b>ZONE 2:</b> [COLOR 46] <b>1</b> Choisissez une zone. (→ 21) <b>2</b> Choisissez une couleur pour la zone sélectionnée. • <b>COLOR 01</b> à <b>COLOR 49</b> • <b>USER:</b> La couleur que vous avez créée pour [DAY COLOR] ou [NIGHT COLOR] apparaît. • <b>COLOR FLOW01</b> à <b>COLOR FLOW03:</b> La couleur change à une vitesse différente. • <b>GROOVE/ TECHNO/ EMOTION/ RELAX/ SPECTRUM/ SWEEP/ POP:</b> Le motif de couleur sélectionné apparaît.*3 (Sélectionnable uniquement quand [ALL ZONE] est choisi à l’étape 1.)
<b>DAY COLOR</b>	Mémorisez vos propres couleurs de jour et de la nuit pour une zone différente. <b>1</b> Choisissez une zone. (→ 21) <b>2 RED / GREEN / BLUE:</b> Choisissez une couleur primaire. <b>3 00</b> à <b>31:</b> Sélectionnez le niveau.
<b>NIGHT COLOR</b>	Répétez les étapes <b>2</b> et <b>3</b> pour toutes les couleurs primaires. • Votre réglage est mémorisé sur [USER] dans [PRESET]. • Si [00] est choisi pour toutes les couleurs primaires pour [DISP ZONE], rien n’apparaît sur l’affichage.
<b>COLOR GUIDE</b>	<b>ON:</b> Change l’éclairage de l’affichage et des touches quand les réglages sont réalisés sur le menu et la recherche de liste. La zone d’affichage change automatiquement en fonction niveau de volume. ; <b>OFF:</b> Annulation.

[NIGHT COLOR] ou [DAY COLOR] est changé quand vous allumez ou éteignez les feux de la voiture.

\*1 La connexion du fil de commande de l’éclairage est requise. (→ 29, 30)

\*2 Certains caractères ou symboles n’apparaissent pas correctement (ou un blanc apparaît à leur place).

\*3 Si un de ces motifs de couleur est sélectionné, la couleur d’éclairage [ZONE 1], [DISP ZONE], [ZONE 2] change sur la couleur par défaut.

## RÉFÉRENCES

### ■ Entretien

#### Nettoyage de l’appareil

Essayez la saleté de la façade avec un chiffon sec au silicone ou un chiffon doux.

#### Manipulation des disques:

- Ne pas toucher la surface d’enregistrement du disque.
- Ne pas coller de ruban adhésif, etc. sur les disques et ne pas utiliser de disque avec du ruban adhésif collé dessus.
- N’utilisez aucun accessoire pour le disque.
- Nettoyer le disque en partant du centre vers l’extérieur.
- Nettoyez le disque avec un chiffon sec au silicone ou un chiffon doux. N’utilisez aucun solvant.
- Pour retirer les disques de cet appareil, tirez-les horizontalement.
- Retirez les ébarbures du bord du trou central du disque avant d’insérer un disque.

### ■ Plus d’informations

Consultez aussi le site web suivant <<http://www.jvc.net/cs/car/>>

#### pour:

- Les dernières mise à jour du micrologiciel et la liste de compatibilité la plus récente
- Application Android™ JVC MUSIC PLAY
- Autres informations récentes

#### Généralités

- Cet appareil ne peut lire que les CD suivants:



- **Lecture de disques à double face:** La face non DVD d’un disque à “DualDisc” n’est pas compatible avec le standard “Compact Disc Digital Audio”. Par conséquent, l’utilisation de la face non DVD d’un disque à double face sur cet appareil ne peut pas être recommandée.
- Des informations détaillées et des remarques à propos des fichiers audio pouvant être lus se trouvent dans le manuel en ligne disponible sur le site suivant: <<http://www.jvc.net/cs/car/>>.



## RÉFÉRENCES

---

### Fichiers pouvant être lus

- Fichier audio reproductible: MP3 (.mp3)/WMA (.wma)/ AAC (.aac)
- Supports de disque compatibles: CD-R/CD-RW/CD-ROM
- Formats de fichiers de disques compatibles: ISO 9660 Niveau 1/2, Joliet, Nom de fichier étendu
- Systèmes de fichier de périphérique USB compatibles: FAT12, FAT16, FAT32

Même quand les fichiers audio sont conformes aux normes établies ci-dessus, il est possible que la lecture ne soit pas possible suivant le type ou les conditions du support ou périphérique.

Un fichier AAC (.m4a) dans un périphérique USB ou un CD codé par iTunes ne peut pas être lu sur cet appareil.

### Disques ne pouvant pas être lus

- Disques qui ne sont pas ronds.
- Disques avec des colorations sur la surface d'enregistrement ou disques sales.
- Disques enregistrables/réinscriptibles qui n'ont pas été finalisés.
- CD de 8 cm. Essayer d'insérer un disque à l'aide d'un adaptateur peut entraîner un dysfonctionnement de l'appareil.

### À propos des périphériques USB

- Cet appareil peut reproduire les fichiers MP3/WMA/ AAC/WAV/FLAC mémorisés sur un périphérique USB à mémoire de grande capacité.
- Vous ne pouvez pas connecter un périphérique USB via un hub USB.
- La connexion d'un câble dont la longueur totale dépasse 5 m peut avoir pour conséquence un fonctionnement anormal de la lecture.
- Cet appareil ne peut pas reconnaître les périphériques USB dont l'alimentation n'est pas de 5 V et dépasse 1,5 A.

### À propos de l'iPod/iPhone

Made for

- iPod touch (2nd, 3rd, 4th et 5th generation)

- iPod classic

- iPod nano (3rd, 4th, 5th, 6th et 7th generation)

- iPhone 3G, 3GS, 4, 4S, 5, 5S, 5C, 6, 6 Plus

- Il n'est pas possible de parcourir les fichiers vidéo sur le menu "Vidéos" en mode [HEAD MODE].
- L'ordre des morceaux affichés sur le menu de sélection de cet appareil peut être différent de celui de iPod/iPhone.
- En fonction de la version du système d'exploitation de l'iPod/iPhone, certaines fonctions peuvent ne pas être utilisables sur cet appareil.

### À propos du périphérique Android



- Cet appareil prend en charge Android OS 4.1 et ultérieur.
- Certains périphériques Android (avec OS 4.1 et ultérieur) peuvent ne pas prendre en charge complètement Android Open Accessory (AOA) 2.0.
- Si le périphérique Android prend en charge à la fois le protocole mass storage class et AOA 2.0, cet appareil utilise toujours en priorité la lecture via AOA 2.0.

### À propos de Bluetooth

- En fonction de la version Bluetooth du périphérique, il se peut que certains périphériques Bluetooth ne puissent pas être connectés à cet appareil.
- Cet appareil peut ne pas fonctionner avec certains périphériques Bluetooth.
- La condition du signal varie en fonction de l'environnement.

## RÉFÉRENCES

### Changez l'information sur l'affichage





Chaque fois que vous appuyez sur  , les informations affichées changent.

- Si aucune information n'est disponible ou si aucune information n'est enregistrée, "NO TEXT", "NO NAME", "NO SIGNAL", ou une autre information (par ex. le nom de la station) apparaît.

<b>DAB</b>	Nom du service ➔ Titre/Artiste ➔ Segment d'étiquette dynamique (DLS) ➔ Nom d'ensemble ➔ Jour/Horloge ➔ Indicateur de niveau ➔ Indicateur de niveau avec synchronisation de couleur* ➔ (retour au début)
<b>FM ou AM</b>	Fréquence ➔ Jour/Horloge ➔ Indicateur de niveau ➔ Indicateur de niveau avec synchronisation de couleur* ➔ (retour au début)  <b>(Pour les stations FM Radio Data System uniquement)</b> Nom de la station (PS) ➔ Fréquence ➔ Type de programme (PTY) ➔ Radio texte+ ➔ Jour/Horloge ➔ Indicateur de niveau ➔ Indicateur de niveau avec synchronisation de couleur* ➔ (retour au début)
<b>CD ou USB</b>	<b>(Pour CD-DA)</b> Durée de lecture ➔ Jour/Horloge ➔ Nom du disque ➔ Titre de plage ➔ Indicateur de niveau ➔ Indicateur de niveau avec synchronisation de couleur* ➔ (retour au début)  <b>(Pour les fichiers MP3/WMA/AAC/WAV/FLAC)</b> Durée de lecture ➔ Jour/Horloge ➔ Titre d'album/Artiste ➔ Titre de plage ➔ Noms de dossier/fichier ➔ Indicateur de niveau ➔ Indicateur de niveau avec synchronisation de couleur* ➔ (retour au début)
<b>USB-IPOD ou ANDROID</b>	Durée de lecture ➔ Jour/Horloge ➔ Titre d'album/Artiste ➔ Titre de plage ➔ Indicateur de niveau ➔ Indicateur de niveau avec synchronisation de couleur* ➔ (retour au début)
<b>AUX</b>	AUX ➔ Jour/Horloge ➔ Indicateur de niveau ➔ Indicateur de niveau avec synchronisation de couleur* ➔ (retour au début)
<b>BT AUDIO</b>	Durée de lecture ➔ Jour/Horloge ➔ Titre d'album/Artiste ➔ Titre de plage ➔ Indicateur de niveau ➔ Indicateur de niveau avec synchronisation de couleur* ➔ (retour au début)

\* La couleur des touches et l'éclairage de l'affichage changent et sont synchronisés avec le niveau sonore.

## GUIDE DE DÉPANNAGE

	Symptôme	Remède
Généralités	Le son ne peut pas être entendu.	<ul style="list-style-type: none"> <li>• Ajustez le volume sur le niveau optimum.</li> <li>• Vérifiez les cordons et les connexions.</li> </ul>
	"MISWIRING CHECK WIRING THEN PWR ON" apparaît.	Mettez l'appareil hors tension, puis assurez-vous que les prises des câbles d'enceinte sont correctement isolées. Mettez de nouveau l'appareil sous tension.
	"PROTECTING SEND SERVICE" apparaît.	Envoyez l'appareil au centre de service le plus proche.
Radio Numérique	Vous ne pouvez pas choisir la source.	Cochez le réglage [SRC SELECT]. (➔ 4)
	La réception DAB est mauvaise.	Assurez-vous que [ON] est choisi pour [DAB ANT PWR]. (➔ 7)
	"CHK ANTENNA"	Vérifiez l'antenne DAB. Si vous utilisez une antenne passive (sans amplificateur), réglez [DAB ANT PWR] sur [OFF]. (➔ 7)
Radio Analogique	"RELATED SRV FOUND"	<ul style="list-style-type: none"> <li>• Appuyez sur le bouton de volume pour activer Soft-Link. (➔ 7)</li> <li>• Appuyez sur   pour annuler.</li> </ul>
	<ul style="list-style-type: none"> <li>• La réception radio est mauvaise.</li> <li>• Bruit statique pendant l'écoute de la radio.</li> </ul>	Connectez l'antenne solidement.
	Le disque ne peut pas être éjecté.	Maintenez enfoncée  pour éjecter le disque de force. Faites attention que le disque ne tombe pas quand il est éjecté.
CD / USB / iPod	"IN DISC" apparaît.	Assurez-vous que rien ne bloque la fente d'insertion quand vous éjectez le disque.
	"PLEASE" et "EJECT" apparaissent alternativement.	Appuyez sur  , puis insérez le disque correctement.
	L'ordre de lecture n'est pas celui que vous pensiez.	L'ordre de lecture est déterminé par le nom du fichier (USB) ou l'ordre dans lequel les fichiers ont été enregistrés (disque).
	La durée de lecture écoulée n'est pas correcte.	Cela dépend du processus d'enregistrement utilisé.

	Symptôme	Remède
CD / USB / iPod	"NOT SUPPORT" apparaît et la plage est sautée.	Vérifiez si la plage est dans un format compatible. (➔ 23)
	"READING" clignote sur.	<ul style="list-style-type: none"> <li>N'utilisez pas trop de niveaux de hiérarchie et de dossiers.</li> <li>Remettez le disque en place ou reconnectez le périphérique USB.</li> </ul>
	"CANNOT PLAY" clignote et/ou le périphérique connecté ne peut pas être détecté.	<ul style="list-style-type: none"> <li>Vérifiez si le périphérique connecté est compatible avec cet appareil et assurez-vous que les fichiers sont dans un format compatible. (➔ 23)</li> <li>Reconnectez le périphérique.</li> </ul>
	iPod/iPhone ne peut pas être mis sous tension ou ne fonctionne pas.	<ul style="list-style-type: none"> <li>Vérifiez la connexion entre cet appareil et l'iPod/iPhone.</li> <li>Détachez et réinitialisez l'iPod/iPhone en utilisant un réinitialisation matérielle.</li> </ul>
	"LOADING" apparaît quand vous entrez en mode de recherche en appuyant sur  .	Cet appareil continue de préparer la liste des morceaux de l'iPod/iPhone. Le chargement des données peut être long, essayez de nouveau plus tard.
ANDROID	Les caractères corrects ne sont pas affichés.	<ul style="list-style-type: none"> <li>Cet appareil peut uniquement afficher les lettres majuscules, les chiffres et un nombre limité de symboles.</li> <li>En fonction de la langue d'affichage que vous avez choisie (➔ 5), certains caractères peuvent ne pas être affichés correctement.</li> </ul>
	<ul style="list-style-type: none"> <li>Aucun son ne peut être entendu pendant la lecture.</li> <li>Le son sort uniquement du périphérique Android.</li> </ul>	<ul style="list-style-type: none"> <li>Reconnectez le périphérique Android.</li> <li>En mode [AUDIO MODE], lancez n'importe quelle application multimédia sur le périphérique Android et démarrez la lecture.</li> <li>En mode [AUDIO MODE], relancez l'application multimédia actuelle ou utilisez une autre application multimédia.</li> <li>Redémarrez le périphérique Android.</li> <li>Si cela ne résout pas le problème, c'est que le périphérique Android connecté ne peut pas diriger le signal audio sur l'appareil. (➔ 23)</li> </ul>

	Symptôme	Remède
ANDROID	Lecture impossible en mode [AUTO MODE].	<ul style="list-style-type: none"> <li>Assurez-vous que JVC MUSIC PLAY APP est installé sur le périphérique Android. (➔ 10)</li> <li>Reconnectez le périphérique Android et sélectionnez le mode de commande approprié. (➔ 11)</li> <li>Si cela ne résout pas le problème, c'est que le périphérique Android connecté ne prend pas en charge [AUTO MODE]. (➔ 23)</li> </ul>
	"NO DEVICE" ou "READING" clignote sur.	<ul style="list-style-type: none"> <li>Déactivez les options développeur sur le périphérique Android.</li> <li>Reconnectez le périphérique Android.</li> <li>Si cela ne résout pas le problème, c'est que le périphérique Android connecté ne prend pas en charge [AUTO MODE]. (➔ 23)</li> </ul>
	La lecture est intermittente ou le son saute.	Déactivez le mode d'économie d'énergie sur le périphérique Android.
	"CANNOT PLAY"	<ul style="list-style-type: none"> <li>Assurez-vous que le périphérique Android contient des fichiers audio compatibles.</li> <li>Reconnectez le périphérique Android.</li> <li>Redémarrez le périphérique Android.</li> </ul>
Bluetooth®	Aucun périphérique Bluetooth n'est détecté.	<ul style="list-style-type: none"> <li>Faites de nouveau une recherche à partir du périphérique Bluetooth.</li> <li>Réinitialisez l'appareil. (➔ 3)</li> </ul>
	Le pairing ne peut pas être réalisé.	<ul style="list-style-type: none"> <li>Assurez-vous que vous avez entré le même code PIN pour l'appareil et le périphérique Bluetooth.</li> <li>Supprimez les informations de pairing pour cet appareil et le périphérique Bluetooth, puis effectuez de nouveau le pairing. (➔ 12)</li> </ul>
	Il y a un écho ou du bruit.	<ul style="list-style-type: none"> <li>Ajustez la position du microphone. (➔ 12)</li> <li>Cochez le réglage [ECHO CANCEL]. (➔ 14)</li> </ul>
	Le son du téléphone est de mauvaise qualité.	<ul style="list-style-type: none"> <li>Réduisez la distance entre cet appareil et le périphérique Bluetooth.</li> <li>Déplacez la voiture dans un endroit où vous pouvez obtenir un meilleur signal de réception.</li> </ul>

## GUIDE DE DÉPANNAGE

Symptôme	Remède
Le son est interrompu ou saute pendant la lecture d'un lecteur audio Bluetooth.	<ul style="list-style-type: none"> <li>Réduisez la distance entre cet appareil et le lecteur audio Bluetooth.</li> <li>Mettez cet appareil hors tension, puis de nouveau sous tension et essayez de nouveau de connecter l'appareil.</li> <li>D'autres périphériques Bluetooth peuvent être en train de se connecter à l'appareil.</li> </ul>
Le lecteur audio Bluetooth connecté ne peut pas être commandé.	<ul style="list-style-type: none"> <li>Vérifiez si le lecteur audio Bluetooth connecté prend en charge AVRCP (Audio/Video Remote Control Profile). (Référez-vous aux instructions de votre lecteur audio.)</li> <li>Déconnectez et reconnectez à nouveau le lecteur Bluetooth.</li> </ul>
Bluetooth® "PAIRING FULL"	Le nombre de périphériques enregistrés a atteint la limite. Essayez de nouveau après avoir supprimé un périphérique inutile. <b>(→ 16, DELETE PAIR)</b>
"PLEASE WAIT"	L'appareil se prépare pour utiliser la fonction Bluetooth. Si le message ne disparaît pas, mettez l'appareil hors tension puis sous tension, puis connectez de nouveau le périphérique.
"NOT SUPPORT"	Le téléphone connecté ne prend pas en charge la fonction de reconnaissance vocale.
"ERROR"	Essayez de nouveau l'opération. Si "ERROR" apparaît de nouveau, vérifiez si l'appareil extérieur prend en charge la fonction que vous avez essayée.
"H/W ERROR"	Réinitialiser l'appareil et essayez de nouveau l'opération. Si "H/W ERROR" apparaît de nouveau, consultez le centre de service le plus proche.

**Si vous avez toujours des problème, réinitialisez l'appareil. (→ 3)**

## SPÉCIFICATIONS

Radio numérique (pour KW-DB928T)	DAB	Plage de fréquences	L Band 1 452,960 MHz — 1 490,624 MHz
			Bande III 174,928 MHz — 239,200 MHz
		Sensibilité	−100 dBm
		Taux de Signal/Bruit	80 dB
		Type de connecteur d'antenne	SMB
		Tension de sortie d'antenne	14,4 V (11 V — 16 V)
		Courant maximum d'antenne	< 100 mA
Radio analogique	FM	Plage de fréquences	87,5 MHz — 108,0 MHz (pas de 50 kHz)
		Sensibilité utilisable (S/B = 26 dB)	0,71 µV/75 Ω
		Seuil de sensibilité (DIN S/N = 46 dB)	2,0 µV/75 Ω
		Réponse en fréquence (±3 dB)	30 Hz — 15 kHz
		Taux de Signal/Bruit (MONO)	64 dB
		Séparation stéréo (1 kHz)	40 dB
PO	Plage de fréquences	531 kHz — 1 611 kHz (pas de 9 kHz)	
	Sensibilité utilisable (S/B = 20 dB)	28,2 µV	
GO	Plage de fréquences	153 kHz — 279 kHz (pas de 9 kHz)	
	Sensibilité utilisable (S/B = 20 dB)	50 µV	
Lecteur CD	Diode laser	GaAlAs	
	Filtre numérique (D/A)	8 fois suréchantillonnage	
	Vitesse de rotation	500 t/min. — 200 t/min. (CLV)	
	Pleurage et scintillement	Non mesurables	
	Réponse en fréquence (±1 dB)	20 Hz — 20 kHz	
	Distorsion harmonique totale (1 kHz)	0,01 %	

## SPÉCIFICATIONS

Lecteur CD	Taux de Signal/Bruit (1 kHz)	105 dB	Bluetooth	Version	Bluetooth Ver.2.1+EDR/ Bluetooth 3.0	
	Gamme dynamique	90 dB		Plage de fréquences	2,402 GHz — 2,480 GHz	
	Séparation des canaux	85 dB		Puissance de sortie	+4 dBm (MAX), 0 dBm (AVE) Power Class 2	
	Décodage MP3	Compatible avec le format MPEG-1/2 Audio Layer-3		Portée de communication maximale	Ligne de vue approximative 10 m (32,8 ft)	
	Décodeur WMA	Compatible Windows Media Audio		Pairage	SSP (Secure Simple Pairing)	
	Décodeur AAC	Fichiers AAC-LC ".aac"		Profil	HFP1.6 (Hands-Free Profile — Profil mains libres) A2DP (Advanced Audio Distribution Profile — Profil de distribution audio avancé) AVRCP1.5 (Audio/Video Remote Control Profile — Profil de télécommande audio/vidéo) PBAP (Phonebook Access Profile — Profil d'accès au répertoire d'adresses) SPP (Serial Port Profile — Profil de port série)	
USB	Standard USB	USB 1.1, USB 2.0 (Vitesse maximale)	Audio	Puissance de sortie maximum	50 W × 4 ou 50 W × 2 + 50 W × 1 (Caisson de grave = 4 Ω)	
	Périphériques compatibles	À mémoire de grande capacité		Pleine Puissance de Largeur de Bande (avec moins de 1% DHT)	22 W × 4	
	Système de fichiers	FAT12/ 16/ 32		Impédance d'enceinte	4 Ω — 8 Ω	
	Courant d'alimentation maximum	CC 5 V $\pm$ 1,5 A		Niveau de préamplification/charge (CD/USB)	4 000 mV/10 kΩ en charge	
	Convertisseur de filtre numérique (N/A)	24 Bit		Impédance du préamplificateur	≤ 600 Ω	
	Décodage MP3	Compatible avec le format MPEG-1/2 Audio Layer-3		Généralités	Tension de fonctionnement (10,5 V — 16 V admissible)	14,4 V
	Décodeur WMA	Compatible Windows Media Audio			Consommation de courant maximale	10 A
Décodeur AAC	Fichiers AAC-LC ".aac"	Gamme de température de fonctionnement	-10°C — +60°C			
Auxiliaire	Décodeur WAV	PCM linéaire	Dimensions d'installation (L × H × P)	182 mm × 112 mm × 158 mm		
	Décodeur FLAC	Fichiers FLAC	Poids	1,6 kg		
	Réponse en fréquence (±3 dB)	20 Hz — 20 kHz				
	Tension maximum d'entrée	1 000 mV				
	Impédance d'entrée	30 kΩ				

Sujet à changement sans notification.

## ▲ Avertissement

- L'appareil peut uniquement être utilisé avec une alimentation de 12 V CC, à masse négative.
- Déconnectez la borne négative de la batterie avant le câblage et le montage.
- Ne connectez pas le fil de batterie (jaune) et le fil d'allumage (rouge) au châssis de la voiture ou au fil de masse (noir) pour éviter les courts-circuits.
- Isolez les fils non connectés avec du ruban adhésif pour éviter les courts-circuits.
- Assurez-vous de raccorder de nouveau la mise à la masse de cet appareil au châssis de la voiture après l'installation.

## ▲ Précautions

- Pour des raisons de sécurité, laissez le travail de câblage et de montage des professionnels. Consultez votre revendeur autoradiod.
- Installez cet appareil dans la console de votre véhicule. Ne touchez pas les parties métalliques de cet appareil pendant ou juste après son utilisation. Les parties métalliques, comme le dissipateur de chaleur et le boîtier, deviennent chaudes.
- Ne connectez pas les fils  $\ominus$  des enceintes au châssis de la voiture, au fil de masse (noir) ou en parallèle.
- Connectez des enceintes avec une puissance maximum de plus de 50 W. Si la puissance maximum des enceintes est inférieure à 50 W, changez le réglage [AMP GAIN] pour éviter d'endommager les enceintes. (→ 18)
- Montez l'appareil avec un angle de moins de 30°.
- Si le faisceau de fils de votre véhicule ne possède pas de borne d'allumage, connectez le fil d'allumage (rouge) à la borne du boîtier de fusible de votre véhicule qui offre une alimentation de 12 V CC et qui se met en et hors service avec la clé de contact.
- Gardez tous les câbles à l'écart des dissipateurs thermiques.
- Après avoir installé l'appareil, vérifiez si les lampes de frein, les indicateurs, etc. de la voiture fonctionnent correctement.
- Si un fusible saute, assurez-vous d'abord que les câbles ne touchent pas le châssis de la voiture puis remplacez le vieux fusible par un nouveau de même valeur.

## Procédure de base

- 1 Retirez la clé de contact, puis déconnectez la borne  $\ominus$  de la batterie de la voiture.
- 2 Connectez les fils correctement.  
Reportez-vous à Connexions. (→ 29, 30)
- 3 Installez l'appareil dans votre voiture.  
Reportez-vous à Installation de l'appareil (montage encastré).
- 4 Connectez la borne  $\ominus$  de la batterie de la voiture.
- 5 Appuyez sur  $\odot$  / SOURCE pour mettre l'appareil sous tension.
- 6 Réinitialisez l'appareil en moins de 5 secondes. (→ 3)

## Installation de l'appareil (montage encastré)

Réalisez les connexions nécessaires.

(→ 29, 30)

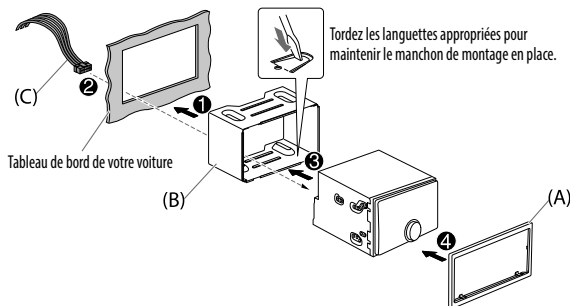

## Lors d'une installation sans manchon de montage

- 1 Retirez le manchon de montage et la plaque d'assemblage de l'appareil.
- 2 Alignez les entailles de l'appareil (des deux côtés) avec le support de montage du véhicule et fixez l'appareil avec les vis (fourni).

▲ N'utiliser que les vis spécifiées. L'utilisation de vis incorrectes peut endommager l'appareil.

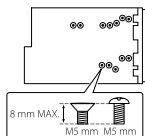

## Comment retirer l'appareil

- 1 Insérez le loquet des clés d'extraction dans les trous de chaque côté de la plaque d'assemblage, puis tirez vers l'extérieur.
- 2 Insérez les clés d'extraction profondément dans les fentes de chaque côté, puis suivez les flèches indiquées ci-dessous.

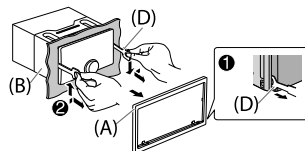

## Connexions

Lors de la connexion à un amplificateur extérieur, connectez son fil de masse au châssis de la voiture pour éviter d'endommager l'appareil.

### Si votre voiture ne possède pas de prise ISO :

Nous recommandons d'installer l'appareil en utilisant un harnais de câblage en vente dans le commerce recommandé spécifiquement pour votre voiture et, pour votre sécurité, de laisser ce travail à des professionnels. Consultez votre revendeur autoradio.

### Connexion des connecteurs ISO sur certaines voitures VW/Audi ou Opel (Vauxhall)

Vous aurez peut-être besoin de modifier le câblage du faisceau de fils fourni comme montré sur l'illustration ci-dessous.

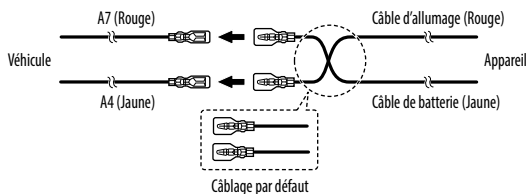

## Connecteurs ISO

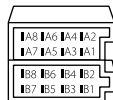

Broche	Couleur et fonction	
A4	Jaune	: Pile
A5	Bleu/Blanc	: Commande d'alimentation
A6	Orange/blanc	: Éclairage de la voiture
A7	Rouge	: Allumage (ACC)
A8	Noir	: Connexion à la terre (masse)
B1	Violet ⊕	: Enceinte arrière (droite)
B2	Violet/noir ⊖	Pour la transition 3 voies: Enceinte des aigus (droite)
B3	Gris ⊕	: Enceinte avant (droite)
B4	Gris/noir ⊖	Pour la transition 3 voies: Enceinte des médiums (droite)
B5	Blanc ⊕	: Enceinte avant (gauche)
B6	Blanc/noir ⊖	Pour la transition 3 voies: Enceinte des médiums (gauche)
B7	Vert ⊕	: Enceinte arrière (gauche)*
B8	Vert/noir ⊖	Pour la transition 3 voies: Enceinte des aigus (gauche)

\* Vous pouvez aussi connecter directement un caisson de grave sans amplificateur de caisson de grave extérieur. Pour les réglages, ➔ 19.

## Liste des pièces pour l'installation

### (A) Plaque d'assemblage

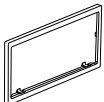

(×1)

### (B) Manchon de montage

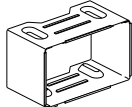

(×1)

### (C) Faisceau de fils

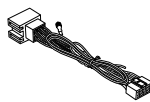

(×1)

### (D) Clé d'extraction



(×2)

### (E) Vis à tête plate (M5 × 8 mm)



(×8)

### (F) Vis à tête ronde (M5 × 8 mm)



(×8)

## Connexions

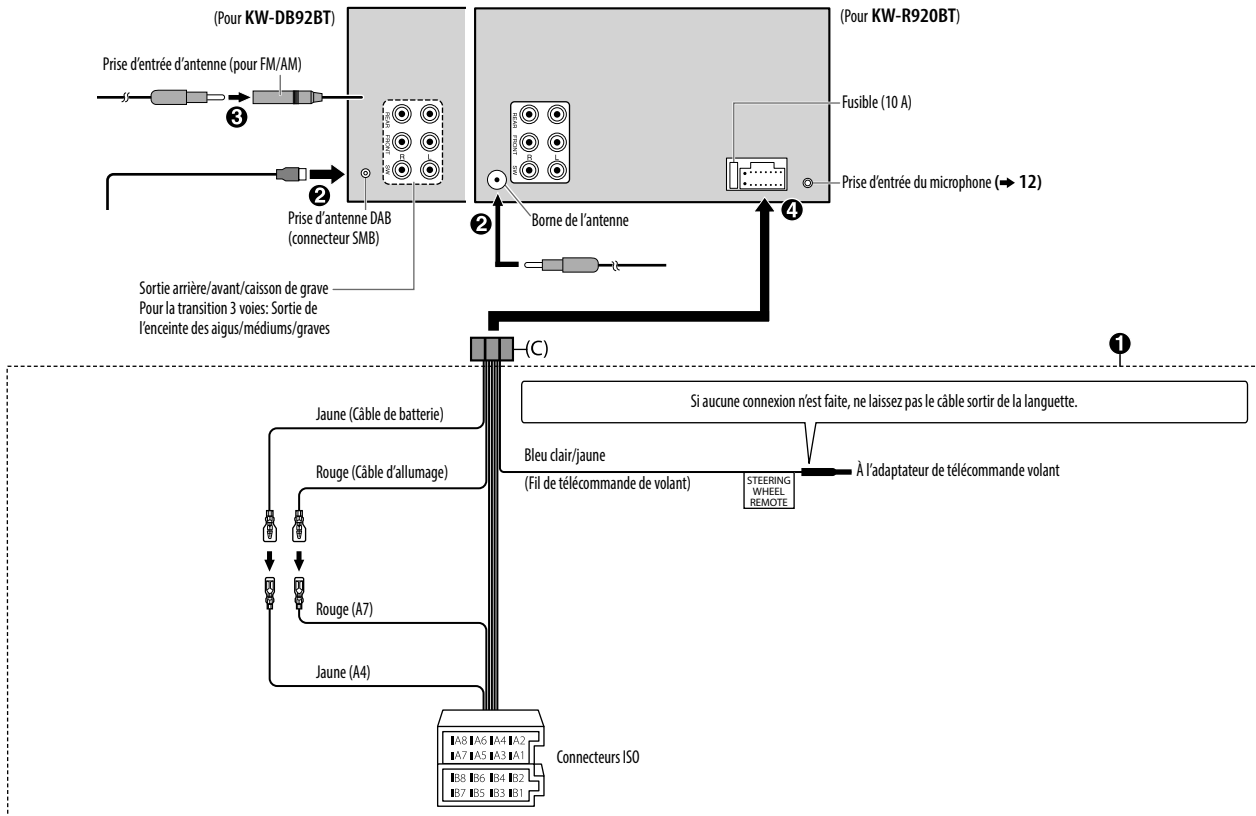





# INHALT

<b>VOR DER INBETRIEBNAHME</b>	<b>2</b>
<b>GRUNDLAGEN</b>	<b>3</b>
<b>ERSTE SCHRITTE</b>	<b>4</b>
1 Brechen Sie die Demonstration ab	
2 Stellen Sie die Uhr ein	
3 Einstellen der grundlegenden Einstellungen	
<b>DIGITAL RADIO (für KW-DB92BT)</b>	<b>5</b>
<b>ANALOG RADIO</b>	<b>8</b>
<b>AUX</b>	<b>9</b>
<b>CD / USB / iPod / ANDROID</b>	<b>10</b>
<b>BLUETOOTH®</b>	<b>12</b>
<b>AUDIOEINSTELLUNGEN</b>	<b>17</b>
<b>DISPLAY-EINSTELLUNGEN</b>	<b>21</b>
<b>ZUR BEZUGNAHME</b>	<b>22</b>
Wartung	
Weitere Informationen	
<b>FEHLERSUCHE</b>	<b>24</b>
<b>TECHNISCHE DATEN</b>	<b>26</b>
<b>EINBAU / ANSCHLUSS</b>	<b>28</b>

# VOR DER INBETRIEBNAHME

## WICHTIG

- Um richtige Verwendung sicherzustellen, lesen Sie die Bedienungsanleitung vor der Verwendung des Produkts sorgfältig durch. Es ist besonders wichtig, dass Sie die als Warnung und Vorsicht gekennzeichneten Hinweise in dieser Anleitung lesen und beachten.
- Bitte bewahren Sie die Anleitung an sicherer Stelle und griffbereit zum Nachschlagen auf.

## ▲ **Warnung**

**Bedienen Sie keine Funktion, die Ihre Aufmerksamkeit vom Straßenverkehr ablenkt.**

## ▲ **Vorsicht**

### Lautstärkeeinstellung:

- Stellen Sie die Lautstärke so ein, dass Sie immer noch Geräusche von außerhalb des Fahrzeugs hören können, um Unfälle zu vermeiden.
- Senken Sie die Lautstärke vor dem Abspielen digitaler Tonquellen, um Beschädigung der Lautsprecher durch plötzliche Tonspitzen zu vermeiden.

### Allgemeines:

- Vermeiden Sie Verwendung des externen Geräts, wenn dieses das sichere Fahren behindern kann.
- Stellen Sie sicher, dass alle wichtigen Daten gesichert sind. Wir übernehmen keine Haftung für jeglichen Verlust aufgenommener Daten.
- Stellen Sie sicher, dass keine Metallgegenstände (wie etwa Münzen oder Werkzeuge) ins Innere des Geräts gelangen und Kurzschlüsse verursachen.
- Wenn ein Disc-Fehler durch Kondensationsbildung auf der Laserlinse auftritt, werfen Sie die Disc aus und warten Sie eine Zeit lang, bis die Kondensation getrocknet ist.

## Wie Sie diese Anleitung lesen

- Die Bedienung wird im Wesentlichen anhand der Tasten auf der Frontblende des **KW-R920BT** erläutert.
- Englischsprachige Anzeigen werden zur Erklärung verwendet. Sie können die Anzeigesprache im Menü wählen. (→ 5)
- **[XX]** zeigt die gewählten Punkte an.
- (→ **XX**) zeigt an, dass Bezugsinformationen auf der angegebenen Seitennummer vorhanden sind.

# GRUNDLAGEN

## Frontblende

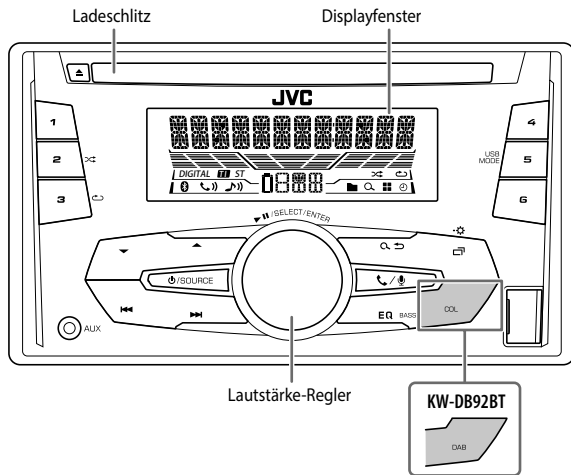

## Rücksetzen

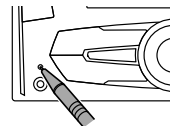

Drücken Sie zweimal innerhalb von 5 Sekunden.

### Zum

### Auf der Frontblende

#### Einschalten

Drücken Sie **POWER/SOURCE**.

- Zum Ausschalten halten Sie die Taste gedrückt.

#### Einstellen der Lautstärke

Drehen Sie den Lautstärke-Regler.

Drücken Sie den Lautstärke-Regler zum Stummschalten des Tons oder zum Pausieren der Wiedergabe.

- Zum Abbrechen drücken Sie die Taste erneut.

#### Quelle auswählen

- Drücken Sie **POWER/SOURCE** wiederholt.
- Drücken Sie **POWER/SOURCE** und drehen Sie dann den Lautstärke-Regler innerhalb von 2 Sekunden.

#### Ändern der Display-Information

Drücken Sie **INFO/STATION** wiederholt. (→ 24)

# ERSTE SCHRITTE

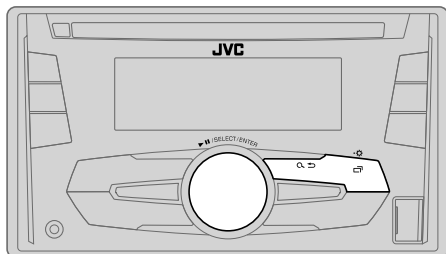

## 1 Brechen Sie die Demonstration ab

Beim ersten Einschalten des Geräts (oder wenn [FACTORY RST] auf [YES]), erscheint Folgendes im Display: "CANCEL DEMO" → "PRESS" → "VOLUME KNOB"

- 1 Drücken Sie den Lautstärke-Regler. [YES] ist für das ursprüngliche Setup gewählt.
- 2 Drücken Sie den Lautstärke-Regler erneut. "DEMO OFF" erscheint.

## 2 Stellen Sie die Uhr ein

- 1 Halten Sie  $\square$   $\cdot$   $\star$  gedrückt.
- 2 Drehen Sie den Lautstärke-Regler zum Wählen von [CLOCK], und drücken Sie dann den Regler.
- 3 Drehen Sie den Lautstärke-Regler zum Wählen von [CLOCK SET], und drücken Sie dann den Regler.
- 4 Drehen Sie den Lautstärke-Regler, um die Einstellungen vorzunehmen, und drücken Sie dann den Regler.  
Tag → Stunde → Minute
- 5 Drehen Sie den Lautstärke-Regler zum Wählen von [24H/ 12H], und drücken Sie dann den Regler.
- 6 Drehen Sie den Lautstärke-Regler zum Wählen von [12 HOUR] oder [24 HOUR], und drücken Sie dann den Regler.
- 7 Drücken Sie  $\square$   $\cdot$   $\star$  zum Beenden.

Zum Zurückschalten zum vorherigen Einstellelement drücken Sie  $\square$   $\rightarrow$ .

## 3 Einstellen der grundlegenden Einstellungen

- 1 Halten Sie  $\square$   $\cdot$   $\star$  gedrückt.
- 2 Drehen Sie den Lautstärke-Regler, um einen Gegenstand zu treffen (siehe folgende Tabelle), und drücken Sie dann den Regler.
- 3 Wiederholen Sie Schritt 2, bis der gewünschte Gegenstand gewählt oder aktiviert ist.
- 4 Drücken Sie  $\square$   $\cdot$   $\star$  zum Beenden.

Zum Zurückschalten zum vorherigen Einstellelement drücken Sie  $\square$   $\rightarrow$ .

Standard: **XX**

SETTINGS	
BEEP	(Nicht anwendbar, wenn 3-Wege-Übergang gewählt ist.) <b>ON:</b> Aktiviert den Tastenberührungston. ; <b>OFF:</b> Deaktiviert.
SRC SELECT	
AM*1	<b>ON:</b> Aktiviert Sie AM in der Quellenwahl. ; <b>OFF:</b> Deaktiviert.
AUX*1	<b>ON:</b> Aktiviert AUX in der Quellenwahl. ; <b>OFF:</b> Deaktiviert.
F/W UPDATE	
SYSTEM/ DAB 1*2/ DAB 2*2	
F/W UP xxxxx/ F/W UP xxxxxx/ F/W UP Vxxxx	<b>YES:</b> Startet die Aktualisierung der Firmware. ; <b>NO:</b> Hebt auf (Aktualisierung wird nicht ausgeführt). Einzelheiten darüber, wie Sie die Firmware aktualisieren können, siehe: < <a href="http://www.jvc.net/cs/car/">http://www.jvc.net/cs/car/</a> >.
FACTORY RST	<b>YES:</b> Setzt die Einstellungen auf Standardwerte zurück (ausgenommen gespeicherte Sender). ; <b>NO:</b> Hebt auf.

\*1 Nicht angezeigt, wenn die entsprechende Quelle gewählt ist.

\*2 Für KW-DB92BT.

## ERSTE SCHRITTE

<b>CLOCK</b>	
<b>CLOCK SYNC</b>	<b>AUTO:</b> Die Uhrzeit wird automatisch mit den Uhrzeit-Daten (CT) im -Daten (Uhrzeit) im FM (UKW) Radio Data System (für <b>KW-R920BT</b> ) oder DAB-Signal (für <b>KW-DB92BT</b> ) eingestellt. ; <b>OFF:</b> Hebt auf.
<b>CLOCK DISP</b>	<b>ON:</b> Die Uhrzeit wird im Display angezeigt, auch wenn das Gerät ausgeschaltet wird. ; <b>OFF:</b> Hebt auf.
<b>ENGLISH</b>	Wählen Sie die Anzeigesprache für das Menü und die Musik-Information, wo zutreffend.
<b>РУССКИЙ*</b>	Als Standard ist <b>ENGLISH</b> ausgewählt.
<b>ESPAÑOL</b>	* Für <b>KW-R920BT</b> .

## DIGITAL RADIO (für KW-DB92BT)

### Über DAB (Digital Audio Broadcasting)

DAB ist eines der heute verfügbaren digitalen Rundfunksendesysteme. Es kann Klang in Digitalqualität ohne störende Interferenzen oder Signalverzerrung liefern. Außerdem kann dieser Dienst Text, Bilder und Daten übermitteln.

Im Gegensatz zu UKW-Sendungen, wo jedes Programm auf seiner eigenen Frequenz übertragen wird, kombiniert DAB mehrere Programme ("Dienste" genannt), um ein sogenanntes "Ensemble" zu bilden.

Die "Primärkomponente" (Hauptrundfunksender) wird manchmal von einer "Sekundärkomponente" begleitet, die zusätzliche Programme oder andere Informationen enthalten kann.

### Vorbereitung:

- 1 Schließen Sie eine DAB-Antenne an die DAB-Antennenbuchse an. (→ 30)**
- 2 Drücken Sie **DAB**, um DAB direkt zu wählen.**
- 3 Halten Sie **DAB** gedrückt, um die Aktualisierung der Dienstliste zu starten.**

"DAB SORTING" erscheint, und die Aktualisierung beginnt.

Die Aktualisierung dauert bis zu 3 Minuten. Keine Unterbrechung (wie Verkehrsansagen) ist während der Aktualisierung möglich.

- **Zum Abbrechen der Aktualisierung der Dienstliste:** Halten Sie **DAB** erneut gedrückt.

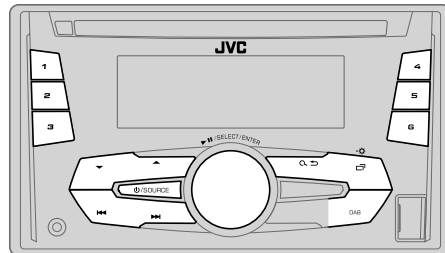

### Suchen Sie nach einem Ensemble

- 1 Drücken Sie **DAB**, um DAB direkt zu wählen.
- 2 Drücken Sie **◀◀ / ▶▶**, um ein Ensemble automatisch zu suchen.  
(oder)  
Halten Sie **◀◀ / ▶▶** gedrückt, bis "M" blinkt, und drücken Sie die Taste dann wiederholt, um ein Ensemble manuell zu suchen.
- 3 Drücken Sie **◀◀ / ▶▶**, um einen Dienst (primär oder sekundär) zum Hören zu wählen.

### Einstellungen im Speicher

Sie können bis zu 18 Dienste speichern.

### Speichern eines Dienstes

Beim Hören eines Dienstes...

Halten Sie eine der Zifferntasten (1 bis 6) gedrückt.  
(oder)

- 1 Halten Sie den Lautstärke-Regler gedrückt, bis "PRESET MODE" blinkt.
- 2 Drehen Sie den Lautstärke-Regler zum Wählen einer Festsendernummer, und drücken Sie dann den Regler.  
Die Festsendernummer blinkt, und "MEMORY" erscheint.

### Wählen Sie einen gespeicherten Dienst aus

Drücken Sie **▲ / ▼** oder eine der Zifferntasten (1 bis 6).  
(oder)

- 1 Drücken Sie **↶ ↷**.
- 2 Drehen Sie den Lautstärke-Regler zum Wählen einer Voreingabenummer, und drücken Sie dann den Regler zur Bestätigung.

### Wählen Sie einen Dienst

- 1 Drücken Sie **DAB**, um auf Dienstsuche zu schalten.
- 2 Drehen Sie den Lautstärke-Regler zum Wählen eines Dienstes, und drücken Sie dann den Regler.

Zum Abbrechen der Dienstsuche drücken Sie **↶ ↷** oder **DAB**.

### Wählen Sie einen Dienst nach Namen

- 1 Drücken Sie **DAB**, um auf Dienstsuche zu schalten.
- 2 Drücken Sie **▲ / ▼**, um das Zeichen auszuwählen, nach dem gesucht werden soll.
- 3 Drehen Sie den Lautstärke-Regler zum Wählen eines Dienstes, und drücken Sie dann den Regler.

### Andere Einstellungen

- 1 Halten Sie **☐ ⚙** gedrückt.
- 2 Drehen Sie den Lautstärke-Regler zum Wählen von [TUNER], und drücken Sie dann den Regler.
- 3 Drehen Sie den Lautstärke-Regler, um einen Gegenstand zu treffen (siehe folgende Tabelle), und drücken Sie dann den Regler.
- 4 Wiederholen Sie Schritt 3, bis der gewünschte Gegenstand gewählt/aktiviert ist, oder folgen Sie den Anweisungen auf dem gewählten Gegenstand.
- 5 Drücken Sie **☐ ⚙** zum Beenden.

Zum Zurückschalten zum vorherigen Einstellelement drücken Sie **↶ ↷**.

Standard: **XX**

### RADIO TIMER

Schaltet das Radio zu einer spezifischen Zeit ein, ungeachtet der aktuellen Quelle.

- 1 **ONCE / DAILY / WEEKLY / OFF**: Wählen Sie, wie oft der Timer eingeschaltet wird.
- 2 **FM / AM / DAB**: Quelle auswählen.
- 3 **01 bis 18** (für FM) / **01 bis 06** (für AM) / **01 bis 18** (für DAB): Wählen Sie den Festsender.
- 4 Stellen Sie den Tag\* und die Zeit der Aktivierung ein.  
"⌚" leuchtet auf, wenn der Vorgang fertig ist.

Radio Timer wird in den folgenden Fällen nicht aktiviert.

- Das Gerät ist ausgeschaltet.
- [OFF] ist für [AM] in [SRC SELECT] gewählt, nachdem Radio Timer für AM gewählt wurde. (→ 4)

\* Nur wählbar, wenn [ONCE] oder [WEEKLY] in Schritt 1 gewählt wurde.

## DIGITAL RADIO (für KW-DB92BT)

<b>AF SET</b>	<b>ON:</b> Während des Hörens von DAB... Schalten Sie automatisch auf UKW-Sendung des gleichen Programms um, wenn das DAB-Signal schwach wird. Es wird automatisch auf DAB-Ton zurückgeschaltet, wenn das Signal wieder stark wird. Während des Hörens von FM... Schalten Sie automatisch auf DAB-Sendung des gleichen Programms um (wenn verfügbar). ; <b>OFF:</b> Hebt auf.
<b>TI SET</b>	<b>ON:</b> Erlaubt es, das Gerät kurzzeitig auf Verkehrsinformation schalten, wenn verfügbar ("TI" leuchtet auf). ; <b>OFF:</b> Hebt auf.
<b>PTY SEARCH</b>	Wählen Sie einen PTY-Code (siehe unten). Wenn ein Sender eine Sendung mit dem PTY-Code ausstrahlt, den Sie gewählt haben, wird dieser Sender eingestellt.  <b>PTY-Codes:</b> NEWS, AFFAIRS, INFO, SPORT, EDUCATE, DRAMA, CULTURE, SCIENCE, VARIED, POP M (Musik), ROCK M (Musik), EASY M (Musik), LIGHT M (Musik), CLASSICS, OTHER M (Musik), WEATHER, FINANCE, CHILDREN, SOCIAL, RELIGION, PHONE IN, TRAVEL, LEISURE, JAZZ, COUNTRY, NATION M (Musik), OLDIES, FOLK M (Musik), DOCUMENT
<b>DAB ANNCMNT</b>	<b>TRAVEL, WARNINGS, NEWS, WEATHER, EVENT, SPECIAL, RAD INFO, SPORTS, FINANCE:</b> Drehen Sie den Lautstärke-Regler, um eine Auswahl zu treffen, und drücken Sie dann den Regler. "✳" erscheint vor dem aktivierten Ansagetyp. Schalten Sie automatisch von jeder Quelle auf Digitalradio-Ensembles um, die einen aktivierten Ansagetyp ausstrahlen. <ul style="list-style-type: none"><li>• Mehrfache Ansagen können gleichzeitig aktiviert werden.</li><li>• Zum Deaktivieren drücken Sie den Lautstärke-Regler erneut ("✳" erlischt).</li></ul>
<b>DAB UPDATE</b>	<b>AUTO:</b> Aktualisieren Sie die DAB-Dienstliste automatisch bei eingeschalteter Stromversorgung. ; <b>OFF:</b> Aktualisiert die DAB-Dienstliste, indem <b>DAB</b> gedrückt gehalten wird.

<b>PTY-STBY</b>	Das Gerät schaltet automatisch von jeder Quelle auf Digitalradio-Ensembles um, die den gewählten Programmtyp ausstrahlen. Programmtyp: <b>NEWS, AFFAIRS, INFO, SPORT, EDUCATE, DRAMA, CULTURE, SCIENCE, VARIED, POP M (Musik), ROCK M (Musik), EASY M (Musik), LIGHT M (Musik), CLASSICS, OTHER M (Musik), WEATHER, FINANCE, CHILDREN, SOCIAL, RELIGION, PHONE IN, TRAVEL, LEISURE, JAZZ, COUNTRY, NATION M (Musik), OLDIES, FOLK M (Musik), DOCUMENT</b> <b>OFF:</b> Hebt auf.
<b>DAB L-BAND</b>	<b>ON:</b> Empfängt L-BAND-Ensemble bei digitalem Audioempfang. ; <b>OFF:</b> Hebt auf
<b>DAB ANT PWR</b>	<b>ON:</b> Versorgt die DAB-Antenne mit Strom. ; <b>OFF:</b> Liefert keine Stromversorgung. Wählen, wenn eine passive Antenne ohne Booster verwendet wird.
<b>RELATED SRV</b>	<b>ON:</b> Aktivieren Sie die Soft-Link-Funktion, um auf einen alternativen Dienst zu schalten, also ein anderes Audioprogramm als das momentan eingestellte. ; <b>OFF:</b> Deaktivieren.

# ANALOG RADIO

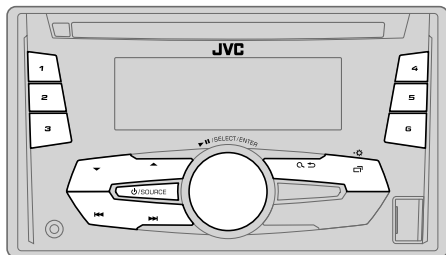

“ST” leuchtet auf, wenn eine UKW-Stereosendung mit ausreichender Signalstärke empfangen wird.

## Suche nach einem Sender

- 1 Drücken Sie **SOURCE** wiederholt, um FM (UKW) oder AM zu wählen.
- 2 Drücken Sie **◀◀ / ▶▶**, um einen Sender automatisch zu suchen.  
(oder)  
Halten Sie **◀◀ / ▶▶** gedrückt, bis “M” blinkt, und drücken Sie die Taste dann wiederholt, um einen Sender manuell zu suchen.

## Einstellungen im Speicher

Sie können bis zu 18 Sender für FM (UKW) und 6 Sender für AM speichern.

## Speichern eines Senders

Während des Hörens eines Senders...

Halten Sie eine der Zifferntasten (1 bis 6) gedrückt.

- 1 Halten Sie den Lautstärke-Regler gedrückt, bis “PRESET MODE” blinkt.
- 2 Drehen Sie den Lautstärke-Regler zum Wählen einer Festsendernummer, und drücken Sie dann den Regler.  
Die Festsendernummer blinkt, und “MEMORY” erscheint.

## Wählen Sie einen gespeicherten Sender aus

Drücken Sie **▲ / ▼** oder eine der Zifferntasten (1 bis 6).  
(oder)

- 1 Drücken Sie **↶ ↷**.
- 2 Drehen Sie den Lautstärke-Regler zum Wählen einer Voreingabenummer, und drücken Sie dann den Regler zur Bestätigung.

## Andere Einstellungen

- 1 Halten Sie **☐ ✱** gedrückt.
- 2 Drehen Sie den Lautstärke-Regler zum Wählen von [TUNER], und drücken Sie dann den Regler.
- 3 Drehen Sie Lautstärke-Regler, um einen Gegenstand zu treffen (siehe folgende Tabelle), und drücken Sie dann den Regler.
- 4 Wiederholen Sie Schritt 3, bis der gewünschte Gegenstand gewählt/aktiviert ist, oder folgen Sie den Anweisungen auf dem gewählten Gegenstand.
- 5 Drücken Sie **☐ ✱** zum Beenden.

Zum Zurückschalten zum vorherigen Einstellelement drücken Sie **↶ ↷**.

Standard: **XX**

RADIO TIMER	(→ 6)
SSM	<b>SSM 01 – 06 / SSM 07 – 12 / SSM 13 – 18:</b> Automatische Voreinstellung von bis zu 18 Sendern für FM (UKW). “SSM” hört zu blinken auf, wenn die ersten 6 Sender gespeichert sind. Wählen Sie <b>SSM 07 – 12 / SSM 13 – 18</b> zum Speichern der folgenden 12 Sender.
LOCAL SEEK	<b>ON:</b> Sucht nur FM (UKW)-Sender mit gutem Empfang.; <b>OFF:</b> Hebt auf. • Die vorgenommenen Einstellungen gelten nur für die gewählte Quelle/den gewählten Sender. Wenn Sie die Quelle/den Sender gewechselt haben, müssen Sie die Einstellungen erneut vornehmen.
IF BAND	<b>AUTO:</b> Steigert die Tuner-Empfindlichkeit, um Störgeräusche von benachbarten FM-Sendern zu verringern. (Stereo-Effekt kann verlorengehen).; <b>WIDE:</b> Ist Interferenz von benachbarten FM-Sendern ausgesetzt, aber die Klangqualität wird nicht verringert, und der Stereoeffekt wird bewahrt.



## ANALOG RADIO

<b>MONO</b>	<b>ON:</b> Verbessert den FM (UKW)-Empfang, aber der Stereoeffekt geht verloren.; <b>OFF:</b> Hebt auf.
<b>NEWS-STBY*</b>	<b>ON:</b> Das Gerät schaltet kurzzeitig auf das Nachrichtenprogramm, falls verfügbar.; <b>OFF:</b> Hebt auf.
<b>REGIONAL*</b>	<b>ON:</b> Schaltet auf einen anderen Sender in der spezifischen Region nur mit der "AF"-Steuerung.; <b>OFF:</b> Hebt auf.
<b>AF SET*</b>	<b>ON:</b> Sucht automatisch einen anderen Sender auf, der das gleiche Programm im gleichen Radio Data System-Netzwerk sendet und einen besseren Empfang aufweist, falls der aktuelle Empfang schlecht ist.; <b>OFF:</b> Hebt auf.
<b>TI SET*</b>	<b>ON:</b> Erlaubt es, das Gerät kurzzeitig auf Verkehrsinformation schalten, wenn verfügbar ("TI" leuchtet auf).; <b>OFF:</b> Hebt auf. Für <b>KW-DB92BT</b> : <b>[TI SET]</b> im AM-Wellenbereich dient zum Aktivieren von Verkehrsinformationen nur von DAB-Quelle.
<b>PTY SEARCH*</b>	Wählen Sie einen PTY-Code (siehe unten). Wenn ein Sender eine Sendung mit dem PTY-Code ausstrahlt, den Sie gewählt haben, wird dieser Sender eingestellt.

PTY-Codes: **NEWS, AFFAIRS, INFO, SPORT, EDUCATE, DRAMA, CULTURE, SCIENCE, VARIED, POP M (Musik), ROCK M (Musik), EASY M (Musik), LIGHT M (Musik), CLASSICS, OTHER M (Musik), WEATHER, FINANCE, CHILDREN, SOCIAL, RELIGION, PHONE IN, TRAVEL, LEISURE, JAZZ, COUNTRY, NATION M (Musik), OLDIES, FOLK M (Musik), DOCUMENT**

\* Nur für FM (UKW)-Quelle.

## AUX

### Verwendung eines tragbaren Audioplayers

#### 1 Schließen Sie einen tragbaren Audioplayer (im Handel erhältlich) an.

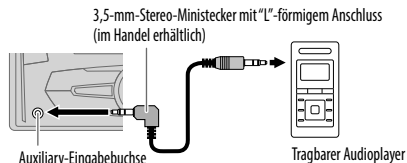

#### 2 Wählen Sie **[ON]** für **[AUX]** in **[SRC SELECT]**. (→ 4)

#### 3 Drücken Sie **⏻ / SOURCE** wiederholt zum Wählen von **AUX**.

#### 4 Schalten Sie den tragbaren Audioplayer ein und starten Sie die Wiedergabe.



Verwenden Sie einen 3-adrigen Stereo-Ministecker für optimale Audioausgabe.

# CD / USB / iPod / ANDROID

## Starten Sie die Wiedergabe

Die Quelle schaltet automatisch um, und die Wiedergabe startet.

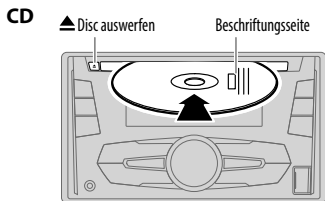

USB-Eingangsterminal

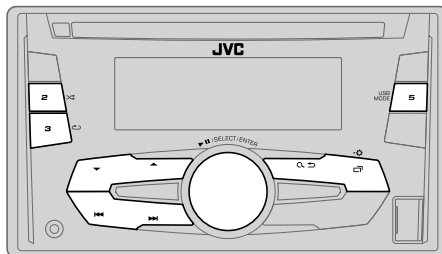
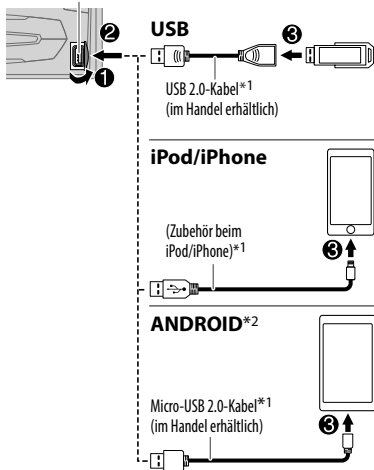

Zum	Auf der Frontblende
Vorspulen / Rückspulen*3	Halten Sie  ◀◀ / ▶▶  gedrückt.
Auswählen eines Tracks/ einer Datei	Drücken Sie  ◀◀ / ▶▶
Auswählen eines Ordners*4	Drücken Sie ▲ / ▼.
Wiederholte Wiedergabe*5	Drücken Sie <b>3</b> ↻ wiederholt. <b>TRACK RPT / ALL RPT</b> : Audio-CD <b>TRACK RPT / FOLDER RPT / ALL RPT</b> : MP3/WMA/AAC/WAV/FLAC-Datei <b>ONE RPT / ALL RPT / RPT OFF</b> : iPod oder ANDROID
Zufallswiedergabe*5	Drücken Sie <b>2</b> ↻ wiederholt. <b>ALL RND / RND OFF</b> : Audio-CD <b>FOLDER RND / ALL RND / RND OFF</b> : MP3/WMA/AAC/WAV/FLAC-Datei <b>SONG RND / ALL RND / RND OFF</b> : iPod oder ANDROID

\*1 Lassen Sie bei Nichtgebrauch nicht das Kabel im Auto liegen.

\*2 Wenn ein Android-Gerät angeschlossen wird, wird "Press [VIEW] to install JVC MUSIC PLAY APP" angezeigt. Gehen Sie zur Installation der Anwendung gemäß den Anweisungen vor. Sie können auch vor dem Verbinden die neueste Version der JVC MUSIC PLAY-Anwendung auf Ihrem Android-Gerät installieren. (→ 22)

\*3 Bei ANDROID: Trifft nur zu, wenn [AUTO MODE] gewählt ist. (→ 11)

\*4 Bei CD: Nur für MP3/WMA/AAC-Dateien. Dies funktioniert nicht bei iPod/ ANDROID.

\*5 Bei iPod/ ANDROID: Trifft nur zu, wenn [HEAD MODE]/ [AUTO MODE] gewählt ist. (→ 11)

### Wählen Sie den Steuermodus

Während USB-IPOD als Quelle gewählt ist, drücken Sie **5 USB MODE** wiederholt.

**HEAD MODE:** Steuern Sie den iPod von dieser Einheit.

**IPHONE MODE:** Steuern Sie den iPod mit dem iPod selber. Sie können aber weiterhin Wiedergabe/Pause oder Datei-Überspringen von dieser Einheit steuern.

Während ANDROID als Quelle gewählt ist, drücken Sie **5 USB MODE** wiederholt.

**AUTO MODE:** Steuern Sie das Android-Gerät von dieser Einheit über die im Android-Gerät installierte Anwendung JVC MUSIC PLAY.

**AUDIO MODE:** Steuern Sie das Android-Gerät vom Android-Gerät selber über andere im Android-Gerät installierte Media-Player-Anwendungen. Sie können aber weiterhin Wiedergabe/Pause oder Datei-Überspringen von dieser Einheit steuern.

### Wählen Sie das Musiklaufwerk

Drücken Sie **5 USB MODE** wiederholt.

Im folgenden Laufwerk gespeicherte Titel werden abgespielt.

- Wählen Sie internen oder externen Speicher für ein Smartphone (Massenspeicherklasse).
- Gewähltes Laufwerk bei Gerät mit mehreren Laufwerken.

### Auswählen einer Datei aus einem Ordner/einer Liste

- 1 Drücken Sie **Q** **↔**.
- 2 Drehen Sie den Lautstärke-Regler zum Wählen eines Ordners/einer Liste, und drücken Sie dann den Regler.
- 3 Drehen Sie den Lautstärke-Regler zum Wählen einer Datei, und drücken Sie dann den Regler.

#### Schnellsuche

Wenn Sie viele Dateien haben, können Sie diese schnell durchsuchen.

**Drehen Sie den Lautstärke-Regler schnell, um die Liste schnell zu durchsuchen.**

– Gilt nicht für iPod.

#### Alphabetsuche (gilt nur für iPod):

Sie können eine Datei anhand des Anfangsbuchstabens suchen.

**Drücken Sie **▲** / **▼** oder drehen Sie den Lautstärke-Regler schnell, um das gewünschte Zeichen (A bis Z/ 0 bis 9/ OTHERS) zu wählen.**

– Wählen Sie "OTHERS", wenn das erste Zeichen nicht A bis Z, 0 bis 9 ist.

- Zum Zurückschalten zum vorherigen Einstellelement drücken Sie **Q** **↔**.
- Zum Abbrechen halten Sie **Q** **↔** gedrückt.
- Beim iPod nur gültig, wenn [HEAD MODE] gewählt ist.
- Beim ANDROID nur gültig, wenn [AUTO MODE] gewählt ist.

## BLUETOOTH — Verbindung

### Unterstützte Bluetooth-Profile

- Hands-Free Profile (HFP)
- Advanced Audio Distribution Profile (A2DP)
- Audio/Video Remote Control Profile (AVRCP)
- Serial Port Profile (SPP)
- Phonebook Access Profile (PBAP)

### Unterstützte Bluetooth-Codex

- Sub-Band-Codex (SBC)
- Erweiterte Audio-Codierung (AAC)

## Schließen das Mikrofon an

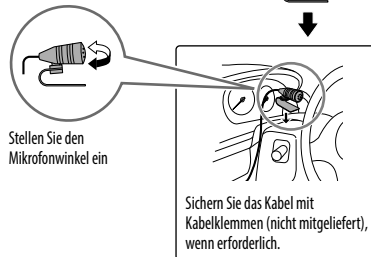
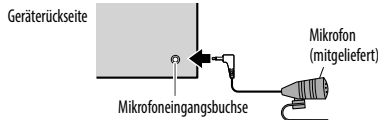

## Zum erstmaligen Registrieren und Anschließen eines Bluetooth-Geräts

- 1 Drücken Sie **⏻ / SOURCE**, um die Einheit einzuschalten.
- 2 Suchen und wählen Sie **"JVC UNIT"** am Bluetooth-Gerät.

"BT PAIRING" blinkt im Display.

- Bei einigen Bluetooth-Geräten müssen Sie möglicherweise den PIN-Code (Personal Identification Number) sofort nach der Suche eingeben.

- 3 Führen Sie **(A) oder (B) aus, je nachdem, was durch das Display läuft.**

Bei manchen Bluetooth-Geräten kann sich die Pairing-Sequenz von den unten beschriebenen Schritten unterscheiden.

**(A) "[Gerätename]" → "XXXXXX" → "VOL - YES" → "BACK - NO"**

"XXXXXX" ist ein 6-stelliger Passkey, der bei jedem Pairing zufällig erzeugt wird.

- 1 Stellen Sie sicher, dass der Passkey an der Einheit und am Bluetooth-Gerät übereinstimmt.
- 2 Drücken Sie den Lautstärke-Regler zum Bestätigen des Passkeys.
- 3 Bedienen Sie das Bluetooth-Gerät, um den Passkey zu bestätigen.

**(B) "[Gerätename]" → "VOL - YES" → "BACK - NO"**

- 1 Drücken Sie den Lautstärke-Regler zum Starten des Pairing-Vorgangs.
- 2 • Wenn "PAIRING" → "PIN 0000" durch das Display läuft, geben Sie den PIN-Code "0000" im Bluetooth-Gerät ein.  
Sie können vor dem Pairing auf einen PIN-Code Ihrer Wahl wechseln. (→ 16)  
• Wenn nur "PAIRING" erscheint, bedienen Sie das Bluetooth-Gerät, um das Pairing zu bestätigen.

"PAIRING COMPLETED" erscheint, wenn das Pairing fertig ist, und **Ⓜ** leuchtet auf, wenn die Bluetooth-Verbindung hergestellt ist.



Leuchtet auf, um die Batteriestärke und Signalstärke anzuzeigen.\*

\* Funktionalität hängt von dem Typ der verwendeten Telefone ab.

- Diese Einheit unterstützt Secure Simple Pairing (SSP).
- Bis zu 10 Geräte können insgesamt registriert (gepairt) werden.
- Wenn das Pairing ausgeführt ist, bleibt das Bluetooth-Gerät in der Einheit registriert, auch wenn Sie die Einheit zurücksetzen. Zum Löschen des gekoppelten Geräts, → 16, [DELETE PAIR].
- Es können maximal zwei Bluetooth-Telefone und ein Bluetooth-Audiogerät zur Zeit angeschlossen werden.
- Manche Bluetooth-Geräte können nicht in der Lage sein, nach dem Pairing die Verbindung automatisch herzustellen. Schließen Sie das Gerät manuell an die Einheit an.
- Weitere Information siehe Bedienungsanleitung Ihres Bluetooth-Geräts.

## Auto Pairing

Wenn Sie Ihr iPhone/ iPod touch/ Android-Gerät an den USB-Eingang anschließen, wird automatisch eine Pairing-Anforderung (über Bluetooth) aktiviert.

**Drücken Sie den Lautstärke-Regler einmal zum Pairing, nachdem Sie den Gerätenamen bestätigt haben.**

Automatische Pairing-Anforderung wird nur aktiviert, wenn:

- Die Bluetooth-Funktion des angeschlossenen Geräts eingeschaltet ist.
- [AUTO CNNT] auf [ON] gestellt ist. (→ 16)
- Die JVC MUSIC PLAY-Anwendung wird auf dem Android-Gerät (→ 10) installiert, und [AUTO MODE] wird gewählt (→ 11).

## BLUETOOTH — Handy

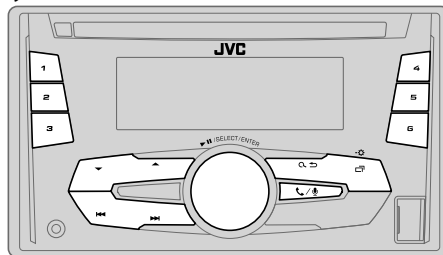

## Empfangen Sie einen Ruf

Wenn ein Ruf empfangen wird:

- Die Tasten blinken in der Farbe, die Sie in [RING COLOR] gewählt haben. (→ 14)
- Das Gerät nimmt automatisch den Ruf entgegen, wenn [AUTO ANSWER] auf eine gewählte Zeit gestellt ist. (→ 14)

Während eines Rufs:

- Die Tasten hören zu blinken auf und leuchten in der Farbe, die Sie in [RING COLOR] gewählt haben. (→ 14)
- Falls Sie das Gerät ausschalten, wird die Bluetooth-Verbindung getrennt.

## Zum





## Auf der Frontblende

Erster ankommender Anrufe...





<b>Nehmen Sie einen Ruf entgegen</b>	Drücken Sie  /  oder den Lautstärke-Regler.
<b>Weisen Sie einen Ruf ab</b>	Halten Sie  /  oder den Lautstärke-Regler gedrückt.
<b>Einen Anruf beenden</b>	Halten Sie  /  oder den Lautstärke-Regler gedrückt.

Zum	Auf der Frontblende
-----	---------------------

Während des Sprechens beim ersten ankommenden Anruf...

Einen anderen ankommenden Anruf entgegennehmen und den aktuellen Anruf halten	Drücken  /  oder den Lautstärke-Regler.
Einen anderen ankommenden Anruf ablehnen	Halten Sie  /  oder den Lautstärke-Regler gedrückt.



Bei zwei aktiven Anrufen...

Aktuellen Anruf beenden und gehaltenen Anruf aktivieren	Halten Sie  /  oder den Lautstärke-Regler gedrückt.
Umschalten zwischen aktuellem Anruf und gehaltenem Anruf	Drücken Sie  /  .

Stellen Sie die Telefonlautstärke ein [00] bis [35] (Standard: [15])





Drehen Sie den Lautstärke-Regler während eines Anrufs.  
 • Diese Einstellung hat keine Auswirkung auf den Lautstärkepegel der anderen Quellen.

Umschalten zwischen Freisprech- und Privatgespräch-Modi

Drücken Sie   während eines Anrufs.  
 • Die Bedienung kann je nach dem angeschlossenen Bluetooth-Gerät unterschiedlich sein.

## ■ Verbessern Sie die Sprachqualität

Während am Telefon gesprochen wird...



- 1 Halten Sie   gedrückt.
- 2 Drehen Sie den Lautstärke-Regler, um einen Gegenstand zu treffen (siehe folgende Tabelle), und drücken Sie dann den Regler.
- 3 Wiederholen Sie Schritt 2, bis der gewünschte Gegenstand gewählt oder aktiviert ist.
- 4 Drücken Sie   zum Beenden.

Zum Zurückschalten zum vorherigen Einstellelement drücken Sie  .

Standard: **XX**

MIC LEVEL	-10 — +10 (-4): Die Empfindlichkeit des Mikrofons nimmt mit höherer Zahl zu.
NOISE RDCT	-5 — +5 (0): Passen Sie den Rauschunterdrückungspegel an, bis das geringste Rauschen bei einem Telefongespräch gehört wird.
ECHO CANCEL	-5 — +5 (0): Passen Sie die Verzögerungszeit für die Echo-Löschung an, bis das letzte Echo bei einem Telefongespräch gehört wird.

## ■ Nehmen Sie die Einstellungen zum Empfang eines Anrufs vor

- 1 Drücken Sie  / , um auf Bluetooth-Modus zu schalten.
- 2 Drehen Sie den Lautstärke-Regler, um einen Gegenstand zu treffen (siehe folgende Tabelle), und drücken Sie dann den Regler.
- 3 Wiederholen Sie Schritt 2, bis der gewünschte Gegenstand gewählt oder aktiviert ist.



Zum Zurückschalten zum vorherigen Einstellelement drücken Sie  .

Standard: **XX**







SETTINGS	
AUTO ANSWER	01 SEC — 30 SEC: Die Einheit nimmt den ankommenden Ruf automatisch innerhalb der gewählten Zeit entgegen (in Sekunden). ; <b>OFF</b> : Hebt auf.
RING COLOR	COLOR 01 — COLOR 49 (COLOR 08): Wählt die Benachrichtigungslicht-Farbe für die Tasten, wenn ein Ruf empfangen wird und während eines Rufs. ; <b>OFF</b> : Hebt auf.

## Tätigen Sie einen Ruf



Sie können einen Ruf von der Ruf-Historie, dem Telefonbuch oder durch Wählen der Telefonnummer tätigen. Ruf durch Sprachbefehl ist auch möglich, wenn Ihr Handy dieses Merkmal hat.

- 1 Drücken Sie  / , um auf Bluetooth-Modus zu schalten.
- 2 Drehen Sie den Lautstärke-Regler, um einen Gegenstand zu treffen (siehe folgende Tabelle), und drücken Sie dann den Regler.
- 3 Wiederholen Sie Schritt 2, bis der gewünschte Gegenstand gewählt/aktiviert ist, oder folgen Sie den Anweisungen auf dem gewählten Gegenstand.

Zum Zurückschalten zum vorherigen Einstellelement drücken Sie  .

<b>RECENT CALL</b>	(Nur gültig, wenn das Telefon PBAP unterstützt) <ol style="list-style-type: none"> <li>1 Drücken Sie den Lautstärke-Regler zum Wählen eines Namens oder einer Telefonnummer. <ul style="list-style-type: none"> <li>• "&lt;" zeigt einen empfangenen Anruf an, "&gt;" zeigt einen getätigten Anruf an, "M" zeigt einen verpassten Anruf an.</li> <li>• "NO HISTORY" erscheint, wenn kein aufgezeichneter Ruf-Verlauf oder eine Rufnummer vorhanden ist.</li> </ul> </li> <li>2 Drücken Sie den Lautstärke-Regler zum Anrufen.</li> </ol>
<b>PHONEBOOK</b>	(Nur gültig, wenn das Telefon PBAP unterstützt) <ol style="list-style-type: none"> <li>1 Drücken Sie  / , um den gewünschten Buchstaben zu wählen (A bis Z, 0 bis 9, und OTHERS). <ul style="list-style-type: none"> <li>• "OTHERS" erscheint, wenn das erste Zeichen nicht A bis Z, 0 bis 9 ist.</li> </ul> </li> <li>2 Drehen Sie den Lautstärke-Regler zum Wählen eines Namens, und drücken Sie dann den Regler.</li> <li>3 Drehen Sie den Lautstärke-Regler zum Wählen einer Telefonnummer, und drücken Sie dann den Regler zum Anrufen.</li> </ol> <ul style="list-style-type: none"> <li>• Das Telefonbuch des angeschlossenen Telefons wird automatisch beim Pairing zur Einheit übertragen.</li> <li>• Dieses Gerät kann nur Buchstaben ohne Umlaute oder Akzentzeichen anzeigen. (Buchstaben mit Akzentzeichen wie "Ü" werden als "U" angezeigt.)</li> </ul>
<b>DIAL NUMBER</b>	<ol style="list-style-type: none"> <li>1 Drehen Sie den Lautstärke-Regler zum Wählen einer Nummer (0 bis 9) oder eines Zeichens (*, #, +).</li> <li>2 Drücken Sie   /  , um die Eingabeposition zu verschieben. Wiederholen Sie Schritt 1 und 2, bis die Eingabe der Telefonnummer beendet ist.</li> <li>3 Drücken Sie den Lautstärke-Regler zum Anrufen.</li> </ol>
<b>VOICE</b>	Sprechen Sie den Namen des anzurufenden Kontakts oder den Sprachbefehl deutlich, um die Telefonfunktionen zu steuern. (→ <b>Einen Ruf mit Spracherkennung tätigen</b> )



## Einen Ruf mit Spracherkennung tätigen

- 1 Halten Sie  /  gedrückt, um das angeschlossene Telefon zu aktivieren.
- 2 Sprechen Sie den Namen des anzurufenden Kontakts oder den Sprachbefehl deutlich, um die Telefonfunktionen zu steuern.
  - Unterstützte Spracherkennungsmerkmale können sich je nach Telefon unterscheiden. Einzelheiten siehe Bedienungsanleitung des angeschlossenen Telefons.
  - Diese Einheit unterstützt auch die Funktion "intelligenter persönlicher Assistent" des iPhone.

## Einstellungen im Speicher



### Speichern Sie einen Kontakt im Speicher

Sie können bis zu 6 Kontakte unter den Nummertasten (1 bis 6) speichern.

- 1 Drücken Sie  / , um auf Bluetooth-Modus zu schalten.
- 2 Drücken Sie den Lautstärke-Regler zum Wählen von [RECENT CALL], [PHONEBOOK] oder [DIAL NUMBER], und drücken Sie dann den Regler.
- 3 Drehen Sie den Lautstärke-Regler zum Wählen eines Kontakts oder zum Eingeben einer Telefonnummer. Wenn ein Kontakt gewählt wird, drücken Sie den Lautstärke-Regler zur Anzeige der Telefonnummer.
- 4 Halten Sie eine der Zifferntasten (1 bis 6) gedrückt. "MEMORY P(gewählte Voreingabenummer)" erscheint, wenn der Kontakt gespeichert ist.

Zum Löschen eines Kontakts aus dem Festspeicher wählen Sie [DIAL NUMBER] in Schritt 2 und speichern Sie eine leere Nummer.

### Einen Ruf aus dem Speicher tätigen

- 1 Drücken Sie  / , um auf Bluetooth-Modus zu schalten.
- 2 Drücken Sie eine der Zifferntasten (1 bis 6).
- 3 Drücken Sie den Lautstärke-Regler zum Anrufen. "NO PRESET" erscheint, wenn kein Kontakt gespeichert ist.

## Bluetooth-Modus-Einstellungen

- 1 Halten Sie gedrückt.
- 2 Drehen Sie den Lautstärke-Regler zum Wählen von [BLUETOOTH], und drücken Sie dann den Regler.
- 3 Drehen Sie den Lautstärke-Regler, um einen Gegenstand zu treffen (siehe folgende Tabelle), und drücken Sie dann den Regler.
- 4 Wiederholen Sie Schritt 3, bis der gewünschte Gegenstand gewählt/aktiviert ist, oder folgen Sie den Anweisungen auf dem gewählten Gegenstand.
- 5 Drücken Sie zum Beenden.

Zum Zurückschalten zum vorherigen Einstellelement drücken Sie .

Standard: **XX**

<b>PHONE*</b> <sup>1</sup>	Wählt das Telefon oder Audiogerät zum Anschließen oder Abtrennen. "X" erscheint vor dem Gerätenamen, wenn angeschlossen.
<b>AUDIO*</b> <sup>1</sup>	
<b>APPLICATION*</b> <sup>1</sup>	Zeigt den Namen des angeschlossenen Handys mit der JVC Smart Music Control* <sup>2</sup> App an. "X" erscheint vor dem Gerätenamen, wenn angeschlossen.
<b>DELETE PAIR</b>	<ol style="list-style-type: none"> <li>1 Drehen Sie den Lautstärke-Regler zum Wählen eines Geräts zum Löschen, und drücken Sie dann den Regler.</li> <li>2 Drehen Sie den Lautstärke-Regler zum Wählen von [YES] oder [NO], und drücken Sie dann den Regler.</li> </ol>
<b>SET PINCODE (0000)</b>	Ändert den PIN-Code (bis zu 6 Stellen). <ol style="list-style-type: none"> <li>1 Drehen Sie den Lautstärke-Regler zum Wählen einer Nummer.</li> <li>2 Drücken Sie  / , um die Eingabeposition zu verschieben. Wiederholen Sie Schritt 1 und 2, bis die Eingabe des PIN-Codes beendet ist.</li> <li>3 Drücken Sie den Lautstärke-Regler zum Bestätigen.</li> </ol>
<b>AUTO CNCT</b>	<b>ON:</b> Die Einheit stellt die Verbindung automatisch neu her, wenn das zuletzt angeschlossene Bluetooth-Gerät innerhalb der Reichweite ist. ; <b>OFF:</b> Hebt auf.
<b>AUTO PAIR</b>	<b>ON:</b> Die Einheit führt automatisch Pairing mit dem unterstützten Bluetooth-Gerät aus (iPhone/iPod touch/ Android-Gerät), wenn sie über die USB-Eingangsklemme verbunden wird. Je nach dem Betriebssystem des angeschlossenen Geräts arbeitet diese Funktion möglicherweise nicht. ; <b>OFF:</b> Hebt auf.
<b>INITIALIZE</b>	<b>YES:</b> Initialisiert alle Bluetooth-Einstellungen (einschließlich gespeichertes Pairing, Telefonbuch usw.) ; <b>NO:</b> Hebt auf.
<b>INFORMATION</b>	<b>MY BT NAME:</b> Zeigt den Namen der Einheit an (JVC UNIT). ; <b>MY ADDRESS:</b> Zeigt die Adresse dieser Einheit.

\*1 Sie können maximal zwei Bluetooth-Telefone und ein Bluetooth-Audiogerät zur Zeit anschließen.

\*2 JVC Smart Music Control ist darauf ausgelegt, den JVC Autostereo-Status zu betrachten und einfache Steuervorgänge auf Android-Smartphones auszuführen.

Für JVC Smart Music Control Bedienungsvorgänge besuchen Sie die JVC-Website: <<http://www.jvc.net/cs/car/>>.

## Prüfmodus für Bluetooth-Kompatibilität

Sie können die Konnektivität des unterstützten Profils zwischen dem Bluetooth-Gerät und der Einheit prüfen.

- Stellen Sie sicher, dass kein Bluetooth-Gerät gekoppelt ist.

- 1 Halten Sie / gedrückt.  
"BLUETOOTH" ↔ "CHECK MODE" erscheint. "SEARCH NOW USING PHONE" → "PIN IS 0000" scrollt durch das Display.
- 2 Suchen und wählen Sie "JVC UNIT" am Bluetooth-Gerät innerhalb von 3 Minuten.
- 3 Führen Sie (A), (B) oder (C) aus, je nachdem was im Display erscheint.
  - (A) "PAIRING" → "XXXXXX" (6-stelliger Passkey): Stellen Sie sicher, dass der gleiche Passkey auf der Einheit und auf dem Bluetooth-Gerät erscheint, und bedienen Sie dann das Bluetooth-Gerät, um den Passkey zu bestätigen.
  - (B) "PAIRING" → "PIN IS 0000": Geben Sie "0000" auf dem Bluetooth-Gerät ein.
  - (C) "PAIRING": Bedienen Sie das Bluetooth-Gerät, um das Pairing zu bestätigen.

Nachdem das Pairing erfolgreich ausgeführt ist, erscheint "PAIRING OK" → "[Gerätename]", und die Prüfung der Bluetooth-Kompatibilität beginnt. Wenn "CONNECT NOW USING PHONE" erscheint, bedienen Sie das Bluetooth-Gerät, um Telefonbuch-Zugriff zu erlauben, um fortzufahren. "TESTING" blinkt im Display.

### Das Konnektivitätsergebnis blinkt im Display.

"PAIRING OK" und/oder "H.FREE OK"<sup>\*1</sup> und/oder "A.STREAM OK"<sup>\*2</sup> und/oder "PBAP OK"<sup>\*3</sup> : Kompatibel

\*1 Kompatibel mit Hands-Free Profile (HFP)

\*2 Kompatibel mit Advanced Audio Distribution Profile (A2DP)

\*3 Kompatibel mit Phonebook Access Profile (PBAP)

Nach 30 Sekunden erscheint "PAIRING DELETED", um anzuzeigen, dass Pairing gelöscht wurde, und die Einheit beendet den Prüfmodus.

- Zum Abbrechen halten Sie / **SOURCE** gedrückt, um die Stromversorgung auszuschalten, und schalten Sie dann die Stromversorgung erneut ein.



## BLUETOOTH — Audio

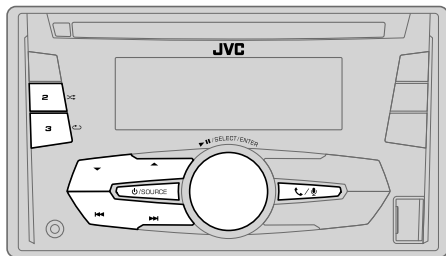

### Audioplayer über Bluetooth

- 1 Drücken Sie **SOURCE** wiederholt zum Wählen von BT AUDIO.
- 2 Bedienen Sie den Bluetooth-Audioplayer zum Starten der Wiedergabe.

Zum	Auf der Frontblende
Wiedergabe / Pause	Drücken Sie den Lautstärke-Regler.
Wählen Sie die Gruppe oder den Ordner	Drücken Sie ▲ / ▼.
Reverse- / Vorwärts-Überspringen	Drücken Sie ◀◀ / ▶▶.
Vorspulen / Rückspulen	Halten Sie ◀◀ / ▶▶ gedrückt.
Wiederholte Wiedergabe	Drücken Sie <b>3</b> wiederholt. TRACK RPT, ALL RPT, RPT OFF
Zufallswiedergabe	Drücken Sie <b>2</b> wiederholt. GROUP RND, ALL RND, RND OFF
Auswählen einer Datei aus einem Ordner/einer Liste	Siehe "Auswählen einer Datei aus einem Ordner/einer Liste" auf Seite 11.

Die Bedienungen und Displayanzeigen unterscheiden sich möglicherweise je nach Verfügbarkeit auf dem angeschlossenen Gerät.

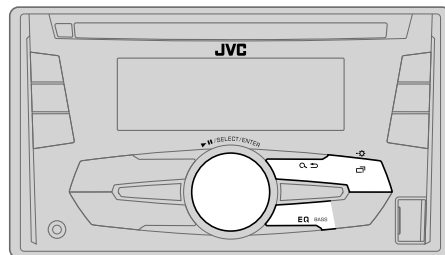

### Wählen Sie einen Vorwahl-Equalizer

Drücken Sie **EQ BASS** wiederholt.  
(oder)

Drücken Sie **EQ BASS**, und drehen Sie dann den Lautstärke-Regler innerhalb von 5 Sekunden.

Vorwahl-Equalizer:

FLAT (Standard) / HARD ROCK / POP / HIP HOP / R&B / JAZZ / CLASSICAL / USER

### Speichern Ihre eigenen Klangeinstellungen

- 1 Halten Sie **EQ BASS** gedrückt, um auf EASY EQ-Suche zu schalten.
- 2 Drehen Sie den Lautstärke-Regler zum Wählen eines Gegenstands, und drücken Sie dann den Regler.  
Siehe [EASY EQ] bezüglich der Einstellung (➔ 18), und das Ergebnis wird unter [USER] gespeichert.

- Zum Zurückschalten zum vorherigen Einstellelement drücken Sie **Q**.
- Zum Beenden drücken Sie **EQ BASS**.

### Andere Einstellungen

- 1 Halten Sie **EQ BASS** gedrückt.
- 2 Drehen Sie den Lautstärke-Regler zum Wählen eines Gegenstands (➔ 18), und drücken Sie dann den Regler.
- 3 Wiederholen Sie Schritt 2, bis der gewünschte Gegenstand gewählt/aktiviert ist, oder folgen Sie den Anweisungen auf dem gewählten Gegenstand.
- 4 Drücken Sie **EQ BASS** zum Beenden.

Zum Zurückschalten zum vorherigen Einstellelement drücken Sie **Q**.

# AUDIOEINSTELLUNGEN

Standard: **XX**

<b>EQ SETTING</b>	
<b>EQ PRESET</b>	Wählt einen Vorwahl-Equalizer, der für das Musikgenre geeignet ist. (Wählen Sie <b>[USER]</b> ), um die in <b>[EASY EQ]</b> oder <b>[PRO EQ]</b> vorgenommenen Einstellungen zu verwenden.) <b>FLAT / HARD ROCK / POP / HIP HOP / R&amp;B / JAZZ / CLASSICAL / USER</b>
<b>EASY EQ</b>	Justieren Ihre eigenen Klangeinstellungen. Diese Einstellungen werden unter <b>[USER]</b> gespeichert. • Die vorgenommenen Einstellungen können die aktuellen Einstellungen von <b>[PRO EQ]</b> beeinflussen. <b>SUB.W SP</b> *1*2: <b>00</b> bis <b>+06</b> (Standard: <b>03</b> ) <b>SUB.W</b> *1*3: <b>-50</b> bis <b>+10</b> <b>00</b> <b>BASS LVL:</b> <b>-09</b> bis <b>+09</b> <b>00</b> <b>MID LVL:</b> <b>-09</b> bis <b>+09</b> <b>00</b> <b>TRE LVL:</b> <b>-09</b> bis <b>+09</b> <b>00</b>
<b>PRO EQ</b>	Justieren Ihre eigenen Klangeinstellungen. Diese Einstellungen werden unter <b>[USER]</b> gespeichert. • Die vorgenommenen Einstellungen können die aktuellen Einstellungen von <b>[EASY EQ]</b> beeinflussen.
<b>62.5HZ</b>	
<b>LVL</b> <b>-09</b> bis <b>+09 (00)</b> : Stellt den Pegel zum Speichern für jede Quelle ein. (Bevor Sie eine Einstellung vornehmen, wählen Sie eine anzupassende Quelle aus.)	
<b>BASS EXT ON</b> : Schaltet den erweiterten Bass ein.; <b>BASS EXT OFF</b> : Hebt auf.	
<b>100HZ / 160HZ / 250HZ / 400HZ / 630HZ / 1KHZ / 1.6KHZ / 2.5KHZ / 4KHZ / 6.3KHZ / 10KHZ / 16KHZ</b>	
<b>LVL</b> <b>-09</b> bis <b>+09 (00)</b> : (Siehe oben)	
<b>Q FACTOR</b>	
<b>Q 1.35 / Q 1.50 / Q 2.00</b> : Den Qualitätsfaktor einstellen.	
<b>AUDIO</b>	
<b>BASS BOOST</b>	<b>+01</b> — <b>+05</b> : Wählt Ihren bevorzugten Bass-Boost-Pegel.; <b>OFF</b> : Hebt auf.
<b>LOUD</b>	<b>01 / 02</b> : Verstärkt niedrige oder hohe Frequenzen, um eine gute Klangwirkung auch bei niedriger Lautstärke zu erhalten.; <b>OFF</b> : Hebt auf.

<b>SUB.W LEVEL</b> *1	<b>SPK-OUT</b> *2 (Nicht anwendbar, wenn 3-Wege-Übergang gewählt ist.) <b>00</b> bis <b>+06 (+03)</b> : Stellt den Ausgangspegel des über Lautsprecherleitung angeschlossenen Subwoofers ein. (➔ <b>29, 30</b> )
	<b>PRE-OUT</b> <b>-50</b> bis <b>+10 (00)</b> : Stellt den Ausgangspegel des an die Line-Out-Anschlüsse (SW) über einen externen Verstärker angeschlossenen Subwoofers ein. (➔ <b>29, 30</b> )
<b>SUB.W</b>	<b>ON / OFF</b> : Schaltet den Subwoofer-Ausgang ein oder aus.
<b>FADER</b>	(Nicht anwendbar, wenn 3-Wege-Übergang gewählt ist.) <b>R15</b> — <b>F15 (00)</b> : Stellen Sie die Ausgangsbalance zwischen vorderen und hinteren Lautsprechern ein.
<b>BALANCE</b> *3	<b>L15</b> — <b>R15 (00)</b> : Stellen Sie die Ausgangsbalance zwischen linken und rechten Lautsprechern ein.
<b>VOL ADJUST</b>	<b>-15</b> — <b>+06 (00)</b> : Nehmen Sie die Vorwahl des anfänglichen Lautstärkepegels für jede Quelle (in Bezug auf den FM (UKW)-Lautstärkepegel) vor. Vor der Einstellung wählen Sie eine anzupassende Quelle aus.
<b>AMP GAIN</b>	<b>LOW POWER</b> : Beschränkt den maximalen Lautstärkepegel auf 25. (Wählen Sie dies, wenn die Maximalleistung jedes Lautsprechers weniger als 50 W beträgt, um Schäden an den Lautsprechern zu verhindern).; <b>HIGH POWER</b> : Der maximale Lautstärkepegel ist 35.
<b>SPK/PRE OUT</b>	(Nicht anwendbar, wenn 3-Wege-Übergang gewählt ist.) Wählen Sie je nach der Art des Lautsprecheranschlusses die geeignete Einstellung, um den gewünschten Ausgang zu erhalten. (➔ <b>19, Lautsprecher-Ausgangseinstellungen</b> )
<b>SPK SIZE</b>	Je nach dem gewählten Übergangstyp (siehe <b>[X ' OVER TYPE]</b> unten) werden die Einstellpunkte 2-Wege-Übergang oder 3-Wege-Übergang gezeigt. (➔ <b>20, Übergangseinstellungen</b> )
<b>X ' OVER</b>	Als Standard ist der 2-Wege-Übergangstyp gewählt.
<b>X ' OVER TYPE</b>	<b>Vorsicht</b> : Passen Sie die Lautstärke an, bevor der Punkt <b>X ' OVER TYPE</b> geändert wird, um plötzliche Schwankungen im Ausgangspegel zu vermeiden.
<b>X ' OVER 2-WAY</b>	(Wird nur angezeigt, wenn <b>[X ' OVER 3-WAY]</b> gewählt ist) <b>YES</b> : Wählt den Zwei-Wege-Übergangstyp.; <b>NO</b> : Hebt auf.
<b>X ' OVER 3-WAY</b>	(Wird nur angezeigt, wenn <b>[X ' OVER 2-WAY]</b> gewählt ist) <b>YES</b> : Wählt den Drei-Wege-Übergangstyp.; <b>NO</b> : Hebt auf.

\*1 Wird nur angezeigt, wenn **[SUB.W]** auf **[ON]** gestellt ist.

\*2 Für 2-Wege-Übergang: Wird nur angezeigt, wenn **[SPK/PRE OUT]** auf **[SUB.W/SUB.W]** gestellt ist. (➔ **19**)

\*3 Die Einstellung kann nicht den Subwoofer-Ausgang beeinflussen.

## AUDIOEINSTELLUNGEN

SND EFFECT	
<b>ENHANCE</b>	(Gilt nicht für FM/AM-Quelle und DAB-Quelle.) <b>SML/ MED/ LRG</b> : Erlaubt virtuelle Verbesserung des Klangraums.; <b>OFF</b> : Hebt auf.
<b>RESPONSE</b>	<b>LV1/ LV2/ LV3</b> : Lässt den Klang virtuell realistischer wirken.; <b>OFF</b> : Hebt auf.
<b>SOUND LIFT</b>	<b>LV1/ LV2/ LV3</b> : Stellt die von den Lautsprechern gehörte Klangposition virtuell ein.; <b>OFF</b> : Hebt auf.
<b>VOL LINK EQ</b>	<b>ON</b> : Hebt die Frequenz an, um Störgeräusche von außerhalb des Fahrzeugs oder Laufgeräusche der Reifen zu verringern.; <b>OFF</b> : Hebt auf.
<b>K2</b>	(Gilt nicht für FM/AM-Quelle, DAB-Quelle und AUX-Quelle.) <b>ON</b> : Verbessern Sie die Klangqualität von komprimierter Musik.; <b>OFF</b> : Hebt auf.

### Lautsprecher-Ausgangseinstellungen

(Nur für X \* OVER 2-WAY)

Wählen Sie die Ausgangseinstellung für die Lautsprecher [SPK/PRE OUT], basierend auf der Art des Lautsprecheranschlusses.

### Anschluss über Line-Out-Buchsen

Für Verbindungen über einen externen Verstärker. (➔ 29, 30)

Einstellung auf [SPK/PRE OUT]	Audiosignal über Line-Out-Anschluss		
	FRONT	REAR	SW
<b>REAR/REAR</b> (Standard)	Vorderer Lautsprecherausgang	Hinterer Lautsprecherausgang	Subwoofer-Ausgang
<b>SUB.W/SUB.W</b>	Vorderer Lautsprecherausgang	L (links): Subwoofer-Ausgang R (rechts): (Stummschaltung)	Subwoofer-Ausgang

### Anschluss über Lautsprecherkabel

Für Verbindungen ohne externen Verstärker. Mit diesen Einstellungen können Sie aber auch den Subwoofer-Ausgang genießen. (➔ 29, 30)

Einstellung auf [SPK/PRE OUT]	Audiosignal über hintere Lautsprecherleitung	
	L (links)	R (rechts)
<b>REAR/REAR</b>	Hinterer Lautsprecherausgang	Hinterer Lautsprecherausgang
<b>SUB.W/SUB.W</b>	Subwoofer-Ausgang	(Stummschaltung)

Wenn [SUB.W/SUB.W] gewählt ist:

- [FRQ 120HZ] ist in [SUB.W LPF] gewählt, und [THROUGH] steht nicht zur Verfügung.
- [R02] ist in [FADER] gewählt, und der Wahlbereich ist [R15] bis [00].

# AUDIOEINSTELLUNGEN

## Übergangseinstellungen

Im Folgenden werden die verfügbaren Einstellpunkte für 2-Wege-Übergang und 3-Wege-Übergang gezeigt.

### ▲ Vorsicht

Wählen Sie einen Übergangstyp entsprechend der Art des Anschlusses der Lautsprecher. (➔ 29, 30)

Wenn Sie einen falschen Typ wählen:

- Die Lautsprecher können beschädigt werden.
- Der Ausgangsstonpegel kann sehr hoch oder niedrig sein.

### SPK SIZE (Lautsprechergröße)

Wählt entsprechend der Größe der angeschlossenen Lautsprecher für optimale Leistung.

- Die Einstellungen für Frequenz und Flanke werden automatisch für die Übergangseinstellung des gewählten Lautsprechers übernommen.
- Wenn [NONE] für [TWEETER] von [FRONT], [REAR] und [SUBWOOFER] für [SPK SIZE] gewählt ist, steht die Einstellung [X' OVER] des Lautsprechers nicht zur Verfügung.

### X' OVER (Übergang)

[FRQ]/ [HPF FRQ]/ [LPF FRQ]:

Passt die Übergangsfrequenz für die gewählten Lautsprecher an (Hochpassfilter oder Tiefpassfilter).

- Wenn [THROUGH] gewählt ist, werden alle Signale zu den gewählten Lautsprechern gesendet.

[SLOPE]/ [HPF SLOPE]/ [LPF SLOPE]:

Passt die Stellt die Übergangsfanke an.

- Nur wählbar, wenn eine andere Einstellung als [THROUGH] für die Übergangsfrequenz gewählt ist.

### [PHASE]:

Wählt die Phase des Lautsprecherausgangs so, dass sie dem anderen Lautsprecherausgang entspricht.

[GAIN LEFT]/ [GAIN RIGHT]/ [GAIN]:

Passt die Ausgangslautstärke des gewählten Lautsprechers an.

## Einstellpunkte für 2-Wege-Übergang

### SPK SIZE

FRONT	SIZE	8CM/ 10CM/ 12CM/ 13CM/ <u>16CM</u> / 17CM/ 18CM/ 4×6"/ 5×7"/ 6×8"/ 6×9"/ 7×10"
	TWEETER	SML/ <u>MID</u> / LRG/ NONE (nicht angeschlossen)
REAR*1		8CM/ 10CM/ 12CM/ 13CM/ <u>16CM</u> / 17CM/ 18CM/ 4×6"/ 5×7"/ 6×8"/ 6×9"/ 7×10"/ NONE (nicht angeschlossen)
SUBWOOFER*2		<u>16CM</u> / 20CM/ <u>25CM</u> / 30CM/ 38CM OVER/ NONE (nicht angeschlossen)

### X' OVER

TWEETER	FRQ	1KHZ/ 1.6KHZ/ 2.5KHZ/ <u>4KHZ</u> / 5KHZ/ 6.3KHZ/ 8KHZ/ 10KHZ/ 12.5KHZ
	GAIN LEFT	-08DB bis <u>00DB</u>
	GAIN RIGHT	-08DB bis <u>00DB</u>
FRONT HPF	FRQ	30HZ/ 40HZ/ 50HZ/ 60HZ/ 70HZ/ 80HZ/ 90HZ/ 100HZ/ 120HZ/ 150HZ/ 180HZ/ 220HZ/ 250HZ/ <u>THROUGH</u>
	SLOPE	-06DB/ <u>-12DB</u> / -18DB/ -24DB
	GAIN	-08DB bis <u>00DB</u>
REAR HPF*1	FRQ	30HZ/ 40HZ/ 50HZ/ 60HZ/ 70HZ/ 80HZ/ 90HZ/ 100HZ/ 120HZ/ 150HZ/ 180HZ/ 220HZ/ 250HZ/ <u>THROUGH</u>
	SLOPE	-06DB/ <u>-12DB</u> / -18DB/ -24DB
	GAIN	-08DB bis <u>00DB</u>
SUB.W LPF*2	FRQ	30HZ/ 40HZ/ 50HZ/ 60HZ/ 70HZ/ 80HZ/ 90HZ/ 100HZ/ 120HZ/ 150HZ/ 180HZ/ 220HZ/ 250HZ/ <u>THROUGH</u>
	SLOPE	-06DB/ <u>-12DB</u> / -18DB/ -24DB
	PHASE	REVERSE (180°)/ <u>NORMAL</u> (0°)
	GAIN	-08DB bis <u>00DB</u>

\*1 Wird nur angezeigt, wenn [SPK/PRE OUT] auf [REAR/REAR] gestellt ist. (➔ 19)

\*2 Wird nur angezeigt, wenn [SUB.W] auf [ON] gestellt ist. (➔ 18)

## AUDIOEINSTELLUNGEN

### ■ Einstellpunkte für 3-Wege-Übergang

#### SPK SIZE

TWEETER	SML/ <u>MID</u> / LRG
MID RANGE	8CM/ 10CM/ 12CM/ 13CM/ <u>16CM</u> / 17CM/ 18CM/ 4×6"/ 5×7"/ 6×8"/ 6×9"
WOOFER*	16CM/ 20CM/ <u>25CM</u> / 30CM/ 38CM OVER/ NONE (nicht angeschlossen)

#### X' OVER

TWEETER	HPF FRQ	1KHZ/ 1.6KHZ/ 2.5KHZ/ <u>4KHZ</u> / 5KHZ/ 6.3KHZ/ 8KHZ/ 10KHZ/ 12.5KHZ
	SLOPE	-06DB/ <u>-12DB</u>
	PHASE	REVERSE (180°)/ <u>NORMAL</u> (0°)
	GAIN	-08DB bis <u>00DB</u>
MID RANGE	HPF FRQ	30HZ/ 40HZ/ 50HZ/ 60HZ/ 70HZ/ 80HZ/ 90HZ/ 100HZ/ <u>120HZ</u> / 150HZ/ 180HZ/ 220HZ/ 250HZ/ THROUGH
	HPF SLOPE	-06DB/ <u>-12DB</u>
	LPF FRQ	1KHZ/ 1.6KHZ/ 2.5KHZ/ <u>4KHZ</u> / 5KHZ/ 6.3KHZ/ 8KHZ/ 10KHZ/ 12.5KHZ/ THROUGH
	LPF SLOPE	-06DB/ <u>-12DB</u>
WOOFER*	LPF FRQ	30HZ/ 40HZ/ 50HZ/ 60HZ/ <u>70HZ</u> / 80HZ/ 90HZ/ 100HZ/ 120HZ/ 150HZ/ 180HZ/ 220HZ/ 250HZ/ THROUGH
	SLOPE	-06DB/ <u>-12DB</u>
	PHASE	REVERSE (180°)/ <u>NORMAL</u> (0°)
	GAIN	-08DB bis <u>00DB</u>

\* Wird nur angezeigt, wenn [SUB.W] auf [ON] gestellt ist. (→ 18)

## DISPLAY-EINSTELLUNGEN

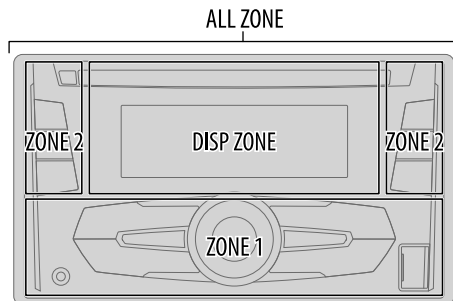

- Halten Sie gedrückt.  
Für KW-R920BT: Drücken Sie **COL** um direkt auf [COLOR] zu schalten.
- Drehen Sie den Lautstärke-Regler, um einen Gegenstand zu treffen (siehe folgende Tabelle), und drücken Sie dann den Regler.
- Wiederholen Sie Schritt 2, bis der gewünschte Gegenstand gewählt/aktiviert ist, oder folgen Sie den Anweisungen auf dem gewählten Gegenstand.
- Drücken Sie zum Beenden.

Zum Zurückschalten zum vorherigen Einstellelement drücken Sie ↶.

Standard: **XX**

#### DISPLAY

##### DIMMER

Blenden Sie die Display- und Tastenbeleuchtung ab.

**OFF:** Die Abblendung ist ausgeschaltet.

**ON:** Die Abblendung ist eingeschaltet. Die Helligkeit wechselt auf [NIGHT]-Einstellung um.

(→ 22, [BRIGHTNESS])

**DIMMER TIME:** Stellen Sie die Anfangs- und Endzeit für die Abblendfunktion ein.

**1** Drehen Sie den Lautstärke-Regler zum Einstellen der Einschaltzeit (**ON**), und drücken Sie dann den Regler.

**2** Drehen Sie den Lautstärke-Regler zum Einstellen der Einschaltzeit (**OFF**), und drücken Sie dann den Regler.

(Standard: **[ON]:** 18:00 oder 6:00 PM

**[OFF]:** 6:00 oder 6:00 AM)

**AUTO:** Die Abblendung schaltet automatisch ein und aus, wenn Sie die Autoscheinwerfer ein- oder ausschalten.\*1

## DISPLAY-EINSTELLUNGEN

<b>BRIGHTNESS</b>	Stellen Sie die Helligkeit für Tasten und Display für Tag und Nacht separat ein. <b>1 DAY / NIGHT:</b> Wählen Sie Tag oder Nacht. <b>2</b> Wählen Sie eine Zone. (→ 21) <b>3</b> Stellen Sie den Helligkeitspegel ein (00 bis 31). (Standard: <b>DAY: 31</b> ; <b>NIGHT: 11</b> )
<b>SCROLL</b> *2	<b>ONCE:</b> Scrollt die Display-Information einmal.; <b>AUTO:</b> Wiederholt das Scrollen in 5-Sekunden-Intervallen.; <b>OFF:</b> Hebt auf.
<b>COLOR</b>	
<b>PRESET</b>	Wählen Sie die Farbe für Display- und Tastenbeleuchtung separat. Standardfarbe: <b>ALL ZONE:</b> [COLOR 08], <b>DISP ZONE:</b> [COLOR 01], <b>ZONE 1:</b> [COLOR 08], <b>ZONE 2:</b> [COLOR 46] <b>1</b> Wählen Sie eine Zone. (→ 21) <b>2</b> Wählen Sie eine Farbe für die gewählte Zone. <ul style="list-style-type: none"><li>• <b>COLOR 01</b> bis <b>COLOR 49</b></li><li>• <b>USER:</b> Die Farbe, die Sie für [DAY COLOR] oder [NIGHT COLOR] festgelegt haben, wird gezeigt.</li><li>• <b>COLOR FLOW01</b> bis <b>COLOR FLOW03:</b> Die Farbe wechselt bei unterschiedlichen Geschwindigkeiten.</li><li>• <b>GROOVE/ TECHNO/ EMOTION/ RELAX/ SPECTRUM/ SWEEP/ POP:</b> Das gewählte Farbmuster wird gezeigt.*3 (Nur wählbar, wenn [ALL ZONE] in Schritt 1 gewählt wurde.)</li></ul>
<b>DAY COLOR</b>	Speichern Sie Ihre eigenen Tages- und Nachtfarben für verschiedene Zonen. <b>1</b> Wählen Sie eine Zone. (→ 21) <b>2 RED / GREEN / BLUE:</b> Wählen Sie eine Primärfarbe. <b>3 00</b> bis <b>31:</b> Wählen Sie den Pegel.
<b>NIGHT COLOR</b>	Wiederholen Sie Schritt 2 und 3 zur Einstellung aller Primärfarben. <ul style="list-style-type: none"><li>• Ihre Einstellung wird unter [USER] in [PRESET] gespeichert.</li><li>• Wenn [00] für alle Primärfarben für [DISP ZONE] gewählt ist, erscheint nichts im Display.</li></ul>
<b>COLOR GUIDE</b>	<b>ON:</b> Ändert die Tasten- und Displaybeleuchtung, wenn Einstellungen auf dem Menü und Listensuche ausgeführt werden. Die Display-Zone wechselt automatisch entsprechend dem Lautstärkepegel.; <b>OFF:</b> Hebt auf.

[NIGHT COLOR] oder [DAY COLOR] wird durch Ein- oder Ausschalten des Autoscheinwerfers umgestellt.

\*1 Die Steuerleitungsverbindung für Beleuchtung ist erforderlich. (→ 29, 30)

\*2 Manche Zeichen oder Symbole werden nicht richtig angezeigt (oder werden ausgeblendet).

\*3 Wenn eines dieser Farbmuster gewählt ist, wechselt die Beleuchtungsfarbe für [ZONE 1], [DISP ZONE], [ZONE 2] auf Standardfarbe.

## ZUR BEZUGNAHME

### ■ Wartung

#### Reinigung des Geräts

Wischen Sie die Frontblende mit einem trockenen Silikonlappen oder weichen Lappen sauber.

#### Handhabung von Discs:

- Berühren Sie nicht die Aufnahme-Oberfläche der Disc.
- Kleben Sie keine Aufkleber oder ähnliches auf eine Disc. Verwenden Sie dem entsprechend auch keine Discs, auf denen sich bereits ein Aufkleber befindet.
- Verwenden Sie kein Zubehör für die Disc.
- Reinigen Sie CDs stets von der Mitte einer Disc nach außen hin.
- Reinigen Sie die Disc mit einem trockenen Silikonlappen oder weichen Lappen. Verwenden Sie keine Lösungsmittel.
- Ziehen Sie Discs beim Entfernen aus dem Gerät horizontal heraus.
- Entfernen Sie vor dem Einsetzen einer Disc die Grate vom Mittenloch und der Disc-Kante.

### ■ Weitere Informationen

Besuchen Sie die folgende Website <<http://www.jvc.net/cs/car/>> für:

- Neueste Firmware-Aktualisierungen und eine Liste der neuesten kompatiblen Artikel
- Android™-Anwendung JVC MUSIC PLAY
- Jegliche neuesten Informationen

#### Allgemeines

- Dieses Gerät kann nur die folgenden CDs abspielen:



- **DualDisc-Wiedergabe:** Die Nicht-DVD-Seite einer "DualDisc" entspricht nicht dem "Compact Disc Digital Audio"-Standard. Deshalb kann die Verwendung der Nicht-DVD-Seite einer DualDisc auf diesem Produkt nicht empfohlen werden.
- Detailinformationen und Hinweise über abspielbare Audiodateien werden im Online-Handbuch auf der folgenden Website gegeben <<http://www.jvc.net/cs/car/>>.

## ZUR BEZUGNAHME

---

### Abspielbare Dateien

- Wiederzugebende Audiodateien: MP3 (.mp3)/WMA (.wma)/ AAC (.aac)
- Abspelbare Disc-Medien: CD-R/CD-RW/CD-ROM
- Abspelbares Disc-Dateiformat: ISO 9660 Level 1/2, Joliet, Lange Dateinamen
- Mögliche Dateisysteme auf USB-Geräten: FAT12, FAT16, FAT32

Auch wenn Audiodateien den oben aufgeführten Standards entsprechen, kann das Abspielen unter Umständen auf Grund von Typ oder Zustand der Medien bzw. Geräte nicht möglich sein.

Die AAC (.m4a)-Datei in einem USB-Gerät oder eine von iTunes codierte CD kann nicht auf diesem Gerät abgespielt werden.

### Nicht abspielbare Discs

- Discs mit nicht runder Form.
- Discs die auf der Aufnahme-Oberfläche eingefärbt oder verschmutzt sind.
- Recordable/ReWritable Discs, die nicht abgeschlossen (finalisiert) wurden.
- 8-cm-CD. Falls Sie versuchen, einen Adapter zu verwenden, kann es zu einer Fehlfunktion kommen.

### Wissenswertes über USB-Geräte

- Diese Einheit kann MP3/ WMA/ AAC/ WAV/ FLAC-Dateien abspielen, die auf einem USB-Massenspeichergerät gespeichert sind.
- Sie können ein USB-Gerät nicht über einen USB-Hub anschließen.
- Der Anschluss eines Kabels mit einer Gesamtlänge von mehr als 5 m kann eine fehlerhafte Wiedergabe verursachen.
- Diese Einheit kann nicht ein USB-Gerät mit einer anderen Bewertung als 5 V und mehr als 1,5 A erkennen.

### Wissenswertes über iPod/iPhone

Made for

- iPod touch (2nd, 3rd, 4th und 5th generation)
- iPod classic
- iPod nano (3rd, 4th, 5th, 6th und 7th generation)
- iPhone 3G, 3GS, 4, 4S, 5, 5S, 5C, 6, 6 Plus

- Es ist nicht möglich, Videodateien im Menü "Videos" in [HEAD MODE] zu durchsuchen.
- Die Song-Reihenfolge, die im gewählten Menü dieser Einheit erscheint, kann sich vom iPod/iPhone unterscheiden.
- Je nach der Version des Betriebssystems des iPod/iPhone sind einige Funktionen möglicherweise nicht verfügbar.

### Wissenswertes über Android-Geräte



- Diese Einheit unterstützt Android OS 4.1 und höher.
- Manche Android-Geräte (mit OS 4.1 und höher) unterstützen möglicherweise Android Open Accessory (AOA) 2.0 nicht vollständig.
- Wenn das Android-Gerät sowohl Massenspeicherklasse-Gerät als auch AOA 2.0 unterstützt, hat diese Einheit immer Wiedergabe über AOA 2.0 als Vorrang.

### Über Bluetooth

- Je nach Bluetooth-Version des Geräts lassen sich manche Bluetooth-Geräte möglicherweise nicht an diese Einheit anschließen.
- Diese Einheit arbeitet u.U. nicht mit bestimmten Bluetooth-Geräten.
- Die Signalbedingungen sind je nach Umgebung unterschiedlich.

## ZUR BEZUGNAHME

### Ändern der Display-Information





Jedesmal, wenn Sie    drücken, wechselt die Anzeige-Information.

- Wenn die Information nicht verfügbar oder nicht aufgezeichnet ist, erscheint "NO TEXT"; "NO NAME"; "NO SIGNAL" oder andere Information (z.B. Sendename).

<b>DAB</b>	Dienstname → Titel/Interpret → Dynamic Label Segment (DLS) → Ensemble-Name → Tag/Uhrzeit → Pegelmesser → Pegelmesser mit Farbsynchronisation* → (zurück zum Anfang)
<b>FM oder AM</b>	Frequenz → Tag/Uhrzeit → Pegelmesser → Pegelmesser mit Farbsynchronisation* → (zurück zum Anfang)  <b>(Nur für Radio Data System-FM (UKW)-Sender)</b> Sendename (PS) → Frequenz → Programmtyp (PTY) → Radiotext+ → Tag/Uhrzeit → Pegelmesser → Pegelmesser mit Farbsynchronisation* → (zurück zum Anfang)
<b>CD oder USB</b>	<b>(Für CD-DA)</b> Spielzeit → Tag/Uhrzeit → Disc-Name → Tracktitel → Pegelmesser → Pegelmesser mit Farbsynchronisation* → (zurück zum Anfang)  <b>(Für MP3/WMA/AAC/WAV/FLAC-Datei)</b> Spielzeit → Tag/Uhrzeit → Albumtitel/Interpret → Tracktitel → Ordner-/Dateiname → Pegelmesser → Pegelmesser mit Farbsynchronisation* → (zurück zum Anfang)
<b>USB-IPOD oder ANDROID</b>	Spielzeit → Tag/Uhrzeit → Albumtitel/Interpret → Tracktitel → Pegelmesser → Pegelmesser mit Farbsynchronisation* → (zurück zum Anfang)
<b>AUX</b>	AUX → Tag/Uhrzeit → Pegelmesser → Pegelmesser mit Farbsynchronisation* → (zurück zum Anfang)
<b>BT AUDIO</b>	Spielzeit → Tag/Uhrzeit → Albumtitel/Interpret → Tracktitel → Pegelmesser → Pegelmesser mit Farbsynchronisation* → (zurück zum Anfang)

\* Die Farbe der Tastenbeleuchtung und die Displaybeleuchtung wechseln und werden mit dem Klangpegel synchronisiert.

## FEHLERSUCHE

Symptom	Abhilfe
Allgemeines	Es wird kein Ton gehört. <ul style="list-style-type: none"> <li>• Die Lautstärke auf den optimalen Pegel einstellen.</li> <li>• Prüfen Sie die Kabel und Verbindungen.</li> </ul>
	"MISWIRING CHECK WIRING THEN PWR ON" erscheint. <ul style="list-style-type: none"> <li>• Schalten Sie die Stromversorgung aus, und prüfen Sie, ob die Klemmen der Lautsprecherdrähte richtig isoliert sind. Schalten Sie die Stromversorgung wieder ein.</li> </ul>
	"PROTECTING SEND SERVICE" erscheint. <ul style="list-style-type: none"> <li>• Reichen Sie die Einheit beim nächsten Kundendienstzentrum ein.</li> </ul>
Digitalradio	Quelle kann nicht gewählt werden. <ul style="list-style-type: none"> <li>• Prüfen Sie die Einstellung [SRC SELECT]. (→ 4)</li> </ul>
	Der DAB-Empfang ist schlecht. <ul style="list-style-type: none"> <li>• Stellen Sie sicher, dass [ON] für [DAB ANT PWR] gewählt ist. (→ 7)</li> </ul>
	"CHK ANTENNA" <ul style="list-style-type: none"> <li>• Prüfen Sie die DAB-Antenne. Wenn eine passive Antenne (ohne einen Booster) verwendet wird, stellen Sie [DAB ANT PWR] auf [OFF]. (→ 7)</li> </ul>
Analogradio	"RELATED SRV FOUND" <ul style="list-style-type: none"> <li>• Drücken Sie den Lautstärke-Regler zum Aktivieren von Soft-Link. (→ 7)</li> <li>• Zum Abbrechen drücken Sie  .</li> </ul>
	<ul style="list-style-type: none"> <li>• Der Radioempfang ist schlecht.</li> <li>• Statikrauschen beim Radiohören.</li> </ul> <ul style="list-style-type: none"> <li>• Schließen Sie das Antennenkabel fest an.</li> </ul>
CD / USB / iPod	Disc kann nicht ausgegeben werden. <ul style="list-style-type: none"> <li>• Halten Sie  kräftig gedrückt, um die Disc zwangsweise auszugeben. Achten Sie darauf, die ausgeschobene Disc nicht fallen zu lassen.</li> </ul>
	"IN DISC" erscheint. <ul style="list-style-type: none"> <li>• Stellen Sie sicher, dass der Ladeschlitz beim Ausschieben der Disc nicht blockiert ist.</li> </ul>
	"PLEASE" und "EJECT" erscheinen abwechselnd. <ul style="list-style-type: none"> <li>• Drücken Sie  und setzen Sie die Disc richtig ein.</li> </ul>
	Die Wiedergabereihenfolge ist nicht wie gewünscht. <ul style="list-style-type: none"> <li>• Die Wiedergabereihenfolge wird durch den Dateinamen (USB) oder durch die Reihenfolge der Aufnahme der Dateien (Disc) bestimmt.</li> </ul>
Verflossene Spielzeit ist nicht richtig. <ul style="list-style-type: none"> <li>• Dies hängt von dem vorherigen Aufnahmevorgang ab.</li> </ul>	



## FEHLERSUCHE

	Symptom	Abhilfe
CD / USB / iPod	"NOT SUPPORT" erscheint, und Tracks werden übersprungen.	Prüfen Sie, ob der Track ein abspielbares Format hat. (➔ 23)
	"READING" blinkt weiter.	<ul style="list-style-type: none"> <li>• Verwenden Sie nicht zu viele Hierarchie-Ebenen und Ordner.</li> <li>• Setzen Sie die Disc erneut ein bzw. bringen Sie das USB-Gerät wieder an.</li> </ul>
	"CANNOT PLAY" blinkt und/oder das angeschlossene Gerät kann nicht erkannt werden.	<ul style="list-style-type: none"> <li>• Prüfen Sie, ob das angeschlossene Gerät kompatibel mit diesem Gerät ist, und stellen Sie sicher, dass die Dateien die unterstützten Formate haben. (➔ 23)</li> <li>• Bringen Sie das Gerät wieder an.</li> </ul>
	Der iPod/iPhone schaltet nicht ein oder funktioniert nicht.	<ul style="list-style-type: none"> <li>• Prüfen Sie die Verbindung zwischen diesem Gerät und dem iPod/iPhone.</li> <li>• Nehmen Sie das iPod/iPhone ab und setzen es mit Hard Reset zurück.</li> </ul>
	"LOADING" erscheint, wenn Sie durch Drücken von  auf den Suchmodus schalten.	Die Einheit bereitet die iPod/iPhone-Musikliste vor. Das Laden kann eine gewisse Zeit dauern, wiederholen Sie den Vorgang später.
	Richtige Zeichen werden nicht angezeigt.	<ul style="list-style-type: none"> <li>• Dieses Gerät kann nur Großbuchstaben, Zahlen und eine begrenzte Anzahl von Symbolen anzeigen.</li> <li>• Je nach der Anzeigesprache, die Sie gewählt haben (➔ 5), können bestimmte Buchstaben möglicherweise nicht richtig angezeigt werden.</li> </ul>
ANDROID	<ul style="list-style-type: none"> <li>• Bei Wiedergabe wird kein Ton gehört.</li> <li>• Ton wird nur vom Android-Gerät ausgegeben.</li> </ul>	<ul style="list-style-type: none"> <li>• Verbinden Sie das Android-Gerät neu.</li> <li>• Während der [AUDIO MODE] eingestellt ist, starten Sie eine Media Player Anwendung auf dem Android-Gerät und starten Sie die Wiedergabe.</li> <li>• Während der [AUDIO MODE] eingestellt ist, starten Sie die aktuelle Media Player Anwendung erneut oder verwenden Sie eine andere Media Player Anwendung.</li> <li>• Starten Sie das Android-Gerät neu.</li> <li>• Wenn dadurch das Problem nicht gelöst wird, kann das angeschlossene Android-Gerät nicht das Audiosignal zur Einheit leiten. (➔ 23)</li> </ul>

	Symptom	Abhilfe
ANDROID	Bei [AUTO MODE] ist Wiedergabe unmöglich.	<ul style="list-style-type: none"> <li>• Stellen Sie sicher, dass JVC MUSIC PLAY APP im Android-Gerät installiert ist. (➔ 10)</li> <li>• Schließen Sie das Android-Gerät erneut an und wählen Sie den geeigneten Steuermodus. (➔ 11)</li> <li>• Wenn das Problem dadurch nicht gelöst wird, unterstützt das verbundene Android-Gerät nicht [AUTO MODE]. (➔ 23)</li> </ul>
	"NO DEVICE" oder "READING" blinkt weiter.	<ul style="list-style-type: none"> <li>• Schalten Sie die Entwickler-Optionen am Android-Gerät aus.</li> <li>• Verbinden Sie das Android-Gerät neu.</li> <li>• Wenn das Problem dadurch nicht gelöst wird, unterstützt das verbundene Android-Gerät nicht [AUTO MODE]. (➔ 23)</li> </ul>
	Die Wiedergabe ist unterbrochen oder es treten Aussetzer im Ton auf.	Schalten Sie den Stromsparmodus am Android-Gerät aus.
	"CANNOT PLAY"	<ul style="list-style-type: none"> <li>• Achten Sie darauf, dass das Android-Gerät abspielbare Audiodateien enthält.</li> <li>• Verbinden Sie das Android-Gerät neu.</li> <li>• Starten Sie das Android-Gerät neu.</li> </ul>
Bluetooth®	Kein Bluetooth-Gerät ist erkannt.	<ul style="list-style-type: none"> <li>• Suchen Sie erneut vom Bluetooth-Gerät.</li> <li>• Setzen Sie das Gerät zurück. (➔ 3)</li> </ul>
	Pairing kann nicht ausgeführt werden.	<ul style="list-style-type: none"> <li>• Stellen Sie sicher, dass Sie den gleichen PIN-Code für die Einheit und das Bluetooth-Gerät eingegeben haben.</li> <li>• Löschen Sie Pairing-Information sowohl von der Einheit als auch dem Bluetooth-Gerät, und führen Sie dann das Pairing erneut aus. (➔ 12)</li> </ul>
	Echo oder Rauschen tritt auf.	<ul style="list-style-type: none"> <li>• Justieren Sie die Mikrofoneinheit-Position. (➔ 12)</li> <li>• Prüfen Sie die [ECHO CANCEL]-Einstellung. (➔ 14)</li> </ul>
	Die Telefon-Tonqualität ist schlecht.	<ul style="list-style-type: none"> <li>• Verringern Sie den Abstand zwischen der Einheit und dem Bluetooth-Gerät.</li> <li>• Bewegen Sie das Fahrzeug zu einem Ort, wo ein besseres Signal empfangen wird.</li> </ul>

## FEHLERSUCHE

	Symptom	Abhilfe
Bluetooth®	Der Ton wird unterbrochen oder weist bei Wiedergabe von einem Bluetooth-Audioplayer Aussetzer auf.	<ul style="list-style-type: none"> <li>Verringern Sie den Abstand zwischen dem Gerät und dem Bluetooth-Audioplayer.</li> <li>Schalten Sie die Einheit aus und wieder ein, und versuchen Sie erneut, die Verbindung herzustellen.</li> <li>Andere Bluetooth-Geräte versuchen möglicherweise, die Verbindung zur Einheit herzustellen.</li> </ul>
	Der angeschlossene Bluetooth-Audioplayer kann nicht gesteuert werden.	<ul style="list-style-type: none"> <li>Prüfen Sie, ob der angeschlossene Bluetooth-Audioplayer das Audio/Video Remote Control Profile (AVRCP) unterstützt. (Siehe auch Bedienungsanleitung Ihres Audioplayer.)</li> <li>Trennen Sie den Bluetooth-Player ab und schließen ihn erneut an.</li> </ul>
	“PAIRING FULL”	Die Anzahl registrierter Geräte hat den Höchstwert erreicht. Löschen Sie unnötige Geräte und wiederholen Sie den Vorgang. (➔ 16, DELETE PAIR)
	“PLEASE WAIT”	Die Einheit bereitet die Verwendung der Bluetooth-Funktion vor. Wenn die Meldung nicht verschwindet, schalten sie aus und wieder ein, und schließen dann das Gerät erneut an.
	“NOT SUPPORT”	Das angeschlossene Telefon unterstützt nicht das Spracherkennungssystem.
	“ERROR”	Wiederholen Sie die Bedienung. Wenn “ERROR” erneut erscheint, prüfen Sie, ob das Gerät die probierte Funktion unterstützt.
	“H/W ERROR”	Setzen Sie die Einheit zurück und probieren Sie den Vorgang erneut. Falls “H/W ERROR” erneut erscheint, wenden Sie sich an den Kundendienst.

**Wenn Sie weiterhin Probleme haben, führen Sie einen Reset aus. (➔ 3)**

## TECHNISCHE DATEN

Digitalradio (für KW-DB92BT)	DAB	Frequenzbereich	L-Band 1 452,960 MHz — 1 490,624 MHz Band III 174,928 MHz — 239,200 MHz
		Empfindlichkeit	–100 dBm
		Signal-Rauschabstand	80 dB
		Antennenanschluss-Typ	SMB
		Antennen-Ausgangsspannung	14,4 V (11 V – 16 V)
		Antennen-Maximalstrom	< 100 mA
Analogradio	FM	Frequenzbereich	87,5 MHz — 108,0 MHz (50-kHz-Raster)
		Empfindlichkeit (Rauschabstand = 26 dB)	0,71 µV/75 Ω
		Empfindlichkeitsschwelle (DIN S/N = 46 dB)	2,0 µV/75 Ω
		Frequenzgang (±3 dB)	30 Hz — 15 kHz
		Signal-Rauschabstand (MONO)	64 dB
		Kanaltrennung (1 kHz)	40 dB
	MW	Frequenzbereich	531 kHz — 1 611 kHz (9-kHz-Raster)
		Empfindlichkeit (Rauschabstand = 20 dB)	28,2 µV
	LW	Frequenzbereich	153 kHz — 279 kHz (9-kHz-Raster)
		Empfindlichkeit (Rauschabstand = 20 dB)	50 µV
CD-Player	Laserdiode	GaAlAs	
	Digitalfilter (D/A)	8-faches Oversampling	
	Spindeldrehzahl	500 U/min — 200 U/min (CLV)	
	Tonhöhenchwankung	Unterhalb der Messgrenze	
	Frequenzgang (±1 dB)	20 Hz — 20 kHz	
	Gesamtklirrfaktor (1 kHz)	0,01 %	

## TECHNISCHE DATEN

CD-Player	Signal-Rauschabstand (1 kHz)	105 dB
	Dynamikbereich	90 dB
	Kanaltrennung	85 dB
	MP3-Decodierung	Unterstützt MPEG-1/2 Audio Layer-3
	WMA-Decodierung	Unterstützt Windows Media Audio
	AAC-Decodierung	AAC-LC“.aac“-Dateien
USB	USB Standard	USB 1.1, USB 2.0 (Höchstgeschwindigkeit)
	Kompatible Geräte	Massenspeichergerät
	Dateisystem	FAT12/ 16/ 32
	Maximaler Versorgungsstrom	DC 5 V $\pm$ 1,5 A
	Digitalfilter (D/A) Wandler	24 Bit
	MP3-Decodierung	Unterstützt MPEG-1/2 Audio Layer-3
	WMA-Decodierung	Unterstützt Windows Media Audio
	AAC-Decodierung	AAC-LC“.aac“-Dateien
Auxiliary	Frequenzgang ( $\pm$ 3 dB)	20 Hz — 20 kHz
	Maximaler Spannungseingang	1 000 mV
	Eingangsimpedanz	30 k $\Omega$

Bluetooth	Version	Bluetooth Ver.2.1+EDR/ Bluetooth 3.0
	Frequenzbereich	2,402 GHz — 2,480 GHz
	Ausgangsleistung	+4 dBm (MAX), 0 dBm (AVE) Leistungsklasse 2
	Maximaler Kommunikationsbereich	Sichtlinie ca. 10 m (32,8 ft)
	Pairing	SSP (Secure Simple Pairing)
	Profil	HFP1.6 (Hands-Free Profile) A2DP (Advanced Audio Distribution Profile) AVRCP1.5 (Audio/Video Remote Control Profile) PBAP (Phonebook Access Profile) SPP (Serial Port Profile)
Audio	Maximale Ausgangsleistung	50 W $\times$ 4 oder 50 W $\times$ 2 + 50 W $\times$ 1 (Subwoofer = 4 $\Omega$ )
	Volle Bandbreitenleistung (bei weniger als 1 % Klirrfaktor)	22 W $\times$ 4
	Lautsprecherimpedanz	4 $\Omega$ — 8 $\Omega$
	Vorverstärkerpegel / Last (CD/USB)	4 000 mV/10 k $\Omega$ Last
	Vorverstärkungsimpedanz	$\leq$ 600 $\Omega$
Allgemeines	Betriebsspannung (10,5 V — 16 V zulässig)	14,4 V
	Maximale Stromaufnahme	10 A
	Betriebstemperaturbereich	-10°C — +60°C
	Einbaumaße (B $\times$ H $\times$ T)	182 mm $\times$ 112 mm $\times$ 158 mm
	Gewicht	1,6 kg

Änderungen ohne Vorankündigung bleiben vorbehalten.

## ⚠ Warnung

- Das Gerät kann nur bei 12 V DC-Versorgung mit negativer Masse eingebaut werden.
- Trennen Sie den negativen Batterieanschluss vor der Verkabelung und Befestigung ab.
- Schließen Sie nicht das Batteriekabel (gelb) das Zündkabel (rot) an der Fahrzeugkarosserie oder dem Massekabel (schwarz) an, um einen Kurzschluss zu vermeiden.
- Isolieren Sie nicht angeschlossene Kabel mit Vinylband, um einen Kurzschluss zu vermeiden.
- Sicherstellen, daß das Gerät nach dem Einbau a Chassis des Fahrzeugs geerdet wird.

## ⚠ Vorsicht

- Überlassen Sie aus Sicherheitsgründen die Arbeiten zur Montage und Verkabelung ausgewiesenerm Fachpersonal. Lassen Sie sich vom Autoradiohändler beraten.
- Montieren Sie dieses Gerät in der Konsole Ihres Fahrzeugs. Keine Metallteile dieses Geräts bei und kurz nach der Verwendung des Geräts berühren. Metallteile der Kühlkörper und das Gehäuse werden heiß.
- Verbinden Sie nicht die ⊖-Drähte von Lautsprechern mit der Karosserie, dem Massekabel (schwarz) oder schließen sie parallel an.
- Schließen Sie Lautsprecher mit einer Maximalleistung von mehr als 50 W an. Wenn die Maximalleistung der Lautsprecher unter 50 W ist, ändern Sie die Einstellung von [AMP GAIN], um Beschädigung der Lautsprecher zu vermeiden. (➔ 18)
- Montieren Sie das Gerät mit einem Winkel von weniger als 30°.
- Wenn Ihr Fahrzeugkabelbaum nicht die Zündklemme hat, verbinden Sie das Zündkabel (rot) mit der Klemme am Sicherungskasten des Fahrzeugs, die 12 V DC-Versorgung bietet und durch den Zündschlüssel ein- und ausgeschaltet wird.
- Halten Sie alle Kabel von hitzeableitenden Metallteilen fern.
- Überprüfen Sie nach der Montage des Geräts, ob die Bremslichter, Blinker, Scheibenwischer usw. ordnungsgemäß funktionieren.
- Wenn die Sicherung durchbrennt, überprüfen Sie zuerst, dass die Drähte nicht die Karosserie berühren, und ersetzen Sie dann die durchgebrannte Sicherung durch eine neue Sicherung mit der gleichen Nenngröße.

## Grundlegendes Verfahren

- 1 Ziehen Sie den Schlüssel aus dem Zündschloss, und trennen Sie dann den ⊖-Pol der Autobatterie ab.
- 2 Schließen Sie die Kabel richtig an.  
Siehe Verdrahtungsanschluss. (➔ 29, 30)
- 3 Bauen Sie das Autoradio in Ihrem Fahrzeug ein.  
Siehe Einbau der Einheit (Einbau im Armaturenbrett).
- 4 Schließen Sie die ⊖-Klemme der Autobatterie an.
- 5 Drücken Sie **⏻ / SOURCE** zum Einschalten.
- 6 Nehmen Sie einen Reset am Gerät innerhalb von 5 Sekunden vor. (➔ 3)

## Einbau der Einheit (Einbau im Armaturenbrett)

Führen Sie die erforderliche Verkabelung aus.  
(➔ 29, 30)

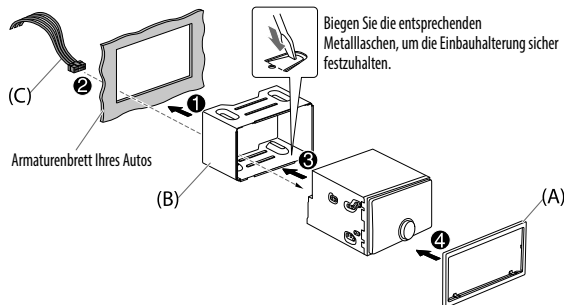

## Beim Einbau des Geräts ohne Einbauhalterung

- 1 Nehmen Sie die Einbauhalterung und den Frontrahmen vom Gerät ab.
- 2 Richten Sie die Öffnungen am Gerät (an beiden Seiten) mit der Befestigungskonsolle am Fahrzeug aus und sichern Sie das Gerät mit Schrauben (mitgeliefert).

⚠ Verwenden Sie nur die vorgeschriebenen Schrauben. Durch Verwendung falscher Schrauben kann das Gerät beschädigt werden.

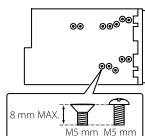

## Entfernen der Einheit

- 1 Passen Sie die Vorsprünge an den Ausziehschlüsseln an beiden Seiten des Frontrahmens ein und ziehen Sie ihn heraus.
- 2 Setzen Sie die Ausziehschlüssel tief in die Schlitz an jeder Seite ein und folgen dann den mit Pfeil gekennzeichneten Anweisungen wie unten gezeigt.

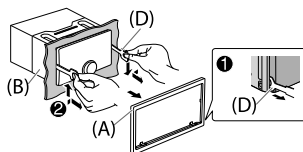

## Verdrahtungsanschluss

Bei Anschluss an einen externen Verstärker schließen Sie dessen Massedraht an der Autokarosserie an, um Beschädigung des Geräts zu vermeiden.

### Wenn Ihr Fahrzeug KEINEN ISO-Anschluss hat :

Wir empfehlen, die Einheit mit einem im Handel erhältlichen, für Ihr Fahrzeug ausgelegten Kabelbaum zu installieren und diese Arbeit zur Ihrer eigenen Sicherheit von qualifizierten Fachleuten ausführen zu lassen. Lassen Sie sich von Ihrem Autoradiohändler beraten.

### Anschluss des ISO-Anschlusses an manche VW/Audi oder Opel (Vauxhall) Automobile

Sie müssen möglicherweise die Verkabelung des mitgelieferten Kabelbaums modifizieren, wie unten gezeigt.

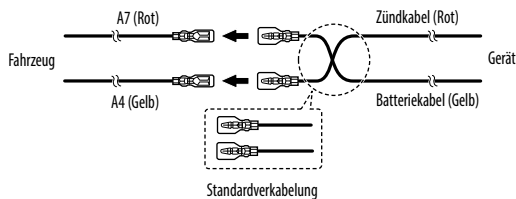

## ISO-Anschlüsse

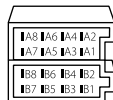

Stift	Farbe und Funktion	
A4	Gelb	: Batterie
A5	Blau/Weiß	: Stromsteuerung
A6	Orangefarben/Weiß	: Auto-Lichtreglerschalter
A7	Rot	: Zündung (ACC)
A8	Schwarz	: Erdungsanschluss (Masse)
B1	Lila ⊕	: Hinterer Lautsprecher (rechts)
B2	Lila/Schwarz ⊖	Für 3-Wege-Übergang: Hochtöner (rechts)
B3	Grau ⊕	: Vorderer Lautsprecher (rechts)
B4	Grau/Schwarz ⊖	Für 3-Wege-Übergang: Mitteltöner (rechts)
B5	Weiß ⊕	: Vorderer Lautsprecher (links)
B6	Weiß/Schwarz ⊖	Für 3-Wege-Übergang: Mitteltöner (links)
B7	Grün ⊕	: Hinterer Lautsprecher (links)*
B8	Grün/Schwarz ⊖	Für 3-Wege-Übergang: Hochtöner (links)

\* Sie können auch einen Subwoofer-Lautsprecher direkt ohne einen externen Subwoofer-Verstärker anschließen. Für Einstellung, → 19.

## Teilleiste für den Einbau

### (A) Frontrahmen

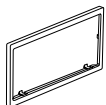

(×1)

### (B) Einbauhalterung

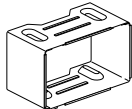

(×1)

### (C) Kabelbaum

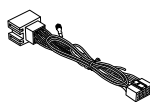

(×1)

### (D) Ausziehschlüssel



(×2)

### (E) Flachkopfschraube (M5 × 8 mm)



(×8)

### (F) Rundkopfschraube (M5 × 8 mm)



(×8)

## Verdrahtungsanschluss

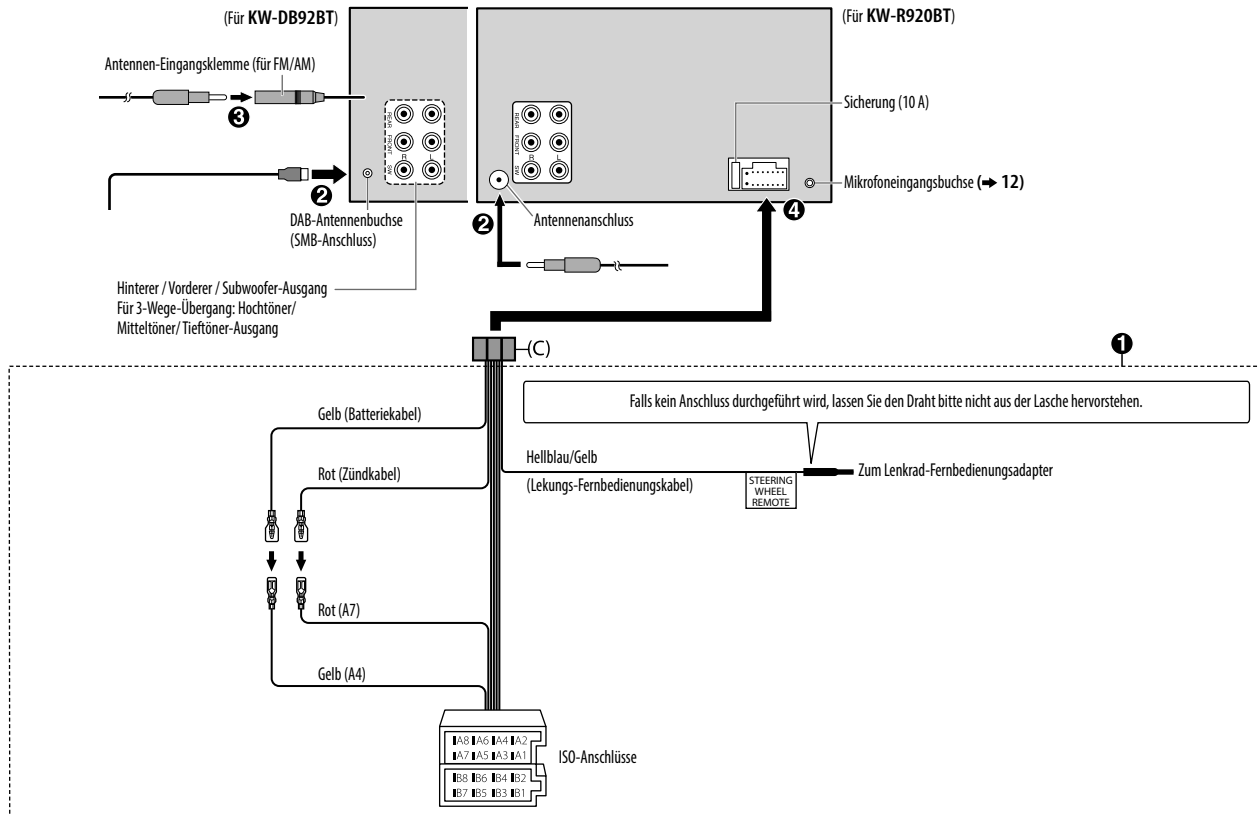



## libFLAC

Copyright (C) 2000,2001,2002,2003,2004,2005,2006,2007,2008,2009 Josh Coalson

Redistribution and use in source and binary forms, with or without modification, are permitted provided that the following conditions are met:

- Redistributions of source code must retain the above copyright notice, this list of conditions and the following disclaimer.
- Redistributions in binary form must reproduce the above copyright notice, this list of conditions and the following disclaimer in the documentation and/or other materials provided with the distribution.
- Neither the name of the Xiph.org Foundation nor the names of its contributors may be used to endorse or promote products derived from this software without specific prior written permission.

THIS SOFTWARE IS PROVIDED BY THE COPYRIGHT HOLDERS AND CONTRIBUTORS "AS IS" AND ANY EXPRESS OR IMPLIED WARRANTIES, INCLUDING, BUT NOT LIMITED TO, THE IMPLIED WARRANTIES OF MERCHANTABILITY AND FITNESS FOR A PARTICULAR PURPOSE ARE DISCLAIMED. IN NO EVENT SHALL THE FOUNDATION OR CONTRIBUTORS BE LIABLE FOR ANY DIRECT, INDIRECT, INCIDENTAL, SPECIAL, EXEMPLARY, OR CONSEQUENTIAL DAMAGES (INCLUDING, BUT NOT LIMITED TO, PROCUREMENT OF SUBSTITUTE GOODS OR SERVICES; LOSS OF USE, DATA, OR PROFITS; OR BUSINESS INTERRUPTION) HOWEVER CAUSED AND ON ANY THEORY OF LIABILITY, WHETHER IN CONTRACT, STRICT LIABILITY, OR TORT (INCLUDING NEGLIGENCE OR OTHERWISE) ARISING IN ANY WAY OUT OF THE USE OF THIS SOFTWARE, EVEN IF ADVISED OF THE POSSIBILITY OF SUCH DAMAGE.

- Microsoft and Windows Media are either registered trademarks or trademarks of Microsoft Corporation in the United States and/or other countries.
- "Made for iPod," and "Made for iPhone" mean that an electronic accessory has been designed to connect specifically to iPod, or iPhone, respectively, and has been certified by the developer to meet Apple performance standards. Apple is not responsible for the operation of this device or its compliance with safety and regulatory standards. Please note that the use of this accessory with iPod or iPhone may affect wireless performance.
- iPhone, iPod, iPod classic, iPod nano, iPod touch and iTunes are trademarks of Apple Inc., registered in the U.S. and other countries.
- Lightning is a trademark of Apple Inc.
- Android is trademark of Google Inc.
- The Bluetooth® word mark and logos are registered trademarks owned by Bluetooth SIG, Inc. and any use of such marks by JVC KENWOOD Corporation is under license. Other trademarks and trade names are those of their respective owners.