

# KENWOOD

**DDX6016BTR**  
**DDX4016DAB**

**DDX4016BT**  
**DDX4016BTR**

---

MONITOR COM RECEPTOR DVD  
**MANUAL DE INSTRUÇÕES**

JVCKENWOOD Corporation



# ÍNDICE

<b>ANTES DE UTILIZAR</b> .....	<b>2</b>	<b>OUTROS COMPONENTES EXTERNOS</b> .....	<b>32</b>
Como reiniciar o aparelho.....	3	Utilização da câmara de vista traseira.....	32
<b>DEFINIÇÕES INICIAIS</b> .....	<b>4</b>	Utilização de leitores de áudio/ vídeo externos—AV-IN.....	35
Configuração inicial .....	4	Utilização da unidade de navegação externa.....	36
Definição da função de segurança .....	4	<b>BLUETOOTH</b> .....	<b>37</b>
Definições do relógio.....	5	<b>DEFINIÇÕES</b> .....	<b>45</b>
<b>FUNDAMENTOS</b> .....	<b>6</b>	Definições para utilizar aplicações de iPod touch/iPhone/Android/BlackBerry .....	45
Nomes e funções dos componentes.....	6	Ajuste do som.....	46
Operações comuns .....	8	Ajuste para reprodução de vídeo .....	49
Operações nos ecrãs comuns .....	9	Alteração do desenho do visor .....	50
Selecionar a fonte para reprodução .....	11	Personalização do ecrã inicial .....	51
Utilização dos botões de atalho.....	12	Personalização das definições do sistema .....	52
<b>DISCOS</b> .....	<b>13</b>	Definição dos itens de menu .....	54
<b>USB</b> .....	<b>18</b>	<b>CONEXÃO/INSTALAÇÃO</b> .....	<b>57</b>
<b>Android</b> .....	<b>20</b>	<b>REFERÊNCIAS</b> .....	<b>63</b>
<b>iPod/iPhone</b> .....	<b>22</b>	Manutenção .....	63
<b>APPS</b> .....	<b>24</b>	Mais informações .....	63
<b>RÁDIO</b> .....	<b>25</b>	Lista de mensagens de erro .....	67
<b>RÁDIO DIGITAL (DAB)</b> .....	<b>28</b>	Localização e solução de problemas.....	67
		Especificações.....	70

## Como utilizar este manual:

- As explicações empregam principalmente as ilustrações do DDX4016BT. As visualizações e painéis mostrados neste manual são exemplos utilizados para proporcionar explicações mais claras das operações. Por esta razão, eles podem ser diferentes das visualizações e painéis reais.
- Este manual explica principalmente as operações utilizando os botões no painel do monitor e painel táctil. Para as operações com o telecomando (KNA-RCDV331: aquisição separada), consulte as instruções fornecidas com o telecomando.
- < > indica os ecrãs/menus/operações/definições variáveis que aparecem no painel táctil.
- [ ] indica os botões no painel táctil.
- **Idioma das indicações:** As indicações em inglês são utilizadas para o propósito de explicação. Pode seleccionar o idioma de indicação a partir do menu <Setup>. (Página 56)
- Pode encontrar informações atualizadas (o manual de instruções mais recente, atualizações do sistema, novas funções, etc.) no website <<http://www.kenwood.com/cs/ce/>>.

# ANTES DE UTILIZAR

## IMPORTANTE

Para garantir a utilização correta, leia atentamente este manual antes de utilizar o produto. É especialmente importante que leia e observe os AVISOS e PRECAUÇÕES neste manual. Guarde este manual em um lugar seguro e acessível para futuras consultas.

### ⚠ AVISOS: (Para evitar acidentes e não provocar avarias)

- NÃO instale nenhuma unidade nem ligue nenhum cabo num local onde:
  - Possa obstruir movimentos com o volante e com as mudanças.
  - Possa obstruir o funcionamento de dispositivos de segurança, como por exemplo, "airbags".
  - Possa obstruir o seu campo de visão.
- NÃO opere o aparelho, durante a condução. Se necessitar de operar o aparelho durante a condução, mantenha o olhar panorâmico e a mesma atenção.
- O condutor não deve olhar para o mostrador, quando está a conduzir.

## Marcação de produtos que utilizam laser

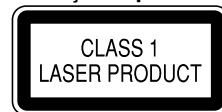

O autocolante é fixado ao chassis/caixa e diz que o componente emprega feixes laser que foram classificados como Classe 1. Isso significa que o aparelho utiliza feixes laser que são de uma classe mais fraca. Não há perigo de radiação perigosa fora no aparelho.

## ANTES DE UTILIZAR

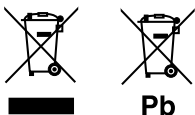

### Informações sobre a eliminação de baterias ou de equipamentos elétricos ou eletrônicos usados (aplicável nos países que adotaram sistemas de recolha separada de resíduos)

Produtos e baterias com o símbolo (contentor de lixo com rodas barrado com uma cruz) não podem ser eliminados como lixo doméstico.

As baterias e os equipamentos elétricos e eletrônicos usados devem ser reciclados em uma instalação capaz de manusear esses itens e seus subprodutos residuais.

Contacte a autoridade local para os detalhes sobre a localização da instalação de reciclagem mais próxima.

A reciclagem e eliminação de lixo adequada ajudará a preservar os recursos naturais, ao mesmo tempo que prevenirá efeitos prejudiciais à nossa saúde e meio ambiente.

Aviso: O sinal "Pb" abaixo do símbolo para baterias indica que a bateria contém chumbo.

### ⚠ Precauções com o monitor:

- O monitor incorporado neste receptor é de alta precisão, mas pode ter alguns pontos defeituosos. Isto é inevitável mas não é considerado um defeito.
- Não exponha o monitor diretamente à luz solar.
- No painel tátil não deve utilizar pontas de esferográficas nem outros objectos pontiagudos. Toque nos botões do painel digital diretamente com os dedos (se estiver a usar uma luva, tire-a).
- Quando a temperatura é muito baixa ou demasiado alta...
  - Ocorrem, dentro da unidade, alterações químicas que podem causar avarias.
  - As imagens podem não aparecer menos nítidas ou mover-se devagar. As imagens podem não aparecer sincronizadas com o som ou perder qualidade, nesse tipo de condições climáticas.

### Para a sua segurança...

- Não eleve muito o nível do volume, pois isso bloqueará os sons externos e tornará a condução perigosa e, além de que, pode causar a perda da audição.
- Pare o carro antes de efetuar qualquer operação mais complexa.

### A temperatura dentro do carro...

Se deixar o carro estacionado durante muito tempo, com temperaturas bastante altas ou bastante baixas, espere até que a temperatura dentro do carro volte ao normal antes de operar o aparelho.

### ❑ Como reiniciar o aparelho

Se o aparelho não funcionar corretamente, prima o botão de reinicialização.

#### DDX6016BTR

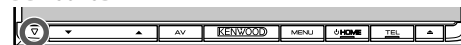

#### DDX4016DAB/DDX4016BT/DDX4016BTR



# DEFINIÇÕES INICIAIS

## Configuração inicial

Quando ligar o aparelho pela primeira vez ou reiniciá-lo, o ecrã inicial de configuração aparecerá.

- Também pode alterar as definições no ecrã <Setup>. (Página 54)

- 1 Realize as definições iniciais.
  - Prima [▼] repetidamente para visualizar mais itens.



<Demonstration> Ative ou desative a demonstração. (Página 55)

<Language> Selecione o idioma de texto utilizado para as informações no ecrã. (Página 56)

- Defina <GUI Language> para visualizar os botões de operações e os itens de menu no idioma selecionado ([Local]) ou inglês ([English]).

<Angle>\* Ajuste o ângulo do painel.

(Página 8)

<iPod Setup> Selecione o método de ligação de iPod/iPhone. (Página 22)

<Rear Camera> (Página 32)

Configure as definições para visualizar a imagem a partir da câmara de vista traseira ligada.

<User Customize> (Página 50)

Altere o desenho de visualização.

- 2 Termine a operação.



O ecrã inicial aparece.

- \* Somente para DDX6016BTR.

## Definição da função de segurança

### Registo de um código de segurança

Pode definir um código de segurança para proteger o seu sistema contra roubos.

- 1 Visualize o ecrã inicial. No painel do monitor: **DDX6016BTR**



**DDX4016DAB/DDX4016BT/  
DDX4016BTR**



- 2 Visualize o ecrã de definição <System>.

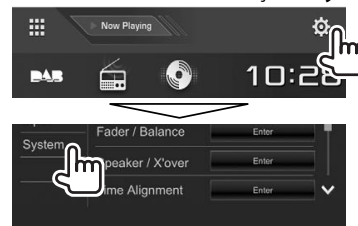

- 3 Visualize o ecrã <Security Code Set>.

- Prima [▼] repetidamente para mudar a página no ecrã do menu <System>.



- Para apagar o código de segurança registado, realize os passos 1 e 2 e prima [CLR] em <Security Code>.

- 4 Introdza um número de quatro dígitos (①) e, em seguida, confirme a entrada (②).



- Prima [Clear] para apagar a última entrada.
- Prima [Cancel] para cancelar a definição.
- Prima [X] para retornar ao ecrã de controlo da fonte atual.

## DEFINIÇÕES INICIAIS

- 5 Repita o passo 4 para confirmar o seu código de segurança.  
Agora, o seu código de segurança está registado.
- Quando o aparelho tiver sido reiniciado ou desligado da bateria, o código de segurança será solicitado. Introduza o código de segurança correto e, em seguida, prima **[Enter]**.

### Ativação da função de segurança

Pode ativar a função de segurança para proteger o seu sistema contra roubos.

- 1 Visualize o ecrã de definição **<System>**.  
No ecrã inicial:
- Prima **[▼]** repetidamente para mudar a página no ecrã do menu **<System>**.

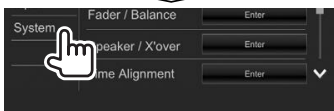

2

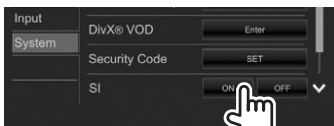

O indicador de segurança no painel do monitor começa a piscar quando a ignição do veículo é desligada.

**Para desativar a função de segurança:** Selecione **[OFF]** para **<SI>**.

### Definições do relógio

- 1 Visualize o ecrã inicial.  
No painel do monitor:  
**DDX6016BTR**



**DDX4016DAB/DDX4016BT/  
DDX4016BTR**



- 2 Visualize o ecrã de definição **<Clock>**.

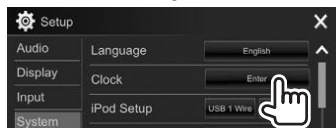
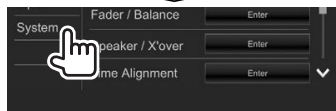
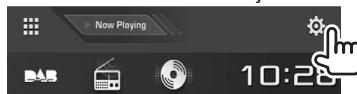

- Pode também visualizar o ecrã de definição **<Clock>** tocando na área do relógio no ecrã inicial.

- 3 Acerte o relógio.



**<NAV>**\*1 Sincroniza a hora do relógio com a unidade de navegação ligada.

**<Radio Data System>**\*2 Sincroniza a hora do relógio com FM Radio Data System.

**<DAB>**\*3 Sincroniza a hora do relógio com o rádio digital (DAB).

**<OFF>** Define o relógio manualmente. (Ver em baixo.)

When selecting **<OFF>**:  
Ajuste as horas (1) e, em seguida, os minutos (2).

- Prima **[Reset]** para definir os minutos para "00".

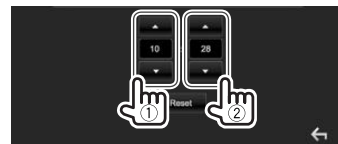

- 4 Termine a operação.



\*1 Somente para DDX4016DAB/DDX4016BT: Apare apenas quando há uma unidade de navegação ligada.

\*2 Somente para DDX6016BTR/DDX4016BT/DDX4016BTR.

\*3 Somente para DDX4016DAB.

# FUNDAMENTOS

## Nomes e funções dos componentes

### ⚠ Aviso sobre o volume do som:

Os dispositivos digitais produzem um ruído muito reduzido, comparado com outras fontes. Diminua o volume antes de reproduzir com estas fontes digitais, para evitar danificar os altifalantes com um súbito aumento do nível de som de saída.

### DDX6016BTR

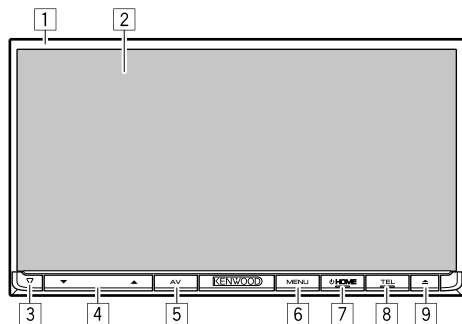

- 1 Painel do monitor\*
- 2 Ecrã (painel táctil)
- 3 Botão de reinicialização/Indicador de potência/Indicador de segurança
  - Reinicia o aparelho. (Página 3)
  - Acende-se enquanto o aparelho está ligado.
  - Pisca quando a função de segurança é ativada. (Página 5)
- 4 Botões VOLUME ▼/▲  
Ajusta o volume de áudio. (Página 8)
- 5 Botão AV/DISP OFF
  - Visualiza o ecrã de controlo da fonte atual. (Premir)
  - Apaga o ecrã. (Manter premido) (Página 9)
- 6 Botão MENU/CAMERA
  - Faz surgir o menu de atalho. (Premir) (Página 12)
  - Visualiza a imagem da câmara de marcha-atrás. (Manter premido) (Página 33)
- 7 Botão HOME
  - Visualiza o ecrã inicial. (Premir) (Página 10)
  - Ligue a corrente. (Premir) (Página 8)
  - Desliga a corrente. (Manter premido) (Página 8)
- 8 Botão TEL/VOICE
  - Visualiza o ecrã de controlo de telefone. (Premir) (Página 41)
  - Ativa a marcação por voz. (Manter premido) (Página 42)
- 9 ▲ (ejetar)-botão
  - Ejeta o disco. (Inclina o painel do monitor completamente.)
  - Abre/fecha o painel do monitor.

\* Pode alterar a cor dos botões no monitor. (Página 50)

## FUNDAMENTOS

### DDX4016DAB/DDX4016BT/DDX4016BTR

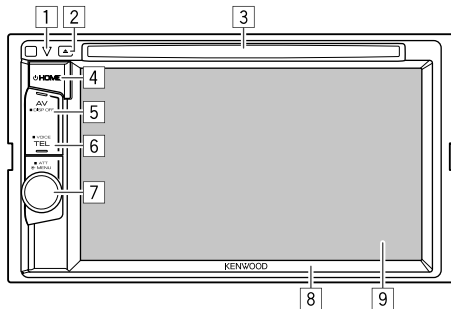

- 1 Botão de reinicialização/Indicador de potência/  
Indicador de segurança
  - Reinicia o aparelho. (Página 3)
  - Acende-se enquanto o aparelho está ligado.
  - Pisca quando a função de segurança é ativada. (Página 5)
- 2 ▲ (ejetar)-botão  
Ejeta o disco.
- 3 Porta de carregamento

- 4 Botão HOME
  - Visualiza o ecrã inicial. (Premir) (Página 10)
  - Ligue a corrente. (Premir) (Página 8)
  - Desliga a corrente. (Manter premido) (Página 8)
- 5 Botão AV/DISP OFF
  - Visualiza o ecrã de controlo da fonte atual. (Premir)
    - **Para DDX4016DAB/DDX4016BT:** Se a caixa de navegação estiver ligada, o ecrã mudará entre a fonte atual e o ecrã de navegação. (Página 36)
  - Apaga o ecrã. (Manter premido) (Página 9)
- 6 Botão TEL/VOICE
  - Visualiza o ecrã de controlo de telefone. (Premir) (Página 41)
  - Ativa a marcação por voz. (Manter premido) (Página 42)

- 7 Botão Volume/ATT/MENU
  - Ajusta o volume de áudio. (Rodar) (Página 8)
  - Faz surgir o menu de atalho. (Premir) (Página 12)
  - Atenua o som. (Manter premido) (Página 8)
- 8 Painel do monitor\*
- 9 Ecrã (painel tátil)

\* Pode alterar a cor dos botões no monitor. (Página 50)

## FUNDAMENTOS

### Operações comuns

#### ❑ Ligar a corrente

DDX6016BTR



DDX4016DAB/DDX4016BT/  
DDX4016BTR

#### ❑ Desligar a corrente

DDX6016BTR



DDX4016DAB/DDX4016BT/  
DDX4016BTR



#### ❑ Ajuste do volume

Para ajustar o volume (00 a 35)  
DDX6016BTR

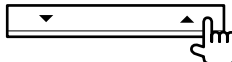

Prima ▲ para aumentar e ▼ para diminuir.

- Manter o botão premido aumenta/diminui o volume continuamente.

DDX4016DAB/DDX4016BT/  
DDX4016BTR

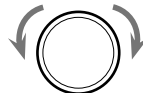

Rode para a direita para aumentar e para a esquerda para diminuir.

Para atenuar o som (somente para DDX4016DAB/  
DDX4016BT/DDX4016BTR)



O indicador ATT acende-se.

Para cancelar a atenuação: Prima o mesmo botão de novo.

#### ❑ Ajuste do ângulo do painel (somente para DDX6016BTR)

##### 1 Visualize o ecrã <Angle Adjust>.

No ecrã inicial:

- Prima [▼] repetidamente para mudar a página no ecrã do menu <Display>.

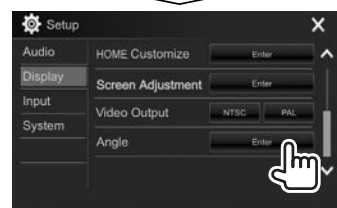
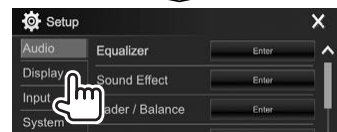
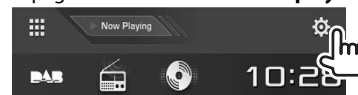

##### 2 Seleccione um ângulo (0 – 6).

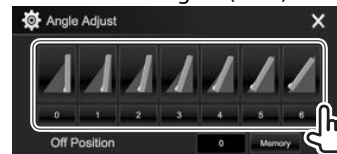

- Para definir a posição atual como a posição de desligamento, seleccione [Memory].



## FUNDAMENTOS

### ❑ Colocação do aparelho em espera

- 1 Visualize todas as fontes e itens de reprodução.  
No ecrã inicial:

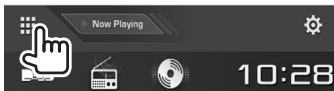

2

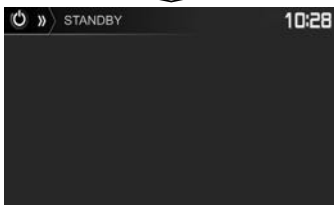
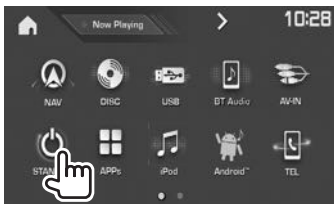

### ❑ Apagamento do ecrã

No menu de atalho pendente (Página 12):  
Visualize o menu de atalho pendente premindo MENU no painel do monitor e, em seguida, selecione [Display OFF].



No painel do monitor:  
**DDX6016BTR**

**DDX4016DAB/DDX4016BT/  
DDX4016BTR**

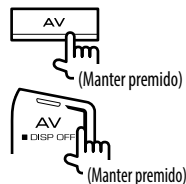

**Para ativar o ecrã:** Mantenha o mesmo botão premido ou toque no ecrã.

## Operações nos ecrãs comuns

### ❑ Descrições dos ecrãs comuns

Pode visualizar outros ecrãs a qualquer momento para mudar a fonte, mostrar informações, alterar as definições, etc.

### Ecrã de controlo de fonte

Realiza as operações de reprodução da fonte.

- Os botões de operação e a informação apresentada variam dependendo da fonte selecionada.

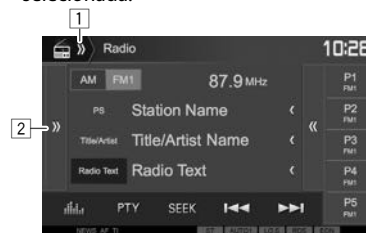

### Botões de operações comuns:

- 1 Mostra/oculta os botões de atalho de seleção de fonte. (Página 12)
- 2 Visualiza a janela de outros botões de operação.\*

\* Não aparece se não houver outros botões de operação além dos mostrados atualmente no ecrã de controlo de fonte.

## FUNDAMENTOS

### Ecrã inicial

Visualiza o ecrã de controlo de fonte e o ecrã de definições.

- Pode arranjar os itens para visualização no ecrã inicial. (Página 51)



### Botões de operações comuns:

- 1 Visualiza todas as fontes e itens de reprodução. (Página 11)
- 2 Visualiza a fonte que está a ser reproduzida atualmente.
- 3 Visualiza o ecrã <Setup>. (Consulte a coluna direita.)
- 4 Muda a fonte de reprodução. (Página 11)
- 5 Visualiza o ecrã de definição <Clock>. (Página 5)

### Ecrã <Setup>

Muda as definições detalhadas. (Página 54)

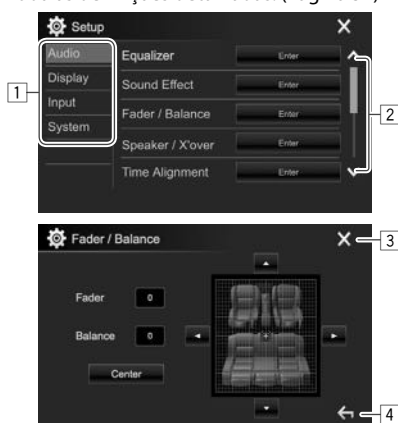

### Botões de operações comuns:

- 1 Seleciona a categoria de menu.
- 2 Muda a página.
- 3 Fecha o ecrã de definição atual e retorna ao ecrã de controlo da fonte atual.
- 4 Volta ao ecrã anterior.

### Operação no ecrã tátil

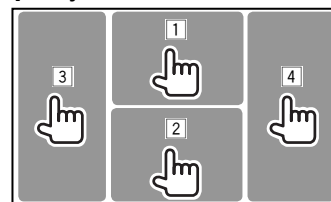

- 1 Visualiza o menu de controlo de vídeo durante a reprodução de um vídeo.



- 2 Visualiza o ecrã de controlo de fonte durante a reprodução de um vídeo.

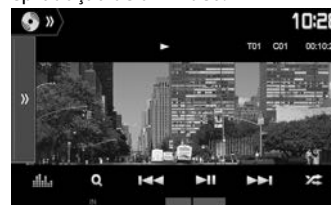

- Os botões de operação desaparecem ao tocar no ecrã ou se nenhuma operação for realizada dentro de aproximadamente 5 segundos.

- 3 Vai para o capítulo/faixa anterior.\*
- 4 Vai para o capítulo/faixa seguinte.\*

\* Não disponível para vídeo de um componente externo.

## FUNDAMENTOS

### Selecionar a fonte para reprodução

No ecrã inicial:

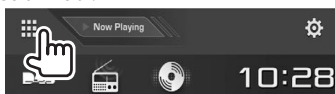

- Pode mudar a página para visualizar mais itens premindo [◀/▶].

– A página atual é indicada pelo indicador de página na parte inferior do ecrã.

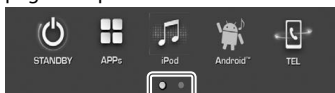

[NAV]\*<sup>1</sup>

Visualiza o ecrã de navegação quando uma unidade de navegação está ligada. (Página 36)

[DISC]

Efetua a reprodução dum disco. (Página 13)

[USB]

Efetua a reprodução de ficheiros num dispositivo USB. (Página 18)

[BT Audio]

Efetua a reprodução de um leitor de áudio Bluetooth. (Página 43)

[AV-IN]\*<sup>2</sup>

Muda para um componente externo ligado ao terminal de entrada iPod/AV-IN. (Página 35)

[STANDBY]

Coloca o aparelho no modo de espera. (Página 9)

[APPS]

Muda para o ecrã de App do iPod touch/iPhone/dispositivo Android/BlackBerry ligado. (Página 24)

[iPod]

Efetua a reprodução dum iPod/iPhone. (Página 22)

[Android™]

Reproduz um dispositivo Android. (Página 20)

[TEL]

Visualiza o ecrã de controlo de telefone. (Página 41)

[DAB]\*<sup>3</sup>

Muda para a transmissão de áudio digital (DAB). (Página 28)

[Radio]

Muda para a transmissão de rádio. (Página 25)

### Para voltar ao ecrã inicial

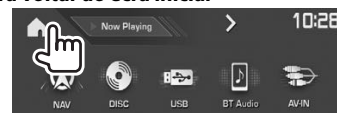

\*<sup>1</sup> Somente para DDX4016DAB/DDX4016BT: Se não houver uma unidade de navegação ligada, "No Navigation" aparecerá.

\*<sup>2</sup> Seleccionável somente se <iPod Setup> estiver definido para [USB 1 Wire]. (Página 22)

\*<sup>3</sup> Somente para DDX4016DAB.

### Seleção da fonte de reprodução no ecrã inicial



- Pode arranjar os itens para visualização no ecrã inicial. (Página 51)

## FUNDAMENTOS

### Utilização dos botões de atalho

#### Utilização dos botões de atalho de seleção de fonte

Durante a visualização do ecrã de controlo de fonte, pode utilizar os botões de atalho para ir para os itens do ecrã inicial indicados a seguir.

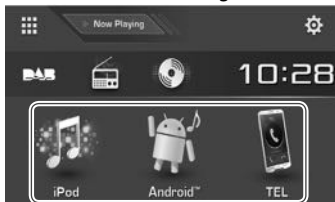

#### Para visualizar os botões de atalho de seleção de fonte

No ecrã de controlo de fonte:



#### Para ocultar os botões de atalho



#### Utilização do menu de atalho pendente

Durante a visualização do ecrã de controlo de fonte, pode saltar para outro ecrã a partir do menu de atalho pendente.

1 Visualize o menu de atalho pendente.

**DDX6016BTR**

**DDX4016DAB/DDX4016BT/  
DDX4016BTR**



2 Selecione o item para o qual pretende saltar.



**[Screen Adjustment]** Visualiza o ecrã de ajuste da imagem. (Página 49)

**[Display OFF]** Apaga o ecrã. (Página 9)

**[Camera]** Visualiza a imagem da câmara de marcha-atrás. (Página 33)

**[SETUP]** Visualiza o ecrã <Setup>. (Página 54)

**[Current Source]** Visualiza o ecrã de controlo da fonte atual.

**Para fechar o menu pendente:** Toque em qualquer lugar no ecrã que não seja o menu de atalho pendente.

# DISCOS

## Reprodução dum disco

- Se um disco não tiver nenhum menu, todas as faixas serão reproduzidas repetidamente, até que seja alterada a fonte do som ou ejetado o disco.
- Para os tipos de discos/ficheiros que podem ser reproduzidos, consulte a página 64.

### ❑ Inserir um disco

Coloque um disco com o lado da etiqueta virado para cima.

**DDX6016BTR**

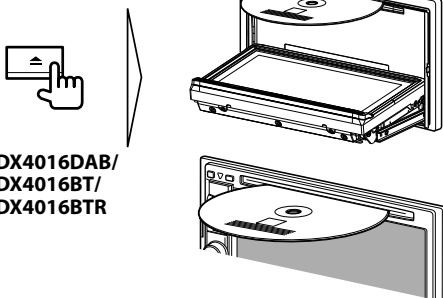

**DDX4016DAB/  
DDX4016BT/  
DDX4016BTR**

A fonte muda para **"DISC"** e a reprodução começa.

- O indicador IN fica aceso enquanto há um disco colocado.

- Se aparecer "⊘" no ecrã, o aparelho não poderá aceitar a operação que tentar executar.
  - Em alguns casos, mesmo quando não aparece "⊘" as operações não são aceites.
- Se reproduzir um disco multicanal codificado, os sinais multicanal serão misturados para estéreo.

### ❑ Ejeção de um disco **DDX6016BTR**



**DDX4016DAB/DDX4016BT/  
DDX4016BTR**

- Quando retirar um disco, puxe-o horizontalmente.
- Pode ejetar um disco durante a reprodução de outra fonte de AV.
- Se o disco ejetado não for removido num espaço de 15 segundos, é automaticamente inserido no aparelho, para ser protegido de poeiras.

### Fechamento do painel do monitor (somente para **DDX6016BTR**)

Após retirar o disco, prima no painel do monitor. O painel do monitor fecha-se.

## Operações de reprodução

Quando os botões de operação não estiverem visualizados no ecrã, toque na área mostrada na ilustração.

- Para alterar as definições para reprodução de vídeo, consulte a página 49.

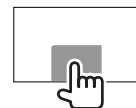

### ❑ Indicações e botões no ecrã de controlo de fonte

Para reprodução de vídeo

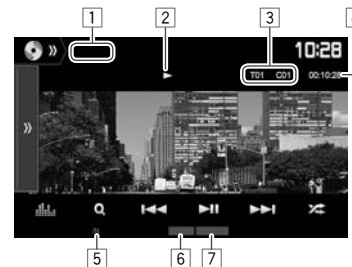

### Reproduzir informação

- As informações visualizadas no ecrã diferem dependendo do tipo de disco/ficheiro que estiver a ser reproduzido.

- 1 Tipo de meio
- 2 Estado da reprodução
- 3 Informação do item de reprodução atual (Título N°/Capítulo N°/Pasta N°/Ficheiro N°/Faixa N°)
- 4 Tempo de reprodução
- 5 Indicador IN
- 6 Modo de reprodução (Página 16)
- 7 Tipo de ficheiro

Continua na página seguinte...

## DISCOS

### Botões de operação

- Os botões disponíveis no ecrã e as operações diferem dependendo do tipo de disco/ficheiro que estiver a ser reproduzido.

- [>>>] Visualiza a janela de outros botões de operação.
- Para restaurar o ecrã [◀◀].
- [📊] Visualiza o ecrã <Equalizer>. (Página 46)
- [Q] Visualiza listas de pastas/faixas. (Página 15)
- [◀◀] [▶▶]
- Seleciona o capítulo/faixa. (Premir)
  - Procurar para trás/para a frente. (Manter premido)
  - Efetua a reprodução em câmara lenta durante a pausa. (Manter premido)
- [▶||] Inicia/pausa a reprodução.
- [X] Seleciona o modo de reprodução aleatória. (Página 16)
- [📁] [📁+] Seleciona uma pasta.
- [🔄] Seleciona o modo de reprodução repetida. (Página 16)
- [■] Interrompe a reprodução.
- [MODE] Muda as definições para reprodução de disco no ecrã <DISC Mode>. (Página 17)

- Para visualizar todos os botões de operação disponíveis, prima [>>>] para visualizar a janela de outros botões de operação.

### Para reprodução de áudio



### Reproduzir informação

- As informações visualizadas no ecrã diferem dependendo do tipo de disco/ficheiro que estiver a ser reproduzido.

- 1 Tipo de meio
- 2 Informações sobre a faixa/ficheiro
  - Premir [◀] desloca o texto, se houver texto oculto.
- 3 Tempo de reprodução
- 4 Indicador IN
- 5 Estado da reprodução
- 6 Modo de reprodução (Página 16)
- 7 Tipo de ficheiro
- 8 Informação do item de reprodução atual (Pasta N°/Ficheiro N°/Faixa N°)

### Botões de operação

- Os botões disponíveis no ecrã e as operações diferem dependendo do tipo de disco/ficheiro que estiver a ser reproduzido.

- [>>>] Visualiza a janela de outros botões de operação.
- Para restaurar o ecrã [◀◀].
- [📊] Visualiza o ecrã <Equalizer>. (Página 46)
- [Q] Visualiza listas de pastas/faixas. (Página 15)
- [◀◀] [▶▶]
- Seleciona uma faixa. (Premir)
  - Procurar para trás/para a frente. (Manter premido)
- [▶||] Inicia/pausa a reprodução.
- [■] Interrompe a reprodução.
- [X] Seleciona o modo de reprodução aleatória. (Página 16)
- [📁] [📁+] Seleciona uma pasta.
- [🔄] Seleciona o modo de reprodução repetida. (Página 16)
- [MODE] Muda as definições para reprodução de disco no ecrã <DISC Mode>. (Página 17)
- Para visualizar todos os botões de operação disponíveis, prima [>>>] para visualizar a janela de outros botões de operação.

## DISCOS

### ❑ Seleção de uma pasta/faixa da lista

1

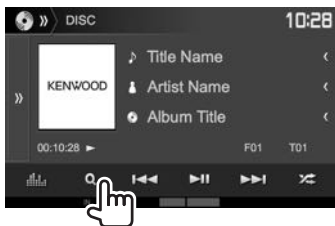

2 Seleccione a pasta (1) e, em seguida, na pasta seleccionada (2).

- Repita o procedimento para seleccionar a faixa desejada.

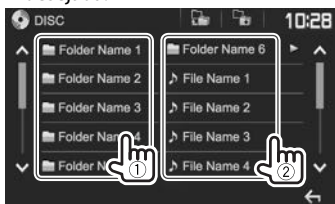

- Pode mudar a página para visualizar mais itens premindo [▲]/[▼].
- Prima [⏪] para voltar à pasta raiz.
- Prima [⏩] para voltar ao nível anterior.
- Se quiser reproduzir todas as faixas na pasta, prima [▶] na direita da pasta desejada.

### ❑ Operações no menu de vídeo

Pode visualizar o ecrã do menu de vídeo durante a reprodução de vídeo.

- Os botões de operação desaparecem ao tocar no ecrã ou se nenhuma operação for realizada dentro de aproximadamente 5 segundos.

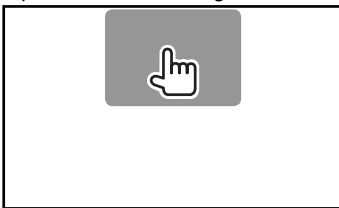

### Para reprodução de vídeo com exceção de VCD



- Os botões disponíveis no ecrã e as operações diferem dependendo do tipo de disco/ficheiro que estiver a ser reproduzido.

[MENU]  
[T MENU]  
[Highlight]

Abre o menu do disco (DVD).  
Abre o menu do disco (DVD).  
Muda para o modo do menu de disco direto. Toque no item de destino para seleccionar.

- Para restaurar o ecrã [←].

[CUR]

Visualiza o ecrã de seleção de menu/cena.

- [▲] [▼] [◀] [▶]: Selecciona um item.
- [Enter]: Confirma a seleção.
- [Return]: Volta ao ecrã anterior.

[ZOOM]

Visualiza o ecrã de seleção do tamanho da imagem. (Página 50)

[Aspect]

Selecciona a relação largura-altura. (Página 49)

[PictureAdjust]

Visualiza o ecrã de ajuste da imagem. (Página 49)

[Audio]

Selecciona o tipo de áudio.

[Subtitle]

Selecciona o tipo de legenda.

[Angle]

Selecione o ângulo de visão.

## DISCOS

### Para VCD



**[MENU]**

Abre o menu do disco.

**[Audio]**

Seleciona o canal de áudio (ST: estéreo, L: esquerdo, R: direito).

**[Direct]**

Mostra/oculta os botões de seleção direta. (Consulte a coluna direita.)

**[Return]**

Visualiza o ecrã anterior ou o menu.

**[ZOOM]**

Visualiza o ecrã de seleção do tamanho da imagem. (Página 50)

**[Aspect]**

Seleciona a relação largura-altura. (Página 49)

**[PictureAdjust]**

Visualiza o ecrã de ajuste da imagem. (Página 49)

### Para selecionar uma faixa diretamente num VCD

- Ao reproduzir um VCD com a função PBC ativada, pare a reprodução para desativar a função PBC e, em seguida, utilize os botões de seleção direta para selecionar um número de faixa.



- Se introduzir um número errado, prima **[DIR/CLR]** para apagar a última entrada.

### Seleção do modo de reprodução

#### Para selecionar o modo de reprodução repetida

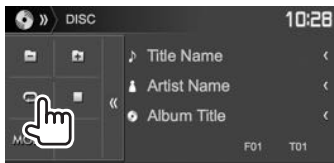
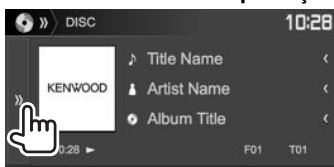

### Para selecionar o modo de reprodução aleatória



- A localização dos botões difere dependendo do tipo de disco/ficheiro que estiver a ser reproduzido.
  - Se **[RDM]** não estiver visualizado, visualize a janela de outros botões de operação premindo **[>>]**.
- Os modos de reprodução disponíveis diferem dependendo do tipo de disco/ficheiro que estiver a ser reproduzido.
- Não é possível ativar o modo de reprodução repetida e o modo de reprodução aleatória ao mesmo tempo.
- Sempre que premir o botão, o modo de reprodução muda. (O indicador correspondente acende-se.)
  - Os itens disponíveis diferem dependendo do tipo de disco/ficheiro que estiver a ser reproduzido.

**C-REP**

Repete o capítulo atual.

**T-REP**

Repete o título/programa atual.

**REP**

Repete a faixa atual.

**FO-REP**

Repete todas as faixas na pasta atual.

**FO-RDM**

Reproduzir aleatoriamente todas as faixas na pasta atual e, em seguida, as faixas das pastas seguintes.

**RDM**

Reproduzir aleatoriamente todas as faixas.

### Para cancelar a reprodução repetida/aleatória:

Prima o botão repetidamente até que o indicador desapareça.



## DISCOS

### Definições para reprodução de disco—<DISC Mode>

1

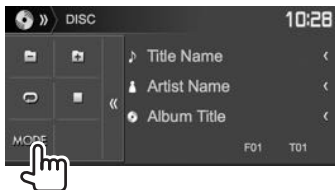
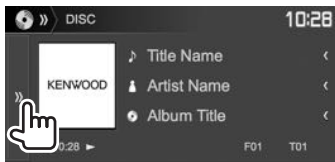

2



- Os itens disponíveis mostrados no ecrã <DISC Mode> diferem dependendo do tipo de disco/ficheiro que estiver a ser reproduzido.

### Itens de definição

<Menu Language>	Selecionar o idioma inicial para o menu do disco. (Inicial: <b>English</b> para DDX4016DAB/DDX4016BT/ <b>Русский</b> para DDX6016BTR/DDX4016BTR) (Página 66)
<Subtitle Language>	Selecione o idioma inicial para as legendas ou apague as legendas ( <b>Off</b> ). (Inicial: <b>English</b> para DDX4016DAB/DDX4016BT/ <b>Русский</b> para DDX6016BTR/DDX4016BTR) (Página 66)
<Audio Language>	Selecionar o idioma inicial para o áudio. (Inicial: <b>English</b> para DDX4016DAB/DDX4016BT/ <b>Русский</b> para DDX6016BTR/DDX4016BTR) (Página 66)
<Dynamic Range Control>	Pode alterar o intervalo dinâmico durante a reprodução utilizando software Dolby Digital. <ul style="list-style-type: none"> <li><b>Wide</b>: Seleccione isto para desfrutar de um som potente a um nível de volume baixo com o seu intervalo dinâmico completo.</li> <li><b>Normal</b>: Seleccione isto para reduzir um pouco o intervalo dinâmico.</li> <li><b>Dialog</b> (Inicial): Seleccione isto para reproduzir o diálogo de um filme com mais clareza.</li> </ul>

<Down Mix>	Durante a reprodução de um disco multicanal, esta definição afeta os sinais reproduzidos através dos altifalantes frontais e/ou traseiros. <ul style="list-style-type: none"> <li><b>Dolby Surround</b>: Selecionar para desfrutar de áudio "surround" multicanal, de um amplificador compatível com Dolby Surround.</li> <li><b>Stereo</b> (Inicial): Normalmente selecionado.</li> </ul>
<Screen Ratio>	Selecione o tipo de monitor, para ver imagens em ecrã inteiro no monitor externo. <b>16:9</b> (Inicial) <b>4:3 LB</b> <b>4:3 PS</b> 
<File Types>*	Selecione o tipo de ficheiro para reproduzir quando um disco tem diferentes tipos de ficheiro. <ul style="list-style-type: none"> <li><b>Áudio</b>: Reproduz ficheiros áudio.</li> <li><b>Still Image</b>: Reproduz ficheiros de imagem.</li> <li><b>Vídeo</b>: Reproduz ficheiros de vídeo.</li> <li><b>Áudio&amp;Vídeo</b> (Inicial): Reproduz ficheiros de áudio e ficheiros de vídeo.</li> </ul>

\* Para os tipos de ficheiros que podem ser reproduzidos, consulte a página 64.  
 Se o disco não contém ficheiros do tipo selecionado, os ficheiros existentes serão reproduzidos na seguinte prioridade: áudio, vídeo e imagem fixa. Pode alterar estas definições somente enquanto a reprodução estiver parada.

# USB

## Ligar um dispositivo USB

À unidade, pode ligar um dispositivo de armazenamento de dados USB, Digital Audio Player, etc.

- Para mais detalhes sobre como ligar dispositivos USB, consulte a página 60.
- Não pode ligar um computador ou um HDD portátil ao terminal de entrada USB.
- Para os tipos de ficheiros que podem ser reproduzidos e as notas sobre a utilização de dispositivos USB, consulte a página 65.

### Quando um dispositivo USB e conectado...

A fonte muda para "USB" e a reprodução começa.

- Todas as faixas no dispositivo USB serão lidas repetidamente até mudar a fonte.

### Para desligar o dispositivo USB com segurança:

Prima [▲] e, em seguida, desligue o dispositivo USB quando "No Device" aparecer.

## Operações de reprodução

Quando os botões de operação não estiverem visualizados no ecrã, toque na área mostrada na ilustração.

- Para alterar as definições para reprodução de vídeo, consulte a página 49.

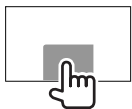

### Indicações e botões no ecrã de controlo de fonte



#### Reproduzir informação

- As informações visualizadas no ecrã diferem dependendo do tipo de ficheiro que estiver a ser reproduzido.

- 1 Imagem de capa (Mostrada durante a reprodução se o ficheiro tiver dados de etiqueta que incluam imagem de capa)
- 2 Informações sobre a faixa/ficheiro
  - Premir [-] desloca o texto, se houver texto oculto.
- 3 Tempo de reprodução
- 4 Estado da reprodução
- 5 Modo de reprodução (Consulte a coluna direita.)
- 6 Tipo de ficheiro
- 7 Informação do item de reprodução atual (Pasta N°/Ficheiro N°)

#### Botões de operação

- Os botões disponíveis no ecrã e as operações diferem dependendo do tipo de ficheiro que estiver a ser reproduzido.

[>>>] Visualiza a janela de outros botões de operação.

- Para restaurar o ecrã [≪≪].

[Equalizer] Visualiza o ecrã <Equalizer>. (Página 46)

[Q] Visualiza listas de pastas/faixas. (Página 19)

[<<<] [>>>] Seleciona uma faixa. (Premir)

- Procurar para trás/para a frente. (Manter premido)

[▶||] Inicia/pausa a reprodução.

[<=>] Seleciona o modo de reprodução aleatória.\*1 \*2

- **FO-RDM**: Reproduz aleatoriamente todas as faixas/ficheiros na pasta.
- **RDM**: Reproduz aleatoriamente todas as faixas/ficheiros.

[<-] [+>] Seleciona uma pasta.

[<-] [0] Seleciona o modo de reprodução repetida.\*1 \*2

- **REP**: Repete a faixa/ficheiro atual.
- **FO-REP**: Repete todas as faixas/ficheiros na pasta atual.

[▲] Desliga o dispositivo USB com segurança.

[MODE] Muda as definições para reprodução USB no ecrã <USB Mode>. (Página 19)

- Para visualizar todos os botões de operação disponíveis, prima [>>>] para visualizar a janela de outros botões de operação.

\*1 Para cancelar o modo de reprodução aleatória ou repetida, prima o botão repetidamente até que o indicador desapareça.

\*2 Não é possível ativar o modo de reprodução repetida e o modo de reprodução aleatória ao mesmo tempo.

## USB

### Definições para reprodução USB— <USB Mode>

1

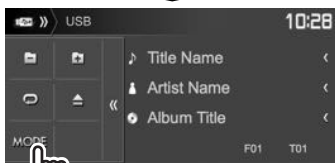

2



**<File Type>\*** Seleccione o tipo de ficheiro para reproduzir quando um disco tem diferentes tipos de ficheiro.

- **Audio:** Reproduz ficheiros áudio.
- **Still Image:** Reproduz ficheiros de imagem.
- **Video:** Reproduz ficheiros de vídeo.
- **Audio&Video (Inicial):** Reproduz ficheiros de áudio e ficheiros de vídeo.

**<Screen Ratio>** Seleccione o tipo de monitor, para ver imagens em ecrã inteiro no monitor externo.

16:9 (Inicial) 4:3 LB 4:3 PS



**<Drive Select>** Muda entre a fonte de memória interna e externa do dispositivo conectado (como um telefone celular). Prima **[Next]**.

\* Para os tipos de ficheiros que podem ser reproduzidos, consulte a página 65. Se o dispositivo USB não contém ficheiros do tipo selecionado, os ficheiros existentes serão reproduzidos na seguinte prioridade: áudio, vídeo e imagem fixa.

### Seleção de uma pasta/faixa da lista

1

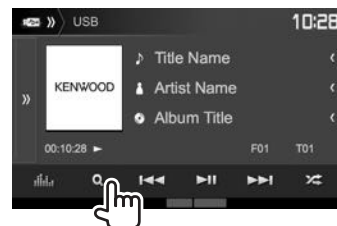

2 Seleccione a pasta (1) e, em seguida, na pasta seleccionada (2).

• Repita o procedimento para seleccionar a faixa desejada.



- Pode mudar a página para visualizar mais itens premindo [**▲**]/[**▼**].
- Prima [**⏪**] para voltar à pasta raiz.
- Prima [**⏩**] para voltar ao nível anterior.
- Se quiser reproduzir todas as faixas na pasta, prima [**▶**] na direita da pasta desejada.

# Android

## Preparação

### ❑ Instalação de KENWOOD Music Play

Instale a aplicação KENWOOD Music Play para Android™ no seu dispositivo Android antecipadamente.

- Quando um dispositivo Android compatível for ligado, "Press [VIEW] to install KENWOOD MUSIC PLAY APP" será apresentado no dispositivo Android. Siga as instruções para instalar a aplicação. Pode também instalar a última versão da aplicação KENWOOD Music Play no seu dispositivo Android antes de ligar.

### Sobre KENWOOD Music Play

- Este aparelho suporta a aplicação KENWOOD Music Play para Android™.
- Ao utilizar KENWOOD Music Play, pode procurar ficheiros de áudio por Género, Artista, Álbum, Lista de reprodução e Canção.
- A aplicação KENWOOD Music Play está disponível no seguinte website:  
<[www.kenwood.com/cs/ce/](http://www.kenwood.com/cs/ce/)>

### ❑ Ligação de um dispositivo Android

- Ligue um dispositivo Android com um cabo.
- Para mais detalhes sobre como ligar dispositivos Android, consulte a página 60.

### Dispositivo Android compatível

- Este aparelho suporta Android SO 4.1 e acima.
- Alguns dispositivos Android (com SO 4.1 e acima) podem não suportar totalmente Android Open Accessory (AOA) 2.0.
- Se o seu dispositivo Android suportar tanto dispositivos de armazenamento em massa como AOA 2.0, este aparelho efetuará a reprodução sempre através de AOA 2.0 com prioridade.
- Para mais informações e a última lista de compatibilidade, consulte:  
<[www.kenwood.com/cs/ce/](http://www.kenwood.com/cs/ce/)>

### ❑ Início de reprodução

- 1 Inicia KENWOOD Music Play no seu dispositivo Android.
- 2 Seleccione "Android™" como a fonte. (Página 11)

## Operações de reprodução

### ❑ Indicações e botões no ecrã de controlo de fonte

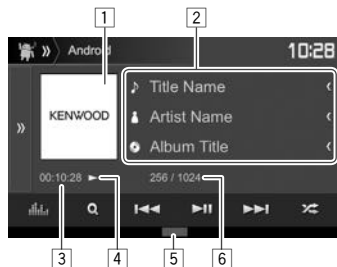

### Reproduzir informação

- 1 Grafismo (Mostrado se a canção contém grafismo)
- 2 Informações sobre a faixa
  - Premir [◀] desloca o texto, se houver texto oculto.
- 3 Tempo de reprodução
- 4 Estado da reprodução
- 5 Modo de reprodução (Consulte a coluna direita.)
- 6 Faixa nº/Número total de faixas

### Botões de operação

- [>>]) Visualiza a janela de outros botões de operação.
  - Para restaurar o ecrã [◀◀].
- [📊]) Visualiza o ecrã <Equalizer>. (Página 46)
- [Q] Visualiza a lista de faixas. (Página 21)
- [|◀◀|▶▶|] Seleciona uma faixa. (Premir)
  - Procurar para trás/para a frente. (Manter premido)
- [▶||] Inicia/pausa a reprodução.
- [🔀] Seleciona o modo de reprodução aleatória.\*
  - 🔀: Reproduzir aleatoriamente todas as faixas.
  - 🔀 Album: Reproduz aleatoriamente todas as faixas do álbum atual.
- [🔁] Seleciona o modo de reprodução repetida.
  - 🔁 ①: Repete a faixa atual.
  - 🔁 All: Repete todas as faixas.
  - 🔁 : Cancela o modo de repetição.
- [MODE] Muda as definições para reprodução de Android no ecrã <Android Mode>. (Página 21)

- Para visualizar todos os botões de operação disponíveis, prima [>>]) para visualizar a janela de outros botões de operação.

\* Para cancelar o modo de reprodução aleatória, prima o botão repetidamente até que o indicador desapareça.

# Android

## ☐ Seleção de uma faixa a partir do menu

1

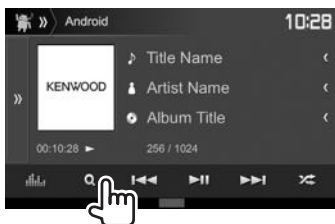

2 Seleccione uma categoria (①) e, em seguida, um item pretendido (②).

- Seleccione um item em cada nível até que alcance e seleccione o ficheiro pretendido.
- Pode mudar a página para visualizar mais itens premindo [▲]/[▼].
- Prima [⏪] para voltar ao nível superior.
- Prima [⏩] para voltar ao nível anterior.

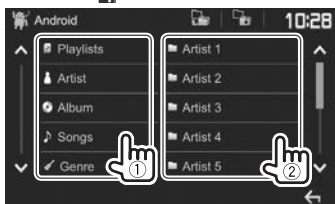

## ☐ Definições para reprodução em um dispositivo Android—<Android Mode>

1

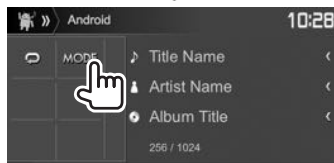
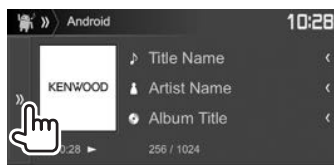

2

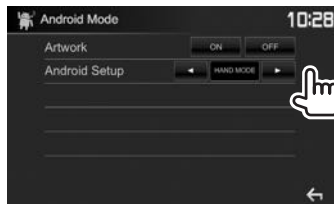

<Artwork>	Mostra/oculta o grafismo do dispositivo Android.
<Android Setup>	<ul style="list-style-type: none"><li>• <b>BROWSE MODE:</b> Contra a partir do aparelho (com a aplicação KENWOOD Music Play).</li><li>• <b>HAND MODE:</b> Controla outras aplicações de leitura de multimédia a partir do dispositivo Android (sem utilizar a aplicação KENWOOD Music Play).<ul style="list-style-type: none"><li>– Pode reproduzir/pausar ou saltar ficheiros a partir do aparelho.</li></ul></li></ul>

# iPod/iPhone

## Preparação

### ❑ Ligação dum iPod/iPhone

- Para mais detalhes sobre como ligar um iPod/iPhone, consulte a página 60.
- Para os tipos de iPod/iPhone que podem ser reproduzidos, consulte a página 65.

Ligue o seu iPod/iPhone de acordo com a sua finalidade ou o tipo do iPod/iPhone.

- **Para ouvir música:** Utilize um cabo de áudio USB para iPod/iPhone.
  - Para modelos com conector Lightning: KCA-iP103 (acessório opcional)
  - Para modelos com conector de 30 pinos: KCA-iP102 (acessório opcional)
- **Para ver vídeo e escutar música (apenas para modelos com conector de 30 pinos):** Utilize um cabo de áudio e vídeo USB para iPod/iPhone—KCA-iP202 (acessório opcional).
  - Para modelos com conector Lightning: Não é possível ver vídeo com KCA-iP202.

### ❑ Seleção do método de ligação de iPod/iPhone

- 1 Coloque o aparelho em espera. (Página 9)
- 2 Visualize o ecrã de definição <System>. No ecrã inicial:

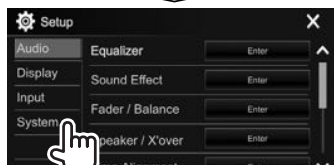
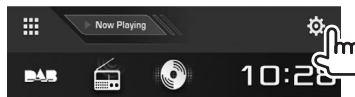

3



- [**USB 1 Wire**] Seleccione isto quando ligar o iPod/iPhone utilizando o KCA-iP102 ou KCA-iP103 (acessório opcional).
- [**USB+AV-IN**] Seleccione isto quando ligar o iPod/iPhone utilizando o KCA-iP202 (acessório opcional).

### ❑ Seleção das definições de preferência para a reprodução de iPod/iPhone—<iPod Mode>

1

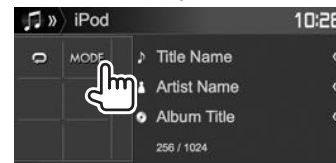
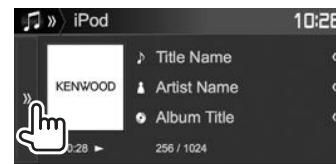

2

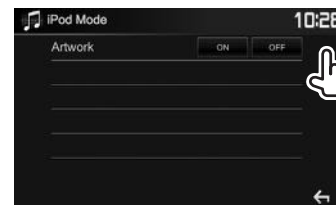

- <**Artwork**> Mostra/oculta o grafismo do iPod.

## Operações de reprodução

Quando os botões de operação não estiverem visualizados no ecrã, toque na área mostrada na ilustração.

- Para alterar as definições para reprodução de vídeo, consulte a página 49.

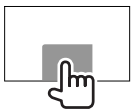

## Indicações e botões no ecrã de controlo de fonte

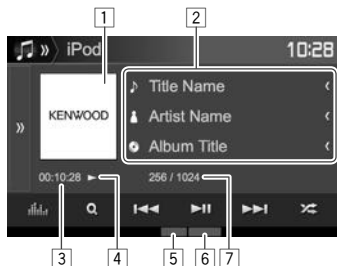

### Reproduzir informação

- 1 Grafismo (Mostrado se a canção contém grafismo)
- 2 Informação de canção/vídeo
  - Premir [◀] desloca o texto, se houver texto oculto.
- 3 Tempo de reprodução
- 4 Estado da reprodução
- 5 Modo de reprodução (Consulte a coluna direita.)
- 6 Tipo de ficheiro
- 7 Faixa Nº/Número total de faixas

### Botões de operação

- [>>] Visualiza a janela de outros botões de operação.
  - Para restaurar o ecrã [≡].
- [📊] Visualiza o ecrã **<Equalizer>**. (Página 46)
- [Q] Visualiza a lista de ficheiros de áudio/vídeo. (Consulte a coluna direita.)
  - Selecciona uma faixa. (Premir)
  - Procurar para trás/para a frente. (Manter premido)
- [◀▶] Inicia/pausa a reprodução.
- [⏮] Selecciona o modo de reprodução aleatória.\*
  - **⏮**: Funciona da mesma forma que Embaralhar Canções.
  - **⏮ Album**: Funciona da mesma forma que Embaralhar Álbuns.
- [🔄] Selecciona o modo de reprodução repetida.
  - **🔄 1**: Funciona da mesma forma que Repetir Um.
  - **🔄 All**: Funciona da mesma forma que Repetir Tudo.
  - **🔄**: Cancela o modo de repetição.
- [MODE] Muda as definições para reprodução de iPod/iPhone no ecrã **<iPod Mode>**. (Página 22)

- Para visualizar todos os botões de operação disponíveis, prima [>>] para visualizar a janela de outros botões de operação.

\* Para cancelar o modo de reprodução aleatória, prima o botão repetidamente até que o indicador desapareça.

## Seleção de um ficheiro de áudio/vídeo do menu

- 1
- 2 Selecione o menu (🎵): áudio ou (📺): vídeo (1), uma categoria (2) e, em seguida, um item desejado (3).
  - Selecciona um item em cada nível até que alcance e selecione o ficheiro pretendido.
  - Pode mudar a página para visualizar mais itens premindo [⬆]/[⬇].
  - Prima [⬆] para voltar ao nível superior.
  - Prima [⬇] para voltar ao nível anterior.
  - Se quiser reproduzir todas as faixas no item, prima [▶] na direita do item pretendido.

### Menu de áudio:

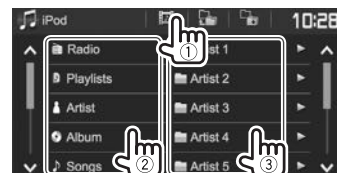

### Menu Vídeo:

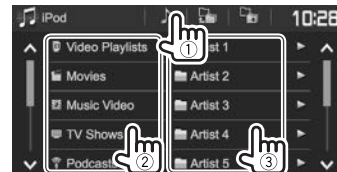

- As categorias disponíveis diferem dependendo do tipo do seu iPod/iPhone.

# APPS

Este aparelho lhe permite utilizar o App de um iPod touch/iPhone/Android/BlackBerry ligado.

- Para os Apps que pode utilizar neste aparelho, visite <<http://www.kenwood.com/cs/ce/>>.

## Preparação

- 1 Ligue o iPod touch/iPhone/Android/BlackBerry.
  - **Para Android/BlackBerry:** Ligue o dispositivo Android/BlackBerry através de Bluetooth. (Página 37)
  - **Para iPod touch/iPhone:** Ligue o iPod touch/iPhone com um cabo. (Página 60)
    - Certifique-se de que seleciona o método de ligação apropriado de iPod touch/iPhone em <**iPod Setup**>. (Página 22)
    - Não é possível ver vídeo ao ligar um modelo com conector Lightning.
- 2 Selecione o iPod touch/iPhone/dispositivo Android/BlackBerry que pretende utilizar no ecrã <**APP Setup**>. (Página 45)

Quando ligar o dispositivo pela primeira vez, o ecrã de configuração (para conexão, etc.) aparecerá. Siga o procedimento no ecrã de configuração para configurar as definições.

## Uso de um App

Se os botões de operação não estiverem visualizados no ecrã, toque no ecrã para visualizá-los.

- Para alterar as definições para reprodução de vídeo, consulte a página 49.

### Operações de reprodução

- 1 Inicie o App no seu iPod touch/iPhone/Android/BlackBerry.
- 2 Selecione **“Apps”** como a fonte. (Página 11)

### Botões de operação no ecrã de controlo de fonte

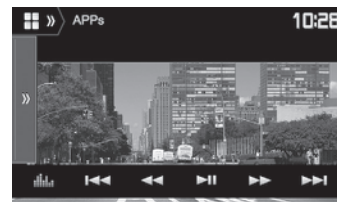

- [>>]) Visualiza a janela de outros botões de operação.
  - Para restaurar o ecrã [<<<].
- [📊]) Visualiza o ecrã <**Equalizer**>. (Página 46)
- [|<<<] [▶▶▶]) Seleciona um ficheiro de áudio/vídeo.
- [<<<] [▶▶▶]) Procurar para trás/para a frente.
- [▶ ||] Inicia/pausa a reprodução.
- [▶] Inicia a reprodução.
- [||] Pausa a reprodução.
- [0°/📶] Muda o dispositivo entre o iPod touch/iPhone ligado com um cabo e um dispositivo Android/BlackBerry ligado através de Bluetooth.

- Para visualizar todos os botões de operação disponíveis, prima [>>] para visualizar a janela de outros botões de operação.
- Pode operar algumas funções de um App no painel táctil.
- Pode também reproduzir o áudio (para iPod touch/iPhone/dispositivo Android/BlackBerry) e vídeo (para iPod touch/iPhone) nos próprios dispositivos indicados, ao invés do aparelho.



# RÁDIO

## Escuta de rádio

### Indicações e botões no ecrã de controlo de fonte

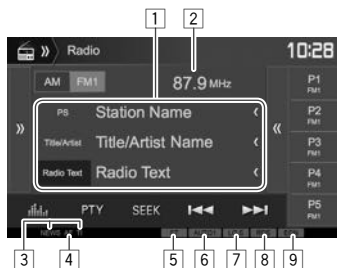

### Informação de receção de rádio

#### 1 Informação de texto

- Premir [ < ] desloca o texto, se houver texto oculto.
- Premir [Radio Text] muda a informação entre Radio Text, Radio Text Plus e código PTY.

#### 2 A frequência da estação atualmente sintonizada

#### 3 Indicadores de pronto para receção (NEWS/TI)

#### 4 Indicador AF

#### 5 Indicador ST/MONO

- O indicador ST acende-se quando é detetada uma emissão FM estéreo com um sinal forte.

#### 6 Modo de procura

#### 7 Indicador L.O.S (Consulte a coluna da extrema direita.)

#### 8 Indicador RDS: Acende-se ao receber uma estação Radio Data System.

#### 9 Indicador EON: Acende-se quando a estação Radio Data System está a enviar sinais EON.

### Botões de operação



Visualiza a janela de outros botões de operação.

- Para restaurar o ecrã [ <<< ].

[AM]

Seleciona a banda de AM.

[FM]

Seleciona a banda de FM.

FM1 → FM2 → FM3



Visualiza a janela de estações predefinidas. (Página 26)

- Para restaurar o ecrã [ >>> ].

[P1] – [P5]

Seleciona uma estação armazenada. (Premir)  
• Armazena a estação atual. (Manter premido)



Visualiza o ecrã <Equalizer>. (Página 46)

[PTY]\*

Seleciona o modo de procura PTY. (Página 26)

[SEEK]

Altera o modo de procura.  
• **AUTO1**: Procura Automática  
• **AUTO2**: Sintoniza as estações na memória uma após a outra.  
• **MANU**: Procura Manual



Procura uma estação.  
• O método de procura difere de acordo com o modo de procura selecionado. (Veja acima.)

[AME]\*

Predefine as estações automaticamente. (Manter premido) (Página 26)

[MONO]\*

Ativa ou desativa o modo monofónico para uma receção FM melhor. (O efeito estéreo poderá perder-se.)  
• O indicador MONO acende-se quando o modo monofónico é ativado.

[TI]\*

Ativa/desativa o modo de receção TI em espera. (Página 27)

[MODE]\* Muda as definições para receção de rádio no ecrã <Radio Mode>. (Páginas 25 e 27)

- Para visualizar todos os botões de operação disponíveis, prima [ >>> ] para visualizar a janela de outros botões de operação.

\* Aparece somente quando FM está selecionado como a fonte.

### Sintonização somente de estações FM com sinais fortes—Procura local

#### 1 Visualize o ecrã <Radio Mode>.

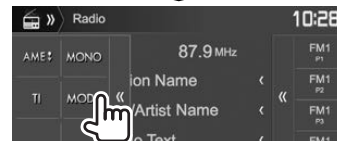
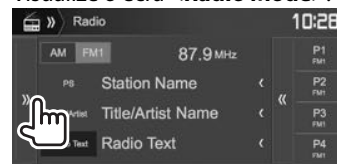

#### 2



O aparelho sintoniza apenas as estações com sinais suficientemente fortes. O indicador L.O.S acende-se.

**Para desativar a Procura local:** Prima [OFF].

# RÁDIO

## Predefinição de estações

### Memorização de estações

Pode predefinir até 5 estações por frequência.

### Predefinição automática—AME (Memória automática)

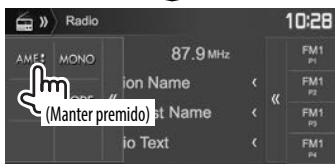
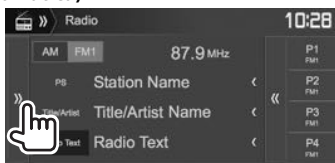

As estações locais com o sinal mais forte são encontradas e automaticamente armazenadas.

### Predefinição manual

- 1 Sintone a estação que pretende predefinir. (Página 25)
- 2 Seleccione um número predefinido.

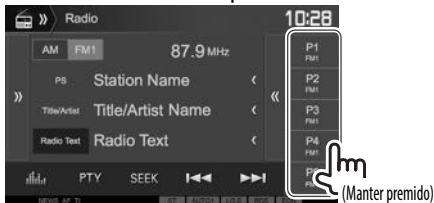

A estação selecionada no passo 1 é armazenada.

### Seleção de uma estação predefinida

- 1 Seleccione a banda (1) e, em seguida, visualize a janela de estações predefinidas (2).

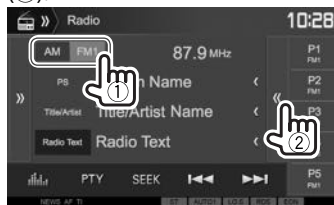

- 2 Seleccione uma estação predefinida premindo [P1] – [P5].

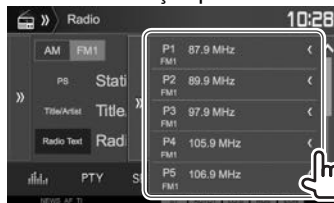

- Premir [ < ] desloca o texto, se houver texto oculto.
- Para ocultar a lista de janela, prima [ >>> ].

## Recursos de FM Radio Data System

### Procura de programa FM Radio Data System—Procura PTY

Pode procurar os seus programas favoritos selecionando os respetivos códigos PTY.



- 2 Seleccione um código PTY.

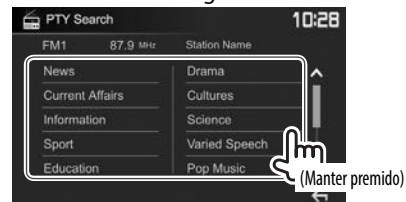

- Pode mudar a página para visualizar mais itens premindo [ ^ ]/[ v ].

A procura PTY é iniciada.

Se uma estação estiver a transmitir um programa correspondente ao código PTY selecionado, essa estação é sintonizada.

- Somente Inglês/Espanhol/Francês/Alemão/Holandês/Português estão disponíveis para o idioma de texto aqui. Se outro idioma tiver sido selecionado em <Language> (Página 56), o idioma de texto será definido para Inglês.

## RÁDIO

### Ativação/desativação da Recepção de TI/ Notícias em Espera Recepção de TI em Espera

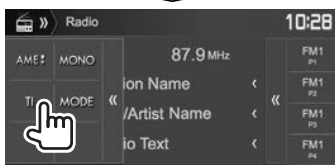
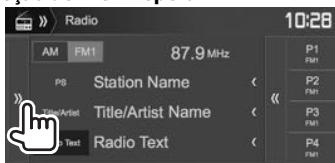

O aparelho está em espera para mudar para Informação de tráfego (TI), se disponível. (O indicador TI acende-se em branco.)

- Se o indicador TI estiver aceso na cor laranja, sintonize outra estação que transmita sinais Radio Data System.

#### Para desativar o modo Pronto para Recepção TI: Prima [TI]. (O indicador TI apaga-se.)

- O ajuste do volume para a informação de tráfego é automaticamente memorizado. Na próxima vez que o aparelho mudar para a informação de tráfego, o volume será definido para o nível anterior.
- Para DDX4016DAB: A recepção de TI em espera também pode ser ativada ou desativada a partir do ecrã de controlo de fonte "DAB". (Página 30)

### Recepção de Notícias em Espera

1 Visualize o ecrã <Radio Mode>. (Página 25)

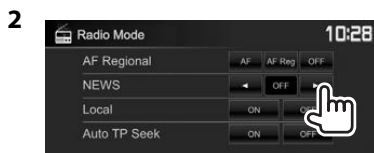

<00min> – Ative a recepção de notícias em espera (o indicador NEWS acende-se).

<90min> Seleccione o período de tempo para desativar a interrupção.

<OFF> Desative a função.

- O ajuste do volume durante a recepção de notícias é automaticamente memorizado. Na próxima vez que o aparelho mudar para notícias, o volume será definido para o nível anterior.

### Procura da melhor recepção do mesmo programa—Recepção com Procura de Rede

Ao entrar numa área onde a recepção FM não seja boa, este aparelho sintoniza automaticamente outra estação FM Radio Data System da mesma rede, provavelmente a emitir o mesmo programa com um sinal mais forte.

- A Recepção com Procura de Rede vem ativada de fábrica.

#### Para mudar a configuração da Recepção com Procura de Rede

1 Visualize o ecrã <Radio Mode>. (Página 25)

2



[AF] Mude para outra estação. O programa pode ser diferente do atual sintonizado (o indicador AF acende-se).

[AF Reg] Mude para outra estação a emitir o mesmo programa (o indicador AF acende-se).

[OFF] Desative a função.

- O indicador RDS acende-se quando a Recepção com Procura de Rede está ativada e uma estação FM Radio Data System é encontrada.

### Procura automática de estação TI— Auto TP Seek

Quando a recepção da estação da informação de tráfego está fraca, o aparelho procura automaticamente outra estação que pode ser melhor recepcionada.

#### Para ativar a função Auto TP Seek

1 Visualize o ecrã <Radio Mode>. (Página 25)

2

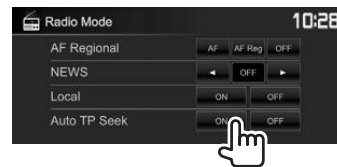

Para desativar a função Auto TP Seek: Prima [OFF].

## Sobre DAB (Transmissão de áudio digital)

### O que é um sistema DAB?

DAB (Transmissão de áudio digital) é um dos sistemas de transmissão de rádio digital disponíveis atualmente. O sistema oferece um som de qualidade digital sem quaisquer interferências ou distorções de sinal inconvenientes. Além disso, pode transmitir texto e dados.

Em contraste com a transmissão FM, em que cada programa é transmitido na sua própria frequência, o DAB combina vários programas (denominados “serviços”) para formar um “conjunto”.

Algumas vezes o “componente primário” (estação de rádio principal) é acompanhado por um “componente secundário” que pode conter programas extras ou outras informações.

## Escuta de rádio digital

### Indicações e botões no ecrã de controlo de fonte

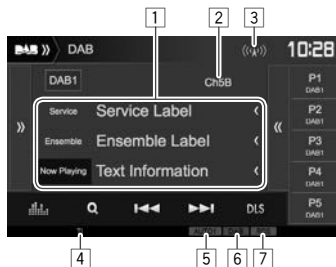

### Informações de receção do sintonizador

- 1 Informação de texto
  - Premir [**<**] desloca o texto, se houver texto oculto.
  - Premir [**Now Playing**] muda a informação. Cada vez que premir o botão, a informação e o botão mudarão entre [**Next Program**], [**Title**], [**Artists**], [**PTY**] e [**Audio Quality**].
- 2 Canal nº
- 3 Força do sinal
- 4 Indicador TI
- 5 Modo de procura
- 6 Indicador de receção DAB
  - O indicador DAB acende-se quando se recebe uma transmissão DAB.
  - O indicador MC acende-se quando se recebe um componente múltiplo DAB.
- 7 Indicador RDS: Acende-se ao receber um serviço Radio Data System.

### Botões de operação

- [>>]) Visualiza a janela de outros botões de operação.
    - Para restaurar o ecrã [≪≪].
  - [≪≪] Visualiza a janela de serviços predefinidos. (Página 29)
    - Para restaurar o ecrã [>>>].
  - [P1] – [P5] Seleciona um serviço armazenado. (Premir)
    - Armazena o serviço atual. (Manter premido)
  - [≡] Visualiza o ecrã <Equalizer>. (Página 46)
  - [Q] Visualiza o ecrã <Service List>. (Página 29)
  - [|◀◀| ▶▶|] Busca um serviço.
    - O método de procura difere de acordo com o modo de procura selecionado. (Ver em baixo.)
  - [DLS] Visualiza o ecrã de segmento de etiqueta dinâmica (mensagens de texto que o serviço envia)
  - [PTY] Seleciona o modo de procura PTY. (Página 30)
  - [SEEK] Altera o modo de procura.
    - **AUTO1**: Procura Automática
    - **AUTO2**: Sintoniza os serviços na memória um após o outro.
    - **MANU**: Procura Manual
  - [TI]\*1 Ativa/desativa o modo de receção TI em espera. (Página 30)
  - [MODE] Muda as definições para receção DAB no ecrã <DAB Mode>. (Página 31)
- Para visualizar todos os botões de operação disponíveis, prima [>>>] para visualizar a janela de outros botões de operação.

## RÁDIO DIGITAL (DAB)

### ☐ Seleção de um serviço da lista

1 Visualize o ecrã <Service List>.



2 Selecione um serviço da lista.

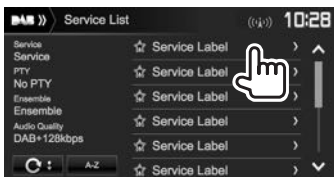

- Pode mudar a página para visualizar mais itens premindo [**▲**]/[**▼**].
- Prima [**A-Z**] para buscar pela letra inicial. Premir [**A-Z**] visualiza o ecrã <**A-Z Search**>. Selecione a inicial para iniciar a busca.
  - Se quiser buscar com caracteres não alfabéticos, prima [**#**].
- Mantenha [**C**] premido para atualizar a <**Service List**>.

### Predefinição de serviços

#### ☐ Armazenamento de serviços na memória

Pode predefinir até 5 serviços para cada banda.

- 1 Selecione um serviço que deseje predefinir. (Página 28)
- 2 Selecione um número predefinido.

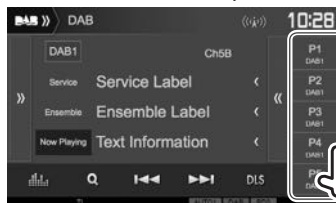

(Manter premido)

O serviço selecionado no passo 1 é armazenado.

### ☐ Seleção de um serviço predefinido

1 Visualize a janela de serviços predefinidos.

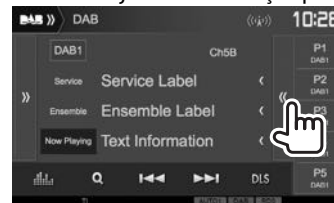

- Pode também selecionar um serviço predefinido premindo [**P1**] – [**P5**].

2 Selecione um serviço predefinido.



- Premir [**<**] desloca o texto, se houver texto oculto.
- Para restaurar o ecrã [**>>**].

## Recursos de Radio Data System

### Procura de programas Radio Data System—Procura PTY

Pode procurar os seus programas favoritos selecionando os respetivos códigos PTY.

1

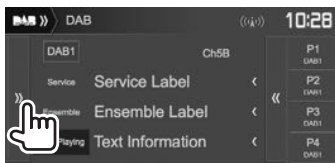

2 Selecionar um código PTY.

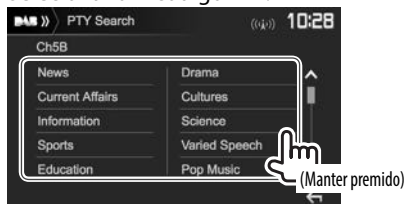

- Pode mudar a página para visualizar mais itens premindo [▲]/[▼].

A procura PTY é iniciada.

Se um serviço estação estiver a transmitir um programa correspondente ao código PTY selecionado, esse serviço será sintonizado.

- Somente Inglês/Espanhol/Francês/Alemão/Holandês/Português estão disponíveis para o idioma de texto aqui. Se outro idioma tiver sido selecionado em <Language> (Página 56), o idioma de texto será definido para Inglês.

### Ativar/Desativar Recepção de TI em Espera

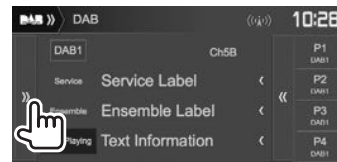

O aparelho está em espera para mudar para Informação de tráfego (TI), se disponível. (O indicador TI acende-se em branco.)

- Se o indicador TI estiver aceso na cor laranja, sintonize outro serviço que transmita sinais Radio Data System.

**Para desativar o modo Pronto para Recepção TI:** Prima [TI]. (O indicador TI apaga-se.)

- O ajuste do volume para a informação de tráfego é automaticamente memorizado. Na próxima vez que o aparelho mudar para a informação de tráfego, o volume será definido para o nível anterior.
- A recepção de TI em espera também pode ser ativada ou desativada a partir do ecrã de controlo de fonte "Radio". (Página 27)

## RÁDIO DIGITAL (DAB)

### Definições para rádio de áudio digital

Podemos definir os itens relacionados com rádio digital.

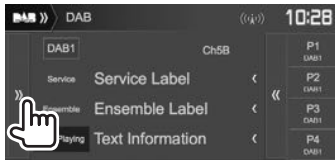

#### Itens de definição

##### <Priority>

- **ON** (Inicial): Se o mesmo serviço for fornecido por rádio digital durante a receção de Radio Data System, o aparelho mudará automaticamente para rádio digital. Se o mesmo serviço for fornecido para Radio Data System quando a receção do serviço a ser fornecido pelo rádio digital ficar ruim, o aparelho mudará automaticamente para Radio Data System.
- **OFF**: Desactiva.

##### <PTY Watch>

Se um serviço do tipo de programa definido começar com o conjunto a ser recebido, o aparelho mudará de qualquer fonte para rádio digital para a receção do serviço. Seleccione o tipo de programa utilizando [◀] e [▶].

##### <Announcement Select>

Se um serviço do item de anúncio começar com o conjunto a ser recebido, o aparelho mudará de qualquer fonte para o anúncio recebido.\*1

Defina [ON] para os itens de anúncio necessários.

- **News flash/Transport flash/Warning/Service/ Area weather flash/Event announcement/Special event/ Programme information/ Sport report/Financial report**
  - Para desativar todos os anúncios, seleccione [All OFF].
  - Somente Inglês/Espanhol/ Francês/Alemão/Holandês/ Português/Italiano/Turco estão disponíveis para o idioma de texto aqui. Se outro idioma tiver sido seleccionado em <Language> (Página 56), o idioma de texto será definido para Inglês.

##### <Seamless Blend>

- **ON** (Inicial): Previne a interrupção de áudio ao mudar de rádio digital para rádio analógico.
- **OFF**: Cancela.

##### <Antenna Power>

- **ON** (Inicial): Fornece energia para a antena DAB.
- **OFF**: Cancela.

##### <L-Band Tuning>\*2

Se a receção do serviço não estiver boa, ative a receção L-Band.

- **ON**: Recebe a banda L-Band durante a receção de áudio digital.
- **OFF** (Inicial): Cancela.

##### <Related Service>

- **ON**: Quando a rede de serviço DAB seleccionada actualmente não está disponível e um serviço relacionado foi encontrado, o aparelho oferece a mudança para o serviço relacionado.
- **OFF** (Inicial): Cancela.

\*1 O ajuste do volume durante a receção de anúncio é automaticamente memorizado. Na próxima vez que o aparelho mudar para anúncio, o volume será definido para o nível anterior.

\*2 Se a definição for alterada, os serviços predefinidos serão inicializados.

# OUTROS COMPONENTES EXTERNOS

## Utilização da câmara de vista traseira

- Para ligar uma câmara de marcha-atrás, consulte a página 61.
- Para utilizar a câmara de marcha-atrás, é preciso ligar o condutor REVERSE. (Página 59)

### Definições para a câmara de vista traseira

- 1 Visualize o ecrã de definição <Input>. No ecrã inicial:

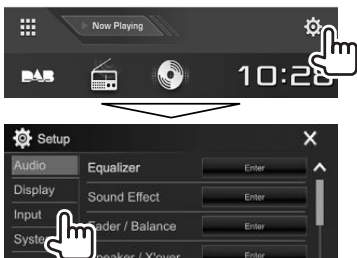

- 2 Visualize o ecrã <Rear Camera>.

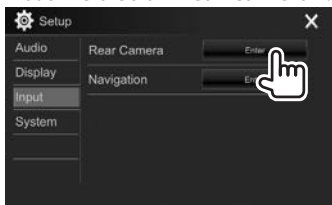

- 3

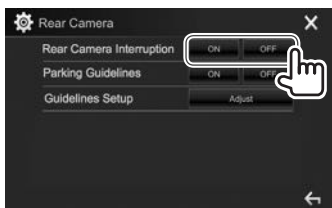

- [ON] Visualiza a imagem da câmara de marcha-atrás quando colocar o câmbio na posição de marcha-atrás (R).
- [OFF] Selecione isto quando não houver uma câmara ligada.

### Visualização do ecrã da câmara de vista traseira

#### Para visualizar a imagem da câmara de vista traseira

O ecrã de imagem traseira é visualizado quando mete marcha-atrás (R).



- Para eliminar a mensagem de precaução, toque no ecrã.



## OUTROS COMPONENTES EXTERNOS

### Para visualizar a imagem da câmara de marcha-atrás manualmente

No menu de atalho pendente (Página 12):

Visualize o menu de atalho pendente premindo MENU no painel do monitor e, em seguida, selecione [Camera].



No painel do monitor (somente para DDX6016BTR):



(Manter premido)

### Para sair do ecrã da câmara

No ecrã da câmara:

Toque na área mostrada abaixo.



No painel do monitor (somente para DDX6016BTR):



(Manter premido)

### Para ajustar a imagem

Enquanto o ecrã da câmara estiver visualizado...



- O menu de ajuste da imagem é visualizado. (Página 49)  
Para fechar o menu de ajuste da imagem, toque na mesma área novamente.

## OUTROS COMPONENTES EXTERNOS

### Utilização das linhas de guia de estacionamento no ecrã de vista traseira

Pode visualizar as linhas de guia de estacionamento para permitir um estacionamento mais fácil quando colocar o câmbio na posição de marcha-atrás (R).

#### Visualização das linhas de guia de estacionamento

- 1 Visualize o ecrã de definição <Input>. No ecrã inicial:

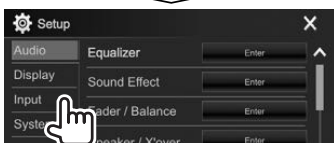

- 2 Visualize o ecrã <Rear Camera>.

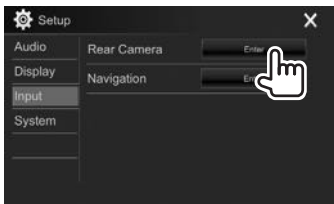

- 3

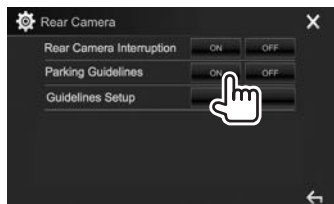

**Para desativar:** Seleccione [OFF] para <Parking Guidelines>.

- Pode também visualizar as linhas de guia de estacionamento tocando na área mostrada abaixo. Para fechar as linhas de guia de estacionamento, toque na mesma área novamente.



#### Ajuste das linhas de guia de estacionamento

Ajuste as linhas de guia de estacionamento de acordo com o tamanho do veículo, espaço de estacionamento, etc.

- Instale a câmara de marcha-atrás na posição apropriada de acordo com as instruções fornecidas com a câmara de marcha-atrás.
- Quando ajustar as linhas de guia de estacionamento, certifique-se de utilizar o travão de estacionamento para prevenir que o veículo se mova.

- 1 Visualize o ecrã <Rear Camera>. (Consulte a coluna da extrema esquerda.)
- 2 Visualize o ecrã de ajuste das linhas de guia de estacionamento.

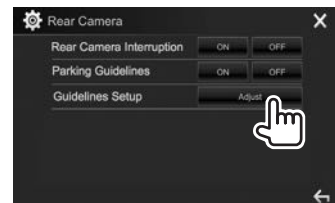

- 3 Ajuste as linhas de guia de estacionamento selecionando a marca (1) e, em seguida, ajustando a posição da marca (2) selecionada.

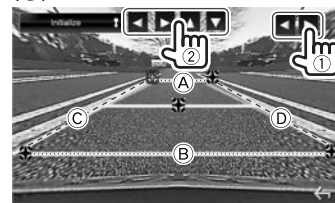

Certifique-se de que (A) e (B) estão paralelos horizontalmente, e de que (C) e (D) estão no mesmo comprimento.

- Mantenha [Initialize] premido durante 2 segundos para ajustar todas as marcas às suas posições predefinidas iniciais.

## OUTROS COMPONENTES EXTERNOS

### Utilização de leitores de áudio/ vídeo externos—AV-IN

Quando os botões de operação não estiverem visualizados no ecrã, toque na área mostrada na ilustração.

- Para alterar as definições para reprodução de vídeo, consulte a página 49.

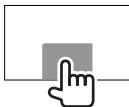

### □ Início de reprodução

#### Preparação:

“AV-IN” não pode ser selecionado quando <iPod Setup> está definido para [USB+AV-IN]. Certifique-se de que seleciona [USB 1 Wire] para <iPod Setup> antecipadamente. (Página 22)

- 1 Ligue um componente externo ao terminal de entrada iPod/AV-IN. (Página 60)
- 2 Selecione “AV-IN” como a fonte. (Página 11)
- 3 Ligue o componente ligado e inicie a reprodução da fonte do som.



### □ Mudança do nome AV-IN

Pode mudar o nome AV-IN visualizado no ecrã de controlo de fonte “AV-IN”.

#### 1 Visualize o ecrã <VIDEO Mode>.



#### 2 Selecione um nome AV-IN.

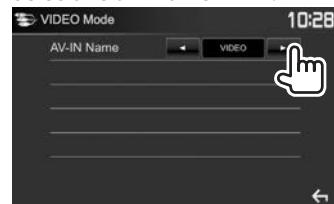

- Esta definição não afeta o nome da fonte apresentado no ecrã inicial.

## OUTROS COMPONENTES EXTERNOS

### Utilização da unidade de navegação externa (Somente para DDX4016DAB/ DDX4016BT)

Pode ligar uma unidade de navegação (KNA-G620T: acessório opcional) ao terminal de entrada NAV de forma que possa ver o ecrã de navegação. (Página 61)

- O guia de navegação é emitido pelos altifalantes frontais mesmo que estiver a escutar uma fonte de áudio.

#### Visualização do ecrã de navegação

No ecrã inicial:



- Pode também visualizar o ecrã de navegação premindo AV no painel do monitor enquanto escuta outra fonte.
- Enquanto o ecrã de navegação estiver visualizado, as operações do painel táctil só ficam disponíveis para navegação.
- A relação altura/largura para o ecrã de navegação é fixada como <FULL>, independentemente da definição de <Aspect> (Página 49).

#### Ao receber uma chamada durante o guia de navegação

O ecrã é mudado automaticamente. Para voltar ao ecrã de navegação, prima [A].



#### Para sair do ecrã de navegação

No painel do monitor:

Prima AV no painel do monitor.

No menu de atalho pendente (Página 12):

Visualize o menu de atalho pendente premindo MENU no painel do monitor e, em seguida, seleccione [Current Source].

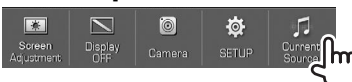

#### Definições para a unidade de navegação

##### 1 Visualize o ecrã de definição <Input>.

No ecrã inicial:

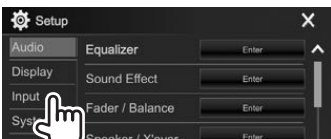

##### 2 Visualize o ecrã <Navigation>.

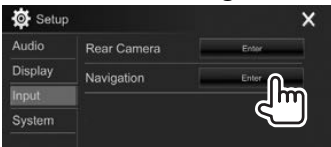

3



#### <Guidance>

Selecione os altifalantes frontais utilizados para o guia de navegação.

#### <Volume>

Ajuste o volume do guia de navegação. (0 a 35)

#### <NAV Mute>

Selecione [ON] para atenuar o som dos altifalantes diferentes dos altifalantes frontais durante o guia de navegação.

- Para cancelar a atenuação, seleccione [OFF].

#### <NAV Setup>

Prima [Enter] para visualizar o ecrã de configuração para a unidade de navegação. Consulte o manual de instruções fornecido para a unidade de navegação.

# BLUETOOTH

## Informações sobre o uso de dispositivos Bluetooth®



Bluetooth é uma tecnologia de comunicação rádio sem fios de curto alcance para dispositivos móveis como telemóveis, computadores portáteis e outros. Os dispositivos Bluetooth podem ser ligados sem cabos e comunicar entre si.

### Notas

- Durante a condução, não efectue operações complicadas como marcar números de telefone, consultar a lista telefónica, etc. Para efetuar estas operações, pare o carro num local seguro.
- Pode não ser possível ligar alguns dispositivos Bluetooth a este aparelho dependendo da versão do dispositivo Bluetooth.
- Este aparelho pode não funcionar com alguns dispositivos Bluetooth.
- A condição de conexão pode variar dependendo das circunstâncias ao seu redor.
- Para alguns dispositivos Bluetooth, o dispositivo é desligado quando o aparelho é apagado.

### Sobre os telemóveis compatíveis com PBAP (Phone book Access Profile - Perfil de acesso de lista telefónica)

Se o seu telemóvel suporta o PBAP, pode visualizar os seguintes itens no ecrã do painel táctil quando o telemóvel estiver ligado.

- Lista Telefónica
- Chamadas marcadas, chamadas recebidas e chamadas perdidas (até 10 entradas ao todo)

## Ligação de dispositivos Bluetooth

### ❑ Registo de um novo dispositivo Bluetooth

Quando liga um dispositivo Bluetooth ao aparelho pela primeira vez, faça "pairing" entre o aparelho e o dispositivo. O emparelhamento permite que os dispositivos Bluetooth se comuniquem entre si.

- O método de emparelhamento difere dependendo da versão Bluetooth do dispositivo.
  - Para dispositivo com Bluetooth 2.1: Pode emparelhar o dispositivo e o aparelho utilizando o emparelhamento simples seguro (SSP, da sigla em inglês Secure Simple Pairing), que requer apenas uma confirmação.
  - Para dispositivo com Bluetooth 2.0: É necessário introduzir um código PIN tanto para o dispositivo como para a unidade para o emparelhamento.
- Uma vez estabelecida, a ligação fica registada no aparelho, mesmo que o aparelho seja reiniciada. Podem ser registados até 10 dispositivos.
- Dois dispositivos para telefone Bluetooth e um para áudio Bluetooth podem ser ligados ao mesmo tempo.
- Para utilizar a função Bluetooth tem de ligar a função Bluetooth do dispositivo.
- Para utilizar o dispositivo registado, é necessário ligar o dispositivo ao aparelho. (Página 39)

### Emparelhamento automático

Quando <Auto Pairing> for definido para [ON], os dispositivos iOS (como um iPhone) serão automaticamente emparelhados ao serem ligados através de USB. (Página 44)

### Emparelhamento de um dispositivo Bluetooth com SSP (para Bluetooth 2.1)

Quando o dispositivo Bluetooth é compatível com Bluetooth 2.1, a solicitação de emparelhamento é enviada de um dispositivo disponível.

- 1 Procure o aparelho ("DDX\*\*\*\*") a partir do seu dispositivo Bluetooth.
- 2 Confirme a solicitação tanto no dispositivo como no aparelho.





- Prima [Cancel] para rejeitar a solicitação.

## BLUETOOTH

### Emparelhamento de um dispositivo Bluetooth com um código PIN (para Bluetooth 2.0)

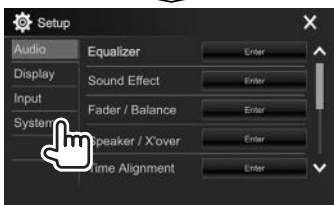
- 1 Visualize o ecrã <Bluetooth Setup>. No ecrã inicial:



- Pode também visualizar o ecrã <Bluetooth Setup> premindo [] no ecrã de controlo do telefone. (Página 41)



- 2 Altere o código PIN.
  - Se quiser saltar a alteração do código PIN, prossiga ao passo 3.
  - O código PIN é inicialmente definido para "0000".
  - O número máximo de dígitos no código PIN é 15.

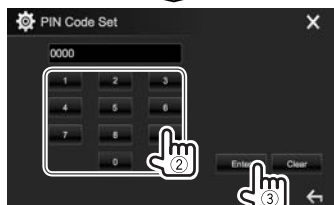

- Prima [**Clear**] para apagar a última entrada.
- 3 Procure o aparelho ("DDX\*\*\*\*") a partir do seu dispositivo Bluetooth.

- 4 Selecione o aparelho ("DDX\*\*\*\*") no seu dispositivo Bluetooth.
  - Se o código PIN for necessário, introduza "0000" (inicial).

Uma vez concluído o emparelhamento, o dispositivo é listado na <Paired Device List>.



- Para utilizar o dispositivo emparelhado, ligue o dispositivo que se encontra na lista <Paired Device List>. (Página 39)

## BLUETOOTH

### ❑ Como ligar/desligar um dispositivo Bluetooth registado

Dois dispositivos podem ser ligados simultaneamente.

1 Visualize o ecrã <Bluetooth Setup>. (Página 38)

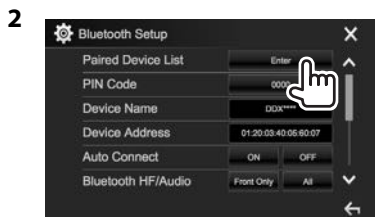

3 Selecione o dispositivo que pretende ligar (1) e, em seguida, prima [Connection] (2).



4 Selecione [ON] (para ligar) ou [OFF] (para desligar) para o alvo (1) e, em seguida, visualize o ecrã <Paired Device List> (2).

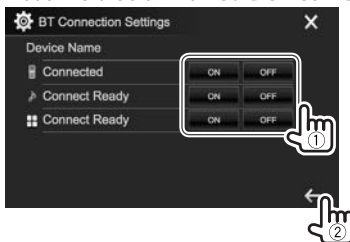

📱: Telemóvel

🎵: Dispositivo de áudio

🗄️: Dispositivo para utilizar apps

- O estado é mostrado como segue:
  - “Connecting”: Ligação em progresso.
  - “Connected”: Uma conexão foi estabelecida.
  - “Connect Ready”: Uma conexão pode ser estabelecida.
  - “Disconnecting”: Desligamento em progresso.
  - “Disconnected”: Não há nenhuma conexão estabelecida.

5 Ligue o dispositivo selecionado.

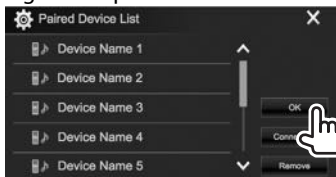

- Quando um telemóvel Bluetooth for ligado, a intensidade do sinal e o nível da bateria serão visualizados quando a informação for obtida do dispositivo.

### ❑ Eliminação de um um dispositivo Bluetooth registado

1 Visualize o ecrã <Bluetooth Setup>. (Página 38)

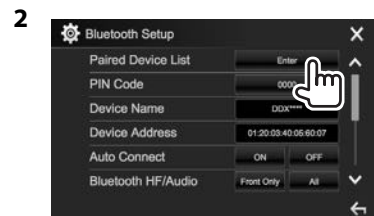

3 Selecione o dispositivo que pretende apagar (1) e, em seguida, prima [Remove] (2).

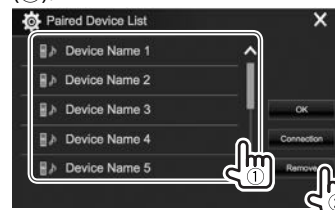

Aparece uma mensagem de confirmação. Prima [Yes].

## BLUETOOTH

### Utilização de um telemóvel Bluetooth

#### ❑ Atendimento duma chamada

Quando chega uma chamada...

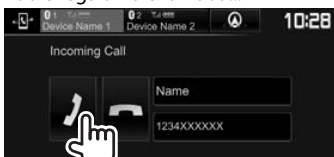

- A informação de chamadas é visualizada, se for obtida.
- A operação de telefone não fica disponível enquanto a imagem da câmara de marcha-atrás está visualizada. (Página 32)

#### Para rejeitar uma chamada



Quando <Auto Response> está definido como [ON] (Página 44)

A unidade atende chamadas automaticamente.

#### Ao receber uma chamada durante um guia de navegação (apenas para DDX4016DAB/DDX4016BT)

O ecrã é mudado automaticamente. Para voltar ao ecrã de navegação, prima [A].



#### ❑ Terminação de chamada

Durante a conversação...



#### ❑ Ajuste do volume das chamadas/ auscultador/microfone

Durante a conversação...



- Pode ajustar o nível do volume entre -10 a 10 (inicial: -4).
- Utilize o painel do monitor para ajustar o volume de chamada/auricular. (Página 8)

#### ❑ Mudança entre o modo de mãos livres e modo de telefone

Durante a conversação...



Cada vez que premir o botão, o método de conversação será mudado (☎️📞 : modo de mãos livres / 📞📞 : modo de telefone).

#### ❑ Ajuste do nível de redução de ruído/ cancelamento de eco

Durante a conversação...



- Para ajustar o volume de redução de ruído (entre -5 a 5, inicial: 0) : Ajuste <NR LEVEL>.
- Para ajustar o volume do eco (entre -5 a 5, inicial: 0) : Ajuste <EC LEVEL>.



## BLUETOOTH

### ❑ Envio de texto durante uma chamada

Pode enviar texto durante uma chamada utilizando DTMF (Dual Tone Multi Frequency - Multifrequência bitonal).

Durante a conversação...



### ❑ Mudança entre dois dispositivos ligados

Quando houver 2 dispositivos ligados, pode mudar o dispositivo a utilizar.

Ao utilizar um telemóvel Bluetooth, selecione o dispositivo que pretende utilizar.



- O dispositivo ativo é realçado.

### ❑ Realização duma chamada

- 1 Visualize o ecrã de controlo de telefone. No ecrã inicial:

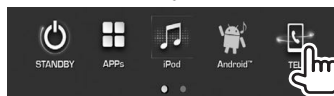
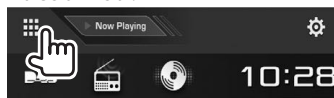

- Pode também visualizar o ecrã de controlo de telefone premindo TEL no painel do monitor.

- 2 Selecione uma método para fazer chamadas.



- 1 A partir do histórico de chamadas\*
- 2 A partir da lista telefónica\*
- 3 A partir da lista de predefinições
  - Para predefinir, consulte a página 43.
- 4 Introdução direta de número
- 5 Marcação por voz

- Pode visualizar o ecrã <Bluetooth Setup> premindo [⚙️].

- \* Se o telemóvel não for compatível com o perfil PBAP (Perfil de acesso de lista telefónica), o histórico de chamadas e a lista telefónica não serão visualizados.

### A partir do histórico de chamadas/lista telefónica/lista de predefinições

1



- [📞] A partir do histórico de chamadas (chamadas perdidas/chamadas recebidas/chamadas marcadas)

- [📞] A partir da lista telefónica

- [★] A partir da lista de predefinições

- 2 Selecione o alvo (①) e, em seguida, faça uma chamada (②).



- Pode mudar a página para visualizar mais itens premindo [⬆️]/[⬇️].

## BLUETOOTH

- Para utilizar a procura A-Z na lista telefónica:

1



2 Selecione a inicial.

- Se o carácter inicial for um número, prima [1,2,3...] e, em seguida, selecione o número.



3 Selecione um número de telefone na lista.



- Para visualizar outros números de telefone: Quando a lista telefónica estiver visualizada, pode mudar entre números de telefone se houver vários números de telefone registados para o mesmo contacto (até 10 números de telefone por contacto).

1 Mude o número de telefone.

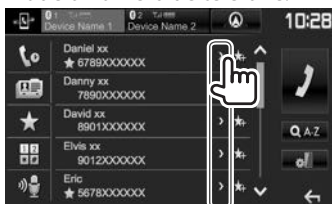

- O número de telefone muda cada [>] é premido.

2 Selecione o número de telefone que deseja chamar.



### Introdução direta de número

Pode introduzir até 31 números.



- Prima [X] para apagar a última entrada.
- Mantenha [0+] premido para adicionar "+" ao número do telefone.

### Marcação por voz

- Disponível somente quando o telemóvel ligado tem um sistema de reconhecimento de voz.

1 Ative a marcação por voz.  
No ecrã de controlo de telefone:



- Se um iPhone for ligado, Siri será ativado.
- Pode também ativar a marcação por voz mantendo premido TEL no painel do monitor.

2 Diga o nome da pessoa que deseja chamar.

- Se o aparelho não puder encontrar o alvo, o seguinte ecrã aparecerá. Prima [Start] e, em seguida, diga o nome de novo.



Para cancelar a marcação por voz: Prima [Cancel].

## BLUETOOTH

### Predefinição de números de telefone

Pode predefinir até 5 números de telefone.

- 1 Visualize o ecrã de controlo de telefone. (Página 41)
- 2 Selecione a lista telefónica ou o histórico de chamadas.



- 3 Selecione o número de telefone a ser predefinido.



A lista de predefinições é visualizada.

- 4 Selecione um número predefinido para armazenar.



- Para visualizar a lista de predefinições, prima [★] no ecrã de controlo de telefone. (Página 41)

### Utilização do leitor de áudio Bluetooth

- Para registar um novo dispositivo, consulte a página 37.
- Para ligar/desligar um dispositivo, consulte a página 39.

### Indicações e botões no ecrã de controlo de fonte

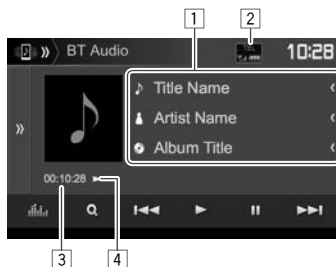

- Os botões de operação, indicadores e informações visualizados no ecrã diferem dependendo do dispositivo ligado.

### Reproduzir informação

- 1 Dados de etiqueta (título da faixa atual/nome do artista/título do álbum)\*1
  - Premir [←] desloca o texto, se houver texto oculto.
- 2 Intensidade do sinal e nível da bateria (Aparece apenas quando a informação é obtida do dispositivo.)
- 3 Tempo de reprodução\*1
- 4 Estado da reprodução\*1

### Botões de operação

- [>>]) Visualiza a janela de outros botões de operação.
  - Para restaurar o ecrã [⏪].
- [📊]) Visualiza o ecrã <Equalizer>. (Página 46)
- [Q] Visualiza a lista de faixas. (Página 44)
- [⏪] [▶▶])
  - Seleciona uma faixa. (Premir)
  - Procura para trás/para a frente.\*1 (Manter premido)
- [▶] Inicia a reprodução.
- [⏸] Pára reprodução.
- [🔀] Seleciona o modo de reprodução aleatória.\*2
- [🔁] Seleciona o modo de reprodução repetida.\*2
- [⚙️] Visualize o ecrã <Bluetooth Setup>. (Página 44)

- Para visualizar todos os botões de operação disponíveis, prima [>>] para visualizar a janela de outros botões de operação.

\*1 Disponível somente para dispositivos compatíveis com AVRCP 1.3.

\*2 As funções de reprodução aleatória e repetida variam dependendo do dispositivo de áudio Bluetooth.

## BLUETOOTH

### ❑ Seleção de um ficheiro de áudio do menu

1



2 Seleccione uma categoria (1) e, em seguida, um item pretendido (2).

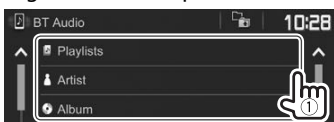

- Seleccione um item em cada nível até que alcance e seleccione o ficheiro pretendido.
- Pode mudar a página para visualizar mais itens premindo [↶]/[↷].
- Prima [⏪] para voltar ao nível anterior.
- Se quiser reproduzir todas as faixas na pasta, prima [▶] na direita da pasta desejada.

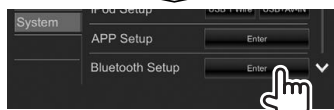
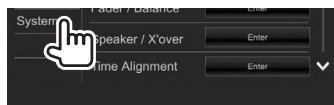

- Pode também visualizar o ecrã <Bluetooth Setup> premindo [⚙️] no ecrã de controlo de telefone (Página 41) ou [🔊] no ecrã de controlo de fonte "BT Audio" (Página 43).

2 Faça as definições para Bluetooth.



### ❑ Itens de definição

<Paired Device List>	Prima [Enter] para visualizar a lista dos dispositivos registados. Pode ligar um dispositivo ou apagar dispositivos registados. (Página 39)
<PIN Code>	Altera o código PIN do aparelho. (Página 38)
<Device Name>	Mostra o nome do dispositivo que aparece no dispositivo Bluetooth — DDX****.

<Device Address>	Mostra o endereço do dispositivo do aparelho.
<Auto Connect>	<ul style="list-style-type: none"> <li>• <b>ON</b> (Inicial): Uma conexão é automaticamente estabelecida com o último dispositivo Bluetooth ligado ao ligar o aparelho.</li> <li>• <b>OFF</b>: Cancela.</li> </ul>
<Bluetooth HF/Audio>	<p>Selecione os altifalantes utilizados para Bluetooth (telefone e leitor de áudio).</p> <ul style="list-style-type: none"> <li>• <b>Front Only</b>: Somente altifalantes frontais.</li> <li>• <b>All</b> (Inicial): Todos os altifalantes.</li> </ul>
<Auto Response>	<ul style="list-style-type: none"> <li>• <b>ON</b>: O aparelho atende as chamadas recebidas automaticamente após 5 segundos.</li> <li>• <b>OFF</b> (Inicial): A unidade não atende chamadas automaticamente. Atender chamadas manualmente.</li> </ul>
<Auto Pairing>	<ul style="list-style-type: none"> <li>• <b>ON</b> (Inicial): Estabelece o emparelhamento automaticamente com o dispositivo iOS ligado (tal como um iPhone) mesmo que a função Bluetooth esteja desativada no dispositivo. (O emparelhamento automático pode não funcionar para alguns dispositivos dependendo da versão do iOS.)</li> <li>• <b>OFF</b>: Cancela.</li> </ul>
<Initialize>	Mantenha [Enter] premido para inicializar todas as definições feitas para utilizar telemóveis Bluetooth e leitores de áudio Bluetooth.

## Definições para dispositivos Bluetooth

Pode alterar várias definições upara utilizar os dispositivos Bluetooth no ecrã <Bluetooth Setup>.

1 Visualize o ecrã <Bluetooth Setup>. No ecrã inicial:



# DEFINIÇÕES

## Definições para utilizar aplicações de iPod touch/iPhone/Android/BlackBerry

Antes de utilizar as aplicações de iPod touch/iPhone/Android/BlackBerry, seleccione o dispositivo para que pretende utilizar.

Quando ligar o dispositivo pela primeira vez, o ecrã de configuração (para conexão, etc.) aparecerá. Siga o procedimento no ecrã de configuração para configurar as definições.

### Preparação:

- **Para Android/BlackBerry:** Ligue o dispositivo Android/BlackBerry através de Bluetooth. (Página 37)
- **Para iPod touch/iPhone:**
  - Ligue o iPod touch/iPhone com um cabo. (Página 60)
  - Seleccione o método de ligação de iPod touch/iPhone em **<iPod Setup>**. (Página 22)

- 1 Visualize o ecrã **<APP Setup>**.  
No ecrã inicial:

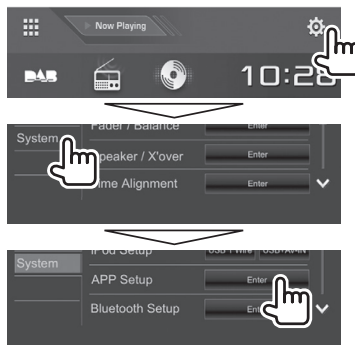

- 2 Seleccione o tipo de dispositivo (1) e, em seguida, prima **[OK]** (2).



- Ao seleccionar **[iPhone/iPod (USB)]**, a definição é concluída.

- 3 Ao seleccionar **[Android/Other (Bluetooth)]** como o tipo de dispositivo: Seleccione o dispositivo Android/BlackBerry (1) e, em seguida, prima **[OK]** para ligar (2).

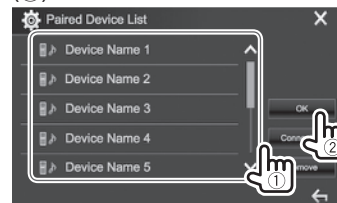

- Pode mudar a página para visualizar mais itens premindo [**▲**]/[**▼**].

## DEFINIÇÕES

### Ajuste do som

#### Utilização da equalização do som

- Os ajustes são memorizados para cada fonte até que ajuste o som novamente. Se a fonte for um disco, os ajustes serão armazenados para cada uma das seguintes categorias.
  - DVD/VCD
  - CD
  - DivX/MPEG1/MPEG2/MP3/WMA/WAV/AAC
- Não é possível ajustar o som quando o aparelho está em espera.

#### Seleção de um modo de som predefinido

##### 1 Visualize o ecrã <Equalizer>.

No ecrã inicial:

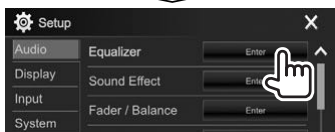
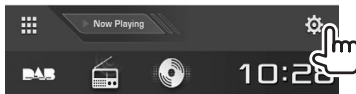

##### 2 Selecione um modo de som.



- Pode mudar a página para visualizar mais itens premindo [▲]/[▼].
- Pode também visualizar o ecrã <Equalizer> premindo [Grid Icon] no ecrã de controlo do fonte.

#### Memorização de seus próprios ajustes—Ajuste preciso do som

- Selecione um modo de som. (Consulte a coluna esquerda.)
- Selecione uma banda e ajuste o nível da banda selecionada.
  - Pode ajustar o nível arrastando o controlo deslizante ou utilizando [▲]/[▼].
  - Repita este passo para ajustar o nível das outras bandas.

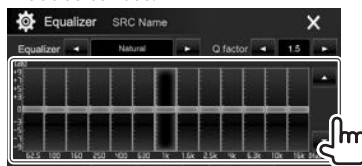

Os ajustes são armazenados e <User> é ativado.

##### 3 Ajuste o som.



- <Q factor> Ajusta a largura da frequência.
- <Bass EXT> Ativa ([ON])/desativa ([OFF]) os graves.
- <SW LEVEL> Ajusta o nível do subwoofer.\*

- Para aplicar o equalizador ajustado a todas as fontes de reprodução, prima [ALL SRC] e, em seguida, prima [OK] para confirmar.
- Para apagar o ajuste, prima [EQ INT].

\* Não ajustável quando <None> está selecionado para subwoofer no ecrã <Speaker Select>. (Página 47)

#### Definição do modo Crossover Network (divisor de frequência)

Selecione o modo Crossover Network (divisor de frequência) apropriado de acordo com o sistema de altifalantes (sistema de altifalantes de 2 vias ou sistema de altifalantes de 3 vias).

##### 1 Coloque o aparelho em espera.

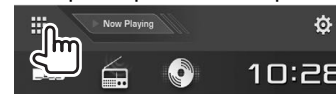

##### 2 Prima ▲ e AV no painel do monitor ao mesmo tempo para visualizar o ecrã <X'over Network>.

##### 3 Selecione o modo Crossover Network (divisor de frequência).



[2 way] Selecione isto ao ligar altifalantes em um sistema de 2 vias (frente/traseira).

[3 way] Selecione isto ao ligar altifalantes em um sistema de 3 vias (tweeter/mid range/woofer).

Aparece uma mensagem de confirmação. Prima [Yes].

## DEFINIÇÕES

### ❑ Definição dos altifalantes—tipo do veículo, tamanho dos altifalantes e frequência de cruzamento

#### Preparação:

Selecione o modo Crossover Network (divisor de frequência) apropriado antecipadamente. (Página 46)

#### 1 Visualize o ecrã <Car Setting>.

No ecrã inicial:

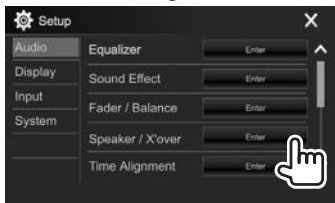
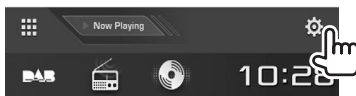

#### 2 Selecione um tipo de veículo (1), a localização dos altifalantes (2)\*1 e, em seguida, visualize o ecrã <Speaker Select> (3).



#### 3 Selecione o tipo de altifalante (1), o tamanho do altifalante selecionado (2) e, em seguida, visualize o ecrã <X'over> (3).



- Se não houver um altifalante ligado, selecione <None>.
- Ao definir os altifalantes frontais, selecione também o tamanho do altifalante para <Tweeter>.

#### 4 Ajuste a frequência de cruzamento do altifalante selecionado.

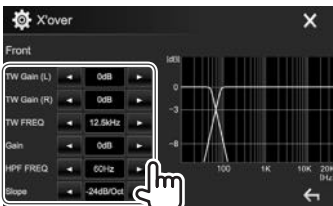

- <TW Gain (L)>/ <TW Gain (R)> Ajusta o volume de saída do tweeter (esquerda/direita).\*2\*3
- <TW FREQ> Ajusta a frequência de cruzamento para tweeter.\*2\*3
- <Gain> Ajusta o volume de saída do altifalante selecionado.
- <HPF FREQ> Ajusta a frequência de cruzamento para os altifalantes frontais e traseiros (filtro passa-alto).\*4
- <LPF FREQ> Ajusta a frequência de cruzamento para o subwoofer (filtro passa-baixo).\*5
- <Slope> Ajusta a curva de cruzamento.\*6
- <Phase> Seleciona a fase para o subwoofer.\*5

- \*1 A seleção de localização de altifalante só está disponível quando <X'over Network> está definido para [2 way]. (Página 46)
- \*2 Aparece somente quando os altifalantes frontais são selecionados.
- \*3 Ajustável somente quando <Tweeter> está definido para <Small>, <Middle> ou <Large> no ecrã <Speaker Select>.
- \*4 Aparece somente quando os altifalantes frontais/tweeter ou traseiros/mid range são selecionados.
- \*5 Quando <X'over Network> está definido para [2 way] (Página 46): Aparece somente quando o subwoofer é selecionado.
- \*6 Não ajustável quando <HPF FREQ> ou <LPF FREQ> está definido para <Through>.

## DEFINIÇÕES

### ❑ Ajuste do alinhamento do tempo digital (DTA)

Faça o ajuste fino do tempo de retardo da saída de altifalante para obter um ambiente mais adequado para o seu veículo.

#### 1 Visualize o ecrã <Time Alignment>.

No ecrã inicial:

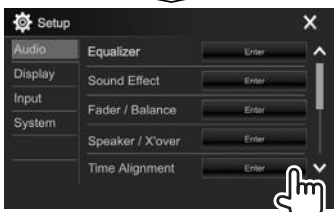

#### 2 Selecione a posição de escuta (<All>, <Front L>, <Front R> ou <Front All>\*)

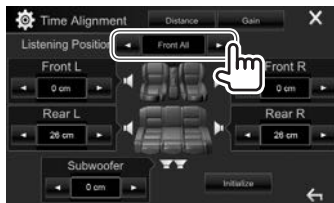

#### 3 Selecione um item para fazer um ajuste.

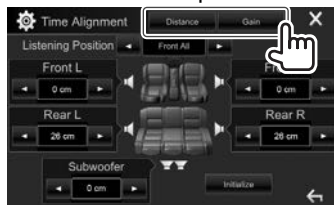

[Distance] Ajusta o valor do alinhamento do tempo digital (DTA).

[Gain] Ajusta o volume de saída do altifalante selecionado.

#### 4 Ajuste cada definição de altifalante.

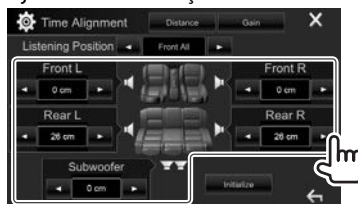

- Para determinar o valor de ajuste, consulte a coluna direita.
- Para inicializar o valor de definição, prima [Initialize].

\* <Front All> só pode ser selecionado quando <X'over Network> estiver definido para [2 way]. (Página 46)

### Determinação do valor para o ajuste de <Position DTA>

Se especificar a distância a partir do centro da posição de escuta definida atualmente para cada altifalante, o tempo de retardo será automaticamente calculado e definido.

- ① Determine o centro da posição de escuta atualmente definida como o ponto de referência.
- ② Meça as distâncias desde o ponto de referência até aos altifalantes.
- ③ Calcule as diferenças entre a distância do altifalantes mais distante e os outros altifalantes.
- ④ Defina o valor DTA calculado no passo ③ para altifalantes individuais.
- ⑤ Ajuste o ganho para altifalantes individuais.

Exemplo: Quando <Front All> for selecionado como a posição de escuta

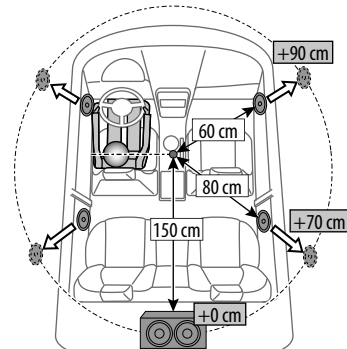



## DEFINIÇÕES

### Ajuste para reprodução de vídeo

#### ❑ Ajuste da imagem

Pode ajustar a qualidade da imagem.

- 1 Visualize o ecrã de ajuste da imagem. No ecrã de controlo de fonte:



- 2 Selecione [DIM ON] (regulador de luz ligado) ou [DIM OFF] (regulador de luz desligado) (1) e, em seguida, ajuste a imagem (2).



- <Bright> Ajusta o brilho. (de -15 a +15)
  - <Contrast> Ajusta o contraste. (de -10 a +10)
  - <Black> Ajusta a negrura. (de -10 a +10)
  - <Color> Ajusta a cor. (de -10 a +10)
  - <Tint> Ajusta o tom. (de -10 a +10)
  - <Sharpness> Ajusta a nitidez. (de -2 a +2)
- Pode também visualizar o ecrã de ajuste da imagem selecionando [Screen Adjustment] no menu de atalho pendente (Página 12).

#### ❑ Alteração da relação largura-altura

Pode alterar a relação largura-altura para a reprodução de vídeo.

- 1 Visualize o ecrã de seleção da relação largura-altura. No ecrã de controlo de fonte:

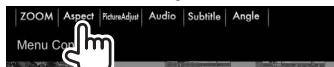

- 2 Selecione a relação largura-altura.



<FULL>\* Para imagens com o formato original de 16:9



<JUST> Para ver imagens 4:3 em ecrã inteiro sem qualquer distorção



<Normal>\* Para imagens com o formato original de 4:3



<Auto> Somente para "DISC"/"USB": A relação de aspeto é selecionada automaticamente de acordo com sinais de entrada.

\* Durante a reprodução de DivX com <Screen Ratio> definido para [16:9] (Página 17 para discos/Página 19 para USB), a relação largura-altura pode não ser corretamente definida.

## DEFINIÇÕES

### Zoom da imagem

Pode ampliar a imagem (<FULL>, <Zoom1> a <Zoom3>).

- Quando <Aspect> é definido para <JUST> ou <Auto> (Página 49), a imagem é ampliada com a relação largura-altura da definição <FULL>.

- 1 Visualize o ecrã de seleção do nível de ampliação.

No ecrã de controlo de fonte:

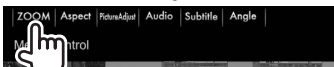

- 2 Altere a ampliação (①) e, em seguida, mova o quadro de zoom (②).



- A função de zoom não pode ser utilizada com algumas fontes de vídeo.

### Alteração do desenho do visor

Pode alterar o fundo e a cor do painel.

- 1 Visualize o ecrã <User Customize>. No ecrã inicial:

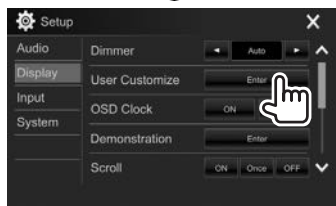
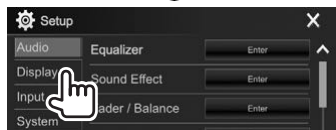
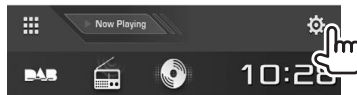

- 2 Selecione um item para alterar (desenho de fundo: [Background]/cor do painel: [Panel Color]).



- 3 Selecione um fundo/cor de painel. Para seleccionar uma imagem de fundo

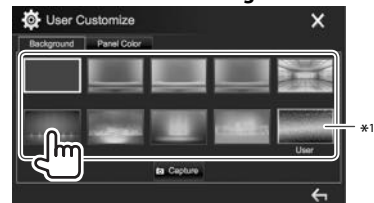

Para seleccionar uma cor do painel

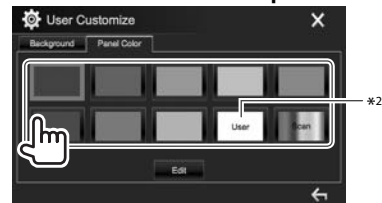

- Selecione [Scan] muda a cor da iluminação gradativamente.

\*1 Armazene a sua própria cena antecipadamente. (Página 51)

\*2 Armazene a sua própria cor antecipadamente. (Página 51)

## DEFINIÇÕES

### ❑ Ajuste da sua cor original

1 Seleccione [Panel Color] no ecrã <User Customize>. (Página 50)

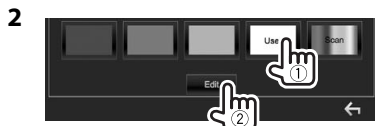

3 Seleccione a definição do regulador da luz para a cor (1) e, em seguida, ajuste a cor (2).



### ❑ Armazenamento da sua própria cena para a imagem de fundo

Durante a reprodução de um vídeo ou imagem, pode capturar uma imagem e utilizar a imagem capturada como um fundo.

- Não é possível capturar conteúdos protegidos por direitos de autor e imagens de um iPod/iPhone.
- Quando utilizar um ficheiro JPEG como o fundo, certifique-se de que a resolução é de 800 x 480 pixels.
- A cor da imagem capturada pode parecer diferente da cor da cena real.

1 Reproduza um vídeo ou imagem.

2 Visualize o ecrã <User Customize>. (Página 50)

3 Visualize o ecrã de ajuste da imagem.



4 Ajuste a imagem.

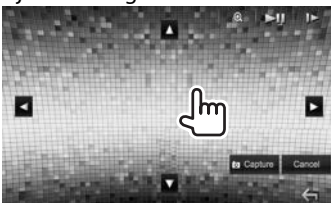

[▲][▼][◀][▶] Move o quadro de zoom.

[⊕] Amplia a cena. (<OFF>, <Zoom1> – <Zoom3>)

[▶||]\* Inicia/pausa a reprodução.

[▶▶]\* Avança as cenas quadro a quadro.

• Para cancelar a captura, prima [Cancel].

5 Capture a imagem visualizada no ecrã.



Aparece uma mensagem de confirmação. Prima [Yes] para armazenar a imagem recentemente capturada. (A imagem existente será substituída pela nova imagem.)

• Prima [No] para voltar ao ecrã anterior.

\* Não aparece durante a reprodução de um componente externo ligado ao terminal de entrada iPod/AV-IN.

## Personalização do ecrã inicial

Pode arranjar os itens para visualização no ecrã inicial.

1 Visualize o ecrã <HOME Customize>.

No ecrã inicial:

- Prima [▼] repetidamente para mudar a página no ecrã do menu <Display>.

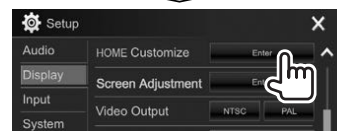
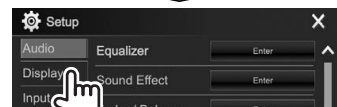
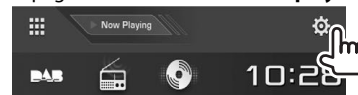

2 Seleccione a posição para colocar o ícone (1) e, em seguida, seleccione o item que pretende visualizar na posição seleccionada (2).



Repita este passo para colocar ícones para outros itens.

## DEFINIÇÕES

### Personalização das definições do sistema

#### ❑ Memorização/chamada das definições

- Pode memorizar as definições alteradas no menu <Setup> e chamar as definições memorizadas a qualquer momento.
- As definições memorizadas são retidas mesmo que o aparelho seja reiniciado.

#### 1 Visualize o ecrã <SETUP Memory>.

No ecrã inicial:

- Prima [▼] repetidamente para mudar a página no ecrã do menu <System>.

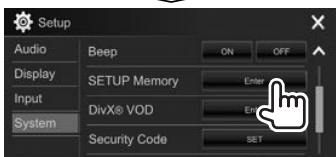
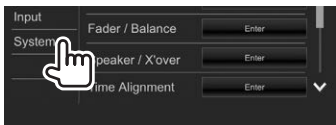

#### 2



- Para cancelar, prima [No].

#### 3 Seleccione uma operação.

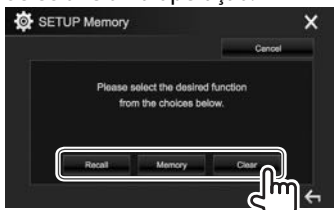

[Recall] Chama as definições memorizadas.

[Memory] Memoriza as definições atuais.

[Clear] Apaga as definições atualmente memorizadas.

- Para cancelar, prima [Cancel].

Aparece uma mensagem de confirmação. Prima [Yes].

#### ❑ Bloqueio das definições

Pode bloquear as definições para prevenir que sejam alteradas.

- 🔒 é visualizado ao lado das definições que podem ser bloqueadas.

#### 1 Visualize o ecrã <SETUP Memory>.

(Consulte a coluna esquerda.)

#### 2

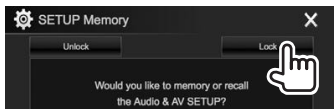

Para desbloquear a definição: Prima [Unlock].

#### ❑ Atualização do sistema

Pode atualizar o sistema ligando um dispositivo USB que contenha um ficheiro de atualização.

- Para atualizar o sistema, visite <<http://www2.jvckenwood.com/cs/ce/>>.

#### 1 Crie um ficheiro de atualização e copie-o para um dispositivo USB.

- Para ligar um dispositivo USB, consulte a página 60.

#### 2 Visualize o ecrã <System Information>.

No ecrã inicial:

- Prima [▼] repetidamente para mudar a página no ecrã do menu <System>.

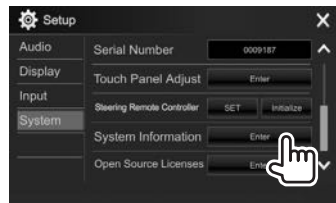
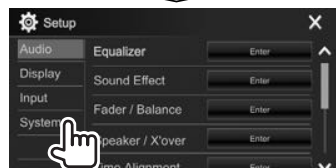

## DEFINIÇÕES

3



**<Application Version>** Atualiza a aplicação do Sistema.

**<System Version>** Atualiza o sistema.

**<DVD Version>** Atualiza a aplicação do Sistema de DVD.

**<DAB module Version>\*** Atualiza a aplicação do módulo de rádio digital (DAB).

Pode demorar um pouco.

Se a atualização for feita com êxito, aparecerá "Update Completed". Reinicie a unidade.

- Não desligue o dispositivo USB durante a atualização.
- Se a atualização falhar, desligue o aparelho, ligue-o novamente, e volte a tentar realizar a atualização.
- Mesmo que desligue o aparelho durante a atualização, pode reiniciar a atualização depois de ligar o aparelho de novo. A atualização será realizada desde o começo.

\* Somente para DDX4016DAB.

### ▣ Ajuste da posição de toque

Podemos ajustar a posição de toque no painel tátil se a posição tocada e a operação realizada não corresponderem.

#### 1 Visualize o ecrã <Touch Panel Adjust>.

No ecrã inicial:

- Prima [▼] repetidamente para mudar a página no ecrã do menu <System>.

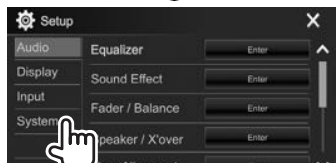
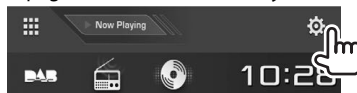

- 2 Toque no centro das marcas na esquerda superior (1), centro inferior (2) e, em seguida, direita superior (3) conforme instruído.

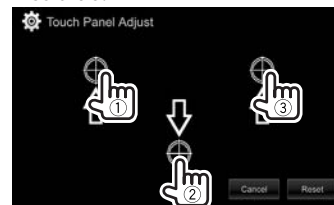

- Para reiniciar a posição de toque, prima [Reset].
- Para cancelar a operação atual, prima [Cancel].

## DEFINIÇÕES

### Definição dos itens de menu

#### ❑ Visualização do ecrã de menu <Setup>

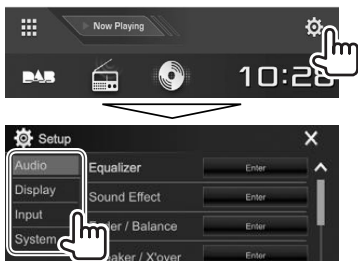

- Pode mudar a página para visualizar mais itens premindo [▲]/[▼].
- Pode também visualizar o ecrã <Setup> selecionando [SETUP] no menu de atalho pendente (Página 12).
- Não é possível mudar o ecrã de definições <Audio> nas seguintes situações:
  - Quando o aparelho está no modo de espera (Página 9)
  - Quando o telemóvel Bluetooth é utilizado (ao fazer ou receber uma chamada, durante uma chamada, ou durante uma marcação por voz)
  - Durante o guia de navegação\*

\* Somente para DDX4016DAB/DDX4016BT.

#### ❑ Ecrã de definição <Audio>

##### <Equalizer>

Altere o modo de som ou ajuste e armazene a equalização para cada fonte. (Página 46)

- **Equalizer:** Seleciona o modo de som predefinido.
  - **Natural** (Inicial)/**Rock/Pops/Easy/Top40/Jazz/Powerful/User**
- **Q factor:** Ajusta a largura da frequência.
  - **1.35/1.5** (Inicial)/**2.0**
- **Bass EXT:** Ativa ou desativa graves.
  - **ON/OFF** (Inicial)
- **SW LEVEL:** Ajusta o nível do subwoofer.
  - De **-50 a +10** (Inicial: **0**)

##### <Sound Effect>

Ajuste o efeito de som.

- **Loudness:** Ajusta o loudness.
  - **OFF** (Inicial)/**Low/High**
- **Bass Boost:** Seleciona o seu nível de reforço dos graves.
  - **OFF** (Inicial)/**Level 1/Level 2/Level 3/Level 4/Level 5**
- **Drive EQ:** Pode reduzir o ruído de processamento elevando a largura da banda.
  - **OFF** (Inicial)/**ON**
- **Space Enhancer**<sup>\*1</sup>: Melhora virtualmente o espaço sonoro utilizando o sistema Digital Signal Processor (DSP). Seleccione o nível do melhoramento.
  - **OFF** (Inicial)/**Small/Medium/Large**
- **Supreme**<sup>\*2</sup>: Restaura o som perdido devido à compressão de áudio para um som realístico.
  - **OFF/ON** (Inicial)

- **Sound Realizer:** Deixa o som virtualmente mais realístico utilizando o sistema Digital Signal Processor (DSP). Seleccione o nível do som.
  - **OFF** (Inicial)/**Level 1/Level 2/Level 3**
- **Stage EQ:** Você pode mover o centro do som para o ponto mais baixo ou mais alto. Seleccione a altura.
  - **OFF** (Inicial)/**Low/Middle/High**

##### <Fader/Balance>

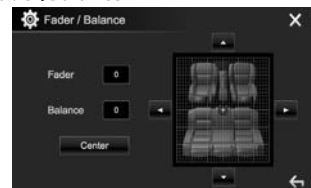

**Fader:** Ajusta o balanço de saída dos altifalantes frontais e traseiros.

- De **F15 a R15** (Inicial: **0**)
  - Se utilizar um sistema de dois altifalantes, defina o fader ao centro (**0**).

**Balance:** Ajusta o balanço de saída dos altifalantes direitos e esquerdos.

- De **L15 a R15** (Inicial: **0**)

Prima [▲]/[▼]/[◀]/[▶] ou arraste [⊞] para ajustar.

- Para apagar o ajustamento, prima [Center].

##### <Speaker/X'over>

Selecione o tipo de veículo/tamanho do altifalante e ajuste a frequência de cruzamento. (Página 47)

<sup>\*1</sup> Não é possível alterar a definição se "Radio" ou "DAB" (apenas para DDX4016DAB) estiver selecionado como a fonte.

<sup>\*2</sup> Esta função só funciona se "DISC"/"USB"/"iPod"/"Android"<sup>™</sup> estiver selecionado como a fonte.

## DEFINIÇÕES

### <Time Alignment>

Selecione a posição de audição e, em seguida, ajuste o tempo de atraso da saída do altifalante para criar um ambiente mais adequado para o seu veículo. (Página 48)

### <Volume Offset>

Ajuste e armazene o nível de volume de ajuste automático para cada fonte. (Para discos, o ajuste é armazenado para cada uma das seguintes categorias: DVD/VCD, CD, e DivX/MPEG1/MPEG2/WMV/MP3/WMA/WAV/AAC.) O nível de volume é automaticamente aumentado, quando é mudada a fonte.

- De **-15** a **+6** (Inicial: **00**)

### □ Ecrã de definição <Display>

#### <Dimmer>

- **Auto** (Inicial): Escurece o ecrã e a iluminação dos botões quando acende os faróis.
- **ON**: Ativa o regulador da luz.
- **OFF**: Cancela.
- **NAV**\*1: Ativa ou desativa o regulador da luz de acordo com a definição de visualização para dia/noite da unidade de navegação ligada.

#### <User Customize>

Altere o desenho de visualização. (Página 50)

#### <OSD Clock>

- **ON**: Visualiza o relógio durante a reprodução da fonte de vídeo.
- **OFF** (Inicial): Cancela.

#### <Demonstration>

- **ON** (Inicial): Ativa a demonstração no ecrã.
- **OFF**: Cancela.

### <Scroll>

- **ON** (Inicial): Desloca a informação visualizada repetidamente.
  - **Once**: Desloca a informação uma vez.
  - **OFF**: Cancela.
- Premir [**<**] desloca o texto independentemente desta definição.

### <HOME Customize>

Mude os itens para visualização no ecrã inicial. (Página 51)

### <Screen Adjustment>

Ajuste o brilho e a negrura do ecrã.

Prima [**Enter**] para visualizar o ecrã de definição, selecione [**DIM ON**] (regulador de luz ligado)/ [**DIM OFF**] (regulador de luz desligado) e, em seguida, altere as seguintes definições:

- **Bright**: Ajusta o brilho.
  - De **-15** a **+15** (Inicial: **0** para regulador de luz ligado/**+15** para regulador de luz desligado)
- **Black**: Ajusta a negrura.
  - De **-10** a **+10** (Inicial: **0**)

### <Video Output>\*2

Selecione o sistema de cores do monitor externo.

- **NTSC/PAL** (Inicial)

### <Angle>\*3

Ajuste o ângulo do painel. (Página 8)

\*1 Somente para DDX4016DAB/DDX4016BT.

\*2 "Please Power Off" aparece quando a definição é alterada. Desligue o aparelho e, em seguida, ligue-o de novo para ativar a mudança.

\*3 Somente para DDX6016BTR.

### □ Ecrã de definição <Input>

#### <Rear Camera>

Configure as definições da câmara de vista traseira.

- **Rear Camera Interruption** (Página 32):
  - **ON**: Visualiza a imagem da câmara de marcha-atrás quando colocar o câmbio na posição de marcha-atrás (R).
  - **OFF** (Inicial): Selecione isto quando não houver uma câmara ligada.
- **Parking Guidelines**: Mostra (**ON**: Inicial) ou oculta (**OFF**) as linhas de guia de estacionamento. (Página 34)
- **Guidelines Setup**: Ajusta as linhas de guia de estacionamento. (Página 34)

#### <Navigation>\*

Altere as definições de navegação. (Página 36)

\* Somente para DDX4016DAB/DDX4016BT.

## DEFINIÇÕES

### Ecrã de definição <System>

#### <Language>\*1

Selecione o idioma de texto utilizado para as informações no ecrã.

- **English** (definição inicial para DDX4016DAB/DDX4016BT)/**Español/Français/Deutsch/Italiano/Nederlands/Ελληνικά/Português/Türkçe/Čeština/Polski/Magyar/Русский** (definição inicial para DDX6016BTR/DDX4016BTR)/**עברית/العربية/فارسی/தமிழ்/ไทย/简体中文/繁體中文/Bahasa Indonesia/한국어**
  - Para monitores externos, somente Inglês/Espanhol/Francês/Alemão/Italiano/Holandês/Russo/Português/Chinês Simplificado estão disponíveis. Se outro idioma tiver sido selecionado, o idioma de texto para os monitores externos será definido para Inglês.
- **GUI Language:** Seleciona o idioma para visualizar os botões de operação e itens de menu.
  - **English** (Inicial)/**Local** (o idioma selecionado acima)

#### <Clock>

Acerte a hora do relógio. (Página 5)

#### <iPod Setup>

Especifique o método de ligação de iPod/iPhone. (Página 22)

#### <APP Setup>

Configure as definições de App. (Página 45)

#### <Bluetooth Setup>

Configure as definições para utilizar um dispositivo Bluetooth, tal como uma conexão e outras operações gerais. (Página 44)

#### <Beep>

- **ON** (Inicial): Ativa o tom key-touch.
- **OFF:** Cancela.

#### <SETUP Memory>

Pode memorizar, chamar ou apagar as definições feitas. (Página 52)

#### <DivX(R) VOD>

Este aparelho tem o seu próprio Código de Registo. Uma vez reproduzido um ficheiro com o Código de Registo, o Código de Registo deste aparelho é substituído, para proteção de Copyright.

- Prima **[Enter]** para visualizar a informação.
- Para voltar ao ecrã anterior, prima **[OK]**.

#### <Security Code>

Registe o código de segurança para o aparelho. (Página 4)

#### <SI>

Ative ou desative a função de segurança. (Página 5)

#### <Serial Number>\*2

Visualiza o número de série.

#### <Touch Panel Adjust>

Ajuste as posições de toque dos botões no ecrã. (Página 53)

#### <Steering Remote Controller>\*2

Atribua as funções às teclas no telecomando do volante. (Contate o seu revendedor Kenwood para os detalhes.)

#### <System Information>

Visualiza a informação da versão no software. Pode atualizar o software. (Página 52)

#### <Open Source Licenses>

Mostra as Licenças de Fonte Aberta.

\*1 "Please Power Off" aparece quando a definição é alterada. Desligue o aparelho e, em seguida, ligue-o de novo para ativar a mudança.

\*2 Somente para DDX4016DAB/DDX4016BT.



# CONEXÃO/INSTALAÇÃO

## Antes de instalar o aparelho

### ⚠ AVISO

- Se ligar o fio de ignição (vermelho) e o fio da bateria (amarelo) ao chassis do automóvel (terra), poderá provocar um curto-circuito, que pode resultar num incêndio. Ligue sempre estes dois fios à fonte de energia passando-os através da caixa de fusíveis.
- Não corte o fusível do fio de ignição (vermelho) e o fio da bateria (amarelo). O fornecimento de energia deve ser ligado aos fios através do fusível.

### ⚠ Precauções relativas à instalação e conexão

- A montagem e a instalação elétrica deste produto requerem habilidades especiais e experiência. Para mais segurança, encarregue a montagem e a instalação elétrica a profissionais.
- Certifique-se de fazer a ligação à terra do aparelho a um fornecimento de energia de 12 V CC.
- Não instale o aparelho em um lugar exposto à luz direta do sol ou ao calor ou à humidade excessiva. Evite também lugares com muita poeira ou a possibilidade de salpicos de água.
- Não utilize os seus próprios parafusos. Utilize somente os parafusos fornecidos. Se utilizar os parafusos errados, o aparelho pode ser danificado.
- Se a alimentação não for ligada (a mensagem "Miswiring DC Offset Error", "Warning DC Offset Error" aparece), um fio do altifalante pode estar em curto-circuito ou em contacto com o chassis do veículo, e a função de proteção pode ter sido ativada. Portanto, deve verificar os fios dos altifalantes.
- Mantenha todos os cabos longe das partes metálicas de dissipação de calor.

- Se a ignição do seu automóvel não tiver uma posição ACC, ligue os fios da ignição a uma fonte de energia que possa ser ligada e desligada com a chave de ignição. Se ligar o fio da ignição a uma fonte de energia com um fornecimento de voltagem constante, como com os fios da bateria, a bateria pode ser descarregada.
- Somente para DDX6016BTR:  
Se a consola tiver uma tampa, certifique-se de instalar o aparelho de forma que o painel do monitor não bata na tampa ao fechar e abrir a tampa.
- Se o fusível queimar-se, certifique-se primeiro de que os fios não estão em contacto a causar um curto-circuito e, em seguida, substitua o fusível antigo por um novo com a mesma capacidade.
- Isole os fios não ligados com fita de vinil ou outro material similar. Para evitar um curto-circuito, não retire as tampas das extremidades dos fios não ligados ou dos terminais.
- Ligue os fios dos altifalantes corretamente aos terminais correspondentes. O aparelho pode ser danificado ou funcionar incorretamente se compartilhar os fios ⊖ ou fizer uma ligação à terra deles a qualquer parte de metal no automóvel.
- Quando somente dois altifalantes forem ligados ao sistema, ligue os conectores a ambos terminais de saída frontais ou a ambos terminais de saída traseiros (não misture um terminal frontal com um traseiro). Por exemplo, se ligar o conector ⊕ do altifalante esquerdo a um terminal de saída frontal, não ligue o conector ⊖ a um terminal de saída traseiro.
- Após a instalação do aparelho, verifique se as luzes de travões, pisca-piscas, limpa pára-brisas, etc. no automóvel estão a funcionar corretamente.
- Monte o aparelho de forma que o ângulo de montagem fique a 30° ou menos.
- Não exerça muita força sobre a superfície do painel ao instalar o aparelho no veículo. Caso contrário, poderão ocorrer arranhões, danos ou defeitos.

### ⚠ PRECAUÇÃO

Instale este aparelho no console do seu carro. Não toque nas partes de metal deste aparelho durante e logo após o uso do aparelho. As partes de metal, tal como o dissipador de calor e a caixa ficam muito quentes.

### ☐ Acessórios fornecidos para instalação

- ① Cablagem x 1
- ② Placa frontal x 1
- ③ Fio de extensão (2 m) x 1
- ④ Chaves de extração x 2
- ⑤ Microfone (3 m) x 1

## CONEXÃO/INSTALAÇÃO

### ❑ Procedimento de instalação

- 1 Para evitar um curto-circuito, retire a chave da ignição e desligue o lado ⊖ da bateria.
- 2 Certifique-se de fazer as conexões apropriadas dos fios de entrada e saída para cada aparelho.
- 3 Ligue os fios de altifalante da cablagem.
- 4 Ligue o Conector B na cablagem ao conector de altifalante no seu veículo.
- 5 Ligue o Conector A na cablagem ao conector de alimentação externa no seu veículo.
- 6 Ligue o conector da cablagem ao aparelho.
- 7 Instale o aparelho no automóvel.
  - Certifique-se de que o aparelho está firmemente instalado em posição. Se o aparelho ficar instável, ele pode funcionar incorretamente (por exemplo, o som pode saltar).
- 8 Volte a ligar o lado ⊖ da bateria.
- 9 Prima o botão de reinicialização. (Página 3)
- 10 Configure <Initial Setup>. (Página 4)

### Instalação do aparelho

#### ❑ Instalação do aparelho

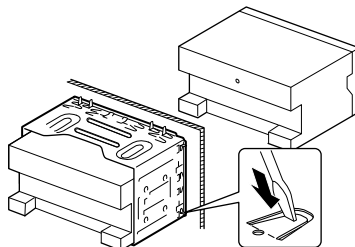

- Dobre as linguetas da manga de montagem com uma chave de fendas ou outro instrumento similar e fixe em posição.

### ❑ Instalação da placa de guarnição

Instale a placa de guarnição (2).

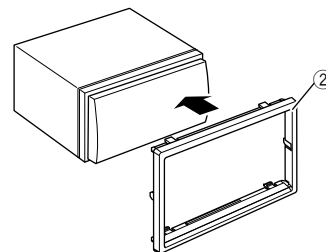

# CONEXÃO/INSTALAÇÃO

## Conexão

### Conexão dos fios aos terminais

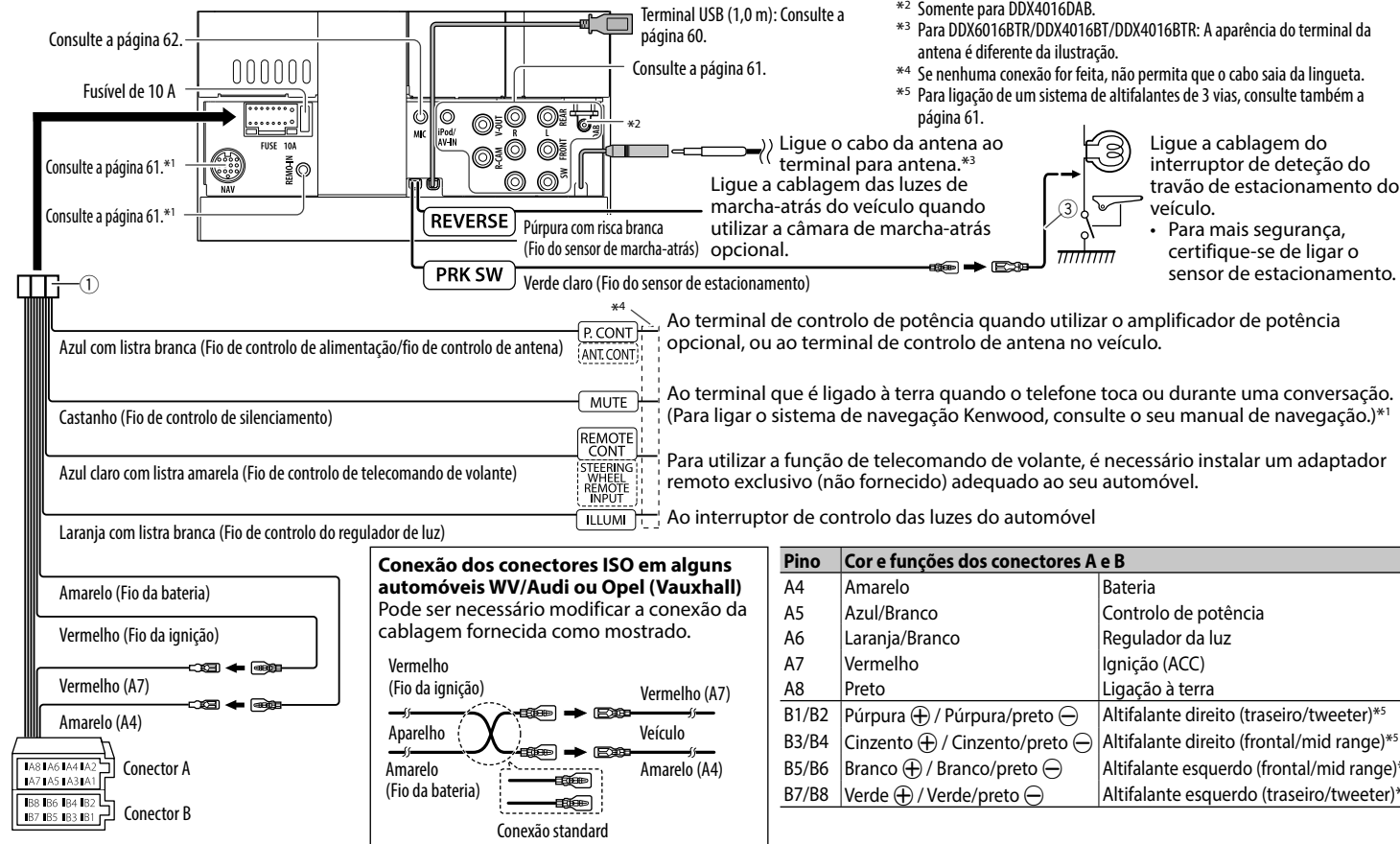

Pino	Cor e funções dos conectores A e B	
A4	Amarelo	Bateria
A5	Azul/Branco	Controlo de potência
A6	Laranja/Branco	Regulador da luz
A7	Vermelho	Ignição (ACC)
A8	Preto	Ligação à terra
B1/B2	Púrpura ⊕ / Púrpura/preto ⊖	Altifalante direito (traseiro/tweeter)*5
B3/B4	Cinzento ⊕ / Cinzento/preto ⊖	Altifalante direito (frontal/mid range)*5
B5/B6	Branco ⊕ / Branco/preto ⊖	Altifalante esquerdo (frontal/mid range)*5
B7/B8	Verde ⊕ / Verde/preto ⊖	Altifalante esquerdo (traseiro/tweeter)*5

## CONEXÃO/INSTALAÇÃO

### ❑ Ligar um dispositivo USB

**Dispositivo USB\***  
(disponível comercialmente)

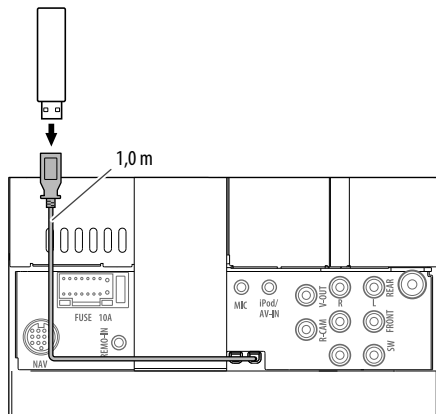

\* Utilize CA-U1EX para estender o cabo se for necessário. (Máx. 500 mA, 5 V)

### ❑ Ligação de um dispositivo Android

**Dispositivo Android**  
(disponível comercialmente)

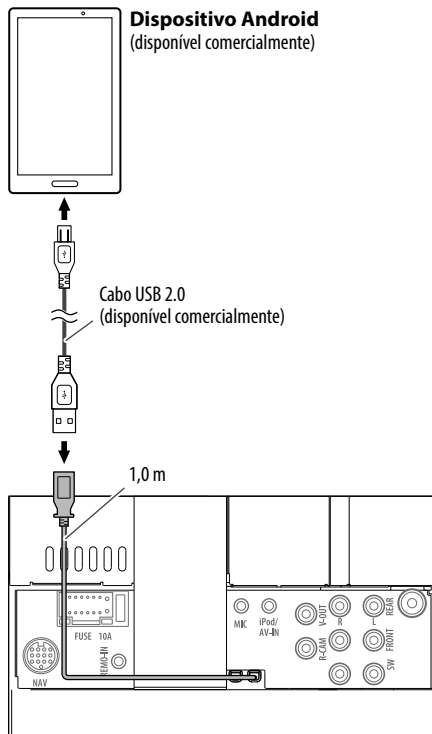

### ❑ Ligação dum iPod/iPhone

**iPod/iPhone (modelos com conector Lightning)**  
(disponível comercialmente)

**iPod/iPhone (modelos com conector de 30 pinos)**  
(disponível comercialmente)

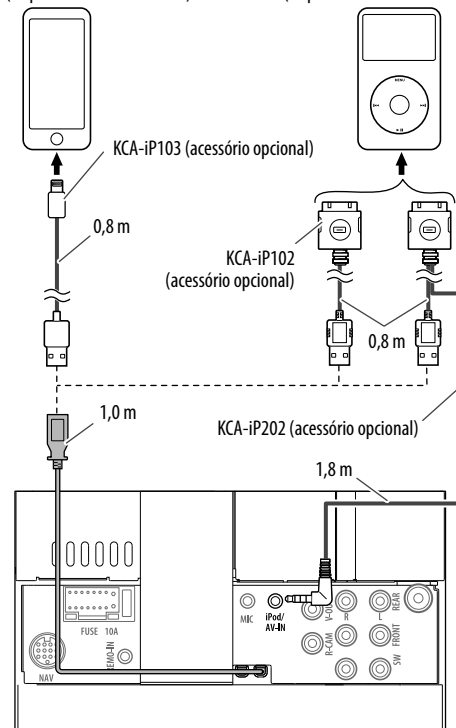

## CONEXÃO/INSTALAÇÃO

### □ Ligação de componentes externos

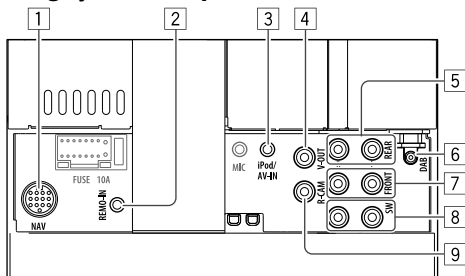

- 1 Entrada NAVI I/F\*1
- 2 Entrada de telecomando de volante\*1
  - Ligue a cablagem de controlo remoto de volante do veículo. Contate o seu revendedor Kenwood para os detalhes.
- 3 Entrada iPod/entrada de áudio e vídeo (iPod/AV-IN)\*2
- 4 Saída de Vídeo (Amarelo)
- 5 Pré-saída traseira\*3
  - Saída de áudio esquerda (Branco)
  - Saída de áudio direita (Vermelho)

- 6 Entrada de antena DAB\*4
- 7 Pré-saída frontal\*3
  - Saída de áudio esquerda (Branco)
  - Saída de áudio direita (Vermelho)
- 8 Pré-saída de subwoofer\*3
  - Saída esquerda de subwoofer (Branco)
  - Saída direita de subwoofer (Vermelho)
- 9 Entrada para câmara de marcha-atrás (Amarelo)

\*1 Somente para DDX4016DAB/DDX4016BT.

\*2 Ao ligar um componente para reprodução em "AV-IN", utilize o cabo de áudio e vídeo CA-C3AV (acessório opcional).

\*3 Quando ligar um amplificador externo, ligue o seu fio de terra ao chassis do automóvel; caso contrário, o aparelho pode ser danificado.

\*4 Somente para DDX4016DAB. Para utilizar o rádio digital, ligue CX-DAB1 (acessório opcional).

### Ligação de amplificadores externos para um sistema de altifalantes de 3 vias

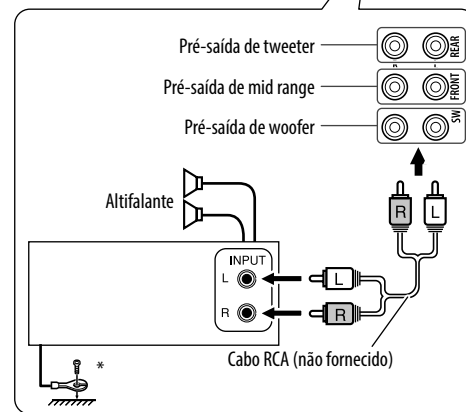
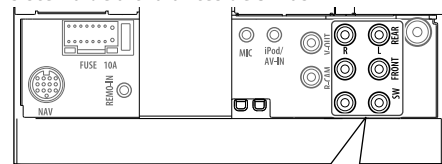

\* Ao ligar um amplificador externo, ligue o seu fio de terra ao chassis do veículo.

## CONEXÃO/INSTALAÇÃO

### ❑ Ligação de um microfone para Bluetooth

Ligue o microfone (5) ao terminal MIC.

- Para instalar o microfone, remova a fita adesiva, fixe-a na posição de instalação e, em seguida, ajuste a direção do microfone para o condutor. Após a instalação, fixe o cabo do microfone no veículo com braçadeiras (disponíveis comercialmente).

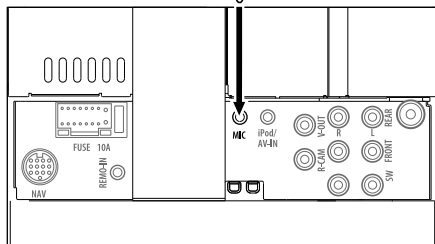
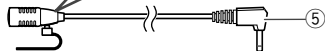
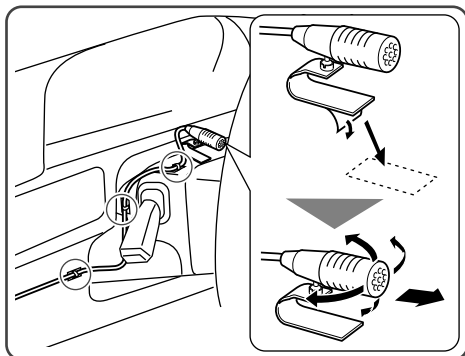

### Remoção do aparelho

#### ❑ Remoção da placa de guarnição

- 1 Engate os pinos de garra na chave de extração (4) e retire os dois fechos na parte inferior. Abaixe o quadro e puxe-o para a frente.

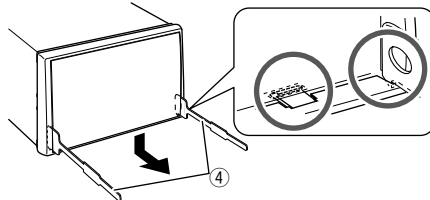

- 2 Retire desde as duas garras superiores.

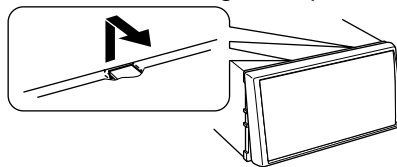

- A armação pode ser retirada por cima da mesma maneira.

#### ❑ Remoção do aparelho

- 1 Retire a placa de guarnição. (Consulte a coluna esquerda.)
- 2 Insira as duas chaves de extração (4) e, em seguida, puxe-as como mostrado de forma que o aparelho possa ser retirado.

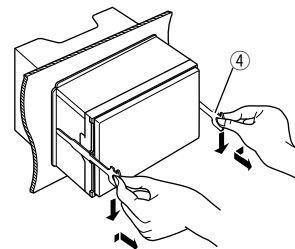

- Tenha cuidado para evitar ferimentos com os pinos de garra na chave de extração.

# REFERÊNCIAS

## Manutenção

### ❑ Precaução ao limpar o aparelho

Não utilize nenhum solvente (por exemplo, diluente de tinta, benzina, etc.), detergente ou insecticida. Isso pode danificar o monitor ou o aparelho.

### Método de limpeza recomendado:

Limpe o painel suavemente com um pano macio e seco.

### ❑ Condensação de humidade

A humidade pode condensar na lente por dentro do aparelho nos seguintes casos:

- Depois de ligar o aquecimento do carro.
- Se o nível de humidade subir muito dentro do carro.

Se tal acontecer, o aparelho pode avariar. Nesses casos, ejecte o disco e deixe o aparelho ligado durante algumas horas até a humidade ter evaporado.

### ❑ Como manusear discos

- Para retirar um disco da caixa, carregue no encaixe central, e ajude o disco soltar-se puxando-o pela extremidade.



- Pegue nos discos sempre pela extremidade. Não toque na superfície gravada.
- Para guardar o disco na caixa, encaixe-o delicadamente no encaixe central (com a superfície impressa voltada para cima).
  - Certifique-se de guardar os discos em seus estojos após o uso.

### ❑ Para manter os discos limpos

Um disco sujo pode não ser corretamente reproduzido.

Se um disco ficar sujo, limpe-o com um tecido suave, em movimentos do centro para fora.



- Não utilize solventes (por exemplo, produto de limpeza, spray, diluente de tinta, benzina, etc.) para limpar discos.

### ❑ Para reproduzir discos novos

Os discos novos podem ter algumas rugosidades nas extremidades ou no centro. Discos nessas condições podem ser automaticamente ejetados pela unidade.



- Para remover essas rugosidades, esfregue-as com um lápis, uma esferográfica, etc.

## Mais informações

### ❑ Reprodução de ficheiro

#### Reproduzir ficheiros DivX

- Este aparelho pode efetuar a reprodução de ficheiros DivX com as extensões <.divx>, <.div> ou <.avi> (independentemente de letras maiúsculas/minúsculas).
- A "stream" áudio deve ser compatível com MP3 ou Dolby Digital.
- O ficheiro codificado em modo "interlaced scanning mode" pode não ser corretamente reproduzido.
- A taxa de bits máxima para sinais de vídeo (média) é de 8 Mbps.

#### Reproduzir ficheiros MPEG1/MPEG2

- Este aparelho pode reproduzir ficheiros de MPEG1/MPEG2 com as extensões <.mpg>, <.mpeg>.
- O formato da stream tem de ser compatível com a stream do sistema/programa MPEG. O formato de ficheiro tem de ser MP@ML (Main Profile at Main Level)/SP@ML (Simple Profile at Main Level)/MP@LL (Main Profile at Low Level).
- As streams de áudio devem ser compatíveis com MPEG1 Audio Layer-2 ou Dolby Digital.

#### Reproduzir ficheiros JPEG

- Este aparelho pode reproduzir ficheiros de imagem com os códigos de extensão <.jpg> ou <.jpeg>.
- Este aparelho pode reproduzir ficheiros com uma resolução de 32 x 32 a 8 192 x 7 680. Pode levar algum tempo para visualizar o ficheiro dependendo da sua resolução.
- Este aparelho só pode reproduzir ficheiros Baseline JPEG. Não é possível reproduzir ficheiros Progressive JPEG ou Lossless JPEG.

## REFERÊNCIAS

### Para ficheiros de áudio (MP3/WMA/WAV/AAC)

- Este aparelho pode reproduzir ficheiros com as extensões <.mp3>, <.wma>, <.wav> ou <.m4a> (independentemente de ser em maiúsculas/minúsculas).
- Este aparelho pode reproduzir os ficheiros compatíveis com:
  - Bit rate:
    - MP3: 8 kbps a 320 kbps
    - WMA: 5 kbps a 320 kbps
    - AAC: 16 kbps a 320 kbps
  - Frequência de amostra:
    - 8 kHz a 48 kHz (para MP3/WMA)
    - 44,1 kHz (para WAV)
    - 32 kHz a 48 kHz (para AAC)
- Este aparelho é compatível com a Tag ID3, versão 1.0/1.1/2.2/2.3/2.4 (para MP3).
- Esta unidade também pode mostrar a Tag WMA/WAV/AAC.
- Este aparelho pode reproduzir ficheiros gravados em VBR (variable bit rate).
- Os ficheiros guardados em VBR sofrem uma discrepância na indicação do tempo decorrido.

- Este aparelho não pode reproduzir os seguintes ficheiros:
  - MP3 codificados com os formatos MP3i e MP3 PRO.
  - MP3 codificados com Layer 1/2.
  - Ficheiros WMA codificados com “lossless”, profissionais e em formato de voz.
  - Ficheiros WMA não compatíveis com Windows Media® Audio.
  - Ficheiros WMA/AAC protegidos contra cópia com DRM.
  - Ficheiros AAC codificados por aplicações diferentes do iTunes.
  - Ficheiros AAC protegidos contra cópia com FairPlay (exceto os armazenados num iPod/iPhone).
  - Ficheiros com dados AIFF, ATRAC3, etc.
- Este aparelho pode visualizar imagens de capa que satisfaçam as condições a seguir:
  - Tamanho da imagem: resolução de 32 x 32 a 1 232 x 672
  - Tamanho dos dados: inferior a 500 KB
  - Tipo de ficheiro: JPEG

### Reprodução de disco

#### Tipos de discos que podem ser reproduzidos

Tipo de disco	Formato de gravação, tipo de ficheiro, etc.
<b>DVD</b> <ul style="list-style-type: none"><li>• O som DTS não pode ser reproduzido ou emitido por este aparelho.</li></ul>	DVD-Vídeo*1
<b>DVD Gravável/Regravável (DVD-R/-RW*2, +R/+RW*3)</b> <ul style="list-style-type: none"><li>• DVD-Vídeo: Ponte (bridge) UDF</li><li>• DivX/MPEG1/MPEG2/MP3/WMA/WAV/AAC: ISO 9660 level 1, level 2, Romeo, Joliet</li></ul>	<ul style="list-style-type: none"><li>• DVD-Vídeo</li><li>• DivX/MPEG1/MPEG2/JPEG</li><li>• MP3/WMA/WAV/AAC</li></ul>
<b>Dual Disc</b>	Lado DVD
<b>CD/VCD</b>	<ul style="list-style-type: none"><li>• VCD (CD Vídeo)</li><li>• CD de áudio/CD de texto (CD-DA)</li></ul>
<b>CD Gravável/Regravável (CD-R/-RW)</b> <ul style="list-style-type: none"><li>• ISO 9660 level 1, level 2, Romeo, Joliet</li></ul>	<ul style="list-style-type: none"><li>• VCD (CD Vídeo)</li><li>• CD-DA</li><li>• DivX/MPEG1/MPEG2/JPEG</li><li>• MP3/WMA/WAV/AAC</li></ul>

\*1 Código regional de DVD:

Para DDX4016DAB/DDX4016BT: 2

Para DDX6016BTR/DDX4016BTR: 5

Se colocar um DVD de vídeo com um código regional incorreto, a mensagem “Region Code Error” aparecerá no ecrã.

\*2 Também pode ser reproduzido um DVD-R gravado em formato “multi-border” (exceto discos dual layer). Os discos de camada dupla (dual layer) DVD-RW não são reproduzíveis.

\*3 Podem ser reproduzidos discos +R/+RW “finalized” (apenas formato de vídeo). “DVD” é selecionado como o tipo de disco quando um disco +R/+RW é colocado. Os discos de camada dupla (double layer) +RW não são reproduzíveis.



## REFERÊNCIAS

### Discos que não podem ser reproduzidos

- Os tipos e formatos de discos que não podem ser reproduzidos são os seguintes:
  - Discos DVD-Audio/DVD-ROM
  - MPEG4/FLAC/MKV/DVD-VR/DVD+VR/DVD-RAM gravados em disco DVD-R/RW ou +R/+RW
  - SVCD (Super Video CD), CD-ROM, CD-I (CD-Interactive), DTS-CD
  - MPEG4/FLAC/MKV gravados em disco CD-R/RW
- Discos que não são redondos.
- Discos com coloração na superfície de gravação ou discos que estão sujos.
- Discos graváveis/regraváveis que não foram finalizados.
- Disco de 8 cm. Tentar colocar estes discos com um adaptador pode provocar um defeito.

### Reprodução de DualDisc

O lado não-DVD de um "DualDisc" não é compatível com a norma "Áudio Digital de Discos Compactos". Por este motivo, não recomendamos a utilização do lado não-DVD de um DualDisc com este produto.

### Reproduzir discos graváveis/regraváveis

- Este aparelho reconhece um total de 5 000 ficheiros e 250 pastas (com um máximo de 999 ficheiros por pasta).
- Utilize sempre discos cuja gravação tenha sido "finalizada".
- Este aparelho pode reproduzir discos multi-sessão, mas as sessões não fechadas serão ignoradas.
- Alguns discos ou ficheiros podem não ser reproduzidos, devido às suas características ou condições de gravação.

### ☐ Sobre os dados armazenados no dispositivo USB/iPod/iPhone/Android/BlackBerry ligado

- Não nos responsabilizamos por quaisquer perdas de dados num iPod/iPhone, dispositivo Android/BlackBerry, ou dispositivos de armazenamento de massa USB durante a utilização com este aparelho.

### ☐ Reprodução USB

#### Ficheiros que podem ser reproduzidos num dispositivo USB

- Este aparelho pode reproduzir os seguintes tipos de ficheiros armazenados num dispositivo de armazenamento massivo USB.
  - JPEG/Divx/MPEG1/MPEG2/MP3/WMA/WAV/AAC
- Este aparelho reconhece um total de 5 000 ficheiros e 250 pastas (com um máximo de 999 ficheiros por pasta).
- Certifique-se de efectuou uma cópia de segurança de todos os dados importantes com vista a prevenir a perda de dados.

#### Notas sobre a utilização de um dispositivo USB:

- Este aparelho não consegue ler ficheiros corretamente num dispositivo USB, se for ser utilizada uma extensão USB.
- Os dispositivos USB equipados com funções especiais, como as funções de segurança de dados, não podem ser usados com a unidade.
- Não use um dispositivo USB com 2 ou mais partições.
- Consoante a forma dos dispositivos USB e as portas de ligação, alguns dispositivos USB podem não encaixar corretamente ou a ligação não se estabelecer corretamente.
- Este aparelho pode não reconhecer um cartão de memória colocado no leitor de cartões USB.
- Quando ligar com um cabo USB, utilize um cabo USB 2.0.

- Número máximo de caracteres (quando os caracteres são de 1 byte):
  - Nomes de pastas: 50 caracteres
  - Nomes de ficheiros: 50 caracteres
- Evite utilizar o dispositivo USB, se isso puder afetar a sua segurança durante a condução.
- Não retire e ligue repetidamente o dispositivo USB enquanto a mensagem "Reading" estiver visualizada no ecrã.
- Uma descarga eletrostática ao ligar um dispositivo USB pode causar uma reprodução anormal do dispositivo. Neste caso, desligue o dispositivo USB e, em seguida, reinicie o aparelho e o dispositivo USB.
- A operação e a alimentação de corrente podem não funcionar como o esperado com alguns dispositivos USB.
- Não deixe o dispositivo USB no automóvel, não o exponha à luz direta do sol nem a temperaturas altas para evitar a sua deformação ou quaisquer outros danos.

### ☐ Notas sobre a reprodução de iPod/iPhone

- iPod/iPhone que podem ser ligados a este aparelho:
  - Made for
    - iPod with video
    - iPod classic
    - iPod nano (7th Generation)\*
    - iPod nano (6th Generation)
    - iPod nano (5th Generation)
    - iPod nano (4th Generation)
    - iPod nano (3rd Generation)\*
    - iPod touch (5th Generation)\*
    - iPod touch (4th Generation)
    - iPod touch (3rd Generation)
    - iPhone 6 Plus\*
    - iPhone 6\*
    - iPhone 5S\*

## REFERÊNCIAS

- iPhone 5C\*
- iPhone 5\*
- iPhone 4S
- iPhone 4
- iPhone 3GS
- iPhone 3G
- iPhone

\* Não é possível ver vídeo ao ligar modelos com conector Lightning.

- Ao operar um iPod/iPhone, algumas operações poderão não ser executadas corretamente ou como esperado. Nesse caso, visite o seguinte website da KENWOOD:  
<[www.kenwood.com/cs/ce/ipod](http://www.kenwood.com/cs/ce/ipod)>
- Com alguns modelos de iPod/iPhone, o desempenho pode ser anormal ou instável durante o funcionamento. Neste caso, desligue o dispositivo iPod/iPhone e, em seguida, verifique a sua condição.  
Se o desempenho não for melhorado ou estiver lento, reinicialize o seu iPod/iPhone.
- Ao ligar este aparelho, o iPod/iPhone é carregado através do aparelho.
- A informação de texto pode não ser exibida corretamente.

### ❑ Notas sobre a utilização de um dispositivo BlackBerry:

#### Dispositivo BlackBerry compatível

Este aparelho suporta BlackBerry SO 10.1 e acima.

### ❑ Códigos de idioma (para seleção de idioma de DVD)

AA	Afar	GL	Galego	MI	Maori	SO	Somali
AB	Abkhazian	GN	Guarani	MK	Macedônio	SQ	Albanês
AF	Línguas africanas	GU	Gujarati	ML	Malayolan	SR	Servo
AM	Amárico	HA	Hausa	MN	Mongol	SS	Sisuati
AR	Árabe	HI	Hindi	MO	Moldavo	ST	Sesoto
AS	Assamese	HR	Croata	MR	Marati	SU	Sudanês
AY	Aymarâ	HU	Húngaro	MS	Malay (MAY)	SW	Suahili
AZ	Azerbaijano	HY	Armênio	MT	Maltês	TA	Tâmil
BA	Bashkir	IA	Interlíngua	MY	Birmanês	TE	Telugu
BE	Bielorosso	IE	Interlíngua	NA	Nauru	TG	Tajik
BG	Búlgaro	IK	Inupiak	NE	Nepali	TH	Tailandês
BH	Bihari	IN	Indonésio	NO	Norueguês	TI	Tigrínia
BI	Bislama	IS	Islandês	OC	Occitan	TK	Turcomano
BN	Bengali, Bangla	IW	Hebraico	OM	(Afan) Oromo	TL	Tagalog
BO	Tibetano	JA	Japonês	OR	Oriya	TN	Setswana
BR	Bretão	JI	Yiddish	PA	Panjabi	TO	Tonga
CA	Catalão	JW	Javanês	PL	Polaco	TR	Turco
CO	Córsego	KA	Georgiano	PS	Pashtu	TS	Tsonga
CS	Tcheco	KK	Cazaque	QU	Quéchua	TT	Tatar
CY	Welsh	KL	Groenlandês	RM	Romanche	TW	Twi
DZ	Dzongká	KM	Cambojano	RN	Kirundi	UK	Ucraniano
EL	Grego	KN	Kannada	RO	Romeno	UR	Urdu
EO	Esperanto	KO	Coreano (KOR)	RW	Kinyarwanda	UZ	Uzbeque
ET	Estoniano	KS	Kashmiri	SA	Sânscrito	VI	Vietnamita
EU	Basco	KU	Curdo	SD	Sindhi	VO	Volapuk
FA	Persa	KY	Quirguiz	SG	Sangho	WO	Uolof
FI	Finlandês	LA	Latim	SH	Servo-croata	XH	Xhosa
FJ	Fiji	LN	Lingala	SI	Sinhala	YO	Yoruba
FO	Faroese	LO	Lao	SK	Eslovaco	ZU	Zulu
FY	Frisiano	LT	Lituano	SL	Esloveno		
GA	Irlandês	LV	Látvio	SM	Samoano		
GD	Gaélico escocês	MG	Malgaxe	SN	Chishona		

## REFERÊNCIAS

### Lista de mensagens de erro

Se ocorrer um erro durante a utilização do aparelho, aparecerá uma mensagem. Tome a medida apropriada de acordo com a seguinte lista de mensagens/soluções/causas.

#### “No Signal”/“No Video Signal”:

- Inicie a reprodução no componente externo ligado ao terminal de entrada iPod/AV-IN.
- Verifique os fios e as fichas.
- A entrada de sinal é demasiado fraca.

#### “Miswiring DC Offset Error”/“Warning DC Offset Error”:

- Um cabo de altifalante está em curto-circuito ou em contacto com o chassis do veículo. Instale ou isole o cabo de altifalante corretamente e, em seguida, reinicie o aparelho. (Páginas 3 e 59)

#### “Parking off”:

- Nenhum imagem de reprodução aparece quando o travão de mão não está engatado.

#### “Authorization Error”:

- Verifique se o iPod/iPhone ligado é compatível com este aparelho. (Página 65)

#### “USB Device Error”:

- A voltagem de energia USB está anormal.
- Desligue e volte a ligar o aparelho.
- Ligue outro dispositivo USB.

#### “Panel Mecha Error”:

- O ecrã táctil não responde corretamente. Reinicie o aparelho.

#### “No Navigation”:

- Não há uma unidade de navegação ligada.

#### “Connection Error”:

- O dispositivo está registado, mas a ligação falhou. Ligue o dispositivo registado. (Página 39)

#### “Please Wait...”:

- O aparelho está a preparar-se para a função Bluetooth. Se a mensagem não desaparecer, desligue e volte a ligar o aparelho, e volte a ligar o dispositivo (ou reinicialize o aparelho).

#### “No Voice Device”:

- O telemóvel ligado não possui o sistema de reconhecimento de voz.

#### “No Data”:

- Não há dados de lista telefónica contidos no telefone Bluetooth ligado.

#### “Initialize Error”:

- O aparelho não pôde inicializar o módulo Bluetooth. Repita a operação.

#### “Dial Error”:

- A marcação de chamada falhou. Repita a operação.

#### “Hung Up Error”:

- A chamada ainda não terminou. Estacione o automóvel e utilize o telemóvel ligado para terminar a chamada.

#### “Pick Up Error”:

- O aparelho não pôde receber uma chamada.

#### “Antenna Error”:

- A antena está em curto-circuito e o circuito de proteção foi ativado.
- Verifique a antena de Rádio digital. Se utilizar uma antena passiva sem um amplificador de reforço, define a alimentação da antena para “OFF”.

### Localização e solução de problemas

Às vezes, um problema não é tão grave como parece. Verifique o seguinte antes de contactar o serviço de reparações.

- Para operações com os componentes externos, consulte também as instruções fornecidas com os adaptadores utilizados nas respetivas ligações (e também as instruções fornecidas com esses componentes externos).

#### □ Geral

##### **Não é emitido nenhum som pelos altifalantes.**

- Ajuste o volume para o nível ideal.
- Verifique os fios e as fichas.

##### **Não aparece nenhuma imagem no ecrã.**

- Ative o ecrã. (Página 9)

##### **O aparelho não funciona de todo.**

- Reinicie o aparelho. (Página 3)

##### **O telecomando\* não funciona.**

- Troque a pilha.

\* Compre o KNA-RCDV331 separadamente.

## REFERÊNCIAS

### ❑ Discos

**Não é possível reproduzir discos graváveis/regraváveis.**

- Insira um disco cuja gravação tenha sido “finalizada”.
- “Finalize” a gravação dos discos com o mesmo componente que utilizou para os gravar.

**Não é possível saltar faixas em discos graváveis/regraváveis.**

- Insira um disco cuja gravação tenha sido “finalizada”.
- “Finalize” a gravação dos discos com o mesmo componente que utilizou para os gravar.

**A reprodução não é iniciada.**

- O formato dos ficheiros não é suportado pela unidade.

**Não aparece nenhuma imagem no monitor externo.**

- Ligue o vídeo corretamente.
- Selecione a entrada correta no monitor externo.

**Discos DivX/MPEG1/MPEG2/MP3/WMA/WAV/AAC não podem ser reproduzidos.**

- Grave as faixas com uma aplicação compatível em discos apropriados. (Página 64)
- Utilize extensões apropriadas em nomes de ficheiros.

**As faixas em discos graváveis/regraváveis não são reproduzidas conforme pretendido.**

- A ordem de reprodução pode ser diferente do mesmo suporte noutros leitores.

### ❑ USB

**“Reading” não desaparece do ecrã.**

- Desligue o aparelho e volte a ligá-lo.

**O som é por vezes interrompido enquanto está a ser lida uma faixa.**

- As faixas não foram devidamente copiadas para o dispositivo USB. Volte a copiar as faixas e tente de novo.

**As faixas não são reproduzidas pela ordem prevista.**

- A ordem de reprodução pode ser diferente do mesmo suporte noutros leitores.

### ❑ Android

**Não é possível ouvir o som durante a reprodução.**

- Volte a ligar o dispositivo Android.
- Se <Android Setup> estiver definido para [HAND MODE], lance qualquer aplicação de leitura de multimédia atual ou utilize outra aplicação de leitura de multimédia.
- Reinicie o dispositivo Android.

**Apenas o som é gerado pelo dispositivo Android.**

- Se <Android Setup> estiver definido para [HAND MODE], lance novamente a aplicação de leitura de multimédia atual ou utilize outra aplicação de leitura de multimédia.
- Reinicie o dispositivo Android.
- Se isto não resolver o problema, o dispositivo Android ligado não é capaz de direcionar o sinal de áudio para o aparelho.

**A reprodução não é possível quando <Android Setup> está definido para [BROWSE MODE].**

- Certifique-se de que KENWOOD Music Play APP está instalado no dispositivo Android.
- Volte a ligar o dispositivo Android e selecione o modo de controlo apropriado.
- Se isto não resolver o problema, o dispositivo Android ligado não suporta o modo de procura.

**“NO DEVICE” ou “READING” continua intermitente.**

- Desative as opções do desenvolvedor no dispositivo Android.
- Volte a ligar o dispositivo Android.
- Se isto não resolver o problema, o dispositivo Android ligado não suporta o modo de procura.

### ❑ iPod/iPhone

**Não é emitido nenhum som pelos altifalantes.**

- Desligue o iPod/iPhone e, em seguida, ligue-o de novo.
- Selecione outra fonte e, em seguida, selecione “iPod” de novo.

**O iPod/iPhone não é ligado ou não funciona.**

- Verifique o cabo de ligação e a ligação propriamente dita.
- Atualizar a versão do firmware.
- Carregue a bateria.
- Reinicie o iPod/iPhone.

**O som é distorcido.**

- Desative o equalizador no aparelho ou no iPod/iPhone.

**Muito ruído é produzido.**

- Desative (desmarque) a função “VoiceOver” do iPod/iPhone. Visite <<http://www.apple.com>> para os detalhes.

## REFERÊNCIAS

### As operações não estão disponíveis quando são reproduzidas faixas com grafismos.

- Pode operar o aparelho depois de os grafismos terem sido carregados.

### Os vídeos não podem ser reproduzidos.

- Ligue com o cabo de áudio e vídeo USB KCA-iP202 (acessório opcional) ao iPod/iPhone com conector de 30 pinos. Outros cabos não podem ser utilizados.
- Selecione [USB+AV-IN] para <iPod Setup>. (Página 22)

### Não é produzido nenhum som de vídeo.

- Ligue com o cabo de áudio e vídeo USB KCA-iP202 (acessório opcional) ao iPod/iPhone com conector de 30 pinos. Outros cabos não podem ser utilizados.
- Selecione [USB+AV-IN] para <iPod Setup>. (Página 22)

### Rádio

#### A predefinição automática de AME não funciona.

- Memorize as estações manualmente. (Página 26)

#### O rádio gera um ruído estático.

- Verifique se a ligação da antena é firme.

### Rádio Digital (DAB) (somente para DDX4016DAB)

#### Não é possível receber um conjunto.

- A sua zona não está coberta pelo conjunto.

#### A antena DAB não está adequadamente estendida ou posicionada.

- Ajuste a antena e tente a exploração de conjunto de novo.
- Ligue uma antena ativa (não fornecida).

### AV-IN

#### “AV-IN” não pode ser selecionado no ecrã inicial.

- Selecione [USB 1 Wire] para <iPod Setup>. (Página 22)

#### Não aparece nenhuma imagem no ecrã.

- Ligue o componente de vídeo, se não estiver ligado.

### Bluetooth

#### A qualidade do som do telefone não está boa.

- Reduza a distância entre o aparelho e o telemóvel Bluetooth.
- Mova o carro para um local onde possa apanhar melhor a rede.

#### O som é interrompido ou intermitente durante a reprodução de um leitor de áudio Bluetooth.

- Reduza a distância entre o aparelho e o leitor de áudio Bluetooth.
- Desligue o dispositivo ligado para o telefone Bluetooth.
- Desligue e volte a ligar o aparelho. (Antes do som ter sido reposto) volte a ligar o leitor.

#### Não é possível controlar o leitor áudio ligado.

- Verifique se o leitor áudio ligado suporta AVRCP (Audio/Video Remote Control Profile).

#### O dispositivo Bluetooth não detecta o aparelho.

- Repita a procura a partir do dispositivo Bluetooth.

#### O aparelho não faz “pairing” com o dispositivo Bluetooth.

- Para dispositivos compatíveis com Bluetooth 2.1: Registe o dispositivo utilizando um código PIN. (Página 38)
- Para dispositivos compatíveis com Bluetooth 2.0: Introduza o mesmo código PIN na unidade e no dispositivo pretendido. Se o código PIN do dispositivo não estiver indicado nas instruções, tente “0000” ou “1234”.
- Desligue e, em seguida, volte a ligar o dispositivo Bluetooth.

#### Ocorre eco ou ruído.

- Ajuste a posição do microfone.
- Ajuste o volume de eco ou volume de redução de ruído. (Página 40)

#### O aparelho não respondeu quando tentou copiar a lista telefónica para o aparelho.

- Pode ter tentado copiar as mesmas entradas (como memorizado) para o aparelho.

## REFERÊNCIAS

### Especificações

#### ❑ Seção do monitor

Tamanho da imagem (L x A)	
DDX6016BTR:	6,95 polegadas de largura (diagonal)
	156,6 mm x 81,6 mm
DDX4016DAB/DDX4016BT/DDX4016BTR:	6,2 polegadas de largura (diagonal)
	137,5 mm x 77,2 mm

Sistema de visualização	Painel LCD TN transparente
-------------------------	----------------------------

Sistema de accionamento	Sistema de matriz ativa TFT
-------------------------	-----------------------------

Número de Pixels	1 152 000 (800H x 480V x RGB)
------------------	-------------------------------

Pixels efetivos	99,99%
-----------------	--------

Disposição dos pixels	Disposição em listra RGB
-----------------------	--------------------------

Iluminação posterior	LED
----------------------	-----

#### ❑ Seção do leitor de DVD

Conversor D/A	24 bit
Descodificador de áudio	Linear PCM/Dolby Digital/MP3/WMA/WAV/AAC

Descodificador de vídeo	DivX/MPEG1/MPEG2/JPEG
-------------------------	-----------------------

Flutuação de Velocidade	Abaixo do limite mensurável
-------------------------	-----------------------------

Resposta de frequência	
Amostragem de 96 kHz:	20 Hz a 22 000 Hz
Amostragem de 48 kHz:	20 Hz a 22 000 Hz
Amostragem de 44,1 kHz:	20 Hz a 20 000 Hz

Distorção harmónica total	0,010% (1 kHz)
---------------------------	----------------

Relação Sinal-Ruído	99 dB (DVD-Vídeo 96 kHz)
---------------------	--------------------------

Varição Dinâmica	99 dB (DVD-Vídeo 96 kHz)
------------------	--------------------------

Formato de disco	DVD-Vídeo/VIDEO-CD/CD-DA
------------------	--------------------------

Frequência de Amostragem	44,1 kHz/48 kHz/96 kHz
--------------------------	------------------------

Número de bits de quantificação	16/20/24 bit
---------------------------------	--------------

#### ❑ Seção da interface USB

Padrões USB	USB 2.0 High Speed
Dispositivos Compatíveis	Armazenamento em massa

Sistema de ficheiros	FAT 16/32
----------------------	-----------

Corrente máxima de fornecimento de energia	CC 5 V $\pm$ 1,5 A
--	--------------------

Conversor D/A	24 bit
---------------	--------

Descodificador de áudio	MP3/WMA/AAC/WAV
-------------------------	-----------------

Descodificador de vídeo	DivX/MPEG1/MPEG2/JPEG
-------------------------	-----------------------

#### ❑ Seção de Bluetooth

Tecnologia	Bluetooth 3.0
Frequência	2,402 GHz a 2,480 GHz

Potência de saída	+4 dBm (MAX), 0 dBm (AVE), Classe de potência 2
-------------------	---

Alcance máximo de comunicação	Linha de vista aprox. 10 m
-------------------------------	----------------------------

Audio Codec	SBC/AAC
Perfil	HFP (Perfil de Mãos Livres) 1.6 A2DP (Perfil Distribuição Áudio Avançada) 1.3 AVRCP (Perfil Telecomando Áudio/Visual) 1.5 GAP (Perfil de Acesso Genérico) PBAP (Perfil de Acesso da Lista Telefónica) 1.2 SDP (Perfil de Detecção de Serviço) SPP (Perfil Porta Série) 1.2

## REFERÊNCIAS

### □ Seção do DSP

#### Equalizador

BANDA	13 bandas
Frequência (Hz) (BANDA1-13)	62,5/100/160/250/400/630/1k/ 1,6k/2,5k/4k/6,3k/10k/16k
Ganho	-9/-8/-7/-6/-5/-4/-3/-2/-1/0/ 1/2/3/4/5/6/7/8/9 dB
Fator Q	1,35/1,5/2,0

#### 2 Way X'Over (Cruzamento de 2 vias)

##### Tweeter:

Frequência (Hz)	1k/1,6k/2,5k/4k/5k/6,3k/8k/10k/ 12,5k
Ganho	-8/-7/-6/-5/-4/-3/-2/-1/0 dB

##### Frente/Traseira (HPF):

Frequência (Hz)	Através/30/40/50/60/70/80/90/ 100/120/150/180/220/250
Curva	-6/-12/-18/-24 dB/Oct.
Ganho	-8/-7/-6/-5/-4/-3/-2/-1/0 dB

##### Subwoofer (LPF):

Frequência (Hz)	30/40/50/60/70/80/90/ 100/120/150/180/220/250/ Através
Curva	-6/-12/-18/-24 dB/Oct.
Fase	Normal/Inversa
Ganho	-8/-7/-6/-5/-4/-3/-2/-1/0 dB

#### 3 Way X'Over (Cruzamento de 3 vias)

##### Tweeter (HPF):

Frequência (Hz)	1k/1,6k/2,5k/4k/5k/6,3k/8k/10k/ 12,5k
-----------------	--

Curva	-6/-12 dB/Oct.
Fase	Normal/Inversa
Ganho	-8/-7/-6/-5/-4/-3/-2/-1/0 dB

##### Mid Range (HPF):

Frequência (Hz)	Através/30/40/50/60/70/80/90/ 100/120/150/180/220/250
-----------------	--

Curva	-6/-12 dB/Oct.
-------	----------------

##### Mid Range (LPF):

Frequência (Hz)	1k/1,6k/2,5k/4k/5k/6,3k/8k/10k/ 12,5k/Através
-----------------	--

Curva	-6/-12 dB/Oct.
Fase	Normal/Inversa
Ganho	-8/-7/-6/-5/-4/-3/-2/-1/0 dB

##### Subwoofer (LPF):

Frequência (Hz)	30/40/50/60/70/80/90/ 100/120/150/180/220/250/ Através
-----------------	--

Curva	-6/-12 dB/Oct.
Fase	Normal/Inversa
Ganho	-8/-7/-6/-5/-4/-3/-2/-1/0 dB

##### Posição

Frente/Traseira/Atraso de Subwoofer (para 2 Way X'over)/Mid Range/Tweeter/Atraso de Subwoofer (para 3 Way X'over)

0 cm a 610 cm (passos de 2,0 cm)

Ganho	-8 dB a 0 dB
-------	--------------

Subwoofer Nível -50 dB a +10 dB

### □ Seção do rádio FM

#### Intervalo de frequência (50 kHz)

87,5 MHz a 108,0 MHz

#### Sensibilidade Útil (Sinal/Ruído: 26 dB)

8,2 dBf (0,71  $\mu$ V/75  $\Omega$ )

#### Sensibilidade de silêncio (Sinal/Ruído: 46 dB)

17,2 dBf (2,0  $\mu$ V/75  $\Omega$ )

#### Resposta de frequência ( $\pm$ 3,0 dB)

30 Hz a 15 kHz

#### Relação Sinal-Ruído

64 dB (MONO)

#### Selectividade ( $\pm$ 400 kHz)

$\geq$  80 dB

#### Separação estéreo 40 dB (1 kHz)

## REFERÊNCIAS

### ❑ Seção do sintonizador LW

Intervalo de frequência (9 kHz)  
153 kHz a 279 kHz

Sensibilidade Útil 45  $\mu$ V

### ❑ Seção do sintonizador MW

Intervalo de frequência (9 kHz)  
531 kHz a 1 611 kHz

Sensibilidade Útil 28,5  $\mu$ V

### ❑ Seção do sintonizador digital (DAB) (DDX4016DAB)

Intervalo de frequência  
L-BAND: 1 452,960 MHz a 1 490,624 MHz  
BAND III: 174,928 MHz a 239,200 MHz

Sensibilidade -100 dBm

Relação Sinal-Ruído  
90 dB

Conector de antena DAB  
Tipo de conector:  
SMB

Voltagem de saída:  
14,4 V (11 V a 16 V permissível)

Corrente máx.: < 100 mA

### ❑ Seção de vídeo

Sistema de cores da entrada de vídeo externa  
NTSC/PAL

Nível de entrada de vídeo externa (mini tomada)  
1 Vp-p/75  $\Omega$

Nível máx. de entrada de áudio externa  
(mini tomada)  
2 V/25 k $\Omega$

Nível de entrada de vídeo (tomada RCA)  
1 Vp-p/75  $\Omega$

Nível de saída de vídeo (tomada RCA)  
1 Vp-p/75  $\Omega$

Entrada RGB analógica  
0,7 Vp-p/75  $\Omega$ \*

\* Somente para DDX4016DAB/DDX4016BT.

### ❑ Seção de áudio

Potência máxima (Frente e Traseira)  
50 W x 4

Potência total da largura de banda (Frente e Traseira)  
22 W x 4 (a menos de 1%THD)

Nível de pré-saída 4 V/10 k $\Omega$

Impedância de pré-saída  
 $\leq$  600  $\Omega$

Impedância do altifalante  
4  $\Omega$  a 8  $\Omega$

### ❑ Geral

Voltagem em Funcionamento  
14,4 V (10,5 V a 16 V permissível)

Consumo máximo de corrente  
10 A

Dimensões de instalação (L x A x P)  
182 mm x 111 mm x 165 mm

Intervalo da temperatura de funcionamento  
-10°C a +60°C

Peso  
DDX6016BTR: 2,3 kg  
DDX4016DAB/DDX4016BT/DDX4016BTR  
1,7 kg

O design e as especificações deste produto estão sujeitas a alterações em aviso prévio.



## REFERÊNCIAS

### ☐ Marcas registradas e licenças

- Manufactured under license from Dolby Laboratories. Dolby and the double-D symbol are trademarks of Dolby Laboratories.
- “DVD Logo” is a trademark of DVD Format/Logo Licensing Corporation registered in the US, Japan and other countries.
- The “AAC” logo is a trademark of Dolby Laboratories.
- Microsoft and Windows Media are either registered trademarks or trademarks of Microsoft Corporation in the United States and/or other countries.
- “Made for iPod,” and “Made for iPhone” mean that an electronic accessory has been designed to connect specifically to iPod, or iPhone, respectively, and has been certified by the developer to meet Apple performance standards. Apple is not responsible for the operation of this device or its compliance with safety and regulatory standards. Please note that the use of this accessory with iPod, or iPhone may affect wireless performance. iPhone, iPod, iPod classic, iPod nano, and iPod touch are trademarks of Apple Inc., registered in the U.S. and other countries.
- Lightning is a trademark of Apple Inc.
- This item incorporates copy protection technology that is protected by U.S. patents and other intellectual property rights of Rovi Corporation. Reverse engineering and disassembly are prohibited.
- Font for this product is designed by Ricoh.

- THIS PRODUCT IS LICENSED UNDER THE MPEG-4 VISUAL PATENT PORTFOLIO LICENSE FOR THE PERSONAL AND NON-COMMERCIAL USE OF A CONSUMER FOR (i) ENCODING VIDEO IN COMPLIANCE WITH THE MPEG-4 VISUAL STANDARD (“MPEG-4 VIDEO”) AND/OR (ii) DECODING MPEG-4 VIDEO THAT WAS ENCODED BY A CONSUMER ENGAGED IN A PERSONAL AND NON-COMMERCIAL ACTIVITY AND/OR WAS OBTAINED FROM A VIDEO PROVIDER LICENSED BY MPEG LA TO PROVIDE MPEG-4 VIDEO. NO LICENSE IS GRANTED OR SHALL BE IMPLIED FOR ANY OTHER USE. ADDITIONAL INFORMATION INCLUDING THAT RELATING TO PROMOTIONAL, INTERNAL AND COMMERCIAL USES AND LICENSING MAY BE OBTAINED FROM MPEG LA, LLC. SEE [HTTP://WWW.MPEGLA.COM](http://www.mpegla.com).
- THIS PRODUCT IS LICENSED UNDER THE AVC PATENT PORTFOLIO LICENSE FOR THE PERSONAL USE OF A CONSUMER OR OTHER USES IN WHICH IT DOES NOT RECEIVE REMUNERATION TO (i) ENCODE VIDEO IN COMPLIANCE WITH THE AVC STANDARD (“AVC VIDEO”) AND/OR (ii) DECODE AVC VIDEO THAT WAS ENCODED BY A CONSUMER ENGAGED IN A PERSONAL ACTIVITY AND/OR WAS OBTAINED FROM A VIDEO PROVIDER LICENSED TO PROVIDE AVC VIDEO. NO LICENSE IS GRANTED OR SHALL BE IMPLIED FOR ANY OTHER USE. ADDITIONAL INFORMATION MAY BE OBTAINED FROM MPEG LA, L.L.C. SEE [HTTP://WWW.MPEGLA.COM](http://www.mpegla.com)

- Android is a trademark of Google Inc.
- BlackBerry®, RIM®, Research In Motion® and related trademarks, names and logos are the property of Research In Motion Limited and are registered and/or used in the U.S. and countries around the world. Used under license from Research In Motion Limited.
- The Bluetooth® word mark and logos are registered trademarks owned by Bluetooth SIG, Inc. and any use of such marks by JVC KENWOOD Corporation is under license. Other trademarks and trade names are those of their respective owners.

### **DIVX**

- Este é um dispositivo DivX Certified® que passou por testes rigorosos para assegurar que reproduz vídeo DivX®. Para reproduzir filmes DivX, primeiro registre o seu dispositivo em [vod.divx.com](http://vod.divx.com). Encontre o seu código de registo na seção DivX VOD no menu de configuração do seu dispositivo. (Página 56)
- DivX Certified® para efetuar a reprodução de vídeo DivX®, incluindo conteúdo de prémio.
- DivX®, DivX Certified® e os respetivos logótipos são marcas comerciais da DivX, LLC e são utilizados sob licença.



**Declarazione di conformità relativa à Directiva EMC**  
**Declarazione di conformità relativa à Directiva R&TTE 1999/5/CE**  
**Declarazione di conformità relativa à Directiva RoHS 2011/65/UE**  
**Fabricante:**

JVC KENWOOD Corporation  
3-12 Moriya-cho, Kanagawa-ku, Yokohama-shi, Kanagawa, 221-0022, Japan  
**Representante da UE:**  
JVCKENWOOD NEDERLAND B.V.  
Amsterdamseweg 37, 1422 AC UITHOORN, The Netherlands

### English

Hereby, JVC KENWOOD declares that this unit "DDX6016BTR/DDX4016DAB/DDX4016BT/DDX4016BTR" is in compliance with the essential requirements and other relevant provisions of Directive 1999/5/EC.

### Français

Par la présente JVC KENWOOD déclare que l'appareil "DDX6016BTR/DDX4016DAB/DDX4016BT/DDX4016BTR" est conforme aux exigences essentielles et aux autres dispositions pertinentes de la directive 1999/5/EC. Par la présente, JVC KENWOOD déclare que ce "DDX6016BTR/DDX4016DAB/DDX4016BT/DDX4016BTR" est conforme aux exigences essentielles et aux autres dispositions de la directive 1999/5/EC qui lui sont applicables.

### Deutsch

Hiermit erklärt JVC KENWOOD, dass sich dieser "DDX6016BTR/DDX4016DAB/DDX4016BT/DDX4016BTR" in Übereinstimmung mit den grundlegenden Anforderungen und den anderen relevanten Vorschriften der Richtlinie 1999/5/EC befindet. (BMWi) Hiermit erklärt JVC KENWOOD die Übereinstimmung des Gerätes "DDX6016BTR/DDX4016DAB/DDX4016BT/DDX4016BTR" mit den grundlegenden Anforderungen und den anderen relevanten Festlegungen der Richtlinie 1999/5/EC. (Wien)

### Nederlands

Hierbij verklaart JVC KENWOOD dat het toestel "DDX6016BTR/DDX4016DAB/DDX4016BT/DDX4016BTR" in overeenstemming is met de essentiële eisen en de andere relevante bepalingen van richtlijn 1999/5/EC. Bij deze verklaart JVC KENWOOD dat deze "DDX6016BTR/DDX4016DAB/DDX4016BT/DDX4016BTR" voldoet aan de essentiële eisen en aan de overige relevante bepalingen van Richtlijn 1999/5/EC.

### Italiano

Con la presente JVC KENWOOD dichiara che questo "DDX6016BTR/DDX4016DAB/DDX4016BT/DDX4016BTR" è conforme ai requisiti essenziali ed alle altre disposizioni pertinenti stabilite dalla direttiva 1999/5/EC.

### Español

Por medio de la presente JVC KENWOOD declara que el "DDX6016BTR/DDX4016DAB/DDX4016BT/DDX4016BTR" cumple con los requisitos esenciales y cualesquiera otras disposiciones aplicables o exigibles de la Directiva 1999/5/EC.

### Português

JVC KENWOOD declara que este "DDX6016BTR/DDX4016DAB/DDX4016BT/DDX4016BTR" está conforme com os requisitos essenciais e outras disposições da Directiva 1999/5/EC.

### Polska

JVC KENWOOD niniejszym oświadcza, że "DDX6016BTR/DDX4016DAB/DDX4016BT/DDX4016BTR" spełnia zasadnicze wymogi oraz inne istotne postanowienia dyrektywy 1999/5/EC.

### Česky

JVC KENWOOD tímto prohlašuje, že tento "DDX6016BTR/DDX4016DAB/DDX4016BT/DDX4016BTR" je ve shodě se základními požadavky a dalšími příslušnými ustanoveními směrnice 1999/5/EC.

### Magyar

Alulírott, JVC KENWOOD, kijelenti, hogy a jelen "DDX6016BTR/DDX4016DAB/DDX4016BT/DDX4016BTR" megfelel az 1999/5/EC irányelvben meghatározott alapvető követelményeknek és egyéb vonatkozó előírásoknak.

### Svenska

Härmed intygar JVC KENWOOD att denna "DDX6016BTR/DDX4016DAB/DDX4016BT/DDX4016BTR" står i överensstämmelse med de väsentliga egenskapskrav och övriga relevanta bestämmelser som framgår av direktiv 1999/5/EC.

### Suomi

JVC KENWOOD vakuuttaa täten että "DDX6016BTR/DDX4016DAB/DDX4016BT/DDX4016BTR" tyyppinen laite on direktiivin 1999/5/EC oleellisten vaatimusten ja sitä koskevien direktiivin muiden ehtojen mukainen.

### Slovensko

S tem JVC KENWOOD izjavlja, da je ta "DDX6016BTR/DDX4016DAB/DDX4016BT/DDX4016BTR" v skladu z osnovnimi zahtevami in ostalimi ustreznimi predpisi Direktive 1999/5/EC.

### Slovensky

Spoločnosť JVC KENWOOD týmto vyhlasuje, že "DDX6016BTR/DDX4016DAB/DDX4016BT/DDX4016BTR" spĺňa základné požiadavky a ďalšie príslušné ustanovenia Direktívy 1999/5/EC.

### Dansk

Undertegnede JVC KENWOOD erklærer herved, at følgende udstyr "DDX6016BTR/DDX4016DAB/DDX4016BT/DDX4016BTR" overholder de væsentlige krav og øvrige relevante krav i direktiv 1999/5/EC.

### Ελληνικά

ΜΕ ΤΗΝ ΠΑΡΟΥΣΑ JVC KENWOOD ΔΗΛΩΝΕΙ ΟΤΙ "DDX6016BTR/DDX4016DAB/DDX4016BT/DDX4016BTR" ΣΥΜΜΟΡΦΩΝΕΤΑΙ ΠΡΟΣ ΤΙΣ ΟΥΣΙΩΔΕΙΣ ΑΠΑΙΤΗΣΕΙΣ ΚΑΙ ΤΙΣ ΛΟΙΠΕΣ ΣΧΕΤΙΚΕΣ ΔΙΑΤΑΞΕΙΣ ΤΗΣ ΟΔΗΓΙΑΣ 1999/5/EC.

### Eesti

Sellega kinnitab JVC KENWOOD, et see "DDX6016BTR/DDX4016DAB/DDX4016BT/DDX4016BTR" vastab direktiivi 1999/5/EC põhilistele nõudmistele ja muudele asjakohastele määrustele.

### Latviešu

Ar šo, JVC KENWOOD, apstiprina, ka "DDX6016BTR/DDX4016DAB/DDX4016BT/DDX4016BTR" atbilst Direktīvas 1999/5/EC galvenajām prasībām un citiem tās nosacījumiem.

### Lietuviškai

Šiuo, JVC KENWOOD, pareiškia, kad šis "DDX6016BTR/DDX4016DAB/DDX4016BT/DDX4016BTR" atitinka pagrindinius Direktyvos 1999/5/EC reikalavimus ir kitas svarbias nuostatas.

### Malti

Hawnhekk, JVC KENWOOD, jiddikjara li dan "DDX6016BTR/DDX4016DAB/DDX4016BT/DDX4016BTR" jikkonforma mal-ftigijiet essenzjali u ma provvedimenti oħrajn relevanti li hemm fid-Direttiva 1999/5/EC.

### Українська

Компанія JVC KENWOOD заявляє, що цей виріб "DDX6016BTR/DDX4016DAB/DDX4016BT/DDX4016BTR" відповідає ключовим вимогам та іншим пов'язаним положенням Директиви 1999/5/EC.

### Türkçe

Bu vesileyle JVC KENWOOD, "DDX6016BTR/DDX4016DAB/DDX4016BT/DDX4016BTR" ünitesinin, 1999/5/EC Direktifinin başlıca gereksinimleri ve diğer ilgili hükümleri ile uyumlu olduğunu beyan eder.

### Hrvatski

Ovime JVC KENWOOD izjavljuje da je ova jedinica "DDX6016BTR/DDX4016DAB/DDX4016BT/DDX4016BTR" je u skladu s osnovnim zahtjevima i drugim relevantnim odredbama Direktive 1999/5/EC.



---

KENWOOD