



ENGLISH  
РУССКИЙ  
TÜRKÇE

# KD-R482M

---

CD RECEIVER

## **INSTRUCTION MANUAL**

CD-РЕСИВЕР

## **ИНСТРУКЦИЯ ПО ЭКСПЛУАТАЦИИ**

CD RECEIVER

## **KULLANIM KILAVUZU**

JVCKENWOOD Corporation



Pb

#### Information on Disposal of Old Electrical and Electronic Equipment and Batteries (applicable for countries that have adopted separate waste collection systems)

Products and batteries with the symbol (crossed-out wheeled bin) cannot be disposed as household waste. Old electrical and electronic equipment and batteries should be recycled at a facility capable of handling these items and their waste byproducts.

Contact your local authority for details in locating a recycle facility nearest to you. Proper recycling and waste disposal will help conserve resources whilst preventing detrimental effects on our health and the environment.

Notice: The sign "Pb" below the symbol for batteries indicates that this battery contains lead.

#### For Turkey

Bu ürün 28300 sayılı Resmî Gazete'de yayımlanan Atık Elektrikli ve Elektronik Eşyaların Kontrolü Yönetmeliğe uygun olarak üretilmiştir.

#### Eski Elektrik ve Elektronik Ekipmanların İmha Edilmesi Hakkında Bilgi (atık yan ürün toplama sistemlerini kullanan ülkeleri için uygulanabilir)



Sembollü (üzerinde çarpı işareti olan çöp kutusu) ürünler ev atıkları olarak atılamaz. Eski elektrik ve elektronik ekipmanlar, bu ürünleri ve ürün atıklarını geri dönüştürebilecek bir tesiste değerlendirilmelidir. Yaşadığınız bölgeye en yakın geri dönüşüm tesisinin yerini öğrenmek için yerel makamlara müracaat edin. Uygun geri dönüşüm ve atık imha yöntemi sağlığımız ve çevremiz üzerindeki zararlı etkileri önlerken kaynakların korunmasına da yardımcı olacaktır.

# EAC

Дата изготовления (месяц/год) находится на этикетке устройства.

#### Условия хранения:

Температура: от  $-30^{\circ}\text{C}$  до  $+85^{\circ}\text{C}$

Влажность: от 0% до 90%

#### For Israel

מידע בדבר השלכה לאשפה של ציוד חשמלי ואלקטרוני יש וכן סוללות (רלוונטי למדינות ששמתשות במערכת איסוף אשפה מופדרת).

לא ניתן להשליך מוצרים וסוללות עם הסימון (פח אשפה עם X עליו) כאשפה ביתית רגילה. יש למחזר ציוד חשמלי ואלקטרוני יש וכן סוללות במתקן המסוגל לטפל בפריטים כאלה ובתוצרי הלואי שלהם. צרו קשר עם הרשות המקומית לקבלת פרטים אודות מתקן המיחזור הקרוב אליכם. מיחזור והשלכה לאשפה נאותים יעזרו לשמר משאבים ולמנוע השפעות שליליות על בריאותנו ועל הסביבה. שימו לב: הסימון Pb שמתחת לסימון עבור סוללות מצייין שהסוללה מכילה עופרת.



**Declaration of Conformity with regard to the RE Directive 2014/53/EU**  
**Declaration of Conformity with regard to the RoHS Directive 2011/65/EU**

**Manufacturer:**

JVC KENWOOD Corporation  
3-12, Moriya-cho, Kanagawa-ku, Yokohama-shi, Kanagawa, 221-0022, Japan

**EU Representative:**

JVC Technical Services Europe GmbH  
Konrad-Adenauer-Allee 1-11, D-61118 Bad Vilbel, Germany

**English**

Hereby, JVCKENWOOD declares that the radio equipment "KD-R482M" is in compliance with Directive 2014/53/EU.

The full text of the EU declaration of conformity is available at the following internet address:

<http://www.jvc.net/cs/car/eudoc/>

**Декларация соответствия относительно Директивы RE 2014/53/EU**  
**Декларация соответствия относительно Директивы RoHS 2011/65/EU**

**Производитель:**

JVC KENWOOD Corporation  
3-12, Moriya-cho, Kanagawa-ku, Yokohama-shi, Kanagawa, 221-0022, Japan

**Представительство в ЕС:**

JVC Technical Services Europe GmbH  
Konrad-Adenauer-Allee 1-11, D-61118 Bad Vilbel, Germany

**Русский**

JVCKENWOOD настоящим заявляет, что радиоборудование «KD-R482M» соответствует Директиве 2014/53/EU.

Полный текст декларации соответствия ЕС доступен по следующему адресу в сети Интернет:

<http://www.jvc.net/cs/car/eudoc/>

**RE Direktifi 2014/53/EU uyarınca Uygunluk Beyanı**  
**RoHS Yönergesi 2011/65/EU'ya göre Uygunluk Bildirimi**

**Üretici:**

JVC KENWOOD Corporation  
3-12, Moriya-cho, Kanagawa-ku, Yokohama-shi, Kanagawa, 221-0022, Japan

**AB Temsilcisi:**

JVC Technical Services Europe GmbH  
Konrad-Adenauer-Allee 1-11, D-61118 Bad Vilbel, Germany

**Turkish**

Burada, JVCKENWOOD "KD-R482M" radyo ekipmanının 2014/53/AB Direktifine uygun olduğunu bildirir. AB uyumluluk deklarasyonunun tam metni aşağıdaki internet adresinde mevcuttur.

<http://www.jvc.net/cs/car/eudoc/>

# CONTENTS

BEFORE USE	2
BASICS	3
GETTING STARTED	4
1 Cancel the demonstration	
2 Set the clock and date	
3 Set the basic settings	
CD/USB/ANDROID	5
RADIO	7
AUX	8
AUDIO SETTINGS	9
DISPLAY SETTINGS	11
REFERENCES	12
Maintenance	
More information	
TROUBLESHOOTING	13
INSTALLATION/ CONNECTION	14
SPECIFICATIONS	17

# BEFORE USE

## IMPORTANT

- To ensure proper use, please read through this manual before using this product. It is especially important that you read and observe Warning and Caution in this manual.
- Please keep the manual in a safe and accessible place for future reference.

## ▲ WARNING

- **Do not operate any function that takes your attention away from safe driving.**
- **Do not ingest the battery, Chemical Burn Hazard**

The remote control supplied with this product contains a coin/button cell battery.

If the coin/button cell battery is swallowed, it can cause severe internal burns in just 2 hours and can lead to death.

Keep new and used batteries away from children.

If the battery compartment does not close securely, stop using the product and keep it away from children.

If you think batteries might have been swallowed or placed inside any part of the body, seek immediate medical attention.

## ▲ Caution

### Volume setting:

- Adjust the volume so that you can hear sounds outside the car to prevent accidents.
- Lower the volume before playing digital sources to avoid damaging the speakers by the sudden increase of the output level.

### General:

- Avoid using the external device if it might hinder safe driving.
- Make sure all important data has been backed up. We shall bear no responsibility for any loss of recorded data.
- Never put or leave any metallic objects (such as coins or metal tools) inside the unit to prevent a short circuit.
- If a disc error occurs due to condensation on the laser lens, eject the disc and wait for the moisture to evaporate.

### Remote control (RM-RK52):

- Do not leave the remote control in hot places such as on the dashboard.
- The Lithium battery is in danger of explosion if replaced incorrectly. Replace it only with the same or equivalent type.
- The battery pack or batteries shall not be exposed to excessive heat such as sunshine, fire or the like.



## How to read this manual

- Operations are explained mainly using buttons on the faceplate.
- English indications are used for the purpose of explanation. You can select the display language from the menu. (→ 4)
- [XX] indicates the selected items.
- (→ XX) indicates references are available on the stated page.

# BASICS

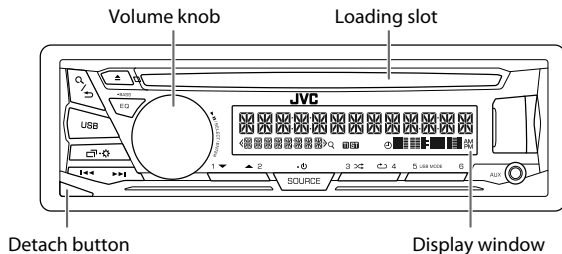
## Faceplate

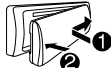
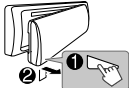

<b>Attach</b> 	<b>Detach</b> 	<b>How to reset</b>  <p>Your preset adjustments will be erased except stored radio stations.</p>
--	--	--





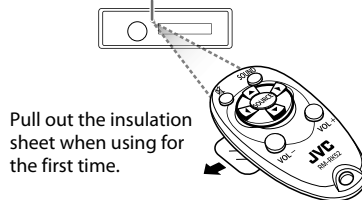

## Remote control (RM-RK52)

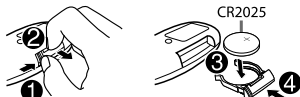
This unit can be remotely controlled with an optionally purchased remote control.

Remote sensor  
(Do not expose to bright sunlight.)



<b>How to replace the battery</b> 
---

To	On the faceplate	On the remote control
Turn on the power	Press <b>SOURCE</b>  • Press and hold to turn off the power.	( Not available )
Adjust the volume	Turn the volume knob.  Press the volume knob to mute the sound or pause playback. • Press again to cancel.	Press <b>VOL +</b> or <b>VOL -</b> . • Press and hold <b>VOL +</b> to continuously increase the volume to 15.  Press  to mute the sound or pause playback. • Press again to cancel.
Select a source	• Press <b>SOURCE</b>  repeatedly. • Press <b>SOURCE</b>  , then turn the volume knob within 2 seconds.	Press <b>SOURCE</b> repeatedly.
Change the display information	Press   repeatedly. (→ 13)	( Not available )

# GETTING STARTED

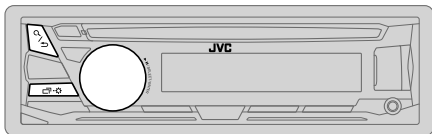

## 1 Cancel the demonstration

When you turn on the power (or after you reset the unit), the display shows: "CANCEL DEMO" → "PRESS" → "VOLUME KNOB"

- 1 Press the volume knob.  
[YES] is selected for the initial setup.
- 2 Press the volume knob again.  
"DEMO OFF" appears.

## 2 Set the clock and date

- 1 Press and hold .
- 2 Turn the volume knob to select [CLOCK], then press the knob.  
To adjust the clock
- 3 Turn the volume knob to select [CLOCK ADJUST], then press the knob.
- 4 Turn the volume knob to make the settings, then press the knob.  
Hour → Minute
- 5 Turn the volume knob to select [CLOCK FORMAT], then press the knob.
- 6 Turn the volume knob to select [12H] or [24H], then press the knob.

To set the date

- 7 Turn the volume knob to select [DATE SET], then press the knob.
- 8 Turn the volume knob to make the settings, then press the knob.  
Day → Month → Year
- 9 Press to exit.

To return to the previous setting item, press .

4 ENGLISH

## 3 Set the basic settings

- 1 Press and hold .
- 2 Turn the volume knob to select an item (see the following table), then press the knob.
- 3 Repeat step 2 until the desired item is selected or activated.
- 4 Press to exit.

To return to the previous setting item, press .

Default: **XX**

### SYSTEM

**KEY BEEP** **ON:** Activates the keypress tone. ; **OFF:** Deactivates.

### SOURCE SELECT

**AM SRC\*** **ON:** Enables AM in source selection. ; **OFF:** Disables. (→ 7)

**BUILT-IN AUX\*** **ON:** Enables AUX in source selection. ; **OFF:** Disables. (→ 8)

### F/W UPDATE

#### UPDATE SYSTEM

**F/W UP xxxxx** **YES:** Starts upgrading the firmware. ; **NO:** Cancels (upgrading is not activated).  
For details on how to update the firmware, see:  
<<http://www.jvc.net/cs/car/>>.

### CLOCK

**TIME SYNC** **ON:** The clock time is automatically set using the Clock Time (CT) data in FM Radio Data System signal. ; **OFF:** Cancels.

**CLOCK DISPLAY** **ON:** The clock time is shown on the display even when the unit is turned off. ; **OFF:** Cancels.

### ENGLISH

**РУССКИЙ** Select the display language for menu and music information if applicable.  
By default, **ENGLISH** is selected.

### ESPAÑOL

\* Not displayed when the corresponding source is selected.

# CD/USB/ANDROID

## Start playback

The source changes automatically and playback starts.

### CD

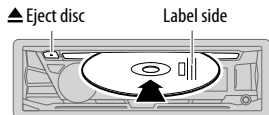

USB input terminal

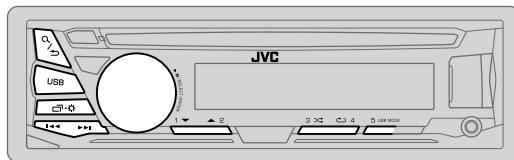
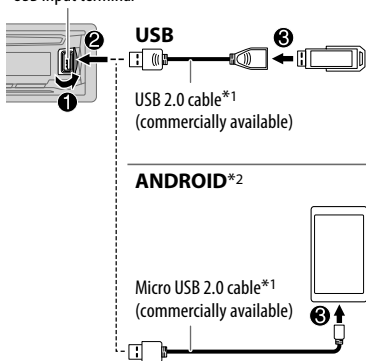

To directly select USB/ANDROID source, press **USB**.

To	On the faceplate	On the remote control
Reverse/Fast-forward*3	Press and hold ◀◀ / ▶▶.	Press and hold ◀/▶.
Select a track/file	Press ◀◀ / ▶▶.	Press ◀/▶.
Select a folder*4	Press 2 ▲ / 1 ▼.	Press ▲/▼.
Repeat play*3	Press 4 ↺ repeatedly. TRACK REPEAT/ALL REPEAT : Audio CD TRACK REPEAT/FOLDER REPEAT/ALL REPEAT : MP3/WMA/WAV/FLAC file ONE REPEAT/ALL REPEAT/REPEAT OFF : ANDROID	
Random play*3	Press 3 >◁ repeatedly. ALL RANDOM/RANDOM OFF : Audio CD FOLDER RANDOM/ALL RANDOM/RANDOM OFF : MP3/WMA/WAV/FLAC file SONG RANDOM/ALL RANDOM/RANDOM OFF : ANDROID	

\*1 Do not leave the cable inside the car when not using.

\*2 When connecting an Android device, "Press [VIEW] to install JVC MUSIC PLAY APP" is shown. Follow the instructions to install the application. You can also install the latest version of JVC MUSIC PLAY application on your Android device before connecting.  
For more information, visit <<http://www.jvc.net/cs/car/>>.

\*3 For ANDROID: Applicable only when [AUTO MODE] is selected. (➔ 6)

\*4 For CD: Only for MP3/WMA files. This does not work for ANDROID.

## CD/USB/ANDROID

### Select control mode

While in ANDROID source, press **5 USB MODE** repeatedly.

**AUTO MODE:** Control Android device from this unit via JVC MUSIC PLAY application installed in the Android device.

**AUDIO MODE:** Control Android device using the Android device itself via other media player applications installed in the Android device. However, you can still play/pause or file skip from this unit.

### Select music drive

While in USB source, press **5 USB MODE** repeatedly.

Stored songs in the following drive will be played back.

- Selected internal or external memory of a smartphone (Mass Storage Class).
- Selected drive of a multiple drives device.

### Select a file from a folder/list

For ANDROID, applicable only when [AUTO MODE] is selected.

- 1** Press **Q/↵**.
- 2** Turn the volume knob to select a folder/list, then press the knob.
- 3** Turn the volume knob to select a file, then press the knob.

#### Quick Search

If you have many files, you can search through them quickly.

Turn the volume knob quickly to browse through the list quickly.

#### Alphabet search (applicable only for ANDROID source)

You can search for a file according to the first character.

- 1** Press **2 ▲ / 1 ▼** to enter character search.
- 2** Turn the volume knob to select the desired character.
  - ^A^ : Upper case (A to Z)
  - \_A\_ : Lower case (a to z)
  - 0- : Numbers (0 to 9)
  - OTHERS- : Character other than A to Z, 0 to 9
- 3** Press the volume knob to start searching.

- To return to the previous setting item, press **Q/↵**.
- To cancel, press and hold **Q/↵**.





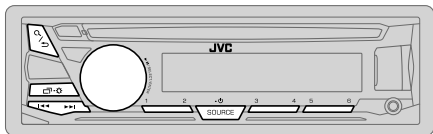





# RADIO



“ST” lights up when receiving an FM stereo broadcast with sufficient signal strength.

## Search for a station

- 1 Press **SOURCE**  repeatedly to select FM or AM.
- 2 Press   (or press   on the remote control) to search for a station automatically.  
(or)  
Press and hold   (or press and hold   on the remote control) until “M” flashes, then press repeatedly to search for a station manually.

## Settings in memory

You can store up to 18 stations for FM and 6 stations for AM.

### Store a station

While listening to a station....

Press and hold one of the number buttons (1 to 6).  
(or)





- 1 Press and hold the volume knob until “PRESET MODE” flashes.
- 2 Turn the volume knob to select a preset number, then press the knob.  
The preset number flashes and “MEMORY” appears.

### Select a stored station

Press one of the number buttons (1 to 6).  
(or)

- 1 Press  .
- 2 Turn the volume knob to select a preset number, then press the knob.

## Other settings

- 1 Press and hold  .
- 2 Turn the volume knob to select an item (see the following table), then press the knob.
- 3 Repeat step 2 until the desired item is selected/activated or follow the instructions stated on the selected item.
- 4 Press   to exit.

To return to the previous setting item, press  .

Default: **XX**

## TUNER SETTING

<b>RADIO TIMER</b>	Turns on the radio at a specific time regardless of the current source. <ol style="list-style-type: none"><li>1 <b>ONCE/DAILY/WEEKLY/OFF</b>: Select how often the timer will be turned on.</li><li>2 <b>FM/AM</b>: Select the band.</li><li>3 <b>01 to 18</b> (for FM)/<b>01 to 06</b> (for AM): Select the preset station.</li><li>4 Set the activation day*<sup>1</sup> and time. “” lights up when complete. Radio Timer will not activate for the following cases.<ul style="list-style-type: none"><li>• The unit is turned off.</li><li>• [OFF] is selected for [AM SRC] in [SOURCE SELECT] after Radio Timer for AM is selected. (➡ 4)</li></ul></li></ol>
<b>SSM</b>	<b>SSM 01–06/SSM 07–12/SSM 13–18</b> : Automatically presets up to 18 stations for FM. “SSM” stops flashing when the first 6 stations are stored. Select <b>SSM 07–12/SSM 13–18</b> to store the following 12 stations.

\*<sup>1</sup> Selectable only when [ONCE] or [WEEKLY] is selected in step 1.

## RADIO

<b>LOCAL SEEK</b>	<b>ON:</b> Searches only FM stations with good reception. ; <b>OFF:</b> Cancels. • Settings made are applicable only to the selected source/station. Once you change the source/station, you need to make the settings again.
<b>IF BAND</b>	<b>AUTO:</b> Increases the tuner selectivity to reduce interference noises from adjacent FM stations. (Stereo effect may be lost.) ; <b>WIDE:</b> Subjects to interference noises from adjacent FM stations, but sound quality will not be degraded and the stereo effect will remain.
<b>MONO SET</b>	<b>ON:</b> Improves the FM reception, but the stereo effect will be lost. ; <b>OFF:</b> Cancels.
<b>NEWS SET*2</b>	<b>ON:</b> The unit will temporarily switch to News Programme if available. ; <b>OFF:</b> Cancels.
<b>REGIONAL*2</b>	<b>ON:</b> Switches to another station only in the specific region using the "AF" control. ; <b>OFF:</b> Cancels.
<b>AF SET*2</b>	<b>ON:</b> Automatically searches for another station broadcasting the same program in the same Radio Data System network with better reception when the current reception is poor. ; <b>OFF:</b> Cancels.
<b>TI*2</b>	<b>ON:</b> Allows the unit to temporarily switch to Traffic Information if available ("TI" lights up). ; <b>OFF:</b> Cancels.
<b>PTY SEARCH*2</b>	Select a PTY code (see below). If there is a station broadcasting a program of the same PTY code as you have selected, that station is tuned in.

\*2 Only for FM source.

### PTY code

**NEWS, AFFAIRS, INFO, SPORT, EDUCATE, DRAMA, CULTURE, SCIENCE, VARIED, POP M (music), ROCK M (music), EASY M (music), LIGHT M (music), CLASSICS, OTHER M (music), WEATHER, FINANCE, CHILDREN, SOCIAL, RELIGION, PHONE IN, TRAVEL, LEISURE, JAZZ, COUNTRY, NATION M (music), OLDIES, FOLK M (music), DOCUMENT**

## AUX

### Use a portable audio player

#### 1 Connect a portable audio player (commercially available).

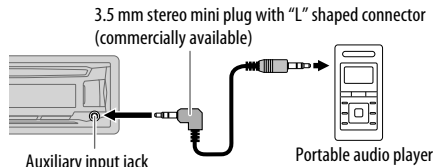

#### 2 Select [ON] for [BUILT-IN AUX] in [SOURCE SELECT]. (→ 4)

#### 3 Press **SOURCE**- repeatedly to select **AUX**.

#### 4 Turn on the portable audio player and start playback.



Use a 3-core plug head stereo mini plug for optimum audio output.

# AUDIO SETTINGS

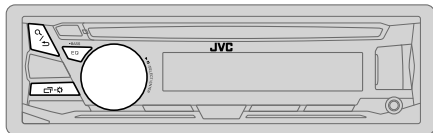

## Select a preset equalizer

Press **EQ-BASS** repeatedly.

(or)

Press **EQ-BASS**, then turn the volume knob within 5 seconds.

Preset equalizer:

FLAT (default), DRVN 3, DRVN 2, DRVN 1, HARD ROCK, HIP HOP, JAZZ, POP, R&B, TALK, USER, VOCAL BOOST, BASS BOOST, CLASSICAL, DANCE

## Store your own sound settings

- 1 Press and hold **EQ-BASS** to enter EASY EQ setting.
  - 2 Turn the volume knob to select an item, then press the knob.  
Refer to [EASY EQ] for setting and the result is stored to [USER].
- To return to the previous setting item, press **Q** / **▷**.
  - To exit, press **EQ-BASS**.

## Other settings

- 1 Press and hold **EQ-BASS**.
- 2 Turn the volume knob to select an item (see the following table), then press the knob.
- 3 Repeat step 2 until the desired item is selected/activated or follow the instructions stated on the selected item.
- 4 Press **EQ-BASS** to exit.

To return to the previous setting item, press **Q** / **▷**.

Default: **XX**

## EQ SETTING

**PRESET EQ** Select a preset equalizer suitable to the music genre.

- Select [USER] to use the settings made in [EASY EQ] or [PRO EQ].  
**FLAT/DRVN 3/DRVN 2/DRVN 1/HARD ROCK/HIP HOP/JAZZ/POP/R&B/TALK/USER/VOCAL BOOST/BASS BOOST/CLASSICAL/DANCE**

**EASY EQ** Adjust your own sound settings.

- The settings are stored to [USER].
- The settings made may affect the current settings of [PRO EQ].

SUB.W SP*1*2:	00 to +06	(Default: <b>03</b> )
SUB.W*1*3:	-08 to +08	<b>00</b>
BASS:	LVL-06 to LVL+06	<b>LVL 00</b>
MID:	LVL-06 to LVL+06	<b>LVL 00</b>
TRE:	LVL-06 to LVL+06	<b>LVL 00</b>

**PRO EQ**

- 1 **BASS/MIDDLE/TREBLE:** Select a sound tone.
- 2 Adjust the sound elements of the selected sound tone.

- The settings are stored to [USER].
- The settings made may affect the current settings of [EASY EQ].

<b>BASS</b>	Frequency: 60HZ/80HZ/100HZ/200HZ	(Default: <b>80HZ</b> )
Level:	LVL-06 to LVL+06	<b>LVL 00</b>
Q:	Q1.0/Q1.25/Q1.5/Q2.0	<b>Q1.0</b>
<b>MIDDLE</b>	Frequency: 0.5KHZ/1.0KHZ/1.5 KHZ/2.5KHZ	(Default: <b>1.0KHZ</b> )
Level:	LVL-06 to LVL+06	<b>LVL 00</b>
Q:	Q0.75/Q1.0/Q1.25	<b>Q1.25</b>
<b>TREBLE</b>	Frequency: 10.0KHZ/12.5KHZ/15.0KHZ/17.5KHZ	(Default: <b>10.0KHZ</b> )
Level:	LVL-06 to LVL+06	<b>LVL 00</b>
Q:	Q FIX	<b>Q FIX</b>

## AUDIO CONTROL

**BASS BOOST** LEVEL +01 to LEVEL +05 (LEVEL +01): Selects your preferred bass boost level. ;  
**OFF:** Cancels.

\*1 Displayed only when [SUBWOOFER SET] is set to [ON]. (→ 10)

\*2 Displayed only when [SPK/PRE OUT] is set to [SUB.W/SUB.W]. (→ 10)

\*3 Displayed only when [SPK/PRE OUT] is set to [REAR/SUB.W] or [SUB.W/SUB.W]. (→ 10)

## AUDIO SETTINGS

<b>LOUDNESS</b>	<b>LEVEL 01/LEVEL 02:</b> Boosts low or high frequencies to produce a well-balanced sound at low volume. ; <b>OFF:</b> Cancels.
<b>SUB.W LEVEL</b> *4	<p><b>SPK-OUT</b>*5    <b>SUB.W 00</b> to <b>SUB.W +06 (SUB.W +03):</b> Adjusts the output level of the subwoofer connected via speaker lead. (→ 16)</p> <p><b>PRE-OUT</b>*6    <b>SUB.W -08</b> to <b>SUB.W +08 (SUB.W 00):</b> Adjusts the output level of the subwoofer connected to the lineout terminals (REAR/SW) through an external amplifier. (→ 16)</p>
<b>SUBWOOFER SET</b> *6	<b>ON:</b> Turns on the subwoofer output. ; <b>OFF:</b> Cancels.
<b>SUBWOOFER LPF</b> *4	<b>FRQ THROUGH:</b> All signals are sent to the subwoofer ; <b>FRQ 55HZ/FRQ 85HZ/FRQ 120HZ:</b> Audio signals with frequencies lower than 55 Hz/85 Hz/120 Hz are sent to the subwoofer.
<b>SUB.W PHASE</b> *4*7	<b>REVERSE (180°)/NORMAL (0°):</b> Selects the phase of the subwoofer output to be in line with the speaker output for optimum performance.
<b>FADER</b>	<b>POSITION R06</b> to <b>POSITION F06 (POSITION 00):</b> Adjusts the front and rear speaker output balance.
<b>BALANCE</b> *8	<b>POSITION L06</b> to <b>POSITION R06 (POSITION 00):</b> Adjusts the left and right speaker output balance.
<b>VOLUME ADJUST</b>	<b>LEVEL -15</b> to <b>LEVEL +06 (LEVEL 00):</b> Preset the initial volume level of each source (compared to the FM volume level). Before adjustment, select the source you want to adjust. ("VOL ADJ FIX" appears if FM is selected.)
<b>AMP GAIN</b>	<b>LOW POWER:</b> Limits the maximum volume level to 25. (Select if the maximum power of each speaker is less than 50 W to prevent damaging the speakers.) ; <b>HIGH POWER:</b> The maximum volume level is 35.

\*4 Displayed only when [SUBWOOFER SET] is set to [ON].

\*5 Displayed only when [SPK/PRE OUT] is set to [SUB.W/SUB.W].

\*6 Displayed only when [SPK/PRE OUT] is set to [REAR/SUB.W] or [SUB.W/SUB.W].

\*7 Selectable only if a setting other than [FRQ THROUGH] is selected for [SUBWOOFER LPF].

\*8 This adjustment will not affect the subwoofer output.

**D.T.EXPANDER** **ON:** Creates realistic sound by compensating the high-frequency components and restoring the rise-time of the waveform that are lost in (Digital Track Expander) audio data compression. ; **OFF:** Cancels.

**SPK/PRE OUT** Depending on the speaker connection method, select the appropriate setting to get the desired output. (→ **Speaker output settings**)

### Speaker output settings

Select the output setting for the speakers [SPK/PRE OUT], base on the speaker connection method.

#### Connection via lineout terminals

For connections through an external amplifier. (→ 16)

Setting on [SPK/PRE OUT]	Audio signal through lineout terminal	
	FRONT	REAR/SW
<b>REAR/REAR</b>	Front speakers output	Rear speakers output
<b>REAR/SUB.W (default)</b>	Front speakers output	Subwoofer output
<b>SUB.W/SUB.W</b>	Front speakers output	Subwoofer output

#### Connection via speaker leads

For connections without using an external amplifier. However, with this settings you can also enjoy the subwoofer output. (→ 16)

Setting on [SPK/PRE OUT]	Audio signal through rear speaker lead	
	L (left)	R (right)
<b>REAR/REAR</b>	Rear speakers output	Rear speakers output
<b>REAR/SUB.W (default)</b>	Rear speakers output	Rear speakers output
<b>SUB.W/SUB.W</b>	Subwoofer output	(Mute)

If [SUB.W/SUB.W] is selected:

- [FRQ 120HZ] is selected in [SUBWOOFER LPF] and [FRQ THROUGH] is not available.
- [POSITION R01] is selected in [FADER] and selectable range is [POSITION R06] to [POSITION 00].

# DISPLAY SETTINGS

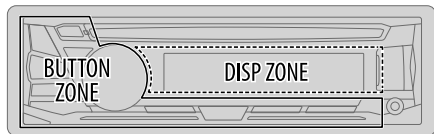

- 1 Press and hold -.
- 2 Turn the volume knob to select an item (see the following table), then press the knob.
- 3 Repeat step 2 until the desired item is selected/activated or follow the instructions stated on the selected item.
- 4 Press - to exit.

To return to the previous setting item, press / .

Default: **XX**

## DISPLAY

<b>DIMMER</b>	<p>Dim the illumination.</p> <p><b>OFF:</b> Dimmer is turned off. Brightness changes to [DAY] setting.</p> <p><b>ON:</b> Dimmer is turned on. Brightness changes to [NIGHT] setting.</p> <p>(→ [BRIGHTNESS])</p> <p><b>DIMMER TIME:</b> Set the dimmer on and off time.</p> <ol style="list-style-type: none"><li>1 Turn the volume knob to adjust the [ON] time, then press the knob.</li><li>2 Turn the volume knob to adjust the [OFF] time, then press the knob.</li></ol> <p>(Default: [ON]: <b>18:00</b> ; [OFF]: <b>6:00</b>)</p> <p><b>DIMMER AUTO:</b> Dimmer turns on and off automatically when you turn off or on the car headlights.*1</p>
---------------	---

<b>BRIGHTNESS</b>	<p>Set the brightness for day and night separately.</p> <ol style="list-style-type: none"><li>1 <b>DAY/NIGHT:</b> Select day or night.</li><li>2 Select a zone.</li><li>3 <b>LEVEL 00 to LEVEL 31:</b> Set the brightness level.</li></ol> <p>(Default: <b>BUTTON ZONE:</b> <b>DAY: LEVEL 25 ; NIGHT: LEVEL 09</b> <b>DISP ZONE:</b> <b>DAY: LEVEL 31 ; NIGHT: LEVEL 12</b>)</p>
-------------------	--

<b>TEXT SCROLL</b> *2	<p><b>SCROLL ONCE:</b> Scrolls the display information once. ;</p> <p><b>SCROLL AUTO:</b> Repeats scrolling at 5-second intervals. ;</p> <p><b>SCROLL OFF:</b> Cancels.</p>
-----------------------	---

\*1 The illumination control wire connection is required. (→ 16)

\*2 Some characters or symbols will not be shown correctly (or will be blanked).

# REFERENCES

## ■ Maintenance

### Cleaning the unit

Wipe off dirt on the faceplate with a dry silicone or soft cloth.

### Cleaning the connector

Detach the faceplate and clean the connector gently with a cotton swab, being careful not to damage the connector.



Connector (on the reverse side of the faceplate)

### Handling discs:

- Do not touch the recording surface of the disc.
- Do not stick tape etc. on the disc, or use a disc with tape stuck on it.
- Do not use any accessories for the disc.
- Clean from the center of the disc and move outward.
- Clean the disc with a dry silicone or soft cloth. Do not use any solvents.
- When removing discs from this unit, pull them out horizontally.
- Remove burrs from the center hole and disc edge before inserting a disc.

## ■ More information

For: — Latest firmware updates and latest compatible item list  
— Any other latest information

Visit <<http://www.jvc.net/cs/car/>>.

## General

- This unit can only play the following CDs:



- This unit can play back multi-session discs; however, unclosed sessions will be skipped during playback.
- **DualDisc playback:** The Non-DVD side of a “DualDisc” does not comply with the “Compact Disc Digital Audio” standard. Therefore, the use of Non-DVD side of a DualDisc on this product cannot be recommended.
- For detailed information and notes about the playable audio files, visit <<http://www.jvc.net/cs/car/>>.

## Playable files

- Playable audio file:
    - For disc: MP3 (.mp3), WMA (.wma)
    - For USB mass storage class device: MP3 (.mp3), WMA (.wma), WAV (.wav), FLAC (.flac)
  - Playable disc media: CD-R/CD-RW/CD-ROM
  - Playable disc file format: ISO 9660 Level 1/2, Joliet, Long file name
  - Playable USB device file system: FAT12, FAT16, FAT32
- Even when audio files comply with the standards listed above, playback may be impossible depending on the types or conditions of media or device.

## Unplayable discs

- Discs that are not round.
- Discs with coloring on the recording surface or discs that are dirty.
- Recordable/ReWritable discs that have not been finalized.
- 8 cm CD. Attempting to insert using an adapter may cause malfunction.

## About USB devices

- You cannot connect a USB device via a USB hub.
- Connecting a cable whose total length is longer than 5 m may result in abnormal playback.
- This unit cannot recognize a USB device whose rating is other than 5 V and exceeds 1 A.

## About Android device

- This unit supports Android OS 4.1 and above.
- Some Android devices (with OS 4.1 and above) may not fully support Android Open Accessory (AOA) 2.0.
- If the Android device supports both mass storage class device and AOA 2.0, this unit always playback via AOA 2.0 as priority.

## REFERENCES

### Change the display information

Each time you press , the display information changes.

- If the information is unavailable or not recorded, “NO TEXT”, “NO NAME”, or other information (eg. station name) appears.

Source name	Display information
FM or AM	Frequency (Date/Clock)
	<b>(For FM Radio Data System stations only)</b> Station name (PS)/Program type (PTY) (Date/Clock) → Radio text (Date/Clock) → Radio text+ (Radio text+) → Song title (Artist) → Song title (Date/Clock) → Frequency (Date/Clock) → (back to the beginning)
CD or USB	<b>(For CD-DA)</b> Track title (Artist) → Track title (Disc title) → Track title (Date/Clock) → Playing time (Date/Clock) → (back to the beginning)
	<b>(For MP3/WMA/WAV/FLAC files)</b> Song title (Artist) → Song title (Album name) → Song title (Date/Clock) → File name (Folder name) → File name (Date/Clock) → Playing time (Date/Clock) → (back to the beginning)
ANDROID	When [AUTO MODE] is selected (→ 6): Song title (Artist) → Song title (Album name) → Song title (Date/Clock) → Playing time (Date/Clock) → (back to the beginning)
AUX	AUX (Date/Clock)

### Available Cyrillic letters

Available characters

Display indications

А	Б	В	Г	Д	Е	Ж	З	И	Й	К	Л	М	Н	О	П	Р
А	Б	В	Г	Д	Е	Ж	З	И	Й	К	Л	М	Н	О	П	Р
С	Т	У	Ф	Х	Ц	Ч	Ш	Щ	Ъ	Ы	Ь	Э	Ю	Я	Ё	
С	Т	У	Ф	Х	Ц	Ч	Ш	Щ	Ъ	Ы	Ь	Э	Ю	Я	Ё	

## TROUBLESHOOTING

Symptom	Remedy	
General	Sound cannot be heard. <ul style="list-style-type: none"> <li>• Adjust the volume to the optimum level.</li> <li>• Check the cords and connections.</li> </ul>	
	“MISWIRING CHECK WIRING THEN PWR ON” appears.	Turn the power off, then check to be sure the terminals of the speaker wires are insulated properly. Turn the power on again.
	“PROTECTING SEND SERVICE” appears.	Send the unit to the nearest service center.
Radio	Source cannot be selected.	Check the [SOURCE SELECT] setting. (→ 4)
	<ul style="list-style-type: none"> <li>• Radio reception is poor.</li> <li>• Static noise while listening to the radio.</li> </ul>	Connect the antenna firmly.
	Disc cannot be ejected.	Press and hold  to forcibly eject the disc. Be careful not to drop the disc when it is ejected.
CD/USB	“IN DISC” appears.	Make sure nothing is blocking the loading slot when you eject the disc.
	“PLEASE EJECT” appears.	Press , then insert the disc correctly.
	Playback order is not as intended.	The playback order is determined by the file name (USB) or the order in which files were recorded (disc).
	Elapsed playing time is not correct.	This depends on the recording process earlier.
	“NOT SUPPORT” appears and track skips.	Check whether the track is a playable format. (→ 12)
	“READING” keeps flashing.	<ul style="list-style-type: none"> <li>• Do not use too many hierarchical levels and folders.</li> <li>• Reload the disc or reattach the USB device.</li> </ul>
CD/USB	“CANNOT PLAY” flashes and/or connected device cannot be detected.	<ul style="list-style-type: none"> <li>• Check whether the connected device is compatible with this unit and ensure the files are in supported formats. (→ 12)</li> <li>• Reattach the device.</li> </ul>

## TROUBLESHOOTING

Symptom	Remedy	
CD/USB	Correct characters are not displayed. <ul style="list-style-type: none"><li>This unit can only display uppercase letters, numbers, and a limited number of symbols.</li><li>Depending on the display language you have selected (➔ 4), some characters may not be displayed correctly.</li></ul>	
	<ul style="list-style-type: none"><li>Sound cannot be heard during playback.</li><li>Sound output only from the Android device.</li></ul>	<ul style="list-style-type: none"><li>Reconnect the Android device.</li><li>If in [AUDIO MODE], launch any media player application on the Android device and start playback.</li><li>If in [AUDIO MODE], relaunch the current media player application or use another media player application.</li><li>Restart the Android device.</li><li>If this does not solve the problem, the connected Android device is unable to route the audio signal to unit. (➔ 12)</li></ul>
ANDROID	Cannot playback at [AUTO MODE].	<ul style="list-style-type: none"><li>Make sure JVC MUSIC PLAY APP is installed on the Android device. (➔ 5)</li><li>Reconnect the Android device and select the appropriate control mode. (➔ 6)</li><li>If this does not solve the problem, the connected Android device does not support [AUTO MODE]. (➔ 12)</li></ul>
	"NO DEVICE" or "READING" keeps flashing.	<ul style="list-style-type: none"><li>Switch off the developer options on the Android device.</li><li>Reconnect the Android device.</li><li>If this does not solve the problem, the connected Android device does not support [AUTO MODE]. (➔ 12)</li></ul>
	Playback is intermittent or sound skips.	Turn off the power saving mode on the Android device.
	"CANNOT PLAY"	<ul style="list-style-type: none"><li>Make sure Android device contains playable audio files.</li><li>Reconnect the Android device.</li><li>Restart the Android device.</li></ul>

If you still have troubles, reset the unit. (➔ 3)

## INSTALLATION/CONNECTION

### ▲ Warning

- The unit can only be used with a 12 V DC power supply, negative ground.
- Disconnect the battery's negative terminal before wiring and mounting.
- Do not connect Battery wire (yellow) and Ignition wire (red) to the car chassis or Ground wire (black) to prevent a short circuit.
- Insulate unconnected wires with vinyl tape to prevent a short circuit.
- Be sure to ground this unit to the car's chassis again after installation.

### ▲ Caution

- For safety's sake, leave wiring and mounting to professionals. Consult the car audio dealer.
- Install this unit in the console of your vehicle. Do not touch the metal parts of this unit during and shortly after use of the unit. Metal parts such as the heat sink and enclosure become hot.
- Do not connect the ⊖ wires of speakers to the car chassis or Ground wire (black), or connect them in parallel.
- Connect speakers with a maximum power of more than 50 W. If the maximum power of the speakers is lower than 50 W, change the [AMP GAIN] setting to avoid damaging the speakers. (➔ 10)
- Mount the unit at an angle of less than 30°.
- If your vehicle wiring harness does not have the ignition terminal, connect Ignition wire (red) to the terminal on the vehicle's fuse box which provides 12 V DC power supply and is turned on and off by the ignition key.
- Keep all cables away from heat dissipate metal parts.
- After the unit is installed, check whether the brake lamps, blinkers, wipers, etc. on the car are working properly.
- If the fuse blows, first make sure the wires are not touching car's chassis, then replace the old fuse with one that has the same rating.

### Basic procedure

- Remove the key from the ignition switch, then disconnect the ⊖ terminal of the car battery.
- Connect the wires properly.  
See Wiring connection. (➔ 16)
- Install the unit to your car.  
See Installing the unit (in-dash mounting). (➔ 15)
- Connect the ⊖ terminal of the car battery.
- Reset the unit. (➔ 3)



## INSTALLATION/CONNECTION

### Installing the unit (in-dash mounting)

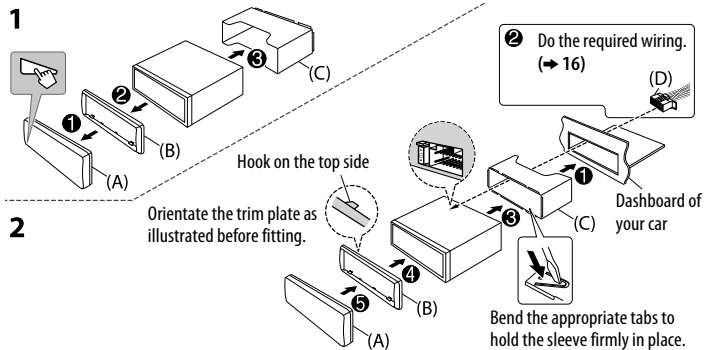

### When installing without the mounting sleeve

- 1 Remove the mounting sleeve and trim plate from the unit.
- 2 Align the holes in the unit (on both sides) with the vehicle mounting bracket and secure the unit with screws (commercially available).

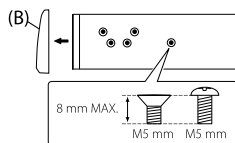

▲ Use only the specified screws. Using wrong screws might damage the unit.

### How to remove the unit

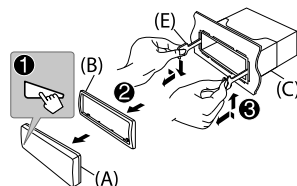

### Part list for installation

#### (A) Faceplate

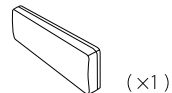

#### (B) Trim plate

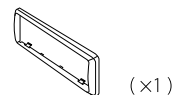

#### (C) Mounting sleeve

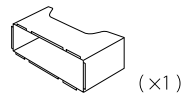

#### (D) Wiring harness

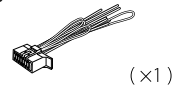

#### (E) Extraction key



# INSTALLATION/CONNECTION

## Wiring connection

### IMPORTANT

We recommend installing the unit with a commercially available custom wiring harness specific for your car and leave this job to professionals for your safety. Consult your car audio dealer.

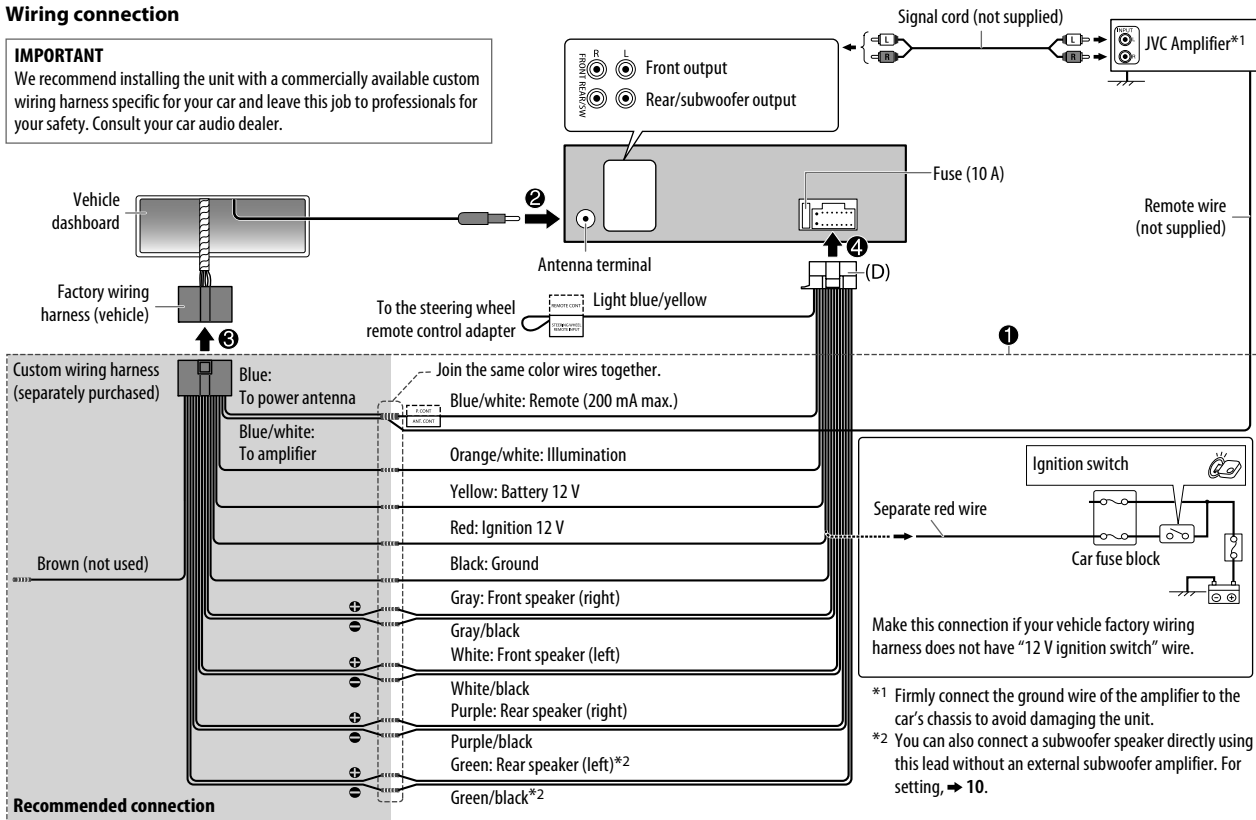

\*1 Firmly connect the ground wire of the amplifier to the car's chassis to avoid damaging the unit.

\*2 You can also connect a subwoofer speaker directly using this lead without an external subwoofer amplifier. For setting, → 10.

# SPECIFICATIONS

Subject to change without notice.

Tuner	FM	Frequency Range	87.5 MHz — 108.0 MHz (50 kHz step)
		Usable Sensitivity (S/N = 26 dB)	0.71 $\mu$ V/75 $\Omega$ (8.2 dBf)
		Quieting Sensitivity (DIN S/N = 46 dB)	2.0 $\mu$ V/75 $\Omega$
		Frequency Response ( $\pm 3$ dB)	30 Hz — 15 kHz
		Signal-to-Noise Ratio (MONO)	64 dB
		Stereo Separation (1 kHz)	40 dB
AM (MW)	Frequency Range	531 kHz — 1 602 kHz (9 kHz step)	
	Usable Sensitivity (S/N = 20 dB)	28.2 $\mu$ V (29 dB $\mu$ )	

CD player	Laser Diode	GaAlAs
	Digital Filter (D/A)	8 times over sampling
	Spindle Speed	500 rpm — 200 rpm (CLV)
	Wow & Flutter	Below measurable limit
	Frequency Response ( $\pm 1$ dB)	20 Hz — 20 kHz
	Total Harmonic Distortion (1 kHz)	0.01 %
	Signal-to-Noise Ratio (1 kHz)	105 dB
	Dynamic Range	90 dB
	Channel Separation	85 dB
	MP3 Decode	Compliant with MPEG-1/2 Audio Layer-3
WMA Decode	Compliant with Windows Media Audio	

USB	USB Standard	USB 1.1, USB 2.0 (Full speed)
	Compatible Devices	Mass storage class
	File System	FAT12/16/32
	Maximum Supply Current	DC 5 V --- 1 A
	MP3 Decode	Compliant with MPEG-1/2 Audio Layer-3
	WMA Decode	Compliant with Windows Media Audio
	WAV Decode	Linear-PCM
	FLAC Decode	FLAC files

Auxiliary	Frequency Response ( $\pm 3$ dB)	20 Hz — 20 kHz
	Input Maximum Voltage	1 000 mV
	Input Impedance	30 k $\Omega$

Audio	Maximum Output Power	50 W $\times$ 4 or 50 W $\times$ 2 + 50 W $\times$ 1 (Subwoofer = 4 $\Omega$ )
	Full Bandwidth Power (at less than 1 % THD)	22 W $\times$ 4
	Speaker Impedance	4 $\Omega$ — 8 $\Omega$
	Preout Level/Load (CD/USB)	2 500 mV/10 k $\Omega$ load
	Preout Impedance	$\leq$ 600 $\Omega$

General	Operating Voltage (10.5 V — 16 V allowable)	14.4 V
	Maximum Current Consumption	10 A
	Operating Temperature Range	-10 $^{\circ}$ C — +60 $^{\circ}$ C
	Installation Size (W $\times$ H $\times$ D)	182 mm $\times$ 53 mm $\times$ 159 mm
	Net Weight (includes Trimplate, Mounting Sleeve)	1.2 kg

# СОДЕРЖАНИЕ

ПОДГОТОВКА К ЭКСПЛУАТАЦИИ	2
ОСНОВНЫЕ СВЕДЕНИЯ	3
НАЧАЛО ЭКСПЛУАТАЦИИ	4
1 Отмена демонстрации	
2 Установка часов и даты	
3 Задание базовых настроек	
CD/USB/ANDROID	5
РАДИОПРИЕМНИК	7
AUX	8
ЗВУКОВЫЕ НАСТРОЙКИ	9
НАСТРОЙКИ ДИСПЛЕЯ	11
СПРАВОЧНЫЕ МАТЕРИАЛЫ	12
Обслуживание	
Дополнительная информация	
УСТРАНЕНИЕ ПРОБЛЕМ	13
УСТАНОВКА И ПОДКЛЮЧЕНИЕ	14
ТЕХНИЧЕСКИЕ ХАРАКТЕРИСТИКИ	17

# ПОДГОТОВКА К ЭКСПЛУАТАЦИИ

## ВАЖНО

- В целях обеспечения надлежащей эксплуатации, пожалуйста, перед тем как приступить к эксплуатации данного изделия, внимательно прочтите настоящее руководство. Особенно важно, чтобы вы прочли и соблюдали все указания в данном руководстве, отмеченные словами Предупреждение и Внимание.
- Пожалуйста, держите данное руководство в надежном и доступном месте для обращения к нему за справками в будущем.

## ▲ ПРЕДУПРЕЖДЕНИЕ

- **Не используйте функции, которые отвлекают внимание и мешают безопасному вождению.**
- **Не глотайте батарею – опасность химического ожога**

Пульт дистанционного управления в комплекте этого изделия содержит аккумулятор кнопочного типа.

В случае проглатывания аккумулятора кнопочного типа он может вызвать сильные внутренние ожоги всего через 2 часа и привести к смерти.

Храните новые и использованные аккумуляторы в недоступном для детей месте.

Если аккумуляторный отсек не закрыт надежно, прекратите использование изделия и поместите его в недоступное для детей место.

Если вы полагаете, что батарея могла быть проглочена или находится внутри любой части тела, немедленно обратитесь за медицинской помощью.

## ▲ Внимание

### Настройка громкости:

- Отрегулируйте громкость таким образом, чтобы слышать звуки за пределами автомобиля для предотвращения аварий.
- Уменьшите громкость перед воспроизведением, чтобы предотвратить повреждение динамиков из-за внезапного повышения уровня громкости на выходе.

### Общие характеристики:

- Не используйте внешние устройства, если это может отрицательно повлиять на безопасность движения.
- Убедитесь в том, что созданы резервные копии всех важных данных. Мы не несем ответственность за потерю записанных данных.
- Никогда не оставляйте металлические предметы (например, монеты или металлические инструменты) внутри устройства во избежание коротких замыканий.
- Если ошибка чтения диска возникла из-за образования конденсата на лазерных линзах, извлеките диск и дождитесь, пока влага испарится.

### Пульт дистанционного управления (RM-RK52):

- Не оставляйте пульт дистанционного управления в нагреваемых местах, таких как приборная панель.
- Литиевый аккумулятор может быть взрывоопасным при неправильной замене. Заменяйте только аккумулятором такого же или эквивалентного типа.
- Блок аккумуляторов или аккумуляторы нельзя подвергать избыточному нагреванию в солнечных лучах, огне и т.п.

## Как пользоваться данным руководством

- Операции объясняются в основном с использованием кнопок на передней панели.
- В объяснительных целях используются индикации на английском языке. Вы можете выбрать язык отображения из меню. (→ 4)
- [XX] обозначает выбранные элементы.
- (→ XX) означает, что материалы доступны на указанной странице.

# ОСНОВНЫЕ СВЕДЕНИЯ

## Передняя панель

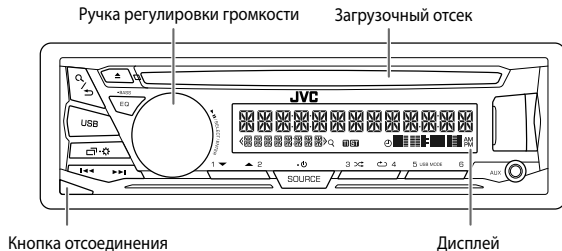

<p><b>Прикрепление</b></p>	<p><b>Отсоединение</b></p>	<p><b>Порядок сброса</b></p> <p>Запрограммированные настройки, кроме сохраненных в памяти радиостанций, будут удалены.</p>
----------------------------	----------------------------	--

## Пульт дистанционного управления (RM-RK52)

Данным устройством можно управлять с помощью дополнительно приобретенного пульта дистанционного управления.

Телеметрический датчик (Не подвергайте воздействию прямых солнечных лучей.)



Перед первым использованием снимите защитную пленку.

<p><b>Замена аккумулятора</b></p>
-----------------------------------

Задача	На передней панели	На пульте дистанционного управления
Включение питания	Нажмите кнопку <b>SOURCE</b> . <ul style="list-style-type: none"> <li>Нажмите и удерживайте нажатой, чтобы отключить питание.</li> </ul>	(Недоступно)
Настройка громкости	Поверните ручку регулировки громкости.  Нажмите ручку регулировки громкости, чтобы выключить звук или приостановить воспроизведение. <ul style="list-style-type: none"> <li>Нажмите кнопку еще раз, чтобы отменить действие.</li> </ul>	Нажмите кнопку <b>VOL +</b> или <b>VOL -</b> . <ul style="list-style-type: none"> <li>Нажмите и удерживайте в нажатом положении <b>VOL +</b> для последовательного увеличения уровня громкости до 15.</li> </ul> Нажмите кнопку  , чтобы выключить звук или приостановить воспроизведение. <ul style="list-style-type: none"> <li>Нажмите кнопку еще раз, чтобы отменить действие.</li> </ul>
Выберите источник	<ul style="list-style-type: none"> <li>Нажмите кнопку <b>SOURCE</b>  несколько раз.</li> <li>Нажмите кнопку <b>SOURCE</b>  , затем поверните ручку регулировки громкости в течение 2 секунд.</li> </ul>	Нажмите кнопку <b>SOURCE</b> несколько раз.
Изменение отображаемой информации	Нажмите кнопку   несколько раз. (→ 13)	(Недоступно)

# НАЧАЛО ЭКСПЛУАТАЦИИ

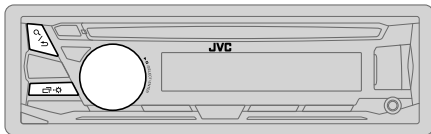

## 1 Отмена демонстрации

При включении питания (или после сброса устройства) на дисплее отображается следующая информация: "CANCEL DEMO" → "PRESS" → "VOLUME KNOB"

- 1 Нажмите ручку регулировки громкости.  
В качестве начальной настройки выбрано значение [YES].
- 2 Нажмите ручку регулировки громкости еще раз.  
Отображается надпись "DEMO OFF".

## 2 Установка часов и даты

- 1 Нажмите и удерживайте нажатой кнопку .
- 2 Поверните ручку регулировки громкости для выбора элемента [CLOCK], а затем нажмите ее.

**Чтобы настроить часы**

- 3 Поверните ручку регулировки громкости для выбора элемента [CLOCK ADJUST], а затем нажмите ее.
- 4 Поворачивайте ручку регулировки громкости, чтобы выбрать значения параметров, а затем нажмите ее.  
Час → Минута
- 5 Поверните ручку регулировки громкости для выбора элемента [CLOCK FORMAT], а затем нажмите ее.
- 6 Поверните ручку регулировки громкости для выбора [12H] или [24H], а затем нажмите ее.

**Чтобы установить дату**

- 7 Поверните ручку регулировки громкости для выбора элемента [DATE SET], а затем нажмите ее.
- 8 Поворачивайте ручку регулировки громкости, чтобы выбрать значения параметров, а затем нажмите ее.  
День → Месяц → Год
- 9 Нажмите для выхода.

Для возврата к предыдущему элементу настройки нажмите кнопку .

- 4 РУССКИЙ

Для возврата к предыдущему элементу настройки нажмите кнопку .

## 3 Задание базовых настроек

- 1 Нажмите и удерживайте нажатой кнопку .
- 2 Чтобы выбрать элемент, поверните ручку регулировки громкости (см. следующую таблицу), затем нажмите ее.
- 3 Повторяйте действие 2 до тех пор, пока не будет выбран или активирован необходимый элемент.
- 4 Нажмите для выхода.

Для возврата к предыдущему элементу настройки нажмите кнопку .

По умолчанию: **XX**

### SYSTEM

**KEY BEEP** **ON**: Включение звука нажатия кнопки. ; **OFF**: Выключение.

### SOURCE SELECT

**AM SRC\*** **ON**: Включение варианта AM при выборе источника. ; **OFF**: Отключение. (→ 7)

**BUILT-IN AUX\*** **ON**: Включение варианта AUX при выборе источника. ; **OFF**: Отключение. (→ 8)

### F/W UPDATE

#### UPDATE SYSTEM

**F/W UP xxxxx** **YES**: Запуск обновления встроенного программного обеспечения. ; **NO**: Отмена (обновление не запущено).  
Подробнее об обновлении встроенного программного обеспечения см.:  
<<http://www.jvc.net/cs/car/>>.

### CLOCK

**TIME SYNC** **ON**: Время часов автоматически настраивается с помощью данных времени на часах (CT) в сигнале FM Radio Data System. ; **OFF**: Отмена.

**CLOCK DISPLAY** **ON**: Даже в выключенном состоянии на дисплее отображается текущее время. ; **OFF**: Отмена.

### ENGLISH

**РУССКИЙ** Выберите язык отображения для меню и в применимых случаях информации о музыке.  
По умолчанию выбрано значение **ENGLISH**.

### ESPAÑOL

\* Не отображается, если выбран соответствующий источник.

# CD/USB/ANDROID

## Начало воспроизведения

Происходит автоматическая смена источника, и начинается воспроизведение.

### CD



Входной USB-разъем

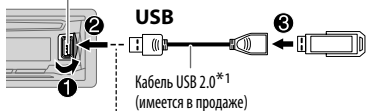

### ANDROID\*2

Кабель Micro USB 2.0\*1  
(имеется в продаже)

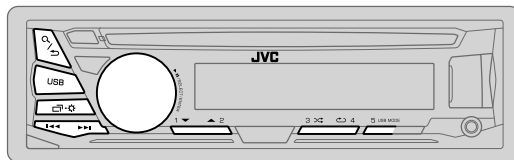

Чтобы напрямую выбрать источник USB/ANDROID, нажмите **USB**.

Задача	На передней панели	На пульте дистанционного управления
Перемотка назад или вперед*3	Нажмите и удерживайте нажатой кнопку <b>◀◀ / ▶▶</b> .	Нажмите и удерживайте нажатой кнопку <b>◀ / ▶</b> .
Выбор дорожки или файла	Нажмите кнопку <b>◀◀ / ▶▶</b> .	Нажмите кнопку <b>◀ / ▶</b> .
Выбор папки*4	Нажмите кнопку <b>2 ▲ / 1 ▼</b> .	Нажмите кнопку <b>▲ / ▼</b> .
Воспроизведение в режиме повтора*3	Нажмите кнопку <b>4 ↺</b> несколько раз. <b>TRACK REPEAT/ALL REPEAT</b> <b>TRACK REPEAT/FOLDER REPEAT/ALL REPEAT</b> <b>ONE REPEAT/ALL REPEAT/REPEAT OFF</b>	: Звуковой компакт-диск : Файл MP3/WMA/WAV/FLAC : ANDROID
Воспроизведение в случайном порядке*3	Нажмите кнопку <b>3 ↻</b> несколько раз. <b>ALL RANDOM/RANDOM OFF</b> <b>FOLDER RANDOM/ALL RANDOM/RANDOM OFF</b> <b>SONG RANDOM/ALL RANDOM/RANDOM OFF</b>	: Звуковой компакт-диск : Файл MP3/WMA/WAV/FLAC : ANDROID

\*1 Не оставляйте кабель в автомобиле, когда он не используется.

\*2 При подключении устройства Android отобразится "Press [VIEW] to install JVC MUSIC PLAY APP". Следуйте инструкциям на экране, чтобы установить приложение. Вы также можете установить последнюю версию приложения JVC MUSIC PLAY на ваше устройство Android до его подключения. Для получения дополнительной информации посетите <<http://www.jvc.net/cs/car/>>.

\*3 Для ANDROID: Применимо, только если выбрано [AUTO MODE]. (➡ 6)

\*4 Для CD: Только для файлов MP3/WMA. Эта функция не работает для устройства ANDROID.

### Выбор режима управления

Когда источником является ANDROID, последовательно нажимайте **5 USB MODE**.

**AUTO MODE:** Управление устройством Android с данного устройства через приложение JVC MUSIC PLAY, установленное на устройстве Android.

**AUDIO MODE:** Управление устройством Android с помощью самого устройства Android через другие программные медиаплееры, установленные на устройстве Android. Однако вы по-прежнему можете запускать воспроизведение/ставить на паузу или пропускать файлы с данного устройства.

### Выбор музыкального диска

Когда источником является USB, последовательно нажимайте **5 USB MODE**.

Будут воспроизводиться песни, сохраненные на следующем диске.

- Выбранная внутренняя или внешняя память смартфона (запоминающее устройство большой емкости).
- Выбранный привод устройства с несколькими дисками.

### Выбор файла из папки/списка

Для ANDROID применимо, только когда выбрано [AUTO MODE].

- 1** Нажмите кнопку  $\mathcal{Q}$  /  $\rightarrow$ .
- 2** Поверните ручку регулировки громкости для выбора папки/списка, а затем нажмите ручку.
- 3** Поверните ручку регулировки громкости для выбора файла, а затем нажмите ручку.

### Быстрый поиск

Если у вас имеется большое количество файлов, вы можете выполнить быстрый поиск по ним.

Для быстрого просмотра списка быстро поворачивайте ручку регулировки громкости.

### Поиск по алфавиту (применимо только для источника ANDROID)

Вы можете выполнить поиск файла по первому символу в имени.

- 1** Нажмите **2 ▲ / 1 ▼** для перехода к поиску по символу.
- 2** Поверните ручку регулировки громкости для выбора желаемого символа.

^A^	: Верхний регистр (A-Z)
_A_	: Нижний регистр (a-z)
-0-	: Цифры (0-9)
-OTHERS-	: Символ, отличный от A-Z и 0-9

- 3** Нажмите ручку регулировки громкости, чтобы запустить поиск.

- Для возврата к предыдущему элементу настройки нажмите кнопку  $\mathcal{Q}$  /  $\rightarrow$ .
- Для отмены нажмите и удерживайте нажатой кнопку  $\mathcal{Q}$  /  $\rightarrow$ .





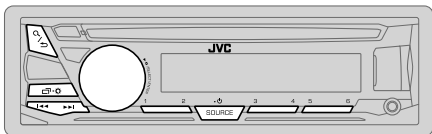





# РАДИОПРИЕМНИК



Индикатор "ST" загорается при приеме стереосигнала FM-трансляции достаточного уровня.

## Поиск радиостанции

- 1 Нажмите кнопку **SOURCE**  несколько раз для выбора FM или AM.
- 2 Для автоматического поиска станции нажмите   (или нажмите  /  на пульте дистанционного управления).  
(или)  
Нажмите и удерживайте в нажатом положении  /  (или нажмите и удерживайте  /  на пульте дистанционного управления), пока символ "M" не начнет мигать, затем нажмите несколько раз для поиска радиостанции вручную.

## Настройки в памяти

Можно сохранять до 18 радиостанций FM и 6 радиостанций AM.

### ■ Сохранение радиостанции

При прослушивании радиостанции...

Нажмите и удерживайте нажатой одну из нумерованных кнопок (1 – 6).  
(или)





- 1 Нажмите и удерживайте нажатой ручку регулировки громкости, пока не замигает текст "PRESET MODE".
- 2 Поверните ручку регулировки громкости для выбора запрограммированного номера, а затем нажмите ручку.  
Запрограммированный номер мигает, и отображается надпись "MEMORY".



### ■ Выбор сохраненной радиостанции

Нажмите одну из нумерованных кнопок (1 – 6).  
(или)

- 1 Нажмите кнопку  / .
- 2 Поверните ручку регулировки громкости для выбора запрограммированного номера, а затем нажмите ручку.

## Другие настройки

- 1 Нажмите и удерживайте нажатой кнопку  - .
- 2 Чтобы выбрать элемент, поверните ручку регулировки громкости (см. следующую таблицу), затем нажмите ее.
- 3 Повторяйте действие 2 до тех пор, пока не будет выбран/активирован желаемый элемент, или следуйте инструкциям, приведенным для выбранного элемента.
- 4 Нажмите  -  для выхода.

Для возврата к предыдущему элементу настройки нажмите кнопку  / .

По умолчанию: **XX**

## TUNER SETTING

<b>RADIO TIMER</b>	Включение радио в определенное время независимо от текущего источника. <b>1 ONCE/DAILY/WEEKLY/OFF:</b> Выбор частоты включения таймера. <b>2 FM/AM:</b> Выбор диапазона частот. <b>3 01 до 18 (для FM)/01 до 06 (для AM):</b> Выбор запрограммированной радиостанции. <b>4 Установка дня*</b> <sup>1</sup> и времени включения.  загорается после завершения. Таймер радио не будет включен в следующих случаях. • Устройство выключено. • Значение [OFF] выбрано для [AM SRC] в меню [SOURCE SELECT] после выбора таймера радио для AM. (→ 4)
--------------------	--

<b>SSM</b>	<b>SSM 01–06/SSM 07–12/SSM 13–18:</b> Автоматическое программирование до 18 радиостанций FM. Текст "SSM" перестает мигать после сохранения первых 6 радиостанций. Выберите <b>SSM 07–12/SSM 13–18</b> для сохранения следующих 12 радиостанций.
------------	---

\*1 Доступно для выбора, только когда в действии 1 выбран параметр [ONCE] или [WEEKLY].

## РАДИОПРИЕМНИК

<b>LOCAL SEEK</b>	<b>ON:</b> Поиск только радиостанций FM-диапазона с хорошим качеством приема. ; <b>OFF:</b> Отмена. • Выполняемые настройки применяются только к выбранному источнику/ радиостанции. После переключения источника/радиостанции, настройки требуется выполнить еще раз.
<b>IF BAND</b>	<b>AUTO:</b> Повышение избирательности тюнера для устранения интерференционных помех от соседних FM-радиостанций. (Сопровождается потерей стереоэффекта.) ; <b>WIDE:</b> Могут возникать интерференционные помехи от соседних FM-радиостанций, но при этом качество звучания не будет ухудшаться и стереоэффект будет сохраняться.
<b>MONO SET</b>	<b>ON:</b> Улучшение качества приема в FM-диапазоне (при этом стереоэффект может быть утрачен). ; <b>OFF:</b> Отмена.
<b>NEWS SET*2</b>	<b>ON:</b> Устройство временно переключается на программу новостей, если она доступна. ; <b>OFF:</b> Отмена.
<b>REGIONAL*2</b>	<b>ON:</b> Переключение на другую станцию только в определенном регионе с помощью элемента управления "AF". ; <b>OFF:</b> Отмена.
<b>AF SET*2</b>	<b>ON:</b> Автоматический поиск другой станции, транслирующей эту же программу в данной сети Radio Data System с более высоким качеством приема, если текущее качество приема является неудовлетворительным. ; <b>OFF:</b> Отмена.
<b>TI*2</b>	<b>ON:</b> Позволяет устройству временно переключаться в режим приема сообщений о движении на дорогах, когда эти сообщения доступны (загорается индикатор "TI"). ; <b>OFF:</b> Отмена.
<b>PTY SEARCH*2</b>	Выберите код PTY (см. ниже). Если есть радиостанция, передающая в эфир программу того же кода PTY, что был выбран, осуществляется настройка на эту радиостанцию.

\*2 Только для источника FM.

### Код PTY

NEWS, AFFAIRS, INFO, SPORT, EDUCATE, DRAMA, CULTURE, SCIENCE, VARIED, POP M (музыка), ROCK M (музыка), EASY M (музыка), LIGHT M (музыка), CLASSICS, OTHER M (музыка), WEATHER, FINANCE, CHILDREN, SOCIAL, RELIGION, PHONE IN, TRAVEL, LEISURE, JAZZ, COUNTRY, NATION M (музыка), OLDIES, FOLK M (музыка), DOCUMENT

## AUX

### Использование портативного аудиопроигрывателя

- 1 Подключите портативный аудиопроигрыватель (имеется в продаже).

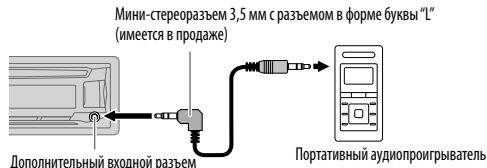

- 2 Выберите [ON] для [BUILT-IN AUX] в [SOURCE SELECT]. (→ 4)
- 3 Нажмите кнопку **SOURCE** несколько раз для выбора AUX.
- 4 Включите портативный аудиопроигрыватель и начните воспроизведение.



Используйте мини-стереоразъем с 3 контактами для обеспечения оптимального качества выходного аудиосигнала.

# ЗВУКОВЫЕ НАСТРОЙКИ

По умолчанию: **XX**

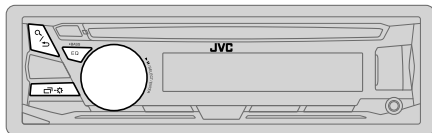

## Выбор запрограммированного эквалайзера

Нажмите кнопку **EQ-BASS** несколько раз.  
(или)

Нажмите кнопку **EQ-BASS**, затем поверните ручку регулировки громкости в течение 5 секунд.

Запрограммированный эквалайзер:

FLAT (по умолчанию), DRVN 3, DRVN 2, DRVN 1, HARD ROCK, HIP HOP, JAZZ, POP, R&B, TALK, USER, VOCAL BOOST, BASS BOOST, CLASSICAL, DANCE

## Сохранение собственных настроек звука

- 1 Нажмите и удерживайте **EQ-BASS**, чтобы перейти к настройке **EASY EQ**.
  - 2 Поверните ручку регулировки громкости для выбора элемента, а затем нажмите ручку.  
Для настройки обращайтесь к разделу [EASY EQ], настройка будет сохранена в разделе [USER].
- Для возврата к предыдущему элементу настройки нажмите кнопку  $\mathcal{Q}$  /  $\rightarrow$ .
  - Чтобы выйти, нажмите **EQ-BASS**.

## Другие настройки

- 1 Нажмите и удерживайте нажатой кнопку  $\square$  /  $\cdot$   $\times$ .
- 2 Чтобы выбрать элемент, поверните ручку регулировки громкости (см. следующую таблицу), затем нажмите ее.
- 3 Повторяйте действие 2 до тех пор, пока не будет выбран/активирован желаемый элемент, или следуйте инструкциям, приведенным для выбранного элемента.
- 4 Нажмите  $\square$  /  $\cdot$   $\times$  для выхода.

Для возврата к предыдущему элементу настройки нажмите кнопку  $\mathcal{Q}$  /  $\rightarrow$ .

## EQ SETTING

**PRESET EQ** Выберите предварительно установленный режим эквалайзера, соответствующего музыкальному жанру.  
• Чтобы использовать настройки, заданные в [EASY EQ] или [PRO EQ], выберите [USER].  
**FLAT/DRVN 3/DRVN 2/DRVN 1/HARD ROCK/HIP HOP/JAZZ/POP/R&B/TALK/USER/VOCAL BOOST/BASS BOOST/CLASSICAL/DANCE**

**EASY EQ** Настройте собственные параметры звука.  
• Настройки сохраняются в разделе [USER].  
• Заданные настройки могут повлиять на текущие настройки [PRO EQ].

SUB.W SP*1*2:	От 00 до +06	(По умолчанию: 03)
SUB.W*1*3:	От -08 до +08	00
BASS:	От LVL-06 до LVL+06	LVL 00
MID:	От LVL-06 до LVL+06	LVL 00
TRE:	От LVL-06 до LVL+06	LVL 00

**PRO EQ**

- 1 **BASS/MIDDLE/TREBLE:** Выберите тон звука.
- 2 Настройте элементы звучания для выбранного тона звука.

- Настройки сохраняются в разделе [USER].
- Заданные настройки могут повлиять на текущие настройки [EASY EQ].

<b>BASS</b>	Частота: 60HZ/80HZ/100HZ/200HZ	(По умолчанию: 80HZ)
	Уровень: От LVL-06 до LVL+06	LVL 00
Q:	Q1.0/Q1.25/Q1.5/Q2.0	Q1.0
<b>MIDDLE</b>	Частота: 0.5KHZ/1.0KHZ/1.5 KHZ/2.5KHZ	(По умолчанию: 1.0KHZ)
	Уровень: От LVL-06 до LVL+06	LVL 00
Q:	Q0.75/Q1.0/Q1.25	Q1.25
<b>TREBLE</b>	Частота: 10.0KHZ/12.5KHZ/15.0KHZ/17.5KHZ	(По умолчанию: 10.0KHZ)
	Уровень: От LVL-06 до LVL+06	LVL 00
Q:	Q FIX	Q FIX

## AUDIO CONTROL

**BASS BOOST** От LEVEL +01 до LEVEL +05 (LEVEL +01): Выбор предпочитаемого уровня подъема нижних частот.; **OFF:** Отмена.

\*1 Отображается только в том случае, если параметр [SUBWOOFER SET] имеет значение [ON].  
( $\rightarrow$  10)

\*2 Отображается только в том случае, если параметр [SPK/PRE OUT] имеет значение [SUB.W/SUB.W]. ( $\rightarrow$  10)

\*3 Отображается только в том случае, если параметр [SPK/PRE OUT] имеет значение [REAR/SUB.W] или [SUB.W/SUB.W]. ( $\rightarrow$  10)

## ЗВУКОВЫЕ НАСТРОЙКИ

<b>LOUDNESS</b>	<b>LEVEL 01/LEVEL 02:</b> Увеличение низких или высоких частот для получения хорошо сбалансированного звучания при низком уровне громкости. ; <b>OFF:</b> Отмена.
<b>SUB.W LEVEL*4</b>	<b>SPK-OUT*5</b> От <b>SUB.W 00</b> до <b>SUB.W +06 (SUB.W +03)</b> : Регулировка уровня выходного сигнала низкочастотного динамика, подсоединенного через акустические провода. (→ 16) <b>PRE-OUT*6</b> От <b>SUB.W -08</b> до <b>SUB.W +08 (SUB.W 00)</b> : Регулировка уровня выходного сигнала низкочастотного динамика, подсоединенного к разъемам линейного выхода (REAR/SW) через внешний усилитель. (→ 16)
<b>SUBWOOFER SET*6</b>	<b>ON:</b> Включение выходного сигнала низкочастотного динамика. ; <b>OFF:</b> Отмена.
<b>SUBWOOFER LPF*4</b>	<b>FRQ THROUGH:</b> Все сигналы передаются в низкочастотный динамик. ; <b>FRQ 55HZ/FRQ 85HZ/FRQ 120HZ:</b> Низкочастотный динамик воспроизводит аудиосигналы с частотами ниже 55 Гц/85 Гц/120 Гц.
<b>SUB.W PHASE*4*7</b>	<b>REVERSE (180°)/NORMAL (0°):</b> Выбор фазы выходного сигнала низкочастотного динамика в соответствии с выходным сигналом динамика в целях обеспечения оптимальной производительности.
<b>FADER</b>	От <b>POSITION R06</b> до <b>POSITION F06 (POSITION 00)</b> : Настройка выходного баланса передних и задних динамиков.
<b>BALANCE*8</b>	От <b>POSITION L06</b> до <b>POSITION R06 (POSITION 00)</b> : Настройка выходного баланса левых и правых динамиков.
<b>VOLUME ADJUST</b>	От <b>LEVEL -15</b> до <b>LEVEL +06 (LEVEL 00)</b> : Программирование первоначального уровня громкости для каждого источника (в сравнении с уровнем громкости FM). Перед настройкой выберите источник, который необходимо настроить. (Текст "VOL ADJ FIX" отображается, если выбрано "FM").
<b>AMP GAIN</b>	<b>LOW POWER:</b> Ограничение максимального уровня громкости значением 25. (Если максимальная мощность динамика меньше 50 Вт, выберите эту настройку, чтобы предотвратить повреждение динамиков.) ; <b>HIGH POWER:</b> Максимальный уровень громкости — 35.

\*4 Отображается только в том случае, если параметр [SUBWOOFER SET] имеет значение [ON].

\*5 Отображается только в том случае, если параметр [SPK/PRE OUT] имеет значение [SUB.W/SUB.W].

\*6 Отображается только в том случае, если параметр [SPK/PRE OUT] имеет значение [REAR/SUB.W] или [SUB.W/SUB.W].

\*7 Доступно только в том случае, если для параметра [SUBWOOFER LPF] выбрано значение, отличное от [FRQ THROUGH].

\*8 Эта настройка не влияет на выходной сигнал сабвуфера.

**D.T.EXPANDER** **ON:** Создание реалистичного звука путем компенсации высокочастотных компонентов и восстановления времени достижения максимального эффекта волны, которые были потеряны при аудиокомпрессии данных. ; **OFF:** Отмена.

**SPK/PRE OUT** В зависимости от способа подключения динамиков, выберите подходящую настройку для задания желаемого выхода. (→ Настройки выхода на динамики)

### Настройки выхода на динамики

Выберите настройку выхода на динамики [SPK/PRE OUT], в соответствии с методом подключения динамиков.

#### Подсоединение через разъемы линейного выхода

Для подключений через внешний усилитель. (→ 16)

Настройка в [SPK/PRE OUT]	Аудиосигнал через линейный выход	
	FRONT	REAR/SW
<b>REAR/REAR</b>	Выход на передние динамики	Выход на задние динамики
<b>REAR/SUB.W</b> (по умолчанию)	Выход на передние динамики	Выход сабвуфера
<b>SUB.W/SUB.W</b>	Выход на передние динамики	Выход сабвуфера

#### Подсоединение через акустические провода

Для подключений без использования внешнего усилителя. Однако данная настройка также позволяет использовать низкочастотный динамик. (→ 16)

Настройка в [SPK/PRE OUT]	Аудиосигнал через провод заднего динамика	
	L (левый)	R (правый)
<b>REAR/REAR</b>	Выход на задние динамики	Выход на задние динамики
<b>REAR/SUB.W</b> (по умолчанию)	Выход на задние динамики	Выход на задние динамики
<b>SUB.W/SUB.W</b>	Выход сабвуфера	(Звук отключен)

Если выбрано [SUB.W/SUB.W]:

- [FRQ 120HZ] выбрано в [SUBWOOFER LPF] и опция [FRQ THROUGH] недоступна.
- [POSITION R01] выбрано в [FADER] и для выбора доступен диапазон с [POSITION R06] до [POSITION 00].

# НАСТРОЙКИ ДИСПЛЕЯ

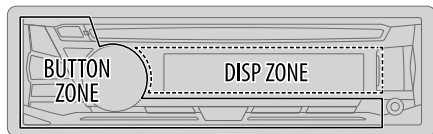

- 1 Нажмите и удерживайте нажатой кнопку - .
- 2 Чтобы выбрать элемент, поверните ручку регулировки громкости (см. следующую таблицу), затем нажмите ее.
- 3 Повторяйте действие 2 до тех пор, пока не будет выбран/активирован желаемый элемент, или следуйте инструкциям, приведенным для выбранного элемента.
- 4 Нажмите - для выхода.

Для возврата к предыдущему элементу настройки нажмите кнопку / .

По умолчанию: **XX**

## DISPLAY

### DIMMER

Затемнение подсветки.

**OFF:** Затемнение выключено. Яркость переключается на настройку [DAY].

**ON:** Затемнение включено. Яркость переключается на настройку [NIGHT].

(→ [BRIGHTNESS])

**DIMMER TIME:** Настройка времени включения и выключения затемнения.

1 Поверните ручку регулировки громкости для настройки значения времени [ON], а затем нажмите ее.

2 Поверните ручку регулировки громкости для настройки значения времени [OFF], а затем нажмите ее.

(По умолчанию: [ON]: 18:00 ; [OFF]: 6:00)

**DIMMER AUTO:** Затемнение включается и выключается автоматически при выключении и включении фар автомобиля.\*1

### BRIGHTNESS

Настройка яркости для дневного и ночного времени по отдельности.

1 **DAY/NIGHT:** Выбор дневного или ночного времени.

2 Выбор зоны.

3 От **LEVEL 00** до **LEVEL 31**: Задание уровня яркости.

(По умолчанию: **BUTTON ZONE:** DAY: LEVEL 25 ; NIGHT: LEVEL 09  
**DISP ZONE:** DAY: LEVEL 31 ; NIGHT: LEVEL 12)

### TEXT SCROLL\*2

**SCROLL ONCE:** Однократная прокрутка отображаемой информации. ;

**SCROLL AUTO:** Повторная прокрутка через 5-секундные интервалы. ;

**SCROLL OFF:** Отмена.

\*1 Необходимо подключение провода регулятора освещенности. (→ 16)

\*2 Некоторые буквы или символы не будут отображаться правильно (или не будут отображаться) на дисплее.

# СПРАВОЧНЫЕ МАТЕРИАЛЫ

## ■ Обслуживание

### Чистка устройства

В случае загрязнения протрите переднюю панель сухой силиконовой или мягкой тканью.

### Очистка разъема

Отсоедините лицевую панель и аккуратно протрите разъем ватной палочкой. Соблюдайте осторожность, чтобы не повредить разъем.

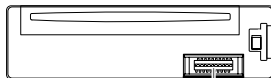

Разъем (на обратной стороне лицевой панели)

### Обращение с дисками:

- Не касайтесь записанной поверхности диска.
- Не приклеивайте на диск клейкую ленту и т. п. и не используйте диск с приклеенной на него лентой.
- Не используйте никакие дополнительные принадлежности для диска.
- Проводите чистку по направлению от центра диска к его краю.
- Для очистки диска используйте сухую силиконовую или иную мягкую ткань. Не используйте какие-либо растворители.
- При извлечении дисков из устройства держите их горизонтально.
- Перед установкой диска уберите любые неровности центрального отверстия или внешнего края диска.

## ■ Дополнительная информация

Для: — Последние обновления встроенного программного обеспечения и последний список поддерживаемых функций  
— Любая другая последняя информация

Посетите <<http://www.jvc.net/cs/car/>>.

### Общие характеристики

- Данное устройство обеспечивает воспроизведение только следующих компакт-дисков:



- На данном приемнике возможно воспроизведение дисков с несколькими сеансами записи; однако, незавершенные сеансы будут пропускаться при воспроизведении.
- **Воспроизведение DualDisc:** Сторона диска DualDisc, отличная от DVD, не совместима со стандартом "Compact Disc Digital Audio". Поэтому не рекомендуется на данном устройстве использовать не-DVD сторону диска "DualDisc".
- Чтобы ознакомиться с подробными сведениями и примечаниями относительно доступных для воспроизведения звуковых файлов, посетите <<http://www.jvc.net/cs/car/>>.

### Воспроизводимые файлы

- Воспроизводимый звуковой файл:  
Для диска: MP3 (.mp3), WMA (.wma)  
Для запоминающего устройства USB большой емкости: MP3 (.mp3), WMA (.wma), WAV (.wav), FLAC (.flac)
  - Воспроизводимые диски: CD-R/CD-RW/CD-ROM
  - Воспроизводимый формат файлов на дисках: ISO 9660, уровень 1/2, Joliet, длинные имена файлов
  - Воспроизводимая файловая система устройств USB: FAT12, FAT16, FAT32
- Даже если аудиофайлы соответствуют перечисленным выше стандартам, при некоторых типах или состояниях носителей воспроизведение может оказаться невозможным.

### Диски, которые нельзя воспроизвести на данном устройстве

- Диски некруглой формы.
- Диски, записанная поверхность которых окрашена, или диски со следами загрязнений.
- Записываемые диски, которые не были финализированы.
- Компакт-диск диаметром 8 см. Попытка вставки диска с помощью адаптера может привести к неисправности устройства.

### Об устройствах USB

- Запрещается подключать USB-носитель через USB-концентратор.
- Подключение кабеля, общая длина которого превышает 5 м, может привести к некорректному воспроизведению.
- Это устройство не распознает устройства USB с номинальным напряжением, отличным от 5 В, и номинальным током свыше 1 А.

### Об устройствах Android

- Данное устройство поддерживает Android OS 4.1 и выше.
- Некоторые устройства Android (с OS 4.1 и выше) могут не поддерживать полностью Android Open Accessory (AOA) 2.0.
- Если устройство Android одновременно поддерживает запоминающие устройства большой емкости и AOA 2.0, данное устройство всегда воспроизводит через AOA 2.0 в качестве приоритета.

## СПРАВОЧНЫЕ МАТЕРИАЛЫ

### Изменение отображаемой информации

Каждое нажатие кнопки переключает отображаемую информацию.

- Если информация не доступна или не записана, отображается сообщение "NO TEXT", "NO NAME" или другая информация (например, название радиостанции).

Название источника	Информация на дисплее
FM или AM	Частота (Дата/Часы)  <b>(Только для FM-радиостанций системы передачи цифровой информации)</b> Название радиостанции (PS)/Тип программы (PTY) (Дата/Часы) → Радиотекст (Дата/Часы) → Радиотекст+ (Радиотекст+) → Название песни (Исполнитель) → Название песни (Дата/Часы) → Частота (Дата/Часы) → (обратно к началу)
CD или USB	<b>(Для CD-DA)</b> Название дорожки (Исполнитель) → Название дорожки (Название диска) → Название дорожки (Дата/Часы) → Время воспроизведения (Дата/Часы) → (обратно к началу)  <b>(Для файлов MP3/WMA/WAV/FLAC)</b> Название песни (Исполнитель) → Название песни (Название альбома) → Название песни (Дата/Часы) → Имя файла (Имя папки) → Имя файла (Дата/Часы) → Время воспроизведения (Дата/Часы) → (обратно к началу)
ANDROID	Когда выбрано [AUTO MODE] (→ 6): Название песни (Исполнитель) → Название песни (Название альбома) → Название песни (Дата/Часы) → Время воспроизведения (Дата/Часы) → (обратно к началу)
AUX	AUX (Дата/Часы)

### Доступные кириллические символы

Допустимые символы

Отображение индикаторов

А	Б	В	Г	Д	Е	Ж	З	И	Й	К	Л	М	Н	О	П	Р
А	Б	В	Г	Д	Е	Ж	З	И	Й	К	Л	М	Н	О	П	Р
С	Т	У	Ф	Х	Ц	Ч	Ш	Щ	Ъ	Ы	Ь	Э	Ю	Я	Ё	
С	Т	У	Ф	Х	Ц	Ч	Ш	Щ	Ъ	Ы	Ь	Э	Ю	Я	Ё	

## УСТРАНЕНИЕ ПРОБЛЕМ

	Симптомы	Способы устранения
Общие характеристики	Звук не слышен.	<ul style="list-style-type: none"> <li>• Установите оптимальный уровень громкости.</li> <li>• Проверьте кабели и соединения.</li> </ul>
	Отображается надпись "MISWIRING CHECK WIRING THEN PWR ON".	Выключите питание, затем выполните проверку, чтобы убедиться, что контакты проводов динамиков должным образом изолированы. Снова включите питание.
	Отображается надпись "PROTECTING SEND SERVICE".	Отправьте устройство в ближайший сервисный центр.
	Источник нельзя выбрать.	Проверьте настройку [SOURCE SELECT]. (→ 4)
Радиоприемник	<ul style="list-style-type: none"> <li>• Слабый радиоприем.</li> <li>• Статические помехи при прослушивании радио.</li> </ul>	Плотно вставьте антенну.
	Невозможно извлечь диск.	Нажмите и удерживайте кнопку  для принудительного извлечения диска. Осторожно, не уроните диск во время извлечения.
CD/USB	Отображается надпись "IN DISC".	Убедитесь в отсутствии блокирования загрузочного отсека при вставке диска.
	Отображается надпись "PLEASE EJECT".	Нажмите  и вставьте диск правильно.
	Неправильный порядок воспроизведения.	Порядок воспроизведения определяется по имени файла (USB) или в порядке записи файлов (диск).
	Время от начала воспроизведения неправильное.	Это зависит от прежнего процесса записи.
	Отображается сообщение "NOT SUPPORT", и дорожка пропускается.	Убедитесь в том, что дорожка имеет формат, поддерживаемый для воспроизведения. (→ 12)
CD/USB	Продолжает мигать текст "READING".	<ul style="list-style-type: none"> <li>• Не используйте многоуровневую иерархическую структуру и много папок.</li> <li>• Перезагрузите диск или повторно подключите USB-устройство.</li> </ul>
	Текст "CANNOT PLAY" мигает и/или подключенное устройство нельзя определить.	<ul style="list-style-type: none"> <li>• Убедитесь в том, что подключенное устройство совместимо с данным устройством, и что формат файлов поддерживается. (→ 12)</li> <li>• Повторно подключите устройство.</li> </ul>

## УСТРАНЕНИЕ ПРОБЛЕМ

Симптомы	Способы устранения
CD/USB	<ul style="list-style-type: none"><li>Правильные символы не отображаются.</li><li>Данное устройство может отображать только буквы верхнего регистра, цифры и ограниченное число символов.</li><li>В зависимости от выбранного вами языка отображения (➔ 4), некоторые символы могут отображаться неправильно.</li></ul>
	<ul style="list-style-type: none"><li>Во время воспроизведения не слышен звук.</li><li>Звук выводится только с устройства Android.</li><li>Повторно выполните подключение устройства Android.</li><li>Если работает режим [AUDIO MODE], запустите любой программный медиалейер на устройстве Android и начните воспроизведение.</li><li>Если работает режим [AUDIO MODE], перезапустите текущий программный медиалейер или используйте другой программный медиалейер.</li><li>Перезапустите устройство Android.</li><li>Если это не решит проблему, подключенное устройство Android неспособно передавать аудиосигнал на данное устройство. (➔ 12)</li></ul>
ANDROID	<ul style="list-style-type: none"><li>Не удается воспроизвести в режиме [AUTO MODE].</li><li>Убедитесь в том, что приложение JVC MUSIC PLAY APP установлено на устройство Android. (➔ 5)</li><li>Повторно выполните подключение устройства Android и выберите соответствующий режим управления. (➔ 6)</li><li>Если это не решит проблему, подключенное устройство Android не поддерживает [AUTO MODE]. (➔ 12)</li></ul>
	<ul style="list-style-type: none"><li>Продолжает мигать текст "NO DEVICE" или "READING".</li><li>Отключите на устройстве Android опции для разработчика.</li><li>Повторно выполните подключение устройства Android.</li><li>Если это не решит проблему, подключенное устройство Android не поддерживает [AUTO MODE]. (➔ 12)</li></ul>
	<ul style="list-style-type: none"><li>Прерывистое воспроизведение или пропускается звук.</li><li>Выключите режим энергосбережения на устройстве Android.</li></ul>
	<ul style="list-style-type: none"><li>"CANNOT PLAY"</li><li>Убедитесь, что устройство Android содержит аудиофайлы, доступные для воспроизведения.</li><li>Повторно выполните подключение устройства Android.</li><li>Перезапустите устройство Android.</li></ul>

## УСТАНОВКА И ПОДКЛЮЧЕНИЕ

### ▲ Предупреждение

- Устройство можно использовать только с источником питания 12 В постоянного тока с отрицательным заземлением.
- Отключите отрицательную клемму аккумулятора перед подключением проводов и монтажом.
- Не подключайте провод аккумулятора (жёлтый) и провод высокого напряжения (красный) к корпусу машины или проводу заземления (чёрный), чтобы не допустить короткое замыкание.
- Изолируйте свободные провода виниловой лентой, чтобы не допустить короткое замыкание.
- После установки обязательно заземлите данное устройство на корпус автомобиля.

### ▲ Внимание

- В целях безопасности работа по подключению проводов и монтажу должна выполняться специалистами. Обратитесь к поставщику автомобильных аудиосистем.
- Данное устройство подлежит установке в консоль автомобиля. Не прикасайтесь к металлическим деталям устройства в процессе и на протяжении некоторого времени после завершения эксплуатации устройства. Температура металлических деталей, таких как радиатор охлаждения и кожух, существенно повышается.
- Не подключайте провода динамиков ⊖ к корпусу машины, проводу заземления (чёрный) или параллельно.
- Подключите динамики с максимальной мощностью более 50 Вт. Если максимальная мощность динамиков менее 50 Вт, измените значение параметра [AMP GAIN], чтобы не повредить динамики. (➔ 10)
- Установите устройство под углом менее 30°.
- Если в электропроводке транспортного средства нет клеммы зажигания, подключите провод высокого напряжения (красный) к клемме на блоке плавких предохранителей, которая обеспечивает питание с напряжением 12 В постоянного тока и которая включается и выключается ключом зажигания.
- Держите все кабели вдали от тепловыделяющих металлических частей.
- После установки устройства, убедитесь в том, что все осветительные и электронные приборы вашего автомобиля работают в прежнем режиме.
- Если предохранитель сошел, первым делом убедитесь в том, что кабели не касаются корпуса автомобиля, после чего замените предохранитель на аналогичный новый.

### Стандартная процедура

- Извлеките ключ из замка зажигания, затем отсоедините разъем ⊖ автомобильного аккумулятора.
- Правильно подключите провода.  
См. раздел "Подключение проводов" (➔ 16)
- Установите устройство в вашем автомобиле.  
См. раздел "Установка устройства (установка в приборную панель)" (➔ 15)
- Подключите клемму ⊖ автомобильного аккумулятора.
- Выполните сброс устройства. (➔ 3)

При повторном возникновении проблем сбросьте устройство. (➔ 3)



## УСТАНОВКА И ПОДКЛЮЧЕНИЕ

### Установка устройства (установка в приборную панель)

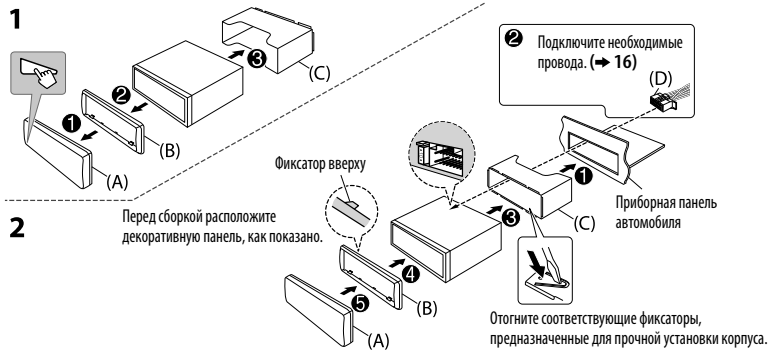

### При установке без посадочного корпуса

- 1 Снимите посадочный корпус и декоративную панель с устройства.
- 2 Совместите отверстия в устройстве (с обеих сторон) с монтажной консолью автомобиля и закрепите устройство винтами (которые можно приобрести в магазине).

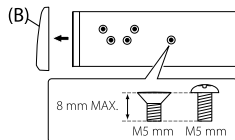

**▲** Используйте только специальные винты. Использование неподходящих винтов может привести к повреждению устройства.

### Порядок извлечения устройства

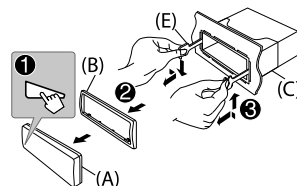

### Список деталей для установки

#### (A) Передняя панель

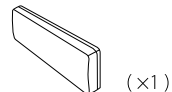

#### (B) Декоративная панель

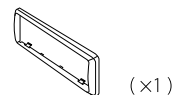

#### (C) Посадочный корпус

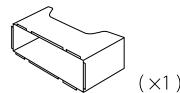

#### (D) Жгут проводов

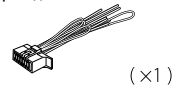

#### (E) Ключ для демонтажа



# УСТАНОВКА И ПОДКЛЮЧЕНИЕ

## Подключение проводов

### ВАЖНО

Рекомендуется устанавливать устройство с использованием имеющегося в продаже жгута проводов, специально предназначенного для вашего автомобиля, и, в целях вашей безопасности, поручить эту работу профессионалам. Обратитесь к поставщику автомобильных аудиосистем.

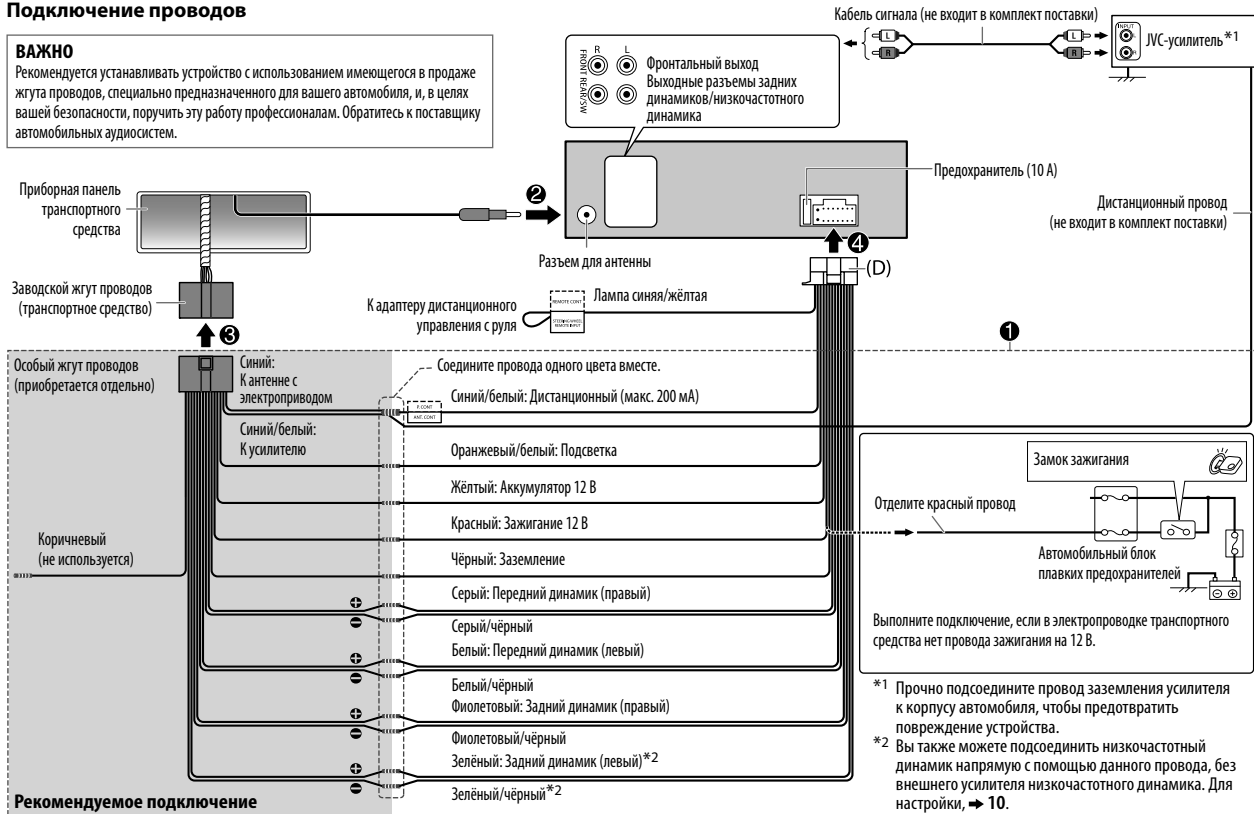

\*1 Прочно подсоедините провод заземления усилителя к корпусу автомобиля, чтобы предотвратить повреждение устройства.

\*2 Вы также можете подсоединить низкочастотный динамик напрямую с помощью данного провода, без внешнего усилителя низкочастотного динамика. Для настройки, ➔ 10.

# ТЕХНИЧЕСКИЕ ХАРАКТЕРИСТИКИ

Данные могут быть изменены без уведомления.

Юнер	FM	Диапазон частот	87,5 МГц — 108,0 МГц (интервалом 50 кГц)
		Полезная чувствительность (отношение сигнал/шум = 26 дБ)	0,71 мкВ/75 Ом (8,2 дБф)
		Пороговая чувствительность (ДИН отношение сигнал/шум = 46 дБ)	2,0 мкВ/75 Ом
		Частотная характеристика (±3 дБ)	30 Гц — 15 кГц
		Отношение сигнал/шум (MONO)	64 дБ
		Разделение стереоканалов (1 кГц)	40 дБ
AM (MW)	Диапазон частот	531 кГц — 1 602 кГц (интервалом 9 кГц)	
	Полезная чувствительность (отношение сигнал/шум = 20 дБ)	28,2 мкВ (29 дБмкВ)	

Проигрыватель компакт-дисков	Лазерный диод	GaAlAs
	Цифровой фильтр (D/A)	8-кратная дискретизация
	Скорость вращения дисковогода	500 об/мин — 200 об/мин (CLV)
	Коэффициент детонации	Ниже измерительных возможностей
	Частотная характеристика (±1 дБ)	20 Гц — 20 кГц
	Суммарное нелинейное искажение (1 кГц)	0,01 %
	Отношение сигнал/шум (1 кГц)	105 дБ
	Динамический диапазон	90 дБ
	Разделение каналов	85 дБ
	MP3-декодирование	В соответствии с аудиоуровнем-3 стандарта MPEG-1/2
WMA-декодирование	Совместимо с Windows Media Audio	

USB	USB-стандарт	USB 1.1, USB 2.0 (Полноскоростной)
	Совместимые устройства	Запоминающее устройство большой емкости
	Система файлов	FAT12/16/32
	Максимальный ток источника питания	5 В пост. тока $\leq 1$ А
	MP3-декодирование	В соответствии с аудиоуровнем-3 стандарта MPEG-1/2
	WMA-декодирование	Совместимо с Windows Media Audio
	WAV-декодирование	Линейный PCM
FLAC-декодирование	Файлы FLAC	

Вспом. оборуд.	Частотная характеристика (±3 дБ)	20 Гц — 20 кГц
	Максимальное напряжение на входе	1 000 мВ
	Полное сопротивление на входе	30 кОм

Звук	Максимальная выходная мощность	50 Вт × 4 или 50 Вт × 2 + 50 Вт × 1 (Низкочастотный динамик = 4 Ом)
	Полный диапазон частот (есть чем 1 % THD)	22 Вт × 4
	Полное сопротивление катушки громкоговорителя	4 Ом — 8 Ом
	Уровень/нагрузка предусилителя (CD/USB)	нагрузка 2 500 мВ/10 кОм
	Полное сопротивление выхода предусилителя	≤ 600 Ом

Общие характеристики	Рабочее напряжение (допустимо от 10,5 — 16 В)	14,4 В
	Максимальное текущее потребление	10 А
	Диапазон рабочих температур	-10°C — +60°C
	Установочные размеры (Ш × В × Г)	182 мм × 53 мм × 159 мм
	Вес нетто (включая декоративную панель и посадочный корпус)	1,2 кг

# İÇİNDEKİLER

KULLANIM ÖNCESİ	2
TEMEL BİLGİLER	3
BAŞLARKEN	4
1 Gösterimin iptal edilmesi	
2 Saati ve tarihi düzenleyin	
3 Temel ayarların yapılması	
CD/USB/ANDROID	5
RADYO	7
AUX	8
SES AYARLARI	9
EKRAN AYARLARI	11
REFERANSLAR	12
Bakım	
Daha fazla bilgi	
SORUN GİDERME	13
KURULUM/BAĞLANTI	14
TEKNİK ÖZELLİKLER	17

## KULLANIM ÖNCESİ

### ÖNEMLİ

- Doğru bir kullanım için, lütfen ürünü kullanmadan önce bu kılavuzu tam olarak okuyun. Bu kılavuzdaki Uyarı ve Dikkat kısmını okumanız ve incelemeniz bilhassa önemlidir.
- İlende tekrar baş vurabilmeniz için, kılavuzu lütfen güvenli ve ulaşılabilir bir yerde muhafaza edin.

### ▲ UYARI

- Güvenli bir sürüş yapmanıza engel olacak herhangi bir işlevi kullanmayın.**

- Pili yutmayın, Kimyasal Yanık Tehlikesi**

Bu ürünle birlikte verilen uzaktan kumanda bir düğme hücre pili içerir.

Eğer düğme hücre pili yutulursa, 2 saat içerisinde ciddi iç yanmalara ve sonrasında ölüme sebep olabilir.

Yeni ve kullanılmış pilleri çocuklardan uzak tutun.

Eğer pil bölmesi güvenli bir şekilde kapanmazsa, ürünü kullanmayı bırakın ve çocuklardan uzak tutun.

Eğer pilin yutulmuş ya da vücudun herhangi bir yerine yerleştirilmiş olduğunu düşünüyorsanız, acilen tıbbi yardım alın.

### ▲ Dikkat

#### Ses ayarı:

- Olası kazaların önüne geçmek amacıyla sesi, arabanın dışından gelen sesleri duyabileceğiniz şekilde ayarlayın.
- Çıkış düzeyinin aniden artması sonucunda hoparlörlerin hasar görmesini önlemek için dijital kaynakları oynatmadan önce ses düzeyini düşürün.

#### Genel:

- Güvenilir sürüşü engelleyebileceğinden harici cihazı kullanmayınız.
- Önemli verilerin tümünün yedeklendiğine emin olun. Veri kaybı konusunda herhangi bir sorumluluk kabul etmiyoruz.
- Kısa devre olmasını engellemek için, ünite içine asla metal nesnelere (bozuk para veya metal aletler gibi) bırakmayın.
- Lazer lensleri üzerinde yoğunlaşma olması nedeniyle disk hatası gerçekleşirse, disk çıkarın ve nemin buharlaşmasını bekleyin.

#### Uzaktan kumanda (RM-RK52):

- Uzaktan kumandayı, ön konsol gibi sıcak alanlara bırakmayın.
- Hatalı değiştirilmesi sonucunda lityum pil patlayabilir. Yalnızca aynı veya eşdeğer pil türüyle değiştirin.
- Pil paketinin veya pillerin güneş ışığı ve ateş gibi yüksek ısılarla maruz bırakılmaması gerekir.







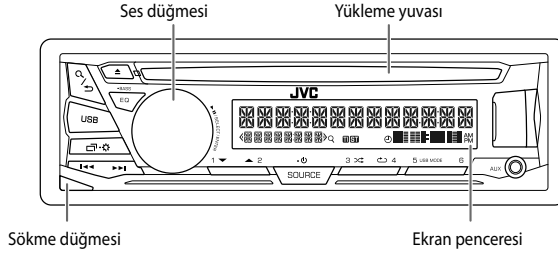

### Kullanım kılavuzunun okunması

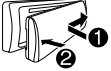
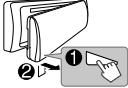
- İşlemler asıl olarak ön plakadaki tuşlar kullanılarak açıklanmaktadır.
- Aydınlatma amacı için İngilizce göstergeler kullanılmaktadır. Görüntüleme dilini menüden seçebilirsiniz. (→ 4)
- [XX] seçili öğeleri ifade eder.
- (→ XX) belirtilen sayfada referansların bulunduğunu gösterir.

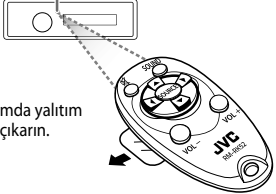
# TEMEL BİLGİLER

## Ön panel



<b>Takma</b> 	<b>Sökme</b> 	<b>Sıfırlama</b>  <p>Kaydedilen radyo istasyonları hariç önceden belirlenmiş ayarlarınız silinecektir.</p>	<b>Uzaktan kumanda (RM-RK52)</b> Bu ünite isteğe bağlı olarak satın alınan bir uzaktan kumanda ile uzaktan kumanda edilebilir.  Uzaktan kumanda sensörü (Parlak güneş ışığına maruz bırakmayın.)  İlk kullanımdayalıtım parçasını çıkarın. 
<b>Bunu yapmak için</b> Üniteyi açın	<b>Ön panel üzerinde</b> <b>SOURCE</b> -  öğesine basın. • Gücü kapatmak için basın ve basılı tutun.	<b>Uzaktan kumanda üzerinde</b> (Mevcut değil)	
<b>Ses düzeyini ayarlayın</b>	Ses düğmesini çevirin.  Sesi kapatmak veya oynatımı duraklatmak için ses düğmesine basın. • İptal etmek için düğmeye tekrar basın.	<b>Uzaktan kumanda üzerinde</b> VOL + veya VOL - öğesine basın. • Sesi 15'e kadar sürekli yükseltmek için VOL + öğesine basılı tutun.  Sesi kapatmak veya oynatımı duraklatmak için  öğesine basın. • İptal etmek için düğmeye tekrar basın.	
<b>Bir kaynak seçin</b>	• <b>SOURCE</b> -  öğesine tekrar tekrar basın. • <b>SOURCE</b> -  öğesine basın ve ardından ses düğmesini 2 saniye içinde çevirin.	<b>SOURCE</b> öğesine tekrar tekrar basın.	
<b>Ekran bilgilerinizi değiştirin</b>	  öğesine tekrar tekrar basın. (→ 13)	(Mevcut değil)	

# BAŞLARKEN

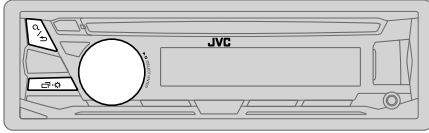

## 1 Gösterimin iptal edilmesi

Güç düğmesini açtığınızda (ya da üniteyi sıfırladıktan sonra), ekran şunu gösterir: "CANCEL DEMO" → "PRESS" → "VOLUME KNOB"

- 1 Ses düğmesine basın.  
Başlangıç ayarları için [YES] ögesi seçilir.
- 2 Ses düğmesine tekrar basın.  
"DEMO OFF" ibaresi görünür.

## 2 Saati ve tarihi düzenleyin

- 1 düğmesine basın ve basılı tutun.
- 2 [CLOCK] ögesini seçmek için ses düğmesini çevirin ve ardından düğmeye basın.

### Saati ayarlamak için

- 3 [CLOCK ADJUST] ögesini seçmek için ses düğmesini çevirin ve ardından düğmeye basın.
- 4 Ayarları yapmak için ses düğmesini çevirin, sonra düğmeye basın.  
Saat → Dakika
- 5 [CLOCK FORMAT] ögesini seçmek için ses düğmesini çevirin ve ardından düğmeye basın.
- 6 [12H] veya [24H] ögesini seçmek için ses düğmesini çevirin ve ardından düğmeye basın.

### Tarihi ayarlamak için

- 7 [DATE SET] ögesini seçmek için ses düğmesini çevirin ve ardından düğmeye basın.
- 8 Ayarları yapmak için ses düğmesini çevirin, sonra düğmeye basın.  
Gün → Ay → Yıl
- 9 Çıkmak için tuşuna basın.

Önceki ayar ögesine dönmek için, / düğmesine basın.

## 3 Temel ayarların yapılması

- 1 - düğmesine basın ve basılı tutun.
- 2 Bir öge seçmek için (aşağıdaki tabloya bakın) ses düğmesini çevirin ve ardından düğmeye basın.
- 3 İstenilen öge seçilene kadar veya aktif olana kadar adım 2'ü tekrarlayın.
- 4 Çıkmak için - tuşuna basın.

Önceki ayar ögesine dönmek için, / düğmesine basın.

Varsayılan: **XX**

<b>SYSTEM</b>	
<b>KEY BEEP</b>	<b>ON:</b> Tuşa basma sesini etkinleştirir. ; <b>OFF:</b> Devreden çıkar.
<b>SOURCE SELECT</b>	
<b>AM SRC*</b>	<b>ON:</b> Kaynak seçimdeki "AM" istasyonunu etkinleştirir. ; <b>OFF:</b> Devre dışı bırakır. (→ 7)
<b>BUILT-IN AUX*</b>	<b>ON:</b> Kaynak seçimdeki "AUX" istasyonunu etkinleştirir. ; <b>OFF:</b> Devre dışı bırakır. (→ 8)
<b>F/W UPDATE</b>	
<b>UPDATE SYSTEM</b>	
<b>F/W UP xxxx</b>	<b>YES:</b> Bellenimin yükseltilmesini başlatır. ; <b>NO:</b> İptal eder (yükseltme etkinleştirilmez). Bellenimin nasıl güncelleneceği hakkında ayrıntılı bilgiler için, aşağıdakilere bakın: < <a href="http://www.jvc.net/cs/car/">http://www.jvc.net/cs/car/</a> >.
<b>CLOCK</b>	
<b>TIME SYNC</b>	<b>ON:</b> Saat zamanı, FM Radio Data System sinyalindeki Clock Time (CT) (Saat Zamanı) verisi kullanılarak otomatik olarak ayarlanır. ; <b>OFF:</b> İptal eder.
<b>CLOCK DISPLAY</b>	<b>ON:</b> Saat zamanı, ünite kapalı olduğunda dahi ekranda gösterilir. ; <b>OFF:</b> İptal eder.
<b>ENGLISH</b>	
<b>РУССКИЙ</b>	Müzik bilgisi ve menü için mümkünse görüntüleme dilini seçin. Varsayılan dil, <b>ENGLISH</b> seçildi.
<b>ESPAÑOL</b>	

\* İlgili kaynak seçildiğinde görüntülenmez.

# CD/USB/ANDROID

## Çalma

Kaynak otomatik olarak değişir ve oynatma işlemi başlar.

### CD

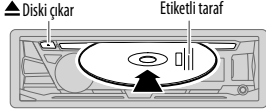

USB giriş terminali

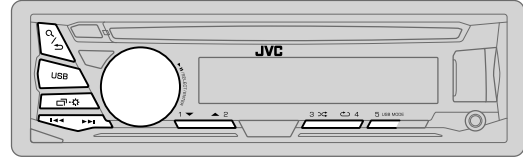
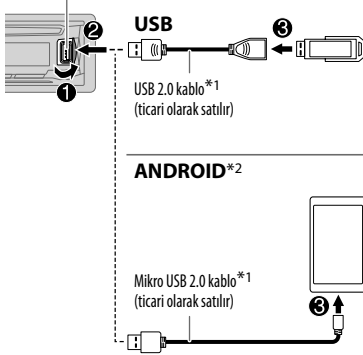

USB/ANDROID kaynağı direkt olarak seçmek için **USB** öğresine basın.

Bunu yapmak için	Ön panel üzerinde	Uzaktan kumanda üzerinde
Geri/ileri sarma* <sup>3</sup>	◀◀ / ▶▶ düğmesine basın ve basılı tutun.	◀ / ▶ düğmesine basın ve basılı tutun.
Bir parça/dosya seçin	◀◀ / ▶▶ öğesine basın.	◀ / ▶ öğesine basın.
Bir klasör seçin* <sup>4</sup>	2 ▲ / 1 ▼ öğesine basın.	▲ / ▼ öğesine basın.
Tekrar çalma* <sup>3</sup>	4 ↺ öğesine tekrar tekrar basın. TRACK REPEAT/ALL REPEAT : Ses CD'si TRACK REPEAT/FOLDER REPEAT/ALL REPEAT : MP3/WMA/WAV/FLAC dosyası ONE REPEAT/ALL REPEAT/REPEAT OFF : ANDROID	
Rasgele çalma* <sup>3</sup>	3 ↻ öğesine tekrar tekrar basın. ALL RANDOM/RANDOM OFF : Ses CD'si FOLDER RANDOM/ALL RANDOM/RANDOM OFF : MP3/WMA/WAV/FLAC dosyası SONG RANDOM/ALL RANDOM/RANDOM OFF : ANDROID	

\*<sup>1</sup> Kullanımda değilken, kabloyu aracın içinde bırakmayın.

\*<sup>2</sup> Android cihazla bağlantı kurduğunuzda gösterildiği gibi "Press [VIEW] to install JVC MUSIC PLAY APP". Uygulamayı yüklemek için kullanma talimatlarını izleyin. Bağlantı kurmadan önce Android cihazınıza JVC MUSIC PLAY uygulamasının en güncel sürümünü yükleyebilirsiniz. Daha fazla bilgi için, <<http://www.jvc.net/cs/car/>> adresini ziyaret edin.

\*<sup>3</sup> ANDROID için: Sadece [AUTO MODE] seçildiğinde geçerlidir. (→ 6)

\*<sup>4</sup> CD için: Sadece MP3/WMA dosyaları için. Bu ANDROID için geçerli değildir.

### Kontrol modunu seç

ANDROID kaynağındayken **5 USB MODE** ögesine arka arkaya basın.

**AUTO MODE:** Android cihaza yüklü JVC MUSIC PLAY uygulaması aracılığıyla bu üniteden Android cihaz kontrolü yapma.

**AUDIO MODE:** Android cihaza yüklü diğer medya oynatıcı uygulamaları aracılığıyla Android cihazın kendisi kullanılarak Android cihaz kontrolü yapma. Yine de bu üniteden çal/durdur veya dosyayı atla işlemlerini yapabilirsiniz.

### Müzik sürücüsünü seçin

USB kaynağındayken **5 USB MODE** ögesine arka arkaya basın.

Aşağıdaki sürücüde kaydedilmiş şarkılar tekrar oynatılacak.

- Seçili bir akıllı cep telefonunun dahili veya harici belleği (yığın depolama sınıfı).
- Çoklu bir sürücü cihazının seçili sürücüsü.

### Klasör veya listeden bir dosya seçin

ANDROID için [AUTO MODE] seçildiğinde yalnızca bu uygulanabilir.

- 1 **Q/↵** ögesine basın.
- 2 **Bir klasör/liste belirlemek için ses düğmesini çevirin, ardından düğmeye basın.**
- 3 **Bir dosya belirlemek için ses düğmesini çevirin, ardından düğmeye basın.**

#### Hızlı ara

Çok sayıda dosyanız varsa, bunlar arasında hızlıca arama yapabilirsiniz.

Listeye hızlı bir şekilde göz atmak için ses düğmesini hızlıca çevirin.

#### Alfabe ara (yalnızca ANDROID kaynak için geçerlidir)

İlk karaktere göre bir dosyayı arayabilirsiniz.

- 1 **Karakter seçmek için 2 ▲ / 1 ▼ ögesine basın.**
- 2 **İstediğiniz karakteri seçmek için ses düğmesini çevirin.**

^A^	: Büyük harf (A ila Z)
_A_	: Küçük harf (a ila z)
-0-	: Sayılar (0 ila 9)
-OTHERS-	: A ila Z, 0 ila 9'un dışındaki karakterler
- 3 **Aramayı başlatmak için ses düğmesine basın.**





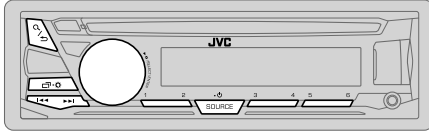



- Önceki ayar ögesine dönmek için, **Q/↵** düğmesine basın.
- İptal etmek için **Q/↵**'na basın ve bekleyin.





Yeterli sinyal gücüne sahip bir FM stereo yayını alırken "ST" yanar.

## İstasyon arama

- 1 FM veya AM arasından seçim yapmak için **SOURCE**- ögesine basın.
- 2 Otomatik olarak bir kanal aramak için   ögesine basın (veya uzaktan kumanda üzerindeki   ögesine basın).  
(veya)  
"M" harfi yanıp sönene kadar   ögesine basılı tutun (veya uzaktan kumanda üzerindeki   ögesine basılı tutun), ardından manuel olarak bir kanal aramak için arka arkaya basın.

## Hafızadaki ayarlar

FM için 18 adede kadar, AM için ise 6 adede kadar istasyon kaydı yapabilirsiniz.

### ■ İstasyon kaydetme

Bir istasyonu dinlerken....

Numara tuşlarından (1 ila 6) bir tanesine basın ve basılı tutun.

- 1 (veya)  
"PRESET MODE" yanıp sönene kadar ses düğmesine basın ve basılı tutun.
- 2 Bir önayar numarası seçmek için ses düğmesini çevirin ve ardından düğmeye basın.  
Önayar numarası yanıp söner ve "MEMORY" ibaresi belirir.





### ■ Kayıtlı bir istasyonu seçme



Numara tuşlarından (1 ila 6) bir tanesine basın.

(veya)

- 1   ögesine basın.
- 2 Bir önayar numarası seçmek için ses düğmesini çevirin ve ardından düğmeye basın.

## Diğer ayarlar

- 1   düğmesine basın ve basılı tutun.
- 2 Bir öge seçmek için (aşağıdaki tabloya bakın) ses düğmesini çevirin ve ardından düğmeye basın.
- 3 İstenilen öge seçildiğinde veya aktif olduğunda 2 adımlarını tekrar et veya seçilen ögede belirtilen talimatlar izleyin.
- 4 Çıkmak için   tuşuna basın.

Önceki ayar ögesine dönmek için,   düğmesine basın.

Varsayılan: **XX**

## TUNER SETTING

### RADIO TIMER

Geçerli kaynağın ne olduğuna bakmaksızın, belirlenen zamanda radyoyu açar.

- 1 **ONCE/DAILY/WEEKLY/OFF**: Zamanlayıcının ne sıklıkla açılacağına seçilmesidir.
- 2 **FM/AM**: Bantı seçer.
- 3 **01 ila 18 (FM için)/01 ila 06 (AM için)**: Önceden ayarlanan istasyonları seçer.
- 4 Etkinleşme günü\*1 ve saatini ayarlayın.  
Tamamlandığında "☉" yanar.

Radyo Zamanlayıcı aşağıdaki durumlarda etkinleşmez.

- Ünite kapalı olduğunda.
- AM Radyo Zamanlayıcı seçildikten sonra, [SOURCE SELECT] dahilinde [AM SRC] ayarı [OFF] olarak belirlendiğinde. (→ 4)

### SSM

**SSM 01–06/SSM 07–12/SSM 13–18**: 18 adede kadar FM istasyonunun otomatik olarak ayarlanır. İlk 6 istasyon kaydedildiğinde "SSM" yanıp sönmeyi durdurur. Sıradaki -12 istasyonu da kaydetmek için **SSM 07–12/SSM 13–18** seçimini yapın.

\*1 Sadece 1. adımda [ONCE] veya [WEEKLY] seçili ise seçilebilir.

## RADYO

<b>LOCAL SEEK</b>	<b>ON:</b> Yalnızca iyi çeken FM istasyonlarını seçer. ; <b>OFF:</b> İptal eder. • Ayarlar seçilen kaynak/istasyona yalnızca uygulanabilir. Kaynağı/istasyonu bir kez değiştirdiğinizde ayarları tekrar yapmanız gerekmektedir.
<b>IF BAND</b>	<b>AUTO:</b> Yakın FM istasyonların neden olduğu girişim seslerini azaltmak için radyonun seçiciliğini artırır. (Stereo etkisi kaybolabilir). ; <b>WIDE:</b> Yakıt FM istasyonlardan kaynaklanan girişim seslerine bağlıdır ancak ses kalitesi azalmayacak ve stereo etki kaybolmayacaktır.
<b>MONO SET</b>	<b>ON:</b> FM alımını güçlendirir ancak stereo etkisi kaybolur. ; <b>OFF:</b> İptal eder.
<b>NEWS SET*2</b>	<b>ON:</b> Ünite, eğer varsa geçici olarak Haber Programı moduna geçer. ; <b>OFF:</b> İptal eder.
<b>REGIONAL*2</b>	<b>ON:</b> AF kontrolünü kullanarak, yalnızca belirli bir bölgede başka bir istasyona geçer. ; <b>OFF:</b> İptal eder.
<b>AF SET*2</b>	<b>ON:</b> Geçerli çekim gücü zayıf olduğunda, otomatik olarak, aynı Radio Data System ağı dahilinde aynı programı yayınlayan ve çekim gücü daha iyi olan başka bir istasyon arar. ; <b>OFF:</b> İptal eder.
<b>TI*2</b>	<b>ON:</b> Üniteyi uygunsuz geçici olarak Trafik Bilgi Sistemine geçirir ("TI" ışıkları açık). ; <b>OFF:</b> İptal eder.
<b>PTY SEARCH*2</b>	Bir PTY kodu seçin (aşağıya bakınız). Seçtiğiniz kodla aynı PTY koduna sahip bir program yayınlayan bir istasyon bulunursa o istasyon ayarlanır.

\*2 Sadece FM kaynağı için.

### PTY kodu

**NEWS, AFFAIRS, INFO, SPORT, EDUCATE, DRAMA, CULTURE, SCIENCE, VARIED, POP M (müzik), ROCK M (müzik), EASY M (müzik), LIGHT M (müzik), CLASSICS, OTHER M (müzik), WEATHER, FINANCE, CHILDREN, SOCIAL, RELIGION, PHONE IN, TRAVEL, LEISURE, JAZZ, COUNTRY, NATION M (müzik), OLDIES, FOLK M (müzik), DOCUMENT**

## AUX

### Taşınabilir bir ses çaların kullanılması

#### 1 Taşınabilir bir ses çalar bağlayın (ticari olarak satılır).

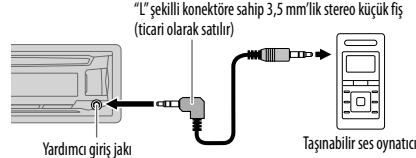

- 2 [SOURCE SELECT] içinden [BUILT-IN AUX] ayarını [ON] olarak belirleyin. (→ 4)
- 3 AUX arasından seçim yapmak için **SOURCE-** öğesine basın.
- 4 Taşınabilir ses çaları açın ve çalmayı başlatın.



Optimum ses çıkışı elde etmek için 3 çekirdek tapalı head stereo küçük fiş kullanın.

# SES AYARLARI

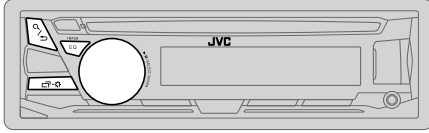

## Önayarlı bir ekolayzer seçin

**EQ-BASS** ögesine tekrar tekrar basın.

(veya)

**EQ-BASS** ögesine basın ve ardından ses düğmesini 5 saniye içinde çevirin.

Ekolayzer ön ayarı :

FLAT (varsayılan), DRVN 3, DRVN 2, DRVN 1, HARD ROCK, HIP HOP, JAZZ, POP, R&B, TALK, USER, VOCAL BOOST, BASS BOOST, CLASSICAL, DANCE

## Kendi ses ayarlarınızı kaydedin

- 1 EASY EQ ayarına girmek için **EQ-BASS** ögesine basılı tutun.
  - 2 Bir öge seçmek için ses düğmesini çevirin ve ardından düğmeye basın.  
Ayar için [EASY EQ] ögesine bakın ve sonuç [USER] ögesine kaydedilir.
- Önceki ayar ögesine dönmek için, / düğmesine basın.
  - Çıkmak için **EQ-BASS** ögesine basın.

## Diğer ayarlar

- 1 · düğmesine basın ve basılı tutun.
- 2 Bir öge seçmek için (aşağıdaki tabloya bakın) ses düğmesini çevirin ve ardından düğmeye basın.
- 3 İstenilen öge seçildiğinde veya aktif olduğunda 2 adımlarını tekrar et veya seçilen ögede belirtilen talimatları izleyin.
- 4 Çıkmak için · tuşuna basın.

Önceki ayar ögesine dönmek için, / düğmesine basın.

Varsayılan: **XX**

## EQ SETTING

### PRESET EQ

Müzik türüne uygun olarak önayarlı bir ekolayzer seçer.

- [EASY EQ] veya [PRO EQ] ögesinde yapılan ayarları kullanmak için [USER] ögesini seçin. FLAT/DRVN 3/DRVN 2/DRVN 1/HARD ROCK/HIP HOP/JAZZ/POP/R&B/TALK/USER/VOCAL BOOST/BASS BOOST/CLASSICAL/DANCE

### EASY EQ

Kendi ses ayarlarınızı belirleyin.

- Ayarlar [USER] ögesine kaydedilir.
- Yapılan ayarlar [PRO EQ]'nin güncel ayarlarını etkileyebilir.

SUB.W SP*1*2:	00 ila +06	(Varsayılan: <b>03</b> )
SUB.W*1*3:	-08 ila +08	<b>00</b>
BASS:	LVL-06 ila LVL+06	<b>LVL 00</b>
MID:	LVL-06 ila LVL+06	<b>LVL 00</b>
TRE:	LVL-06 ila LVL+06	<b>LVL 00</b>

### PRO EQ

**1 BASS/MIDDLE/TREBLE:** Ses tonu seçin.

**2** Seçilen ses tonunun ses öğelerini ayarlayın.

- Ayarlar [USER] ögesine kaydedilir.
- Yapılan ayarlar [EASY EQ]'nin güncel ayarlarını etkileyebilir.

BASS	Frekans: 60HZ/80HZ/100HZ/200HZ	(Varsayılan: <b>80HZ</b> )
	Düzey: LVL-06 ila LVL+06	<b>LVL 00</b>
	Q: Q1.0/Q1.25/Q1.5/Q2.0	<b>Q1.0</b>
MIDDLE	Frekans: 0.5KHZ/1.0KHZ/1.5 KHZ/2.5KHZ	(Varsayılan: <b>1.0KHZ</b> )
	Düzey: LVL-06 ila LVL+06	<b>LVL 00</b>
	Q: Q0.75/Q1.0/Q1.25	<b>Q1.25</b>
TREBLE	Frekans: 10.0KHZ/12.5KHZ/15.0KHZ/17.5KHZ	(Varsayılan: <b>10.0KHZ</b> )
	Düzey: LVL-06 ila LVL+06	<b>LVL 00</b>
	Q: Q FIX	<b>Q FIX</b>

## AUDIO CONTROL

**BASS BOOST** LEVEL +01 ila LEVEL +05 (LEVEL +01): Tercih ettiğiniz bass güçlendirme seviyesini seçin. ; OFF: İptal eder.

\*1 Yalnızca [SUBWOOFER SET] [ON] olarak ayarlandığında görüntülenir. (→ 10)

\*2 Yalnızca [SPK/PRE OUT] [SUB.W/SUB.W] olarak ayarlandığında görüntülenir. (→ 10)

\*3 Yalnızca [SPK/PRE OUT] [REAR/SUB.W] veya [SUB.W/SUB.W] olarak ayarlandığında görüntülenir. (→ 10)

## SES AYARLARI

<b>LOUDNESS</b>	<b>LEVEL 01/LEVEL 02:</b> Düşük ses düzeyinde daha dengeli bir ses üretebilmek için düşük veya yüksek frekansların gücünü artırır. ; <b>OFF:</b> İptal eder.
<b>SUB.W LEVEL*4</b>	<b>SPK-OUT*5</b> <b>SUB.W 00</b> ile <b>SUB.W +06 (SUB.W +03):</b> Hoparlör kablosu bağlantısıyla derin bas hoparlör (subwoofer) çıkış seviyesini düzeltir. (→ 16) <b>PRE-OUT*6</b> <b>SUB.W -08</b> ile <b>SUB.W +08 (SUB.W 00):</b> Harici bir ampifikatör (REAR/SW) vasıtasıyla terminal çıkış hatlarına bağlanarak derin bas hoparlör (subwoofer) çıkış seviyesini düzeltir. (→ 16)
<b>SUBWOOFER SET*6</b>	<b>ON:</b> Subwoofer çıkışını açar. ; <b>OFF:</b> İptal eder.
<b>SUBWOOFER LPF*4</b>	<b>FRQ THROUGH:</b> Tüm sinyaller subwoofer'a gönderilir. ; <b>FRQ 55HZ/FRQ 85HZ/FRQ 120HZ:</b> 55 Hz/85 Hz/120 Hz değerden daha düşük frekanstaki ses sinyalleri subwoofere gönderilir.
<b>SUB.W PHASE*4*7</b>	<b>REVERSE (180°)/NORMAL (0°):</b> En iyi performansı elde etmek ve hoparlör çıkışıyla aynı hatta olmak için derin bas hoparlör çıkışının fazını seçer.
<b>FADER</b>	<b>POSITION R06</b> ile <b>POSITION F06 (POSITION 00):</b> Ön ve arka hoparlör çıkış balansı ayar.
<b>BALANCE*8</b>	<b>POSITION L06</b> ile <b>POSITION R06 (POSITION 00):</b> Sol ve sağ hoparlör çıkış balansı ayar.
<b>VOLUME ADJUST</b>	<b>LEVEL -15</b> ile <b>LEVEL +06 (LEVEL 00):</b> Her bir kaynağın, başlangıç ses düzeyini ayarlar (FM ses düzeyine oranla). Ayarlamadan önce, ayarlamak istediğiniz kaynağı seçin. (FM seçimi yapıldıysa "VOL. ADJ FIX" ibaresi belirir.)
<b>AMP GAIN</b>	<b>LOW POWER:</b> En yüksek ses seviyesini 25 olarak sınırlar. (Hoparlörlerin hasar görmesini engellemek için, her bir hoparlörün güç seviyesi 50 W'tan daha düşük olduğunda bu ayar seçin.) ; <b>HIGH POWER:</b> En yüksek ses seviyesi 35'dir.

\*4 Yalnızca [SUBWOOFER SET] [ON] olarak ayarlandığında görüntülenir.

\*5 Yalnızca [SPK/PRE OUT] [SUB.W/SUB.W] olarak ayarlandığında görüntülenir.

\*6 Yalnızca [SPK/PRE OUT] [REAR/SUB.W] veya [SUB.W/SUB.W] olarak ayarlandığında görüntülenir.

\*7 [SUBWOOFER LPF] için seçilebilir [FRQ THROUGH] ayarlar bundan başkaysa ancak seçilebilir.

\*8 Ayar subwoofer çıkışını etkilemez.

**D.T.EXPANDER** **ON:** Yüksek frekanslı bileşenleri dengeleyerek ve ses verisinin sıkıştırılması sırasında (Dijital Parça Genişletici) dalgalı biçiminin yükselme süresini düzelterek gerçekçi bir ses oluşturur. ; **OFF:** İptal eder.

**SPK/PRE OUT** Hoparlör bağlantı yöntemine bağlı olarak, istenilen çıkış elde etmek için uygun ayarı seçin. (→ Hoparlör çıkış ayarları)

### Hoparlör çıkış ayarları

Hoparlör bağlantı yöntemine bağlı olarak, [SPK/PRE OUT] hoparlörleri için çıkış ayarını seçin.

### Hat çıkış terminaleri üzerinden bağlantı

Harici bir yükseltici vasıtasıyla bağlantılar için. (→ 16)

Ayar açık [SPK/PRE OUT]	Hat çıkış terminaleri vasıtasıyla ses sinyali	
	FRONT	REAR/SW
<b>REAR/REAR</b>	Ön hoparlörlerin çıkışı	Arka hoparlör çıkışı
<b>REAR/SUB.W</b> (varsayılan)	Ön hoparlörlerin çıkışı	Subwoofer çıkışı
<b>SUB.W/SUB.W</b>	Ön hoparlörlerin çıkışı	Subwoofer çıkışı

### Hoparlör uçları üzerinden bağlantı

Harici bir yükseltici kullanılmadan yapılan bağlantılar için. Fakat, bu ayarlarla da subwoofer çıkışının keyfini sürebilirsiniz. (→ 16)

Ayar açık [SPK/PRE OUT]	Arka hoparlör bağlantı kablosu vasıtasıyla ses sinyali	
	L (sol)	R (sağ)
<b>REAR/REAR</b>	Arka hoparlör çıkışı	Arka hoparlör çıkışı
<b>REAR/SUB.W</b> (varsayılan)	Arka hoparlör çıkışı	Arka hoparlör çıkışı
<b>SUB.W/SUB.W</b>	Subwoofer çıkışı	(Sessiz)





[SUB.W/SUB.W] seçildiğinde:

– [SUBWOOFER LPF]’de [FRQ 120HZ] seçilebilir ve [FRQ THROUGH] uygulanamaz.

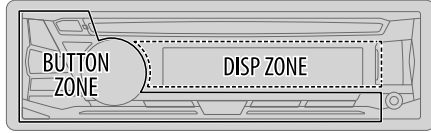
– [FADER]’de [POSITION R01] seçilir ve seçilebilirlik oranı [POSITION R06]’den [POSITION 00]’e kadardır.

# EKRAN AYARLARI



- 1  düğmesine basın ve basılı tutun.
  - 2 Bir öge seçmek için (aşağıdaki tabloya bakın) ses düğmesini çevirin ve ardından düğmeye basın.
  - 3 İstenilen öge seçildiğinde veya aktif olduğunda 2 adımlarını tekrar et veya seçilen öğede belirtilen talimatları izleyin.
  - 4 Çıkmak için  tuşuna basın.
- Önceki ayar öğesine dönmek için,  /  düğmesine basın.

Varsayılan: **XX**

## DISPLAY

- DIMMER** Aydınlatmayı karartın.  
**OFF:** Dimmer kapalı. Parlaklık [DAY] ayarı için değişiyor.  
**ON:** Dimmer açık. Parlaklık [NIGHT] ayarı için değişiyor.  
( [BRIGHTNESS])  
**DIMMER TIME:** Dimmer zamanını açmayı ve kapamayı düzenler.  
1 Zamanı seçmek için [ON] ses düğmesini çevirin ve ardından düğmeye basın.  
2 Zamanı seçmek için [OFF] ses düğmesini çevirin ve ardından düğmeye basın.  
(Varsayılan: [ON]: 18:00 ; [OFF]: 6:00)  
**DIMMER AUTO:** Aracın farlarını açtığınızda ya da kapattığınızda, dimmer otomatik olarak açılır ve kapanır.\*1

## BRIGHTNESS

Gece ve gündüz için parlaklığı ayrı ayrı ayarlayın.

1 **DAY/NIGHT:** Gündüz veya gece arasından seçim yapın.

2 Bir alan seç.

3 **LEVEL 00** ila **LEVEL 31:** Parlaklık ayarını belirleyin.

(Varsayılan: **BUTTON ZONE:** **DAY: LEVEL 25 ; NIGHT: LEVEL 09**  
**DISP ZONE:** **DAY: LEVEL 31 ; NIGHT: LEVEL 12**)

## TEXT SCROLL\*2

**SCROLL ONCE:** Gösterge bilgilerini bir kez kaydırır. ;

**SCROLL AUTO:** 5 saniyelik aralıklarla kaydirmayı tekrarlar. ;

**SCROLL OFF:** İptal eder.

\*1 Aydınlatma kontrolü kablo bağlantısı gerekir. ( 16)

\*2 Bazı karakterler ya da semboller doğru şekilde görüntülenmez (veya boş görünür).

# REFERANSLAR

## ■ Bakım

### Ünitenin temizlenmesi

Ön panel üzerindeki kırı, kuru silikon veya yumuşak bir bezle silin.

### Konektörün temizlenmesi

Ön paneli sökün ve konektörleri, pamuklu bir bez kullanarak veya konektöre hasar vermemeye dikkat ederek güç kullanmadan temizleyin.

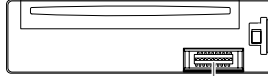

Konektör (ön panelin arka tarafında)

### Disklerin kullanımı:

- Diskin kayıt yüzüne dokunmayın.
- Diskin üzerine bant vb. yapıştırmayın, üzerine bant yapışmış diskleri kullanmayın.
- Disk için herhangi bir aksesuar kullanmayın.
- Diski merkezden dışarıya hareketlerle temizleyin.
- Diski kuru silikon veya yumuşak bir bezle temizleyin. Herhangi bir çözücü madde kullanmayın.
- Diskleri bu üniteden çıkarırken, yatay olarak çekin.
- Bir disk takmadan önce diskin orta deliğindeki ve kenarlarındaki korumaları çıkann.

## ■ Daha fazla bilgi

- İçin: — En güncel aygıt yazılımı ve en güncel parça listesi  
— Herhangi bir güncel bilgi

<<http://www.jvc.net/cs/car/>> adresini ziyaret edin.

## Genel

- Bu ünite yalnızca aşağıdaki CD'leri çalabilir:



- Bu alıcı, çoklu oturumlu diskleri çalabilir; ancak kapanmamış oturumlar çalma sırasında atlanacaktır.
- **DualDisc çalma:** "DualDisc" in (İkili Disk) DVD formatında olmayan tarafı, "Compact Disc Digital Audio" (Kompakt Disk Dijital Ses) standardı ile uyumlu değildir. Bu nedenle, bu ünite DualDisc'in DVD formatında olmayan tarafının kullanılması tavsiye edilememektedir.
- Çalınabilir ses dosyaları hakkında ayrıntılı bilgi ve notlar için <<http://www.jvc.net/cs/car/>> adresini ziyaret edin.

## Çalınabilir dosyalar

- Çalınabilir ses dosyası:
    - Disk için: MP3 (.mp3), WMA (.wma)
    - USB yiğın depolama aygıtı için: MP3 (.mp3), WMA (.wma), WAV (.wav), FLAC (.flac)
  - Çalınabilir medya disk: CD-R/CD-RW/CD-ROM
  - Çalınabilir disk dosya formatı: ISO 9660 Seviyesi 1/2, Joliet, Uzun dosya adı
  - Çalınabilir USB aygıtı dosya sistemi: FAT12, FAT16, FAT32
- Ses dosyaları yukarıda listelenen standartlara uysa dahi, medya veya aygıtın türüne veya koşullarına bağlı olarak kayıttan yürütme imkansız olabilir.

## Çalınamayan diskler

- Yuvarlak olmayan diskler.
- Kayıt yüzeyinde renklenme olan veya kırı olan diskler.
- Kapatılmamış Recordable/ReWritable (Kaydedilebilir/Tekrar Yazılabilir) diskler.
- 8 cm CD. Bir adaptör kullanılarak yerleştirilmeye çalışılmak anzaya neden olabilir.

## USB aygıtlar hakkında

- Bir USB aygıtını bir USB çoklayıcıya bağlayamazsınız.
- 5 m'den daha uzun bir kablolu bağlantı normal olmayan çalmaya neden olabilir.
- Bu ünite elektrik gücü 5 V'den farklı olan ve 1 A'yı geçen bir USB aygıtını tanıyamaz.

## Android cihaz hakkında

- Bu ünite Android OS 4.1 ve üzerini desteklemektedir.
- Bazı Android cihazlar (4.1 ve üzeri sürüme sahip işletim sistemleri) tam olarak Android Açık Aksesuar (AOA) 2.0' i destekleyebilir.
- Android cihazı hem yiğın depolama sınıfını hemde AOA 2.0' i destekliyorsa bu ünite her zaman AOA 2.0 yoluyla öncelikli olarak playback yapar.

## REFERANSLAR

### Ekran bilgilerini değiştirin

☰ • ⚙ öğesine her bastığımızda bilgi ekranı değişir.

- Eğer bilgi mevcut değilse veya kayıt edilmediyse, "NO TEXT", "NO NAME" veya diğer bilgi (ör. istasyon adı) görüntülenir.

Kaynak adı	Gösterge bilgileri
FM veya AM	Frekans (Tarih/Saat) <b>(Yalnızca FM Radyo Veri Sistemi kullanan istasyonlar için)</b> İstasyon adı (PS)/Program Türü (PTY) (Tarih/Saat) → Radyo metni (Tarih/Saat) → Radyo metni+ (Radyo metni+) → Şarkı adı (Sanatçı) → Şarkı adı (Tarih/Saat) → Frekans (Tarih/Saat) → (başa geri döner)
CD veya USB	<b>(CD-DA için)</b> Parça adı (Sanatçı) → Parça adı (Disk adı) → Parça adı (Tarih/Saat) → Çalma süresi (Tarih/Saat) → (başa geri döner) <b>(MP3/WMA/WAV/FLAC dosyaları için)</b> Şarkı adı (Sanatçı) → Şarkı adı (Albüm adı) → Şarkı adı (Tarih/Saat) → Dosya adı (Klasör adı) → Dosya adı (Tarih/Saat) → Çalma süresi (Tarih/Saat) → (başa geri döner)
ANDROID	<b>[AUTO MODE]</b> seçildiğinde (→ 6): Şarkı adı (Sanatçı) → Şarkı adı (Albüm adı) → Şarkı adı (Tarih/Saat) → Çalma süresi (Tarih/Saat) → (başa geri döner)
AUX	AUX (Tarih/Saat)

### Kullanılabilir Kiril Alfabeti harfleri

■ Kullanılabilir karakterler

□ Ekran göstergeleri

А	Б	В	Г	Д	Е	Ж	З	И	Й	К	Л	М	Н	О	П	Р
А	Б	В	Г	Д	Е	Ж	З	И	Й	К	Л	М	Н	О	П	Р
С	Т	У	Ф	Х	Ц	Ч	Ш	Щ	Ъ	Ы	Ь	Э	Ю	Я	Ё	
С	Т	У	Ф	Х	Ц	Ч	Ш	Щ	Ъ	Ы	Ь	Э	Ю	Я	Ё	

## SORUN GİDERME

Belirti	Çözüm
Genel	Ses duyulmuyor. <ul style="list-style-type: none"><li>Sesi en uygun düzeye ayarlayın.</li><li>Kabloları ve bağlantıları kontrol edin.</li></ul>
	"MISWIRING CHECK WIRING THEN PWR ON" ibaresi görünür. Gücü kapatın saha sonra hoparlör kablo terminallerinin iyice yalıtılıp yalıtılmadığından emin olun. Gücü tekrar açın.
	"PROTECTING SEND SERVICE" ibaresi görünür. Üniteyi en yakın servis merkezine gönderin.
Kaynak seçilemiyor. <b>[SOURCE SELECT]</b> ayarını kontrol edin. (→ 4)	
Radyo	• Radyo alımı zayıf. • Radyoyu dinlerken parazit var. Anten bağlantısını gerektiği gibi yapın.
	Disk çıkartılmıyor. Diski zorla çıkarmak için ▲ öğesine basın ve basılı tutun. Çıkardığınızda disk düşürmemeye özen gösterin.
"IN DISC" ibaresi görünür. Diski çıkardığınızda, herhangi bir şeyin yüklemeye yuvasını engellemediğinden emin olun.	
"PLEASE EJECT" ibaresi görünür. ▲ öğesine basın ve ardından disk doğru şekilde yerleştirin.	
Çalma sırası beklendiği gibi değil. Çalma sırası dosya adına (USB) veya dosyaların kayıt sırasına (disk) göre belirlenir.	
Geçen çalma süresi doğru değil. Bu, daha önce gerçekleşen kayıt işlemine bağlıdır.	
"NOT SUPPORT" ibaresi belirir ve parçalar atlamaya başlar. Parçanın çalınabilir bir formatta olup olmadığını kontrol edin. (→ 12)	
"READING" yanıp sönüyor. • Çok fazla hiyerarşi seviyesi ve klasör kullanmayın. • Diski yeniden yerleştirin veya USB aygıtı yeniden takın.	
"CANNOT PLAY" yanıp sönüyor ve/veya bağlı aygıt algılanmıyor. • Bağlı aygıtın bu ünite ile uyumlu olup olmadığını ve dosyaların desteklenen bir formatta olduğunu kontrol edin. (→ 12) • Aygıtı yeniden takın.	

## SORUN GİDERME

Belirti	Çözüm
CD/USB	<ul style="list-style-type: none"><li>Doğru karakterler görüntülenmiyor.</li><li>Bu ünite yalnızca büyük harfleri, rakamları ve sınırlı sayıda sembolü görüntüleyebilir.</li><li>Seçmiş olduğunuz (→ 4) görüntüleme diline bağlı olarak, bazı karakterler doğru bir şekilde görüntülenemeyebilir.</li></ul>
	<ul style="list-style-type: none"><li>Playback yapılırken ses duyulamaz.</li><li>Yalnızca Android cihazdan ses çıkışı.</li><li>Android cihazı tekrar bağlayın.</li><li>Eğer [AUDIO MODE] modundaysa Android cihazda herhangi bir medya player uygulaması başlatın ve playback'ı başlatın.</li><li>Eğer [AUDIO MODE] modundaysa mevcut medya player uygulamasını tekrar başlatın veya başka bir medya player uygulaması kullanın.</li><li>Android cihazı tekrar başlatın.</li><li>Eğer bu sorunu çözemiyorsa bağlı Android cihaz ses sinyalini üniteye gönderemiyordur. (→ 12)</li></ul>
ANDROID	<ul style="list-style-type: none"><li>[AUTO MODE]'de playback yapılamıyor.</li><li>Android cihazınızda JVC MUSIC PLAY APP uygulamasının yüklü olup olmadığından emin olun. (→ 5)</li><li>Android cihazı tekrar bağlayın ve uygun kontrol modunu seçin. (→ 6)</li><li>Şayet bu sonunu çözemiyorsa bağlı Android cihaz [AUTO MODE] desteklemiyordur. (→ 12)</li></ul>
	<ul style="list-style-type: none"><li>"NO DEVICE" veya "READING" yanıp sönüyor.</li><li>Android cihaz üzerindeki geliştirici seçeneklerini kapatın.</li><li>Android cihazı tekrar bağlayın.</li><li>Şayet bu sonunu çözemiyorsa bağlı Android cihaz [AUTO MODE] desteklemiyordur. (→ 12)</li></ul>
	<ul style="list-style-type: none"><li>Playback kesintili veya ses atlama sıkıntısı var.</li><li>Android cihaz üzerindeki güç tasarruf modunu kapatın.</li></ul>
	<ul style="list-style-type: none"><li>"CANNOT PLAY"</li><li>Android cihazın çalınabilir ses dosyaları içerip içermediğinden emin olun.</li><li>Android cihazı tekrar bağlayın.</li><li>Android cihazı tekrar başlatın.</li></ul>

Hala sorun yaşıyorsanız üniteyi yeniden başlatın. (→ 3)

## KURULUM/BAĞLANTI

### ▲ Uyarı

- Bu ünite yalnızca, negatif topraklama yapılmış 12 V DC'lik güç kaynağı ile kullanılabilir.
- Kablolama ve montaj öncesinde akünün negatif terminal bağlantısını kesin.
- Kısa devre olmasını engellemek için Akü kablosunu (sarı) ve Kontak kablosunu (kırmızı) aracın şasisine veya Topraklama kablosuna (siyah) bağlamayın.
- Kısa devre olmasını engellemek için, bağlı olmayan kabloları elektrik bandı ile sarın.
- Montajdan sonra, üniteyi aracın şasisine toprakladığınızdan emin olun.

### ▲ Dikkat

- Güvenliğiniz için, kablolama ve montaj işlerini profesyonellere bırakın. Araç ses sistemi satıcısına danışın.
- Bu üniteyi aracınızın konsoluna takın. Ünite kullanım sırasında ve kullanımın hemen ardından ünitenin metal kısımlarına dokunmayın. Soğutma plakası ve kaplama gibi metal kısımlar sıcak olabilir.
- Hoparlörlerin ⊖ kablolarını araç şasisine veya Şasi kablosuna (siyah) bağlamayın veya bu kablolar paralel bağlamayın.
- Maksimum gücü 50 W üzeri hoparlörler kullanın. Hoparlörlerin maksimum gücü 50 W'tan düşürülürse, hoparlörlerin hasar görmemesi için [AMP GAIN] ayarını değiştirin. (→ 10)
- Üniteyi 30°den küçük bir açıyla monte edin.
- Aracınızın kablo setinde kontak terminali yoksa, Kontak kablosunu (kırmızı) sigorta kutusuna bağlayın. Sigorta kutusu 12 V DC'lik bir güç kaynağı sağlamalı ve kontak anahtarı ile açılıp kapatılabilmelidir.
- Tüm kabloları sıcak metal parçalarından uzak tutun.
- Ünite takıldıktan sonra, fren lambalarının, sinyallerin, silceklerin, vb. düzgün bir şekilde çalışıp çalışmadığını kontrol edin.
- Sigorta atarsa, öncelikle kabloların aracın şasisine temas etmediğinden emin olun ve ardından eski sigortayı, aynı değerdeki yeni bir sigorta ile değiştirin.

### Temel prosedür

- Anahtarı, kontak anahtarından çıkarın ve ardından araç aküsünün ⊖ terminalinin bağlantısını kesin.
- Kabloları doğru şekilde bağlayın.  
Kablo bağlantısı bölümüne bakın. (→ 16)
- Üniteyi aracınıza monte edin.  
Ünitenin monte edilmesi (konsol montajı) bölümüne bakın. (→ 15)
- Araç aküsünün ⊖ terminalini bağlayın.
- Birimi sıfırlayın. (→ 3)



## Ünitenin monte edilmesi (konsol montajı)

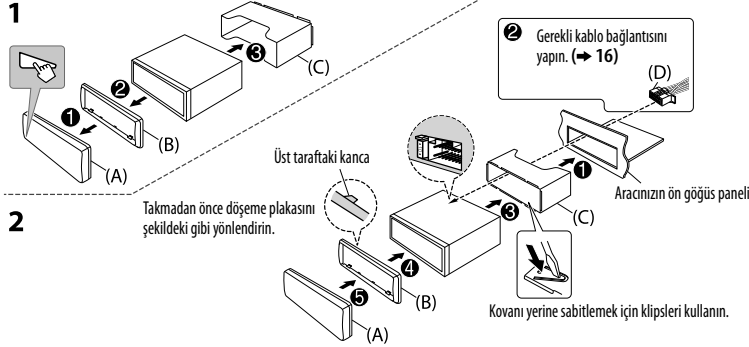

## Montaj kovanı olmadan montaj yapılırken

- 1 Montaj kovanını ve çerçeve plakasını üniteden çıkartın.
- 2 Araç takma desteğiyle ünitedeki (her iki yöndeki) delikleri sıraya dizin ve üniteyi vidalarla (ticari olarak satılır) sağlamlaştırın.

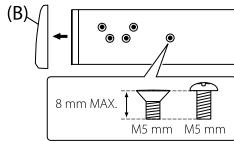

▲ Sadece belirtilen vidaları kullanın. Yanlış vidaların kullanılması üniteye hasar verebilir.

## Ünitenin çıkarılması

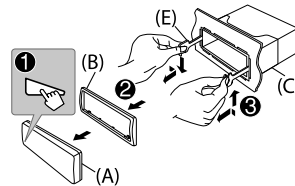

## Montaj için parça listesi

### (A) Ön panel

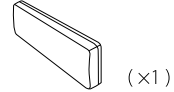

### (B) Çerçeve plakası

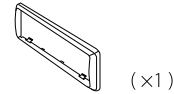

### (C) Montaj kovanı

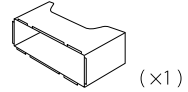

### (D) Kablo seti

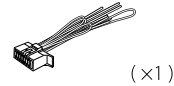

### (E) Çıkarma tuşu



# KURULUM/BAĞLANTI

## Kablo bağlantısı

### ÖNEMLİ

Üniteyi ticari olarak kullanışlı ve arabanız için özel kablo demeti ile montaj yapmanızı ve güvenliğiniz için bu işi profesyonellere bırakmanızı tavsiye ediyoruz. Araç ses sistemi satıcınıza danışın.

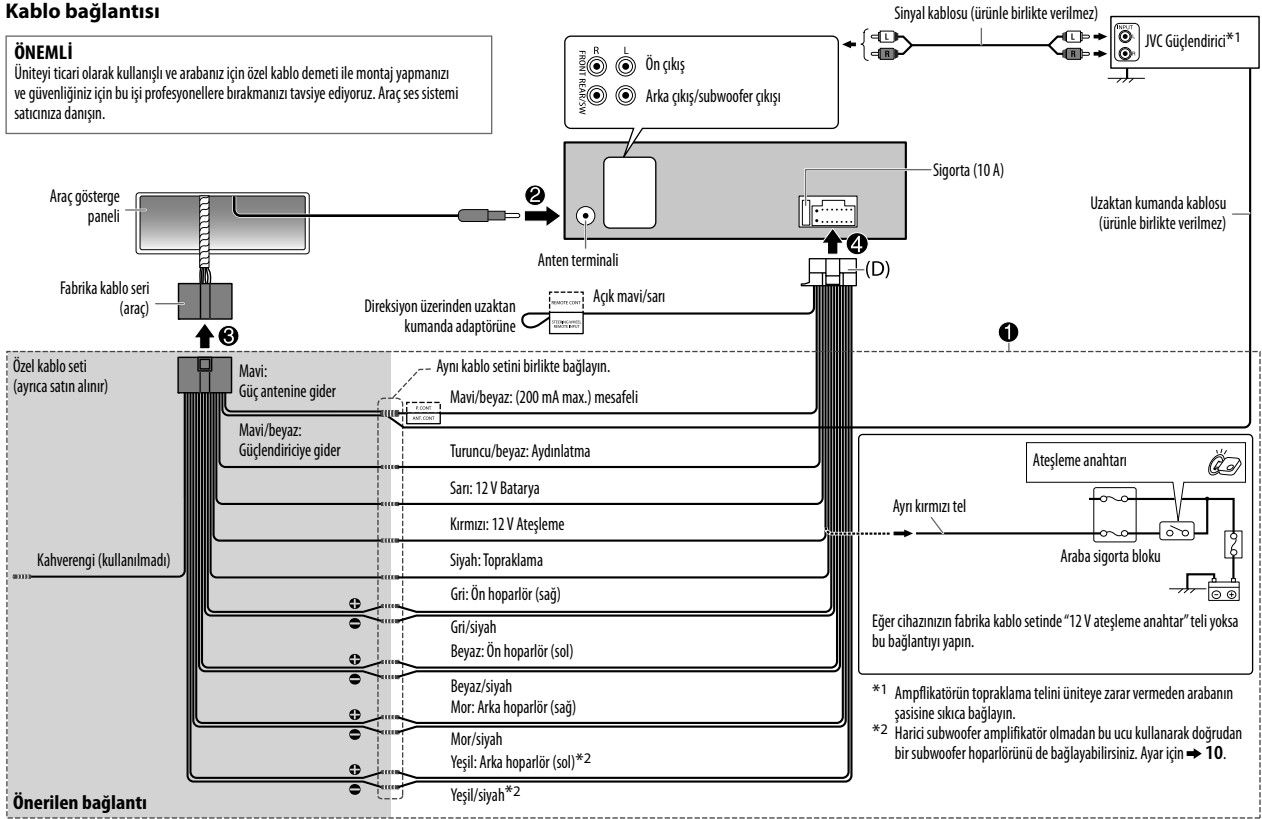

# TEKNİK ÖZELLİKLER

Önceden bildirilmeksizin değişikliğe tabidir.

Tuner	FM	Frekans Aralığı	87,5 MHz — 108,0 MHz (50 kHz adımlarla)
		Kullanılabilir Hassasiyet (S/N = 26 dB)	0,71 $\mu$ V/75 $\Omega$ (8,2 dBf)
		Sessizleştirme Hassasiyeti (DIN S/N = 46 dB)	2,0 $\mu$ V/75 $\Omega$
		Frekans Tepkisi ( $\pm 3$ dB)	30 Hz — 15 kHz
		Sinyal-Parazit Oranı (MONO)	64 dB
		Stereo Ayırma (1 kHz)	40 dB
AM (MW)	Frekans Aralığı	531 kHz — 1 602 kHz (9 kHz adımlarla)	
	Kullanılabilir Hassasiyet (S/N = 20 dB)	28,2 $\mu$ V (29 dB $\mu$ )	

CD oynatıcı	Lazer Diyot	GaAlAs
	Dijital Filtre (D/A)	8 kere üst örnekleme
	Mil Devri	500 dev/dak — 200 dev/dak (CLV)
	Wow ve Kırpışma	Alt ölçülebilir sınır
	Frekans Tepkisi ( $\pm 1$ dB)	20 Hz — 20 kHz
	Toplam Harmonik Bozulma (1 kHz)	0,01 %
	Sinyal-Parazit Oranı (1 kHz)	105 dB
	Dinamik Aralık	90 dB
	Kanal Ayırma	85 dB
	MP3 Çözme	MPEG-1/2 Audio Layer-3 uyumlu
WMA Çözme	Windows Media Audio uyumlu	

USB	USB Standardı	USB 1.1, USB 2.0 (Tam Hız)
	Uyumlu Aygıtlar	Yığın bellek sınıfı
	Dosya Sistemi	FAT12/16/32
	Maksimum Elektrik Akımı	DC 5 V $\leq$ 1 A
	MP3 Çözme	MPEG-1/2 Audio Layer-3 uyumlu
	WMA Çözme	Windows Media Audio uyumlu
WAV Çözme	Doğrusal PCM	
FLAC Çözme	FLAC dosyaları	

Yardımcı	Frekans Tepkisi ( $\pm 3$ dB)	20 Hz — 20 kHz
	Giriş Maksimum Voltajı	1 000 mV
	Giriş Empedansı	30 k $\Omega$

Audio	Maksimum Çıkış Gücü	50 W $\times$ 4 veya 50 W $\times$ 2 + 50 W $\times$ 1 (Derin bas hoparlör (subwoofer) = 4 $\Omega$ )
	Ful band aralık gücü (1 % THD min.)	22 W $\times$ 4
	Hoparlör Empedansı	4 $\Omega$ — 8 $\Omega$
	Güçlendirilmemiş Çıkış Seviyesi/Yükü (CD/USB)	2 500 mV/10 k $\Omega$ yük
	Güçlendirilmemiş Çıkış Empedansı	$\leq$ 600 $\Omega$

Genel	Çalışma Voltajı (10,5 V — 16 V arasında izin verilir)	14,4 V
	Maksimum Akım Tüketimi	10 A
	Çalışma Sıcaklığı Aralığı	-10°C — +60°C
	Montaj Büyüklüğü (G $\times$ Y $\times$ D)	182 mm $\times$ 53 mm $\times$ 159 mm
	Net Ağırlık (Çerçeve Plakası ve Montaj Kovanı dahil)	1,2 kg

- Microsoft and Windows Media are either registered trademarks or trademarks of Microsoft Corporation in the United States and/or other countries.
- Android is trademark of Google Inc.

#### libFLAC

Copyright (C) 2000,2001,2002,2003,2004,2005,2006,2007,2008,2009 Josh Coalson

Redistribution and use in source and binary forms, with or without modification, are permitted provided that the following conditions are met:

- Redistributions of source code must retain the above copyright notice, this list of conditions and the following disclaimer.
- Redistributions in binary form must reproduce the above copyright notice, this list of conditions and the following disclaimer in the documentation and/or other materials provided with the distribution.
- Neither the name of the Xiph.org Foundation nor the names of its contributors may be used to endorse or promote products derived from this software without specific prior written permission.

THIS SOFTWARE IS PROVIDED BY THE COPYRIGHT HOLDERS AND CONTRIBUTORS "AS IS" AND ANY EXPRESS OR IMPLIED WARRANTIES, INCLUDING, BUT NOT LIMITED TO, THE IMPLIED WARRANTIES OF MERCHANTABILITY AND FITNESS FOR A PARTICULAR PURPOSE ARE DISCLAIMED. IN NO EVENT SHALL THE FOUNDATION OR CONTRIBUTORS BE LIABLE FOR ANY DIRECT, INDIRECT, INCIDENTAL, SPECIAL, EXEMPLARY, OR CONSEQUENTIAL DAMAGES (INCLUDING, BUT NOT LIMITED TO, PROCUREMENT OF SUBSTITUTE GOODS OR SERVICES; LOSS OF USE, DATA, OR PROFITS; OR BUSINESS INTERRUPTION) HOWEVER CAUSED AND ON ANY THEORY OF LIABILITY, WHETHER IN CONTRACT, STRICT LIABILITY, OR TORT (INCLUDING NEGLIGENCE OR OTHERWISE) ARISING IN ANY WAY OUT OF THE USE OF THIS SOFTWARE, EVEN IF ADVISED OF THE POSSIBILITY OF SUCH DAMAGE.



#### The marking of products using lasers

The label is attached to the chassis/case and says that the component uses laser beams that have been classified as Class 1. It means that the unit is utilizing laser beams that are of a weaker class. There is no danger of hazardous radiation outside the unit.

#### Маркировка изделий, использующих лазеры

К корпусу устройства прикреплена табличка, указывающая, что устройство использует лазерные лучи класса 1. Это означает, что в устройстве используются лазерные лучи слабой интенсивности. Они не представляют опасности и не распространяют опасную радиацию вне устройства.

#### Lazer kullanan ürünlerdeki işaretler

Şasi/Kasa üzerinde bulunan ve bileşenin Class 1 (Sınıf 1) olarak sınıflandırılan lazer ışını kullandığını belirten bir etiket bulunur. Bu etiket, ünitenin düşük sınıf lazer ışınları kullandığını anlamına gelir. Ünite dışında zararlı radyasyon tehlikesi yoktur.