

JVC

UŽIVATELSKÁ PŘÍRUČKA

DLP PROJEKTOR

LX-WX50



Obsah

Bezpečnostní upozornění.....	3	Nabídka NASTAVENÍ SYSTÉMU:	
Důležité bezpečnostní pokyny	4	Základní	25
Přehled	7	Nabídka NASTAVENÍ SYSTÉMU:	
Obsah balení	7	Pokročilé	26
Vnější vzhled projektoru	8	Nabídka INFORMACE.....	28
Ovládací prvky a funkce	9	Struktura OSD nabídky.....	29
Ovládací panel.....	9	Dálkové ovládání projektoru	31
Dálkový ovladač	10	Konfigurace položky Nastavení LAN.....	31
Instalace	12	Ovládání projektoru pomocí webového prohlížeče (e-Control™)	32
Volba umístění	12	Ovládání projektoru pomocí aplikace PJLink™	34
Získání požadované velikosti promítaného obrazu	13	Údržba.....	36
Projekční rozměry.....	13	Péče o projektor.....	36
Posouvání projekčního objektivu ve svislém směru.....	14	Informace o lampě	37
Připojení	15	Zjištění doby provozu lampy	37
Ovládání	16	Prodloužení životnosti lampy	37
Zapnutí projektoru	16	Doba pro výměnu lampy.....	38
Vypnutí projektoru	16	Výměna lampy	39
Volba vstupního zdroje.....	17	Indikátory	42
Úprava promítaného obrazu.....	18	Řešení problémů	43
Úprava úhlu projekce.....	18	Technické údaje.....	44
Automatické nastavení obrazu	18	Technické údaje projektoru.....	44
Jemné doladění velikosti a ostrosti obrazu.....	18	Rozměry	45
Korekce lichoběžníkového zkreslení	19	Tabulka časování.....	46
Korekce rohů obrazu	19	Záruka a autorská práva	51
Funkce nabídek.....	20	Záruka.....	51
Informace o OSD nabídkách.....	20	Autorská práva.....	51
Používání OSD nabídky	20	Vyloučení odpovědnosti.....	51
Nabídka ZOBRAZENÍ.....	21		
Nabídka OBRÁZEK	23		
Nabídka ZDROJ	25		

Bezpečnostní upozornění

Tento výrobek využívá HID (High Intensity Discharge – výboj s vysokou intenzitou) lampu, která obsahuje rtuť. Při likvidaci dodržujte platné předpisy pro likvidaci odpadu. Z důvodů ochrany životního prostředí může likvidace těchto materiálů ve vaší oblasti podléhat předpisům.

Se žádostí o informace týkající se likvidace nebo recyklace se prosím obraťte na vaše místní úřady nebo v případě USA na sdružení Electronic Industries Alliance: <http://www.eiae.org>. nebo volejte 1-800-252-5722 (pro USA) nebo 1-800-964-2650 (pro Kanadu).

INFORMACE FCC (pouze USA)

UPOZORNĚNÍ:

Jakékoliv změny nebo úpravy, které nejsou schváleny společností JVC, mohou vést k zániku vašeho oprávnění používat toto zařízení.

POZNÁMKA:

Zařízení bylo testováno a bylo zjištěno, že splňuje limity pro digitální zařízení třídy B podle části 15 předpisů FCC. Tyto limity jsou stanoveny tak, aby poskytovaly přiměřenou ochranu proti škodlivému vzájemnému rušení při instalaci v obytných budovách. Toto zařízení generuje, používá a může vyzařovat vysokofrekvenční energii, a pokud není nainstalováno a používáno v souladu s pokyny, může způsobovat nežádoucí rušení rádiové komunikace. Neexistuje však žádná záruka, že při konkrétní instalaci nebude k rušení docházet. Pokud zařízení způsobuje nežádoucí rušení příjmu rozhlasu nebo televize, které může být potvrzeno vypnutím a zapnutím tohoto zařízení, může se uživatel pokusit napravit toto rušení některým z následujících opatření:

- Změnou orientace nebo přemístěním přijímací antény.
- Zvětšením vzdálenosti mezi zařízením a přijímačem.
- Připojením zařízení do zásuvky v jiném okruhu, než ve kterém je zapojen rušený přijímač.
- Konzultací problému s prodejcem nebo zkušeným opravářem radiopřijímačů/televizorů.

Prohlášení o shodě

Číslo modelu: LX-WX50

Obchodní název: JVC

Zodpovědná strana: JVCKENWOOD USA Corporation

Adresa: 1700 Valley Road Wayne, N. J. 07470

Telefonní číslo: 973-317-5000

Toto zařízení vyhovuje části 15 předpisů FCC.

Provoz zařízení podléhá následujícím dvěma podmínkám:

(1) Toto zařízení nesmí způsobovat nežádoucí rušení a (2) toto zařízení musí být odolné vůči jakémukoliv přijatému rušení včetně toho, které může způsobovat jeho nežádoucí provoz.

PROHLÁŠENÍ O ÚROVNI HLUKU

Hladina akustického tlaku v místě obsluhy je rovna nebo menší než 60 dB(A) podle normy ISO7779.

Vážený zákazníku,

tento přístroj je v souladu s platnými evropskými směnicemi a normami týkajícími se elektromagnetické kompatibility a elektrické bezpečnosti.

Evropským zástupcem společnosti JVC KENWOOD Corporation je: JVC Technical Services Europe GmbH Konrad-Adenauer-Allee 1-11 61118 Bad Vilbel Německo

Informace pro uživatele ohledně likvidace starých zařízení a baterií



Výrobky



Baterie

[Pouze Evropská unie]

Tyto symboly znamenají, že příslušná zařízení obsahující tyto symboly nesmí být likvidována spolu s běžným domovním odpadem. Pokud chcete zlikvidovat výrobek nebo baterii, využijte k tomu prosím sběrné systémy nebo zařízení provádějící odpovídající recyklaci.

Upozornění: Značka Pb pod symbolem pro baterie uvádí, že tato baterie obsahuje olovo.

Důležité bezpečnostní pokyny

Tento projektor je zkonstruován a otestován podle nejnovějších norem pro bezpečnost zařízení v oblasti informačních technologií. Pro bezpečné používání tohoto produktu je však důležité, abyste dodržovali pokyny uvedené v této příručce a vyznačené na produktu.

1. Před použitím projektoru si prosím přečtěte tuto příručku. Uložte tuto příručku na bezpečném místě pro pozdější použití.
2. Během provozu musí projektor stát na vodorovné ploše bez nerovností.
 - Nestavte projektor na nestabilní vozík, stojan nebo stůl, protože by mohl spadnout a poškodit se.
 - Do blízkosti projektoru neumísťujte žádné hořlavé předměty.
 - Nepoužívejte projektor v případě, že je nakloněný zleva doprava pod úhlem přesahujícím 10 stupňů nebo zepředu dozadu pod úhlem přesahujícím 15 stupňů.
3. Nestavte projektor na boční stranu. Mohlo by dojít k jeho převrhnutí a následnému zranění osob nebo poškození projektoru.
4. Neinstalujte tento projektor do žádného z následujících prostředí:
 - nedostatečně odvětrávaná nebo stísněná místa, Zajistěte, aby byl projektor ve vzdálenosti alespoň 50 cm od stěn a aby vzduch volně proudil kolem projektoru,
 - Místa, kde může teplota dosahovat velmi vysokých hodnot (např. v automobilu se všemi zavřenými okny).
 - Místa, kde může nadměrná vlhkost, prašnost nebo cigaretový kouř znečistit optické komponenty a zkrátit tak životnost projektoru a způsobit ztmavnutí obrazu.
 - Místa v blízkosti požárních hlásičů.
 - Místa vyznačující se jinými podmínkami, než které jsou uvedeny v části "[Technické údaje projektoru](#)".
5. Jestliže je projektor zapnutý (i v pohotovostním režimu), neblokujte větrací otvory.
 - Nezakrývejte projektor žádnými předměty.
 - Neumisťujte projektor na pokrývky, ložní povlečení nebo jakýkoli jiný měkký povrch.
6. V oblastech, kde může síťové napájecí napětí kolísat o ± 10 V, doporučujeme projektor připojit přes stabilizátor napájecího napětí, přepěťovou ochranu nebo zdroj stálého napájení (UPS) (podle konkrétní situace).
7. Nestoupejte na projektor a nestavte na něj žádné předměty.

8. Do blízkosti projektoru ani na projektor neumísťujte žádné tekutiny. V případě vylití tekutin do projektoru záruka automaticky pozbude platnosti. Pokud se do projektoru dostane vlhkost, odpojte jej od sítě a požádejte společnost JVC o jeho opravu.
9. Během provozu projektoru se nedívejte přímo do objektivu. Mohlo by dojít k poškození vašeho zraku.



RG2 IEC 62471-5:2015

10. Nepoužívejte lampu projektoru po uplynutí její jmenovité životnosti. Při nadměrném používání lampy po uplynutí její jmenovité životnosti může ve výjimečných případech dojít k prasknutí lampy.
11. Během provozu je lampa velmi horká. Před demontáží celku projekční lampy za účelem výměny lampy počkejte přibližně 45 minut, než projektor vychladne.
12. Nikdy se nepokoušejte vyměňovat celek projekční lampy dříve, než projektor vychladne a než jej odpojíte od zdroje energie.
13. Projektor umí zobrazovat obrácený obraz, který se využívá při instalaci pod strop. Pro montáž pod strop použijte pouze vhodnou sadu pro montáž pod strop.
14. TENTO PŘÍSTROJ MUSÍ BÝT UZEMNĚN.
15. Při instalaci přístroje začleňte do elektrického přívodu snadno dostupné zařízení pro odpojení napájení nebo připojte zástrčku síťového kabelu do snadno přístupné síťové zásuvky v blízkosti přístroje. V případě výskytu poruchy během provozu přístroje vypněte napájení pomocí odpojovacího zařízení nebo vytáhněte zástrčku síťového kabelu.

Varování před vysokou teplotou

Teplota skřínky kolem otvorů pro odvod vzduchu může být během používání projektoru vyšší. Při dotyku těchto oblastí během provozu projektoru si můžete popálit ruce. Nedotýkejte se těchto oblastí. V opačném případě byste se mohli popálit. Věnujte zvláštní pozornost tomu, aby tak nečinily zejména děti. Rovněž neumísťujte do těchto oblastí žádné kovové předměty. Kvůli teplotě z projektoru by mohlo dojít k nehodě nebo zranění osob.

Montáž projektoru pod strop

Pokud chcete namontovat projektor pod strop, důrazně vám doporučujeme použít vhodnou sadu pro montáž projektoru pod strop a také vás prosíme o zajištění řádné a bezpečné instalace.

V opačném případě se vystavujete nebezpečí pádu projektoru ze stropu na zem v důsledku nevhodného připevnění kvůli použití šroubů nesprávného průměru nebo délky.

Vhodnou sadu pro montáž projektoru pod strop si můžete zakoupit u prodejce vašeho projektoru. Rovněž doporučujeme, abyste si zakoupili samostatný bezpečnostní kabel kompatibilní s Kensingtonovým zámkem a pevně jej připevnili k otvoru pro Kensingtonův zámek na projektoru a k základně konzoly pro montáž pod strop. Toto opatření slouží jako sekundární zabezpečení projektoru pro případ, že by se jeho připevnění k montážní konzole uvolnilo.

Nepokoušejte se tento projektor demontovat. Uvnitř projektoru se vyskytuje nebezpečné vysoké napětí, které může v případě, že se dotknete součástí pod napětím, způsobit smrtelné zranění. Jedinou součástí, jejíž údržbu smí provádět uživatel, je lampa. Viz strana 39.

Za žádných okolností neodstraňujte žádné jiné kryty. Opravy svěřte výhradně profesionálním servisním technikům s odpovídající kvalifikací.



Uschovejte si původní balení pro případnou přepravu projektoru v budoucnu. Jestliže potřebujete projektor po použití zabalit, nastavte objektiv do vhodné polohy a vložte ochranné výplně kolem objektivu a projektoru tak, aby nedošlo během přepravy k poškození.

Jestliže projektor potřebuje servis nebo opravu, požádejte o provedení těchto operací výhradně technika s odpovídající kvalifikací.

Kondenzace vlhkosti

Nikdy nezapínejte projektor bezprostředně po jeho přenesení z chladného do teplého prostředí. Je-li projektor vystaven takovéto změně teploty, může na nejdůležitějších vnitřních částech zkondenzovat vlhkost. Aby nedošlo k případnému poškození projektoru, nepoužívejte projektor nejméně 2 hodiny poté, co byl vystaven prudké změně teploty.

Pozor na prchavé tekutiny

V blízkosti projektoru nepoužívejte prchavé tekutiny, jako např. insekticidy nebo některé druhy čisticích prostředků. Nenechávejte pryžové nebo plastové produkty po delší dobu v kontaktu s projektorem. Zanechávají stopy na jeho povrchu. Jestliže používáte k čištění chemicky ošetřenou látku, dodržujte uvedené bezpečnostní pokyny týkající se jejího použití.

Likvidace

Výrobek obsahuje následující látky, které jsou škodlivé pro lidské zdraví a životní prostředí:

- Olovo v pájce.
- Rtuť v projekční lampě.

Při likvidaci výrobku nebo použité projekční lampy postupujte podle předpisů vydaných místními orgány ochrany životního prostředí.

Přehled

Obsah balení

Opatrně vše vybalte a zkontrolujte, zda jste obdrželi veškeré níže uvedené položky. Podle oblasti, kde jste projektor zakoupili, nemusí být některé z těchto položek k dispozici. Zeptejte se prosím vašeho prodejce.

 Některé příslušenství se může v jednotlivých regionech lišit.

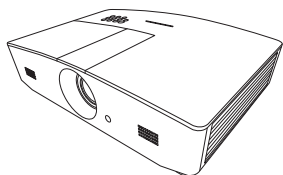

Projektor



Dálkový ovladač s baterií*

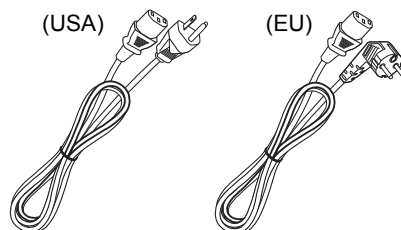

Napájecí kabel

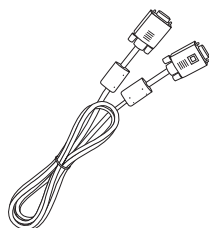

VGA kabel



CD s uživatelskou příručkou*

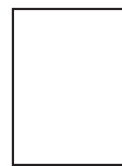

Průvodce rychlým používáním

***Před použitím dálkového ovladače nejdříve vytáhněte štítek.**

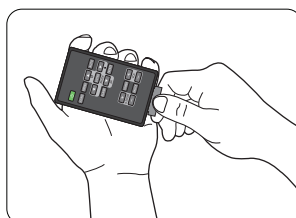

Vnější vzhled projektoru

Přední a horní strana

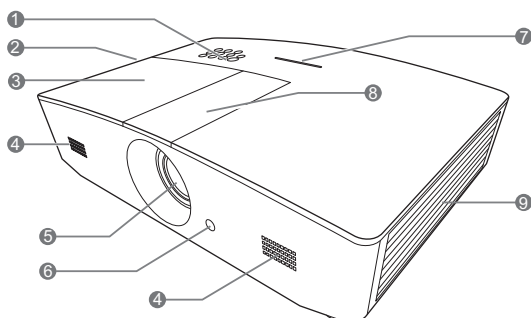

1. Ovládací panel (Podrobnosti - viz "[Ovládací panel](#)".)
2. Ventilační otvory (odvod horkého vzduchu)
3. Kryt lampy
4. Mřížka reproduktoru
5. Projekční objektiv
6. Přední senzor infračerveného dálkového ovládní
7. LED indikátor
8. Kryt panelu pro seřízení objektivu (Podrobnosti - viz "[Ovládací panel](#)".)
9. Ventilační otvory (přívod chladného vzduchu)

Pohled zezadu/zespodu

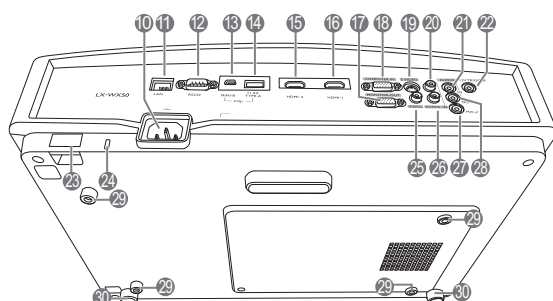

10. Vstupní konektor střídavého napájení
11. Konektor vstupu LAN RJ45
12. Ovládací port RS-232
13. Port mini USB
Používá se pro servisní účely.
14. USB konektor typu A
Používá se pro nabíjení externího zařízení.
15. Konektor HDMI-2
16. Konektor HDMI-1
17. Konektor výstupu signálu RGB
18. Konektor vstupu RGB (PC)/komponentního video (YPbPr/YCbCr) signálu
19. Konektor vstupu S-Video
20. Konektor audio vstupu (P)
21. Konektor audio vstupu
22. Výstupní konektor stejnosměrného napětí 12 V
Používá se pro spuštění externích zařízení, jako je např. elektrické projekční plocha, osvětlení apod. Informace o způsobu připojení těchto zařízení vám poskytne váš prodejce.
23. Bezpečnostní lišta
24. Otvor pro Kensingtonův zámek
25. Konektor vstupu Video
26. Konektor audio vstupu (L)
27. Konektor mikrofonu
28. Konektor audio výstupu
29. Otvory pro montáž pod strop
30. Nastavitelné nožky

Ovládací prvky a funkce

Ovládací panel

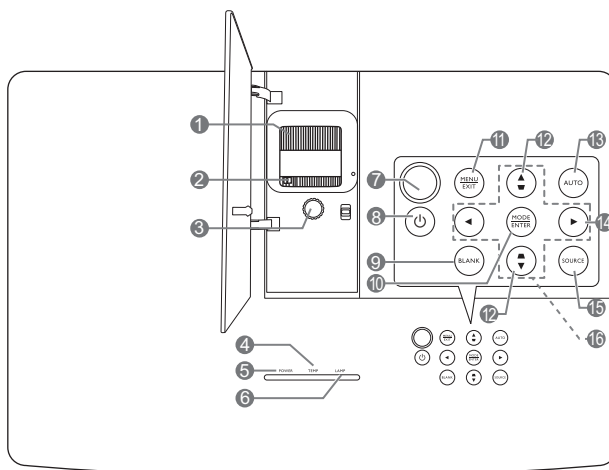

1. Zaostřovací kroužek

Nastavení zaostření promítaného obrazu.

2. Kroužek zoomu

Nastavení velikosti obrazu.

3. Kroužek pro posunutí objektivu

Nastavení polohy promítaného obrazu.

4. Varovný indikátor TEMP (Teplota)

Jestliže teplota projektoru stoupne na příliš vysokou hodnotu, rozsvítí se červeně.

5. Indikátor POWER (Napájení)

Během provozu projektoru svítí nebo bliká.

6. Indikátor LAMP (Lampa)

Indikace stavu lampy. V případě problému lampy svítí nebo bliká.

7. Horní snímač infračerveného dálkového ovládání

8. POWER (Napájení)

Zapnutí projektoru nebo vypnutí do pohotovostního režimu.

9. BLANK (Prázdná obrazovka)

Pro vypnutí promítaného obrazu. Obraz obnovíte stisknutím většiny tlačítek na projektoru nebo na dálkovém ovladači.

10. MODE (Režim)

Výběr dostupného režimu nastavení obrazu.

ENTER (Potvrzení)

Aktivace vybrané položky OSD nabídky.





11. MENU (Nabídka)

- Otevření OSD nabídky.
- Návrat do předchozí OSD nabídky, ukončení a uložení nastavení nabídky.

EXIT (Konec)

Návrat do předchozí OSD nabídky, ukončení a uložení případných změn provedených v OSD nabídce.

12. Tlačítka pro korekci lichoběžníkového zkreslení (,)

Zobrazení okna **Lichoběž. zkreslení**. Pomocí tlačítka  ,  ,  nebo  ručně upravte zkreslení obrazu vznikající vlivem projekce pod úhlem.

13. AUTO (Automaticky)

Automatické určení nejlepšího časování obrazu pro zobrazený obraz.

14.

Aktivace zámku kláves panelu. Pro odemknutí kláves podržte stisknuté tlačítko  asi 3 sekundy nebo proveďte nastavení v OSD nabídce pomocí dálkového ovladače.

15. SOURCE (Zdroj)

Zobrazení lišty pro výběr zdroje vstupního signálu.

16. Tlačítka se šipkami (, , ,)

Pokud je na projekční ploše zobrazena OSD nabídka, slouží tato tlačítka jako směrové šipky pro výběr požadovaných položek nabídky a pro provedení nastavení.

Dálkový ovladač

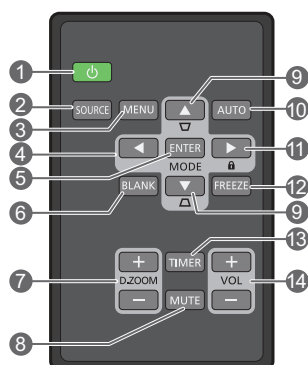

1. **POWER (Napájení)**

Zapnutí projektoru nebo vypnutí do pohotovostního režimu.

2. **SOURCE (Zdroj)**

Zobrazení lišty pro výběr zdroje vstupního signálu.

3. **MENU (Nabídka)**

- Otevření OSD nabídky.
- Návrat do předchozí OSD nabídky, ukončení a uložení nastavení nabídky.

4. **Tlačítka se šipkami (◀ Doleva, ▶ Doprava, ▲ Nahoru, ▼ Dolů)**

Pokud je na projekční ploše zobrazena OSD nabídka, slouží tato tlačítka jako směrové šipky pro výběr požadovaných položek nabídky a pro provedení nastavení.

5. **ENTER (Potvrzení)**

Aktivace vybrané položky OSD nabídky.

MODE (Režim)

Výběr dostupného režimu zobrazení.

6. **BLANK (Prázdná obrazovka)**

Skrytí obrazu zobrazeného na projekční ploše. Obraz obnovíte stisknutím většiny tlačítek na projektoru nebo na dálkovém ovladači.

7. **D. ZOOM+/D. ZOOM-**

Zobrazení lišty zoomu.

- **D. ZOOM+:** Po zobrazení lišty zoomu můžete zvětšit velikost promítaného obrazu. Po zvětšení obrazu můžete pomocí tlačítek ▲/▼/◀/▶ pohybovat obrazem.
- **D. ZOOM-:** Po zvětšení obrazu můžete zmenšit velikost promítaného obrazu. Pro rychlé obnovení původní velikosti obrazu stiskněte tlačítko **AUTO (Automaticky)**.

8. **MUTE (Němý)**

Dočasné vypnutí zvuku.

9. **Tlačítka pro korekci lichoběžníkového zkreslení (◀, ▶)**

Zobrazení okna **Lichoběž. zkreslení**. Pomocí tlačítka ◀, ▶, ▲, ▼ ručně upravte zkreslení obrazu vznikající vlivem projekce pod úhlem.

10. **AUTO (Automaticky)**

Automatické určení nejlepšího časování obrazu pro zobrazený obraz.

11. **🔒**

Aktivace zámku kláves panelu. Pro odemknutí kláves podržte stisknuté tlačítko ▶ asi 3 sekundy nebo proveďte nastavení v OSD nabídce pomocí dálkového ovladače.

12. **FREEZE (Zmrazit)**

Zastavení promítaného obrazu.

13. **TIMER (Časovač)**

Aktivace nebo deaktivace časovače na projekční ploše podle vašeho vlastního nastavení časovače.

14. **VOL+ (Hlasitost+)**

Zvýšení hlasitosti zvuku projektoru.

VOL- (Hlasitost-)

Snížení hlasitosti zvuku projektoru.

Vložení/výměna baterie dálkového ovladače

1. Vytáhněte držák baterie podle obrázku. Zatlačte a podržte západku a současně vytáhněte držák baterie.
2. Vložte do držáku baterie novou baterii. Kladný pól musí směřovat nahoru.
3. Zatlačte držák baterie zpět do dálkového ovladače.

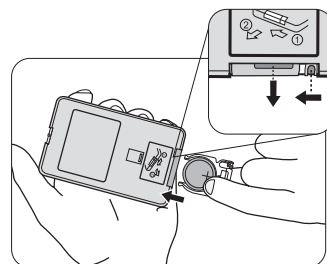

- **Nenechávejte dálkový ovladač a baterii v místech s vysokou teplotou nebo vlhkostí, jako je například kuchyně, koupelna, sauna, prosklená prosluněná místnost nebo zavřený automobil.**
- **Baterii nahrad'te pouze stejným nebo ekvivalentním typem, který doporučuje výrobce baterie.**
- **Použité baterie zlikvidujte podle pokynů výrobce baterií a místních předpisů na ochranu životního prostředí.**
- **Nikdy neházejte baterie do ohně. Mohlo by dojít k jejich explozi.**
- **Jestliže jsou baterie vybité nebo pokud nebudete dálkový ovladač delší dobu používat, vyjměte z něj baterie, aby nedošlo k poškození dálkového ovladače únikem elektrolytu z baterií.**

Dosah dálkového ovladače

Aby dálkový ovladač pracoval správně, je třeba jej držet kolmo a pod úhlem max. 30 stupňů vůči snímačům infračerveného dálkového ovládání na projektoru. Vzdálenost mezi dálkovým ovladačem a snímači by neměla přesáhnout 8 metrů.

Mezi dálkovým ovladačem a snímači infračerveného dálkového ovládání na projektoru nesmí být žádné překážky.

- **Ovládání projektoru zepředu**

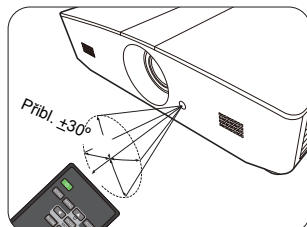

- **Ovládání projektoru shora**

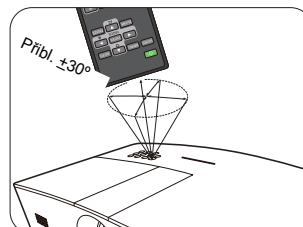



Instalace

Volba umístění

Před výběrem místa pro instalaci vašeho projektoru zvažte následující faktory:

- Velikost a poloha projekční plochy
- Umístění elektrické zásuvky
- Poloha a vzdálenost mezi projektorem a dalším zařízením

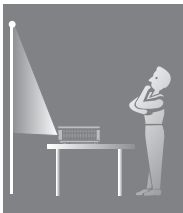
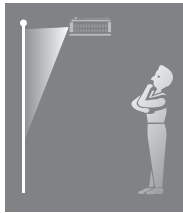
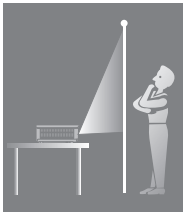
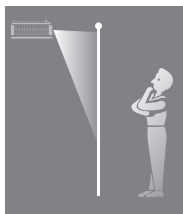
Projektor můžete nainstalovat následujícími způsoby.

<p>1. Stolek vpředu: Toto umístění vyberte, chcete-li mít projektor postaven v blízkosti podlahy před projekční plochou.</p> <p>Je to nejběžnější způsob umístění projektoru z důvodu rychlého nastavení a přenosnosti.</p> <p>Zapněte projektor a proveďte následující nastavení:</p> <p>NASTAVENÍ SYSTÉMU: Základní > Umístění projektoru > Stolek vpředu</p>		<p>3. Strop vpředu: Toto umístění vyberte, chcete-li mít projektor zavěšen pod stropem před projekční plochou.</p> <p>Zapněte projektor a proveďte následující nastavení:</p> <p>NASTAVENÍ SYSTÉMU: Základní > Umístění projektoru > Strop vpředu</p>	
<p>2. Stolek vzadu: Toto umístění vyberte, chcete-li mít projektor postaven v blízkosti podlahy za projekční plochou.</p> <p>Zapněte projektor a proveďte následující nastavení:</p> <p>NASTAVENÍ SYSTÉMU: Základní > Umístění projektoru > Stolek vzadu</p>		<p>4. Strop vzadu: Toto umístění vyberte, chcete-li mít projektor zavěšen pod stropem za projekční plochou.</p> <p>Zapněte projektor a proveďte následující nastavení:</p> <p>NASTAVENÍ SYSTÉMU: Základní > Umístění projektoru > Strop vzadu</p>	
<p> Budete potřebovat speciální projekční plátno pro zadní projekci.</p>		<p> Budete potřebovat speciální projekční plátno pro zadní projekci a vhodnou sadu pro montáž projektoru pod strop.</p>	

Získání požadované velikosti promítaného obrazu

Velikost promítaného obrazu je určena vzdáleností od objektivu projektoru k projekční ploše, nastavením zoomu a formátem video signálu.

Projekční rozměry

Projekční vzdálenost určete pomocí níže uvedeného obrázku a tabulky.

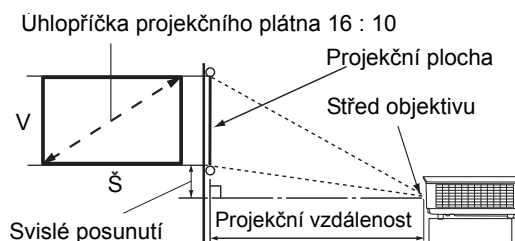

- Při použití projekční plochy s poměrem stran 16 : 10 a promítání obrazu ve formátu 16 : 10

Velikost obrazu (16 : 10)			Projekční vzdálenost		Svislé posunutí (palce)
Úhlopříčka projekčního plátna (palce)	Š (palce)	V (palce)	Širokoúhlý zoom (stopy)	Teleobjektiv (stopy)	
60	50,9	31,8	4,8	7,6	1,6
70	59,4	37,1	5,6	8,9	1,9
80	67,8	42,4	6,4	10,2	2,1
90	76,3	47,7	7,2	11,5	2,4
100	84,8	53,0	8,0	12,7	2,6
110	93,3	58,3	8,8	14,0	2,9
120	101,8	63,6	9,5	15,3	3,2
130	110,2	68,9	10,3	16,6	3,4
140	118,7	74,2	11,1	17,8	3,7
150	127,2	79,5	11,9	19,1	4,0
160	135,7	84,8	12,7	20,4	4,2
170	144,2	90,1	13,5	21,6	4,5
180	152,6	95,4	14,3	22,9	4,8
190	161,1	100,7	15,1	24,2	5,0
200	169,6	106,0	15,9	25,5	5,3
210	178,1	111,3	16,6	26,6	5,6
220	186,6	116,6	17,4	27,9	5,8
230	195,0	121,9	18,2	29,1	6,1
240	203,5	127,2	19,0	30,4	6,4

Veškeré naměřené hodnoty jsou přibližné a mohou se od skutečných rozměrů lišit. Pokud chcete projektor nainstalovat napevno, doporučujeme vám, abyste použili daný projektor pro fyzickou zkoušku velikosti projekce, vzdálenosti a optických charakteristik projektoru ještě předtím, než provedete instalaci. To vám pomůže určit přesné místo montáže projektoru pro danou instalaci.

Posouvání projekčního objektivu ve svislém směru

Ovládání svislého posunutí objektivu zvyšuje flexibilitu při instalaci projektoru. Umožňuje umístit projektor mírně nad nebo pod horní okraj promítaného obrazu.

Toto posunutí objektivu (offset) se udává jako procento výšky promítaného obrazu. Měří se jako posunutí od svislého středu promítaného obrazu. Podle požadované polohy obrazu posuňte pomocí páčky projekční objektiv nahoru nebo dolů v rámci povoleného rozsahu.

Pro posunutí objektivu:

1. Jemně zatlačte na přepínač na krytu panelu pro seřízení objektivu (označený tečkou), aby se cvaknutím otevřel.
2. Zvedněte kryt panelu pro seřízení objektivu nahoru.
3. Otočením kroužku pro posun objektivu seřídíte polohu promítaného obrazu.
4. Po dokončení zatlačte a zacvaknutím uzavřete kryt panelu pro seřízení objektivu.

• Při pevné poloze projekční plochy

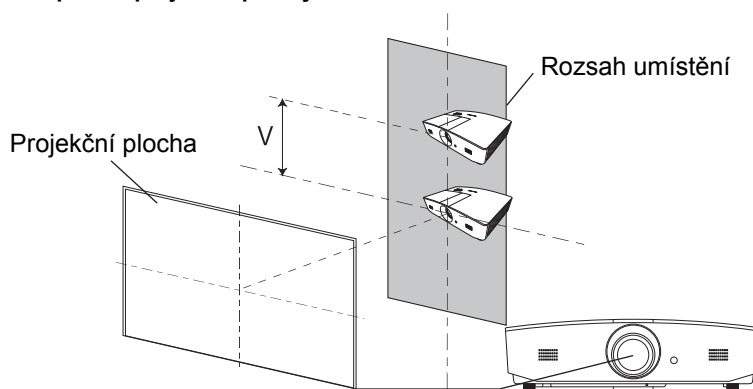

• Při pevné poloze projektoru

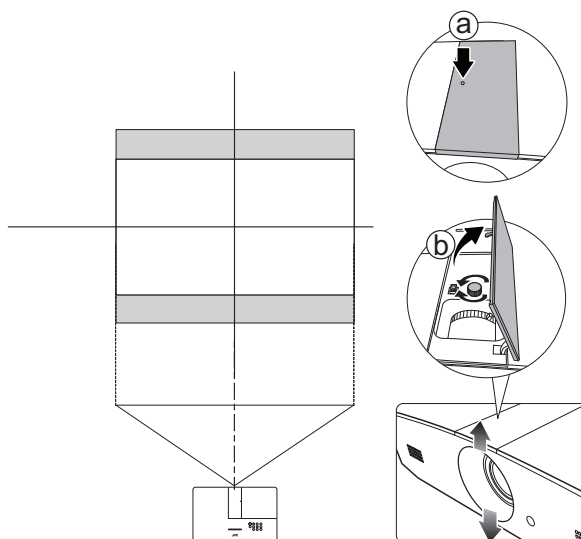

- Neutahujte páčku příliš silně.
- Úprava posunutí objektivu nezpůsobí zhoršení kvality obrazu. V nepravděpodobném případě, kdy dojde ke zkreslení obrazu, postupujte podle pokynů v části "[Úprava promítaného obrazu](#)".

Připojení

Při připojování zdroje signálu k projektoru nezapomeňte:

1. Před provedením jakéhokoliv připojení vypnout všechna zařízení.
2. Použít pro každý zdroj signálu správné signálové kabely.
3. Zajistit, aby byly kabely pevně připojeny.

- ☞ • Na níže uvedených obrázcích připojení nemusí být některé kabely součástí příslušenství projektoru (viz "Obsah balení"). Kabely jsou k dostání v běžných prodejnách s elektrotechnickým zbožím.

Níže uvedené obrázky mají pouze informativní charakter. Typ a počet konektorů na zadní straně se u jednotlivých modelů projektorů liší.

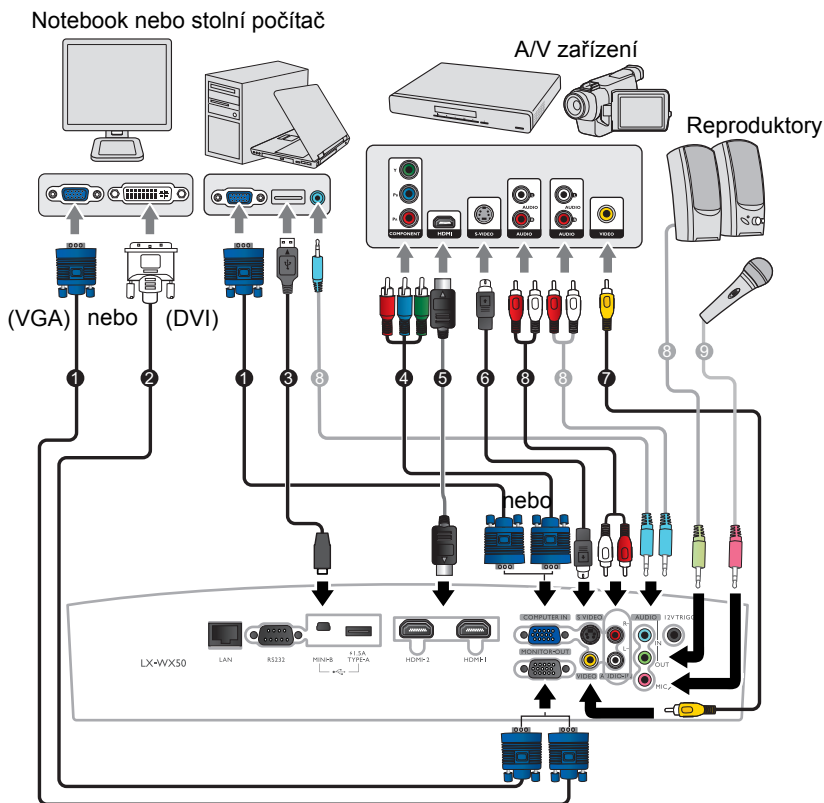

- | | |
|---|------------------|
| 1. VGA kabel | 5. HDMI kabel |
| 2. VGA - DVI kabel | 6. S-Video kabel |
| 3. USB kabel | 7. Video kabel |
| 4. Adaptérový kabel komponentní video - VGA (D-Sub) | 8. Audio kabel |
| | 9. Mikrofon |

Ovládání

Zapnutí projektoru

1. Připojte napájecí kabel k projektoru a do síťové zásuvky. Zapněte vypínač síťové zásuvky (je-li jím vybavena). Po připojení napájení se **Indikátor POWER (Napájení)** na projektoru rozsvítí oranžově.



⚠ **Abyste předešli možnému nebezpečí, jako například vzniku požáru nebo úrazu elektrickým proudem, používejte prosím dodávaný napájecí kabel.**

2. Stisknutím tlačítka  zapněte projektor. **Indikátor POWER (Napájení)** bude blikat zeleně a po zapnutí projektoru zůstane zeleně svítit.

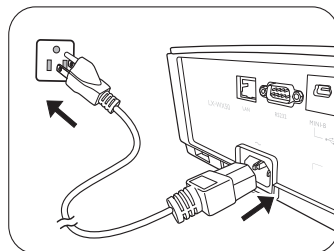
Zapnou se ventilátory a po dobu zahřívání se na projekční ploše bude zobrazovat úvodní obraz. Během zahřívání nereaguje projektor na další příkazy.



Vypnutí projektoru

1. Stiskněte tlačítko . Projektor zobrazí výzvu k potvrzení vypnutí.
2. Znovu stiskněte tlačítko . **Indikátor POWER (Napájení)** bude blikat oranžově a ventilátory poběží asi dvě minuty, aby ochladily projekční lampu. Během procesu ochlazování nereaguje projektor na žádné příkazy.
3. Po skončení procesu ochlazování bude **Indikátor POWER (Napájení)** svítit oranžově.

Pokud nebudete projektor delší dobu používat, odpojte napájecí kabel ze síťové zásuvky.

🗉 **Nezapínejte projektor bezprostředně po jeho vypnutí, protože nadměrné teplo by mohlo zkrátit životnost lampy. Skutečná životnost lampy se může lišit v závislosti na okolním prostředí a podmínkách používání.**

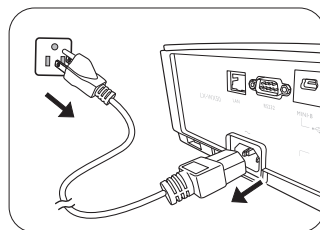

Volba vstupního zdroje

Projektor lze připojit k několika zařízením současně. V jednom okamžiku však lze na projekční ploše zobrazit signál pouze z jednoho zařízení. Při zapínání projektor automaticky vyhledává dostupné signály.

Pokud chcete, aby projektor vždy automaticky vyhledával signály:

- Přejděte do nabídky **ZDROJ** a zapněte funkci **Rychlé automatické hledání**. (Viz "[Rychlé automatické hledání](#)" na straně 25.)

Volba zdroje video signálu:

1. Stisknutím tlačítka **SOURCE (Zdroj)** zobrazíte lištu pro výběr zdroje vstupního signálu.



2. Opakovaným stisknutím tlačítek **▲/▼** vyberte požadovaný vstupní signál a stiskněte tlačítko **ENTER (Potvrzení)**.

Po detekci signálu se na projekční ploše na několik sekund zobrazí informace o vybraném zdroji. Pokud je k projektoru připojeno více zařízení, opakujte kroky 1-2 pro vyhledání dalšího signálu.

 **Přirozené (nativní) rozlišení tohoto projektoru - viz "[Technické údaje projektoru](#)". Aby byl zobrazený obraz co nejlepší, měli byste vybrat a používat zdroj vstupního signálu, který odpovídá tomuto rozlišení. Jakákoliv jiná rozlišení budou projektorem upravena v závislosti na nastavení Poměr stran, což může způsobit určité zkreslení obrazu nebo ztrátu jeho ostrosti. Podrobné informace najdete v části "[Poměr stran](#)".**

Úprava promítaného obrazu

Úprava úhlu projekce

Projektor je vybaven dvěma nastavitelnými nožkami. Tyto nastavitelné nožky umožňují změnit výšku obrazu a projekční úhel. Podle potřeby nožky zašroubujte nebo vyšroubujte, abyste dosáhli požadovaného projekčního úhlu.

- ☞ Pokud není projekční plocha umístěna vůči projektoru kolmo, bude mít promítaný obraz ve svislém směru lichoběžníkový tvar. Proveďte jeho korekci pomocí podrobných informací v části "[Automatické nastavení obrazu](#)".

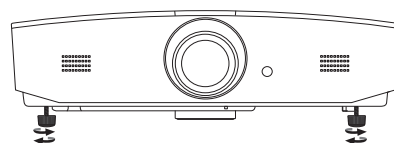

- ⚠ V době, kdy je lampa zapnutá, se nedívejte do objektivu. Silné světlo lampy vám může poškodit zrak.

Při stisknutí tlačítka pro rychlé odjištění nastavitelné nožky buďte opatrní, protože toto tlačítko je v blízkosti otvorů, ze kterých vystupuje horký vzduch.

Automatické nastavení obrazu

V některých případech můžete chtít optimalizovat kvalitu obrazu. Pro provedení optimalizace stiskněte tlačítko **AUTO (Automaticky)**. Během 3 sekund provede vestavěná inteligentní funkce automatického nastavení optimalizaci hodnot frekvence a časování tak, aby byla zajištěna nejvyšší kvalita obrazu.

V rohu projekční plochy se na 3 sekundy zobrazí informace o aktuálním zdroji vstupního signálu.

- ☞ Tato funkce je k dispozici pouze v případě, že je vybrán signál PC.

Jemné doladění velikosti a ostrosti obrazu

Pro nastavení velikosti promítaného obrazu otevřete kryt panelu pro seřízení objektivu a otočte kroužek zoomu na projektoru.

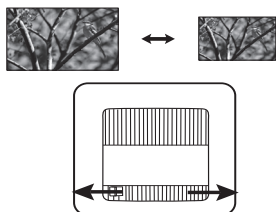

Pro nastavení větší ostrosti obrazu otevřete kryt panelu pro seřízení objektivu a otočte zaostřovací kroužek na projektoru.

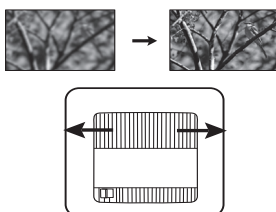

Korekce lichoběžníkového zkreslení

Lichoběžníkové zkreslení se vyznačuje tím, že promítaný obraz je v horní nebo dolní části znatelně širší. Tato situace nastane, když není projektor kolmý vůči projekční ploše.

Kromě nastavení výšky projektoru můžete provést korekci tohoto jevu ručně pomocí jednoho z následujících kroků:

1. Prostřednictvím některého z následujících kroků zobrazte okno **Lichoběž. zkreslení**:
 - Stiskněte tlačítko ▲/▼ nebo ▼/▲ na projektoru.
 - Stiskněte tlačítko ▲/▼ nebo ▼/▲ na dálkovém ovladači.
 - Přejděte do nabídky **ZOBRAZENÍ** označte položku **Lichoběž. zkreslení** a stiskněte tlačítko **ENTER (Potvrzení)**. (Otevření OSD nabídky je popsáno na straně "[Používání OSD nabídky](#)".)
2. Níže uvedené obrázky znázorňují, jak provést korekci lichoběžníkového zkreslení:

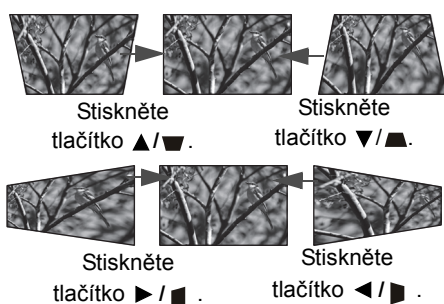

- Pro korekci lichoběžníkového zkreslení v dolní části obrazu použijte tlačítko ▲ nebo ▲/▼.
 - Pro korekci lichoběžníkového zkreslení v horní části obrazu použijte tlačítko ▼ nebo ▼/▲.
 - Pro korekci lichoběžníkového zkreslení na levé straně obrazu použijte tlačítko ► nebo ►/◄.
 - Pro korekci lichoběžníkového zkreslení na pravé straně obrazu použijte tlačítko ◀ nebo ◀/▶.
- Po dokončení stiskněte tlačítko **MENU (Nabídka)** pro uložení změn a ukončení.

Korekce rohů obrazu

Viz "[Korekce rohu](#)" na straně 21.

Funkce nabídek

Informace o OSD nabídkách

Stisknutím tlačítka **MENU (Nabídka)** zobrazíte OSD nabídku.

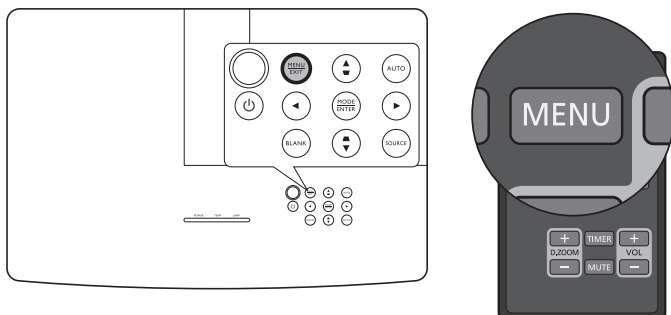

Používání OSD nabídky

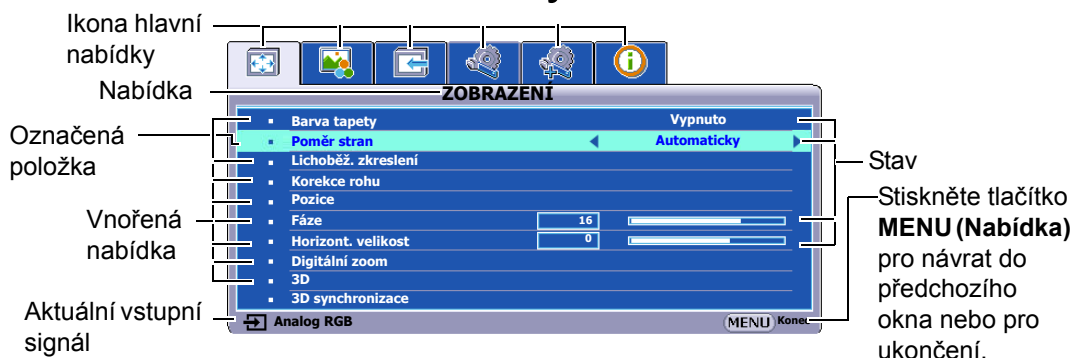





Pro otevření OSD nabídky stiskněte tlačítko **MENU (Nabídka)** na projektoru nebo na dálkovém ovladači. Je složena z následujících hlavních nabídek. Pro další podrobné informace si projděte odkazy za níže uvedenými položkami nabídek.



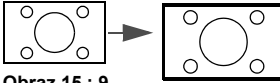

1. Nabídka **ZOBRAZENÍ** (viz strana 21)
2. Nabídka **OBRÁZEK** (viz strana 23)
3. Nabídka **ZDROJ** (viz strana 25)
4. Nabídka **NASTAVENÍ SYSTÉMU: Základní** (viz strana 25)
5. Nabídka **NASTAVENÍ SYSTÉMU: Pokročilé** (viz strana 26)
6. Nabídka **INFORMACE** (viz strana 28)

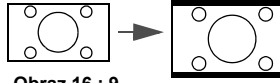
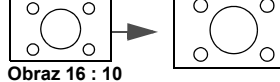
Dostupné položky nabídky se mohou lišit v závislosti na připojených zdrojích video signálu nebo konkrétním nastavení. Položky nabídky, které nejsou k dispozici, se zobrazují šedě.











- Pomocí tlačítek se šipkami (◀/▶/▲/▼) na projektoru nebo na dálkovém ovladači procházejte jednotlivé položky nabídky.
- Pomocí tlačítka **ENTER (Potvrzení)** potvrďte vybranou položku nabídky.



Nabídka ZOBRAZENÍ

Vnořená nabídka	Funkce a popisy
Barva tapety	Povolením této funkce můžete upravit barvy promítaného obrazu, jestliže není projekční povrch bílý. Můžete si vybrat některou z následujících barev, která nejvíce odpovídá barvě projekčního povrchu: Světle žlutá, Růžová, Světle zelená, Modrá nebo Tabule .
Poměr stran	<p> Na následujících obrázcích označují černé plochy neaktivní oblasti, zatímco bílé plochy označují aktivní oblasti.</p> <ul style="list-style-type: none"> <p>Automaticky</p> <p></p> <p>Obraz 15 : 9</p> <p>Změní proporcionálně měřítko obrazu tak, aby obraz odpovídal přirozenému rozlišení projektoru v jeho vodorovné nebo svislé šířce. To zajišťuje největší využití obrazovky a zachovává poměr stran obrazu.</p> <p>Skutečné</p> <p></p> <p>Obraz 4 : 3</p> <p>Změní měřítko obrazu tak, aby byl obraz zobrazen uprostřed projekční plochy s originálním poměrem stran.</p> <p>4 : 3</p> <p></p> <p>Obraz 4 : 3</p> <p>Změní měřítko obrazu tak, aby byl obraz zobrazen uprostřed projekční plochy s poměrem stran 4 : 3.</p> <p>16 : 9</p> <p></p> <p>Obraz 16 : 9</p> <p>Změní měřítko obrazu tak, aby byl obraz zobrazen uprostřed projekční plochy s poměrem stran 16 : 9.</p> <p>16 : 10</p> <p></p> <p>Obraz 16 : 10</p> <p>Změní měřítko obrazu tak, aby byl obraz zobrazen uprostřed projekční plochy s poměrem stran 16 : 10.</p>
Lichoběž. zkreslení	Podrobné informace najdete v části " Korekce lichoběžníkového zkreslení ".
Korekce rohu	<p>Můžete ručně upravit čtyři rohy obrazu:</p> <ol style="list-style-type: none"> 1. Stisknutím tlačítka ENTER (Potvrzení) zobrazíte okno Korekce rohu. 2. Stisknutím tlačítek ▲/▼/◀/▶ vyberte roh, který chcete upravit, a stiskněte tlačítko ENTER (Potvrzení). 3. Pomocí tlačítek ▲/▼/◀/▶ upravte tvar vybraného rohu. 4. Stisknutím tlačítka MENU (Nabídka) se vraťte do okna Korekce rohu a vyberte další roh nebo funkci ukončete.
Pozice	<p>Zobrazení okna Pozice. Pro úpravu polohy promítaného obrazu můžete použít tlačítka se směrovými šipkami na projektoru nebo na dálkovém ovladači. Hodnoty zobrazené v dolní poloze okna se mění po každém stisknutí tlačítka.</p> <p> Tato funkce je k dispozici pouze v případě, že je vybrán signál PC.</p>

Fáze	<p>Úprava fáze časování pro omezení zkreslení obrazu.</p> <p> Tato funkce je k dispozici pouze v případě, že je vybrán signál PC.</p>
Horizont. velikost	<p>Přizpůsobení vodorovné šířky obrazu.</p> <p> Tato funkce je k dispozici pouze v případě, že je vybrán signál PC.</p>
Digitální zoom	<p>Můžete zvětšit obraz a vyhledat v něm detaily:</p> <ol style="list-style-type: none"> 1. Stisknutím tlačítka ENTER (Potvrzení) zobrazte lištu zoomu. 2. Opakovaným stisknutím tlačítka ▲ zvětšete promítaný obraz na požadovanou velikost. 3. Chcete-li obraz posunout, stiskněte tlačítko ENTER (Potvrzení) pro přepnutí do režimu výseče a pomocí směrových šipek (▲/▼/◀/▶) můžete obraz posouvat. Posouvat lze pouze zvětšený obraz. Během vyhledávání detailů můžete obraz dále zvětšovat. 4. Chcete-li zmenšit velikost obrazu, stisknutím tlačítka ENTER (Potvrzení) opět aktivujete režim zvětšení/zmenšení a stisknutím tlačítka AUTO (Automaticky) obnovte původní velikost obrazu. Můžete rovněž opakovaně stisknout tlačítko ▼, dokud se neobnoví původní velikost obrazu. <p> Tato funkce je dostupná prostřednictvím dálkového ovladače.</p>
3D	<p>Tento projektor podporuje přehrávání trojrozměrného (3D) obsahu přenášeného prostřednictvím video zařízení a obsahů kompatibilních s 3D, jako jsou například konzoly PlayStation (s 3D herními disky), 3D Blu-ray přehrávače (s 3D Blu-ray disky), 3D TV (s 3D kanálem) apod. Pro prohlížení 3D obsahu si po připojení 3D video zařízení k projektoru nasadte 3D brýle podporující technologii DLP Link a zajistěte, aby bylo zapnuto napájení.</p> <p> Během sledování 3D obsahu</p> <ul style="list-style-type: none"> • může obraz vypadat jako nesprávně umístěný - to ale nepředstavuje chybu produktu. • Při sledování 3D obsahu dělejte přiměřené přestávky. • Pokud cítíte únavu nebo nepohodlí, přestaňte 3D obsah sledovat. • Při sledování 3D obsahu si od projekční plochy udržujte vzdálenost rovnající se přibližně trojnásobku efektivní výšky projekční plochy. • Děti a lidé s nadměrnou citlivostí na světlo, se srdečními problémy nebo jakýmkoli jinými zdravotními problémy by neměli 3D obsah vůbec sledovat. <p>Výchozí nastavení je Automaticky a projektor při rozpoznání 3D obsahu automaticky vybere vhodný 3D formát. Pokud se projektoru nedaří detekovat 3D formát, ručně vyberte režim 3D podle vašich preferencí.</p> <p> Pokud je tato funkce aktivována:</p> <ul style="list-style-type: none"> • Úroveň jasu promítaného obrazu se sníží. • Režim zobrazení nelze nastavit. • Lichoběžníkové zkreslení lze korigovat pouze v omezeném rozsahu.
3D synchronizace	<p>Pokud je 3D obraz zkreslený, aktivujte tuto funkci pro přepnutí mezi obrazem pro levé oko a pravé oko, aby byly zážitky ze sledování 3D obsahu příjemnější.</p>

Nabídka **OBRÁZEK**

Vnořená nabídka	Funkce a popis
<p>Režim zobrazení</p>	<p>Výběr přednastaveného režimu zobrazení pro přizpůsobení vašeho provozního prostředí a vstupního signálu typu obrazu.</p> <p>Přednastavené režimy zobrazení jsou popsány níže:</p> <ul style="list-style-type: none"> • Prezentace: Režim určený pro prezentace. V tomto režimu je zdůrazněn jas, aby se dosáhlo sladění s barvami PC a notebooku. • Standartní: Vhodný pro promítání obrazu z počítače nebo barevného obrazu (filmy) atd. • sRGB: Tento režim maximalizuje čistotu RGB barev pro zobrazení věrného obrazu bez ohledu na nastavení jasu. Tento režim je nejvhodnější pro prohlížení fotografií pořízených správně zkalibrovaným fotoaparátem kompatibilním s barevným prostorem sRGB a pro prohlížení počítačové grafiky a výkresových aplikací, jako je např. AutoCAD. • Film: Díky velmi dobře vyvážené sytosti barev a kontrastu s nízkou úrovní jasu je tento režim vhodný pro sledování filmů ve zcela tmavém prostředí (jaké bývá například v kině). • Uživatel 1/Uživatel 2: Pro načtení přizpůsobeného nastavení. Po výběru možnosti Uživatel 1/Uživatel 2 lze v závislosti na vybraném vstupním signálu upravit některou z vnořených nabídek v rámci nabídky ZOBRAZENÍ.
<p>Následující funkce jsou k dispozici pouze tehdy, když je položka Režim zobrazení nastavena na Uživatel 1 nebo Uživatel 2.</p>	
<p>Jas</p>	<p>Úprava jasu obrazu. Při nastavení tohoto ovládacího prvku se černé oblasti obrazu jeví jako černé a v tmavých oblastech jsou viditelné detaily.</p> <div style="display: flex; align-items: center;">  <div style="margin-left: 10px;"> <p>Čím vyšší je hodnota, tím je obraz jasnější, zatímco nižší hodnota znamená tmavší obraz.</p> </div> </div> <div style="display: flex; justify-content: space-around; margin-top: 5px;"> <div style="text-align: center;"></div> <div style="text-align: center;"></div> <div style="text-align: center;"></div> </div>
<p>Kontrast</p>	<p>Nastavení míry rozdílu mezi tmavými a světlými oblastmi obrazu. Po nastavení hodnoty Jas nastavte položku Kontrast tak, aby byla nastavena špičková úroveň bílé.</p> <div style="display: flex; align-items: center;">  <div style="margin-left: 10px;"> <p>Čím vyšší je tato hodnota, tím je kontrast vyšší.</p> </div> </div> <div style="display: flex; justify-content: space-around; margin-top: 5px;"> <div style="text-align: center;"></div> <div style="text-align: center;"></div> <div style="text-align: center;"></div> </div>
<p>Barva</p>	<p>Nastavení úrovně sytosti barev - intenzity jednotlivých barev v obrazu. Při nastavení na nižší hodnoty jsou barvy méně syté, po nastavení na nejnižší hodnotu se obraz změní na černobílý.</p> <p>Pokud je nastavena příliš vysoká hodnota, budou barvy obrazu přesycené a obraz nebude realistický.</p> <p> Tato funkce je k dispozici pouze v případě, že je vybrán video, S-Video nebo komponentní signál.</p>
<p>Odstín</p>	<p>Nastavení červených a zelených odstínů obrazu.</p> <p>Čím vyšší je tato hodnota, tím více je obraz zbarven do červena. Čím nižší je tato hodnota, tím více je obraz zbarven do zelena.</p> <p> Tato funkce je k dispozici pouze v případě, že je vybrán video, S-Video nebo komponentní signál a barevný systém je NTSC.</p>

<p>Ostrost</p>	<p>Ostřejší nebo měkčí vzhled obrazu.</p>  <p>Čím vyšší je tato hodnota, tím je obraz ostřejší. Čím nižší je tato hodnota, tím méně je obraz ostrý.</p> <p> Tato funkce je k dispozici pouze v případě, že je vybrán video, S-Video nebo komponentní signál.</p>
<p>BrilliantColor™</p>	<p>Tato funkce využívá nový algoritmus pro zpracování barev a systémová vylepšení za účelem dosažení vyššího jasu, přičemž má obraz věrnější a živější barvy. Umožňuje více než 50% zvýšení jasu obrazu se středními odstíny, které jsou běžné u videa a přírodních scén, takže projektor reprodukuje obraz s reálnými a přirozenými barvami. Pokud dáváte přednost obrazu v této kvalitě, vyberte možnost Zapnuto. Výběr možnosti Vypnuto deaktivuje funkci BrilliantColor™ a současně znepřístupní položku Teplota barev.</p>
<p>Teplota barev*</p>	<p>Dostupné možnosti nastavení teploty barev* se liší podle připojeného vstupního signálu.</p> <ul style="list-style-type: none"> • Studená: Bílá barva se zobrazuje do modra. • Normální: Zachovává normální zobrazení bílé barvy. • Teplá: Bílá barva se zobrazuje do červena.
<p>3D správa barev</p>	<p>Umožňuje upravit nastavení šesti sad barev (RGBCMY). Můžete vybrat libovolnou z nich a nastavit její barevný rozsah a sytost.</p> <ol style="list-style-type: none"> 1. Stisknutím tlačítka ENTER (Potvrzení) zobrazíte okno 3D správa barev. 2. Zvolte položku Vybrat barvu a pomocí tlačítek ◀/▶ vyberte některou z barev R (Červená), G (Zelená), B (Modrá), C (Azurová), M (Purpurová) a Y (Žlutá). 3. Stisknutím tlačítka ▼ vyberte položku Odstín a pomocí tlačítek ◀/▶ nastavte její rozsah. Zvýšením rozsahu zahrnete barvy obsahující větší podíl svých dvou sousedních barev.  <p>Tento obrázek ukazuje vzájemný vztah barev. Pokud například vyberete barvu R a nastavíte její rozsah na 0, bude vybrána pouze čistě červená barva. Při zvětšování rozsahu se bude do červené barvy přidávat žlutá a purpurová.</p> <ol style="list-style-type: none"> 4. Stisknutím tlačítka ▼ vyberte Sytost* a pomocí tlačítek ◀/▶ upravte její hodnoty. Každá provedená úprava se okamžitě projeví v obrazu. Pokud například vyberete položku R a nastavíte její hodnotu na 0, bude ovlivněna pouze sytost čistě červené barvy. 5. Stisknutím tlačítka ▼ vyberte Jas a pomocí tlačítek ◀/▶ upravte její hodnoty. Každá provedená úprava se okamžitě projeví v obrazu. Pokud například vyberete položku R a nastavíte její hodnotu na 0, bude ovlivněn pouze jas čistě červené barvy. 6. Opakováním kroků 2 až 5 proveďte všechny požadované úpravy. 7. Po dokončení stiskněte tlačítko MENU (Nabídka) pro ukončení. <p>*Informace o sytosti</p> <p>Představuje množství dané barvy v obrazu. Nižší hodnota vytváří méně syté barvy; hodnota „0“ znamená, že příslušná barva nebude v obrazu vůbec zastoupena. Pokud je sytost příliš vysoká, bude barva příliš výrazná a nereálná.</p>

Nabídka ZDROJ



Vnořená nabídka	Funkce a popisy
Rychlé automatické hledání	Nastavení, zda bude projektor automaticky vyhledávat zdroje vstupního signálu. Vyberte Zapnuto pokud chcete, aby projektor prohledával vstupní zdroje tak dlouho, dokud nenalezne signál. Pokud je tato funkce nastavena na Vypnuto , vybere projektor naposledy použitý zdroj vstupního signálu.



Nabídka NASTAVENÍ SYSTÉMU: Základní

Vnořená nabídka	Funkce a popisy
Časovač prezentace	Časovač prezentace umožňuje zobrazit na projekční ploše čas prezentace, abyste měli lepší přehled o délce prezentace. <ul style="list-style-type: none"> • Přednastavený čas: Nastavení časového intervalu. Pokud je již časovač zapnutý, restartuje se po každém novém nastavení položky Přednastavený čas. • Displej časovače: Můžete nastavit požadovanou dobu zobrazení časovače na projekční ploše: <ul style="list-style-type: none"> • Vždy: Časovač se bude na projekční ploše zobrazovat po celou dobu prezentace. • 1 min/2 min/3 min: Časovač se na projekční ploše bude zobrazovat poslední 1/2/3 minutu (minuty). • Nikdy: Časovač bude po celou dobu prezentace skrytý. • Pozice časovače: Nastavení pozice časovače. • Směr počítání: Nastavení požadovaného směru počítání: <ul style="list-style-type: none"> • Vpřed: Hodnota se zvyšuje od 0 do přednastavené doby. • Zpět: Hodnota se snižuje od přednastavené doby do 0. • Zvukové připomenutí: Můžete nastavit, zda chcete aktivovat zvukové připomenutí. V případě aktivace zazní 30 sekund před uplynutím nastaveného času dvojitý zvukový signál a po vypršení nastaveného času zazní trojitý zvukový signál. • Zapnuto/Vypnuto: Výběrem možnosti Zapnuto aktivujte časovač. Výběrem možnosti Vypnuto jej zrušte.
Jazyk	Nastavení jazyka pro OSD nabídky.
Umístění projektoru	Podrobné informace najdete v části " Volba umístění ".
Automatické vypnutí	Vypnutí projekce, pokud není delší dobu rozpoznán žádný signál. Podrobné informace najdete v části " Nastavení položky Automatické vypnutí ".
12V spoušť	Můžete zapnout nebo vypnout výstup 12 V prostřednictvím výstupního konektoru stejnosměrného napětí 12 V.
Časovač prázdné obr.	Nastavení časového intervalu prázdné obrazovky při stisknutí tlačítka BLANK (Prázdná obrazovka) pro skrytí obrazu. Po uplynutí dané doby bez provedení jakékoli operace na prázdné obrazovce se obraz automaticky obnoví. Je-li tlačítko BLANK (Prázdná obrazovka) stisknuto během doby, kdy je připojen audio vstup, budete i nadále slyšet na pozadí zvuk. Pokud vám rozsah nastavení nevyhovuje, vyberte možnost Vypnout . Nezávisle na nastavení položky Časovač prázdné obr. můžete obraz obnovit stisknutím téměř libovolného tlačítka na projektoru nebo na dálkovém ovladači.

Zámek kláves panelu	<p>Uzamknutím ovládacích tlačítek na projektoru můžete zabránit neúmyslné změně nastavení projektoru (např. malými dětmi).</p> <p>Když vyberete Zapnuto pro aktivaci této funkce, nebudou fungovat žádná tlačítka na projektoru kromě tlačítka POWER (Napájení).</p> <p>Pro odemknutí kláves podržte stisknuté tlačítko ▶ na projektoru asi 3 sekundy nebo pomocí dálkového ovladače vyberte možnost Vypnuto.</p> <p> Tato funkce je dostupná prostřednictvím dálkového ovladače nebo klávesnice.</p>
Časovač spánkového režimu	Nastavení časovače automatického vypnutí.
Úvodní obrazovka	Umožňuje vybrat obrazovku s logem, která se bude zobrazovat během zapínání projektoru. Můžete vybrat obrazovku s logem JVC , obrazovku Modrá nebo obrazovku Černá .

Nabídka **NASTAVENÍ SYSTÉMU: Pokročilé**

Vnořená nabídka	Funkce a popisy
Režim velké nadm. výš.	<p>Režim pro provoz v oblastech, jako jsou např. místa s velkou nadmořskou výškou nebo prostředí s vysokými teplotami. Aktivujte tuto funkci, pokud používáte projektor v nadmořské výšce 1 500 m – 3 000 m a okolní teplota je mezi 0 °C – 30 °C.</p> <p>Provoz v režimu Režim velké nadm. výš. může způsobovat větší hluk z důvodu zvýšené rychlosti ventilátorů, nutné pro zlepšení celkového chlazení a výkonu systému.</p> <p>Jestliže používáte tento projektor v jiném extrémním prostředí (s výjimkou výše uvedených podmínek), může jevit známky automatického vypínání, které slouží k ochraně projektoru před přehřátím. V takových případech byste měli pro vyřešení těchto problémů aktivovat režim Režim velké nadm. výš.. To však neznamená, že projektor může pracovat za jakýchkoliv drsných nebo extrémních podmínek.</p>
Nastavení zvuku	<ul style="list-style-type: none"> • Němý Vyberte Zapnuto pro dočasné vypnutí vnitřního reproduktoru projektoru nebo výstupu zvuku z konektoru audio výstupu. Pro obnovení zvuku vyberte Vypnuto.  Tato funkce je dostupná prostřednictvím dálkového ovladače. • Hlasitost Nastavení úrovně hlasitosti vnitřního reproduktoru projektoru nebo hlasitosti zvuku vystupující z konektoru audio výstupu.  Tato funkce je dostupná prostřednictvím dálkového ovladače.  Pokud je aktivována funkce Němý, způsobí změna nastavení funkce Hlasitost vypnutí funkce Němý. • Hlasitost mikrofonu Nastavení vstupní hlasitosti mikrofonu.
Nastavení nabídky	<ul style="list-style-type: none"> • Čas zobrazení nabídky. Nastavení doby, po kterou zůstane OSD nabídka aktivní po posledním stisknutí tlačítka. • Pozice nabídky Nastavení pozice OSD nabídky.

<p>Nastavení lampy</p>	<ul style="list-style-type: none"> • Režim lampy Vyberte některý z následujících režimů výkonu lampy projektoru. <ul style="list-style-type: none"> • Normální: Poskytuje maximální jas lampy. • Úsporný: Snižuje hlučnost systému a spotřebu energie lampy o 30 %. <p>Pokud je vybrán režim Úsporný, sníží se světelný výkon a promítaný obraz bude tmavší. Podrobné informace najdete v části "Nastavení položky Režim lampy".</p> • Vynul. počít. lampy Aktivuje tuto funkci pouze po instalaci nové lampy. Když vyberete Reset, zobrazí se zpráva „Resetováno úspěšně“ pro upozornění na provedené resetování času lampy na „0“. • Doba lampy Vyberte pro zjištění doby provozu lampy (v hodinách), která se automaticky počítá pomocí vestavěného časovače.
<p>Bezpečnostní nastav.</p>	<p>Pro bezpečnostní účely a pro zamezení neoprávněného používání můžete nastavit zabezpečení projektoru heslem. Tím je omezeno použití projektoru pouze na osoby, které znají správné heslo. Pokud zadáte pětkrát za sebou nesprávné heslo, projektor se automaticky vypne.</p> <p> V případě, že aktivujete tuto funkci a pak heslo zapomenete, budete je muset pracně zjistit. Poznačte si své heslo a uložte si tento záznam na bezpečné místo pro pozdější použití.</p> <p>Pokud jste ještě nenastavili žádné heslo, budete požádáni o zadání nového hesla. Jak je vidět na projekční ploše, představují 4 tlačítka se šipkami (▲/▶/▼/◀) 4 číslice (1, 2, 3, 4). Pomocí tlačítek se šipkami nastavte šesticiferné heslo. Číslice se při zadávání zobrazují jako *****.</p> <ul style="list-style-type: none"> • Změnit heslo Před změnou hesla budete požádáni o zadání platného hesla. • Zámek napájení Před změnou nastavení budete požádáni o zadání platného hesla. <p> Jakmile heslo nastavíte a aktivujete zámek napájení, nebudete moci projektor po zapnutí použít, aniž byste zadali správné heslo.</p> <p> Pokud heslo zapomenete, resetujte prosím funkci hesla:</p> <ol style="list-style-type: none"> 1. Vypněte projektor. 2. Odpojte síťový kabel. 3. Podržte stisknutá tlačítka MENU (Nabídka) a ▶ a současně připojte síťový kabel. 4. Nyní byla funkce ochrany heslem zrušena a položka Zámek napájení je nastavena na Vypnuto. Můžete zapnout projektor, aniž by bylo třeba zadat heslo. Rovněž můžete znovu aktivovat funkci zámku napájení, jako kdybyste nastavovali heslo poprvé.

<p>Skryté titulky</p>	<ul style="list-style-type: none"> • Skryté titulky Tuto funkci aktivujte výběrem možnosti Zapnuto v případě, že zvolený vstupní signál obsahuje skryté titulky*. *Informace o titulcích Zobrazení dialogů, komentářů nebo zvukových efektů na projekční ploše v textové podobě u televizních pořadů nebo videa (v přehledech televizních programů bývají obvykle označeny jako „CC“). • Kanál titulků Vyberte preferovaný způsob zobrazení skrytých titulků. Pro zobrazení titulků vyberte CC1, CC2, CC3 nebo CC4 (CC1 zobrazuje titulky v primárním jazyce vaší oblasti).
<p>Nastavení LAN</p>	<ul style="list-style-type: none"> • Pohotovostní režim LAN Umožňuje projektoru používat síťovou funkci, i pokud je v pohotovostním režimu. Podrobné informace o síťové funkci najdete v části "Dálkové ovládání projektoru". • Certifikace PJLink, Změnit heslo PJLink Podrobné informace najdete v části "Využití funkce hesla aplikace PJLink™". • Zjištění zařízení AMX Projektor může být rozpoznán ovládacím zařízením AMX. • DHCP, Adresa IP projektoru, Maska podsítě, Server DNS, Uplatnit Podrobné informace najdete v části "Konfigurace položky Nastavení LAN".
<p>Obnov. všechna nast.</p>	<p>Obnovení všech nastavení na výchozí tovární hodnoty.</p> <p> Následující nastavení však zůstanou zachována: Jazyk, Umístění projektoru, Režim velké nadm. výš., Bezpečnostní nastav., Nastavení LAN.</p>

Nabídka INFORMACE

Vnořená nabídka	Funkce a popisy
Aktuální stav systému	
Zdroj	Zobrazení aktuálního zdroje signálu.
Režim zobrazení	Zobrazení aktuálního režimu zobrazení v nabídce OBRÁZEK .
Formát barev	Zobrazení formátu vstupního signálu.
Rozlišení	Zobrazení přirozeného rozlišení zdroje vstupního signálu.
Doba lampy	Zobrazení počtu hodin používání lampy.

 **Některé informace jsou k dispozici pouze při použití určitých zdrojů vstupního signálu.**

Struktura OSD nabídky

OSD nabídky se liší podle vybraného typu signálu.

	Hlavní nabídka	Vnořená nabídka	Možnosti	
ZOBRAZENÍ		Barva tapety	Vypnuto/Světle žlutá/Růžová/Světle zelená/Modrá/Tabule	
		Poměr stran	Automaticky/Skutečné/4 : 3/16 : 9/16 : 10	
		Lichoběž. zkreslení		
		Korekce rohu		
		Pozice		
		Fáze		
		Horizont. velikost		
		Digitální zoom		
		3D	Automaticky/Frame Sequential/Frame Packing/Top-Bottom/Side By Side/Vypnuto	
		3D synchronizace	Normální/Obrátit	
OBRÁZEK		Režim zobrazení	Prezentace/Standartní/sRGB/Film/Uživatel 1/Uživatel 2	
		Jas		
		Kontrast		
		Barva		
		Odstín		
		Ostrost		
		BrilliantColor™	Zapnuto/Vypnuto	
		Teplota barev	Studená/Normální/Teplá	
		3D správa barev	Vybrat barvu	R/G/B/C/M/Y
			Odstín	
			Sytost	
			Jas	
	ZDROJ		Rychlé automatické hledání	Zapnuto/Vypnuto
		Časovač prezentace	Přednastavený čas	1–240 minut
			Displej časovače	Vždy/1 min/2 min/3 min/Nikdy
			Pozice	Nahoře-vlevo/Dole-vlevo/Nahoře-vpravo/Dole-vpravo
			Směr počítání	Zpět/Vpřed
			Zvukové připomenutí	Zapnuto/Vypnuto
			Zapnuto/Vypnuto	
NASTAVENÍ SYSTÉMU: Základní			Jazyk	English / Français / Deutsch / Italiano / Español / Русский / 繁體中文 / 简体中文 / 日本語 / 한국어 / Svenska / Türkçe / Čeština / Português / Polski / Magyar / Nederlands / Dansk
			Umístění projektoru	Stolek vpředu/Stolek vzadu/Strop vpředu/Strop vzadu
			Automatické vypnutí	Vypnout/5 min/10 min/15 min/20 min/25 min/30 min
		12V spoušť	Vypnuto/Zapnuto	
		Časovač prázdné obr.	Vypnout/5 min/10 min/15 min/20 min/25 min/30 min	
		Zámek kláves panelu	Vypnuto/Zapnuto	
		Časovač spánkového režimu	Vypnout/30 min/1 hodina/2 hodina/3 hodina/4 hodina/8 hodina/12 hodina	
		Úvodní obrazovka	Černá/Modrá/JVC	

Hlavní nabídka	Vnořená nabídka	Možnosti	
NASTAVENÍ SYSTÉMU: Pokročilé	Režim velké nadm. výš.	Zapnuto/Vypnuto	
	Nastavení zvuku	Němý	Vypnuto/Zapnuto
		Hlasitost	
	Nastavení nabídky	Hlasitost mikrofonu	
		Čas zobrazení nabídk.	5 s/10 s/15 s/20 s/25 s/30 s
		Pozice nabídky	Střed/Nahoře-vlevo/Nahoře-vpravo/ Dole-vpravo/Dole-vlevo
	Nastavení lampy	Režim lampy	Normální/Úsporný
		Vynul. počít. lampy	Reset/Zrušit
		Doba lampy	
	Bezpečnostní nastav.	Změnit heslo	
		Zámek napájení	Zapnuto/Vypnuto
	Skruté titulky	Skruté titulky	Zapnuto/Vypnuto
		Kanál titulků	CC1/CC2/CC3/CC4
	Nastavení LAN	Pohotovostní režim LAN	Vypnuto/Zapnuto
		Certifikace PJLink	Vypnuto/Zapnuto
		Změnit heslo PJLink	
		Zjištění zařízení AMX	Vypnuto/Zapnuto
		DHCP	Zapnuto/Vypnuto
		Adresa IP projektoru	
		Maska podsítě	
Výchozí brána			
Server DNS			
	Uplatnit		
	Obnov. všechna nast.	Reset/Zrušit	
INFORMACE	Aktuální stav systému	Zdroj	
		Režim zobrazení	
		Formát barev	
		Rozlišení	
		Doba lampy	

Dálkové ovládání projektoru

Pokud jsou počítač a projektor připojeny do stejné místní sítě, můžete při správném připojení pomocí kabelu LAN a provedení síťových nastavení ovládat projektor z počítače prostřednictvím webového prohlížeče nebo aplikace PJLink™. Projektor podporuje software Crestron® a PJLink™.

Konfigurace položky **Nastavení LAN**

Otevření OSD nabídky je popsáno na straně "[Používání OSD nabídky](#)".

Pokud jste v prostředí s dynamickým přidělováním IP adresy (DHCP):

1. Ujistěte se, že jsou projektor a počítač správně připojeny do stejné místní sítě.
2. Přejděte do nabídky **NASTAVENÍ SYSTÉMU: Pokročilé > Nastavení LAN** a stiskněte tlačítko **ENTER (Potvrzení)**.
3. Zobrazí se okno **Nastavení LAN**.
4. Stisknutím tlačítka ▼ vyberte položku **DHCP** a stisknutím tlačítek ◀/▶ vyberte možnost **Zapnuto**.
5. Stisknutím tlačítka ▼ vyberte položku **Uplatnit** a stiskněte tlačítko **ENTER (Potvrzení)**.
6. Počkejte prosím asi 15 – 20 sekund a potom znovu zobrazte okno **Nastavení LAN**.
7. Zobrazí se nastavení položek **Adresa IP projektoru**, **Maska podsítě**, **Výchozí brána** a **Server DNS**. Zapište si adresu IP zobrazenou v řádku **Adresa IP projektoru**.

Jestliže se adresa IP projektoru stále nezobrazuje, požádejte o pomoc správce sítě.

Pokud nejsou kabely LAN správně připojeny, bude v položkách **Adresa IP projektoru**, **Maska podsítě**, **Výchozí brána** a **Server DNS** zobrazeno 0.0.0.0. Ujistěte se, že jsou kabely LAN správně připojeny a znovu proveďte výše uvedený postup.

Prostředí bez dynamického přidělování IP adresy (bez DHCP):

1. Ujistěte se, že jsou projektor a počítač správně připojeny do stejné místní sítě.
2. Přejděte do nabídky **NASTAVENÍ SYSTÉMU: Pokročilé > Nastavení LAN** a stiskněte tlačítko **ENTER (Potvrzení)**.
3. Zobrazí se okno **Nastavení LAN**.
4. Stisknutím tlačítka ▼ vyberte položku **DHCP** a stisknutím tlačítek ◀/▶ vyberte možnost **Vypnuto**.
5. Požádejte správce sítě o informace pro nastavení položek **Adresa IP projektoru**, **Maska podsítě**, **Výchozí brána** a **Server DNS**.
6. Stisknutím tlačítka ▼ vyberte položku, jejíž nastavení chcete změnit, a stiskněte tlačítko **ENTER (Potvrzení)**.
7. Stisknutím tlačítek ◀/▶ posuňte kurzor a stisknutím tlačítek ▲/▼ zadejte hodnotu.
8. Stisknutím tlačítka **ENTER (Potvrzení)** uložte nastavení. Pokud nechcete nastavení uložit, stiskněte tlačítko **MENU (Nabídka)**.
9. Stisknutím tlačítka ▼ označte položku **Uplatnit** a stiskněte tlačítko **ENTER (Potvrzení)**.

Pokud nejsou kabely LAN správně připojeny, bude v položkách **Adresa IP projektoru**, **Maska podsítě**, **Výchozí brána** a **Server DNS** zobrazeno 0.0.0.0. Ujistěte se, že jsou kabely LAN správně připojeny a znovu proveďte výše uvedený postup.

Ovládání projektoru pomocí webového prohlížeče (e-Control™)

Po zadání správné IP adresy můžete projektor v pohotovostním nebo zapnutém stavu ovládat z libovolného počítače připojeného ve stejné síti LAN.

Při použití této funkce je třeba nainstalovat na počítač Adobe Flash Player. Stáhněte si prosím nejnovější verzi Adobe Flash Player z webových stránek společnosti Adobe Systems Incorporated.

Doporučené operační systémy: WinXP, Win7, Win8.1, Mac OS X v10.4/v10.5/v10.6/v10.7.

1. Do adresového řádku prohlížeče zadejte IP adresu projektoru a stiskněte klávesu Enter (například <http://192.168.0.146/>).



Doporučené webové prohlížeče: IE11, Chrome 44.0 a nižší.

2. Zobrazí se stránka vzdáleného ovládání prostřednictvím sítě LAN. Na této stránce můžete funkce projektoru ovládat podobným způsobem jako na dálkovém ovladači nebo ovládacím panelu projektoru.

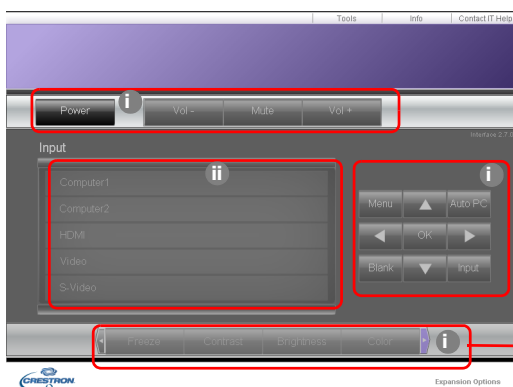

Stisknutím tlačítek ◀/▶ zobrazíte další tlačítka.

- i. Tato tlačítka mají stejnou funkci jako stejná tlačítka v OSD nabídkách nebo na dálkovém ovladači.
 - ii. Pro změnu zdroje vstupního signálu vyberte klepnutím požadovaný zdroj.
3. Na stránce Tools (Nástroje) můžete provádět správu projektoru, upravovat síťová nastavení a aktivovat zabezpečení vzdáleného přístupu.

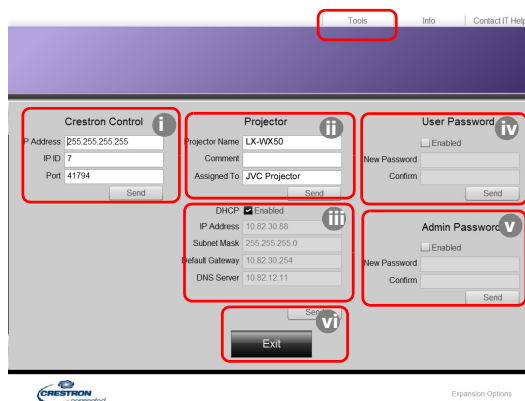

- i. Při použití softwaru Crestron Control System najdete informace o nastavení v příručce k softwaru Crestron Control System.
- ii. Zde můžete zadat název projektoru a zjistit informace o umístění projektoru a správci projektoru. Lze však zadat omezený počet znaků.
- iii. Zde můžete provést nastavení položek okna Nastavení LAN.
- iv. Po nastavení bude zobrazení okna pro vzdálené ovládání projektoru prostřednictvím sítě LAN zabezpečeno heslem. Pro aktivaci této funkce zaškrtněte políčko u položky „Enable“ (Povolit) a do řádku New Password (Nové heslo) zadejte požadované heslo. Opětovným zadáním nového hesla do řádku Confirm (Potvrzení) jej potvrďte. Chcete-li zrušit ochranu heslem, zrušte zaškrtnutí políčka.
- v. Po nastavení bude přístup na stránku Tools (Nástroje) zabezpečen heslem. Informace o používání funkce hesla najdete v kroku iv.
- vi. Klepnutím na tlačítko Exit (Konec) se můžete vrátit zpět na stránku vzdáleného ovládání projektoru prostřednictvím sítě LAN.

Po provedení požadovaných změn můžete klepnutím na tlačítko Odeslat uložit nové nastavení v projektoru.

Po nastavení hesla se vedle tlačítka Tools (Nástroje) zobrazí tlačítko Log Out (Odhlásit).

Před zadáním hesla nebo bezprostředně poté si запиšte vaše heslo na vyhrazené místo v této příručce, abyste jej měli v případě, že jej zapomenete, vždy k dispozici.

Pokud jste si heslo nezapsali a nemůžete si na něj vůbec vzpomenout, můžete jej resetovat provedením následujícího postupu.

- Zobrazte ve webovém prohlížeči přihlašovací obrazovku softwaru e-Control™.
- Podržte stisknutá tlačítka **MENU (Nabídka)** a ► na projektoru asi 3 sekundy.
- Nyní bylo heslo resetováno.

Software je dostupný v anglickém jazyce.

Pokud je aktivní funkce **DHCP**, může dojít k přerušení připojení k webové stránce. V takovém případě zkontrolujte novou IP adresu projektoru a zadejte novou adresu pro opětovné připojení.

4. Na stránce Info (Informace) se zobrazují informace o projektoru a jeho stavu.

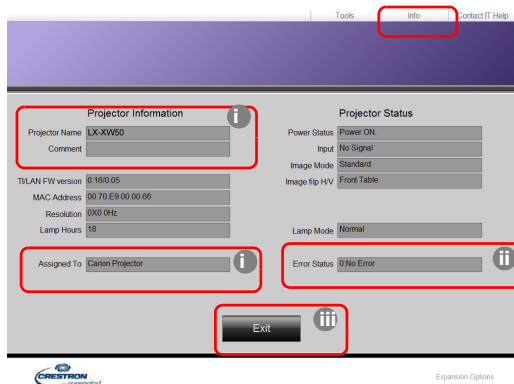

- i. Zde se zobrazují informace, které zadáte na stránce Tools (Nástroje). Při prvním použití softwaru e-Control™ budou tyto řádky prázdné.
- ii. Pokud projektor nepracuje normálně, zobrazí se následující informace.

Chybový stav	Popis
0: No Error (Žádná chyba)	Projektor je v normálním stavu nebo jiném neobvyklém stavu, než který je uveden níže.
3: Lamp Fail (Porucha lampy)	Lampa se nerozsvítila nebo zhasla během provozu.

3: Over Temp (Nadměrná teplota)	Teplota projektoru je příliš vysoká nebo ji nelze rozpoznat.
3: Fan Lock (Zámek ventilátorů)	Rychlost otáčení ventilátorů nelze nastavit nebo rozpoznat.
3: Over Lamp Usage Time (Nadměrná doba používání lampy)	Přestože se zobrazila výstražná zpráva týkající se provozu lampy, je lampa i nadále používána.

- iii. Klepnutím na tlačítko Exit (Konec) se můžete vrátit zpět na stránku vzdáleného ovládání projektoru prostřednictvím sítě LAN.
5. Po stisknutí tlačítka „Contact IT Help“ (Kontaktovat IT podporu) se v pravém horním rohu zobrazí okno HELP DESK. Budete moci odesílat zprávy do softwaru RoomView™, který je připojen do stejné místní sítě.



Podrobné informace najdete na webových stránkách <http://www.crestron.com> a www.crestron.com/getroomview.

Ovládání projektoru pomocí aplikace PJLink™

Tento projektor podporuje standardní protokol PJLink™ pro ovládání projektoru, díky kterému můžete ovládat projektor a kontrolovat jeho stav pomocí stejné aplikace používané u různých modelů a různých výrobců.

Informace o aplikaci PJLink™

- Pro použití funkce PJLink™ je vyžadována aplikace PJLink™.
- Specifikace standardu PJLink™ najdete na webových stránkách organizace Japan Business Machine and Information System Industries Association (JBMIA) (<http://pjlink.jbmia.or.jp/english>).
- Projektor je plně kompatibilní se specifikacemi standardu JBMIA PJLink™ třídy 1. Podporuje všechny příkazy definované ve standardu PJLink™ třídy 1 a jeho shoda byla ověřena se specifikacemi standardu PJLink™ verze 1.4.

Využití funkce hesla aplikace PJLink™

Abyste zabránili neoprávněnému připojení k projektoru prostřednictvím aplikace PJLink™, obsahuje projektor možnost nastavit zabezpečení pomocí hesla.

Otevření OSD nabídky je popsáno na straně "[Používání OSD nabídky](#)".

1. Přejděte do nabídky **NASTAVENÍ SYSTÉMU: Pokročilé > Nastavení LAN** a stiskněte tlačítko **ENTER (Potvrzení)**.
2. Zobrazí se okno **Nastavení LAN**.
3. Stisknutím tlačítka **▼** vyberte položku **Certifikace PJLink** a stisknutím tlačítek **◀/▶** vyberte možnost **Zapnuto**. Výchozí heslo je „admin“.
4. Stisknutím tlačítka **▼** vyberte položku **Změnit heslo** a stiskněte tlačítko **ENTER (Potvrzení)**.
5. Zadejte aktuální heslo. Stisknutím tlačítek **◀/▶** vyberte číslici a stisknutím tlačítek **▲/▼** vyberte sadu znaků 0-9, A-Z, a-z nebo symboly. Potvrďte stisknutím tlačítka **ENTER (Potvrzení)**.

Pokud heslo zapomenete, použijte prosím heslo „projectorcontroller“.

Příkazy podporované aplikací PJLink™

Příkaz	Popis	Poznámka (parametr)
POWR	Ovládání napájení	0 = vypnutí 1 = zapnutí
POWR?	Dotaz na stav napájení	0 = pohotovostní režim 1 = zapnutí 2 = ochlazování 3 = zahřívání
INPT	Přepínání vstupů	11 = COMPUTER1 12 = COMPUTER2
INPT?	Dotaz na přepínání vstupů	21 = VIDEO 22 = S-VIDEO 31 = HDMI1 32 = HDMI2 33 = HDBaseT
AVMT	Ovládání funkce vypnutí obrazu a zvuku	10 = zakázání funkce vypnutí obrazu 11 = povolení funkce vypnutí obrazu 20 = zakázání funkce vypnutí zvuku 21 = povolení funkce vypnutí zvuku
AVMT?	Dotaz na stav funkce vypnutí obrazu a zvuku	30 = zakázání funkce vypnutí obrazu a zvuku 31 = povolení funkce vypnutí obrazu a zvuku
ERST?	Dotaz na chybový stav	1. bajt: Chyba ventilátorů, 0 nebo 2 2. bajt: Chyba lampy, 0 nebo 2 3. bajt: Chyba teploty, 0 nebo 2 4. bajt: Vždy 0 5. bajt: Vždy 0 6. bajt: Ostatní chyby, 0 nebo 2 * 0 nebo 2 znamená následující: 0 = nezjištěna žádná chyba, 2 = chyba
LAMP?	Dotaz na stav lampy	1. hodnota (1 až 4 číslice): Celková doba provozu lampy (Tato položka uvádí dobu provozu lampy (v hodinách) vypočítanou za předpokladu, že Režim lampy je nastaven na Úsporný.) 2. hodnota: 0 = lampa vypnutá, 1 = lampa zapnutá
INST?	Dotaz na dostupné vstupy	Odpověď je následující hodnota. „11 12 21 22 31“
NAME?	Dotaz na název projektoru	Odpověď na příkaz je název projektoru uvedený na stránce Tools (Nástroje).
INF1?	Dotaz na název výrobce	Odpověď je „JVC“.
INF2?	Dotaz na název modelu	Odpověď je „LX-WX50“.
INFO?	Dotaz na ostatní informace	Odpověď je DMD rozlišení.
CLSS?	Dotaz na informace o třídě	Odpověď je „1“.

Údržba

Péče o projektor

Čištění objektivu

Jestliže si všimnete, že je povrch objektivu znečištěný nebo zaprášený, očistěte jej.

Před čištěním jakékoli části projektoru jej správným postupem vypnutí vypněte (viz "[Vypnutí projektoru](#)"), odpojte napájecí kabel a nechte jej zcela vychladnout.

- Pro odstranění prachu použijte nádobku se stlačeným vzduchem.
- Jestliže se na objektivu objeví nečistoty nebo šmouhy, použijte papír na čištění objektivů nebo navlhčete jemný hadřík v prostředku na čištění objektivů a jemně otřete povrch objektivu.
- Nikdy nepoužívejte brusný papír, zásadité nebo kyselé čisticí prostředky, prášek s brusným účinkem, ani těkavé látky, jako je líh, benzín, ředidlo nebo insekticid. Použití těchto materiálů nebo dlouhodobý kontakt s pryží nebo vinylem může poškodit povrchovou úpravu projektoru a materiál jeho skříňky.

 **Nikdy se nedotýkejte objektivu prsty ani nečistěte objektiv materiály s brusným účinkem. Povrchovou vrstvu objektivu mohou poškodit i papírové utěrky. Používejte vždy jen vhodný štěteček na objektivy fotoaparátů, hadřík a čisticí roztok. Nezkoušejte čistit objektiv v době, kdy je projektor zapnutý nebo stále horký po předchozím použití.**

Čištění skříňky projektoru

Před čištěním jakékoli části projektoru jej správným postupem vypnutí vypněte (viz "[Vypnutí projektoru](#)"), odpojte napájecí kabel a nechte jej zcela vychladnout.

- Pro odstranění nečistot nebo prachu očistěte skříňku suchým jemným hadříkem, který nepouští vlas.
- Pro odstranění odolných nečistot nebo skvrn navlhčete jemný hadřík vodou a čisticím prostředkem s neutrálním pH. Nakonec skříňku dosucha vytřete.

 **Nikdy nepoužívejte vosk, líh, benzín, ředidlo nebo jiné chemické čisticí prostředky. Mohlo by dojít k poškození skříňky projektoru.**

Skladování projektoru

Pokud chcete projektor na delší dobu uskladnit:

- Zajistěte, aby byla teplota a vlhkost místa, kam hodláte projektor uložit, v doporučeném rozsahu teplot pro projektor. Přečtěte si část "[Technické údaje](#)" nebo se obraťte na svého prodejce.
- Zasuňte nastavitelné nožky.
- Vyměňte baterie z dálkového ovladače.
- Zabalte projektor do původního obalového materiálu nebo do jiného vhodného obalu.

Převaha projektoru

Doporučujeme vám, abyste projektor přepřavovali v původním obalovém materiálu nebo v jiném vhodném obalu.

Informace o lampě

Zjištění doby provozu lampy

Během provozu projektoru se pomocí vestavěného časovače automaticky počítá doba provozu lampy (v hodinách).

Celková (ekvivalentní) doba provozu lampy = (počet hodin používání v režimu **Normální**) + 4/5 x (počet hodin používání v režimu **Úsporný**)

Zjištění počtu hodin provozu lampy:

1. Stiskněte tlačítko **MENU (Nabídka)**.
2. Pomocí tlačítek se šipkami (◀/▶ /▲/▼) přejděte na **INFORMACE** nebo **NASTAVENÍ SYSTÉMU: Pokročilé > Nastavení lampy > Doba lampy**.
3. Zobrazí se informace **Doba lampy**.
4. Stiskněte tlačítko **MENU (Nabídka)** pro ukončení.

Prodloužení životnosti lampy

Projekční lampa je spotřební materiál. Pro dosažení maximální životnosti lampy můžete v OSD nabídce provést následující nastavení.

Otevření OSD nabídky je popsáno na straně "[Používání OSD nabídky](#)".

Nastavení položky **Režim lampy**

Nastavení projektoru do režimu **Úsporný** prodlužuje životnost lampy.

1. Přejděte na **NASTAVENÍ SYSTÉMU: Pokročilé > Nastavení lampy > Režim lampy**.
2. Stiskněte tlačítka ◀/▶ pro přesun na požadovaný režim a stiskněte tlačítko **ENTER (Potvrzení)**.
3. Po dokončení stiskněte tlačítko **MENU (Nabídka)** pro uložení změn a ukončení.

Nastavení položky **Automatické vypnutí**

Tato funkce umožňuje automaticky vypnout projektor v případě, že během nastavené doby není detekován žádný vstupní signál.

1. Přejděte na **NASTAVENÍ SYSTÉMU: Základní > Automatické vypnutí**.
2. Stisknutím tlačítek ◀/▶ vyberte časové období. Pokud nejsou přednastavené časové délky vhodné pro vaši prezentaci, vyberte **Vypnout** a projektor se v určité časové periodě automaticky nevypne.
3. Po dokončení stiskněte tlačítko **MENU (Nabídka)** pro uložení změn a ukončení.

Doba pro výměnu lampy

Pokud se indikátor LAMP (Lampa) rozsvítí červeně nebo pokud se zobrazí zpráva informující o nutnosti vyměnit lampu, vyměňte prosím lampu nebo požádejte o radu vašeho prodejce. Stará lampa může způsobit poruchu funkce projektoru a v ojedinělých případech může i explodovat.

Indikátor LAMP (Lampa) a varovný indikátor TEMP (Teplota) se rozsvítí v případě, že je lampa příliš horká. Vypněte napájení a nechte projektor 45 minut vychladnout. Jestliže po opětovném zapnutí napájení projektoru stále svítí indikátor LAMP (Lampa) nebo TEMP (Teplota), obraťte se prosím na prodejce. Podrobné informace najdete v části "[Indikátory](#)".

Následující výstražné zprávy týkající se provozu lampy vám připomenou, že je potřeba vyměnit lampu.

 Níže uvedené obrázky slouží pouze pro ilustrační účely a mohou se lišit od skutečnosti.

Stav	Zpráva
Lampa je v provozu 1500 hodin. Chcete-li, aby výkon zůstal optimální, nainstalujte novou lampu. Pokud je projektor běžně používán v režimu Úsporný (viz " Zjištění doby provozu lampy "), můžete pokračovat v jeho používání do té doby, než se zobrazí varovná zpráva o uplynutí 1950 hodin provozu lampy.	<p>Upozornění</p> <p>Objednat náhradní lampu Lampa>1500 hodin</p> <p>OK</p>
Lampa je v provozu 1950 hodin. Jestliže se chcete vyhnout problémům, které nastanou po uplynutí povolené doby provozu lampy, nainstalujte novou lampu.	<p>Upozornění</p> <p>Vyměnit lampu co nejdříve Lampa>1950 hodin</p> <p>OK</p>
Lampa je v provozu 2000 hodin. V tomto okamžiku důrazně doporučujeme vyměnit lampu.	<p>Upozornění</p> <p>Vyměnit lampu nyní Lampa>2000 hodin</p> <p>OK</p>
<p> Lampa je spotřební materiál. S rostoucí dobou používání lampy její jas postupně klesá. Tento jev je zcela normální. Lampu můžete vyměnit vždy, když si všimnete podstatného zhoršení jejího jasu. Pokud lampu nevyměníte dříve, musíte ji vyměnit po 2000 hodinách provozu.</p>	<p>VAROVÁNÍ</p> <p>Vypršela doba použitelnosti lampy Vyměňte lampu (viz uživatelská příručka) Pak vynulujte časovač lampy</p> <p>OK</p>
Aby byl obnoven normální provoz projektoru, MUSÍTE lampu vyměnit.	

Výměna lampy

- ⚠ • Abyste předešli nebezpečí zasažení elektrickým proudem, vždy před výměnou lampy vypněte projektor a odpojte napájecí kabel ze síťové zásuvky.
- Abyste předešli vážným popáleninám, nechejte projektor před výměnou lampy alespoň 45 minut vychladnout.
- Abyste předešli nebezpečí poranění prstů a poškození vnitřních součástí projektoru, buďte při případném odstraňování ostrých kousků rozbitého skla lampy velmi opatrní.
- Abyste předešli nebezpečí poranění prstů nebo zhoršení kvality obrazu sáhnutím na objektiv, nedotýkejte se prázdného prostoru pro lampu v době, kdy je lampá vyjmuta.
- Tato projekční lampá obsahuje rtuť. Při její likvidaci postupujte podle místních předpisů pro likvidaci nebezpečného odpadu a zlikvidujte ji odpovídajícím způsobem.
- Aby projektor fungoval optimálně, doporučujeme vám, abyste používali výhradně lampy předepsaného typu.
- Při manipulaci s rozbitými lampami zajistěte dobré odvětrávání. Doporučujeme vám, abyste použili respirátor, bezpečnostní brýle nebo obličejový štít a oblékli si ochranný oděv, jako např. rukavice.

1. Vypněte napájení a vytáhněte napájecí kabel projektoru ze síťové zásuvky. Pokud je lampá horká, počkejte přibližně 45 minut, než lampá dostatečně vychladne, abyste se nepopálili.
2. Povolte šrouby zajišťující kryt lampy na horní straně projektoru tak, aby se kryt lampy uvolnil.
3. Otevřete kryt.

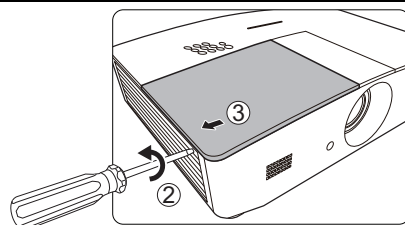

4. Sejměte kryt lampy z projektoru.
5. Ověřte si polohu ochranné fólie lampy pro pozdější umístění nové fólie na stejné místo. Potom odstraňte a zlikvidujte starou ochrannou fólii lampy.

- ⚠ • Nezapínejte projektor, není-li na svém místě kryt lampy.
- Nestrkejte mezi lampu a projektor prsty, protože ostré hrany uvnitř projektoru by mohly způsobit zranění.

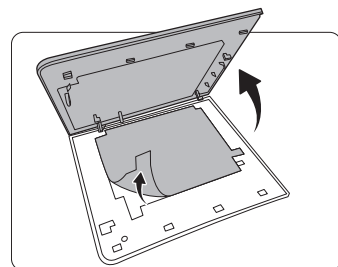

6. Uvolněte šroub, který zajišťuje lampu.
7. Zvedněte rukojeť tak, aby se postavila.

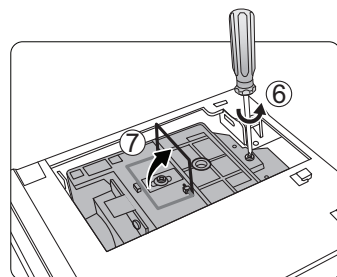

8. Tahem za rukojeť pomalu vyjměte lampu z projektoru.



- Při příliš rychlém vytažení může dojít k prasknutí lampy, přičemž střepiny se mohou rozlétnout dovnitř projektoru.
- Nepokládejte lampu na místa, kde by mohla být postříkána vodou, kde by ji mohly najít děti nebo do blízkosti hořlavých materiálů.
- V době, kdy je lampa vyjmuta z projektoru, nestrkejte ruce do skříňky projektoru. Pokud byste se dotkli optických součástí uvnitř projektoru, mohlo by to mít za následek nepravidelnosti v barevném podání a zkreslení promítaného obrazu.

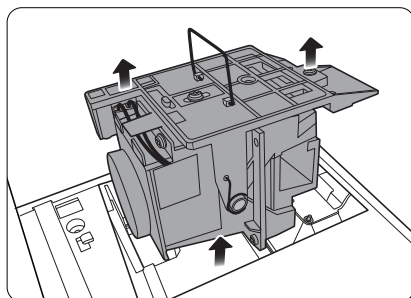

9. Zasuňte novou lampu dolů tak, jak je uvedeno na obrázku.

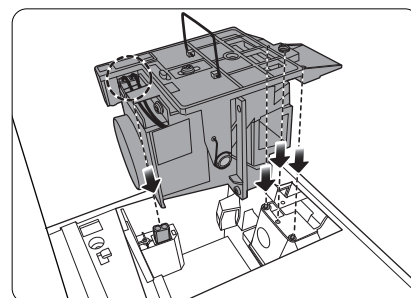

10. Dotáhněte šroub, který zajišťuje lampu.

11. Ujistěte se, že rukojeť leží zcela rovně a že je v této poloze zajištěna.



- Uvolněné šrouby se mohou stát příčinou nekvalitního spojení, které může způsobit poruchu funkce projektoru.
- Šroub nedotahujte příliš silně.

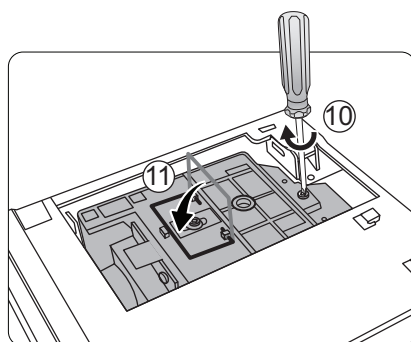

12. Umístěte ochrannou fólii lampy.

13. Nasaďte na projektor kryt lampy.

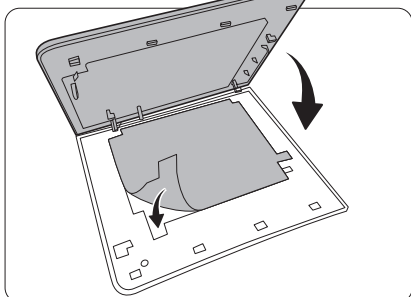

14. Dotáhněte šroubky, které zajišťují kryt lampy.



- Uvolněné šrouby se mohou stát příčinou nekvalitního spojení, které může způsobit poruchu funkce projektoru.
- Šroub nedotahujte příliš silně.

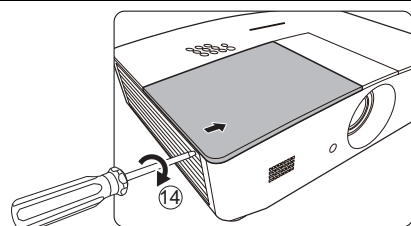

15. Připojte projektor k elektrické síti a zapněte jej.

16. Po zobrazení úvodního loga vynulujte prostřednictvím OSD nabídky časovač lampy.



Neprovádějte vynulování, pokud lampa není nová nebo pokud jste ji nevyměnili, protože to může mít za následek poškození.

Zobrazí se zpráva „**Resetováno úspěšně**“ pro upozornění na provedené resetování času lampy na „0“.

Indikátory

K dispozici je 3 indikátorů, které zobrazují stav projektoru. Následující text obsahuje informace o jednotlivých indikátorech. Jestliže něco není v pořádku, vypněte projektor a kontaktujte prodejce.

Indikátor			Stav a popis
POWER	TEMP	LAMP	
			
Události - napájení			
Oranžová	Vypnuto	Vypnuto	Pohotovostní režim
Zelená Bliká	Vypnuto	Vypnuto	Zapínání projektoru
Zelená	Vypnuto	Vypnuto	Normální provoz
Oranžová Bliká	Vypnuto	Vypnuto	Normální ochlazování při vypnutí
Červená Bliká	Vypnuto	Vypnuto	Stahování
Zelená	Vypnuto	Červená	Chyba spuštění CW
Červená	Vypnuto	Vypnuto	Chyba resetu převodníku
Zelená	Vypnuto	Vypnuto	Funkce vypálení obrazu zapnutá
Zelená	Zelená	Zelená	Funkce vypálení obrazu vypnutá
Události - lampa			
Vypnuto	Vypnuto	Červená	Chyba lampy při normálním provozu
Vypnuto	Vypnuto	Červená Bliká	Lampa není rozsvícená
Události - teplota			
Červená	Červená	Vypnuto	Chyba ventilátoru 1 (skutečná rychlost ventilátoru se liší o ± 25 % od požadované rychlosti)
Červená	Červená Bliká	Vypnuto	Chyba ventilátoru 2 (skutečná rychlost ventilátoru se liší o ± 25 % od požadované rychlosti)
Červená	Zelená	Vypnuto	Chyba ventilátoru 3 (skutečná rychlost ventilátoru se liší o ± 25 % od požadované rychlosti)
Červená	Zelená Bliká	Vypnuto	Chyba ventilátoru 4 (skutečná rychlost ventilátoru se liší o ± 25 % od požadované rychlosti)
Červená Bliká	Červená	Vypnuto	Chyba ventilátoru 5 (skutečná rychlost ventilátoru se liší o ± 25 % od požadované rychlosti)
Červená Bliká	Červená Bliká	Vypnuto	Chyba ventilátoru 6 (skutečná rychlost ventilátoru se liší o ± 25 % od požadované rychlosti)
Zelená	Červená	Vypnuto	Chyba teploty 1 (příliš vysoká teplota)

Řešení problémů

Problém	Příčina	Náprava
Projektor se nezapne.	Napájecí kabel nepřivádí žádné napětí.	Připojte napájecí kabel do vstupního konektoru napájení na zadní straně projektoru a potom připojte napájecí kabel do síťové zásuvky. Pokud je síťová zásuvka opatřena vypínačem, ujistěte se, že je zapnutý.
	Pokoušíte se o opětovné zapnutí projektoru ve chvíli, kdy probíhá jeho ochlazování.	Počkejte, než skončí ochlazování projektoru.
	Kryt lampy není řádně upevněn.	Přípevněte kryt lampy správně.
Nezobrazuje se žádný obraz.	Zdroj video signálu není zapnutý nebo správně připojený.	Zapněte zdroj video signálu a zkontrolujte, zda je signálový kabel správně připojen.
	Projektor není správně připojen k zařízení, které je zdrojem vstupního signálu.	Zkontrolujte připojení.
	Zdroj vstupního signálu nebyl správně vybrán.	Vyberte správný zdroj stisknutím tlačítka SOURCE (Zdroj) na projektoru nebo na dálkovém ovladači.
Obraz je nestabilní.	Propojovací kabely nejsou pevně připojeny k projektoru nebo ke zdroji signálu.	Připojte kabely správně do příslušných konektorů.
Obraz není ostrý.	Objektiv projektoru není správně zaostřen.	Provedte zaostření objektivu pomocí zaostřovacího kroužku.
	Projektor a projekční plocha nejsou ve správné vzájemné poloze.	Nastavte úhel a směr projekce a v případě potřeby také výšku projektoru.
	Krytka objektivu zůstala nasazená. (Je-li k dispozici)	Sejměte krytku objektivu. (Je-li k dispozici)
Dálkový ovladač nepracuje správně.	Baterie je vybitá.	Vyměňte baterii za novou.
	Mezi dálkovým ovladačem a projektorem se vyskytuje překážka.	Odstraňte překážku.
	Jste příliš vzdáleni od projektoru.	Postavte se do vzdálenosti max. 8 metrů od projektoru.
3D obsah se nezobrazuje správně.	Baterie v 3D brýlích je vybitá.	Dobijte 3D brýle.
	Nastavení v nabídce 3D nejsou správná.	Provedte správná nastavení v nabídce 3D .
	Blu-ray disk nemá 3D formát.	Použijte 3D Blu-ray disk a zopakujte postup.
	Zdroj vstupního signálu nebyl správně vybrán.	Vyberte správný zdroj stisknutím tlačítka SOURCE (Zdroj) na projektoru nebo na dálkovém ovladači.

Technické údaje

Technické údaje projektoru

 Veškeré technické údaje se mohou změnit bez předchozího upozornění.

Optické parametry

Rozlišení
1280 (H) x 800 (V)
Systém zobrazení
Jednočipový systém DLP™
Objektiv
F = 2,45 - 3,07, f = 15,75 - 25,1 mm
Lampa
Lampa 370 W

Elektrické parametry

Zdroj energie
100 - 240 V AC (stříd.), 6 A, 50 - 60 Hz
(automaticky)
Příkon
594 W (max.); < 0,5 W
(pohotovostní režim);
< 3 W (síťový pohotovostní režim)

Výstupní konektory

Reproduktor
(Stereo) 10 W x 2
Výstup audio signálu
PC audio konektor x 1
12 V stejnosm. (max. 0,5 A) x 1

Ovládání

Sériové ovládání RS-232
9 pinů x 1
Infračervený přijímač x 2
LAN rozhraní
RJ45 x 1

Vstupní konektory

Vstup z počítače
Vstup RGB
D-Sub 15 pinů (zásuvka) x 1
Vstup video signálu
S-VIDEO
Konektor Mini DIN, 4 piny x 1
VIDEO
Konektor RCA x 1
Vstup signálu SD/HDTV
Analogový - komponentní konektor
RCA x 3 (přes vstup RGB)
Digitální - HDMI x 2
Vstup audio signálu
Audio vstup
Audio konektor RCA (L/R) x 2
PC audio konektor x 1
Port USB (typ A x 1; mini-B x 1)

Požadavky na prostředí

Provozní teplota
0 °C – 40 °C v nadmořské výšce 0 m
Provozní relativní vlhkost vzduchu
10 % – 90 % (bez kondenzace)
Provozní nadmořská výška
0 – 1 499 m při 0 °C – 35 °C
1 500 – 3 000 m při 0 °C – 30 °C
(se zapnutým režimem
velké nadmořské výšky)

Mechanické parametry

Hmotnost
4,9 kg

Rozměry

414,8 mm x 275,9 mm x 116 mm (Š x H x V)

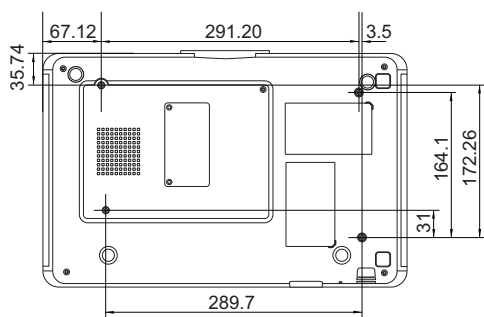
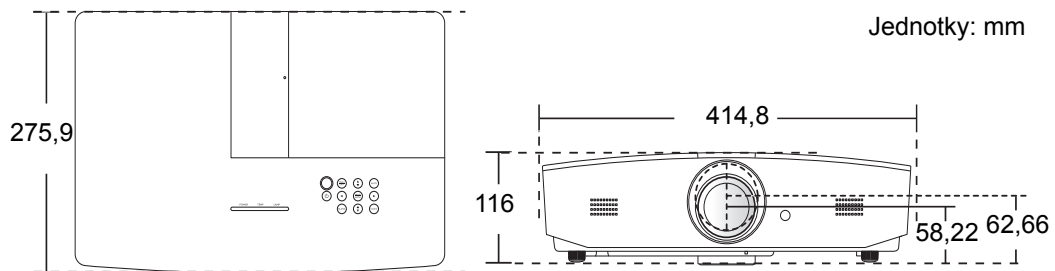

Šrouby pro montáž pod strop: M5
(max. D = 25 mm; min. D = 20 mm)

Tabulka časování

Podporované časování pro vstup signálu z PC

Formát	Rozlišení	Obnovovací frekvence (Hz)	Horizontální frekvence (kHz)	Frekvence pixelů (MHz)
720 x 400	720 x 400_70	70,087	31,469	28,3221
640 x 480	VGA_60*	59,940	31,469	25,175
	VGA_72	72,809	37,861	31,500
	VGA_75	75,000	37,500	31,500
	VGA_85	85,008	43,269	36,000
800 x 600	SVGA_60*	60,317	37,879	40,000
	SVGA_72	72,188	48,077	50,000
	SVGA_75	75,000	46,875	49,500
	SVGA_85	85,061	53,674	56,250
	SVGA_120** (snížení zatemnění)	119,854	77,425	83,000
1024 x 768	XGA_60*	60,004	48,363	65,000
	XGA_70	70,069	56,476	75,000
	XGA_75	75,029	60,023	78,750
	XGA_85	84,997	68,667	94,500
	XGA_120** (snížení zatemnění)	119,989	97,551	115,500
1152 x 864	1152 x 864_75	75,00	67,500	108,000
1280 x 720	1280 x 720_60*	60	45,000	74,250
1280 x 768	1280 x 768_60*	59,870	47,776	79,5
1280 x 800	WXGA_60*	59,810	49,702	83,500
	WXGA_75	74,934	62,795	106,500
	WXGA_85	84,880	71,554	122,500
	WXGA_120** (snížení zatemnění)	119,909	101,563	146,25
1280 x 1024	SXGA_60***	60,020	63,981	108,000
	SXGA_75	75,025	79,976	135,000
	SXGA_85	85,024	91,146	157,500
1280 x 960	1280 x 960_60***	60,000	60,000	108
	1 280 x 960_85	85,002	85,938	148,500

1360 x 768	1360 x 768_60***	60,015	47,712	85,500
1440 x 900	WXGA+_60***	59,887	55,935	106,500
1400 x 1050	SXGA+_60***	59,978	65,317	121,750
1600 x 1200	UXGA***	60,000	75,000	162,000
1680 x 1050	1680 x 1050_60***	59,954	65,290	146,250
640 x 480 při 67 Hz	MAC13	66,667	35,000	30,240
832 x 624 při 75 Hz	MAC16	74,546	49,722	57,280
1024 x 768 při 75 Hz	MAC19	74,93	60,241	80,000
1152 x 870 při 75 Hz	MAC21	75,06	68,68	100,00
1920 x 1080 při 60 Hz	1920 x 1080_60 (snížení zatemnění)	60	67,5	148,5
1920 x 1200 při 60 Hz	1920 x 1200_60 (snížení zatemnění)	59,95	74,038	154

 ***Podporované časování pro 3D signál s formátem Frame Sequential, Top-Bottom nebo Side By Side.**

****Podporované časování pro 3D signál s formátem Frame Sequential.**

*****Podporované časování pro 3D signál s formátem Top-Bottom nebo Side By Side.**

 **Výše uvedená časování nemusí být podporována kvůli omezením souboru EDID a grafické karty VGA. Může se stát, že některá časování nebude možné vybrat.**

Podporované časování pro vstup HDMI (HDCP)

Formát	Rozlišení	Vertikální frekvence (Hz)	Horizontální frekvence (kHz)	Frekvence pixelů (MHz)
640 x 480	VGA_60*	59,940	31,469	25,175
	VGA_72	72,809	37,861	31,500
	VGA_75	75,000	37,500	31,500
	VGA_85	85,008	43,269	36,000
720 x 400	720 x 400_70	70,087	31,469	28,3221
800 x 600	SVGA_60*	60,317	37,879	40,000
	SVGA_72	72,188	48,077	50,000
	SVGA_75	75,000	46,875	49,500
	SVGA_85	85,061	53,674	56,250
	SVGA_120** (snížení zatemnění)	119,854	77,425	83,000
1024 x 768	XGA_60*	60,004	48,363	65,000
	XGA_70	70,069	56,476	75,000
	XGA_75	75,029	60,023	78,750
	XGA_85	84,997	68,667	94,500
	XGA_120** (snížení zatemnění)	119,989	97,551	115,500
1152 x 864	1152 x 864_75	75,00	67,500	108,000
1280 x 720	1280 x 720_60*	60	45,000	74,250
1280 x 768	1280 x 768_60*	59,870	47,776	79,5
1280 x 800	WXGA_60*	59,810	49,702	83,500
	WXGA_75	74,934	62,795	106,500
	WXGA_85	84,880	71,554	122,500
	WXGA_120** (snížení zatemnění)	119,909	101,563	146,25
1280 x 1024	SXGA_60***	60,020	63,981	108,000
	SXGA_75	75,025	79,976	135,000
	SXGA_85	85,024	91,146	157,500
1280 x 960	1280 x 960_60***	60,000	60,000	108
	1280 x 960_85	85,002	85,938	148,500
1360 x 768	1360 x 768_60***	60,015	47,712	85,500

1440 x 900	WXGA+_60***	59,887	55,935	106,500
1400 x 1050	SXGA+_60***	59,978	65,317	121,750
1600 x 1200	UXGA****	60,000	75,000	162,000
1680 x 1050	1680 x 1050_60***	59,954	65,290	146,250
640 x 480 při 67 Hz	MAC13	66,667	35,000	30,240
832 x 624 při 75 Hz	MAC16	74,546	49,722	57,280
1024 x 768 při 75 Hz	MAC19	75,020	60,241	80,000
1152 x 870 při 75 Hz	MAC21	75,06	68,68	100,00
1920 x 1080 při 60 Hz	1 920 x 1080_60 (snížení zatemnění)	60	67,5	148,5
1920 x 1200 při 60 Hz	1 920 x 1 200_60 (snížení zatemnění)	59,95	74,038	154

 *Podporované časování pro 3D signál s formátem Frame Sequential, Top-Bottom nebo Side By Side.

**Podporované časování pro 3D signál s formátem Frame Sequential.

***Podporované časování pro 3D signál s formátem Top-Bottom nebo Side By Side.

****Podporované časování pro 3D signál s formátem Top-Bottom.

 Výše uvedená časování nemusí být podporována kvůli omezením souboru EDID a grafické karty VGA. Může se stát, že některá časování nebude možné vybrat.

Časování	Rozlišení	Vertikální frekvence (Hz)	Horizontální frekvence (kHz)	Frekvence pixelů (MHz)
480i*	720 x 480	59,94	15,73	27
480p	720 x 480	59,94	31,47	27
576i	720 x 576	50	15,63	27
576p	720 x 576	50	31,25	27
720/50p**	1280 x 720	50	37,5	74,25
720/60p**	1280 x 720	60	45,00	74,25
1 080/24P**	1920 x 1080	24	27	74,25
1 080/25P	1920 x 1080	25	28,13	74,25
1 080/30P	1920 x 1080	30	33,75	74,25
1080/50i***	1920 x 1080	50	28,13	74,25
1080/60i***	1920 x 1080	60	33,75	74,25
1 080/50P	1920 x 1080	50	56,25	148,5
1 080/60P	1920 x 1080	60	67,5	148,5

 *Podporované časování pro 3D signál s formátem Frame Sequential.

**Podporované časování pro 3D signál s formátem Frame Sequential nebo Top-Bottom.

***Podporované časování pro 3D signál s formátem Side By Side.

Podporované časování pro vstup komponentního (YPbPr) signálu

Formát	Rozlišení	Vertikální frekvence (Hz)	Horizontální frekvence (kHz)	Frekvence pixelů (MHz)
480i	720 x 480	59,94	15,73	13,5
480p	720 x 480	59,94	31,47	27
576i	720 x 576	50	15,63	13,5
576p	720 x 576	50	31,25	27
720/50p	1280 x 720	50	37,5	74,25
720/60p	1280 x 720	60	45,00	74,25
1 080/50i	1920 x 1080	50	28,13	74,25
1 080/60i	1920 x 1080	60	33,75	74,25
1 080/24P	1920 x 1080	24	27	74,25
1 080/25P	1920 x 1080	25	28,13	74,25
1 080/30P	1920 x 1080	30	33,75	74,25
1 080/50P	1920 x 1080	50	56,25	148,5
1 080/60P	1920 x 1080	60	67,5	148,5

Podporované časování pro vstup S-Video/Video

Formát	Vertikální frekvence (Hz)	Horizontální frekvence (kHz)	Frekvence pixelů (MHz)
NTSC	60	15,73	3,58
PAL	50	15,63	4,43
SECAM	50	15,63	4,25/4,41
PAL-M	60	15,73	3,58
PAL-N	50	15,63	3,58
PAL-60	60	15,73	4,43
NTSC4.43	60	15,73	4,43

Záruka a autorská práva

Záruka

Společnost JVC poskytuje záruku na jakoukoli závadu v materiálu a dílenském zpracování tohoto produktu při normálních podmínkách používání a skladování.

Při uplatňování jakýchkoli záručních nároků je vyžadován doklad s datem zakoupení. V případě, že se na výrobku v průběhu záruční doby vyskytne závada, je jediným závazkem společnosti JVC a exkluzivní nápravou pro vás výměna jakýchkoli vadných součástí (včetně práce). Pokud požadujete servisní zásah v rámci záruky, obraťte se ihned na prodejce, od kterého jste přístroj vykazující vady zakoupili.

Důležité upozornění: Výše uvedená záruka pozbývá platnosti, jestliže zákazník při obsluze přístroje nepostupuje v souladu s písemnými pokyny společnosti JVC. Zvláště okolní vlhkost a nadmořská výška musí odpovídat požadavkům na okolní prostředí uvedeným v uživatelské příručce, přičemž projektor se rovněž nesmí provozovat v prašném prostředí. Kromě konkrétních zákonných práv, která vám poskytuje tato záruka, můžete mít v závislosti na zákonech země, ve které žijete, ještě další práva.

Autorská práva

Copyright © 2015. Všechna práva vyhrazena. Žádná část této publikace nesmí být reprodukována, přenášena, přepisována, ukládána do systému pro opětovné zpřístupnění, nebo překládána do jakéhokoli jazyka nebo počítačového jazyka v jakékoli formě nebo jakýmkoli způsobem, elektronickým, mechanickým, magnetickým, optickým, chemickým, ručním nebo jakkoli jinak, bez předchozího písemného souhlasu společnosti JVC.

Všechny ochranné známky a registrované ochranné známky jsou majetkem příslušných vlastníků.

Vyloučení odpovědnosti

Společnost JVC neposkytuje žádné zastupování nebo záruky, ať už výslovně vyjádřené nebo předpokládané, týkající se obsahu zde uvedených informací a speciálně se zřiká jakýchkoli záruk, včetně záruk obchodovatelnosti nebo vhodnosti pro určitý konkrétní účel. Kromě toho si společnost JVC vyhrazuje právo provádět úpravy této publikace a čas od času provádět změny v jejím obsahu, a to bez povinnosti ze strany společnosti JVC upozorňovat jakoukoli osobu na takovéto úpravy nebo změny.