

# JVC

## MANUAL DE USUARIO

PROYECTOR DLP

---

# LX-WX50



# Contenido

Medidas de seguridad .....	3	Menú <b>CONF. SIST.:</b> <b>Básica</b> .....	27
Instrucciones de seguridad importantes .....	4	Menú <b>CON. SIST.:</b> <b>Avanzada</b> .....	28
Vista general .....	7	Menú <b>INFORMACIÓN</b> .....	31
Contenido del paquete .....	7	Estructura del menú OSD .....	32
Vista exterior del proyector .....	8	<b>Control a distancia del proyector</b> .....	<b>34</b>
Controles y funciones .....	9	Configuración de los <b>Ajustes de LAN</b> .....	34
Panel de control .....	9	Control del proyector mediante un navegador web (e-Control™) .....	35
Mando a distancia .....	11	Control del proyector mediante PJLink™ .....	38
<b>Instalación</b> .....	<b>13</b>	<b>Mantenimiento</b> .....	<b>40</b>
Elección de una ubicación .....	13	Cuidados del proyector .....	40
Obtención del tamaño de imagen proyectada preferido .....	14	Información sobre la lámpara ...	41
Dimensiones de proyección .....	14	Cómo conocer las horas de uso de la lámpara .....	41
Desviación vertical de la lente de proyección .....	15	Aumentar la duración de la lámpara	41
<b>Conexión</b> .....	<b>16</b>	Cuándo debe sustituir la lámpara ...	42
<b>Funcionamiento</b> .....	<b>17</b>	Sustitución de la lámpara .....	43
Encendido del proyector .....	17	Indicadores .....	46
Apagado del proyector .....	17	Solución de problemas .....	47
Selección de una fuente de entrada .....	18	Especificaciones .....	48
Ajuste de la imagen proyectada .....	19	Especificaciones del proyector .....	48
Ajuste del ángulo de proyección .....	19	Dimensiones .....	49
Ajuste automático de la imagen .....	19	Diagrama de temporización .....	50
Ajuste del tamaño y claridad de la imagen .....	19	<b>Información de garantía y copyright</b> .....	<b>55</b>
Corrección de la deformación trapezoidal .....	20	Garantía .....	55
Corregir las esquinas de la imagen ..	20	Copyright .....	55
<b>Funciones del menú</b> .....	<b>21</b>	Renuncia de responsabilidad ...	55
Acerca de los menús OSD .....	21		
Mediante el menú OSD .....	21		
Menú <b>PANTALLA</b> .....	22		
Menú <b>IMAGEN</b> .....	24		
Menú <b>FUENTE</b> .....	26		

# Medidas de seguridad

Este producto posee una lámpara de Descarga de Alta Intensidad (HID) que contiene mercurio. Manipúlela en conformidad con las normativas de desecho. El desecho de estos materiales puede estar regulado en su comunidad debido a consideraciones ambientales. Para obtener información acerca del desecho o reciclaje, póngase en contacto con las autoridades locales o para EE. UU., Electronic Industries Alliance: <http://www.eiae.org>. o llame al 1-800-252-5722 (para EE. UU.) o 1-800-964-2650 (para Canadá).

## INFORMACIÓN DE LA FCC (sólo Estados Unidos)

### PRECAUCIÓN:

Los cambios o las modificaciones no aprobadas por JVC podrían anular la autoridad del usuario de utilizar este equipo.

### NOTA:

Este equipo ha sido comprobado y se determinó cumple con los límites de dispositivo digital Clase B, de acuerdo con la Parte 15 de las Reglas de FCC. Estos límites se crearon con el fin de proporcionar una protección razonable contra interferencia dañina en una instalación residencial. Este equipo genera, utiliza y puede irradiar energía de radiofrecuencia y, si no se encuentra instalado o si no es utilizado de acuerdo con las instrucciones, puede causar interferencia dañina a las comunicaciones radiales. Sin embargo, no se puede garantizar que la interferencia no ocurrirá en una instalación en particular. En el caso de que el equipo causara interferencia dañina con las recepción de radio o TV, la cual puede ser determinada encendiendo o apagando el equipo, se sugiere que el usuario tome una o más de las siguientes medidas para corregir la interferencia:

- Reoriente o coloque en otro lugar la antena receptora.
- Incremente la separación entre el equipo y el receptor.
- Conecte el equipo a un tomacorriente diferente del que se encuentra conectado el receptor.
- Consulte a un vendedor o técnico experimentado de radio/TV para obtener ayuda.

### Declaración de conformidad

Número de modelo: LX-WX50

Nombre comercial: JVC

Parte responsable: JVCKENWOOD USA Corporation

Dirección: 1700 Valley Road Wayne, N. J. 07470

Número de teléfono: 973-317-5000

Este dispositivo cumple la Parte 15 de las Normas FCC.

El funcionamiento está sujeto a las dos condiciones siguientes:

(1) Este dispositivo no puede causar interferencias perjudiciales, y (2) este dispositivo debe aceptar todas las interferencias recibidas, incluidas las interferencias que puedan causar un funcionamiento no deseado.

## DECLARACIÓN DE EMISIÓN DE RUIDO

El nivel de presión sonora en la posición del operario es equivalente o inferior a 60 dB (A) en conformidad con ISO7779.

Apreciado cliente,

Este aparato cumple con las normativas y normas europeas respecto a la seguridad eléctrica y a la compatibilidad electromagnética.

El representante europeo de JVC KENWOOD Corporation es: JVC Technical Services Europe GmbH Konrad-Adenauer-Allee 1-11 61118 Bad Vilbel Alemania

## Información para los usuarios sobre la eliminación de baterías/ pilas usadas



Productos



Baterías/  
pilas

### [Sólo Unión Europea]

Estos símbolos indican que el equipo con estos símbolos no debe desecharse con la basura doméstica. Si desea desechar el producto o batería/pila, acuda a los sistemas o centros de recogida para que los reciclen debidamente.

**Atención:** La indicación Pb debajo del símbolo de batería/pila indica que ésta contiene plomo.

# Instrucciones de seguridad importantes

El proyector está diseñado y probado para cumplir con los últimos estándares de seguridad para equipos de tecnología de la información. Sin embargo, para garantizar un uso seguro de este producto, es importante que siga las instrucciones descritas en este manual e impresas en el producto.

1. Antes de utilizar el proyector, lea detenidamente este manual del usuario. Guarde este manual en un lugar seguro para futuras consultas.
2. Coloque siempre el proyector sobre una superficie nivelada y horizontal mientras esté en funcionamiento.
  - No coloque el proyector sobre un carro, soporte o mesa inestable, ya que se podría caer y dañar.
  - No coloque productos inflamables cerca del proyector.
  - No lo utilice si se encuentra inclinado de izquierda a derecha en un ángulo de más de 10 grados, o de delante hacia atrás en un ángulo de más de 15 grados.
3. No guarde el proyector en posición vertical sobre uno de los laterales. De lo contrario, el proyector se podría caer y dañar o provocar lesiones.
4. No coloque el proyector en ninguno de los entornos siguientes:
  - Espacios reducidos o con una ventilación insuficiente. Deje un espacio de 50 cm como mínimo entre la unidad y la pared y, permita que haya suficiente ventilación alrededor del proyector.
  - Lugares en los que se alcancen temperaturas excesivamente altas, como en el interior de un automóvil con todas las ventanillas cerradas.
  - Lugares en los que haya exceso de humedad, polvo o humo de tabaco, ya que se pueden contaminar los componentes ópticos, acortando la vida útil del proyector y oscureciendo su pantalla.
  - Lugares cercanos a alarmas de incendios.
  - Lugares con condiciones fuera de las indicadas en "[Especificaciones del proyector](#)".

5. No obstruya la ventilación mientras el proyector está en funcionamiento (aunque sea en el modo de espera).
  - No cubra el proyector con ningún objeto.
  - No coloque el proyector sobre una manta o sobre otro tipo de ropa de cama o cualquier otra superficie blanda.
6. En lugares en los que el suministro de energía puede fluctuar en aprox.  $\pm 10$  voltios, se recomienda conectar el proyector a través de una unidad de estabilización de alimentación, un protector de sobretensión o un sistema de alimentación ininterrumpida (SAI), dependiendo del caso.
7. No pise el proyector ni coloque ningún objeto sobre él.
8. No coloque productos líquidos sobre el proyector ni cerca del mismo. Si se derraman líquidos en el interior del proyector, la garantía quedará anulada. Si el proyector se moja, desconéctelo de la toma de corriente y póngase en contacto con JVC para su reparación.
9. No mire directamente a la lente del proyector durante su funcionamiento. Puede ocasionarle daños en la vista.



RG2 IEC 62471-5:2015

10. No utilice la lámpara del proyector una vez que haya superado el período de duración indicado. Si las lámparas se utilizan durante más tiempo del indicado, en circunstancias excepcionales podrían romperse.
11. Durante el funcionamiento, la lámpara alcanza temperaturas extremadamente altas. Deje que el proyector se enfríe durante unos 45 minutos antes de retirar el conjunto de la lámpara para su sustitución.
12. No retire el conjunto de la lámpara hasta que el proyector se haya enfriado y esté desenchufado del suministro eléctrico.
13. Este proyector puede mostrar imágenes invertidas cuando se procede a su montaje en el techo. Utilice únicamente un kit de montaje en el techo adecuado para realizar esta instalación.
14. ESTE APARATO DEBE CONECTARSE A TIERRA.
15. Al instalar la unidad, incorpore un dispositivo de desconexión de fácil acceso en el cableado fijo o bien conecte el enchufe de corriente a una toma de fácil acceso situada cerca de la unidad. En caso de que se produzca un fallo durante el funcionamiento de la unidad, utilice el dispositivo de desconexión para apagar el suministro de energía o desconectar el enchufe de corriente.

## Precaución por alta temperatura

La temperatura del alojamiento alrededor y sobre las rejillas de ventilación de salida del aire puede aumentar durante el funcionamiento del proyector. Durante el funcionamiento de la unidad, no toque estas zonas con las manos ya que podría sufrir quemaduras. No toque estas zonas. Hacerlo podría causar quemaduras. Preste especial atención para evitar que los niños pequeños toquen estas partes. Además, no coloque ningún objeto metálico en estas zonas. Debido al calor del proyector, no seguir estas indicaciones podría causar un accidente o daños personales.

## Instalación del proyector en el techo

Si va a montar el proyector en el techo, recomendamos que utilice un kit de montaje en el techo adecuado de tal modo que se ajuste correctamente para garantizar la instalación segura del mismo.

Si no, existe el riesgo de seguridad de que el proyecto pueda caerse del techo debido a una fijación inadecuada utilizando una guía o unos tornillos de longitud incorrecta.

Puede adquirir un kit de montaje en el techo en el mismo sitio donde adquirió el proyector. Le recomendamos que adquiera un cable de seguridad compatible con el cierre Kensington y lo conecte de forma segura a la ranura de cierre Kensington del proyector y a la base de la abrazadera de montaje en el techo. La función de este cable es secundaria, pero sujetará el proyector si el ajuste a la abrazadera de montaje en el techo se afloja.

No intente desmontar este proyector. En su interior hay piezas de alto voltaje que pueden causar la muerte si las toca mientras están en funcionamiento. La única pieza que puede reparar el usuario es la lámpara. Consulte la página [43](#).

No manipule ni retire el resto de cubiertas bajo ningún concepto. Para cualquier operación de mantenimiento o reparación, diríjase a personal cualificado.



**Por favor, guarde el embalaje original por si en un futuro tuviese que realizar algún envío. Si necesita empaquetar el proyector después de haberlo utilizado, ajuste la lente del proyector en la posición adecuada, coloque material de amortiguación en torno a ésta y proceda a su ajuste a fin de evitar posibles daños durante el transporte.**

Cuando crea que necesita realizar servicios de mantenimiento o reparación, lleve el proyector únicamente a un técnico correctamente cualificado.

## Condensación de humedad

Nunca utilice el proyector inmediatamente después de haberlo cambiado de un ambiente frío a uno cálido. Cuando el proyector se expone a un cambio de temperatura de este tipo, la humedad se puede condensar en piezas internas cruciales. Para evitar que el proyector se pueda dañar, no lo utilice durante al menos 2 horas tras efectuarse un cambio brusco en la temperatura ambiente.

## Evite los líquidos volátiles

No utilice líquidos volátiles cerca del proyector, como insecticidas o ciertos productos de limpieza. No deje productos de plástico o goma en contacto con el proyector durante períodos prolongados. Éstos podrían dejar marcas en la superficie del producto. Si para la limpieza utiliza un paño tratado químicamente, asegúrese de seguir las instrucciones de seguridad para la limpieza del producto.

## Eliminación

Este producto contiene los siguientes materiales perjudiciales para las personas y el entorno.

- Plomo, utilizado en la soldadura de las piezas.
- Mercurio, presente en la lámpara.

Para proceder a la eliminación del producto o de las lámparas ya usadas, contacte con las autoridades ambientales de su localidad e infórmese sobre la normativa aplicable.

# Vista general

## Contenido del paquete

Saque con cuidado el contenido y compruebe que tiene todos los artículos indicados a continuación. Dependiendo del lugar donde lo haya adquirido, puede que algunos de los elementos no estén disponibles. Por favor, compruébelo según el lugar donde lo adquirió.

 Alguno de los accesorios puede variar de una región a otra.

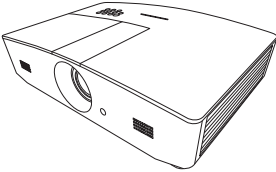

Proyector



Mando a distancia con pila\*

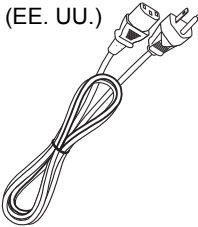

(EE. UU.)

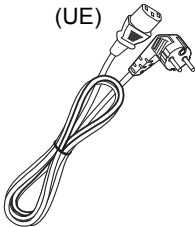

(UE)

Cable de alimentación

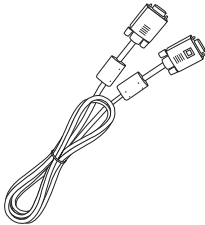

Cable VGA



CD del manual del usuario



Guía de inicio rápido

**\*Tire de la pestaña antes de usar el mando a distancia.**

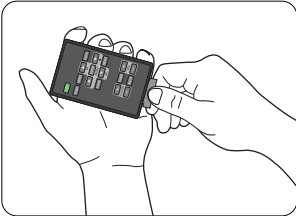

# Vista exterior del proyector

## Vista de parte frontal y superior

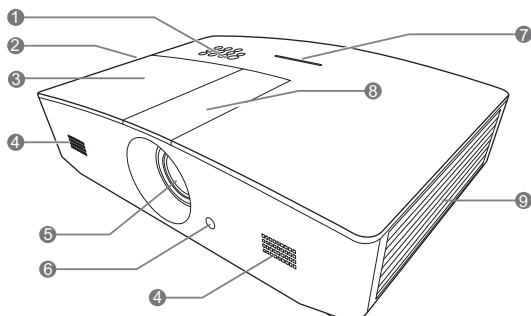

1. Panel de control (Consulte "[Panel de control](#)" para más detalles).
2. Rejilla de ventilación (salida de aire caliente)
3. Cubierta de la lámpara
4. Rejilla del altavoz
5. Lente de proyección
6. Sensor frontal de infrarrojos del mando a distancia
7. Indicador LED
8. Cubierta del panel de ajuste de la lente (Consulte "[Panel de control](#)" para más detalles).
9. Rejilla de ventilación (entrada de aire frío)

## Vista trasera/inferior

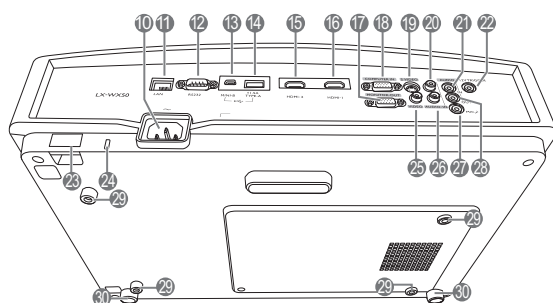

10. Entrada del cable de alimentación de CA
11. Clavija de entrada LAN RJ45
12. Puerto de control RS-232
13. Puerto mini USB  
Empleado para el mantenimiento.
14. Puerto USB Tipo A  
Empleado para cargar un dispositivo externo.
15. Puerto HDMI-2
16. Puerto HDMI-1
17. Clavija de salida de señal RGB
18. Clavija de entrada de señal RGB (PC)/ componente de vídeo (YPbPr/YCbCr)
19. Clavija de entrada de S-Vídeo
20. Clavija de entrada (D) de audio
21. Clavija de entrada de audio
22. Terminal de salida de 12 V de CC  
Se utiliza para accionar dispositivos externos como una pantalla eléctrica, controles de iluminación, etc. Póngase en contacto con su proveedor para obtener más detalles sobre cómo conectar estos dispositivos.
23. Barra de seguridad
24. Ranura para el cierre Kensington
25. Clavija de entrada de vídeo
26. Clavija de entrada (I) de audio
27. Clavija del micrófono
28. Clavija de salida de audio
29. Orificios para montaje en el techo
30. Patas de ajuste



# Controles y funciones

## Panel de control

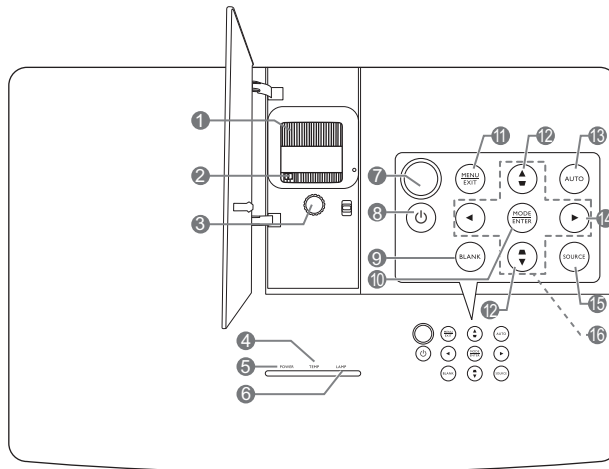

### 1. Anillo de enfoque

Ajusta el enfoque de la imagen proyectada.

### 2. Anillo de zoom

Ajusta el tamaño de la imagen.

### 3. Anillo de desviación de la lente

Ajusta la posición de la imagen proyectada.

### 4. TEMP (Luz de advertencia de temperatura)

Se ilumina en rojo si la temperatura del proyector es demasiado alta.

### 5. POWER (Luz indicadora de encendido/apagado)

Se ilumina o parpadea cuando el proyector está en funcionamiento.

### 6. LAMP (Luz indicadora de la lámpara)

Indica el estado de la lámpara. Se ilumina o parpadea cuando se produce algún problema en la lámpara.

### 7. Sensor superior de infrarrojos del mando a distancia

### 8. ENCENDIDO

Activa o desactiva el modo en espera del proyector.

### 9. BLANK

Permite ocultar la imagen en pantalla. Para restaurar la imagen, puede pulsar prácticamente cualquiera de las teclas del proyector o del mando a distancia.

### 10. MODE

Selecciona un modo de configuración de imagen disponible.

#### ENTER

Activa el elemento seleccionado en el menú de visualización en pantalla (OSD).

### 11. MENU

- Accede al menú de visualización en pantalla (OSD).
- Vuelve al menú OSD anterior, sale y guarda la configuración del menú.

#### EXIT

Le permite volver a los menús OSD anteriores, salir y guardar cualquier cambio que se haya hecho mediante el menú de visualización en pantalla (OSD).

### 12. Teclas de deformación trapez. (◀, ▶)

Inicia la ventana **Deformación trapez.**

Utilice ◀, ▶, ▲, ▼ para corregir manualmente las imágenes distorsionadas resultantes de una proyección en ángulo.

### 13. AUTO

Determina automáticamente frecuencias de imagen idóneas para la imagen que se está mostrando.

**14. ►**

Activa el bloqueo de las teclas del panel.  
Para desbloquear las teclas, pulse ► durante 3 segundos o ajuste el menú OSD mediante el mando a distancia.

**15. SOURCE**

Muestra la barra de selección de fuente.

**16. Teclas de dirección (◀, ▲, ►, ▼)**

Cuando el menú de visualización en pantalla (OSD) está activado, estas teclas se utilizan como flechas de dirección para seleccionar los elementos de menú deseados y realizar los ajustes.

# Mando a distancia

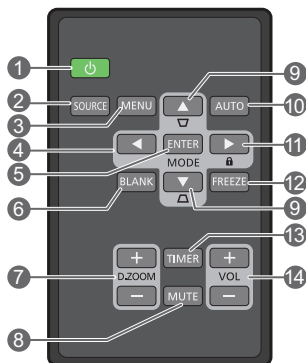

## 1. **ENCENDIDO**

Activa o desactiva el modo en espera del proyector.

## 2. **SOURCE**

Muestra la barra de selección de fuente.

## 3. **MENU**

- Accede al menú de visualización en pantalla (OSD).
- Vuelve al menú OSD anterior, sale y guarda la configuración del menú.

## 4. **Teclas de dirección (◀ Izquierda, ▶ Derecha, ▲ Arriba, ▼ Abajo)**

Cuando el menú de visualización en pantalla (OSD) está activado, estas teclas se utilizan como flechas de dirección para seleccionar los elementos de menú deseados y realizar los ajustes.

## 5. **ENTER**

Activa el elemento seleccionado en el menú de visualización en pantalla (OSD).

## **MODE**

Selecciona un modo de imagen disponible.

## 6. **BLANK**

Permite poner en blanco la imagen en pantalla. Para restaurar la imagen, puede pulsar prácticamente cualquiera de las teclas del proyector o del mando a distancia.

## 7. **D. ZOOM+/D. ZOOM-**

Muestra la barra de zoom

- **D. ZOOM+**: Cuando aparece la barra de zoom, se amplía el tamaño de imagen proyectada. Una vez que se amplíe el tamaño de la imagen, utilice ▲/▼/◀/▶ para desplazarse por la imagen.
- **D. ZOOM-**: Una vez que se ha ampliado el tamaño de la imagen, reduce el tamaño de la imagen proyectada. Para restaurar rápidamente el tamaño original de la imagen, pulse **AUTO**.

## 8. **MUTE**

Silencia temporalmente el sonido.

## 9. **Teclas de deformación trapez. (◻, ▴)**

Inicia la ventana **Deformación trapez.** Utilice ◀, ▲, ▶, ▼ para corregir manualmente las imágenes distorsionadas resultantes de una proyección en ángulo.

## 10. **AUTO**

Determina automáticamente frecuencias de imagen idóneas para la imagen que se está mostrando.

## 11. **🔒**

Activa el bloqueo de las teclas del panel. Para desbloquear las teclas, pulse ▶ durante 3 segundos o ajuste el menú OSD mediante el mando a distancia.

## 12. **FREEZE**

Congela la imagen proyectada.

## 13. **TIMER**

Activa o inactiva un temporizador en pantalla basado en la configuración de su propio temporizador.

## 14. **VOL+**

Aumenta el volumen de audio del proyector.

## **VOL-**

Disminuye el volumen de audio del proyector.

## Instalar/sustituir la pila del mando a distancia

1. Extraiga el soporte de la pila de la forma indicada. Presione y sostenga la pestaña de cierre mientras retira el soporte de la pila.
2. Inserte una pila nueva. Tenga en cuenta que el polo positivo debe estar hacia afuera.
3. Coloque el soporte en el mando a distancia.

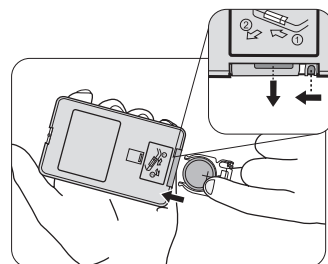

- ⚠ • **No deje el mando a distancia ni la pila en un lugar con mucha humedad o con una temperatura muy elevada, como la cocina, el baño, una sauna, una terraza o un vehículo cerrado.**
- **Sustitúyala por una pila de un tipo idéntico o equivalente al recomendado por el fabricante.**
- **Siga las instrucciones del fabricante y la normativa medioambiental de su país para desechar las pilas usadas.**
- **Nunca arroje las pilas al fuego. Puede existir riesgo de explosión.**
- **Si las pilas están gastadas o si no va a utilizar el mando a distancia durante un largo período de tiempo, extraiga las pilas para evitar daños por fugas.**

## Alcance del mando a distancia

El mando a distancia debe mantenerse en un ángulo de 30 grados perpendicular a los sensores de infrarrojos del proyector para que funcione correctamente. La distancia entre el mando a distancia y los sensores debe ser inferior a 8 metros (aprox. 26 pies).

Asegúrese de que no hay obstáculos entre el mando a distancia y el sensor (o sensores) IR del proyector.

- **Control del proyector desde la parte delantera**

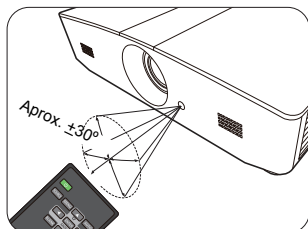

- **Control del proyector desde la parte superior**

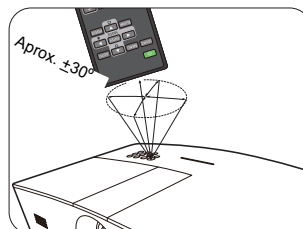



# Instalación

## Elección de una ubicación

Antes de elegir un lugar para la instalación del proyector, tenga en cuenta los siguientes factores:

- Tamaño y posición de la pantalla
- Ubicación de la toma eléctrica
- Ubicación y distancia entre el proyector y el resto de su equipo

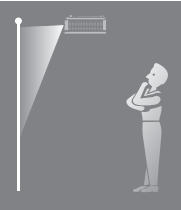
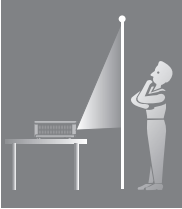
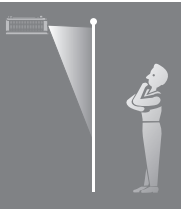
Puede instalar su proyector de las siguientes maneras.

<p><b>1. Frontal mesa:</b>                      Seleccione esta ubicación para situar el proyector cerca del suelo y en frente de la pantalla.</p> <p>Se trata de la forma más habitual de instalar el proyector para una configuración rápida y un transporte fácil de la unidad.</p> <p>Encienda el proyector y realice los siguientes ajustes:</p> <p><b>CONF. SIST.: Básica &gt; Posición proyector &gt; Frontal mesa</b></p>		<p><b>3. Frontal techo:</b>                      Seleccione esta opción para colocar el proyector del techo, suspendido en frente de la pantalla.</p> <p>Encienda el proyector y realice los siguientes ajustes:</p> <p><b>CONF. SIST.: Básica &gt; Posición proyector &gt; Frontal techo</b></p>		
<p><b>2. Posterior mesa:</b>                      Seleccione esta ubicación para situar el proyector cerca del suelo y detrás de la pantalla.</p> <p>Encienda el proyector y realice los siguientes ajustes:</p> <p><b>CONF. SIST.: Básica &gt; Posición proyector &gt; Posterior mesa</b></p>			<p><b>4. Posterior techo:</b>                      Seleccione esta ubicación para que el proyector quede suspendido del techo, detrás de la pantalla.</p> <p>Encienda el proyector y realice los siguientes ajustes:</p> <p><b>CONF. SIST.: Básica &gt; Posición proyector &gt; Posterior techo</b></p>	
<p> Necesita una pantalla especial de retroproyección.</p>		<p> Necesita una pantalla especial de retroproyección y un kit de montaje en el techo adecuado.</p>		

# Obtención del tamaño de imagen proyectada preferido

El tamaño de la imagen proyectada vendrá determinado por la distancia desde la lente del proyector hasta la pantalla, la configuración del zoom y el formato de vídeo.

## Dimensiones de proyección

Utilice la ilustración y la siguiente tabla para poder determinar la distancia de proyección.

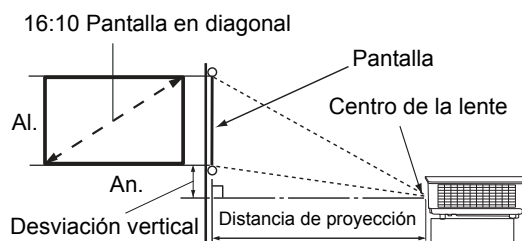

- La relación de aspecto de la pantalla es 16:10 y la imagen proyectada tiene una relación de aspecto de 16:10

Tamaño de la pantalla (16:10)			Distancia de proyección		Desviación vertical (pulgadas)
Pantalla en diagonal (pulgadas)	An. (pulgadas)	Al. (pulgadas)	Gran angular (pies)	Teleobjetivo (pies)	
60	50,9	31,8	4,8	7,6	1,6
70	59,4	37,1	5,6	8,9	1,9
80	67,8	42,4	6,4	10,2	2,1
90	76,3	47,7	7,2	11,5	2,4
100	84,8	53,0	8,0	12,7	2,6
110	93,3	58,3	8,8	14,0	2,9
120	101,8	63,6	9,5	15,3	3,2
130	110,2	68,9	10,3	16,6	3,4
140	118,7	74,2	11,1	17,8	3,7
150	127,2	79,5	11,9	19,1	4,0
160	135,7	84,8	12,7	20,4	4,2
170	144,2	90,1	13,5	21,6	4,5
180	152,6	95,4	14,3	22,9	4,8
190	161,1	100,7	15,1	24,2	5,0
200	169,6	106,0	15,9	25,5	5,3
210	178,1	111,3	16,6	26,6	5,6
220	186,6	116,6	17,4	27,9	5,8
230	195,0	121,9	18,2	29,1	6,1
240	203,5	127,2	19,0	30,4	6,4

☞ Todas las medidas son aproximadas y pueden variar respecto a los tamaños reales. Si desea una instalación permanente del proyector, le recomendamos que utilice el proyector real para probar físicamente el tamaño y la distancia de proyección, así como las características ópticas del proyector antes de la instalación. Esto ayudará a determinar la posición de montaje exacta que mejor se ajuste a su instalación.

# Desviación vertical de la lente de proyección

El control de desviación vertical de la lente le ofrece flexibilidad para instalar el proyector. Así, puede colocarlo ligeramente por encima o por debajo del nivel superior de las imágenes proyectadas.

El desplazamiento de la lente (desviación) se expresa por medio de un porcentaje, en función de la altura de la imagen proyectada. Se calcula como una desviación del centro vertical de la imagen proyectada. Utilice la palanca para mover la lente de proyección hacia arriba o hacia abajo dentro del intervalo permitido dependiendo de la posición de imagen que desee.

## Para desviar la lente:

1. Pulse ligeramente el interruptor en la cubierta del panel de ajuste de la lente (indicado con un punto) para que se abra con un clic.
2. Levante la cubierta del panel de ajuste de la lente.
3. Gire el anillo de desviación de la lente para ajustar la posición de la imagen proyectada.
4. Cuando termine, cierre y presione la cubierta del panel de ajuste de la lente hasta escuchar un clic.

### • Cuando la posición de la pantalla esté fijada

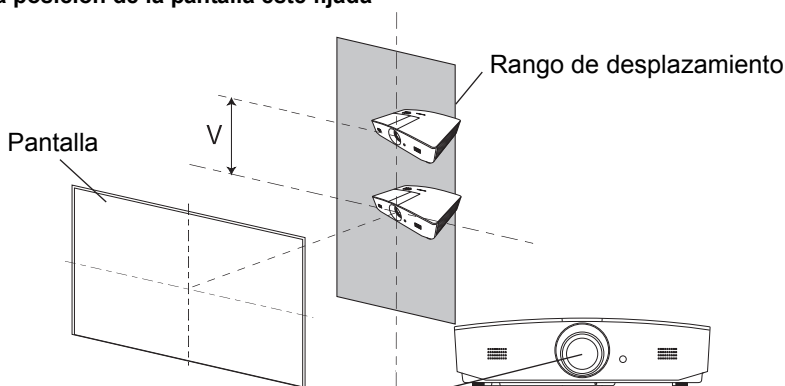

### • Cuando la posición del proyector esté fijada

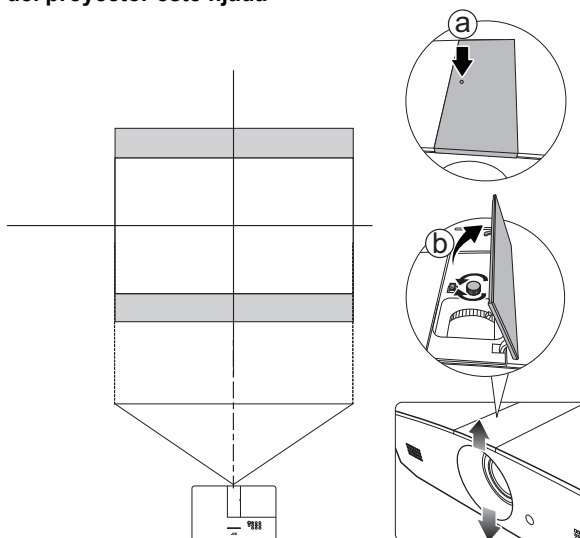

- **No apriete demasiado la palanca.**
- **El ajuste de desviación de la lente no degradará la calidad de la imagen. En el supuesto de que la imagen se distorsione, consulte "Ajuste de la imagen proyectada" para más detalles.**

# Conexión

Cuando conecte una fuente de señal al proyector, asegúrese de:

1. Apagar todo el equipo antes de realizar cualquier conexión.
2. Utilice los cables de señal correctos para cada fuente.
3. Asegúrese de insertar los cables firmemente.

• En las conexiones ilustradas a continuación, algunos de los cables no se incluyen con el proyector (consulte "Contenido del paquete"). Se pueden adquirir en tiendas de electrónica.

Las siguientes ilustraciones se facilitan sólo a modo de referencia. Las clavijas de conexión traseras disponibles en el proyector varían según el modelo de proyector adquirido.

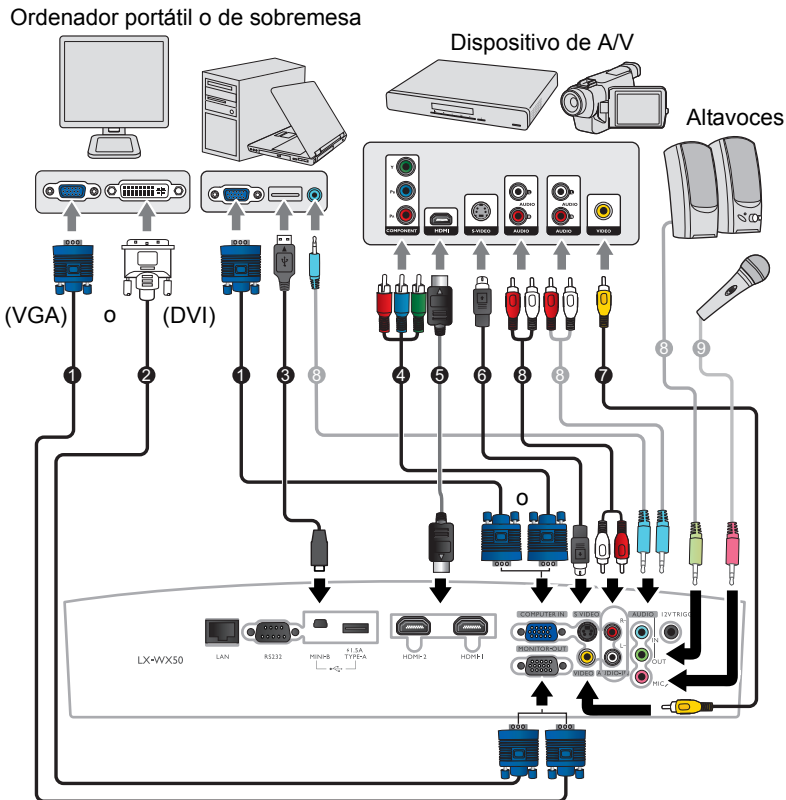

- |   |                     |
|---|---------------------|
| 1. Cable VGA  | 5. Cable HDMI       |
| 2. Cable de VGA a DVI                                   | 6. Cable de S-Vídeo |
| 3. Cable USB  | 7. Cable de vídeo   |
| 4. Cable adaptador de Componente de vídeo a VGA (D-Sub) | 8. Cable de audio   |
|   | 9. Micrófono        |



# Funcionamiento

## Encendido del proyector

1. Conecte el cable de alimentación al proyector y a una toma de corriente. Encienda el interruptor de la toma de corriente (donde corresponda). Compruebe que **POWER (Luz indicadora de encendido/apagado)** en el proyector se ilumina en naranja tras conectar la unidad.



⚠ **Utilice el cable de alimentación suministrado para evitar situaciones peligrosas como una descarga eléctrica o un incendio.**

2. Pulse  para poner en marcha el proyector. **POWER (Luz indicadora de encendido/apagado)** parpadeará en verde y una vez encendido el proyector, permanecerá iluminada en ese mismo color.

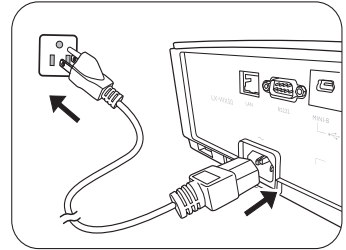
El ventilador se pondrá en funcionamiento y mientras calienta la unidad, la imagen de inicio se mostrará en la pantalla. Durante el calentamiento, el proyector no responderá a ningún otro comando.



## Apagado del proyector

1. Pulse . El proyector mostrará un mensaje de confirmación de apagado.
2. Pulse  por segunda vez. **POWER (Luz indicadora de encendido/apagado)** parpadeará en naranja y el ventilador funcionará durante casi dos minutos para enfriar la lámpara. El proyector no responderá a ningún comando durante el proceso de enfriamiento.
3. Cuando finalice el proceso de enfriamiento, **POWER (Luz indicadora de encendido/apagado)** se mostrará en color naranja fijo.

Si no va a utilizar el proyector durante un período de tiempo prolongado, desconecte el cable de alimentación del enchufe.

👉 **Evite encender el proyector inmediatamente después de apagarlo, ya que el calor excesivo puede acortar la duración de la lámpara. La duración real de la lámpara puede variar según las condiciones ambientales y el uso.**

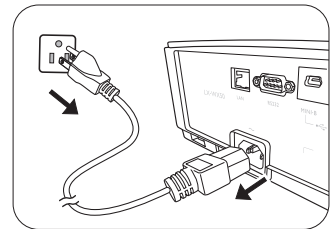

# Selección de una fuente de entrada

El proyector se puede conectar a distintos equipos a la vez. Sin embargo, sólo muestra una pantalla completa en cada momento. Al encenderlo, el proyector busca automáticamente las señales disponibles.

Si quiere que el proyector siempre busque automáticamente las señales:

- Vaya al menú **FUENTE** y habilite **Autobúsqueda rápida**. (consulte "[Autobúsqueda rápida](#)" en la [página 26](#))

Para seleccionar la fuente de vídeo:

1. Pulse **SOURCE** para mostrar la barra de selección de fuente.



2. Pulse **▲/▼** hasta que haya seleccionado la señal deseada y pulse **ENTER**.

Una vez detectada, se mostrará durante unos segundos la información de la fuente seleccionada en la pantalla. Si hay varios equipos conectados al proyector, repita los pasos 1-2 para buscar otra señal.

Consulte "[Especificaciones del proyector](#)" para ver la resolución de pantalla nativa de este proyector. Para obtener mejores resultados de visualización de imágenes, debe seleccionar y utilizar una señal de entrada adecuada para esta resolución. El proyector modificará el resto de resoluciones de acuerdo con la configuración del ajuste Relación de aspecto, lo que podría causar distorsión o pérdida de la claridad de la imagen. Consulte "[Relación de aspecto](#)" para más detalles.

# Ajuste de la imagen proyectada

## Ajuste del ángulo de proyección

El proyector está equipado con 2 patas de ajuste. Estas patas permiten cambiar la altura de la imagen, así como el ángulo de proyección. Apriete o afloje para ajustar y nivelar el ángulo de proyección.

☞ Si la pantalla y el proyector no están colocados perpendicularmente, la imagen se proyectará en vertical trapezoidal. Para solucionar este problema, consulte "[Ajuste automático de la imagen](#)" para más detalles.

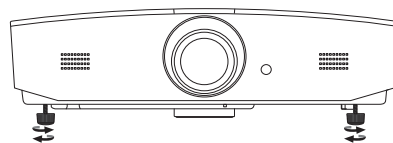

⚠ No mire a la lente cuando la lámpara esté encendida. La intensidad de la luz de la lámpara le podría dañar la vista.

## Ajuste automático de la imagen

En algunos casos, puede que desee optimizar la calidad de la imagen de la señal de PC. Para ello, pulse **AUTO**. En 3 segundos, la función inteligente de ajuste automático incorporada volverá a ajustar los valores Frecuencia y Reloj para proporcionar la mejor calidad de imagen.

La información de la fuente de entrada se mostrará en una de las esquinas de la pantalla durante 3 segundos.

☞ Esta función sólo está disponible al seleccionar la señal de PC.

Tenga cuidado al pulsar el botón de extracción rápida, ya que se encuentra cerca de la rejilla de ventilación por la que sale aire caliente.

## Ajuste del tamaño y claridad de la imagen

Para ajustar el tamaño de la imagen proyectada, gire el anillo de zoom del proyector tras abrir la cubierta del panel de ajuste de la lente.

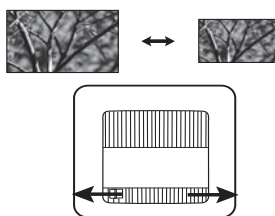

Para aumentar la nitidez de la imagen, gire el anillo de enfoque del proyector tras abrir la cubierta del panel de ajuste de la lente.

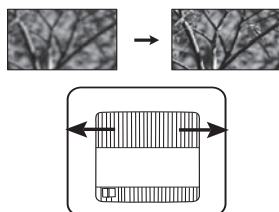

# Corrección de la deformación trapezoidal

La deformación trapezoidal se refiere a una situación en la que la imagen proyectada es notablemente más ancha en la parte superior o en la parte inferior. Tiene lugar cuando el proyector no se encuentra en posición perpendicular a la pantalla.

Además de ajustar la altura del proyector, puede corregir esto manualmente siguiendo estas instrucciones:

1. Efectúe uno de los pasos indicados a continuación para mostrar la ventana **Deformación trapez.**:
  - Pulse ▲/▼ o ▼/▲ en el proyector.
  - Pulse ▲/▼ o ▼/▲ en el mando a distancia.
  - Vaya al menú **PANTALLA**, seleccione **Deformación trapez.** y pulse **ENTER**. (Para acceder al menú OSD, consulte "[Mediante el menú OSD](#)" para más detalles).
2. Las siguientes ilustraciones muestran cómo corregir la distorsión de la deformación trapezoidal:

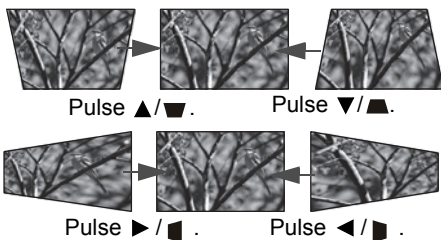

- Para corregir la deformación trapezoidal en la parte inferior de la imagen, utilice ▲ o ▲/▼.
  - Para corregir la deformación trapezoidal en la parte superior de la imagen, utilice ▼ o ▼/▲.
  - Para corregir la deformación trapezoidal en el lado izquierdo de la imagen, utilice ► o ►/◄.
  - Para corregir la deformación trapezoidal en el lado derecho de la imagen, utilice ◀ o ◀/▶.
- Cuando termine, pulse **MENU** para guardar los cambios y salir.

## Corregir las esquinas de la imagen

Consulte "[Corrección de esquina](#)" en la página 22.

# Funciones del menú

## Acerca de los menús OSD

Para acceder al menú OSD, pulse **MENU**.

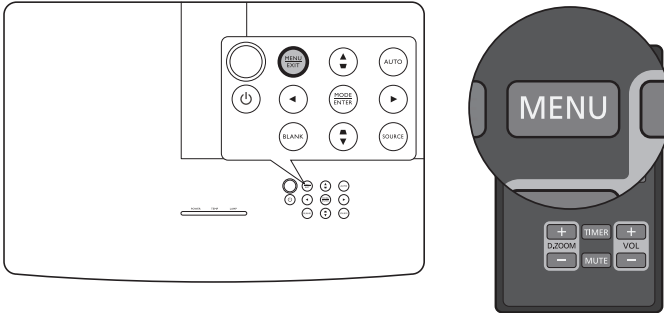

## Mediante el menú OSD

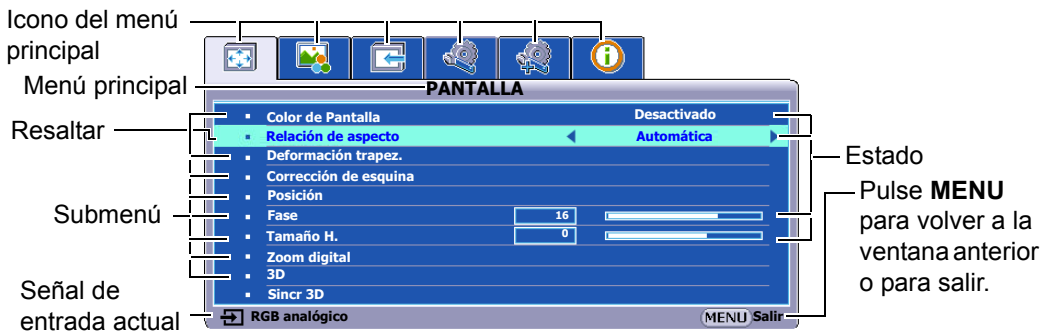



Para acceder al menú OSD, pulse **MENU** en el proyector o mando a distancia. Consta de los siguientes menús principales. Consulte los enlaces después de los elementos del menú a continuación para obtener más información.





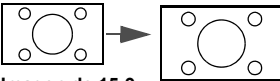
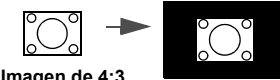

1. Menú **PANTALLA** (consultar la página 22)
2. Menú **IMAGEN** (consultar la página 24)
3. Menú **FUENTE** (consultar la página 26)
4. Menú **CONF. SIST.: Básica** (consultar la página 27)
5. Menú **CON. SIST.: Avanzada** (consultar la página 28)
6. Menú **INFORMACIÓN** (consultar la página 31)

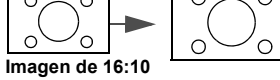
Los elementos del menú disponibles pueden variar dependiendo de las fuentes de vídeo conectadas o los ajustes especificados. Los elementos del menú que no estén disponibles se mostrarán en gris.

- Utilice las teclas de dirección (◀/▶/▲/▼) del proyector o del mando a distancia para moverse por los elementos del menú.
- Utilice **ENTER** para confirmar el elemento del menú seleccionado.



# Menú PANTALLA

Submenú	Funciones y descripciones
<b>Color de Pantalla</b>	<p>Habilite esta función para ayudar a corregir el color de la imagen proyectada cuando la superficie de proyección no sea de color blanco. Puede elegir un color similar al de la superficie de proyección de entre estas opciones: <b>Amarillo claro, Rosa, Verde claro, Azul o Pizarra.</b></p>
<b>Relación de aspecto</b>	<p>☞ En las siguientes ilustraciones, las partes en negro son zonas inactivas mientras que las blancas son activas.</p> <ul style="list-style-type: none"> <li> <b>Automática</b>   <p>Imagen de 15:9</p> <p>Cambia la escala de una imagen de manera proporcional para ajustarla a la resolución original del proyector en su ancho horizontal o vertical. Esto maximiza el uso de la pantalla y mantiene la relación de aspecto de la imagen.</p> </li> <li> <b>Real</b>   <p>Imagen de 4:3</p> <p>Muestra la imagen en el centro de la pantalla con su relación de aspecto original.</p> </li> <li> <b>4:3</b>   <p>Imagen de 4:3</p> <p>Ajusta la imagen para mostrarla en el centro de la pantalla con una relación de aspecto 4:3.</p> </li> <li> <b>16:9</b>   <p>Imagen de 16:9</p> <p>Ajusta la imagen para mostrarla en el centro de la pantalla con una relación de aspecto 16:9.</p> </li> <li> <b>16:10</b>   <p>Imagen de 16:10</p> <p>Ajusta la imagen para mostrarla en el centro de la pantalla con una relación de aspecto 16:10.</p> </li> </ul>
<b>Deformación trapez.</b>	<p>Consulte "<a href="#">Corrección de la deformación trapezoidal</a>" para más detalles.</p>
<b>Corrección de esquina</b>	<p>Le permite ajustar manualmente las cuatro esquinas de la imagen:</p> <ol style="list-style-type: none"> <li>1. Pulse <b>ENTER</b> para mostrar la ventana <b>Corrección de esquina</b>.</li> <li>2. Utilice <b>▲/▼/◀/▶</b> para seleccionar la esquina que desee ajustar y pulse <b>ENTER</b>.</li> <li>3. Utilice <b>▲/▼/◀/▶</b> para ajustar la forma de la esquina seleccionada.</li> <li>4. Pulse <b>MENU</b> para volver a la ventana <b>Corrección de esquina</b> para seleccionar otra esquina o salir.</li> </ol>





<p><b>Posición</b></p>	<p>Muestra la ventana <b>Posición</b>. Puede utilizar las teclas de dirección del proyector o del mando a distancia para ajustar la posición de la imagen proyectada.</p> <p>Los valores mostrados en la posición inferior de la ventana cambian con cada pulsación de tecla.</p> <p> <b>Esta función sólo está disponible al seleccionar la señal PC.</b></p>
<p><b>Fase</b></p>	<p>Ajusta la fase del reloj para reducir la distorsión de la imagen.</p> <p> <b>Esta función sólo está disponible al seleccionar la señal PC.</b></p>
<p><b>Tamaño H.</b></p>	<p>Ajusta el ancho horizontal de la imagen.</p> <p> <b>Esta función sólo está disponible al seleccionar la señal PC.</b></p>
<p><b>Zoom digital</b></p>	<p>Le permite ampliar la imagen y buscar detalles en ella:</p> <ol style="list-style-type: none"> <li>1. Pulse <b>ENTER</b> para mostrar la barra de zoom.</li> <li>2. Pulse <b>▲</b> repetidamente para ampliar la imagen proyectada al tamaño deseado.</li> <li>3. Pulse <b>ENTER</b> para cambiar al modo de ampliación y utilice las flechas de dirección (<b>▲/▼/◀/▶</b>) para navegar por ella. Solo podrá navegar por la imagen una vez que la haya ampliado. Puede ampliarla más para buscar detalles.</li> <li>4. Para reducir el tamaño de una imagen, pulse <b>ENTER</b> a fin de volver a la funcionalidad de zoom y <b>AUTO</b> para restaurar el tamaño original de la imagen. También puede pulsar <b>▼</b> repetidamente hasta que recupere su tamaño original.</li> </ol> <p> <b>La función es accesible a través del mando a distancia.</b></p>
<p><b>3D</b></p>	<p>Este proyector admite la reproducción de contenido tridimensional (3D) transferido a través de sus dispositivos de vídeo compatibles con 3D, tales como videoconsolas de PlayStation (con discos de juegos 3D), reproductores 3D de Blu-ray (con discos Blu-ray 3D), 3D TV (con canal 3D), etc. Después de haber conectado los dispositivos de vídeo 3D al proyector, asegúrese de llevar gafas 3D DLP Link y que estén conectadas para visualizar estos contenidos.</p> <p> <b>Al ver contenido 3D,</b></p> <ul style="list-style-type: none"> <li>• puede que la imagen se descentre, aunque esto no debe entenderse como un mal funcionamiento del producto.</li> <li>• cuando vea contenido 3D haga los descansos correspondientes.</li> <li>• deje de ver el contenido 3D si aprecia signos de fatiga o incomodidad.</li> <li>• cuando vea contenido 3D, manténgase a una distancia igual a tres veces la altura real de la pantalla.</li> <li>• los niños y personas con cierta sensibilidad a la luz, con problemas cardíacos u otras indicaciones médicas deben evitar la visualización de contenido 3D.</li> </ul> <p>El ajuste predeterminado es <b>Automática</b> y el proyector elige automáticamente un formato 3D apropiado al detectar el contenido 3D. Si el proyector no reconoce el formato 3D, elija manualmente un modo 3D de acuerdo con sus preferencias.</p> <p> <b>Cuando esta función esté activada:</b></p> <ul style="list-style-type: none"> <li>• el nivel de brillo de la imagen proyectada disminuye.</li> <li>• el Modo imagen no puede ajustarse.</li> <li>• la Deformación trapezoidal vertical sólo puede ajustarse dentro de los grados limitados.</li> </ul>

<b>Sincr 3D</b>	Cuando su imagen 3D se distorsione, puede activar esta función para alternar entre la imagen para el ojo izquierdo y para el ojo derecho a fin de lograr una visualización 3D más cómoda.
-----------------	---

## Menú **IMAGEN**

Submenú	Funciones y descripciones
<b>Modo imagen</b>	<p>Selecciona un modo imagen predeterminado para adaptarse a su entorno de funcionamiento y al tipo de imagen de la señal de entrada.</p> <p>Los modos imagen predeterminados se describen como sigue:</p> <ul style="list-style-type: none"> <li>• <b>Presentación:</b> está diseñado para presentaciones. En este modo, el brillo se enfatiza para que coincida con los colores del ordenador de sobremesa y del portátil.</li> <li>• <b>Estándar:</b> idóneo para proyectar pantallas de ordenador o imágenes en color (películas), etc.</li> <li>• <b>sRGB:</b> maximiza la pureza de los colores básicos (rojo, verde y azul) para lograr unas imágenes más realistas, independientemente de la iluminación del entorno. Es el modo más adecuado para ver fotografías realizadas con una cámara compatible con sRGB correctamente calibrada, y para ver aplicaciones gráficas y de diseño para ordenador, como AutoCAD.</li> <li>• <b>Película:</b> con saturación de color equilibrada y contraste con nivel bajo de brillo, esta opción es adecuada para disfrutar de películas en un ambiente completamente oscuro (como en una sala de cine).</li> <li>• <b>Usuario 1/Usuario 2:</b> para personalizar la configuración. Al seleccionar <b>Usuario 1/Usuario 2</b>, se pueden ajustar algunos de los submenús de <b>PANTALLA</b>, según la señal de entrada seleccionada.</li> </ul>
<b>Las siguientes funciones sólo están disponibles cuando Modo imagen está configurado en Usuario 1 o Usuario 2.</b>	
<b>Brillo</b>	<p>Ajusta el brillo de la imagen. Al ajustar este control, las zonas oscuras de la imagen aparecen en negro y los detalles de estas zonas son visibles.</p>  <p>Cuanto mayor sea el valor, mayor será el brillo de la imagen; y cuanto menor sea el valor, más oscura se mostrará la imagen.</p>
<b>Contraste</b>	<p>Ajusta el grado de diferenciación existente entre las zonas oscuras y claras de la imagen. Después de ajustar el valor <b>Brillo</b>, ajuste <b>Contraste</b> para definir el nivel de blanco de pico.</p>  <p>Cuanto más alto sea el valor, mayor será el contraste de la imagen.</p>
<b>Color</b>	<p>Ajusta el nivel de saturación de color; la cantidad de cada color en una imagen de vídeo. Un ajuste bajo genera colores menos saturados; el ajuste al nivel mínimo muestra la imagen en blanco y negro.</p> <p>Si el ajuste es demasiado alto, los colores de la imagen se exageran y la imagen carece de realismo.</p> <p> <b>Esta función solo está disponible cuando se selecciona una señal de Vídeo, S-Vídeo o de Componentes.</b></p>



<p><b>Matiz</b></p>	<p>Ajusta los tonos de color rojo y verde de la imagen. Cuanto mayor sea el valor, más rojiza será la imagen. Cuanto menor sea el valor, más verdosa será la imagen.</p> <p> Esta función sólo está disponible cuando se selecciona una señal de Vídeo o S-Vídeo y el formato del sistema es NTSC.</p>
<p><b>Nitidez</b></p>	<p>Aumenta o reduce la nitidez de la imagen.</p> <div style="display: flex; align-items: center;">  <div style="margin-left: 10px;"> <p>Cuanto mayor sea el valor, más nítida será la imagen. Cuanto menor sea el valor, la imagen se verá más difuminada.</p> </div> </div> <div style="display: flex; align-items: center; margin-top: 5px;">  </div> <p> Esta función sólo está disponible cuando se selecciona una señal de Vídeo, S-Vídeo o de Componentes.</p>
<p><b>BrilliantColor™</b></p>	<p>Esta función utiliza un nuevo algoritmo para procesar el color y mejoras en el nivel del sistema que permiten ajustar un brillo mayor a la vez que se ofrecen imágenes con colores más vivos y reales. Ofrece un aumento del 50% del brillo en las imágenes de tonos medios, comunes en escenas de vídeo y naturales, para que el proyector reproduzca imágenes con colores más realistas. Si desea ver las imágenes con esta calidad, seleccione <b>Activado</b>. Al seleccionar <b>Desactivado</b> se deshabilita <b>BrilliantColor™</b> y al mismo tiempo, <b>Temperatura de color</b> deja de estar disponible.</p>
<p><b>Temperatura de color*</b></p>	<p>Las opciones de temperatura de color* disponibles variarán en función del tipo de señal de entrada conectada.</p> <ul style="list-style-type: none"> <li>• <b>Fresco:</b> las imágenes se visualizan en blanco azulado.</li> <li>• <b>Normal:</b> el blanco mantiene su coloración normal.</li> <li>• <b>Caliente:</b> las imágenes se visualizan en blanco rojizo.</li> </ul>

### Administración de color 3D

Dispone de seis conjuntos (RGBCMY) de colores que se pueden ajustar. Puede seleccionar cualquier de ellos para ajustar su rango de color y saturación.

1. Pulse **ENTER** para mostrar la ventana **Administración de color 3D**.
2. Seleccione **Seleccionar color** y use ◀/▶ para elegir un color entre **R** (Rojo), **G** (Verde), **B** (Azul), **C** (Cian), **M** (Magenta) y **Y** (Amarillo).
3. Pulse ▼ para seleccionar **Matiz** y utilice ◀/▶ para establecer la gama. Si aumenta la gama los colores se incluirá una proporción mayor de los dos colores adyacentes.

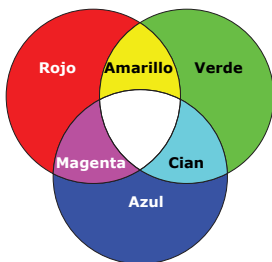

La ilustración muestra cómo se relacionan los colores entre sí.

Por ejemplo, si selecciona **R** y configura su valor en 0, sólo se seleccionará el rojo puro. Si aumenta la gama, se incluirá el rojo cercano al amarillo y el rojo cercano al magenta.

4. Pulse ▼ para seleccionar **Saturación\*** y utilice ◀/▶ para ajustar los valores. Cada ajuste realizado se reflejará de inmediato en la imagen. Por ejemplo, si selecciona **R** y configura su valor en 0, sólo se verá afectada la saturación del rojo puro.
5. Pulse ▼ para seleccionar **Brillo** y utilice ◀/▶ para ajustar los valores. Cada ajuste realizado se reflejará de inmediato en la imagen. Por ejemplo, si selecciona **R** y configura su valor en 0, sólo se verá afectada el brillo del rojo puro.
6. Repita los pasos 2 a 5 hasta que haya realizado todos los ajustes deseados.
7. Cuando termine, pulse **MENU** para salir.

\*Acerca de la saturación



Es la cantidad de ese color en una imagen de vídeo. Los ajustes más bajos producen colores menos saturados; el ajuste "0" elimina completamente ese color de la imagen. Si la saturación es demasiado alta, el color será exagerado y poco realista.

## Menú FUENTE



Submenú	Funciones y descripciones
<b>Autobúsqueda rápida</b>	<p>Establece la posibilidad de que el proyector realice automáticamente la búsqueda de fuentes de entrada.</p> <p>Seleccione <b>Activado</b> para que el proyector inicie la exploración de fuentes de entrada hasta encontrar una señal. Si la función está en <b>Desactivado</b>, el proyector seleccionará la última fuente de entrada utilizada.</p>

## Menú CONF. SIST.: Básica



Submenú	Funciones y descripciones
<b>Temporizador de presentación</b>	<p>El temporizador de presentación indica el tiempo de presentación en la pantalla para lograr una mejor gestión del tiempo cuando se realicen presentaciones.</p> <ul style="list-style-type: none"> <li>• <b>Tiempo preestablecido:</b> establece el periodo de tiempo. Si el temporizador ya está activado, se pondrá en marcha siempre que restablezca el <b>Tiempo preestablecido</b>.</li> <li>• <b>Pantalla de temporizador:</b> le permite decidir si desea que el temporizador aparezca en la pantalla durante uno de los siguientes periodos de tiempo: <ul style="list-style-type: none"> <li>• <b>Siempre:</b> muestra el temporizador en pantalla durante el tiempo de presentación.</li> <li>• <b>1 min/2 min/3 min:</b> muestra el temporizador en pantalla en los últimos 1/2/3 minutos.</li> <li>• <b>Nunca:</b> oculta el temporizador durante el tiempo de presentación.</li> </ul> </li> <li>• <b>Posición del temporizador:</b> establece la posición del temporizador.</li> <li>• <b>Dirección de recuento:</b> le permite elegir el método de recuento que desee entre: <ul style="list-style-type: none"> <li>• <b>Adelante:</b> aumenta desde 0 el tiempo de presentación.</li> <li>• <b>Atrás:</b> disminuye hasta 0 el tiempo de presentación.</li> </ul> </li> <li>• <b>Aviso con sonido:</b> le permite decidir si desea activar un aviso con sonido. Una vez habilitado, oirá una señal sonora doble cuando falten 30 segundos para que finalice la cuenta atrás/adelante, y una señal sonora triple cuando haya finalizado.</li> <li>• <b>Activado/Desactivado:</b> seleccione <b>Activado</b> para activar el temporizador. Seleccione <b>Desactivado</b> para cancelarlo.</li> </ul>
<b>Idioma (Language)</b>	Establece el idioma de los menús de visualización en pantalla (OSD).
<b>Posición proyector</b>	Consulte " <a href="#">Elección de una ubicación</a> " para más detalles.
<b>Apagado automático</b>	Evita una proyección innecesaria cuando no se detecta señal durante mucho tiempo. Consulte " <a href="#">Configurando el Apagado automático</a> " para más detalles.
<b>Disparador de 12 V</b>	Permite habilitar o deshabilitar la salida de 12 V a través del terminal de salida de 12 V de CC.
<b>Temporizador en blanco</b>	<p>Permite configurar el tiempo en blanco al pulsar <b>BLANK</b> para ocultar la imagen; una vez transcurrido, la imagen volverá a la pantalla tras un periodo de inactividad de la pantalla en blanco. Al pulsar <b>BLANK</b> con una entrada de audio conectada, se puede seguir escuchando el audio. Si los intervalos de tiempo predeterminados no se ajustan a su presentación, seleccione <b>Desactivar</b>.</p> <p>Independientemente de que <b>Temporizador en blanco</b> esté activado o no, puede pulsar la mayoría de las teclas del proyector o del mando a distancia para restaurar la imagen.</p>

<b>Bloqueo de teclas del panel</b>	<p>Bloqueando la teclas de control del proyector, puede evitar que alguien (niños, por ejemplo) cambie la configuración accidentalmente.</p> <p>Cuando seleccione <b>Activado</b> para activar esta función, no funcionará ninguna tecla de control del proyector, excepto  <b>ENCENDIDO</b>.</p> <p>Para desbloquear las teclas, pulse  en el proyector durante 3 segundos o seleccione <b>Desactivado</b> aquí mediante el mando a distancia.</p> <p> <b>La función es accesible a través del mando a distancia o el teclado.</b></p>
<b>Temporizador</b>	Ajusta el temporizador de desconexión automática.
<b>Pantalla bienvenida</b>	Permite seleccionar la pantalla de logotipo que se muestra durante el inicio del proyector. Puede elegir la pantalla de logotipo <b>JVC</b> , la pantalla <b>Azul</b> o la pantalla <b>Negra</b> .

## Menú **CON. SIST.:** Avanzada

Submenú	Funciones y descripciones
<b>Modo altitud elevada</b>	<p>El modo es para el funcionamiento en zonas con una altitud elevada o con temperaturas altas. Active la función cuando se encuentre en un lugar entre 1500 y 3000 m sobre el nivel del mar y si la temperatura ambiente oscila entre 0 y 30 °C.</p> <p>El uso de <b>Modo altitud elevada</b> puede incrementar el nivel de decibelios, ya que aumenta la velocidad del ventilador necesaria para mejorar el enfriamiento general del sistema y su rendimiento.</p> <p>Si utiliza este proyector en otros entornos extremos distintos a los citados anteriormente, puede que se apague automáticamente para evitar el sobrecalentamiento. Para solucionar esto, active el <b>Modo altitud elevada</b>. Sin embargo, esto no significa que este proyector funcione en cualquier condición extrema o peligrosa.</p>
<b>Configuración audio</b>	<ul style="list-style-type: none"> <li>• <b>Silencio</b></li> </ul> <p>Seleccione <b>Activado</b> para desactivar temporalmente el altavoz interior del proyector o el volumen transmitido a través de la clavija de salida de audio.</p> <p>Para restablecer el audio, seleccione <b>Desactivado</b>.</p> <p> <b>La función es accesible a través del mando a distancia.</b></p> <ul style="list-style-type: none"> <li>• <b>Volumen</b></li> </ul> <p>Ajusta el nivel de volumen del altavoz interno del proyector o el volumen transmitido a través de la clavija de salida de audio.</p> <p> <b>La función es accesible a través del mando a distancia.</b></p> <p> <b>Si la función Silencio está activada, al ajustar Volumen se desactivará la función Silencio.</b></p> <ul style="list-style-type: none"> <li>• <b>Volumen de micrófono</b></li> </ul> <p>Ajusta el volumen de entrada del micrófono.</p>

<p><b>Configuración menú</b></p>	<ul style="list-style-type: none"> <li>• <b>Tiempo visual. menú</b> Establece el período de tiempo que la OSD permanece activa desde la última vez que se pulsó una tecla.</li> <li>• <b>Posición de menú</b> Establece la posición del menú OSD.</li> </ul>
<p><b>Configurac. lámpara</b></p>	<ul style="list-style-type: none"> <li>• <b>Modo lámpara</b> Seleccione la potencia de la lámpara del proyector entre los siguientes modos. <ul style="list-style-type: none"> <li>• <b>Normal:</b> ofrece todo el brillo de la lámpara.</li> <li>• <b>Económico:</b> reduce el ruido del sistema y el consumo de energía de la lámpara en un 30%.</li> </ul> <p>Si se selecciona el modo <b>Económico</b>, se reducirá la salida de luz y se proyectarán imágenes más oscuras. Consulte "<a href="#">Configurando el Modo lámpara</a>" para más detalles.</p> </li> <li>• <b>Rest. tempor. lámp.</b> Active esta función sólo después de instalar una lámpara nueva. Al seleccionar <b>Restablecer</b>, se muestra el mensaje "<b>Reinicio realizado con éxito</b>" para notificar que el tiempo de la lámpara se ha restablecido a "0".</li> <li>• <b>Tiempo de uso de lámpara</b> Seleccione esta opción para saber la duración (en horas) de uso de la lámpara, que se calcula automáticamente con el temporizador integrado.</li> </ul>

<p><b>Configur. seguridad</b></p>	<p>Por razones de seguridad y para evitar el uso no autorizado, puede configurar la seguridad con contraseña en el proyector. Esto limita el uso del proyector a los usuarios que conocen la contraseña. Si introduce una contraseña incorrecta 5 veces seguidas, el proyector se apagará automáticamente.</p> <p> <b>Puede encontrarse con algún problema si activa esta función y después olvida la contraseña. Tome nota de su contraseña y guárdela en un lugar seguro por si tuviese que recurrir a ella.</b></p> <p>Se le pedirá que establezca una contraseña si aún no se ha establecido ninguna. Como indica la ventana, las cuatro teclas de dirección (▲/▶/▼/◀) representan respectivamente 4 dígitos (1, 2, 3, 4). Utilice las teclas de dirección para establecer una contraseña de 6 dígitos. Los dígitos se muestran como ***** al introducirlos.</p> <ul style="list-style-type: none"> <li>• <b>Cambiar contraseña</b></li> </ul> <p>Se le solicitará que introduzca la contraseña actual antes de cambiarla por una nueva.</p> <ul style="list-style-type: none"> <li>• <b>Activar bloqueo</b></li> </ul> <p>Se le solicitará que introduzca la contraseña actual antes de cambiar el ajuste.</p> <p> <b>Una vez establecida la contraseña y habilitado el bloqueo de inicio, el proyector no se podrá utilizar a menos que se introduzca la contraseña correcta cada vez que se inicie.</b></p> <p> <b>Si olvidó la contraseña, restablezca la función de contraseña:</b></p> <ol style="list-style-type: none"> <li>1. Apague el proyector.</li> <li>2. Desenchufe el cable de alimentación.</li> <li>3. Mantenga pulsada la tecla <b>MENU</b> y ▶ hasta que se enchufe el cable de alimentación.</li> <li>4. Ahora, ya se ha restablecido la función de contraseña y <b>Activar bloqueo</b> está <b>Desactivado</b>. Puede encender el proyector sin introducir ninguna contraseña. También puede activar la funcionalidad de activar bloqueo como si estuviese estableciendo la contraseña por primera vez.</li> </ol>
<p><b>Subt. Cerrados</b></p>	<ul style="list-style-type: none"> <li>• <b>Subt. Cerrados</b></li> </ul> <p>Activar la función seleccionando <b>Activado</b> cuando la señal de entrada seleccionada lleve subtítulos*.</p> <p>*Acerca de los subtítulos</p> <p>Visualización en pantalla del diálogo, la narración y los efectos de sonido de programas de TV y vídeos que llevan subtítulos cerrados (normalmente marcados como "SC" en la programación de TV).</p> <ul style="list-style-type: none"> <li>• <b>Canal de subtítulado</b></li> </ul> <p>Seleccione el modo de subtítulos cerrados que prefiera. Para visualizar los subtítulos, seleccione <b>SC1</b>, <b>SC2</b>, <b>SC3</b> o <b>SC4</b> (<b>SC1</b> muestra subtítulos en el idioma primario de su área).</p>

<p><b>Ajustes de LAN</b></p>	<ul style="list-style-type: none"> <li>• <b>LAN en espera</b> Permite al proyector facilitar una función de red cuando se encuentra en modo en espera. Consulte "<a href="#">Control a distancia del proyector</a>" para obtener más detalles sobre la función de red.</li> <li>• <b>Certificación PJLink, Cambiar contraseña de PJLink</b> Consulte "<a href="#">Uso de la función de contraseña de PJLink™</a>" para más detalles.</li> <li>• <b>Detección de dispositivo AMX</b> Permite que el proyector sea detectado por el controlador AMX.</li> <li>• <b>DHCP, Dirección IP proyector, Máscara de subred, Servidor DNS, Aplicar</b> Consulte "<a href="#">Configuración de los Ajustes de LAN</a>" para más detalles.</li> </ul>
<p><b>Restablecer config.</b></p>	<p>Restablece todos los valores predeterminados de fábrica.</p> <p> Se conservarán los ajustes siguientes: Idioma (Language), Posición proyector, Modo altitud elevada, Configur. seguridad, Ajustes de LAN.</p>

## Menú **INFORMACIÓN**

Submenú	Funciones y descripciones
<b>Estado actual del sistema</b>	
<b>Fuente</b>	Muestra la fuente de señal actual.
<b>Modo imagen</b>	Muestra el modo de imagen actual en el menú <b>IMAGEN</b> .
<b>Formato de color</b>	Muestra el formato del sistema de entrada.
<b>Resolución</b>	Muestra la resolución original de la fuente de entrada.
<b>Tiempo de uso de lámpara</b>	Muestra el número de horas que se ha utilizado la lámpara.

 Algunos datos se facilitan sólo cuando se utilizan ciertas fuentes de entrada.

# Estructura del menú OSD

☞ El menú OSD varía según el tipo de señal seleccionada.

Menú principal	Submenú	Opciones	
<b>PANTALLA</b>	Color de Pantalla	Desactivado/Amarillo claro/Rosa/ Verde claro/Azul/Pizarra	
	Relación de aspecto	Automática/Real/4:3/16:9/16:10	
	Deformación trapez.		
	Corrección de esquina		
	Posición		
	Fase		
	Tamaño H.		
	Zoom digital		
	3D	Automática/Frame Sequential/ Frame Packing/Top-Bottom/Side By Side/ Desactivado	
	Sincr 3D	Normal/Invertir	
<b>IMAGEN</b>	Modo imagen	Presentación/Estándar/sRGB/Película/Usuario 1/Usuario 2	
	Brillo		
	Contraste		
	Color		
	Matiz		
	Nitidez		
	BrilliantColor™	Activado/Desactivado	
	Temperatura de color	Fresco/Normal/Caliente	
	Administración de color 3D	Seleccionar color	R/G/B/C/M/Y
		Matiz	
Saturación			
<b>FUENTE</b>	Autobúsqueda rápida	Activado/Desactivado	
	Temporizador de presentación	Tiempo preestablecido	1~240 minutos
Pantalla de temporizador		Siempre/1 min/2 min/3 min/Nunca	
Posición		Superior izquierda/Inferior izquierda/ Superior derecha/Inferior derecha	
Dirección de recuento		Atrás/Adelante	
Aviso con sonido		Activado/Desactivado	
		Activado/Desactivado	
<b>CONF. SIST.: Básica</b>	Idioma (Language)	English / Français / Deutsch / Italiano / Español / Русский / 繁體中文 / 简体中文 / 日本語 / 한국어 / Svenska / Türkçe / Čeština / Português / Polski / Magyar / Nederlands / Dansk	
	Posición proyector	Frontal mesa/Posterior mesa/Frontal techo/ Posterior techo	
	Apagado automático	Desactivar/5 minutos/10 minutos/15 minutos/ 20 minutos/25 minutos/30 minutos	
	Disparador de 12 V	Desactivado/Activado	
	Temporizador en blanco	Desactivar/5 minutos/10 minutos/15 minutos/ 20 minutos/25 minutos/30 minutos	
	Bloqueo de teclas del panel	Desactivado/Activado	
	Temporizador	Desactivar/30 minutos/1 h/2 h/3 h/4 h/8 h/12 h	
	Pantalla bienvenida	Negra/Azul/JVC	



Menú principal	Submenú	Opciones	
<b>CON. SIST.: Avanzada</b>	Modo altitud elevada	Activado/Desactivado	
		Silencio	
	Configuración audio	Volumen	Desactivado/Activado
		Volumen de micrófono	
	Configuración menú	Tiempo visual. menú	5 segundos/10 segundos/15 segundos/ 20 segundos/25 segundos/30 segundos
		Posición de menú	Centro/Superior izquierda/Superior derecha/Inferior derecha/Inferior izquierda
	Configurac. lámpara	Modo lámpara	Normal/Económico
		Rest. tempor. lámp.	Restablecer/Cancelar
		Tiempo de uso de lámpara	
	Configur. seguridad	Cambiar contraseña	
		Activar bloqueo	Activado/Desactivado
	Subt. Cerrados	Subt. Cerrados	Activado/Desactivado
		Canal de subtítulado	SC1/SC2/SC3/SC4
	Ajustes de LAN	LAN en espera	Desactivado/Activado
		Certificación PLink	Desactivado/Activado
		Cambiar contraseña de PLink	
		Detección de dispositivo AMX	Desactivado/Activado
		DHCP	Activado/Desactivado
		Dirección IP proyector	
		Máscara de subred	
		Puerta de enlace predeterminada	
		Servidor DNS	
		Aplicar	
	Restablecer config.		Restablecer/Cancelar
	<b>INFORMACIÓN</b>	Estado actual del sistema	Fuente
			Modo imagen
			Formato de color
Resolución			
Tiempo de uso de lámpara			

# Control a distancia del proyector

Con una conexión mediante cable LAN adecuado y la configuración de control LAN, puede utilizar el proyecto desde un ordenador utilizando un explorador web o PJLink™ cuando el ordenador y el proyector estén correctamente conectados a la misma red de área local. El proyector admite el software Crestron® software y PJLink™.

## Configuración de los **Ajustes de LAN**

Para acceder al menú OSD, consulte "[Mediante el menú OSD](#)" para más detalles.

### Si está en un entorno DHCP:

1. Asegúrese de que el proyector y el ordenador están bien conectados a la misma red de área local.
2. Vaya a **CON. SIST.: Avanzada > Ajustes de LAN**, y pulse **ENTER**.
3. Aparecerá la página **Ajustes de LAN**.
4. Pulse ▼ para seleccionar **DHCP** y pulse ◀▶ para seleccionar **Activado**.
5. Pulse ▼ para seleccionar **Aplicar** y pulse **ENTER**.
6. Espere unos 15-20 segundos y luego vuelva a acceder a la página **Ajustes de LAN**.
7. Se mostrará la configuración de **Dirección IP proyector**, **Máscara de subred**, **Puerta de enlace predeterminada** y **Servidor DNS**. Anote la dirección IP que aparece en la fila **Dirección IP proyector**.

Si la Dirección IP del proyector no aparece, póngase en contacto con su administrador de red.

Si los cables LAN no están bien conectados, la configuración de **Dirección IP proyector**, **Máscara de subred**, **Puerta de enlace predeterminada** y **Servidor DNS** aparecerá como 0.0.0.0. Asegúrese de que los cables LAN estén bien conectados y realice de nuevo los procedimientos anteriores.

### Si está en un entorno no DHCP:

1. Asegúrese de que el proyector y el ordenador están bien conectados a la misma red de área local.
2. Vaya a **CON. SIST.: Avanzada > Ajustes de LAN** y pulse **ENTER**.
3. Aparecerá la página **Ajustes de LAN**.
4. Pulse ▼ para seleccionar **DHCP** y pulse ◀▶ para seleccionar **Desactivado**.
5. Póngase en contacto con su administrador de red para obtener más información sobre la configuración **Dirección IP proyector**, **Máscara de subred**, **Puerta de enlace predeterminada** y **Servidor DNS**.
6. Pulse ▼ para seleccionar el elemento que quiera modificar y pulse **ENTER**.
7. Pulse ◀▶ para mover el cursor y después pulse ▲▼ para introducir el valor.
8. Para guardar el ajuste, pulse **ENTER**. Si no desea guardarlo, haga clic en **MENU**.
9. Pulse ▼ para resaltar Aplicar y luego pulse **ENTER**.

Si los cables LAN no están bien conectados, la configuración de **Dirección IP proyector**, **Máscara de subred**, **Puerta de enlace predeterminada** y **Servidor DNS** aparecerá como 0.0.0.0. Asegúrese de que los cables LAN estén bien conectados y realice de nuevo los procedimientos anteriores.

# Control del proyector mediante un navegador web (e-Control™)

Una vez que la dirección IP correcta del proyector y el proyector estén activados o en el estado de espera, podrá utilizar cualquier ordenador que esté en la misma red de área local para controlar el proyector.

Al utilizar esta función, Adobe Flash Player tiene que estar instalado en su ordenador. Descargue la última versión de Adobe Flash Player del sitio web de Adobe Systems Incorporated.

 **Sistemas operativos recomendados: WinXP, Win7, Win8.1, Mac OS X v10.4/v10.5/v10.6/v10.7.**

1. Introduzca la dirección IP del proyector en la barra de dirección de su explorador y haga clic en intro. (por ejemplo, <http://192.168.0.146/>)



 **Navegadores web recomendados: IE11, Chrome 44.0 y anteriores.**

2. Se visualiza la página de funcionamiento a través de una red remota. Esta página le permite accionar el proyector como si estuviese utilizando el mando a distancia o el panel de control del proyector.

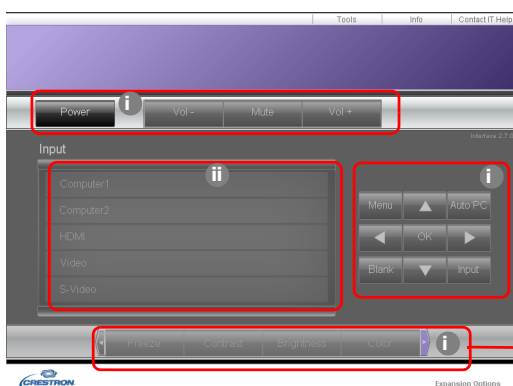

Pulse </> para mostrar más botones.

- i. Estos botones funcionan igual que los dispuestos en los menús de visualización en pantalla (OSD) o en el mando a distancia.
- ii. Para cambiar la fuente de entrada, haga clic en la fuente deseada.

3. La página de Tools (Herramientas) le permite administrar el proyector, configurar los ajustes de control de LAN y acceder de forma segura al funcionamiento a través de una red remota.

The screenshot shows the Crestron Control web interface with several configuration sections highlighted by red boxes and labeled with Roman numerals i through vi:

- i. Crestron Control:** Includes fields for P Address (255.255.255.255), IP ID (7), and Port (41794), with a Send button.
- ii. Projector:** Includes fields for Projector Name (LX-WX50), Comment, and Assigned To (JVC Projector), with a Send button.
- iii. LAN Settings:** Includes a DHCP checkbox (checked), IP Address (10.82.30.88), Subnet Mask (255.255.255.0), Default Gateway (10.82.30.254), and DNS Server (10.82.12.11), with a Send button.
- iv. User Password:** Includes an Enabled checkbox, New Password, and Confirm fields, with a Send button.
- v. Admin Password:** Includes an Enabled checkbox, New Password, and Confirm fields, with a Send button.
- vi. Exit:** A large black button labeled Exit.

At the top of the interface, the 'Tools' tab is highlighted with a red box. The Crestron logo and 'Expansion Options' are visible at the bottom.

- Al utilizar el sistema Crestron Control, consulte el manual del usuario del sistema Crestron Control para obtener información sobre la instalación.
  - Puede asignar un nombre al proyector, hacer un seguimiento de su ubicación y de la persona encargada del mismo. Esta columna tiene un límite de caracteres.
  - Puede ajustar la opción Ajustes de LAN.
  - Una vez ajustada, el acceso a la página de funcionamiento a través de una red remota en este proyector estará protegido mediante contraseña. Para habilitar esta función, marque la casilla delante de "Enable" (Habilitar) y escriba la contraseña que desee en la columna New Password (Nueva contraseña) y confirme la nueva contraseña volviendo a introducir la nueva contraseña en la columna Confirm (Confirmar). Para deshabilitar la protección con contraseña, desmarque esta casilla.
  - Una vez ajustada, el acceso a la página de Tools (Herramientas) estará protegido mediante contraseña. Consulte el paso iv para saber cómo utilizar la función de contraseña.
  - Pulse Exit (Salir) para volver a la página de funcionamiento a través de una red remota.
- Después de realizar los ajustes, pulse el botón Send (Enviar) y los datos se guardarán en el proyector.
- Una vez establecida la contraseña, el botón Log Out (Cerrar sesión) se mostrará al lado del botón Tools (Herramientas).
- Anote la contraseña seleccionada antes o después de introducirla para que siempre la tenga a mano por si alguna vez la olvidara.
- Si no tomó nota de su contraseña y no la recuerda en absoluto, puede restablecerla con el siguiente procedimiento.

- Abra la pantalla de inicio de sesión de e-Control™ en su explorador web.
- Pulse durante varios segundos en **MENU** y ► en el proyector durante 3 segundos.
- Ahora la contraseña se ha restablecido.

El software está disponible en inglés.

Cuando se enciende **DHCP**, existe la posibilidad de detener la conexión de la página web. Si esto ocurre, compruebe la nueva dirección IP del proyector e introduzca la nueva dirección para conectarse de nuevo.

4. La página de información muestra la información y el estado de este proyector.

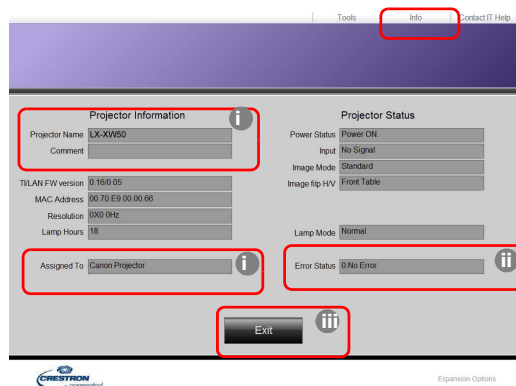

- i. La información que ha introducido en la página Tools (Herramientas) se mostrará aquí y estas columnas están vacías cuando utilice por primera vez e-Control™.
- ii. Cuando el proyector se encuentre en unas condiciones anormales, se visualizará la siguiente información.

Estado de error	Descripción
0: No Error (0: Ningún error)	El proyector se encuentra en condiciones normales o en situaciones inusuales distintas de las mencionadas a continuación.
3: Lamp fail (3: Fallo de la lámpara)	La lámpara no se enciende o se apagar durante el funcionamiento.
3: Over Temp (3: Exceso de temperatura)	La temperatura del proyector es demasiado elevada o no puede detectarse.
3: Over Temp (3: Bloqueo del ventilador)	La velocidad de giro del ventilador no puede establecerse ni detectarse.
3: Over Lamp Usage Time (3: Tiempo de uso de la lámpara excedido)	La lámpara sigue utilizándose después de aparecer los mensajes de advertencia de la lámpara.

- iii. Pulse Exit (Salir) para volver a la página de funcionamiento a través de una red remota.
5. Tras pulsar el botón "Contact IT Help" (Contactar con ayuda de TI), aparecerá la ventana HELP DESK (CENTRO DE AYUDA) en la esquina superior derecha. Podrá transmitir mensajes al software RoomView™ que está conectado a la misma red de área local.



Para más información, visite <http://www.crestron.com> y [www.crestron.com/getroomview](http://www.crestron.com/getroomview).

# Control del proyector mediante PJLink™

Este proyector admite el protocolo estándar PJLink™ para el control del proyector permitiéndole controlar y supervisar las operaciones del proyector utilizando la misma aplicación entre proyectores de diferentes modelos y diferentes fabricantes.

## Acerca de PJLink™

- Para utilizar la función PJLink™, se requiere el software de la aplicación PJLink™.
- Para las especificaciones de PJLink™, acceda al sitio web de la Japan Business Machine and Information System Industries Association (JBMI). (<http://pjlink.jbmia.or.jp/english>)
- Este proyector cumple íntegramente con las especificaciones de JBMI PJLink™ Clase 1. Admite todos los comandos definidos por PJLink™ Clase 1, y se ha verificado el cumplimiento de las especificaciones estándar de PJLink™ Versión 1.4.

## Uso de la función de contraseña de PJLink™

Para prevenir la conexión no autorizada al proyector a través de la aplicación PJLink™, el proyector incluye una opción para configurar la seguridad mediante contraseña.

Para acceder al menú OSD, consulte "[Mediante el menú OSD](#)" para más detalles.

1. Vaya a **CON. SIST.: Avanzada > Ajustes de LAN** y pulse **ENTER**.
2. Aparecerá la página **Ajustes de LAN**.
3. Pulse **▼** para seleccionar **Certificación PJLink** y pulse **◀/▶** para seleccionar **Activado**. La contraseña predeterminada es "admin".
4. Pulse **▼** para seleccionar **Cambiar contraseña** y pulse **ENTER**.
5. Introduzca la contraseña actual. Pulse **◀/▶** para seleccionar el dígito y después pulse **▲/▼** para seleccionar de 0-9, A-Z, a-z o símbolos. Pulse **ENTER** para confirmar.

Si olvidó la contraseña, utilice la contraseña "projectorcontroller".

## Comandos compatibles con PJLink™

Comando	Descripción	Observación (Parámetro)
POWR	Control de energía	0 = Desconectar 1 = Conectar
POWR?	Pregunta sobre el estado de alimentación	0 = En espera 1 = Conectar 2 = Enfriamiento 3 = Calentamiento
INPT	Cambio de entrada	11 = COMPUTER1 12 = COMPUTER2
INPT?	Pregunta sobre el cambio de entrada	21 = VÍDEO 22 = S-VÍDEO 31 = HDMI1 32 = HDMI2 33 = HDBaseT

AVMT	Control silenciar	10 = Desactivar BLANCO 11 = Activar BLANCO
AVMT?	Pregunta sobre el estado de silencio	20 = Desactivar silencio de audio 21 = Activar silencio de audio 30 = Desactivar silencio de audio y BLANCO 31 = Activar silencio de audio y BLANCO
ERST?	Pregunta sobre el estado de error	1er byte: Error de ventilador, 0 o 2 2º byte: Error de lámpara, 0 o 2 3er byte: Error de temperatura, 0 o 2 4º byte: Siempre 0 5º byte: Siempre 0 6º byte: Otros errores, 0 o 2 * 0 o 2 significa lo siguiente: 0 = Ningún error detectado, 2 = Error
LAMP?	Pregunta sobre el estado de la lámpara	1er valor (1 a 4 dígitos): Tiempo operativo acumulado de la lámpara (Este elemento muestra el tiempo operativo de la lámpara (en horas) calculado en base al modo Económico.) 2º valor: 0 = Lámpara desactivada, 1 = Lámpara activada
INST?	Pregunta sobre las entradas disponibles	Se recibe el siguiente valor. "11 12 21 22 31"
NAME?	Pregunta sobre el nombre del proyector	El comando responde con el nombre del proyector especificado en la página Tools (Herramientas).
INF1?	Pregunta sobre el nombre del fabricante	La respuesta recibida es "JVC".
INF2?	Pregunta sobre el nombre del modelo	La respuesta recibida es "LX-WX50".
INFO?	Pregunta sobre otra información	Se recibe la resolución DMD.
CLSS?	Pregunta sobre la información de clase	La respuesta recibida es "1".

# Mantenimiento

## Cuidados del proyector

### Limpieza de la lente

Limpie la lente cada vez que observe que hay suciedad o polvo en la superficie.

Antes de limpiar cualquier parte del proyector, apáguelo siguiendo el procedimiento de apagado correcto (consulte "[Apagado del proyector](#)"), desenchufe el cable de alimentación y déjelo que se enfríe completamente.

- Utilice un bote de aire comprimido para retirar el polvo.
- Si hay suciedad o manchas, utilice papel limpiador de lente o humedezca un paño con un producto de limpieza para lentes y páselo con suavidad por la superficie de la misma.
- Nunca utilice productos abrasivos, limpiadores ácidos o alcalinos, polvos desengrasantes o disolventes volátiles, como alcohol, benceno, diluyente o insecticida. El uso de dichos materiales o un contacto prolongado con materiales de vinilo o caucho puede ocasionar daños en la superficie del proyector y en el material del alojamiento.

 **No toque la lente con los dedos ni frote la lente con materiales abrasivos. Incluso las toallitas de papel pueden dañar el revestimiento de la lente. Utilice sólo cepillos para lentes fotográficas, paños y soluciones limpiadoras que sean adecuados. No limpie la lente si el proyector está encendido o aún caliente tras su último uso.**

### Limpieza de la carcasa del proyector

Antes de limpiar cualquier parte del proyector, apáguelo siguiendo el procedimiento de apagado correcto (consulte "[Apagado del proyector](#)"), desenchufe el cable de alimentación y déjelo que se enfríe completamente.

- Para eliminar suciedad o polvo, limpie la carcasa con un paño suave, seco y que no suelte pelusa.
- Para limpiar manchas o suciedad difícil de eliminar, humedezca un paño suave con agua y un detergente neutro. A continuación, pase el paño por la carcasa.

 **Nunca utilice cera, alcohol, benceno, disolvente u otros detergentes químicos. Pueden dañar la carcasa.**

### Almacenamiento del proyector

Para guardar el proyector durante un período de tiempo prolongado:

- Asegúrese de que la temperatura y la humedad del área de almacenamiento se encuentran dentro de los valores recomendados para el proyector. Consulte "[Especificaciones](#)" o contacte con su proveedor para conocer estos valores.
- Quite las patas de ajuste.
- Extraiga la pila del mando a distancia.
- Guarde el proyector en el embalaje original o en uno equivalente.

### Transporte del proyector

Se recomienda transportar el proyector en el embalaje original o en uno equivalente.



# Información sobre la lámpara

## Cómo conocer las horas de uso de la lámpara

Cuando el proyector está en funcionamiento, el temporizador incorporado calcula de forma automática la duración (en horas) de uso de la lámpara.

Duración total (equivalente) de la lámpara = (horas de uso en el modo **Normal**) + 4/5 x (horas de uso en el modo **Económico**)

Para obtener información sobre las horas de la lámpara:

1. Pulse **MENU**.
2. Use las teclas de dirección (◀/▶/▲/▼) para ir a **INFORMACIÓN** o a **CON. SIST.: Avanzada > Configurac. lámpara > Tiempo de uso de lámpara**.
3. Se mostrará información sobre **Tiempo de uso de lámpara**.
4. Pulse **MENU** para salir.

## Aumentar la duración de la lámpara

La lámpara de proyección es un artículo consumible. Para alargar la duración de la lámpara lo máximo posible, puede configurar los ajustes siguientes en el menú OSD.

Para acceder al menú OSD, consulte "[Mediante el menú OSD](#)" para más detalles.

## Configurando el Modo lámpara

Si establece el proyector en modo **Económico**, se alarga la duración de la lámpara.

1. Vaya a **CON. SIST.: Avanzada > Configurac. lámpara > Modo lámpara**.
2. Pulse ◀/▶ para moverse al modo deseado y después, pulse **ENTER**.
3. Cuando termine, pulse **MENU** para guardar los cambios y salir.

## Configurando el Apagado automático

Esta función permite que el proyector se apague automáticamente si no se detecta una fuente de entrada durante un período de tiempo establecido.

1. Vaya a **CONF. SIST.: Básica > Apagado automático**.
2. Pulse ◀/▶ para seleccionar un período de tiempo. Si la duración de tiempo predeterminada no es adecuada para su presentación, seleccione **Desactivar**, y el proyector no se apagará automáticamente en un período de tiempo concreto.
3. Cuando termine, pulse **MENU** para guardar los cambios y salir.

# Cuándo debe sustituir la lámpara

Cuando el indicador de la lámpara se ilumine en rojo o cuando aparezca un mensaje donde se sugiera la sustitución de la misma, coloque una lámpara nueva o póngase en contacto con su proveedor. Una lámpara antigua puede hacer que el proyector no funcione correctamente y, en circunstancias excepcionales, la lámpara puede incluso explotar.

LAMP (Luz indicadora de la lámpara) y TEMP (Luz de advertencia de temperatura) se iluminarán cuando la temperatura de la lámpara sea demasiado alta. Apague el proyector y deje que se enfríe durante 45 minutos. Si el indicador LAMP o el indicador TEMP sigue iluminado al volver a encender el proyector, póngase en contacto con su proveedor. Consulte "[Indicadores](#)" para más detalles.

El siguiente mensaje de advertencia sobre la lámpara le recordará la necesidad de cambiarla.

 Las siguientes ilustraciones sirven solo para fines de referencia y pueden diferir del diseño real.

Estado	Mensaje
<p>La lámpara ha estado en funcionamiento durante 1500 horas. Instale una nueva lámpara para obtener un rendimiento óptimo. Si el proyector funciona con normalidad en el modo <b>Económico</b> seleccionado (consulte "<a href="#">Cómo conocer las horas de uso de la lámpara</a>"), puede seguir utilizándolo hasta que aparezca la advertencia que indique que la lámpara ha estado funcionando durante 1950 horas.</p>	<div style="border: 1px solid gray; padding: 5px;"> <p style="text-align: center; background-color: #e0e0e0; margin: 0;"><b>Aviso</b></p> <p style="text-align: center; margin: 5px 0;">Solicitar cambio de lámpara Lámpara&gt;1500 horas</p> <p style="text-align: center; margin: 0;"><span style="background-color: #0070c0; color: white; padding: 2px 10px; border-radius: 5px;">Aceptar</span></p> </div>
<p>La lámpara ha estado en funcionamiento durante 1950 horas. Se deberá instalar una lámpara nueva para evitar que el proyector se apague cuando se agote el tiempo de uso de la misma.</p>	<div style="border: 1px solid gray; padding: 5px;"> <p style="text-align: center; background-color: #e0e0e0; margin: 0;"><b>Aviso</b></p> <p style="text-align: center; margin: 5px 0;">Cambiar lámpara pronto Lámpara&gt;1950 horas</p> <p style="text-align: center; margin: 0;"><span style="background-color: #0070c0; color: white; padding: 2px 10px; border-radius: 5px;">Aceptar</span></p> </div>
<p>La lámpara ha estado en funcionamiento durante 2000 horas.</p> <p>Se recomienda que sustituya la lámpara en este momento.</p> <div style="display: flex; align-items: center; margin-top: 10px;">  <p><b>La lámpara es un artículo consumible. El brillo de la lámpara disminuye con el uso. Es algo normal. Puede sustituir la lámpara siempre que vea que el nivel de brillo ha disminuido considerablemente. Si no ha sustituido la lámpara antes, deberá hacerlo tras 2000 horas de uso.</b></p> </div>	<div style="border: 1px solid gray; padding: 5px;"> <p style="text-align: center; background-color: #e0e0e0; margin: 0;"><b>Aviso</b></p> <p style="text-align: center; margin: 5px 0;">Cambiar lámpara ahora Lámpara&gt;2000 horas</p> <p style="text-align: center; margin: 0;"><span style="background-color: #0070c0; color: white; padding: 2px 10px; border-radius: 5px;">Aceptar</span></p> </div>
<p>DEBE sustituir la lámpara para que el proyector funcione con normalidad.</p>	<div style="border: 1px solid gray; padding: 5px;"> <p style="text-align: center; background-color: #e0e0e0; margin: 0;"><b>ADVERTENCIA</b></p> <p style="text-align: center; margin: 5px 0;">Tiempo de uso de lámpara Cambiar lámpara (Consulte manual de usuario). Luego restablecer tempor lámp</p> <p style="text-align: center; margin: 0;"><span style="background-color: #0070c0; color: white; padding: 2px 10px; border-radius: 5px;">Aceptar</span></p> </div>

# Sustitución de la lámpara

- ⚠️ Para reducir el riesgo de descargas eléctricas, no olvide apagar el proyector y desenchufar el cable de alimentación antes de cambiar la lámpara.
- Para reducir el riesgo de quemaduras graves, deje que se enfríe el proyector durante al menos 45 minutos antes de sustituir la lámpara.
- Para evitar lesiones en los dedos o dañar los componentes internos del proyector, tenga cuidado al retirar los cristales de una lámpara rota.
- Para evitar lesiones en los dedos o que la calidad de la imagen resulte afectada al tocar la lente, no toque el compartimento vacío de la lámpara cuando esta se haya retirado.
- Esta lámpara contiene mercurio. Consulte la normativa sobre residuos peligrosos de su zona con el fin de desechar la lámpara de la forma más adecuada.
- Para garantizar un funcionamiento óptimo del proyector, se recomienda adquirir una lámpara para proyectores adecuada cuando deba sustituirla.
- Asegúrese de que la ventilación es adecuada al manipular las lámparas rotas. Le recomendamos que utilice respiradores, gafas de seguridad, así como visores y protectores faciales y que lleve ropa de protección adecuada como guantes.

1. Apague el proyector y desconéctelo de la toma de corriente. Si la temperatura de la lámpara es demasiado elevada, espere unos 45 minutos hasta que se enfríe para evitar quemaduras.

2. Afloje los tornillos que fijan la cubierta de la lámpara en la parte superior del proyector hasta que dicha cubierta se suelte.

3. Abra la cubierta de la lámpara.

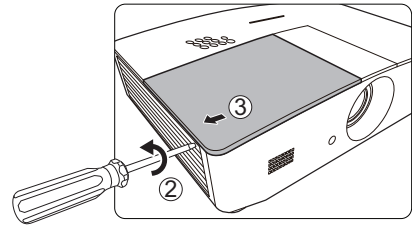

4. Retire la cubierta de la lámpara del proyector.

5. Confirme la posición de la película protectora de la lámpara para poner una nueva película en la misma posición más tarde, después retire y elimine la película protectora de la lámpara.

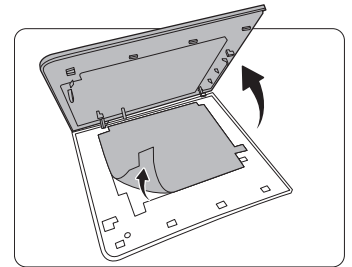

- ⚠️ **No encienda la unidad sin la cubierta de la lámpara.**
- No introduzca la mano entre la lámpara y el proyector, ya que los bordes afilados del interior del proyector podrían causarle lesiones.**

6. Afloje el tornillo que sujeta la lámpara.

7. Levante la palanca para que quede en posición vertical.

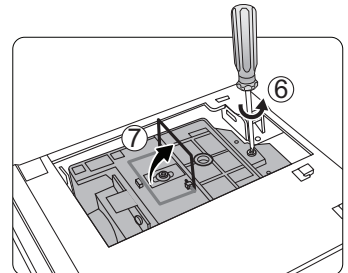

8. Utilice la palanca para retirar la lámpara del proyector lentamente.



- Si lo hace demasiado rápido, puede que se rompa la lámpara y salten cristales en el proyector.
- No coloque la lámpara en lugares donde pueda salpicarle el agua, que estén al alcance de los niños o cerca de materiales inflamables.
- No introduzca las manos en el proyector después de retirar la lámpara. Si toca los componentes ópticos del interior, se podrían producir irregularidades en el color y distorsiones en las imágenes proyectadas.

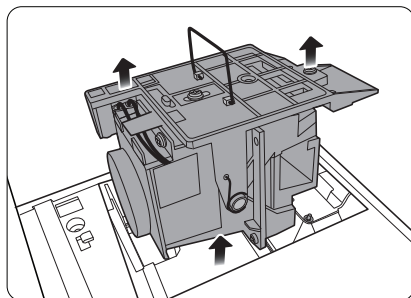

9. Tal y como se muestra en la ilustración, baje la lámpara nueva.

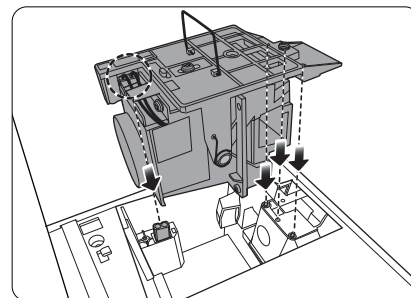

10. Apriete el tornillo que sujeta la lámpara.

11. Asegúrese de que la palanca está completamente plana y encajada en su sitio.



- Si los tornillos quedan sueltos, es posible que la conexión no se realice de forma adecuada y el funcionamiento de la unidad no sea correcto.
- No apriete el tornillo demasiado.

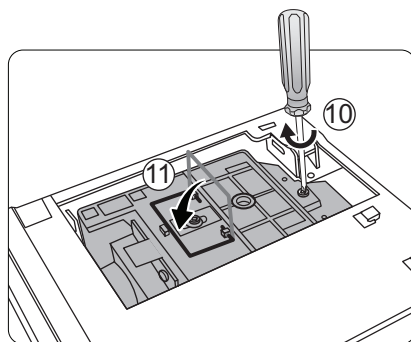

12. Vuelva a colocar la película protectora de la lámpara.

13. Vuelva a colocar la cubierta de la lámpara en el proyector.

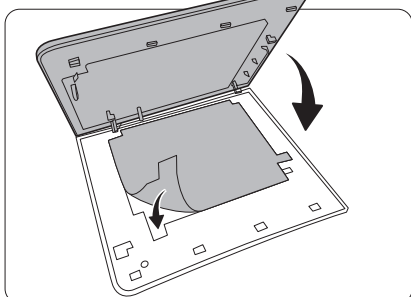

14. Apriete los tornillos que sujetan la cubierta de la lámpara.



- Si los tornillos quedan sueltos, es posible que la conexión no se realice de forma adecuada y el funcionamiento de la unidad no sea correcto.
- No apriete demasiado el tornillo.

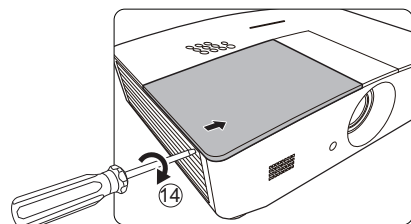

15. Conecte la corriente y reinicie el proyector.

---

16. Después de que se muestre el logotipo de inicio, restablezca el temporizador de la lámpara desde el menú OSD.



**No restablezca el tiempo si la lámpara no es nueva o si no la ha sustituido, ya que esto podría acarrear daños.**

Se muestra el mensaje "**Reinicio realizado con éxito**" para notificar que el tiempo de la lámpara se ha restablecido a "0".

---

# Indicadores

Existen tres indicadores que muestran el estado del proyector. Compruebe lo siguiente para conocer el estado de los indicadores. Si existe algún problema, apague el proyector y póngase en contacto con su proveedor.

Luz			Estado y descripción
POWER	TEMP	LAMP	
			
Situaciones relacionadas con la alimentación			
Naranja	Desactivado	Desactivado	Modo de espera
Verde Parpadeante	Desactivado	Desactivado	En proceso de encendido
Verde	Desactivado	Desactivado	Funcionamiento normal
Naranja Parpadeante	Desactivado	Desactivado	Proceso de enfriamiento normal
Rojo Parpadeante	Desactivado	Desactivado	Descargar
Verde	Desactivado	Rojo	Error en inicio CW
Rojo	Desactivado	Desactivado	Error de restablecimiento de contador
Verde	Desactivado	Desactivado	Grabación ACT.
Verde	Verde	Verde	Grabación DESACT.
Situaciones relacionadas con la lámpara			
Desactivado	Desactivado	Rojo	Error de lámpara en funcionamiento normal
Desactivado	Desactivado	Rojo Parpadeante	La lámpara no está encendida
Situaciones relacionadas con la temperatura			
Rojo	Rojo	Desactivado	Error de ventilador 1 (la velocidad real del ventilador está un 25% por encima o por debajo de la velocidad deseada)
Rojo	Rojo Parpadeante	Desactivado	Error de ventilador 2 (la velocidad real del ventilador está un 25% por encima o por debajo de la velocidad deseada)
Rojo	Verde	Desactivado	Error de ventilador 3 (la velocidad real del ventilador está un 25% por encima o por debajo de la velocidad deseada)
Rojo	Verde Parpadeante	Desactivado	Error de ventilador 4 (la velocidad real del ventilador está un 25% por encima o por debajo de la velocidad deseada)
Rojo Parpadeante	Rojo	Desactivado	Error de ventilador 5 (la velocidad real del ventilador está un 25% por encima o por debajo de la velocidad deseada)
Rojo Parpadeante	Rojo Parpadeante	Desactivado	Error de ventilador 6 (la velocidad real del ventilador está un 25% por encima o por debajo de la velocidad deseada)
Verde	Rojo	Desactivado	Error de temperatura 1 (exceso de temperatura)

# Solución de problemas

Problema	Causa	Solución
El proyector no se enciende.	No se recibe corriente del cable de alimentación.	Enchufe el cable de alimentación a la entrada de CA situada en la parte trasera del proyector, y enchufe el cable de alimentación a la toma de corriente. Si la toma de alimentación dispone de un interruptor, compruebe que está encendido.
	Ha intentado encender el proyector durante el proceso de enfriamiento.	Espere a que finalice el proceso de enfriamiento.
	La cubierta de la lámpara no está correctamente colocada.	Coloque la cubierta de la lámpara según corresponde.
No aparece ninguna imagen.	La fuente de vídeo no está encendida o conectada correctamente.	Active la fuente de vídeo y compruebe que el cable de señal está conectado correctamente.
	El proyector no está correctamente conectado al dispositivo de fuente de entrada.	Compruebe la conexión.
	No se ha seleccionado la fuente de entrada correcta.	Seleccione la fuente correcta con la tecla <b>SOURCE</b> del proyector o del mando a distancia.
La imagen es inestable.	Los cables de conexión no están correctamente conectados al proyector o a la fuente de la señal.	Conecte los cables correctamente en los terminales correspondientes.
La imagen aparece borrosa.	La lente de proyección no está correctamente enfocada.	Ajuste el enfoque de la lente mediante el anillo de enfoque.
	El proyector y la pantalla no están correctamente alineados.	Ajuste el ángulo de proyección y la dirección, así como la altura del proyector si es necesario.
	No ha retirado la cubierta de la lente. (Si tiene)	Retire la cubierta de la lente. (Si tiene)
El mando a distancia no funciona correctamente.	La pila se ha agotado.	Sustituya la pila por otra nueva.
	Hay un obstáculo entre el mando a distancia y el proyector.	Elimine el obstáculo.
	Está demasiado alejado del proyector.	Sítuese a menos de 8 metros (26,2 pies) del proyector.
El contenido 3D no se muestra correctamente.	Las gafas 3D no tienen carga.	Recargue las gafas 3D.
	Las opciones del menú <b>3D</b> no están configuradas correctamente.	Ajuste la configuración como corresponde en el menú <b>3D</b> .
	Su disco Blu-ray no está en formato 3D.	Utilice un disco Blu-ray 3D e inténtelo de nuevo.
	No se ha seleccionado la fuente de entrada correcta.	Seleccione la fuente correcta con la tecla <b>SOURCE</b> del proyector o del mando a distancia.

# Especificaciones

## Especificaciones del proyector

 Todas las especificaciones están sujetas a cambio sin aviso.

### Óptico

Resolución

1280 (H) x 800 (V)

Sistema óptico

Sistema DLP™ de un solo chip

Lente

F = 2,45 a 3,07, f = 15,75 a 25,1 mm

Lámpara

Lámpara de 370 W

### Especificaciones eléctricas

Fuente de alimentación

100–240 V de CA, 6 A, 50-60 Hz  
(automático)

Consumo de energía

594 W (máx.); < 0,5 W (modo de espera);  
< 3 W (modo de espera de red)

### Terminales de salida

Altavoz

(Estéreo) 10 vatios x 2

Salida de señal de audio

Clavija de audio de PC x 1

12 V de CC (máx. 0,5 A) x 1

### Control

Control de serie RS-232

9 patillas x 1

Receptor de infrarrojos (IR) x 2

Control de LAN

RJ45 x 1

### Terminales de entrada

Entrada de ordenador

Entrada RGB

D-Sub de 15 patillas (hembra) x 1

Entrada de señal de vídeo

S-VÍDEO

Puerto Mini DIN de 4 patillas x 1

VÍDEO

Clavija RCA x 1

Entrada de señal de SD/HDTV

Analógico - clavija RCA de  
componente x 3

(a través de entrada RGB)

Digital - HDMI x 2

Entrada de señal de audio

Entrada de audio

Clavija de audio de RCA (I/D) x 2

Clavija de audio de PC x 1

Puertos USB (Tipo A x 1; Mini B x 1)

### Requisitos medioambientales

Temperatura de funcionamiento

0°C–40°C al nivel del mar

Humedad relativa de funcionamiento

10%–90% (sin condensación)

Altitud de funcionamiento

0–1499 m a 0°C–35°C

1500–3000 m a 0°C–30°C (con  
el Modo altitud elevada activado)

### Especificaciones mecánicas

Peso

4,9 kg



# Dimensiones

414,8 mm x 275,9 mm x 116 mm (An. x Pr. x Al.)

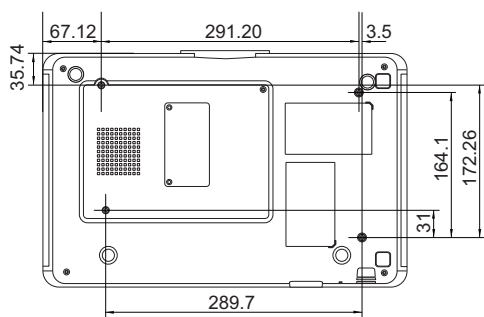
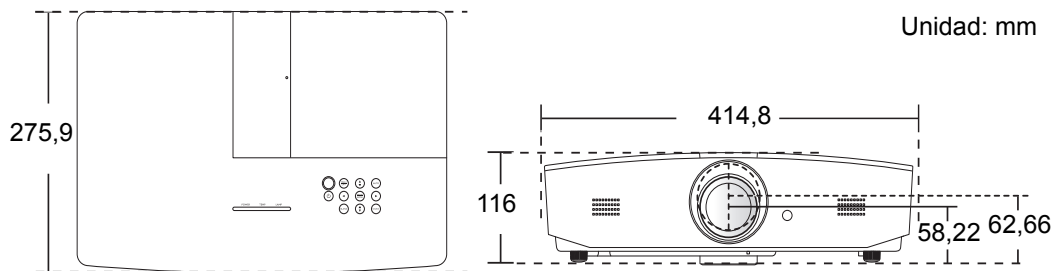

Tornillos de montaje en el techo: M5  
(Long. máx. = 25 mm; Long. mín. = 20 mm)

# Diagrama de temporización

## Tiempos admitidos para la entrada de PC

Formato	Resolución	Índice de refrigeración (Hz)	Frecuencia horizontal (KHz)	Frecuencia de píxel (MHz)
720 x 400	720 x 400_70	70,087	31,469	28,3221
640 x 480	VGA_60*	59,940	31,469	25,175
	VGA_72	72,809	37,861	31,500
	VGA_75	75,000	37,500	31,500
	VGA_85	85,008	43,269	36,000
800 x 600	SVGA_60*	60,317	37,879	40,000
	SVGA_72	72,188	48,077	50,000
	SVGA_75	75,000	46,875	49,500
	SVGA_85	85,061	53,674	56,250
	SVGA_120** (Supresión reducida)	119,854	77,425	83,000
1024 x 768	XGA_60*	60,004	48,363	65,000
	XGA_70	70,069	56,476	75,000
	XGA_75	75,029	60,023	78,750
	XGA_85	84,997	68,667	94,500
	XGA_120** (Supresión reducida)	119,989	97,551	115,500
1152 x 864	1152 x 864_75	75,00	67,500	108,000
1280 x 720	1280 x 720_60*	60	45,000	74,250
1280 x 768	1280 x 768_60*	59,870	47,776	79,5
1280 x 800	WXGA_60*	59,810	49,702	83,500
	WXGA_75	74,934	62,795	106,500
	WXGA_85	84,880	71,554	122,500
	WXGA_120** (Supresión reducida)	119,909	101,563	146,25
1280 x 1024	SXGA_60***	60,020	63,981	108,000
	SXGA_75	75,025	79,976	135,000
	SXGA_85	85,024	91,146	157,500
1280 x 960	1280 x 960_60***	60,000	60,000	108
	1280 x 960_85	85,002	85,938	148,500

1360 x 768	1360 x 768_60***	60,015	47,712	85,500
1440 x 900	WXGA+_60***	59,887	55,935	106,500
1400 x 1050	SXGA+_60***	59,978	65,317	121,750
1600 x 1200	UXGA***	60,000	75,000	162,000
1680 x 1050	1680 x 1050_60***	59,954	65,290	146,250
640 x 480 a 67 Hz	MAC13	66,667	35,000	30,240
832 x 624 a 75 Hz	MAC16	74,546	49,722	57,280
1024 x 768 a 75 Hz	MAC19	74,93	60,241	80,000
1152 x 870 a 75 Hz	MAC21	75,06	68,68	100,00
1920 x 1080 a 60 Hz	1920 x 1080_60 (Supresión reducida)	60	67,5	148,5
1920 x 1200 a 60 Hz	1920 x 1200_60 (Supresión reducida)	59,95	74,038	154

 \*Tiempos admitidos para la señal 3D en formato Frame Sequential, Top-Bottom o Side By Side.

\*\*Tiempos admitidos para la señal 3D en formato Frame Sequential.

\*\*\*Tiempos admitidos para la señal 3D en formato Top-Bottom o Side By Side.

 Puede que los intervalos anteriores no sean compatibles debido a las limitaciones del archivo EDID y la tarjeta gráfica VGA. Es posible que no se puedan elegir algunos intervalos.

## Tiempos admitidos para la entrada de HDMI (HDCP)

Formato	Resolución	Frecuencia vertical (Hz)	Frecuencia horizontal (KHz)	Frecuencia de píxel (MHz)
640 x 480	VGA_60*	59,940	31,469	25,175
	VGA_72	72,809	37,861	31,500
	VGA_75	75,000	37,500	31,500
	VGA_85	85,008	43,269	36,000
720 x 400	720 x 400_70	70,087	31,469	28,3221
800 x 600	SVGA_60*	60,317	37,879	40,000
	SVGA_72	72,188	48,077	50,000
	SVGA_75	75,000	46,875	49,500
	SVGA_85	85,061	53,674	56,250
	SVGA_120** (Supresión reducida)	119,854	77,425	83,000
1024 x 768	XGA_60*	60,004	48,363	65,000
	XGA_70	70,069	56,476	75,000
	XGA_75	75,029	60,023	78,750
	XGA_85	84,997	68,667	94,500
	XGA_120** (Supresión reducida)	119,989	97,551	115,500
1152 x 864	1152 x 864_75	75,00	67,500	108,000
1280 x 720	1280 x 720_60*	60	45,000	74,250
1280 x 768	1280 x 768_60*	59,870	47,776	79,5
1280 x 800	WXGA_60*	59,810	49,702	83,500
	WXGA_75	74,934	62,795	106,500
	WXGA_85	84,880	71,554	122,500
	WXGA_120** (Supresión reducida)	119,909	101,563	146,25
1280 x 1024	SXGA_60***	60,020	63,981	108,000
	SXGA_75	75,025	79,976	135,000
	SXGA_85	85,024	91,146	157,500
1280 x 960	1280 x 960_60***	60,000	60,000	108
	1280 x 960_85	85,002	85,938	148,500
1360 x 768	1360 x 768_60***	60,015	47,712	85,500

1440 x 900	WXGA+_60***	59,887	55,935	106,500
1400 x 1050	SXGA+_60***	59,978	65,317	121,750
1600 x 1200	UXGA****	60,000	75,000	162,000
1680 x 1050	1680 x 1050_60***	59,954	65,290	146,250
640 x 480 a 67 Hz	MAC13	66,667	35,000	30,240
832 x 624 a 75 Hz	MAC16	74,546	49,722	57,280
1024 x 768 a 75 Hz	MAC19	75,020	60,241	80,000
1152 x 870 a 75 Hz	MAC21	75,06	68,68	100,00
1920 x 1080 a 60 Hz	1920 x 1080_60 (Supresión reducida)	60	67,5	148,5
1920 x 1200 a 60 Hz	1920 x 1200_60 (Supresión reducida)	59,95	74,038	154

 \*Tiempos admitidos para la señal 3D en formato Frame Sequential, Top-Bottom o Side By Side.

\*\*Tiempos admitidos para la señal 3D en formato Frame Sequential.

\*\*\*Tiempos admitidos para la señal 3D en formato Top-Bottom o Side By Side.

\*\*\*\*Tiempos admitidos para la señal 3D en formato Top-Bottom.

 Puede que los intervalos anteriores no sean compatibles debido a las limitaciones del archivo EDID y la tarjeta gráfica VGA. Es posible que no se puedan elegir algunos intervalos.

Tiempos	Resolución	Frecuencia vertical (Hz)	Frecuencia horizontal (KHz)	Frecuencia de píxel (MHz)
480i*	720 x 480	59,94	15,73	27
480p	720 x 480	59,94	31,47	27
576i	720 x 576	50	15,63	27
576p	720 x 576	50	31,25	27
720/50p**	1280 x 720	50	37,5	74,25
720/60p**	1280 x 720	60	45,00	74,25
1080/24P**	1920 x 1080	24	27	74,25
1080/25P	1920 x 1080	25	28,13	74,25
1080/30P	1920 x 1080	30	33,75	74,25
1080/50i***	1920 x 1080	50	28,13	74,25
1080/60i***	1920 x 1080	60	33,75	74,25
1080/50P	1920 x 1080	50	56,25	148,5
1080/60P	1920 x 1080	60	67,5	148,5

 \*Tiempos admitidos para la señal 3D en formato Frame Sequential.

\*\*Tiempos admitidos para la señal 3D en formato Frame Sequential o Top-Bottom.

\*\*\*Tiempos admitidos para la señal 3D en formato Side By Side.

## Tiempos admitidos para la entrada de componente-YPbPr

Formato	Resolución	Frecuencia vertical (Hz)	Frecuencia horizontal (KHz)	Frecuencia de píxel (MHz)
480i	720 x 480	59,94	15,73	13,5
480p	720 x 480	59,94	31,47	27
576i	720 x 576	50	15,63	13,5
576p	720 x 576	50	31,25	27
720/50p	1280 x 720	50	37,5	74,25
720/60p	1280 x 720	60	45,00	74,25
1080/50i	1920 x 1080	50	28,13	74,25
1080/60i	1920 x 1080	60	33,75	74,25
1080/24P	1920 x 1080	24	27	74,25
1080/25P	1920 x 1080	25	28,13	74,25
1080/30P	1920 x 1080	30	33,75	74,25
1080/50P	1920 x 1080	50	56,25	148,5
1080/60P	1920 x 1080	60	67,5	148,5

## Tiempos admitidos para la entrada de vídeo/S-vídeo

Formato	Frecuencia vertical (Hz)	Frecuencia horizontal (KHz)	Frecuencia de píxel (MHz)
NTSC	60	15,73	3,58
PAL	50	15,63	4,43
SECAM	50	15,63	4,25/4,41
PAL-M	60	15,73	3,58
PAL-N	50	15,63	3,58
PAL-60	60	15,73	4,43
NTSC4,43	60	15,73	4,43

# Información de garantía y copyright

## Garantía

JVC garantiza este producto frente a cualquier defecto de materiales y fabricación en condiciones de almacenamiento y utilización normales.

Para efectuar cualquier reclamación en garantía, se exigirá una prueba de la fecha de compra. En caso de que este producto presente algún defecto dentro del período de garantía, la única responsabilidad de JVC y su única compensación será la sustitución de las piezas defectuosas (mano de obra incluida). Para hacer uso del servicio de garantía, notifique inmediatamente cualquier defecto al proveedor al que haya adquirido el producto.

Importante: La garantía anterior se anulará si el cliente no utiliza el producto según las instrucciones redactadas por JVC. Es imprescindible que los valores de humedad ambiente y altitud cumplan con los requisitos medioambientales indicados en el manual de usuario, y que se evite la entrada de polvo en el proyector. Esta garantía le concede derechos legales específicos, y es posible que disponga de otros derechos que pueden variar según el país.

## Copyright

Copyright © 2015. Todos los derechos reservados. Ninguna parte de esta publicación se podrá reproducir, transmitir, transcribir, almacenar en un sistema de recuperación, ni traducir a ningún idioma o lenguaje informático de forma alguna o mediante ningún medio, ya sea electrónico, mecánico, magnético, óptico, químico, manual o de cualquier otro tipo, sin el consentimiento previo y por escrito de JVC.

Todas las marcas comerciales y las registradas pertenecen a sus respectivos propietarios.

## Renuncia de responsabilidad

JVC no realizará aseveración ni garantía alguna, explícita ni implícita, con respecto al contenido de la presente publicación y renuncia específicamente a toda garantía de comerciabilidad o adecuación para un fin concreto. Asimismo, JVC se reserva el derecho de revisar esta publicación y de realizar cambios ocasionales en el contenido de la misma, sin ninguna obligación por parte de esta empresa de notificar a persona alguna sobre dicha revisión o cambio(s).