

JVC

MANUEL D'UTILISATION

PROJECTEUR DLP

LX-WX50



Table des matières

Précautions de sécurité	3	Menu CONFIG. SYSTÈME :	
Consignes de sécurité importantes.....	4	avancée	28
Présentation	7	Menu INFORMATIONS	31
Contenu de l'emballage.....	7	Structure des menus OSD.....	32
Vue extérieure du projecteur.....	8	Contrôler le projecteur à distance	34
Commandes et fonctions.....	9	Configurer les Paramètres de réseau	34
Tableau de commande.....	9	Contrôler le projecteur en utilisant un navigateur Web (e-Control™).....	35
Télécommande.....	11	Contrôler le projecteur en utilisant PJLink™	38
Installation	13	Entretien	40
Choix de l'emplacement.....	13	Entretien du projecteur	40
Identification de la taille de l'image projetée souhaitée	14	Informations relatives à la lampe	41
Dimensions de projection	14	Familiarisation avec les heures de la lampe	41
Décalage de l'objectif de projection..	15	Augmenter la durée de vie de la lampe.....	41
Connexion	16	Quand remplacer la lampe	42
Fonctionnement.....	17	Remplacement de la lampe	43
Mise en marche du projecteur... ..	17	Voyants.....	46
Arrêt du projecteur.....	17	Dépannage	47
Sélection d'une source d'entrée	18	Caractéristiques.....	48
Ajustement de l'image projetée .	19	Caractéristiques du projecteur.....	48
Ajustement de l'angle de projection..	19	Dimensions.....	49
Réglage automatique de l'image	19	Fréquences de fonctionnement	50
Réglage fin de la taille et de la netteté de l'image	19	Informations de garantie et de copyright.....	55
Correction trapézoïdale	20	Garantie	55
Corriger les coins de l'image	20	Copyright	55
Fonctions des menus	21	Clause de non-responsabilité ...	55
À propos des menus OSD.....	21		
Utiliser le menu OSD.....	21		
Menu AFFICHAGE	22		
Menu IMAGE	24		
Menu SOURCE	27		
Menu CONFIG. SYSTÈME :			
de base	27		

Précautions de sécurité

Ce produit a une lampe à décharge à haute intensité (HID) qui contient du mercure. Gérer conformément aux lois relatives à la mise au rebut. La mise au rebut de ces matériaux peut être réglementée dans votre localité pour des raisons environnementales. Pour des informations sur la mise au rebut ou le recyclage, veuillez contacter vos autorités locales ou pour les États-Unis, l'Alliance des industries électroniques : <http://www.eiae.org>. ou bien appelez 1-800-252-5722 (pour les États-Unis) ou 1-800-964-2650 (pour le Canada).

INFORMATIONS DU FCC (seulement aux É-U)

AVERTISSEMENT :

Les transformations ou les modifications n'étant pas approuvées par JVC pourraient annuler le droit de l'utilisateur d'utiliser l'équipement.

NOTE :

Cet équipement a été testé et a été reconnu comme respectant les limites des appareils numériques de classe B, conformément à la partie 15 des règles du FCC. Ces limites sont conçues pour fournir une protection raisonnable contre les interférences nuisibles. Cet équipement génère, utilise et peut émettre de l'énergie sous forme de fréquence radio et, s'il n'est pas installé et utilisé en accord avec les instructions, il pourrait causer des interférences nuisibles aux communications radio. Néanmoins, il n'y a aucune garantie que l'interférence n'apparaîtra pas dans une installation particulière. Si cet équipement cause en effet des interférences nuisibles à la réception radio ou TV, ce qui peut être vérifié en éteignant et rallumant l'équipement, l'utilisateur est encouragé à essayer de corriger l'interférence avec l'une ou plusieurs des mesures suivantes :

- Réorientez ou déplacez l'antenne de réception.
- Augmentez la distance entre l'équipement et le récepteur.
- Connectez l'équipement à une prise ou à un circuit électrique différent de celui sur lequel le récepteur est branché.
- Consultez votre revendeur ou un technicien expérimenté en radio / TV pour de l'aide.

Déclaration de conformité

Numéro de modèle : LX-WX50

Nom de marque : JVC

Responsable : JVCKENWOOD USA Corporation

Adresse : 1700 Valley Road Wayne, N. J. 07470

Numéro de téléphone : 973-317-5000

Ce dispositif est conforme au règlement FCC, Partie 15.

Le fonctionnement est assujéti aux deux conditions suivantes :

(1) Ce dispositif ne doit pas causer d'interférences dangereuses, et (2) ce dispositif doit accepter toutes les interférences reçues, y compris les interférences qui peuvent entraîner un fonctionnement indésirable.

DÉCLARATION D'ÉMISSION SONORE

Le niveau de pression sonore à hauteur de l'opérateur est égal ou inférieur à 60 dB(A) conformément à la norme ISO7779.

Cher(e) client(e),

Cet appareil est conforme aux directives et normes européennes en vigueur concernant la compatibilité électromagnétique et à la sécurité électrique.

Représentant européen de la société JVC KENWOOD Corporation : JVC Technical Services Europe GmbH Konrad-Adenauer-Allee 1-11 61118 Bad Vilbel Allemagne

Informations relatives à l'élimination des appareils et des piles usagés, à l'intention des utilisateurs



Produits



Pile

[Union européenne seulement]

Si ces symboles figurent sur les produits, cela signifie qu'ils ne doivent pas être jetés comme déchets ménagers. Si vous voulez jeter ce produit ou cette pile, veuillez considérer le système de collecte des déchets ou les centres de recyclage appropriés.

Notification : La symbole Pb en dessous du symbole des piles indique que cette pile contient du plomb.

Consignes de sécurité importantes

Votre projecteur a été conçu et testé conformément aux normes de sécurité les plus récentes en matière d'équipements informatiques. Cependant, pour assurer une utilisation sans danger, il est important de suivre les instructions de ce manuel ainsi que celles apposées sur le produit.

1. Veuillez lire ce manuel d'utilisation avant d'utiliser le projecteur pour la première fois. Gardez ce manuel dans un endroit sûr pour une référence future.
2. Placez toujours le projecteur sur une surface plane et horizontale avant de l'utiliser.
 - Ne posez pas le projecteur sur un chariot, un support ou une table instable, car il pourrait tomber et être endommagé.
 - Ne placez pas de produits inflammables à proximité du projecteur.
 - N'utilisez pas le projecteur lorsqu'il est placé sur une surface inclinée à plus de 10 degrés sur la gauche ou la droite ou à plus de 15 degrés vers l'avant ou l'arrière.
3. Ne stockez pas le projecteur sur le flanc. Il risque de basculer et de blesser quelqu'un ou encore de subir de sérieux dommages.
4. Évitez de placer le projecteur dans l'un des environnements suivants :
 - Espace réduit ou peu ventilé. Le projecteur doit être placé à une distance minimale de 50 cm des murs ; l'air doit pouvoir circuler librement autour du projecteur.
 - Emplacements soumis à des températures trop élevées, par exemple dans une voiture aux vitres fermées.
 - Emplacements très humides, poussiéreux ou enfumés risquant de détériorer les composants optiques, de réduire la durée de vie de l'appareil ou d'assombrir l'écran.
 - Emplacements situés à proximité d'une alarme incendie.
 - Emplacements avec des conditions au-delà de celles listées dans « [Caractéristiques du projecteur](#) ».
5. N'obstruez pas les bouches de ventilation lorsque le projecteur est allumé (même en mode veille).
 - Ne recouvrez le projecteur avec aucun élément.
 - Ne placez pas le projecteur sur une couverture, de la literie ou toute autre surface souple.

6. Dans les zones où l'alimentation secteur peut fluctuer de ± 10 volts, il est conseillé de relier votre projecteur à un stabilisateur de puissance, un dispositif de protection contre les surtensions ou un onduleur (UPS), selon votre situation.
7. Ne vous appuyez pas sur le projecteur et ne placez aucun objet dessus.
8. Ne placez pas de liquides sur le projecteur, ni à proximité. Des liquides renversés dans le projecteur annuleraient votre garantie. Si le projecteur était mouillé, débranchez-le de la prise secteur et contactez JVC pour le faire réparer.
9. Ne regardez pas directement dans l'objectif du projecteur lorsque l'appareil est en cours d'utilisation. Cela pourrait blesser vos yeux.



RG2 IEC 62471-5:2015

10. N'utilisez pas la lampe du projecteur au-delà de sa durée de vie nominale. Une utilisation excessive des lampes pourrait entraîner leur éclatement dans de rares occasions.
11. La lampe atteint une température très élevée lorsque l'appareil est en cours d'utilisation. Attendez que le projecteur ait refroidi (environ 45 minutes) avant de retirer la lampe pour la remplacer.
12. N'essayez jamais de remplacer la lampe tant que le projecteur n'a pas refroidi et n'est pas débranché de l'alimentation.
13. Ce projecteur peut afficher des images renversées dans des configurations de montage au plafond. Veuillez n'utiliser qu'un kit de fixation au plafond approprié.
14. CET APPAREIL DOIT ÊTRE MIS À LA TERRE.
15. Lors de l'installation de l'unité, incorporez un dispositif de déconnexion facile accessible dans le câblage fixe, ou connectez la prise d'alimentation à une prise secteur facilement accessible à proximité de l'unité. En cas de problème pendant l'utilisation de l'unité, activez le dispositif de déconnexion pour interrompre l'alimentation, ou déconnectez la prise d'alimentation.

Précaution de température élevée

La température du boîtier autour et au-dessus des orifices de ventilation peut devenir chaude pendant le fonctionnement du projecteur. Toucher ces zones au cours de l'opération pourrait causer des brûlures aux mains. Ne touchez pas ces zones. Cela peut causer des brûlures. Portez une attention particulière à empêcher aux jeunes enfants de toucher ces pièces. En outre, ne placez pas d'objets métalliques sur ces zones. En raison de la chaleur du projecteur, cela pourrait causer un accident ou des blessures.

Fixation du projecteur au plafond

Si vous avez l'intention de fixer votre projecteur au plafond, nous vous recommandons fortement d'utiliser le kit de fixation au plafond spécialement conçu pour le projecteur, et de vous assurer qu'il est correctement installé.

Si ce n'est pas le cas, il existe un risque de sécurité lié à l'éventuelle chute du projecteur due à un mauvais attachement, lui-même imputable à des vis de diamètre ou de longueur inadaptes.

Vous pouvez acheter un kit de fixation au plafond pour votre projecteur à l'endroit où vous avez acheté ce dernier. Nous recommandons d'acheter également un câble de sécurité compatible avec un verrou Kensington et de l'attacher à la fois à la fente de verrouillage Kensington du projecteur et à la base du support de fixation au plafond. Cela contribuerait à retenir le projecteur au cas où son attachement au support de fixation au plafond venait à se desserrer.

N'essayez en aucun cas de démonter ce projecteur. Un courant de haute tension circule à l'intérieur de votre appareil. Tout contact avec certaines pièces peut présenter un danger de mort. La seule pièce susceptible d'être manipulée par l'utilisateur est la lampe. Voir la page [43](#).

Vous ne devez en aucun cas démonter ou retirer quelque autre protection que ce soit. Ne confiez les opérations d'entretien et de réparation qu'à un technicien qualifié.



Veillez conserver l'emballage d'origine pour une possible expédition ultérieure. Si vous devez emballer le projecteur après utilisation, ajustez l'objectif de projection dans une position appropriée, placez le coussinet de l'objectif autour de celui-ci et ajustez le coussinet de l'objectif et le coussinet du projecteur ensemble pour éviter des dommages pendant le transport.

Lorsque vous pensez qu'un entretien ou une réparation est nécessaire, ne confiez le projecteur qu'à un technicien qualifié.

Condensation de l'humidité

N'utilisez jamais le projecteur immédiatement après l'avoir déplacé d'un emplacement froid à un emplacement chaud. Lorsque le projecteur est exposé à un tel changement de température, l'humidité peut se condenser sur les composants internes importants. Pour éviter des dommages possibles au projecteur, n'utilisez pas le projecteur pendant au moins 2 heures en cas de changement soudain de température.

Évitez les liquides volatiles

N'utilisez pas de liquide volatil, tel qu'un insecticide ou certains types de nettoyeurs, à proximité du projecteur. Ne laissez pas de produits en caoutchouc ou en plastique toucher le projecteur de manière prolongée. Ils laisseraient des marques sur la finition. Si vous nettoyez avec un chiffon traité chimiquement, assurez-vous de suivre les instructions de sécurité du produit de nettoyage.

Élimination

Ce produit contient les composants suivants qui sont nocifs pour le corps humain et l'environnement.

- Plomb, qui est contenu dans la soudure.
- Mercure, qui est contenu dans la lampe.

Pour éliminer le produit ou les lampes usagées, consultez votre administration environnementale locale pour les réglementations.

Présentation

Contenu de l'emballage

Déballez le colis avec précaution et vérifiez que vous avez les éléments ci-dessous. Certains des éléments peuvent ne pas être disponibles selon la région de votre achat. Veuillez confirmer avec votre revendeur.

 Certains des accessoires peuvent varier d'une région à une autre.

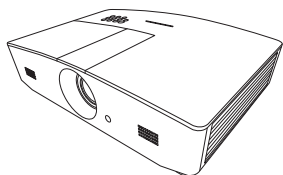

Projecteur



Télécommande et pile*

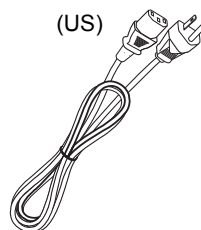

(US)

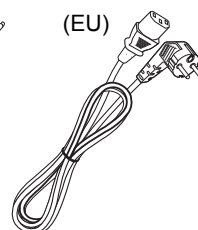

(EU)

Câble d'alimentation

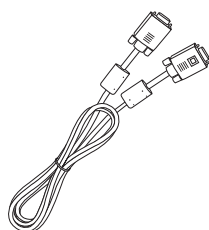

Câble VGA



CD du manuel d'utilisation

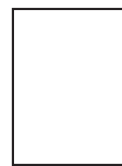

Guide de démarrage rapide

***Tirez la languette avant d'utiliser la télécommande.**

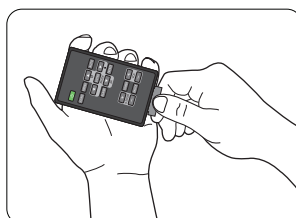

Vue extérieure du projecteur

Vue face avant et supérieure

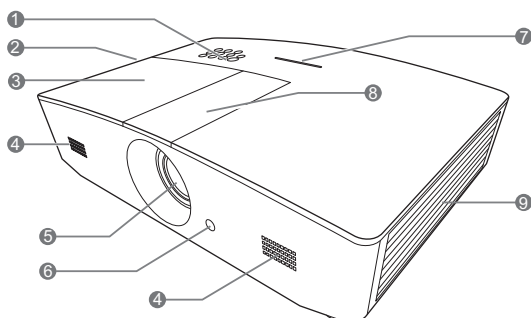

Vue arrière/inférieure

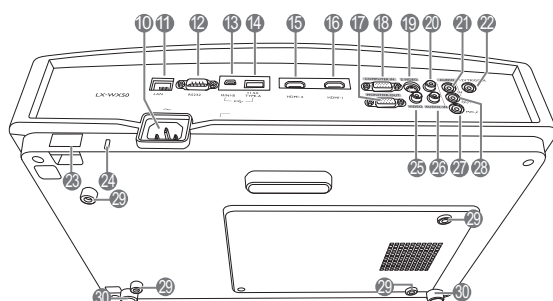

1. Tableau de commande (voir « [Tableau de commande](#) » pour des détails.)
2. Système de ventilation (sortie d'air chaud)
3. Couvercle de la lampe
4. Grille de haut-parleur
5. Objectif de projection
6. Capteur à infrarouge avant
7. Témoin à diode
8. Couvercle du panneau de réglage de l'objectif (voir « [Tableau de commande](#) » pour des détails).
9. Système de ventilation (admission d'air frais)
10. Prise du cordon d'alimentation secteur
11. Prise d'entrée réseau RJ45
12. Port de commande RS-232
13. Port mini USB
Utilisé pour le service.
14. Port USB type-A
Utilisé pour charger un périphérique externe.
15. Port HDMI-2
16. Port HDMI-1
17. Prise de sortie signal RVB
18. Prise d'entrée de signal RVB (PC)/ vidéo composantes (YPbPr/YCbCr)
19. Prise d'entrée S-Vidéo
20. Prise d'entrée audio (D)
21. Prise d'entrée audio
22. Prise de sortie 12 V CC
Utilisée pour déclencher les appareils externes tels qu'un écran électrique ou le contrôle de l'éclairage, etc. Consultez votre revendeur pour plus d'informations sur la connexion de ces appareils.
23. Barre de sécurité
24. Fente de verrouillage Kensington
25. Prise d'entrée vidéo
26. Prise d'entrée audio (G)
27. Prise microphone
28. Prise de sortie audio
29. Trous de fixation au plafond
30. Pieds de réglage

Commandes et fonctions

Tableau de commande

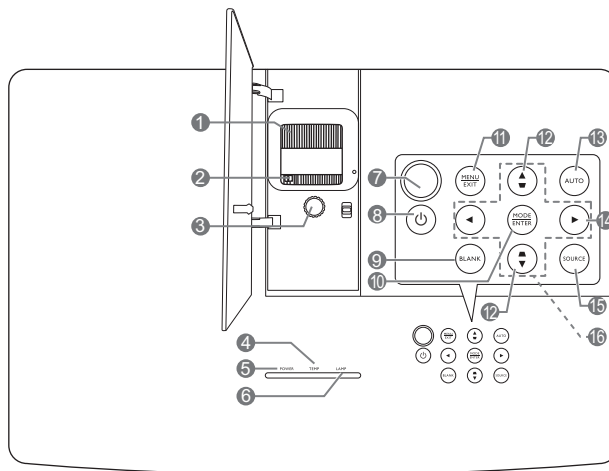

1. Molette de mise au point

Règle la mise au point de l'image projetée.

2. Molette de zoom

Règle la taille de l'image.

3. Molette de décalage de l'objectif

Règle la position de l'image projetée.

4. TEMP (Voyant d'avertissement de surchauffe)

S'allume en rouge lorsque la température du projecteur est trop élevée.

5. POWER (Voyant de l'alimentation)

S'allume ou clignote lorsque le projecteur est en cours d'utilisation.

6. LAMP (Voyant de la lampe)

Indique le statut de la lampe. S'allume ou clignote lorsqu'un problème se produit au niveau de la lampe.

7. Capteur à infrarouge supérieur

8. ALIMENTATION

Bascule le projecteur entre les modes veille et activé.

9. BLANK

Permet de masquer l'image à l'écran. Pour restaurer l'image, appuyez la plupart des touches du projecteur ou de la télécommande.

10. MODE

Sélectionne un mode de configuration de l'image disponible.

ENTER

Active l'élément sélectionné dans le menu à l'écran (OSD).

11. MENU

- Accède au menu à l'écran (OSD).
- Retourne au menu OSD précédent, quitte et enregistre les paramètres de menu.

EXIT

Retourne aux menus OSD précédents, quitte et enregistre les modifications éventuelles effectuées via le menu à l'écran (OSD).

12. Touches Trapèze (,)

Lance la fenêtre **Trapèze**. Utilisez , , ,  pour corriger manuellement la déformation des images due à l'angle de projection.

13. AUTO

Détermine automatiquement le meilleur paramétrage pour l'image projetée.

14. ►

Active le verrouillage des touches du panneau. Pour déverrouiller les touches, maintenez enfoncé ► pendant 3 secondes ou accédez au menu OSD en utilisant la télécommande.

15. SOURCE

Affiche la barre de sélection de la source.

16. Touches de direction (◀, ▲, ►, ▼)

Lorsque le menu à l'écran (OSD) est activé, ces touches servent de flèches de direction pour sélectionner les différentes options et effectuer les réglages nécessaires.

Télécommande

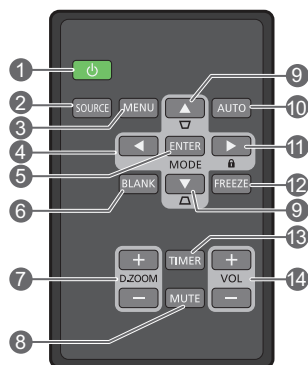

1. ALIMENTATION

Bascule le projecteur entre les modes veille et activé.

2. SOURCE

Affiche la barre de sélection de la source.

3. MENU

- Accède au menu à l'écran (OSD).
- Retourne au menu OSD précédent, quitte et enregistre les paramètres de menu.

4. Touches de direction (◀ gauche, ▶ droite, ▲ haut, ▼ bas)

Lorsque le menu à l'écran (OSD) est activé, ces touches servent de flèches pour sélectionner les différentes options et effectuer les réglages nécessaires.

5. ENTER

Active l'élément sélectionné dans le menu à l'écran (OSD).

MODE

Sélectionne un mode d'image disponible.

6. BLANK

Permet d'occulter l'image de l'écran. Pour restaurer l'image, appuyez la plupart des touches du projecteur ou de la télécommande.

7. D. ZOOM+/D. ZOOM-

Affiche la barre de zoom.

- **D. ZOOM+** : Après l'affichage de la barre de zoom, agrandit la taille de l'image projetée. Après l'agrandissement de l'image, utilisez ▲/▼/◀/▶ pour naviguer dans l'image.
- **D. ZOOM-** : Après l'agrandissement de l'image, réduit la taille de l'image projetée. Pour restaurer rapidement l'image à sa taille d'origine, appuyez **AUTO**.

8. MUTE

Désactive temporairement l'audio.

9. Touches Trapèze (▼, ▲)

Lance la fenêtre **Trapèze**. Utilisez ◀, ▲, ▶, ▼ pour corriger manuellement la déformation des images due à l'angle de projection.

10. AUTO

Détermine automatiquement le meilleur paramétrage pour l'image projetée.

11.

Active le verrouillage des touches du panneau. Pour déverrouiller les touches, maintenez enfoncé ▶ pendant 3 secondes ou accédez au menu OSD en utilisant la télécommande.

12. FREEZE

Fige l'image projetée.

13. TIMER

Active ou désactive le minuteur à l'écran en fonction des réglages de minuterie que vous avez définis.

14. VOL+

Augmente le volume audio du projecteur.

VOL-

Diminue le volume audio du projecteur.

Installation/remplacement de la pile de la télécommande

1. Retirez le support de la pile, comme illustré. Poussez le bras de verrouillage tout en retirant le support de la pile.
2. Insérez une nouvelle pile dans le support. Veillez à ce que le pôle positif de la pile soit placé vers l'extérieur.
3. Remplacez le support de la pile dans la télécommande.

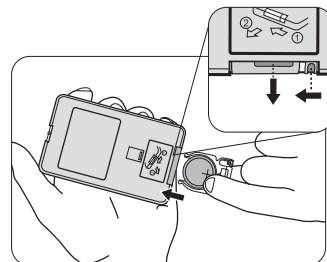

- ⚠ • **N'exposez pas la télécommande et la pile à des environnements où les températures sont élevées et où le taux d'humidité est excessif, comme une cuisine, une salle de bain, un sauna, une véranda ou une voiture fermée.**
- **Remplacez toujours la pile par une pile du même type ou de type équivalent recommandé par le fabricant.**
- **Éliminez les piles usagées conformément aux instructions du fabricant et aux réglementations environnementales en vigueur dans votre région.**
- **Ne jetez jamais de piles dans le feu. Il existe un danger d'explosion.**
- **Si les piles sont épuisées ou si vous n'utilisez pas la télécommande pendant une période prolongée, retirez les piles pour éviter tout risque de dommage dû à une fuite éventuelle.**

Portée efficace de la télécommande

La télécommande doit être maintenue à un angle perpendiculaire de 30 degrés par rapport au(x) capteur(s) infrarouge du projecteur pour un fonctionnement optimal. La distance entre la télécommande et les capteurs ne doit pas dépasser 8 mètres (environ 26 pieds).

Assurez-vous qu'aucun obstacle n'est interposé entre la télécommande et le capteur infrarouge du projecteur.

- **Projection frontale**

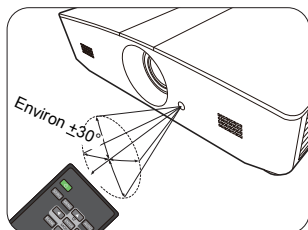

- **Projection supérieure**

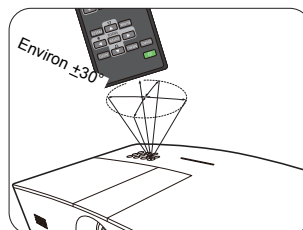



Installation

Choix de l'emplacement

Avant de choisir un emplacement d'installation de votre projecteur, prenez les facteurs suivants en considération :

- Taille et position de votre écran
- Emplacement de la prise électrique
- Disposition et la distance entre le projecteur et les autres appareils

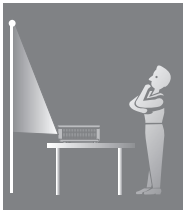
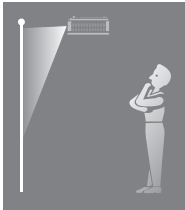
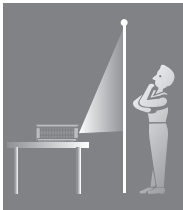
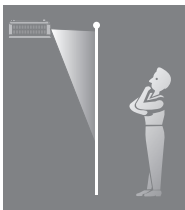
Vous pouvez installer le projecteur des manières suivantes.

<p>1. Sol avant : Sélectionnez cet emplacement lorsque le projecteur est placé près du sol devant l'écran.</p> <p>Il s'agit de l'emplacement le plus courant lorsqu'une installation rapide et une bonne portabilité sont souhaitées.</p> <p>Allumez le projecteur et effectuez les réglages suivants :</p> <p>CONFIG. SYSTÈME : de base > Position du projecteur > Sol avant</p>		<p>3. Plafond avant : Sélectionnez cet emplacement lorsque le projecteur est fixé au plafond, devant l'écran.</p> <p>Allumez le projecteur et effectuez les réglages suivants :</p> <p>CONFIG. SYSTÈME : de base > Position du projecteur > Plafond avant</p>	
<p>2. Sol arrière : Sélectionnez cet emplacement lorsque le projecteur est placé près du sol derrière l'écran.</p> <p>Allumez le projecteur et effectuez les réglages suivants :</p> <p>CONFIG. SYSTÈME : de base > Position du projecteur > Sol arrière</p>		<p>4. Plafond arr. : Sélectionnez cet emplacement lorsque le projecteur est fixé au plafond, derrière l'écran.</p> <p>Allumez le projecteur et effectuez les réglages suivants :</p> <p>CONFIG. SYSTÈME : de base > Position du projecteur > Plafond arr.</p>	
<p> Un écran de rétroprojection spécial est nécessaire.</p>		<p> Un écran de rétroprojection spécial ainsi que le kit de fixation au plafond sont nécessaires.</p>	

Identification de la taille de l'image projetée souhaitée

La taille de l'image projetée est déterminée par la distance de l'objectif du projecteur à l'écran, le réglage du zoom et le format vidéo.

Dimensions de projection

Utilisez l'illustration et le tableau ci-dessous pour vous aider à déterminer la distance de projection.

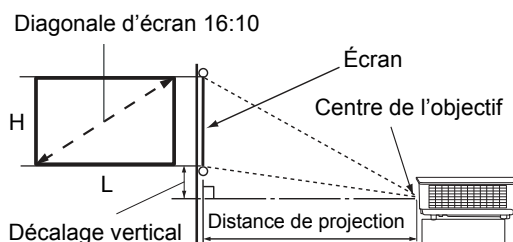

- Le format de l'écran est 16:10 et l'image projetée est dans un format 16:10.

Taille d'affichage (16:10)			Distance de projection		Décalage vertical (pouce)
Diagonale d'écran (pouce)	L (pouce)	H (pouce)	Large (pieds)	Télé (pieds)	
60	50,9	31,8	4,8	7,6	1,6
70	59,4	37,1	5,6	8,9	1,9
80	67,8	42,4	6,4	10,2	2,1
90	76,3	47,7	7,2	11,5	2,4
100	84,8	53,0	8,0	12,7	2,6
110	93,3	58,3	8,8	14,0	2,9
120	101,8	63,6	9,5	15,3	3,2
130	110,2	68,9	10,3	16,6	3,4
140	118,7	74,2	11,1	17,8	3,7
150	127,2	79,5	11,9	19,1	4,0
160	135,7	84,8	12,7	20,4	4,2
170	144,2	90,1	13,5	21,6	4,5
180	152,6	95,4	14,3	22,9	4,8
190	161,1	100,7	15,1	24,2	5,0
200	169,6	106,0	15,9	25,5	5,3
210	178,1	111,3	16,6	26,6	5,6
220	186,6	116,6	17,4	27,9	5,8
230	195,0	121,9	18,2	29,1	6,1
240	203,5	127,2	19,0	30,4	6,4

 Toutes les mesures sont approximatives et peuvent varier des tailles réelles. Si vous voulez une installation permanente du projecteur, nous vous recommandons d'utiliser le projecteur pour tester physiquement la taille de projection, la distance et les caractéristiques optiques du projecteur avant l'installation. Cela vous aide à déterminer la position de montage exacte la mieux adaptée à votre installation.

Décalage de l'objectif de projection

La commande de décalage vertical de l'objectif permet la flexibilité d'installation de votre projecteur. Elle permet au projecteur d'être placé légèrement en dessus ou au dessous du niveau supérieur des images projetées.

Le décalage de l'objectif est exprimé en pourcentage de la hauteur de l'image projetée. Il est mesuré comme écartement du centre vertical de l'image projetée. Utilisez le levier pour déplacer l'objectif de projection vers le haut ou le bas dans la plage permise selon la position désirée de l'image.

Pour décaler l'objectif :

1. Appuyez légèrement sur le loquet du couvercle du panneau de réglage de l'objectif (indiqué par un point) pour l'ouvrir avec un déclic.
2. Soulevez le couvercle du panneau de réglage de l'objectif pour l'ouvrir.
3. Tournez la molette de décalage de l'objectif pour régler la position de l'image projetée.
4. Lorsque vous avez terminé, appuyez le couvercle du panneau de réglage de l'objectif vers le bas pour le fermer avec un déclic.

• Quand la position de l'écran est fixée

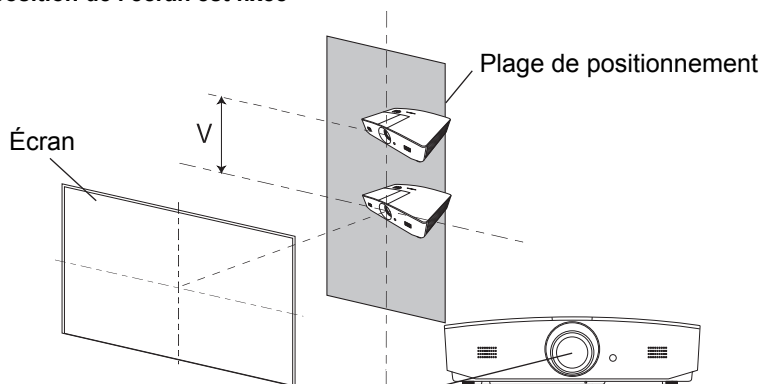

• Quand la position du projecteur est fixée

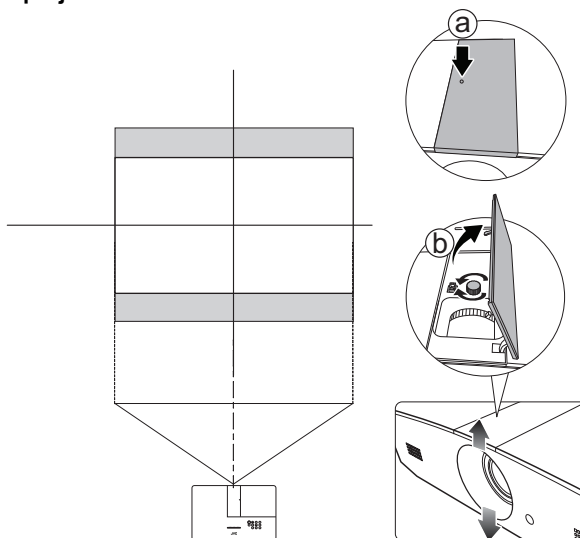

- **Ne serrez pas le levier excessivement.**
- **L'ajustement du décalage de l'objectif n'a pas pour effet une mauvaise qualité d'image. En cas d'une déformation peu probable de l'image, voir « [Ajustement de l'image projetée](#) » pour des détails.**

Connexion

Pour connecter la source d'un signal au projecteur, procédez comme suit :

1. Mettez préalablement tous les appareils hors tension.
2. Utilisez les câbles de signal appropriés pour chaque source.
3. Assurez-vous de brancher les câbles correctement.

• Dans les illustrations de connexion ci-dessous, certains câbles ne sont pas fournis avec le projecteur (voir « Contenu de l'emballage »). Vous pouvez vous procurer ces câbles dans les magasins spécialisés en électronique.

Les illustrations ci-dessous sont pour référence seulement. Les prises de connexion arrière disponibles sur le projecteur varient selon le modèle de projecteur.

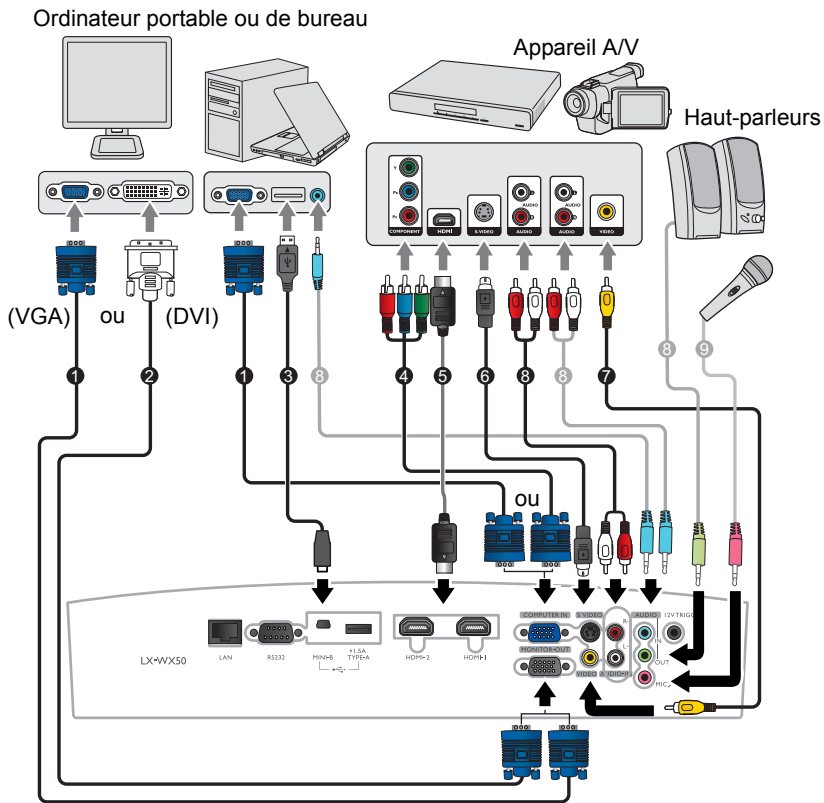

- | | |
|---|------------------|
| 1. Câble VGA | 5. Câble HDMI |
| 2. Câble VGA vers DVI | 6. Câble S-Vidéo |
| 3. Câble USB | 7. Câble vidéo |
| 4. Câble adaptateur pour vidéo composantes vers VGA (D-Sub) | 8. Câble audio |
| | 9. Microphone |

Fonctionnement

Mise en marche du projecteur

1. Branchez le câble d'alimentation au projecteur et à une prise secteur. Allumez l'interrupteur de la prise secteur (le cas échéant). Le **POWER (Voyant de l'alimentation)** sur le projecteur est orange une fois l'appareil mis sous tension.



⚠ **Veillez utiliser le câble d'alimentation fourni pour éviter des dangers potentiels tels que l'électrocution et l'incendie.**

2. Appuyez  pour démarrer le projecteur. Le **POWER (Voyant de l'alimentation)** clignote en vert, puis reste allumé une fois le projecteur sous tension.

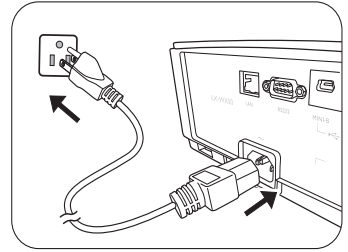
Les ventilateurs commencent à tourner et une image de démarrage s'affiche à l'écran pendant que le projecteur chauffe. Le projecteur ne répond pas à d'autres commandes pendant qu'il chauffe.



Arrêt du projecteur

1. Appuyez . Le projecteur affiche un message de confirmation d'arrêt.
2. Appuyez une seconde fois le bouton . Le **POWER (Voyant de l'alimentation)** clignote en orange et les ventilateurs tournent pendant environ deux minutes pour refroidir la lampe. Le projecteur ne répond à aucune commande pendant le processus de refroidissement.
3. À la fin du processus de refroidissement, le **POWER (Voyant de l'alimentation)** sera orange continu.

Si le projecteur ne doit pas être utilisé pendant une période prolongée, débranchez le câble d'alimentation de la prise secteur.

☞ **Évitez d'allumer le projecteur immédiatement après l'avoir éteint car la chaleur excessive peut raccourcir la durée de vie de la lampe. La durée de vie réelle de la lampe peut varier du fait de conditions environnementales différentes et de l'utilisation.**

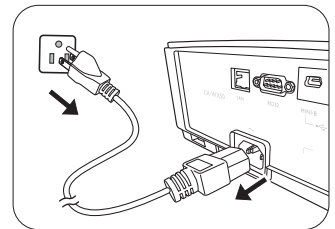

Sélection d'une source d'entrée

Vous pouvez connecter le projecteur à plusieurs appareils en même temps. Il n'affiche toutefois qu'un plein écran à la fois. Lors de la mise en marche, le projecteur recherche automatiquement les signaux disponibles.

Si vous souhaitez que le projecteur recherche toujours automatiquement les signaux :

- Allez au menu **SOURCE**, puis activez **Recherche auto rapide**. (voir « [Recherche auto rapide](#) » à la page 27)

Pour sélectionner la source vidéo :

1. Appuyez **SOURCE** pour afficher la barre de sélection de la source.

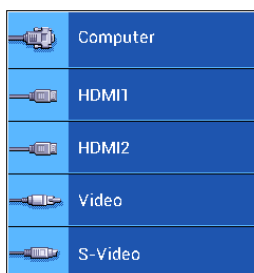

2. Appuyez ▲/▼ jusqu'à la sélection du signal souhaité et appuyez **ENTER**.

Une fois le signal détecté, les informations concernant la source sélectionnée s'affichent sur l'écran pendant quelques secondes. Si plusieurs appareils sont connectés au projecteur, répétez les étapes 1-2 pour rechercher un autre signal.

☞ Consultez « [Caractéristiques du projecteur](#) » pour la résolution d'affichage native de ce projecteur. Pour les meilleurs résultats d'affichage de l'image, sélectionnez et utilisez un signal d'entrée avec cette résolution. Toute autre résolution sera adaptée par le projecteur en fonction du réglage de Format, ce qui peut causer des distorsions de l'image ou une perte de clarté de l'image. Voir « [Format](#) » pour des détails.

Ajustement de l'image projetée

Ajustement de l'angle de projection

Le projecteur est pourvu de 2 pieds de réglage. Ils permettent de régler la hauteur de l'image et l'angle de projection. Vissez ou dévissez les pieds comme nécessaire pour diriger et niveler l'angle de projection.

☞ Si l'écran et le projecteur ne sont pas perpendiculaires l'un par rapport à l'autre, l'image projetée devient trapézoïdale verticalement. Pour corriger ceci, voir « [Réglage automatique de l'image](#) » pour des détails.

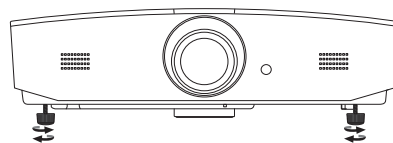

⚠ Ne regardez pas directement l'objectif du projecteur lorsque la lampe est allumée. La lumière de la lampe peut provoquer des dommages oculaires.

Soyez vigilant lorsque vous appuyez le bouton à dégagement rapide, car celui-ci est à proximité de la sortie de la ventilation (air chaud).

Réglage automatique de l'image

Dans certains cas, vous pouvez souhaiter d'optimiser la qualité de l'image du signal PC. Pour ce faire, appuyez **AUTO**. En 3 secondes, la fonction de réglage automatique intelligente intégrée règle les valeurs de fréquence et d'horloge pour optimiser la qualité d'image.

Les informations de la source d'entrée actuelle s'affichent dans le coin de l'écran pendant 3 secondes.

☞ Cette fonction n'est disponible que lorsque le signal PC est sélectionné.

Réglage fin de la taille et de la netteté de l'image

Pour ajuster la taille de l'image projetée, tournez la molette de zoom sur le projecteur après avoir ouvert le panneau de réglage de l'objectif.

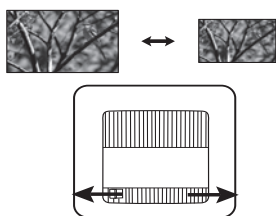

Pour régler la netteté de l'image, faites tourner la molette de mise au point sur le projecteur après avoir ouvert le panneau de réglage de l'objectif.

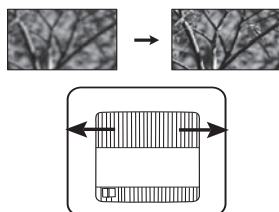

Correction trapézoïdale

La distorsion trapézoïdale correspond au fait qu'une image projetée est sensiblement plus large dans sa partie supérieure ou inférieure. C'est le cas lorsque le projecteur n'est pas perpendiculaire à l'écran.

En plus d'ajuster la hauteur du projecteur, mais pouvez corriger ceci manuellement en suivant les instructions ci-dessous :

1. Suivez une des étapes suivantes pour afficher la fenêtre **Trapèze**.
 - Appuyez ▲/▼ ou ▼/▲ sur le projecteur.
 - Appuyez ▲/▼ ou ▼/▲ sur la télécommande.
 - Allez au menu **AFFICHAGE**, choisissez **Trapèze** et appuyez **ENTER**. (Pour accéder au menu OSD, voir « [Utiliser le menu OSD](#) » pour des détails.)
2. Les illustrations ci-dessous montrent comment corriger la déformation trapézoïdale :

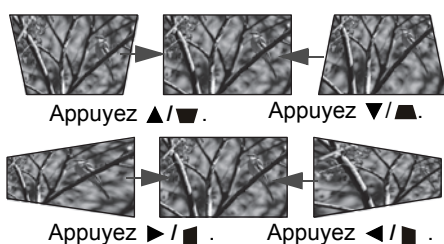

- Pour corriger la distorsion trapézoïdale en bas de l'image, utilisez ▲ ou ▲/▼.
- Pour corriger la distorsion trapézoïdale en haut de l'image, utilisez ▼ ou ▼/▲.
- Pour corriger la distorsion trapézoïdale sur le côté gauche de l'image, utilisez ► ou ►/◄.
- Pour corriger la distorsion trapézoïdale sur le côté droit de l'image, utilisez ◄ ou ◄/►.

Quand c'est fait, appuyez **MENU** pour enregistrer vos modifications et quitter.

Corriger les coins de l'image

Voir « [Correction coin](#) » à la page 22.

Fonctions des menus

À propos des menus OSD

Pour accéder au menu OSD, appuyez **MENU**.

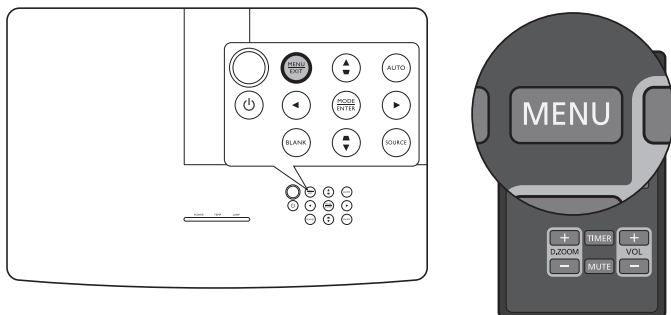

Utiliser le menu OSD

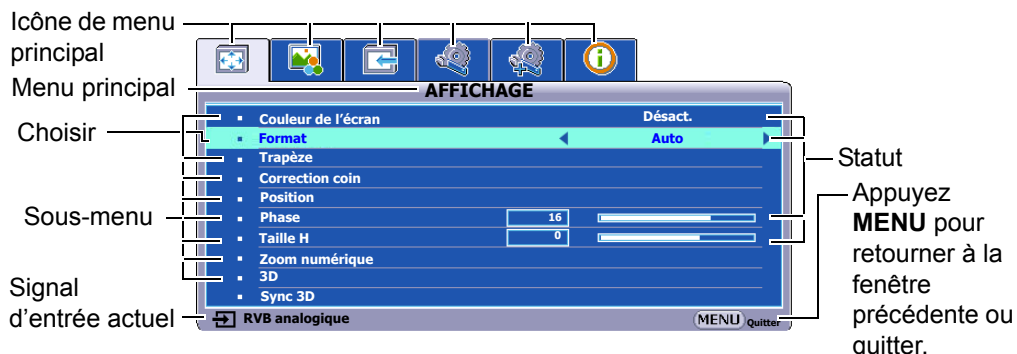



Pour accéder au menu OSD, appuyez le bouton **MENU** sur le projecteur ou la télécommande. Il est composé des menus principaux suivants. Consultez les liens après les éléments de menu ci-dessous pour obtenir plus de détails.





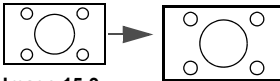

1. Menu **AFFICHAGE** (voir page [22](#))
2. Menu **IMAGE** (voir page [24](#))
3. Menu **SOURCE** (voir page [27](#))
4. Menu **CONFIG. SYSTÈME : de base** (voir page [27](#))
5. Menu **CONFIG. SYSTÈME : avancée** (voir page [28](#))
6. Menu **INFORMATIONS** (voir page [31](#))

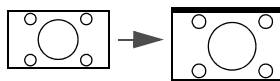
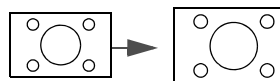
Les éléments de menu disponibles peuvent varier selon les sources vidéo connectées ou les réglages spécifiés. Les éléments de menu qui ne sont pas disponibles apparaîtront en grisé.

- Utilisez les touches de direction (◀/▶/▲/▼) sur le projecteur ou la télécommande pour vous déplacer dans les éléments du menu.
- Utilisez **ENTER** pour confirmer l'élément du menu sélectionné.



Menu **AFFICHAGE**





Sous-menu	Fonctions et descriptions
Couleur de l'écran	Activez cette fonction pour aider à corriger la couleur de l'image projetée si le support de projection n'est pas blanc. Vous pouvez choisir une couleur similaire à celle de la surface de projection dans ces options : Jaune clair , Rose , Vert clair , Bleu ou Tableau noir .
Format	<p>  Dans les illustrations suivantes, les parties noires correspondent aux zones inactives et les parties blanches aux zones actives. </p> <ul style="list-style-type: none"> <p>• Auto</p> <div style="display: flex; align-items: center;">  <div style="margin-left: 10px;"> <p>Met une image à l'échelle proportionnellement pour qu'elle soit adaptée à la résolution native dans sa largeur horizontale ou verticale. Cela utilise au mieux l'écran et conserve le format d'une image.</p> </div> </div> <p>• Réel</p> <div style="display: flex; align-items: center;">  <div style="margin-left: 10px;"> <p>Affiche l'image à l'échelle afin qu'elle s'affiche au centre de l'écran en respectant son format d'origine.</p> </div> </div> <p>• 4:3</p> <div style="display: flex; align-items: center;">  <div style="margin-left: 10px;"> <p>Met l'image à l'échelle afin qu'elle s'affiche au centre de l'écran en respectant un format de 4:3.</p> </div> </div> <p>• 16:9</p> <div style="display: flex; align-items: center;">  <div style="margin-left: 10px;"> <p>Met une image à l'échelle afin qu'elle s'affiche au centre de l'écran en respectant un format de 16:9.</p> </div> </div> <p>• 16:10</p> <div style="display: flex; align-items: center;">  <div style="margin-left: 10px;"> <p>Met une image à l'échelle afin qu'elle s'affiche au centre de l'écran en respectant un format de 16:10.</p> </div> </div>
Trapèze	Voir « Correction trapézoïdale » pour des détails.
Correction coin	Permet de régler manuellement les quatre coins de l'image : <ol style="list-style-type: none"> 1. Appuyez ENTER pour afficher la fenêtre Correction coin. 2. Utilisez ▲/▼/◀/▶ pour sélectionner le coin que vous voulez régler et appuyez ENTER. 3. Utilisez ▲/▼/◀/▶ pour régler la forme du coin sélectionné. 4. Appuyez MENU pour retourner à la fenêtre Correction coin pour sélectionner un autre coin ou quitter.

<p>Position</p>	<p>Affiche la fenêtre Position. Vous pouvez utiliser les touches de direction sur le projecteur ou la télécommande pour ajuster la position de l'image projetée. Les valeurs indiquées dans la partie inférieure de la fenêtre changent à chaque fois que vous appuyez une touche.</p> <p> Cette fonction n'est disponible que lorsque le signal PC est sélectionné.</p>
<p>Phase</p>	<p>Ajuste la phase de l'horloge pour réduire la distorsion de l'image.</p> <p> Cette fonction n'est disponible que lorsque le signal PC est sélectionné.</p>
<p>Taille H</p>	<p>Ajuste la largeur horizontale de l'image.</p> <p> Cette fonction n'est disponible que lorsque le signal PC est sélectionné.</p>
<p>Zoom numérique</p>	<p>Vous permet d'agrandir l'image et trouver les détails qu'elle contient :</p> <ol style="list-style-type: none"> 1. Appuyez ENTER pour afficher la barre de zoom. 2. Appuyez plusieurs fois ▲ pour agrandir l'image projetée à la taille souhaitée. 3. Pour naviguer dans l'image, appuyez ENTER pour passer en mode de défilement et utilisez les touches de direction (▲/▼/◀/▶) pour naviguer dans l'image. Il n'est possible de naviguer dans l'image qu'après qu'elle soit agrandie. Vous pouvez encore l'agrandir lors de la recherche de détails. 4. Pour réduire la taille de l'image, appuyez ENTER pour retourner à la fonction de zoom avant/arrière, et appuyez AUTO pour rétablir l'image à sa taille initiale. Vous pouvez également appuyer plusieurs fois ▼ jusqu'à rétablir sa taille initiale. <p> La fonction est accessible avec la télécommande.</p>
<p>3D</p>	<p>Ce projecteur prend en charge la lecture de contenu en trois dimensions (3D) transféré via vos appareils vidéo compatibles 3D, tels que les consoles PlayStation (avec disques de jeu 3D), lecteurs Blu-ray 3D (avec disques Blu-ray 3D), téléviseurs 3D (avec chaîne 3D), et ainsi de suite. Après avoir connecté les appareils vidéo 3D au projecteur, portez les lunettes 3D DLP link et assurez-vous qu'elles sont allumées pour visionner le contenu 3D.</p> <p> Lorsque vous regardez du contenu 3D :</p> <ul style="list-style-type: none"> • L'image peut sembler déplacée, cependant, ce n'est pas un dysfonctionnement du produit. • Faites des pauses appropriées lorsque vous regardez du contenu 3D. • Arrêtez de regarder le contenu 3D si vous ressentez de la fatigue ou un inconfort. • Gardez une distance à l'écran d'environ trois fois la hauteur effective de l'écran lorsque vous regardez du contenu 3D. • Les enfants et les personnes ayant des antécédents d'hypersensibilité à la lumière, des problèmes cardiaques, ou toute autre condition médicale existante devraient s'abstenir de regarder du contenu 3D. <p>Le réglage par défaut est Auto et le projecteur choisit automatiquement un format 3D approprié lors de la détection du contenu 3D. Si le projecteur ne peut pas reconnaître le format 3D, choisissez manuellement un mode 3D selon votre préférence.</p> <p> Quand cette fonction est activée :</p> <ul style="list-style-type: none"> • Le niveau de luminosité de l'image projetée diminue. • Le Mode Image ne peut pas être ajusté. • Le Trapèze vertical ne peut être ajusté qu'avec des degrés limités.

Sync 3D	Quand votre image 3D est déformée, activez cette fonction pour permuter l'image pour l'œil gauche et l'œil droit pour une expérience 3D plus confortable.
----------------	---

Menu **IMAGE**

Sous-menu	Fonctions et descriptions
Mode Image	<p>Sélectionne un mode d'image prédéfini le mieux adapté à votre environnement d'exploitation et au type d'image du signal d'entrée.</p> <p>Les modes d'image prédéfinis sont décrits ci-dessous :</p> <ul style="list-style-type: none"> • Présentation : Conçu pour les présentations. La luminosité est accentuée afin de s'adapter aux couleurs des ordinateurs de bureau et portables. • Standard : Convient pour projeter les écrans d'ordinateur ou des images colorées (films), etc. • sRVB : Permet d'optimiser la pureté des couleurs RVB afin d'obtenir des images naturelles, quelle que soit la luminosité sélectionnée. Il est recommandé pour afficher les photos prises avec un appareil photo compatible sRVB et correctement calibré, ainsi que pour afficher des applications informatiques graphiques et de dessin de type AutoCAD. • Cinéma : Avec un équilibre optimal entre la saturation et la luminosité des couleurs et avec un niveau de luminosité faible, c'est le plus approprié pour apprécier les films dans un environnement totalement sombre (comme ce serait le cas dans une salle de cinéma). • Mode Util. 1/Mode Util. 2 : Rappelle les paramètres personnalisés. Après que Mode Util. 1/Mode Util. 2 es sélectionné, certains des sous-menus sous le menu AFFICHAGE peuvent être ajustés, selon le signal d'entrée que vous avez sélectionné.
Les fonctions suivantes ne sont disponibles que lorsque Mode Image est défini sur Mode Util. 1 ou Mode Util. 2.	
Luminosité	<p>Ajuste la luminosité de l'image. Quand vous ajustez ce contrôle, les zones noires de l'image restent noires et les détails présents dans les zones sombres restent visibles.</p> <div style="display: flex; align-items: center;">  <div style="margin-left: 20px;"> <p>Plus la valeur est élevée, plus l'image est lumineuse, alors que plus la valeur est faible, plus l'image est sombre.</p> </div> </div>
Contraste	<p>Ajuste la gradation entre les zones sombres et claires de l'image. Après avoir ajusté la valeur de Luminosité, ajustez Contraste pour définir le niveau de blanc.</p> <div style="display: flex; align-items: center;">  <div style="margin-left: 20px;"> <p>Plus la valeur est élevée, plus l'image est contrastée.</p> </div> </div>

<p>Couleur</p>	<p>Ajuste le niveau de saturation des couleurs (c'est-à-dire la quantité de chaque couleur dans une image vidéo). Des réglages inférieurs donnent des couleurs moins saturées ; avec un réglage sur la valeur minimale, l'image s'affiche en noir et blanc.</p> <p>Si le réglage est trop élevé, les couleurs de l'image seront trop vives, ce qui donnera un aspect irréaliste à l'image.</p> <p> Cette fonction n'est disponible que lorsqu'un signal Vidéo, S-vidéo ou Composantes est sélectionné.</p>
<p>Teinte</p>	<p>Ajuste les tons des couleurs rouge et verte de l'image.</p> <p>Plus la valeur est élevée, plus l'image tire vers le rouge. Plus la valeur est faible, plus l'image tire vers le vert.</p> <p> Cette fonction n'est disponible que lorsqu'un signal Vidéo ou S-vidéo est sélectionné et le format de système est NTSC.</p>
<p>Netteté</p>	<p>Rend l'image plus nette ou plus floue.</p> <div data-bbox="417 611 854 725">  </div> <p>Plus la valeur est élevée, plus l'image est nette. Plus la valeur est faible, plus l'image est floue.</p> <p> Cette fonction n'est disponible que lorsqu'un signal Vidéo, S-vidéo ou Composantes est sélectionné.</p>
<p>BrilliantColor™</p>	<p>Cette fonction utilise un nouvel algorithme de traitement des couleurs et des améliorations au niveau du système pour permettre une luminosité plus élevée tout en offrant des couleurs plus vraies et plus éclatantes dans l'image. Elle permet une augmentation de luminosité de plus 50% dans les images en demi-teintes qui sont communes dans les scènes vidéo et naturelles, pour que le projecteur reproduise les images en couleurs réalistes et vraies. Si vous préférez des images avec cette qualité, sélectionnez Activ. La sélection de Désact. désactive BrilliantColor™, et Température des couleurs devient en même temps inaccessible.</p>
<p>Température des couleurs*</p>	<p>Les options disponibles pour les paramètres de température de couleurs* varient selon le signal d'entrée connecté.</p> <ul style="list-style-type: none"> • Froid : Le blanc des images tire vers le bleu. • Normal : Préserve la couleur normale des blancs. • Chaud : Le blanc des images tire vers le rouge.

Gestion couleur 3D

Fournit six groupes de couleurs (RVBCMJ) à ajuster. Vous pouvez sélectionner l'un d'eux pour ajuster sa gamme de couleurs et sa saturation.

1. Appuyez **ENTER** pour afficher la fenêtre **Gestion couleur 3D**.
2. Sélectionnez **Sélection couleur** et utilisez ◀/▶ pour sélectionner une couleur parmi **R** (Rouge), **V** (Vert), **B** (Bleu), **C** (Cyan), **M** (Magenta) et **J** (Jaune).
3. Appuyez ▼ pour sélectionner **Nuance** et utilisez ◀/▶ pour sélectionner sa plage. Une augmentation des valeurs donnera des couleurs composées d'une plus grande proportion des deux couleurs adjacentes.

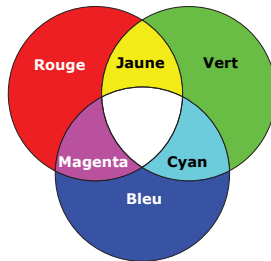

L'illustration montre l'interrelation des couleurs. Par exemple, si vous sélectionnez **R** et réglez sa valeur sur 0, seul le rouge pur est sélectionné. Augmenter ses valeurs inclura à la fois le rouge proche du jaune et le rouge proche du magenta.

4. Appuyez ▼ pour sélectionner **Saturation*** et utilisez ◀/▶ pour ajuster ses valeurs. Chaque ajustement apporté se reflète immédiatement dans l'image. Par exemple, si vous sélectionnez **R** et réglez sa valeur sur 0, seule la saturation du rouge pur sera affectée.
5. Appuyez ▼ pour sélectionner **Luminosité** et utilisez ◀/▶ pour ajuster ses valeurs. Chaque ajustement apporté se reflète immédiatement dans l'image. Par exemple, si vous sélectionnez **R** et réglez sa valeur sur 0, seule la luminosité du rouge pur sera affectée.
6. Répétez les étapes 2 à 5 jusqu'à avoir effectué tous les ajustements souhaités.
7. Quand c'est fait, appuyez **MENU** pour quitter.

*À propos de la saturation



C'est la quantité de cette couleur dans une image vidéo. Une valeur inférieure donne des couleurs moins saturées ; une valeur de « 0 » supprime cette couleur complètement de l'image. Si la saturation est trop élevée, cette couleur sera trop vive et irréaliste.

Menu SOURCE

Sous-menu	Fonctions et descriptions
Recherche auto rapide	Détermine si le projecteur détecte automatiquement les sources d'entrée. Sélectionnez Activ. pour permettre au projecteur de rechercher les sources d'entrée jusqu'à obtention d'un signal. Si cette fonction est définie sur Désact. , le projecteur sélectionnera la dernière source d'entrée utilisée.



Menu CONFIG. SYSTÈME : de base



Sous-menu	Fonctions et descriptions
Minuteur de présentation	Le minuteur de présentation permet d'indiquer à l'écran la durée d'une présentation afin de vous permettre de mieux gérer votre temps. <ul style="list-style-type: none"> • Durée prédéfinie : Définit la durée. Si le minuteur est déjà activé, il redémarrera à chaque fois que vous redéfinissez Durée prédéfinie. • Affichage du compteur : Vous permet de décider si vous voulez que le minuteur apparaisse sur l'écran pendant une des durées suivantes : <ul style="list-style-type: none"> • Toujours : Affiche le minuteur à l'écran pendant toute la durée de la présentation. • 1 min/2 min/3 min : Affiche le minuteur à l'écran durant la dernière ou les 1, 2 ou 3 dernières minute(s). • Jamais : Masque le minuteur pendant toute la durée de la présentation. • Position du minuteur : Définit la position du minuteur. • Direction de comptage : Définit le sens dans lequel vous voulez que le temps soit compté, entre : <ul style="list-style-type: none"> • Vers l'avant : Avance en augmentant de 0 à l'heure prédéfinie. • Vers l'arrière : Décroit en comptant à rebours de l'heure prédéfinie à 0. • Rappel sonore : Vous permet de décider si vous souhaitez activer le rappel sonore. Une fois activé, un double bip sera entendu aux 30 dernières secondes vers l'arrière ou l'avant, et un triple bip sera émis lorsque le minuteur expire. • Activ./Désact. : Sélectionnez Activ. pour activer le minuteur. Sélectionnez Désact. pour l'annuler.
Langue (Language)	Définit la langue des menus à l'écran (OSD).
Position du projecteur	Voir « Choix de l'emplacement » pour des détails.
Alim. auto. désact.	Empêche une projection non nécessaire lorsqu'aucun signal n'est détecté pendant longtemps. Voir « Réglage de Alim. auto. désact. » pour des détails.
Déclencheur 12V	Active ou désactive la sortie 12 V via la prise de sortie 12 V CC.

Minuteur d'inactivité	<p>Définit la durée d'inactivité de l'image quand BLANK est appuyé pour masquer l'image. Une fois la durée écoulée, l'image retournera automatiquement à l'écran après une période pendant laquelle aucune action n'est effectuée sur l'écran vide. Quand BLANK est appuyé et une entrée audio est connectée, le son demeure audible. Si les délais prédéfinis ne sont pas adaptés à votre présentation, sélectionnez Désactiver.</p> <p>Que Minuteur d'inactivité soit activé ou non, vous pouvez appuyer la plupart des touches sur le projecteur ou la télécommande pour restaurer l'image.</p>
Verr. touches panneau	<p>Avec le verrouillage des touches du projecteur, vous pouvez éviter que les réglages de votre projecteur soient modifiés accidentellement (par des enfants, par exemple).</p> <p>Quand vous sélectionnez Activ. pour activer cette fonction, aucune touche de contrôle sur le projecteur ne fonctionnera, à l'exception de  ALIMENTATION.</p> <p>Pour déverrouiller les touches, maintenez enfoncé  sur le projecteur pendant 3 secondes ou sélectionnez Désact. ici en utilisant la télécommande.</p> <p> La fonction est accessible avec la télécommande ou le clavier.</p>
Minuteur	Règle le minuteur d'arrêt auto.
Écran d'accueil	Permet de sélectionner le logo qui s'affiche lors de la phase de démarrage du projecteur. Vous pouvez choisir entre écran logo JVC , écran Bleu ou écran Noir .

Menu **CONFIG. SYSTÈME : avancée**

Sous-menu	Fonctions et descriptions
Mode Haute altitude	<p>Ce mode est l'utilisation du projecteur dans des environnements à températures élevées ou en haute altitude. Activez la fonction lorsque votre environnement est entre 1500 m et 3000 m au-dessus du niveau de la mer, et à une température ambiante entre 0°C et 30°C.</p> <p>Si vous sélectionnez Mode Haute altitude, le niveau de bruit de fonctionnement peut être plus élevé en raison de la vitesse de ventilation nécessaire pour améliorer le système de refroidissement et les performances du projecteur.</p> <p>Si vous utilisez votre projecteur dans des conditions extrêmes autres que celles mentionnées ci-dessus, il est possible que celui-ci s'éteigne automatiquement afin d'éviter une surchauffe. Dans ce cas, vous pouvez résoudre le problème en sélectionnant Mode Haute altitude.</p> <p>Cependant, il n'est pas garanti que le projecteur fonctionne correctement dans tous les environnements difficiles ou extrêmes.</p>

<p>Param. audio</p>	<ul style="list-style-type: none"> • Muet Sélectionnez Activ. pour désactiver temporairement le haut-parleur interne du projecteur ou le volume sorti depuis la prise de sortie audio. Pour restaurer l'audio, sélectionnez Désact.  La fonction est accessible avec la télécommande. • Volume Ajuste le volume du haut-parleur interne du projecteur ou le volume sorti depuis la prise de sortie audio.  La fonction est accessible avec la télécommande.  Si la fonction Muet est activée, ajuster Volume désactivera la fonction Muet. • Volume du microphone Règle du volume en entrée du microphone.
<p>Réglages des menus</p>	<ul style="list-style-type: none"> • Durée aff. des menus Détermine le temps d'attente avant la désactivation du menu OSD lorsque vous n'actionnez aucune touche. • Position des menus Définit la position du menu OSD.
<p>Param. lampe</p>	<ul style="list-style-type: none"> • Mode lampe Sélectionnez l'alimentation de la lampe du projecteur parmi les modes suivants. <ul style="list-style-type: none"> • Normal : Fournit la luminosité complète de la lampe. • Économique : Réduit le bruit de l'appareil et la consommation de la lampe de 30%. <p>Si le mode Économique est activé, l'émission lumineuse est réduite, ce qui crée des images plus sombres. Voir « Réglage de Mode lampe » pour des détails.</p> • Réinit. compteur lampe Activez cette fonction seulement après qu'une nouvelle lampe est installée. Quand vous sélectionnez Réinit., un message « Réinitialisation réussie » s'affiche pour indiquer que le compteur de la lampe a été réinitialisé à « 0 ». • Heure lampe Sélectionnez pour connaître la durée d'utilisation de la lampe (en heures) qui est calculée automatiquement par le compteur horaire intégré.

<p>Param. de sécurité</p>	<p>À des fins de sécurité et pour empêcher toute utilisation non autorisée, vous pouvez configurer une sécurité par mot de passe pour le projecteur. Cela restreint l'utilisation du projecteur aux personnes connaissant le mot de passe. Si vous entrez un mot de passe incorrect 5 fois de suite, le projecteur s'éteint automatiquement au bout de quelques secondes.</p> <p> Il serait gênant d'activer cette fonction puis d'oublier votre mot de passe. Notez bien votre mot de passe, et gardez la note dans un endroit sûr pour un rappel ultérieur.</p> <p>Vous serez invité à définir un nouveau mot de passe si aucun mot de passe n'a été défini auparavant. Comme illustré dans l'affichage à l'écran, les 4 touches de direction (▲/▶/▼/◀) représentent respectivement 4 chiffres (1, 2, 3, 4). Utilisez les touches de direction pour définir un mot de passe à 6 chiffres. Les chiffres s'affichent sous forme de ***** lorsque vous les entrez.</p> <ul style="list-style-type: none"> • Modifier MP <p>Vous serez invité à entrer le mot de passe avant de pouvoir le modifier.</p> <ul style="list-style-type: none"> • Verrou alimentation <p>Vous serez invité à entrer le mot de passe avant de pouvoir changer le réglage.</p> <p> Une fois le mot de passe défini et le verrou alimentation activé, vous ne pourrez utiliser le projecteur que si vous entrez le mot de passe correct à chaque démarrage.</p> <p> Si vous oubliez le mot de passe, réinitialisez la fonction du mot de passe.</p> <ol style="list-style-type: none"> 1. Éteignez le projecteur. 2. Débranchez le cordon d'alimentation. 3. Appuyez longuement MENU et ▶ jusqu'à ce que le cordon d'alimentation soit branché. 4. Maintenant, la fonction de mot de passe a été réinitialisée et le Verrou alimentation est Désact. Vous pouvez allumer le projecteur sans entrer de mot de passe. Vous pouvez également activer la fonction de verrou alimentation comme si vous définissiez le mot de passe pour la première fois.
<p>Sous-titrage</p>	<ul style="list-style-type: none"> • Sous-titrage <p>Activez la fonction en sélectionnant Activ. lorsque le signal d'entrée sélectionné comporte du sous-titrage*.</p> <p>*À propos du sous-titrage</p> <p>Un affichage à l'écran du dialogue, des commentaires et des effets sonores des émissions de télévision et vidéos qui sont sous-titrées.</p> <ul style="list-style-type: none"> • Canal de sous-titrage <p>Sélectionnez le mode de sous-titrage préféré. Pour afficher le sous-titrage, sélectionnez SS-T1, SS-T2, SS-T3 ou SS-T4 (SS-T1 affiche le sous-titrage dans la langue principale de votre région).</p>

Paramètres de réseau	<ul style="list-style-type: none"> • Réseau en veille Permet au projecteur de fournir la fonction réseau lorsqu'il est en mode veille. Voir « Contrôler le projecteur à distance » pour des détails sur la fonction réseau. • Certification PJLink, Changer le mot de passe PJLink Voir « Utiliser la fonction de mot de passe PJLink™ » pour des détails. • Découverte d'appareil AMX Permet au projecteur d'être détecté par le contrôleur AMX. • DHCP, Adresse IP du projecteur, Masque de sous-réseau, Serveur DNS, Appliquer Voir « Configurer les Paramètres de réseau » pour des détails.
Rétablir tous les param.	<p>Rétablit les paramètres par défaut.</p> <p> Les réglages suivants sont conservés : Langue (Language), Position du projecteur, Mode Haute altitude, Param. de sécurité, Paramètres de réseau.</p>

Menu **INFORMATIONS**

Sous-menu	Fonctions et descriptions
État système actuel	
Source	Affiche la source actuelle du signal.
Mode Image	Affiche le mode d'image actuel sous le menu IMAGE .
Format couleur	Affiche le format du système vidéo.
Résolution	Affiche la résolution native de la source d'entrée.
Heure lampe	Affiche le nombre d'heures d'utilisation de la lampe.

 **Des informations ne sont données que lorsque certaines sources d'entrée sont utilisées.**

Structure des menus OSD

Les menus OSD varient selon le type de signal sélectionné.

Menu principal	Sous-menu	Options	
AFFICHAGE	Couleur de l'écran	Désact./Jaune clair/Rose/Vert clair/Bleu/ Tableau noir	
	Format	Auto/Réel/4:3/16:9/16:10	
	Trapèze		
	Correction coin		
	Position		
	Phase		
	Taille H		
	Zoom numérique		
	3D	Auto/Frame Sequential/Frame Packing/ Top-Bottom/Side By Side/Désact.	
	Sync 3D	Normal/Inverser	
IMAGE	Mode Image	Présentation/Standard/sRGB/Cinéma/Mode Util. 1/Mode Util. 2	
	Luminosité		
	Contraste		
	Couleur		
	Teinte		
	Netteté		
	BrilliantColor™	Activ./Désact.	
	Température des couleurs	Froid/Normal/Chaud	
	Gestion couleur 3D	Sélection couleur	R/V/B/C/M/J
		Nuance	
		Saturation	
		Luminosité	
	SOURCE	Recherche auto rapide	Activ./Désact.
Minuteur de présentation		Durée prédéfinie	1 à 240 minutes
		Affichage du compteur	Toujours/1 min/2 min/3 min/Jamais
		Position	Coin sup. Gauche/Coin inf. gauche/ Coin sup. Droit/Coin inf. Droit
		Direction de comptage	Vers l'arrière/Vers l'avant
		Rappel sonore	Activ./Désact.
			Activ./Désact.
CONFIG. SYSTÈME : de base		Langue (Language)	English / Français / Deutsch / Italiano / Español / Русский / 繁體中文 / 简体中文 / 日本語 / 한국어 / Svenska / Türkçe / Čeština / Português / Polski / Magyar / Nederlands / Dansk
		Position du projecteur	Sol avant/Sol arrière/Plafond avant/ Plafond arr.
		Alim. auto. désact.	Désactiver/5 min/10 min/15 min/20 min/ 25 min/30 min
	Déclencheur 12V	Désact./Activ.	
	Minuteur d'inactivité	Désactiver/5 min/10 min/15 min/20 min/ 25 min/30 min	
	Verr. touches panneau	Désact./Activ.	
	Minuteur	Désactiver/30 min/1 h/2 h/3 h/4 h/8 h/12 h	
	Écran d'accueil	Noir/Bleu/JVC	

Menu principal	Sous-menu	Options	
CONFIG. SYSTÈME : avancée	Mode Haute altitude	Activ./Désact.	
	Param. audio	Muet	Désact./Activ.
		Volume	
	Réglages des menus	Volume du microphone	
		Durée aff. des menus	5 sec/10 sec/15 sec/20 sec/25 sec/30 sec
		Position des menus	Centre/Coin sup. Gauche/Coin sup. Droit/ Coin inf. Droit/Coin inf. gauche
	Param. lampe	Mode lampe	Normal/Économique
		Réinit. compteur lampe	Réinit./Annul.
		Heure lampe	
	Param. de sécurité	Modifier MP	
		Verrou alimentation	Activ./Désact.
	Sous-titrage	Sous-titrage	Activ./Désact.
		Canal de sous-titrage	SS-T1/SS-T2/SS-T3/SS-T4
	Paramètres de réseau	Réseau en veille	Désact./Activ.
		Certification PJLink	Désact./Activ.
		Changer le mot de passe PJLink	
		Découverte d'appareil AMX	Désact./Activ.
		DHCP	Activ./Désact.
		Adresse IP du projecteur	
		Masque de sous-réseau	
		Passerelle par défaut	
		Serveur DNS	
		Appliquer	
	Rétablir tous les param.	Réinit./Annul.	
	INFORMATIONS	État système actuel	Source
			Mode Image
			Format couleur
			Résolution
		Heure lampe	

Contrôler le projecteur à distance

Avec une connexion de câble réseau appropriée et des paramètres de configuration réseau, vous pouvez faire fonctionner le projecteur depuis un ordinateur avec un navigateur Web ou l'application PJLink™ quand l'ordinateur et le projecteur sont correctement connectés au même réseau local. Le projecteur prend en charge le logiciel Crestron® et PJLink™.

Configurer les Paramètres de réseau

Pour accéder au menu OSD, voir « [Utiliser le menu OSD](#) » pour des détails.

Si vous êtes dans un environnement DHCP :

1. Assurez-vous que le projecteur et votre ordinateur sont correctement connectés au même réseau local.
2. Allez à **CONFIG. SYSTÈME : avancée** > **Paramètres de réseau** et appuyez **ENTER**.
3. La page **Paramètres de réseau** est affichée.
4. Appuyez ▼ pour sélectionner **DHCP** et appuyez ◀/▶ pour sélectionner **Activ**.
5. Appuyez ▼ pour sélectionner **Appliquer** et appuyez **ENTER**.
6. Veuillez attendre environ 15 à 20 secondes, puis accédez à la page **Paramètres de réseau** à nouveau.
7. Les paramètres **Adresse IP du projecteur**, **Masque de sous-réseau**, **Passerelle par défaut** et **Serveur DNS** s'afficheront. Notez l'adresse IP affichée à la ligne **Adresse IP du projecteur**.

Si l'Adresse IP du projecteur n'apparaît toujours pas, contactez votre administrateur réseau.

Si les câbles réseau ne sont pas correctement connectés, les paramètres **Adresse IP du projecteur**, **Masque de sous-réseau**, **Passerelle par défaut** et **Serveur DNS** afficheront 0.0.0.0. Assurez-vous que les câbles réseau sont correctement connectés et effectuez la procédure ci-dessous à nouveau.

Si vous êtes dans un environnement non-DHCP :

1. Assurez-vous que le projecteur et votre ordinateur sont correctement connectés au même réseau local.
2. Allez à **CONFIG. SYSTÈME : avancée** > **Paramètres de réseau** et appuyez **ENTER**.
3. La page **Paramètres de réseau** est affichée.
4. Appuyez ▼ pour sélectionner **DHCP** et appuyez ◀/▶ pour sélectionner **Désact**.
5. Contactez votre administrateur réseau pour des informations sur les paramètres **Adresse IP du projecteur**, **Masque de sous-réseau**, **Passerelle par défaut** et **Serveur DNS**.
6. Appuyez ▼ pour sélectionner l'élément que vous souhaitez modifier et appuyez **ENTER**.
7. Appuyez ◀/▶ pour déplacer le curseur puis appuyez ▲/▼ pour entrer la valeur.
8. Pour enregistrer le paramètre, appuyez **ENTER**. Si vous ne voulez pas enregistrer le paramètre, appuyez **MENU**.
9. Appuyez ▼ pour choisir Appliquer et appuyez **ENTER**.

Si les câbles réseau ne sont pas correctement connectés, les paramètres **Adresse IP du projecteur**, **Masque de sous-réseau**, **Passerelle par défaut** et **Serveur DNS** afficheront 0.0.0.0. Assurez-vous que les câbles réseau sont correctement connectés et effectuez la procédure ci-dessous à nouveau.

Contrôler le projecteur en utilisant un navigateur Web (e-Control™)

Lorsque vous avez l'adresse IP pour le projecteur et que le projecteur est allumé ou en état de veille, vous pouvez utiliser n'importe quel ordinateur qui est sur le même réseau local pour contrôler le projecteur.

Pour utiliser cette fonction, Adobe Flash Player doit être installé sur votre ordinateur. Veuillez télécharger la dernière version d'Adobe Flash Player depuis le site Web Adobe Systems Incorporated.

 **Systèmes d'exploitation recommandés : WinXP, Win7, Win8.1, Mac OS X v10.4/v10.5/v10.6/v10.7.**

1. Entrez l'adresse du projecteur dans la barre d'adresse de votre navigateur et appuyez Entrée. (par exemple, <http://192.168.0.146/>)



 **Navigateurs Web recommandés : IE11, Chrome 44.0 et versions inférieures.**

2. La page d'utilisation en réseau à distance est affichée. Cette page permet d'utiliser le projecteur comme si vous utilisiez la télécommande ou le tableau de commande sur le projecteur.

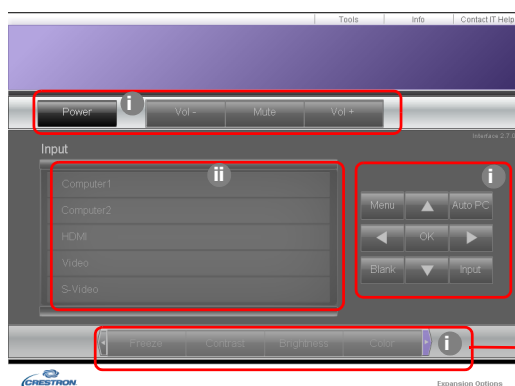

Appuyez </> pour révéler plus de boutons.

- i. Ces boutons fonctionnent de la même manière que ceux sur les menus à l'écran ou la télécommande.
- ii. Pour changer de source d'entrée, cliquez sur la source souhaitée.

3. La page Tools (Outils) permet de gérer le projecteur, de configurer les paramètres de contrôle réseau et l'accès sécurisé de l'utilisation en réseau à distance sur ce projecteur.

The screenshot shows the Crestron Control web interface. At the top, there are navigation links: 'Tools' (highlighted with a red box), 'Info', and 'Contact IT Help'. Below this, there are several configuration panels, each with an information icon (i) and a 'Send' button:

- Crestron Control (i):** Fields for P Address (255.255.255.255), IP ID (7), and Port (41794).
- Projector (ii):** Fields for Projector Name (LX-WX50), Comment, and Assigned To (JVC Projector).
- User Password (iv):** A checkbox for 'Enabled' and fields for 'New Password' and 'Confirm'.
- DHCP (iii):** A checked checkbox for 'Enabled' and fields for IP Address (10.82.30.88), Subnet Mask (255.255.255.0), Default Gateway (10.82.30.254), and DNS Server (10.82.12.11).
- Admin Password (v):** A checkbox for 'Enabled' and fields for 'New Password' and 'Confirm'.
- Exit (vi):** A large black button labeled 'Exit'.

At the bottom of the interface, there is a 'CRESTRON connected' logo and 'Expansion Options' text.

- i. Lors de l'utilisation du système Crestron Control, veuillez consulter le manuel d'utilisation du système Crestron Control pour des informations de configuration.
 - ii. Vous pouvez nommer le projecteur, et garder en mémoire son emplacement et la personne qui en la charge. Cette colonne a une limite de longueur.
 - iii. Vous pouvez ajuster les Paramètres de réseau.
 - iv. Une fois définis, l'accès à la page d'utilisation en réseau à distance sur ce projecteur est protégé par mot de passe. Pour activer cette fonction, cochez la case devant « Enable » (Activer) et saisissez le mot de passe souhaité dans la colonne New Password (Nouveau mot de passe), puis confirmez le nouveau mot de passe en entrant à nouveau le nouveau mot de passe dans la colonne Confirm (Confirmer). Pour désactiver la protection par mot de passe, décochez la case.
 - v. Une fois définis, l'accès la page Tools (Outils) est protégé par mot de passe. Consultez l'étape iv pour savoir comment utiliser la fonction du mot de passe.
 - vi. Appuyez Exit (Quitter) pour retourner à la page d'utilisation en réseau à distance.
- Après avoir effectué les ajustements, appuyez le bouton Send (Envoyer) et les données seront enregistrées dans le projecteur.

Une fois le mot de passe défini, le bouton Log Out (Déconnexion) s'affichera à côté du bouton Tools (Outils).

Notez le mot de passe choisi à l'avance ou immédiatement après son entrée de manière à pouvoir le retrouver facilement.

Si vous n'avez pas noté votre mot de passe et que vous ne vous en souvenez plus du tout, vous pouvez suivre la procédure suivante pour réinitialiser le mot de passe.

- Ouvrez l'écran de connexion d'e-Control™ dans votre navigateur Web.
- Appuyez longuement **MENU** et ► sur le projecteur pendant 3 secondes.
- Maintenant, le mot de passe a été réinitialisé.

Le logiciel est disponible en anglais.

Lorsque **DHCP** est activé, il ya une possibilité d'arrêt de la connexion des pages Web. Si cela se produit, veuillez vérifier la nouvelle adresse IP du projecteur et entrez la nouvelle adresse pour vous connecter à nouveau.

4. La page des Info (Infos) affiche les informations et l'état de ce projecteur.

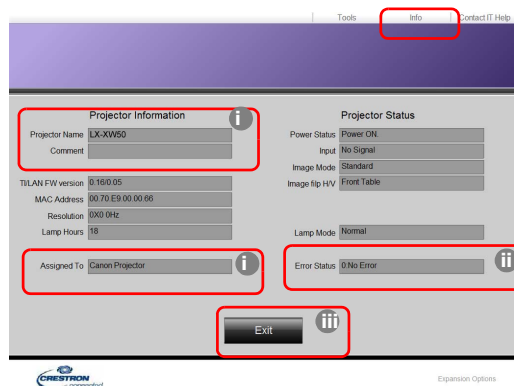

- i. Les informations entrées dans la page Tools (Outils) seront affichées ici et ces colonnes sont vides quand vous utilisez e-Control™ pour la première fois.
- ii. Lorsque le projecteur est dans des conditions anormales, les informations suivantes s'affichent.

Statut d'erreur	Description
0: No Error (0 : Pas d'erreur)	Le projecteur est dans des conditions normales ou dans toutes conditions anormales autres que celles mentionnées ci-dessous.
3: Lamp fail (3 : Panne de la lampe)	La lampe ne s'allume pas ou s'éteint pendant le fonctionnement.
3: Over Temp (3 : Température excessive)	La température du projecteur est trop élevée ou ne peut pas être détectée.
3: Fan Lock (3 : Verrouillage du ventilateur)	La vitesse de rotation du ventilateur ne peut pas être définie ou détectée.
3: Over Lamp Usage Time (3 : Temps d'utilisation de la lampe dépassée)	La lampe est toujours utilisée après l'affichage des messages d'avertissement de la lampe.

- iii. Appuyez Exit (Quitter) pour retourner à la page d'utilisation en réseau à distance.
5. Après avoir appuyé le bouton « Contact IT Help » (Contacter l'aide informatique), la fenêtre HELP DESK (SERVICE D'ASSISTANCE) apparaîtra dans le coin supérieur droit. Vous pourrez envoyer des messages au logiciel RoomView™ qui est connecté au même réseau local.



Pour plus d'informations, visitez <http://www.crestron.com> & www.crestron.com/getroomview.

Contrôler le projecteur en utilisant PJLink™

Ce projecteur prend en charge le protocole standard PJLink™ pour le contrôle du projecteur et vous pouvez contrôler et superviser le fonctionnement du projecteur en utilisant la même application sur des projecteurs de différents modèles ou de différents fabricants.

À propos de PJLink™

- Pour utiliser la fonction PJLink™, l'application PJLink™ est nécessaire.
- Pour les spécifications de PJLink™, accédez au site Web de la JBMIA (Japan Business Machine and Information System Industries Association). (<http://pjlink.jbmia.or.jp/english>)
- Ce projecteur est pleinement conforme aux spécifications de JBMIA PJLink™ Classe 1. Il prend en charge toutes les commandes définies par PJLink™ Classe 1, et la conformité a été vérifiée avec les spécifications standard PJLink™ Version 1.4.

Utiliser la fonction de mot de passe PJLink™

Afin d'empêcher une connexion non autorisée au projecteur via l'application PJLink™, le projecteur est doté d'une option pour configurer la protection par mot de passe.

Pour accéder au menu OSD, voir « [Utiliser le menu OSD](#) » pour des détails.

1. Allez à **CONFIG. SYSTÈME : avancée > Paramètres de réseau** et appuyez **ENTER**.
2. La page **Paramètres de réseau** est affichée.
3. Appuyez **▼** pour sélectionner **Certification PJLink** et appuyez **◀/▶** pour sélectionner **Activ**. Le mot de passe par défaut est « admin ».
4. Appuyez **▼** pour sélectionner **Modifier MP** et appuyez **ENTER**.
5. Entrez le mot de passe actuel. Appuyez **◀/▶** pour sélectionner la position et appuyez **▲/▼** pour sélectionner de 0 à 9, A à Z, a à z ou un symbole. Appuyez **ENTER** pour confirmer.

Si vous oubliez le mot de passe, veuillez utiliser le mot de passe « projectorcontroller ».

Commandes PJLink™ prises en charge

Commande	Description	Remarque (Paramètre)
POWR	Contrôle de l'alimentation	0 = Hors tension 1 = Sous tension
POWR?	Question sur l'état de l'alimentation	0 = Veille 1 = Sous tension 2 = Refroidissement 3 = Échauffement
INPT	Permutation de l'entrée	11 = COMPUTER1 12 = COMPUTER2
INPT?	Question sur la permutation de l'entrée	21 = VIDEO 22 = S-VIDEO 31 = HDMI1 32 = HDMI2 33 = HDBaseT

AVMT	Contrôle muet	10 = VIDE désactivé 11 = VIDE activé
AVMT?	Question sur l'état muet	20 = Muet auto désactivé 21 = Muet auto activé 30 = VIDE et muet auto désactivé 31 = VIDE et muet auto activé
ERST?	Question sur l'état d'erreur	1er octet : Erreur de ventilateur, 0 ou 2 2e octet : Erreur de la lampe, 0 ou 2 3e octet : Erreur de température, 0 ou 2 4e octet : Toujours 0 5e octet : Toujours 0 6e octet : Autres erreurs, 0 ou 2 * 0 ou 2 signifie ce qui suit : 0 = pas d'erreur détectée, 2 = erreur
LAMP?	Question sur l'état de la lampe	1ère valeur (1 à 4 chiffres) : Temps cumulé de fonctionnement de la lampe (cet élément indique un temps de fonctionnement de la lampe (heures) calculé sur la base du Mode lampe étant Économique). 2e valeur : 0 = lampe éteinte, 1 = lampe allumée
INST?	Question sur les entrées disponibles	La valeur suivante est retournée. « 11 12 21 22 31 »
NAME?	Question sur le nom du projecteur	La commande répond avec le nom du projecteur spécifié dans la page Tools (Outils).
INF1?	Question sur le nom du fabricant	« JVC » est retourné.
INF2?	Question sur le nom du modèle	« LX-WX50 » est retourné.
INFO?	Question sur d'autres informations	Résolution DMD est retourné.
CLSS?	Question sur les informations de classe	« 1 » est retourné.

Entretien

Entretien du projecteur

Nettoyage de l'objectif

Nettoyez l'objectif dès que vous remarquez que sa surface est sale ou poussiéreuse.

Avant de nettoyer une partie quelconque du projecteur, éteignez-le de manière appropriée (voir « [Arrêt du projecteur](#) »), débranchez le câble d'alimentation et laissez-le refroidir complètement.

- Utilisez une bombe d'air comprimé pour ôter la poussière.
- Si l'objectif est sale, utilisez du papier pour objectif ou humidifiez un chiffon doux de produit nettoyant pour objectif et frottez légèrement la surface.
- N'utilisez jamais d'éponge abrasive, de nettoyant alcalin ou acide, de poudre à récurer ou de solvants volatils, comme alcool, benzène, diluant ou insecticide. L'utilisation de tels produits ou le contact prolongé avec des matériaux en caoutchouc ou vinyle peut endommager la surface du projecteur et la matière du boîtier.

 **Ne touchez jamais l'objectif avec vos doigts et n'utilisez jamais de matériaux abrasifs. Même les serviettes en papier peuvent endommager la surface de l'objectif. Utilisez uniquement une brosse photographique appropriée, un chiffon doux et une solution nettoyante. N'essayez pas de nettoyer l'objectif lorsque le projecteur est allumé ou encore chaud après une utilisation.**

Nettoyage du boîtier du projecteur

Avant de nettoyer une partie quelconque du projecteur, éteignez-le de manière appropriée (voir « [Arrêt du projecteur](#) »), débranchez le câble d'alimentation et laissez-le refroidir complètement.

- Pour ôter la poussière ou la saleté, utilisez un chiffon sec et doux, sans peluche.
- Pour ôter les tâches tenaces, humidifiez un chiffon doux à l'aide d'eau et d'un détergent neutre. Ensuite, frottez le boîtier.

 **À éviter : cire, alcool, benzène, dissolvant ou tout autre détergent chimique. Ces produits pourraient endommager le boîtier.**

Entreposage du projecteur

Pour entreposer votre projecteur pour une longue durée :

- Assurez-vous que la température et l'humidité de l'emplacement d'entreposage sont conformes aux valeurs recommandées pour l'appareil. Reportez-vous à « [Caractéristiques](#) » ou consultez votre revendeur sur la plage.
- Rentrez les pieds de réglage.
- Retirez les piles de la télécommande.
- Placez le projecteur dans son emballage d'origine ou équivalent.

Transport du projecteur

Pour le transport du projecteur, il est recommandé d'utiliser l'emballage d'origine ou un emballage équivalent.

Informations relatives à la lampe

Familiarisation avec les heures de la lampe

Lorsque le projecteur fonctionne, la durée d'utilisation de la lampe (en heures) est calculée automatiquement par le compteur horaire intégré.

(Équivalent) heures lampe totales = (heures d'utilisation en mode **Normal**) + 4/5 x (heures d'utilisation en mode **Économique**)

Pour obtenir les informations d'heures de la lampe :

1. Appuyez **MENU**.
2. Utilisez les touches de direction (◀/▶/▲/▼) pour aller à **INFORMATIONS** ou **CONFIG. SYSTÈME : avancée > Param. lampe > Heure lampe**.
3. L'information **Heure lampe** s'affiche.
4. Appuyez **MENU** pour quitter.

Augmenter la durée de vie de la lampe

La lampe de projection est un consommable. Pour avoir une durée de vie de la lampe aussi longue que possible, vous pouvez effectuer les réglages suivants via le menu OSD.

Pour accéder au menu OSD, voir « [Utiliser le menu OSD](#) » pour des détails.

Réglage de **Mode lampe**

Régler le projecteur en mode **Économique** étend la durée de vie de la lampe.

1. Allez à **CONFIG. SYSTÈME : avancée > Param. lampe > Mode lampe**.
2. Appuyez ◀/▶ pour aller au mode souhaité et appuyez **ENTER**.
3. Quand c'est fait, appuyez **MENU** pour enregistrer vos modifications et quitter.

Réglage de **Alim. auto. désact.**

Cette fonction permet au projecteur de s'éteindre automatiquement si aucune source d'entrée n'est détectée après un certain temps.

1. Allez à **CONFIG. SYSTÈME : de base > Alim. auto. désact.**
2. Appuyez ◀/▶ pour sélectionner une période. Si les délais prédéfinis ne sont pas adaptés à votre présentation, sélectionnez **Désactiver** et le projecteur ne s'éteindra pas automatiquement pendant une certaine période.
3. Quand c'est fait, appuyez **MENU** pour enregistrer vos modifications et quitter.





Quand remplacer la lampe

Lorsque le voyant de la lampe est rouge ou qu'un message conseillant de remplacer la lampe s'affiche, installez une nouvelle lampe ou consultez votre revendeur. L'utilisation d'une lampe usagée pourrait entraîner des dysfonctionnements au niveau du projecteur, voire une explosion.

Lorsque la lampe est trop chaude, le LAMP (Voyant de la lampe) et le TEMP (Voyant d'avertissement de surchauffe) s'allument. Éteignez le projecteur et laissez-le refroidir pendant 45 minutes. Si le voyant LAMP ou TEMP reste allumé à la mise sous tension du projecteur, consultez votre revendeur. Voir « [Voyants](#) » pour des détails.

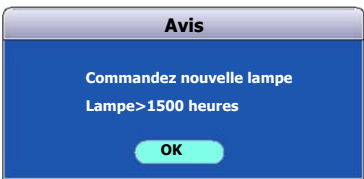
Les messages d'avertissement suivants s'affichent pour vous rappeler de remplacer la lampe.

 Les illustrations présentées ci-dessous sont à titre indicatif uniquement et peuvent différer de l'apparence réelle.

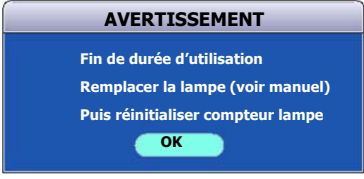
Statut	Message
La lampe a déjà fonctionné pendant 1500 heures. Pour un résultat optimal, installez une nouvelle lampe. Si le projecteur fonctionne généralement en mode Économique (voir « Familiarisation avec les heures de la lampe »), il peut continuer à fonctionner jusqu'à ce que l'avertissement de 1950 heures apparaisse.	
La lampe a déjà fonctionné pendant 1950 heures. Vous devriez remplacer la lampe pour éviter que le projecteur ne s'éteigne si celle-ci arrive en fin de vie.	
La lampe a déjà fonctionné pendant 2000 heures. Il est fortement recommandé de remplacer la lampe lorsqu'elle a atteint cette durée de vie.  La lampe est un consommable. La luminosité de la lampe diminue sur la durée. Ce phénomène est tout à fait normal. La lampe peut être remplacée dès que vous remarquez une diminution significative de la luminosité. Si la lampe n'a pas été remplacée avant, vous devez le faire après 2000 heures d'utilisation.	
La lampe DOIT être remplacée pour que le projecteur puisse fonctionner correctement.	

Remplacement de la lampe

- ⚠ • Pour éviter tout risque d'électrocution, éteignez toujours le projecteur et débranchez le câble d'alimentation avant de procéder au remplacement de la lampe.
- Pour éviter de vous brûler, laissez le projecteur refroidir pendant 45 minutes au moins avant de procéder au remplacement de la lampe.
- Pour éviter de vous blesser les doigts et d'endommager les composants internes, procédez avec précaution lors du retrait des débris de verre de la lampe.
- Pour éviter de vous blesser les doigts et/ou de détériorer la qualité de l'image en touchant l'objectif, évitez de toucher le compartiment vide une fois la lampe retirée.
- Cette lampe contient du mercure. Éliminez la lampe conformément aux réglementations locales relatives à l'élimination des déchets dangereux.
- Pour assurer une performance optimale du projecteur, il est recommandé d'acheter une lampe de projecteur certifiée pour remplacer la lampe.
- Assurez une bonne ventilation lorsque vous manipulez les lampes cassées. Nous vous recommandons de porter un masque, des lunettes de protection ou un écran facial et des vêtements de protection tels que des gants.

1. Éteignez le projecteur et débranchez-le de la prise secteur. Si la lampe est chaude, laissez-la refroidir pendant 45 minutes pour éviter de vous brûler.

2. Desserrez les vis qui fixent le couvercle de la lampe sur le haut du projecteur jusqu'à ce que le couvercle de la lampe se desserre.

3. Poussez le couvercle de la lampe pour l'ouvrir.

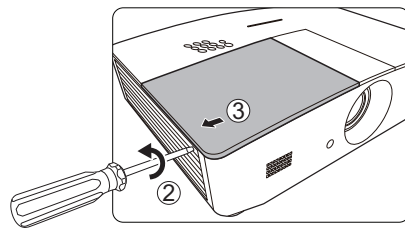

4. Retirez le couvercle de la lampe du projecteur.

5. Confirmez la position du film de protection de la lampe pour placer un nouveau film sur la même position plus tard, puis retirez et jetez le film de protection de la lampe.

- ⚠ • Refermez toujours le couvercle de la lampe avant de mettre l'appareil sous tension.
- N'introduisez pas vos doigts entre la lampe et le projecteur car les bords acérés à l'intérieur du projecteur pourraient vous blesser.

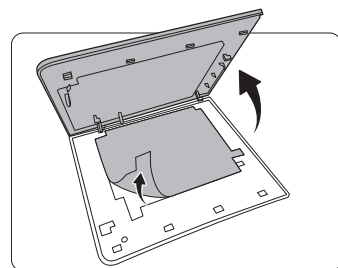

6. Desserrez la vis qui tient la lampe en place.

7. Levez la poignée de sorte qu'elle soit placée verticalement.

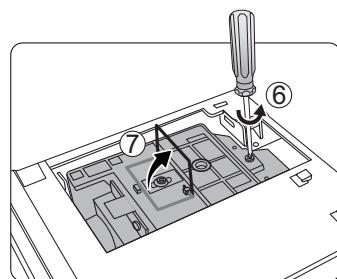

8. Tirez doucement sur la poignée pour retirer la lampe du projecteur.



- Si vous tirez trop vite, la lampe pourrait se casser et du verre pourrait tomber dans le projecteur.
- Conservez la lampe hors de portée des enfants et à l'écart de tout risque d'éclaboussure d'eau et de toute source inflammable.
- N'introduisez pas vos mains à l'intérieur du projecteur après avoir retiré la lampe. Vous risqueriez de toucher des composants optiques du boîtier et du même coup de provoquer une irrégularité des couleurs ou une distorsion de l'image projetée.

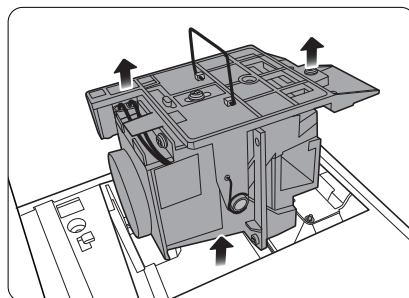

9. Comme indiqué sur l'illustration, abaissez la nouvelle lampe.

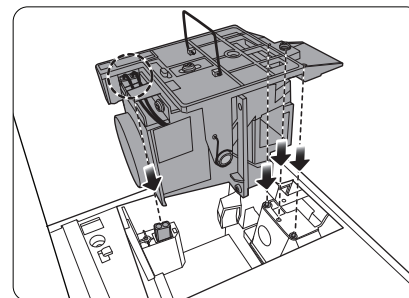

10. Serrez la vis qui tient la lampe en place.

11. Assurez-vous que la poignée est correctement remise en place de manière horizontale.



- Des vis mal serrées peuvent être à l'origine d'une mauvaise connexion, susceptible d'entraîner des dysfonctionnements au niveau du projecteur.
- Ne serrez pas la vis excessivement.

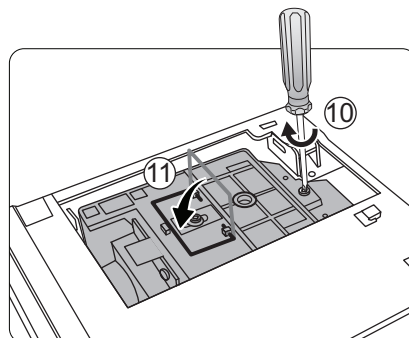

12. Remettez le film de protection de la lampe en place.

13. Remplacez le couvercle de la lampe sur le projecteur.

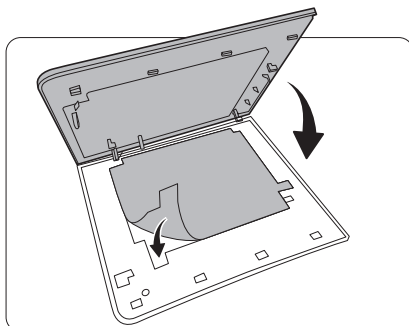

14. Serrez les vis qui fixent le couvercle de la lampe.



- **Des vis mal serrées peuvent être à l'origine d'une mauvaise connexion, susceptible d'entraîner des dysfonctionnements au niveau du projecteur.**
- **Ne serrez pas la vis excessivement.**

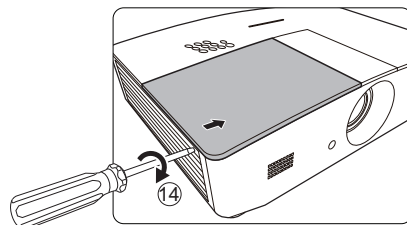

15. Connectez l'alimentation et redémarrez le projecteur.

16. Après l'affichage du logo de démarrage, réinitialisez le compteur de la lampe via le menu OSD.



Ne le réinitialisez pas si la lampe n'est pas nouvelle ou si elle n'a pas été remplacée; cela présente des risques de dommages.

Un message « **Réinitialisation réussie** » s'affiche pour indiquer que le compteur de la lampe a été réinitialisé à « 0 ».

Voyants

3 voyants indiquent l'état du projecteur. Consultez les informations suivantes sur les voyants. En cas de problème, éteignez le projecteur et contactez votre revendeur.

Lumière			État et description
POWER	TEMP	LAMP	
			
Événements - alimentation			
Orange	Désact.	Désact.	Mode veille
Vert Clignotante	Désact.	Désact.	Mise en marche
Vert	Désact.	Désact.	Fonctionnement normal
Orange Clignotante	Désact.	Désact.	Refroidissement de mise hors tension normale
Rouge Clignotante	Désact.	Désact.	Téléchargement
Vert	Désact.	Rouge	Échec de démarrage CW
Rouge	Désact.	Désact.	Échec de réinitialisation de l'interpolateur
Vert	Désact.	Désact.	Déverminage activé
Vert	Vert	Vert	Déverminage désactivé
Événements - lampe			
Désact.	Désact.	Rouge	Erreur de lampe en fonctionnement normal
Désact.	Désact.	Rouge Clignotante	Lampe non allumée
Événements thermiques			
Rouge	Rouge	Désact.	Erreur de ventilateur 1 (la vitesse effective du ventilateur est de $\pm 25\%$ en dehors de la vitesse désirée)
Rouge	Rouge Clignotante	Désact.	Erreur de ventilateur 2 (la vitesse effective du ventilateur est de $\pm 25\%$ en dehors de la vitesse désirée)
Rouge	Vert	Désact.	Erreur de ventilateur 3 (la vitesse effective du ventilateur est de $\pm 25\%$ en dehors de la vitesse désirée)
Rouge	Vert Clignotante	Désact.	Erreur de ventilateur 4 (la vitesse effective du ventilateur est de $\pm 25\%$ en dehors de la vitesse désirée)
Rouge Clignotante	Rouge	Désact.	Erreur de ventilateur 5 (la vitesse effective du ventilateur est de $\pm 25\%$ en dehors de la vitesse désirée)
Rouge Clignotante	Rouge Clignotante	Désact.	Erreur de ventilateur 6 (la vitesse effective du ventilateur est de $\pm 25\%$ en dehors de la vitesse désirée)
Vert	Rouge	Désact.	Erreur de température 1 (température au-dessus de la limite)

Dépannage

Problème	Origine	Solution
Le projecteur ne s'allume pas.	Le cordon d'alimentation n'alimente pas l'appareil en électricité.	Branchez le cordon d'alimentation dans la prise secteur située à l'arrière du projecteur et branchez-le dans la prise secteur. Si la prise secteur est dotée d'un interrupteur, assurez-vous que celui-ci est activé.
	Nouvelle tentative de mise sous tension du projecteur durant la phase de refroidissement.	Attendez que la phase de refroidissement soit terminée.
	Le couvercle de la lampe est mal fixé.	Fixez correctement le couvercle de la lampe.
Pas d'image.	La source vidéo n'est pas allumée ou est mal connectée.	Allumez la source vidéo et vérifiez si le câble de signal est bien connecté.
	Le projecteur n'est pas connecté correctement à la source d'entrée.	Vérifiez la connexion.
	La source d'entrée n'a pas été sélectionnée correctement.	Sélectionnez la source correcte avec la touche SOURCE sur le projecteur ou la télécommande.
L'image est instable.	Les câbles de connexion ne sont pas fermement connectés au projecteur ou à la source de signal.	Connectez correctement les câbles aux prises appropriées.
L'image est brouillée.	L'objectif de projection n'est pas correctement réglé.	Réglez la mise au point de l'objectif à l'aide de la molette correspondante.
	Le projecteur et l'écran ne sont pas alignés correctement.	Ajustez l'angle de projection, l'orientation, et si nécessaire, la hauteur de ce projecteur.
	Le capuchon de l'objectif est toujours fermé. (si disponible)	Retirez le capuchon de l'objectif. (si disponible)
La télécommande ne fonctionne pas correctement.	La pile est usée.	Remplacez la pile avec une nouvelle pile.
	Il y a un obstacle entre la télécommande et l'appareil.	Retirez l'obstacle.
	Vous vous tenez trop loin du projecteur.	Tenez-vous à moins de 8 mètres (26,2 pieds) du projecteur.
Le contenu 3D ne s'affiche pas correctement.	La pile des lunettes 3D est vide.	Rechargez les lunettes 3D.
	Les réglages dans le menu 3D ne sont pas définis correctement.	Définissez correctement les réglages dans le menu 3D .
	Votre disque Blu-ray n'est pas au format 3D.	Utilisez un disque Blu-ray 3D et réessayez.
	La source d'entrée n'a pas été sélectionnée correctement.	Sélectionnez la source correcte avec la touche SOURCE sur le projecteur ou la télécommande.

Caractéristiques

Caractéristiques du projecteur

 Toutes les caractéristiques peuvent être modifiées sans notification préalable.

Caractéristiques optiques

Résolution
1280 (H) x 800 (V)
Système d'affichage
Système à une puce DLP™
Objectif
F = 2,45 à 3,07, f = 15,75 à 25,1 mm
Lampe
Lampe de 370 W

Caractéristiques électriques

Alimentation
100 à 240 V CA, 6 A, 50 à 60 Hz
(automatique)
Consommation
594 W (max) ; < 0,5 W (veille) ;
< 3 W (veille du réseau)

Terminaux de sortie

Haut-parleur
2 x 10 watts (stéréo)
Sortie de signal audio
1 prise audio PC
1 prise 12 V CC (max. 0,5 A)

Commande

Contrôle série RS-232
1 à 9 broches
2 récepteurs IR
Contrôle réseau
1 RJ45

Terminaux d'entrée

Entrée ordinateur
Entrée RVB
1 connecteur D-Sub 15 broches
(femelle)
Entrée signal vidéo
S-VIDEO
1 port mini DIN à 4 broches
VIDEO
1 prise RCA
Entrée de signal SD/HDTV
Analogique - 3 prises RCA composantes
(via entrée RVB)
Numérique - 2 HDMI
Entrée de signal audio
Entrée audio
2 prises audio RCA (G/D)
1 prise audio PC
Ports USB (1 Type-A ; 1 Mini-B)

Caractéristiques environnementales

Température de fonctionnement
0°C à 40°C, au niveau de la mer
Humidité relative en fonctionnement
10% à 90% (sans condensation)
Altitude de fonctionnement
0 à 1499 m à 0°C à 35°C
1500 à 3000 m à 0°C à 30°C
(avec Mode Haute altitude activé)

Caractéristiques mécaniques

Poids
4,9 Kg

Dimensions

414,8 mm x 275,9 mm x 116 mm (L x H x P)

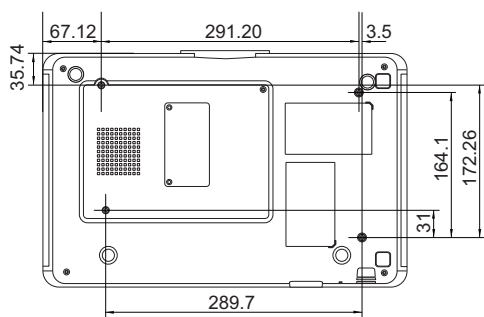
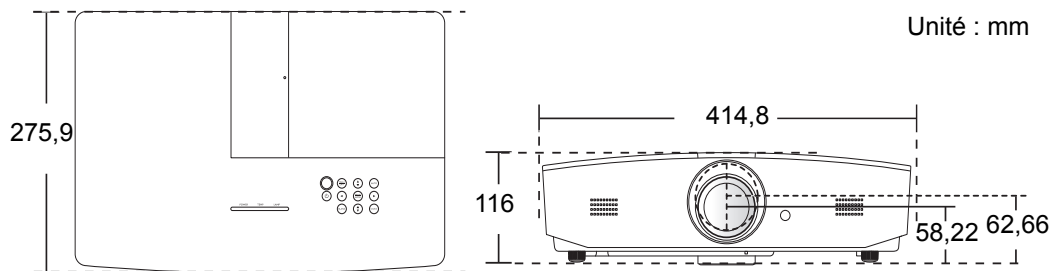

Vis de montage au plafond : M5
(L max. = 25 mm ; L min. = 20 mm)

Fréquences de fonctionnement

Fréquences de fonctionnement pour l'entrée PC

Format	Résolution	Fréquence de rafraîchissement (Hz)	Fréquence horizontale (KHz)	Fréquence des pixels (MHz)
720 x 400	720 x 400_70	70,087	31,469	28,3221
640 x 480	VGA_60*	59,940	31,469	25,175
	VGA_72	72,809	37,861	31,500
	VGA_75	75,000	37,500	31,500
	VGA_85	85,008	43,269	36,000
800 x 600	SVGA_60*	60,317	37,879	40,000
	SVGA_72	72,188	48,077	50,000
	SVGA_75	75,000	46,875	49,500
	SVGA_85	85,061	53,674	56,250
	SVGA_120** (suppression réduite)	119,854	77,425	83,000
1024 x 768	XGA_60*	60,004	48,363	65,000
	XGA_70	70,069	56,476	75,000
	XGA_75	75,029	60,023	78,750
	XGA_85	84,997	68,667	94,500
	XGA_120** (suppression réduite)	119,989	97,551	115,500
1152 x 864	1152 x 864_75	75,00	67,500	108,000
1280 x 720	1280 x 720_60*	60	45,000	74,250
1280 x 768	1280 x 768_60*	59,870	47,776	79,5
1280 x 800	WXGA_60*	59,810	49,702	83,500
	WXGA_75	74,934	62,795	106,500
	WXGA_85	84,880	71,554	122,500
	WXGA_120** (suppression réduite)	119,909	101,563	146,25
1280 x 1024	SXGA_60***	60,020	63,981	108,000
	SXGA_75	75,025	79,976	135,000
	SXGA_85	85,024	91,146	157,500

1280 x 960	1280 x 960_60***	60,000	60,000	108
	1280 x 960_85	85,002	85,938	148,500
1360 x 768	1360 x 768_60***	60,015	47,712	85,500
1440 x 900	WXGA+_60***	59,887	55,935	106,500
1400 x 1050	SXGA+_60***	59,978	65,317	121,750
1600 x 1200	UXGA***	60,000	75,000	162,000
1680 x 1050	1680 x 1050_60***	59,954	65,290	146,250
640 x 480 à 67 Hz	MAC13	66,667	35,000	30,240
832 x 624 à 75 Hz	MAC16	74,546	49,722	57,280
1024 x 768 à 75 Hz	MAC19	74,93	60,241	80,000
1152 x 870 à 75 Hz	MAC21	75,06	68,68	100,00
1920 x 1080 à 60 Hz	1920 x 1080_60 (suppression réduite)	60	67,5	148,5
1920 x 1200 à 60 Hz	1920 x 1200_60 (suppression réduite)	59,95	74,038	154

 *Fréquences de fonctionnement pour le signal 3D en format Frame Sequential, Top-Bottom ou Side By Side.

**Fréquences de fonctionnement pour le signal 3D en format Frame Sequential.

***Fréquences de fonctionnement pour le signal 3D en format Top-Bottom ou Side By Side.

 Les fréquences présentées ci-dessus peuvent ne pas être prises en charge du fait de limites du fichier EDID et de la carte graphique VGA. Il est possible que certaines fréquences ne puissent pas être choisies.

Fréquences de fonctionnement pour l'entrée HDMI (HDCP)

Format	Résolution	Fréquence verticale (Hz)	Fréquence horizontale (KHz)	Fréquence des pixels (MHz)
640 x 480	VGA_60*	59,940	31,469	25,175
	VGA_72	72,809	37,861	31,500
	VGA_75	75,000	37,500	31,500
	VGA_85	85,008	43,269	36,000
720 x 400	720 x 400_70	70,087	31,469	28,3221
800 x 600	SVGA_60*	60,317	37,879	40,000
	SVGA_72	72,188	48,077	50,000
	SVGA_75	75,000	46,875	49,500
	SVGA_85	85,061	53,674	56,250
	SVGA_120** (suppression réduite)	119,854	77,425	83,000
1024 x 768	XGA_60*	60,004	48,363	65,000
	XGA_70	70,069	56,476	75,000
	XGA_75	75,029	60,023	78,750
	XGA_85	84,997	68,667	94,500
	XGA_120** (suppression réduite)	119,989	97,551	115,500
1152 x 864	1152 x 864_75	75,00	67,500	108,000
1280 x 720	1280 x 720_60*	60	45,000	74,250
1280 x 768	1280 x 768_60*	59,870	47,776	79,5
1280 x 800	WXGA_60*	59,810	49,702	83,500
	WXGA_75	74,934	62,795	106,500
	WXGA_85	84,880	71,554	122,500
	WXGA_120** (suppression réduite)	119,909	101,563	146,25
1280 x 1024	SXGA_60***	60,020	63,981	108,000
	SXGA_75	75,025	79,976	135,000
	SXGA_85	85,024	91,146	157,500
1280 x 960	1280 x 960_60***	60,000	60,000	108
	1280 x 960_85	85,002	85,938	148,500

1360 x 768	1360 x 768_60***	60,015	47,712	85,500
1440 x 900	WXGA+_60***	59,887	55,935	106,500
1400 x 1050	SXGA+_60***	59,978	65,317	121,750
1600 x 1200	UXGA****	60,000	75,000	162,000
1680 x 1050	1680 x 1050_60***	59,954	65,290	146,250
640 x 480 à 67 Hz	MAC13	66,667	35,000	30,240
832 x 624 à 75 Hz	MAC16	74,546	49,722	57,280
1024 x 768 à 75 Hz	MAC19	75,020	60,241	80,000
1152 x 870 à 75 Hz	MAC21	75,06	68,68	100,00
1920 x 1080 à 60 Hz	1920 x 1080_60 (suppression réduite)	60	67,5	148,5
1920 x 1200 à 60 Hz	1920 x 1200_60 (suppression réduite)	59,95	74,038	154

 *Fréquences de fonctionnement pour le signal 3D en format Frame Sequential, Top-Bottom ou Side By Side.

**Fréquences de fonctionnement pour le signal 3D en format Frame Sequential.

***Fréquences de fonctionnement pour le signal 3D en format Top-Bottom ou Side By Side.

****Fréquences de fonctionnement pour le signal 3D en format Top-Bottom.

 Les fréquences présentées ci-dessus peuvent ne pas être prises en charge du fait de limites du fichier EDID et de la carte graphique VGA. Il est possible que certaines fréquences ne puissent pas être choisies.

Fréquence	Résolution	Fréquence verticale (Hz)	Fréquence horizontale (KHz)	Fréquence des pixels (MHz)
480i*	720 x 480	59,94	15,73	27
480p	720 x 480	59,94	31,47	27
576i	720 x 576	50	15,63	27
576p	720 x 576	50	31,25	27
720/50p**	1280 x 720	50	37,5	74,25
720/60p**	1280 x 720	60	45,00	74,25
1080/24P**	1920 x 1080	24	27	74,25
1080/25P	1920 x 1080	25	28,13	74,25
1080/30P	1920 x 1080	30	33,75	74,25
1080/50i***	1920 x 1080	50	28,13	74,25
1080/60i***	1920 x 1080	60	33,75	74,25
1080/50P	1920 x 1080	50	56,25	148,5
1080/60P	1920 x 1080	60	67,5	148,5

 *Fréquences de fonctionnement pour le signal 3D en format Frame Sequential.

**Fréquences de fonctionnement pour le signal 3D en format Frame Sequential ou Top-Bottom.

***Fréquences de fonctionnement pour le signal 3D en format Side By Side.

Fréquences de fonctionnement pour l'entrée composantes-YPbPr

Format	Résolution	Fréquence verticale (Hz)	Fréquence horizontale (KHz)	Fréquence des pixels (MHz)
480i	720 x 480	59,94	15,73	13,5
480p	720 x 480	59,94	31,47	27
576i	720 x 576	50	15,63	13,5
576p	720 x 576	50	31,25	27
720/50p	1280 x 720	50	37,5	74,25
720/60p	1280 x 720	60	45,00	74,25
1080/50i	1920 x 1080	50	28,13	74,25
1080/60i	1920 x 1080	60	33,75	74,25
1080/24P	1920 x 1080	24	27	74,25
1080/25P	1920 x 1080	25	28,13	74,25
1080/30P	1920 x 1080	30	33,75	74,25
1080/50P	1920 x 1080	50	56,25	148,5
1080/60P	1920 x 1080	60	67,5	148,5

Fréquences de fonctionnement pour l'entrée Vidéo/S-Vidéo

Format	Fréquence verticale (Hz)	Fréquence horizontale (KHz)	Fréquence des pixels (MHz)
NTSC	60	15,73	3,58
PAL	50	15,63	4,43
SECAM	50	15,63	4,25/4,41
PAL-M	60	15,73	3,58
PAL-N	50	15,63	3,58
PAL-60	60	15,73	4,43
NTSC4,43	60	15,73	4,43

Informations de garantie et de copyright

Garantie

JVC garantit ce produit contre tout défaut de matériel et de fabrication, dans des conditions normales d'utilisation et de stockage.

Toute réclamation au titre de la garantie nécessite la présentation d'une preuve de la date d'achat. Si le produit devait s'avérer défectueux pendant la période de garantie, l'obligation de JVC et votre recours se limitent au remplacement des pièces défectueuses, assorti de la main-d'œuvre nécessaire. Pour bénéficier des services de garantie, il convient d'informer immédiatement le revendeur auprès duquel vous avez acheté le produit défectueux.

Important : La garantie susmentionnée est considérée caduque dès lors que l'utilisateur se sert du produit sans se conformer aux instructions écrites fournies par JVC. L'humidité ambiante et l'altitude doivent répondre aux exigences environnementales figurant dans le manuel d'utilisation, et il faut éviter de faire fonctionner le projecteur dans un environnement poussiéreux. Cette garantie vous confère des droits spécifiques, auxquels peuvent s'ajouter d'autres droits qui varient d'un pays à l'autre.

Copyright

Copyright © 2015. Tous droits réservés. Aucune partie du présent document ne peut être reproduite, transmise, transcrite, stockée dans un système d'archivage et traduite dans une langue ou dans un langage informatique, sous quelque forme ou par quelque moyen que ce soit (électronique, mécanique, magnétique, optique, chimique, manuel ou autre), sans autorisation écrite préalable de JVC.

Toutes les marques et marques déposées sont la propriété de leurs compagnies respectives.

Clause de non-responsabilité

JVC exclut toute garantie, expresse ou implicite, quant au contenu du présent document, notamment en termes de qualité et d'adéquation à un usage particulier. Par ailleurs JVC se réserve le droit de réviser le présent document et d'y apporter des modifications à tout moment sans notification préalable de JVC.