

JVC

GEBRUIKERSHANDLEIDING

DLP-PROJECTOR

LX-WX50

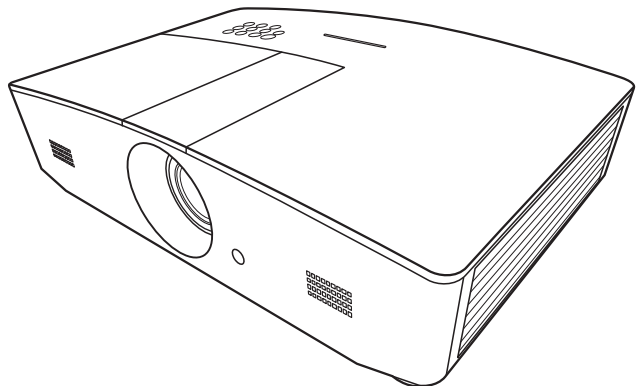

Inhoud

Veiligheidsmaatregelen	3	SYSTEEMINSTLL: Geavanceerd	
Belangrijke veiligheidsinstructies	4	menu	28
Overzicht	7	INFORMATIE menu	31
Inhoud van de verpakking	7	OSD-menustructuur	32
Buitenkant van de projector	8	De projector op afstand besturen	34
Bedieningselementen en functies	9	Configureren van Lan-instellingen	34
Besturingspaneel	9	De projector besturen met een webbrowser (e-Control™)	35
Afstandsbediening	10	De projector besturen met PJLink™	37
Installatie	12	Onderhoud	39
Het kiezen van een plek	12	Onderhoud van de projector	39
De gewenste beeldgrootte van de projectie instellen	13	Informatie over de lamp	40
Projectieafmetingen	13	Het aantal lampuren opzoeken	40
De projectielens verticaal verschuiven	14	De levensduur van de lamp verlengen	40
Aansluitingen	15	De timing van de lampvervanging ...	41
Bediening	16	De lamp vervangen	42
De projector opstarten	16	Indicatoren	45
De projector uitschakelen	16	Problemen oplossen	46
Een ingangssignaal selecteren ..	17	Specificaties	47
Het geprojecteerde beeld aanpassen	18	Projectorspecificaties	47
De projectiehoek aanpassen	18	Afmetingen	48
Het beeld automatisch aanpassen ...	18	Timingdiagram	49
Het beeldformaat en de helderheid fijn afstellen	18	Informatie over garantie en auteursrechten	54
Keystone corrigeren	19	Garantie	54
Beeldhoeken corrigeren	19	Copyright	54
Menufuncties	20	Aansprakelijkheid	54
Info over de OSD-menu's	20		
Met het OSD-menu	20		
WEERGAVE menu	21		
BEELD menu	24		
INGANG menu	26		
SYSTEEMINSTLL: Basis menu	27		

Veiligheidsmaatregelen

Dit product bevat een High Intensity Discharge (HID) lamp die kwik bevat. Wegwerpen dient uitsluitend te geschieden volgens geldende wetgeving. Het wegwerpen van dit materiaal wordt in uw gemeente gereguleerd op grond van milieuwetgeving. Voor informatie over wegwerpen of hergebruiken, neemt u contact op met uw gemeente of, in de VS, met de Electronic Industries Alliance: <http://www.eiae.org>. of bel 1-800-252-5722 (in de VS) of 1-800-964-2650 (in Canada).

FCC-INFORMATIE (alleen voor VS)

LET OP:

Veranderingen en wijzigingen die niet goedgekeurd zijn door JVC kunnen tot gevolg hebben dat de gebruiker niet meer bevoegd is de apparatuur te bedienen.

OPMERKING:

Deze apparatuur is getest en bleek te voldoen aan de eisen voor een digitaal apparaat van klasse B, volgens deel 15 van de FCC-voorschriften. Deze eisen zijn opgesteld om een redelijke bescherming tegen schadelijke interferentie te bieden bij gebruik in een woning. Deze apparatuur genereert en gebruikt radiofrequente energie en kan die energie uitstralen. Wordt hij niet geïnstalleerd en gebruikt volgens de instructies, dan kan dat schadelijke interferentie veroorzaken in radiocommunicatie. Er is echter geen garantie dat interferentie in een bepaalde installatie niet zal voorkomen. Als deze apparatuur schadelijke interferentie veroorzaakt in radio- en televisieontvangst, wat gecontroleerd kan worden door de apparatuur uit en weer in te schakelen, dan wordt de gebruiker geadviseerd dat de corrigeren met een of meer van de volgende maatregelen.

- Verander de richting en de locatie van de ontvangstantenne.
- Verhoog de afstand tussen apparatuur en ontvanger.
- Sluit de apparatuur aan op een andere groep dan waarop de ontvanger is aangesloten.
- Raadpleeg de leverancier of een ervaren radio- en televisietechnicus.

Conformiteitsverklaring

Modelnummer: LX-WX50

Handelsnaam: JVC

Verantwoordelijke partij: JVCKENWOOD USA Corporation

Adres: 1700 Valley Road Wayne, N. J. 07470

Telefoonnummer: 973-317-5000

Dit apparaat is in overeenstemming met Deel 15 van de FCC regels. De werking is onderhevig aan de volgende twee voorwaarden: (1) Dit apparaat mag geen schadelijke interferentie veroorzaken, en (2) dit apparaat moet alle ontvangen interferentie aanvaarden, inclusief interferentie die een ongewenste werking kan veroorzaken.

GELUIDSEMISSIEVERKLARING

Het niveau van de geluidsdruk is op de positie van de bestuurder gelijk aan of minder dan 60 dB (A) in overeenstemming met ISO7779.

Geachte klant,

Dit toestel voldoet aan de geldende Europese richtlijnen en standaarden betreffende elektromagnetische compatibiliteit en elektrische veiligheid.

De Europese vertegenwoordiging van JVC KENWOOD Corporation is: JVC Technical Services Europe GmbH Konrad-Adenauer-Allee 1-11 61118 Bad Vilbel Duitsland

Informatie voor gebruikers over het verwijderen van oude apparatuur en batterijen



Producten



Batterij

[Alleen Europese Unie]

Deze symbolen geven aan dat apparaat met dit symbool niet mag worden weggegooid als algemeen huishoudelijk afval. Als u het product of de batterij wilt weggooiden, kunt u inzamelsystemen of faciliteiten voor een geschikte recycling gebruiken.

Opmerking: Het teken Pb onder het batterijsymbool geeft aan dat deze batterij lood bevat.

Belangrijke veiligheidsinstructies

De projector is ontwikkeld en getest volgens de nieuwste veiligheidsstandaards voor ict-apparatuur. Voor een veilig gebruik van dit product dient u de instructies in deze handleiding en op de verpakking van het product nauwkeurig op te volgen.

1. Lees deze gebruikershandleiding aandachtig door voordat u de projector gaat gebruiken. Bewaar deze handleiding op een veilige plek voor naslag in de toekomst.
2. Plaats de projector tijdens het gebruik altijd op een stabiel en niet hellend oppervlak.
 - Plaats de projector nooit op een instabiel wagentje, standaard of tafel omdat deze dan kan vallen en kan worden beschadigd.
 - Plaats geen ontvlambare stoffen in de buurt van de projector.
 - Maak geen gebruik van de projector als deze gekanteld staat in een hoek van meer dan 10 graden (naar links of rechts) of in een hoek van meer dan 15 graden (voor naar achter).
3. Plaats de projector niet verticaal. De projector kan dan vallen en letsel veroorzaken of beschadigd raken.
4. Plaats de projector niet in de volgende omgevingen:
 - Slecht geventileerde of gesloten ruimtes. Zorg dat de projector ten minste 50 cm van de muur staat en laat voldoende ruimte vrij rondom de projector.
 - Plekken waar de temperatuur extreem hoog kan oplopen, zoals in een auto met gesloten ramen.
 - Erg vochtige, stoffige of rokerige plaatsen die optische componenten mogelijk aantasten. Dit verkort de levensduur van de projector en verdonkert het beeld.
 - Plekken in de buurt van een brandalarm.
 - Locaties met omstandigheden die niet zijn vermeld in "[Projectorspecificaties](#)".
5. Blokkeer nooit de ventilatieopeningen als de projector is ingeschakeld (zelfs in stand-bystand).
 - Bedek de projector nooit met een voorwerp.
 - Plaats deze projector niet op een deken, beddengoed of op een ander zacht oppervlak.
6. Op plekken waar het voltage van het elektriciteitsnet kan fluctueren met ± 10 volt, wordt aanbevolen de projector via een stroomstabilisator, spanningspiekbeveiliging of ononderbroken voeding (UPS) aan te sluiten, afhankelijk van wat het beste past in uw situatie.
7. Trap niet op de projector of leg er geen voorwerpen op.

8. Plaats geen vloeistoffen in de buurt van of op de projector. Mocht er enige vloeistof in de projector zijn gemorst, dan wordt die niet gedekt door de garantie. Mocht de projector nat worden, trek dan de stekker uit het stopcontact en neem contact op met JVC om de projector te laten repareren.
9. Kijk tijdens het projecteren niet rechtstreeks in de lens van de projector. Dit kan uw ogen beschadigen.



RG2 IEC 62471-5:2015

10. Gebruik de projectorlamp niet langer dan de voorgeschreven levensduur. Als u de lamp toch langer gebruikt, kan deze in zeldzame gevallen breken.
11. De lamp wordt erg heet tijdens het gebruik. Laat de projector ongeveer 45 minuten afkoelen voordat u de lamp vervangt.
12. Probeer de lampcomponenten nooit te vervangen voordat de projector is afgekoeld en de stekker uit het stopcontact is getrokken.
13. Dit product kan beelden omgekeerd weergeven, zodat plafondmontage mogelijk is. Gebruik alleen een geschikte plafondmontageset van JVC voor de montage.
14. DEZE APPARATUUR MOET WORDEN GEAARD.
15. Als u het apparaat installeert, monteert u een goed toegankelijke schakelaar in de bedrading, of steek de stekker in een goed bereikbaar stopcontact in de buurt van het apparaat. Als een probleem optreedt tijdens het gebruik van het apparaat, drukt u op de schakelaar om de stroom uit te schakelen of trekt u de stekker uit het stopcontact.

Waarschuwing m.b.t. hoge temperatuur

De temperatuur van de behuizing rond en boven de luchtopeningen kan hoog oplopen als de projector wordt gebruikt. Het aanraken van deze plekken tijdens het gebruik kan resulteren in brandwonden op de handen. Raak deze plekken niet aan. Doet u dit toch, dan kan dat brandwonden veroorzaken. Let er bijzonder goed op dat kleine kinderen deze plekken niet aanraken. Plaats bovendien geen metalen voorwerpen op deze plekken. Vanwege de warmte van de projector kan dit namelijk ongelukken of letsel veroorzaken.

Montage van de projector op het plafond

Als u de projector tegen het plafond wilt bevestigen, is het raadzaam de plafondmontageset voor projectoren te gebruiken voor een veilige en stevige montage.

Doet u dit niet, is het risico aanwezig dat de projector kan vallen wegens onjuiste bevestiging aan het plafond door schroeven van de onjuiste dikte of lengte te gebruiken.

U kunt de plafondmontageset voor projectoren kopen bij de leverancier van uw projector. We raden u aan een aparte veiligheidskabel aan te schaffen die compatibel is met het Kensington-slot. Maak deze kabel vast aan de sleuf voor het Kensington-slot op de projector en aan de houder. Wanneer de projector loskomt van de houder, blijft het apparaat toch veilig zitten.

Open deze projector niet zelf. De onderdelen van het apparaat staan onder hoge, levensgevaarlijke spanning. Het enige onderdeel dat u zelf kunt vervangen, is de lamp. Zie pagina 42.

U mag nooit andere onderdelen losmaken of verwijderen. Laat reparaties uitsluitend over aan gekwalificeerde professionele reparateurs.



Bewaar de originele verpakking voor eventueel vervoer in de toekomst. Als u de projector na gebruik moet vervoeren, stel dan de lenspositie in op een geschikte positie, plaats het lenskussen rond de lens en pas het lenskussen in het projectorkussen om beschadiging tijdens het transport tegen te gaan.

Als u denkt dat de projector moet worden gerepareerd, breng de projector dan uitsluitend naar een gekwalificeerde reparateur.

Vochtcondensatie

Gebruik de projector nooit onmiddellijk nadat de projector van een koude naar een warme plek is gebracht. Als de projector aan zo'n temperatuurverandering wordt blootgesteld, kan vocht op belangrijke interne onderdelen condenseren. Bij zo'n temperatuurverandering gebruikt u de projector niet gedurende ten minste 2 uur, om te voorkomen dat de projector beschadigt.

Vermijd vluchtige vloeistoffen

Gebruik geen vluchtige vloeistoffen, zoals insecticide of bepaalde reinigingsmiddelen, in de buurt van de projector. Plaats geen rubberen of plastic producten gedurende langere tijd tegen de projector. Deze kunnen vlekken op de buitenkant achterlaten. Mocht u de projector met een chemisch behandelde doek reinigen, volg dan de veiligheidsinstructies van het schoonmaakmiddel.

Wegwerpen

Dit product bevat de volgende materialen, welke schadelijk kunnen zijn voor het menselijke lichaam en het milieu.

- Lood, dit zit in het soldeer.
- Kwik, dit zit in de lamp.

Wilt u het product of gebruikte lampen wegwerpen, neem dan contact op met uw gemeente met informatie over de regelgeving.

Overzicht

Inhoud van de verpakking

Pak alles voorzichtig uit en controleer of alle onderstaande items aanwezig zijn. Afhankelijk van de plaats van aankoop, zijn bepaalde items wellicht niet beschikbaar. Controleer dit op de plek van aankoop.

 **Bepaalde accessoires kunnen verschillen per regio.**

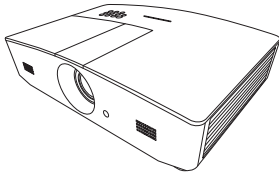

Projector



Afstandsbediening met batterij*

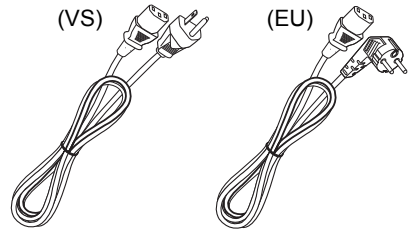

Stroomkabel

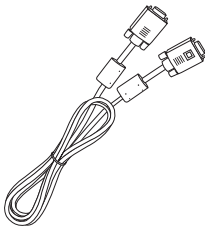

VGA-kabel



Cd met gebruikershandleiding

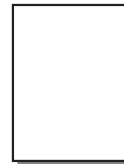

Snelgids

***Trek het kaartje weg voordat u de afstandsbediening gebruikt.**

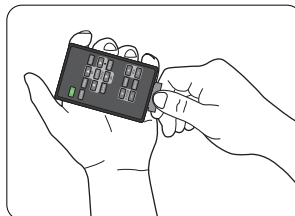

Buitenkant van de projector

Voorkant en bovenkant

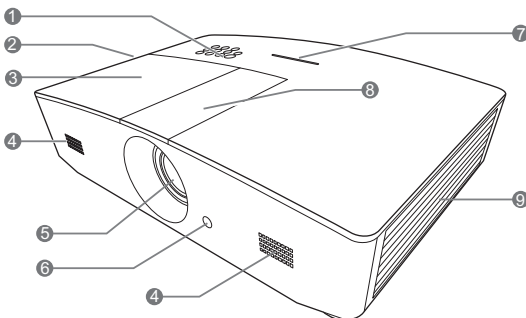

1. Bedieningspaneel (zie "[Besturingspaneel](#)" voor details.)
2. Ventilatie (warme lucht uit)
3. Lampdeksel
4. Luidsprekerrooster
5. Projectielens
6. IR-sensor afstandsbediening voorkant
7. Led-indicator
8. Paneelafdekking van de lensaanpassing (zie "[Besturingspaneel](#)" voor details.)
9. Ventilatie (koele lucht in)

Achterkant/onderkant

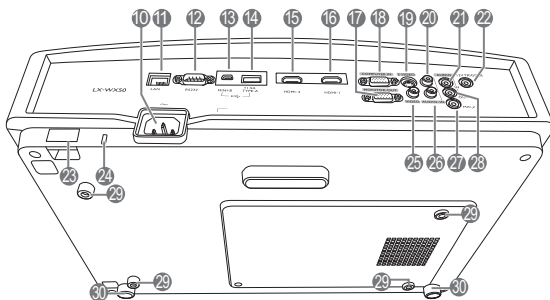

10. Aansluiting netsnoer
11. RJ45 lan-ingang
12. RS-232-besturingspoort
13. Mini-usb-poort
Voor onderhoud.
14. Usb-type-A-poort
Voor het opladen van externe apparaten.
15. HDMI-2-poort
16. HDMI-1-poort
17. RGB-sigitaaluitgang
18. RGB (pc)-/componentvideo (YPbPr/ YCbCr)-signaalinput
19. S-Video-ingang
20. Audio-ingang (R)
21. Audio-ingang
22. 12 VDC-uit-aansluiting
Te gebruiken om externe apparaten aan te sturen, zoals een elektrisch scherm of belichtingsbesturing, enz. Neem contact op met uw verkoper voor informatie over de aansluiting van deze apparaten.
23. Beveiligingsbalk
24. Sleuf voor veiligheidsslot
25. Video-ingang
26. Audio-ingang (L)
27. Microfoonaansluiting
28. Audio-uitgang
29. Gatenvoor plafondmontage
30. Verstelvoetjes

Bedieningselementen en functies

Besturingspaneel

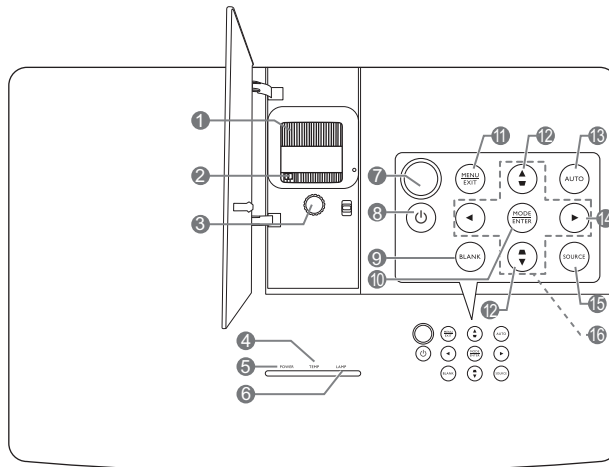

1. Focusing

Hiermee past u de scherpstelling van het geprojecteerde beeld aan.

2. Zoomring

Hiermee past u de grootte van het beeld aan.

3. Lensverschuivingsring

Hiermee past u de positie van het geprojecteerde beeld aan.

4. TEMP (waarschuwingslampje temperatuur)

Brandt rood als de temperatuur van de projector te hoog wordt.

5. POWER (Aan/uit-indicator)

Brandt of knippert als de projector wordt gebruikt.

6. LAMP (Lamp-indicator)

Geeft de status van de lamp aan. Brandt of knippert als er een probleem is met de lamp.

7. IR-sensor bovenkant

8. AAN/UIT

Dit zet de projector aan of op stand-by.

9. BLANK

Hiermee kunt u de schermafbeelding verbergen. Druk op een willekeurige toets op de projector of afstandsbediening om het beeld te herstellen.

10. MODE

Kies een beschikbare beeldinstellingsmodus.

ENTER

Activeert het geselecteerde menu-item van het On-Screen Display (OSD)-menu.





11. MENU

- Opent het On-Screen Display (OSD)-menu.
- Keert terug naar het vorige OSD-menu, sluit en bewaart de menu-instellingen.

EXIT

Gaat terug naar eerdere OSD-menu's, verlaat het OSD-menu en bewaart alle gemaakte veranderingen in het schermmenu (OSD).

12. Keystone-toetsen (,)

Opent het venster **Keystone**. Gebruik , , ,  om handmatig beelden te corrigeren die vervormd zijn door projectie onder een hoek.

13. AUTO

Bepaalt automatisch de beste timings voor het beeld.

14.

Activeert de paneeltoetsblokkering.

Ontgrendel de toetsen door  drie seconden ingedrukt te houden of via de instelling in het OSD-menu met de afstandsbediening.

15. SOURCE

Opent de ingangselectiebalk.

16. Pijltoetsen (◀, ▲, ▶, ▼)

Als het On-Screen Display (OSD)-menu is geactiveerd, gebruikt u deze toetsen als pijltoetsen om de gewenste menu-items te selecteren en om aanpassingen uit te voeren.

Afstandsbediening

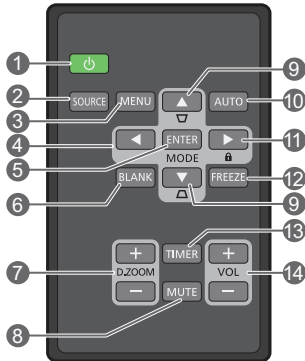

1. **⏻ AAN/UIT**

Dit zet de projector aan of op stand-by.

2. **SOURCE**

Opent de ingangselectiebalk.

3. **MENU**

- Opent het On-Screen Display (OSD)-menu.
- Keert terug naar het vorige OSD-menu, sluit en bewaart de menu-instellingen.

4. **Pijltoetsen (◀ links, ▶ rechts, ▲ omhoog, ▼ omlaag)**

Als het On-Screen Display (OSD)-menu is geactiveerd, gebruikt u deze toetsen als pijltoetsen om de gewenste menu-items te selecteren en om aanpassingen uit te voeren.

5. **ENTER**

Hiermee activeert u het geselecteerde menu-item in het schermmenu (OSD).

MODE

Kies een beschikbare beeldmodus.

6. **BLANK**

Maakt het beeld leeg. Druk op een willekeurige toets op de projector of afstandsbediening om het beeld te herstellen.

7. **D. ZOOM+/D. ZOOM-**

Toont de zoombalk.

- **D. ZOOM+**: Als de zoombalk zichtbaar is, kan de grootte van het geprojecteerde beeld worden aangepast. Als het beeld is vergroot, navigeert u met ▲/▼/◀/▶ over het beeld.
- **D. ZOOM-**: Als het beeld is vergroot, verkleint dit de grootte van het geprojecteerde beeld. Herstel de oorspronkelijke beeldgrootte door op **AUTO** te drukken.

8. **MUTE**

Schakelt het geluid tijdelijk uit.

9. **Keystone-toetsen (▾, ▴)**

Opent het venster **Keystone**. Gebruik ◀, ▲, ▶, ▼ om handmatig beelden te corrigeren die vervormd zijn door projectie onder een hoek.

10. **AUTO**

Bepaalt automatisch de beste timings voor het beeld.

11. **🔒**

Activeert de paneeltoetsblokkering. Ontgrendel de toetsen door ▶ drie seconden ingedrukt te houden of via de instelling in het OSD-menu met de afstandsbediening.

12. **FREEZE**

Zet het geprojecteerde beeld stil.

13. **TIMER**

Hiermee kunt u een timer op het scherm activeren of deactiveren op basis van uw eigen timerinstelling.

14. **VOL+**

Zet het geluidsvolume van de projector hoger.

VOL-

Zet het geluidsvolume van de projector lager.

De batterij van de afstandsbediening plaatsen/vervangen

1. Verwijder de batterijhouder zoals is aangegeven. Houd de vergrendeling ingedrukt terwijl u de batterijhouder eruit trekt.
2. Plaats de nieuwe batterij in de houder. Let erop dat de positieve pool zich aan de buitenzijde bevindt.
3. Druk de houder in de afstandsbediening.

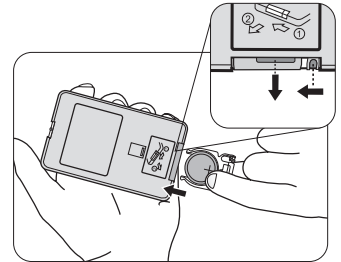

- **Leg de afstandsbediening en de batterij niet in extreem warme of vochtige omgevingen, zoals in een keuken, badkamer, sauna, solarium of in een gesloten auto.**
- **Gebruik alleen dezelfde batterijen of batterijen van hetzelfde type dat door de fabrikant van de batterij wordt aanbevolen.**
- **Gooi batterijen weg volgens de instructies van de fabrikant en volgens de plaatselijke milieuregelgeving.**
- **Werp batterijen nooit in vuur. Dit kan een explosie veroorzaken.**
- **Als de batterijen leeg zijn of als u de afstandsbediening gedurende langere tijd niet gebruikt, verwijdert u de batterijen om beschadiging van de afstandsbediening door lekkende batterijen te voorkomen.**

Effectief bereik van de afstandsbediening

De afstandsbediening moet in een hoek van 30 graden ten opzichte van de IR-sensor van de projector worden gehouden om correct te functioneren. De afstand tussen de afstandsbediening en de sensor(en) mag niet meer dan 8 meter (~ 26 voet) bedragen.

Zorg dat geen obstakels tussen de afstandsbediening en de IR-sensor(en) op de projector zijn geplaatst.

- **De projector bedienen via de voorkant** • **De projector bedienen via de bovenkant**

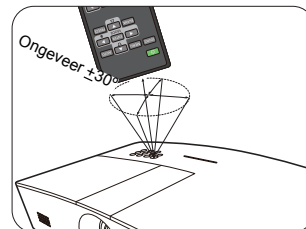
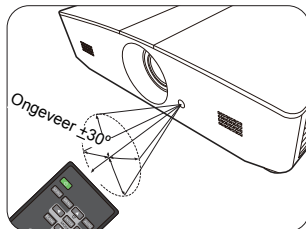



Installatie

Het kiezen van een plek

Voordat u een plek voor de projector kiest, houdt u rekening met de volgende zaken:

- Formaat en positie van het scherm
- Plek van het stopcontact
- Locatie en afstand tussen de projector en de rest van de apparatuur

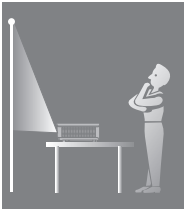
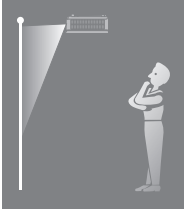
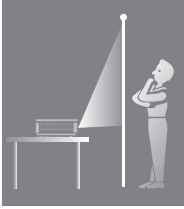
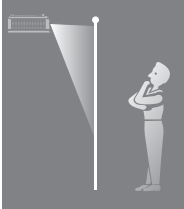
U kunt de projector op de volgende manieren installeren.

<p>1. Tafel voor:</p> <p>Selecteer deze plek als u de projector op de vloer en voor het scherm plaatst.</p> <p>Als u een snelle opstelling en draagbaarheid wenst, is dit de meest gebruikte opstelling.</p> <p>Schakel de projector in en maak de volgende instellingen:</p> <p>SYSTEEMINSTLL: Basis > Projectorpositie > Tafel voor</p>		<p>3. Plafond voor:</p> <p>Selecteer deze locatie als de projector aan het plafond voor het scherm wordt gehangen.</p> <p>Schakel de projector in en maak de volgende instellingen:</p> <p>SYSTEEMINSTLL: Basis > Projectorpositie > Plafond voor</p>	
<p>2. Tafel achter:</p> <p>Selecteer deze plek als u de projector op de vloer en achter het scherm plaatst.</p> <p>Schakel de projector in en maak de volgende instellingen:</p> <p>SYSTEEMINSTLL: Basis > Projectorpositie > Tafel achter</p>		<p>4. Plafond achter:</p> <p>Selecteer deze locatie als de projector aan het plafond achter het scherm wordt gehangen.</p> <p>Schakel de projector in en maak de volgende instellingen:</p> <p>SYSTEEMINSTLL: Basis > Projectorpositie > Plafond achter</p>	
<p> Hiervoor is een speciaal scherm voor achterwaartse projectie vereist.</p>		<p> Hiervoor zijn een scherm voor achterwaartse projectie en een geschikte plafondmontageset vereist.</p>	

De gewenste beeldgrootte van de projectie instellen

De grootte van het geprojecteerde beeld wordt bepaald door de afstand van de projectorlens tot het scherm, de zoominstelling en het videoformaat.

Projectieafmetingen

Zie onderstaande illustratie en tabel voor hulp bij het bepalen van de projectieafstand.

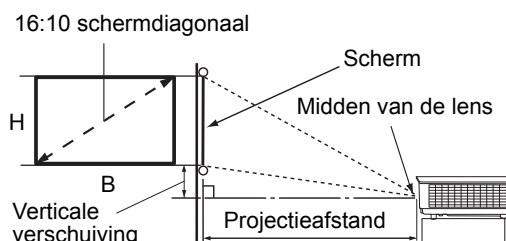

Beeldgrootte (16:10)			Projectieafstand		Verticale verschuiving (inch)
Schermdiagonaal (inch)	B (inch)	H (inch)	Breed (voet)	Tele (voet)	
60	50,9	31,8	4,8	7,6	1,6
70	59,4	37,1	5,6	8,9	1,9
80	67,8	42,4	6,4	10,2	2,1
90	76,3	47,7	7,2	11,5	2,4
100	84,8	53,0	8,0	12,7	2,6
110	93,3	58,3	8,8	14,0	2,9
120	101,8	63,6	9,5	15,3	3,2
130	110,2	68,9	10,3	16,6	3,4
140	118,7	74,2	11,1	17,8	3,7
150	127,2	79,5	11,9	19,1	4,0
160	135,7	84,8	12,7	20,4	4,2
170	144,2	90,1	13,5	21,6	4,5
180	152,6	95,4	14,3	22,9	4,8
190	161,1	100,7	15,1	24,2	5,0
200	169,6	106,0	15,9	25,5	5,3
210	178,1	111,3	16,6	26,6	5,6
220	186,6	116,6	17,4	27,9	5,8
230	195,0	121,9	18,2	29,1	6,1
240	203,5	127,2	19,0	30,4	6,4

Alle maten zijn benaderingen en kunnen afwijken van de daadwerkelijke formaten. Als u de projector in een permanente opstelling installeert, wordt aanbevolen dat u de projectiegrootte, afstand en optische karakteristieken met de projector zelf uitprobeert voordat u de projector daadwerkelijk installeert. Op deze manier kunt u de exacte montagepositie bepalen die het beste past in uw opstelling.

De projectielens verticaal verschuiven

De verticale lensverschuiving zorgt voor flexibiliteit bij de montage van de projector. Hiermee kan de projector iets boven of onder de bovenrand van het geprojecteerde beeld worden geplaatst.

De lensverschuiving (offset) wordt uitgedrukt als een percentage van de geprojecteerde beeldhoogte. Het wordt gemeten als een verschuiving vanaf het verticale midden van het beeld. U gebruikt de knop om de projectielens omhoog of omlaag binnen het toegestane bereik te schuiven, afhankelijk van de gewenste beeldpositie.

De lens verschuiven:

1. Druk zachtjes omlaag op de grendel van de paneelafdekking van de lensaanpassing (aangegeven met een punt) om deze open te klikken.
2. Til de paneelafdekking van de lensaanpassing omhoog.
3. Draai aan de lensverschuivingsring om de positie van het geprojecteerde beeld aan te passen.
4. Als u klaar bent, drukt u de paneelafdekking van de lensaanpassing omlaag om deze dicht te klikken.

- Als de positie van het scherm vast staat

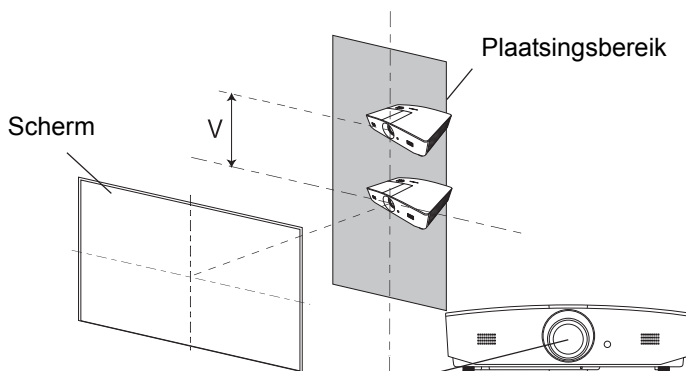

- Als de positie van de projector vast staat

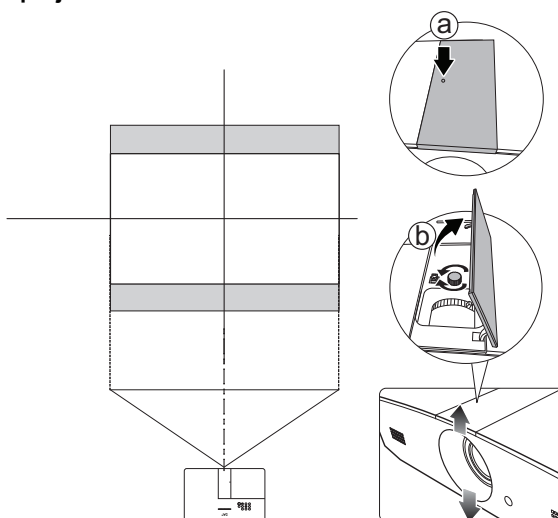

-  Draai de knop niet te vast.
- Het aanpassen van de lensverschuiving heeft geen invloed op de beeldkwaliteit. In het onwaarschijnlijke geval dat het beeld vervormd wordt geprojecteerd, zie "[Het geprojecteerde beeld aanpassen](#)" voor details.

Aansluitingen

Als u een signaalbron aansluit op de projector, volg dan deze instructies:

1. Schakel alle apparatuur uit voordat deze aansluit.
2. Gebruik de juiste signaalkabels voor elke bron.
3. Zorg dat de kabels goed zijn geplaatst.

☞ • Niet alle kabels die in de onderstaande verbindingen zijn weergegeven, worden meegeleverd met de projector (zie "Inhoud van de verpakking"). Deze kabels zijn verkrijgbaar bij elektronikawinkels.

Onderstaande afbeeldingen dienen slechts ter illustratie. De aansluitingen op de achterzijde van de projector verschillen per projectormodel.

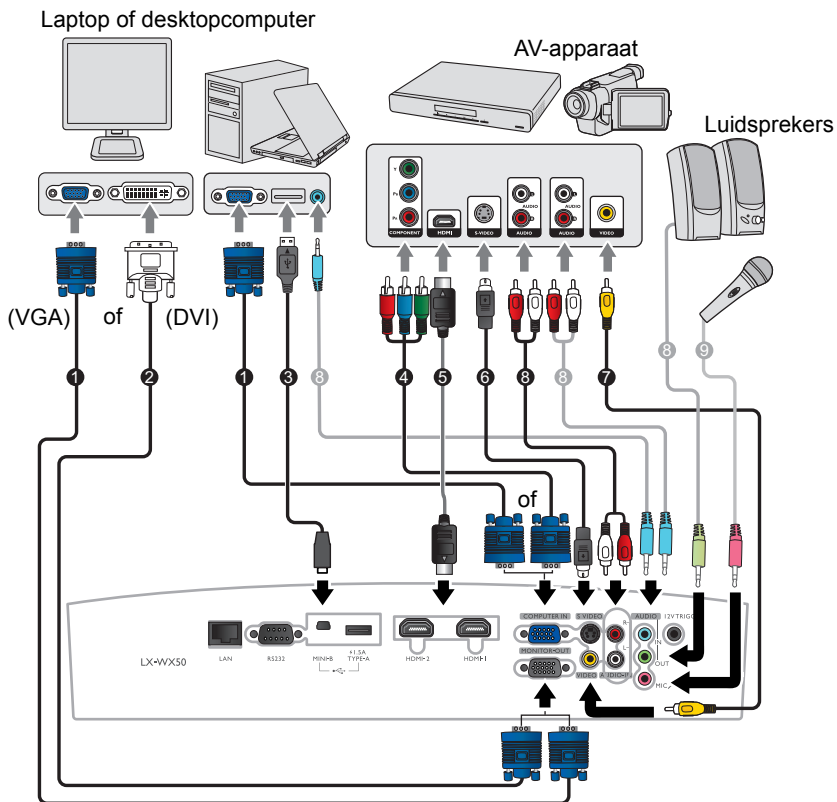

- | | |
|--|------------------|
| 1. VGA-kabel | 5. HDMI-kabel |
| 2. VGA-naar-DVI-kabel | 6. S-Video-kabel |
| 3. Usb-kabel | 7. Videokabel |
| 4. Componentvideo-naar-VGA (of D-sub) adapterkabel | 8. Audiokabel |
| | 9. Microfoon |

Bediening

De projector opstarten

1. Sluit het netsnoer aan op de projector en stop de stekker in een stopcontact. Schakel het stopcontact in (indien nodig). **POWER (Aan/uit-indicator)** op de projector brandt oranje zodra de stroom is ingeschakeld.



⚠ **Gebruik het bijgesloten netsnoer om mogelijk gevaar, zoals een elektrische schok of brand, te voorkomen.**

2. Druk op  om de projector te starten. **POWER (Aan/uit-indicator)** knippert groen en blijft groen als de projector is ingeschakeld.

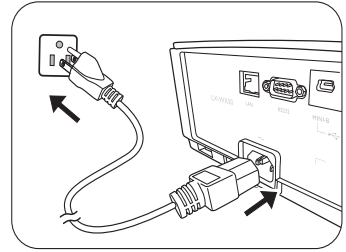
Tijdens het opwarmen gaan de ventilatoren draaien en een opstartbeeld verschijnt in beeld. De projector reageert tijdens het opwarmen niet op verdere opdrachten.



De projector uitschakelen

1. Druk op . Als de projector wordt uitgeschakeld, verschijnt een bevestiging.
2. Druk nogmaals op . De **POWER (Aan/uit-indicator)** knippert oranje en de ventilatoren blijven ongeveer twee minuten draaien om de lamp af te koelen. Tijdens het afkoelen reageert de projector niet op opdrachten.
3. Als het afkoelen klaar is, brandt de **POWER (Aan/uit-indicator)** oranje.

Als de projector gedurende langere tijd niet wordt gebruikt, trek dan het netsnoer uit het stopcontact.

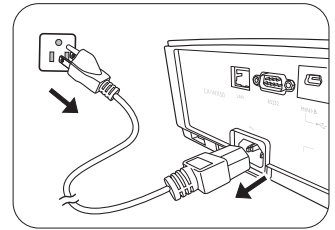

☞ **Probeer de projector niet onmiddellijk weer in te schakelen als deze net is uitgeschakeld, aangezien grote hitte nadelig is voor de levensduur van de lamp. De daadwerkelijke levensduur van de lamp kan variëren, afhankelijk van de omgevingsomstandigheden en het gebruik.**

Een ingangssignaal selecteren

De projector kan tegelijkertijd op verschillende apparaten worden aangesloten. Er kan echter op slechts één scherm op volledig scherm worden weergegeven. Tijdens het opstarten zoekt de projector automatisch beschikbare signalen.

Als u wilt dat de projector altijd automatisch signalen zoekt:

- Ga naar het menu **INGANG** en activeer **Snel automatisch zoeken**. (zie "[Snel automatisch zoeken](#)" op pagina 26)

De video-ingang selecteren:

1. Druk op **SOURCE** om de ingangselectiebalk te openen.



2. Druk op **▲/▼** totdat het gewenste signaal is geselecteerd en druk op **ENTER**.

Zodra het signaal is gevonden, wordt de informatie over de geselecteerde ingang een aantal seconden in beeld gebracht. Als er meerdere apparaten op de projector zijn aangesloten, herhaal dan stappen 1-2 om een ander signaal te zoeken.

 Zie "[Projectorspecificaties](#)" voor de eigenresolutie van deze projector. Voor het beste beeldresultaat kiest u een ingangssignaal dat ook gebruik maakt van deze resolutie. Andere resoluties worden door de projector aangepast, afhankelijk van de instelling **Beeldverhouding**, waardoor enige beeldvervalsing of verlies van beeldkwaliteit kan optreden. Zie "[Beeldverhouding](#)" voor details.

Het geprojecteerde beeld aanpassen

De projectiehoek aanpassen

De projector beschikt over 2 verstelvoetjes. Deze verstelloeten wijzigen de beeldhoogte en de projectiehoek. Schroef de voet zover in of uit als nodig is om de projectiehoek te richten en recht te krijgen.

☞ Als het scherm en projector niet loodrecht tegenover elkaar staan, krijgt het geprojecteerde beeld de vorm van een verticale trapezoid. Zie "[Het beeld automatisch aanpassen](#)" voor details om dit te corrigeren.

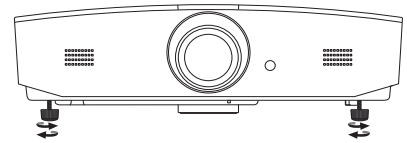

⚠ Kijk niet in de lens wanneer de projectorlamp brandt. Het felle licht kan schade toebrengen aan uw ogen.

Pas goed op als u op de verstellerknop drukt want deze bevindt zich vlak bij de afzuiging voor de warme lucht.

Het beeld automatisch aanpassen

In sommige gevallen is het nodig om de beeldkwaliteit van het pc-signaal bij te stellen. Druk op **AUTO** om dit te doen. Binnen 3 seconden past de ingebouwde automatische bijstelfunctie de waarden van Frequentie en Klok aan, zodat er een optimale beeldkwaliteit wordt geproduceerd.

De informatie over het actuele ingangssignaal verschijnen 3 seconden lang in de hoek van het scherm.

☞ Deze functie is alleen beschikbaar als het pc-signaal is geselecteerd.

Het beeldformaat en de helderheid fijn afstellen

Pas de grootte van het geprojecteerde beeld aan door aan de zoomring van de projector te draaien nadat de paneelafdekking van de lensaanpassing is geopend.

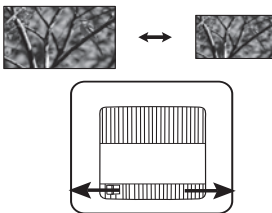

Maak het beeld scherper door aan de zoomring van de projector te draaien nadat de paneelafdekking van de lensaanpassing is geopend.

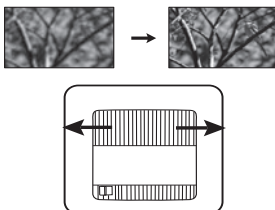

Keystone corrigeren

Keystone verwijst naar het effect waarbij het geprojecteerde beeld merkbaar groter is aan bovenkant of onderkant. Dit doet zich voor als de projector niet loodrecht op het scherm staat.

Behalve door de hoogte van de projector aan te passen, kunt u dit als volgt handmatig aanpassen:

1. Gebruik een van de volgende stappen om het venster **Keystone** te openen:
 - Druk op ▲/▼ of ▼/▲ op de projector.
 - Druk op ▲/▼ of ▼/▲ op de afstandsbediening.
 - Ga naar het menu **WEERGAVE**, selecteer **Keystone** en druk op **ENTER**. (Zie "[Met het OSD-menu](#)" voor details over het openen van het OSD-menu.)
2. Onderstaande illustraties tonen hoe de keystonevervorming wordt gecorrigeerd:

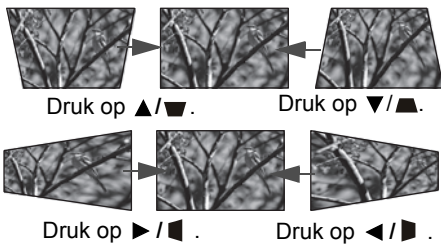

- Corrigeer keystone aan de onderkant van het beeld met ▲ of ▲/▼.
- Corrigeer keystone aan de bovenkant van het beeld met ▼ of ▼/▲.
- Corrigeer keystone aan de linkerkant van het beeld met ► of ►/◄.
- Corrigeer keystone aan de rechterkant van het beeld met ◀ of ◀/▶.

Als u klaar bent, drukt u op **MENU** om de wijzigingen op te slaan en af te sluiten.

Beeldhoeken corrigeren

Zie "[Hoekcorrectie](#)" op pagina 22.

Menufuncties

Info over de OSD-menu's

Open het OSD-menu door op **MENU** te drukken.

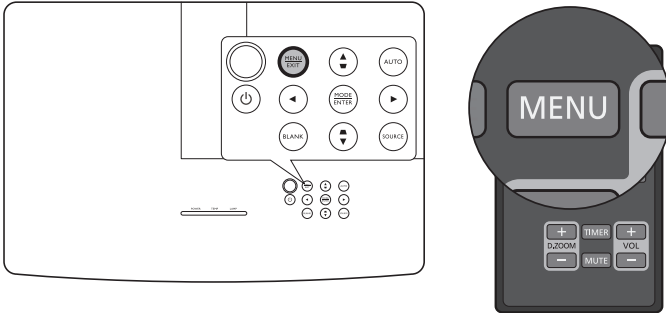

Met het OSD-menu

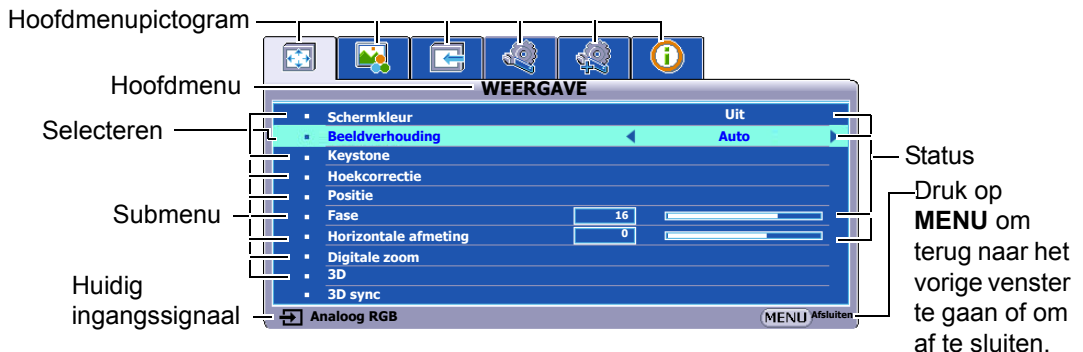



U opent het OSD-menu door op **MENU** op de projector of afstandsbediening te drukken. Het bevat de volgende hoofdmenu's. Zie de koppelingen van alle menu-items hieronder voor meer informatie.





1. **WEERGAVE** menu (zie pagina 21)
2. **BEELD** menu (zie pagina 24)
3. **INGANG** menu (zie pagina 26)
4. **SYSTEEMINSTLL: Basis** menu (zie pagina 27)
5. **SYSTEEMINSTLL: Geavanceerd** menu (zie pagina 28)
6. **INFORMATIE** menu (zie pagina 31)

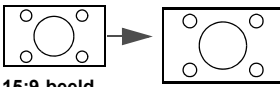

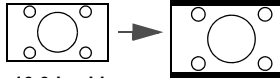
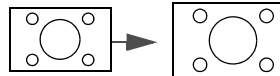
Welke menu-items beschikbaar zijn, is afhankelijk van de aangesloten videoingangen of de specifieke instellingen. Menu-items die niet beschikbaar zijn, worden grijs gemaakt.

- Navigeer door de menu-items met de pijltoetsen (◀/▶/▲/▼) op de projector of afstandsbediening.
- Bevestig het geselecteerde menu-item met **ENTER**.



WEERGAVE menu







Submenu	Functies en beschrijvingen
Schermkleur	Schakel deze functie in om de kleur van het geprojecteerde beeld te corrigeren als het projectieoppervlak niet wit is. U kunt kleuren kiezen die lijken om die van het projectieoppervlak. Kies uit deze opties: Lichtgeel, Roze, Lichtgroen, Blauw of Schoolbord .
Beeldverhouding	<p>  In de onderstaande afbeeldingen zijn de zwarte gedeelten inactief en de witte gedeelten actief. </p> <ul style="list-style-type: none"> Auto  Past de grootte van een beeld proportioneel aan zodat de horizontale of verticale zijde bij de eigen resolutie van de projector past. Hierdoor wordt het meeste van het scherm benut en blijft de beeldverhouding ongewijzigd. Werkelijk  Geeft het beeld zodanig weer dat het in het midden van het scherm wordt weergegeven met de oorspronkelijke beeldverhouding. 4:3  Past het beeld zodanig aan dat het in het midden van het scherm wordt weergegeven met een beeldverhouding van 4:3. 16:9  Past het beeld zodanig aan dat het in het midden van het scherm wordt weergegeven in een beeldverhouding van 16:9. 16:10  Past het beeld zodanig aan dat het in het midden van het scherm wordt weergegeven in een beeldverhouding van 16:10.
Keystone	Zie " Keystone corrigeren " voor details.

Hoekcorrectie	<p>Hiermee kunt u handmatig vier hoeken van het beeld aanpassen:</p> <ol style="list-style-type: none"> 1. Druk op ENTER om het venster Hoekcorrectie te openen. 2. Gebruik ▲/▼/◀/▶ om de hoek die u wilt aanpassen te selecteren en druk op ENTER. 3. Gebruik ▲/▼/◀/▶ om de vorm van de geselecteerde hoek aan te passen. 4. Druk op MENU om terug te keren naar het venster Hoekcorrectie om een andere hoek te kiezen of om af te sluiten.
Positie	<p>Geeft het Positie-venster weer. Gebruik de pijltoetsen op de projector of afstandsbediening om de positie van het geprojecteerde beeld aan te passen.</p> <p>De waardes onderin het venster veranderen met elke druk op de toets.</p> <p> Deze functie is alleen beschikbaar als het signaal PC is geselecteerd.</p>
Fase	<p>Hiermee past u de klokfase aan om vervorming van het beeld te verminderen.</p> <p> Deze functie is alleen beschikbaar als het signaal PC is geselecteerd.</p>
Horizontale afmeting	<p>Stelt de horizontale breedte van het beeld in.</p> <p> Deze functie is alleen beschikbaar als het signaal PC is geselecteerd.</p>
Digitale zoom	<p>Hiermee kunt u het beeld vergroten en details erop vinden:</p> <ol style="list-style-type: none"> 1. Druk op ENTER om de zoombalk te openen. 2. Druk herhaaldelijk op ▲ om het beeld te vergroten naar de gewenste grootte. 3. Navigeer door het beeld door op ENTER te drukken om naar de panning-modus te schakelen en druk op de pijltoetsen (▲/▼/◀/▶) om door het beeld te navigeren. U kunt alleen door het beeld navigeren als het is uitvergroot. U kunt het beeld verder uitvergroten terwijl u details zoekt. 4. Verklein de beeldgrootte door op ENTER te drukken om terug te schakelen naar de in/uitzoomfunctie. Druk op AUTO om de oorspronkelijke beeldgrootte te herstellen. U kunt ook herhaaldelijk op ▼ drukken totdat de oorspronkelijke beeldgrootte is hersteld. <p> De functie is toegankelijk via de afstandsbediening.</p>

<p>3D</p>	<p>Deze projector ondersteunt het afspelen van driedimensionale (3D) content vanaf 3D-compatibele videoapparatuur en andere beeldbronnen, zoals PlayStation-consoles (met 3D-gamedisks), 3D Blu-rayspelers (met 3D Blu-raydisks), 3D TV (met 3D-kanaal), en dergelijke. Nadat de 3D-videoapparatuur op de projector is aangesloten, draagt u de DLP link 3D-bril en zorgt u dat deze is ingeschakeld om 3D-beelden te bekijken.</p> <p> Houd rekening met het volgende als u 3D-beelden bekijkt,</p> <ul style="list-style-type: none"> • het beeld kan vervormd lijken. Dit is geen storing van het product. • neem voldoende pauzes als u 3D-beelden bekijkt. • stop met kijken naar 3D-beelden zodra u moe wordt of u onprettig voelt. • houd een afstand tot het scherm van ongeveer driemaal de effectieve hoogte van het scherm als u 3D-beelden bekijkt. • kinderen en personen met een overgevoeligheid voor licht, met hartproblemen of met een ander medisch probleem dienen voorzichtig te zijn met het bekijken van 3D-beelden. <p>De standaardinstelling is Auto en de projector kiest automatisch een geschikt 3D-formaat als 3D-beelden worden gedetecteerd. Als de projector het 3D-formaat niet kan herkennen, kiest u handmatig de gewenste 3D-modus.</p> <p> Als deze functie is ingeschakeld:</p> <ul style="list-style-type: none"> • wordt de helderheid van het geprojecteerde beeld verminderd. • de Beeldmodus kan niet worden aangepast. • de Verticale keystone kan slechts in beperkte mate worden aangepast.
<p>3D sync</p>	<p>Als het 3D-beeld is vervormd, kunt u deze functie inschakelen om de beelden voor linkeroog en rechteroog om te wisselen zodat u comfortabel van 3D-beelden kunt genieten.</p>

BEELD menu

Submenu	Functies en beschrijvingen
<p>Beeldmodus</p>	<p>Selecteert een vooraf ingestelde beeldus die past bij de gebruiksomgeving en beeldtype van het ingangssignaal.</p> <p>De vooraf ingestelde beeldmodi worden hieronder beschreven:</p> <ul style="list-style-type: none"> • Presentatie: is ontworpen voor presentaties. De helderheid primeert in deze modus opdat de kleuren overeenkomen met die van de pc of notebook. • Standaard: Geschikt voor computerbeelden of beelden met veel kleuren (films), enz. • sRGB: in deze modus worden de RGB-kleuren zo zuiver mogelijk weergegeven, waardoor de beelden levensecht worden, ongeacht de helderheidinstellingen. De modus is geschikt voor het bekijken van foto's die zijn gemaakt met een sRGB-compatibele en correct gekalibreerde camera, en voor het bekijken van grafische toepassingen en tekenprogramma's zoals AutoCAD. • Film: Met goed gebalanceerde kleurtinten en contrast bij lage helderheid, is dit met name geschikt voor het genieten van films in een volledig donkere omgeving (zoals in een bioscoop). • Gebruikersmodus 1/Gebruikersmodus 2: Roept aangepaste instellingen op. Nadat Gebruikersmodus 1/Gebruikersmodus 2 is geselecteerd, kunnen bepaalde submenu's van het menu WEERGAVE worden aangepast. Dit is afhankelijk van het geselecteerde ingangssignaal.
<p>De volgende functies zijn uitsluitend beschikbaar als Beeldmodus is ingesteld op Gebruikersmodus 1 of Gebruikersmodus 2.</p>	
<p>Helderheid</p>	<p>Hiermee past u de helderheid van het beeld aan. Pas deze optie zodanig aan, dat de zwarte gedeelten van het beeld daadwerkelijk zwart zijn en dat er nog details zichtbaar zijn in de donkere gedeelten.</p> <div style="display: flex; align-items: center;">  <div style="margin-left: 10px;"> <p>Hoe hoger de waarde, hoe helderder het beeld. Hoe lager de waarde, hoe donkerder het beeld.</p> </div> </div>
<p>Contrast</p>	<p>Stelt de mate van verschil tussen donker en licht in het beeld in. Na het aanpassen van de waarde van Helderheid, past u Contrast aan om de piekwaarde van het witniveau in te stellen.</p> <div style="display: flex; align-items: center;">  <div style="margin-left: 10px;"> <p>Hoe hoger de waarde, hoe groter het contrast.</p> </div> </div>

<p>Kleur</p>	<p>Hiermee past u het verzadigingsniveau van de kleuren aan - de sterkte van elke kleur in een videobeeld. Lagere instellingen produceren minder verzadigde kleuren. Wanneer u de minimumwaarde instelt, wordt het beeld zwart-wit.</p> <p>Als de instelling te hoog staat, worden de kleuren op het beeld te fel, waardoor het beeld onrealistisch wordt.</p> <p> Deze functie is alleen beschikbaar als een video-, S-video- of Component signaal is geselecteerd.</p>
<p>Tint</p>	<p>Hiermee past u de rode en groene kleurtonen van het beeld aan. Hoe hoger de waarde, hoe roder het beeld. Hoe lager de waarde, hoe groener het beeld.</p> <p> Deze functie is alleen beschikbaar als een video- of S-videosignaal is geselecteerd en de systeemindeling NTSC is.</p>
<p>Scherpte</p>	<p>Maakt het beeld scherper of zachter.</p> <div style="display: flex; align-items: center;">    </div> <p>Hoe hoger de waarde, hoe scherper het beeld. Hoe lager de waarde, hoe zachter het beeld.</p> <p> Deze functie is alleen beschikbaar als een video-, S-video- of Component signaal is geselecteerd.</p>
<p>BrilliantColor™</p>	<p>Deze functie maakt gebruik van een nieuw kleurverwerkingsalgoritme en systeemniveauverbeteringen voor een hogere helderheid, terwijl de kleuren getrouwer en pakkender in beeld komen. Het verhoogt de helderheid van de middentonen met meer dan 50%. Middentonen komen veel voor in video's en natuurlijke scènes, zodat de projector de beelden realistisch en natuurgetrouw weergeeft. Als u beelden van deze kwaliteit wilt, kies dan Aan. Als u Uit kiest, wordt BrilliantColor™ uitgeschakeld en kan Kleurtemperatuur niet meer worden opgeroepen.</p>
<p>Kleurtemperatuur*</p>	<p>De beschikbare opties voor de instellingen van kleurtemperatuur* verschillen naar gelang het aangesloten signaaltype.</p> <ul style="list-style-type: none"> • Koel: Maakt het beeld blauwachtig wit. • Normaal: De witte kleur behoudt de normale schakering. • Warm: Maakt het beeld roodachtig wit.

3D-kleurbeheer

Levert zes kleurreeksen (RGBCMY) die kunnen worden aangepast. U kunt deze seelcteren of het kleurbereik en verzadiging aanpassen.

1. Druk op **ENTER** om het venster **3D-kleurbeheer** te openen.
2. Selecteer **Kleur selecteren** en gebruik ◀/▶ om een kleur te selecteren uit **R** (Rood), **G** (Groen), **B** (Blauw), **C** (Cyaan), **M** (Magenta) en **G** (Geel).
3. Druk op ▼ om **Tint** te selecteren en gebruik ◀/▶ om het bereik ervan in te stellen. Een verhoging van het bereik omvat de kleuren die de twee naastliggende kleuren bevatten.

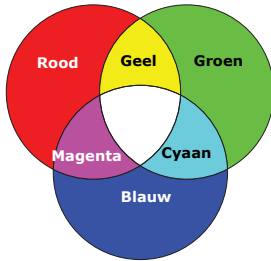

De illustratie laat zien hoe de kleuren met elkaar samenhangen.

Als u bijvoorbeeld **R** kiest en het bereik instelt op 0, wordt alleen puur rode kleur geselecteerd. Het verhogen van het bereik neemt ook rood op dat dicht bij geel en dicht bij magenta ligt.

4. Druk op ▼ om **Verzadiging*** te selecteren en druk op ◀/▶ om de waardes ervan in te stellen. Elke aangebrachte aanpassing is direct terug te vinden in het beeld. Als u bijvoorbeeld **R** kiest en het bereik instelt op 0, wordt alleen de verzadiging van puur rood beïnvloed.
5. Druk op ▼ om **Helderheid** te selecteren en druk op ◀/▶ om de waardes ervan in te stellen. Elke aangebrachte aanpassing is direct terug te vinden in het beeld. Als u bijvoorbeeld **R** kiest en het bereik instelt op 0, wordt alleen de helderheid van puur rood beïnvloed.
6. Herhaal de stappen 2 tot en met 5 totdat u alle gewenste aanpassingen hebt aangebracht.
7. Als u klaar bent, drukt u op **MENU** om af te sluiten.

*Uitleg over verzadiging



Dit is de hoeveelheid van de betreffende kleur in een videobeeld. Lagere instellingen produceren minder verzadigde kleuren; een instelling van "0" verwijdert de betreffende kleur volledig uit het beeld. Als de verzadiging te hoog is, wordt de betreffende kleur te sterk en onrealistisch.

INGANG menu



Submenu	Functies en beschrijvingen
Snel automatisch zoeken	Stelt in of de projector automatisch naar ingangsignalen zoekt. Selecteer Aan zodat de projector ingangssignalen zoekt totdat eentje wordt gevonden. Als de functie is ingesteld op Uit , selecteert de projector het laatst gebruikte ingangssignaal.

SYSTEEMINSTLL: Basis menu



Submenu	Functies en beschrijvingen
Presentatietimer	<p>De presentatietimer kan de presentatietijd op het scherm weergeven zodat u uw presentatie beter kunt indelen.</p> <ul style="list-style-type: none"> • Vooraf ingestelde tijd: Stelt de tijdsperiode in. Als de timer al is ingeschakeld, start deze opnieuw met aftellen zodra de Vooraf ingestelde tijd opnieuw is ingesteld. • Timerweergave: Hiermee kunt u bepalen of de timer gedurende de volgende tijdsperiodes zichtbaar is: <ul style="list-style-type: none"> • Altijd: Hiermee wordt de timer gedurende de gehele presentatietijd op het scherm weergegeven. • 1 min./2 min./3 min.: Geeft de timer op het scherm weer in de laatste 1/2/3 minute(n). • Nooit: Hiermee wordt de timer gedurende de gehele presentatietijd verborgen. • Timerpositie: Stelt de timerpositie in. • Aftelrichting: Stelt de gewenste aftelrichting in: <ul style="list-style-type: none"> • Optellen: Telt op vanaf 0 naar de ingestelde tijd. • Aftellen: Telt af vanaf de ingestelde tijd naar 0. • Herinnering voor geluid: Dit bepaalt of een geluidsherinnering wordt geactiveerd. Als dit is geactiveerd, hoort u een dubbele piepton zodra de laatste 30 seconden van het af/optellen ingaan, en drie pieptonen als de timer is afgelopen. • Aan/Uit: Selecteer Aan om het patroon te activeren. Selecteer Uit om dit te annuleren.
Taal (Language)	Hiermee stelt u de taal van de OSD-menu's in.
Projectorpositie	Zie " Het kiezen van een plek " voor details.
Automatisch uitschakelen	Voorkomt onnodige projectie als gedurende langere tijd geen signaal wordt gedetecteerd. Zie " Instellen van Automatisch uitschakelen " voor details.
12V-trigger	Schakelt de 12V-uitgang via de 12VDC-uitgang in of uit.
Inactief-timer	<p>Stelt de timer in voor een inactief scherm als BLANK wordt ingedrukt om het scherm te verbergen. Als de timer na verloop van tijd is verstreken en er geen actie is ondernomen om het inactieve scherm, keert het beeld automatisch terug naar het scherm. Als BLANK wordt ingedrukt als een audio-ingang is aangesloten, is wel nog geluid hoorbaar. Wanneer de vooraf ingestelde tijd niet overeenkomt met de presentatie, selecteert u Uitschakelen.</p> <p>Ongeacht of Inactief-timer is geactiveerd of uitgeschakeld, kunt u op de meeste toetsen op de projector of afstandsbediening drukken om het beeld te herstellen.</p>

Paneeltoetsblokkering	<p>Als de besturingstoetsen op de projector geblokkeerd zijn, kunnen de instellingen van de projector niet per ongeluk worden veranderd (bijvoorbeeld door kinderen).</p> <p>Als u Aan instelt voor deze functie, kunt u de projector niet bedienen met de besturingstoetsen, met uitzondering van  AAN/UIT.</p> <p>U kunt de toetsblokkering opheffen door  op de projector of afstandsbediening gedurende drie seconden ingedrukt te houden of door met de afstandsbediening Uit te selecteren.</p> <p> De functie is toegankelijk via de afstandsbediening of projectortoetsen.</p>
Slaaptimer	Stelt de timer voor automatisch uitschakelen in.
Opstartscherm	Hiermee selecteert u het logoscherm dat wordt weergegeven bij het opstarten van de projector. U hebt de keuze uit het JVC logoscherm, het scherm Blaauw of het scherm Zwart .

SYSTEEMINSTLL: Geavanceerd menu

Submenu	Functies en beschrijvingen
Hoogtemodus	<p>Selecteer deze modus wanneer u de projector op grote hoogte of bij hoge temperaturen gebruikt. Activeer deze functie als u zich op een hoogte tussen 1500 m – 3000 m boven zeeniveau bevindt en de omgevingstemperatuur tussen 0°C – 30°C ligt.</p> <p>Tijdens het gebruik van de Hoogtemodus wordt er wellicht meer geluid geproduceerd omdat de ventilatoren sneller moeten draaien voor een betere koeling en optimale prestaties.</p> <p>Als u de projector in andere dan deze extreme omstandigheden gebruikt, wordt het apparaat mogelijk automatisch uitgeschakeld om te voorkomen dat de projector oververhit geraakt. Schakel over naar Hoogtemodus om deze symptomen op te lossen. Dit betekent echter niet dat de projector in alle ruwe of extreme omstandigheden kan worden gebruikt.</p>
Geluidsinstellingen	<ul style="list-style-type: none"> • Geluid uit <p>Selecteer Aan om de interne luidspreker van de projector uit te schakelen of om het volume van de audio-uitgang te dempen. Kies Uit om het geluid te herstellen.</p> <p> De functie is toegankelijk via de afstandsbediening.</p> <ul style="list-style-type: none"> • Volume <p>Past het volumeniveau van de interne luidspreker van de projector aan of van het volume dat wordt uitgevoerd via de audio-uitgang.</p> <p> De functie is toegankelijk via de afstandsbediening.</p> <p> Als de functie Geluid uit is geactiveerd, resulteert het aanpassen van de Volume in het uitschakelen van de functie Geluid uit.</p> <ul style="list-style-type: none"> • Microfoonvolume <p>Past het ingangsvolume van de microfoon in.</p>

<p>Menu-instellingen</p>	<ul style="list-style-type: none"> • Weergaveduur menu Bepaalt hoe lang het OSD op het scherm wordt weergegeven nadat u op de knop hebt gedrukt. • Menupositie Stelt de OSD-menupositie in.
<p>Lampinstellingen</p>	<ul style="list-style-type: none"> • Lampmodus Stel het energieverbruik van de projectorlamp in op de volgende modi. <ul style="list-style-type: none"> • Normaal: De lamp brandt op volle sterkte. • Economisch: Beperkt systeemruis en energieverbruik van de lamp met 30%. <p>Als de modus Economisch is geselecteerd wordt minder licht geproduceerd en worden de geprojecteerde beelden donkerder. Zie "Instellen van Lampmodus" voor details.</p> • Lamptimer herstellen Activeer deze functie uitsluitend nadat een nieuwe lamp is geïnstalleerd. Als u Reset kiest, verschijnt de melding "Opnieuw instellen gelukt" om aan te geven dat de lamptijd is ingesteld op "0". • Lamptijd Selecteren om te zien hoelang de lamp is gebruikt (in uren). Dit wordt automatisch berekend door de ingebouwde timer.

<p>Beveiligingsins Tellingen</p>	<p>Uit veiligheidsoogpunt en om ongeoorloofd gebruik tegen te gaan, kunt u een wachtwoord instellen voor de projector. Dit beperkt het gebruik van de projector tot degenen die het juiste wachtwoord kennen. Wanneer u 5 keer achter elkaar het verkeerde wachtwoord invoert, wordt de projector na korte tijd automatisch uitgeschakeld.</p> <p> Het is buitengewoon vervelend als u deze functie inschakelt en toch het wachtwoord vergeet. Schrijf het wachtwoord ergens op en bewaar dit op een veilige plek.</p> <p>Als niet eerder een wachtwoord is ingevoerd, wordt u gevraagd een nieuw wachtwoord in te stellen. Zoals in de afbeelding is aangegeven, vertegenwoordigen de vier pijltoetsen (▲/▶/▼/◀) de vier cijfers (1, 2, 3 en 4). Gebruik de pijltoetsen om een wachtwoord van zes tekens in te stellen. Als u deze tekens invoert, ziet u dit als *****.</p> <ul style="list-style-type: none"> • Wachtwoord wijzigen <p>Voordat u het wachtwoord wijzigt, dient u het huidige wachtwoord in te voeren.</p> <ul style="list-style-type: none"> • Inschakelblokkering <p>Voordat u het wachtwoord wijzigt, dient u het huidige wachtwoord in te voeren.</p> <p> Als u een wachtwoord hebt ingesteld en de inschakelblokkering is ingeschakeld, kunt u de projector alleen gebruiken als het wachtwoord wordt ingevoerd. Telkens wanneer u de projector start, moet u het wachtwoord opgeven.</p> <p> Als u het wachtwoord bent vergeten, reset u de wachtwoordfunctie.</p> <ol style="list-style-type: none"> 1. Schakel de projector uit. 2. Haal de stekker uit het stopcontact. 3. Houd de toetsen MENU en ▶ ingedrukt terwijl u de stekker weer in het stopcontact steekt. 4. De wachtwoordfunctie is nu opnieuw ingesteld en de Inschakelblokkering is Uit. U kunt de projector inschakelen zonder een wachtwoord in te voeren. U kunt ook de inschakelblokkering activeren op dezelfde wijze als waarop u het wachtwoord voor het eerst instelt.
<p>Ondertitels</p>	<ul style="list-style-type: none"> • Ondertitels <p>Activeer de functie door Aan te kiezen als het geselecteerde ingangssignaal ondertitels* bevat.</p> <p>*Meer over ondertitels</p> <p>Plaats de dialoog, verhaallijn en geluidseffecten van tv-programma's en video's die ondertiteling bevatten, op het scherm (in de programmagids wordt dit vaak aangegeven met "OT").</p> <ul style="list-style-type: none"> • Ondertitelkanaal <p>Selecteer een gewenste ondertitelmodus. Bekijk ondertitels door OT1, OT2, OT3 of OT4 te kiezen (OT1 toont ondertitels in de primaire taal van uw regio).</p>

<p>Lan-instellingen</p>	<ul style="list-style-type: none"> • Lan op stand-by Hiermee is de netwerkfunctie van de projector beschikbaar als de projector op stand-by staat. Zie "De projector op afstand besturen" voor details over de netwerkfunctie. • PJLink-certificatie, PJLink-wachtwoord wijzigen Zie "De wachtwoordbeveiliging van PJLink™ gebruiken" voor details. • AMX-apparaat detecteren Hiermee kan de projector door een AMX-controller worden gedetecteerd. • DHCP, Ip-adres van projector, Subnetmasker, Dns-server, Toepassen Zie "Configureren van Lan-instellingen" voor details.
<p>Instellingen herstellen</p>	<p>Zet alle instellingen terug op de fabrieksinstellingen.</p> <p> De volgende instellingen blijven behouden: Taal (Language), Projectorpositie, Hoogtemodus, Beveiligingsinstellingen, Lan-instellingen.</p>

INFORMATIE menu

Submenu	Functies en beschrijvingen
Huidige systeemstatus	
Ingang	Geeft het huidige ingangssignaal weer.
Beeldmodus	Toont de huidige beeldmodus onder het menu BEELD .
Kleurformaat	Geeft de indeling van het ingangssysteem aan.
Resolutie	Geeft de eigenresolutie van het ingangssignaal weer.
Lamptijd	Geeft het aantal uur weer dat de lamp is gebruikt.

 Sommige informatie is uitsluitend beschikbaar als bepaalde ingangen in gebruik zijn.

OSD-menustructuur

De OSD-menu's variëren afhankelijk van het geselecteerde signaaltype.

	Hoofdmenu	Submenu	Opties	
WEERGAVE		Schermkleur	Uit/Lichtgeel/Roze/Lichtgroen/Blauw/Schoolbord	
		Beeldverhouding	Auto/Werkelijk/4:3/16:9/16:10	
		Keystone		
		Hoekcorrectie		
		Positie		
		Fase		
		Horizontale afmeting		
		Digitale zoom		
		3D	Auto/Frame Sequential/Frame Packing/Top-Bottom/Side By Side/Uit	
		3D sync	Normaal/Omkeren	
BEELD		Beeldmodus	Presentatie/Standaard/sRGB/Film/Gebruikersmodus 1/Gebruikersmodus 2	
		Helderheid		
		Contrast		
		Kleur		
		Tint		
		Scherpte		
		BrilliantColor™	Aan/Uit	
		Kleurtemperatuur	Koel/Normaal/Warm	
		3D-kleurbeheer	Kleur selecteren	R/G/B/C/M/G
			Tint	
	Verzadiging			
		Helderheid		
INGANG		Snel automatisch zoeken	Aan/Uit	
			Vooraf ingestelde tijd	1~240 minuten
			Timerweergave	Altijd/1 min./2 min./3 min./Nooit
		Presentatietimer	Positie	Linksboven/Linksonder/Rechtsboven/Rechtsonder
			Aftelrichting	Aftellen/Optellen
			Herinnering voor geluid	Aan/Uit
			Aan/Uit	
	SYSTEEMINSTLL: Basis		Taal (Language)	English / Français / Deutsch / Italiano / Español / Русский / 繁體中文 / 简体中文 / 日本語 / 한국어 / Svenska / Türkçe / Čeština / Português / Polski / Magyar / Nederlands / Dansk
			Projectorpositie	Tafel voor/Tafel achter/Plafond voor/Plafond achter
			Automatisch uitschakelen	Uitschakelen/5 min./10 min./15 min./20 min./25 min./30 min.
		12V-trigger	Uit/Aan	
		Inactief-timer	Uitschakelen/5 min./10 min./15 min./20 min./25 min./30 min.	
		Paneeltoetsblokkering	Uit/Aan	
		Slaaptimer	Uitschakelen/30 min./1 uur/2 uur/3 uur/4 uur/8 uur/12 uur	
		Opstartscherm	Zwart/Blauw/JVC	

Hoofdmenu	Submenu	Opties	
SYSTEEMINSTLL: Geavanceerd	Hoogtemodus	Aan/Uit	
	Geluidsinstellingen	Geluid uit	Uit/Aan
		Volume	
		Microfoonvolume	
	Menu-instellingen	Weergaveduur menu	5 sec./10 sec./15 sec./20 sec./25 sec./30 sec.
		Menupositie	Midden/Linksboven/Rechtsboven/ Rechtsonder/Linksonder
	Lampinstellingen	Lampmodus	Normaal/Economisch
		Lamptimer herstellen	Reset/Annuleren
		Lamptijd	
	Beveiligingsinstellingen	Wachtwoord wijzigen	
		Inschakelblokkering	Aan/Uit
	Ondertitels	Ondertitels	Aan/Uit
		Ondertitelkanaal	OT1/OT2/OT3/OT4
	Lan-instellingen	Lan op stand-by	Uit/Aan
		PJLink-certificatie	Uit/Aan
		PJLink-wachtwoord wijzigen	
		AMX-apparaat detecteren	Uit/Aan
		DHCP	Aan/Uit
		Ip-adres van projector	
		Subnetmasker	
		Standaardgateway	
		Dns-server	
		Toepassen	
	Instellingen herstellen	Reset/Annuleren	
INFORMATIE	Huidige systeemstatus	Ingang	
		Beeldmodus	
		Kleurformaat	
		Resolutie	
		Lamptijd	

De projector op afstand besturen

Met een goede verbinding via een lan-kabel en met lan-besturingsinstellingen, kunt u de projector met een computer bedienen via een webbrowser of de PJLink™-toepassing wanneer de computer en de projector verbonden zijn met hetzelfde lan-netwerk. Deze projector ondersteunt Crestron®-software en PJLink™.

Configureren van Lan-instellingen

Zie "[Met het OSD-menu](#)" voor details over het openen van het OSD-menu.

Als u in een dhcp-omgeving bent:

1. Controleer of de projector en uw computer correct zijn verbonden met hetzelfde lan-netwerk.
2. Ga naar **SYSTEEMINSTLL: Geavanceerd > Lan-instellingen** en druk op **ENTER**.
3. De pagina **Lan-instellingen** wordt geopend.
4. Druk op ▼ om **DHCP** te selecteren en druk op ◀/▶ om **Aan** te selecteren.
5. Druk op ▼ om **Toepassen** te selecteren en druk op **ENTER**.
6. Wacht ongeveer 15 - 20 seconden en open de pagina **Lan-instellingen** opnieuw.
7. De instellingen voor **Ip-adres van projector**, **Subnetmasker**, **Standaardgateway** en **Dns-server** worden weergegeven. Schrijf het ip-adres op dat in de rij **Ip-adres van projector** te zien is.

Als het ip-adres van de projector niet te zien is, moet u contact opnemen met uw netwerkbeheerder.

Als de LAN-kabels niet correct zijn aangesloten, zullen de instellingen van **Ip-adres van projector**, **Subnetmasker**, **Standaardgateway** en **Dns-server** de waarde 0.0.0.0. weergeven. Controleer of de lan-kabels correct zijn aangesloten en voer de bovenstaande procedure opnieuw uit.

Als u niet in een dhcp-omgeving bent:

1. Controleer of de projector en uw computer correct zijn verbonden met hetzelfde lan-netwerk.
2. Ga naar **SYSTEEMINSTLL: Geavanceerd > Lan-instellingen** en druk op **ENTER**.
3. De pagina **Lan-instellingen** wordt geopend.
4. Druk op ▼ om **DHCP** te selecteren en druk op ◀/▶ om **Uit** te selecteren.
5. Vraag uw netwerkbeheerder naar informatie over de instellingen **Ip-adres van projector**, **Subnetmasker**, **Standaardgateway** en **Dns-server**.
6. Druk op ▼ om het item te kiezen dat u wilt wijzigen en druk op **ENTER**.
7. Druk op ◀/▶ om de cursor te verplaatsen en druk vervolgens op ▲/▼ om de waarde in te voeren.
8. Druk op **ENTER** om de instelling op te slaan. Als u de instelling niet wilt opslaan, drukt u op **MENU**.
9. Druk op ▼ om **Toepassen** te selecteren en druk op **ENTER**.

Als de lan-kabels niet correct zijn aangesloten, zullen de instellingen van **Ip-adres van projector**, **Subnetmasker**, **Standaardgateway** en **Dns-server** de waarde 0.0.0.0. weergeven. Controleer of de lan-kabels correct zijn aangesloten en voer de bovenstaande procedure opnieuw uit.

De projector besturen met een webbrowser (e-Control™)

Zodra u het juiste ip-adres van de projector hebt en de projector op stand-by staat, kunt u vanaf elke computer in hetzelfde lokale netwerk de projector bedienen.

Voor het gebruiken van deze functie moet Adobe Flash Player op uw computer geïnstalleerd zijn. Download de nieuwste versie van Adobe Flash Player van de website van Adobe Systems Incorporated.

 **Aanbevolen besturingssystemen: WinXP, Win7, Win8.1, Mac OS X v10.4/v10.5/v10.6/v10.7.**

1. Voer in de adresbalk van de browser het ip-adres van de projector in en druk op Enter. (bijvoorbeeld, <http://192.168.0.146/>)



 **Aanbevolen webbrowsers: IE11, Chrome 44.0 en lager.**

2. De pagina voor extern netwerkgebruik wordt geopend. Op deze pagina kunt u de projector besturen alsof u de afstandsbediening of paneeltoetsen van de projector gebruikt.

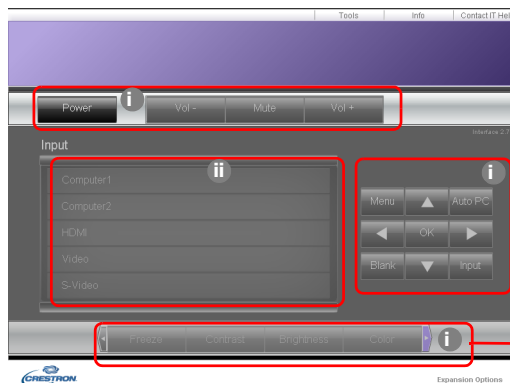

Druk op </> om meer knoppen weer te geven.

- i. Deze toetsen functioneren hetzelfde als de toetsen in de osd-menu's of op de afstandsbediening.
 - ii. Schakel naar een andere ingang door op de gewenste ingang te klikken.
3. Op de pagina Tools (Hulpmiddelen) kunt u de projector beheeren, de instellingen voor lan-besturing instellen en toegang via extern netwerkbeheer op deze projector beveiligen.

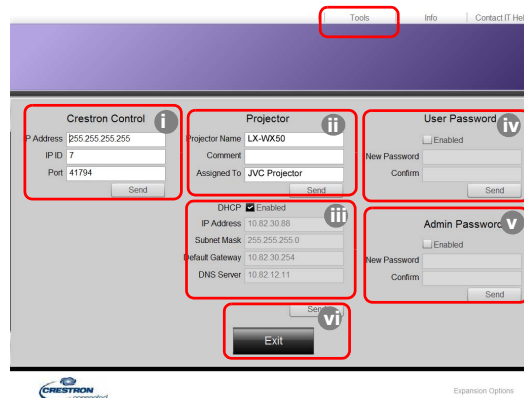

- i. Wanneer u het Crestron Control systeem gebruikt, dient u de gebruikershandleiding van het Crestron Control systeem te raadplegen voor informatie over de instellingen.

- ii. U kunt de projector een naam geven, bijhouden op welke plek hij staat en wie de projector beheert. Deze kolom heeft een lengtelimiet.
- iii. U kunt de Lan-instellingen aanpassen.
- iv. Eenmaal ingesteld, is de toegang tot de pagina via extern netwerkgebruik op deze projector beveiligd met een wachtwoord. Om deze functie in te schakelen, vinkt u het selectievakje voor "Enable" (Inschakelen) aan en voert u het gewenste wachtwoord in de kolom New Password (Nieuw wachtwoord) in; daarna bevestigt u het nieuwe wachtwoord door het opnieuw in te voeren in de kolom Confirm (Bevestigen). Om de wachtwoordbeveiliging uit te schakelen, verwijdert u het vinkje uit het selectievakje.
- v. Eenmaal ingesteld, is toegang tot de pagina met Tools (Hulpmiddelen) beveiligd met een wachtwoord. Raadpleeg stap iv voor uitleg over de wijze van gebruik van de wachtwoordfunctie.
- vi. Druk op Exit (Afsluiten) om terug te gaan naar de pagina extern netwerkgebruik. Zodra aanpassingen zijn aangebracht, drukt u op de knop Send (Verzenden) en de gegevens worden opgeslagen op de projector.

Na instellen van het wachtwoord zal de knop Log Out (Afmelden) worden weergegeven naast de knop Tools (Hulpmiddelen).

Schrijf het door u gekozen wachtwoord van te voren of net nadat u het wachtwoord hebt ingevoerd op, zodat u het bij de hand hebt als u het mocht vergeten.

Wanneer u uw wachtwoord niet heeft opgeschreven en u het zich absoluut niet meer herinnert, dan kunt u het wachtwoord opnieuw instellen met de volgende procedure.

- Open het aanmeldscrem van e-Control™ met uw webbrowser.
- Druk lang op **MENU** en drie seconden op ► op de projector.
- Uw wachtwoord is nu opnieuw ingesteld.

De software is beschikbaar in het Engels.

Wanneer **DHCP** is ingeschakeld, kan het gebeuren dat de verbinding met de webpagina stopt. Wanneer dat gebeurt, controleert u het nieuwe ip-adres van de projector en voert u het nieuwe adres in om opnieuw verbinding te maken.

4. Op de Infopagina staat de informatie en status van deze projector.

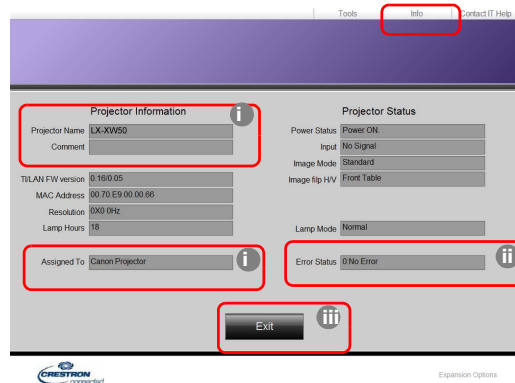

- i. De informatie die u heeft ingevoerd in de pagina Tools (Hulpmiddelen) zal hier worden weergegeven en deze kolommen zijn leeg wanneer u e-Control™ voor het eerst gebruikt.
- ii. Als de projector niet normaal functioneert, zal de volgende informatie worden weergegeven.

Foutstatus	Beschrijving
0: No Error (0: Geen fout)	De projector functioneert naar behoren of vertoont ander afwijkend gedrag dan hieronder beschreven.

3: Lamp fail (3: Storing lamp)	De lamp gaat niet branden of schakelt uit tijdens functioneren.
3: Over Temp (3: Overtemp)	De projectortemperatuur is te hoog of kan niet gedetecteerd worden.
3: Fan Lock (3: Ventilatorvergrendeling)	De rotatiesnelheid van de ventilator kan niet ingesteld of gedetecteerd worden.
3: Over Lamp Usage Time (3: Gebruikstijd lamp verstreken)	De lamp wordt nog gebruikt nadat de waarschuwingmeldingen weergegeven zijn.

- iii. Druk op Exit (Afsluiten) om terug te gaan naar de pagina extern netwerkgebruik.
5. Nadat u op de knop "Contact IT Help" (Contact opnemen met IT Help) hebt gedrukt, opent het venster HELP DESK (HELPDESK) rechtsonder in de hoek. U kunt berichten versturen naar de RoomView™-software die verbonden is met hetzelfde lan-netwerk.



Meer informatie vindt u op <http://www.crestron.com> en op www.crestron.com/getroomview.

De projector besturen met PJLink™

Deze projector ondersteunt het standaardprotocol PJLink™ voor bediening van de projector en u kunt de functies van de projector controleren en bewaken met dezelfde applicatie voor projectoren van een ander model of van een andere fabrikant.

Over PJLink™

- Om de PJLink™-functie te gebruiken is software van de PJLink™-toepassing nodig.
- Voor de specificaties van PJLink™ gaat u naar de website van Japan Business Machine and Information System Industries Association (JBMIA). (<http://pjlink.jbmia.or.jp/english>)
- De projector voldoet volledig aan de specificaties van JB MIA PJLink™ Class 1. De projector ondersteunt alle opdrachten van PJLink™ Class 1 en dit is gecontroleerd met de PJLink™ standaardspecificaties Versie 1.4.

De wachtwoordbeveiliging van PJLink™ gebruiken

Om ongeoorloofde verbinding met de projector via de PJLink™-toepassing te voorkomen, beschikt de projector over een optie voor het instellen van een wachtwoordbeveiliging.

Zie "[Met het OSD-menu](#)" voor details over het openen van het OSD-menu.

1. Ga naar **SYSTEEMINSTLL: Geavanceerd > Lan-instellingen** en druk op **ENTER**.
2. De pagina **Lan-instellingen** wordt geopend.
3. Druk op ▼ om **PJLink-certificatie** te selecteren en druk op ◀/▶ om **Aan** te selecteren. Het standaardwachtwoord is "admin".
4. Druk op ▼ om **Wachtwoord wijzigen** te selecteren en druk op **ENTER**.
5. Voer het huidige wachtwoord in. Druk op ◀/▶ om het cijfer te selecteren en druk op ▲/▼ om een selectie te maken uit 0-9, A-Z, a-z of symbolen. Druk op **ENTER** om te bevestigen.

Als u het wachtwoord bent vergeten, gebruikt u het wachtwoord "projectorcontroller".

Door PJLink™ ondersteunde opdrachten

Opdracht	Beschrijving	Opmerking (parameter)
POWR	Aan/uit-functie	0 = Uitschakelen 1 = Inschakelen
POWR?	Vraag over de actieve status	0 = Stand-by 1 = Inschakelen 2 = Afkoelen 3 = Opwarmen
INPT	Schakelen tussen ingangen	11 = COMPUTER1 12 = COMPUTER2
INPT?	Vraag over schakelen tussen invoer	21 = VIDEO 22 = S-VIDEO 31 = HDMI1 32 = HDMI2 33 = HDBaseT
AVMT	Dempingsfunctie	10 = LEEG uitschakelen 11 = LEEG inschakelen
AVMT?	Vraag over de status dempen	20 = Audio dempen uitschakelen 21 = Audio dempen inschakelen 30 = LEEG en audio dempen uitschakelen 31 = LEEG en audio dempen inschakelen
ERST?	Vraag over de foutstatus	1e byte: Ventilatorfout, 0 of 2 2e byte: Lampfout, 0 of 2 3e byte: Temperatuurfout, 0 of 2 4e byte: Altijd 0 5e byte: Altijd 0 6e byte: Andere fouten, 0 of 2 * 0 of 2 hebben de volgende betekenis: 0 = Geen fout gedetecteerd, 2 = Fout
LAMP?	Vraag over de lampstatus	1e waarde (1 tot 4 tekens): Cumulatieve functietijd lamp (Dit item toont de functietijd van de lamp (in uren) berekend op basis van de Lampmodus Economisch.) 2e waarde: 0 = Lamp uit, 1 = Lamp aan
INST?	Vraag over de beschikbare ingangsbronnen	De volgende waarde wordt geretourneerd. "11 12 21 22 31"
NAME?	Vraag over de naam van de projector	Deze vraag wordt beantwoord met de naam van de projector die staat aangegeven in de pagina Tools (Hulpmiddelen).
INF1?	Vraag over de naam van de fabrikant	"JVC" wordt teruggestuurd.
INF2?	Vraag over de modelnaam	"LX-WX50" wordt teruggestuurd.
INFO?	Vraag over andere informatie	DMD-resolutie wordt teruggestuurd.
CLSS?	Vraag over de klasse	"1" wordt teruggestuurd.

Onderhoud

Onderhoud van de projector

De lens reinigen

Reinig de lens als u vuil of stof op het oppervlak ziet.

Voordat u een onderdeel van de projector reinigt, schakelt u de projector uit via de correcte procedure voor uitschakelen (zie "[De projector uitschakelen](#)"), trekt u het netsnoer uit het stopcontact en laat u de projector volledig afkoelen.

- Verwijder stof met een fles met gecompriëerde lucht.
- Bij vuil of vlekken gebruikt u papier voor het reinigen van cameralenzen of bevochtigt u een zachte doek met reinigingsvloeistof voor cameralenzen en veegt u het oppervlak van de lens voorzichtig schoon.
- Gebruik nooit een schuurponsje, reinigingsmiddel met alkaline/zuur, schuurmiddel of vluchtig oplosmiddel, zoals alcohol, wasbenzine, thinner of insecticide. Het gebruik van zulke stoffen of langdurig contact met materiaal van rubber of vinyl, kan resulteren in beschadiging van het oppervlak en behuizing van de projector.

 **Raak nooit met uw vinger de lens aan en wrijf nooit met schuurmiddelen over de lens. Zelfs papieren doekjes kunnen de lenscoating beschadigen. Gebruik uitsluitend lensborstels, doekjes en schoonmaakmiddelen die speciaal gericht zijn op optische apparatuur. Maak de lens nooit schoon als de projector is ingeschakeld of als deze nog warm is van het gebruik.**

De projectorbhuizing reinigen

Voordat u een onderdeel van de projector reinigt, schakelt u de projector uit via de correcte procedure voor uitschakelen (zie "[De projector uitschakelen](#)"), trekt u het netsnoer uit het stopcontact en laat u de projector volledig afkoelen.

- Verwijder vuil of stof met een zachte, droge en pluïsvrije reinigingsdoek.
- Voor het verwijderen van hardnekkige vlekken gebruikt u een zachte doek die u hebt bevochtigd met water en een neutraal schoonmaakmiddel. Veeg hiermee de behuizing schoon.

 **Gebruik nooit was, alcohol, benzine, thinner of andere chemische schoonmaakmiddelen. Hierdoor kan de behuizing beschadigd raken.**

De projector opbergen

De project voor langere tijd opbergen:

- Zorg dat de temperatuur en de luchtvochtigheid van de opslagruimte binnen het aanbevolen bereik voor de projector vallen. Zie "[Specificaties](#)" of neem contact op met uw leverancier voor het bereik.
- Schuif de verstelvoetjes in.
- Haal de batterijen uit de afstandsbediening.
- Verpak de projector in de oorspronkelijke of een soortgelijke verpakking.

De projector vervoeren

Het wordt aanbevolen dat de projector in de oorspronkelijke of een gelijkwaardige verpakking wordt getransporteerd.

Informatie over de lamp

Het aantal lampuren opzoeken

Als de projector wordt gebruikt, wordt de gebruiksduur van de lamp (lampuren) automatisch berekend door de ingebouwde timer.

Totaal (equivalent) aantal lampuren = (uren gebruikt in de modus **Normaal**) + 4/5 x (uren gebruikt in de modus **Economisch**)

Informatie over het aantal lampuur verkrijgen:

1. Druk op **MENU**.
2. Gebruik de pijltoetsen (◀/▶/▲/▼) om naar **INFORMATIE** of **SYSTEEMINSTLL: Geavanceerd** > **Lampinstellingen** > **Lamptijd** te gaan.
3. De **Lamptijd**-informatie wordt geopend.
4. Druk op **MENU** om dit af te sluiten.

De levensduur van de lamp verlengen

De projectielamp is een verbruiksartikel. Door de volgende instellingen in het OSD-menu te veranderen kunt u de levensduur van de lamp maximaliseren.

Zie "[Met het OSD-menu](#)" voor details over het openen van het OSD-menu.

Instellen van **Lampmodus**

De modus **Economisch** verlengt de levensduur van de projectorlamp.

1. Ga naar **SYSTEEMINSTLL: Geavanceerd** > **Lampinstellingen** > **Lampmodus**.
2. Druk op ◀/▶ om naar de gewenste modus te gaan en druk op **ENTER**.
3. Als u klaar bent, drukt u op **MENU** om de wijzigingen op te slaan en af te sluiten.

Instellen van **Automatisch uitschakelen**

Via deze functie wordt de projector automatisch uitgeschakeld als er gedurende een ingestelde periode geen ingangsignaal wordt gedetecteerd.

1. Ga naar **SYSTEEMINSTLL: Basis** > **Automatisch uitschakelen**.
2. Druk op ◀/▶ om een tijdperiode te selecteren. Als de vooraf ingestelde tijdperiodes niet geschikt zijn als u bijvoorbeeld een presentatie geeft, kiest u **Uitschakelen** en de projector wordt niet automatisch na een bepaalde tijd uitgeschakeld.
3. Als u klaar bent, drukt u op **MENU** om de wijzigingen op te slaan en af te sluiten.





De timing van de lampvervangning

Als het Lamp-indicator rood oplicht of als een bericht in beeld komt, dat aangeeft dat u de lamp moet vervangen, dient u een nieuwe lamp te installeren of met het apparaat naar uw leverancier te gaan. Een oude lamp kan storing in de projector veroorzaken. In sommige gevallen kan de lamp ontploffen.

LAMP (Lamp-indicator) en TEMP (waarschuwinglampje temperatuur) gaan branden als de lamp te heet wordt. Zet de stroom uit en laat de projector 45 minuten afkoelen. Als de LAMP (Lamp-indicator) of TEMP (waarschuwinglampje temperatuur) nog steeds branden als het apparaat weer wordt ingeschakeld, neemt u contact op met uw verkoper. Zie "[Indicatoren](#)" voor details.

De volgende lampwaarschuwingen worden weergegeven om u eraan te herinneren dat u de lamp dient te vervangen.

 **Onderstaande afbeeldingen dienen slechts ter referentie en kunnen afwijken van het daadwerkelijke ontwerp.**

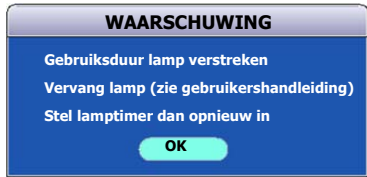
Status	Bericht
De totale gebruiksduur van de lamp bedraagt meer dan 1500 uur. Installeer een nieuwe lamp voor optimale prestaties. Als de projector meestal de modus Economisch gebruikt (zie " Het aantal lampuren opzoeken "), kunt u de projector nog blijven gebruiken totdat de waarschuwing 1950 lampuur verschijnt.	
De totale gebruiksduur van de lamp bedraagt meer dan 1950 uur. Er dient een nieuwe lamp geplaatst te worden om problemen te voorkomen in het geval dat de lamp van de projector niet langer functioneert.	
De totale gebruiksduur van de lamp bedraagt meer dan 2000 uur. Het wordt ten zeerste aanbevolen dat u de lamp vervangt.  De lamp is een verbruiksitem. De helderheid van de lamp vermindert na verloop van tijd. Dit is normaal. U kunt de lamp vervangen als de helderheid aanzienlijk is afgenomen. Als de lamp nog niet is vervangen, moet u deze vervangen na 2000 gebruiksuren.	
De lamp MOET worden vervangen voordat de projector opnieuw normaal functioneert.	

De lamp vervangen

- ⚠ • Om het risico van een elektrische schok te vermijden, dient u altijd de projector uit te schakelen en de stekker van het netsnoer uit het stopcontact te verwijderen voordat u de lamp vervangt.
- Om de kans op brandwonden te verkleinen, dient u de projector gedurende ten minste 45 minuten te laten afkoelen alvorens u de lamp vervangt.
- Om de kans op verwondingen aan vingers of schade aan onderdelen binnen in de projector te verkleinen, dient u voorzichtig te werk te gaan wanneer u lampglas verwijdert dat in scherpe stukjes uit elkaar is gespat.
- Om de kans op verwondingen aan vingers en/of een slechtere beeldkwaliteit door aanraking van de lens te verkleinen, mag u uw hand niet in de lege kast steken nadat de lamp is verwijderd.
- Deze lamp bevat kwik. Gooi deze lamp bij het klein chemisch afval overeenkomstig de toepasselijke lokale regelgeving.
- Aanbevolen wordt een geschikte projectorlamp aan te schaffen als vervanging om de optimale prestaties van de projector te verzekeren.
- Zorg altijd voor goede ventilatie als u omgaat met gebroken lampen. We raden u aan een stofmasker, veiligheidsbril of gezichtsmasker te gebruiken en beschermende kleding, zoals handschoenen, te dragen.

1. Schakel het apparaat uit en trek de stekker van de projector uit het stopcontact. Als de lamp heet is, wacht u ongeveer 45 minuten totdat de lamp is afgekoeld. Zo voorkomt u letsel.

2. Draai de schroeven los die de lampklep aan bovenkant van de projector bevestigen totdat de lampklep los komt.

3. Duw de lampklep open.

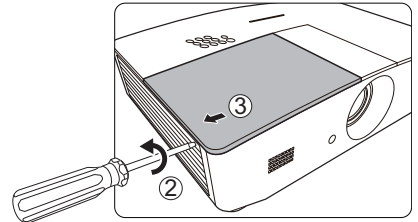

4. Verwijder de lampklep van de projector.

5. Controleer de positie van de lampbeschermingslaag zodat u later op dezelfde plek een nieuwe laag kunt aanbrengen. Verwijder vervolgens de lampbeschermingslaag.

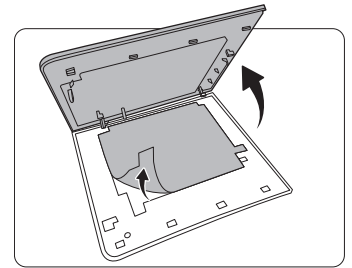

- ⚠ • **Zet de projector niet aan als de lampklep is verwijderd.**
- **Plaats nooit uw vingers tussen de lamp en de projector, aangezien de scherpe randen aan de binnenkant van de projector verwondingen kunnen veroorzaken.**

6. Maak de schroef los die de lamp bevestigt.

7. Trek aan de hendel zodat deze omhoog gaat staan.

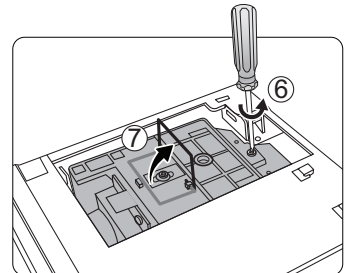

8. Trek de lamp langzaam aan de hendel uit de projector.



- Als u te snel trekt, kan de lamp breken waardoor glasscherven in de projector terecht kunnen komen.
- Plaats de lamp niet in de buurt van water, binnen het bereik van kinderen, of bij ontvlambare stoffen.
- Steek uw handen niet in de projector nadat de lamp is verwijderd. Als u de optische componenten aan de binnenkant aanraakt, kan dit kleurafwijkingen en vervormingen opleveren in het geprojecteerde beeld.

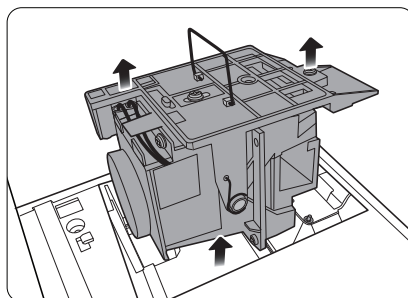

9. Laat de nieuwe lamp zakken zoals in de afbeelding wordt weergegeven.

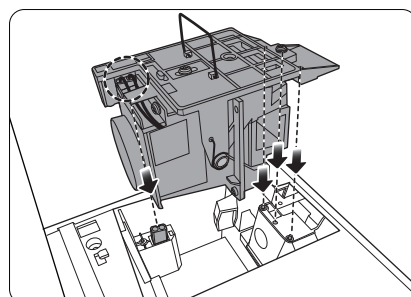

10. Draai de schroef vast die de lamp bevestigt.

11. Zorg dat de hendel volledig plat ligt en goed vast op z'n plek zit.



- Een losse schroef kan tot een slechte verbinding leiden, met storingen tot gevolg.
- Draai de schroef niet te vast.

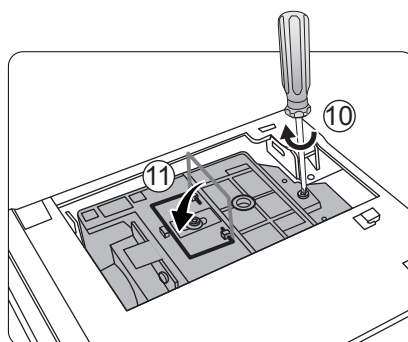

12. Vervang het beschermingsfolie van de lamp.

13. Vervang de lampklep van de projector.

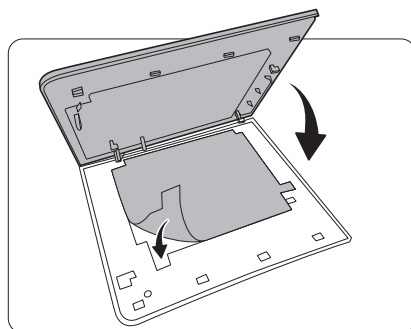

14. Draai de schroeven van het deksel weer vast.



- Een losse schroef kan tot een slechte verbinding leiden, met storingen tot gevolg.
- Draai de schroef niet te vast.

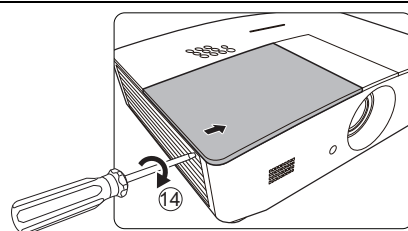

15. Sluit het netsnoer aan en start de projector.

16. Nadat het opstartlogo is weergegeven, stelt u de lamptimer opnieuw in via het OSD-menu.



Stel de gebruiksduur van de lamp niet op nul in als de lamp niet is vervangen. Als u dat wel doet, kan dat tot schade leiden.

De melding "**Opnieuw instellen gelukt**" verschijnt om aan te geven dat de lamptijd is ingesteld op "0".

Indicatoren

Er zijn drie indicatoren die de status van de projector aangeven. Lees de volgende informatie over de indicatoren. Als er een probleem is opgetreden, schakel de projector uit en neem contact op met uw verkoper.

Lampje			Status en beschrijving
POWER	TEMP	LAMP	
Situaties gerelateerd aan de stroomtoevoer			
Oranje	Uit	Uit	Stand-bymodus
Groen Knippert	Uit	Uit	Opstarten
Groen	Uit	Uit	Normale werking
Oranje Knippert	Uit	Uit	Afkoelen bij normaal uitschakelen
Rood Knippert	Uit	Uit	Downloaden
Groen	Uit	Rood	Starten van CW mislukt
Rood	Uit	Uit	Opnieuw instellen van de schaler is mislukt
Groen	Uit	Uit	Inbranden AAN
Groen	Groen	Groen	Inbranden UIT
Situaties gerelateerd aan de lamp			
Uit	Uit	Rood	Storing bij lamp bij normaal gebruik
Uit	Uit	Rood Knippert	Lamp brandt niet
Situaties gerelateerd aan de temperatuur			
Rood	Rood	Uit	Storing bij ventilator 1 (de daadwerkelijke snelheid van de ventilator wijkt +25% af van de gewenste snelheid)
Rood	Rood Knippert	Uit	Storing bij ventilator 2 (de daadwerkelijke snelheid van de ventilator wijkt +25% af van de gewenste snelheid)
Rood	Groen	Uit	Storing bij ventilator 3 (de daadwerkelijke snelheid van de ventilator wijkt +25% af van de gewenste snelheid)
Rood	Groen Knippert	Uit	Storing bij ventilator 4 (de daadwerkelijke snelheid van de ventilator wijkt +25% af van de gewenste snelheid)
Rood Knippert	Rood	Uit	Storing bij ventilator 5 (de daadwerkelijke snelheid van de ventilator wijkt +25% af van de gewenste snelheid)
Rood Knippert	Rood Knippert	Uit	Storing bij ventilator 6 (de daadwerkelijke snelheid van de ventilator wijkt +25% af van de gewenste snelheid)
Groen	Rood	Uit	Storing bij temperatuur 1 (overschrijding van temperatuurlimiet)

Problemen oplossen

Probleem	Oorzaak	Oplossing
U kunt de projector niet inschakelen.	Het netsnoer levert geen stroom.	Stop het ene uiteinde van het netsnoer in de netsnoeraansluiting aan de achterkant van de projector en het andere uiteinde in het stopcontact. Zorg dat het stopcontact is ingeschakeld (indien van toepassing).
	Tijdens het afkoelproces is geprobeerd de projector weer in te schakelen.	Wacht tot de projector volledig is afgekoeld.
	Het lampdeksel is niet correct bevestigd.	Bevestig het lampdeksel op de juiste wijze.
Geen beeld.	De videobron is niet ingeschakeld of niet correct aangesloten.	Schakel de videobron in en controleer of de signaalkabel correct is aangesloten.
	De projector is niet correct aangesloten op het bronapparaat.	Controleer de aansluiting.
	Het ingangsignaal is verkeerd geselecteerd.	Kies het juiste ingangsignaal met de knop SOURCE op de projector of afstandsbediening.
Beel is instabiel.	De verbindingkabels zijn niet stevig aangesloten op de projector of apparatuur.	Sluit de kabels correct aan op de juiste aansluitingen.
Beeld is onscherp.	De projectielens is niet correct scherpgesteld.	Pas de scherpstelling van de lens aan met de focusing.
	De projector en het scherm staan scheef.	Pas indien nodig de projectiehoek, -richting en -hoogte van de projector aan.
	De lensklep is nog gesloten. (indien beschikbaar)	Verwijder de lensklep. (indien beschikbaar)
De afstandsbediening functioneert niet correct.	De batterij is leeg.	Vervang de batterij met een nieuwe.
	Er bevindt zich een voorwerp tussen de afstandsbediening en de projector.	Verwijder het obstakel.
	U bevindt zich te ver van de projector.	Blijf binnen een afstand van 8 meter (26,2 voet) tot de projector.
3D-beelden worden niet correct weergegeven	De batterij van de 3D-bril is leeg.	Laad de 3D-bril opnieuw op.
	De instellingen in het menu 3D zijn niet correct ingesteld.	Stel de instellingen van het menu 3D correct in.
	De Blu-raydisk is niet in 3D-formaat.	Gebruik een 3D-Blu-raydisk en probeer het opnieuw.
	Het ingangsignaal is verkeerd geselecteerd.	Kies het juiste ingangsignaal met de knop SOURCE op de projector of afstandsbediening.

Specificaties

Projectorspecificaties

 Alle specificaties kunnen zonder voorafgaande kennisgeving worden gewijzigd.

Optisch

- Resolutie
1280 (H) x 800 (V)
- Weergavesysteem
DLP™-systeem met één chip
- Objectief
F = 2,45 tot 3,07, f = 15,75 tot 25,1 mm
- Lamp
Lamp van 370 W

Elektrisch

- Voeding
AC100-240 V, 6 A, 50-60 Hz (automatisch)
- Energieverbruik
594 W (max); < 0,5 W (stand-by);
< 3 W (netwerkstand-by)

Uitgangen

- Luidspreker
(Stereo) 10 Watt x 2
- Audio-uitgang
PC-audio-aansluiting x 1
- 12 V gelijkstroom (max. 0,5 A) x 1

Besturing

- RS-232 seriële besturing
9 pins x 1
- IR-ontvanger x 2
- Lan-besturing
RJ45 x 1

Ingangen

- Computeringang
RGB-ingang
D-Sub 15-pins (contrastekker) x 1
- Video-ingangssignaal
S-VIDEO
Mini DIN 4-pin poort x 1
- VIDEO
RCA-aansluiting x 1
- SD/HDTV-signaalingang
Analoog - Component
RCA-aansluiting x 3
(via RGB-ingang)
- Digitaal - HDMI x 2
- Audio-ingangssignaal
Audio-ingang
RCA audio-aansluiting (L/R) x 2
PC-audio-aansluiting x 1
- Usb-poorten (type-A x 1; mini-B x 1)

Omgevingsvereisten

- Bedrijfstemperatuur
0°C–40°C op zeeniveau
- Relatieve vochtigheid van omgeving
10%–90% (zonder condens)
- Bedrijfshoogte
0 – 1499 m bij 0°C – 35°C
1500–3000 m bij 0°C–30°C (met
Hoogtemodus aan)

Mechanisch

- Gewicht
4,9 kg

Afmetingen

414,8 mm x 275,9 mm x 116 mm (B x D x H)

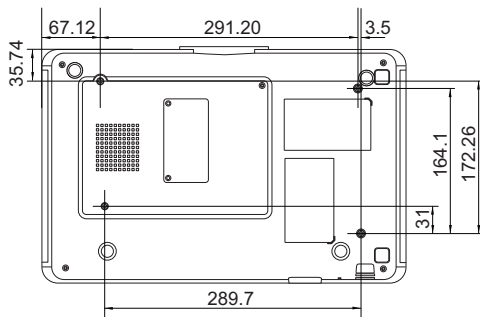
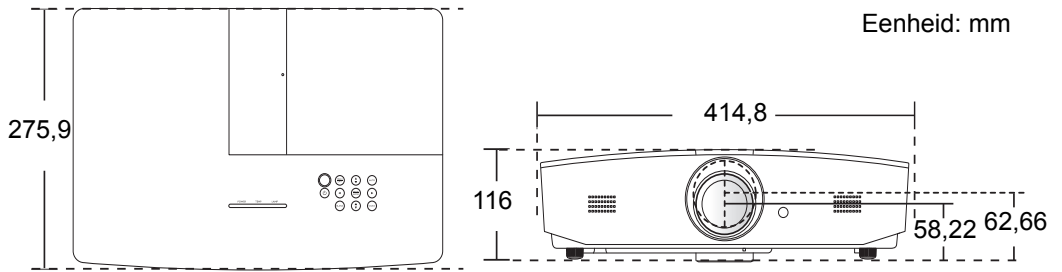

Schroeven voor plafondmontage: M5
(max. L = 25 mm; min. L = 20 mm)

Timingdiagram

Ondersteunde timing voor pc-signaal

Formaat	Resolutie	Vernieuwings frequentie (Hz)	Horizontale frequentie (kHz)	Pixelfrequentie (MHz)
720 x 400	720 x 400_70	70,087	31,469	28,3221
640 x 480	VGA_60*	59,940	31,469	25,175
	VGA_72	72,809	37,861	31,500
	VGA_75	75,000	37,500	31,500
	VGA_85	85,008	43,269	36,000
800 x 600	SVGA_60*	60,317	37,879	40,000
	SVGA_72	72,188	48,077	50,000
	SVGA_75	75,000	46,875	49,500
	SVGA_85	85,061	53,674	56,250
	SVGA_120** (Reduce blanking)	119,854	77,425	83,000
1024 x 768	XGA_60*	60,004	48,363	65,000
	XGA_70	70,069	56,476	75,000
	XGA_75	75,029	60,023	78,750
	XGA_85	84,997	68,667	94,500
	XGA_120** (Reduce blanking)	119,989	97,551	115,500
1152 x 864	1152 x 864_75	75,00	67,500	108,000
1280 x 720	1280 x 720_60*	60	45,000	74,250
1280 x 768	1280 x 768_60*	59,870	47,776	79,5
1280 x 800	WXGA_60*	59,810	49,702	83,500
	WXGA_75	74,934	62,795	106,500
	WXGA_85	84,880	71,554	122,500
	WXGA_120** (Reduce blanking)	119,909	101,563	146,25
1280 x 1024	SXGA_60***	60,020	63,981	108,000
	SXGA_75	75,025	79,976	135,000
	SXGA_85	85,024	91,146	157,500
1280 x 960	1280 x 960_60***	60,000	60,000	108
	1280 x 960_85	85,002	85,938	148,500

1360 x 768	1360 x 768_60***	60,015	47,712	85,500
1440 x 900	WXGA+_60***	59,887	55,935	106,500
1400 x 1050	SXGA+_60***	59,978	65,317	121,750
1600 x 1200	UXGA***	60,000	75,000	162,000
1680 x 1050	1680 x 1050_60***	59,954	65,290	146,250
640 x 480@67Hz	MAC13	66,667	35,000	30,240
832 x 624@75Hz	MAC16	74,546	49,722	57,280
1024 x 768@75Hz	MAC19	74,93	60,241	80,000
1152 x 870@75Hz	MAC21	75,06	68,68	100,00
1920 x 1080@60Hz	1920 x 1080_60 (Reduce blanking)	60	67,5	148,5
1920 x 1200@60Hz	1920 x 1200_60 (Reduce blanking)	59,95	74,038	154

 *Ondersteunde timing voor 3D-sigitaal in de formaten Frame Sequential, Top-Bottom en Side By Side.

**Ondersteunde timing voor 3D-sigitaal in het formaat Frame Sequential.

***Ondersteunde timing voor 3D-sigitaal in de formaten Top-Bottom en Side By Side.

 Bovenstaande timingen worden eventueel niet ondersteund vanwege beperkingen van EDID-bestanden of beperkingen van de videokaart. Wellicht kunnen bepaalde timingen niet worden gekozen.

Ondersteunde timing voor HDMI (HDCP)-ingang

Formaat	Resolutie	Verticale frequentie (Hz)	Horizontale frequentie (kHz)	Pixelfrequentie (MHz)
640 x 480	VGA_60*	59,940	31,469	25,175
	VGA_72	72,809	37,861	31,500
	VGA_75	75,000	37,500	31,500
	VGA_85	85,008	43,269	36,000
720 x 400	720 x 400_70	70,087	31,469	28,3221
800 x 600	SVGA_60*	60,317	37,879	40,000
	SVGA_72	72,188	48,077	50,000
	SVGA_75	75,000	46,875	49,500
	SVGA_85	85,061	53,674	56,250
	SVGA_120** (Reduce blanking)	119,854	77,425	83,000
1024 x 768	XGA_60*	60,004	48,363	65,000
	XGA_70	70,069	56,476	75,000
	XGA_75	75,029	60,023	78,750
	XGA_85	84,997	68,667	94,500
	XGA_120** (Reduce blanking)	119,989	97,551	115,500
1152 x 864	1152 x 864_75	75,00	67,500	108,000
1280 x 720	1280 x 720_60*	60	45,000	74,250
1280 x 768	1280 x 768_60*	59,870	47,776	79,5
1280 x 800	WXGA_60*	59,810	49,702	83,500
	WXGA_75	74,934	62,795	106,500
	WXGA_85	84,880	71,554	122,500
	WXGA_120** (Reduce blanking)	119,909	101,563	146,25
1280 x 1024	SXGA_60***	60,020	63,981	108,000
	SXGA_75	75,025	79,976	135,000
	SXGA_85	85,024	91,146	157,500
1280 x 960	1280 x 960_60***	60,000	60,000	108
	1280 x 960_85	85,002	85,938	148,500

1360 x 768	1360 x 768_60***	60,015	47,712	85,500
1440 x 900	WXGA+_60***	59,887	55,935	106,500
1400 x 1050	SXGA+_60***	59,978	65,317	121,750
1600 x 1200	UXGA****	60,000	75,000	162,000
1680 x 1050	1680 x 1050_60***	59,954	65,290	146,250
640 x 480@67Hz	MAC13	66,667	35,000	30,240
832 x 624@75Hz	MAC16	74,546	49,722	57,280
1024 x 768@75Hz	MAC19	75,020	60,241	80,000
1152 x 870@75Hz	MAC21	75,06	68,68	100,00
1920 x 1080@60Hz	1920 x 1080_60 (Reduce blanking)	60	67,5	148,5
1920 x 1200@60Hz	1920 x 1200_60 (Reduce blanking)	59,95	74,038	154

 *Ondersteunde timing voor 3D-signaal in de formaten Frame Sequential, Top-Bottom en Side By Side.

**Ondersteunde timing voor 3D-signaal in het formaat Frame Sequential.

***Ondersteunde timing voor 3D-signaal in de formaten Top-Bottom en Side By Side.

****Ondersteunde timing voor 3D-signaal in het formaat Top-Bottom.

 Bovenstaande timingen worden eventueel niet ondersteund vanwege beperkingen van EDID-bestanden of beperkingen van de videokaart. Wellicht kunnen bepaalde timingen niet worden gekozen.

Timing	Resolutie	Verticale frequentie (Hz)	Horizontale frequentie (kHz)	Pixelfrequentie (MHz)
480i*	720 x 480	59,94	15,73	27
480p	720 x 480	59,94	31,47	27
576i	720 x 576	50	15,63	27
576p	720 x 576	50	31,25	27
720/50p**	1280 x 720	50	37,5	74,25
720/60p**	1280 x 720	60	45,00	74,25
1080/24P**	1920 x 1080	24	27	74,25
1080/25P	1920 x 1080	25	28,13	74,25
1080/30P	1920 x 1080	30	33,75	74,25
1080/50i***	1920 x 1080	50	28,13	74,25
1080/60i***	1920 x 1080	60	33,75	74,25
1080/50P	1920 x 1080	50	56,25	148,5
1080/60P	1920 x 1080	60	67,5	148,5

*Ondersteunde timing voor 3D-signaal in het formaat Frame Sequential.

**Ondersteunde timing voor 3D-signaal in de formaten Frame Sequential en Top-Bottom.

***Ondersteunde timing voor 3D-signaal in het formaat Side By Side.

Ondersteunde timing voor Component-YPbPr-ingang

Formaat	Resolutie	Verticale frequentie (Hz)	Horizontale frequentie (kHz)	Pixelfrequentie (MHz)
480i	720 x 480	59,94	15,73	13,5
480p	720 x 480	59,94	31,47	27
576i	720 x 576	50	15,63	13,5
576p	720 x 576	50	31,25	27
720/50p	1280 x 720	50	37,5	74,25
720/60p	1280 x 720	60	45,00	74,25
1080/50i	1920 x 1080	50	28,13	74,25
1080/60i	1920 x 1080	60	33,75	74,25
1080/24P	1920 x 1080	24	27	74,25
1080/25P	1920 x 1080	25	28,13	74,25
1080/30P	1920 x 1080	30	33,75	74,25
1080/50P	1920 x 1080	50	56,25	148,5
1080/60P	1920 x 1080	60	67,5	148,5

Ondersteunde timing voor S-video- en video-ingang

Formaat	Verticale frequentie (Hz)	Horizontale frequentie (kHz)	Pixelfrequentie (MHz)
NTSC	60	15,73	3,58
PAL	50	15,63	4,43
SECAM	50	15,63	4,25/4,41
PAL-M	60	15,73	3,58
PAL-N	50	15,63	3,58
PAL-60	60	15,73	4,43
NTSC4,43	60	15,73	4,43

Informatie over garantie en auteursrechten

Garantie

De garantie van JVC voor dit product heeft betrekking op productie- en materiaalfouten die zich bij normaal gebruik van het apparaat voordoen.

Wanneer u een beroep wilt doen op de garantie, dient u een geldig aankoopbewijs te overleggen. Wanneer dit product tijdens de garantieperiode defect raakt, is JVC alleen verplicht de defecte onderdelen te vervangen (inclusief arbeidsloon). Om in geval van een defect reparatie- of servicewerkzaamheden te laten uitvoeren die onder de garantie vallen, dient u zich zo snel mogelijk te wenden tot de leverancier bij wie u het product hebt gekocht.

Belangrijk: Bovenstaande garantie is niet geldig als de gebruiker het product niet bedient volgens de geschreven instructies van JVC, met name de vochtigheid en hoogte van de omgeving moeten voldoen aan de omgevingsvereisten die beschreven zijn in de gebruikershandleiding, en bovendien mag de projector niet worden gebruikt in een stoffige omgeving. Deze garantie verleent de koper van het apparaat bepaalde rechten, evenals het zogenaamde consumentenrecht, dat echter per land kan verschillen.

Copyright

Copyright © 2015. Alle rechten voorbehouden. Niets uit deze uitgave mag worden gereproduceerd, verzonden, opgeslagen in een zoekstelsel of vertaald in een andere taal of computertaal, onder geen enkele vorm en op geen enkele wijze, hetzij elektronisch, mechanisch, magnetisch, optisch, chemisch, handmatig of op andere wijze, zonder voorafgaande schriftelijke toestemming van JVC.

Alle handelsmerken en geregistreerde handelsmerken zijn het eigendom van de respectieve eigenaren.

Aansprakelijkheid

JVC is niet aansprakelijk en geeft geen garanties, uitdrukkelijk noch stilzwijgend, ten aanzien van de inhoud van deze publicatie en wijst alle garanties van verkoopbaarheid of geschiktheid voor een bepaald doel af. JVC behoudt zich het recht voor deze publicatie te herzien en de inhoud ervan van tijd tot tijd te wijzigen zonder verplicht te zijn aan enige persoon mededeling van die herzieningen of wijzigingen te doen.