

JVC

РУКОВОДСТВО ПОЛЬЗОВАТЕЛЯ

ПРОЕКТОР DLP

LX-WX50

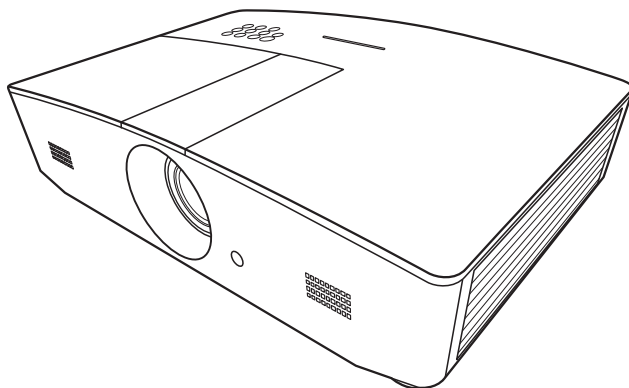

EAC

Содержание

Профилактические меры безопасности.....	3	Меню НАСТРОЙКИ СИСТЕМЫ: Основные	27
Важные правила техники безопасности.....	4	Меню НАСТРОЙКИ СИСТЕМЫ: Дополнит.	28
Обзор	7	Меню ИНФОРМАЦИЯ	31
Комплект поставки.....	7	Структура экранного меню.....	32
Внешний вид проектора	8	Дистанционное управление проектором.....	34
Элементы управления и функции	9	Настройка параметра Настройки LAN	34
Панель управления	9	Управление проектором с помощью веб-обозревателя (e-Control™)	35
Пульт ДУ.....	10	Управление проектором с помощью PLink™	37
Установка.....	12	Обслуживание	39
Выбор местоположения	12	Уход за проектором	39
Выбор размера проецируемого изображения	13	Сведения о лампе.....	40
Размеры проецируемого изображения.....	13	Данные о времени работы лампы	40
Вертикальное смещение объектива проектора	14	Продление срока службы лампы	40
Подключение.....	15	Срок замены лампы	41
Эксплуатация	16	Замена лампы.....	42
Включение проектора.....	16	Индикаторы	45
Выключение проектора	16	Поиск и устранение неисправностей.....	46
Выбор источника сигнала	17	Технические характеристики.....	47
Настройка проецируемого изображения	18	Характеристики проектора.....	47
Настройка угла проецирования.....	18	Габаритные размеры.....	48
Автоматическая настройка изображения.....	18	Таблица синхронизации.....	49
Точная настройка размера и резкости изображения.....	18	Гарантия и авторские права	54
Коррекция трапецеидальности.....	19	Гарантия	54
Коррекция изображения по углам.....	19	Авторское право.....	54
Функции меню	20	Ограничение ответственности.....	54
Экранное меню	20		
Использование меню OSD.....	20		
Меню ДИСПЛЕЙ	21		
Меню ИЗОБРАЖЕНИЕ	24		
Меню ИСТОЧНИК	26		

Профилактические меры безопасности

Данное изделие оснащено газоразрядной лампой (HID), которая содержит ртуть. Утилизацию следует производить в соответствии с местным законодательством. На утилизацию этих материалов в конкретном регионе могут распространяться определенные нормативы в связи с экологическими факторами. Для получения информации об утилизации или переработке обратитесь к местным органам власти. Для США – Ассоциация электронной промышленности: по адресу <http://www.eiae.org> или по телефону 1-800-252-5722 (США) или 1-800-964-2650 (Канада).

ИНФОРМАЦИЯ ФКС (только для США)

ВНИМАНИЕ!

Изменения или модификации данного устройства, не утвержденные компанией JVC, могут аннулировать юридические права пользователя при дальнейшем использовании устройства.

ПРИМЕЧАНИЕ.

Данное устройство прошло испытания и, по результатам проверки, удовлетворяет требованиям к цифровым устройствам класса В, соответственно части 15 правил ФКС. Эти ограничения разработаны для обеспечения рациональной защиты против критических помех при установке в жилом помещении. Данное оборудование вырабатывает, принимает и излучает радиочастотную энергию.

В случае несоблюдения инструкций по установке и эксплуатации оборудование может создавать помехи для радиосвязи. Тем не менее, не существует гарантии, что помехи не возникнут при специфическом варианте установки. Если прибор создает помехи для радио- и телесигнала (это можно определить при выключении и включении оборудования), устранить помехи можно с помощью одного из следующих методов.

- Перенаправить или переместить приемную антенну.
- Увеличить расстояние между оборудованием и приемником сигнала.
- Подключить устройство и приемник к сетевым розеткам находящимся в разных электрических цепях.
- Обратиться за помощью к поставщику или квалифицированному специалисту по радиотехнике.

Декларация соответствия

Номер модели: LX-WX50

Торговое название: JVC

Ответственная сторона: JVC KENWOOD USA Corporation

Адрес: 1700 Valley Road Wayne, N. J. 07470

Номер телефона: 973-317-5000

Данное устройство удовлетворяет требованиям части 15 Правил ФКС.

При работе с устройством должны выполняться два следующих условия: (1) Данное устройство не может оказывать вредного воздействия и (2) данное устройство выдерживает воздействия, в том числе такие, которые могут вызвать нежелательное функционирование.

УРОВЕНЬ ШУМА

В соответствии со стандартом ISO7779 уровень звукового давления на месте оператора меньше или равен 60дБ (а).

Уважаемые клиенты,

Данное устройство отвечает требованиям европейских директив и стандартов, относящихся к электромагнитной совместимости и электробезопасности.

Представителем компании JVC KENWOOD Corporation в Европе является компания JVC Technical Services Europe GmbH, Konrad-Adenauer-Allee 1-11, 61118 Bad Vilbel, Германия

Информация для пользователей по утилизации отработавшего оборудования и батарей



Изделия



Батарея

[Только Европейский Союз]

Эти обозначения указывают, что данное оборудование нельзя утилизировать вместе с обычными бытовыми отходами. Для утилизации изделия или батареи доставьте их в систему сбора отходов или на предприятие по надлежащей переработке.

Уведомление: Метка Pb под обозначением батареи означает, что данная батарея содержит свинец.

Важные правила техники безопасности

Данный проектор разработан и протестирован в соответствии с последними стандартами по безопасности оборудования для информационных технологий. Тем не менее, для безопасного использования этого аппарата необходимо выполнять все инструкции, указанные в данном руководстве и на самом проекторе.

1. Перед работой с проектором обязательно прочтите данное руководство пользователя. Храните данное руководство в надежном месте для использования в дальнейшем.
2. Во время работы проектор должен быть установлен на ровной горизонтальной поверхности.
 - Не ставьте проектор на неустойчивую поверхность, стойку или стол, поскольку он может упасть и быть поврежден.
 - Не размещайте рядом с проектором легко воспламеняющиеся предметы.
 - Наклон влево или вправо не должен превышать 10 градусов, а наклон вперед или назад – 15 градусов.
3. Запрещается устанавливать проектор вертикально на торец. Это может привести к падению проектора и его повреждению или выходу из строя.
4. Не устанавливайте проектор в следующих местах:
 - В местах с недостаточной вентиляцией или ограниченном пространстве. Расстояние от стен должно быть не менее 50 см, а вокруг проектора должна обеспечиваться свободная циркуляция воздуха.
 - В местах с повышенной температурой, например в автомобиле с закрытыми окнами.
 - В местах с повышенной влажностью, пыленностью или задымленностью, где возможно загрязнение оптических компонентов, которое приведет к сокращению срока службы проектора и затемнению изображения.
 - Рядом с пожарной сигнализацией.
 - В местах, где условия отличаются от приведенных в "[Характеристики проектора](#)".
5. Не закрывайте вентиляционные отверстия проектора во время работы (и даже в режиме ожидания).
 - Не прикрывайте проектор.
 - Не устанавливайте проектор на одеяло и другую мягкую поверхность.

6. Там, где могут происходить изменения напряжения на ± 10 В, рекомендуется подключать проектор через стабилизатор напряжения, фильтр для защиты от перенапряжения или источник бесперебойного питания (ИБП), в зависимости от того, что больше подходит для конкретного случая.
7. Запрещается вставлять на проектор и размещать на нем какие-либо предметы.
8. Не ставьте емкости с жидкостью на проектор или рядом с ним. При попадании пролитой жидкости в проектор гарантия аннулируется. В случае попадания жидкости извлеките вилку шнура питания из розетки и обратитесь в сервисный центр JVC для ремонта проектора.
9. Запрещается смотреть в объектив во время работы проектора. Это может нанести вред вашему зрению.



RG2 IEC 62471-5:2015

10. Не используйте лампы сверх установленного срока службы. При работе сверх установленного срока службы лампа может разбиться, хотя это может произойти в достаточно редких случаях.
11. В процессе работы лампа проектора сильно нагревается. Перед заменой лампы необходимо дать проектору остыть в течение приблизительно 45 минут.
12. Никогда не пытайтесь заменить узел лампы в проекторе, до того как она остынет, и без отключения проектора от сети.
13. Данный проектор предусматривает возможность зеркального отображения при креплении под потолком. Для монтажа используйте только соответствующий монтажный набор для крепления на потолок.
14. **ДАННОЕ УСТРОЙСТВО ТРЕБУЕТ ЗАЗЕМЛЕНИЯ.**
15. При установке устройства включите в жесткую разводку легко доступный разъединитель или подключите вилку питания к легко доступной розетке вблизи устройства. При сбое работы устройства воспользуйтесь разъединителем для отключения электропитания или разомкните разъем электропитания.

Предупреждение о высокой температуре

Во время эксплуатации проектора области вокруг его вентиляционных отверстий и над ними могут иметь очень высокую температуру. Прикосновение к этим областям во время эксплуатации может привести к ожогам рук. Не прикасайтесь к этим областям. Это может привести к ожогам. Уделяйте особое внимание, чтобы к этим областям не прикасались дети. Кроме того, не помещайте металлические предметы на эти области. Вследствие выделяемого проектором тепла это может привести к несчастным случаям или травмам.

Монтаж проектора под потолком

При необходимости монтажа проектора под потолком настоятельно рекомендуется использовать правильно подобранный комплект для потолочного монтажа проектора, а также проверять безопасность и надежность установки.

В противном случае существует риск падения проектора вследствие неправильного крепления или использования болтов неподходящего диаметра или длины.

Соответствующий комплект для потолочного монтажа проектора можно приобрести по месту приобретения проектора. Мы рекомендуем также отдельно приобрести защитный кабель, совместимый с замком типа Kensington, и надежно прикрепить его к предусмотренному на проекторе разъему для замка Kensington и к основанию монтажного кронштейна. Это позволит предотвратить падение проектора в случае его отсоединения от монтажного кронштейна.

Не пытайтесь самостоятельно разбирать проектор. Внутри проектора присутствует опасное высокое напряжение, которое может стать причиной смерти при случайном контакте с деталями, находящимися под напряжением. Единственным элементом, обслуживание которого может осуществляться пользователем, является лампа. См. стр. 42.

Ни при каких обстоятельствах не следует открывать или снимать какие-либо другие крышки. Для выполнения обслуживания обращайтесь исключительно к квалифицированным специалистам.

 **Сохраните оригинальную упаковку для возможных транспортировок в будущем. Если нужно упаковать проектор после использования установите линзу проектора в соответствующее положение, положите вокруг линзы прокладку и подложите подкладку под линзы и проектор во избежание повреждения проектора во время транспортировки.**

Если вы думаете, что есть необходимость в обслуживании или ремонте проектора, обращайтесь только к квалифицированным специалистам.

Образование конденсата

Никогда не включайте проектор сразу после того, как вы принесли его из холодного места в теплое. Если проектор подвержен воздействию таких изменений температуры, возможно образование конденсата на важных внутренних деталях. Во избежание получения возможных повреждений проектора не используйте проектор в течение как минимум 2 часов при резкой смене температур.

Избегайте контакта с летучими жидкостями

Не используйте летучие жидкости, такие как инсектициды или некоторые виды чистящих средств в непосредственной близости от проектора. Избегайте продолжительного контакта проектора с резиновыми или пластиковыми продуктами. Они могут оставить следы на поверхности отделки. Протирая проектор чистящей салфеткой с химикатами, соблюдайте правила техники безопасности при работе с чистящим средством.

Утилизация

Этот продукт содержит некоторые материалы, которые могут наносить вред здоровью человека и окружающей среде.

- Свинец, который содержится в припое.
- Ртуть, которая используется в лампе.

По вопросам утилизации продукта или использованных ламп обратитесь в местные органы власти и узнайте правила утилизации.

Дата изготовления

Месяц и год изготовления (MY) указаны на этикетке индивидуальной упаковочной коробки.

Обзор

Комплект поставки

Осторожно распакуйте комплект и убедитесь в наличии всех указанных ниже деталей. Некоторые из этих деталей могут отсутствовать, в зависимости от региона покупки. Проверьте, пожалуйста, место покупки.

 В разных регионах некоторые аксессуары могут отличаться друг от друга.

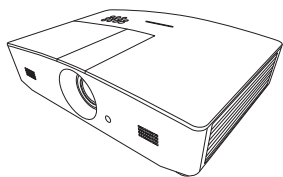

Проектор



Пульт ДУ с батареей*

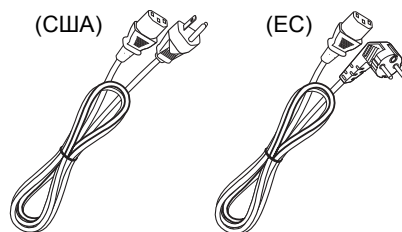

Сетевой кабель

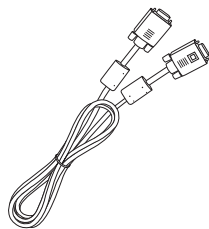

Кабель VGA



Руководство пользователя на компакт-диске

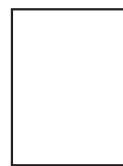

Краткое руководство

*Перед использованием пульта ДУ потяните за язычок.

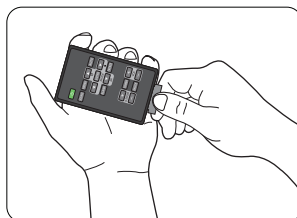

Внешний вид проектора

Вид спереди и сверху

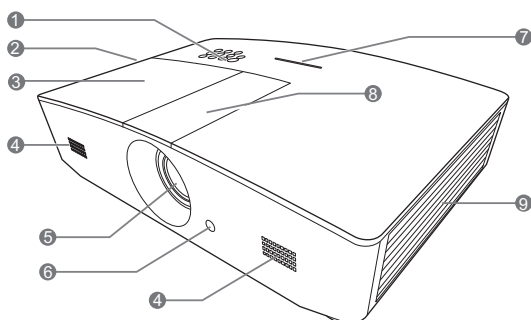

Вид сзади/снизу

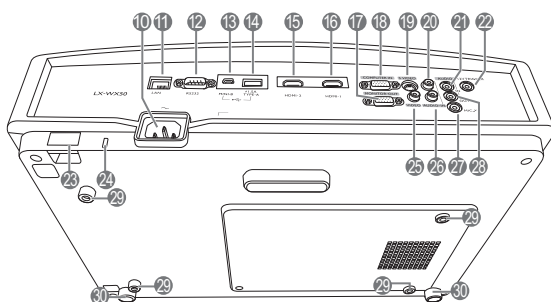

1. Панель управления (Подробнее см. ["Панель управления"](#).)
2. Вентиляционное отверстие (выпуск теплого воздуха)
3. Крышка лампы
4. Решетка динамика
5. Проекционный объектив
6. Передний инфракрасный датчик ДУ
7. Светодиодный индикатор
8. Крышка панели настройки объектива (подробную информацию см. в разделе ["Панель управления"](#)).
9. Вентиляционное отверстие (впуск охлаждающего воздуха)
10. Гнездо шнура питания
11. Вход LAN RJ45
12. Порт управления RS-232
13. Порт USB
Используется для обслуживания.
14. Гнездо USB, тип A
Используется для зарядки внешних устройств.
15. Порт HDMI-2
16. Порт HDMI-1
17. Разъем выходного сигнала RGB
18. Разъем входного сигнала RGB (ПК)/ компонентного видеосигнала (YPbPr/YCbCr)
19. Входной разъем S-Video
20. Входной аудиоразъем (правый)
21. Входной аудиоразъем
22. Вывод 12 В пост.тока
Используется для подключения таких внешних устройств, как, например, электрический экран или устройства управления освещением и т. д. За инструкциями по подключению этих устройств обратитесь к поставщику.
23. Система безопасности
24. Разъем для замка Kensington
25. Входной видеоразъем
26. Входной аудиоразъем (левый)
27. Гнездо микрофона
28. Выходной аудиоразъем
29. Отверстия для потолочного монтажа
30. Ножки регулировки угла

Элементы управления и функции

Панель управления

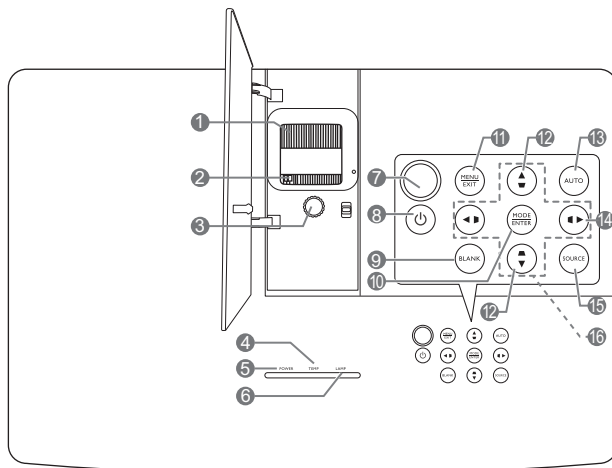

1. Кольцо фокусировки

Регулировка фокусного расстояния объектива для проецируемого изображения.

2. Регулятор масштаба

Регулировка размера изображения.

3. Кольцо смещения линзы

Регулировка положения проецируемого изображения.

4. Индикатор температуры (TEMP)

Загорается красным при перегреве проектора.

5. Индикатор питания (POWER)

Горит или мигает во время работы проектора.

6. Индикатор лампы (LAMP)

Отображение состояния лампы. Горит или мигает в случае нарушения нормальной работы лампы.

7. Инфракрасный датчик ДУ на верхней панели

8. ⏻ POWER (питание)

Переключение проектора между режимами ожидания и эксплуатации.

9. BLANK (ПУСТОЙ ЭКРАН)

Используется для отключения изображения на экране. Для восстановления изображения можно нажимать большинство кнопок на проекторе или на пульте ДУ.

10. MODE (РЕЖИМ)

Выбор доступного режима настройки изображения.

ENTER (ВВОД)

Активизация выбранного пункта экранного меню (OSD).

11. MENU (МЕНЮ)

- Доступ к экранному меню.
- Переход к предыдущему экранному меню и выход с сохранением настроек меню.

EXIT (ВЫХОД)

Возврат в предыдущее меню OSD, выход и сохранение любых изменений, выполненных с помощью экранного меню (OSD).

12. Кнопки коррекции трапецеидальности (▽, ▴)

Открытие окна **Трапецеидальность**. Используйте кнопки ◀, ▲, ▶, ▼ для ручной коррекции искаженного изображения в результате проекции под углом.

13. AUTO (АВТО)

Автоматический выбор оптимальных параметров изображения.

14. ▶

Включение блокировки кнопок панели. Для разблокирования кнопок нажмите и удерживайте ▶ в течение 3 с или используйте настройку в меню OSD с помощью пульта ДУ.

15. SOURCE (ИСТОЧНИК)

Вывод панели выбора источника сигнала.

16. Кнопки перемещения (◀, ▲, ▶, ▼)

При активном экранном меню (OSD) эти кнопки используются для выбора пунктов меню и выполнения настроек.

Пульт ДУ

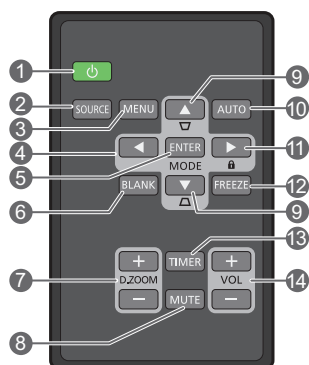

1. **POWER (питание)**

Переключение проектора между режимами ожидания и эксплуатации.

2. **SOURCE (ИСТОЧНИК)**

Вывод панели выбора источника сигнала.

3. **MENU (МЕНЮ)**

- Доступ к экранному меню.
- Переход к предыдущему экранному меню и выход с сохранением настроек меню.

4. **Кнопки со стрелками (◀ влево, ▶ вправо, ▲ вверх, ▼ вниз)**

При активном экранном меню кнопки используются для выбора пунктов меню и настроек.

5. **ENTER (ВВОД)**

Активизация выбранного пункта экранного меню (OSD).

MODE (РЕЖИМ)

Выбор доступного режима изображения.

6. **BLANK (ПУСТОЙ ЭКРАН)**

Используется, чтобы скрыть изображение на экране. Для восстановления изображения можно нажимать большинство кнопок на проекторе или на пульте ДУ.

7. **D. ZOOM+ (ЦИФРОВОЕ МАСШТАБИРОВАНИЕ+)/D. ZOOM- (ЦИФРОВОЕ МАСШТАБИРОВАНИЕ-)**

Выводит панель масштабирования.

- **D. ZOOM+ (ЦИФРОВОЕ МАСШТАБИРОВАНИЕ+)**: После вывода панели масштабирования увеличивает проецируемое изображение. После увеличения изображения используйте кнопки ▲/▼/◀/▶ для перемещения изображения.

- **D. ZOOM- (ЦИФРОВОЕ МАСШТАБИРОВАНИЕ-)**: После вывода панели масштабирования уменьшает проецируемое изображение. Для быстрого восстановления исходного размера изображения нажмите кнопку **AUTO (АВТО)**.

8. **MUTE (ОТКЛЮЧЕНИЕ ЗВУКА)**

Временное отключение звука.

9. **Кнопки коррекции трапецеидальности (▼, ▲)**

Открытие окна **Трапецеидальность**. Используйте кнопки ◀, ▲, ▶, ▼ для ручной коррекции искаженного изображения в результате проекции под углом.

10. **AUTO (АВТО)**

Автоматический выбор оптимальных параметров изображения.

11. **🔒**

Включение блокировки кнопок панели. Для разблокировки кнопок нажмите и удерживайте ▶ в течение 3 с или используйте настройку в меню OSD с помощью пульта ДУ.

12. **FREEZE (СТОП-КАДР)**

Фиксация проецируемого изображения.

13. **TIMER (ТАЙМЕР)**

Включает или отключает таймер в зависимости от заданной настройки таймера.

14. **VOL+ (ГРОМКОСТЬ+)**

Увеличение уровня громкости проектора.

VOL- (ГРОМКОСТЬ-)

Уменьшение уровня громкости проектора.

Установка/замена элемента питания пульта ДУ

1. Извлеките лоток элемента питания, как показано на изображении. Нажмите и удерживайте блокировочный рычаг, одновременно вытягивая держатель батареи.
2. Вставьте в лоток новую батарею. Обратите внимание, что клемма «плюс» должна быть обращена наружу.
3. Вставьте лоток в пульт ДУ.

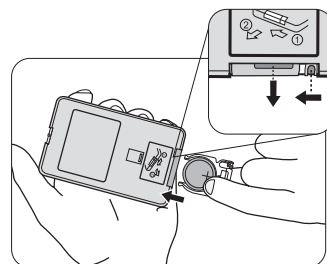

- ⚠ • Старайтесь не оставлять пульт ДУ и элементы питания в условиях повышенной температуры или влажности, например, на кухне, в ванной, сауне, солярии или в автомобиле с закрытыми стеклами.
- Для замены обязательно используйте элементы питания рекомендованного изготовителем типа или аналогичные.
- Утилизируйте использованные элементы питания в соответствии с инструкцией изготовителя и местными экологическими нормами.
- Запрещается сжигать элементы питания. Это может привести к взрыву.
- Для предотвращения утечки содержимого следует вынимать использованные элементы питания, а также извлекать элементы питания при длительном перерыве в использовании пульта ДУ.

Рабочий диапазон пульта ДУ

Для обеспечения правильной работы устройства пульт ДУ необходимо держать перпендикулярно в пределах угла 30 градусов по отношению к ИК датчику проектора. Расстояние между пультом и датчиком не должно превышать 8 метров (~ 26 футов).

Следите за тем, чтобы между пультом ДУ и ИК датчиком проектора не было препятствий.

- Управление проектором спереди

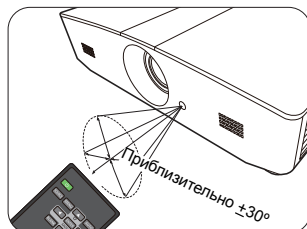

- Управление проектором сверху

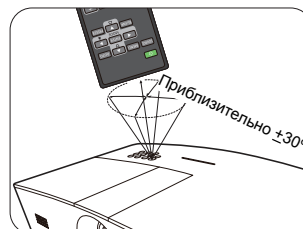

Установка

Выбор местоположения

Для выбора места установки проектора примите во внимание следующие факторы:

- Размер и расположение экрана
- Расположение электрической розетки
- Расположение и расстояние между проектором и остальным оборудованием

Проектор можно устанавливать следующими способами.

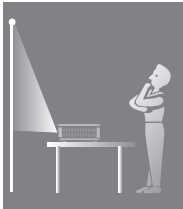
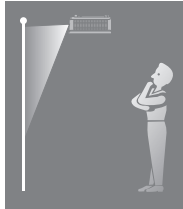
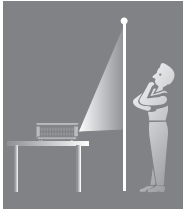
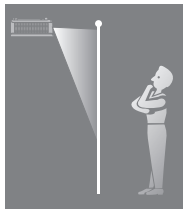
<p>1. Спер. - стол: Проектор располагается на полу или на столе перед экраном. Это наиболее распространенный способ расположения, обеспечивающий быстроту установки и мобильность. Включите проектор и выполните следующие настройки: НАСТРОЙКИ СИСТЕМЫ: Основные > Положение проектора > Спер. - стол</p>		<p>3. Спер. - потолок: При данном способе расположения проектор подвешивается в перевернутом положении под потолком перед экраном. Включите проектор и выполните следующие настройки: НАСТРОЙКИ СИСТЕМЫ: Основные > Положение проектора > Спер. - потолок</p>	
<p>2. Сзади на столе: Проектор располагается на столе позади экрана. Включите проектор и выполните следующие настройки: НАСТРОЙКИ СИСТЕМЫ: Основные > Положение проектора > Сзади на столе</p>		<p>4. Сзади на потолок: При данном способе расположения проектор подвешивается в перевернутом положении под потолком за экраном. Включите проектор и выполните следующие настройки: НАСТРОЙКИ СИСТЕМЫ: Основные > Положение проектора > Сзади на потолок</p>	
<p>☞ Требуется специальный экран для проецирования сзади.</p>		<p>☞ Требуется специальный экран для проецирования сзади и соответствующий комплект для потолочного монтажа проектора.</p>	

Выбор размера проецируемого изображения

Размер проецируемого изображения определяется расстоянием от объектива проектора до экрана, настройками масштабирования и видеоформатом.

Размеры проецируемого изображения

Рисунки и таблица ниже помогут определить расстояние проекции.

Диагональ экрана 16:10

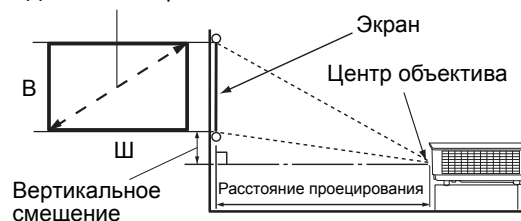

- Формат экрана составляет 16:10, формат проецируемого изображения – 16:10

Размер экрана (16:10)			Расстояние проецирования		Вертикальное смещение (дюймы)
Диагональ экрана (дюймы)	Ш (дюймы)	В (дюймы)	Широкий (футы)	Теле (футы)	
60	50,9	31,8	4,8	7,6	1,6
70	59,4	37,1	5,6	8,9	1,9
80	67,8	42,4	6,4	10,2	2,1
90	76,3	47,7	7,2	11,5	2,4
100	84,8	53,0	8,0	12,7	2,6
110	93,3	58,3	8,8	14,0	2,9
120	101,8	63,6	9,5	15,3	3,2
130	110,2	68,9	10,3	16,6	3,4
140	118,7	74,2	11,1	17,8	3,7
150	127,2	79,5	11,9	19,1	4,0
160	135,7	84,8	12,7	20,4	4,2
170	144,2	90,1	13,5	21,6	4,5
180	152,6	95,4	14,3	22,9	4,8
190	161,1	100,7	15,1	24,2	5,0
200	169,6	106,0	15,9	25,5	5,3
210	178,1	111,3	16,6	26,6	5,6
220	186,6	116,6	17,4	27,9	5,8
230	195,0	121,9	18,2	29,1	6,1
240	203,5	127,2	19,0	30,4	6,4

☞ Все измерения являются приблизительными и могут отличаться от фактических размеров. Если проектор будет установлен на постоянной основе, рекомендуется непосредственно перед установкой выполнить физическую проверку размера проекции, расстояния и оптических характеристик проектора. Это позволит определить точное расположение проектора, наиболее оптимальное для выбранного места установки.

Вертикальное смещение объектива проектора

Вертикальное смещение объектива обеспечивает удобство установки проектора. Это позволяет расположить проектор немного выше или ниже верхнего уровня проецируемого изображения.

Смещение объектива выражается в процентах от высоты проецируемого изображения. Оно измеряется как смещение от вертикального центра проецируемого изображения. Используйте ручку для смещения объектива проектора вверх или вниз в допустимом диапазоне в зависимости от нужного положения изображения.

Для смещения объектива:

1. Слегка нажмите на кнопку в крышке панели настройки объектива (обозначена точкой), чтобы открыть.
2. Поднимите крышку панели настройки объектива вверх.
3. Вращайте кольцо смещения линзы для регулировки положения проецируемого изображения.
4. По завершении нажмите на крышку панели настройки объектива, чтобы закрыть.

• Фиксированное положение экрана

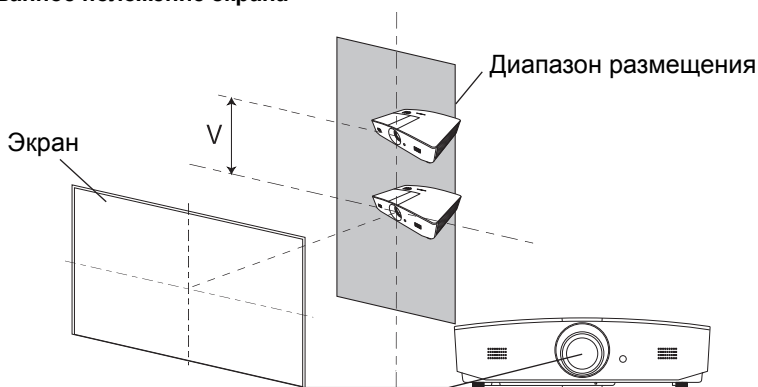

• Когда зафиксировано положение проектора

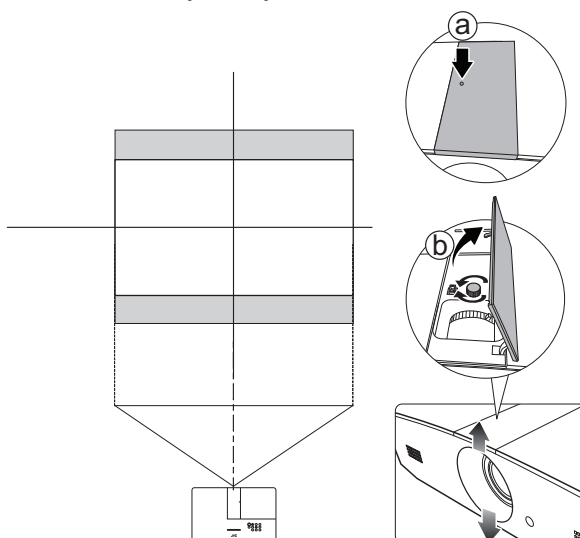

- Не затягивайте ручку слишком сильно.
- Настройка смещения объектива не приводит к ухудшению качества изображения. В маловероятных случаях, когда возникает искажение изображения, см. ["Настройка проецируемого изображения"](#).

Подключение

При подключении источника сигнала к проектору обеспечьте выполнение следующих условий.

1. Перед выполнением любых подключений обязательно выключите все оборудование.
2. Для каждого источника сигнала используйте соответствующий кабель.
3. Убедитесь, что кабели плотно вставлены в разъемы.

- ☞ Из представленных на рисунках кабелей некоторые могут не входить в комплект поставки проектора (см. "[Комплект поставки](#)"). Они доступны для приобретения в магазинах электронных товаров.

Иллюстрации приводятся исключительно для справки. Задние разъемы на проекторе могут различаться в зависимости от модели.

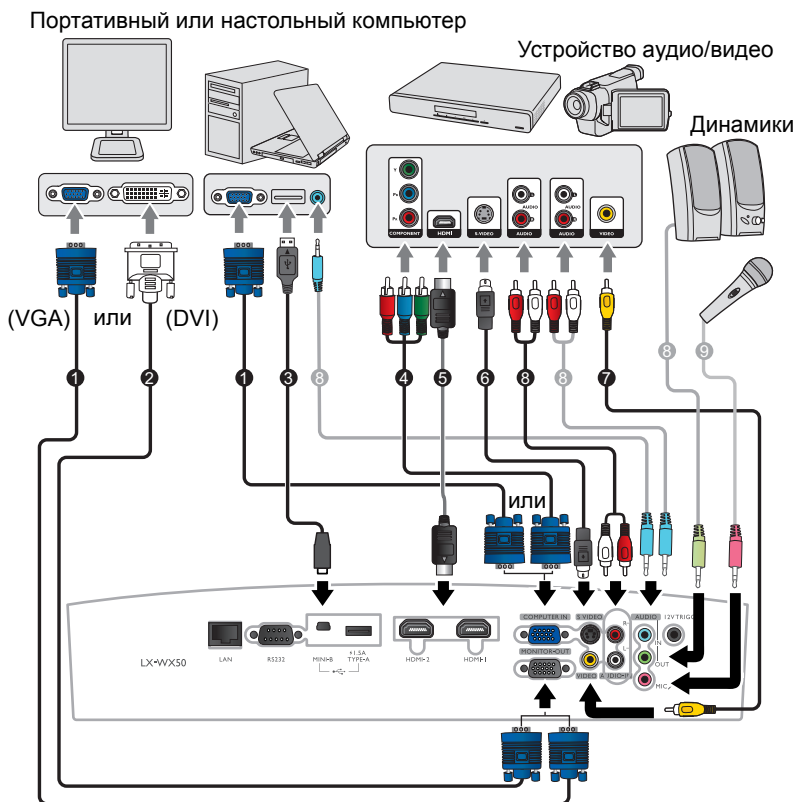



- | | |
|---|-------------------|
| 1. Кабель VGA | 5. Кабель HDMI |
| 2. Кабель подключения VGA к DVI | 6. Кабель S-Video |
| 3. Кабель USB | 7. Видеокабель |
| 4. Переходной кабель с компонентного видео на VGA (D-sub) | 8. Аудиокабель |
| | 9. Микрофон |

Эксплуатация

Включение проектора

1. Подсоедините кабель питания к проектору и вставьте вилку в розетку. Включите розетку (если она оснащена выключателем). При включении питания индикатор **Индикатор питания (POWER)** на проекторе загорится оранжевым светом.

 **Во избежание несчастных случаев, таких как поражение электрическим током или пожар, используйте поставляемый в комплекте кабель питания.**

2. Нажмите , чтобы включить проектор. При включенном проекторе индикатор питания **Индикатор питания (POWER)** мигает, а затем горит зеленым светом.

Пока проектор разогревается, будут работать вентиляторы и на экран будет введено начальное изображение. Во время разогрева проектор не будет реагировать ни на какие команды.

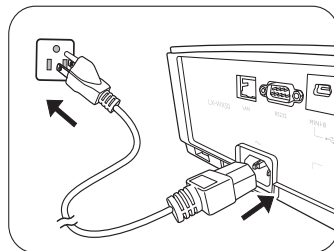

Выключение проектора

1. Нажмите . Проектор выведет сообщение с подтверждением отключения.

2. Нажмите  еще раз. **Индикатор питания (POWER)** будет мигать оранжевым цветом, а вентиляторы будут работать около двух минут для охлаждения лампы. В процессе охлаждения проектор не будет реагировать ни на какие команды.

3. По завершении процесса охлаждения **Индикатор питания (POWER)** будет постоянно гореть оранжевым. Если проектор не будет использоваться в течение продолжительного периода времени, отключите сетевой кабель от розетки.

 **Избегайте включения проектора непосредственно после выключения, так как перегрев может сократить срок службы лампы. Фактический срок службы лампы может быть разным и зависит от различных условий окружающей среды и использования.**

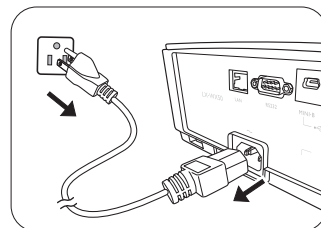

Выбор источника сигнала

Проектор можно одновременно подключать к нескольким устройствам. Тем не менее, одновременно возможно воспроизведение полноэкранного изображения только от одного источника. При включении проектор автоматически начинает поиск доступных входных сигналов.

Если нужно, чтобы проектор всегда автоматически выполнял поиск сигналов:

- Перейдите в меню **ИСТОЧНИК** и выделите **Быстрый автопоиск**. (См. "[Быстрый автопоиск](#)" на стр. 26)

Для выбора источника видео:

1. Для вывода панели масштабирования нажмите **SOURCE (ИСТОЧНИК)**.



2. Последовательно нажимайте **▲ / ▼**, пока не будет выбран нужный сигнал, затем нажмите **ENTER (ВВОД)**.

После обнаружения на экран в течение нескольких секунд будет выводиться информация о выбранном источнике. Если к проектору подключено несколько устройств, повторите шаги 1-2 для поиска другого сигнала.

 **Изначальное разрешение данного проектора см. в разделе "[Характеристики проектора](#)". Для получения лучшего качества изображения необходимо выбрать и использовать входной сигнал, соответствующий данному разрешению. Масштаб для других разрешений будет изменяться проектором в зависимости от настройки **Формат**, что может привести к искажению или снижению четкости изображения. Подробнее см. "[Формат](#)".**

Настройка проецируемого изображения

Настройка угла проецирования

Данный проектор оборудован 2 регуляторами наклона. С помощью этих ножек осуществляется регулировка линии проецирования по высоте и углу. Поворачивая ножки на себя или от себя, выставите нужный угол проецирования.

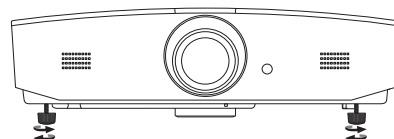

Если экран и проектор не расположены перпендикулярно по отношению друг к другу, проецируемое изображение будет вертикально трапецеидально. Для устранения этой проблемы см. раздел "[Автоматическая настройка изображения](#)".

Не смотрите в объектив при включенной лампе. Интенсивный луч света от лампы может повредить глаза.

Будьте осторожны при нажатии кнопки регулятора, так как она расположена близко к отверстию для отвода горячего воздуха.

Автоматическая настройка изображения

В некоторых случаях может потребоваться оптимизация качества изображения сигнала ПК. Для этого нажмите **AUTO (АВТО)**. В течение 3 с встроенная функция интеллектуальной автоматической настройки выполнит перенастройку частоты и фазы синхронизации для обеспечения наилучшего качества изображения.

В углу экрана в течение 3 секунд будут отображаться сведения о текущем источнике сигнала.

Данная функция доступна только при выбранном сигнале ПК.

Точная настройка размера и резкости изображения

Для коррекции размера проецируемого изображения вращайте регулятор масштаба на проекторе, открыв крышку панели настройки объектива.

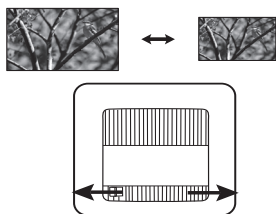

Для коррекции резкости изображения вращайте кольцо фокусировки на проекторе, открыв крышку панели настройки объектива.

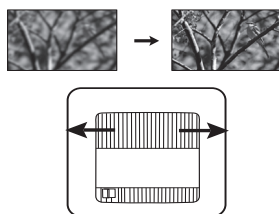

Коррекция трапецеидальности

Трапецеидальность выражается в заметном увеличении ширины верхней или нижней части проецируемого изображения. Это происходит, когда проектор не перпендикулярен экрану.

Помимо регулировки высоты проектора можно также выполнить ручную коррекцию одним из следующих способов.

1. Для вывода окна коррекции трапецеидальности **Трапецеидальность** выполните один следующих шагов.
 - Нажмите **▲/▼** или **▼/▲** на проекторе.
 - Нажмите **▲/▼** или **▼/▲** на пульте ДУ.
 - Перейдите в меню **ДИСПЛЕЙ**, выделите **Трапецеидальность** и нажмите **ENTER (ВВОД)**. (См. "Использование меню OSD" для получения подробной информации о доступе к OSD.)
2. На изображениях снизу отображена процедура коррекции трапецеидальности.

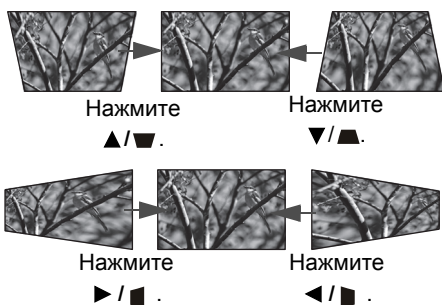

- Для коррекции трапецеидальности в нижней части изображения используйте **▲** или **▲/▼**.
- Для коррекции трапецеидальности в верхней части изображения используйте **▼** или **▼/▲**.
- Для коррекции трапецеидальности в левой части изображения используйте **▶** или **▶/◀**.
- Для коррекции трапецеидальности в правой части изображения используйте **◀** или **◀/▶**.

По завершении нажмите **MENU (МЕНЮ)** для сохранения изменений и выхода.

Коррекция изображения по углам

См. "Коррекция по углам" на стр. 22.

Функции меню

Экранное меню

Для доступа к меню OSD нажмите **MENU (МЕНЮ)**.

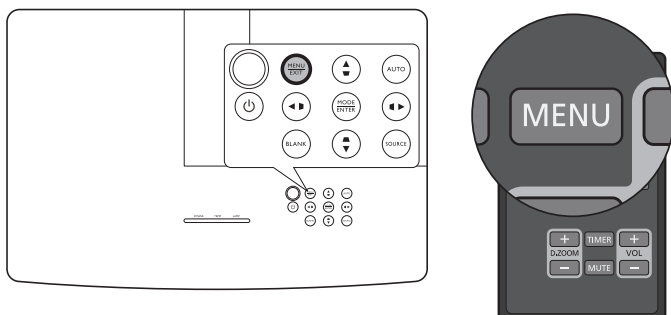

Использование меню OSD

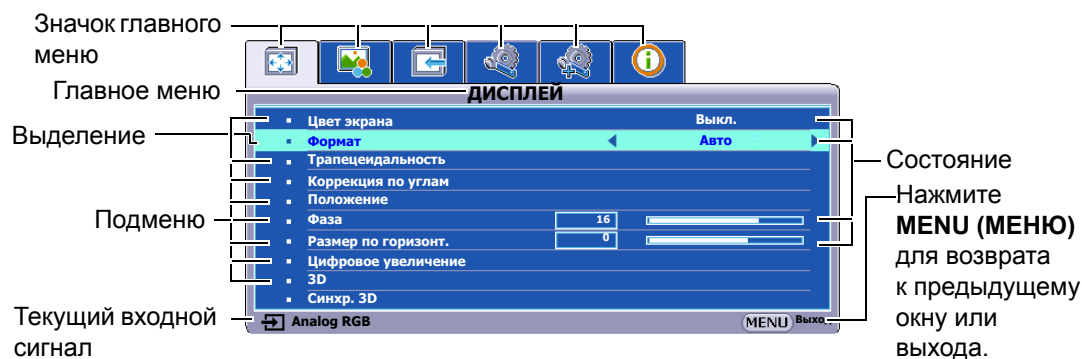



Для доступа к экранному меню нажмите **MENU (МЕНЮ)** на проекторе или пульте ДУ. Состоит из следующих главных пунктов меню. Подробная информация доступна по ссылкам после пунктов меню ниже.





1. **ДИСПЛЕЙ** меню (см. стр. 21)
2. **ИЗОБРАЖЕНИЕ** меню (см. стр. 24)
3. **ИСТОЧНИК** меню (см. стр. 26)
4. **НАСТРОЙКИ СИСТЕМЫ: Основные** меню (см. стр. 27)
5. **НАСТРОЙКИ СИСТЕМЫ: Дополнит.** меню (см. стр. 28)
6. **ИНФОРМАЦИЯ** меню (см. стр. 31)

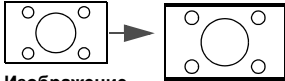

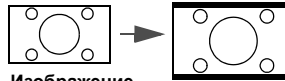
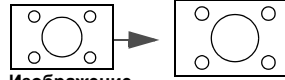
Доступные пункты меню могут отличаться в зависимости от подключенных источников видеосигнала и заданных настроек. Недоступные пункты меню будут отображаться серым цветом.

- Используйте кнопки со стрелками (**◀/▶/▲/▼**) на проекторе или пульте ДУ, чтобы переключаться между пунктами меню.
- Используйте **ENTER (ВВОД)** для подтверждения выбора пункта меню.



Меню ДИСПЛЕЙ







Подпункт меню	Функции и их описание
Цвет экрана	<p>Включите данную функцию для корректировки цвета проецируемого изображения в тех случаях, когда поверхность отображения не является белой. Выберите цвет, который наиболее похож на поверхность проецирования. Светло-желтый, Розовый, Светло-зеленый, Синий или Школьная доска.</p>
Формат	<p> На рисунках ниже черные участки обозначают неактивную область, а белые – активную область.</p> <ul style="list-style-type: none"> <p>Авто</p>  <p>Изображение 15:9</p> <p>Пропорционально изменяет масштаб изображения в соответствии с исходным разрешением проектора (ширина по горизонтали или по вертикали). Это позволяет максимально эффективно использовать экран и сохранить формат изображения.</p> <p>Реальн.</p>  <p>Изображение 4:3</p> <p>Вывод изображения в центре экрана в исходном формате.</p> <p>4:3</p>  <p>Изображение 4:3</p> <p>Масштабирование изображения производится так, что оно воспроизводится в центре экрана в формате 4:3.</p> <p>16:9</p>  <p>Изображение 16:9</p> <p>Масштабирование изображения производится так, что оно воспроизводится в центре экрана в формате 16:9.</p> <p>16:10</p>  <p>Изображение 16:10</p> <p>Масштабирование изображения производится таким образом, что оно выводится в центре экрана в формате 16:10.</p>
Трапецеидальность	<p>Подробнее см. "Коррекция трапецеидальности".</p>

Коррекция по углам	<p>Позволяет выполнить коррекцию изображения по углам вручную:</p> <ol style="list-style-type: none"> 1. Нажмите ENTER (ВВОД) для отображения окна Коррекция по углам. 2. Используйте ▲/▼/◀/▶ для выбора нужного угла, затем нажмите ENTER (ВВОД). 3. Используйте ▲/▼/◀/▶ для коррекции формы выбранного угла. 4. Нажмите MENU (МЕНЮ) для возврата к окну Коррекция по углам и выбора другого угла или выхода.
Положение	<p>Вывод окна Положение. Для изменения положения проецируемого изображения можно использовать кнопки со стрелками на проекторе или пульте ДУ.</p> <p>Значения, отображаемые в нижней части окна, изменяются при каждом нажатии кнопки.</p> <p> Данная функция доступна только при выбранном сигнале ПК.</p>
Фаза	<p>Регулировка фазы синхронизации для уменьшения искажения изображения.</p> <p> Данная функция доступна только при выбранном сигнале ПК.</p>
Размер по горизонт.	<p>Регулировка ширины изображения по горизонтали.</p> <p> Данная функция доступна только при выбранном сигнале ПК.</p>
Цифровое увеличение	<p>Позволяет увеличить изображение для большей детализации:</p> <ol style="list-style-type: none"> 1. Нажмите ENTER (ВВОД) для вывода панели масштабирования. 2. Многократно нажимайте ▲ для увеличения проецируемого изображения до нужного размера. 3. Для перемещения по изображению нажмите ENTER (ВВОД), чтобы включить режим панорамирования, а затем используйте кнопки со стрелками (▲, ▼, ◀, ▶) для перемещения. Перемещение по изображению возможно только после его увеличения. Во время поиска деталей возможно дальнейшее увеличение изображения. 4. Чтобы уменьшить размер изображения, нажмите ENTER (ВВОД) для возврата к функции масштабирования, затем нажмите AUTO (АВТО) для возврата к исходному размеру. Для возврата к исходному размеру можно также многократно нажимать ▼. <p> Функция доступна с помощью пульта ДУ.</p>

<p>3D</p>	<p>Этот проектор поддерживает трехмерное (3D) содержимое, передаваемое от соответствующих видеоустройств, таких как игровые консоли PlayStation (с трехмерными играми), плееры 3D Blu-ray (с дисками 3D Blu-ray), 3D телевизоры (с 3D каналами) и т. п. После подключения к проектору 3D видеоустройств убедитесь, что питание включено и используйте трехмерные очки DLP link для просмотра трехмерного содержимого.</p> <p> Во время просмотра трехмерного содержимого:</p> <ul style="list-style-type: none"> • Изображение может казаться смещенным, но это не является неисправностью изделия. • Делайте соответствующие перерывы. • Прекратите просмотр, если чувствуете усталость или дискомфорт. • Соблюдайте расстояние до экрана, равное приблизительно трем его высотам. • Дети и люди с повышенной чувствительностью к свету, заболеваниями сердца в анамнезе и прочими отклонениями состояния здоровья должны воздерживаться от просмотра трехмерного содержимого. <p>По умолчанию используется настройка Авто, и проектор автоматически выбирает подходящий формат 3D при обнаружении содержимого 3D. Если проектор не может распознать формат 3D, выберите режим 3D вручную согласно своим предпочтениям.</p> <p> Если функция включена:</p> <ul style="list-style-type: none"> • Уровень яркости проецируемого изображения уменьшается. • Режим изображения настроить нельзя. • Вертикальную трапецидальность можно настроить только в ограниченных пределах.
<p>Синхр. 3D</p>	<p>Если трехмерное изображение искажено, включите эту функцию для переключения между изображениями для левого глаза и правого глаза, чтобы сделать просмотр более комфортным.</p>

Меню **ИЗОБРАЖЕНИЕ**

Подпункт меню	Функции и их описание
<p>Режим изображения</p>	<p>Выбор предварительно заданного режима изображения, соответствующего среде эксплуатации и типу входного сигнала. Ниже приведенописание режимов изображения.</p> <ul style="list-style-type: none"> • Презентация: предназначен для презентаций. В этом режиме яркость подбирается таким образом, чтобы обеспечить корректную цветопередачу изображения, передаваемого с ПК или портативного компьютера. • Стандартная: Подходит для проецирования экрана компьютера или цветных изображений (фильмов) и т. п. • sRGB: Устанавливает максимальную чистоту цветов RGB для обеспечения максимально корректной передачи изображений вне зависимости от настроек яркости. Этот режим наиболее пригоден для просмотра фотографий, снятых правильно откалиброванной камерой, поддерживающей цветовое пространство sRGB, а также для просмотра ПК-графики и документов, созданных в таких приложениях, как AutoCAD. • Фильм: Благодаря хорошо сбалансированной насыщенности и контрастности цветов и низкому уровню яркости этот режим лучше всего подойдет для просмотра фильмов в полностью темном помещении (как в кинотеатре). • Пользовательский 1/Пользовательский 2: Использование пользовательских настроек. После выбора Пользовательский 1/Пользовательский 2 невозможно изменить значения некоторых подменю в разделе ДИСПЛЕЙ в зависимости от выбранного входного сигнала.
<p>Следующие функции доступны, только если для Режим изображения задано значение Пользовательский 1 или Пользовательский 2.</p>	
<p>Яркость</p>	<p>Регулировка яркости изображения. При использовании данной настройки черная область изображения выглядит черной и видны детали в темной области.</p> <div style="display: flex; align-items: center;">  <div style="margin-left: 20px;"> <p>Чем выше значение, тем ярче изображение. Чем значение ниже, тем изображение темнее.</p> </div> </div>
<p>Контрастность</p>	<p>Настройка степени различия между темными и светлыми цветами изображения. После изменения значения Яркость настройте Контрастность, чтобы задать уровень пикового белого.</p> <div style="display: flex; align-items: center;">  <div style="margin-left: 20px;"> <p>Чем больше значение, тем выше контрастность.</p> </div> </div>

<p>Цвет</p>	<p>Регулировка уровня насыщенности цвета – количества каждого цвета на видеоизображении. Меньшие значения соответствуют менее насыщенным цветам; при установке минимального значения изображение становится черно-белым.</p> <p>При установке слишком высокого значения цвета изображения будут слишком яркими, а изображение – нереалистичным.</p> <p> Данная функция доступна только при выбранном сигнале Video, S-Video или Component (компонентный видеосигнал).</p>
<p>Оттенок</p>	<p>Настройка красного и зеленого цветового оттенка изображения.</p> <p>Чем выше значение, тем больше красного цвета в изображении. Чем ниже значение, тем больше зеленого цвета в изображении.</p> <p> Эта функция доступна, только когда выбран сигнал Video или S-Video и система имеет формат NTSC.</p>
<p>Резкость</p>	<p>Настройка резкости изображения.</p> <div style="display: flex; align-items: center;">    </div> <p>Чем больше значение, тем выше резкость изображения. Чем меньше значение, тем ниже резкость изображения.</p> <p> Данная функция доступна только при выбранном сигнале Video, S-Video или Component (компонентный видеосигнал).</p>
<p>BrilliantColor™</p>	<p>Данная функция использует новый алгоритм обработки цвета и улучшения на уровне системы для повышения яркости, одновременно обеспечивая более яркие и реалистичные цвета. Она позволяет увеличить яркость для полутонов более чем на 50 %, обеспечивая, таким образом, более реалистичное воспроизведение цвета. Для получения изображения такого качества, выберите Вкл. При выборе Выкл. отключается BrilliantColor™, при этом становится доступной функция Цветовая температура.</p>
<p>Цветовая температура*</p>	<p>Настройки температуры цвета* могут различаться в зависимости от подключенного входного сигнала.</p> <ul style="list-style-type: none"> • Холодный: Увеличивает количество синего цвета в белом. • Обычный: Стандартная настройка оттенков белого. • Теплый: Увеличивает количество красного цвета в белом.

3D управление цветом

Обеспечивает возможность настройки шести диапазонов цвета (RGBCMY). Можно выбрать любой из них для настройки диапазона и насыщенности цвета.

1. Нажмите **ENTER (ВВОД)** для вывода окна **3D управление цветом**.
2. Выберите **Выберите цвет** и используйте **◀/▶** для выбора цвета: **R** (красный), **G** (зеленый), **B** (синий), **C** (голубой), **M** (пурпурный) и **Y** (желтый).
3. Нажмите **▼** для выбора **Оттенок** и используйте **◀/▶**, чтобы задать диапазон. При увеличении диапазона в него добавляются цвета, включающие большую пропорцию двух соседних цветов.



На рисунке показано соотношение цветов между собой.

Например, при выборе **R** и установке его диапазона на 0, выбирается только чистый красный цвет. При увеличении его диапазона, добавится красный цвет с добавлением желтого и пурпурного.

4. Нажмите **▼** для выбора **Насыщенность*** и используйте **◀/▶** для изменения значений. Любое изменение становится видимым на изображении сразу же. Например, при выборе **R** и установке его значения на 0, это изменение затронет только чистый красный цвет.
5. Нажмите **▼** для выбора **Яркость** и используйте **◀/▶** для изменения значений. Любое изменение становится видимым на изображении сразу же. Например, при выборе параметра **R** и установке его значения на 0 это изменение затронет только яркость чистого красного цвета.
6. Повторяйте шаги 2 – 5, пока все необходимые настройки не будут заданы.
7. По завершении нажмите **MENU (МЕНЮ)** для выхода.

*Для насыщенности

Это количество данного цвета на изображении. Меньшие значения соответствуют менее насыщенным цветам; при установке значения 0 этот цвет полностью удаляется из изображения. При очень высоком уровне насыщенности этот цвет будет преобладать и выглядеть неестественно.

Меню ИСТОЧНИК



Подпункт меню	Функции и их описание
Быстрый автопоиск	Проектор будет автоматически искать источники входного сигнала. Выберите Вкл. , чтобы проектор начал сканирование входных источников для поиска сигнала. Если для данной функции выбрано значение Выкл. , то проектор выбирает последний использовавшийся входной источник.

Меню НАСТРОЙКИ СИСТЕМЫ: Основные



Подпункт меню	Функции и их описание
Таймер презентации	<p>Таймер презентации показывает на экране время, оставшееся до конца презентации, чтобы можно было следить за временем во время проведения презентаций.</p> <ul style="list-style-type: none"> • Предуст. время: Задаёт интервал времени. Если таймер уже включен, он будет перезапускаться каждый раз при изменении параметра Предуст. время. • Дисплей таймера: Позволяет выводить таймер на экран для одного из следующих интервалов времени: <ul style="list-style-type: none"> • Всегда: Показывает таймер на экране на протяжении всего времени презентации. • 1 мин/2 мин/3 мин: Показывает таймер на экране в последние 1/2/3 минуты. • Никогда: Скрывает таймер во время презентации. • Положение таймера: Задаёт положение таймера. • Напр. отсчета: Задаёт направление отсчета: <ul style="list-style-type: none"> • Вперед: Увеличение от 0 до установленного времени. • Назад: Уменьшение от установленного времени до 0. • Звук. напоминание: Позволяет включить звуковое напоминание. При включении за 30 с до окончания заданного времени будет подано два звуковых сигнала, а по истечении времени – три звуковых сигнала. • Вкл./Выкл.: Выберите Вкл. для включения таймера. Выберите Выкл. для отмены.
Язык	Выбор языка экранных меню (OSD).
Положение проектора	Подробнее см. " Выбор местоположения ".
Автоотключение	Отключение проецирования при отсутствии сигнала в течение продолжительного времени. Подробнее см. " Настройка Автоотключение ".
Триггер 12 В	Включение или отключение вывода 12 В на выходе 12 В пост. тока.
Таймер пустого экрана	<p>Установка времени пустого экрана после нажатия BLANK (ПУСТОЙ ЭКРАН) для скрытия изображения. По истечении заданного времени и при отсутствии других действий в режиме пустого экрана изображение автоматически вернется на экран. Если нажать BLANK (ПУСТОЙ ЭКРАН) при подключенном входном аудиосигнале, воспроизведение звука продолжится. Если установка продолжительности не подходит для презентации, выберите Отключено.</p> <p>Независимо от того, включена ли функция Таймер пустого экрана, можно нажимать большинство кнопок на проекторе или на пульте ДУ, чтобы восстановить изображение.</p>

Блокировка клавиш панели	<p>С помощью блокировки кнопок управления на проекторе можно предотвратить случайное изменение настроек проектора (например, детьми).</p> <p>При выборе Вкл. для включения данной функции кнопки на проекторе не будут работать, за исключением POWER (Питание).</p> <p>Для разблокирования кнопок нажмите и удерживайте в течение 3 с кнопку ▶ на проекторе или нажмите Выкл. на пульте ДУ.</p> <p> Функция доступна с помощью пульта ДУ или кнопочной панели.</p>
Таймер сна	Настройка таймера автоматического выключения проектора.
Начальный экран	Выбор экранной заставки при включении проектора. Можно выбрать экран с логотипом JVC экран, Синий или Черный .

Меню **НАСТРОЙКИ СИСТЕМЫ: Дополнит.**

Подпункт меню	Функции и их описание
Режим высокогорья	<p>Режим предназначен для работы на большой высоте над уровнем моря или при высокой температуре. Используйте функцию при эксплуатации устройства на высоте 1500 – 3000 м над уровнем моря и при температуре 0 – 30 °С.</p> <p>При эксплуатации в режиме Режим высокогорья возможно повышение уровня рабочего шума, связанное с увеличением оборотов вентилятора для обеспечения надлежащего охлаждения и функционирования системы.</p> <p>При эксплуатации проектора в других тяжелых условиях (отличных от вышеуказанных) возможно автоматическое отключение проектора, обеспечивающее его защиту от перегрева. В подобных случаях для устранения таких выключений рекомендуется также устанавливать Режим высокогорья. Однако это не означает, что данный проектор можно эксплуатировать абсолютно в любых жестких условиях окружающей среды.</p>
Настройки звука	<ul style="list-style-type: none"> • Отключение звука <p>При выборе Вкл. временно отключается звук встроенного динамика проектора или звук с выходного аудиоразъема.</p> <p>Для восстановления звука выберите Выкл.</p> <p> Функция доступна с помощью пульта ДУ.</p> <ul style="list-style-type: none"> • Громкость <p>Регулировка уровня громкости встроенного динамика проектора или уровня громкости с выходного аудиоразъема.</p> <p> Функция доступна с помощью пульта ДУ.</p> <p> Если функция Отключение звука включена, то изменение Громкость отключит функцию Отключение звука.</p> <ul style="list-style-type: none"> • Громкость микрофона <p>Настройка входного уровня громкости микрофона.</p>

<p>Настройки меню</p>	<ul style="list-style-type: none"> • Время вывода меню Выбор времени отображения экранного меню после последнего нажатия кнопки. • Положение меню Определяет положение экранного меню.
<p>Настройки лампы</p>	<ul style="list-style-type: none"> • Режим лампы Выбор следующих режимов мощности лампы проектора. <ul style="list-style-type: none"> • Обычный: Полная мощность лампы. • Экономичный: Подавляет системный шум и снижает энергопотребление лампы до 30 %. <p>В режиме Экономичный уменьшается мощность светового потока, что приводит к снижению яркости проецируемого изображения. Подробнее см. "Настройка Режим лампы".</p> • Сброс таймера лампы Данная функция включается только после установки новой лампы. При выборе Сброс выводится сообщение «Сброс выполнен успешно» с уведомлением о том, что таймер лампы сброшен на «0». • Время раб. лампы Выберите для запоминания продолжительности наработки лампы (в часах), которая автоматически рассчитывается с помощью встроенного таймера.

<p>Настройки безопасности.</p>	<p>В целях защиты и для предотвращения несанкционированного использования можно настроить защиту проектора паролем. Ограничивает использование проектора, обеспечивая доступ только при вводе пароля. При вводе неверного пароля 5 раз подряд проектор автоматически выключается.</p> <p> При использовании функции защиты паролем следует предпринять меры по сохранению пароля. Запишите пароль и храните его в надежном месте для использования в будущем.</p> <p>Если пароль еще не был задан, потребуется задать новый пароль. Как видно на экранном меню, 4 кнопки со стрелками (▲/▶/▼/◀) соответствуют 4 цифрам (1, 2, 3, 4). Используйте кнопки со стрелками, чтобы задать 6-значный пароль. Во время ввода символы будут выводиться как *****.</p> <ul style="list-style-type: none"> • Изменить пароль <p>Перед изменением пароля на новый запрашивается действующий пароль.</p> <ul style="list-style-type: none"> • Блокировка при включении <p>Перед изменением настроек запрашивается действующий пароль.</p> <p> После установки пароля и включения функции блокировки при включении проектор невозможно использовать, если не введен правильный пароль при его запуске.</p> <p> Если вы забыли пароль, используйте функцию сброса пароля:</p> <ol style="list-style-type: none"> 1. Выключите проектор. 2. Отсоедините шнур питания. 3. Удерживайте кнопку MENU (МЕНЮ) и ▶, и одновременно подключите шнур питания. 4. Теперь пароль сброшен и значение Блокировка при включении соответствует Выкл. Можно включить проектор без ввода пароля. Также можно включить функцию блокировки при включении как при первой настройке пароля.
<p>Субтитры (СТ)</p>	<ul style="list-style-type: none"> • Субтитры (СТ) <p>Для включения функции выберите Вкл. при передаче субтитров выбранным входным сигналом.</p> <p>*Для субтитров</p> <p>Отображение на экране диалога, монолога и звуковых эффектов телевизионных программ и видео в виде субтитров (обычно имеют отметку «СС» в ТВ программах).</p> <ul style="list-style-type: none"> • Канал титров <p>Выбор предпочитаемого режима субтитров. Для отображения субтитров выберите СТ1, СТ2, СТ3, или СТ4 (СТ1 отображает субтитры на исходном языке выбранного региона).</p>

Настройки LAN	<ul style="list-style-type: none"> • LAN - режим ожид. Позволяет проектору обеспечивать сетевую функцию в режиме ожидания. Подробная информация о сетевой функции приводится в разделе "Дистанционное управление проектором". • Сертификацию PJLink, Изменить пароль PJLink Подробнее см. "Использование защиты паролем PJLink™". • Обнаружение устройства AMX Позволяет распознавать проектор контроллерами AMX. • DHCP, IP-адрес проектора, Маска подсети, Сервер DNS, Применить Подробнее см. "Настройка параметра Настройки LAN".
Сброс всех настроек	<p>Возврат к исходным заводским настройкам.</p> <p> Сброс следующих настроек не производится: Язык, Положение проектора, Режим высокогорья, Настройки безопасн., Настройки LAN.</p>

Меню **ИНФОРМАЦИЯ**

Подпункт меню	Функции и их описание
Текущее состояние системы	
Источник	Отображение текущего источника сигнала.
Режим изображения	Отображение текущего режима изображения в меню ИЗОБРАЖЕНИЕ .
Формат цвета	Отображение входного формата системы.
Разрешение	Отображение исходного разрешения входного сигнала.
Время раб. лампы	Показывает наработку лампы в часах.

 Некоторая информация предоставляется только при использовании определенных источников входных сигналов.

Структура экранного меню

Экранные меню отличаются в зависимости от типа выбранного входного сигнала.

	Главное меню	Подпункт меню	Параметры	
ДИСПЛЕЙ		Цвет экрана	Выкл./Светло-желтый/Розовый/Светло-зеленый/Синий/Школьная доска	
		Формат	Авто/Реальн./4:3/16:9/16:10	
		Трапецеидальность		
		Коррекция по углам		
		Положение		
		Фаза		
		Размер по горизонт.		
		Цифровое увеличение		
		3D	Авто/Frame Sequential/Frame Packing/Top-Bottom/Side-by-Side/Выкл.	
		Синхр. 3D	Обычный/Инвертировать	
ИЗОБРАЖЕНИЕ		Режим изображения	Презентация/Стандартная/sRGB/Фильм/Пользовательский 1/Пользовательский 2	
		Яркость		
		Контрастность		
		Цвет		
		Оттенок		
		Резкость		
		BrilliantColor™	Вкл./Выкл.	
		Цветовая температура	Холодный/Обычный/Теплый	
			Выберите цвет	R/G/B/C/M/Y
		3D управление цветом	Оттенок	
		Насыщенность		
		Яркость		
ИСТОЧНИК		Быстрый автопоиск	Вкл./Выкл.	
			Предуст. время	1 ~ 240 мин
			Дисплей таймера	Всегда/1мин/2мин/3мин/Никогда
		Таймер презентации	Положение	Слева сверху/Слева снизу/Справа сверху/Справа снизу
			Напр. отсчета	Назад/Вперед
			Звук. напоминание	Вкл./Выкл.
			Вкл./Выкл.	
			Язык	English / Français / Deutsch / Italiano / Español / Русский / 繁體中文 / 简体中文 / 日本語 / 한국어 / Svenska / Türkçe / Čeština / Português / Polski / Magyar / Nederlands / Dansk
			Положение проектора	Спер. - стол/Сзади на столе/Спер. - потолок/Сзади на потолок
			Автоотключение	Отключено/5мин/10мин/15мин/20мин/25мин/30мин
НАСТРОЙКИ СИСТЕМЫ: Основные		Триггер 12 В	Выкл./Вкл.	
		Таймер пустого экрана	Отключено/5мин/10мин/15мин/20мин/25мин/30мин	
		Блокировка клавиш панели	Выкл./Вкл.	
		Таймер сна	Отключено/30мин/1ч/2ч/3ч/4ч/8ч/12ч	
		Начальный экран	Черный/Синий/JVC	

Главное меню	Подпункт меню	Параметры	
НАСТРОЙКИ СИСТЕМЫ: Дополнит.	Режим высокогорья	Вкл./Выкл.	
	Настройки звука	Отключение звука	Выкл./Вкл.
		Громкость	
		Громкость микрофона	
	Настройки меню	Время вывода меню	5с/10с/15с/20с/25с/30с
		Положение меню	В центре/Слева сверху/Справа сверху/ Справа снизу/Слева снизу
	Настройки лампы	Режим лампы	Обычный/Экономичный
		Сброс таймера лампы	Сброс/Отмена
		Время раб. лампы	
	Настройки безопасн.	Изменить пароль	
		Блокировка при включении	Вкл./Выкл.
	Субтитры (СТ)	Субтитры (СТ)	Вкл./Выкл.
		Канал титров	СТ1/СТ2/СТ3/СТ4
	Настройки LAN	LAN - режим ожид.	Выкл./Вкл.
		Сертификацию PLink	Выкл./Вкл.
		Изменить пароль PLink	
		Обнаружение устройства AMX	Выкл./Вкл.
		DHCP	Вкл./Выкл.
		IP-адрес проектора	
		Маска подсети	
		Шлюз по умолчанию	
		Сервер DNS	
		Применить	
		Сброс всех настроек	Сброс/Отмена
	ИНФОРМАЦИЯ	Текущее состояние системы	Источник
			Режим изображения
			Формат цвета
Разрешение			
Время раб. лампы			

Дистанционное управление проектором

При использовании соответствующего кабельного подключения LAN и настроек управления по локальной сети можно управлять проектором с помощью компьютера, используя веб-обозреватель или приложение PJLink™, если компьютер и проектор подключены к одной локальной сети. Данный проектор поддерживает программное обеспечение Crestron® и PJLink™.

Настройка параметра **Настройки LAN**

См. "[Использование меню OSD](#)" для получения подробной информации о доступе к OSD.

Использование DHCP.

1. Убедитесь, что проектор и компьютер правильно подключены в одной локальной сети.
2. Перейдите в меню **НАСТРОЙКИ СИСТЕМЫ: Дополнит. > Настройки LAN** и нажмите **ENTER (ВВОД)**.
3. Будет выведена страница **Настройки LAN**.
4. Нажмите **▼** для выбора **DHCP**, затем нажмите **◀/▶** для выбора **Вкл.**
5. Нажмите **▼** для выбора **Применить**, затем нажмите **ENTER (ВВОД)**.
6. Подождите 15 – 20 с, затем снова перейдите на страницу **Настройки LAN**.
7. На экран будут выведены настройки **IP-адрес проектора**, **Маска подсети**, **Шлюз по умолчанию** и **Сервер DNS**. Запишите IP-адрес, указанный в строке **IP-адрес проектора**.

Если IP-адрес проектора все еще не выводится, обратитесь к сетевому администратору.

Если LAN-кабели подключены неправильно, то настройки **IP-адрес проектора**, **Маска подсети**, **Шлюз по умолчанию** и **Сервер DNS** будут иметь значение 0.0.0.0. Убедитесь, что LAN-кабели правильно подсоединены, и повторите приведенные выше шаги.

Без использования DHCP.

1. Убедитесь, что проектор и компьютер правильно подключены в одной локальной сети.
2. Перейдите в меню **НАСТРОЙКИ СИСТЕМЫ: Дополнит. > Настройки LAN** и нажмите **ENTER (ВВОД)**.
3. Будет выведена страница **Настройки LAN**.
4. Нажмите **▼** для выбора **DHCP**, затем нажмите **◀/▶** для выбора **Выкл.**
5. Обратитесь к сетевому администратору для получения информации о настройках **IP-адрес проектора**, **Маска подсети**, **Шлюз по умолчанию** и **Сервер DNS**.
6. Нажмите **▼**, чтобы выбрать элемент для изменения, затем нажмите **ENTER (ВВОД)**.
7. Перемещайте курсор с помощью кнопок **◀/▶**, затем задайте значение с помощью кнопок **▲/▼**.
8. Для сохранения настроек нажмите **ENTER (ВВОД)**. Если настройки сохранять не нужно, нажмите **MENU (МЕНЮ)**.
9. Нажмите **▼**, чтобы выделить «Применить», затем нажмите **ENTER (ВВОД)**.

Если LAN-кабели подключены неправильно, то настройки **IP-адрес проектора**, **Маска подсети**, **Шлюз по умолчанию** и **Сервер DNS** будут иметь значение 0.0.0.0. Убедитесь, что LAN-кабели правильно подсоединены, и повторите приведенные выше шаги.

Управление проектором с помощью веб-обозревателя (e-Control™)

При использовании правильного IP-адреса, когда проектор включен или находится в режиме ожидания, можно с помощью компьютера в той же локальной сети управлять проектором.

Для использования этой функции на компьютере должно быть установлено программное обеспечение Adobe Flash Player. Загрузите последнюю версию Adobe Flash Player с веб-сайта Adobe Systems Incorporated.

 **Рекомендованные операционные системы: WinXP, Win7, Win8.1, Mac OS X v10.4/v10.5/v10.6/v10.7.**

1. Введите IP-адрес проектора в адресную строку обозревателя и нажмите Enter (ввод). (Например, <http://192.168.0.146/>)



 **Рекомендованные веб-обозреватели: IE11, Chrome 44.0 и более ранние версии.**

2. Откроется страница удаленного сетевого управления. С помощью этой страницы вы можете управлять проектором так же, как с помощью пульта ДУ или панели управления на проекторе.

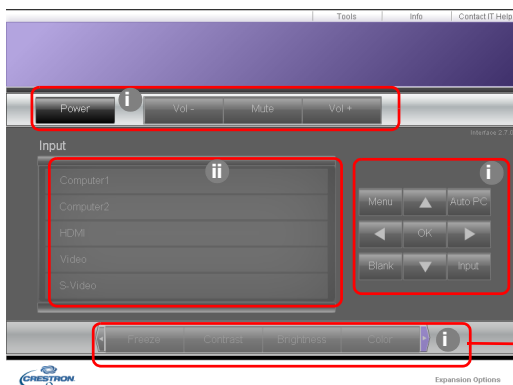

Нажмите ◀/▶, чтобы открыть другие кнопки.

- i. Эти функциональные кнопки аналогичны кнопкам экранного меню проектора или пульта ДУ.
 - ii. Чтобы изменить источник сигнала, щелкните по соответствующему источнику.
3. Страница инструментов позволяет управлять проектором, задавать настройки локальной сети и настраивать безопасный доступ к удаленному управлению проектором.

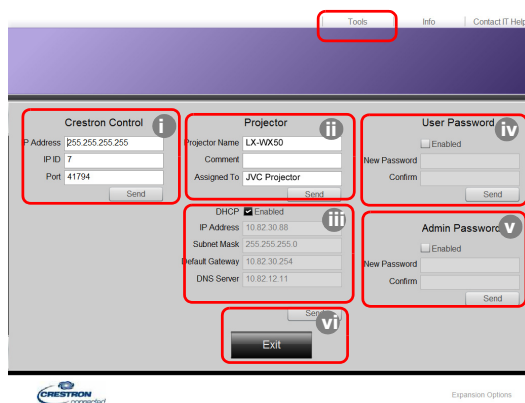

- i. При использовании системы управления Crestron см. руководство пользователя к ней для получения информации по настройке.
- ii. Можно присвоить проектору имя для отслеживания местоположения проектора, а также задать ответственное за него лицо. Данный столбец имеет ограничение по длине.
- iii. Можно задать настройки LAN.
- iv. После настройки доступ к удаленному управлению проектором через сеть будет защищен паролем. Для включения этой функции установите флажок перед «Enable» (включить), введите пароль в поле «New Password» (новый пароль) и подтвердите его, введя еще раз в поле «Configm» (подтверждение). Для отключения защиты паролем снимите флажок.
- v. После настройки доступ к странице инструментов будет защищен паролем. Использование функции пароля пояснено в шаге iv.
- vi. Для возврата на страницу управления через сеть нажмите кнопку Exit (выход).

После выполнения настроек, нажмите кнопку «Отправить», чтобы сохранить данные в памяти проектора.

После установки пароля рядом с кнопкой «Tools» (инструменты) появится кнопка «Log Out» (выйти).

Запишите заданный пароль заранее или сразу после ввода пароля на случай, если вы его забудете.

Если вы не записали пароль и не помните его, можно сбросить пароль следующим образом.

- Откройте журнал на экране e-Control™ с помощью веб-обозревателя.
- Удерживайте нажатыми кнопки **MENU (МЕНЮ)** и **▶** на проекторе в течение 3 с.
- Теперь пароль сброшен.

Программа доступна на английском языке.

Если включена функция **DHCP**, существует вероятность разрыва соединения со страницей. В этом случае проверьте новый IP-адрес проектора и введите его для повторного подключения.

4. На странице информации содержатся данные и состояние проектора.

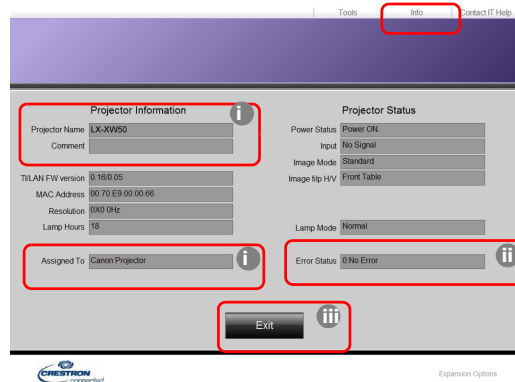

- i. Здесь будет отображаться информация, введенная на странице инструментов. Эти поля будут пустыми при первом использовании e-Control™.

ii. В случае неисправности проектора будет отображаться следующая информация.

Состояние ошибки	Описание
0: Ошибки отсутствуют	Проектор находится в нормальном состоянии или в нестандартном состоянии, отличном от указанных ниже.
3: Неисправность лампы	Лампа не загорается или не включается во время работы.
3: Перегрев	Температура проектора слишком высокая или температуру невозможно определить.
3: Блокировка вентилятора	Невозможно установить или определить скорость вращения вентилятора.
3: Превышение времени использования лампы	Лампа используется после вывода предупреждающего сообщения о смене лампы.

iii. Для возврата на страницу управления через сеть нажмите кнопку Exit (выход).

5. При нажатии кнопки «Contact IT Help» (обратиться за помощью к IT-специалисту) откроется окно справочной службы. Можно передавать сообщения в программное обеспечение RoomView™, работающее в той же локальной сети.



Для получения подробной информации, перейдите по адресу <http://www.crestron.com> и www.crestron.com/getroomview.

Управление проектором с помощью PJLink™

Данный проектор поддерживает стандартный протокол PJLink™ для управления. Можно управлять действиями проектора с помощью приложения для проекторов других моделей и производителей.

О PJLink™

- Для использования функции PJLink™ требуется программное обеспечение PJLink™.
- Спецификации PJLink™ можно найти на веб-сайте ассоциации JBMA (Japan Business Machine and Information System Industries Association). (<http://pjlink.jbma.or.jp/english>)
- Данный проектор полностью соответствует спецификациям JBMA PJLink™ класса 1. Он поддерживает все команды PJLink™ класса 1. Соответствие относится к стандартным спецификациям PJLink™ версии 1.4.

Использование защиты паролем PJLink™

Для предотвращения несанкционированного подключения к проектору с помощью приложения PJLink™ проектор использует функцию защиты паролем.

См. "[Использование меню OSD](#)" для получения подробной информации о доступе к OSD.

1. Перейдите в меню **НАСТРОЙКИ СИСТЕМЫ: Дополнит. > Настройки LAN** и нажмите **ENTER (ВВОД)**.
2. Будет выведена страница **Настройки LAN**.
3. Нажмите **▼** для выбора **Сертификацию PJLink**, затем нажмите **◀/▶** для выбора **Вкл..** Пароль по умолчанию: «admin».
4. Нажмите **▼** для выбора **Изменить пароль**, затем нажмите **ENTER (ВВОД)**.
5. Введите текущий пароль. Нажмите **◀/▶** для выбора разряда, затем нажмите **▲/▼** для выбора 0-9, A-Z, a-z или символов. Нажмите **ENTER (ВВОД)** для подтверждения.

Если вы забыли пароль, используйте значение «projectorcontroller».

Поддерживаемые команды PJLink™

Команда	Описание	Примечание (параметр)
POWR	Управление питанием	0 = отключение питания 1 = включение питания
POWR?	Запрос состояния питания	0 = режим ожидания 1 = включение питания 2 = охлаждение 3 = нагревание
INPT	Переключение входа	11 = КОМПЬЮТЕР 1 12 = КОМПЬЮТЕР 2
INPT?	Запрос о переключении входа	21 = VIDEO 22 = S-VIDEO 31 = HDMI1 32 = HDMI2 33 = HDBaseT
AVMT	Управление отключением звука	10 = отключение пустого экрана 11 = включение пустого экрана 20 = отключение выключения звука 21 = включение выключения звука
AVMT?	Запрос состояния отключения звука	30 = отключение пустого экрана и выключения звука 31 = включение пустого экрана и выключения звука
ERST?	Запрос состояния ошибки	1-й байт: ошибка вентилятора, 0 или 2 2-й байт: ошибка лампы, 0 или 2 2-й байт: температурный сбой, 0 или 2 4-й байт: всегда 0 5-й байт: всегда 0 6-й байт: прочие ошибки, 0 или 2 * 0 или 2 означает следующее: 0 = ошибка не обнаружена, 2 = ошибка
LAMP?	Запрос состояния лампы	1-е значение (1 – 4 цифры): Совокупное время эксплуатации лампы (отображает время работы лампы (в часах), рассчитанное на основании того, что в качестве режима лампы выбран экономичный). 2-е значение: 0 = лампа выключена, 1 = лампа включена
INST?	Запрос доступных входов	Возвращается следующее значение. «11 12 21 22 31»
NAME?	Запрос имени проектора	Команда возвращает имя проектора, указанное на странице инструментов.
INF1?	Запрос имени производителя	Возвращает «JVC».
INF2?	Запрос названия модели	Возвращает «LX-WX50».
INFO?	Запрос прочей информации	Возвращает разрешение DMD.
CLSS?	Запрос информации о классе	Возвращает «1».

Обслуживание

Уход за проектором

Чистка объектива

В случае появления на поверхности объектива пыли или грязи выполните чистку.

Перед очисткой проектора отключите его соответствующим образом (см. "[Выключение проектора](#)"), отсоедините кабель питания и дайте ему полностью остыть.

- Для очистки от пыли используйте сжатый воздух.
- В случае появления грязи или пятен очистите поверхность с помощью бумаги для чистки объектива и аккуратно протрите мягкой тканью, пропитанной чистящим средством для объектива.
- Никогда не используйте абразивные материалы, щелочные или кислотные очистители, абразивную пасту или такие летучие растворители как спирт, бензин или инсектициды. Использование таких материалов или продолжительный контакт с резиной или винилом может привести к повреждению поверхности проектора и материала корпуса.

 **Никогда не касайтесь объектива пальцами и не трите его абразивными материалами. Даже бумажные полотенца могут повредить покрытие объектива. Всегда используйте только специальные щетки для очистки фотообъективов, тканевые салфетки и чистящие средства. Не пытайтесь чистить объектив если проектор включен или горячий после предыдущего использования.**

Чистка корпуса проектора

Перед очисткой проектора отключите его соответствующим образом (см. "[Выключение проектора](#)"), отсоедините кабель питания и дайте ему полностью остыть.

- Для удаления загрязнений или пыли необходимо протирать корпус мягкой сухой безворсовой тканью.
- Для очистки от присохшей грязи или пятен смочите мягкую ткань водой или нейтральным моющим средством. и протрите корпус.

 **Запрещается использовать воск, спирт, бензин, растворитель и другие химические моющие средства. Это может привести к повреждению корпуса.**

Хранение проектора

При необходимости длительного хранения проектора соблюдайте следующее:

- Убедитесь, что температура и влажность в месте хранения соответствуют рекомендациям для данного проектора. Информацию о диапазоне температур можно найти в разделе "[Технические характеристики](#)" или получить у поставщика.
- Уберите ножки регулятора наклона.
- Извлеките элементы питания из пульта ДУ.
- Упакуйте проектор в оригинальную или аналогичную упаковку.

Транспортировка проектора

Рекомендуется осуществлять транспортировку проектора в оригинальной заводской или аналогичной упаковке.

Сведения о лампе

Данные о времени работы лампы

Во время работы проектора продолжительность наработки лампы (в часах) автоматически рассчитывается с помощью встроенного таймера.

Общий (эквивалентный) ресурс лампы = (время работы в режиме **Обычный** в часах) + 4/5 х (времени работы в режиме **Экономичный** в часах)

Для получения данных о ресурсе лампы:

1. Нажмите **MENU (МЕНЮ)**.
2. используйте кнопки со стрелками (◀/▶ /▲/▼) для перехода в меню **ИНФОРМАЦИЯ** или **НАСТРОЙКИ СИСТЕМЫ: Дополнит. > Настройки лампы > Время раб. лампы**.
3. На экране появится информация **Время раб. лампы**.
4. Нажмите **MENU (МЕНЮ)** для выхода.

Продление срока службы лампы

Лампа является расходным материалом. Чтобы максимально продлить срок службы лампы, можно выполнить следующие настройки в экранном меню.

См. "[Использование меню OSD](#)" для получения подробной информации о доступе к OSD.

Настройка Режим лампы

Работа проектора в режиме **Экономичный** позволяет продлить срок службы лампы.

1. Перейдите в меню **НАСТРОЙКИ СИСТЕМЫ: Дополнит. > Настройки лампы > Режим лампы**.
2. Нажмите ◀/▶ для перехода в нужный режим, затем нажмите **ENTER (ВВОД)**.
3. По завершении нажмите **MENU (МЕНЮ)** для сохранения изменений и выхода.

Настройка Автоотключение

При использовании данной функции происходит автоматическое выключение проектора при отсутствии входного сигнала в течение заданного периода времени.

1. Перейдите в меню **НАСТРОЙКИ СИСТЕМЫ: Основные > Автоотключение**.
2. Нажмите ◀/▶ для выбора временного интервала. Если предварительно заданные интервалы времени не подходят для презентации, выберите **Отключено**. В этом случае проектор не отключится автоматически через определенное время.
3. По завершении нажмите **MENU (МЕНЮ)** для сохранения изменений и выхода.

Срок замены лампы

Если индикатор лампы загорелся красным или появилось сообщение о рекомендуемом времени замены лампы, необходимо установить новую лампу или обратиться к поставщику. Использование старой лампы может вызвать нарушение нормальной работы проектора, кроме того (хоть и в достаточно редких случаях) это может привести к взрыву лампы.

Индикаторы лампы и температуры загораются при перегреве лампы. Выключите проектор и оставьте для охлаждения на 45 минут. Если после включения питания индикатор лампы или температуры по-прежнему горит, обратитесь к поставщику. Подробную информацию см. в разделе "Индикаторы".

О замене лампы напоминают следующие предупреждения.

 Изображения ниже представлены только для справки и могут отличаться от фактической конструкции.

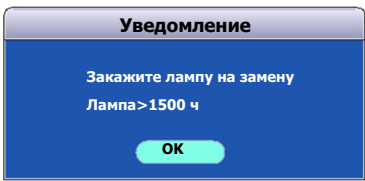
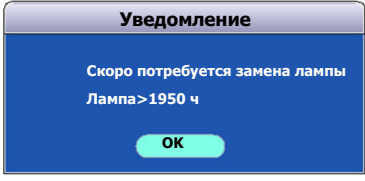
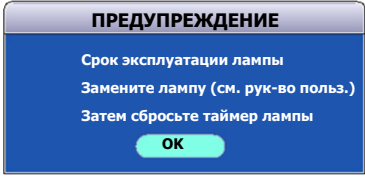
Состояние	Сообщение
Время работы лампы составляет 1500 часов. Для обеспечения оптимальной работы установите новую лампу. Если проектор обычно работает в режиме Экономичный (см. раздел " Данные о времени работы лампы "), то можно продолжать эксплуатацию до появления предупреждения о наработке 1950 ч.	
Время работы лампы составляет 1950 ч. Необходимо установить новую лампу во избежание отключения проектора по истечении срока службы лампы.	
Время работы лампы составляет 2000 ч. Настоятельно рекомендуется заменить лампу на этом этапе.  Лампа является расходным материалом. Яркость лампы со временем уменьшается. Это нормальное явление. В случае значительного снижения яркости лампу можно заменить. Если лампа не была заменена ранее, это необходимо сделать по истечении 2000 часов эксплуатации.	
Для продолжения нормальной работы проектора данную лампу НЕОБХОДИМО заменить.	

Замена лампы

- ⚠ • Во избежание поражения электрическим током перед заменой лампы обязательно выключите проектор и отсоедините кабель питания.
- Во избежание сильных ожогов дайте проектору остыть в течение как минимум 45 мин перед заменой лампы.
- Во избежание порезов, а также во избежание повреждения внутренних деталей проектора соблюдайте предельную осторожность, удаляя острые осколки стекла разбившейся лампы.
- Во избежание травм и для предотвращения ухудшения качества изображения не прикасайтесь к пустому отсеку лампы, когда лампа извлечена, чтобы не задеть объектив.
- Лампа содержит ртуть. Ознакомьтесь с местными правилами утилизации опасных отходов и соблюдайте их при утилизации использованных ламп.
- Для бесперебойной работы проектора рекомендуется приобрести соответствующую запасную лампу на замену.
- Убедитесь в хорошей вентиляции вблизи разбитой лампы. Рекомендуется использовать респираторы, защитные очки или лицевой щиток, а также использовать такую спецодежду, как перчатки.

1. Выключите проектор и извлеките вилку питания из розетки. Если лампа горячая, то во избежание ожогов подождите приблизительно 45 минут, пока лампа остынет.

2. Ослабьте винты крепления крышки лампы в верхней части проектора, до тех пор, пока крышка лампы не ослабнет.

3. Откройте крышку лампы.

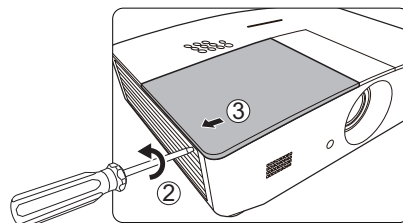

4. Снимите крышку лампы с проектора.

5. Проверьте расположение защитной пленки лампы, чтобы впоследствии таким же образом установить новую пленку. Снимите и утилизируйте защитную пленку лампы.



- Не включайте питание при снятой крышке лампы.
- Избегайте попадания конечностей между лампой и проектором, так как острые углы внутри проектора могут стать причиной травм.

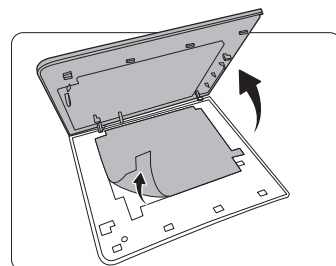

6. Выверните винт крепления лампы.

7. Поднимите ручку в вертикальное положение.

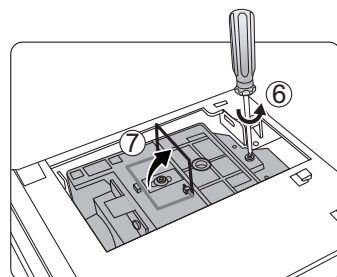

8. С помощью ручки медленно извлеките лампу из проектора.



- При слишком быстром извлечении лампа может разбиться, и осколки попадут внутрь проектора.
- Не оставляйте лампу в местах возможного попадания воды или в местах, доступных детям, а также рядом с легко воспламеняющимися материалами.
- После извлечения лампы не касайтесь внутренних деталей проектора. Прикосновение к оптическим компонентам внутри проектора может привести к появлению цветных пятен и искажению проецируемого изображения.

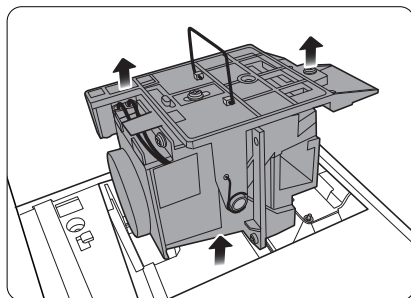

9. Как показано на рисунке, опустите новую лампу.

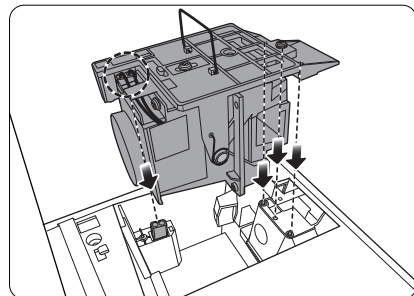

10. Затяните винт крепления лампы.

11. Убедитесь, что ручка находится полностью в горизонтальном положении и зафиксирована.



- Незатянутый винт - это ненадежное соединение, которое может привести к нарушению нормальной работы проектора.
- Не затягивайте винт слишком сильно.

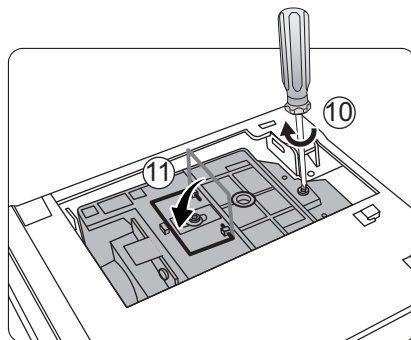

12. Замените защитную пленку лампы.

13. Установите крышку лампы на проектор.

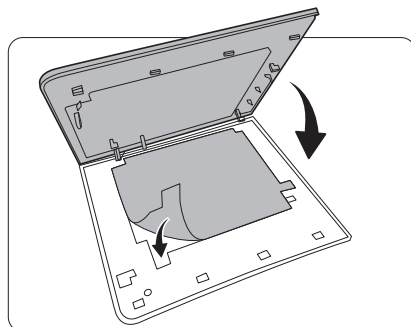

14. Затяните винты крепления крышки лампы.



- Незатянутый винт - это ненадежное соединение, которое может привести к нарушению нормальной работы проектора.
- Не затягивайте винт слишком сильно.

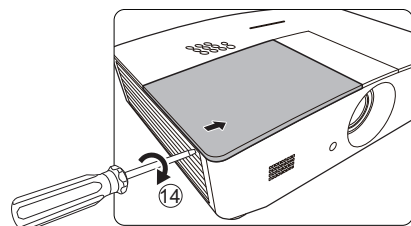

15. Подключите питание и запустите проектор.

16. После появления начального логотипа выполните сброс таймера лампы с помощью экранного меню.



Не следует выполнять сброс, если лампа не новая или не была заменена – это может привести к повреждению.

Будет выведено сообщение «**Сброс выполнен успешно**» с уведомлением о том, что таймер лампы сброшен на «0».

Индикаторы

На состояние проектора указывает 3 индикатора. Ознакомьтесь со следующей информацией об индикаторах. При наличии проблем выключите проектор и обратитесь к поставщику.

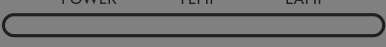
Световой индикатор			Состояние и описание
POWER	TEMP	LAMP	
			
Индикация питания			
Оранжевый	Выкл.	Выкл.	Режим ожидания
Зеленый Мигание	Выкл.	Выкл.	Включение питания
Зеленый	Выкл.	Выкл.	Нормальная работа
Оранжевый Мигание	Выкл.	Выкл.	Обычное охлаждение при выключении питания
Красный Мигание	Выкл.	Выкл.	Загрузка
Зеленый	Выкл.	Красный	Ошибка запуска CW
Красный	Выкл.	Выкл.	Ошибка сброса блока масштабного преобразователя.
Зеленый	Выкл.	Выкл.	Режим приработки включен
Зеленый	Зеленый	Зеленый	Режим приработки выключен
Индикация лампы			
Выкл.	Выкл.	Красный	Ошибка лампы в штатном режиме работы
Выкл.	Выкл.	Красный Мигание	Лампа не загорается
Индикация температуры			
Красный	Красный	Выкл.	Ошибка вентилятора 1 (скорость вращения вентилятора $\pm 25\%$ от требуемой скорости).
Красный	Красный Мигание	Выкл.	Ошибка вентилятора 2 (скорость вращения вентилятора $\pm 25\%$ от требуемой скорости).
Красный	Зеленый	Выкл.	Ошибка вентилятора 3 (скорость вращения вентилятора $\pm 25\%$ от требуемой скорости).
Красный	Зеленый Мигание	Выкл.	Ошибка вентилятора 4 (скорость вращения вентилятора $\pm 25\%$ от требуемой скорости).
Красный Мигание	Красный	Выкл.	Ошибка вентилятора 5 (скорость вращения вентилятора $\pm 25\%$ от требуемой скорости).
Красный Мигание	Красный Мигание	Выкл.	Ошибка вентилятора 6 (скорость вращения вентилятора $\pm 25\%$ от требуемой скорости).
Зеленый	Красный	Выкл.	Ошибка температуры 1 (превышение предельной температуры)

Поиск и устранение неисправностей

Проблема	Причина	Способ устранения
Проектор не включается.	Питание от сети не поступает.	Подключите шнур питания к разъему питания на задней панели проекторе и вставьте вилку шнура питания в розетку. Если розетка оснащена выключателем, убедитесь, что он замкнут.
	Попытка включения проектора во время охлаждения.	Дождитесь окончания процесса охлаждения.
	Крышка лампы неправильно подсоединена.	Правильно установите крышку лампы.
Отсутствует изображение.	Источник видеосигнала не включен или подключен неверно.	Включите источник видеосигнала и проверьте подключение сигнального кабеля.
	Неправильное подключение проектора к источнику входного сигнала.	Проверьте подключение.
	Неверно выбран входной сигнал.	Выберите соответствующий источник с помощью кнопки SOURCE (ИСТОЧНИК) на проекторе или пульте ДУ.
Изображение неустойчиво.	Соединительные кабели недостаточно хорошо подсоединены к проектору или источнику сигнала.	Правильно подключите кабели к соответствующим терминалам.
Изображение нечеткое.	Неправильно сфокусирован объектив проектора.	Настройте фокус объектива регулятором фокуса.
	Неправильное взаимное расположение проектора и экрана.	Отрегулируйте угол и направление проецирования, а также высоту, при необходимости.
	Крышка объектива закрыта. (если имеется)	Снимите крышку объектива. (если имеется)
Не работает пульт ДУ.	Разряжена батарея.	Замените оба элемента питания на новые.
	Между пультом ДУ и проектором присутствует препятствие.	Уберите препятствие.
	Вы находитесь далеко от проектора.	Займите положение в пределах 8 м (26,2 фута) от проектора.
Трехмерное содержимое не выводится должным образом	В трехмерных очках разрядилась батарея.	Зарядите трехмерные очки.
	Настройки в меню 3D не заданы должным образом.	Задайте соответствующие настройки в меню 3D .
	Диск Blu-ray имеет формат, отличный от 3D.	Используйте диск Blu-ray Disc и повторите попытку.
	Неверно выбран входной сигнал.	Выберите соответствующий источник с помощью кнопки SOURCE (ИСТОЧНИК) на проекторе или пульте ДУ.

Технические характеристики

Характеристики проектора

 Все характеристики могут быть изменены без уведомления.

Оптические характеристики

Разрешение
1280 (Г) x 800 (В)
Проекционная система
Однокристальная система DLP™
Объектив
F = 2,45 – 3,07, f = 15,75 – 25,1 мм
Лампа
Лампа 370 Вт

Электрические характеристики

Питание
100–240 В, 6 А, 50–60 Гц перем. тока
(автомат)
Энергопотребление
594 Вт (макс.); < 0,5 Вт
(в режиме ожидания);
< 3 Вт (в режиме ожидания сети)

Выходы

Динамик
(Стерео) 10 Вт x 2
Аудиовыход
Аудиоразъем ПК x 1
12 В пост. тока (макс. 0,5 А) x 1

Управление

Управление через последовательный порт
RS-232
9 контактов x 1
ИК-приемник x 2
Управление LAN
RJ45 x 1

Входы

Вход компьютера
Вход RGB
15-контактный D-sub (гнездо) x 1
Вход видеосигнала
S-VIDEO
4-контактный разъем Mini DIN x 1
VIDEO
Разъем RCA x 1
Вход сигнала SD/HDTV
Аналоговый – компонентный вход
RCA x 3 (через вход RGB)
Цифровой- HDMI x 2
Вход аудиосигнала
Аудиовход
Аудиоразъем RCA (Л/П) x 2
Аудиоразъем ПК x 1
Порты USB (тип-A x 1; мини В x 1)

Требования к окружающей среде

Рабочая температура
0°C–40°C на уровне моря
Относительная влажность при эксплуатации
10–90 % (при отсутствии конденсации)
Высота над уровнем моря при эксплуатации
0–1499 м при температуре 0–35 °C
1500–3000 м при температуре 0–30 °C
(при включенном режиме высокогорья)

Механические характеристики

Масса
4,9 кг

Габаритные размеры

414,8 x 275,9 x 116 м (Ш x Г x В)

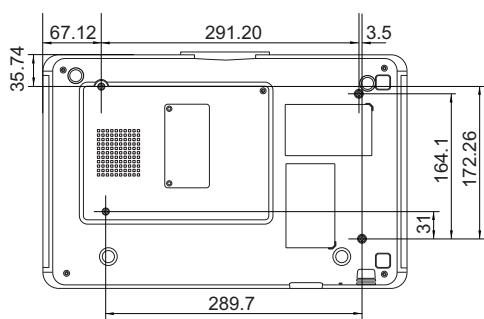
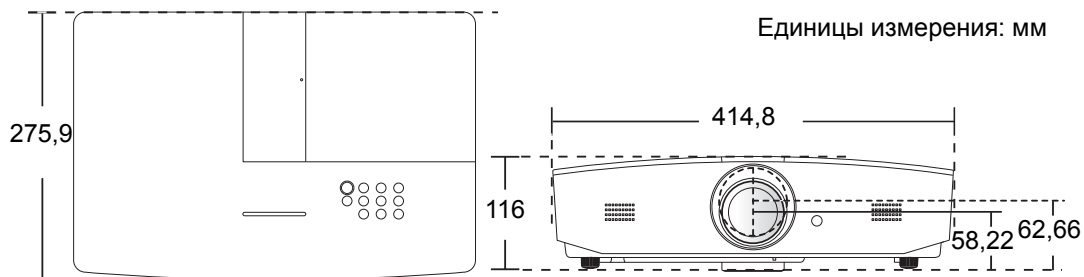

Винты для потолочного монтажа: M5
(макс. L = 25 мм; мин. L = 20 мм)

Таблица синхронизации

Поддерживаемые режимы синхронизации для входа ПК

Форматирование	Разрешение	Скорость обновления (Гц)	Частота по горизонтали (кГц)	Частота пикселей (МГц)
720 x 400	720 x 400_70	70,087	31,469	28,3221
640 x 480	VGA_60*	59,940	31,469	25,175
	VGA_72	72,809	37,861	31,500
	VGA_75	75,000	37,500	31,500
	VGA_85	85,008	43,269	36,000
800 x 600	SVGA_60*	60,317	37,879	40,000
	SVGA_72	72,188	48,077	50,000
	SVGA_75	75,000	46,875	49,500
	SVGA_85	85,061	53,674	56,250
	SVGA_120** (снижение помех)	119,854	77,425	83,000
1024 x 768	XGA_60*	60,004	48,363	65,000
	XGA_70	70,069	56,476	75,000
	XGA_75	75,029	60,023	78,750
	XGA_85	84,997	68,667	94,500
	XGA_120** (снижение помех)	119,989	97,551	115,500
1152 x 864	1152 x 864_75	75,00	67,500	108,000
1280 x 720	1280 x 720_60*	60	45,000	74,250
1280 x 768	1280 x 768_60*	59,870	47,776	79,5
1280 x 800	WXGA_60*	59,810	49,702	83,500
	WXGA_75	74,934	62,795	106,500
	WXGA_85	84,880	71,554	122,500
	WXGA_120** (снижение помех)	119,909	101,563	146,25
1280 x 1024	SXGA_60***	60,020	63,981	108,000
	SXGA_75	75,025	79,976	135,000
	SXGA_85	85,024	91,146	157,500
1280 x 960	1280 x 960_60***	60,000	60,000	108
	1280 x 960_85	85,002	85,938	148,500

1360 x 768	1360 x 768_60***	60,015	47,712	85,500
1440 x 900	WXGA+_60***	59,887	55,935	106,500
1400 x 1050	SXGA+_60***	59,978	65,317	121,750
1600 x 1200	UXGA***	60,000	75,000	162,000
1680 x 1050	1680 x 1050_60***	59,954	65,290	146,250
640 x 480 при 67 Гц	MAC13	66,667	35,000	30,240
832 x 624 при 75 Гц	MAC16	74,546	49,722	57,280
1024 x 768 при 75 Гц	MAC19	74,93	60,241	80,000
1152 x 870 при 75 Гц	MAC21	75,06	68,68	100,00
1920 x 1080 при 60 Гц	1920 x 1080_60 (снижение помех)	60	67,5	148,5
1920 x 1200 при 60 Гц	1920 x 1200_60 (снижение помех)	59,95	74,038	154

 *Поддерживается синхронизация для сигнала трехмерного изображения в формате **Frame Sequential, Top-Bottom** или **Side-by-Side**.

Поддерживается синхронизация для сигнала трехмерного изображения в формате **Frame Sequential.

***Поддерживается синхронизация для сигнала трехмерного изображения в формате **Top-Bottom** или **Side-by-Side**.

 Режимы, приведенные выше, могут не поддерживаться вследствие ограничений файла EDID или графической карты VGA. Возможно, некоторые режимы будет невозможно выбрать.

Поддерживается синхронизация для входа HDMI (HDCP)

Форматирование	Разрешение	Частота по вертикали (Гц)	Частота по горизонтали (кГц)	Частота пикселей (МГц)
640 x 480	VGA_60*	59,940	31,469	25,175
	VGA_72	72,809	37,861	31,500
	VGA_75	75,000	37,500	31,500
	VGA_85	85,008	43,269	36,000
720 x 400	720 x 400_70	70,087	31,469	28,3221
800 x 600	SVGA_60*	60,317	37,879	40,000
	SVGA_72	72,188	48,077	50,000
	SVGA_75	75,000	46,875	49,500
	SVGA_85	85,061	53,674	56,250
	SVGA_120** (снижение помех)	119,854	77,425	83,000
1024 x 768	XGA_60*	60,004	48,363	65,000
	XGA_70	70,069	56,476	75,000
	XGA_75	75,029	60,023	78,750
	XGA_85	84,997	68,667	94,500
	XGA_120** (снижение помех)	119,989	97,551	115,500
1152 x 864	1152 x 864_75	75,00	67,500	108,000
1280 x 720	1280 x 720_60*	60	45,000	74,250
1280 x 768	1280 x 768_60*	59,870	47,776	79,5
1280 x 800	WXGA_60*	59,810	49,702	83,500
	WXGA_75	74,934	62,795	106,500
	WXGA_85	84,880	71,554	122,500
	WXGA_120** (снижение помех)	119,909	101,563	146,25
1280 x 1024	SXGA_60***	60,020	63,981	108,000
	SXGA_75	75,025	79,976	135,000
	SXGA_85	85,024	91,146	157,500
1280 x 960	1280 x 960_60***	60,000	60,000	108
	1280 x 960_85	85,002	85,938	148,500
1360 x 768	1360 x 768_60***	60,015	47,712	85,500
1440 x 900	WXGA+_60***	59,887	55,935	106,500

1400 x 1050	SXGA+_60***	59,978	65,317	121,750
1600 x 1200	UXGA****	60,000	75,000	162,000
1680 x 1050	1680 x 1050_60***	59,954	65,290	146,250
640 x 480 при 67 Гц	MAC13	66,667	35,000	30,240
832 x 624 при 75 Гц	MAC16	74,546	49,722	57,280
1024 x 768 при 75 Гц	MAC19	75,020	60,241	80,000
1152 x 870 при 75 Гц	MAC21	75,06	68,68	100,00
1920 x 1080 при 60 Гц	1920 x 1080_60 (снижение помех)	60	67,5	148,5
1920 x 1200 при 60 Гц	1920 x 1200_60 (снижение помех)	59,95	74,038	154

 *Поддерживается синхронизация для сигнала трехмерного изображения в формате Frame Sequential, Top-Bottom или Side-by-Side.

**Поддерживается синхронизация для сигнала трехмерного изображения в формате Frame Sequential.

***Поддерживается синхронизация для сигнала трехмерного изображения в формате Top-Bottom или Side-by-Side.

****Поддерживается синхронизация для сигнала трехмерного изображения в формате Top-Bottom.

 Режимы, приведенные выше, могут не поддерживаться вследствие ограничений файла EDID или графической карты VGA. Возможно, некоторые режимы будет невозможно выбрать.

Синхронизация	Разрешение	Частота по вертикали (Гц)	Частота по горизонтали (кГц)	Частота пикселей (МГц)
480i*	720 x 480	59,94	15,73	27
480p	720 x 480	59,94	31,47	27
576i	720 x 576	50	15,63	27
576p	720 x 576	50	31,25	27
720/50p**	1280 x 720	50	37,5	74,25
720/60p**	1280 x 720	60	45,00	74,25
1080/24P**	1920 x 1080	24	27	74,25
1080/25P	1920 x 1080	25	28,13	74,25
1080/30P	1920 x 1080	30	33,75	74,25
1080/50i***	1920 x 1080	50	28,13	74,25
1080/60i***	1920 x 1080	60	33,75	74,25
1080/50P	1920 x 1080	50	56,25	148,5
1080/60P	1920 x 1080	60	67,5	148,5

 *Поддерживается синхронизация для сигнала трехмерного изображения в формате Frame Sequential.

**Поддерживается синхронизация для сигнала трехмерного изображения в формате Frame Sequential или Top-Bottom.

***Поддерживается синхронизация для сигнала трехмерного изображения в формате Side-by-Side.

Поддерживаемый режим синхронизации для компонентного входа YPbPr

Форматирование	Разрешение	Частота по вертикали (Гц)	Частота по горизонтали (кГц)	Частота пикселей (МГц)
480i	720 x 480	59,94	15,73	13,5
480p	720 x 480	59,94	31,47	27
576i	720 x 576	50	15,63	13,5
576p	720 x 576	50	31,25	27
720/50p	1280 x 720	50	37,5	74,25
720/60p	1280 x 720	60	45,00	74,25
1080/50i	1920 x 1080	50	28,13	74,25
1080/60i	1920 x 1080	60	33,75	74,25
1080/24P	1920 x 1080	24	27	74,25
1080/25P	1920 x 1080	25	28,13	74,25
1080/30P	1920 x 1080	30	33,75	74,25
1080/50P	1920 x 1080	50	56,25	148,5
1080/60P	1920 x 1080	60	67,5	148,5

Поддерживается синхронизация для входного сигнала S-Video/Video

Форматирование	Частота по вертикали (Гц)	Частота по горизонтали (кГц)	Частота пикселей (МГц)
NTSC	60	15,73	3,58
PAL	50	15,63	4,43
SECAM	50	15,63	4,25/4,41
PAL-M	60	15,73	3,58
PAL-N	50	15,63	3,58
PAL-60	60	15,73	4,43
NTSC 4,43	60	15,73	4,43

Гарантия и авторские права

Гарантия

Компания JVC гарантирует отсутствие в данном изделии дефектов материалов и изготовления при условии соблюдения правил эксплуатации и хранения.

Любая гарантийная рекламация должна сопровождаться подтверждением даты покупки. В случае обнаружения дефектов данного изделия в течение гарантийного срока единственным обязательством компании JVC и единственным способом возмещения ущерба является замена любой неисправной детали (включая дефекты изготовления). Для получения гарантийного обслуживания немедленно сообщите обо всех дефектах поставщику, у которого было приобретено данное изделие.

Внимание! Вышеизложенное гарантийное обязательство аннулируется в случае нарушения покупателем установленных компанией JVC письменных инструкций; в частности, влажность окружающей среды и высота над уровнем моря должны соответствовать требованиям к окружающей среде, приведенным в руководстве пользователя; кроме того, следует избегать эксплуатации проектора в запыленной среде. Данное гарантийное обязательство предоставляет определенные юридические права, наряду с которыми возможно существование других прав, различающихся для каждой конкретной страны.

Авторское право

Авторское право © 2015. Все права защищены. Воспроизведение, передача, перезапись, хранение в информационно-поисковых системах, а также перевод на любой язык (в том числе компьютерный) в любой форме и любым способом (электронным, механическим, магнитным, оптическим, химическим, ручным и пр.) любой части данного документа без предварительного письменного разрешения компании JVC.

Все товарные знаки и зарегистрированные товарные знаки являются собственностью их владельцев.

Ограничение ответственности

Компания JVC не дает никаких обещаний или гарантий, как явных, так и подразумеваемых, относительно содержания данного документа, включая любые гарантии коммерческой пригодности или пригодности для определенной цели. Кроме того, компания JVC оставляет за собой право на периодическое обновление и изменение данного документа без обязательств на уведомление со стороны JVC.