

JVC

使用手冊

DLP 投影機

LX-WX50

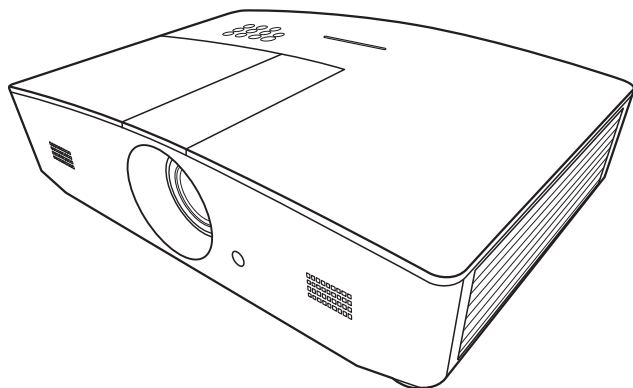

目錄

安全注意事項	3	OSD 功能表結構	27
重要安全說明	4	遙控投影機	29
介紹	6	設定區域網路設定	29
包裝盒內容	6	使用網頁瀏覽器控制投影機 (e-Control™)	30
投影機外視圖	7	使用 PJLink™ 控制投影機	32
控制項與功能	8	維護資訊	34
控制面板	8	維護投影機	34
遙控器	9	燈泡資訊	35
安裝	11	瞭解燈泡使用時間	35
選擇一個合適的位置	11	延長燈泡使用壽命	35
設定偏好的投射影像尺寸	12	更換燈泡的時機	36
投影尺寸	12	更換燈泡	37
投影鏡頭垂直偏移	13	指示燈	39
連線	14	疑難排解	40
操作	15	規格	41
啟動投影機	15	投影機規格	41
關閉投影機	15	尺寸	42
選擇輸入來源	15	時序表	43
調整投影的影像	16	保固和版權資訊	48
調整投射角度	16	保固	48
自動調整影像	16	版權	48
微調影像尺寸和清晰度	16	免責聲明	48
修正梯形失真	17		
修正影像邊角	17		
功能表功能	18		
關於 OSD 功能表	18		
使用 OSD 功能表	18		
顯示功能表	19		
影像功能表	21		
信號源功能表	22		
系統設定：基本功能表	23		
系統設定：進階功能表	24		
資訊功能表	26		

安全注意事項

本產品採用含汞的高強度氣體放電 (HID) 燈泡。請依據法規進行處理。基於環保考量，當地可能有對於棄置這些材料的法律規定。如需棄置或回收資訊，請聯絡當地主管機關或美國電子工業聯盟 (Electronic Industries Alliance)：<http://www.eiae.org> 或撥打 1-800-252-5722 (美國) 或 1-800-964-2650 (加拿大)。

FCC 資訊 (僅限美國)

小心：

未經 JVC 核可的變更或修改，皆違反操作本產品的使用者授權。

注意：

本產品經過測試證實符合 FCC 規則第 15 節所規範的 B 級數位裝置的限制。這些限制的設計，為住宅安裝提供合理的保護，避免有害的干擾。本產品會產生、使用及發射無線電波，如果沒有依照指示安裝及使用，可能會對無線電通訊造成有害的干擾。但是，這並不保證在特定的安裝中不會產生任何干擾。如果本設備確實會對無線電或電視接收造成有害干擾 (可透過關閉與開啟設備電源來判斷)，建議使用者嘗試下列一種或多種方法來排除干擾：

- 重新調整接收天線的方向或位置。
- 增加設備與接收器之間的時間。
- 將設備連接至與接收器電路不同的電源插座上。
- 洽詢經銷商或經驗豐富的無線電 / 電視技術人員，以獲得協助。

符合性聲明

型號：LX-WX50

商號：JVC

負責單位：JVCKENWOOD USA Corporation

地址：1700 Valley Road Wayne, N. J. 07470

電話號碼：973-317-5000

本產品符合 FCC 條例第 15 節的限制。

操作時，請遵循下列兩項條件：

(1) 本產品不會造成有害干擾，以及 (2) 本產品必須接受任何接收到的干擾訊號，包括可能導致非預期操作的干擾。

噪音發出免責聲明

根據 ISO7779，操作人員位置的聲音壓力程度需等於或小於 60dB(A)。

親愛的客戶，

本裝置遵循歐洲有效的電磁相容性及電氣安全相關指令及標準。

JVC KENWOOD Corporation 的歐洲代表是：JVC Technical Services Europe GmbH Konrad-Adenauer-Allee 1-11 61118 Bad Vilbel Germany

老舊設備及電池棄置的使用者資訊



產品



電池

【僅限歐盟】

這些符號代表標示的設備不應該視為一般家庭廢棄物棄置。如果要棄置產品或電池，請考慮回收系統或設施進行妥善回收。

注意事項：電池符號下方的 **Pb** 記號表示此電池含鉛。

重要安全說明

本投影機經設計完成及測試通過，符合資訊科技設備的最新安全標準。然而，為確保您安全地使用本產品，請務必遵循本手冊與產品本身所標示的指示。

1. 操作投影機之前，請先閱讀本使用手冊。請妥善保存本手冊以供日後參考。
2. 操作時請將投影機置於平坦、水平的表面。
 - 請勿將投影機放置在不平穩的手推車、架子或桌子上，否則產品可能會掉落，並造成嚴重損害。
 - 請勿將易燃物放在投影機附近。
 - 如果左右傾斜超過 10 度或前後傾斜超過 15 度，請勿使用投影機。
3. 請勿將投影機直立。投影機可能會因不穩摔落，導致人身傷害或投影機損壞。
4. 請勿將投影機放置在下列任何環境中：
 - 不通風或密閉場所。投影機離牆面至少要有 50 公分的距離，且周圍空氣要流通。
 - 過熱場所，例如：車窗緊閉的車內。
 - 潮濕、多塵或煙霧瀰漫的場所會污染光學元件，縮短投影機的使用壽命，並使投影影像變暗。
 - 靠近火災警報器的場所。
 - 「**投影機規格**」所列條件以外的地點。
5. 當投影機運作時（即使在待機模式），請勿阻塞通風口。
 - 請勿用其它物品覆蓋投影機。
 - 請勿將投影機放置於毯子、寢具或其它柔軟物品的表面上。
6. 如果在主電壓可能波動 ± 10 伏特的區域，建議您根據現場情況，適當地透過穩壓器、突波保護器或不斷電裝置 (UPS) 來連接投影機。
7. 請勿踩踏投影機，或在上面放置任何物品。
8. 請勿將液體放在投影機附近或放在投影機上。如果液體濺到投影機內，將喪失保固資格。投影機如果不慎弄濕，請拔除電源插座上的插頭，並聯絡 JVC，安排投影機維修事宜。
9. 操作時請勿直視投影機鏡頭。這會對您的眼睛造成傷害。



RG2 IEC 62471-5:2015

10. 請勿使用超過額定使用壽命的燈泡。在少數情形中，使用超過額定壽命的燈泡可能會導致爆炸。
11. 操作期間燈泡會變得很燙。在更換燈泡之前，請先讓投影機冷卻約 45 分鐘。

12. 投影機溫度未冷卻或插頭尚未拔下，請勿更換燈泡零件。
13. 投影機可安裝於天花板上，投射反轉影像。請使用適當的天花板安裝工具組來安裝。
14. 本裝置必須接地。
15. 安裝裝置時，在固定配線中加入可用的斷電裝置，或將電源插頭連接到裝置附近可用的插槽插座。如果操作裝置時發生故障，請使用斷電裝置關閉電源供應，或拔除電源插頭。

高溫注意事項

散熱口周圍或上方的機身溫度會在投影機運作時升高。運作時觸碰這些區域會造成手部灼傷。請勿觸碰這些區域。這麼做會導致灼傷。特別注意避免兒童觸碰這些部分。此外，請勿在這些區域放置任何金屬物體。由於投影機發出高溫，因此這麼做會導致意外或人身受傷。

將投影機安裝於天花板上

如果您想要將您的投影機安裝至天花板上，我們強烈地建議您使用合適的投影機天花板安裝工具組來確保可以安全且穩固地安裝。

否則有可能會因為錯誤的規格或使用錯誤長度的螺絲，造成不適當的安裝而有投影機墜落的危險。

您可以向投影機經銷商購買適當的投影機天花板安裝工具組。建議您也可以購買與 Kensington 鎖相容的安全纜線，將其鎖至投影機上的 Kensington 鎖槽與天花板安裝托架上。此舉在安裝托架變鬆時可以為投影機的固定提供第二層防護。

請勿自行拆卸本投影機。機身內含有危險的高電壓配件，萬一接觸人體時可能會造成電擊死亡。使用者唯一可以自行維修的零件為燈泡。請參閱第 37 頁。

請勿在任何狀況下打開或移除其它部分的護蓋。有關維修問題，請洽詢合格專業的維修人員。



請保留原廠包裝紙箱，以供未來需要打包運送之用。如果您需要將投影機裝回紙箱中，請先將投影機鏡頭調至適當的位置，然後把鏡頭保護墊環繞在鏡頭周圍，再將鏡頭保護墊和投影機保護墊裝好，以避免在運送途中受到損壞。

如需服務或維修，請攜帶投影機洽詢合格的維修人員。

水氣凝結

把投影機從寒冷地點移至悶熱地點之後，請勿立即操作投影機。投影機如果遭受巨大的溫度變化，內部重要零件可能會有水氣凝結。為防止投影機受損，如果有溫度突然改變的情形，至少 2 小時之內請勿使用投影機。

避免揮發性液體

請勿在投影機附近使用揮發性液體，例如殺蟲劑或清潔劑之類的產品。請勿讓橡膠或塑膠品長時間接觸投影機，否則會在投影機表面上留下痕跡。如果以沾有化學物品的布清潔時，請務必遵守清潔產品的安全注意事項。

棄置

此產品包含了下列有害人體和環境的物質：

- 鉛，焊料中含有此物質。
- 水銀，燈泡中使用此物質。

如需棄置本產品或使用過的燈泡，請向當地環保機構洽詢相關規定。

介紹

包裝盒內容

請小心打開產品包裝盒，並且詳細檢查下列產品配件是否齊全。依地區不同，有些項目可能不包括在內。請與購買本產品的經銷商聯絡。

 有些配件可能依地區而異。

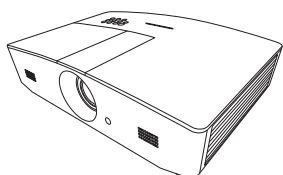

投影機



裝有電池的遙控器 *

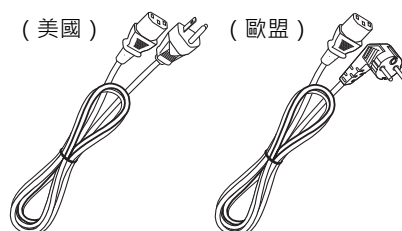

電源線

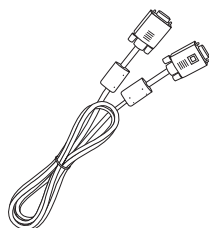

VGA 訊號線



使用手冊光碟 *

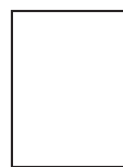

快速使用指南

* 使用遙控器之前，請先將塑膠片抽出。

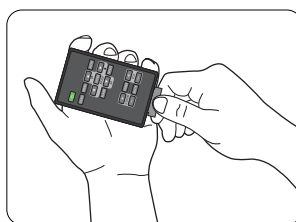

投影機外視圖

前視圖 / 頂視圖

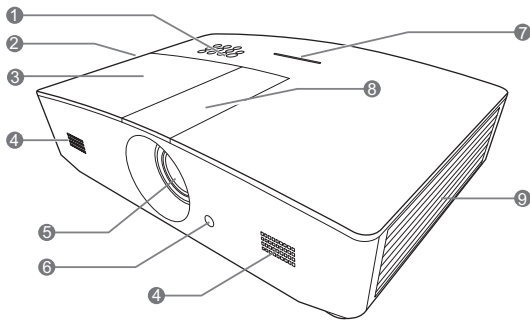

1. 控制面板（如需詳細資訊，請參閱「[控制面板](#)」。）
2. 通風口（熱氣出風口）
3. 燈泡護蓋
4. 音箱罩
5. 投影鏡頭
6. 前方紅外線遙控感應器
7. LED 指示燈
8. 鏡頭調整面板護蓋（如需詳細資訊，請參閱「[控制面板](#)」。）
9. 通風口（冷空氣進氣口）

後視圖 / 底視圖

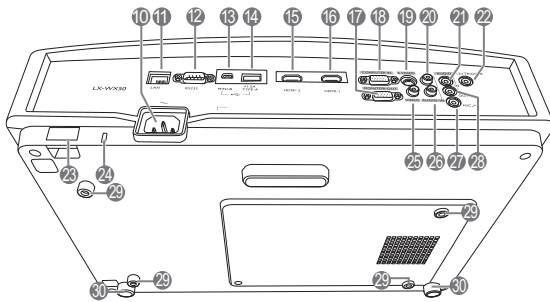

10. AC 電源線插座
11. RJ45 LAN 輸入插孔
12. RS-232 控制埠
13. Mini USB 連接埠
供維修使用。
14. USB Type-A 連接埠
用於外部裝置充電。
15. HDMI-2 連接埠
16. HDMI-1 連接埠
17. RGB 訊號輸出插孔
18. RGB（電腦）/ 色差視訊 (YPbPr/ YCbCr) 訊號輸入插孔
19. S-Video 輸入插孔
20. 音訊（右）輸入插孔
21. 音訊輸入插孔
22. 12 V DC 輸出端子
用來啟動外接裝置，例如電動螢幕或光線控制等。請向您的經銷商詢問如何連接這些裝置。
23. 安全桿
24. Kensington 防盜鎖孔
25. 視訊輸入插孔
26. 音訊（左）輸入插孔
27. 麥克風插孔
28. 音訊輸出插孔
29. 天花板安裝孔
30. 調整腳座

控制項與功能

控制面板

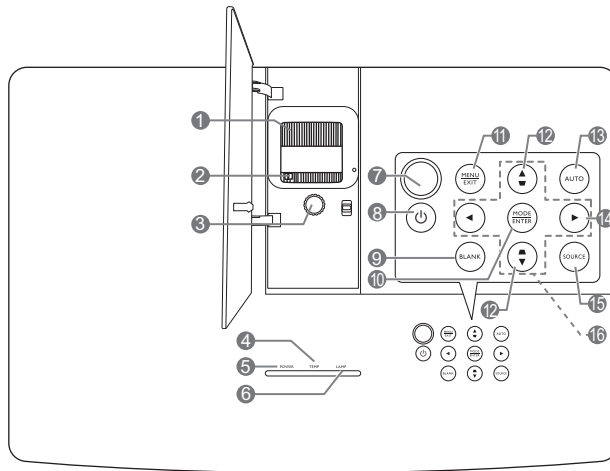

1. 對焦圈

調整所投射影像的焦距。

2. 縮放圈

調整影像的尺寸。

3. 鏡頭移動環

調整所投射影像的位置。

4. TEMP (溫度警示燈)

投影機溫度過高時，指示燈會亮起紅燈。

5. POWER (電源指示燈)

投影機操作時，指示燈會亮起或閃爍。

6. LAMP (燈泡指示燈)

顯示燈泡狀態。燈泡有問題時，指示燈會亮起或閃爍。

7. 上方紅外線遙控感應器

8. 電源

將投影機切換為待機模式或開啟。

9. BLANK

可用於隱藏螢幕影像。按下投影機或遙控器上的大部份按鍵皆可恢復影像。

10. MODE

選擇一種可供使用的圖片設定模式。

ENTER

執行選擇的 OSD 功能表項目。

11. MENU

- 存取 OSD 功能表。
- 回到上一個 OSD 功能表，退出並儲存功能表設定。

EXIT

回到上一個 OSD 功能表，退出並儲存使用 OSD 功能表所做的所有變更。

12. 梯形修正鍵 (▽、▲)

啟動梯形修正視窗。使用 ◀、▶、▲、▼ 可手動修正由投影角度所造成的影像扭曲。

13. AUTO

自動判定顯示影像的最佳影像時序。

14. ▶

啟動面板按鍵鎖。若要解除鎖定，請按住 ▶ 3 秒鐘或使用遙控器設定 OSD 功能表。

15. SOURCE

顯示來源選取列。

16. 方向鍵 (◀、▶、▲、▼)

當啟動 OSD 功能表時，這些按鍵可當作方向鍵，用來選擇所需的項目，並進行調整。

遙控器

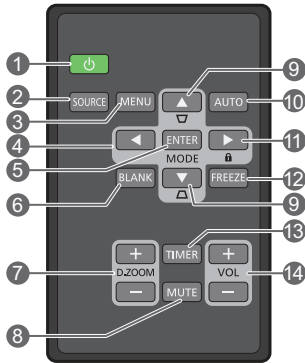

1. 電源

將投影機切換為待機模式或開啟。

2. SOURCE

顯示來源選取列。

3. MENU

- 存取 OSD 功能表。
- 回到上一個 OSD 功能表，退出並儲存功能表設定。

4. 方向鍵 (◀ 向左、▶ 向右、▲ 向上、▼ 向下)

當啟動 OSD 功能表時，這些按鍵可當作方向鍵，用來選擇所需的項目，並進行調整。

5. ENTER

啟動選擇的 OSD 功能表項目。

MODE

選取一種可供使用的圖片模式。

6. BLANK

用於顯示空白螢幕影像。按下投影機或遙控器上的大部份按鍵皆可恢復影像。

7. D. ZOOM+/D. ZOOM-

顯示縮放列。

- **D. ZOOM+**：縮放列顯示後，放大投影影像大小。影像放大後，使用 ▲/▼/◀/▶ 瀏覽影像。
- **D. ZOOM-**：影像放大後，縮小投影影像大小。若要將影像快速回復原始大小，請按下 **AUTO**。

8. MUTE

暫時靜音。

9. 梯形修正鍵 (▽、▲)

啟動梯形修正視窗。使用 ◀、▲、▶、▼ 可手動修正由投影角度所造成的影像扭曲。

10. AUTO

自動判定顯示影像的最佳影像時序。

11. 鎖

啟動面板按鍵鎖。若要解除鎖定，請按住 ▶ 3 秒鐘或使用遙控器設定 OSD 功能表。

12. FREEZE

鎖定投射的影像。

13. TIMER

依據您的設定，啟動或停用螢幕計時器。

14. VOL+

提高投影機音量。

VOL-

降低投影機音量。

安裝 / 更換遙控器電池

1. 拉出電池座，如圖所示。拉出電池座時，請將固定卡榫推下並握住。
2. 將新電池插入電池座。請注意，正極應該朝外。
3. 將電池座推入遙控器。

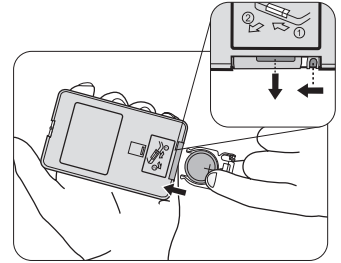

- ⚠ 避免將遙控器和電池留在過熱或過濕的環境中，例如廚房、浴室、三溫暖、日光浴室或封閉的汽車內。
- 僅更換由電池製造廠商建議的相同或同等類型電池。
- 請依照電池製造廠商的指示和您當地的環保法規來棄置用過的電池。
- 請勿將電池棄置於火中，這可能會引發爆炸危險。
- 當電池已耗盡或長時間不會使用到遙控器時，請將電池取出，以免發生電池漏液而損壞遙控器。

遙控器的有效距離

遙控器與投影機紅外線遙控感應器之間必須維持垂直角度，且角度範圍在 30 度以內，才能使遙控器正常運作。遙控器與感應器之間的距離不應超過 8 公尺（~ 26 英尺）。

請確認遙控器與投影機上的紅外線感應器之間並未放置任何障礙物。

- 從前端操作投影機

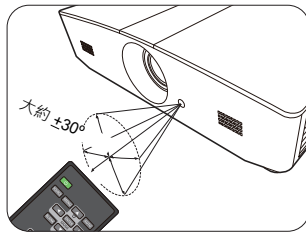

- 從頂端操作投影機

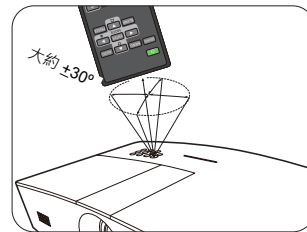



安裝

選擇一個合適的位置

選擇投影機的安裝位置前，請考量下列因素：

- 螢幕的大小和位置
- 電源插座位置
- 投影機和其它設備之間的位置和距離

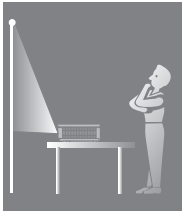
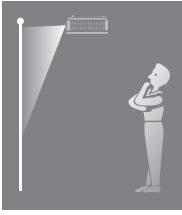
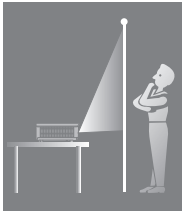
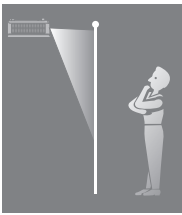
您可以透過下列方式安裝投影機。

<p>1. 正放前投： 如果選擇此位置，投影機將放在螢幕前方靠近地板的地方。 這是放置投影機最普遍的方式，可提供快速的安裝和可攜性。 開啟投影機並進行下列設定： 系統設定：基本 > 投影機位置 > 正放前投</p>		<p>3. 倒吊前投： 如果選擇此位置，投影機將懸吊在螢幕前方的天花板上。 開啟投影機並進行下列設定： 系統設定：基本 > 投影機位置 > 倒吊前投</p>	
<p>2. 正放後投： 如果選擇此位置，投影機將放在螢幕後方靠近地板的地方。 開啟投影機並進行下列設定： 系統設定：基本 > 投影機位置 > 正放後投</p>		<p>4. 倒吊後投： 如果選擇此位置，投影機將懸吊在螢幕後方的天花板上。 開啟投影機並進行下列設定： 系統設定：基本 > 投影機位置 > 倒吊後投</p>	
<p> 此安裝位置需要一個專用的後方投影螢幕。</p>		<p> 此安裝位置需要一個專用的後方投影螢幕與合適的天花板安裝工具組。</p>	

設定偏好的投射影像尺寸

投影機鏡頭和螢幕的距離、縮放設定和視訊格式將決定投射的影像尺寸。

投影尺寸

使用以下圖解和表格幫助您決定投影距離。

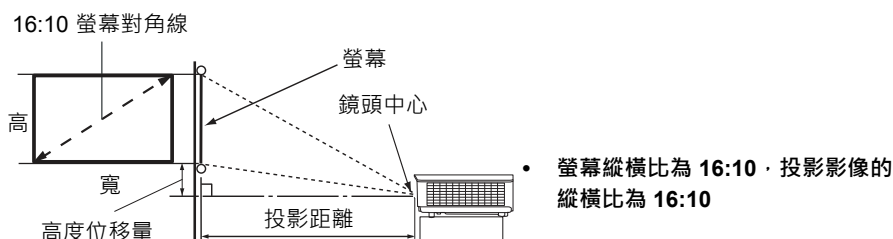

顯示尺寸 (16:10)			投影距離		高度位移量 (英吋)
螢幕對角線 (英吋)	寬 (英吋)	高 (英吋)	廣角 (英呎)	望遠 (英呎)	
60	50.9	31.8	4.8	7.6	1.6
70	59.4	37.1	5.6	8.9	1.9
80	67.8	42.4	6.4	10.2	2.1
90	76.3	47.7	7.2	11.5	2.4
100	84.8	53.0	8.0	12.7	2.6
110	93.3	58.3	8.8	14.0	2.9
120	101.8	63.6	9.5	15.3	3.2
130	110.2	68.9	10.3	16.6	3.4
140	118.7	74.2	11.1	17.8	3.7
150	127.2	79.5	11.9	19.1	4.0
160	135.7	84.8	12.7	20.4	4.2
170	144.2	90.1	13.5	21.6	4.5
180	152.6	95.4	14.3	22.9	4.8
190	161.1	100.7	15.1	24.2	5.0
200	169.6	106.0	15.9	25.5	5.3
210	178.1	111.3	16.6	26.6	5.6
220	186.6	116.6	17.4	27.9	5.8
230	195.0	121.9	18.2	29.1	6.1
240	203.5	127.2	19.0	30.4	6.4

所有測量值皆為近似值，可能會與實際的大小有些許出入。如果您要永久安裝投影機，建議您使用實際的投影機先實地測試投影尺寸、距離和投影機的光學特性，然後再安裝。這有助於您找到最合適且準確的安裝位置。

投影鏡頭垂直偏移

鏡頭垂直偏移控制提供安裝投影機時的彈性。您可將投影機定位在比投影影像頂端略高或略低的位置。

鏡頭偏移（位移）是以投影影像高度的百分比表示。這是測量投影影像的垂直中心位移所得到的。依照喜好的影像位置，在允許的範圍內使用滑桿將投影鏡頭上下移動。

移動鏡頭：

1. 輕輕按下鏡頭調整面板護蓋開關（以點標示）使其開啟。
2. 掀起鏡頭調整面板護蓋。
3. 轉動鏡頭移動環來調整投影影像的位置。
4. 完成時，向下按壓來關閉鏡頭調整面板護蓋。

• 螢幕位置固定時

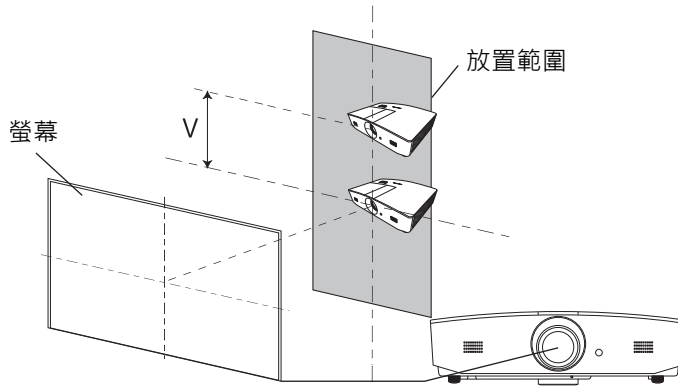

• 投影機位置固定時

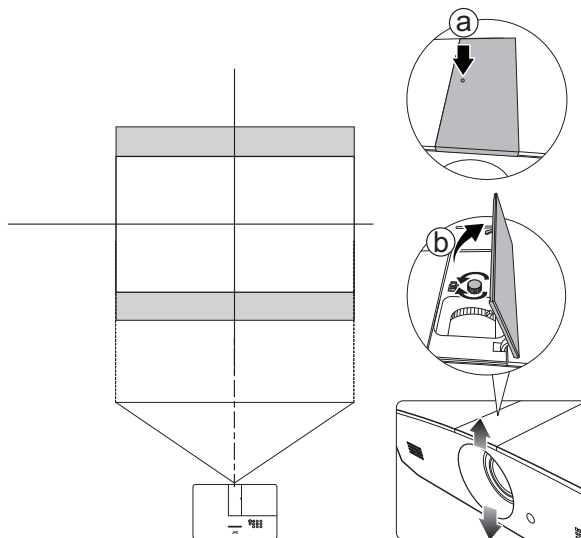

- 請勿將滑桿轉得過緊。
- 調整鏡頭偏移並不會降低影像的品質。如果發生影像變形，請參閱「[調整投影的影像](#)」中的詳細資訊。

連線

將訊號來源連接到投影機時，請務必：

1. 關閉所有裝置的電源，再進行連線。
2. 依照各來源使用正確的訊號線。
3. 確認訊號線是否接穩。

☞ 下列的連接圖解中，某些訊號線並未隨產品附上（請參閱「**包裝盒內容**」）。訊號線請向電子用品店購買。
下列圖解僅供參考。投影機背面可用的連接插孔將視機型而異。

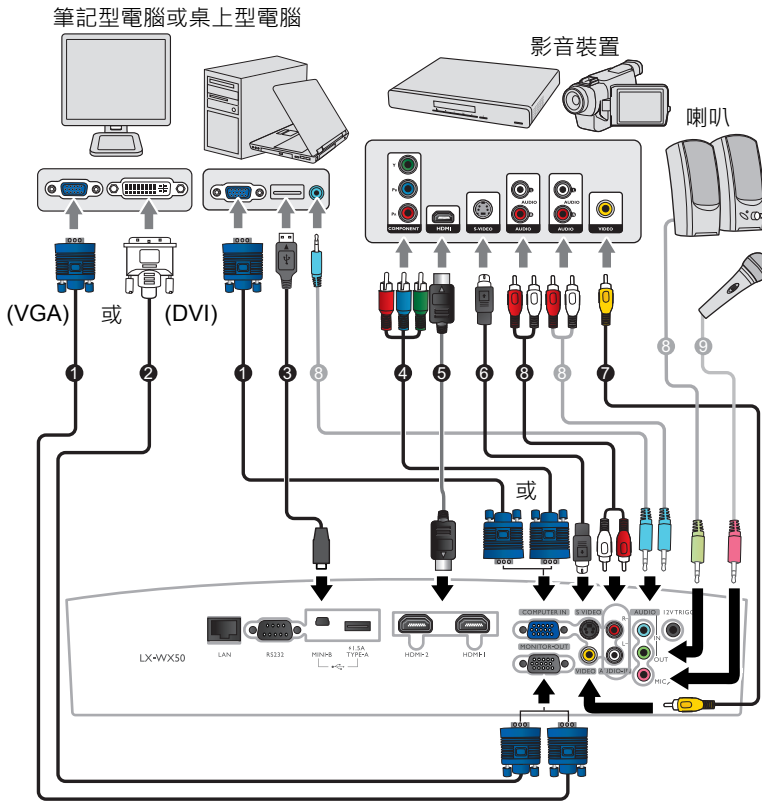

- | | |
|----------------------------|----------------|
| 1. VGA 訊號線 | 5. HDMI 訊號線 |
| 2. VGA 轉 DVI 訊號線 | 6. S-Video 訊號線 |
| 3. USB 訊號線 | 7. 視訊訊號線 |
| 4. 色差視訊轉 VGA (D-Sub) 轉換訊號線 | 8. 音訊訊號線 |
| | 9. 麥克風 |

操作

啟動投影機

1. 將電源線插入投影機與電源插座。開啟電源插座的開關（若有的話）。供應電源之後，投影機的 **POWER**（**電源指示燈**）亮起橘燈。

⚠ 請務必使用提供的電源線，以避免發生如觸電和火災等危險。

2. 按下 **⏻** 以啟動投影機。投影機開啟時，**POWER**（**電源指示燈**）會閃爍並恆亮綠燈。
暖機時，風扇會啟動並運作，且螢幕會出現開機畫面。投影機暖機時不會對任何指令有回應。

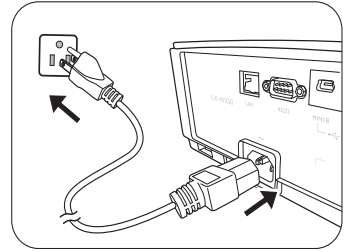

關閉投影機

1. 按下 **⏻**。投影機將顯示關機確認訊息。
2. 再次按下 **⏻**。**POWER**（**電源指示燈**）會閃橘燈，然後風扇會運作大約 2 分鐘以冷卻燈泡。在冷卻過程中，投影機不會回應任何指令。
3. 冷卻程序結束時，**POWER**（**電源指示燈**）將恆亮橘燈。
如果長時間不使用投影機，請拔掉插座上的電源線。

👉 請避免關閉投影機後立即開啟，因為過熱會縮短燈泡使用壽命。實際的燈泡壽命可能因為環境狀況及使用情形的不同而異。

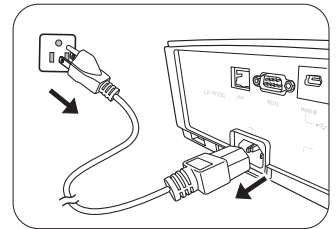

選擇輸入來源

本投影機可以同時連接多種設備。然而您一次只能選擇顯示一個全螢幕。在啟動投影機時，它會自動搜尋可用的訊號。

如果您要讓投影機永遠自動搜尋訊號：

- 進入**信號源**功能表，然後啟用**快速自動搜尋**。（請參閱第 22 頁的「快速自動搜尋」）

選取視訊來源：

1. 按下 **SOURCE** 顯示來源選取列。



2. 按下 **▲/▼** 直到選取您需要的訊號，然後按下 **ENTER**。
偵測到訊號後，所選取的來源資訊會顯示在螢幕上幾秒鐘的時間。如果有多台設備同時連接到投影機，可以重複步驟 1-2 以搜尋另一個訊號。

☞ 關於本投影機的原生解析度，請參閱「[投影機規格](#)」。為了達到最佳的影像顯示效果，您應該選擇並使用此解析度之輸入訊號來源。其它的解析度會被投影機依照縱橫比設定進行縮放，某些影像會變形或清晰度降低。如需詳細資訊，請參閱「[縱橫比](#)」。

調整投影的影像

調整投射角度

投影機有兩個調整腳座。這些調整腳座可變更影像高度與投影角度。適度向內或向外旋轉調整腳座以瞄準及對齊投影角度。

☞ 如果螢幕與投影機彼此並未垂直，投影的影像會發生垂直方向的梯形失真。若要修正這類狀況，請參閱「[自動調整影像](#)」瞭解詳細資訊。

自動調整影像

在某些情況下，您可能會想要將 PC 訊號的影像品質最佳化。若要執行此動作，請按下 **AUTO**。在 3 秒內，內建的智慧型自動調整功能會重新調整頻率與時脈值，提供最佳畫質。

目前的輸入來源資訊會在螢幕角落顯示 3 秒鐘。

☞ 這些功能只有在選取 PC 訊號時才能使用。

微調影像尺寸和清晰度

若要調整投射的影像尺寸，請在開啟鏡頭調整面板護蓋後，轉動投影機的縮放圈。

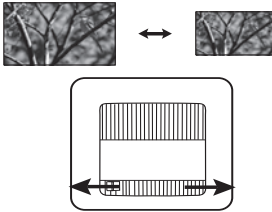

若要讓影像清晰，請在開啟鏡頭調整面板護蓋後，旋轉投影機的對焦圈。

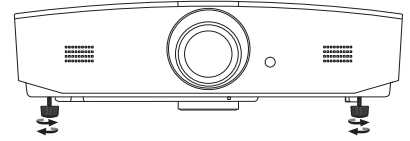
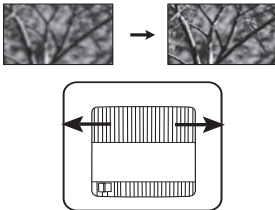

⚠ 當燈泡亮起時，請勿直視鏡頭。燈泡的強烈光束會對您的眼睛造成傷害。

當您按快速釋放鍵時請小心，因為它位於散熱孔附近。

修正梯形失真

所謂梯形失真，就是指投影時影像上方或下方明顯較寬。投影機與螢幕不處於垂直位置時會發生此現象。

除了調整投影機的高度之外，您也可以依照下列指示進行手動修正：

1. 採取下列其中一個步驟來顯示**梯形修正**視窗：

- 按下投影機上的 ▲/▼ 或 ▼/▲。
- 按下遙控器上的 ▲/▼ 或 ▼/▲。
- 進入**顯示**功能表，反白**梯形修正**並按下 **ENTER**。（若要存取 OSD 功能表，請參閱「[使用 OSD 功能表](#)」瞭解詳細資訊。）

2. 下列圖解顯示如何修正梯形失真：

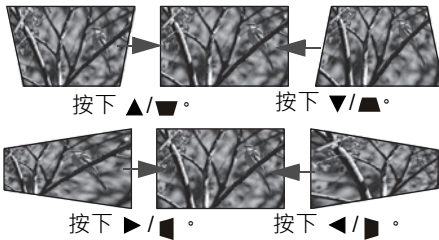

- 若要修正影像下方的梯形失真，請使用 ▲ 或 ▲/▼。
- 若要修正影像上方的梯形失真，請使用 ▼ 或 ▼/▲。
- 若要修正影像左側的梯形失真，請使用 ► 或 ►/◄。
- 若要修正影像右側的梯形失真，請使用 ◄ 或 ◄/►。

完成時，按下 **MENU** 儲存變更並離開。

修正影像邊角

請參閱第 19 頁的「[邊角修正](#)」。

功能表功能

關於 OSD 功能表

若要存取 OSD 功能表，請按下 **MENU**。

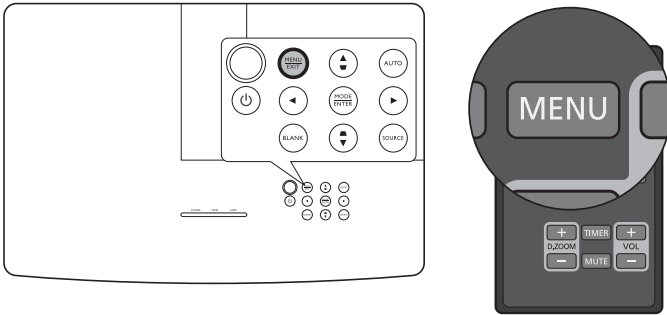

使用 OSD 功能表

主功能表圖示

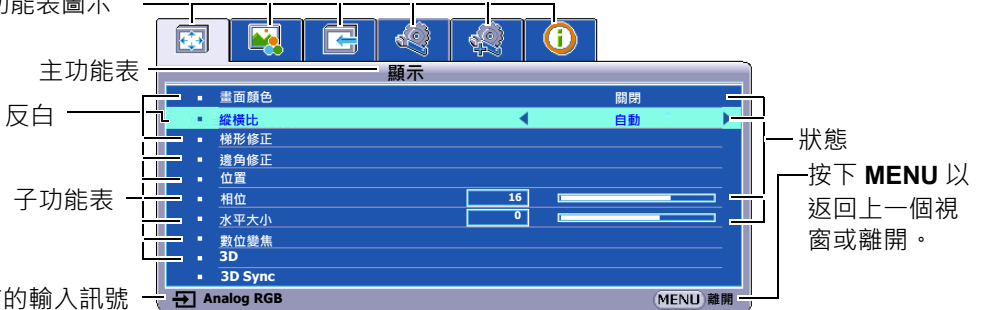







若要存取 OSD 功能表，請按下投影機或遙控器上的 **MENU**。其中包含下列主功能表。請參閱下列功能表項目之後的連結以瞭解更多資訊。

1. **顯示**功能表（請參閱第 19 頁）
2. **影像**功能表（請參閱第 21 頁）
3. **信號源**功能表（請參閱第 22 頁）
4. **系統設定：基本**功能表（請參閱第 23 頁）
5. **系統設定：進階**功能表（請參閱第 24 頁）
6. **資訊**功能表（請參閱第 26 頁）

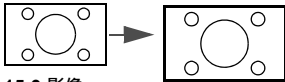
可用的功能表項目取決於連接的視訊來源或特定的設定。無法使用的功能表項目將呈現灰色。

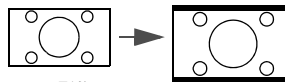
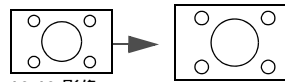





- 使用投影機或遙控器上的方向鍵（◀/▶/▲/▼）來瀏覽功能表項目。
- 使用 **ENTER** 確定選取的功能表項目。

顯示功能表

子功能表	功能及說明
畫面顏色	啟用此功能可在投影表面不是白色時校正投影影像的顏色。您可從下列選項選擇與投影表面類似的顏色： 淺黃色、粉紅色、淺綠色、藍色或黑板。
縱橫比	<p> 在下圖中，黑色部分是非顯示區域，白色部分是顯示區域。</p> <ul style="list-style-type: none"> 自動  15:9 影像 依照比例調整影像，使其在水平或垂直寬度上符合投影機的原生解析度。這最能夠充分使用螢幕畫面，並維持影像的縱橫比。 真實  4:3 影像 將影像以原始縱橫比顯示在螢幕的中心。 4:3  4:3 影像 將影像以 4:3 縱橫比顯示在螢幕的中心。 16:9  16:9 影像 將影像以 16:9 縱橫比顯示在螢幕的中心。 16:10  16:10 影像 將影像以 16:10 縱橫比顯示在螢幕的中心。
梯形修正	如需詳細資訊，請參閱「 修正梯形失真 」。
邊角修正	可以讓您手動調整影像的四個邊角： <ol style="list-style-type: none"> 1. 按下 ENTER 顯示邊角修正視窗。 2. 使用 ▲/▼/◀/▶ 選取要調整的邊角，並按下 ENTER。 3. 使用 ▲/▼/◀/▶ 調整所選邊角的形狀。 4. 按下 MENU 以返回邊角修正視窗選取其它邊角或離開。
位置	顯示 位置 視窗。您可以使用投影機或遙控器上的方向鍵來調整投射影像的位置。 視窗下方的數值在您按下按鍵時會隨著變更。  此功能僅在選取 PC 訊號時才能使用。
相位	調整時脈相位以減少影像變形的狀況。  此功能僅在選取 PC 訊號時才能使用。
水平大小	調整影像的水平寬度。  此功能僅在選取 PC 訊號時才能使用。

<p>數位變焦</p>	<p>可讓您放大影像並在影像上尋找細節：</p> <ol style="list-style-type: none"> 1. 按下 ENTER 顯示縮放列。 2. 重複按下 ▲ 將投影影像放大到所需大小。 3. 若要瀏覽影像，請按下 ENTER 切換成調整模式，然後使用方向鍵 (▲/▼/◀/▶) 瀏覽影像。您僅能在放大影像後才可瀏覽影像。您在移動瀏覽細節時仍然可以繼續放大影像。 4. 若要縮小影像大小，請按下 ENTER 以切換回縮放功能，並按下 AUTO 將影像回復成原始大小。您也可以重複按下 ▼，直到影像還原成原始大小為止。 <p> 透過遙控器即可存取此功能。</p>
<p>3D</p>	<p>本投影機支援播放透過 3D 功能視訊裝置與內容傳輸的 3D 內容，例如 PlayStation 主機（使用 3D 遊戲光碟）、3D 藍光播放器（使用 3D 藍光光碟）、3D 電視（使用 3D 頻道）等等。連接 3D 視訊裝置與投影機後，請戴上 DLP link 3D 眼鏡並確認電源已開啟，以檢視 3D 內容。</p> <p> 觀看 3D 內容時：</p> <ul style="list-style-type: none"> • 影像看起來可能有錯位的感覺，這不是產品故障的情形。 • 觀看 3D 內容時，請進行適當的休息。 • 如果感到疲勞或不適，請停止觀看 3D 內容。 • 觀賞 3D 內容時，請與螢幕保持約螢幕有效高度三倍的適當距離。 • 對光線敏感、有心臟問題，或正在進行任何醫療的兒童和民眾，應避免觀看 3D 內容。 <p>預設設定為自動，投影機在偵測到 3D 內容時會自動選擇適合的 3D 格式。如果投影機無法辨識 3D 格式，請手動選擇您偏好的 3D 模式。</p> <p> 啟用此功能時：</p> <ul style="list-style-type: none"> • 投影影像的亮度將降低。 • 無法調整圖片模式。 • 只能在限定的角度內調整垂直梯形修正。
<p>3D Sync</p>	<p>當 3D 影像出現扭曲情形時，請啟用此功能在左眼和右眼之間切換影像，以獲得更舒適的 3D 視覺體驗。</p>

影像功能表



子功能表	功能及說明
<p>圖片模式</p>	<p>選取適合您操作環境與輸入訊號影像類型的預設圖片模式。</p> <p>預設圖片模式說明如下：</p> <ul style="list-style-type: none"> • 簡報：針對簡報所設計。為了配合個人電腦與筆記型電腦上的顏色，所以在此模式下會將亮度加強。 • 標準：適合投影電腦畫面或彩色影像（影片）等。 • sRGB：不考慮亮度的設定而將 RGB 顏色的純度最大化，以提供真實生活的影像。此模式最適合檢視由相容 sRGB 且適當校準的相機所拍出的影像，也適合檢視電腦圖形或繪圖程式如 AutoCAD 所繪製的圖像。 • 電影：有平衡的色彩飽和度及對比度，以及較低的亮度，這最適合在全暗的環境中欣賞電影（就像在電影院一樣）。 • 使用者 1/ 使用者 2：恢復使用者自訂的設定。選取使用者 1/ 使用者 2後，根據您選取的輸入訊號，可調整顯示功能表下的部份子功能表。
<p>下列功能只有在圖片模式設定為使用者 1 或使用者 2 時才能使用。</p>	
<p>亮度</p>	<p>調整影像亮度。當調整此控制項時，影像顯示的黑色區域依然為黑色，但細節更為清晰可見。</p>  <p>數值愈大，影像愈明亮，而數值愈小，影像愈暗沉。</p>
<p>對比</p>	<p>調整影像的明暗區域差異程度。調整亮度值後，調整對比設定白色峰值。</p>  <p>數值愈大，對比度愈大。</p>
<p>色彩</p>	<p>調整色彩飽和度的等級 - 在視訊影像中每一種色彩的數量。較低的設定產生飽和度較少的顏色；如設定成最小值影像就會變成黑白。</p> <p>如果數值太高，影像的色彩就會過頭，這樣會讓影像變得不真實。</p> <p> 這個功能只有在選取 Video、S-Video 或色差視訊訊號時才能使用。</p>
<p>色調</p>	<p>調整影像的紅色和綠色色調。</p> <p>數值愈大，影像愈偏紅色調。數值愈小，影像愈偏綠色調。</p> <p> 此功能只有在選取 Video 或 S-Video 訊號，且系統格式為 NTSC 時才能使用。</p>
<p>銳利度</p>	<p>使圖像看起來較清晰或柔和。</p>  <p>數值愈大，畫面更清晰。數值愈小，畫面就愈柔和。</p> <p> 這個功能只有在選取 Video、S-Video 或色差視訊訊號時才能使用。</p>
<p>BrilliantColor™</p>	<p>此功能利用最新的色彩處理演算法系統強化技術，在提升亮度的同時，提供更真實、生動的投影色彩。同時，針對在影片及自然風景中常出現的中間色調，本技術更可提升超過 50% 的畫質，使得投影影像的色彩更為真實。如果您偏好該品質的影像，請選取開啟。選取關閉將停用 BrilliantColor™，而且將無法同時存取色溫。</p>

色溫 *	<p>可用的色溫 * 設定選項會依據連接的輸入訊號而有所不同。</p> <ul style="list-style-type: none"> • 冷：讓影像看起來有偏藍的白色。 • 正常：維持正常的白色。 • 熱：讓影像看起來有偏紅的白色。
3D 色彩管理	<p>提供六組 (RGBCMY) 可調整色彩。您可以選取任何一個調整色彩範圍和飽和度。</p> <ol style="list-style-type: none"> 1. 按下 ENTER 顯示 3D 色彩管理 視窗。 2. 選取選擇色彩並使用 ◀/▶ 選擇 R (紅色)、G (綠色)、B (藍色)、C (青色)、M (洋紅色) 和 Y (黃色)。 3. 按下 ▼ 選取色調並使用 ◀/▶ 設定其範圍。範圍增加，此顏色就會包含越多兩個鄰近顏色的範圍。 <div data-bbox="409 580 682 839" data-label="Diagram"> </div> <p>圖解顯示顏色之間的相互關係。</p> <p>例如，您選取了 R 並將範圍設定為 0，則只會選取純紅色。增加它的範圍會使得紅色更接近黃色和洋紅。</p> <ol style="list-style-type: none"> 4. 按下 ▼ 選取飽和度 * 並使用 ◀/▶ 調整其數值。所做的每一項調整都會立即反映到影像上。例如，如果您選取 R 並將數值設成 0，則只有純紅色的飽和度會受到影響。 5. 按下 ▼ 選取亮度並使用 ◀/▶ 調整其數值。所做的每一項調整都會立即反映到影像上。例如，如果您選取 R 並將數值設成 0，則只有純紅色的亮度會受到影響。 6. 重複步驟 2 到 5，直到完成所有必要的調整。 7. 完成時，按下 MENU 離開。 <p>* 關於飽和度</p> <p>這是某個色彩在視訊畫面中的總量。數值愈小，色彩飽和度愈低；設成「0」會把色彩從整個影像中去除。如果飽和度過高，色彩就會變得過頭而不真實。</p>

信號源功能表





子功能表	功能及說明
快速自動搜尋	<p>設定投影機是否自動搜尋輸入來源。</p> <p>選取開啟能夠讓投影機搜尋輸入來源，直到取得訊號。如果將功能設定為關閉，投影機將選取上次使用的輸入訊號。</p>

系統設定：基本功能表

子功能表	功能及說明
簡報計時器	<p>簡報計時器可以在螢幕上顯示簡報的時間，幫助您做好簡報的時間控制。</p> <ul style="list-style-type: none"> • 預設時間：設定時間長度。如果計時器已經啟動，當預設時間重新設定時，計時器會重新開始計時。 • 顯示計時器：可讓您決定是否要在下列時段於畫面上顯示計時器： <ul style="list-style-type: none"> • 永遠顯示：在整個簡報過程中計時器都將顯示在螢幕上。 • 1 分 / 2 分 / 3 分：在最後 1/2/3 分鐘時，將計時器顯示在螢幕上。 • 永遠不顯示：在整個簡報過程中隱藏計時器。 • 計時器位置：設定計時器位置。 • 計時方式：設定所需的計時方式： <ul style="list-style-type: none"> • 正數：從 0 增加到設定的時間。 • 倒數：從設定的時間減少到 0。 • 聲音提醒：可讓您決定是否要啟動聲音提醒。啟用後，在倒數或正數的最後 30 秒會聽見兩聲「嗶嗶」，計時時間到了之後會聽到三聲「嗶嗶嗶」。 • 開啟 / 關閉：選取開啟將啟用計時器。選取關閉將取消。
語言 (Language)	設定 OSD 功能表的語言。
投影機位置	如需詳細資訊，請參閱「 選擇一個合適的位置 」。
自動關機	此功能可避免長時間無偵測到訊號時之不必要的投射。如需詳細資訊，請參閱「 設定自動關機 」。
12V 觸發	啟用或停用透過 12 V DC 輸出端子的 12 V 輸出。
空白畫面計時	<p>設定按下 BLANK 時隱藏影像的影像空白時間，時間經過後，影像將在經過一段時間未對於空白畫面執行任何動作後在畫面自動恢復顯示。在連接音訊輸入的情況下按下 BLANK 時，仍可聽見音訊。如果預設的時間長度不符合您簡報所需，請選取無效。</p> <p>不論空白畫面計時為啟動或停用狀態，您都可以隨時按下投影機或遙控器上大部分的按鍵來恢復影像。</p>
面板按鍵鎖定	<p>您可以鎖定投影機上的控制按鍵，避免不小心更改了投影機的設定（例如不小心被小孩子按到按鍵）。</p> <p>您選取開啟啟動此功能時，投影機上除了  電源以外的控制按鍵都無法使用。</p> <p>若要解除鎖定，請按住投影機上的  3 秒鐘或使用遙控器選取此處的關閉。</p> <p> 透過遙控器或鍵盤即可存取功能。</p>
睡眠計時器	設定自動關機的計時器。
開機畫面	提供您選擇在開機過程中要顯示的標誌畫面。您可以選擇 JVC 標誌畫面、 藍色 畫面或 黑色 畫面。

系統設定：進階功能表

子功能表	功能及說明
高海拔模式	<p>這個模式是提供使用者在像是高海拔或高溫的環境下使用。如果您身處海平面 1500 至 3000 公尺，以及溫度介於 0°C 至 30°C 的環境時，請啟動此功能。</p> <p>當高海拔模式運作時，為了降低設備的溫度並提高效率而必須提高風扇的轉速，也因此會產生較高分貝的運作噪音。</p> <p>若您在除了上述以外的其它惡劣環境下使用投影機，可能會出現自動關機的現象。此現象乃是為了防止投影機內部過熱所做的保護設計。若發生這類情形，請切換到高海拔模式以解決自動關機的問題。然而，這並不表示本投影機可以在任何惡劣或極端的環境下使用。</p>
音訊設定	<ul style="list-style-type: none"> • 靜音 選取開啟將暫時關閉投影機內部喇叭或音訊輸出插孔所輸出的音量。若要還原音訊，請選取關閉。  透過遙控器即可存取此功能。 • 音量 調整投影機內部喇叭的音量或音訊輸出插孔所輸出的音量。  透過遙控器即可存取此功能。  如果啟動靜音功能時，調整音量將關閉靜音功能。 • 麥克風音量 調整麥克風輸入音量。
主選單設定	<ul style="list-style-type: none"> • 主選單顯示時間 設定在最後一次按下按鍵後，OSD 畫面停留的時間長度。 • 主選單位置 設定 OSD 功能表位置。
燈泡設定	<ul style="list-style-type: none"> • 燈泡模式 從下列模式選取投影機燈泡電源。 <ul style="list-style-type: none"> • 正常：燈泡亮度全亮。 • 省電：降低 30% 的系統噪音與燈泡耗電量。 <p>如果選取省電模式，其輸出光的強度會減弱，因此所投影出來的畫面會變得較暗。如需詳細資訊，請參閱「設定燈泡模式」。</p> • 重設燈泡計時 只有在安裝新燈泡時才啟用此功能。選取重設時，將顯示「重設成功」訊息，通知您燈泡使用時間已重設為「0」。 • 燈泡時間 選取將得知內建的計時器自動計算的燈泡使用時間（小時）。

<p>安全設定</p>	<p>為了安全考量並防止未經授權使用投影機，您可以為投影機設定密碼。知道正確密碼的人才能使用此投影機。如果您連續 5 次輸入錯誤的密碼，投影機將會在短時間內自動關閉。</p> <p> 啟用此功能之後，如果忘記密碼，將會造成您相當大的不便。請記下密碼並妥善保管，以供日後需要時參考。</p> <p>如果先前未設定密碼，會要求您設定新密碼。根據畫面顯示，四個方向鍵 (▲/▶/▼/◀) 分別代表四個數字 (1、2、3、4)。請使用方向鍵來設定六位數密碼。數字會在您輸入時顯示為 *****。</p> <ul style="list-style-type: none"> • 變更密碼 在變更密碼前，您會被要求先輸入正確的舊密碼。 • 開機鎖定 在變更設定前，您會被要求先輸入正確的舊密碼。 <p> 一旦密碼設定完成並啟用開機鎖定功能後，投影機每次開啟都要輸入密碼，否則無法使用。</p> <p> 如果忘記密碼，請重設密碼功能：</p> <ol style="list-style-type: none"> 1. 關閉投影機電源。 2. 拔除電源線。 3. 長按 MENU 和 ▶，直到電源線接上為止。 4. 現在密碼功能已重設，開機鎖定是關閉。您不需要輸入任何密碼即可開啟投影機。您也可以啟用開機鎖定功能，如同第一次設定密碼時一樣。
<p>隱藏式字幕設定</p>	<ul style="list-style-type: none"> • 隱藏式字幕設定 若選取的輸入訊號具有隱藏字幕*，則選取開啟可啟動此功能。 * 關於字幕 螢幕上會顯示隱藏字幕之電視節目和影片的對話、旁白及音效 (通常在電視清單中會標示為「CC」)。 • 字幕頻道 選取偏好的隱藏字幕模式。若要檢視字幕，請選擇 CC1、CC2、CC3 或 CC4 (CC1 會顯示您當地的主要語言字幕)。
<p>區域網路設定</p>	<ul style="list-style-type: none"> • 待機區域網路 可使投影機在待機模式下提供網路功能。如需網路功能的詳細資訊，請參閱「遙控投影機」。 • PJLink 憑證、變更 PJLink 密碼 如需詳細資訊，請參閱「使用 PJLink™ 密碼功能」。 • AMX 裝置搜尋 可使 AMX 控制器偵測到投影機。 • DHCP、投影機 IP 位址、子網路遮罩、DNS 伺服器、套用 如需詳細資訊，請參閱「設定區域網路設定」。
<p>重設所有設定值</p>	<p>將所有設定回復為原廠預設值。</p> <p> 下列設定會保持不變：語言 (Language)、投影機位置、高海拔模式、安全設定、區域網路設定。</p>

資訊功能表

子功能表	功能及說明
目前系統狀態	
來源	顯示目前訊號來源。
圖片模式	影像功能表下顯示目前的圖片模式。
色彩格式	顯示輸入系統格式。
解析度	顯示輸入來源訊號的原生解析度。
燈泡時間	顯示燈泡的使用時數。

 某些資訊只有在特定輸入來源時，才會提供。

OSD 功能表結構

OSD 功能表會因為選取的訊號類型而有所不同。

主功能表	子功能表	選項	
顯示	畫面顏色	關閉 / 淺黃色 / 粉紅色 / 淺綠色 / 藍色 / 黑板	
	縱橫比	自動 / 真實 /4:3/16:9/16:10	
	梯形修正		
	邊角修正		
	位置		
	相位		
	水平大小		
	數位變焦		
	3D	自動 /Frame Sequential/Frame Packing/ Top-Bottom/Side By Side/ 關閉	
	3D Sync	正常 / 反轉	
影像	圖片模式	簡報 / 標準 /sRGB/ 電影 / 使用者 1/ 使用者 2	
	亮度		
	對比		
	色彩		
	色調		
	銳利度		
	BrilliantColor™	開啟 / 關閉	
	色溫	冷 / 正常 / 熱	
	3D 色彩管理	選擇色彩	R/G/B/C/M/Y
		色調	
		飽和度	
亮度			
信號源	快速自動搜尋	開啟 / 關閉	
	簡報計時器	預設時間 顯示計時器 位置 計時方式 聲音提醒 開啟 / 關閉	
系統設定：基本	語言 (Language)	English / Français / Deutsch / Italiano / Español / Русский / 繁體中文 / 简体中文 / 日本語 / 한국어 / Svenska / Türkçe / Čeština / Português / Polski / Magyar / Nederlands / Dansk	
	投影機位置	正放前投 / 正放後投 / 倒吊前投 / 倒吊後投	
	自動開機	無效 / 5 分鐘 / 10 分鐘 / 15 分鐘 / 20 分鐘 / 25 分鐘 / 30 分鐘	
	12V 觸發	關閉 / 開啟	
	空白畫面計時	無效 / 5 分鐘 / 10 分鐘 / 15 分鐘 / 20 分鐘 / 25 分鐘 / 30 分鐘	
	面板按鍵鎖定	關閉 / 開啟	
	睡眠計時器	無效 / 30 分鐘 / 1 小時 / 2 小時 / 3 小時 / 4 小時 / 8 小時 / 12 小時	
	開機畫面	黑色 / 藍色 / JVC	

主功能表	子功能表	選項	
系統設定：進階	高海拔模式	開啟 / 關閉	
	音訊設定	靜音	關閉 / 開啟
		音量	
		麥克風音量	
	主選單設定	主選單顯示時間	5 秒 / 10 秒 / 15 秒 / 20 秒 / 25 秒 / 30 秒
		主選單位置	居中 / 左上角 / 右上角 / 右下角 / 左下角
	燈泡設定	燈泡模式	正常 / 省電
		重設燈泡計時	重設 / 取消
		燈泡時間	
	安全設定	變更密碼	
		開機鎖定	開啟 / 關閉
	隱藏式字幕設定	隱藏式字幕設定	開啟 / 關閉
		字幕頻道	CC1/CC2/CC3/CC4
	區域網路設定	待機區域網路	關閉 / 開啟
		PJLink 憑證	關閉 / 開啟
		變更 PJLink 密碼	
		AMX 裝置搜尋	關閉 / 開啟
		DHCP	開啟 / 關閉
		投影機 IP 位址	
		子網路遮罩	
預設閘道			
DNS 伺服器			
套用			
	重設所有設定值	重設 / 取消	
資訊	目前系統狀態	來源	
		圖片模式	
		色彩格式	
		解析度	
		燈泡時間	

遙控投影機

建立正確的區域網路訊號線連接和區域網路控制設定之後，當電腦和投影機連接到同一個區域網路時，您就可以在電腦上使用網頁瀏覽器或 PJLink™ 應用程式來操作投影機。此投影機支援 Crestron® 軟體及 PJLink™。

設定區域網路設定

若要存取 OSD 功能表，請參閱「[使用 OSD 功能表](#)」瞭解詳細資訊。

如果在 DHCP 環境：

1. 確認投影機和電腦都正確連接到同一個區域網路。
2. 進入系統設定：進階 > 區域網路設定，並按下 **ENTER**。
3. 區域網路設定頁面隨即顯示。
4. 按下 ▼ 選取 **DHCP**，並按下 ◀/▶ 選取開啟。
5. 按下 ▼ 選取套用，並按下 **ENTER**。
6. 等待約 15 至 20 秒後，重新進入區域網路設定頁面。
7. 接著會顯示投影機 IP 位址、子網路遮罩、預設閘道和 DNS 伺服器等設定。將投影機 IP 位址列中顯示的 IP 位址記下來。

如果投影機 IP 位址仍未出現，請連絡您的網路管理員。

如果區域網路訊號線未正確連接，投影機 IP 位址、子網路遮罩、預設閘道和 DNS 伺服器將會顯示 0.0.0.0。確認區域網路訊號線已正確連接，然後重新執行上述程序。

如果在非 DHCP 環境：

1. 確認投影機和電腦都正確連接到同一個區域網路。
2. 進入系統設定：進階 > 區域網路設定，並按下 **ENTER**。
3. 區域網路設定頁面隨即顯示。
4. 按下 ▼ 選取 **DHCP**，並按下 ◀/▶ 選取關閉。
5. 如需投影機 IP 位址、子網路遮罩、預設閘道和 DNS 伺服器等設定的詳細資訊，請連絡您的網路管理員。
6. 按下 ▼，選取您想要修改的項目，然後按下 **ENTER**。
7. 按下 ◀/▶ 移動游標，然後按下 ▲/▼ 輸入數值。
8. 若要儲存設定，請按下 **ENTER**。如果不想儲存設定，請按下 **MENU**。
9. 按下 ▼ 以反白套用，然後按下 **ENTER**。

如果區域網路訊號線未正確連接，投影機 IP 位址、子網路遮罩、預設閘道和 DNS 伺服器將會顯示 0.0.0.0。確認區域網路訊號線已正確連接，然後重新執行上述程序。

使用網頁瀏覽器控制投影機 (e-Control™)

當您記下投影機正確的 IP 位址，而投影機也已啟動或在待機狀態中，您就可以使用位在同一區域網路中的任何電腦來控制投影機。

使用此功能時，電腦必須安裝 Adobe Flash Player。請從 Adobe Systems Incorporated 網站下載最新版的 Adobe Flash Player。

☞ 建議的作業系統：WinXP、Win7、Win8.1、Mac OS X v10.4/v10.5/v10.6/v10.7。

1. 在瀏覽器的網址列中輸入投影機的位址，然後按下 Enter。(例如：<http://192.168.0.146>)



☞ 建議的網頁瀏覽器：IE11、Chrome 44.0 (含) 以下版本。

2. 接著會顯示遠端網路操作頁面。此頁面可讓您操作投影機，彷彿您正在使用遙控器或投影機的控制面板一般。

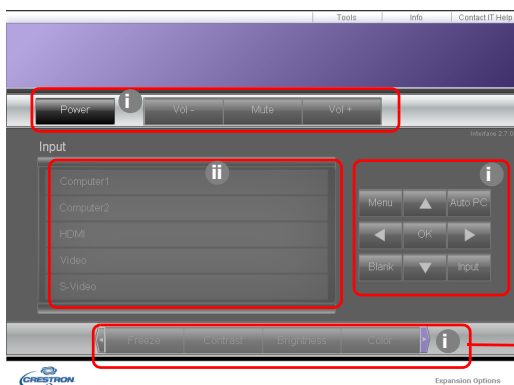

- i. 這些按鈕的功能與 OSD 功能表或遙控器上的按鈕相同。
 - ii. 若要切換輸入來源，按一下您所需要的來源。
3. **Tools (工具)** 頁面可讓您管理投影機、設定區域網路控制設定，以及為此投影機的遠端網路操作存取加密。

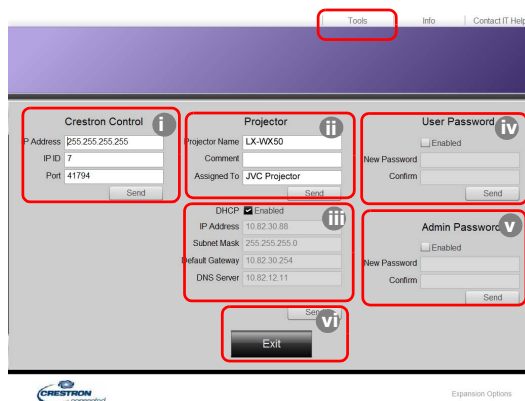

- i. 使用 Crestron Control 系統時，請參閱 Crestron Control 系統的使用手冊以取得安裝資訊。
- ii. 您可以為投影機命名、追蹤其位置及投影機的負責人。此欄有長度限制。
- iii. 您可以調整區域網路設定。

- iv. 設定後，此投影機上的遠端網路操作頁面的存取便會受到密碼保護。若要啟用此功能，請勾選「Enable」（啟用）前方的方塊，並在 **New Password**（新增密碼）欄中輸入您要的密碼，然後在 **Confirm**（確認）欄中重新輸入一次新密碼，以確認新的密碼。若要停用密碼保護，請取消勾選此方塊。
- v. 設定之後，**Tools**（工具）頁面的存取便會受到密碼保護。請參閱步驟 iv，瞭解如何使用密碼功能。
- vi. 按下 **Exit**（離開）可返回遠端網路操作頁面。

進行調整之後，按下 **Send**（傳送）按鈕，資料就會儲存到投影機。

設定密碼之後，**Tools**（工具）按鈕旁就會出現 **Log Out**（登出）按鈕。

請將您要輸入的密碼事先寫下來，或是輸入後馬上記下來，以供未來需要時使用。

如果您沒有記下密碼，而且完全不記得密碼，您可以按照下列步驟重設密碼。

- 開啟網頁瀏覽器的 **e-Control™** 登入畫面。
- 長按投影機上的 **MENU** 及 ► 3 秒鐘。
- 此時密碼隨即重設。

此軟體目前提供英文版。

啟動 **DHCP** 時，可能會停止網頁連線。在此情況下，請檢查投影機新的 IP 位址，然後輸入新位址並重新連接。

4. Info（資訊）頁面會顯示本投影機的資訊及狀態。

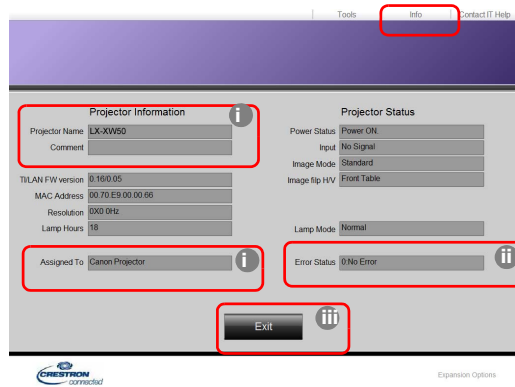

- i. 您在 **Tools**（工具）頁面中輸入的資訊會顯示在此，這些欄位在您第一次使用 **e-Control™** 時顯示為空白。
- ii. 當投影機出現異常狀況時，便會顯示下列資訊。

錯誤狀態	說明
0: No Error（0：無錯誤）	投影機處於正常狀況，或除了下列所述以外的任何異常狀況。
3: Lamp fail（3：燈泡故障）	燈泡無法亮起，或在操作期間熄滅。
3: Over Temp（3：過熱）	投影機溫度過高，或無法偵測溫度。
3: Fan Lock（3：風扇鎖）	無法設定或偵測風扇旋轉速度。
3: Over Lamp Usage Time（3：超過燈泡使用時間）	已經出現警告訊息，但燈泡仍在使用中。

- iii. 按下 **Exit**（離開）可返回遠端網路操作頁面。

5. 按下「Contact IT Help」(連絡 IT 協助) 按鈕後，HELP DESK (技術支援) 視窗將會出現在右上角。接著您就可以將訊息傳送到連接到同一個區域網路的 RoomView™ 軟體。



如需詳細資訊，請造訪 <http://www.crestron.com> 及 www.crestron.com/getroomview。

使用 PJLink™ 控制投影機

本投影機支援投影機控制的標準通訊協定 PJLink™，您可以對於不同機型和製造商的投影機使用同樣的應用程式來控制和監控投影機的操作。

關於 PJLink™

- 若要使用 PJLink™ 功能，需要 PJLink™ 應用程式軟體。
- 關於 PJLink™ 的規格，請造訪 Japan Business Machine and Information System Industries Association (JBMA) 的網站。(http://pjlink.jbma.or.jp/english)
- 本投影機完全符合 JBMA PJLink™ 第 1 類規格的規範。它支援 PJLink™ 第 1 類所定義的所有命令，而且該規範通過 PJLink™ 標準規格 1.4 版的認證。

使用 PJLink™ 密碼功能

若要避免透過 PJLink™ 應用程式對投影機進行未經授權的連線，投影機擁有設定密碼安全性的選項。

若要存取 OSD 功能表，請參閱「[使用 OSD 功能表](#)」瞭解詳細資訊。

1. 進入系統設定：進階 > 區域網路設定，並按下 **ENTER**。
2. 區域網路設定頁面隨即顯示。
3. 按下 ▼ 選取 **PJLink 憑證**，並按下 ◀/▶ 選取**開啟**。預設密碼為「admin」。
4. 按下 ▼ 選取**變更密碼**，並按下 **ENTER**。
5. 輸入目前的密碼。按下 ◀/▶ 選取數字，並按下 ▲/▼ 選取 0-9、A-Z、a-z 或符號。按下 **ENTER** 確認。

如果忘記密碼，請使用密碼「projectorcontroller」。

PJLink™ 支援的命令

命令	說明	備註 (參數)
POWR	電源控制	0 = 電源關閉 1 = 電源開啟
POWR?	查詢電源狀態	0 = 待機 1 = 電源開啟 2 = 冷卻 3 = 暖機
INPT	輸入切換	11 = COMPUTER1 12 = COMPUTER2
INPT?	查詢輸入切換	21 = VIDEO 22 = S-VIDEO 31 = HDMI1 32 = HDMI2 33 = HDBaseT

AVMT	靜音控制	10 = BLANK 停用 11 = BLANK 啟用
AVMT?	查詢靜音狀態	20 = 音訊靜音停用 21 = 音訊靜音啟用 30 = BLANK 及音訊靜音停用 31 = BLANK 及音訊靜音啟用
ERST?	查詢錯誤狀態	第 1 個位元組：風扇錯誤、0 或 2 第 2 個位元組：燈泡錯誤、0 或 2 第 3 個位元組：溫度錯誤、0 或 2 第 4 個位元組：始終為 0 第 5 個位元組：始終為 0 第 6 個位元組：其它錯誤、0 或 2 * 0 或 2 的意義如下： 0 = 未偵測到錯誤、2 = 錯誤
LAMP?	查詢燈泡狀態	第 1 個值（1 至 4 位數）：累計燈泡操作時間 （此項目顯示按照省電燈泡模式計算的燈泡操作時間（小時）。） 第 2 個值：0 = 燈泡熄滅、1 = 燈泡亮起
INST?	查詢可用輸入	將傳回下列數值。 「11 12 21 22 31」
NAME?	查詢投影機名稱	此命令以 Tools（工具）頁面中指定的投影機名稱回應。
INF1?	查詢製造商名稱	傳回「JVC」。
INF2?	查詢機型名稱	傳回「LX-WX50」。
INFO?	查詢其它資訊	傳回 DMD 解析度。
CLSS?	查詢類別資訊	傳回「1」。

維護資訊

維護投影機

清潔鏡頭

發現表面有灰塵或髒污時，立刻清潔鏡頭。

清潔投影機的任何零件前，請使用適當的關機程序關閉投影機（請參閱「[關閉投影機](#)」），並拔除電源線，然後讓它完全冷卻。

- 使用罐裝的壓縮空氣清除灰塵。
- 如有塵土或髒污，使用鏡片專用清潔紙或沾有清潔劑的布來輕拭鏡片。
- 請勿使用研磨墊、鹼性 / 酸性清潔劑、擦洗粉或是酒精、苯、溶劑或殺蟲劑等揮發性溶劑。使用此類物質或與橡膠或乙烯基物質長時間接觸可能會對投影機表面和機身材質造成傷害。

 請勿以手指接觸鏡頭，或以粗糙的物質打磨鏡頭。即使是紙巾也會損害鏡頭表層。您只能使用適合的相機鏡頭刷、布和清潔劑。請勿在投影機電源仍然開啟，或使用後仍然很燙時清潔鏡頭。

清潔投影機外殼

清潔投影機的任何零件前，請使用適當的關機程序關閉投影機（請參閱「[關閉投影機](#)」），並拔除電源線，然後讓它完全冷卻。

- 如果要清潔髒污，請使用非棉質的乾軟布，輕拭外殼。
- 要清除嚴重髒污及斑點，請將軟布沾水或中性清潔劑，再擦拭外殼。

 請勿使用蠟、酒精、苯、溶劑或其它化學清潔劑。上述物質會損傷外殼。

收存投影機

若要長時間收存投影機：

- 確定收存場所的溫度與溼度是在投影機建議的範圍之內。請參閱「[規格](#)」或聯絡您的經銷商來得知其範圍。
- 收回調整腳座。
- 取出遙控器的電池。
- 將投影機放在原本的包裝或同材質的包裝材料裡。

運送投影機

建議將投影機放在原本的包裝或同材質的包裝材料裡。

燈泡資訊

瞭解燈泡使用時間

當使用投影機時，其燈泡使用時間（小時）會使用內建的計時器自動地計算。

總（相等）燈泡使用時間 = （正常模式下的小時數） + 4/5 x （省電模式下的小時數）

取得燈泡使用時間資訊：

1. 按下 **MENU**。
2. 使用方向鍵（◀/▶/▲/▼）前往資訊或系統設定：進階 > 燈泡設定 > 燈泡時間。
3. 燈泡時間資訊隨即顯示。
4. 按下 **MENU** 離開。

延長燈泡使用壽命

投影燈泡為消耗品。若要盡量延長燈泡使用壽命，您可以透過 OSD 功能表進行下列設定。

若要存取 OSD 功能表，請參閱「[使用 OSD 功能表](#)」瞭解詳細資訊。

設定燈泡模式

將投影機設定為省電模式時會延長燈泡使用壽命。

1. 前往系統設定：進階 > 燈泡設定 > 燈泡模式。
2. 按下 ◀/▶ 切換到所需的模式，然後按下 **ENTER**。
3. 完成時，按下 **MENU** 儲存變更並離開。

設定自動關機

此功能可以讓投影機沒有偵測到任何輸入訊號時，經過設定的時間後自動關機。

1. 進入系統設定：基本 > 自動關機。
2. 按下 ◀/▶ 選取時間長度。如果預設的時間長度不符合您的個人需求，請選取**無效**，投影機將不會在經過特定時間後自動關機。
3. 完成時，按下 **MENU** 儲存變更並離開。

更換燈泡的時機

當 LAMP (燈泡指示燈) 亮紅燈，或出現建議更換燈泡的訊息時，請更換新的燈泡，或洽詢經銷商。老舊燈泡可能會導致投影機故障，在部分情況下甚至會發生燈泡爆炸的情形。

如果燈泡過熱，LAMP (燈泡指示燈) 和 TEMP (溫度警示燈) 會亮起。請關閉電源，讓投影機冷卻 45 分鐘。如果重開電源時，LAMP (燈泡指示燈) 或 TEMP (溫度警示燈) 仍然亮起，請與經銷商連絡。如需詳細資訊，請參閱「指示燈」。

下列燈泡警告訊息可提醒您更換燈泡。

 下列圖解僅供參考，與實際的設計可能不盡相同。

狀態	訊息
<p>燈泡已運作 1500 小時。安裝新的燈泡以獲得最佳效能。如果投影機在省電模式下正常運作 (請參閱「瞭解燈泡使用時間」)，您可繼續使用投影機，直到 1950 小時的燈泡警告出現為止。</p>	<p>注意</p> <p>請訂購更換燈泡 燈泡使用時間大於 1500 小時</p> <p>確定</p>
<p>燈泡已運作 1950 小時。應該換上新燈泡，以免投影機耗盡燈泡使用時間，造成不便。</p>	<p>注意</p> <p>請儘快更換燈泡 燈泡使用時間大於 1950 小時</p> <p>確定</p>
<p>燈泡已運作 2000 小時。</p> <p>強烈建議您在這個時候更換燈泡。</p> <p> 燈泡為消耗品。燈泡亮度會隨著使用而降低。這是正常的狀況。在您發覺亮度明顯降低時，就可以更換燈泡。如果以前未更換過燈泡，則在使用 2000 小時後必須更換。</p>	<p>注意</p> <p>請立即更換燈泡 燈泡使用時間大於 2000 小時</p> <p>確定</p>
<p>請務必更換燈泡，投影機才能正常運作。</p>	<p>警告</p> <p>超過燈泡使用時間 請更換燈泡 (請參閱使用手冊) 然後重新設定燈泡計時器</p> <p>確定</p>

更換燈泡

- ⚠ 為避免觸電的危險，請務必先關閉投影機電源，並拔下電源線，再更換燈泡。
- 為降低嚴重燙傷的危險，請讓投影機冷卻至少 45 分鐘，再更換燈泡。
- 為降低手指受傷與損壞內部組件的風險，請小心取下尖銳的燈泡玻璃碎片。
- 為減少手指受傷的危險與 / 或觸摸鏡頭對影像品質造成的影響，在拆下燈泡時，請勿觸摸空的燈座。
- 燈泡內含水銀。請依照當地的危險廢棄物丟棄法規，以正確方式棄置燈泡。
- 為確保投影機最佳效能，要更換燈泡時建議您購買合格的投影機燈泡。
- 確保在處理破損燈泡時有良好通風。建議您使用口罩、安全護目鏡、護目鏡或面罩，並穿戴防護衣物（如手套）。

1. 關閉電源，將插頭自電源插座拔除。若燈泡過熱，請靜待約 45 分鐘讓燈泡冷卻，以避免燙傷。

2. 將投影機頂部固定燈泡護蓋的螺絲轉鬆，直到燈泡護蓋鬆開。

3. 推開燈泡護蓋。

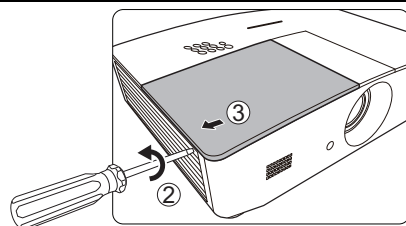

4. 從投影機取下燈泡護蓋。

5. 確認燈泡保護膜的位置，以便稍後將新的燈泡保護膜貼在同一處，然後移除並丟棄舊的燈泡保護膜。

- ⚠ 請勿在尚未蓋好燈泡護蓋的情況下開啟電源。
- 請勿將手指伸入燈泡與投影機之間，因為投影機內部的銳利邊緣可能會造成人身傷害。

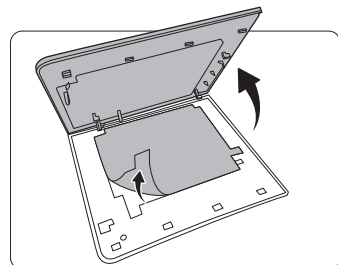

6. 鬆開燈泡固定螺絲。

7. 拉起把手使其成為直立狀態。

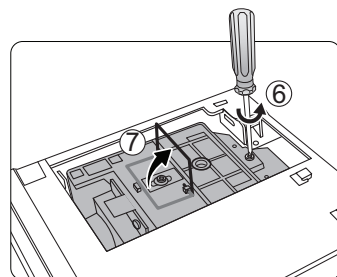

8. 利用把手將燈泡緩緩拉出投影機。

- ⚠ 太快拉出燈泡可能會造成燈泡破裂，而使碎片掉進投影機內。
- 請勿將燈泡放在可能被水濺到、被兒童接觸到，或易燃物附近的地方。
- 拆下燈泡後，請勿將手伸入投影機內。若您碰觸到內部的光學元件，可能會造成投影影像色彩不均或失真。

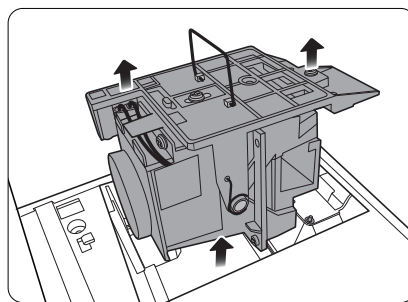

9. 如圖所示放入新燈泡。

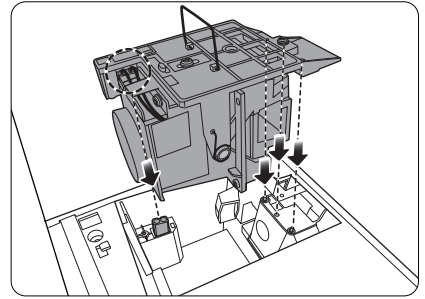

10. 鎖緊燈泡固定螺絲。

11. 確定把手已經完全平放並卡入定位。



- 如果未鎖緊螺絲，燈泡可能會接觸不良，進而導致機器故障。
- 請勿將螺絲鎖得過緊。

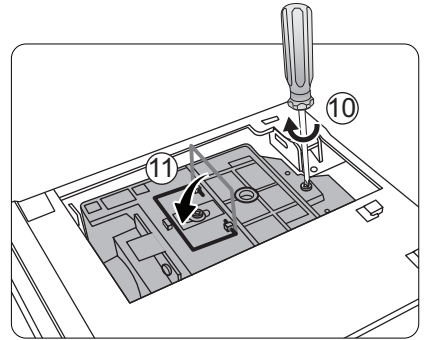

12. 更換燈泡保護膜。

13. 將燈泡護蓋裝回投影機。

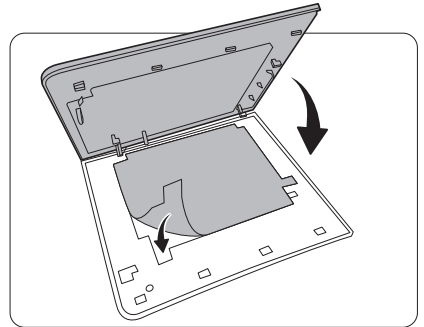

14. 將燈泡護蓋的螺絲鎖緊。



- 如果未鎖緊螺絲，燈泡可能會接觸不良，進而導致機器故障。
- 請勿將螺絲鎖得過緊。

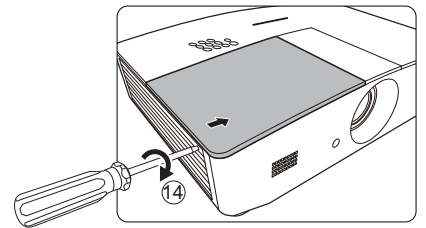

15. 連接電源並重新啟動投影機。

16. 出現開機畫面後，透過 OSD 功能表重設燈泡計時器。



如果燈泡不是新的或未更換，請勿重設時間，否則可能會導致機器損壞。

會顯示「重設成功」訊息，告知您燈泡使用時間已重設為「0」。

指示燈

共有 3 種指示燈，可顯示出投影機的狀態。檢查以下關於指示燈的資訊。如果有任何不正常的狀態，請關閉投影機並聯絡您的經銷商。

燈光			狀態與說明
POWER	TEMP	LAMP	
			
電源事件			
橘色	關閉	關閉	待機模式
綠色 閃爍	關閉	關閉	啟動電源
綠色	關閉	關閉	正常操作
橘色 閃爍	關閉	關閉	正常關機冷卻
紅色 閃爍	關閉	關閉	正在下載
綠色	關閉	紅色	CW 啟動失敗
紅色	關閉	關閉	縮放重設失敗
綠色	關閉	關閉	暖機開啟
綠色	綠色	綠色	暖機關閉
燈泡事件			
關閉	關閉	紅色	正常操作下發生燈泡錯誤
關閉	關閉	紅色 閃爍	燈泡未亮起
溫度事件			
紅色	紅色	關閉	風扇 1 錯誤 (實際風扇速度已超出所需速度的 $\pm 25\%$)
紅色	紅色 閃爍	關閉	風扇 2 錯誤 (實際風扇速度已超出所需速度的 $\pm 25\%$)
紅色	綠色	關閉	風扇 3 錯誤 (實際風扇速度已超出所需速度的 $\pm 25\%$)
紅色	綠色 閃爍	關閉	風扇 4 錯誤 (實際風扇速度已超出所需速度的 $\pm 25\%$)
紅色 閃爍	紅色	關閉	風扇 5 錯誤 (實際風扇速度已超出所需速度的 $\pm 25\%$)
紅色 閃爍	紅色 閃爍	關閉	風扇 6 錯誤 (實際風扇速度已超出所需速度的 $\pm 25\%$)
綠色	紅色	關閉	溫度 1 錯誤 (超過限制溫度)

疑難排解

問題	原因	解決方式
無法開啟投影機電源	電源線沒有接上電源。	將電源線一端插入投影機後方的交流電源插孔，再將另一端插入電源插座。如果電源插座設有開關，請確認此開關已開啟。
	冷卻期間，請重新嘗試開啟投影機電源。	等候冷卻程序完成。
	燈泡護蓋沒有穩固地固定。	正確地固定燈泡護蓋。
沒有影像。	視訊來源並未開啟或連接不正確。	開啟視訊來源，並檢查訊號線是否正確連接。
	投影機並未正確連接到輸入訊號的裝置。	檢查接頭。
	未正確選擇輸入來源。	使用投影機或遙控器上的 SOURCE 鍵，選取正確的來源。
影像不穩定。	訊號線未穩固連接到投影機或訊號來源。	將訊號線正確地連接至適用的視訊端子。
影像模糊。	投影鏡頭沒有正確對焦。	使用對焦圈調整鏡頭的對焦。
	投影機與螢幕沒有正確對齊。	調整投影角度與方向，以及在必要時調整投影機高度。
	鏡頭護蓋沒有打開。（如果有）	取下鏡頭護蓋。（如果有）
遙控器無法正常運作。	電池沒電。	將兩枚電池都換新。
	遙控器和投影機之間有障礙物。	移除障礙物。
	您與投影機距離太遠。	遙控器與投影機之間的距離在 8 公尺 (26.2 英尺) 內。
未正確顯示 3D 內容。	3D 眼鏡的電池沒電。	為 3D 眼鏡充電。
	未正確設定 3D 功能表中的設定。	在 3D 功能表中進行正確的設定。
	您的光碟不是使用 3D 格式的藍光光碟。	使用 3D 藍光光碟再試一次。
	未正確選擇輸入來源。	使用投影機或遙控器上的 SOURCE 鍵，選取正確的來源。

規格

投影機規格

 所有規格如有變更，恕不另行通知。

光學

解析度

1280 (H) x 800 (V)

顯示系統

單晶片 DLP™ 系統

鏡頭

F = 2.45 至 3.07、f = 15.75 至 25.1 公釐

燈泡

370 W 燈泡

電力

電源

AC 100–240 V、6 A、50–60 Hz (自動)

耗電量

594 W (最大)、< 0.5 W (待機)、
< 3 W (網路待機)

輸出端子

喇叭

(立體聲) 10 W x 2

音訊訊號輸出

PC 音訊插孔 x 1

12 V DC (最大 0.5 A) x 1

控制

RS-232 序列控制

9 針 x 1

紅外線接收器 x 2

區域網路控制

RJ45 x 1

輸入端子

電腦輸入

RGB 輸入

D-Sub 15 針 (母端) x 1

視訊訊號輸入

S-VIDEO

Mini DIN 4 針連接埠 x 1

VIDEO

RCA 插孔 x 1

SD/HDTV 訊號輸入

類比 - 色差 RCA 插孔 x 3
(透過 RGB 輸入)

數位 - HDMI x 2

音訊訊號輸入

音訊輸入

RCA 音訊插孔 (L/R) x 2

PC 音訊插孔 x 1

USB 連接埠 (Type-A x 1、Mini-B x 1)

環境需求

操作溫度

0°C–40°C、海平面

操作相對濕度

10%–90% (無冷凝狀態)

操作海拔

0–1499 公尺、0°C–35°C

1500–3000 公尺、0°C–30°C

(開啟高海拔模式)

機械

重量

4.9 公斤

尺寸

414.8 公釐 x 275.9 公釐 x 116 公釐 (寬 x 深 x 高)

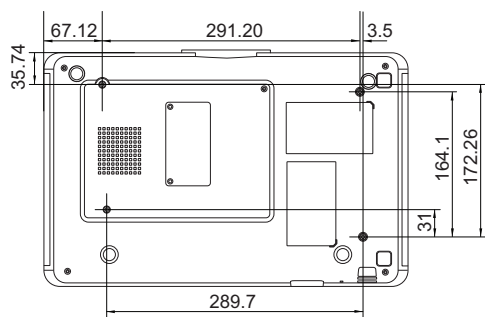
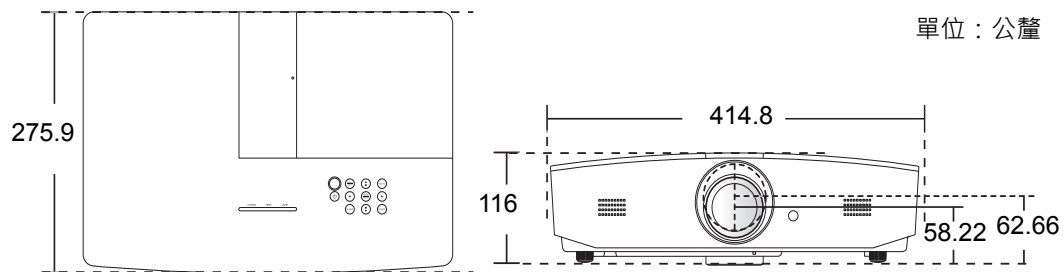

天花板安裝螺絲：M5

(最大長度 = 25 公釐；最小長度 = 20 公釐)

時序表

支援 PC 輸入時序

格式	解析度	更新頻率 (Hz)	水平頻率 (KHz)	像素頻率 (MHz)
720 x 400	720 x 400_70	70.087	31.469	28.3221
640 x 480	VGA_60*	59.940	31.469	25.175
	VGA_72	72.809	37.861	31.500
	VGA_75	75.000	37.500	31.500
	VGA_85	85.008	43.269	36.000
800 x 600	SVGA_60*	60.317	37.879	40.000
	SVGA_72	72.188	48.077	50.000
	SVGA_75	75.000	46.875	49.500
	SVGA_85	85.061	53.674	56.250
	SVGA_120** (減少空白畫面)	119.854	77.425	83.000
1024 x 768	XGA_60*	60.004	48.363	65.000
	XGA_70	70.069	56.476	75.000
	XGA_75	75.029	60.023	78.750
	XGA_85	84.997	68.667	94.500
	XGA_120** (減少空白畫面)	119.989	97.551	115.500
1152 x 864	1152 x 864_75	75.00	67.500	108.000
1280 x 720	1280 x 720_60*	60	45.000	74.250
1280 x 768	1280 x 768_60*	59.870	47.776	79.5
1280 x 800	WXGA_60*	59.810	49.702	83.500
	WXGA_75	74.934	62.795	106.500
	WXGA_85	84.880	71.554	122.500
	WXGA_120** (減少空白畫面)	119.909	101.563	146.25
1280 x 1024	SXGA_60***	60.020	63.981	108.000
	SXGA_75	75.025	79.976	135.000
	SXGA_85	85.024	91.146	157.500
1280 x 960	1280 x 960_60***	60.000	60.000	108
	1280 x 960_85	85.002	85.938	148.500

1360 x 768	1360 x 768_60***	60.015	47.712	85.500
1440 x 900	WXGA+_60***	59.887	55.935	106.500
1400 x 1050	SXGA+_60***	59.978	65.317	121.750
1600 x 1200	UXGA***	60.000	75.000	162.000
1680 x 1050	1680 x 1050_60***	59.954	65.290	146.250
640 x 480@67Hz	MAC13	66.667	35.000	30.240
832 x 624@75Hz	MAC16	74.546	49.722	57.280
1024 x 768@75Hz	MAC19	74.93	60.241	80.000
1152 x 870@75Hz	MAC21	75.06	68.68	100.00
1920 x 1080@60Hz	1920 x 1080_60 (減少空白畫面)	60	67.5	148.5
1920 x 1200@60Hz	1920 x 1200_60 (減少空白畫面)	59.95	74.038	154

 * 支援採用 **Frame Sequential**、**Top-Bottom** 或 **Side By Side** 格式的 **3D** 訊號時序。

** 支援採用 **Frame Sequential** 格式的 **3D** 訊號時序。

*** 支援採用 **Top-Bottom** 或 **Side By Side** 格式的 **3D** 訊號時序。

 以上顯示的時序可能會因 **EDID** 檔案與 **VGA** 顯示卡限制而無法受到支援。您可能無法選擇某些時序。

支援 HDMI (HDCP) 輸入時序

格式	解析度	垂直頻率 (Hz)	水平頻率 (KHz)	像素頻率 (MHz)
640 x 480	VGA_60*	59.940	31.469	25.175
	VGA_72	72.809	37.861	31.500
	VGA_75	75.000	37.500	31.500
	VGA_85	85.008	43.269	36.000
720 x 400	720 x 400_70	70.087	31.469	28.3221
800 x 600	SVGA_60*	60.317	37.879	40.000
	SVGA_72	72.188	48.077	50.000
	SVGA_75	75.000	46.875	49.500
	SVGA_85	85.061	53.674	56.250
	SVGA_120** (減少空白畫面)	119.854	77.425	83.000
1024 x 768	XGA_60*	60.004	48.363	65.000
	XGA_70	70.069	56.476	75.000
	XGA_75	75.029	60.023	78.750
	XGA_85	84.997	68.667	94.500
	XGA_120** (減少空白畫面)	119.989	97.551	115.500
1152 x 864	1152 x 864_75	75.00	67.500	108.000
1280 x 720	1280 x 720_60*	60	45.000	74.250
1280 x 768	1280 x 768_60*	59.870	47.776	79.5
1280 x 800	WXGA_60*	59.810	49.702	83.500
	WXGA_75	74.934	62.795	106.500
	WXGA_85	84.880	71.554	122.500
	WXGA_120** (減少空白畫面)	119.909	101.563	146.25
1280 x 1024	SXGA_60***	60.020	63.981	108.000
	SXGA_75	75.025	79.976	135.000
	SXGA_85	85.024	91.146	157.500
1280 x 960	1280 x 960_60***	60.000	60.000	108
	1280 x 960_85	85.002	85.938	148.500
1360 x 768	1360 x 768_60***	60.015	47.712	85.500
1440 x 900	WXGA+_60***	59.887	55.935	106.500

1400 x 1050	SXGA+_60***	59.978	65.317	121.750
1600 x 1200	UXGA****	60.000	75.000	162.000
1680 x 1050	1680 x 1050_60***	59.954	65.290	146.250
640 x 480@67Hz	MAC13	66.667	35.000	30.240
832 x 624@75Hz	MAC16	74.546	49.722	57.280
1024 x 768@75Hz	MAC19	75.020	60.241	80.000
1152 x 870@75Hz	MAC21	75.06	68.68	100.00
1920 x 1080@60Hz	1920 x 1080_60 (減少空白畫面)	60	67.5	148.5
1920 x 1200@60Hz	1920 x 1200_60 (減少空白畫面)	59.95	74.038	154

 * 支援採用 Frame Sequential、Top-Bottom 或 Side By Side 格式的 3D 訊號時序。

** 支援採用 Frame Sequential 格式的 3D 訊號時序。

*** 支援採用 Top-Bottom 或 Side By Side 格式的 3D 訊號時序。

**** 支援採用 Top-Bottom 格式的 3D 訊號時序。

 以上顯示的時序可能會因 EDID 檔案與 VGA 顯示卡限制而無法受到支援。您可能無法選擇某些時序。

時序	解析度	垂直頻率 (Hz)	水平頻率 (KHz)	像素頻率 (MHz)
480i*	720 x 480	59.94	15.73	27
480p	720 x 480	59.94	31.47	27
576i	720 x 576	50	15.63	27
576p	720 x 576	50	31.25	27
720/50p**	1280 x 720	50	37.5	74.25
720/60p**	1280 x 720	60	45.00	74.25
1080/24P**	1920 x 1080	24	27	74.25
1080/25P	1920 x 1080	25	28.13	74.25
1080/30P	1920 x 1080	30	33.75	74.25
1080/50i***	1920 x 1080	50	28.13	74.25
1080/60i***	1920 x 1080	60	33.75	74.25
1080/50P	1920 x 1080	50	56.25	148.5
1080/60P	1920 x 1080	60	67.5	148.5

 * 支援採用 Frame Sequential 格式的 3D 訊號時序。

** 支援採用 Frame Sequential 或 Top-Bottom 格式的 3D 訊號時序。

*** 支援採用 Side By Side 格式的 3D 訊號時序。

支援色差 -YPbPr 輸入時序

格式	解析度	垂直頻率 (Hz)	水平頻率 (KHz)	像素頻率 (MHz)
480i	720 x 480	59.94	15.73	13.5
480p	720 x 480	59.94	31.47	27
576i	720 x 576	50	15.63	13.5
576p	720 x 576	50	31.25	27
720/50p	1280 x 720	50	37.5	74.25
720/60p	1280 x 720	60	45.00	74.25
1080/50i	1920 x 1080	50	28.13	74.25
1080/60i	1920 x 1080	60	33.75	74.25
1080/24P	1920 x 1080	24	27	74.25
1080/25P	1920 x 1080	25	28.13	74.25
1080/30P	1920 x 1080	30	33.75	74.25
1080/50P	1920 x 1080	50	56.25	148.5
1080/60P	1920 x 1080	60	67.5	148.5

支援 S-Video/Video 輸入時序

格式	垂直頻率 (Hz)	水平頻率 (KHz)	像素頻率 (MHz)
NTSC	60	15.73	3.58
PAL	50	15.63	4.43
SECAM	50	15.63	4.25/4.41
PAL-M	60	15.73	3.58
PAL-N	50	15.63	3.58
PAL-60	60	15.73	4.43
NTSC4.43	60	15.73	4.43

保固和版權資訊

保固

JVC 保證本產品在正常使用與存放狀態下不會有材料與成品上的瑕疵。

如要提出保固請求，您必須提供購買日期的證明。如果本產品在保固期內發現有瑕疵，JVC 唯一的義務，也是您唯一可獲得的補償是，更換任何有瑕疵的零件（包含人工）。要取得保固服務，請在發現任何瑕疵時，立即與您原購買本產品的經銷商聯繫。

重要聲明：當顧客未依照 JVC 載明的指示操作產品時，上述保固隨即失效。特別重申環境溼度和海拔高度必須符合使用手冊所列的環境需求，此外避免在充滿灰塵的環境中使用本投影機。本保固賦予您特定的法律權利，而視國家而異，您也可能擁有其它權利。

版權

版權所有 © 2015。保留一切權利。未獲 JVC 書面同意之前，不得將本出版品的任何部份以電子、機械、電磁、光學、化學、人工或其它任何方式重製、傳送、改寫、儲存於檢索系統，或翻譯成任何語言或電腦語言。

所有商標和註冊商標，皆為其個別所有人之財產。

免責聲明

對於本文之任何明示或暗示內容，JVC 不做任何聲明或保證，亦明確拒絕提供任何保證、可交易性、或針對任何特定目的之適用性。此外，JVC 保留隨時修改或變更手冊內容之權利，且無須通知任何人士。