

JVC

KW-V230BT KW-V235DBT KW-V330BT

MONITOR COM RECEPTOR DVD MANUAL DE INSTRUÇÕES

JVCKENWOOD Corporation

Este manual de instruções é utilizado para descrever os modelos abaixo indicados. A disponibilidade e os recursos (funções) dos modelos pode diferir dependendo do país e área de vendas.

- Região 2 (Área de Código Regional 2 de DVD)
- Região 5 (Área de Código Regional 5 de DVD)



ÍNDICE

ANTES DE UTILIZAR	2	OUTROS COMPONENTES EXTERNOS	36
Como reiniciar o aparelho.....	3	Utilização da câmara de marcha-atrás	36
DEFINIÇÕES INICIAIS	4	Utilização de leitores de áudio/vídeo externos—	
Configuração inicial	4	AV-IN	38
Definições do relógio.....	4	BLUETOOTH	39
FUNDAMENTOS	5	DEFINIÇÕES	48
Nomes e funções dos componentes.....	5	Definições para utilizar aplicações de iPod touch/ iPhone/Android	48
Operações comuns.....	6	Ajuste do som.....	49
Operações nos ecrãs comuns.....	8	Ajuste para reprodução de vídeo.....	52
Selecionar a fonte para reprodução	10	Alteração do desenho do visor	53
Utilização do menu de atalho pendente.....	11	Personalização do ecrã inicial	55
DISCOS	12	Personalização das definições do sistema	56
USB	16	Definição dos itens de menu	57
Android	18	TELECOMANDO	61
iPod/iPhone	20	CONEXÃO/INSTALAÇÃO	63
APPS	24	REFERÊNCIAS	68
Spotify	25	Manutenção	68
SINTONIZADOR	27	Mais informações	68
RÁDIO DIGITAL (DAB)	32	Lista de mensagens de erro	72
		Localização e solução de problemas.....	72
		Especificações.....	75

Como utilizar este manual:

- As explicações empregam principalmente as ilustrações do KW-V230BT Região 2. As visualizações e painéis mostrados neste manual são exemplos utilizados para proporcionar explicações mais claras das operações. Por esta razão, eles podem ser diferentes das visualizações e painéis reais.
- Este manual explica principalmente as operações utilizando os botões no painel do monitor e painel táctil. Para as operações com o telecomando comprado separadamente (disponível somente para KW-V230BT Região 2/KW-V235DBT/KW-V330BT), consulte a página 61.
- < > indica os ecrãs/menus/operações/definições variáveis que aparecem no painel táctil.
- [] indica os botões no painel táctil.
- **Idioma das indicações:** As indicações em inglês são utilizadas para o propósito de explicação. Pode seleccionar o idioma de indicação desde o menu <Settings>. (Página 60)
- Pode encontrar informações atualizadas (o manual de instruções mais recente, atualizações do sistema, novas funções, etc.) no website <<http://www.jvc.net/cs/car/>>.

ANTES DE UTILIZAR

IMPORTANTE

Para garantir a utilização correta, leia atentamente este manual antes de utilizar o produto. É especialmente importante que leia e observe os AVISOS e PRECAUÇÕES neste manual. Guarde este manual em um lugar seguro e acessível para futuras consultas.

⚠ AVISOS: (Para evitar acidentes e não provocar avarias)

- NÃO instale nenhum aparelho nem ligue nenhum cabo num local onde:
 - Possa obstruir movimentos com o volante e com as mudanças.
 - Possa obstruir o funcionamento de dispositivos de segurança, como por exemplo, "airbags".
 - Possa obstruir o seu campo de visão.
- NÃO opere o aparelho, durante a condução. Se necessitar de operar o aparelho durante a condução, mantenha o olhar panorâmico e a mesma atenção.
- O condutor não deve olhar para o mostrador, quando está a conduzir.

Marcação de produtos que utilizam laser

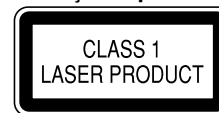

O autocolante é fixado ao chassis/caixa e diz que o componente emprega feixes laser que foram classificados como Classe 1. Isso significa que o aparelho utiliza feixes laser que são de uma classe mais fraca. Não há perigo de radiação perigosa fora no aparelho.

ANTES DE UTILIZAR

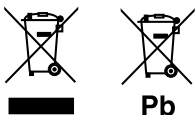

Informações sobre a eliminação de baterias ou de equipamentos elétricos ou eletrônicos usados (aplicável nos países que adotaram sistemas de recolha separada de resíduos)

Produtos e baterias com o símbolo (contentor de lixo com rodas barrado com uma cruz) não podem ser eliminados como lixo doméstico.

As baterias e os equipamentos elétricos e eletrônicos usados devem ser reciclados em uma instalação capaz de manusear esses itens e seus subprodutos residuais.

Contacte a autoridade local para os detalhes sobre a localização da instalação de reciclagem mais próxima.

A reciclagem e eliminação de lixo adequada ajudará a preservar os recursos naturais, ao mesmo tempo que prevenirá efeitos prejudiciais à nossa saúde e meio ambiente.

Aviso: O sinal "Pb" abaixo do símbolo para baterias indica que a bateria contém chumbo.

⚠ Precauções com o monitor:

- O monitor incorporado neste receptor é de alta precisão, mas pode ter alguns pontos defeituosos. Isto é inevitável mas não é considerado um defeito.
- Não exponha o monitor diretamente à luz solar.
- No painel tátil não deve utilizar pontas de esferográficas nem outros objectos pontiagudos. Toque nos botões do painel digital diretamente com os dedos (se estiver a usar uma luva, tire-a).
- Quando a temperatura é muito baixa ou demasiado alta...
 - Ocorrem, dentro da unidade, alterações químicas que podem causar avarias.
 - As imagens podem não aparecer menos nítidas ou mover-se devagar. As imagens podem não aparecer sincronizadas com o som ou perder qualidade, nesse tipo de condições climatéricas.

Para a sua segurança...

- Não eleve muito o nível do volume, pois isso bloqueará os sons externos e tornará a condução perigosa e, além de que, pode causar a perda da audição.
- Pare o carro antes de efetuar qualquer operação mais complexa.

A temperatura dentro do carro...

Se deixar o carro estacionado durante muito tempo, com temperaturas bastante altas ou bastante baixas, espere até que a temperatura dentro do carro volte ao normal antes de operar o aparelho.

❑ Como reiniciar o aparelho

Se o aparelho não funcionar corretamente, prima o botão de reinicialização.

KW-V230BT/KW-V235DBT



KW-V330BT



DEFINIÇÕES INICIAIS

Configuração inicial

Quando ligar o aparelho pela primeira vez ou reinicializá-lo, o ecrã inicial de configuração aparecerá.

- Também pode alterar as definições no ecrã <Settings>. (Página 57)

1 Realize as definições iniciais.

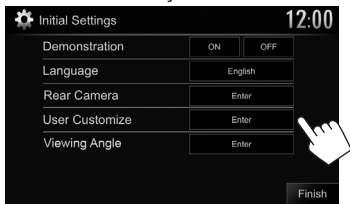

<Demonstration> Ative ou desative a demonstração. (Página 59)

<Language> Selecione o idioma de texto utilizado para as informações no ecrã.

- Defina <GUI Language> para visualizar os botões de operações e os itens de menu no idioma selecionado ([Local]) ou inglês ([English]).

<Rear Camera> Configure as definições para visualizar a imagem a partir da câmara de vista traseira ligada. (Página 36)

<User Customize> Altere o desenho de visualização. (Página 53)

<Viewing Angle> Selecione o ângulo de visão em relação ao painel do monitor para deixar o painel mais fácil de ver. (Página 59)

2 Termine a operação.



O ecrã inicial aparece.

Definições do relógio

1 Visualize o ecrã inicial.

No painel do monitor:

KW-V230BT **KW-V330BT**
KW-V235DBT



2 Visualize o ecrã <Settings>.

KW-V230BT **KW-V330BT**
KW-V235DBT



3 Visualize o ecrã de definição <System>.

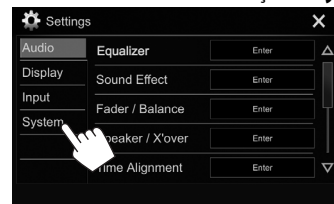

4 Visualize o ecrã <Clock>.

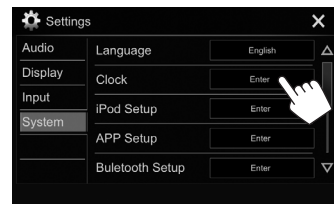

- Pode também visualizar o ecrã de definição <Clock> tocando na área do relógio no ecrã inicial.

DEFINIÇÕES INICIAIS

5 Acerte o relógio.

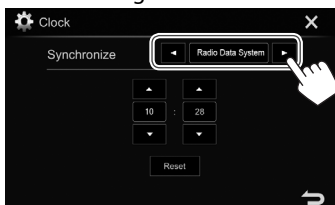

<Radio Data System>*1 Sincroniza a hora do relógio com FM Radio Data System.

<DAB>*2 Sincroniza a hora do relógio com a transmissão de áudio digital (DAB).

<OFF> Define o relógio manualmente. (Ver em baixo.)

When selecting **<OFF>**:

Ajuste as horas (1) e, em seguida, os minutos (2).

- Prima **[Reset]** para definir os minutos para "00".

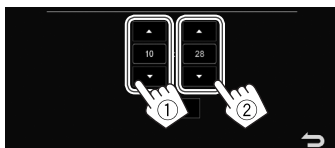

6 Termine a operação.



*1 Apenas para KW-V230BT/KW-V330BT.

*2 Apenas para KW-V235DBT.



FUNDAMENTOS

Nomes e funções dos componentes

⚠ Aviso sobre o volume do som:
Os dispositivos digitais produzem um ruído muito reduzido, comparado com outras fontes. Diminua o volume antes de reproduzir com estas fontes digitais, para evitar danificar os altifalantes com um súbito aumento do nível de som de saída.

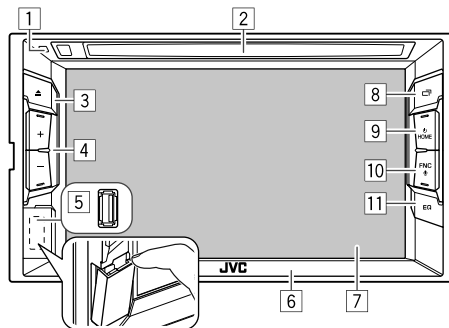
KW-V230BT/KW-V235DBT



- 1 Botão de reinicialização
Reinicia o aparelho. (Página 3)
- 2 Porta de carregamento
- 3 ▲ (ejetar)-botão
Ejeta o disco. (Premir) (Página 12)
- 4 Botão volume +/-
Ajusta o volume de áudio. (Página 7)
- 5 Terminal de entrada USB (Página 65)
- 6 Painel do monitor
- 7 Ecrã (painel tátil)
- 8 Botão 
 - Muda o ecrã. (Premir)
 - O ecrã para o qual a mudança ocorre depende da definição **<Navigation Input>**. (Página 59)
 - Apaga o ecrã. (Manter premido) (Página 7)
 - Ativa o ecrã. (Manter premido) (Página 7)
- 9 Botão HOME/
 - Visualiza o ecrã inicial. (Premir) (Página 8)
 - Ligue a corrente. (Premir) (Página 6)
 - Desliga a corrente. (Manter premido) (Página 6)
- 10 Botão FNC/
 - Faz surgir o menu de atalho. (Premir) (Página 11)
 - Ativa a marcação por voz. (Manter premido) (Página 11)
- 11 Botão EQ
Visualiza o ecrã **<Equalizer>**. (Página 49)

FUNDAMENTOS

KW-V330BT

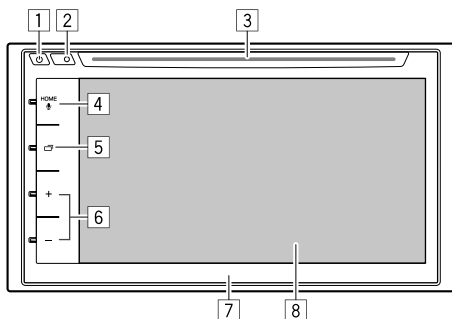

1 Botão

- Ligue a corrente. (Premir) (Consulte a coluna da extrema direita.)
- Desliga a corrente. (Manter premido) (Consulte a coluna da extrema direita.)
- Faz surgir o menu de atalho. (Premir) (Página 11)

2 Botão de reinicialização

Reinicia o aparelho. (Página 3)

3 Porta de carregamento

4 Botão HOME/

- Visualiza o ecrã inicial. (Premir) (Página 8)
- Ativa a marcação por voz. (Manter premido) (Página 45)

5 Botão

- Muda o ecrã. (Premir)
 - O ecrã para o qual a mudança ocorre depende da definição <Navigation Input>. (Página 59)
- Apaga o ecrã. (Manter premido) (Página 7)
- Ativa o ecrã. (Manter premido) (Página 7)

6 Botão volume +/-

Ajusta o volume de áudio. (Página 7)

7 Painel do monitor*

8 Ecrã (painel tátil)

* Pode alterar a cor dos botões no monitor. (Página 53)

Operações comuns

Ligar a corrente

KW-V230BT
KW-V235DBT



KW-V330BT



Desligar a corrente

KW-V230BT
KW-V235DBT



FUNDAMENTOS

❑ Ajuste do volume

Para ajustar o volume (00 a 35)

KW-V230BT KW-V330BT
KW-V235DBT

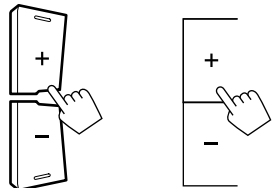

Prima + para aumentar e – para diminuir.

- Manter + premido aumenta o volume continuamente até ao nível 15.

Para atenuar o som (somente para KW-V330BT)

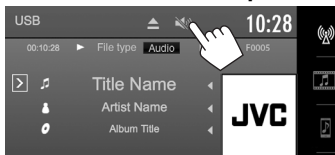

O botão [🔊] muda para azul.

Para cancelar a atenuação: Prima o mesmo botão de novo. (O botão [🔊] muda para branco.)

❑ Apagamento do ecrã

No painel do monitor:

KW-V230BT KW-V330BT
KW-V235DBT

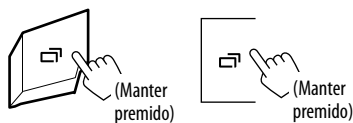

No menu de atalho pendente (Página 11) (apenas para KW-V230BT/KW-V235DBT):
Visualize o menu de atalho pendente premindo FNC no painel do monitor e, em seguida, selecione [Display OFF].



Para ativar o ecrã: Mantenha o mesmo botão premido ou toque no ecrã.

❑ Ativação/desativação da fonte AV

Podem ativar a função AV selecionando uma fonte no ecrã inicial.

KW-V230BT/KW-V235DBT



KW-V330BT

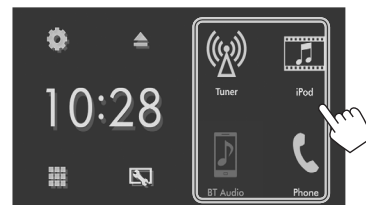

Para selecionar uma fonte não visualizada no ecrã inicial:

Para KW-V230BT/KW-V235DBT: Prima [All].

(Página 10)

Para KW-V330BT: Prima [🔲]. (Página 10)

Para desativar a fonte AV:

KW-V230BT
KW-V235DBT



KW-V330BT



FUNDAMENTOS

Operações nos ecrãs comuns

Descrições dos ecrãs comuns

Pode visualizar outros ecrãs a qualquer momento para mudar a fonte, mostrar informações, alterar as definições, etc.

Ecrã de controlo de fonte

Realiza as operações de reprodução da fonte.

- Os botões de operação e a informação apresentada variam dependendo da fonte selecionada.

KW-V230BT/KW-V235DBT

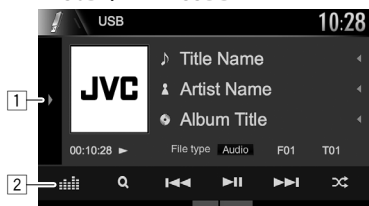

KW-V330BT

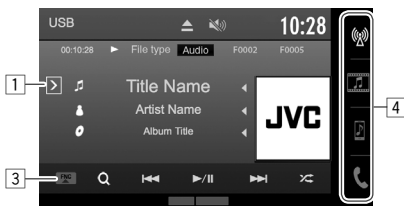

Botões de operações comuns:

- Visualiza a janela de outros botões de operação.*
- Apenas para KW-V230BT/KW-V235DBT: Visualiza o ecrã <Equalizer>. (Página 49)
- Apenas para KW-V330BT: Faz surgir o menu de atalho. (Página 11)
- Apenas para KW-V330BT: Muda a fonte de reprodução. (Página 11)
 - Os botões de fonte mostrados no ecrã inicial são visualizados. (Consulte a coluna direita.)

* Não aparece se não houver outros botões de operação além dos mostrados atualmente no ecrã de controlo de fonte.

Controlo gestual no ecrã de controlo de fonte:

Também pode controlar a reprodução movendo o dedo no painel tátil da seguinte maneira (para algumas fontes, o controlo gestual não está disponível).

- Deslizar o dedo para cima/para baixo:** Funciona da mesma maneira que premir []/[+]/[]/[+]*.
- Deslizar o dedo para a esquerda/direita:** Funciona da mesma maneira que premir []/[+]/[]/[+].
- Mover o dedo no sentido horário ou anti-horário:** Aumenta/diminui o volume.

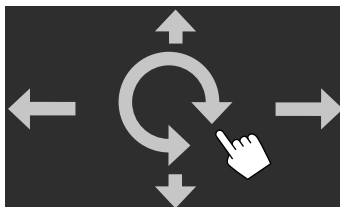

* A aparência dos botões difere dependendo do modelo.

Ecrã inicial

Visualiza o ecrã de controlo de fonte e o ecrã de definições.

- Para restaurar o ecrã inicial, prima HOME no painel do monitor.
- Pode arranjar os itens para visualização no ecrã inicial. (Página 55)

KW-V230BT/KW-V235DBT

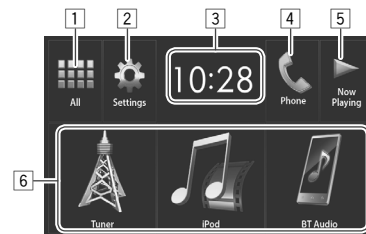

KW-V330BT

- Pode mudar o desenho do ecrã inicial (ícones e disposição) no ecrã <User Customize>. (Página 53)

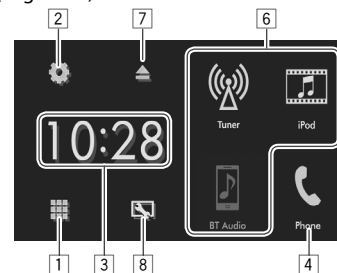

FUNDAMENTOS

Botões de operações comuns:

- 1 Visualiza todas as fontes e itens de reprodução. (Página 10)
- 2 Visualiza o ecrã <Settings>. (Consulte a coluna direita.)
- 3 Visualiza o ecrã de definição <Clock>. (Página 4)
- 4 Visualiza o ecrã de controlo de telefone. (Página 43)
- 5 Apenas para KW-V230BT/KW-V235DBT: Visualiza a fonte que está a ser reproduzida atualmente.
- 6 Muda a fonte de reprodução. (Página 11)
- 7 Apenas para KW-V330BT: Ejeta o disco. (Premir) (Página 12)
- 8 Apenas para KW-V330BT: Visualiza o ecrã <User Customize>. (Página 53)

Ecrã <Settings>

Muda das definições detalhadas. (Página 57)

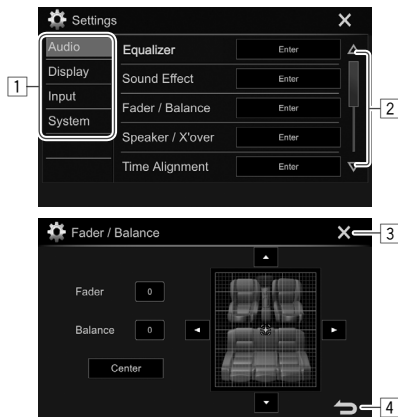

Botões de operações comuns:

- 1 Seleciona a categoria de menu.
- 2 Muda a página.
- 3 Fecha o ecrã de definição atual e retorna ao ecrã de controlo da fonte atual.
- 4 Volta ao ecrã anterior.

Operação no ecrã tátil

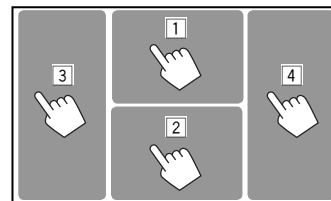

- 1 Visualiza o menu de controlo de vídeo durante a reprodução de um vídeo.

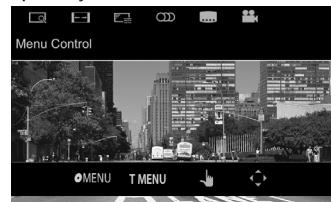

- 2 Visualiza o ecrã de controlo de fonte durante a reprodução de vídeo.

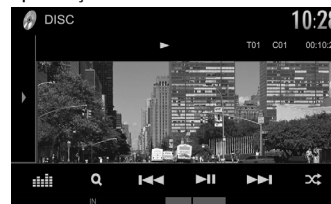

- Os botões de operação desaparecem ao tocar no ecrã ou se nenhuma operação for realizada dentro de aproximadamente 5 segundos.
- 3 Vai para o capítulo/faixa anterior.*
 - 4 Vai para o capítulo/faixa seguinte.*

* Não disponível para vídeo de um componente externo.

FUNDAMENTOS

Selecionar a fonte para reprodução

- 1 Visualize todas as fontes e itens de reprodução.

No ecrã inicial:

KW-V230BT
KW-V235DBT

KW-V330BT



- 2 **KW-V230BT/KW-V235DBT**



KW-V330BT

- Pode mudar o desenho dos ícones no ecrã <User Customize>. (Página 53)

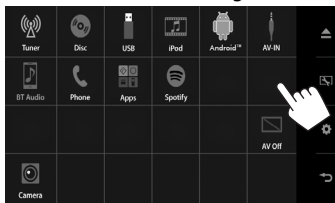

[DAB]*¹

Muda para a transmissão de áudio digital (DAB). (Página 32)

[Tuner]

Muda para a transmissão de rádio. (Página 27)

[Disc]

Efetua a reprodução dum disco. (Página 12)

[USB]

Efetua a reprodução de ficheiros num dispositivo USB. (Página 16)

[iPod]

Efetua a reprodução dum iPod/iPhone. (Página 20)

[Android™]

Reproduz um dispositivo Android. (Página 18)

[BT Audio]

Efetua a reprodução de um leitor de áudio Bluetooth. (Página 46)

[AV-IN]*²

Muda para um componente externo ligado ao terminal de entrada iPod/AV-IN. (Página 38)

[Apps]

Muda para o ecrã de App do iPod touch/iPhone /dispositivo Android ligado. (Página 24)

[Spotify]

Muda para a aplicação Spotify. (Página 25)

[AV Off]

Desativa a fonte AV. (Página 7)

[Camera]

Muda para uma câmara ligado à entrada de câmara de marcha-atrás. (Página 36)

[Now Playing]*³

Visualiza a fonte que está a ser reproduzida atualmente.

[Phone]*⁴

Visualiza o ecrã de controlo de telefone. (Página 43)

Para voltar ao ecrã inicial

KW-V230BT

KW-V330BT

KW-V235DBT



*¹ Apenas para KW-V235DBT.

*² Seleccionável somente quando um método de ligação diferente de **[USB + AV-IN]** for seleccionado para <iPod Setup>. (Página 21)

*³ Apenas para KW-V230BT/KW-V235DBT.

*⁴ Apenas para KW-V330BT.

FUNDAMENTOS

❑ Seleção da fonte de reprodução no ecrã inicial

- Pode arranjar os itens para visualização no ecrã inicial. (Página 55)

KW-V230BT/KW-V235DBT



KW-V330BT

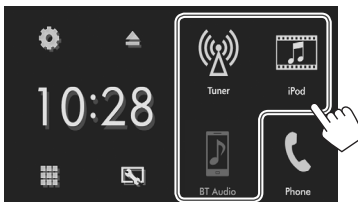

- Pode também selecionar a fonte de reprodução no ecrã de controlo de fonte.

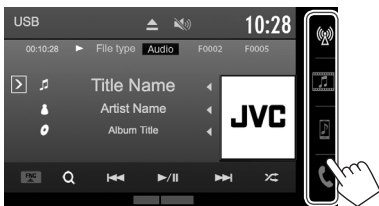

Utilização do menu de atalho pendente

Durante a visualização do ecrã de controlo de fonte, pode saltar para outro ecrã a partir do menu de atalho pendente.

1 Visualize o menu de atalho pendente.

KW-V230BT
KW-V235DBT



KW-V330BT



- Apenas para KW-V330BT: Pode também visualizar o menu de atalho pendente premindo **[FNC]** no ecrã de controlo de fonte.

2 Seleccione o item para o qual pretende saltar.

KW-V230BT/KW-V235DBT

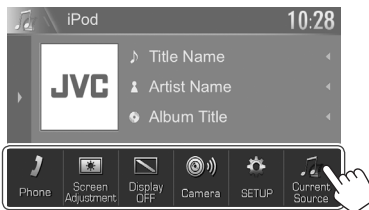

[Phone] Visualiza o ecrã de controlo de telefone. (Página 43)

[Screen Adjustment] Visualiza o ecrã de ajuste da imagem. (Página 52)

[Display OFF] Apaga o ecrã. (Página 7)

[Camera] Visualiza a imagem da câmara de marcha-atrás. (Página 36)

[SETUP] Visualiza o ecrã <Settings>. (Página 57)

[Current Source] Visualiza o ecrã de controlo da fonte atual.

KW-V330BT

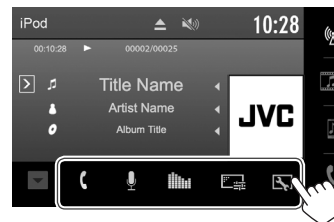

[☎] Visualiza o ecrã de controlo de telefone. (Página 43)

[🎤] Ativa a marcação por voz. (Página 45)

[📊] Visualiza o ecrã <Equalizer>. (Página 49)

[🖼️] Visualiza o ecrã de ajuste da imagem. (Página 52)

[👤] Visualiza o ecrã <User Customize>. (Página 53)

Para fechar o menu pendente:

Para KW-V230BT/KW-V235DBT: Toque em qualquer lugar no ecrã que não seja o menu de atalho pendente.

Para KW-V330BT: Prima **[▼]** ou toque em qualquer lugar no ecrã que não seja o menu de atalho pendente.

DISCOS

Reprodução dum disco

- Se um disco não tiver nenhum menu, todas as faixas serão reproduzidas repetidamente, até que seja alterada a fonte do som ou ejetado o disco.
- Para os tipos de discos/ficheiros que podem ser reproduzidos, consulte a página 69.

❑ Inserir um disco

Coloque um disco com o lado da etiqueta virado para cima.

KW-V230BT
KW-V235DBT

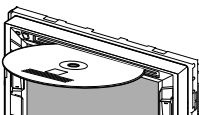

KW-V330BT

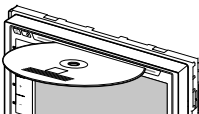

A fonte muda para "DISC" e a reprodução começa.

- O indicador IN fica aceso enquanto há um disco colocado.

- Se aparecer "⊘" no ecrã, o aparelho não poderá aceitar a operação que tentar executar.
 - Em alguns casos, mesmo quando não aparece "⊘" as operações não são aceites.
- Se reproduzir um disco multicanal codificado, os sinais multicanal serão misturados para estéreo.

❑ Ejeção de um disco

KW-V230BT/KW-V235DBT



KW-V330BT

No ecrã inicial:

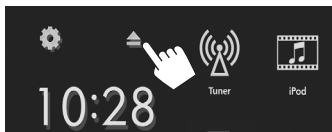

No ecrã de controlo de fonte:

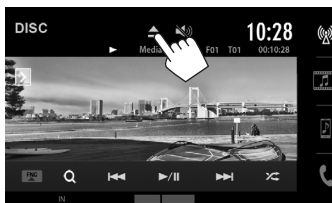

- Quando retirar um disco, puxe-o horizontalmente.
- Pode ejetar um disco durante a reprodução de outra fonte de AV.
- Se o disco ejetado não for removido num espaço de 15 segundos, é automaticamente inserido no aparelho, para ser protegido de poeiras.

Operações de reprodução

Quando os botões de operação não estiverem visualizados no ecrã, toque na área mostrada na ilustração.

- Para alterar as definições para reprodução de vídeo, consulte a página 52.

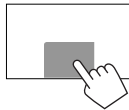

- As informações e botões de operação disponíveis no ecrã diferem dependendo do tipo de disco/ficheiro que estiver a ser reproduzido.

❑ Informações de reprodução no ecrã de controlo de fonte

Para reprodução de vídeo

KW-V230BT/KW-V235DBT

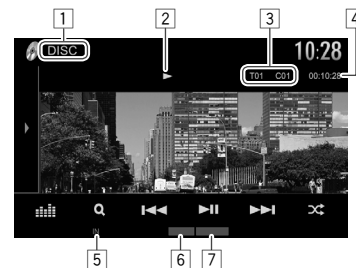

KW-V330BT

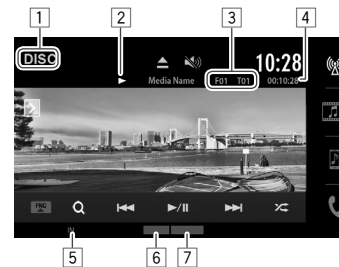

- 1 Tipo de meio
- 2 Estado da reprodução
- 3 Informação do item de reprodução atual (Título N°/Capítulo N°/Pasta N°/Ficheiro N°/Faixa N°)
- 4 Tempo de reprodução
- 5 Indicador IN
- 6 Modo de reprodução (Página 15)
- 7 Tipo de ficheiro

DISCOS

Para reprodução de áudio

KW-V230BT/KW-V235DBT



KW-V330BT

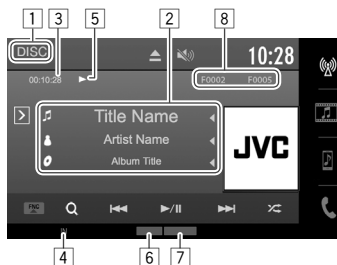

- 1 Tipo de meio
- 2 Informações sobre a faixa/ficheiro
 - Premir [◀] desloca o texto, se houver texto oculto.
- 3 Tempo de reprodução
- 4 Indicador IN
- 5 Estado da reprodução
- 6 Modo de reprodução (Página 15)
- 7 Tipo de ficheiro
- 8 Informação do item de reprodução atual (Pasta N°/Ficheiro N°/Faixa N°)

Botões de operação no ecrã de controlo de fonte

- Para visualizar todos os botões de operação disponíveis, prima [▶]/[◀]*1. Todos os outros botões disponíveis são mostrados.
 - Para restaurar o ecrã [◀]/[▶]*1.

[|||||]*2 Visualiza o ecrã <Equalizer>. (Página 49)

[FNC ▲]*3 Visualiza o menu de atalho pendente. (Página 11)

- Para fechar o menu, prima [▼].

[Q] Visualiza listas de pastas/faixas. (Consulte a coluna direita.)

- Seleciona o capítulo/faixa. (Premir)
- Procurar para trás/para a frente. (Manter premido)
- Efetua a reprodução em câmara lenta durante a pausa para reprodução de vídeo. (Manter premido)

[▶||] Inicia/pausa a reprodução.

[X]/[X]*1 Seleciona o modo de reprodução aleatória. (Página 15)

[■]/[+]/[■]/[+]*1 Seleciona uma pasta.

[↺]/[↺]*1 Seleciona o modo de reprodução repetida. (Página 15)

[■] Interrompe a reprodução.

[MODE] Muda as definições para reprodução de disco no ecrã <DISC Mode>. (Página 15)

*1 A aparência dos botões difere dependendo do modelo.

*2 Aparece somente para KW-V230BT/KW-V235DBT.

*3 Aparece somente para KW-V330BT.

Seleção de uma pasta/faixa da lista

- 1 Visualize a lista de pastas/faixas.



- 2 Selecione a pasta (1) e, em seguida, o item na pasta selecionada (2).

- Repita o procedimento para selecionar a faixa desejada.

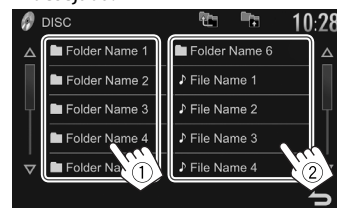

- Pode mudar a página para visualizar mais itens premindo [▲]/[▼].
- Prima [◀] para voltar à pasta raiz.
- Prima [▶] para voltar ao nível anterior.

DISCOS

❑ Operações no menu de vídeo

Pode visualizar o menu de controlo de vídeo durante a reprodução de vídeo.

- Os botões de operação desaparecem ao tocar no ecrã ou se nenhuma operação for realizada dentro de aproximadamente 5 segundos.

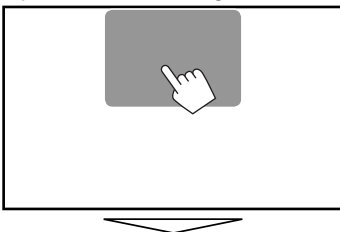

Para reprodução de vídeo com exceção de VCD

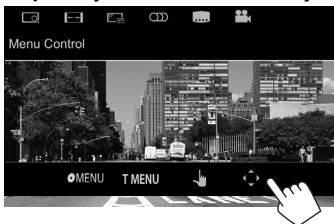

- Os botões disponíveis no ecrã e as operações diferem dependendo do tipo de disco/ficheiro que estiver a ser reproduzido.

[MENU]

[T MENU]



Abre o menu do disco (DVD).

Abre o menu do disco (DVD).

Muda para o modo do menu de disco direto. Toque no item de destino para selecionar.

- Para restaurar o ecrã [↶].

Visualiza o ecrã de seleção de menu/cena.

- [▲] [▼] [◀▶]: Selecciona um item.

- [Enter]: Confirma a seleção.

- [Return]/[↶]*: Volta ao ecrã anterior.

Visualiza o ecrã de seleção do tamanho da imagem. (Página 53)

Selecciona a relação largura-altura. (Página 52)

Visualiza o ecrã de ajuste da imagem. (Página 52)

Selecciona o tipo de áudio.

Selecciona o tipo de legenda.

Selecione o ângulo de visão.

* A aparência dos botões difere dependendo do modelo.

Para VCD



[MENU]



[Return]



Abre o menu do disco.

Selecciona o canal de áudio (ST: estéreo, L: esquerdo, R: direito).

Mostra/oculta os botões de seleção direta. (Página 15)

Visualiza o ecrã anterior ou o menu.

Visualiza o ecrã de seleção do tamanho da imagem. (Página 53)

Selecciona a relação largura-altura. (Página 52)

Visualiza o ecrã de ajuste da imagem. (Página 52)

DISCOS

Para seleccionar uma faixa diretamente num VCD

- Ao reproduzir um VCD com a função PBC ativada, pare a reprodução para desativar a função PBC e, em seguida, utilize os botões de seleção direta para seleccionar um número de faixa.



- Se introduzir um número errado, prima [DIR/CLR] para apagar a última entrada.

Seleção do modo de reprodução

Para seleccionar o modo de reprodução repetida

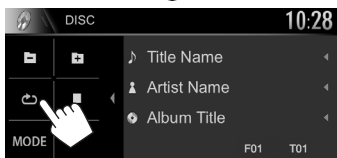
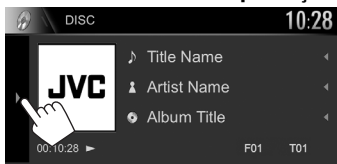

- As localizações dos botões diferem dependendo do tipo de disco/ficheiro que estiver a ser reproduzido.
 - Se [↺]/[↻]* não estiver visualizado, visualize a janela de outros botões de operação premindo [▶]/[⏏]*.

Para seleccionar o modo de reprodução aleatória



- Os modos de reprodução disponíveis diferem dependendo do tipo de disco/ficheiro que estiver a ser reproduzido.
- Não é possível ativar o modo de reprodução repetida e o modo de reprodução aleatória ao mesmo tempo.
- Sempre que premir o botão, o modo de reprodução muda. (O indicador correspondente acende-se.)*
 - Os itens disponíveis diferem dependendo do tipo de disco/ficheiro que estiver a ser reproduzido.

Chapter/Chapter Repete o capítulo atual.

Title/Title Repete o título/programa atual.

Title Repete a faixa atual.

Folder/Folder Repete todas as faixas na pasta atual.

Folder/Folder Reproduzir aleatoriamente todas as faixas na pasta atual e, em seguida, as faixas das pastas seguintes.

Folder/Folder Reproduzir aleatoriamente todas as faixas.

Para cancelar a reprodução repetida/aleatória:

Prima o botão repetidamente até que o indicador desapareça.

* A aparência dos botões/indicadores difere dependendo do modelo.

Definições para reprodução de disco—<DISC Mode>

1

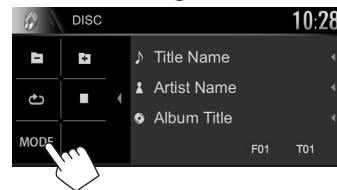
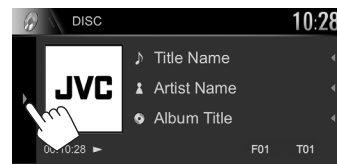

2

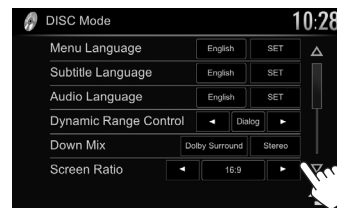

- Pode mudar a página para visualizar mais itens premindo [Δ]/[▽].
- Os itens disponíveis mostrados no ecrã <DISC Mode> diferem dependendo do tipo de disco/ficheiro que estiver a ser reproduzido.

DISCOS

Itens de definição

<Menu Language>	Selecionar o idioma inicial para o menu do disco. (Inicial: English para KW-V230BT Região 2/KW-V235DBT/ KW-V330BT/ Русский para KW-V230BT Região 5) (Página 71)
<Subtitle Language>	Selecione o idioma inicial para as legendas ou apague as legendas (Off). (Inicial: English para KW-V230BT Região 2/KW-V235DBT/ KW-V330BT/ Русский para KW-V230BT Região 5) (Página 71)
<Audio Language>	Selecionar o idioma inicial para o áudio. (Inicial: English para KW-V230BT Região 2/KW-V235DBT/ KW-V330BT/ Русский para KW-V230BT Região 5) (Página 71)
<Dynamic Range Control>	Pode alterar o intervalo dinâmico durante a reprodução utilizando software Dolby Digital. <ul style="list-style-type: none">• Wide: Selecione isto para desfrutar de um som potente a um nível de volume baixo com o seu intervalo dinâmico completo.• Normal: Selecione isto para reduzir um pouco o intervalo dinâmico.• Dialog (Inicial): Selecione isto para reproduzir o diálogo de um filme com mais clareza.

<Down Mix>	Durante a reprodução de um disco multicanal, esta definição afeta os sinais reproduzidos através dos altifalantes frontais e/ou traseiros. <ul style="list-style-type: none">• Dolby Surround: Selecionar para desfrutar de áudio “surround” multicanal, de um amplificador compatível com Dolby Surround.• Stereo (Inicial): Normalmente selecionado.
<Screen Ratio>	Selecione o tipo de monitor, para ver imagens em ecrã inteiro no monitor externo. 16:9 (Inicial) 4:3 LB 4:3 PS 
<File Type>*	Selecione o tipo de ficheiro para reproduzir quando um disco tem diferentes tipos de ficheiro. <ul style="list-style-type: none">• Audio: Reproduz ficheiros áudio.• Still Image: Reproduz ficheiros de imagem.• Video: Reproduz ficheiros de vídeo.• Audio&Video (Inicial): Reproduz ficheiros de áudio e ficheiros de vídeo.

* Para os tipos de ficheiros que podem ser reproduzidos, consulte a página 69.
Se o disco não contém ficheiros do tipo selecionado, os ficheiros existentes serão reproduzidos na seguinte prioridade: áudio, vídeo e imagem fixa. Pode alterar estas definições somente enquanto a reprodução estiver parada.

USB

Ligar um dispositivo USB

Ao aparelho, pode ligar um dispositivo de armazenamento de dados USB, Digital Audio Player, etc.

- Para mais detalhes sobre como ligar dispositivos USB, consulte a página 65.
- Não pode ligar um computador ou um HDD portátil ao terminal de entrada USB.
- Não é possível ligar um dispositivo USB através de um concentrador USB.
- Para os tipos de ficheiros que podem ser reproduzidos e as notas sobre a utilização de dispositivos USB, consulte a página 70.

Quando um dispositivo USB e conectado...

A fonte muda para “USB” e a reprodução começa.

- Todas as faixas no dispositivo USB serão lidas repetidamente até mudar a fonte.

Operações de reprodução

Quando os botões de operação não estiverem visualizados no ecrã, toque na área mostrada na ilustração.

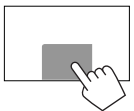

- Para alterar as definições para reprodução de vídeo, consulte a página 52.

- As informações e botões de operação disponíveis no ecrã diferem dependendo do tipo de ficheiro que estiver a ser reproduzido.

Informações de reprodução no ecrã de controlo de fonte

KW-V230BT/KW-V235DBT

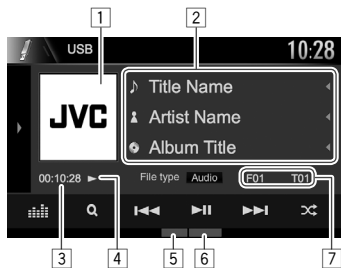

KW-V330BT

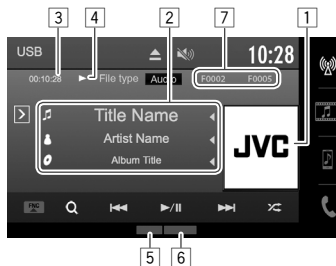

- 1 Imagem de capa (Mostrada durante a reprodução se o ficheiro tiver dados de etiqueta que incluam imagem de capa)
- 2 Informações sobre a faixa/ficheiro
 - Premir [◀] desloca o texto, se houver texto oculto.
- 3 Tempo de reprodução
- 4 Estado da reprodução
- 5 Modo de reprodução (Consulte a coluna direita.)
- 6 Tipo de ficheiro
- 7 Informação do item de reprodução atual (Pasta Nº/Ficheiro Nº)

Botões de operação no ecrã de controlo de fonte

- Para visualizar todos os botões de operação disponíveis, prima [▶]/[⏏]*1. Todos os outros botões disponíveis são mostrados.
 - Para restaurar o ecrã [◀]/[⏏]*1.

- [Audio]/[Video]/[Photo]** Seleciona o tipo de ficheiro de reprodução.*2
- **Audio:** Reproduz ficheiros áudio.
 - **Video:** Reproduz ficheiros de vídeo.
 - **Photo:** Reproduz ficheiros de imagem.

- [|||||]*3** Visualiza o ecrã <Equalizer>. (Página 49)

- [FNC ▲]*4** Visualiza o menu de atalho pendente. (Página 11)

- Para fechar o menu, prima [▼].

- [Q]** Visualiza listas de pastas/faixas. (Página 18)

- [◀▶]**
- Seleciona uma faixa. (Premir)
 - Procurar para trás/para a frente. (Manter premido)

- [▶||]** Inicia/pausa a reprodução.

- [⏏]/[⏏]*1** Seleciona o modo de reprodução aleatória.*5 *6

- **Folder/ Folder*1:** Reproduz aleatoriamente todas as faixas/ficheiros na pasta.
- **⏏/⏏*1:** Reproduz aleatoriamente todas as faixas/ficheiros.

- []/[+]/[]/[+]*1** Seleciona uma pasta.

- [⏏]/[⏏]*1** Seleciona o modo de reprodução repetida.*5 *6

- **⏏/⏏*1:** Repete a faixa/ficheiro atual.
- **Folder/ Folder*1:** Repete todas as faixas/ficheiros na pasta atual.

- [MODE]** Muda as definições para reprodução USB no ecrã <USB Mode>. (Página 18)

*1 A aparência dos botões/indicadores difere dependendo do modelo.

*2 Para os tipos de ficheiros que podem ser reproduzidos, consulte a página 70.

Se o USB não contém ficheiros do tipo selecionado, os ficheiros existentes serão reproduzidos na seguinte prioridade: áudio, vídeo e imagem fixa. Pode alterar estas definições somente enquanto a reprodução estiver parada.

*3 Aparece somente para KW-V230BT/KW-V235DBT.

*4 Aparece somente para KW-V330BT.

*5 Para cancelar o modo de reprodução aleatória ou repetida, prima o botão repetidamente até que o indicador desapareça.

*6 Não é possível ativar o modo de reprodução repetida e o modo de reprodução aleatória ao mesmo tempo.

Definições para reprodução USB— <USB Mode>

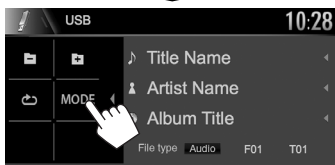
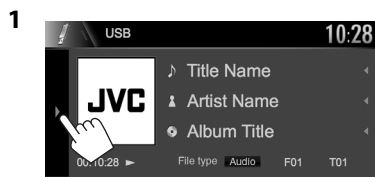

<Screen Ratio> Selecione o tipo de monitor, para ver imagens em ecrã inteiro no monitor externo.

16:9 (Inicial) **4:3 LB** **4:3 PS**



<Drive Select> Muda entre a fonte de memória interna e externa do dispositivo conectado (como um telefone celular). Prima **[Next]**.

Seleção de uma pasta/faixa da lista

1 Visualiza a lista de pastas/faixas durante a reprodução.



2 Selecione a pasta (①) e, em seguida, o item na pasta selecionada (②).

- Repita o procedimento para selecionar a faixa desejada.

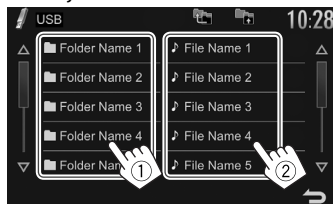

- Pode mudar a página para visualizar mais itens premindo **[Δ]**/**[▽]**.
- Prima **[⏪]** para voltar à pasta raiz.
- Prima **[⏩]** para voltar ao nível anterior.

Preparação

Instalação de JVC Music Play

Instale a aplicação JVC Music Play para Android™ no seu dispositivo Android antecipadamente.

- Quando um dispositivo Android compatível for ligado, "Press [VIEW] to install JVC MUSIC PLAY APP" será apresentado no dispositivo Android. Siga as instruções para instalar a aplicação. Pode também instalar a última versão da aplicação JVC Music Play no seu dispositivo Android antes de ligar.

Sobre JVC Music Play

- Este aparelho suporta a aplicação JVC Music Play para Android™.
- Ao utilizar JVC Music Play, pode procurar ficheiros de áudio por Género, Artista, Álbum, Lista de reprodução e Canção.
- A aplicação JVC Music Play está disponível no seguinte website: <<http://www.jvc.net/cs/car/>>

Android

❑ Ligação de um dispositivo Android

Ligue um dispositivo Android com um cabo.

- Para mais detalhes sobre como ligar dispositivos Android, consulte a página 65.

Dispositivos Android compatíveis

- Este aparelho suporta Android SO 4.1 e acima.
- Alguns dispositivos Android (com SO 4.1 e acima) podem não suportar totalmente Android Open Accessory (AOA) 2.0.
- Se o seu dispositivo Android suportar tanto dispositivos de armazenamento em massa como AOA 2.0, este aparelho efetuará a reprodução sempre através de AOA 2.0 com prioridade.
- Para mais informações e a última lista de compatibilidade, consulte: <<http://www.jvc.net/cs/car/>>

❑ Início de reprodução

- 1 Inicia JVC Music Play no seu dispositivo Android.
- 2 Selecione “Android™” como a fonte. (Página 10)

Operações de reprodução

❑ Informações de reprodução no ecrã de controlo de fonte

KW-V230BT/KW-V235DBT

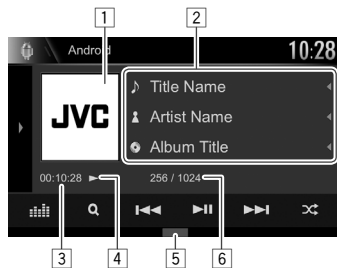

KW-V330BT

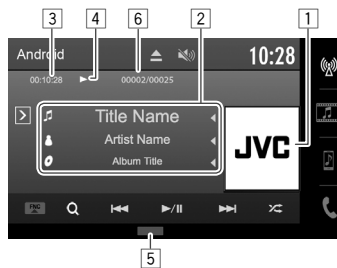

- 1 Grafismo (Mostrado se a canção contém grafismo)
- 2 Informações sobre a faixa
 - Premir [◀] desloca o texto, se houver texto oculto.
- 3 Tempo de reprodução
- 4 Estado da reprodução
- 5 Modo de reprodução (Consulte a coluna direita.)
- 6 Faixa N°/Número total de faixas

❑ Botões de operação no ecrã de controlo de fonte

- Para visualizar todos os botões de operação disponíveis, prima [▶]/[◀]*¹. Todos os outros botões disponíveis são mostrados.
 - Para restaurar o ecrã [◀]/[▶]*¹.

[|||||]*² Visualiza o ecrã <Equalizer>. (Página 49)

[FNC ▲]*³ Visualiza o menu de atalho pendente. (Página 11)

- Para fechar o menu, prima [▼].

[Q] Visualiza o menu de áudio. (Página 20)

- [◀◀] [▶▶] • Seleciona uma faixa. (Premir)
- Procurar para trás/para a frente. (Manter premido)

[▶||] Inicia/pausa a reprodução.

[X/X]/[X/X]*¹ Seleciona o modo de reprodução aleatória.*⁴

- X/X*¹: Reproduzir aleatoriamente todas as faixas.
- X Album/X Album*¹: Reproduz aleatoriamente todas as faixas do álbum atual.

[C]/[C]*¹ Seleciona o modo de reprodução repetida.

- C ①/C ①*¹: Repete a faixa atual.
- C All/C All*¹: Repete todas as faixas.
- C/C*¹: Cancela o modo de repetição.

[MODE] Muda as definições para reprodução de Android no ecrã <Android Mode>. (Página 20)

*¹ A aparência dos botões/indicadores difere dependendo do modelo.

*² Aparece somente para KW-V230BT/KW-V235DBT.

*³ Aparece somente para KW-V330BT.

*⁴ Para cancelar o modo de reprodução aleatória, prima o botão repetidamente até que o indicador desapareça.

Android

❑ Seleção de uma faixa a partir do menu

1 Visualize o menu de áudio.



2 Selecione uma categoria (①) e, em seguida, um item pretendido (②).

• Para listar os itens em ordem alfabética, prima [Q A-Z] e, em seguida, selecione o primeiro caráter no teclado.

– A busca alfabética não fica disponível ao selecionar a lista de reprodução.

• Selecione um item em cada nível até que alcance e selecione o ficheiro pretendido.

• Pode mudar a página para visualizar mais itens premindo [▲]/[▼].

• Prima [↶] para voltar ao nível superior.

• Prima [↷] para voltar ao nível anterior.

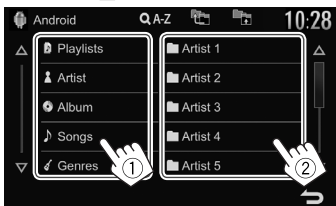

❑ Definições para reprodução em um dispositivo Android—<Android Mode>

1

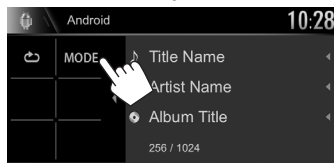
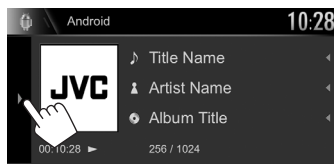

2

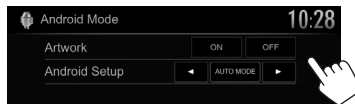

<Artwork>

Mostra/oculta o grafismo do dispositivo Android.

<Android Setup>

- **AUTO MODE:** Contra a partir do aparelho (com a aplicação JVC Music Play).
- **AUDIO MODE:** Controla outras aplicações de leitura de multimédia a partir do dispositivo Android (sem utilizar a aplicação JVC Music Play).
 - Pode reproduzir/pausar ou saltar ficheiros a partir do aparelho.

iPod/iPhone

Preparação

❑ Ligação dum iPod/iPhone

- Para mais detalhes sobre como ligar um iPod/iPhone, consulte a página 65.
- Para os tipos de iPod/iPhone que podem ser reproduzidos, consulte a página 70.

Ligue o seu iPod/iPhone de acordo com a sua finalidade ou o tipo do iPod/iPhone.

Conexão com fios

• Para ouvir música:

- Para modelos com conector Lightning: Utilize um cabo de áudio USB para iPod/iPhone—KS-U62.
- Para modelos com conector de 30 pinos: Utilize um cabo de 30 pinos para USB (acessório de iPod/iPhone).

• Para ver vídeo e escutar música (somente para modelos com conector de 30 pinos):

- Utilize um cabo de áudio e vídeo USB para iPod/iPhone—KS-U59 (acessório opcional).
- Para modelos com conector Lightning: Não é possível ver vídeo com KS-U59.

Conexão Bluetooth

Emparelhe o iPod/iPhone através de Bluetooth. (Página 39)

- Não é possível ver vídeo com uma conexão Bluetooth.

iPod/iPhone

❑ Seleção do iPod/iPhone para reprodução e método de conexão

1 Visualize o ecrã <Settings>.

No ecrã inicial:

KW-V230BT

KW-V330BT



2 Visualize o ecrã de definição <System>.

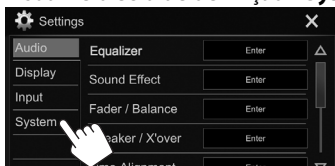

3

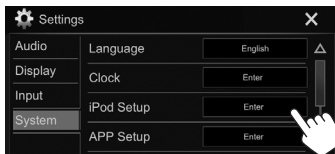

4 Seleccione o método de ligação (1) e, em seguida, prima confirme a seleção ([OK] ou [Next]) (2).

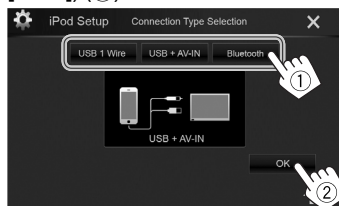

[USB 1 Wire] Seleccione isto quando ligar o iPod/iPhone utilizando o cabo KS-U62 (acessório opcional) ou o cabo de 30 pinos para USB (acessório de iPod/iPhone).

[USB + AV-IN] Seleccione isto quando ligar o iPod/iPhone utilizando o KS-U59 (acessório opcional).

[Bluetooth] Seleccione isto quando ligar o iPod/iPhone através de Bluetooth. (Vá para o passo 5.)

5 Ao seleccionar **[Bluetooth]** como o método de ligação: Seleccione o dispositivo (1) e, em seguida, prima **[OK]** para ligar (2).



- Se o dispositivo já estiver ligado, salte o passo 1.

iPod/iPhone

Visualização/ocultação da imagem de iPod/iPhone

1

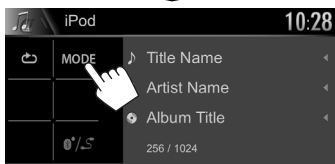
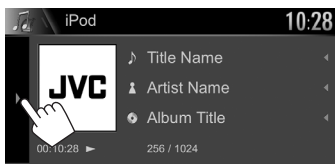

2



[ON] Mostra a imagem de iPod/iPhone.

[OFF] Oculta a imagem de iPod/iPhone.

Operações de reprodução

Quando os botões de operação não estiverem visualizados no ecrã, toque na área mostrada na ilustração.

- Para alterar as definições para reprodução de vídeo, consulte a página 52.

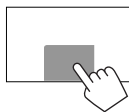

Informações de reprodução no ecrã de controlo de fonte

KW-V230BT/KW-V235DBT



KW-V330BT

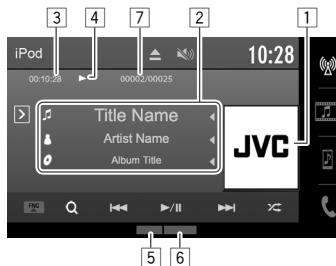

- 1 Grafismo (Mostrado se a canção contém grafismo)
- 2 Informação de canção/vídeo
 - Premir [◀] desloca o texto, se houver texto oculto.
- 3 Tempo de reprodução
- 4 Estado da reprodução
- 5 Modo de reprodução (Página 23)
- 6 Tipo de ficheiro
- 7 Faixa Nº/Número total de faixas

iPod/iPhone

Botões de operação no ecrã de controlo de fonte

- Para visualizar todos os botões de operação disponíveis, prima [▶]/[⏏]*1. Todos os outros botões disponíveis são mostrados.
 - Para restaurar o ecrã [◀]/[⏏]*1.

[|||||]*2 Visualiza o ecrã <Equalizer>. (Página 49)

[FNC ▲]*3 Visualiza o menu de atalho pendente. (Página 11)

- Para fechar o menu, prima [▼].

[Q] Visualiza o menu de ficheiro de áudio/vídeo. (Consulte a coluna direita.)

- [◀◀|▶▶] • Seleciona uma faixa. (Premir)
- [◀◀|▶▶] • Procurar para trás/para a frente. (Manter premido)

[▶▶] Inicia/pausa a reprodução.

[X/X]*1 Seleciona o modo de reprodução aleatória.*4

- X/X*1: Funciona da mesma forma que Embaralhar Canções.
- X Album/X Album*1: Funciona da mesma forma que Embaralhar Álbuns.

[C/C]*1 Seleciona o modo de reprodução repetida.

- C 1/C 1*1: Funciona da mesma forma que Repetir Um.
- C All/C All*1: Funciona da mesma forma que Repetir Tudo.
- C/C*1: Cancela o modo de repetição.

[MODE] Muda as definições para reprodução de iPod/iPhone no ecrã <iPod Mode>. (Página 22)

[0/S] Muda o dispositivo no ecrã <iPod Setup>. (Página 21)

*1 A aparência dos botões/indicadores difere dependendo do modelo.

*2 Aparece somente para KW-V230BT/KW-V235DBT.

*3 Aparece somente para KW-V330BT.

*4 Para cancelar o modo de reprodução aleatória, prima o botão repetidamente até que o indicador desapareça.

Seleção de um ficheiro de áudio/vídeo do menu

1 Visualize o menu de áudio/vídeo.



2 Seleccione o menu (🎵: áudio ou 📺: vídeo) (1), uma categoria (2) e, em seguida, um item desejado (3).

- Para listar os itens em ordem alfabética, prima [Q-A-Z] e, em seguida, seleccione o primeiro carácter no teclado.
 - A busca alfabética não fica disponível ao seleccionar a lista de reprodução.
- Seleccione um item em cada nível até que alcance e seleccione o ficheiro pretendido.
- Pode mudar a página para visualizar mais itens premindo [▲]/[▼].
- Prima [⏪] para voltar ao nível superior.
- Prima [⏩] para voltar ao nível anterior.

Menu de áudio:

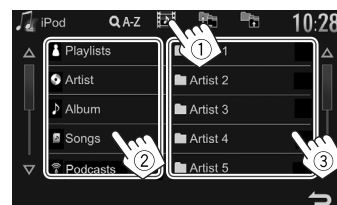

Menu Vídeo:

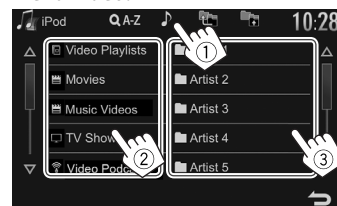

- As categorias disponíveis diferem dependendo do tipo do seu iPod/iPhone.

APPS

Este aparelho lhe permite utilizar a aplicação de um iPod touch/iPhone/Android ligado.

- Para as aplicações que pode utilizar neste aparelho, visite <<http://www.jvc.net/cs/car/>>.

Preparação

- 1 Ligue o iPod touch/iPhone/Android.
 - **Para Android:** Ligue o dispositivo Android através de Bluetooth. (Página 39)
 - **Para iPod touch/iPhone:** Ligue o iPod touch/iPhone com um cabo. (Página 65)
 - Certifique-se de que seleciona o método de ligação apropriado de iPod touch/iPhone em <APP Setup>. (Página 48)
 - Não é possível ver vídeo ao ligar um modelo com conector Lightning.
- 2 Selecione o iPod touch/iPhone/dispositivo Android que pretende utilizar no ecrã <APP Setup>. (Página 48)

Quando ligar o dispositivo pela primeira vez, o ecrã de configuração (para conexão, etc.) aparecerá. Siga o procedimento no ecrã de configuração para configurar as definições.

Uso de um App

Se os botões de operação não estiverem visualizados no ecrã, toque no ecrã para visualizá-los.

- Para alterar as definições para reprodução de vídeo, consulte a página 52.

❑ Operações de reprodução

- 1 Inicie a aplicação no seu iPod touch/iPhone/Android.
- 2 Selecione “Apps” como a fonte. (Página 10)

❑ Botões de operação no ecrã de controlo de fonte

- Para visualizar todos os botões de operação disponíveis, prima [▶]/[⏏]*¹. Todos os outros botões disponíveis são mostrados.
 - Para restaurar o ecrã [◀]/[⏏]*¹.

KW-V230BT/KW-V235DBT

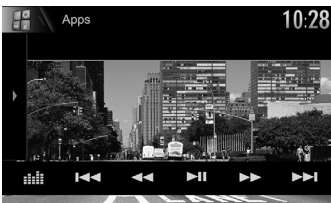

KW-V330BT

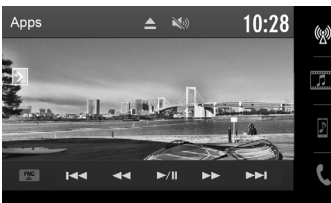

*²

Visualiza o ecrã <Equalizer>. (Página 49)



*³

Visualiza o menu de atalho pendente. (Página 11)

- Para fechar o menu, prima [▼].



*⁴

Seleciona um ficheiro de áudio/vídeo.



*⁴

Procurar para trás/para a frente.



*¹*⁴

Inicia/pausa a reprodução.



*⁴

Inicia a reprodução.



*⁴

Pausa a reprodução.



*⁴

Muda o dispositivo no ecrã <APP Setup>. (Página 48)

- Pode operar algumas funções de uma aplicação no painel tátil.
- Pode controlar a reprodução do seguinte:
 - Reprodução de áudio via iPod touch/iPhone/dispositivos Android
 - Reprodução de vídeo via iPod touch/iPhone

*¹ A aparência dos botões difere dependendo do modelo.

*² Aparece somente para KW-V230BT/KW-V235DBT.

*³ Aparece somente para KW-V330BT.

*⁴ Aplicável somente para iPod touch/iPhone.

❑ Mudança do ecrã de Apps durante a audição de outra fonte (ao utilizar um iPod/iPhone)

- Selecione [iPhone] para <Navigation Input> antecipadamente. (Página 59)

KW-V230BT
KW-V235DBT

KW-V330BT

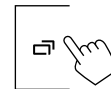
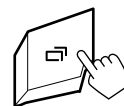

Spotify (Apenas para KW-V230BT Região 2/KW-V235DBT/KW-V330BT Região 2)

Com Spotify, você pode estucar música em todos os lugares. A trabalhar, a festejar ou a relaxar, a música certa está sempre ao seu alcance. Há milhões de canções no Spotify—desde canções antigas famosas até os últimos sucessos. Simplesmente escolha a música que gosta, ou deixe que Spotify vos surpreenda.

Pode realizar a transmissão stream de Spotify de dispositivos iPod touch/iPhone ou Android ligados.

- Instale a última versão da aplicação de Spotify no seu iPod touch/iPhone/Android e crie uma conta.

Requisitos para Spotify

iPhone ou iPod touch

- Instale a última versão da aplicação de Spotify no seu iPhone ou iPod touch. (Busque “Spotify” na loja Apple iTunes App Store para encontrar e instalar a versão mais recente.)
- Ligue um iPod touch/iPhone a esta unidade com um KS-U59, KS-U62 (acessório opcional) ou cabo de 30 pinos para USB (acessório do iPod/iPhone).
- Bluetooth deve estar incorporado e os seguintes perfis devem ser suportados.
 - SPP (Perfil Porta Série)
 - A2DP (Perfil Distribuição Áudio Avançada)

Android™

- Visite o site Google Play™ e procure “Spotify” para instalar.
- Bluetooth deve estar incorporado e os seguintes perfis devem ser suportados.
 - SPP (Perfil Porta Série)
 - A2DP (Perfil Distribuição Áudio Avançada)

NOTAS

- Certifique-se de que está registado na aplicação do seu smartphone. Se ainda não tiver uma conta Spotify, pode criar uma gratuitamente a partir do seu smartphone ou no website www.spotify.com.
- Como Spotify é um serviço de terceiros, as especificações estão sujeitas a modificações sem aviso prévio. Em consequência, a compatibilidade pode ser debilitada ou alguns ou todos os serviços podem tornar-se indisponíveis.
- Algumas funções de Spotify não podem ser operadas a partir deste aparelho.
- Para as informações sobre a utilização da aplicação, contate Spotify em www.spotify.com.
- Estabeleça uma conexão Internet com LTE, 3G, EDGE, ou WiFi.

Preparação

- 1 Ligue o dispositivo.
 - **Para Android:** Ligue o dispositivo Android através de Bluetooth. (Página 39)
 - **Para iPod touch/iPhone:** Ligue o iPod touch/iPhone com um cabo (Página 65) ou via Bluetooth (Página 39).
 - Certifique-se de que seleciona o método de ligação apropriado de iPod touch/iPhone em **<iPod Setup>**. (Página 21)
- 2 Selecione o dispositivo que pretende utilizar no ecrã **<APP Setup>**. (Página 48)
- 3 Selecione **“Spotify”** como a fonte. (Página 10)

A aplicação Spotify é iniciada.

 - Se o ecrã de seleção de dispositivo estiver visualizado, selecione o dispositivo que pretende utilizar. (Página 48)

Operações de reprodução

Pode operar Spotify com o telecomando*. Somente reprodução, pausa e salto estão disponíveis.

Informações de reprodução no ecrã de controlo de fonte

KW-V230BT/KW-V235DBT



KW-V330BT

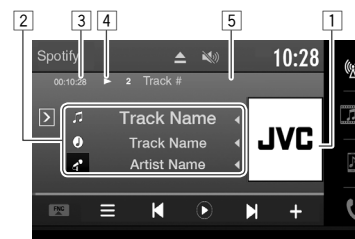

* Apenas para KW-V230BT Região 2/KW-V235DBT/KW-V330BT: Compre o RM-RK258 separadamente.

Spotify

- 1 Dados de imagem
- 2 Informações sobre a faixa
 - Premir [◀] desloca o texto, se houver texto oculto.
- 3 Tempo de reprodução
- 4 Estado da reprodução
- 5 Barra de progresso

Botões de operação no ecrã de controlo de fonte

- Para visualizar todos os botões de operação disponíveis, prima [▶]/[⏏]*1. Todos os outros botões disponíveis são mostrados.
 - Para restaurar o ecrã [◀]/[▶]*1.

[🎧]/[🎵] Muda a informação visualizada cada vez que este botão é premido (🎧: artista/🎵: álbum).

[📊]*2 Visualiza o ecrã <Equalizer>. (Página 49)

[FNC ▲]*3 Visualiza o menu de atalho pendente. (Página 11)

- Para fechar o menu, prima [▼].

[☰] Visualiza o ecrã de menu de Spotify. (Consulte a coluna da extrema direita.)

[◀|▶] Seleciona uma faixa.

[▶]*4 Inicia a reprodução.

[⏏]*4 Pausa a reprodução.

[+]*4 Guarda a faixa atual/artista em <Your Music>.

[👍]*5 Classifica a faixa atual como “polegar para baixo” e salta para a próxima faixa.

[👍]*5 Regista a faixa atual como favorita.

[🔀] Ativa/desativa o modo de reprodução embaralhada.

[🔄] Repete todas as faixas/cancela a reprodução repetida.

[🔄]*6 Repete a faixa atual/cancela a reprodução repetida.

[(+)] Cria uma nova estação. (Ver em baixo.)

[📱 / 📺] Muda o dispositivo no ecrã <APP Setup>. (Página 48)

*1 A aparência dos botões difere dependendo do modelo.

*2 Aparece somente para KW-V230BT/KW-V235DBT.

*3 Aparece somente para KW-V330BT.

*4 Durante a reprodução, [⏏] é visualizado, e quando a reprodução é pausada, [▶] é visualizado.

*5 Não disponível para faixas numa lista de reprodução.

*6 Aparece somente para utilizadores de contas Premium.

Criação de sua estação (Iniciar Rádio)

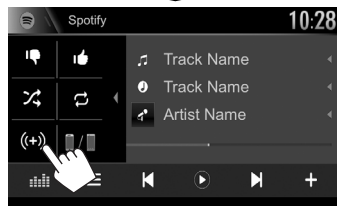
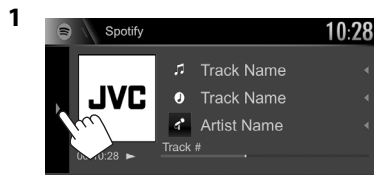

- 2 Introduza uma faixa/artista/lista de reprodução na caixa de procura e, em seguida, selecione a faixa desejada. A reprodução de sua estação começa com a faixa selecionada.

- Pode personalizar a sua estação com polegar para cima (👍) ou polegar para baixo (👎).
 - Não é possível efectuar a função de polegar para cima ou para baixo durante a reprodução de faixas numa lista de reprodução.

Seleção de uma faixa

- 1 Visualize o ecrã de menu de Spotify.



- 2 Selecione o tipo de lista (<Your Music>/<Browse>/<Radio>) e, em seguida, selecione um item desejado.
 - Os tipos de lista visualizados diferem dependendo das informações enviadas por Spotify.

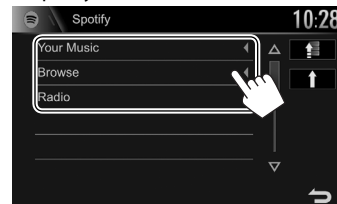

- Prima [⏪] para voltar ao nível superior.
- Prima [⏩] para voltar ao nível anterior.

SINTONIZADOR

Escuta de rádio

Informações de reprodução no ecrã de controlo de fonte

KW-V230BT/KW-V235DBT

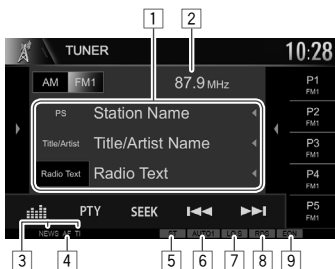

KW-V330BT

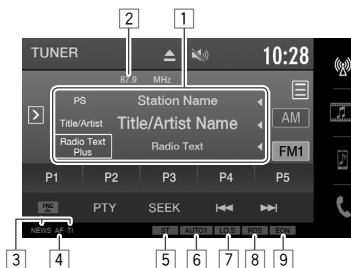

- 1 Informação de texto
 - Premir [◀] desloca o texto, se houver texto oculto.
 - Premir [Radio Text] muda a informação entre Radio Text, Radio Text Plus e código PTY.
- 2 A frequência da estação atualmente sintonizada
- 3 Indicadores de pronto para receção (NEWS/TI)
- 4 Indicador AF
- 5 Indicador ST/MONO
 - O indicador ST acende-se quando é detetada uma emissão FM estéreo com um sinal forte.
- 6 Indicador do modo de procura
- 7 Indicador LO.S (Página 28)
- 8 Indicador RDS: Acende-se ao receber uma estação Radio Data System.
- 9 Indicador EON: Acende-se quando a estação Radio Data System está a enviar sinais EON.

Botões de operação no ecrã de controlo de fonte

- Para visualizar todos os botões de operação disponíveis, prima [▶]/[☰]*1. Todos os outros botões disponíveis são mostrados.
- Para restaurar o ecrã [◀]/[☰]*1.

[AM] Seleciona a banda de AM.

[FM] Seleciona a banda de FM.
FM1 → FM2 → FM3

[◀]/[☰]*1 Visualiza a janela de estações predefinidas. (Página 29)

- Para restaurar o ecrã [▶]/[☰]*1.

- [P1] – [P5]
- Seleciona uma estação armazenada. (Premir)
 - Armazena a estação atual. (Manter premido)

[|||||]*2 Visualiza o ecrã <Equalizer>. (Página 49)

[FNC ▲]*3 Visualiza o menu de atalho pendente. (Página 11)

- Para fechar o menu, prima [▼].

[PTY]*4 Seleciona o modo de procura PTY. (Página 30)

[SEEK] Altera o modo de procura.

- **AUTO1**: Procura Automática
- **AUTO2**: Sintoniza as estações na memória uma após a outra.
- **MANU**: Procura Manual

[◀◀ ▶▶] Procura uma estação.

- O método de procura difere de acordo com o modo de procura selecionado. (Veja acima.)

[SSM ⚡]*4 Redefine as estações automaticamente. (Manter premido) (Página 28)

[MONO]*4 Ativa ou desativa o modo monofónico para uma receção FM melhor. (O efeito estéreo poderá perder-se.)

- O indicador MONO acende-se quando o modo monofónico é ativado.

[TI]*4 Ativa/desativa o modo receção de TI em espera. (Página 30)

[MODE]*4 Muda as definições para receção do sintonizador no ecrã <Tuner Mode>. (Páginas 28 e 30 – 31)

*1 A aparência dos botões difere dependendo do modelo.

*2 Aparece somente para KW-V230BT/KW-V235DBT.

*3 Aparece somente para KW-V330BT.

*4 Aparece somente quando FM está selecionado como a fonte.

SINTONIZADOR

☐ Sintonização apenas de estações FM com sinais fortes—Procura local

1 Visualize o ecrã <Tuner Mode>.

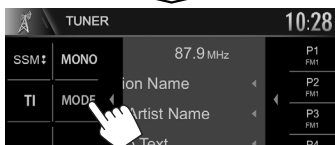
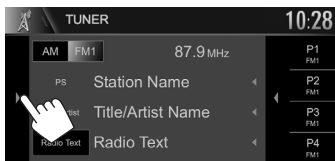

2

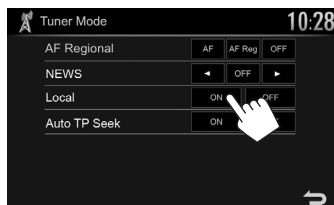

O aparelho sintoniza apenas as estações com sinais suficientemente fortes. O indicador LO.S acende-se.

Para desativar a Procura local: Prima [OFF].

Predefinição de estações

☐ Memorização de estações

Pode predefinir até 5 estações por frequência.

Predefinição automática—SSM (Strong-station Sequential Memory) (somente para FM)

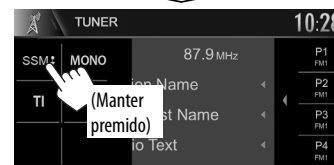
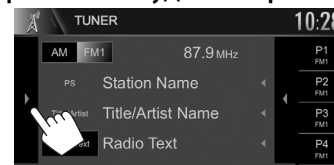

As estações locais com o sinal mais forte são encontradas e automaticamente armazenadas.

SINTONIZADOR

Predefinição manual

- 1 Sintonize a estação que pretende predefinir. (Página 27)
- 2 Selecione um número predefinido.

KW-V230BT/KW-V235DBT



KW-V330BT



A estação selecionada no passo 1 é armazenada.

Seleção de uma estação predefinida KW-V230BT/KW-V235DBT

- 1 Selecione a banda (1) e, em seguida, visualize a janela de estações predefinidas (2).

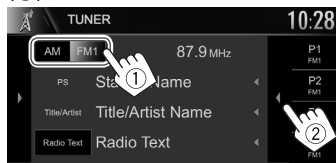

- Também pode selecionar uma estação predefinida premindo [P1] – [P5].

- 2 Selecionar estação predefinida.

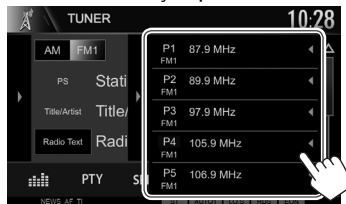

- Premir [◀] desloca o texto, se houver texto oculto.
- Para ocultar a lista de janela, prima [▶].

KW-V330BT

- 1 Selecione a banda (1) e, em seguida, visualize a janela de estações predefinidas (2).



- Também pode selecionar uma estação predefinida premindo [P1] – [P5].

- 2 Selecionar estação predefinida.

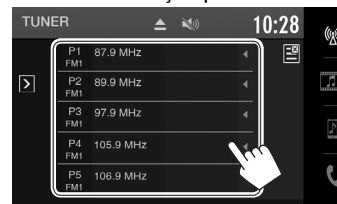

- Premir [◀] desloca o texto, se houver texto oculto.
- Para fechar a lista de janela, prima [▶].

SINTONIZADOR

Recursos de FM Radio Data System

❑ Procura de programa FM RBDS— Procura PTY

Pode procurar os seus programas favoritos selecionando os respetivos códigos PTY.

1



2 Selecionar um código PTY.

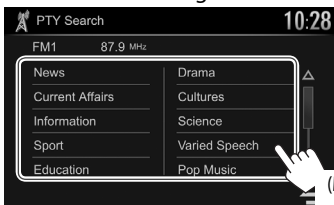

(Manter premido)

- Pode mudar a página para visualizar mais itens premindo [▲]/[▼]. A procura PTY é iniciada. Se uma estação estiver a transmitir um programa correspondente ao código PTY selecionado, essa estação é sintonizada.
- Somente Inglês/Espanhol/Francês/Alemão/Holandês/Português estão disponíveis para o idioma de texto aqui. Se outro idioma tiver sido selecionado em <Language> (Página 60), o idioma de texto será definido para Inglês.

❑ Ativação/desativação da Recepção de TI/ Notícias em Espera

Recepção de TI em Espera

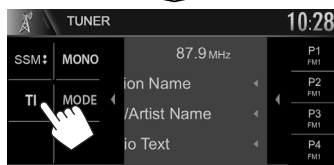
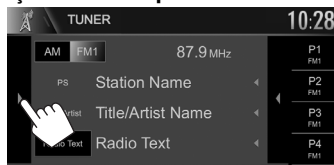

O aparelho está em espera para mudar para Informação de tráfego (TI), se disponível. (O indicador TI acende-se em branco.)

- Se o indicador TI estiver aceso na cor laranja, sintonize outra estação que transmita sinais Radio Data System.

Para desativar o modo Recepção de TI em Espera: Prima [TI]. (O indicador TI apaga-se.)

- O ajuste do volume para a informação de tráfego é automaticamente memorizado. Na próxima vez que o aparelho mudar para a informação de tráfego, o volume será definido para o nível anterior.

Recepção de Notícias em Espera

1 Visualize o ecrã <Tuner Mode>.

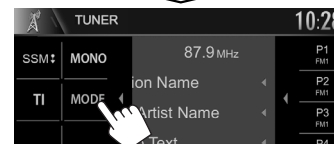
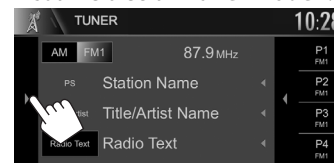

2

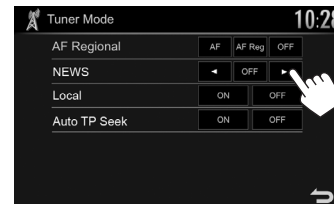

- <00min> – Ative a recepção de notícias em espera (o indicador NEWS acende-se).
<90min> – Seleccione o período de tempo para desativar a interrupção.
<OFF> – Desative a função.

- O ajuste do volume durante a recepção de notícias é automaticamente memorizado. Na próxima vez que o aparelho mudar para notícias, o volume será definido para o nível anterior.

SINTONIZADOR

❑ Procura da melhor recepção do mesmo programa—Receção com Procura de Rede

Ao entrar numa área onde a receção FM não seja boa, este aparelho sintoniza automaticamente outra estação FM Radio Data System da mesma rede, provavelmente a emitir o mesmo programa com um sinal mais forte.

- A Receção com Procura de Rede vem ativada de fábrica.

Para mudar a configuração da Receção com Procura de Rede

1 Visualize o ecrã <Tuner Mode>.

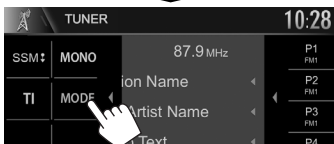
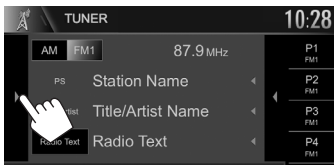

2

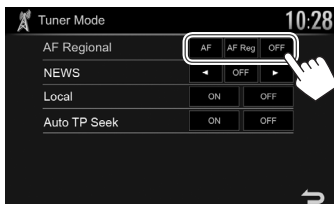

[AF] Mude para outra estação. O programa pode ser diferente do atual sintonizado (o indicador AF acende-se).

[AF Reg] Mude para outra estação a emitir o mesmo programa (o indicador AF acende-se).

[OFF] Desative a função.

- O indicador RDS acende-se quando a Receção com Procura de Rede está ativada e uma estação FM Radio Data System é encontrada.

❑ Procura automática de estação TI—Auto TP Seek

Quando a receção da estação da informação de tráfego está fraca, o aparelho procura automaticamente outra estação que pode ser melhor recepcionada.

Para ativar a função Auto TP Seek

1 Visualize o ecrã <Tuner Mode>.

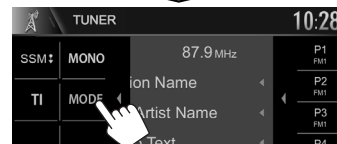
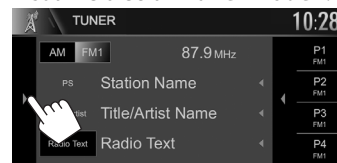

2

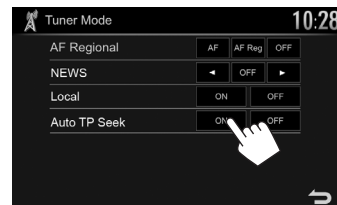

Para desativar a função Auto TP Seek: Prima [OFF].

RÁDIO DIGITAL (DAB) (Somente para KW-V235DBT)

Sobre DAB (Transmissão de áudio digital)

O que é um sistema DAB?

DAB (Transmissão de áudio digital) é um dos sistemas de transmissão de rádio digital disponíveis atualmente. O sistema oferece um som de qualidade digital sem quaisquer interferências ou distorções de sinal inconvenientes. Além disso, pode transmitir texto e dados.

Em contraste com a transmissão FM, em que cada programa é transmitido na sua própria frequência, o DAB combina vários programas (denominados “serviços”) para formar um “conjunto”.

Algumas vezes o “componente primário” (estação de rádio principal) é acompanhado por um “componente secundário” que pode conter programas extras ou outras informações.

Escuta de rádio digital

Informações de reprodução no ecrã de controlo de fonte

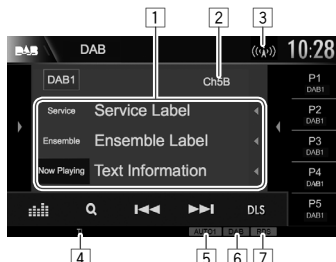

Informações de receção do sintonizador

- 1 Informação de texto
 - Premir [◀] desloca o texto, se houver texto oculto.
 - Premir [Now Playing] muda a informação. Cada vez que premir o botão, a informação e o botão mudarão entre [Next Program], [Title], [Artists], [PTY] e [Audio Quality].
- 2 Canal nº
- 3 Força do sinal
- 4 Indicador TI
- 5 Indicador do modo de procura
- 6 Indicador de receção DAB
 - O indicador DAB acende-se quando se recebe uma transmissão DAB.
 - O indicador MC acende-se quando se recebe um componente múltiplo DAB.
- 7 Indicador RDS: Acende-se ao receber um serviço Radio Data System.

Botões de operação no ecrã de controlo de fonte

- Para visualizar todos os botões de operação disponíveis, prima [▶]. Todos os outros botões disponíveis são mostrados.
 - Para restaurar o ecrã, prima [◀].

- [◀] Visualiza a janela de serviços predefinidos. (Página 33)
 - Para restaurar o ecrã, prima [▶].
- [P1] – [P5] Seleciona um serviço armazenado. (Premir)
 - Armazena o serviço atual. (Manter premido)
- [||||] Visualiza o ecrã <Equalizer>. (Página 49)
- [Q] Visualiza o ecrã <Service List>. (Página 33)
- [◀▶] Busca um serviço.
 - O método de procura difere de acordo com o modo de procura selecionado. (Ver em baixo.)
- [DLS] Visualiza o ecrã de segmento de etiqueta dinâmica (mensagens de texto que o serviço envia)
- [PTY] Seleciona o modo de procura PTY. (Página 34)
- [SEEK] Altera o modo de procura.
 - **AUTO1**: Procura Automática
 - **AUTO2**: Sintoniza os serviços na memória um após o outro.
 - **MANU**: Procura Manual
- [TI] Ativa/desativa o modo receção de TI em espera. (Página 34)
- [MODE] Muda as definições para receção DAB no ecrã <DAB Mode>. (Página 35)

RÁDIO DIGITAL (DAB)

☐ Seleção de um serviço da lista

1 Visualize o ecrã <Service List>.



2 Selecione um serviço da lista.

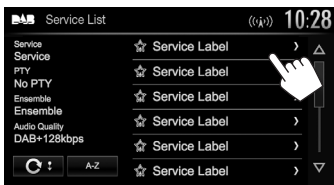

- Pode mudar a página para visualizar mais itens premindo [▲]/[▼].
- Prima [A-Z] para buscar pela letra inicial. Premir [A-Z] visualiza o ecrã <A-Z Search>. Selecione a inicial para iniciar a busca.
 - Se quiser buscar com caracteres não alfabéticos, prima [#].
- Mantenha [C↻] premido para atualizar a <Service List>.

Predefinição de serviços

☐ Armazenamento de serviços na memória

Pode predefinir até 5 serviços para cada banda.

1 Selecione um serviço que deseje predefinir. (Página 32)

2 Selecione um número predefinido.

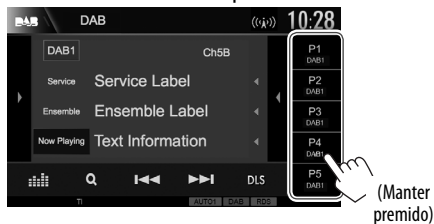

O serviço selecionado no passo 1 é armazenado.

☐ Seleção de um serviço predefinido

1 Visualize a janela de serviços predefinidos.

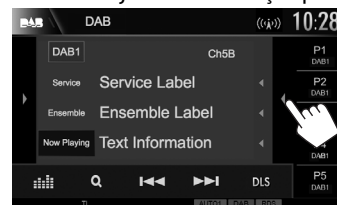

- Pode também selecionar um serviço predefinido premindo [P1] – [P5].

2 Selecione um serviço predefinido.

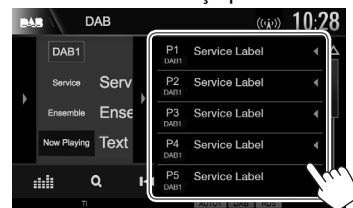

- Premir [◀] desloca o texto, se houver texto oculto.
- Para restaurar o ecrã, prima [▶].

Recursos de Radio Data System

Procura de programas Radio Data System—Procura PTY

Pode procurar os seus programas favoritos selecionando os respetivos códigos PTY.

1

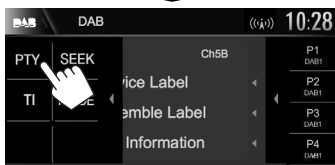
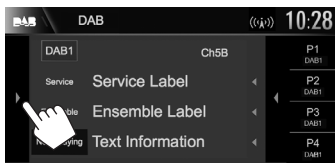

2 Selecionar um código PTY.

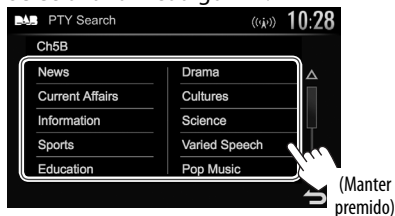

- Pode mudar a página para visualizar mais itens premindo [Δ]/[▽]. A procura PTY é iniciada. Se um serviço estação estiver a transmitir um programa correspondente ao código PTY selecionado, esse serviço será sintonizado.
- Somente Inglês/Espanhol/Francês/Alemão/Holandês/Português estão disponíveis para o idioma de texto aqui. Se outro idioma tiver sido selecionado em <Language> (Página 60), o idioma de texto será definido para Inglês.

Ativar/Desativar Recepção de TI em Espera

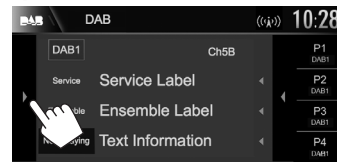

O aparelho está em espera para mudar para Informação de tráfego (TI), se disponível. (O indicador TI acende-se em branco.)

- Se o indicador TI estiver aceso na cor laranja, sintonize outro serviço que transmita sinais Radio Data System.

Para desativar o modo Recepção de TI em Espera: Prima [TI]. (O indicador TI apaga-se.)

- O ajuste do volume para a informação de tráfego é automaticamente memorizado. Na próxima vez que o aparelho mudar para a informação de tráfego, o volume será definido para o nível anterior.
- A recepção de TI em espera também pode ser ativada ou desativada a partir do ecrã de controlo de fonte "TUNER". (Página 30)

RÁDIO DIGITAL (DAB)

Definições para rádio de áudio digital

Podemos definir os itens relacionados com rádio digital.

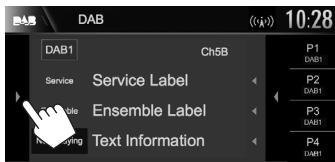

Itens de definição

<Priority>

- **ON** (Inicial): Se o mesmo serviço for fornecido por rádio digital durante a receção de Radio Data System, o aparelho mudará automaticamente para rádio digital. Se o mesmo serviço for fornecido para Radio Data System quando a receção do serviço a ser fornecido pelo rádio digital ficar ruim, o aparelho mudará automaticamente para Radio Data System.
- **OFF**: Desactiva.

<PTY Watch>

Se um serviço do tipo de programa definido começar com o conjunto a ser recebido, o aparelho mudará de qualquer fonte para rádio digital para a receção do serviço. Seleccione o tipo de programa utilizando [◀] e [▶].

<Announcement Select>

Se um serviço do item de anúncio começar com o conjunto a ser recebido, o aparelho mudará de qualquer fonte para o anúncio recebido.*1

Defina [ON] para os itens de anúncio necessários.

- **News flash/Transport flash/Warning/Service/ Area weather flash/Event announcement/Special event/ Programme information/ Sport report/Financial report**
 - Para desativar todos os anúncios, seleccione [All OFF].
 - Somente Inglês/Espanhol/ Francês/Alemão/Holandês/ Português/Italiano/Turco estão disponíveis para o idioma de texto aqui. Se outro idioma tiver sido seleccionado em <Language> (Página 60), o idioma de texto será definido para Inglês.

<Seamless Blend>

- **ON** (Inicial): Previne a interrupção de áudio ao mudar de rádio digital para rádio analógico.
- **OFF**: Cancela.

<Antenna Power>

- **ON** (Inicial): Fornece energia para a antena DAB.
- **OFF**: Cancela

<L-Band Tuning>*2

- Se a receção do serviço não estiver boa, ative a receção L-Band.
- **ON**: Recebe a banda L-Band durante a receção de áudio digital.
 - **OFF** (Inicial): Cancela

<Related Service>

- **ON**: Quando a rede de serviço DAB seleccionada atualmente não está disponível e um serviço relacionado foi encontrado, o aparelho oferece a mudança para o serviço relacionado.
- **OFF** (Inicial): Cancela.

*1 O ajuste do volume durante a receção de anúncio é automaticamente memorizado. Na próxima vez que o aparelho mudar para anúncio, o volume será definido para o nível anterior.

*2 Se a definição for alterada, os serviços predefinidos serão inicializados.

OUTROS COMPONENTES EXTERNOS

Utilização da câmara de marcha-atrás

- Para ligar uma câmara de vista traseira, consulte a página 66.
- Para utilizar a câmara de vista traseira, é preciso ligar o condutor REVERSE. (Página 64)

Definições para a câmara de vista traseira

1 Visualize o ecrã <Settings>.

No ecrã inicial:

KW-V230BT
KW-V235DBT

KW-V330BT



2 Visualize o ecrã de definição <Input>.

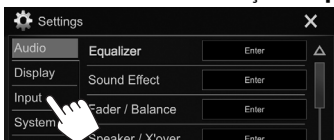

3 Visualize o ecrã <Rear Camera>.

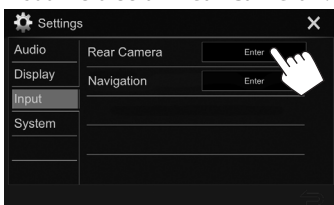

4

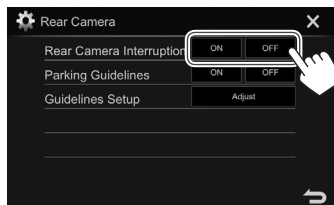

[ON] Visualiza a imagem da câmara de vista traseira quando colocar o câmbio na posição de marcha-atrás (R).

[OFF] Selecione isto quando não houver uma câmara ligada

Visualização do ecrã da câmara de marcha-atrás

Para visualizar a imagem da câmara de vista traseira

O ecrã de imagem traseira é visualizado quando mete marcha-atrás (R).

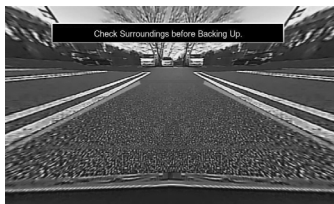

- Para eliminar a mensagem de precaução, toque no ecrã.

Para visualizar a imagem da câmara de vista traseira manualmente

KW-V230BT
KW-V235DBT



KW-V330BT



- Apenas para KW-V230BT/KW-V235DBT: Pode também visualizar a imagem da câmara de vista traseira selecionando **[Camera]** no menu de atalho pendente (Página 11).

Para sair do ecrã da câmara

Prima HOME no painel do monitor.

- Pode também sair do ecrã de câmara tocando na área mostrada abaixo.

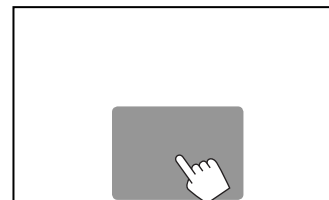

OUTROS COMPONENTES EXTERNOS

Para ajustar a imagem

Enquanto o ecrã da câmara estiver visualizado...



- O menu de controlo de vídeo é visualizado. (Página 52)

Para fechar o menu de ajuste da imagem, toque na mesma área novamente.

Utilização das linhas de guia de estacionamento no ecrã de vista traseira

Pode visualizar as linhas de guia de estacionamento para permitir um estacionamento mais fácil quando colocar o câmbio na posição de marcha-atrás (R).

Visualização das linhas de guia de estacionamento

1 Visualize o ecrã <Settings>.

No ecrã inicial:

KW-V230BT
KW-V235DBT

KW-V330BT



2 Visualize o ecrã de definição <Input>.

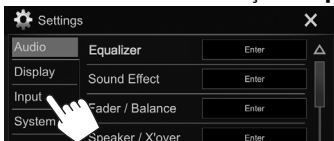

3 Visualize o ecrã <Rear Camera>.

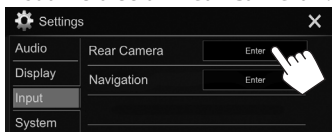

4

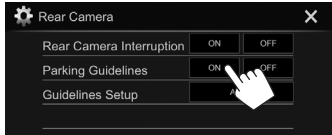

Para desativar: Seleccione [OFF] para <Parking Guidelines>.

- Pode também visualizar as linhas de guia de estacionamento tocando na área mostrada abaixo. Para fechar as linhas de guia de estacionamento, toque na mesma área novamente.

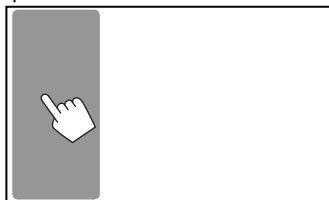

Ajuste das linhas de guia de estacionamento

Ajuste as linhas de guia de estacionamento de acordo com o tamanho do veículo, espaço de estacionamento, etc.

- Instale a câmara de vista traseira na posição apropriada de acordo com as instruções fornecidas com a câmara de vista traseira.
- Quando ajustar as linhas de guia de estacionamento, certifique-se de utilizar o travão de estacionamento para prevenir que o veículo se mova.

- 1 Visualize o ecrã <Rear Camera>. (Consulte a coluna da extrema esquerda.)
- 2 Visualize o ecrã de ajuste das linhas de guia de estacionamento.

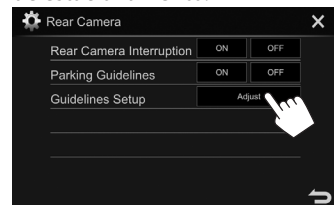

- 3 Ajuste as linhas de guia de estacionamento selecionando a marca (1) e, em seguida, ajustando a posição da marca (2) selecionada.

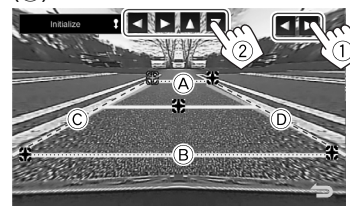

Certifique-se de que (A) e (B) estão paralelos horizontalmente, e de que (C) e (D) estão no mesmo comprimento.

- Mantenha [Initialize] premido durante 2 segundos para ajustar todas as marcas às suas posições predefinidas iniciais.

OUTROS COMPONENTES EXTERNOS

Utilização de leitores de áudio/ vídeo externos—AV-IN

Quando os botões de operação não estiverem visualizados no ecrã, toque na área mostrada na ilustração.

- Para alterar as definições para reprodução de vídeo, consulte a página 52.

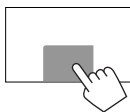

❑ Início de reprodução

Preparação:

“AV-IN” não pode ser selecionado quando <iPod Setup> está definido para [USB+AV-IN]. Certifique-se de que seleciona [USB 1 Wire] para <iPod Setup> antecipadamente. (Página 21)

- 1 Ligue um componente externo ao terminal de entrada iPod/AV-IN. (Página 66)
- 2 Selecione “AV-IN” como a fonte. (Página 10)
- 3 Ligue o componente ligado e inicie a reprodução da fonte do som.

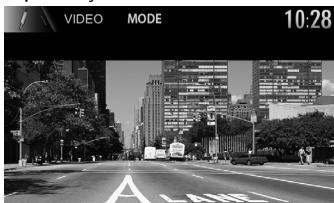

❑ Mudança do nome AV-IN

Pode mudar o nome AV-IN visualizado no ecrã de controlo de fonte “AV-IN”.

- 1 Visualize o ecrã <VIDEO Mode>.



- 2 Selecione um nome AV-IN.

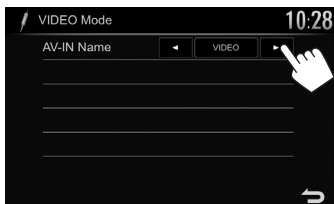

- Esta definição não afeta o nome da fonte apresentado no ecrã inicial.

BLUETOOTH

Informações sobre o uso de dispositivos Bluetooth®



Bluetooth é uma tecnologia de comunicação rádio sem fios de curto alcance para dispositivos móveis como telemóveis, computadores portáteis e outros. Os dispositivos Bluetooth podem ser ligados sem cabos e comunicar entre si.

Notas

- Durante a condução, não efectue operações complicadas como marcar números de telefone, consultar a lista telefónica, etc. Para efetuar estas operações, pare o carro num local seguro.
- Pode não ser possível ligar alguns dispositivos Bluetooth a este aparelho dependendo da versão do dispositivo Bluetooth.
- Este aparelho pode não funcionar com alguns dispositivos Bluetooth.
- A condição de conexão pode variar dependendo das circunstâncias ao seu redor.
- Para alguns dispositivos Bluetooth, o dispositivo é desligado quando o aparelho é apagado.

Sobre os telemóveis compatíveis com PBAP (Perfil de Acesso da Lista Telefónica)

Se o seu telemóvel suporta o PBAP, pode visualizar os seguintes itens no ecrã do painel táctil quando o telemóvel estiver ligado.

- Lista Telefónica
- Chamadas marcadas, chamadas recebidas e chamadas perdidas (até 10 entradas ao todo)

Ligação de dispositivos Bluetooth

❑ Registo de um novo dispositivo Bluetooth

Quando liga um dispositivo Bluetooth ao aparelho pela primeira vez, faça "pairing" entre o aparelho e o dispositivo. O emparelhamento permite que os dispositivos Bluetooth se comuniquem entre si.

- O método de emparelhamento difere dependendo da versão Bluetooth do dispositivo.
 - Para dispositivo com Bluetooth 2.1: Pode emparelhar o dispositivo e o aparelho utilizando o emparelhamento simples seguro (SSP, da sigla em inglês Secure Simple Pairing), que requer apenas uma confirmação.
 - Para dispositivo com Bluetooth 2.0: É necessário introduzir um código PIN tanto para o dispositivo como para o aparelho para o emparelhamento.
- Uma vez estabelecida, a ligação fica registada no aparelho, mesmo que o aparelho seja reiniciada. Podem ser registados até 5 dispositivos.
- Dois dispositivos para telefone Bluetooth e um para áudio Bluetooth podem ser ligados ao mesmo tempo.
No entanto, enquanto na fonte "**BT Audio**", pode ligar até cinco dispositivos de áudio Bluetooth e mudar entre esses cinco dispositivos.
- Para utilizar a função Bluetooth tem de ligar a função Bluetooth do dispositivo.

- Para utilizar o dispositivo registado, é necessário ligar o dispositivo ao aparelho. (Página 41)

Emparelhamento automático

Quando <**Auto Pairing**> for definido para **[ON]**, os dispositivos iOS (como um iPhone) serão automaticamente emparelhados ao serem ligados através de USB. (Página 47)

Emparelhamento de um dispositivo Bluetooth com SSP (para Bluetooth 2.1)

Quando o dispositivo Bluetooth é compatível com Bluetooth 2.1, a solicitação de emparelhamento é enviada de um dispositivo disponível.

- 1 Procure o aparelho ("**JVC KW-V**") a partir do seu dispositivo Bluetooth.
- 2 Confirme a solicitação tanto no dispositivo como no aparelho.

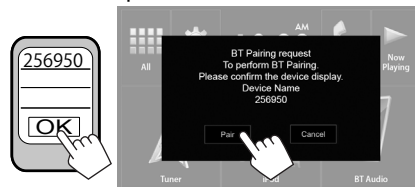

- Prima **[Cancel]** para rejeitar a solicitação.

BLUETOOTH

Emparelhamento de um dispositivo Bluetooth com um código PIN (para Bluetooth 2.0)

1 Visualize o ecrã <Settings>.

No ecrã inicial:

KW-V230BT

KW-V330BT

KW-V235DBT



2 Visualize o ecrã de definição <System>.

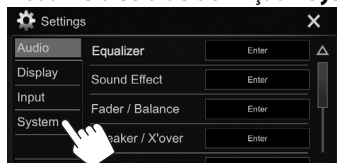

3 Visualize o ecrã <Bluetooth Setup>.

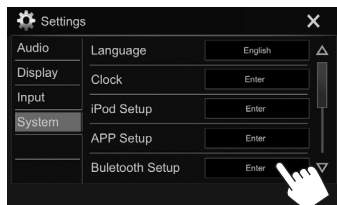

- Pode também visualizar o ecrã <Bluetooth Setup> premindo [] no ecrã de controlo do telefone. (Página 43)

4 Altere o código PIN.

- Se quiser saltar a alteração do código PIN, prossiga ao passo 3.
- O código PIN é inicialmente definido para “0000”.
- O número máximo de dígitos no código PIN é 15.

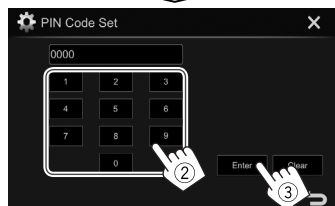
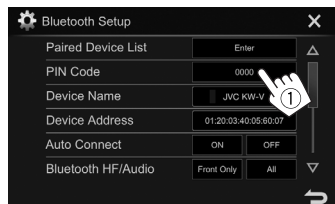

- Prima [Clear] para apagar a última entrada.
- Mantenha [Clear] premido para apagar o código PIN.

5 Procure o aparelho (“JVC KW-V”) a partir do seu dispositivo Bluetooth.

6 Selecione o aparelho (“JVC KW-V”) no seu dispositivo Bluetooth.

- Se o código PIN for necessário, introduza “0000” (inicial).

Uma vez concluído o emparelhamento, o dispositivo é listado na <Paired Device List>.



- Para utilizar o dispositivo emparelhado, ligue o dispositivo que se encontra no ecrã <Paired Device List>. (Página 41)

BLUETOOTH

❑ Como ligar/desligar um dispositivo Bluetooth registado

Dois dispositivos podem ser ligados simultaneamente.

1 Visualize o ecrã <Bluetooth Setup>. (Página 40)

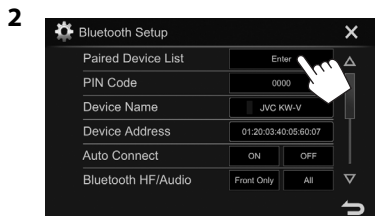

3 Selecione o dispositivo que pretende ligar (1) e, em seguida, prima [Connection] (2).

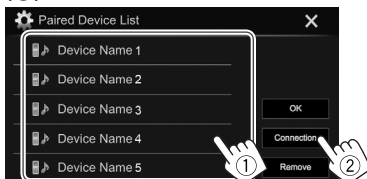

4 Selecione [ON] (para ligar) ou [OFF] (para desligar) para o alvo (1) e, em seguida, visualize o ecrã <Paired Device List> (2).

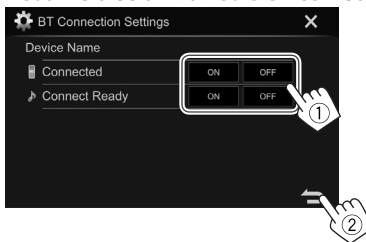

📱: Telemóvel

🎧: Dispositivo de áudio

- O estado é mostrado como segue:
 - “Connecting”: Ligação em progresso.
 - “Connected”: Uma conexão foi estabelecida.
 - “Connect Ready”: Uma conexão pode ser estabelecida.
 - “Disconnecting”: Desligamento em progresso.
 - “Disconnected”: Não há nenhuma conexão estabelecida.

5 Ligue o dispositivo selecionado.

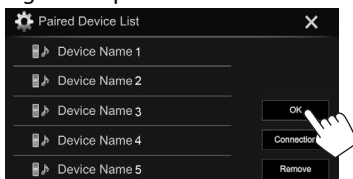

- Quando um telemóvel Bluetooth for ligado, a intensidade do sinal e o nível da bateria serão visualizados quando a informação for obtida do dispositivo.

❑ Eliminação de um dispositivo Bluetooth registado

1 Visualize o ecrã <Bluetooth Setup>. (Página 40)

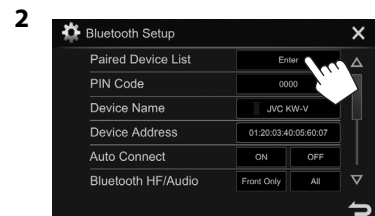

3 Selecione o dispositivo que pretende apagar (1) e, em seguida, prima [Remove] (2).

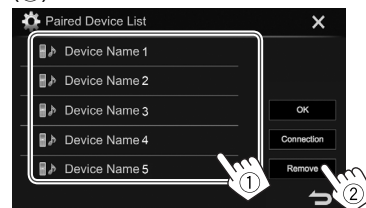

Aparece uma mensagem de confirmação. Prima [Yes].

BLUETOOTH

Utilização de um telemóvel Bluetooth

Atendimento duma chamada

Quando chega uma chamada...

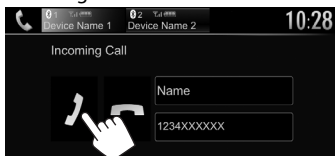

- A informação de chamadas é visualizada, se for obtida.
- A operação de telefone não fica disponível enquanto a imagem da câmara de marcha-atrás está visualizada. (Página 36)

Para rejeitar uma chamada



Quando <Auto Response> está definido como [ON] (Página 47)

A unidade atende chamadas automaticamente.

Terminação de chamada

Durante a conversação...



Ajuste do volume das chamadas/ auscultador/microfone

Durante a conversação...



- Pode ajustar o nível do volume entre -10 a 10 (inicial: -4).
- Utilize o painel do monitor para ajustar o volume de chamada/auricular. (Página 7)

Mudança entre o modo de mãos livres e modo de telefone

Durante a conversação...

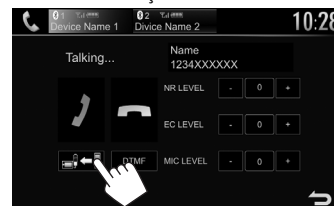

Cada vez que premir o botão, o método de conversação será mudado (📞📞: modo de mãos livres / 📞📞: modo de telefone).

Ajuste do nível de redução de ruído/ cancelamento de eco

Durante a conversação...



- Para ajustar o volume de redução de ruído (entre -5 a 5, inicial: 0) : Ajuste <NR LEVEL>.
- Para ajustar o volume do eco (entre -5 a 5, inicial: 0) : Ajuste <EC LEVEL>.

BLUETOOTH

❑ Envio de texto durante uma chamada

Pode enviar texto durante uma chamada utilizando DTMF (Dual Tone Multi Frequency - Multifrequência bitonal).

Durante a conversação...

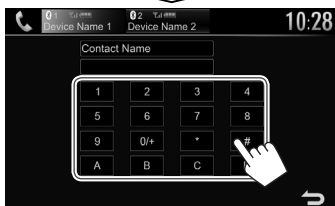

❑ Mudança entre dois dispositivos ligados

Pode mudar o dispositivo a ser utilizado nas seguintes situações:

- Quando houver 2 dispositivos ligados
- Enquanto estiver no ecrã de controlo de telefone

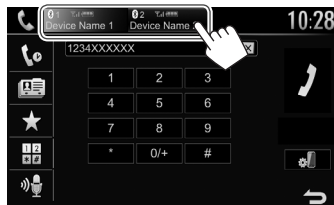

- O dispositivo ativo é realçado.

❑ Realização duma chamada

1 Visualize o ecrã de controlo de telefone.

No ecrã inicial:

KW-V230BT
KW-V235DBT

KW-V330BT



- Pode também visualizar o ecrã de controlo de telefone como segue:
 - Para KW-V230BT/KW-V235DBT: Selecione **[Phone]** no menu de atalho pendente (Página 11).
 - Para KW-V330BT: Selecione **[☎]** no menu de atalho pendente (Página 11).

2 Selecione uma método para fazer chamadas.



- 1 A partir do histórico de chamadas*
- 2 A partir da lista telefónica*
- 3 A partir da lista de predefinições
 - Para predefinir, consulte a página 45.
- 4 Introdução direta de número
- 5 Marcação por voz

- Pode visualizar o ecrã **<Bluetooth Setup>** premindo **[☎]**.

* Se o telemóvel não for compatível com o perfil PBAP (Perfil de Acesso da Lista Telefónica), o histórico de chamadas e a lista telefónica não serão visualizados.

BLUETOOTH

A partir do histórico de chamadas/lista telefónica/lista de predefinições

1



- [☎] A partir do histórico de chamadas (chamadas perdidas/chamadas recebidas/chamadas marcadas)
- [☎] A partir da lista telefónica
- [★] A partir da lista de predefinições

2 Selecione o alvo (1) e, em seguida, faça uma chamada (2).



- Pode mudar a página para visualizar mais itens premindo [▲]/[▼].

• Para utilizar a procura A-Z na lista telefónica:

1



2 Selecione a inicial.

- Se o carácter inicial for um número, prima [1,2,3...] e, em seguida, selecione o número.



3 Selecione um número de telefone na lista.

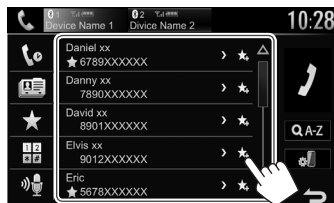

• Para visualizar outros números de telefone: Quando a lista telefónica estiver visualizada, pode mudar entre números de telefone se houver vários números de telefone registados para o mesmo contacto (até 10 números de telefone por contacto).

1 Mude o número de telefone.



- O número de telefone muda cada [→] é premido.

2 Selecione o número de telefone que deseja chamar.



BLUETOOTH

Introdução direta de número

Pode introduzir até 31 números.

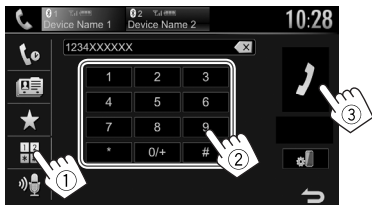

- Prima [X] para apagar a última entrada.
- Mantenha [0/+] premido para adicionar “+” ao número do telefone.

Marcação por voz

- Disponível somente quando o telemóvel ligado tem um sistema de reconhecimento de voz.

- 1 Ative a marcação por voz.
No ecrã de controlo de telefone:

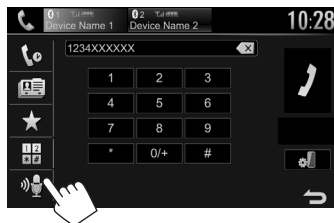

- Se um iPhone for ligado, Siri será ativado.
- Pode também ativar a marcação por voz como segue:
 - Para KW-V230BT/KW-V235DBT: Mantenha premido FNC/ no painel do monitor.
 - Para KW-V330BT: Mantenha premido HOME/ no painel do monitor ou seleccione [] no menu de atalho pendente (Página 11).

- 2 Diga o nome da pessoa que deseja chamar.
 - Se o aparelho não puder encontrar o alvo, o seguinte ecrã aparecerá. Prima [Start] e, em seguida, diga o nome de novo.



Para cancelar a marcação por voz: Prima [Cancel].

Predefinição de números de telefone

Pode predefinir até 5 números de telefone.

- 1 Visualize o ecrã de controlo de telefone. (Página 43)
- 2 Seleccione a lista telefónica ou o histórico de chamadas.



- 3 Seleccione o número de telefone a ser predefinido.



A lista de predefinições é visualizada.

- 4 Seleccione um número predefinido para armazenar.

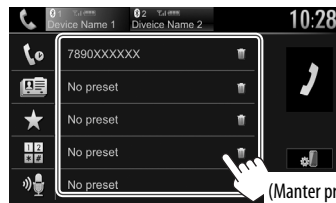

- Para visualizar a lista de predefinições, prima [★] no ecrã de controlo de telefone. (Página 43)
- Para apagar o número de telefone predefinido, prima [] ao lado do número de telefone na lista de predefinições.

BLUETOOTH

Utilização do leitor de áudio Bluetooth

- Para registar um novo dispositivo, consulte a página 39.
- Para ligar/desligar um dispositivo, consulte a página 41.
- Enquanto na fonte **"BT Audio"**, pode ligar até cinco dispositivos de áudio Bluetooth e mudar entre esses cinco dispositivos.

☐ Informações de reprodução no ecrã de controlo de fonte

- Os botões de operação, indicadores e informações visualizados no ecrã diferem dependendo do dispositivo ligado.

KW-V230BT/KW-V235DBT



KW-V330BT



- 1 Dados de etiqueta (título da faixa atual/nome do artista/título do álbum)*1
 - Premir [◀] desloca o texto, se houver texto oculto.
- 2 Intensidade do sinal e nível da bateria (Aparece apenas quando a informação é obtida do dispositivo.)
- 3 Tempo de reprodução*1
- 4 Estado da reprodução*1
- 5 Nome do dispositivo ligado
 - Premir o botão muda para um outro dispositivo de áudio Bluetooth ligado.

☐ Botões de operação no ecrã de controlo de fonte

- Para visualizar todos os botões de operação disponíveis, prima [▶]/[⏏]*2. Todos os outros botões disponíveis são mostrados.
 - Para restaurar o ecrã [◀]/[⏏]*2.

[📶]*3 Visualiza o ecrã **<Equalizer>**. (Página 49)

[FNC ▲]*4 Visualiza o menu de atalho pendente. (Página 11)

- Para fechar o menu, prima [▼].

[Q] Visualiza o menu de áudio. (Consulte a coluna direita.)

[◀◀] [▶▶]• Seleciona uma faixa. (Premir)

- Procura para trás/para a frente.*1 (Manter premido)

[▶] Inicia a reprodução.

[⏏] Pausa a reprodução.

[🔄]/[🔄]*2 Seleciona o modo de reprodução aleatória.*5

[🔄]/[🔄]*2 Seleciona o modo de reprodução repetida.*5

[📶] Visualize o ecrã **<Bluetooth Setup>**. (Página 47)

- *1 Disponível somente para dispositivos compatíveis com AVRCP 1.3.
- *2 A aparência dos botões/indicadores difere dependendo do modelo.
- *3 Aparece somente para KW-V230BT/KW-V235DBT.
- *4 Aparece somente para KW-V330BT.
- *5 As funções de reprodução aleatória e repetida variam dependendo do dispositivo de áudio Bluetooth.

☐ Seleção de um ficheiro de áudio do menu

- 1 Visualize o menu de áudio.



- 2 Seleccione uma categoria (1) e, em seguida, um item pretendido (2).

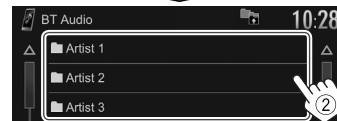
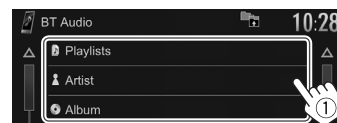

- Seleccione um item em cada nível até que alcance e seleccione o ficheiro pretendido.
- Pode mudar a página para visualizar mais itens premindo [▲]/[▼].
- Prima [⏏] para voltar ao nível anterior.

BLUETOOTH

Definições para dispositivos Bluetooth

Pode alterar várias definições upara utilizar os dispositivos Bluetooth no ecrã <Bluetooth Setup>.

1 Visualize o ecrã <Settings>.

No ecrã inicial:

KW-V230BT
KW-V235DBT

KW-V330BT



2 Visualize o ecrã de definição <System>.

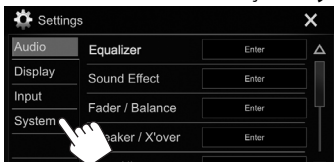

3 Visualize o ecrã <Bluetooth Setup>.

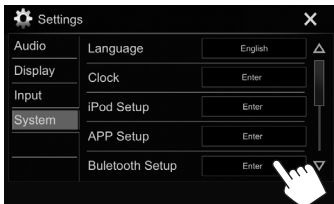

- Pode também visualizar o ecrã <Bluetooth Setup> premindo [] no ecrã de controlo de telefone (Página 43) ou [] no ecrã de controlo de fonte “BT Audio” (Página 46).

4 Faça as definições para Bluetooth.

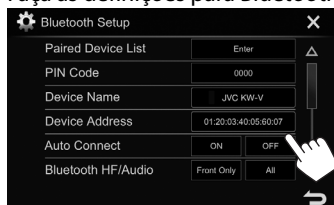

□ Itens de definição

<Paired Device List>	Prima [Enter] para visualizar a lista dos dispositivos registados. Pode ligar um dispositivo ou apagar dispositivos registados. (Página 41)
<PIN Code>	Altera o código PIN do aparelho. (Página 40)
<Device Name>	Mostra o nome do dispositivo que aparece no dispositivo Bluetooth— JVC KW-V .
<Device Address>	Mostra o endereço do dispositivo do aparelho.
<Auto Connect>	<ul style="list-style-type: none"> • ON (Inicial): Uma conexão é automaticamente estabelecida com o último dispositivo Bluetooth ligado ao ligar o aparelho. • OFF: Cancela.
<Bluetooth HF/Audio>	Selecione os altifalantes utilizados para Bluetooth (telefone e leitor de áudio). <ul style="list-style-type: none"> • Front Only: Somente altifalantes frontais. • All (Inicial): Todos os altifalantes.

<Auto Response>

- **ON**: O aparelho atende as chamadas recebidas automaticamente após 5 segundos.
- **OFF** (Inicial): O aparelho não atende chamadas automaticamente. Atender chamadas manualmente.

<Auto Pairing>

- **ON** (Inicial): Estabelece o emparelhamento automaticamente com o dispositivo iOS ligado (tal como um iPhone) mesmo que a função Bluetooth esteja desativada no dispositivo. (O emparelhamento automático pode não funcionar para alguns dispositivos dependendo da versão do iOS.)
- **OFF**: Cancela.

<Initialize>

Mantenha [Enter] premido para inicializar todas as definições feitas para utilizar telemóveis Bluetooth e leitores de áudio Bluetooth.

DEFINIÇÕES

Definições para utilizar aplicações de iPod touch/iPhone/Android

Antes de utilizar as aplicações de iPod touch/iPhone/Android, seleccione o dispositivo para que pretende utilizar.

Quando ligar o dispositivo pela primeira vez, o ecrã de configuração (para conexão, etc.) aparecerá. Siga o procedimento no ecrã de configuração para configurar as definições.

Preparação:

- **Para Android:** Ligue o dispositivo Android através de Bluetooth. (Página 39)
- **Para iPod touch/iPhone:**
 - Ligue o iPod touch/iPhone com um cabo (Página 65) ou via Bluetooth (Página 39).
 - Seleccione o método de ligação de iPod touch/iPhone em <iPod Setup>. (Página 21)

1 Visualize o ecrã <Settings>.

No ecrã inicial:

KW-V230BT **KW-V330BT**
KW-V235DBT



2 Visualize o ecrã de definição <System>.

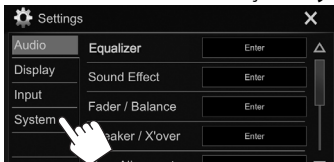

3 Visualize o ecrã <APP Setup>.

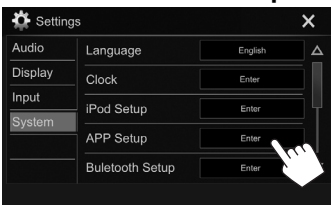

- Se [Enter] para <APP Setup> não puder ser selecionado, desligue a fonte AV. (Página 7)

4 Seleccione o tipo de dispositivo (1) e, em seguida, prima [Change] (2).



5 Seleccione o método de ligação (1) e, em seguida, prima confirme a seleção ([OK] ou [Next]) (2).

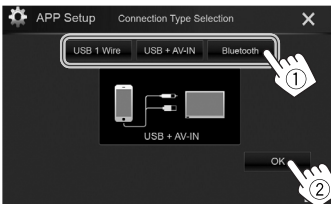

Para Android:

[Bluetooth] Seleccione isto quando o dispositivo for ligado através de Bluetooth. (Vá para o passo 6.)

Para iPod/iPhone:

[USB 1 Wire] Seleccione isto quando ligar o iPod/iPhone utilizando o cabo KS-U62 (acessório opcional) ou o cabo de 30 pinos para USB (acessório de iPod/iPhone).

[USB + AV-IN] Seleccione isto quando ligar o iPod/iPhone utilizando o KS-U59 (acessório opcional).

[Bluetooth] Seleccione isto quando ligar o iPod/iPhone através de Bluetooth. (Vá para o passo 6.)

6 Quando seleccionar [Bluetooth] como o método de conexão, a lista de dispositivos emparelhados aparecerá. Seleccione o dispositivo (1) e, em seguida, prima [OK] para ligar (2).

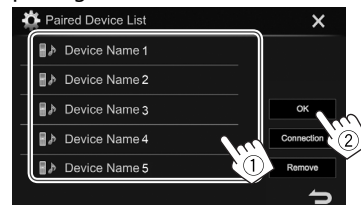

- Se o dispositivo já estiver ligado, salte o passo 1.

DEFINIÇÕES

Ajuste do som

Utilização da equalização do som

- Os ajustes são memorizados para cada fonte até que ajuste o som novamente. Se a fonte for um disco, os ajustes serão armazenados para cada uma das seguintes categorias.
 - DVD/VCD
 - CD
 - DivX/MPEG1/MPEG2/MP3/WMA/WAV/AAC/FLAC
- Não é possível ajustar o som quando o aparelho está em espera.

Seleção de um modo de som predefinido

1 Visualize o ecrã <Settings>.

No ecrã inicial:

KW-V230BT
KW-V235DBT

KW-V330BT



2 Visualize o ecrã <Equalizer>.

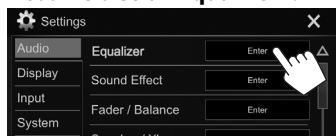

3 Selecione um modo de som.



- Pode também visualizar o ecrã <Equalizer> como segue:
 - Para KW-V230BT/KW-V235DBT: Prima no ecrã de controlo de fonte.
 - Para KW-V330BT: Selecione no menu de atalho pendente (Página 11).

Memorização de seus próprios ajustes—Ajuste preciso do som

- Selecione um modo de som. (Consulte a coluna esquerda.)
- Selecione uma banda e ajuste o nível da banda selecionada.
 - Pode ajustar o nível arrastando o controlo deslizante ou utilizando /.
 - Repita este passo para ajustar o nível das outras bandas.

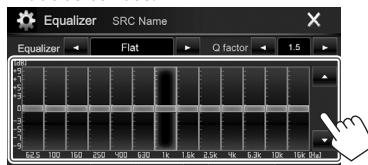

Os ajustes são armazenados e <User> é ativado.

3 Ajuste o som.

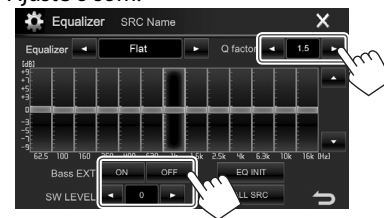

<Q factor> Ajusta a largura da frequência.
<Bass EXT> Ativa (**[ON]**)/desativa (**[OFF]**) os graves.

<SW LEVEL> Ajusta o nível do subwoofer.*

- Para aplicar o equalizador ajustado a todas as fontes de reprodução, prima **[ALL SRC]** e, em seguida, prima **[OK]** para confirmar.
- Para apagar o ajuste, prima **[EQ INIT]**.

* Não ajustável quando <None> está selecionado para subwoofer no ecrã <Speaker Select>. (Página 50)

Definição do modo Crossover Network (divisor de frequência)

Selecione o modo Crossover Network (divisor de frequência) apropriado de acordo com o sistema de altifalantes (sistema de altifalantes de 2 vias ou sistema de altifalantes de 3 vias).

1 Desative a fonte AV. (Página 7)

2 Visualize o ecrã <X'over Network>.

- Para KW-V230BT/KW-V235DBT: Prima e EQ no painel do monitor ao mesmo tempo.
- Para KW-V330BT: Prima e no painel do monitor ao mesmo tempo.

3 Selecione o modo Crossover Network (divisor de frequência).

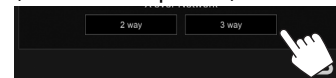

[2way] Selecione isto ao ligar altifalantes em um sistema de 2 vias (frente/traseira).

[3way] Selecione isto ao ligar altifalantes em um sistema de 3 vias (tweeter/mid range/woofer).

Aparece uma mensagem de confirmação. Prima **[Yes]**.

DEFINIÇÕES

❑ Definição dos altifalantes—tipo do veículo, tamanho dos altifalantes e frequência de cruzamento

Preparação:

Selecione o modo Crossover Network (divisor de frequência) apropriado antecipadamente. (Página 49)

1 Visualize o ecrã <Settings>.

No ecrã inicial:

KW-V230BT
KW-V235DBT

KW-V330BT



2 Visualize o ecrã <Car Setting>.

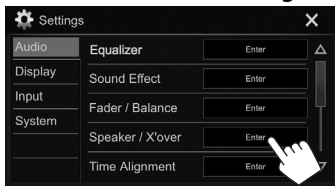

3 Selecione um tipo de veículo (1), a localização dos altifalantes (2)*1 e, em seguida, visualize o ecrã <Speaker Select> (3).

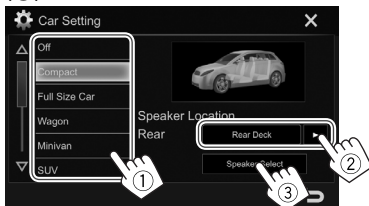

4 Selecione o tipo de altifalante (1), o tamanho do altifalante selecionado (2) e, em seguida, visualize o ecrã <X'over> (3).

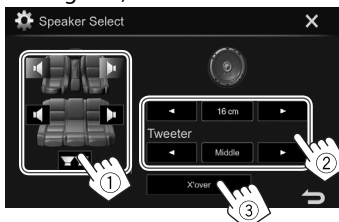

- Se não houver um altifalante ligado, selecione <None>.
- Ao definir os altifalantes frontais, selecione também o tamanho do altifalante para <Tweeter>.

5 Ajuste a frequência de cruzamento do altifalante selecionado.

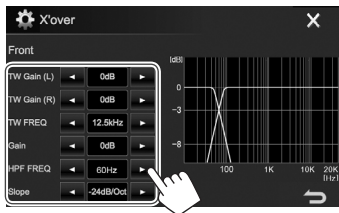

- <TW Gain (L)>/ <TW Gain (R)> Ajusta o volume de saída do tweeter (esquerda/direita).*2*3
- <TW FREQ> Ajusta a frequência de cruzamento para tweeter.*2*3
- <Gain> Ajusta o volume de saída do altifalante selecionado.
- <HPF FREQ> Ajusta a frequência de cruzamento para os altifalantes frontais e traseiros (filtro passa-alto).*4
- <LPF FREQ> Ajusta a frequência de cruzamento para o subwoofer (filtro passa-baixo).*5
- <Slope>/ <HPF Slope>/ <LPF Slope> Ajusta a curva de cruzamento.*6
- <Phase> Seleciona a fase para o subwoofer.*5

*1 A seleção de localização de altifalante só está disponível quando <X'over Network> está definido para [2 way]. (Página 49)

*2 Aparece somente quando os altifalantes frontais são selecionados.

*3 Ajustável somente quando <Tweeter> está definido para <Small>, <Middle> ou <Large> no ecrã <Speaker Select>.

*4 Aparece somente quando os altifalantes frontais/tweeter ou traseiros/mid range são selecionados.

*5 Aparece somente quando o subwoofer é selecionado.

*6 Não ajustável quando <HPF FREQ> ou <LPF FREQ> está definido para <Through>.

DEFINIÇÕES

❑ Ajuste do alinhamento do tempo digital (DTA)

Faça o ajuste fino do tempo de retardo da saída de altifalante para obter um ambiente mais adequado para o seu veículo.

1 Visualize o ecrã <Settings>.

No ecrã inicial:

KW-V230BT
KW-V235DBT

KW-V330BT



2 Visualize o ecrã <Time Alignment>.

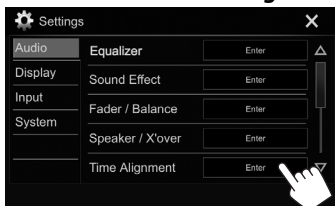

3 Selecione a posição de escuta (<All>, <Front L>, <Front R> ou <Front All>*)

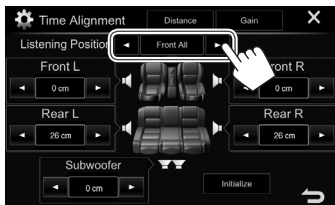

4 Selecione um item para fazer um ajuste.

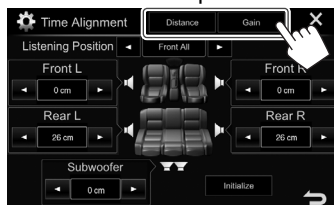

[**Distance**] Ajusta o valor do alinhamento do tempo digital (DTA).

[**Gain**] Ajusta o volume de saída do altifalante selecionado.

5 Ajuste cada definição de altifalante.

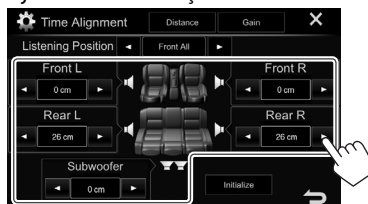

- Para determinar o valor de ajuste, consulte a coluna direita.
- Para inicializar o valor de definição, prima [**Initialize**].

* <Front All> só pode ser selecionado quando <X'over Network> estiver definido para [2way]. (Página 49)

Determinação do valor para o ajuste de <Position DTA>

Se especificar a distância a partir do centro da posição de escuta definida atualmente para cada altifalante, o tempo de retardo será automaticamente calculado e definido.

- ① Determine o centro da posição de escuta atualmente definida como o ponto de referência.
- ② Meça as distâncias desde o ponto de referência até aos altifalantes.
- ③ Calcule as diferenças entre a distância do altifalantes mais distante e os outros altifalantes.
- ④ Defina o valor DTA calculado no passo ③ para altifalantes individuais.
- ⑤ Ajuste o ganho para altifalantes individuais.

Exemplo: Quando <Front All> for selecionado como a posição de escuta

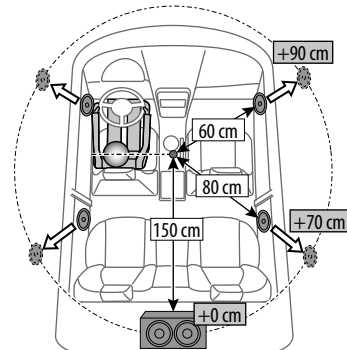

DEFINIÇÕES

Ajuste para reprodução de vídeo

❑ Ajuste da imagem

Pode ajustar a qualidade da imagem.

- 1 Visualize o ecrã de ajuste da imagem. No ecrã de controlo de fonte:

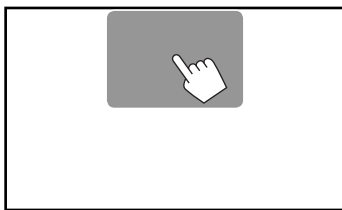

- 2 Selecione **[DIM ON]** (regulador de luz ligado) ou **[DIM OFF]** (regulador de luz desligado) (1) e, em seguida, ajuste a imagem (2).



- <Bright> Ajusta o brilho. (de -15 a +15)
- <Contrast> Ajusta o contraste. (de -10 a +10)
- <Black> Ajusta a negrura. (de -10 a +10)
- <Color> Ajusta a cor. (de -10 a +10)
- <Tint> Ajusta o tom. (de -10 a +10)
- <Sharpness> Ajusta a nitidez. (de -2 a +2)

- Pode também visualizar o ecrã <Equalizer> como segue:
 - Para KW-V230BT/KW-V235DBT: Selecione **[Screen Adjustment]** no menu de atalho pendente (Página 11).
 - Para KW-V330BT: Seleccione **[EQ]** no menu de atalho pendente (Página 11).

❑ Alteração da relação largura-altura

Pode alterar a relação largura-altura para a reprodução de vídeo.

- 1 Visualize o ecrã de seleção da relação largura-altura. No ecrã de controlo de fonte:

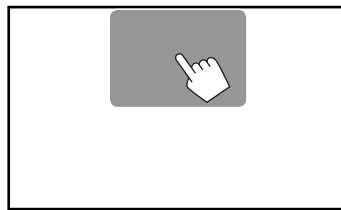

- 2 Selecione a relação largura-altura.



- <Full>* Para imagens com o formato original de 16:9



- <Just> Para ver imagens 4:3 em ecrã inteiro sem qualquer distorção



- <Normal>* Para imagens com o formato original de 4:3



- <Auto> Somente para "DISC"/"USB": A relação de aspeto é selecionada automaticamente de acordo com sinais de entrada.

* Durante a reprodução de DivX com <Screen Ratio> definido para **[16:9]** (Página 16 para discos/Página 18 para USB), a relação largura-altura pode não ser corretamente definida.

DEFINIÇÕES

Zoom da imagem

Pode ampliar a imagem (<Full>, <Zoom1> a <Zoom3>).

- Quando <[F4]> é definido para <Just> ou <Auto> (Página 52), a imagem é ampliada com a relação largura-altura da definição <Full>.

- 1 Visualize o ecrã de seleção do nível de ampliação.

No ecrã de controlo de fonte:

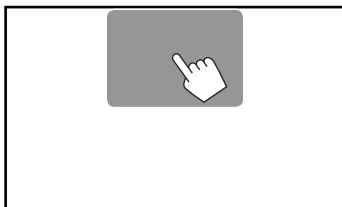

- 2 Altere a ampliação (1) e, em seguida, mova o quadro de zoom (2).



- A função de zoom não pode ser utilizada com algumas fontes de vídeo.

Alteração do desenho do visor

Pode alterar o fundo e a cor do painel.

- 1 Visualize o ecrã <Settings>.

No ecrã inicial:

KW-V230BT
KW-V235DBT

KW-V330BT



- 2 Visualize o ecrã de definição <Display>.

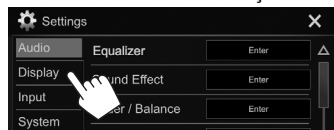

- 3 Visualize o ecrã <User Customize>.

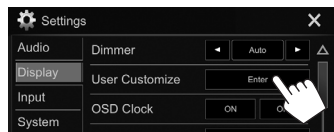

- Apenas para KW-V330BT: Pode também visualizar o ecrã <User Customize> selecionando [F4] no menu de atalho pendente (Página 11).

- 4 Selecione um item para mudar e, em seguida, selecione o desenho ou cor.

Apenas para KW-V330BT: Para mudar o desenho do ecrã inicial

Visualize o ecrã de seleção do desenho do ecrã inicial (1) e, em seguida, selecione o desenho do ecrã inicial (2).



- Os desenhos de fundo selecionáveis diferem dependendo do desenho do ecrã inicial selecionado.
- Ao mudar o desenho do ecrã inicial, os desenhos dos ícones de fonte também são mudados.

DEFINIÇÕES

Apenas para KW-V330BT: Para mudar a cor do painel

Visualize o ecrã de seleção da cor do painel (①), selecione a definição do regulador de luz (☾): regulador de luz ligado ou [☼]: regulador de luz desligado (②) e, em seguida, selecione a cor do painel (③).

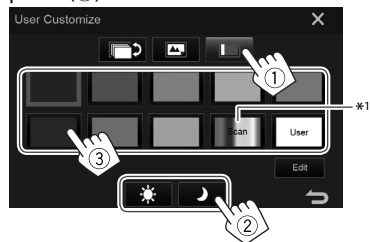

- Pode também ajustar a cor por conta própria. Prima **[Edit]** para visualizar o ecrã de definição do regulador de luz e ajuste a cor. O ajuste é armazenado em **[User]**.

Para mudar o desenho do fundo KW-V230BT/KW-V235DBT

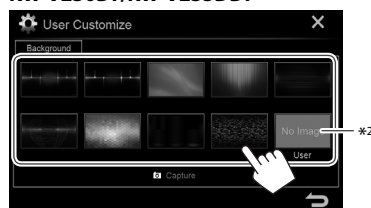

KW-V330BT

Visualize o ecrã de seleção do desenho do fundo (①), selecione a definição do regulador de luz (☾): regulador de luz ligado ou [☼]: regulador de luz desligado (②) e, em seguida, selecione o desenho do fundo (③).

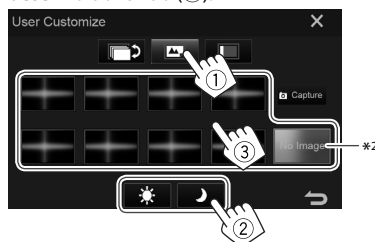

- *1 Selecionar isto muda a cor da iluminação gradativamente.
- *2 Armazene a sua própria cena antecipadamente. (Ver em baixo.)

☐ Armazenamento da sua própria cena para a imagem de fundo

Durante a reprodução de um vídeo ou imagem, pode capturar uma imagem e utilizar a imagem capturada como um fundo.

- Não é possível capturar conteúdos protegidos por direitos de autor e imagens de um iPod/iPhone.
- Quando utilizar um ficheiro JPEG como o fundo, certifique-se de que a resolução é de 800 x 480 pixels.
- A cor da imagem capturada pode parecer diferente da cor da cena real.

- 1 Reproduza um vídeo ou imagem.
- 2 Visualize o ecrã <User Customize>. (Página 53)
- 3 Visualize o ecrã de ajuste da imagem.

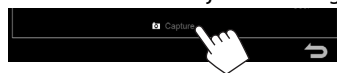

4 Ajuste a imagem.

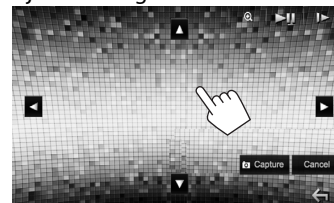

- [▲][▼][◀][▶] Move o quadro de zoom.
- [+] Amplia a cena. (<OFF>, <Zoom1> - <Zoom3>)
- ▶|||* Inicia/pausa a reprodução.
- [▶]* Avança as cenas quadro a quadro.

- Para cancelar a captura, prima **[Cancel]**.

5 Capture a imagem visualizada no ecrã.



Aparece uma mensagem de confirmação. Prima **[Yes]** para armazenar a imagem recentemente capturada. (A imagem existente será substituída pela nova imagem.)

- Prima **[No]** para voltar ao ecrã anterior.

- * Não aparece durante a reprodução de um componente externo ligado ao terminal de entrada iPod/AV-IN.

DEFINIÇÕES

Personalização do ecrã inicial

Pode arranjar os itens para visualização no ecrã inicial.

KW-V230BT/KW-V235DBT

1 Visualize o ecrã <Settings>.

No ecrã inicial:



2 Visualize o ecrã de definição <Display>.

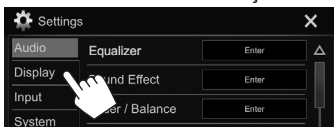

3 Visualize o ecrã <Home Customize>.

- Pode mudar a página para visualizar mais itens premindo [▲]/[▼].

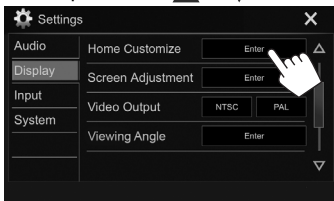

- Pode também visualizar o ecrã <Home Customize> mantendo premido um dos botões de fonte visualizados no ecrã inicial.

- 4 Selecione um item a ser substituído (1) e, em seguida, selecione o item que pretende visualizar na posição selecionada (2).

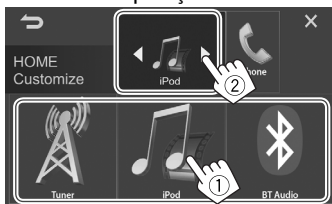

Repita este passo para colocar ícones para outros itens.

KW-V330BT

- 1 Selecione um item para substituir. No ecrã inicial: Mantenha premido o ícone que pretende substituir.



O ecrã de seleção de item é visualizado.

- 2 Selecione o item que pretende visualizar na posição selecionada no passo 1 (1) e, em seguida, prima [↶] (2).

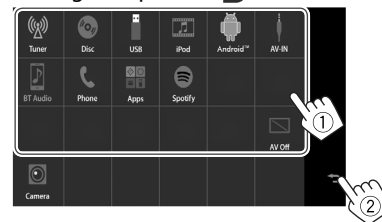

- Somente fontes selecionáveis são mostradas.
 - Não é possível localizar [Camera] no ecrã inicial.
- Repita o procedimento para colocar ícones para outros itens.

DEFINIÇÕES

Personalização das definições do sistema

Memorização/chamada das definições

- Pode memorizar as definições alteradas no menu <Settings> e chamar as definições memorizadas a qualquer momento.
- As definições memorizadas são retidas mesmo que o aparelho seja reiniciado.

1 Visualize o ecrã <Settings>.

No ecrã inicial:

KW-V230BT
KW-V235DBT

KW-V330BT



2 Visualize o ecrã de definição <System>.

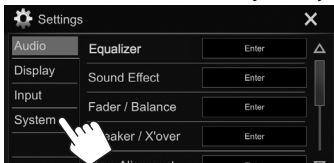

3 Visualize o ecrã <SETUP Memory>.

- Pode mudar a página para visualizar mais itens premindo [▲]/[▼].

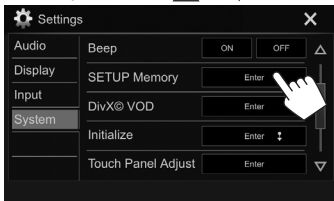

4

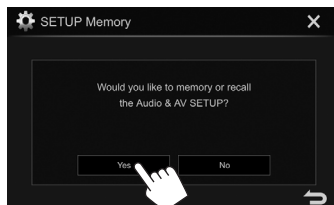

- Para cancelar, prima [No].

5 Seleccione uma operação.

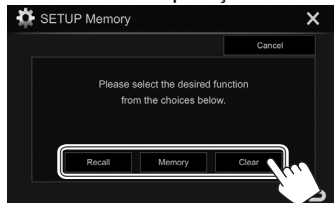

[Recall] Chama as definições memorizadas.

[Memory] Memoriza as definições atuais.

[Clear] Apaga as definições atualmente memorizadas.

- Para cancelar, prima [Cancel].

Aparece uma mensagem de confirmação. Prima [Yes].

Atualização do sistema

Pode atualizar o sistema ligando um dispositivo USB que contenha um ficheiro de atualização.

- Para atualizar o sistema, visite <<http://www.jvc.net/cs/car/>>.

1 Crie um ficheiro de atualização e copie-o para um dispositivo USB.

2 Visualize o ecrã <Settings>.

No ecrã inicial:

KW-V230BT
KW-V235DBT

KW-V330BT



3 Visualize o ecrã de definição <System>.

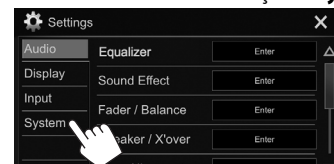

4 Visualize o ecrã <System Information>.

- Pode mudar a página para visualizar mais itens premindo [▲]/[▼].

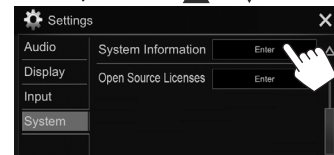

DEFINIÇÕES

5

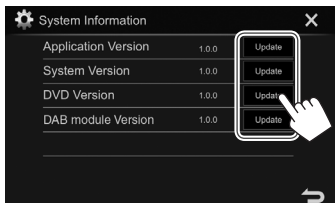

<Application Version> Atualiza a aplicação do Sistema.

<System Version> Atualiza o sistema.

<DVD Version> Atualiza a aplicação do Sistema de DVD.

<DAB module Version>* Atualiza a aplicação do módulo de rádio digital (DAB).

6 Ligue o dispositivo USB com o ficheiro de atualização.

- Para ligar um dispositivo USB, consulte a página 65.

A atualização do sistema começa. Pode demorar um pouco.

Se a atualização for feita com êxito, aparecerá "Update Completed". Reinicie o aparelho.

- Não desligue o dispositivo USB durante a atualização.
- Se a atualização falhar, desligue o aparelho, ligue-o novamente, e volte a tentar realizar a atualização.
- Mesmo que desligue o aparelho durante a atualização, pode reiniciar a atualização depois de ligar o aparelho de novo. A atualização será realizada desde o começo.

* Apenas para KW-V235DBT.

▣ Ajuste da posição de toque

Pode ajustar a posição de toque no painel táctil se a posição tocada e a operação realizada não corresponderem.

- 1 Visualize o ecrã de definição <System>. (Página 56)
- 2 Visualize o ecrã <Touch Panel Adjust>.
 - Pode mudar a página para visualizar mais itens premindo [▲]/[▼].

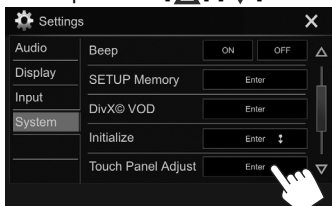

- 3 Toque no centro das marcas na esquerda superior (1), centro inferior (2) e, em seguida, direita superior (3) conforme instruído.

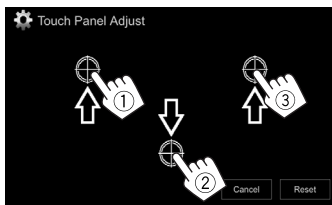

- Para reiniciar a posição de toque, prima [Reset].
- Para cancelar a operação atual, prima [Cancel].

Definição dos itens de menu

▣ Visualização do ecrã de menu <Settings>

- 1 Visualize o ecrã <Settings>.

No ecrã inicial:

KW-V230BT
KW-V235DBT

KW-V330BT



- 2 Selecione o categoria de menu.

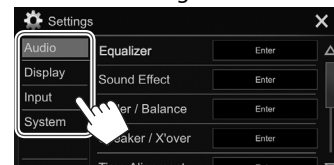

- Pode mudar a página para visualizar mais itens premindo [▲]/[▼].
- Apenas para KW-V230BT/KW-V235DBT: Pode também visualizar o ecrã <Settings> selecionando [SETUP] no menu de atalho pendente (Página 11).
- Não é possível mudar o ecrã de definições <Audio> nas seguintes situações:
 - Quando a fonte AV estiver desligada. (Página 7)
 - Quando o telemóvel Bluetooth é utilizado (ao fazer ou receber uma chamada, durante uma chamada, ou durante uma marcação por voz).

DEFINIÇÕES

Ecrã de definição <Audio>

<Equalizer>

Altere o modo de som ou ajuste e armazene a equalização para cada fonte. (Página 49)

- **Equalizer:** Seleciona o modo de som predefinido.
 - **Flat** (Inicial)/**Hard Rock/Pop/Hip Hop/R&B/Jazz/Classical/drvn 3/drvn 2/drvn 1/User**
- **Q factor:** Ajusta a largura da frequência.
 - **1.35/1.5** (Inicial)/**2.0**
- **Bass EXT:** Ativa ou desativa graves.
 - **ON/OFF** (Inicial)
- **SW LEVEL:** Ajusta o nível do subwoofer.
 - De **-50** a **+10** (Inicial: **0**)

<Sound Effect>

Ajuste o efeito de som.

- **Loudness:** Ajusta o loudness.
 - **OFF** (Inicial)/**Low/High**
- **Bass Boost:** Seleciona o seu nível de reforço dos graves.
 - **OFF** (Inicial)/**Level 1/Level 2/Level 3/Level 4/Level 5**
- **Volume Link EQ:** Pode reduzir o ruído de processamento elevando a largura da banda.
 - **OFF** (Inicial)/**ON**
- **Space Enhancement***1: Melhora virtualmente o espaço sonoro utilizando o sistema Digital Signal Processor (DSP). Seleccione o nível do melhoramento.
 - **OFF** (Inicial)/**Small/Medium/Large**
- **K2***2: Restaura o som perdido devido à compressão de áudio para um som realístico.
 - **OFF/ON** (Inicial)

- **Sound Response:** Deixa o som virtualmente mais realístico utilizando o sistema Digital Signal Processor (DSP). Seleccione o nível do som.
 - **OFF** (Inicial)/**Level 1/Level 2/Level 3**
- **Sound Lift:** Você pode mover o centro do som para o ponto mais baixo ou mais alto. Seleccione a altura.
 - **OFF** (Inicial)/**Low/Middle/High**

<Fader/Balance>

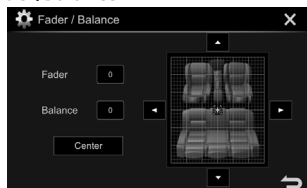

Fader: Ajusta o balanço de saída dos altifalantes frontais e traseiros.

- **F15 a R15** (Inicial: **0**)
 - Se utilizar um sistema de dois altifalantes, defina o fader ao centro (**0**).

Balance: Ajusta o balanço de saída dos altifalantes direitos e esquerdos.

- **L15 a R15** (Inicial: **0**)

Prima [▲]/[▼]/[◀]/[▶] ou arraste [🌀] para ajustar.

- Para apagar o ajustamento, prima [Center].

<Speaker/X'over>

Selecione o tipo de veículo/tamanho do altifalante e ajuste a frequência de cruzamento. (Página 50)

<Time Alignment>

Selecione a posição de audição e, em seguida, ajuste o tempo de atraso da saída do altifalante para criar um ambiente mais adequado para o seu veículo. (Página 51)

<Volume Offset>

Ajuste e armazene o nível de volume de ajuste automático para cada fonte. (Para discos, o ajuste é armazenado para cada uma das seguintes categorias: DVD/VCD, CD e DivX/MPEG1/MPEG2/MP3/WMA/WAV/AAC/FLAC.) O nível de volume é automaticamente aumentado, quando é mudada a fonte.

- De **-15** a **+6** (Inicial: **00**)

*1 Não é possível alterar a definição se "Tuner" ou "DAB" (somente para KW-V235DBT) estiver selecionado como a fonte.

*2 Esta função só funciona se "DISC"/"USB"/"iPod"/"Android" estiver selecionado como a fonte.

DEFINIÇÕES

☐ Ecrã de definição <Display>

<Dimmer>

- **Auto** (Inicial): Escurece o ecrã e a iluminação dos botões quando acende os faróis.
- **ON**: Ativa o regulador da luz.
- **OFF**: Cancela.

<User Customize>

Altere o desenho de visualização. (Página 53)

<OSD Clock>

- **ON**: Visualiza o relógio durante a reprodução da fonte de vídeo.
- **OFF** (Inicial): Cancela.

<Demonstration>

- **ON** (Inicial): Ativa a demonstração no ecrã.
- **OFF**: Cancela.

<Scroll>

- **ON**: Desloca a informação visualizada repetidamente.
- **Once** (Inicial): Desloca a informação uma vez.
- **OFF**: Cancela.

Premir [] desloca o texto independentemente desta definição.

<Home Customize>*1

Mude os itens para visualização no ecrã inicial. (Página 55)

<Screen Adjustment>

Ajuste o brilho e a negrura do ecrã.

Prima [**Enter**] para visualizar o ecrã de definição, seleccione [**DIM ON**] (regulador de luz ligado)/[**DIM OFF**] (regulador de luz desligado) e, em seguida, altere as seguintes definições:

- **Bright**: Ajusta o brilho.
 - De **-15** a **+15** (Inicial: **0** para regulador de luz ligado/**+15** para regulador de luz desligado)
- **Black**: Ajusta a negrura.
 - De **-10** a **+10** (Inicial: **0**)

<Video Output>*2

Selecione o sistema de cores do monitor externo.

- **NTSC/PAL** (Inicial)

<Viewing Angle>

Selecione o ângulo de visão em relação ao painel do monitor para deixar o painel mais fácil de ver.

- **Under 0°** (Inicial)/**5°/10°/15°/20°**

*1 Apenas para KW-V230BT/KW-V235DBT.

*2 "Please Power Off" aparece ao alterar a definição. Desligue o aparelho e, em seguida, ligue-o de novo para ativar a mudança.

☐ Ecrã de definição <Input>

<Rear Camera>

Configure as definições da câmara de vista traseira.

- **Rear Camera Interruption** (Página 36):
 - **ON** (Inicial): Visualiza a imagem da câmara de vista traseira quando colocar o câmbio na posição de marcha-atrás (R).
 - **OFF**: Seleccione isto quando não houver uma câmara ligada
- **Parking Guidelines**: Mostra (**ON**: Inicial) ou oculta (**OFF**) as linhas de guia de estacionamento. (Página 37)
- **Guidelines Setup**: Ajusta as linhas de guia de estacionamento. (Página 37)

<Navigation Input>*

- **iPhone**: Muda para o ecrã de APP do iPod touch/ iPhone ligado ao premir [] no painel do monitor. (Página 24)
- **OFF**: Muda para o ecrã de controlo da fonte atual.

* Para alterar a definição, desligue a fonte AV premindo [**AV Off**] no ecrã inicial antecipadamente.

DEFINIÇÕES

☐ Ecrã de definição <System>

<Language>*

Selecione o idioma de texto utilizado para as informações no ecrã.

- **English** (Inicial para KW-V230BT Região 2/ KW-V235DBT/KW-V330BT)/**Español/Français/Deutsch/Italiano/Nederlands/Português/Türkçe/Русский** (Inicial para KW-V230BT Região 5)/**العربية/فارسی/עברית/תעודת ישראל/العربية/فارسی/عبرית**
Bahasa Malaysia/Bahasa Indonesia
 - Para monitores externos, somente Inglês/Espanhol/Francês/Alemão/Italiano/Holandês/Russo/Português estão disponíveis. Se outro idioma tiver sido selecionado, o idioma de texto para os monitores externos será definido para Inglês.
- **GUI Language:** Seleciona o idioma para visualizar os botões de operação e itens de menu.
 - **Local** (o idioma selecionado acima)/**English** (Inicial)

<Clock>

Acerte a hora do relógio. (Página 4)

<iPod Setup>

Especifique o método de ligação de iPod/iPhone. (Página 21)

<APP Setup>

Efetue a configuração de App. (Página 48)

<Bluetooth Setup>

Configure as definições para utilizar um dispositivo Bluetooth, tal como uma conexão e outras operações gerais. (Página 47)

<Beep>

- **ON** (Inicial): Ativa o tom key-touch.
- **OFF:** Cancela.

<SETUP Memory>

Podem memorizar, chamar ou apagar as definições feitas. (Página 56)

<DivX(R) VOD>

Este aparelho tem o seu próprio Código de Registo. Uma vez reproduzido um ficheiro com o Código de Registo, o Código de Registo deste aparelho é substituído, para proteção de Copyright.

- Prima **[Enter]** para visualizar a informação.
- Para voltar ao ecrã anterior, prima **[OK]**.

<Initialize>

Inicialize todas as definições feitas. Mantenha premido **[Enter]** para inicializar as definições.

- Depois de inicializar as definições, ajuste as definições no ecrã **<Initial Settings>**.

<Touch Panel Adjust>

Ajuste as posições de toque dos botões no ecrã. (Página 57)

<System Information>

Visualiza a informação da versão no software. Pode atualizar o software. (Página 56)

<Open Source Licenses>

Mostra as Licenças de Fonte Aberta.

- * “Please Power Off” aparece quando a definição é alterada. Desligue o aparelho e, em seguida, ligue-o de novo para ativar a mudança.

TELECOMANDO (Apenas para KW-V230BT Região 2/KW-V235DBT/KW-V330BT)

Para utilizar o telecomando, compre o RM-RK258 separadamente.

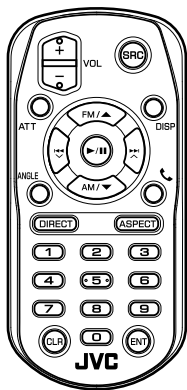

Pode também operar este aparelho a partir do smartphone utilizando a aplicação JVC Remote APP. Visite <<http://www.jvc.net/cs/car/>> para os detalhes.

Preparação

❑ Remoção da folha de pilha

Puxe a folha de pilha do telecomando para ativar a pilha.

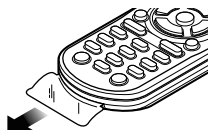

❑ Troca da pilha do telecomando

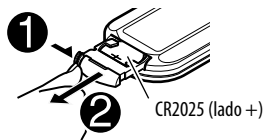

- Utilize uma pilha tipo botão disponível comercialmente (CR2025).
- Coloque a pilha com as polaridades + e - alinhadas adequadamente.
 - Se a eficiência do telecomando diminuir, troque a pilha.

⚠ AVISO:

• Não ingira a pilha, Risco de Queimadura Química

O controlo remoto fornecido com este produto contém uma pilha de célula em botão.

Se a pilha de célula em botão for engolida, pode causar queimaduras internas graves em apenas 2 horas e levar à morte.

Mantenha as pilhas novas e usadas fora do alcance das crianças.

Se o compartimento da pilha não se fechar de forma segura, deixe de usar o produto e mantenha-o fora do alcance das crianças.

Se achar que possam ter sido engolidas pilhas ou colocadas dentro de qualquer parte do corpo, procure ajuda médica imediatamente.

⚠ Precaução:

- Não deixe a pilha perto de chamas ou sob a luz direta do sol. Isso poderia provocar um incêndio, uma explosão ou a geração de um calor excessivo.
- Não coloque o telecomando em lugares como no tablier do automóvel.
- Existe o perigo de explosão se a pilha de lítio for substituída incorretamente. Troque apenas pelo mesmo tipo ou equivalente.

Antes de utilizar o telecomando:

- Aponte o telecomando diretamente na direção do sensor remoto do aparelho.
- NÃO exponha o sensor remoto a uma luz intensa (solar ou artificial).

TELECOMANDO

Operações com o telecomando (RM-RK258)

❑ Funções básicas dos botões

ATT	Atenua/restaura o som.
DISP	Muda o ecrã entre a fonte atual e o ecrã de App a partir do iPod touch/iPhone/Android ligado.
FM/▲ / AM/▼	<ul style="list-style-type: none">• Seleciona a banda.• Seleciona título/item/pasta.
⏪ ⏩ ✓ / ^	<ul style="list-style-type: none">• Procura estações automaticamente.*• Procura estações manualmente.* (Manter premido)• Seleciona uma faixa.
VOL +/ VOL -	Ajusta o nível do volume.
SRC	Seleciona a fonte do origem.
▶/II	<ul style="list-style-type: none">• Inicia/pausa a reprodução.• Altera o modo de procura (AUTO1, AUTO2, MANU).
☎	Responde a chamadas.
0 - 9	Introduz um número. (Consulte a coluna da extrema direita.)

1 - 5	Introduz um número da estação predefinido.
ANGLE	Não se utiliza para este aparelho.
ASPECT	Muda a relação largura-altura. <ul style="list-style-type: none">• Para verificar a definição atual da relação largura-altura, opere o painel táctil. (Página 52)
ENT	Confirma a seleção.
DIRECT	Seleciona o modo de busca direta. (Consulte a coluna direita.)
CLR	Apaga a entrada incorreta.

* O método de procura difere de acordo com o modo de procura selecionado.

❑ Procura direta de um item

Frequência do sintonizador

- 1 Prima DIRECT para selecionar o modo de procura.
 - 2 Prima os botões numéricos para introduzir uma frequência.
 - Para apagar uma entrada incorreta, prima CLR (apagar).
 - 3 Prima ENT para confirmar a entrada.
- Para sair do modo de procura, prima DIRECT.

Capítulo/título/pasta/ficheiro/faixa no disco

- 1 Prima DIRECT para selecionar o modo de procura.
 - Cada vez que preme DIRECT item de procura muda.
 - 2 Prima um botão numérico para selecionar um item desejado.
 - Para apagar uma entrada incorreta, prima CLR (apagar).
 - 3 Prima ENT para confirmar a seleção.
- Para sair do modo de procura, prima DIRECT.

❑ Operações com discos

Utilização do menu VCD

Durante a reprodução PBC...

- 1 Prima DIRECT para selecionar o modo de procura.
 - 2 Prima um botão numérico para selecionar o item que pretende reproduzir.
 - 3 Prima ENT para confirmar a seleção.
- Para sair do modo de procura, prima DIRECT.

CONEXÃO/INSTALAÇÃO

Antes de instalar o aparelho

⚠ AVISO

- Se ligar o fio de ignição (vermelho) e o fio da bateria (amarelo) ao chassis do automóvel (terra), poderá provocar um curto-circuito, que pode resultar num incêndio. Ligue sempre estes dois fios à fonte de energia passando-os através da caixa de fusíveis.
- Não corte o fusível do fio de ignição (vermelho) e o fio da bateria (amarelo). O fornecimento de energia deve ser ligado aos fios através do fusível.

⚠ Precauções relativas à instalação e conexão

- A montagem e a instalação elétrica deste produto requerem habilidades especiais e experiência. Para mais segurança, encarregue a montagem e a instalação elétrica a profissionais.
- Certifique-se de fazer a ligação à terra do aparelho a um fornecimento de energia de 12 V CC.
- Não instale o aparelho em um lugar exposto à luz direta do sol ou ao calor ou à humidade excessiva. Evite também lugares com muita poeira ou a possibilidade de salpicos de água.
- Não utilize os seus próprios parafusos. Utilize somente os parafusos fornecidos. Se utilizar os parafusos errados, o aparelho pode ser danificado.
- Se a alimentação não for ligada (a mensagem "Miswiring DC Offset Error", "Warning DC Offset Error" aparece), um fio do altifalante pode estar em curto-circuito ou em contacto com o chassis do veículo, e a função de proteção pode ter sido ativada. Portanto, deve verificar os fios dos altifalantes.
- Mantenha todos os cabos longe das partes metálicas de dissipação de calor.
- Se a ignição do seu automóvel não tiver uma posição ACC, ligue os fios da ignição a uma fonte de energia que possa ser ligada e desligada com a chave de ignição. Se ligar o fio da ignição a uma fonte de energia com um fornecimento de voltagem constante, como com os fios da bateria, a bateria pode ser descarregada.

- Se o fusível queimar-se, certifique-se primeiro de que os fios não estão em contacto a causar um curto-circuito e, em seguida, substitua o fusível antigo por um novo com a mesma capacidade.
- Isole os fios não ligados com fita de vinil ou outro material similar. Para evitar um curto-circuito, não retire as tampas das extremidades dos fios não ligados ou dos terminais.
- Ligue os fios dos altifalantes corretamente aos terminais correspondentes. O aparelho pode ser danificado ou funcionar incorretamente se compartilhar os fios ⊖ ou fizer uma ligação à terra deles a qualquer parte de metal no automóvel.
- Quando somente dois altifalantes forem ligados ao sistema, ligue os conectores a ambos terminais de saída frontais ou a ambos terminais de saída traseiros (não misture um terminal frontal com um traseiro). Por exemplo, se ligar o conector ⊕ do altifalante esquerdo a um terminal de saída frontal, não ligue o conector ⊖ a um terminal de saída traseiro.
- Após a instalação do aparelho, verifique se as luzes de travões, pisca-piscas, limpa pára-brisas, etc. no automóvel estão a funcionar corretamente.
- Monte o aparelho de forma que o ângulo de montagem fique a 30° ou menos.
- Não exerça muita força sobre a superfície do painel ao instalar o aparelho no veículo. Caso contrário, poderão ocorrer arranhões, danos ou defeitos.

⚠ PRECAUÇÃO

Instale este aparelho no console do seu carro. Não toque nas partes de metal deste aparelho durante e logo após o uso do aparelho. As partes de metal, tal como o dissipador de calor e a caixa ficam muito quentes.

❑ Acessórios fornecidos para instalação

- ① Cablagem x 1
- ② Placa de guarnição x 1
- ③ Fio de extensão (2 m) x 1
- ④ Chaves de extração x 2
- ⑤ Microfone (3 m) x 1

❑ Procedimento de instalação

- 1 Para evitar um curto-circuito, retire a chave da ignição e desligue o lado ⊖ da bateria.
- 2 Certifique-se de fazer as conexões apropriadas dos fios de entrada e saída para cada aparelho.
- 3 Ligue os fios de altifalante da cablagem.
- 4 Ligue o Conector B na cablagem ao conector de altifalante no seu veículo.
- 5 Ligue o Conector A na cablagem ao conector de alimentação externa no seu veículo.
- 6 Ligue o conector da cablagem ao aparelho.
- 7 Instale o aparelho no automóvel.
 - Certifique-se de que o aparelho está firmemente instalado em posição. Se o aparelho ficar instável, ele pode funcionar incorretamente (por exemplo, o som pode saltar).
- 8 Volte a ligar o lado ⊖ da bateria.
- 9 Prima o botão de reinicialização. (Página 3)
- 10 Configure <Initial Settings>. (Página 4)

CONEXÃO/INSTALAÇÃO

Conexão

Conexão dos fios aos terminais

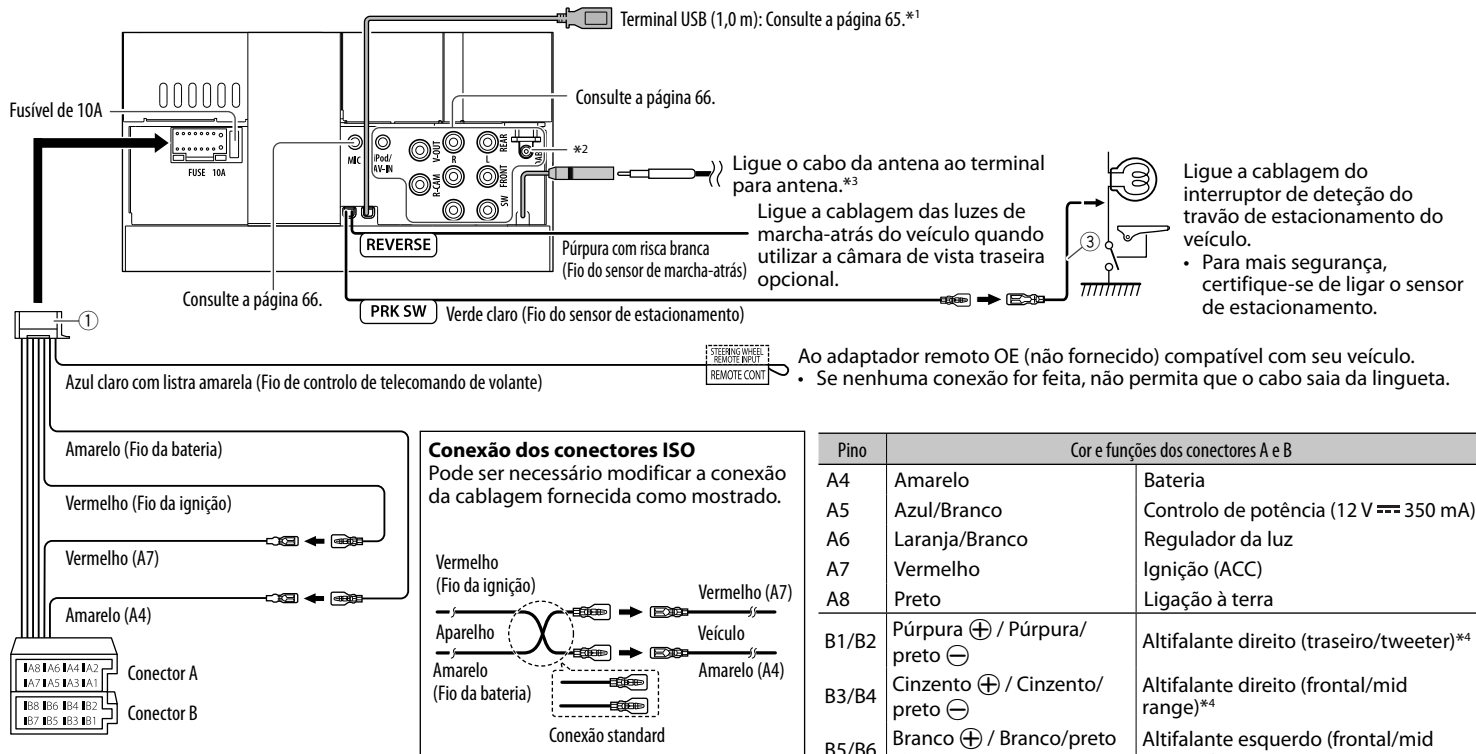

*¹ Apenas para KW-V330BT.

*² Apenas para KW-V235DBT.

*³ Para KW-V230BT/KW-V330BT: A aparência do terminal da antena é diferente da ilustração.

*⁴ Para ligação de um sistema de altifalantes de 3 vias, consulte também a página 66.

CONEXÃO/INSTALAÇÃO

❑ Ligar um dispositivo USB

Dispositivo USB
(disponível comercialmente)

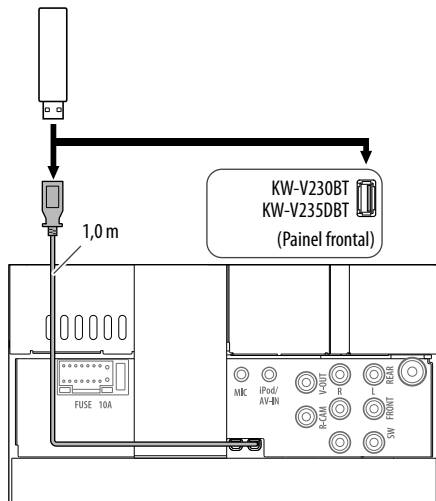

❑ Ligação de um dispositivo Android

Dispositivo Android
(disponível comercialmente)

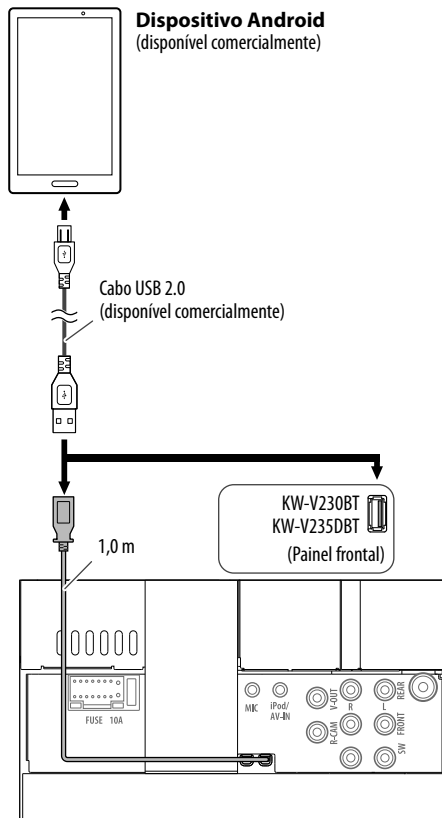

❑ Ligação dum iPod/iPhone

iPod/iPhone (modelos com conector Lightning)
(disponível comercialmente)

iPod/iPhone (modelos com conector de 30 pinos)
(disponível comercialmente)

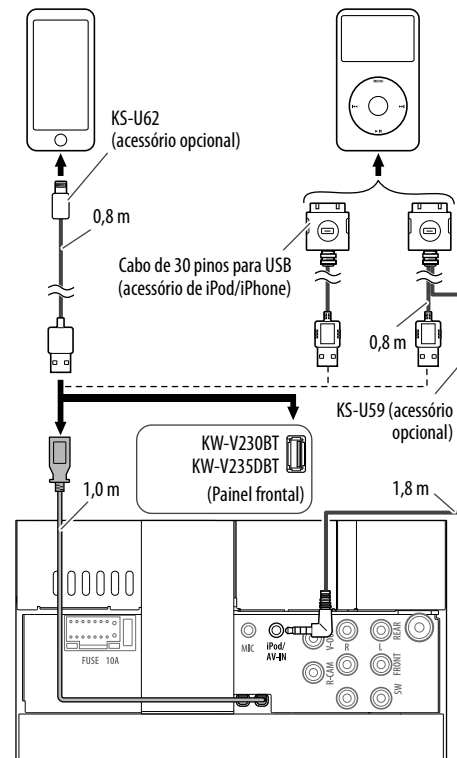

CONEXÃO/INSTALAÇÃO

❑ Ligação de componentes externos

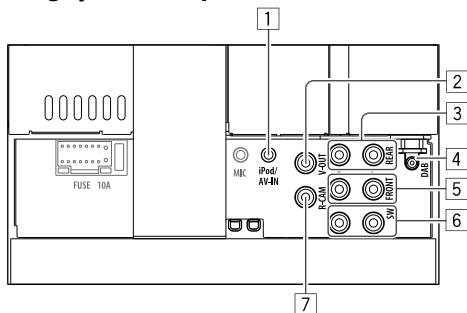

1 Entrada iPod/AV-IN

- Ligue o seguinte tipo de mini ficha de 4 polos:



2 Saída de Vídeo (Amarelo)

3 Pré-saída traseira*1

- Saída de áudio esquerda (Branco)
- Saída de áudio direita (Vermelho)

4 Entrada de antena DAB*2

5 Pré-saída frontal*1

- Saída de áudio esquerda (Branco)
- Saída de áudio direita (Vermelho)

6 Pré-saída de subwoofer*1

- Saída esquerda de subwoofer (Branco)
- Saída direita de subwoofer (Vermelho)

7 Entrada para câmara de vista traseira (Amarelo)

*1 Quando ligar um amplificador externo, ligue o seu fio de terra ao chassis do automóvel; caso contrário, o aparelho pode ser danificado.

*2 Apenas para KW-V235DBT.

Ligação de amplificadores externos para um sistema de altifalantes de 3 vias

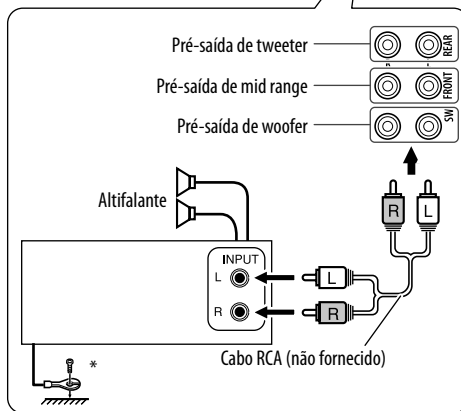
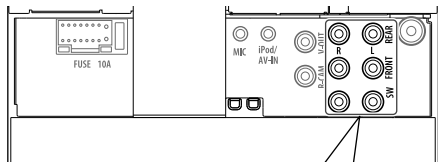

* Ao ligar um amplificador externo, ligue o seu fio de terra ao chassis do veículo.

❑ Ligação de um microfone para Bluetooth

Ligue o microfone (5) ao terminal MIC.

- Para instalar o microfone, remova a fita adesiva, fixe-a na posição de instalação e, em seguida, ajuste a direção do microfone para o condutor. Após a instalação, fixe o cabo do microfone no veículo com braçadeiras (disponíveis comercialmente).

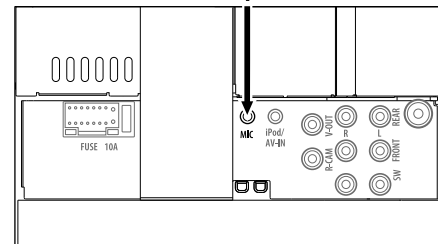
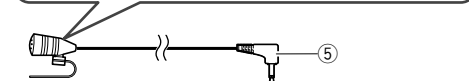
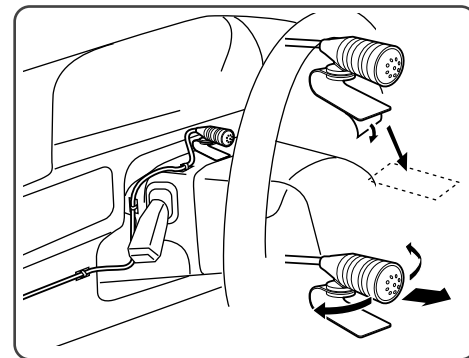

CONEXÃO/INSTALAÇÃO

Instalação/remoção do aparelho

❑ Instalação do aparelho

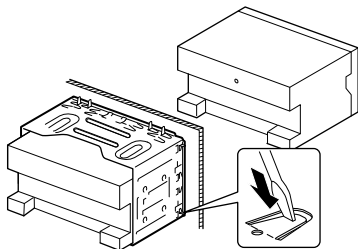

- Dobre as linguetas da manga de montagem com uma chave de fendas ou outro instrumento similar e fixe em posição.

❑ Instalação da placa de guarnição

Instale a placa de guarnição (2).

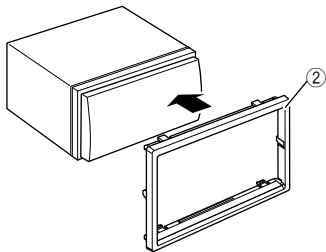

❑ Remoção da placa de guarnição

- 1 Engate os pinos de garra na chave de extração (4) e retire os dois fechos na parte inferior. Abaixar o quadro e puxe-o para a frente.

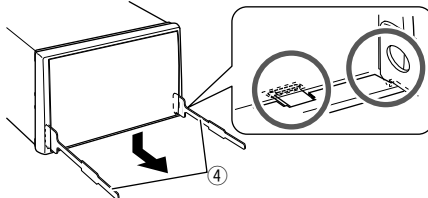

- 2 Retire desde as duas garras superiores.

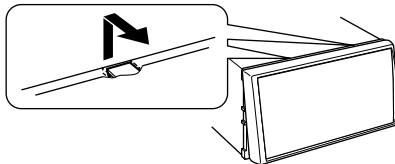

- A armação pode ser retirada por cima da mesma maneira.

❑ Remoção do aparelho

- 1 Retire a placa de guarnição. (Consulte a coluna esquerda.)
- 2 Insira as duas chaves de extração (4) e, em seguida, puxe-as como mostrado de forma que o aparelho possa ser retirado.

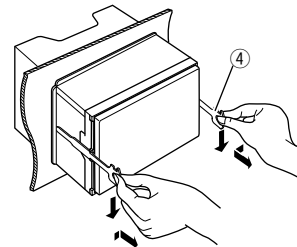

- Tenha cuidado para evitar ferimentos com os pinos de garra na chave de extração.

REFERÊNCIAS

Manutenção

❑ Precaução ao limpar o aparelho

Não utilize nenhum solvente (por exemplo, diluente de tinta, benzina, etc.), detergente ou insecticida. Isso pode danificar o monitor ou o aparelho.

Método de limpeza recomendado:

Limpe o painel suavemente com um pano macio e seco.

❑ Condensação de humidade

A humidade pode condensar na lente por dentro do aparelho nos seguintes casos:

- Depois de ligar o aquecimento do carro.
- Se o nível de humidade subir muito dentro do carro.

Se tal acontecer, o aparelho pode avariar. Nesses casos, ejecte o disco e deixe o aparelho ligado durante algumas horas até a humidade ter evaporado.

❑ Como manusear discos

- Para retirar um disco da caixa, carregue no encaixe central, e ajude o disco soltar-se puxando-o pela extremidade.



- Pegue nos discos sempre pela extremidade. Não toque na superfície gravada.
- Para guardar o disco na caixa, encaixe-o delicadamente no encaixe central (com a superfície impressa voltada para cima).
 - Certifique-se de guardar os discos em seus estojos após o uso.

❑ Para manter os discos limpos

Um disco sujo pode não ser corretamente reproduzido.

Se um disco ficar sujo, limpe-o com um tecido suave, em movimentos do centro para fora.



- Não utilize solventes (por exemplo, produto de limpeza, spray, diluente de tinta, benzina, etc.) para limpar discos.

❑ Para reproduzir discos novos

Os discos novos podem ter algumas rugosidades nas extremidades ou no centro. Discos nessas condições podem ser automaticamente ejetados pelo aparelho.



- Para remover essas rugosidades, esfregue-as com um lápis, uma esferográfica, etc.

Mais informações

❑ Reprodução de ficheiro

Reproduzir ficheiros DivX

- Este aparelho pode efetuar a reprodução de ficheiros DivX com as extensões <.divx>, <.div> ou <.avi> (independentemente de letras maiúsculas/minúsculas).
- A "stream" áudio deve ser compatível com MP3 ou Dolby Digital.
- O ficheiro codificado em modo "interlaced scanning mode" pode não ser corretamente reproduzido.
- A taxa de bits máxima para sinais de vídeo (média) é de 8 Mbps.

Reproduzir ficheiros MPEG1/MPEG2

- Este aparelho pode reproduzir ficheiros de MPEG1/MPEG2 com as extensões <.mpg> ou <.mpeg>.
- O formato da stream tem de ser compatível com a stream do sistema/programa MPEG.
O formato de ficheiro tem de ser MP@ML (Main Profile at Main Level)/SP@ML (Simple Profile at Main Level)/MP@LL (Main Profile at Low Level).
- As streams de áudio devem ser compatíveis com MPEG1 Audio Layer-2 ou Dolby Digital.

Reproduzir ficheiros JPEG

- Este aparelho pode reproduzir ficheiros de imagem com os códigos de extensão <.jpg> ou <.jpeg>.
- Este aparelho pode reproduzir ficheiros com uma resolução de 32 x 32 a 8 192 x 7 680. Pode levar algum tempo para visualizar o ficheiro dependendo da sua resolução.
- Este aparelho só pode reproduzir ficheiros Baseline JPEG. Não é possível reproduzir ficheiros Progressive JPEG ou Lossless JPEG.

REFERÊNCIAS

Reprodução de ficheiros de áudio (MP3/WMA/WAV/AAC/FLAC)

- Este aparelho pode reproduzir ficheiros com as extensões:
 - Para disco: <.mp3>, <.wma>, <.wav>, <.m4a>
 - Para dispositivo de armazenamento de dados USB: <.mp3>, <.wma>, <.wav>, <.aac>, <.m4a>, <.flac>
- Este aparelho pode reproduzir os ficheiros compatíveis com:
 - Bit rate:
 - MP3: 8 kbps a 320 kbps
 - WMA : Para disco: 5 kbps – 320 kbps
 - Para USB: 32 kbps – 192 kbps
 - AAC: 16 kbps a 320 kbps
 - Frequência de amostra:
 - MP3/WMA: 8 kHz a 48 kHz
 - WAV: 44,1 kHz
 - AAC: 32 kHz a 48 kHz
 - FLAC: 8 kHz a 48 kHz
- Este aparelho é compatível com a Tag ID3, versão 1.0/1.1/2.2/2.3/2.4 (para MP3).
- Este aparelho também pode mostrar a Tag WMA/WAV/AAC/FLAC.
- Este aparelho pode reproduzir ficheiros gravados em VBR (variable bit rate).
- Os ficheiros guardados em VBR sofrem uma discrepância na indicação do tempo decorrido.
- Este aparelho não pode reproduzir os seguintes ficheiros:
 - MP3 codificados com os formatos MP3i e MP3 PRO.
 - MP3 codificados com Layer 1/2.
 - Ficheiros WMA codificados com “lossless”, profissionais e em formato de voz.
 - Ficheiros WMA não compatíveis com Windows Media® Audio.
 - Ficheiros WMA/AAC protegidos contra cópia com DRM.
 - Ficheiros AAC protegidos contra cópia com FairPlay (exceto os armazenados num iPod/iPhone).
 - Ficheiros com dados AIFF, ATRAC3, etc.

- Este aparelho pode visualizar imagens de capa que satisfaçam as condições a seguir:
 - Tamanho da imagem: resolução de 32 x 32 a 1 232 x 672
 - Tamanho dos dados: inferior a 500 KB
 - Tipo de ficheiro: JPEG

Reprodução de disco

Tipos de discos que podem ser reproduzidos

Tipo de disco	Formato de gravação, tipo de ficheiro, etc.
DVD <ul style="list-style-type: none">• O som DTS não pode ser reproduzido ou emitido por este aparelho.	DVD-Vídeo*1
DVD Gravável/Regravável (DVD-R/-RW*2, +R/+RW*3) <ul style="list-style-type: none">• DVD-Vídeo: Ponte (bridge) UDF• DivX/MPEG1/MPEG2/MP3/WMA/WAV/AAC: ISO 9660 level 1, level 2, Romeo, Joliet	<ul style="list-style-type: none">• DVD-Vídeo• DivX/MPEG1/MPEG2/JPEG• MP3/WMA/WAV/AAC (.m4a)
Dual Disc	Lado DVD
CD/VCD	<ul style="list-style-type: none">• VCD (CD Vídeo)• CD de áudio/CD de texto (CD-DA)
CD Gravável/Regravável (CD-R/-RW) <ul style="list-style-type: none">• ISO 9660 level 1, level 2, Romeo, Joliet	<ul style="list-style-type: none">• VCD (CD Vídeo)• CD-DA• DivX/MPEG1/MPEG2/JPEG• MP3/WMA/WAV/AAC (.m4a)

- *1 Código regional de DVD: 2/5 (dependendo do país e área de vendas) Se colocar um DVD de vídeo com um código regional incorreto, a mensagem “Region Code Error” aparecerá no ecrã.
- *2 Também pode ser reproduzido um DVD-R gravado em formato “multi-border” (exceto discos dual layer). Os discos de camada dupla (dual layer) DVD-RW não são reproduzíveis.
- *3 Podem ser reproduzidos discos +R/+RW “finalized” (apenas formato de vídeo). “DVD” é selecionado como o tipo de disco quando um disco +R/+RW é colocado. Os discos de camada dupla (double layer) +RW não são reproduzíveis.

Discos que não podem ser reproduzidos

- Os tipos e formatos de discos que não podem ser reproduzidos são os seguintes:
 - Discos DVD-Audio/DVD-ROM
 - MPEG4/AAC (.aac)/FLAC/MKV/DVD–VR/DVD+VR/DVD-RAM gravados em disco DVD-R/RW ou +R/+RW
 - SVCD (Super Video CD)/CD-ROM/CD-I (CD-I Ready), DTS-CD
 - MPEG4/AAC (.aac)/FLAC/MKV gravados em disco CD-R/RW
- Discos que não são redondos.
- Discos com coloração na superfície de gravação ou discos que estão sujos.
- Discos graváveis/regraváveis que não foram finalizados.
- Disco de 8 cm. Tentar colocar estes discos com um adaptador pode provocar um defeito.

Reprodução de DualDisc

O lado não-DVD de um “DualDisc” não é compatível com a norma “Áudio Digital de Discos Compactos”. Por este motivo, não recomendamos a utilização do lado não-DVD de um DualDisc com este produto.

REFERÊNCIAS

Reproduzir discos graváveis/regraváveis

- Este aparelho reconhece um total de 5 000 ficheiros e 250 pastas (com um máximo de 999 ficheiros por pasta).
- Utilize sempre discos cuja gravação tenha sido “finalizada”.
- Este aparelho pode reproduzir discos multi-sessão, mas as sessões não fechadas serão ignoradas.
- Alguns discos ou ficheiros podem não ser reproduzidos, devido às suas características ou condições de gravação.

☐ Sobre os dados armazenados no dispositivo USB/iPod/iPhone/Android ligado

- Não nos responsabilizamos por quaisquer perdas de dados num iPod/iPhone, dispositivo Android, ou dispositivos de armazenamento de massa USB durante a utilização com este aparelho.

☐ Reprodução USB

Ficheiros que podem ser reproduzidos num dispositivo USB

- Este aparelho pode reproduzir os seguintes tipos de ficheiros armazenados num dispositivo de armazenamento massivo USB.
 - JPEG/Divx/MPEG1/MPEG2/MP3/WMA/WAV/AAC (.aac/.m4a)/FLAC
- Este aparelho pode reconhecer:
 - Um total de 5 000 ficheiros
 - 250 pastas para ficheiros de vídeo e um máximo de 999 ficheiros por pasta
 - 250 pastas para ficheiros de foto e um máximo de 999 ficheiros por pasta
 - 999 pastas para ficheiros de áudio e um máximo de 999 ficheiros por pasta
- Certifique-se de efectuou uma cópia de segurança de todos os dados importantes com vista a prevenir a perda de dados.

Notas sobre a utilização de um dispositivo USB:

- Este aparelho não consegue ler ficheiros corretamente num dispositivo USB, se for ser utilizada uma extensão USB.
- Os dispositivos USB equipados com funções especiais, como as funções de segurança de dados, não podem ser usados com o aparelho.
- Não use um dispositivo USB com 2 ou mais partições.
- Consoante a forma dos dispositivos USB e as portas de ligação, alguns dispositivos USB podem não encaixar corretamente ou a ligação não se estabelecer corretamente.
- Este aparelho pode não reconhecer um cartão de memória colocado no leitor de cartões USB.
- Quando ligar com um cabo USB, utilize um cabo USB 2.0.
- Número máximo de caracteres (quando os caracteres são de 1 byte):
 - Nomes de pastas: 50 caracteres
 - Nomes de ficheiros: 50 caracteres
- Evite utilizar o dispositivo USB, se isso puder afetar a sua segurança durante a condução.
- Não retire e ligue repetidamente o dispositivo USB enquanto a mensagem “Reading” estiver visualizada no ecrã.
- Uma descarga eletrostática ao ligar um dispositivo USB pode causar uma reprodução anormal do dispositivo. Neste caso, desligue o dispositivo USB e, em seguida, reinicie o aparelho e o dispositivo USB.
- A operação e a alimentação de corrente podem não funcionar como o esperado com alguns dispositivos USB.
- Não deixe o dispositivo USB no automóvel, não o exponha à luz direta do sol nem a temperaturas altas para evitar a sua deformação ou quaisquer outros danos.

☐ Notas sobre a reprodução de iPod/iPhone

- iPod/iPhone que podem ser ligados a este aparelho:

Via terminal USB:

Made for

- iPod nano (7th Generation)*1
- iPod touch (6th Generation)*1
- iPod touch (5th Generation)*1
- iPhone SE*1
- iPhone 6S Plus*1
- iPhone 6S*1
- iPhone 6 Plus*1
- iPhone 6*1
- iPhone 5S*1
- iPhone 5C*1
- iPhone 5*1
- iPhone 4S

Via Bluetooth*2:

Made for

- iPod touch (6th Generation)
- iPod touch (5th Generation)
- iPhone SE
- iPhone 6S Plus
- iPhone 6S
- iPhone 6 Plus
- iPhone 6
- iPhone 5S
- iPhone 5C
- iPhone 5
- iPhone 4S

*1 Não é possível ver vídeo ao ligar modelos com conector Lightning.

*2 Não é possível ver vídeo ao ligar via Bluetooth.

REFERÊNCIAS

- Ao operar um iPod/iPhone, algumas operações poderão não ser executadas corretamente ou como esperado. Nesse caso, visite o seguinte website da JVC: <<http://www.jvc.net/cs/car/>>
- Com alguns modelos de iPod/iPhone, o desempenho pode ser anormal ou instável durante o funcionamento. Neste caso, desligue o dispositivo iPod/iPhone e, em seguida, verifique a sua condição.
Se o desempenho não for melhorado ou estiver lento, reinicialize o seu iPod/iPhone.
- Ao ligar este aparelho, o iPod/iPhone é carregado através do aparelho.
- A informação de texto pode não ser exibida corretamente.

☐ Códigos de idioma (para seleção de idioma de DVD)

AA	Afar	GL	Galego	MI	Maori	SO	Somali
AB	Abkhazian	GN	Guarani	MK	Macedônio	SQ	Albanês
AF	Línguas africanas	GU	Gujarati	ML	Malayolan	SR	Servo
AM	Amárico	HA	Hausa	MN	Mongol	SS	Sisuati
AR	Árabe	HI	Hindi	MO	Moldavo	ST	Sesoto
AS	Assamese	HR	Croata	MR	Marati	SU	Sudanês
AY	Aymarâ	HU	Húngaro	MS	Malay (MAY)	SW	Suahili
AZ	Azerbaijano	HY	Armênio	MT	Maltês	TA	Tâmil
BA	Bashkir	IA	Interlíngua	MY	Birmanês	TE	Telugu
BE	Bielorosso	IE	Interlíngua	NA	Nauru	TG	Tajik
BG	Búlgaro	IK	Inupiak	NE	Nepali	TH	Tailandês
BH	Bihari	IN	Indonésio	NO	Norueguês	TI	Tigrínia
BI	Bislama	IS	Islandês	OC	Occitan	TK	Turcomano
BN	Bengali, Bangla	IW	Hebraico	OM	(Afan) Oromo	TL	Tagalog
BO	Tibetano	JA	Japonês	OR	Oriya	TN	Setswana
BR	Bretão	JL	Yiddish	PA	Panjabi	TO	Tonga
CA	Catalão	JW	Javanês	PL	Polaco	TR	Turco
CO	Córsego	KA	Georgiano	PS	Pashtu	TS	Tsonga
CS	Tcheco	KK	Cazaque	QU	Quéchua	TT	Tatar
CY	Welsh	KL	Groenlandês	RM	Romanche	TW	Twi
DZ	Dzongká	KM	Cambojano	RN	Kirundi	UK	Ucraniano
EL	Grego	KN	Kannada	RO	Romeno	UR	Urdu
EO	Esperanto	KO	Coreano (KOR)	RW	Kinyarwanda	UZ	Uzbeque
ET	Estoniano	KS	Kashmiri	SA	Sânscrito	VI	Vietnamita
EU	Basco	KU	Curdo	SD	Sindhi	VO	Volapuk
FA	Persa	KY	Quirguiz	SG	Sangho	WO	Uolof
FI	Finlandês	LA	Latim	SH	Servo-croata	XH	Xhosa
FJ	Fiji	LN	Lingala	SI	Sinhala	YO	Yoruba
FO	Faroese	LO	Lao	SK	Eslovaco	ZU	Zulu
FY	Frisiano	LT	Lituano	SL	Esloveno		
GA	Irlandês	LV	Látvio	SM	Samoano		
GD	Gaélico escocês	MG	Malgaxe	SN	Chishona		

REFERÊNCIAS

Lista de mensagens de erro

Se ocorrer um erro durante a utilização do aparelho, aparecerá uma mensagem. Tome a medida apropriada de acordo com a seguinte lista de mensagens/soluções/causas.

“No Signal”/“No Video Signal”:

- Inicie a reprodução no componente externo ligado ao terminal de entrada iPod/AV-IN.
- Verifique os fios e as fichas.
- A entrada de sinal é demasiado fraca.

“Miswiring DC Offset Error”/“Warning DC Offset Error”:

- Um cabo de altifalante está em curto-circuito ou em contacto com o chassis do veículo. Instale ou isole o cabo de altifalante corretamente e, em seguida, reinicie o aparelho. (Páginas 3 e 64)

“Parking off”:

- Nenhum imagem de reprodução aparece quando o travão de mão não está engatado.

“Authorization Error”:

- Verifique se o iPod/iPhone ligado é compatível com este aparelho. (Página 70)

“USB Device Error”:

- A voltagem de energia USB está anormal.
- Desligue e volte a ligar o aparelho.
- Ligue outro dispositivo USB.

“Connection Error”:

- O dispositivo está registado, mas a ligação falhou. Ligue o dispositivo registado. (Página 41)

“Please Wait...”:

- O aparelho está a preparar-se para a função Bluetooth. Se a mensagem não desaparecer, desligue e volte a ligar o aparelho, e volte a ligar o dispositivo (ou reinicialize a unidade).

“No Voice Device”:

- O telemóvel ligado não possui o sistema de reconhecimento de voz.

“No Data”:

- Não há dados de lista telefónica contidos no telefone Bluetooth ligado.

“Initialize Error”:

- O aparelho não pôde inicializar o módulo Bluetooth. Repita a operação.

“Dial Error”:

- A marcação de chamada falhou. Repita a operação.

“Hung Up Error”:

- A chamada ainda não terminou. Estacione o automóvel e utilize o telemóvel ligado para terminar a chamada.

“Pick Up Error”:

- O aparelho não pôde receber uma chamada.

Localização e solução de problemas

Às vezes, um problema não é tão grave como parece. Verifique o seguinte antes de contactar o serviço de reparações.

- Para operações com os componentes externos, consulte também as instruções fornecidas com os adaptadores utilizados nas respetivas ligações (e também as instruções fornecidas com esses componentes externos).

❑ Geral

Não é emitido nenhum som pelos altifalantes.

- Ajuste o volume para o nível ideal.
- Verifique os fios e as fichas.

Não aparece nenhuma imagem no ecrã.

- Ative o ecrã. (Página 7)

O aparelho não funciona de todo.

- Reinicie o aparelho. (Página 3)

O telecomando* não funciona.

- Troque a pilha.

* Apenas para KW-V230BT Região 2/KW-V235DBT/KW-V330BT: compra separada de RM-RK258.

REFERÊNCIAS

❑ Discos

Não é possível reproduzir discos graváveis/ regraváveis.

- Insira um disco cuja gravação tenha sido “finalizada”.
- “Finalize” a gravação dos discos com o mesmo componente que utilizou para os gravar.

Não é possível saltar faixas em discos graváveis/ regraváveis.

- Insira um disco cuja gravação tenha sido “finalizada”.
- “Finalize” a gravação dos discos com o mesmo componente que utilizou para os gravar.

A reprodução não é iniciada.

- O formato dos ficheiros não é suportado pelo aparelho.

Não aparece nenhuma imagem no monitor externo.

- Ligue o vídeo corretamente.
- Selecione a entrada correta no monitor externo.

Discos DivX/MPEG1/MPEG2/MP3/WMA/WAV/AAC não podem ser reproduzidos.

- Grave as faixas com uma aplicação compatível em discos apropriados. (Página 69)
- Utilize extensões apropriadas em nomes de ficheiros.

As faixas em discos graváveis/regraváveis não são reproduzidas conforme pretendido.

- A ordem de reprodução pode ser diferente do mesmo suporte noutros leitores.

❑ USB

“Reading” não desaparece do ecrã.

- Desligue o aparelho e volte a ligá-lo.

O som é por vezes interrompido enquanto está a ser lida uma faixa.

- As faixas não foram devidamente copiadas para o dispositivo USB. Volte a copiar as faixas e tente de novo.

As faixas não são reproduzidas pela ordem prevista.

- A ordem de reprodução pode ser diferente do mesmo suporte noutros leitores.

❑ Android

Não é possível ouvir o som durante a reprodução.

- Volte a ligar o dispositivo Android.
- Se <Android Setup> estiver definido para [AUDIO MODE], lance qualquer aplicação de leitura de multimédia no dispositivo Android e inicie a reprodução.

Apenas o som é gerado pelo dispositivo Android.

- Se <Android Setup> estiver definido para [AUDIO MODE], lance novamente a aplicação de leitura de multimédia atual ou utilize outra aplicação de leitura de multimédia.
- Reinicie o dispositivo Android.
- Se isto não resolver o problema, o dispositivo Android ligado não é capaz de direcionar o sinal de áudio para o aparelho.

A reprodução não é possível quando <Android Setup> está definido para [AUTO MODE].

- Certifique-se de que JVC Music Play APP está instalado no dispositivo Android.
- Volte a ligar o dispositivo Android e selecione o modo de controlo apropriado.
- Se isto não resolver o problema, o dispositivo Android ligado não suporta o modo automático.

“NO DEVICE” ou “READING” continua intermitente.

- Desative as opções do desenvolvedor no dispositivo Android.
- Volte a ligar o dispositivo Android.
- Se isto não resolver o problema, o dispositivo Android ligado não suporta o modo automático.

REFERÊNCIAS

❑ iPod/iPhone

Não é emitido nenhum som pelos altifalantes.

- Desligue o iPod/iPhone e, em seguida, ligue-o de novo.
- Selecione outra fonte e, em seguida, selecione “iPod” de novo.

O iPod/iPhone não é ligado ou não funciona.

- Verifique o cabo de ligação e a ligação propriamente dita.
- Atualizar a versão do firmware.
- Carregue a bateria.
- Reinicie o iPod/iPhone.

O som é distorcido.

- Desative o equalizador no aparelho ou no iPod/iPhone.

Muito ruído é produzido.

- Desative (desmarque) a função “VoiceOver” do iPod/iPhone. Visite <<http://www.apple.com>> para os detalhes.

As operações não estão disponíveis quando são reproduzidas faixas com grafismos.

- Pode operar o aparelho depois de os grafismos terem sido carregados.

Os vídeos não podem ser reproduzidos.

- Ligue com o cabo de áudio e vídeo USB KS-U59 (acessório opcional) ao iPod/iPhone com conector de 30 pinos. Outros cabos não podem ser utilizados.
- Selecione [USB + AV-IN] para <iPod Setup>. (Página 21)

Não é produzido nenhum som de vídeo.

- Ligue com o cabo de áudio e vídeo USB KS-U59 (acessório opcional) ao iPod/iPhone com conector de 30 pinos. Outros cabos não podem ser utilizados.
- Selecione [USB+AV-IN] para <iPod Setup>. (Página 21)

❑ Sintonizador

A predefinição automática de SSM não funciona.

- Memorize as estações manualmente. (Página 29)

O rádio gera um ruído estático.

- Verifique se a ligação da antena é firme.

❑ AV-IN

“AV-IN” não pode ser selecionado no ecrã inicial.

- Selecione um método de ligação diferente de [USB+AV-IN] para <iPod Setup>. (Página 21)

Não aparece nenhuma imagem no ecrã.

- Ligue o componente de vídeo, se não estiver ligado.
- Ligue corretamente o componente de vídeo.

❑ Spotify

A aplicação não funciona.

- A aplicação no seu iPod touch/iPhone/Android não é a última versão. Atualize a aplicação.

❑ Bluetooth

A qualidade do som do telefone não está boa.

- Reduza a distância entre o aparelho e o telemóvel Bluetooth.
- Mova o carro para um local onde possa apanhar melhor a rede.

O som é interrompido ou intermitente durante a reprodução de um leitor de áudio Bluetooth.

- Reduza a distância entre o aparelho e o leitor de áudio Bluetooth.
- Desligue o dispositivo ligado para o telefone Bluetooth.
- Desligue e volte a ligar o aparelho. (Antes do som ter sido repostos) volte a ligar o leitor.

REFERÊNCIAS

Não é possível controlar o leitor áudio ligado.

- Verifique se o leitor áudio ligado suporta AVRCP (Perfil Telecomando Áudio/Vídeo).

O dispositivo Bluetooth não detecta o aparelho.

- Repita a procura a partir do dispositivo Bluetooth.

O aparelho não faz “pairing” com o dispositivo Bluetooth.

- Para dispositivos compatíveis com Bluetooth 2.1: Registe o dispositivo utilizando um código PIN. (Página 40)
- Para dispositivos compatíveis com Bluetooth 2.0: Introduza o mesmo código PIN no aparelho e no dispositivo pretendido. Se o código PIN do dispositivo não estiver indicado nas instruções, tente “0000” ou “1234”.
- Desligue e, em seguida, volte a ligar o dispositivo Bluetooth.

Ocorre eco ou ruído.

- Ajuste a posição do microfone.
- Ajuste o volume de eco ou volume de redução de ruído. (Página 42)

O aparelho não respondeu quando tentou copiar a lista telefónica para o aparelho.

- Pode ter tentado copiar as mesmas entradas (como memorizado) para o aparelho.

Especificações

Seção do monitor

Tamanho da imagem (L x A)	6,2 polegadas de largura (diagonal)
	137,5 mm x 77,2 mm

Sistema de visualização	Painel LCD TN transparente
-------------------------	----------------------------

Sistema de accionamento	Sistema de matriz ativa TFT
-------------------------	-----------------------------

Número de Pixels	1 152 000 (800H x 480V x RGB)
------------------	-------------------------------

Pixels efetivos	99,99%
-----------------	--------

Disposição dos pixels	Disposição em listra RGB
-----------------------	--------------------------

Iluminação posterior	LED
----------------------	-----

Seção do leitor de DVD

Conversor D/A	24 bit
Descodificador de áudio	Linear PCM/Dolby Digital/MP3/WMA/WAV/AAC (.m4a)

Descodificador de vídeo	DivX/MPEG1/MPEG2/JPEG
-------------------------	-----------------------

Flutuação de Velocidade	Abaixo do limite mensurável
-------------------------	-----------------------------

Resposta de frequência	
Amostragem de 96 kHz:	20 Hz a 22 000 Hz
Amostragem de 48 kHz:	20 Hz a 22 000 Hz
Amostragem de 44,1 kHz:	20 Hz a 20 000 Hz

Distorção harmónica total	0,010% (1 kHz)
---------------------------	----------------

Relação Sinal-Ruído	99 dB (DVD-Vídeo 96 kHz)
---------------------	--------------------------

Varição Dinâmica	99 dB (DVD-Vídeo 96 kHz)
------------------	--------------------------

Formato de disco	DVD-Video/VIDEO-CD/CD-DA
------------------	--------------------------

Frequência de Amostragem	44,1 kHz/48 kHz/96 kHz
--------------------------	------------------------

Número de bits de quantificação	16/20/24 bit
---------------------------------	--------------

REFERÊNCIAS

☐ Seção da interface USB

Padrão USB	USB 2.0 Full Speed/High Speed
Dispositivo Compatível	Armazenamento em massa
Sistema de ficheiros	FAT 16/32
Corrente máxima de fornecimento de energia	CC 5 V \equiv 1,5 A
Conversor D/A	24 bit
Descodificador de áudio	MP3/WMA/AAC (.aac/.m4a)/WAV/FLAC
Descodificador de vídeo	DivX/MPEG1/MPEG2/JPEG

☐ Seção de Bluetooth

Tecnologia	Bluetooth 3.0
Frequência	2,402 GHz a 2,480 GHz
Potência de saída	+4 dBm (MAX), 0 dBm (AVE), Classe de potência 2
Alcance máximo de comunicação	Linha de vista aprox. 10 m
Audio Codec	SBC/AAC
Perfil	HFP (Perfil de Mãos Livres) 1.6 A2DP (Perfil Distribuição Áudio Avançada) 1.3 AVRCP (Perfil Telecommando Áudio/Vídeo) 1.5 GAP (Perfil de acesso genérico) PBAP (Perfil de Acesso da Lista Telefónica) 1.2 SDP (Perfil de deteção de serviço) SPP (Perfil Porta Série) 1.2

☐ Seção do DSP

Equalizador	13 bandas
Banda	Frequência(Hz) (BAND1-13): 62,5/100/160/250/400/630/1k/ 1,6k/2,5k/4k/6,3k/10k/16k
Nível:	-09 a +09 (-9 dB a +9 dB)
Q:	1,35/1,5/2,0
HPF (Filtro passa-alto)	Frequência(Hz): Através/30/40/50/60/70/80/90/ 100/120/150/180/220/250
Curva:	-6/-12/-18/-24 dB/Oct.
Ganho:	-8/-7/-6/-5/-4/-3/-2/-1/0 dB
LPF (Filtro passa-baixo)	Frequência(Hz): 30/40/50/60/70/80/90/ 100/120/150/180/220/250/ Através
Curva:	-6/-12/-18/-24 dB/Oct.
Ganho:	-8/-7/-6/-5/-4/-3/-2/-1/0 dB

REFERÊNCIAS

❑ Seção do sintonizador FM

Intervalo de frequência

50 kHz:	87,5 MHz a 108,0 MHz
30 kHz*:	65,0 MHz a 74,0 MHz

Sensibilidade Útil

50 kHz (Sinal/Ruído: 30 dB, 22,5 kHz):	6,2 dBf (0,56 μ V/75 Ω)
30 kHz* (Sinal/Ruído: 26 dB):	8,2 dBf (0,71 μ V/75 Ω)

Sensibilidade de silêncio

50 kHz (Sinal/Ruído: 46 dB, 22,5 kHz):	15,2 dBf (1,58 μ V/75 Ω)
30 kHz* (Sinal/Ruído: 46 dB):	17,2 dBf (2,0 μ V/75 Ω)

Resposta de frequência (\pm 3,0 dB)

30 Hz a 15 kHz

Relação Sinal-Ruído

50 kHz:	68 dB (MONO)
30 kHz*:	64,0 dB (MONO)

Selectividade (\pm 400 kHz)

\geq 80 dB

Separação estéreo

40 dB (1 kHz)

* Apenas para KW-V230BT Região 5.

❑ Seção do sintonizador LW

Intervalo de frequência (9 kHz)

153 kHz a 279 kHz

Sensibilidade Útil 45 μ V

❑ Seção do sintonizador MW

Intervalo de frequência (9 kHz)

531 kHz a 1 611 kHz

Sensibilidade Útil 28,5 μ V

❑ Seção de vídeo

Sistema de cores da entrada de vídeo externa

NTSC/PAL

Nível da entrada de vídeo externa (RCA/mini tomada)

1 V_{p-p}/75 Ω

Nível de saída de vídeo (tomada RCA)

1 V_{p-p}/75 Ω

❑ Seção do sintonizador digital (DAB) (somente para KW-V235DBT)

Intervalo de frequência

L-BAND:	1 452,960 MHz a 1 490,624 MHz
BAND III:	174,928 MHz a 239,200 MHz

Sensibilidade -100 dBm

Relação Sinal-Ruído

90 dB

Conector de antena DAB

Tipo de conector:

SMB

Voltagem de saída:

14,4 V (11 V a 16 V permissível)

Corrente máx.: < 100 mA

❑ Seção de áudio

Potência máxima (Frente e Traseira)

50 W x 4

Potência total da largura de banda (Frente e Traseira)

22 W x 4 (a menos de 1%THD)

Nível de pré-saída 4 V/10 k Ω

Impedância de pré-saída

\leq 600 Ω

Impedância do altifalante

4 Ω a 8 Ω

❑ Geral

Voltagem em Funcionamento

14,4 V (10,5 V a 16 V permissível)

Consumo máximo de corrente

10 A

Dimensões de instalação (L x A x P)

KW-V230BT/KW-V330BT:

182 mm x 111 mm x 160 mm

KW-V235DBT: 182 mm x 111 mm x 162 mm

Intervalo da temperatura de funcionamento

-10°C a +60°C

Peso

2,0 kg

O design e as especificações deste produto estão sujeitas a alterações em aviso prévio.

REFERÊNCIAS

☐ Marcas registradas e licenças

- Dolby, Dolby Audio and the double-D symbol are trademarks of Dolby Laboratories.
- "DVD Logo" is a trademark of DVD Format/Logo Licensing Corporation registered in the US, Japan and other countries.
- The "AAC" logo is a trademark of Dolby Laboratories.
- Microsoft and Windows Media are either registered trademarks or trademarks of Microsoft Corporation in the United States and/or other countries.
- "Made for iPod," and "Made for iPhone" mean that an electronic accessory has been designed to connect specifically to iPod, or iPhone, respectively, and has been certified by the developer to meet Apple performance standards. Apple is not responsible for the operation of this device or its compliance with safety and regulatory standards. Please note that the use of this accessory with iPod, or iPhone may affect wireless performance. iPhone, iPod, iPod classic, iPod nano, and iPod touch are trademarks of Apple Inc., registered in the U.S. and other countries.
- Lightning is a trademark of Apple Inc.
- This item incorporates copy protection technology that is protected by U.S. patents and other intellectual property rights of Rovi Corporation. Reverse engineering and disassembly are prohibited.
- Font for this product is designed by Ricoh.
- THIS PRODUCT IS LICENSED UNDER THE AVC PATENT PORTFOLIO LICENSE FOR THE PERSONAL USE OF A CONSUMER OR OTHER USES IN WHICH IT DOES NOT RECEIVE REMUNERATION TO (i) ENCODE VIDEO IN COMPLIANCE WITH THE AVC STANDARD ("AVC VIDEO") AND/OR (ii) DECODE AVC VIDEO THAT WAS ENCODED BY A CONSUMER ENGAGED IN A PERSONAL ACTIVITY AND/OR WAS OBTAINED FROM A VIDEO PROVIDER LICENSED TO PROVIDE

AVC VIDEO. NO LICENSE IS GRANTED OR SHALL BE IMPLIED FOR ANY OTHER USE. ADDITIONAL INFORMATION MAY BE OBTAINED FROM MPEG LA, L.L.C. SEE [HTTP://WWW.MPEGLA.COM](http://www.mpegla.com)

• libFLAC

Copyright (C) 2000,2001,2002,2003,2004,2005, 2006,2007,2008,2009 Josh Coalson
Redistribution and use in source and binary forms, with or without modification, are permitted provided that the following conditions are met:
– Redistributions of source code must retain the above copyright notice, this list of conditions and the following disclaimer.
– Redistributions in binary form must reproduce the above copyright notice, this list of conditions and the following disclaimer in the documentation and/or other materials provided with the distribution.
– Neither the name of the Xiph.org Foundation nor the names of its contributors may be used to endorse or promote products derived from this software without specific prior written permission.

THIS SOFTWARE IS PROVIDED BY THE COPYRIGHT HOLDERS AND CONTRIBUTORS "AS IS" AND ANY EXPRESS OR IMPLIED WARRANTIES, INCLUDING, BUT NOT LIMITED TO, THE IMPLIED WARRANTIES OF MERCHANTABILITY AND FITNESS FOR A PARTICULAR PURPOSE ARE DISCLAIMED. IN NO EVENT SHALL THE FOUNDATION OR CONTRIBUTORS BE LIABLE FOR ANY DIRECT, INDIRECT, INCIDENTAL, SPECIAL, EXEMPLARY, OR CONSEQUENTIAL DAMAGES (INCLUDING, BUT NOT LIMITED TO, PROCUREMENT OF SUBSTITUTE GOODS OR SERVICES; LOSS OF USE, DATA, OR PROFITS; OR BUSINESS INTERRUPTION) HOWEVER CAUSED AND ON ANY THEORY OF LIABILITY, WHETHER IN CONTRACT, STRICT LIABILITY, OR TORT (INCLUDING NEGLIGENCE OR OTHERWISE)

ARISING IN ANY WAY OUT OF THE USE OF THIS SOFTWARE, EVEN IF ADVISED OF THE POSSIBILITY OF SUCH DAMAGE.

- Android is a trademark of Google Inc.
- The Bluetooth® word mark and logos are registered trademarks owned by Bluetooth SIG, Inc. and any use of such marks by JVC KENWOOD Corporation is under license. Other trademarks and trade names are those of their respective owners.
- SPOTIFY and the Spotify logo are among the registered trademarks of Spotify AB.

DIVX

- Este é um dispositivo DivX Certified® que passou por testes rigorosos para assegurar que reproduz vídeo DivX®. Para reproduzir filmes DivX, primeiro registre o seu dispositivo em vod.divx.com. Encontre o seu código de registo na seção DivX VOD no menu de configuração do seu dispositivo. (Página 60)
- DivX Certified® para efetuar a reprodução de vídeo DivX®, incluindo conteúdo de prémio.
- DivX®, DivX Certified® e os respetivos logótipos são marcas comerciais da DivX, LLC e são utilizados sob licença.



Declaração de conformidade relativa à Directiva RE 2014/53/EU Declaração de conformidade relativa à Directiva RoHS 2011/65/EU

Fabricante:

JVC KENWOOD Corporation
3-12, Moriya-cho, Kanagawa-ku, Yokohama-shi, Kanagawa, 221-0022, Japan

Representante na UE:

JVC Technical Services Europe GmbH
Konrad-Adenauer-Allee 1-11, D-61118 Bad Vilbel, Germany

English

Hereby, JVCKENWOOD declares that the radio equipment "KW-V230BT/KW-V235DBT/KW-V330BT" is in compliance with Directive 2014/53/EU.

The full text of the EU declaration of conformity is available at the following internet address:

<http://www.jvc.net/cs/car/eudoc/>

Français

Par la présente, JVCKENWOOD déclare que l'équipement radio « KW-V230BT/KW-V235DBT/KW-V330BT » est conforme à la directive 2014/53/UE.

L'intégralité de la déclaration de conformité UE est disponible à l'adresse Internet suivante :

<http://www.jvc.net/cs/car/eudoc/>

Deutsch

Hiermit erklärt JVCKENWOOD, dass das Funkgerät "KW-V230BT/KW-V235DBT/KW-V330BT" der Richtlinie 2014/53/EU entspricht.

Der volle Text der EU-Konformitätserklärung steht unter der folgenden Internetadresse zur Verfügung:

<http://www.jvc.net/cs/car/eudoc/>

Nederlands

Hierbij verklaart JVCKENWOOD dat de radioapparatuur "KW-V230BT/KW-V235DBT/KW-V330BT" in overeenstemming is met Richtlijn 2014/53/EU.

De volledige tekst van de EU-verklaring van overeenstemming is te vinden op het volgende internetadres:

<http://www.jvc.net/cs/car/eudoc/>

Italiano

Con la presente, JVCKENWOOD dichiara che l'apparecchio radio "KW-V230BT/KW-V235DBT/KW-V330BT" è conforme alla Direttiva 2014/53/UE.

Il testo integrale della dichiarazione di conformità UE è disponibile al seguente indirizzo internet:

<http://www.jvc.net/cs/car/eudoc/>

Español

Por la presente, JVCKENWOOD declara que el equipo de radio "KW-V230BT/KW-V235DBT/KW-V330BT" cumple la Directiva 2014/53/UE.

El texto completo de la declaración de conformidad con la UE está disponible en la siguiente dirección de internet:

<http://www.jvc.net/cs/car/eudoc/>

Português

Deste modo, a JVCKENWOOD declara que o equipamento de rádio "KW-V230BT/KW-V235DBT/KW-V330BT" está em conformidade com a Diretiva 2014/53/UE.

O texto integral da declaração de conformidade da UE está disponível no seguinte endereço de internet:

<http://www.jvc.net/cs/car/eudoc/>

Polska

Niniejszym, JVCKENWOOD deklaruje, że sprzęt radiowy "KW-V230BT/KW-V235DBT/KW-V330BT" jest zgodny z dyrektywą 2014/53/UE.

Pełny tekst deklaracji zgodności EU jest dostępny pod adresem:

<http://www.jvc.net/cs/car/eudoc/>

Český

Společnost JVCKENWOOD tímto prohlašuje, že rádiové zařízení "KW-V230BT/KW-V235DBT/KW-V330BT" splňuje podmínky směrnice 2014/53/EU.

Plný text EU prohlášení o shodě je dostupný na následující internetové adrese:

<http://www.jvc.net/cs/car/eudoc/>

Magyar

JVCKENWOOD ezennel kijelenti, hogy a „KW-V230BT/KW-V235DBT/KW-V330BT” rádióberendezés megfelel a 2014/53/EU irányelvnek.

Az EU konformitási nyilatkozat teljes szövege az alábbi weboldalon érhető el:

<http://www.jvc.net/cs/car/eudoc/>

Svenska

Härmed försäkras JVCKENWOOD att radioutrustningen "KW-V230BT/KW-V235DBT/KW-V330BT" är i enlighet med direktiv 2014/53/EU.

Den fullständiga texten av EU-försäkran om överensstämmelse finns på följande Internetadress:

<http://www.jvc.net/cs/car/eudoc/>

Suomi

JVCKENWOOD julistaa täten, että radiolaitte "KW-V230BT/KW-V235DBT/KW-V330BT" on direktiivin 2014/53/EU mukainen.

EU-vaatimusten mukaisuusvakuutusvaatim us löytyy kokonaisuudessaan seuraavasta internet-osoitteesta:

<http://www.jvc.net/cs/car/eudoc/>

Slovensko

S tem JVCKENWOOD izjavlja, da je radijska oprema »KW-V230BT/KW-V235DBT/KW-V330BT« v skladu z Direktivo 2014/53/EU.

Celotno besedilo direktive EU o skladnosti je dostopno na tem spletnem naslovu:

<http://www.jvc.net/cs/car/eudoc/>

Slovensky

Spoločnosť JVCKENWOOD týmto vyhlasuje, že rádiové zariadenie „KW-V230BT/KW-V235DBT/KW-V330BT“ vyhovuje smernici 2014/53/EÚ.

Celý text EÚ vyhlásenia o zhode nájdete na nasledovnej internetovej adrese:

<http://www.jvc.net/cs/car/eudoc/>

Dansk

Herved erklærer JVCKENWOOD, at radioudstyret "KW-V230BT/KW-V235DBT/KW-V330BT" er i overensstemmelse med Direktiv 2014/53/EU.

EU-overensstemmelseserklæringens fulde ordlyd er tilgængelig på følgende internetadresse:

<http://www.jvc.net/cs/car/eudoc/>

Ελληνικά

Με το παρόν, η JVCKENWOOD δηλώνει ότι ο ραδιοεξοπλισμός «KW-V230BT/KW-V235DBT/KW-V330BT» συμμορφώνεται με την Οδηγία 2014/53/ΕΕ.

Το πλήρες κείμενο της δήλωσης συμμόρφωσης της ΕΕ είναι διαθέσιμο στην ακόλουθη διεύθυνση στο διαδίκτυο:

<http://www.jvc.net/cs/car/eudoc/>

Eesti

Käesolevaga JVCKENWOOD kinnitab, et „KW-V230BT/KW-V235DBT/KW-V330BT“ raadiovarustus on vastavuses direktiiviga 2014/53/EL.

ELi vastavusdeklaratsiooni terviktekst on kättesaadav järgmisel internetiaadressil: <http://www.jvc.net/cs/car/eudoc/>

Latviešu

JVCKENWOOD ar šo deklarē, ka radio aparatūra „KW-V230BT/KW-V235DBT/KW-V330BT“ atbilst direktīvas 2014/53/ES prasībām.

Pilns ES atbilstības deklarācijas teksts ir pieejams šādā tīmekļa adresē: <http://www.jvc.net/cs/car/eudoc/>

Lietuviškai

Šiuo JVCKENWOOD pažymi, kad radijo įranga „KW-V230BT/KW-V235DBT/KW-V330BT“ atitinka 2014/53/EB direktyvos reikalavimus.

Visą EB direktyvos atitikties deklaracijos tekstą galite rasti šiuo internetiniu adresu: <http://www.jvc.net/cs/car/eudoc/>

Malti

B'dan, JVCKENWOOD jiddikjara li t-tagħmir tar-radju "KW-V230BT/KW-V235DBT/KW-V330BT" huwa konformi mad-Direttiva 2014/53/UE.

It-test kollu tad-dikjarazzjoni ta' konformità huwa disponibbli fl-indirizz intranet li ġej: <http://www.jvc.net/cs/car/eudoc/>

HRVATSKI / SRPSKI JEZIK

JVCKENWOOD ovim izjavljuje da je radio oprema "KW-V230BT/KW-V235DBT/KW-V330BT" u skladu s Direktivom 2014/53/EU.

Cjeloviti tekst deklaracije Europske unije o usklađenosti dostupan je na sljedećoj internet adresi:

<http://www.jvc.net/cs/car/eudoc/>

ROMÂNĂ

Prin prezenta, JVCKENWOOD declară că echipamentul radio "KW-V230BT/KW-V235DBT/KW-V330BT" este în conformitate cu Directiva 2014/53/UE.

Textul integral al declarației de conformitate UE este disponibil la următoarea adresă de internet: <http://www.jvc.net/cs/car/eudoc/>

БЪЛГАРСКИ

С настоящото JVCKENWOOD декларира, че радиооборудването на "KW-V230BT/KW-V235DBT/KW-V330BT" е в съответствие с Директива 2014/53/ЕС.

Пълният текст на ЕС декларацията за съответствие е достъпен на следния интернет адрес: <http://www.jvc.net/cs/car/eudoc/>

Turkish

Burada, JVCKENWOOD "KW-V230BT/KW-V235DBT/KW-V330BT" radyo ekipmanının 2014/53/AB Direktifine uygun olduğunu bildirir.

AB uyumluluk deklarasyonunun tam metni aşağıdaki internet adresinde mevcuttur. <http://www.jvc.net/cs/car/eudoc/>

Русский

JVCKENWOOD настоящим заявляет, что радиооборудование «KW-V230BT/KW-V235DBT/KW-V330BT» соответствует Директиве 2014/53/EU.

Полный текст декларации соответствия ЕС доступен по следующему адресу в сети Интернет: <http://www.jvc.net/cs/car/eudoc/>

Українська

Таким чином, компанія JVCKENWOOD заявляє, що радіообладнання «KW-V230BT/KW-V235DBT/KW-V330BT» відповідає Директиві 2014/53/EU.

Повний текст декларації про відповідність ЄС можна знайти в Інтернеті за такою адресою: <http://www.jvc.net/cs/car/eudoc/>