

JVC

BRUGERVEJLEDNING

DLP PROJEKTOR

LX-FH50



Indholdsfortegnelse

Sikkerhedsforanstaltninger 3

Vigtige sikkerhedsinstruktioner 4

Oversigt 7

Indhold i pakken 7

Projektorens udvendige synsvidde 8

Styreenheder og funktioner 9

Kontrolpanel 9

Fjernbetjening 10

Installation 12

Valg af en placering 12

Opnåelse af en foretrukket projiceret billedstørrelse 13

Projiceringsdimensioner 13

Vertikal skift af projiceringslinser 14

Tilslutning 15

Drift 16

Opstart af projektoren 16

Nedlukning af projektoren 16

Valg af en indgangskilde 17

Justering af det projicerede billede 18

Justering af projiceringsvinklen 18

Autojustering af billedet 18

Finjustering af billedstørrelse og klarhed 18

Rettelse af keystone 19

Rettelse af billedhjørner 19

Menufunktioner 20

Om OSD menuer 20

Anvendelse af OSD menuen 20

PICTURE menu 21

DISPLAY menu 24

SOURCE menu 25

SYSTEM SETUP: Basic menu 26

SYSTEM SETUP: Advanced menu 27

INFORMATION menu 30

OSD menustruktur 31

Styring af fjernbetjent projektor 33

Konfigurering af LAN indstillinger 33

Styring af projektoren ved hjælp af en webbrowser (e-Control™) 34

Styring af projektoren ved hjælp af PJLink™ 36

Vedligeholdelse 38

Pleje af projektoren 38

Lampeinformation 39

Lær lampetimetælleren at kende 39

Udvidelse af lampens levetid 39

Tidspunkt for at udskifte lampen 40

Udskiftning af lampen 41

Indikatorer 44

Fejlfinding 45

Specifikationer 46

Specifikationer for projektoren 46

Dimensioner 47

Diagram over tidsplan 48

Informationer om garanti og copyright 53

Garanti 53

Copyright 53

Fraskrivelsesklausul 53

Sikkerhedsforanstaltninger

Dette produkt har en højintensiv udladningslampe (HID), der indeholder kviksølv. Administrér den i overensstemmelse med love om bortskaffelse. Bortskaffelse af disse materialer kan være reguleret i dit lokalområde på grund af miljøhensyn. For informationer om bortskaffelse eller genbrug, kontakt venligst de lokale myndigheder eller for USA, the Electronic Industries Alliance: <http://www.eiae.org>. or call 1-800-252-5722(for USA) eller 1-800-964-2650(for Canada).

FCC INFORMATION (kun U.S.A.)

FORSIGTIG:

Ændringer eller modifikationer, der ikke er godkendt af JVC vil ugyldiggøre brugerens ret til at betjene udstyret.

BEMÆRK:

Dette udstyr er blevet testet og fundet i overensstemmelse med grænserne for klasse B digitale enheder, i henhold til afsnit 15 i FCC-reglerne. Disse grænser er designet til at give rimelig beskyttelse mod skadelig interferens i en privat installation. Dette udstyr genererer, bruger og kan udstråle radiofrekvensenergi, og hvis det ikke installeres og bruges i overensstemmelse med instruktionerne, kan det forårsage skadelig interferens med radiokommunikation. Der er dog ingen garanti for, at der ikke vil opstå interferens i en bestemt installation. Hvis dette udstyr forårsager skadelig interferens i radio- eller tv-modtagelse, hvilket kan afgøres ved at tænde og slukke for udstyret, opfordres brugeren til at forsøge at udbedre interferensen ved hjælp af en eller flere af følgende foranstaltninger:

- Drej eller flyt den modtagende antenne.
- Forøg afstanden mellem udstyret og modtageren.
- Tilslut udstyret til en stikkontakt på et andet kredsløb end det, modtageren er tilsluttet.
- Kontakt forhandleren eller en erfaren radio / tv-tekniker for at få hjælp.

Overensstemmelseserklæring

Modelnummer: LX-FH50

Handelsnavn: JVC

Ansvarlig part: JVCKENWOOD USA Corporation

Adresse: 1700 Valley Road Wayne, N. J. 07470

Telefonnummer: 973-317-5000

Denne enhed overholder afsnit 15 i FCC-reglerne.

Betjening er underlagt følgende to betingelser:

(1) Dette udstyr må ikke fremkalde skadelig interferens, og (2) dette udstyr skal acceptere al modtaget interferens, inklusive interferens der kan forårsage uønsket drift.

ERKLÆRING OM STØJEMISSION

Lydtryksniveauet ved operatørens position er lig med eller lavere end 60dB(A) i henhold til ISO7779.

Kære kunde,

Dette apparat er i overensstemmelse med gældende europæiske direktiver og standarder vedrørende elektromagnetisk kompatibilitet og elektrisk sikkerhed.

Den europæiske repræsentant for JVC KENWOOD Corporation er: JVC Technical Services Europe GmbH Konrad-Adenauer-Allee 1-11 61118 Bad Vilbel Tyskland

Informationer for brugere om bortskaffelse af gammelt udstyr og batterier



Produkter



Batteri

[Kun EU]

Disse symboler angiver, at udstyr med disse symboler ikke bør bortskaffes som almindeligt husholdningsaffald. Hvis du ønsker at bortskaffe produktet eller batteriet, kan du overveje de indsamlingssystemer eller faciliteter til passende genbrug.

Bemærk: Tegnet Pb under symbolet for batterierne angiver, at dette batteri indeholder bly.

Vigtige sikkerhedsinstruktioner

Din projektor er designet og testet til at opfylde de nyeste standarder for informationsteknologisk udstyrs sikkerhed. Men for at sikre sikker brug af dette produkt, er det vigtigt, at du følger instruktionerne i denne betjeningsvejledning, og dem der er angivet på produktet.

1. Læs venligst denne brugervejledning før du betjener projektoren. Opbevar denne brugervejledning på et passende sted til senere brug.
2. Anbring altid projektoren på en jævn, horisontal overflade under betjening.
 - Anbring ikke projektoren på en ustabil vogn, stativ eller bord, da den kan falde ned og bliver beskadiget.
 - Anbring ikke brandbare ting i nærheden af projektoren.
 - Den må ikke anvendes, hvis den vippes i en vinkel på mere end 10 grader fra venstre til højre og heller ikke i en vinkel på mere end 15 grader fra for til bag.
3. Opbevar ikke projektoren i vertikal stilling. Dette kan medføre, at projektoren vælter og forårsager personskade eller resulterer i skader.
4. Anbring ikke projektoren i nogen af de følgende miljøer:
 - Snævre rum med dårlig ventilation. Tillad mindst 50 cm afstand fra væg og fri luftstrøm omkring projektoren.
 - Steder hvor temperaturer kan blive ekstra høje som f.eks. inde i en bil med alle vinduer lukket.
 - Steder hvor høj fugtighed, støv eller cigaretrøg kan forurene optiske komponenter, forkorte projektorens levetid og gøre skærmen mørkere.
 - Steder tæt ved brandalarmer.
 - Steder med forhold ud over disse er angivet i "[Specifikationer for projektoren](#)".
5. Blokér ikke ventilationshuller, når projektoren er tændt (selv i standbyfunktion).
 - Dæk ikke projektoren med nogen ting.
 - Anbring ikke projektoren på et tæppe, sengetøj eller anden blød overflade.
6. I områder, hvor strømforsyningsens spænding kan svinge med ± 10 volt, anbefales det, at du tilslutter projektoren via en strømstabilisator, overspændingsbeskytter eller nødstrømsforsyning (UPS), som er relevant for din situation.
7. Træd ikke på projektoren eller anbring nogen genstanden oven på den.

- Anbring ikke væsker i nærheden af eller oven på projektoren. Væsker spildt i projektoren annullerer din garanti. Hvis projektoren bliver våd, frakobl den fra stikkontakten og kontakt JVC for at få projektoren repareret.
- Se ikke direkte ind i projektorens linse under drift. Det kan skade dit syn.



RG2 IEC 62471-5:2015

- Brug ikke projektoren lampe ud over den nominelle levetid. Overdreven brug af lamper ud over den nominelle levetid kan i sjældne tilfælde medføre, at en lampe går i stykker.
- Lampen bliver meget varm under drift. Lad projektoren køle af i ca. 45 minutter før lampeenheden tages ud for udskiftning.
- Forsøg aldrig at udskifte lampenheten, før projektoren er afkølet og er frakoblet strømforsyningen.
- Denne projektor kan vise omvendte billeder til loftmontering. Brug kun et korrekt loftsmonteringsæt til montering.
- DETTE APPARAT SKAL HAVE JORDFORBINDELSE.
- Ved installation af enheden, indbyg en let tilgængelig afbryder i de faste ledninger eller tilslut stikket til en let tilgængelig stikkontakt i nærheden af enheden. Hvis en fejl skulle opstå under driften af enheden, brug afbryderen til at slå strømforsyningen fra eller frakobl strømstikket.

Forsigtig høj temperatur

Kabinettets temperatur omkring og over udstødningsåbningerne kan blive varme under projektor drift. Berøring af disse områder under drift kan medføre forbrændinger på hænderne. Rør ikke ved disse områder. Hvis du gør det, kan det medføre forbrændinger. Vær især opmærksom på at forhindre børn i at røre ved disse dele. Og anbring aldrig metalgenstande på disse områder. Hvis du gør det, kan dette medføre en ulykke eller personskaade på grund af varmen fra projektoren.

Loftsmontering af projektoren

Hvis du ønsker at montere din projektor i loftet, anbefaler vi stærkt, at du bruger et korrekt loftsmonterings sæt og kontrollerer, at det installeres på en sikker måde.

Hvis ikke er der en sikkerhedsrisiko for, at projektoren kan falde ned fra loftet på grund af en forkert fastgørelse ved brug af skruer med forkerte mål eller længde.

Du kan købe et korrekt loftsmonterings sæt til projektoren hos det sted, hvor du købte din projektor. Vi anbefaler, at du også køber et Kensington låse kompatibelt sikkerhedskabel og fastgør det godt til såvel Kensington låserillen på projektoren som til fundamentet på loftsmonteringsbeslaget. Dette vil udføre den sekundære rolle med at fastholde projektoren, hvis dens fastgørelse til monteringsbeslaget skulle blive løs.

Forsøg ikke at adskille denne projektor. Der findes farlige høje spændinger indeni, som kan medføre død, hvis du skulle komme i kontakt med strømførende dele. Den eneste del, der kan serviceres af brugeren, er lampen. Se side [41](#).

Du må under ingen omstændigheder nogensinde lave om på eller fjerne andre dæksler. Overlad alt service til relevant kvalificeret professionel servicepersonale.



Opbevar venligst den originale indpakning for mulig fremtidig afsendelse. Hvis du har brug for at pakke din projektor ned efter brug, justér projektorlinserne til en passende position, sæt linsepuden rundt om linserne og tilpas linsepuden og projektorpuden efter hinanden for at forhindre skader under transport.

Hvis du mener, at service eller reparation er nødvendig, aflever kun projektoren til en passende kvalificeret tekniker.

Fugtkondensation

Betjen aldrig projektoren lige efter, du har flyttet den fra et koldt til et varmt sted. Når projektoren udsættes for en sådan temperaturforandring, kan fugt kondenseres på kritiske interne dele. For at forebygge mulig beskadigelse af projektoren, brug ikke projektoren i mindst 2 timer, når der har været en pludselig temperaturændring.

Undgå flygtige væsker

Anvend ikke flygtige væsker som f.eks. sprøjtemidler eller bestemte typer rensedmidler tæt ved projektoren. Lad ikke gummi- eller plastikprodukter røre ved projektoren i længere tid. De vil efterlade mærker på finishen. Hvis du renser med en kemisk behandlet klud, sørg for at følge sikkerhedsinstruktionerne for rensesubstansen.

Bortskaffelse

Dette produkt indeholder følgende materialer, som er skadelige for mennesker og miljø.

- Bly som er indeholdt i lodning.
- Kviksølv som anvendes i lampen.

Ved bortskaffelse af produktet eller brugte lamper kontakt dine lokale miljømyndigheder for regulativer.

Oversigt

Indhold i pakken

Pak omhyggeligt ud og kontrollér, at du har fået tingene nævnt nedenfor. Det er muligt, at nogle af tingene mangler afhængigt af det sted, du foretog dit indkøb. Kontrollér venligst med dit indkøbssted.

 Noget af tilbehøret kan variere fra område til område.

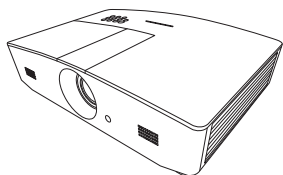

Projektor



Fjernbetjening med batteri*

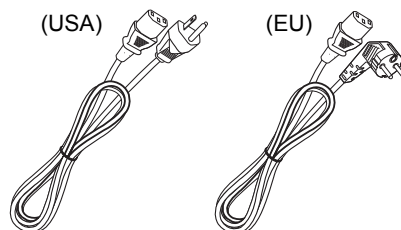

Strømkabel

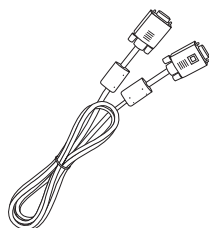

VGA kabel



Brugervejledning CD

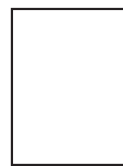

Lynstartvejledning

***Træk i fligen, før du bruger fjernbetjeningen.**

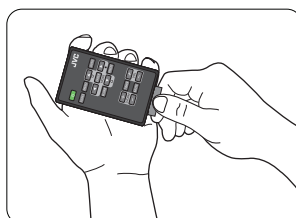

Projektorens udvendige synsvidde

Oversigt foran og foroven

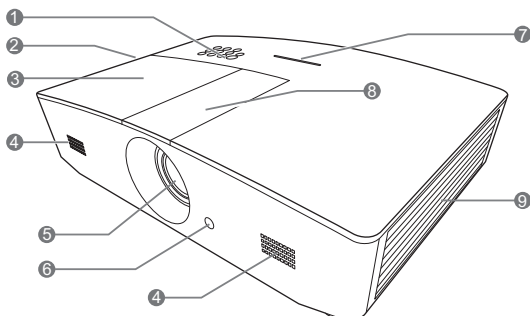

1. Kontrolpanel (se "[Kontrolpanel](#)" for detaljer.)
2. Ventilation (opvarmet luftudstødning)
3. Lampedæksel
4. Højtalergitter
5. Projiceringslinser
6. Forreste IR fjernbetjent sensor
7. LED indikator
8. Dæksel til linsejusteringspanel (se "[Kontrolpanel](#)" for detaljer.)
9. Ventilation (koldluftindtag)

Oversigt over bagside/bund

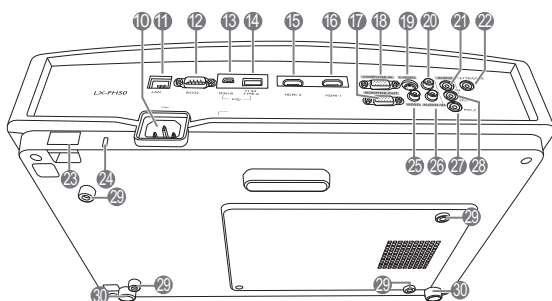

10. Indgang til AC strømkabel
11. RJ45 LAN indgangsstik
12. RS-232 reguleringsåbning
13. Mini USB åbning
Anvendes til service.
14. USB type-A åbning
Anvendes til opladning af ekstern enhed.
15. HDMI-2 åbning
16. HDMI-1 åbning
17. RGB signal udgangsstik
18. RGB (PC)/komponentvideo (YPbPr/ YCbCr) signal indgangsstik
19. S-video indgangsstik
20. Audio (R) indgangsstik
21. Audio indgangsstik
22. 12VDC udgangsklemme
Bruges til at udløse eksterne enheder såsom en elektrisk skærm eller lysstyring osv. Kontakt din forhandler for at høre om, hvordan du tilslutter disse enheder.
23. Sikkerhedsstang
24. Kensington låserille
25. Video indgangsstik
26. Audio (L) indgangsstik
27. Mikrofonstik
28. Audio udgangsstik
29. Loftsmonteringshuller
30. Justeringsfødder

Styreenheder og funktioner

Kontrolpanel

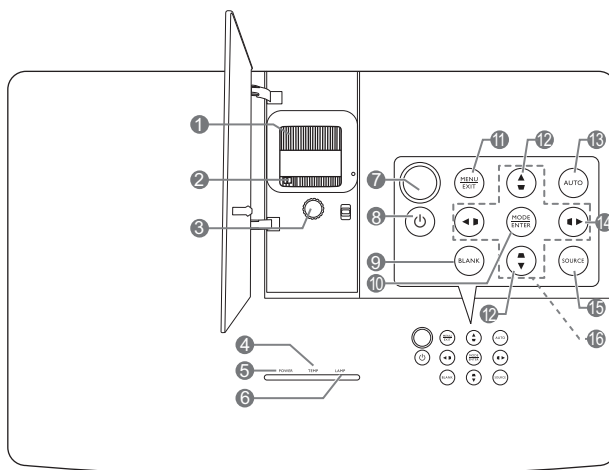

1. Fokusering

Justerer fokus på det projicerede billede.

2. Zoomring

Justerer størrelsen på billedet.

3. Linseskifering

Justerer positionen for det projicerede billede.

4. TEMPeraturadvarselampe (TEMP)

Lyser rødt, hvis projektorens temperatur bliver for høj.

5. STRØM indikatorlampe (POWER)

Lyser eller blinker, når projektoren er i brug.

6. LAMPEindikatorlys (LAMP)

Angiver lampens status. Lyser eller blinker, når lampen har udviklet et problem.

7. Øverste IR fjernbetjent sensor

8. POWER (STRØM)

Skifter projektorens funktion mellem standby og tændt.

9. BLANK

Bruges til at skjule skærbilledet. Tryk på en hvilken som helst tast på projektoren eller fjernbetjeningen for at gendanne billedet.

10. MODE

Vælger indstillingsfunktion for et billedformat.

ENTER

Aktiverer det valgte display på skærmen (OSD) menuerne.

11. MENU

- Giver adgang til On-Screen Display menuen (OSD).
- Går tilbage til forrige OSD menu, afslutter og gemmer menuindstillinger.

EXIT (AFSLUT)

Går tilbage til tidligere OSD menu, afslutter og gemmer alle de foretagne ændringer ved hjælp af On-Screen displaymenuen (OSD).

12. Keystone taster (▽ , ▲)

Lancerer Keystone vinduet. Brug ◀, ▲, ▶, ▼ til manuel korrektion af forvrængede billeder som følge af en vinklet projektion.

13. AUTO (AUTO.)

Bestemmer automatisk det bedste billede tidsplan for vist billede.

14. ▶

Aktiverer panelets tastelås. Du låser tasterne op ved at trykke på og holde dem i ▶ for 3 sekunder eller indstilling af OSD menuen ved hjælp af fjernbetjeningen.

15. SOURCE (KILDE)

Viser kildevalgsstang.

16. Piletaster (◀ , ▲ , ▶ , ▼)

Når menuen On-Screen Display (OSD) er aktiveret, bliver disse taster brugt som retningspile for at vælge de ønskede menupunkter og foretage justeringer.

Fjernbetjening

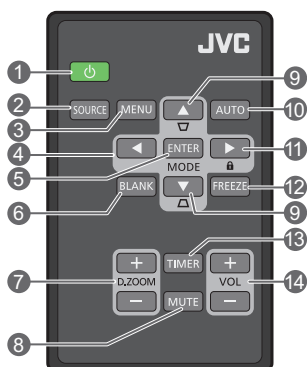

1. **POWER (STRØM)**

Skifter projektorens funktion mellem standby og tændt.

2. **SOURCE (KILDE)**

Viser kildevalgsstang.

3. **MENU**

- Giver adgang til On-Screen Display menuen (OSD).
- Går tilbage til forrige OSD menu, afslutter og gemmer menuindstillinger.

4. **Piletaster (◀ venstre, ▶ højre, ▲ op, ▼ ned)**

Når menuen On-Screen Display (OSD) er aktiveret, bliver tasterne brugt som retningspile for at vælge de ønskede menupunkter og foretage justeringer.

5. **ENTER**

Aktiverer det valgte On-Screen Display (OSD) menupunkt.

MODE

Vælger indstillingsfunktion for et billedformat.

6. **BLANK**

Bruges til at skjule skærbilledet. Tryk på en hvilken som helst tast på projektoren eller fjernbetjeningen for at gendanne billedet.

7. **D. ZOOM+/D. ZOOM-**

Viser zoomstangen.

- **D. ZOOM+:** Efter zoomstangen vises, forstørres den projicerede billedstørrelse. Efter billedet er forstørret, brug ▲/▼/◀/▶ til at navigere billedet.
- **D. ZOOM-:** Efter billedet er forstørret, nedsættes den projicerede billedstørrelse. Hvis du ønsker at gendanne billedet til dets oprindelige størrelse, tryk på **AUTO (AUTO.)**.

8. **MUTE**

Dæmper midlertidigt lyden.

9. **Keystone taster (▼, ▲)**

Lancerer **Keystone** vinduet. Brug ◀, ▲, ▶, ▼ til manuel korrektion af forvrængede billeder som følge af en vinklet projektion.

10. **AUTO (AUTO.)**

Bestemmer automatisk de bedste billedindstillingstider til det viste billede.

11. **🔒**

Aktiverer panelets tastelås. Du låser tasterne op ved at trykke på og holde dem i ▶ for 3 sekunder eller indstilling af OSD menuen ved hjælp af fjernbetjeningen.

12. **FREEZE (FRYS)**

Fryser det projicerede billede.

13. **TIMER**

Aktiverer eller deaktiverer en on-screen timer baseret på din egen timerindstilling.

14. **VOL+**

Øger projektorens lydstyrke.

VOL-

Nedsætter projektorens lydstyrke.

Installation/udskiftning af batteriet i fjernbetjeningen

1. Træk batteriholderen ud som illustreret. Tryk på og hold låsearmen, mens du trækker batteriholderen ud
2. Sæt det nye batteri i holderen. Bemærk at positiv polaritet skal vende udad.
3. Skub holderen ind i fjernbetjeningen.

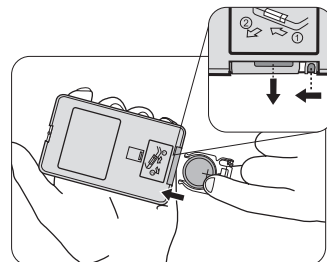

- **Undgå at efterlade fjernbetjeningen og batteriet i meget varme eller fugtige omgivelser som f.eks. køkken, badeværelse, sauna, udestue eller i en lukket bil.**
- **Udskift kun med samme eller en tilsvarende type som anbefalet af batteriproducenten.**
- **Bortskaf de brugte batterier i henhold til producentens instruktioner og de lokale miljømæssige regulativer for dit område.**
- **Kast aldrig batterierne på åben ild. Der kan være risiko for en eksplosion.**
- **Hvis batterierne er brugt, eller hvis du ikke skal bruge fjernbetjeningen i en længere periode, skal du fjerne batterierne for at undgå skader på fjernbetjeningen fra eventuel batterilækage.**

Fjernbetjeningens effektive rækkevidde

Fjernbetjeningen skal holdes i en vinkel på 30 grader vinkelret på projektorens IR fjernbetjeningssensor(er) for at fungere rigtigt. Afstanden mellem fjernbetjeningen og sensoren(er) bør ikke overstige 8 meter (~ 26 fod).

Sørg for at der ikke er nogen forhindringer mellem fjernbetjeningen og IR-sensoren(er) på projektoren.

- **Betjening af projektoren fra forsiden**
- **Betjening af projektoren fra toppen**

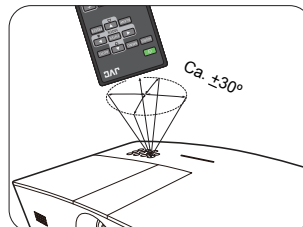
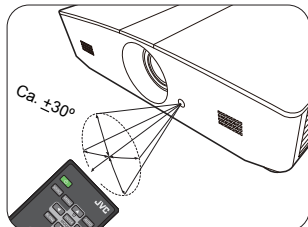



Installation

Valg af en placering

Før du træffer beslutning om installationsplacering for din projektor, bør du overveje følgende faktorer:

- Størrelse og placering af din skærm
- Placering af elektrisk udgang
- Placering og afstand mellem projektoren og resten af dit udstyr

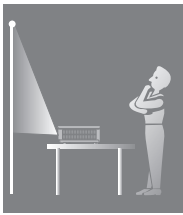
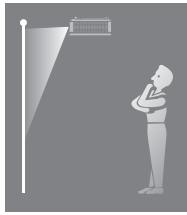
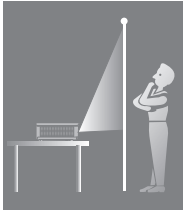
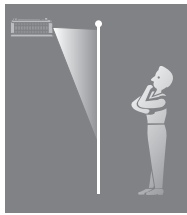
Du kan installere din projektor på følgende måder.

<p>1. Forreste tabel:</p> <p>Vælg dette sted med projektoren anbragt tæt ved gulvet foran skærmen.</p> <p>Dette er den mest almindelige måde på at placere projektoren med hensyn til hurtig opsætning og bevægelighed.</p> <p>Tænd for projektoren og lav følgende indstillinger:</p> <p>SYSTEM SETUP: Basic > Projektorposition > Forreste tabel</p>		<p>3. Forreste loft:</p> <p>Vælg dette sted med projektoren ophængt med toppen nedad fra loftet foran skærmen.</p> <p>Tænd for projektoren og lav følgende indstillinger:</p> <p>SYSTEM SETUP: Basic > Projektorposition > Forreste loft</p>	
<p>2. Bagerste tabel:</p> <p>Vælg dette sted med projektoren anbragt tæt ved gulvet bagved skærmen.</p> <p>Tænd for projektoren og lav følgende indstillinger:</p> <p>SYSTEM SETUP: Basic > Projektorposition > Bagerste tabel</p>		<p>4. Bagerste loft:</p> <p>Vælg dette sted med projektoren ophængt med toppen nedad fra loftet bagved skærmen.</p> <p>Tænd for projektoren og lav følgende indstillinger:</p> <p>SYSTEM SETUP: Basic > Projektorposition > Bagerste loft</p>	
<p> Der der kræves en speciel projiceringsskærm bagved.</p>		<p> Der der kræves en speciel projiceringsskærm og et korrekt loftsmontingssæt.</p>	

Opnåelse af en foretrukket projiceret billedstørrelse

Den projicerede billedstørrelse fastlægges ved afstanden fra projektorlinserne til skærmen, zoomindstillingen og videoformatet.

Projiceringsdimensioner

Brug illustrationen og tabellen nedenfor til at fastlægge projiceringsafstanden.

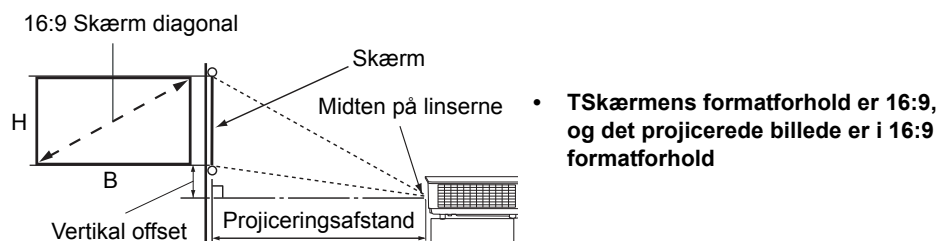

Displaystørrelse (16:10)			Projiceringsafstand		Vertikal offset (inch)
Skærm diagonal (inch)	B (inch)	H (inch)	Bred (fod)	Tele (fod)	
60	52,3	29,4	4,6	7,4	2,2
70	61,0	34,3	5,4	8,7	2,6
80	69,7	39,2	6,2	9,9	2,9
90	78,4	44,1	7,0	11,1	3,3
100	87,2	49,0	7,7	12,4	3,7
110	95,9	53,9	8,5	13,6	4,0
120	104,6	58,8	9,3	14,9	4,4
130	113,3	63,7	10,1	16,1	4,8
140	122,0	68,6	10,8	17,3	5,1
150	130,7	73,5	11,6	18,6	5,5
160	139,5	78,4	12,4	19,8	5,9
170	148,2	83,3	13,2	21,0	6,3
180	156,9	88,2	13,9	22,3	6,6
190	165,6	93,1	14,7	23,5	7,0
200	174,3	98,1	15,5	24,8	7,4
210	183,0	103,0	16,2	26,0	7,7
220	191,7	107,9	17,0	27,2	8,1
230	200,5	112,8	17,8	28,5	8,5
240	209,2	117,7	18,6	29,7	8,8

☞ Alle målinger er skønsmæssige og kan variere fra de aktuelle størrelser. Hvis du ønsker en permanent installation af projektoren, anbefaler vi, at du bruger den aktuelle projektor til fysisk at teste projiceringsstørrelse, afstand og projektorens optiske karakteristika før installationen. Dette vil hjælpe dig med at fastslå den nøjagtige monteringsposition, så den passer bedst til din installation.

Vertikal skift af projekteringslinser

Styring af vertikal linseforskydning giver fleksibilitet til installation af din projektor. Den gør det muligt at placere projektoren lidt over eller under det øverste niveau for de projicerede billeder.

Linseskift (forskydning) udtrykkes som en procentdel af den projicerede billedhøjde. Den måles som en forskydning fra det projicerede billedes vertikale midte. Brug grebet til at skifte projekteringslinserne op eller ned inden for det tilladte område afhængigt af din ønskede billedposition.

Sådan skiftes linserne:

1. Tryk let ned på kontakten til linsernes justeringspaneldekselet (angivet med en prik) for at klikke den åben.
 2. Løft linsernes justeringspaneldekselet op.
 3. Drej linsernes skiftering for at justere positionen for det projicerede billede.
 4. Når det er gjort, tryk ned og klik på linsernes justeringspaneldekselet for at lukke det.
- **Når skærmpositionen er fast**

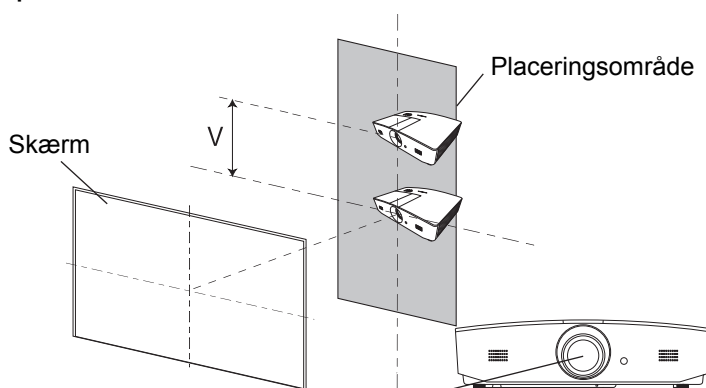

- **Når projektorpositionen er fast**

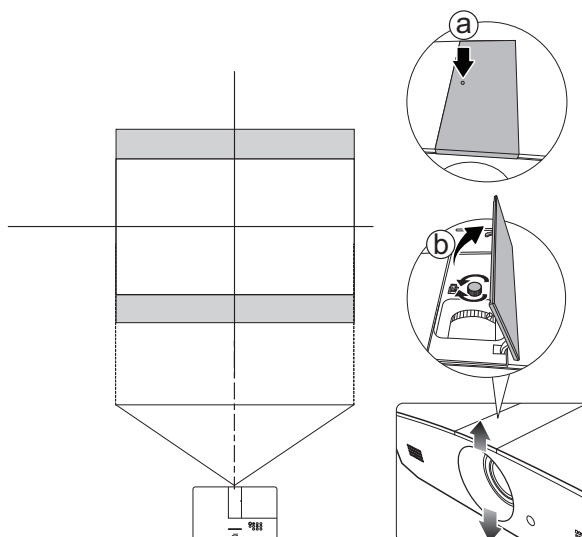

- **Spænd ikke grebet for hårdt.**
- **Linsernes skiftejustering resulterer ikke i en forringet billedkvalitet. I det usandsynlige tilfælde, at billedet er blevet forvrænget, se "[Justering af det projicerede billede](#)" for detaljer.**

Tilslutning

Når der tilsluttes en signalkilde til projektoren, skal du sørge for at:

1. Sluk for alt udstyr, før du foretager nogen tilslutninger.
2. Brug de korrekte signalkabler for hver kilde.
3. Kontrollér at kablerne er sat rigtig fast.

- ☞ • I nedenstående illustrationer af tilslutningen er der muligvis nogle kabler, som ikke følger med projektoren (se "Indhold i pakken"). De kan købes i elektronikforretninger.

Illustrationerne nedenfor er kun til reference. De bagerste tilslutningsstik, der findes på projektoren, varierer med hver projektormodel.

Notebook eller desktopcomputer

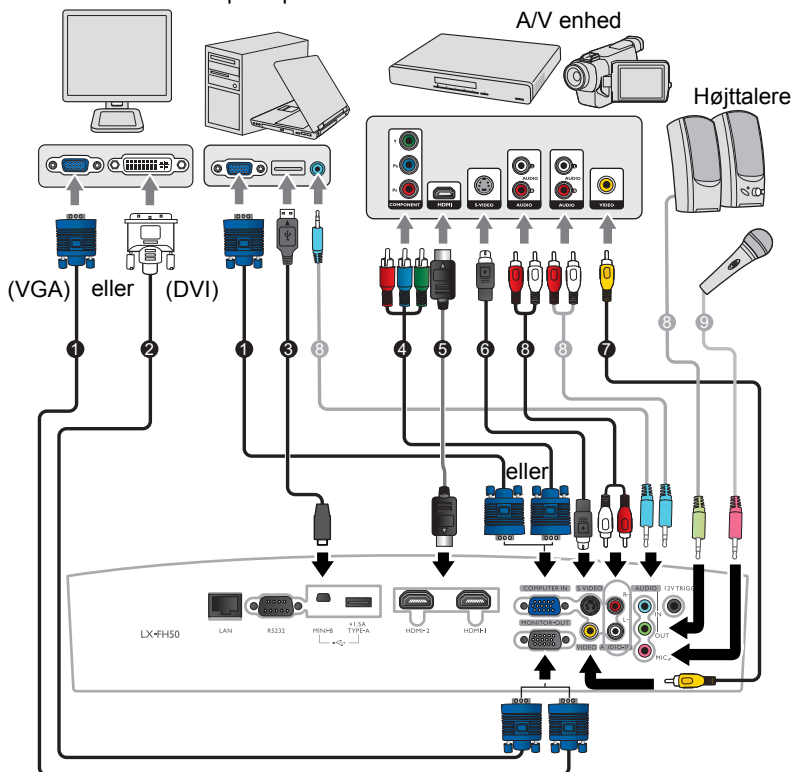



- | | |
|--|-----------------|
| 1. VGA kabel | 5. HDMI kabel |
| 2. VGA til DVI kabel | 6. S-videokabel |
| 3. USB kabel | 7. Videokabel |
| 4. Komponentvideo til VGA (D-Sub) adapterkabel | 8. Audiokabel |
| | 9. Mikrofon |

Drift

Opstart af projektoren

1. Sæt strømkablet i projektoren og i en stikkontakt. Tænd vægkontakten (hvis monteret). **STRØM indikatorlampe (POWER)** på projektoren lyser orange, efter strømmen er tilsluttet.

 **Brug venligst det medleverede strømkabel for at undgå mulige skader som f.eks. elektrisk stød og brand.**

2. Tryk på  for at starte projektoren. **STRØM indikatorlampe (POWER)** blinker grøn og bliver ved med at være grøn, når projektoren er tændt.

Blæserne starter, og et opstartsbillede vises på skærmen under opvarmningen. Projektoren responderer ikke på andre kommandoer under opvarmning.

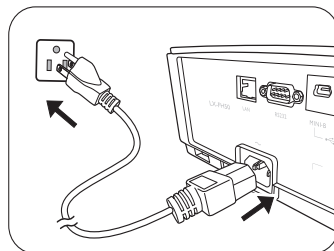

Nedlukning af projektoren

1. Tryk på . Projektoren viser en besked, der bekræfter nedlukningen.

2. Tryk på  endnu en gang. **STRØM indikatorlampe (POWER)** blinker orange, og blæserne kører i ca. to minutter for at afkøle lampen. Projektoren responderer ikke på andre kommandoer under afkølingsprocessen.

3. Når afkølingsprocessen slutter, vil **STRØM indikatorlampe (POWER)** vise orange.

Hvis projektoren ikke skal bruges i længere tid, skal du afbryde strømmen til den fra stikkontakten.

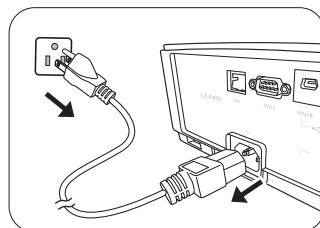

 **Undgå at tænde for projektoren lige efter, du har slået den fra, da stærk varme kan forkorte lampens levetid. Den aktuelle levetid for lampen kan variere på grund af forskellige miljømæssige forhold og brug.**

Valg af en indgangskilde

Projektoren kan tilsluttes til flere enheder ad gangen. Men den kan kun vise en fuld skærm ad gangen. Ved opstart søger projektoren automatisk efter de tilgængelige signaler.

Hvis du ønsker, at projektoren altid skal søge automatisk efter signalerne:

- Gå til **SOURCE** menuen og aktivér derefter **Hurtig auto.-søgning**. (se "[Hurtig auto.-søgning](#)" på side 25)

Sådan vælger du videokilden:

1. Tryk på **SOURCE (KILDE)** for at få vist kildens valgbjælke.

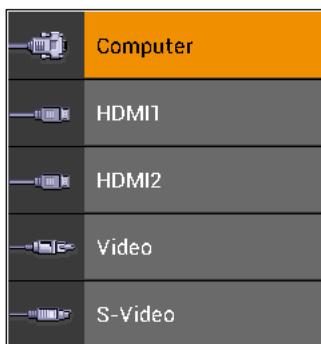

2. Tryk på **▲/▼** indtil det ønskede signal er valgt, og tryk på **ENTER**.

Når registreret, vises den valgte kildeinformation på skærmen i få sekunder. Hvis der er flere stykker udstyr, der er tilsluttet til projektoren, gentag trinene 1-2 for at søge efter et andet signal.

☞ Se "[Specifikationer for projektoren](#)" for denne projektors naturlige opløsning. For de bedste billedresultater skal du vælge og bruge et indgangssignal, som har et udgangssignal ved denne opløsning. Enhver anden opløsning vil blive skaleret af projektoren afhængigt af **Aspektforhold** indstillingen, der kan forårsage en vis billedforvrængning eller tab af klarhed i billedet. Se "[Aspektforhold](#)" for detaljer.

Justering af det projicerede billede

Justering af projiceringsvinklen

Projektoren er udstyret med 2 justeringsfødder. Disse justerbare fødder ændrer billedets højde og projiceringsvinklen. Skru fødderne ind eller ud efter behov til at indstille projiceringsvinklen.

- ☞ Hvis skærmen og projektoren ikke står vinkelret på hinanden, bliver det projicerede billede vertikalt trapezformet. For at rette dette, se "[Autojustering af billedet](#)" for detaljer.

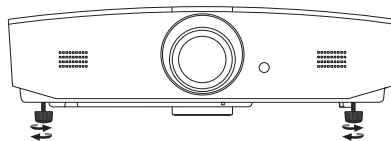

- ⚠ Kig ikke ind i linsen, mens lampen er tændt. Det stærke lys fra lampen kan beskadige dine øjne.

Vær forsigtig, når du trykker på hurtigudløserknappen, da den er tæt på ventilationsudblæsningen, hvorfra der kommer varm luft.

Autojustering af billedet

I nogle tilfælde kan du ønske at optimere billedkvaliteten. Du gør dette ved at trykke på **AUTO (AUTO.)**. Inden for 3 sekunder vil den indbyggede intelligente autojusteringsfunktion omjustere værdierne for Frekvens og Ur for at give den bedste billedkvalitet.

Den aktuelle kildeinformation vil blive vist i hjørne af skærmen i 3 sekunder.

- ☞ Denne funktion er kun tilgængelig, når et pc-signal er valgt.

Finjustering af billedstørrelse og klarhed

Du justerer den projicerede billedstørrelse ved at tænde for zoomringen på projektoren efter åbning af linsernes justeringspaneldæksel.

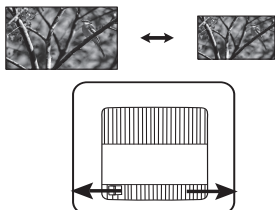

Du gør billedet skarpere ved at dreje fokusringen på projektoren efter åbning af linsernes justeringspaneldæksel.

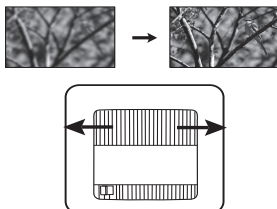

Rettelse af keystone

Keystone-korrektion refererer til den situation, hvor det projicerede billede tydeligt er bredere enten i toppen eller bunden. Det sker, når projektoren ikke står vinkelret på skærmen.

Udover justering af projektorens højde, kan du rette dette manuelt ved at følge instruktionerne nedenfor:

1. Udfør et af de følgende trin for at få vist **Keystone** vinduet:

- Tryk på ▲/▼ eller ▼/▲ på projektoren.
- Tryk på ▲/▼ eller ▼/▲ på fjernbetjeningen.
- Gå til **DISPLAY** menuen. fremhæv **Keystone** og tryk på **ENTER**. (Adgang til OSD menuen, se "[Anvendelse af OSD menuen](#)" for detaljer.)

2. Illustrationerne nedenfor viser, hvordan du kan rette keystone forvrængning:



- Du retter keystone i bunden af billedet, brug ▲ eller ▲/▼.
- Du retter keystone i øverst på billedet, brug ▼ eller ▼/▲.
- Du retter keystone i venstre side af billedet, brug ► eller ►/◄.
- Du retter keystone i højre side af billedet, brug ◄ eller ◄/►.

Når det er gjort, tryk på **MENU** for at gemme dine ændringer og afslut.

Rettelse af billedhjørner

se "[Hjørne-korrektion](#)" på side 24.

Menufunktioner

Om OSD menuer

Du får adgang til OSD menuen ved at trykke på **MENU**.

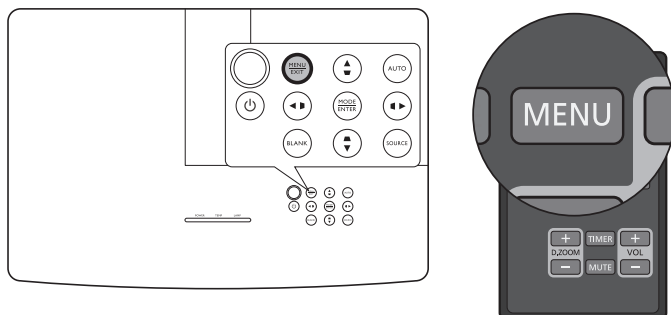

Anvendelse af OSD menuen

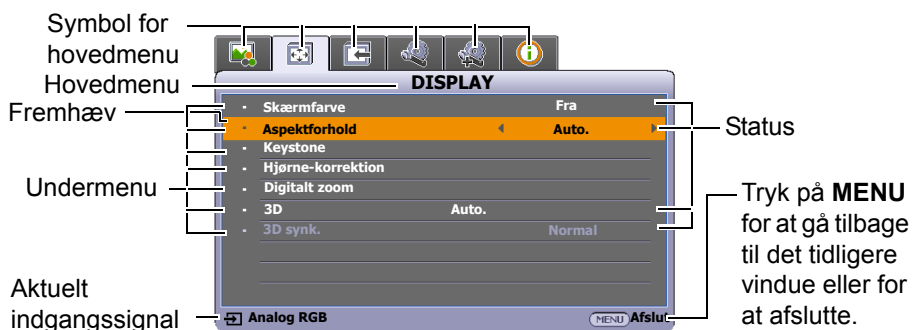



For at få adgang til OSD menuen tryk på **MENU** på projektoren eller fjernbetjeningen. Den består af følgende hovedmenuer. Kontrollér links efter menuemnerne for at få flere detaljer.



1. **PICTURE** menu (se side 21)
2. **DISPLAY** menu (se side 24)
3. **SOURCE** menu (se side 25)
4. **SYSTEM SETUP: Basic** menu (se side 26)
5. **SYSTEM SETUP: Advanced** menu (se side 27)
6. **INFORMATION** menu (se side 30)

Tilgængelige menuemner kan variere afhængigt af de tilsluttede videokilder eller specificerede indstillinger. Ikke tilgængelige menuemner vil blive nedtonede.

- Brug piletasterne (◀/▶/▲/▼) på projektoren eller fjernbetjeningen til at køre igennem menuemnerne.
- Brug **ENTER** til at bekræfte det valgte menuemne.

PICTURE menu

Undermenu	Funktioner og beskrivelser
Billed-tilstand	<p>Vælger en forudindstillet billedfunktion der passer til dit driftsmiljø og type af inputsignal.</p> <p>De forudindstillede billedfunktioner beskrives nedenfor:</p> <ul style="list-style-type: none"> • Lys: Maksimer lysstyrken på det projicerede billede. Denne funktion er velegnet til miljøer, hvor ekstra høj lysstyrke er påkrævet, som f.eks. anvendelse af projektoren i godt oplyste lokaler. • Dagligstue: Med godt mættede farver, finjusteret skarphed og en højere lysstyrke, er dette perfekt til at se film og videospil i en stue. • sRGB: Maksimerer renheden af RGB-farver til at give virkelighedstro levende billeder uanset lysstyrke. Det er mest velegnet til visning af fotos taget med et sRGB kompatibelt og korrekt kalibreret kamera og til visning af PC grafik og tegningsapplikationer såsom AutoCAD. • Film: Med velafbalanceret farvemætning og kontrast med et lavt lysstyrkeniveau, er det mest velegnet til nydelse af film i totalt mørke omgivelser (som du ville finde i en kommerciel biograf). • Bruger 1/Bruger 2: Husker de tilpassede indstillinger. Efter Bruger 1/Bruger 2 er valgt, kan nogle af undermenuerne under DISPLAY menuen blive justeret i henhold til dit indgangssignal.
Følgende funktioner er kun tilgængelige når Billed-tilstand er indstillet til Bruger 1 eller Bruger 2.	
Referencefunktion	<p>Vælger en billedfunktion, som passer bedst til dit krav til billedkvalitet, og som udgangspunkt kan du yderligere finindstille billedet baseret på nedenstående valgmuligheder.</p>
Lysstyrke	<p>Justerer billedets lysstyrke. Ved justering af denne kontrol vises de sorte områder i billedet som sorte, og detaljer i de mørke områder er synlige.</p> <div style="display: flex; align-items: center;">  <div style="margin-left: 20px;"> <p>Jo højere værdien er, jo lysere er billedet, mens jo lavere værdien er, jo mørkere er billedet.</p> </div> </div>
Kontrast	<p>Justerer graden af forskel mellem mørke og lys i billedet. Efter justering af Lysstyrke værdien, justér Kontrast for at indstille det maksimale hvidniveau.</p> <div style="display: flex; align-items: center;">  <div style="margin-left: 20px;"> <p>Jo højere værdi, desto højere kontrast.</p> </div> </div>
Farve	<p>Justerer farvemætningsniveauet - mængden af hver farve i et videobillede. Lavere indstillinger frembringer mindre mættede farver; indstilling til minimum værdien gør billedet sort og hvid.</p> <p>Hvis indstillingen er for høj, vil farverne på billedet blive overvældende, hvilket gør billedet urealistisk.</p> <p> Denne funktion er kun tilgængelig, når et video, S-video eller komponentsignal er valgt.</p>

<p>Tone</p>	<p>Justerer de røde og grønne farvetoner i billedet. Jo højere værdi, jo mere rødtligt bliver billedet. Jo lavere værdi, jo mere grønligt bliver billedet.</p> <p> Denne funktion er kun tilgængelig, når et video eller et S-video er valgt, og systemformatet er NTSC.</p>
<p>Skarphed</p>	<p>Får billedet til at se skarpere eller blødere ud.</p> <p> Jo højere værdi, jo skarpere bliver billedet. Jo lavere værdi, jo mere blødere bliver billedet.</p> <p></p>
<p>Farvetemperatur</p>	<p>De tilgængelige indstillinger for indstillinger af farvetemperatur varierer alt efter det tilsluttede indgangssignal.</p> <ul style="list-style-type: none"> • Køligt: Får billederne til at blålig hvide ud. • Normal: Opretholder normale farver for hvid. • Varmt: Får billederne til at rødlig hvide ud.
<p>3D farvestyring</p>	<p>Giver seks sæt (RGBCMY) farver, der skal justeres. Du kan vælge nogen af dem og justere deres farveområde og mætning.</p> <ol style="list-style-type: none"> 1. Tryk på ENTER for at få vist 3D farvestyring vinduet. 2. Vælg Vælg farve og brug ◀/▶ til at vælge en farve fra R (Rød), G (Grøn), B (Blå), C (Cyan), M (Magenta) og Y (Gul). 3. Tryk på ▼ for at vælge Nuancer og bruge ◀/▶ til at indstille dets område. Stigning i området vil inkludere farver med flere proportioner af de to tilstødende farver. <div data-bbox="411 938 682 1195"> </div> <p>Illustrationen viser, hvor farverne forholder sig til hinanden.</p> <p>Eksempelvis hvis du vælger R indstiller området til 0, vælges kun ren rød i det projicerede billede. Forøgelse af området vil omfatte rød tæt på gul og rød tæt på magenta.</p> <ol style="list-style-type: none"> 4. Tryk på ▼ for at vælge Mætning og bruge ◀/▶ til at indstille dets værdier. Hver foretagne justering vil afspejle sig i billedet med det samme. Eksempelvis hvis du vælger R indstiller dets værdi til 0, påvirkes kun mætningen af rød. 5. Tryk på ▼ for at vælge Lysstyrke og bruge ◀/▶ til at indstille dets værdier. Hver foretagne justering vil afspejle sig i billedet med det samme. Eksempelvis hvis du vælger R indstiller dets værdi til 0, påvirkes kun mætningen af rød. 6. Gentag trinene 2 til 5 indtil du har foretaget alle de ønskede justeringer. 7. Når det er gjort, tryk på MENU for at afslutte. <p>*Om mætning</p> <p>Mætning er mængden af den pågældende farve i et videobillede. Lavere indstillinger giver mindre mættede farver, en indstilling på "0" fjerner farven helt fra billedet. Hvis mætningen er for høj, vil denne farve være overvældende og urealistisk.</p>

Avanceret

- **Sort niveau**

Indstiller billedets gråtone til **0 IRE** eller **7,5 IRE**. Gråtone videosignalet måles i IRE enheder. I nogle områder, som bruger NTSC TV standarden, måles gråtonen fra 7,5 IRE (sort) til 100 IRE (hvid); men i andre områder, hvor PAL udstyr eller japanske NTSC standarder bruges, måles gråtonen fra 0 IRE (sort) til 100 IRE (hvid). Vi foreslår, at du kontrollerer, om indgangskilden er med 0 IRE eller med 7,5 IRE, og derefter foretager dit valg i henhold til dette.

- **Støjreduktion**

Reducerer elektrisk billedstøj forårsaget af forskellige medieafspillere. Jo højere værdi, desto lavere støj.

- **Finindstilling af farvetemperatur**

Giver dig mulighed for manuel justering af foruddefinerede farvetemperaturfunktioner:

- Tryk på **ENTER** for at få vist **Finindstilling af farvetemperatur** vinduet.
 - Tryk på **▲/▼** at vælge det/de emne(r), hvor du ønsker at foretage ændringer og brug **◀/▶** til at justere værdierne.
- **Rød stig./Grøn stig./Blå stig.:** Justerer kontrastniveauerne for rød, grøn og blå.
 - **Rød forskyd./Grøn forskyd./Blå forskyd.:** Justerer lysstyrkeniveauerne for rød, grøn og blå.
- Når det er gjort, tryk på **MENU** for at afslutte.

- **Gammavalg**

Gamma refererer til forholdet mellem indgangskilde og billedets lysstyrke.

- **1,6/1,8/2,0:** Vælg disse værdier i henhold til dine præferencer.
- **2,2/Dagligstue:** Forøger gennemsnittet af billedets lysstyrke. Bedst til et lyst miljø, mødelokale eller alrum.
- **2,4/2,5:** Bedst til at se film i et mørkt miljø.
- **2,6/2,8:** Bedst til at se film, der er for det meste består af mørke scener.





- **Filmfunktion**

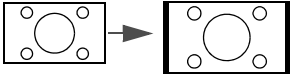

Forbedrer billedkvaliteten ved projektion af et sammensat billede fra en filmkilde dvd eller Blu-rayskive.

- **BrilliantColor™**

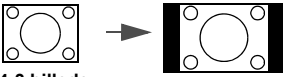
Denne funktion udnytter en ny farvebehandlingsalgoritme og forbedringer på systemniveau for at give mulighed for større lysstyrke med mere naturtro og levende farver i billedet. Det giver en lysstyrkestigning i mid-tone billeder, som er almindelige i video og naturlige scener på mere end 50%, så projektoren gengiver billeder i realistiske og naturtro farver. Hvis du foretrækker billeder med denne kvalitet, skal du vælge **On**. Valg af **Fra** deaktiveres **BrilliantColor™**, og **Farvetemperatur** bliver samtidig utilgængelig for adgang.







DISPLAY menu

Undermenu	Funktioner og beskrivelser
Skærmfarve	Aktivér denne funktion som hjælp til at korrigerer det projicerede billedes farve, når projiceringsoverfladen ikke er hvid. Du kan vælge en farve magen til den på projiceringsoverfladen fra disse valgmuligheder: Lysegul , Lyserød , Lysegrøn , Blå , eller Sort tavle .
Aspektforhold	<p>  På de følgende illustrationer er de sorte områder inaktive og de hvide områder aktive. </p> <ul style="list-style-type: none"> Auto.  15:9 billede Skalerer et billede proportionelt til at passe til projektorens oprindelige opløsning i dens horisontale eller vertikale bredde. Dette udnytter skærmen bedst muligt og opretholder billedets formatforhold. Faktisk  4:3 billede Viser billedet, så det vises midt på skærmen med det oprindelige formatforhold. 4:3  4:3 billede Skalerer billedet, så det vises midt på skærmen med et 4:3 formatforhold. 16:9  16:9 billede Skalerer billedet, så det vises midt på skærmen med et 16:9 formatforhold. 16:10  16:10 billede Skalerer et billede, så det vises midt på skærmen med et 16:10 formatforhold.
Keystone	Se " Rettelse af keystone " for detaljer.
Hjørne-korrektion	Gør det muligt at justere de fire hjørner på billedet manuelt: <ol style="list-style-type: none"> Tryk på ENTER for at få vist Hjørne-korrektion vinduet. Brug ▲/▼/◀/▶ til at vælge det hjørne, du ønsker at justere og tryk på ENTER. Brug ▲/▼/◀/▶ til at justere formen af det valgte hjørne. Tryk på MENU for at gå tilbage til Hjørne-korrektion vinduet for at vælge et andet hjørne eller afslutte.

<p>Digitalt zoom</p>	<p>Gør det muligt at forstørre billedet og finde detaljer på det.:</p> <ol style="list-style-type: none"> 1. Tryk på ENTER for at få vise zoomlinjen. 2. Tryk ▲ gentagne gange for at forstørre det projicerede billedet til den ønskede størrelse. 3. Du navigerer i billedet ved at trykke på ENTER for at skifte til panoreringsfunktionen og trykke på retningspilene (▲/▼/◀/▶) for at navigere i det. Du kan først navigere i billedet, når det er forstørret. Du kan forstørre billedet yderligere, mens du søger efter detaljer. 4. Du reducerer størrelsen på billedet ved at trykke på ENTER for at skifte tilbage til zoom ind/ud -funktionen og tryk på AUTO (AUTO.) for at gendanne billedets oprindelige størrelse. Du kan også trykke gentagne gange på ▼ indtil det er gendannet til den oprindelige størrelse. <p> Funktionen er tilgængelig via fjernbetjeningen.</p>
<p>3D</p>	<p>Denne projektor understøtter afspilning af tre-dimensionelt indhold (3D) overført gennem dine 3D-kompatible videoenheder og indhold, såsom PlayStation-konsoller (med 3D-spildiske), 3D Blu-ray-afspillere (med 3D Blu-raydiske), 3D-TV (med 3D-kanal) og så videre. Når du har tilsluttet 3D-videoenheder til projektoren, bær DLP link 3D-briller og sørg for, at strømmen er tilsluttet til at se 3D-indhold.</p> <p> Når du ser 3D indhold,</p> <ul style="list-style-type: none"> • billedet kan synes malplaceret, men dette er ikke en funktionsfejl i produktet. • hold passende pauser, når du ser 3D-indhold. • stop med at se 3D indhold hvis du føler træthed eller ubehag. • hold en afstand fra skærmen på omkring tre gange den effektive højde af skærmen, når du ser 3D-indhold. • børn og voksne, der lider af overfølsomhed over for lys, hjerteproblemer eller har andre eksisterende sygdomstilstande, skal afholde sig fra at se 3D-indhold. <p>Standardindstillingen er Auto. og projektoren vælger automatisk et passende 3D format under detektering af 3D indhold. Hvis projektoren ikke kan genkende 3D formatet, vælg manuelt en 3D funktion i henhold til din præference.</p> <p> Når denne funktion er aktiveret:</p> <ul style="list-style-type: none"> • lysstyrken af det projicerede billede falder. • Billed-tilstand kan ikke justeres. • den vertikale Keystone kan kun justeres inden for begrænsede grader.
<p>3D synk.</p>	<p>Når dit 3D-billede er forvrænget, skal du aktivere denne funktion for at skifte mellem billedet til det venstre øje og det højre øje for en mere behagelig 3D-oplevelse.</p>

SOURCE menu

Undermenu	Funktioner og beskrivelser
<p>Hurtig auto.-søgning</p>	<p>Angiver, om projektoren automatisk søger efter indgangskilder. Vælg On for at aktivere projektoren til at scanne efter indgangskilder, indtil det opnår et signal. Hvis funktionen er indstillet til Fra, vil projektoren vælge den seneste anvendte indgangskilde.</p>

HDMI indstilling	<ul style="list-style-type: none"> • Auto.: Indstiller projektoren til automatisk at opfange HDMI rækkevidden af indgangssignalet. • Fyldt: Indstiller HDMI farveintervallet som 0 - 255. • Begrænset: Indstiller HDMI farveintervallet som 15 - 235.
Lydindstillinger	<ul style="list-style-type: none"> • Lydløs Vælg On for midlertidigt at slukke for projektorens interne højttaler, eller den lydstyrke der udsendes fra audio udgangsstikket. Du genopretter lydstyrken ved at vælge Fra.  Funktionen er tilgængelig via fjernbetjeningen. • Lydstyrke Justerer lydstyrkeniveauet fra projektorens interne højttaler, eller den lydstyrke der udsendes fra audio udgangsstikket.  Funktionen er tilgængelig via fjernbetjeningen.  Hvis Lydløs funktionen aktiveres, vil justering Lydstyrke slå Lydløs funktionen fra. • Mikrofonlydstyrke Justerer mikrofonens indgangsvolumen.
Position	<p>Viser Position vinduet. Du kan bruge retningspilene på projektoren eller fjernbetjeningen til at justere positionen for det projicerede billede.</p> <p>Værdierne, der vises på nederste position af vinduet, ændrer sig med hvert tastetryk, du foretager.</p> <p> Denne funktion er kun tilgængelig, når et PC signal er valgt.</p>
Fase	<p>Justerer urfasen for at reducere billedforvrængning..</p> <p> Denne funktion er kun tilgængelig, når et PC signal er valgt.</p>
H. stør.	<p>Justerer den horisontale bredde på billedet.</p> <p> Denne funktion er kun tilgængelig, når et PC signal er valgt.</p>



SYSTEM SETUP: Basic menu



Undermenu	Funktioner og beskrivelser
Menuindstillinger	<ul style="list-style-type: none"> • Menuvisningstid Indstiller den tid, som OSD skal være aktiv efter dit sidste tastetryk. • Menuposition Indstiller OSD menuposition.
Sprog	Indstiller sproget for On-Screen Display (OSD) menuer.

Lampeindstillinger	<ul style="list-style-type: none"> • Pære-tilstand Vælger strøm til projektorlampen fra følgende funktioner. <ul style="list-style-type: none"> • Normal: Giver fuld lysstyrke til lampen. • Økonomisk: Nedsætter systemstøj og lampens strømforbrug med 30%. Hvis Økonomisk funktionen vælges, vil lysudbyttet blive reduceret og resultere i mørkere projicerede billeder. Se "Indstilling Pære-tilstand" for detaljer. • Nulstil pære-timer Aktivér først denne funktion efter installation af en ny lampe. Når du vælger Nulstil, vises "Nulstilling succesfuld" en meddelelse for at underrette om, at lampetiden er blevet nulstillet til "0". • Lampetid Vælg for at kende varigheden (i timer) for brug af lampe, som beregnes automatisk af den indbyggede timer.
Projektorposition	Se " Valg af en placering " for detaljer.
Automatisk sluk	Forhindrer unødvendig projicering, når intet signal spores i længere tid. Se " Indstilling Automatisk sluk " for detaljer.
12 V-udløse	Aktiverer eller deaktiverer 12V udgang gennem 12VDC udgangsklemme.
Tom timer	<p>Indstiller billedets blanktidspunkt, hvor BLANK der trykkes for at skjule billedet, når det er udløbet, vender billedet automatisk tilbage til skærmen efter en periode, hvor der ikke er nogen reaktion på den blanke skærm. Når BLANK der trykkes med en tilsluttet audioindgang, kan lyden stadig høres. Hvis den forudindstillede tidsperiode ikke egner sig til din præsentation, skal du vælge Deaktiver.</p> <p>Uanset om Tom timer aktiveret eller ej kan du trykke på de fleste af tastene på projektoren eller fjernbetjeningen for at genoprette billedet.</p>
Dvale-timer	Indstiller den automatiske nedlukningstimer.
Velkomstbillede	Giver dig mulighed for at vælge, hvilket logo der skal vises under projektorens opstart. Du kan vælge JVC logoskærm, Blå skærm eller Sort skærm.

SYSTEM SETUP: Advanced menu

Undermenu	Funktioner og beskrivelser
Høj højde-tilstand	<p>Funktionen er til drift i områder med store højder eller miljøer med høje temperaturer. Aktivér funktionen, når dit miljø er mellem 1500 m–3000 m over havniveau, og omgivende temperatur er fra 0°C–30°C.</p> <p>Drift under Høj højde-tilstand kan forårsage et støjniveau med højere decibel på grund af øget ventilatorhastighed, der er nødvendig til at forbedre køling og ydeevne for hele systemet.</p> <p>Hvis du bruger denne projektor under andre ekstreme forhold med undtagelse af ovenstående, kan den udvise auto nedlukningssymptomer, som er designet til at beskytte din projektor fra overophedning. I sådanne tilfælde bør du skifte til Høj højde-tilstand for at løse disse symptomer. Men dette er ikke for at sige, at denne projektor kan fungere under enhver og alle hårde eller ekstreme forhold.</p>

<p>Præsentation-timer</p>	<p>Præsentationstimeren kan angive præsentationstiden på skærmen til at hjælpe dig med at opnå en bedre tidsstyring under afvikling af præsentationer.</p> <ul style="list-style-type: none"> • Forudindstillet tid Indstiller tidsperioden. Hvis timeren allerede er tændt, vil timeren genstarte, når den Forudindstillet tid nulstilles. • Timer-visning Giver dig mulighed for at beslutte, om du ønsker, at timeren skal vises på skærmen for en af de følgende tidsperioder: <ul style="list-style-type: none"> • Altid: Viser timeren på skærmen under hele præsentationen. • 1 min/2 min/3 min: Viser timeren på skærmen i de sidste 1/2/3 minut(ter). • Aldrig: Skjuler timeren på skærmen under hele præsentationen. • Timer position Indstiller timerpositionen. • Tællerretning Indstiller din ønskede tællerretning mellem: <ul style="list-style-type: none"> • Optælling: Stiger fra 0 til den forudindstillede tid. • Nedtælling: Falder fra den forudindstillede tid til 0. • Lydpåmindelse Giver dig mulighed for at beslutte, om du ønsker at aktivere lydreminder. Når aktiveret vil du høre et dobbelt bip under de sidste 30 sekunders op-/nedtællingstid, og et tredobbelt bip når timeren er udløbet. • On/Fra Vælg On for at aktivere timeren. Vælg Fra for at annullere den.
<p>Panel, tastaturlås</p>	<p>Hvis du låser kontroltasterne på projektoren, kan du forhindre, at dine projektorindstillingerne bliver ændret ved et uheld (eksempelvis af børn). Når du vælger On for at aktivere denne funktion, vil ingen kontroltaster på projektoren virke med undtagelse af  POWER (STRØM).</p> <p>Du låser tasterne op ved at trykke på og holde dem  på projektoren i 3 sekunder eller vælg Fra her ved hjælp af fjernbetjeningen.</p> <p> Funktionen er tilgængelig via fjernbetjeningen eller tastaturet.</p>

<p>Sikkerhedsindstillinger</p>	<p>Af sikkerhedsmæssige årsager og for at forebygge mod uautoriseret brug, kan du indstille et sikkerhedspassord for projektoren. Dette begrænser brugen af projektoren til dem, som kender det korrekte password. Hvis du indtaster et forkert password 5 gange i træk, vil projektoren automatisk lukke ned i kort tid.</p> <p> Du vil blive generet, hvis du aktiverer denne funktion og så på en eller anden måde glemmer passwordet. Skriv dit password ned og opbevar det et sikkert sted.</p> <p>Du vil blive bedt om at indsætte et nyt password, hvis der ikke har været indstillet et tidligere. Som on-screen displayet angiver, repræsenterer de 4 piletaster (▲/▶/▼/◀) 4 tal henholdsvis (1, 2, 3, 4). Brug piletasterne til at indstillet et 6-cifret password. Tallene vises som ***** når du indtaster dem.</p> <ul style="list-style-type: none"> • Skift adgangskode <p>Du vil blive bedt om at indtaste det aktuelle password, før du kan skifte til et nyt.</p> <ul style="list-style-type: none"> • Tænd-lås <p>Du vil blive bedt om at indtaste det aktuelle password, før du kan skifte ændre indstillingen.</p> <p> Når et password er blevet indstillet, og strømmen er slået til, kan projektoren ikke anvendes, undtagen du indtaster det korrekte password, hver gang du starter projektoren.</p> <p> Hvis du glemmer dit password, nulstil password funktionen:</p> <ol style="list-style-type: none"> 1. Slå projektoren fra. 2. Tag strømledningen af. 3. Langt tryk på MENU og ▶ indtil ledningen blev tilsluttet. 4. Nu er passwordfunktionen blevet nulstillet og Tænd-lås er Fra. Du kan nu tænde for projektoren uden at indtaste nogen adgangskode. Du kan også aktivere startlåsefunktionen, som om du ønsker at indtaste en adgangskode for første gang.
<p>Lukket billedtekst</p>	<ul style="list-style-type: none"> • Lukket billedtekst <p>Aktiverer funktionen ved at vælge On når det valgte indgangssignal bærer lukkede billedtekster*.</p> <p>*Om billedtekst</p> <p>Et on-screen display af dialogen, fortællekunst og lydeffekter i tv-programmer og videoer med lukkede billedtekster (normalt mærket som "CC" i tv-oversigter).</p> <ul style="list-style-type: none"> • Caption Kanal <p>Vælg en foretrukket lukket billedtekstfunktion. Du ser billedtekster ved at vælge CC1, CC2, CC3 eller CC4 (CC1 viser billedtekster på det primære sprog i dit område).</p>

LAN indstillinger	<ul style="list-style-type: none"> • Standby LAN Tillader projektoren at levere netværksfunktionen, når den står i standbyfunktion. Se "Styring af fjernbetjent projektor" for detaljer om netværksfunktionen. • PJLink-certificering, Ret PJLink-adgangskode Se "Brug af PJLink™ passwordfunktion" for detaljer. • AMX-enhedsregistrering Tillader at projektoren bliver registreret af AMX strømfordeler. • DHCP, Projektorens IP-adresse, Subnetmaske, Standard gateway, DNS-server, Anvend Se "Konfigurering af LAN indstillinger" for detaljer.
Nulstil alle indstillinger	<p>Returnerer alle indstillinger til fabriksindstillingerne.</p> <p> De følgende indstillinger vil fortsat være: Sprog, Projektorposition, Høj højde-tilstand, Sikkerhedsindstillinger, LAN indstillinger.</p>

INFORMATION menu

Undermenu	Funktioner og beskrivelser
Aktuel systemstatus	
Kilde	Viser den aktuelle signalkilde.
Billed-tilstand	Viser den aktuelle billedfunktion under PICTURE menuen.
Farveformat	Viser indgangssystemets format.
Opløsning	Viser den oprindelige opløsning af indgangskilden.
Lampetid	Viser det antal timer, lampen har været anvendt.

 Nogle informationer gives kun, når bestemte indgangskilder er i brug.

OSD menustruktur

☰ OSD menuer varierer i henhold til den valgte signaltpe.

	Hovedmenu	Undermenu	Valgmuligheder	
PICTURE	Billed-tilstand	Lys/Dagligstue/sRGB/Film/Bruger 1/Bruger 2		
	Referencefunktion	Lys/Dagligstue/sRGB/Film		
	Lysstyrke			
	Kontrast			
	Farve			
	Tone			
	Skarphed			
	Farvetemperatur	Køligt/Normal/Varmt		
	3D farvestyring	Vælg farve	R/G/B/C/M/Y	
		Nuancer		
		Mætning		
		Lysstyrke		
	Avanceret	Sort niveau	0 IRE/7,5 IRE	
		Støjreduktion		
Finindstilling af farvetemperatur		Rød stig./Grøn stig./Blå stig. Rød forskyd./Grøn forskyd./Blå forskyd.		
Gammavalg		1,6/1,8/2,0/2,2/2,4/2,5/2,6/2,8		
Filmfunktion		On/Fra		
	BrilliantColor™	On/Fra		
DISPLAY	Skærmfarve	Fra/Lysegul/Lyserød/Lysegrøn/Blå/ Sort tavle		
	Aspektforhold	Auto./Faktisk/4:3/16:9/16:10		
	Keystone			
	Hjørne-korrektion			
	Digitalt zoom			
	3D	Auto./Frame Sequential/Frame Packing/ Top-Bottom/Side-by-Side/Fra		
	3D synk.	Normal/Spejlvend		
SOURCE	Hurtig auto.-søgning	On/Fra		
	HDMI indstilling	Auto./Fyldt/Begrænset		
	Lydindstillinger	Lydløs	Fra/On	
		Lydstyrke		
		Mikrofonlydstyrke		
	Position			
	Fase			
H. stør.				

Hovedmenu	Undermenu	Valgmuligheder	
SYSTEM SETUP: Basic	Menuindstillinger	Menuvisningstid	5 sek/10 sek/15 sek/20 sek/25 sek/30 sek
		Menuposition	Center/Top-venstre/Top-højre/Bund-højre/ Bund-venstre
	Sprog		English / Français / Deutsch / Italiano / Español / Русский / 繁體中文 / 简体中文 / 日本語 / 한국어 / Svenska / Türkçe / Čeština / Português / Magyar / Nederlands / Dansk / Polski
	Lampeindstillinger	Pære-tilstand	Normal/Økonomisk
		Nulstil pære-timer	Nulstil/Annuller
		Lampetid	
	Projektorposition		Forreste tabel/Bagerste tabel/Forreste loft/ Bagerste loft
	Automatisk sluk		Deaktiver/5 min/10 min/15 min/20 min/ 25 min/30 min
	12 V-udløse		Fra/On
	Tom timer		Deaktiver/5 min/10 min/15 min/20 min/ 25 min/30 min
	Dvale-timer		Deaktiver/30 min/1 t/2 t/3 t/4 t/8 t/12 t
	Velkomstbillede		Sort/Blå/JVC
	Høj højde-tilstand		On/Fra
	Præsentation-timer	Forudindstillet tid	1~240 minutter
		Timer-visning	Altid/1 min/2 min/3 min/Aldrig
Position		Top-venstre/Bund-venstre/Top-højre/ Bund-højre	
Tællerretning		Nedtælling/Optælling	
Lydpåmindelse		On/Fra	
On/Fra			
Panel, tastaturlås		Fra/On	
Sikkerhedsindstillinger	Skift adgangskode		
	Tænd-lås	On/Fra	
Lukket billedtekst	Lukket billedtekst	On/Fra	
	Caption Kanal	CC1/CC2/CC3/CC4	
LAN indstillinger	Standby LAN	Fra/On	
	PJLink-certificering	Fra/On	
	Ret PJLink-adgangskode		
	AMX-enhedsregistrering	Fra/On	
	DHCP	On/Fra	
	Projektorens IP-adresse		
	Subnetmaske		
	Standard gateway		
	DNS-server		
Nulstil alle indstillinger		Nulstil/Annuller	
INFORMATION	Aktuel systemstatus	Kilde	
		Billed-tilstand	
		Farveformat	
		Opløsning	
		Lampetid	

Styring af fjernbetjent projektor

Med en korrekt LAN-kabel forbindelse og LAN kontrolindstillinger kan du betjene projektoren fra en computer ved hjælp af en webbrowser eller PJLink™ program, når computeren og projektoren er forbundet til det samme lokale netværk. Denne projektor understøtter Crestron® software og PJLink™.

Konfigurering af LAN indstillinger

Adgang til OSD menuen, se "[Anvendelse af OSD menuen](#)" for detaljer.

Hvis du er i et DHCP-miljø:

1. Kontrollér at projektoren og computeren er tilsluttet korrekt til det samme lokale netværk.
2. Gå til **SYSTEM SETUP: Advanced > LAN indstillinger** og tryk på **ENTER**.
3. **LAN indstillinger** siden vises.
4. Tryk på ▼ for at vælge **DHCP** og tryk på ◀/▶ for at vælge **On**.
5. Tryk på ▼ for at vælge **Anvend** og tryk på **ENTER**.
6. Vent ca. 15 - 20 sekunder og genindtast derefter **LAN indstillinger** siden.
7. **Projektorens IP-adresse, Subnetmaske, Standard gateway og DNS-server** indstillingerne vil blive vist. Notér den IP adresse der vises i **Projektorens IP-adresse** rækken.

Hvis projektorens IP adresse stadig ikke vises, skal du kontakte din netværksadministrator.

Hvis LAN-kablerne ikke er korrekt tilsluttet vil **Projektorens IP-adresse, Subnetmaske, Standard gateway og DNS-server** indstillingerne vise 0.0.0.0. Sørg for at LAN-kablerne er korrekt tilsluttet og udfør ovenstående procedurer igen.

Hvis du er i et ikke DHCP-miljø:

1. Kontrollér at projektoren og computeren er tilsluttet korrekt til det samme lokale netværk.
2. Gå til **SYSTEM SETUP: Advanced > LAN indstillinger** og tryk på **ENTER**.
3. **LAN indstillinger** siden vises.
4. Tryk på ▼ for at vælge **DHCP** og tryk på ◀/▶ for at vælge **Fra**.
5. Kontakt din netværksadministrator for information om **Projektorens IP-adresse, Subnetmaske, Standard gateway og DNS-server** indstillinger.
6. Tryk på ▼ for at vælge det element, du vil ændre og tryk på **ENTER**.
7. Tryk på ◀/▶ for at flytte markøren og tryk derefter på ▲/▼ for at indtaste værdien.
8. Du gemmer indstillingen ved at trykke på **ENTER**. Hvis du ikke ønsker at gemme indstillingen tryk på **MENU**.
9. Tryk på ▼ for at fremhæve Apply og tryk på **ENTER**.

Hvis LAN-kablerne ikke er korrekt tilsluttet vil **Projektorens IP-adresse, Subnetmaske, Standard gateway og DNS-server** indstillingerne vise 0.0.0.0. Sørg for at LAN-kablerne er korrekt tilsluttet og udfør ovenstående procedurer igen.

Styring af projektoren ved hjælp af en webbrowser (e-Control™)

Når du har den korrekte IP-adresse for projektoren, og projektoren er tændt eller står i standby tilstand, kan du bruge en hvilken som helst computer, der er på det samme lokale netværk til at styre projektoren.

Når du bruger denne funktion, skal Adobe Flash Player være installeret på din computer. Download venligst den seneste version af Adobe Flash Player fra webstedet for Adobe Systems Incorporated.

 **Anbefalede operativsystemer: WinXP, Win7, Win8.1, Mac OS X v10.4/v10.5/v10.6/v10.7.**

1. Indtast IP-adressen for projektoren i adresselinjen i din browser og tryk på enter. (for eksempel, <http://192.168.0.146/>)



 **Anbefalede webbrowsere: IE11, Chrome 44.0 og lavere.**

2. Siden for fjernbetjent netværk vises. Denne side giver dig mulighed for at betjene projektoren på samme måde, som hvis du bruger fjernbetjeningen eller kontrolpanelet på projektoren.

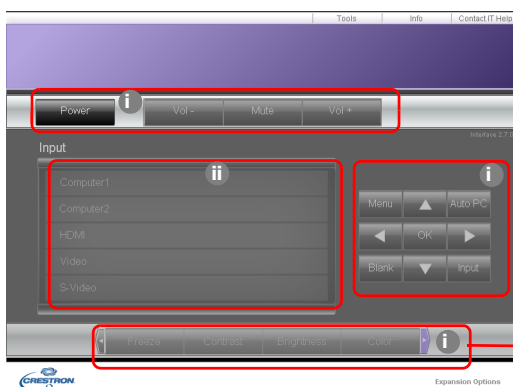

Tryk på </> for at afsløre flere knapper.

- i. Disse knapper fungerer på samme måde som dem på OSD-menuerne eller fjernbetjeningen.
 - ii. Hvis du vil skifte indgangskilde, skal du klikke på den ønskede kilde.
3. Værktøjssiden giver dig mulighed for at styre projektoren, konfigurere LAN kontrolindstillinger og sikre adgang til fjernstyret netbetjening på denne projektor.

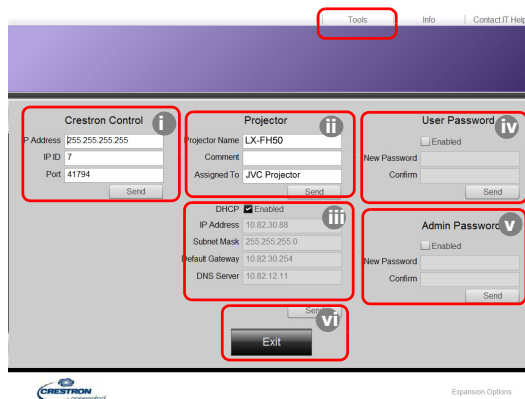

- i. Når du bruger Crestron styresystem, venligst se brugervejledningen til Crestron styresystem for oplysninger om installation.
- ii. Du kan navngive projektoren, holde styr på dens placering og den ansvarlige person for den. Denne kolonne har en længdegrænse.
- iii. Du kan justere LAN indstillingerne.
- iv. Når de er indstillet, er adgangen til betjenings siden for det eksterne netværk til denne projektor beskyttet af en adgangskode. For at aktivere denne funktion, skal du markere feltet foran "Aktivér" og skrive din ønskede adgangskode i kolonnen Ny adgangskode og bekræfte den nye adgangskode ved at indtaste den i feltet Bekræft kolonne. Du deaktiverer adgangskodebeskyttelsen ved at fjerne markeringen i feltet.
- v. Når de er indstillet, er adgangen Værktøjssiden beskyttet med en adgangskode. Se trin iv for hvordan du bruger passwordfunktionen.
- vi. Tryk på Exit for at gå tilbage til den fjernbetjente netværksside.

Efter tilpasningerne er udført, skal du trykke på knappen Send, og data gemmes i projektoren.

Når adgangskoden er indstillet, vises knappen Log ud ved siden af Værktøjsknappen.

Skriv din valgte adgangskode ned på forhånd eller lige efter, at adgangskoden er indtastet, så den er tilgængelig for dig, hvis du nogensinde glemmer den.

Hvis du ikke skrev din adgangskode ned, og du absolut ikke kan huske den, kan du nulstille adgangskoden gennem følgende procedure.

- Åbn log ind skærmen for e-Control™ med din webbrowser.
- Langt tryk på **MENU** og ► på projektoren i 3 sekunder.
- Nu er passwordet blevet nulstillet.

Softwareen er tilgængelig på engelsk.

Når **DHCP** er aktiveret, er der en mulighed for at stoppe forbindelsen til websiden. Hvis dette sker, skal du kontrollere den nye IP adresse på projektoren og indtaste den nye adresse for at genoprette forbindelsen.

4. Infosiden viser oplysninger og status for denne projektor.

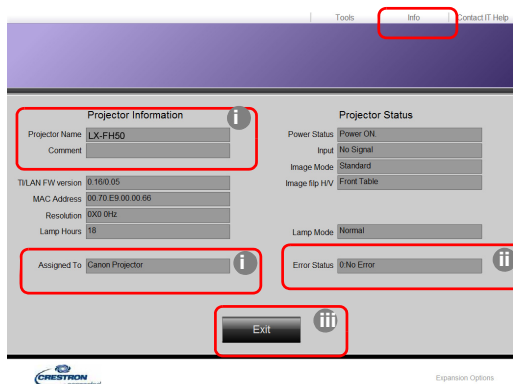

- i. De oplysninger, du har indtastet i Værktøjssiden vises her, og disse kolonner er tomme, når du bruger e-Control™ første gang.

ii. Når projektoren er i unormale forhold, vises følgende oplysninger.

Fejlstatus	Beskrivelse
0: Ingen fejl	Projektoren er under normale forhold eller under andre unormale forhold end dem, der nævnes nedenfor.
3: Lampefejl	Lampen tændes ikke eller slukker under drift.
3: Over temp	Projektorens temperatur er for høj eller kan ikke påvises.
3: Blæserlås	Blæserens rotationshastighed kan ikke indstilles eller påvises.
3: Over lampe brugstid	Lampen er stadig i brug efter visning af advarselsmeddelelser for lampen.

iii. Tryk på Exit for at gå tilbage til den fjernbetjente netværksside.

5. Efter tryk på knappen "Kontakt IT hjælp", vises HELP DESK vinduet i øverste højre hjørne. Du vil kunne levere beskeder til RoomView™ softwaren, som er tilsluttet det samme lokalnetværk.



For flere informationer, se <http://www.crestron.com> & www.crestron.com/getroomview.

Styring af projektoren ved hjælp af PJLink™

Denne projektor understøtter standard protokol PJLink™ til styring af projektoren, og du kan styre og overvåge projektorens funktioner ved hjælp af samme program mellem projektorer af forskellige modeller og fra forskellige producenter.

Om PJLink™

- For at bruge PJLink™ funktionen kræves PJLink™ programsoftware.
- For PJLink™ specifikationer, gå til webstedet for Japan Business Machine and Information System Industries Association (JBMIA). (<http://pjlink.jbmia.or.jp/english>)
- Denne projektor er i fuld overensstemmelse med specifikationerne for JB MIA PJLink™ klasse 1. Den understøtter alle de kommandoer, der er defineret af PJLink™ klasse 1, og overensstemmelsen er blevet kontrolleret med PJLink™ standard specifikationer version 1.4.

Brug af PJLink™ passwordfunktion

For at forhindre uautoriseret forbindelse til projektoren via PJLink™ programmet, indeholder projektoren en mulighed for opsætning af en adgangskodesikkerhed.

Adgang til OSD menuen, se "[Anvendelse af OSD menuen](#)" for detaljer.

1. Gå til **SYSTEM SETUP: Advanced > LAN indstillinger** og tryk på **ENTER**.
2. **LAN indstillinger** siden vises.
3. Tryk på ▼ for at vælge **PJLink-certificering** og tryk på ◀/▶ for at vælge **On**. Standard adgangskoden er "admin".
4. Tryk på ▼ for at vælge **Skift adgangskode** og tryk på **ENTER**.
5. Indtast den aktuelle adgangskode. Tryk på ◀, ▶ for at vælge tallet og tryk på ▲, ▼ for at vælge mellem 0-9, AZ, az eller symboler. Tryk på **ENTER** for at bekræfte.

Hvis du glemmer adgangskoden, venligst brug adgangskoden "projectorcontroller".

PJLink™ understøttede kommandoer

Kommando	Beskrivelse	Bemærkning (parameter)
POWR	Strømstyring	0 = Strøm off 1 = Strøm on
POWR?	Forespørgsel om strømtilstand	0 = Standby 1 = Strøm on 2 = Nedkøling 3 = Opvarmning
INPT	Skifte indgang	11 = COMPUTER 21 = VIDEO 22 = S-VIDEO 31 = HDMI1 32 = HDMI2
INPT?	Forespørgsel om at skifte indgang	
AVMT	Dæmpningsstyring	10 = BLANK deaktiver 11 = BLANK aktiver 20 = Audio mute deaktiver 21 = Audio mute aktiver 30 = BLANK og audio mute deaktiver 31 = BLANK og audio mute aktiver
AVMT?	Forespørgsel om dæmpningstilstand	
ERST?	Forespørgsel om fejltilstand	1. byte: Blæserfejl, 0 eller 2 2. byte: Lampefejl, 0 eller 2 3. byte: Temperaturfejl, 0 eller 2 4. byte: Altid 0 5. byte: Altid 0 6. byte: Andre fejl, 0 eller 2 * 0 eller 2 betyder følgende: 0 = Ingen fejl påvist, 2 = Fejl
LAMPE?	Forespørgsel om lampetilstand	1. værdi (1 til 4 tal): Samlede driftstid for lampen (dette punkt viser en lampes driftstid (time) beregnet på grundlag af, at lampefunktionen er økonomisk.) 2. værdi: 0 = Lampe off, 1 = Lampe on
INST?	Forespørgsel om tilgængelige indgange	Følgende værdi returneres. "11 21 22 31 32"
NAVN?	Forespørgsel om navn på projektoren	Kommandoen reagerer på det projektornavn, der er angivet i Værktøjssiden.
INF1?	Forespørgsel om navn på producenten	"JVC" returneres.
INF2?	Forespørgsel om modelnavn	"LX-FH50" returneres.
INFO?	Forespørgsel om anden information	DMD opløsning returneres.
CLSS?	Forespørgsel om klasseinformation	"1" returneres.

Vedligeholdelse

Pleje af projektoren

Rengøring af linserne

Rengør linserne når du bemærker snavs eller støv på overfladen.

Før rengøring af nogen del af projektoren, sluk for den ved hjælp af den korrekte nedlukningsprocedure (se "[Nedlukning af projektoren](#)"), tag strømkablet af og lad det køle helt af.

- Brug en dåse med komprimeret luft til at fjerne støv.
- Hvis der er snavs eller pletter, brug linserepapir eller fugt en blød klud med linsere midler og tør forsigtigt overfladerne på linserne.
- Brug aldrig nogen form for slibemiddel, alkaliske/syrerensere, skurepulver eller flygtige opløsningsmidler som f.eks. alkohol, benzen, fortynder eller sprøjtemiddel. Brug af disse materialer eller opretholdelse af længerevarende kontakt med gummi eller vinyl, kan resultere i beskadigelse af projektorens overflade og kabinetmaterialet.

 **Rør aldrig ved linserne med din finger eller gnid linserne med slibende materialer. Selv papirhåndklæder kan beskadige linsebelægning. Brug altid kun en korrekt fotografisk linsebørste, klæde og rengøringsmiddel. Forsøg ikke på at rengøre linserne, når projektoren er tændt eller stadig er varm efter tidligere brug.**

Rengøring af projektorkabinettet

Før rengøring af nogen del af projektoren, sluk for den ved hjælp af den korrekte nedlukningsprocedure (se "[Nedlukning af projektoren](#)"), tag strømkablet af og lad det køle helt af.

- Du fjerner snavs eller støv ved at aftørre af med en blød, tør fnugfri klud.
- For at fjerne vanskelige pletter eller snavs, skal du fugte en blød klud med vand og et neutralt rengøringsmiddel. Tør derefter kabinettet af.

 **Brug aldrig voks, alkohol, benzen, fortynder eller andre kemiske rengøringsmidler. Disse kan beskadige kabinettet.**

Opbevaring af projektoren

Sådan opbevares projektoren i længere tid:

- Kontrollér at temperaturen og luftfugtigheden på lagerområdet er inden for det anbefalede interval for projektoren. Se venligst "[Specifikationer](#)" eller spørg din forhandler om intervallet.
- Træk de justerbare fødder ind.
- Fjern batterierne fra fjernbetjeningen.
- Pak projektoren i originalemballagen eller tilsvarende.

Transport af projektoren

Det anbefales, at du sender projektoren i originalemballagen eller tilsvarende.

Lampeinformation

Lær lampetimetælleren at kende

Når projektoren er i drift, beregnes varigheden (i timer) i brugen af lampen automatisk af den indbyggede timer.

Total (tilsvarende) lampetime = (timer anvendt i **Normal** funktion) + 4/5 x (timer anvendt i **Økonomisk** funktion)

Sådan finder du oplysninger om lampetimetælleren:

1. Tryk på **MENU**.
2. Brug piletasterne (◀/▶ /▲/▼) for at gå til **INFORMATION** eller **SYSTEM SETUP: Advanced > Lampeindstillinger > Lampetid**.
3. **Lampetid** informationen vises.
4. Tryk på **MENU** for at afslutte.

Udvidelse af lampens levetid

Projiceringslampen er en forbrugsvarer. For at holde lampens levetid så lang tid som muligt, kan du foretage følgende indstillinger via OSD-menuen.

Adgang til OSD menuen, se "[Anvendelse af OSD menuen](#)" for detaljer.

Indstilling **Pære-tilstand**

Indstilling af projektoren i **Økonomisk** funktionen forlænger også lampens levetid.

1. Gå til **SYSTEM SETUP: Advanced > Lampeindstillinger > Pære-tilstand**.
2. Tryk på ◀/▶ for at flytte til den ønskede funktion og tryk på **ENTER**.
3. Når det er gjort, tryk på **MENU** for at gemme dine ændringer og afslut.

Indstilling **Automatisk sluk**

Denne funktion gør det muligt at slukke automatisk for projektoren, hvis der ikke registreres én indgangskilde efter en fastsat periode.

1. Gå til **SYSTEM SETUP: Basic > Automatisk sluk**.
2. Tryk på ◀/▶ for at vælge en tidsperiode. Hvis længden af den forudindstillede tidsperiode ikke passer til din præsentation, vælg **Deaktiver**, og projektoren vil ikke automatisk lukke ned inden for en bestemt tidsperiode.
3. Når det er gjort, tryk på **MENU** for at gemme dine ændringer og afslut.

Tidspunkt for at udskifte lampen

Når lampen lyser rødt eller der vises en meddelelse, er det tegn på, at det er på tide at udskifte lampen, venligst monter en ny lampe eller kontakt din forhandler. En gammel lampe kan forårsage funktionsfejl i projektoren, og i nogle tilfælde kan lampen eksplodere.

LAMP indikatorlyset og TEMP advarsellyset vil lyse, hvis lampen bliver for varm. Sluk for strømmen og lad projektoren køle af i 45 minutter. Hvis LAMP eller TEMP indikatoren stadig lyser, når du tænder for strømmen igen, skal du kontakte din forhandler. Se "[Indikatorer](#)" for detaljer.

Følgende advarsel-lampedisplay vil erindre dig om at skifte pæren.

 Illustrationerne vist nedenfor er kun til orientering og kan være forskellige fra det aktuelle design.

Status	Meddelelse
Lampen har været i drift i 1500 timer. Montér en ny lampe for optimal ydeevne. Hvis projektoren normalt kører med valgt Økonomisk (se " Lær lampetimetælleren at kende "), kan du fortsætte med at bruge projektoren, indtil 1950 timers advarsel-lampen vises.	Bemærk Bestil reservepære Lampe>1500 timer OK
Lampen har været i drift i 1950 timer. En ny lampe skal monteres for at undgå gener, når projektoren løber tør for lampetid.	Bemærk Udskift pæren snart Lampe>1950 timer OK
Lampen har været i drift i 2000 timer. Det anbefales kraftigt, at du udskifter lampen, når den har nået denne alder.  Lampen er en forbrugsvare. Lampens lysstyrke mindskes ved brug. Dette er en normal lampeadfærd. Du kan udskifte lampen, når du opdager, at lysstyrken er mindsket betydeligt. Hvis lampen ikke udskiftes på før, skal den udskiftes efter 2.000 timers brug.	Bemærk Udskift pæren nu Lampe>2000 timer OK
Lampen skal udskiftes, før projektoren vil fungere normalt.	ADVARSEL Pæren udenfor brugstid Udskift pære (se brugsanvisning) Nulstil også pære-timer OK

Udskiftning af lampen

- ⚠ • For at mindske risikoen for elektrisk stød skal du altid slukke projektoren og tag ledningen af, før du skifter lampen.
- For at reducere risikoen for alvorlige forbrændinger skal projektoren køle af i mindst 45 minutter, før du udskifter lampen.
- For at mindske risikoen for skader på fingre og skader på interne komponenter, vær forsigtig, når lampeglas, der er gået i skarpe stykker, fjernes.
- For at reducere risikoen for skader på fingre og/eller gå på kompromis med billedkvaliteten ved at berøre linsen, rør ikke den tomme lampeplads, når lampen er fjernet.
- Denne lampe indeholder kviksløv. Læs reglerne for bortskaffelse af farligt affald i dit område for korrekt bortskaffelse af denne lampe.
- For at sikre optimal ydeevne fra projektoren anbefales det, at du køber en kvalificeret projektorlampe til udskiftning af lampen.
- Sørg for god udluftning ved håndtering knuste lamper. Vi anbefaler, at du bruger åndedrætsværn, sikkerhedsbriller, beskyttelsesbriller eller ansigtsskærm og bærer beskyttelsesdragt som f.eks. handsker.

1. Sluk for strømmen og tag projektorens stik ud af stikkontakten. Hvis lampen er varm, undgå forbrændinger ved at vente cirka 45 minutter, indtil lampen er kølet af.
2. Løsn de skruer, som fastgør lampedækslet øverst på projektoren, indtil lampedækslet løsnes.
3. Skub lampedækslet, så det åbnes.

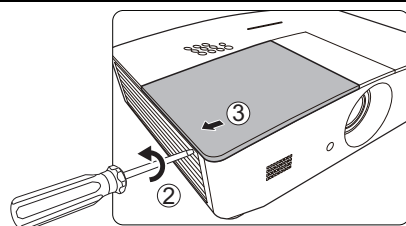

4. Fjern lampedækslet fra projektoren.
5. Bekræft en position for lampens beskyttelsesfilm til at sætte en ny film på den samme position senere, derefter fjerne og bortskaffe lampens beskyttelsesfilm..

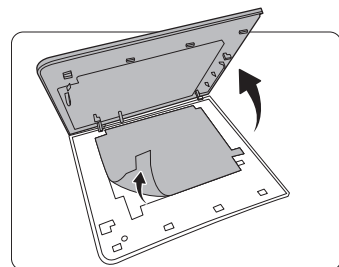

- ⚠ • Du må ikke slå strømmen til, når lampedækslet er fjernet.
- Stik ikke nogen fingre ind mellem lampen og projektoren, da de skarpe kanter inde i projektoren kan skære dem.

6. Løsn skruen, der holder lampen.
7. Løft håndtaget, så den står op.

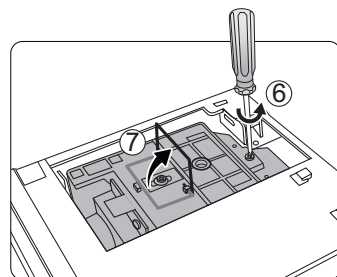

8. Brug håndtaget til langsomt at trække lampen ud af projektoren.



- Hvis du trækker for hurtigt, kan lampen gå i stykker og sprede glasskår i projektoren.
- Anbring ikke lampen på steder, hvor der kan sprøjte vand på den eller inden for børns rækkevidde ej heller nærheden af brændbare materialer.
- Indsæt ikke dine hænder ind i projektoren, når lampen er fjernet. Hvis du rører ved de indvendige optiske komponenter, kan det forårsage ujævne farver og forvrængning af de projicerede billeder.

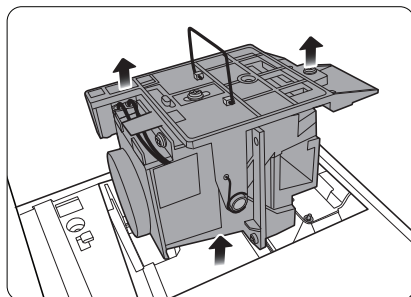

9. Som vist i illustrationen, sænk den nye lampe (udskiftningslampe: PK-L3715U).

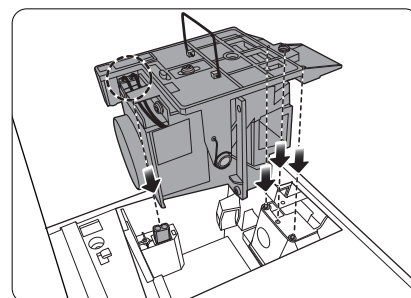

10. Spænd skruen, der holder lampen.

11. Kontrollér at håndtaget er lagt helt ned og låst på plads.



- Løse skruer kan forårsage en dårlig forbindelse, hvilket kan resultere i funktionsfejl.
- Overspænd ikke skruen.

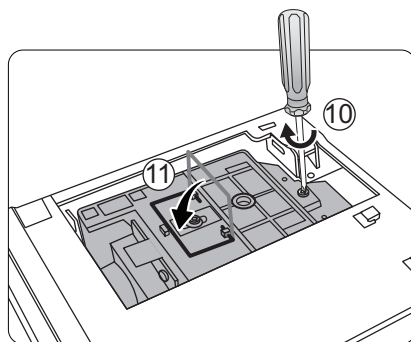

12. Udskift lampens beskyttelsesfilm.

13. Udskift lampedækslet på projektoren.

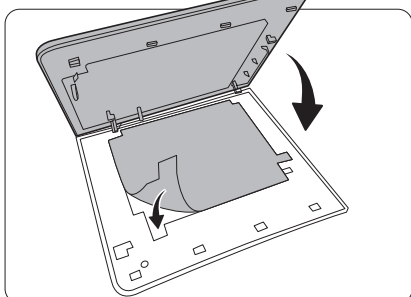

14. Stram skruerne, der fastgør lampedækslet.



- Løse skruer kan forårsage en dårlig forbindelse, hvilket kan resultere i funktionsfejl.
- Overspænd ikke skruen.

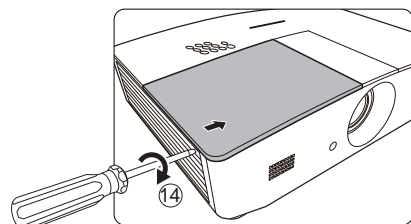

15. Tilslut strømmen og genstart projektoren.

16. Efter opstartslogoet vises, nulstil lampens timer via OSD menuen.



Nulstil ikke, hvis lampen ikke er ny eller udskiftet, da dette kan medføre skader.

En "**Nulstilling succesfuld**" en meddelelse for at underrette om, at lampetiden er blevet nulstillet til "0".

Indikatorer

Der er 3 indikatorer, som viser status for projektoren. Kontrollér følgende informationer om indikatorlysene. Hvis noget er forkert, sluk for projektoren og kontakt din forhandler.

Lys			Status & beskrivelse
POWER	TEMP	LAMP	
			
Strømhændelser			
Orange	Fra	Fra	Stand-by funktion
Grøn Blinker	Fra	Fra	Opstart
Grøn	Fra	Fra	Normal drift
Orange Blinker	Fra	Fra	Normal nedsættelse af kølingseffekt
Rød	Fra	Fra	Downloader
Grøn	Fra	Rød	CW start slog fejl
Rød Blinker	Fra	Fra	Nedlukning af impulstæller mislykkes (dataafbrydelse)
Grøn	Fra	Fra	Burn-in ON
Grøn	Grøn	Grøn	Burn-in OFF
Lampehændelser			
Fra	Fra	Rød	Lampefejl under normal drift
Fra	Fra	Rød Blinker	Lampe lyser ikke
Termiske hændelser			
Rød	Rød	Fra	Blæser 1 fejl (den faktiske blæserhastighed er +25% uden for den ønskede hastighed)
Rød	Rød Blinker	Fra	Blæser 2 fejl (den faktiske blæserhastighed er +25% uden for den ønskede hastighed)
Rød	Grøn	Fra	Blæser 3 fejl (den faktiske blæserhastighed er +25% uden for den ønskede hastighed)
Rød	Grøn Blinker	Fra	Blæser 4 fejl (den faktiske blæserhastighed er +25% uden for den ønskede hastighed)
Rød Blinker	Rød	Fra	Blæser 5 fejl (den faktiske blæserhastighed er +25% uden for den ønskede hastighed)
Rød Blinker	Rød Blinker	Fra	Blæser 6 fejl (den faktiske blæserhastighed er +25% uden for den ønskede hastighed)
Grøn	Rød	Fra	Temperatur 1 fejl (over begrænset temperatur)

Fejlfinding

Problem	Årsag	Afhjælpning
Projektoren kan ikke tændes.	Der kommer ingen strøm fra strømkablet.	Sæt strømkablet i AC ndgangen bag på projektoren og sæt strømkablet i stikkontakten. Hvis stikkontakten har en kontakt, så sørg for at der er tændt for den.
	Forsøg på at tænde for projektoren igen under afkølingsprocessen.	Vent indtil nedkølingsprocessen er afsluttet.
	Lampedækslet er ikke fastgjort korrekt.	Fastgør lampedækslet korrekt.
Intet billede.	Der er ikke tændt for videokilden eller den er ikke tilsluttet korrekt.	Tænd for videokilden og kontrollér, at signalkablet er korrekt tilsluttet.
	Projektoren er ikke korrekt tilsluttet til indgangskildeenheden.	Kontrollér tilslutningen.
	Indgangskilden er ikke blevet valgt korrekt.	Vælg den korrekte kilde med SOURCE (KILDE) tasten på projektoren eller fjernbetjeningen.
Billedet er ustabil.	Tilslutningskablerne er ikke tilsluttet korrekt til projektoren eller til signalkilden.	Tilslut kablerne korrekt til de passende klemmer.
Billedet er sløret.	Projiceringslinserne er ikke korrekt fokuseret.	Justér fokus på linserne ved hjælp af fokuseringen.
	Projektoren og skærmen er ikke rettet korrekt ind efter hinanden.	Justér projiceringsvinklen og retningen samt højden på denne projektor, hvis det er nødvendigt.
	Linsedækslet er stadig lukket. (Hvis tilgængelig)	Fjern linsedækslet. (Hvis tilgængelig)
Fjernbetjeningen virker ikke korrekt.	Batteriet er løbet tør for strøm.	Udskift batteriet med et nyt.
	Der er en forhindring mellem fjernbetjeningen og projektoren.	Fjern forhindringen.
	Du er for langt væk fra projektoren.	Stå med en afstand på 8 meter (26,2 fod) fra projektoren.
3D indhold vises ikke korrekt	Batteriet til 3D brillerne er løbet tør.	Genoplad 3D brillerne.
	Indstillingerne i 3D menuen er ikke korrekt indstillet.	Indstil indstillingerne korrekt i 3D menuen.
	Din Blu-ray skive er ikke i 3D format.	Brug en 3D Blu-ray skive og prøv igen.
	Indgangskilden er ikke blevet valgt korrekt.	Vælg den korrekte kilde med SOURCE (KILDE) tasten på projektoren eller fjernbetjeningen.

Specifikationer

Specifikationer for projektoren

 Alle specifikationer kan ændres uden varsel.

Optisk

Opløsning

1920 (H) x 1080 (V)

Displaysystem

Enkelt-chip DLP™ system

Linser

F = 2,45 til 3,07, f = 15,75 til 25,1 mm

Lampe

370 W lampe

Elektrisk

Strømforsyning

AC100–240V, 6 A, 50-60 Hz (automatisk)

Strømforsbrug

594 W (maks); < 0,5 W (standby);
< 3 W (netværks standby)

Udgangsklemmer

Højtaler

(Stereo) 10 watt x 2

Lydsignaludgang

PC audiostik x 1

12VDC (maks. 0,5 A) x 1

Monitor-ud RGB DB-15 x 1 (huntype)

Styring

RS-232 seriestyring

9 stift x 1

IR modtager x 2

LAN styring

RJ-45 x 1

Indgangsklemmer

Computerindgang

RGB indgang

D-sub 15-polet (hun) x 1

Videosignalindgang

S-VIDEO

Mini DIN 4-polet åbning x 1

VIDEO

RCA stik x 1

SD/HDTV signalindgang

Analog - komponent
(via RGB indgang)

Digital - HDMI x 2

Lydsignalindgang

Audio ind

RCA audiostik (L/R) x 2

PC audiostik x 1

USB åbning (type-A x 1; mini-B x 1)

Miljømæssige krav

Driftstemperatur

0°C–40°C ved havniveau

Relativ luftfugtighed

10%–90% (uden kondensering)

Driftshøjde

0–1499 m ved 0°C–35°C

1500–3000 m ved 0°C–30°C

(med Højtliggende funktion on)

Mekanisk

Vægt

4,9 kg

Dimensioner

414,8 mm x 275,9 mm x 116 mm (B x D x H)

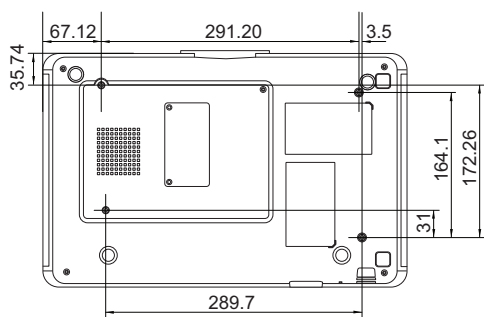
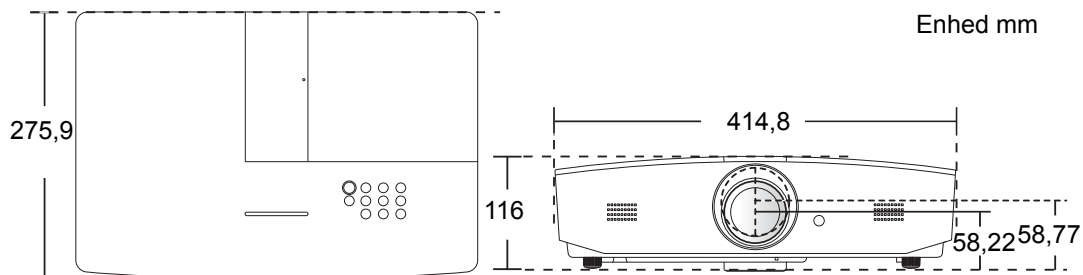

Loftsmonteringsskruer: M5

(Maks. L = 25 mm; min. L = 20 mm)

Diagram over tidsplan

Understøttet tidsplan for pc-indgang

Format	Opløsning	Genopfrisknings- hastighed (Hz)	Horisontal frekvens (kHz)	Pixelfrekvens (MHz)
720 x 400	720 x 400_70	70,087	31,469	28,3221
640 x 480	VGA_60*	59,940	31,469	25,175
	VGA_72	72,809	37,861	31,500
	VGA_75	75,000	37,500	31,500
	VGA_85	85,008	43,269	36,000
800 x 600	SVGA_60*	60,317	37,879	40,000
	SVGA_72	72,188	48,077	50,000
	SVGA_75	75,000	46,875	49,500
	SVGA_85	85,061	53,674	56,250
	SVGA_120** (nedsætter afblænding)	119,854	77,425	83,000
1024 x 768	XGA_60*	60,004	48,363	65,000
	XGA_70	70,069	56,476	75,000
	XGA_75	75,029	60,023	78,750
	XGA_85	84,997	68,667	94,500
	XGA_120** (nedsætter afblænding)	119,989	97,551	115,500
1152 x 864	1152 x 864_75	75,00	67,500	108,000
1280 x 720	1280 x 720_60*	60	45,000	74,250
1280 x 768	1280 x 768_60*	59,870	47,776	79,5
1280 x 800	WXGA_60*	59,810	49,702	83,500
	WXGA_75	74,934	62,795	106,500
	WXGA_85	84,880	71,554	122,500
	WXGA_120** (nedsætter afblænding)	119,909	101,563	146,25
1280 x 1024	SXGA_60***	60,020	63,981	108,000
	SXGA_75	75,025	79,976	135,000
	SXGA_85	85,024	91,146	157,500

1280 x 960	1280 x 960_60***	60,000	60,000	108
	1280 x 960_85	85,002	85,938	148,500
1360 x 768	1360 x 768_60***	60,015	47,712	85,500
1440 x 900	WXGA+_60***	59,887	55,935	106,500
1400 x 1050	SXGA+_60***	59,978	65,317	121,750
1600 x 1200	UXGA***	60,000	75,000	162,000
1680 x 1050	1680 x 1050_60***	59,954	65,290	146,250
640 x 480@67Hz	MAC13	66,667	35,000	30,240
832 x 624@75Hz	MAC16	74,546	49,722	57,280
1024 x 768@75Hz	MAC19	74,93	60,241	80,000
1152 x 870@75Hz	MAC21	75,06	68,68	100,00
1920 x 1080@60Hz	1920 x 1080_60 (nedsætter afblænding)	60	67,5	148,5
1920 x 1200@60Hz	1920 x 1200_60 (nedsætter afblænding)	59,95	74,038	154

 *Understøttet timing for 3D signal i Frame Sequential, Top-Bottom eller Side-by-Side format.

**Understøttet timing for 3D signal i Frame Sequential format.

***Understøttet timing for 3D signal i Top-Bottom eller Side-by-Side format.

 Det er muligt, at de ovenfor viste timings ikke understøttes på grund af begrænsninger i EDID filen og VGA grafikkortet. Det er muligt, at nogle timings ikke kan vælges.

Understøttet timing for HDMI (HDCP) indgang

Format	Opløsning	Vertikal frekvens (Hz)	Horisontal frekvens (kHz)	Pixelfrekvens (MHz)
640 x 480	VGA_60*	59,940	31,469	25,175
	VGA_72	72,809	37,861	31,500
	VGA_75	75,000	37,500	31,500
	VGA_85	85,008	43,269	36,000
720 x 400	720 x 400_70	70,087	31,469	28,3221
800 x 600	SVGA_60*	60,317	37,879	40,000
	SVGA_72	72,188	48,077	50,000
	SVGA_75	75,000	46,875	49,500
	SVGA_85	85,061	53,674	56,250
	SVGA_120** (nedsætter afblænding)	119,854	77,425	83,000
1024 x 768	XGA_60*	60,004	48,363	65,000
	XGA_70	70,069	56,476	75,000
	XGA_75	75,029	60,023	78,750
	XGA_85	84,997	68,667	94,500
	XGA_120** (nedsætter afblænding)	119,989	97,551	115,500
1152 x 864	1152 x 864_75	75,00	67,500	108,000
1280 x 720	1280 x 720_60*	60	45,000	74,250
1280 x 768	1280 x 768_60*	59,870	47,776	79,5
1280 x 800	WXGA_60*	59,810	49,702	83,500
	WXGA_75	74,934	62,795	106,500
	WXGA_85	84,880	71,554	122,500
	WXGA_120** (nedsætter afblænding)	119,909	101,563	146,25
1280 x 1024	SXGA_60***	60,020	63,981	108,000
	SXGA_75	75,025	79,976	135,000
	SXGA_85	85,024	91,146	157,500
1280 x 960	1280 x 960_60***	60,000	60,000	108
	1280 x 960_85	85,002	85,938	148,500

1360 x 768	1360 x 768_60***	60,015	47,712	85,500
1440 x 900	WXGA+_60***	59,887	55,935	106,500
1400 x 1050	SXGA+_60***	59,978	65,317	121,750
1600 x 1200	UXGA****	60,000	75,000	162,000
1680 x 1050	1680 x 1050_60***	59,954	65,290	146,250
640 x 480@67Hz	MAC13	66,667	35,000	30,240
832 x 624@75Hz	MAC16	74,546	49,722	57,280
1024 x 768@75Hz	MAC19	75,020	60,241	80,000
1152 x 870@75Hz	MAC21	75,06	68,68	100,00
1920 x 1080@60Hz	1920 x 1080_60 (nedsætter afblænding)	60	67,5	148,5
1920 x 1200@60Hz	1920 x 1200_60 (nedsætter afblænding)	59,95	74,038	154

 *Understøttet timing for 3D signal i Frame Sequential, Top-Bottom eller Side-by-Side format.

**Understøttet timing for 3D signal i Frame Sequential format.

***Understøttet timing for 3D signal i Top-Bottom eller Side-by-Side format.

****Understøttet timing for 3D signal i Top-Bottom format.

 Det er muligt, at de ovenfor viste timings ikke understøttes på grund af begrænsninger i EDID filen og VGA grafikkortet. Det er muligt, at nogle timings ikke kan vælges.

Timing	Opløsning	Vertikal frekvens (Hz)	Horisontal frekvens (kHz)	Pixelfrekvens (MHz)
480i*	720 x 480	59,94	15,73	27
480p	720 x 480	59,94	31,47	27
576i	720 x 576	50	15,63	27
576p	720 x 576	50	31,25	27
720/50p**	1280 x 720	50	37,5	74,25
720/60p**	1280 x 720	60	45,00	74,25
1080/24P**	1920 x 1080	24	27	74,25
1080/25P	1920 x 1080	25	28,13	74,25
1080/30P	1920 x 1080	30	33,75	74,25
1080/50i***	1920 x 1080	50	28,13	74,25
1080/60i***	1920 x 1080	60	33,75	74,25
1080/50P***	1920 x 1080	50	56,25	148,5
1080/60P***	1920 x 1080	60	67,5	148,5

 *Understøttet timing for 3D signal i Frame Sequential format.

**Understøttet timing for 3D signal i Frame Sequential eller Top-Bottom format.

***Understøttet timing for 3D signal i Side-by-Side format.

Understøttet timing for komponent-YPbPr indgang

Format	Opløsning	Vertikal frekvens (Hz)	Horisontal frekvens (kHz)	Pixelfrekvens (MHz)
480i	720 x 480	59,94	15,73	13,5
480p	720 x 480	59,94	31,47	27
576i	720 x 576	50	15,63	13,5
576p	720 x 576	50	31,25	27
720/50p	1280 x 720	50	37,5	74,25
720/60p	1280 x 720	60	45,00	74,25
1080/50i	1920 x 1080	50	28,13	74,25
1080/60i	1920 x 1080	60	33,75	74,25
1080/24P**	1920 x 1080	24	27	74,25
1080/25P	1920 x 1080	25	28,13	74,25
1080/30P	1920 x 1080	30	33,75	74,25
1080/50P	1920 x 1080	50	56,25	148,5
1080/60P	1920 x 1080	60	67,5	148,5

Understøttet timing for S-Video/Video indgang

Format	Vertikal frekvens (Hz)	Horisontal frekvens (kHz)	Pixelfrekvens (MHz)
NTSC	60	15,73	3,58
PAL	50	15,63	4,43
SECAM	50	15,63	4,25/4,41
PAL-M	60	15,73	3,58
PAL-N	50	15,63	3,58
PAL-60	60	15,73	4,43
NTSC4.43	60	15,73	4,43

Informationer om garanti og copyright

Garanti

JVC garanterer, at dette produkt er uden defekter i materiale og udførelse under normal brug og opbevaring.

Bevis på købsdato vil blive krævet sammen med ethvert garantikrav. I tilfælde af at dette produkt viser sig at være defekt inden for garantiperioden, vil JVC's eneste forpligtelse og din eneste afhjælpning være udskiftning af eventuelle defekte dele (arbejdskraft inkluderet). For at opnå garantiservice skal du omgående underrette den forhandler, som du har købt produktet af, om eventuelle mangler.

Vigtigt: Ovenstående garanti er ugyldig, hvis kunden ikke har betjent produktet i overensstemmelse med JVC's skriftlige instruktioner, især skal den omgivende fugtighed og højde opfylde de miljømæssige krav, der er anført i brugervejledningen og ligeledes undgå at betjene projektoren i støvede omgivelser. Denne garanti giver dig specifikke juridiske rettigheder, og du kan have andre rettigheder, som varierer fra land til land.

Copyright

Copyright © 2016. Alle rettigheder forbeholdes. Ingen del af denne publikation må reproduceres, videresendes, transkriberes, gemmes i et genfindingsystem eller oversættes til noget sprog eller til computersprog i nogen form eller på nogen måde elektronisk, mekanisk, magnetisk, optisk, kemisk, manuelt eller på anden vis uden forudgående skriftlig tilladelse fra JVC.

Alle varemærker og registrerede varemærker er deres respektive ejeres ejendom.

Fraskrivelsesklausul

JVC giver ingen garanti eller erklæring, enten udtrykkelig eller underforstået, med hensyn til indholdet heraf og fralægger sig ansvar for underforståede garantier for salgbarhed eller anvendelighed til specielle formål. Desuden forbeholder JVC sig retten til at revidere denne vejledning og foretage ændringer heri fra tid til anden uden nogen forpligtelse til at underrette nogen om sådan revision eller ændringer.