

JVC

MANUALE UTENTE

PROIETTORE DLP

LX-FH50

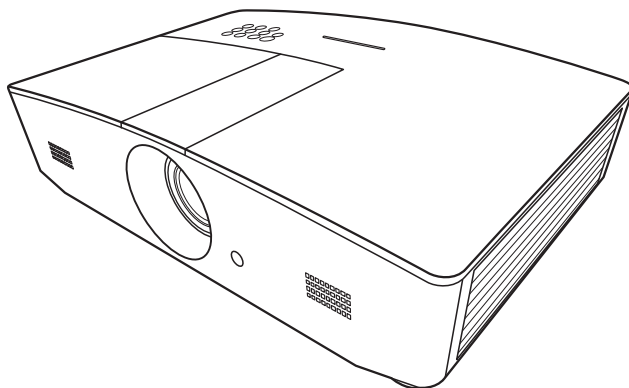

Sommario

Precauzioni sulla sicurezza ...	3	Menu IMMAGINE	23
Importanti istruzioni sulla sicurezza	4	Menu DISPLAY	27
Panoramica	7	Menu SORGENTE	29
Contenuto della confezione	7	Menu CONFIGURAZ. SISTEMA: Di base	30
Vista dall'esterno del proiettore ...	8	Menu CONFIGURAZ. SISTEMA: Avanzata	31
Comandi e funzioni	9	Menu INFORMAZIONI	33
Pannello di controllo	9	Struttura del menu OSD	34
Telecomando	11	Controllo del proiettore da remoto	36
Installazione	13	Configurazione delle Impostazioni LAN	36
Scelta della posizione	13	Controllo del proiettore utilizzando un browser web (e-Control™)	37
Scelta delle dimensioni desiderate per l'immagine proiettata	14	Controllo del proiettore utilizzando PJLink™	40
Dimensioni di proiezione	14	Manutenzione	42
Spostamento verticale dell'obiettivo di proiezione	15	Manutenzione del proiettore	42
Collegamento	17	Informazioni sulla lampada	43
Funzionamento	18	Conoscere le ore di utilizzo della lampada	43
Avvio del proiettore	18	Prolungare la vita della lampada	43
Spegnimento del proiettore	18	Sostituzione della lampada	44
Selezione di una sorgente di ingresso	19	Sostituzione della lampada	45
Regolazione dell'immagine proiettata	20	Indicatori	48
Regolazione dell'angolo di proiezione	20	Risoluzione dei problemi	49
Regolazione automatica dell'immagine	20	Specifiche tecniche	50
Regolazione delle dimensioni e della nitidezza dell'immagine	20	Specifiche del proiettore	50
Correzione della distorsione trapezoidale	21	Dimensioni	51
Correzione degli angoli dell'immagine	21	Tabella dei tempi	52
Funzioni del menu	22	Garanzia e informazioni sul copyright	57
Informazioni sui menu OSD	22	Garanzia	57
Uso del menu OSD	22	Copyright	57
		Esclusione di responsabilità	57

Precauzioni sulla sicurezza

Il prodotto dispone di una lampada High Intensity Dis-charge (HID) che contiene mercurio. Gestire secondo quanto previsto dalle leggi locali sullo smaltimento. Lo smaltimento di tali materiali può essere regolato nella comunità locale per la tutela dell'ambiente. Per le informazioni in materia di smaltimento o riciclaggio, contattare gli enti locali o, per gli USA, la Electronic Industries Alliance: <http://www.eiae.org>. o chiamare il 1-800-252-5722 (Per USA) o 1-800-964-2650 (Per il Canada).

AVVISO NORME FCC (solo U.S.A.):

ACHTUNG:

Cambiamenti o modifiche non approvate da JVC, possono invalidare l'autorità dell'utente ad utilizzare l'apparecchiatura.

NOTA:

Questa apparecchiatura è stata collaudata e trovata conforme con le limitazioni per i dispositivi digitali di Classe B, a seguito della Parte 15 delle Norme FCC. Queste limitazioni sono progettate per fornire una protezione ragionevole contro le interferenze dannose in una installazione residenziale. Questa apparecchiatura genera, utilizza e può radiare energia di frequenza radio e, se non installata e utilizzata secondo le istruzioni, può causare interferenze dannose alle comunicazioni radio. Tuttavia, non esiste alcuna garanzia che queste interferenze non si verifichino in particolari installazioni. Nel caso questa apparecchiatura causi interferenze dannose alla ricezione radio o televisiva, che può essere determinata dall'accensione e spegnimento dell'apparecchiatura, l'utente viene sollecitato a correggere l'interferenza seguendo una o più delle seguenti:

- Riorientare o riposizionare l'antenna ricevente.
- Aumentare la distanza tra l'apparecchiatura e i ricevitori.
- Collegare l'apparecchiatura a una presa su un circuito diverso da quello del ricevitore.
- Consultare il fornitore o un tecnico radio/TV per aiuto.

Dichiarazione di conformità

Numero modello: LX-FH50

Nome commerciale: JVC

Parte responsabile: JVCKENWOOD USA Corporation

Indirizzo: 1700 Valley Road Wayne, N. J. 07470

Numero di telefono: 973-317-5000

Il presente dispositivo è conforme alla Parte 15 del Regolamento FCC.

Il funzionamento è soggetto alle seguenti due condizioni:

(1) Il presente dispositivo non deve provocare interferenze nocive e (2) il presente dispositivo deve accettare eventuali interferenze ricevute, comprese quelle che potrebbero provocarne il funzionamento indesiderato.

DICHIARAZIONE SULLE EMISSIONI DI RUMORE

Il livello di pressione sonora nella posizione dell'operatore è pari o inferiore a 60 dB (A) secondo la norma ISO 7779.

Gentile Cliente,

Questa apparecchiatura è conforme alle direttive e alle norme europee relative alla compatibilità elettromagnetica e alla sicurezza elettrica.

Il rappresentante europeo della JVC KENWOOD Corporation: JVC Technical Services Europe GmbH Konrad-Adenauer-Allee 1-11 61118 Bad Vilbel Germania

Informazioni per gli utenti sullo smaltimento delle apparecchiature e batterie obsolete



Prodotti



Batteria

[Solo per l'Unione Europea]

Questi simboli indicano che le apparecchiature a cui sono relativi non devono essere smaltite tra i rifiuti domestici generici. Se si desidera smaltire questo prodotto o questa batteria, prendere in considerazione i sistemi o le strutture di raccolta appropriati per il riciclaggio corretto.

Nota: Il simbolo Pb sotto il simbolo delle batterie indica che questa batteria contiene piombo.

Importanti istruzioni sulla sicurezza

Il proiettore è stato progettato e sottoposto a test per soddisfare i più recenti standard di sicurezza previsti per le apparecchiature informatiche. Tuttavia, per un utilizzo sicuro del prodotto, è importante seguire le istruzioni riportate nel presente manuale e indicate sul prodotto stesso.

1. Leggere il presente manuale prima di utilizzare il proiettore. Conservare questo manuale in un posto sicuro per poterlo consultare in seguito.
2. Durante il funzionamento, collocare il proiettore su una superficie piana orizzontale.
 - Non collocare il proiettore su tavoli, sostegni, o carrelli non stabili perché potrebbe cadere e danneggiarsi.
 - Non collocare materiali infiammabili vicino al proiettore.
 - Non posizionare l'unità con il lato sinistro inclinato di oltre 10 gradi rispetto a quello destro o il lato anteriore inclinato di oltre 15 gradi rispetto a quello posteriore.
3. Non immagazzinare il proiettore in posizione verticale. Non osservare queste istruzioni potrebbe causare la caduta del proiettore, che potrebbe provocare lesioni all'operatore o danni al proiettore.
4. Non collocare il proiettore in ambienti con le seguenti caratteristiche:
 - Spazi poco ventilati o chiusi. Posizionare il proiettore a una distanza di almeno 50 cm dalle pareti e lasciare uno spazio sufficiente per assicurare un'adeguata ventilazione intorno all'unità.
 - Ambienti con temperature eccessivamente elevate, ad esempio l'interno di un'automobile con i finestrini chiusi.
 - Ambienti eccessivamente umidi, polverosi o fumosi che possono contaminare i componenti ottici, riducendo la vita utile del proiettore e oscurandone lo schermo.
 - Luoghi posti nelle vicinanze di allarmi antincendio.
 - Ambienti con condizioni diverse da quelle descritte nelle "[Specifiche del proiettore](#)".
5. Non ostruire le aperture di ventilazione mentre il proiettore è acceso (anche in modalità standby).
 - Non coprire il proiettore con oggetti.
 - Non collocare il proiettore su coperte, lenzuola o altre superfici morbide.

6. In zone soggette a variazioni di tensione di ± 10 volt, si raccomanda di collegare il proiettore tramite uno stabilizzatore di tensione, un limitatore di sovratensione o un gruppo di continuità (UPS) adatti alla situazione.
7. Non calpestare il proiettore, né collocare oggetti sopra di esso.
8. Non collocare liquidi accanto o sopra al proiettore. Eventuali infiltrazioni di liquidi nel proiettore potrebbero far decadere la garanzia. In tal caso, scollegare il cavo di alimentazione dal proiettore e contattare JVC per richiedere la riparazione del proiettore.
9. Durante l'uso, non guardare direttamente nell'obiettivo del proiettore. Potrebbe causare danni alla vista.



RG2 IEC 62471-5:2015

10. Non utilizzare la lampada del proiettore oltre il periodo di durata nominale. Un utilizzo eccessivo della lampada oltre il periodo nominale potrebbe causare, in rari casi, il danneggiamento della stessa.
11. Durante il funzionamento dell'apparecchio, la lampada raggiunge temperature elevate. Lasciare raffreddare il proiettore per circa 45 minuti prima di rimuovere il complesso lampada per la sostituzione.
12. Non tentare di sostituire il complesso lampada finché il proiettore non ha completato il processo di raffreddamento e non viene scollegato dall'alimentazione.
13. Questo proiettore è in grado di riprodurre immagini invertite per le installazioni a soffitto. Per l'installazione utilizzare esclusivamente un kit per il montaggio a soffitto adeguato.
14. L'APPARATO DEVE ESSERE COLLEGATO A TERRA.
15. Durante l'installazione dell'unità, integrare nel cablaggio un dispositivo di scollegamento facilmente accessibile o collegare una spina di alimentazione a una presa facilmente accessibile accanto all'unità. Nel caso di guasti durante il funzionamento dell'unità, utilizzare il dispositivo di scollegamento per rimuovere l'alimentazione o scollegare il cavo di alimentazione.

Precauzioni per temperatura elevata

La temperatura del telaio attorno e sotto alle aperture di fuoriuscita dell'aria può diventare calda durante l'uso del proiettore. Il tocco di queste aree durante l'uso può causare bruciature alle mani. Non toccare queste aree. Si potrebbero verificare delle bruciature. Prestare particolare attenzione ad evitare che i bambini tocchino queste parti. Inoltre, non collocare oggetti in metallo su queste aree. Si potrebbero verificare incidenti o lesioni personali a causa del calore generato dal proiettore.

Montaggio a soffitto del proiettore

Se si desidera installare il proiettore al soffitto, si consiglia vivamente di utilizzare il kit di installazione a soffitto adatto al proiettore scelto e verificare che sia installato correttamente e in totale sicurezza.

In caso contrario, il proiettore potrebbe cadere a causa di un montaggio errato mediante l'uso di viti di lunghezza e diametro non adeguati, provocando pertanto seri danni.

È possibile acquistare il kit di installazione a soffitto del proiettore direttamente presso il rivenditore. Si consiglia inoltre di acquistare un cavo di sicurezza compatibile con il blocco Kensington e collegarlo saldamente sia allo slot del blocco Kensington sul proiettore che alla base della staffa di installazione a soffitto. In questo modo, il proiettore rimane assicurato al soffitto anche nel caso il relativo attacco alla staffa di montaggio si allenti.

Non tentare di smontare il proiettore. L'alta tensione presente all'interno del dispositivo potrebbe essere letale in caso si venisse a contatto con parti scoperte. La sola parte riparabile dall'utente è la lampada. Vedere pagina 45.

Non smontare né estrarre in nessun caso altri coperchi. Per la manutenzione rivolgersi unicamente a personale tecnico qualificato.



Conservare la confezione originale per possibili spedizioni future. Se è necessario inscatolare il proiettore dopo l'uso, regolare l'obiettivo di proiezione in una posizione appropriata, porre la custodia attorno all'obiettivo e tenerlo vicino alla custodia del proiettore per evitare danni durante il trasporto.

Se è necessaria l'assistenza o eseguire riparazioni, assicurarsi che il proiettore sia maneggiato solamente da personale tecnico qualificato.

Presenza di condensa

Non mettere mai il proiettore in funzione subito dopo averlo spostato da un ambiente freddo ad uno caldo. Quando il proiettore è esposto ad una simile variazione di temperatura, si può formare della condensa sulle parti vitali interne dell'apparecchio. Per evitare che il proiettore possa essere danneggiato, non utilizzarlo per almeno 2 ore quando si verifica una variazione di temperatura improvvisa.

Evitare liquidi volatili

Non utilizzare liquidi volatili, come insetticidi o alcuni tipi di detergenti, vicino al proiettore. Oggetti in gomma o plastica non devono restare in contatto prolungato col proiettore. Lasciano segni sulla finitura dell'apparecchio. Se pulito con un panno già bagnato, assicurarsi di seguire le istruzioni di sicurezza per la pulizia riportate sulla confezione del prodotto.

Smaltimento

L'apparecchio contiene i seguenti materiali nocivi per l'uomo e l'ambiente.

- Piombo, contenuto nelle saldature.
- Mercurio, utilizzato nella lampada.

Per smaltire l'apparecchio o le lampade usate, interpellare le autorità ambientali locali per informazioni sulle normative vigenti.

Panoramica

Contenuto della confezione

Disimballare con cura e verificare la presenza di tutti gli articoli elencati di seguito. Alcuni articoli potrebbero non essere disponibili in relazione al paese di acquisto. Controllare il paese di acquisto.

 Alcuni accessori possono variare da paese a paese.

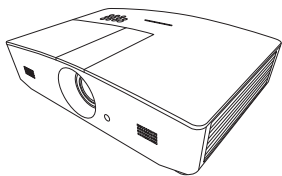

Proiettore



Telecomando con batteria*

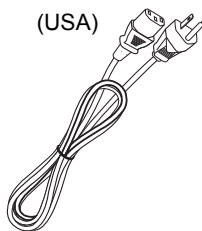

(USA)

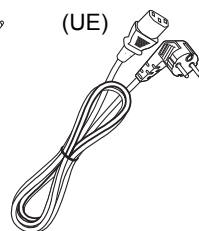

(UE)

Cavo di alimentazione



CD del Manuale Utente



Guida rapida

***Rimuovere l'etichetta prima di utilizzare il telecomando.**

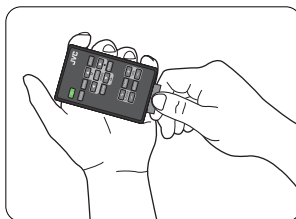

Vista dall'esterno del proiettore

Vista lato anteriore e superiore

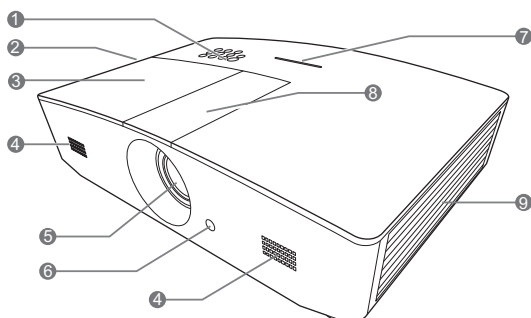

1. Pannello di controllo (per informazioni, vedere "[Pannello di controllo](#)".)
2. Apertura (fuoriuscita dell'aria calda)
3. Coperchio lampada
4. Griglia altoparlante
5. Obiettivo di proiezione
6. Sensore remoto a infrarossi anteriore
7. Indicatore LED
8. Coperchio pannello di regolazione dell'obiettivo (per informazioni, vedere "[Pannello di controllo](#)".)
9. Apertura (ingresso aria fredda)

Vista lato posteriore/inferiore

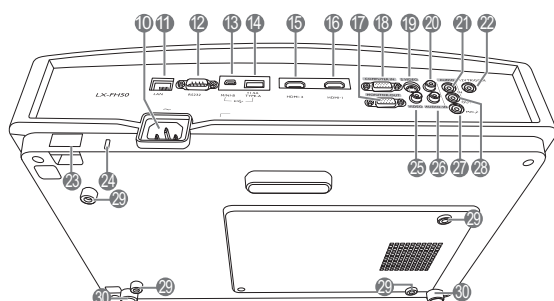

10. Presa cavo di alimentazione CA
11. Jack ingresso LAN RJ45
12. Porta di controllo RS-232
13. Porta micro USB
Utilizzata per l'assistenza.
14. Porta USB di tipo A
Utilizzata per la carica di dispositivi esterni.
15. Porta HDMI-2
16. Porta HDMI-1
17. Jack uscita segnale RGB
18. Jack ingresso segnale RGB (PC)/ Video Component (YPbPr/ YCbCr)
19. Jack ingresso S-Video
20. Jack ingresso audio (R)
21. Jack ingresso audio
22. Terminale di uscita a 12 VDC
Utilizzato per attivare dispositivi esterni come ad esempio schermi elettrici o interruttori dell'impianto di illuminazione, ecc. Rivolgersi al rivenditore per sapere come collegare questi dispositivi.
23. Barra di protezione
24. Supporto Kensington lock
25. Jack ingresso video
26. Jack ingresso audio (L)
27. Jack microfono
28. Jack uscita audio
29. Fori per il montaggio a soffitto
30. Piedini di regolazione

Comandi e funzioni

Pannello di controllo

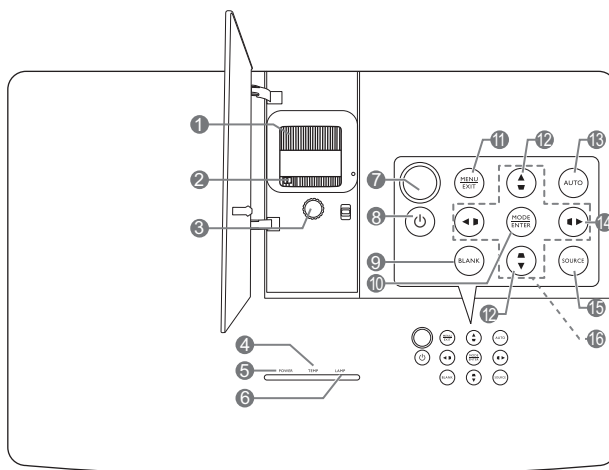

1. Anello di messa a fuoco

Consente di regolare la messa a fuoco dell'immagine proiettata.

2. Anello zoom

Consente di regolare le dimensioni dell'immagine.

3. Anello regolazione obiettivo

Consente di regolare la posizione dell'immagine proiettata.

4. TEMP (Spia temperatura)

Si illumina in rosso se la temperatura del proiettore diventa troppo elevata.

5. POWER (Spia alimentazione)

Si illumina o lampeggia quando il proiettore è in funzione.

6. LAMP (Spia lampada)

Indica lo stato della lampada. Si illumina o lampeggia se si verifica un problema con la lampada.

7. Sensore telecomando IR superiore

8. ALIMENTAZIONE

Consente di accendere il proiettore e di passare alla modalità standby.

9. BLANK

Consente di nascondere l'immagine visualizzata sullo schermo. Premere uno dei tasti sul proiettore o sul telecomando per ripristinare l'immagine.

10. MODE

Consente di selezionare un'opzione di impostazione dell'immagine disponibile.

ENTER

Consente di attivare la voce del menu OSD selezionata.





11. MENU

- Consente di accedere al menu OSD.
- Consente di tornare al menu OSD precedente, di uscire e di salvare le impostazioni.

EXIT

Consente di tornare al menu OSD precedente, di uscire e di salvare le modifiche apportate utilizzando il menu OSD.

12. Tasti trapezio (,)

Consentono di aprire la finestra **Trapezio**. Usare , , ,  per correggere manualmente le immagini distorte causate da una proiezione angolata.

13. AUTO

Determina automaticamente le impostazioni temporali per l'immagine visualizzata.

14.

Consente di attivare il blocco dei tasti del pannello. Per sbloccare i tasti, tenere premuto  per 3 secondi o impostare il menu OSD utilizzando il telecomando.

15. SOURCE

Consente di visualizzare la barra per la selezione della sorgente.

16. Tasti freccia (◀, ▲, ▶, ▼)

Quando il menu OSD è attivo, i tasti freccia vengono utilizzati come tasti di direzione per selezionare le voci di menu ed effettuare le modifiche desiderate.

Telecomando

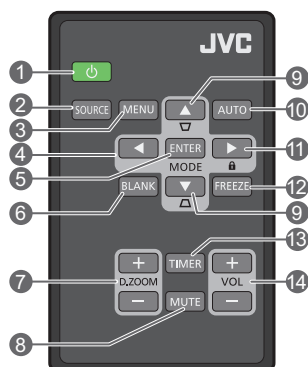

1. **ALIMENTAZIONE**

Consente di accendere il proiettore e di passare alla modalità standby.

2. **SOURCE**

Consente di visualizzare la barra per la selezione della sorgente.

3. **MENU**

- Consente di accedere al menu OSD.
- Consente di tornare al menu OSD precedente, di uscire e di salvare le impostazioni.

4. **Tasti freccia (◀ Sinistra, ▶ Destra, ▲ Su, ▼ Giù)**

Quando il menu OSD è attivo, i tasti freccia vengono utilizzati come tasti di direzione per selezionare le voci di menu ed effettuare le modifiche desiderate.

5. **ENTER**

Consente di attivare la voce del menu OSD selezionata.

MODE

Consente di selezionare una modalità immagine disponibile.

6. **BLANK**

Consente di nascondere l'immagine visualizzata sullo schermo. Premere uno dei tasti sul proiettore o sul telecomando per ripristinare l'immagine.

7. **D. ZOOM+/D. ZOOM-**

Consente di visualizzare la barra dello zoom.

- **D. ZOOM+**: Una volta visualizzata la barra dello zoom, viene ingrandita la dimensione dell'immagine proiettata. Una volta ingrandita l'immagine, usare ▲/▼/◀/▶ per scorrere l'immagine.
- **D. ZOOM-**: Una volta ingrandita l'immagine, riduce la dimensione dell'immagine proiettata. Per ripristinare rapidamente le dimensioni originali dell'immagine, premere **AUTO**.

8. **MUTE**

Consente di disattivare temporaneamente l'audio.

9. **Tasti trapezio (▣, ▢)**

Consentono di aprire la finestra **Trapezio**.

Usare ◀, ▲, ▶, ▼ per correggere manualmente le immagini distorte causate da una proiezione angolata.

10. **AUTO**

Determina automaticamente le impostazioni temporali per l'immagine visualizzata.

11.

Consente di attivare il blocco dei tasti del pannello. Per sbloccare i tasti, tenere premuto ▶ per 3 secondi o impostare il menu OSD utilizzando il telecomando.

12. **FREEZE**

Consente di bloccare l'immagine proiettata.

13. **TIMER**

Consente di attivare o disattivare il timer sullo schermo in base alle impostazioni del timer.

14. **VOL+**

Consente di aumentare il volume audio del proiettore.

VOL-

Consente di ridurre il volume audio del proiettore.

Installazione/sostituzione della batteria del telecomando

1. Estrarre il portabatteria, come illustrato. Tenere premuto il braccio di blocco mentre si estrae il portabatteria.
2. Inserire la nuova batteria nel portabatteria. La polarità positiva deve essere rivolta verso l'esterno.
3. Spingere il portabatteria nel telecomando.

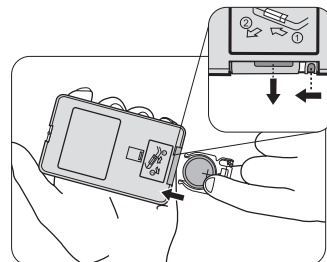

- Evitare di lasciare il telecomando e la batteria in ambienti troppo umidi o caldi come cucina, bagno, sauna, solarium o auto.
- Utilizzare solo batterie del tipo consigliato dal produttore o di tipo equivalente.
- Per lo smaltimento delle batterie esaurite, attenersi alle disposizioni del produttore e alle normative locali in materia ambientale.
- Non gettare mai le batterie nel fuoco. Poiché potrebbero verificarsi delle esplosioni.
- Se le batterie sono esaurite o si prevede di non utilizzare il telecomando per un periodo di tempo prolungato, rimuovere le batterie onde evitare danni causati da un'eventuale fuoriuscita del liquido.

Campo d'azione effettivo del telecomando

Affinché il telecomando funzioni correttamente, tenerlo con un'angolazione massima di 30 gradi rispetto al sensore IR del proiettore. La distanza tra il telecomando e il sensore non dovrebbe superare gli 8 metri (~ 26 piedi).

Assicurarsi che non siano presenti ostacoli tra il telecomando e il sensore IR sul proiettore.

- **Funzionamento del proiettore dalla parte anteriore**

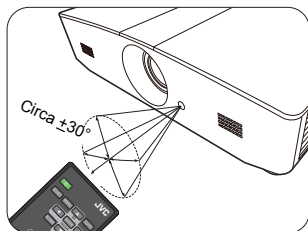

- **Funzionamento del proiettore dalla parte superiore**

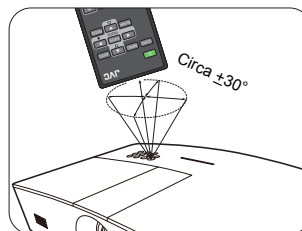



Installazione

Scelta della posizione

Prima di scegliere la posizione di installazione del proiettore, prendere in considerazione i seguenti fattori.

- Dimensione e posizione dello schermo
- Posizione della presa elettrica
- Posizione e distanza tra il proiettore e le altre apparecchiature

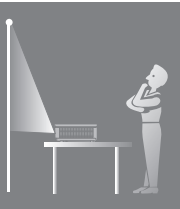
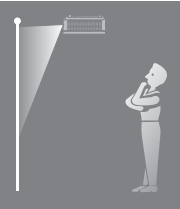
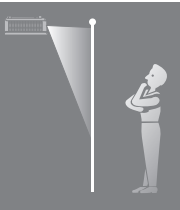
È possibile installare il proiettore nei seguenti modi.

<p>1. Frontale tavolo: Scegliere questa posizione quando il proiettore è appoggiato sul pavimento e si trova di fronte allo schermo.</p> <p>Questa è la posizione più semplice per il proiettore e consente una rapida configurazione e una migliore portabilità.</p> <p>Accendere il proiettore e definire le seguenti impostazioni:</p> <p>CONFIGURAZ. SISTEMA: Di base > Posizione proiettore > Frontale tavolo</p>		<p>3. Frontale soffitto: Scegliere questa posizione quando il proiettore è montato sul soffitto e si trova di fronte allo schermo.</p> <p>Accendere il proiettore e definire le seguenti impostazioni:</p> <p>CONFIGURAZ. SISTEMA: Di base > Posizione proiettore > Frontale soffitto</p>	
<p>2. Posteriore tavolo: Scegliere questa posizione quando il proiettore è appoggiato sul pavimento e si trova dietro lo schermo.</p> <p>Accendere il proiettore e definire le seguenti impostazioni:</p> <p>CONFIGURAZ. SISTEMA: Di base > Posizione proiettore > Posteriore tavolo</p>		<p>4. Posteriore soffitto: Scegliere questa posizione quando il proiettore è montato sul soffitto e si trova dietro lo schermo.</p> <p>Accendere il proiettore e definire le seguenti impostazioni:</p> <p>CONFIGURAZ. SISTEMA: Di base > Posizione proiettore > Posteriore soffitto</p>	
<p> In questo caso, è necessario utilizzare un apposito schermo per retroproiezione.</p>		<p> Sono necessari uno schermo per la retroproiezione e un kit per il montaggio a soffitto appositi.</p>	

Scelta delle dimensioni desiderate per l'immagine proiettata

La dimensione dell'immagine proiettata è determinata dalla distanza tra l'obiettivo del proiettore e lo schermo, l'impostazione dello zoom e il formato video.

Dimensioni di proiezione

Usare l'illustrazione e la tabella di seguito per determinare la distanza di proiezione.

Diagonale schermo 16:9

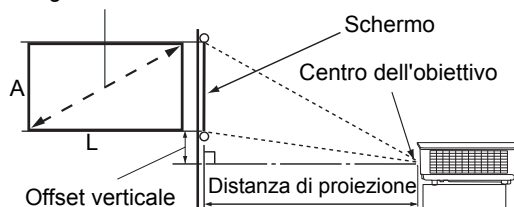

- Le proporzioni dello schermo sono impostate su 16:9 e l'immagine proiettata è 16:9

Dimensioni schermo (16:9)			Distanza di proiezione		Offset verticale (pollici)
Diagonale schermo (pollici)	L (pollici)	A (pollici)	Ampio (piedi)	Tele (piedi)	
60	52,3	29,4	4,6	7,4	2,2
70	61,0	34,3	5,4	8,7	2,6
80	69,7	39,2	6,2	9,9	2,9
90	78,4	44,1	7,0	11,1	3,3
100	87,2	49,0	7,7	12,4	3,7
110	95,9	53,9	8,5	13,6	4,0
120	104,6	58,8	9,3	14,9	4,4
130	113,3	63,7	10,1	16,1	4,8
140	122,0	68,6	10,8	17,3	5,1
150	130,7	73,5	11,6	18,6	5,5
160	139,5	78,4	12,4	19,8	5,9
170	148,2	83,3	13,2	21,0	6,3
180	156,9	88,2	13,9	22,3	6,6
190	165,6	93,1	14,7	23,5	7,0
200	174,3	98,1	15,5	24,8	7,4
210	183,0	103,0	16,2	26,0	7,7
220	191,7	107,9	17,0	27,2	8,1
230	200,5	112,8	17,8	28,5	8,5
240	209,2	117,7	18,6	29,7	8,8

☞ Tutte le misurazioni sono approssimative e possono variare dalle dimensioni effettive. Per installare in modo definitivo il proiettore, si consiglia di usare il proiettore per testare la dimensione e la distanza di proiezione e le caratteristiche ottiche del proiettore prima di procedere con l'installazione. In questo modo è possibile determinare l'esatta posizione di montaggio che meglio si adatta all'installazione.

Spostamento verticale dell'obiettivo di proiezione

Il comando di spostamento verticale dell'obiettivo garantisce la flessibilità per l'installazione del proiettore. Permette il posizionamento del proiettore leggermente al di sopra o al di sotto del livello superiore delle immagini proiettate.

Lo spostamento dell'obiettivo (offset) viene espresso come percentuale dell'altezza dell'immagine proiettata. È misurato come offset dal centro verticale dell'immagine proiettata. Utilizzare la leva per spostare l'obiettivo di proiezione avanti e indietro all'interno di un intervallo consentito in relazione alla posizione dell'immagine desiderata.

Per spostare l'obiettivo:

1. Premere leggermente il pulsante sul coperchio del pannello di regolazione dell'obiettivo (indicato da un punto) per aprirlo.
2. Sollevare il coperchio del pannello di regolazione dell'obiettivo.
3. Ruotare l'anello di regolazione dell'obiettivo per regolare la posizione dell'immagine proiettata.
4. Una volta terminato, premere per chiudere il coperchio del pannello di regolazione dell'obiettivo.

• Posizione dello schermo fissata

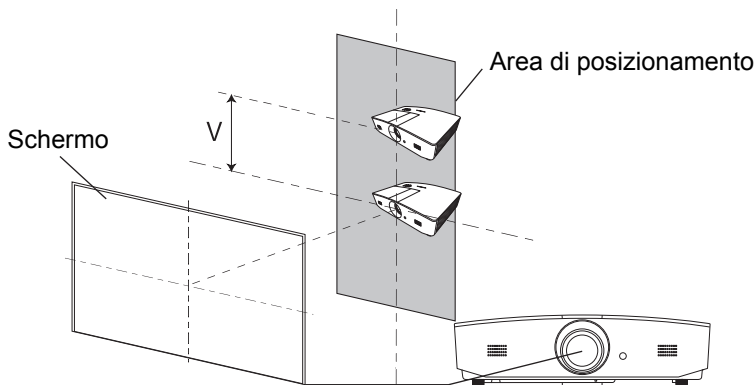

- **Posizione del proiettore fissata**

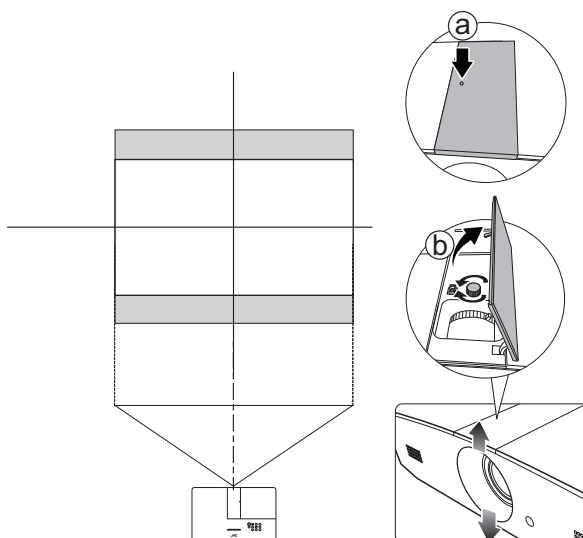

- ☞ • **Non stringere eccessivamente la leva.**
- **La regolazione della posizione dell'obiettivo non sarà visibile in immagini con qualità degradata. Nel caso si riscontri la distorsione dell'immagine, per i dettagli vedere ["Regolazione dell'immagine proiettata"](#).**

Collegamento

Quando si collega qualsiasi sorgente di segnale al proiettore, effettuare le seguenti operazioni:

1. Spegnerne l'apparecchiatura prima di effettuare qualsiasi collegamento.
2. Utilizzare i cavi di segnale corretti per ciascuna origine.
3. Inserire saldamente i cavi.

• Nelle illustrazioni dei collegamenti mostrati di seguito, alcuni cavi possono non essere stati inclusi col proiettore (vedere "Contenuto della confezione"). È possibile acquistare tali cavi nei negozi di elettronica.

Le illustrazioni di seguito sono solo di riferimento. I jack di collegamento posteriori disponibili sul proiettore variano in relazione al modello di proiettore.

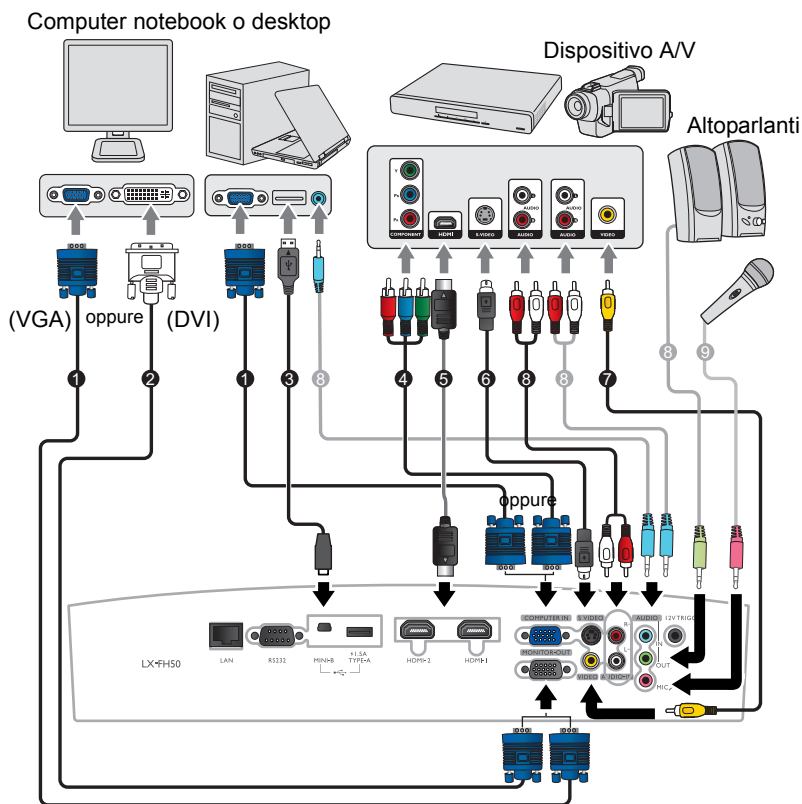

1. Cavo VGA
2. Cavo VGA a DVI
3. Cavo USB
4. Cavo adattatore Component Video-VGA (D-sub)
5. Cavo HDMI
6. Cavo S-Video
7. Cavo video
8. Cavo audio
9. Microfono

Funzionamento

Avvio del proiettore

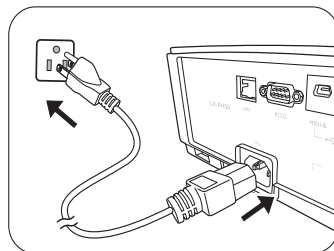

1. Inserire un'estremità del cavo di alimentazione nel proiettore e l'altra in una presa di alimentazione. Accendere l'interruttore per attivare la presa di alimentazione (dove applicabile). L'**POWER (Spia alimentazione)** sul proiettore si illumina di arancione dopo che è stata applicata l'alimentazione.

 **Utilizzare il cavo di alimentazione in dotazione per evitare possibili pericoli come folgorazioni e incendi.**





2. Premere  per avviare il proiettore. **POWER (Spia alimentazione)** lampeggia di verde e resta verde quando il proiettore è acceso. Le ventole iniziano a funzionare e durante il riscaldamento sullo schermo viene visualizzata l'immagine di avvio. Il proiettore non risponde a altri comandi durante il processo di riscaldamento.

Spegnimento del proiettore

1. Premere . Il proiettore visualizza il messaggio di conferma dello spegnimento.
2. Premere nuovamente . L'**POWER (Spia alimentazione)** lampeggia in arancione e le ventole funzionano per circa due minuti per raffreddare la lampada. Il proiettore non risponde ai comandi durante il processo di raffreddamento.
3. Al termine del processo di raffreddamento, **POWER (Spia alimentazione)** diventa arancione fisso.

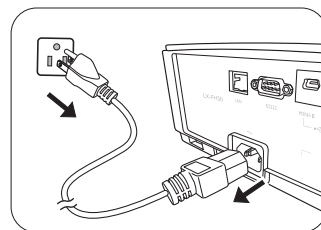
Se il proiettore non viene utilizzato per un lungo periodo di tempo, scollegare il cavo di alimentazione dalla presa elettrica.



 **Evitare di accendere il proiettore subito dopo averlo spento poiché il calore eccessivo può ridurre la vita della lampada. La durata effettiva della lampada può variare in relazione alle diverse condizioni ambientali e all'uso.**

Selezione di una sorgente di ingresso

Il proiettore può essere collegato contemporaneamente a più apparecchiature. Tuttavia, è possibile visualizzare solo una schermata alla volta. Quando viene avviato, il proiettore ricerca automaticamente i segnali disponibili.

Se si desidera che il proiettore ricerchi sempre automaticamente i segnali:

- Passare al menu **SORGENTE**, quindi attivare **Ricerca automatica veloce**. (vedere "[Ricerca automatica veloce](#)" a pagina 29)

Per selezionare la sorgente video:

1. Premere **SOURCE** per visualizzare la barra di selezione della sorgente.

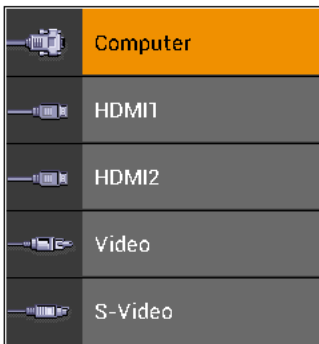

2. Premere **▲/▼** finché non viene selezionato il segnale desiderato e premere **ENTER**.

Una volta rilevato il segnale, le informazioni sulla sorgente selezionata vengono visualizzate sullo schermo per pochi secondi. Se più di un apparecchiatura è collegata con il proiettore, ripetere le operazioni 1 - 2 per cercare un nuovo segnale.

-  Fare riferimento alle "[Specifiche del proiettore](#)" per la risoluzione di visualizzazione nativa del proiettore. Per ottenere i migliori risultati di visualizzazione dell'immagine, selezionare ed utilizzare un segnale di ingresso che trasmette a questa risoluzione. Le altre risoluzioni saranno adattate dal proiettore a seconda dell'impostazione Rapporto, che potrebbe provocare la distorsione dell'immagine o perdita di nitidezza. Per ulteriori informazioni, vedere "[Rapporto](#)".

Regolazione dell'immagine proiettata

Regolazione dell'angolo di proiezione

Il proiettore è dotato di 2 piedini di regolazione che consentono di regolare l'altezza dell'immagine e l'angolo di proiezione. Ruotare il piedino come richiesto per regolare e mettere in piano l'angolo di proiezione.

☞ Se lo schermo e il proiettore non sono perpendicolari l'uno all'altro, l'immagine proiettata assume una forma trapezoidale in senso verticale. Per risolvere questo problema, vedere "[Regolazione automatica dell'immagine](#)" per maggiori informazioni.

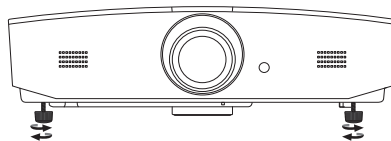

⚠ Non guardare nell'obiettivo del proiettore quando la lampada è accesa. La luce della lampada può provocare danni alla vista.

Fare attenzione quando si preme il pulsante di sgancio rapido poiché chiude l'apertura da cui fuoriesce l'aria calda.

Regolazione automatica dell'immagine

In alcuni casi, potrebbe essere necessario ottimizzare la qualità dell'immagine del segnale PC. A tale scopo, premere **AUTO**. Entro 3 secondi, la funzione di regolazione automatica intelligente incorporata modifica le impostazioni di frequenza e clock per garantire una qualità ottimale dell'immagine.

Le informazioni sulla sorgente di ingresso in uso vengono visualizzate nell'angolo dello schermo per 3 secondi.

☞ Questa funzione è disponibile solo quando è selezionato il segnale PC.

Regolazione delle dimensioni e della nitidezza dell'immagine

Per regolare la dimensione dell'immagine proiettata, ruotare l'anello dello zoom sul proiettore una volta aperto il coperchio del pannello di regolazione dell'obiettivo.

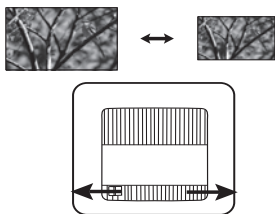

Per rendere l'immagine più nitida, ruotare l'anello di messa a fuoco sul proiettore dopo aver aperto il coperchio del pannello di regolazione dell'obiettivo.

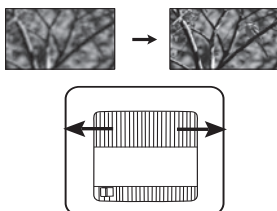

Correzione della distorsione trapezoidale

Per distorsione trapezoidale si intende la situazione in cui l'immagine proiettata è visibilmente più larga nella parte superiore o inferiore. Ciò si verifica quando il proiettore non è perpendicolare allo schermo.

Oltre a regolare l'altezza del proiettore, è possibile eseguire manualmente la correzione seguendo le istruzioni di seguito:

1. Attenersi a una delle seguenti procedure per visualizzare la finestra **Trapezio**:
 - Premere ▲/▼ o ▼/▲ sul proiettore.
 - Premere ▲/▼ o ▼/▲ sul telecomando.
 - Passare al menu **DISPLAY**, evidenziare **Trapezio** e premere **ENTER**. (Per accedere al menu OSD, consultare "[Uso del menu OSD](#)" per informazioni.)
2. Le illustrazioni di seguito mostrano come correggere la distorsione trapezoidale:

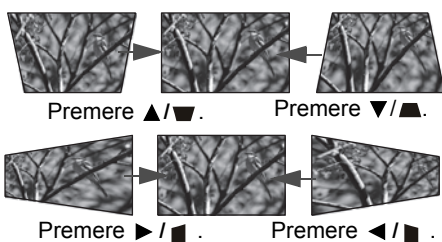

- Per correggere la distorsione nella parte inferiore dell'immagine, usare ▲ o ▲/▼.
- Per correggere la distorsione nella parte superiore dell'immagine, usare ▼ o ▼/▲.
- Per correggere la distorsione sul lato sinistro dell'immagine, usare ► o ►/◄.
- Per correggere la distorsione sul lato destro dell'immagine, usare ◀ o ◀/▶.

Una volta terminato, premere **MENU** per salvare le modifiche e uscire.

Correzione degli angoli dell'immagine

Consultare "[Correzione angoli](#)" a pagina 27.

Funzioni del menu

Informazioni sui menu OSD

Per accedere dal menu OSD, premere **MENU**.

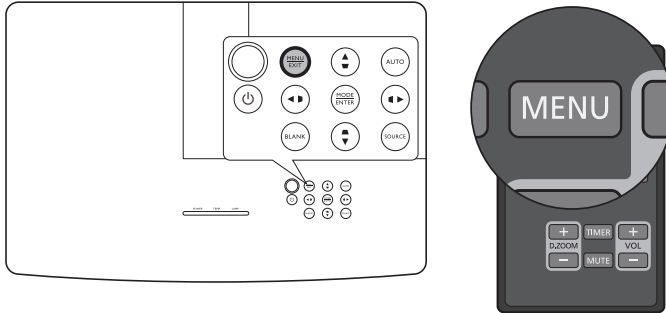

Uso del menu OSD





Per accedere dal menu OSD, premere **MENU** sul proiettore o sul telecomando. Contiene i seguenti menu principali. Verificare i collegamenti dopo gli elementi del menu per ulteriori informazioni.



1. Menu **IMMAGINE**(consultare pagina [23](#))
2. Menu **DISPLAY** (consultare pagina [27](#))
3. Menu **SORGENTE** (consultare pagina [29](#))
4. Menu **CONFIGURAZ. SISTEMA: Di base** (consultare pagina [30](#))
5. Menu **CONFIGURAZ. SISTEMA: Avanzata** (consultare pagina [31](#))
6. Menu **INFORMAZIONI** (consultare pagina [33](#))

Gli elementi del menu disponibili possono variare in relazione alle sorgenti video collegate o a impostazioni specifiche. Gli elementi del menu non disponibili sono di colore grigio.

- Utilizzare i tasti freccia (◀/▶/▲/▼) sul proiettore o sul telecomando per scorrere gli elementi del menu.
- Usare **ENTER** per confermare l'elemento del menu selezionato.

Menu IMMAGINE

Sottomenu	Funzioni e descrizioni
Modalità immagine	<p>Consente di selezionare una modalità immagine predefinita che meglio si adatta all'ambiente di funzionamento e il tipo di immagine del segnale in ingresso.</p> <p>Di seguito sono descritte le modalità immagine predefinite:</p> <ul style="list-style-type: none"> • Luminoso: consente di ottimizzare la luminosità dell'immagine proiettata. Questa modalità è ideale per ambienti in cui è necessario un livello di luminosità elevato, ad esempio quando si utilizza il proiettore in stanze ben illuminate. • Soggiorno: con tutti i colori saturati, la nitidezza definita e un livello elevato di luminosità, è perfetto per guardare film e videogame in soggiorno. • sRGB: consente di aumentare al massimo la purezza dei colori RGB per ottenere immagini reali indipendentemente dall'impostazione della luminosità. È la modalità più adatta per la visualizzazione di foto scattate con una fotocamera compatibile sRGB e adeguatamente calibrata, nonché per visualizzare applicazioni grafiche e di disegno per computer, ad esempio AutoCAD. • Film: con saturazione del colore ben bilanciata e contrasto con bassi livelli di luminosità è molto adatta per la visione di film in ambienti completamente scuri (come ci si trovasse in un cinema). • Uten 1/Uten 2: consente di richiamare le impostazioni personalizzate. Una volta selezionato Uten 1/Uten 2, è possibile regolare alcuni dei sottomenu nel menu DISPLAY, in relazione al segnale in ingresso selezionato.
<p>Le seguenti funzioni sono disponibili solo quando Modalità immagine è impostata su Uten 1 o Uten 2.</p>	
Modalità riferimento	<p>Consente di selezionare la modalità immagine che meglio si adatta alle esigenze di qualità dell'immagine e, in quanto punto di partenza, è possibile regolare ulteriormente l'immagine in base alle selezioni elencate di seguito.</p>
Luminosità	<p>Consente di regolare la luminosità dell'immagine. Durante la regolazione di questa impostazione, le aree scure dell'immagine appaiono nere e i dettagli in tali aree diventano visibili.</p> <div style="display: flex; align-items: center;">  <div style="margin-left: 20px;"> <p>Aumentando il valore, l'immagine risulta più luminosa mentre riducendolo, l'immagine risulta più scura.</p> </div> </div>
Contrasto	<p>Consente di regolare il grado di differenza tra le aree scure e luminose dell'immagine. Una volta regolato il valore Luminosità, regolare Contrasto per impostare il livello massimo dei bianchi.</p> <div style="display: flex; align-items: center;">  <div style="margin-left: 20px;"> <p>Aumentando il valore, si ottiene un contrasto maggiore.</p> </div> </div>

<p>Colori</p>	<p>Consente di regolare il livello di saturazione del colore, ovvero la quantità di ciascun colore in un'immagine video. Impostando un valore più basso si ottengono colori meno saturi, impostando il valore minimo l'immagine viene visualizzata in bianco e nero.</p> <p>Impostando un valore troppo alto, i colori dell'immagine saranno molto forti e ciò renderà l'immagine poco realistica.</p> <p> Questa funzione è disponibile solo quando viene selezionato un segnale Video, S-Video o Component.</p>
<p>Tinta</p>	<p>Consente di regolare i toni dei colori rosso e verde dell'immagine.</p> <p>Aumentando il valore, l'immagine assume una tonalità tendente al rosso. Diminuendo il valore, l'immagine assume una tonalità tendente al verde.</p> <p> Questa funzione è disponibile solo quando viene selezionato un segnale Video o S-Video ed il formato del sistema è NTSC.</p>
<p>Nitidezza</p>	<p>Consente di rendere l'immagine più o meno nitida.</p> <div style="display: flex; align-items: center;">  <div style="margin-left: 10px;"> <p>Aumentando il valore, l'immagine risulta più nitida. Diminuendo il valore, l'immagine risulta meno nitida.</p> </div> </div>
<p>Temperatura colore</p>	<p>Le opzioni disponibili per le impostazioni della temperatura del colore variano a seconda del segnale di ingresso collegato.</p> <ul style="list-style-type: none"> • Freddo: conferisce al bianco una tonalità bluastra. • Normale: mantiene le colorazioni normali del bianco. • Caldo: conferisce al bianco una tonalità rossastra.

Gestione colori 3D

Mette a disposizione sei set (RGBCMY) di colori che è possibile regolare. È possibile selezionare uno degli elementi per regolarne l'intervallo di colori e la saturazione.

1. Premere **ENTER** per visualizzare la finestra **Gestione colori 3D**.
2. Selezionare **Seleziona colore** e usare ◀/▶ per selezionare un colore tra **R** (Rosso), **G** (Verde), **B** (Blu), **C** (Ciano), **M** (Magenta) e **Y** (Giallo).
3. Premere ▼ per selezionare **Tonalità** e usare ◀/▶ per impostare l'intervallo. Aumenti nella gamma comprendono colori composti da proporzioni variabili dei due colori adiacenti.

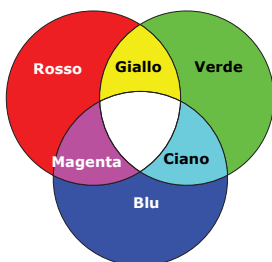

L'illustrazione mostra la correlazione tra i colori. Ad esempio, se si seleziona **R** e si imposta il suo intervallo su 0, solo il rosso puro viene selezionato. Aumentando l'intervallo verrà incluso il rosso vicino al giallo e il rosso vicino al magenta.

4. Premere ▼ per selezionare **Saturazione*** e usare ◀/▶ per impostare i valori. Ogni regolazione apportata si rifletterà immediatamente sull'immagine. Ad esempio, se si seleziona **R** e si imposta l'intervallo su 0, solamente la saturazione del rosso puro avrà effetto.
5. Premere ▼ per selezionare **Luminosità** e usare ◀/▶ per impostare i valori. Ogni regolazione apportata si rifletterà immediatamente sull'immagine. Ad esempio, se si seleziona **R** e si imposta l'intervallo su 0, solamente la luminosità del rosso puro avrà effetto.
6. Ripetere i passaggi da 2 a 5 fino ad apportare tutte le regolazioni desiderate.
7. Una volta completato, premere **MENU** per uscire.

*Informazioni sulla saturazione

È la quantità di colore presente nell'immagine video. Impostando un valore più basso si ottengono colori meno saturi; impostando "0" l'immagine viene visualizzata in bianco e nero. Se la saturazione è troppo alta, i colori dell'immagine saranno molto forti e ciò renderà l'immagine poco realistica.

Avanzata

- **Livello nero**

Imposta la scala di grigi dell'immagine su **0 IRE** o **7,5 IRE**. La scala di grigi del segnale video viene misurata in unità IRE. In alcune aree dove è in uso lo standard TV NTSC, la scala di grigi è misurata tra 7,5 IRE (nero) e 100 IRE (bianco); inoltre, in altre aree dove sono in uso apparecchiature PAL o lo standard Giapponese NTSC, la scala di grigi è misurata tra 0 IRE (nero) e 100 IRE (bianco). Si consiglia di controllare se la sorgente di input è con 0 IRE o 7,5 IRE, e selezionarla di conseguenza.

- **Riduzione rumore**

Consente di ridurre il rumore elettrico dell'immagine causato da lettori diversi. All'aumento del valore corrisponde una diminuzione del rumore.

- **Sintonia temperatura colore**

Consente di regolare manualmente le modalità temperatura colore predefinite:

- i. Premere **ENTER** per visualizzare la finestra **Sintonia temperatura colore**.
 - ii. Premere **▲/▼** per selezionare gli elementi da modificare e usare **◀/▶** per regolare i valori.
- **Guadagno rosso/Guadagno verde/Guadagno blu**: consente di regolare i livelli di contrasto di rosso, verde e blu.
 - **Offset rosso/Offset verde/Offset blu**: consente di regolare i livelli di luminosità di rosso, verde e blu.
- iii. Una volta completato, premere **MENU** per uscire.

- **Selezione gamma**

Il termine Gamma si riferisce alla relazione fra sorgente di input e luminosità dell'immagine.

- **1.6/1.8/2.0**: selezionare questi valori in relazione alle proprie preferenze.
- **2.2/Soggiorno**: consente di aumentare la luminosità media dell'immagine. Più indicato per un ambiente illuminato, sala conferenze o soggiorno.
- **2.4/2.5**: ideale per visualizzare film in ambienti scuri.
- **2.6/2.8**: ideale per visualizzare film composti maggiormente di scene scure.





- **Mod film**

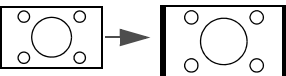

Consente di aumentare la qualità dell'immagine durante la proiezione di immagini composte da un film DVD o disco Blu-ray.

- **BrilliantColor™**

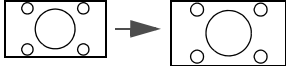





Questa funzione utilizza un nuovo algoritmo di elaborazione del colore ed aumenti dei livelli di sistema per aumentare la luminosità dando all'immagine colori più veri e brillanti. Permette un miglioramento della luminosità del 50% nelle immagini a mezzi toni, che si trovano di solito in video e scene naturali, consentendo al proiettore di riprodurre colori più realistici. Se si desidera riprodurre immagini con questa qualità selezionare **On**. Selezionando **Off** viene disattivata la funzione **BrilliantColor™** mentre **Temperatura colore** non è più disponibile.

Menu DISPLAY

Sottomenu	Funzioni e descrizioni
Colore sfondo	<p>Attivare questa funzione per correggere i colori dell'immagine proiettata quando la superficie di proiezione non è bianca. È possibile scegliere un colore simile a quello della superficie di proiezione, le opzioni sono: Giallo chiaro, Rosa, Verde chiaro, Blu, o Lavagna.</p>
Rapporto	<p>☞ Nelle illustrazioni di seguito, le porzioni nere rappresentano le aree inattive mentre quelle bianche le aree attive.</p> <ul style="list-style-type: none"> <p>Auto</p>  <p>Consente di modificare le proporzioni dell'immagine per adattarla alla larghezza orizzontale o verticale della risoluzione originale. Consente di utilizzare al massimo lo schermo e di mantenere il formato dell'immagine.</p> <p>Reale</p>  <p>Consente di visualizzare l'immagine in modo che sia visualizzata al centro dello schermo nel formato originale.</p> <p>4:3</p>  <p>Consente di adattare l'immagine per poterla visualizzare nel centro dello schermo con un formato 4:3.</p> <p>16:9</p>  <p>Consente di adattare l'immagine per poterla visualizzare nel centro dello schermo con un formato 16:9.</p> <p>16:10</p>  <p>Consente di adattare l'immagine per poterla visualizzare nel centro dello schermo con un formato 16:10.</p>
Trapezio	<p>Per ulteriori informazioni, consultare "Correzione della distorsione trapezoidale".</p>
Correzione angoli	<p>Consente di regolare manualmente i quattro angoli dell'immagine:</p> <ol style="list-style-type: none"> 1. Premere ENTER per visualizzare la finestra Correzione angoli. 2. Usare ▲/▼/◀/▶ per selezionare l'angolo da regolare e premere ENTER. 3. Usare ▲/▼/◀/▶ per regolare la forma dell'angolo selezionato. 4. Premere MENU per tornare alla finestra Correzione angoli per selezionare un altro angolo o uscire.

<p>Zoom digitale</p>	<p>Consente di ingrandire l'immagine e trovare i dettagli:</p> <ol style="list-style-type: none"> 1. Premere ENTER per visualizzare la barra di zoom. 2. Premere ripetutamente ▲ per ingrandire l'immagine proiettata alla dimensione desiderata. 3. Per scorrere l'immagine, premere ENTER per passare alla modalità pan e usare le frecce direzionali (▲/▼/◀/▶) per scorrere. Si può navigare nell'immagine solo dopo averla ingrandita. È possibile ingrandire ulteriormente l'immagine mentre si cercano i dettagli. 4. Per ridurre le dimensioni dell'immagine, premere ENTER per tornare alla funzionalità zoom +/-, e premere AUTO per ripristinare le dimensioni originali dell'immagine. È anche possibile premere ripetutamente ▼ finché non vengono ripristinate le dimensioni originali dell'immagine. <p> È possibile accedere alla funzione tramite il telecomando.</p>
<p>3D</p>	<p>Il proiettore supporta la riproduzione di contenuti 3D trasferiti tramite dispositivi video compatibili con il 3D, ad esempio le console PlayStation (con giochi 3D), lettori Blu-ray 3D (con dischi Blu-ray 3D), TV 3D (con canale 3D), e così via. Una volta collegati i dispositivi video 3D al proiettore, indossare gli occhiali DLP link 3D e assicurarsi che siano accessi per visualizzare i contenuti 3D.</p> <p> Durante la visione di contenuti 3D,</p> <ul style="list-style-type: none"> • l'immagine potrebbe sembrare nella posizione errata, non si tratta di un problema di funzionamento. • fare delle pause durante la visione di contenuti 3D. • interrompere la visione dei contenuti 3D nel caso di affaticamento o disagio. • mantenere una distanza dallo schermo di tre volte superiore all'altezza dello schermo durante la visione di contenuti 3D. • i bambini e le persone con problemi di ipersensibilità alla luce, problemi cardiaci o con altre patologie mediche non possono visualizzare contenuti 3D. <p>L'impostazione predefinita è Auto, il proiettore sceglie automaticamente il formato 3D appropriato quando vengono rilevati i contenuti 3D. Se il proiettore non riesce a riconoscere il formato 3D, scegliere manualmente una modalità 3D in base alle proprie preferenze.</p> <p> Quando la funzione è attiva:</p> <ul style="list-style-type: none"> • il livello di luminosità dell'immagine diminuisce. • la Modalità immagine non può essere regolata. • il Trapezio verticale può essere regolato solo entro una variazione limitata di gradi.
<p>Sincronizzazione 3D</p>	<p>Quando l'immagine 3D è distorta, è possibile attivare questa funzione per scegliere tra l'immagine per l'occhio sinistro e quella per l'occhio destro per una visione 3D più confortevole.</p>

Menu **SORGENTE**











Sottomenu	Funzioni e descrizioni
Ricerca automatica veloce	Consente di impostare la ricerca automatica della sorgente di ingresso. Selezionare On per consentire al proiettore di cercare le sorgenti di ingresso fino ad acquisire il segnale. Se la funzione è impostata su Off , viene selezionata la sorgente di ingresso più recente.
Impostazioni HDMI	<ul style="list-style-type: none"> • Auto: consente di impostare il proiettore per rilevare automaticamente l'intervallo HDMI del segnale in ingresso. • completo: consente di impostare l'intervallo colori HDMI come 0 - 255. • Limite: consente di impostare l'intervallo colori HDMI come 15 - 235.
Impostazioni audio	<ul style="list-style-type: none"> • Mute Selezionare On per disattivare temporaneamente l'altoparlante interno del proiettore o il volume trasmesso dal jack di uscita audio. Per ripristinare l'audio, selezionare Off.  È possibile accedere alla funzione tramite il telecomando. • Volume Consente di regolare il livello del volume dell'altoparlante interno del proiettore o il volume trasmesso dal jack di uscita audio.  È possibile accedere alla funzione tramite il telecomando.  Se la funzione Mute è attivata, la regolazione di Volume disattiva la funzione Mute. • Volume microfono Consente di regolare il volume di ingresso del microfono.
Posizione	Consente di visualizzare la finestra Posizione . È possibile usare i tasti frecce direzionali sul proiettore o sul telecomando per regolare la posizione dell'immagine proiettata. I valori mostrati nella parte inferiore della finestra cambiano a ogni pressione del tasto.  Questa funzione è disponibile solo quando è selezionato il segnale PC .
Fase	Consente di regolare la fase di clock per ridurre la distorsione dell'immagine.  Questa funzione è disponibile solo quando è selezionato il segnale PC .
Dimens orizzontali	Consente di regolare la dimensione orizzontale dell'immagine.  Questa funzione è disponibile solo quando è selezionato il segnale PC .

Menu CONFIGURAZ. SISTEMA: Di base

Sottomenu	Funzioni e descrizioni
Impostazioni Menu	<ul style="list-style-type: none"> • Tempo visualizz. menu Consente di impostare il tempo in cui l'OSD rimane attivo da quando viene premuto il tasto. • Posizione menu Consente di impostare la posizione del menu OSD.
Lingua (Language)	Consente di impostare la lingua desiderata per i menu OSD.
Impostazioni lampada	<ul style="list-style-type: none"> • Modalità Lampada Scegliere tra le seguenti modalità di alimentazione della lampada. <ul style="list-style-type: none"> • Normale: consente di usare la luminosità massima della lampada. • Risparmio: consente di ridurre i rumori di sistema e il consumo energetico della lampada del 30%. Se si seleziona la modalità Risparmio, il livello di luminosità sarà inferiore e le immagini proiettate risulteranno più scure. Per ulteriori informazioni vedere "Impostazione Modalità Lampada". • Ripristina timer lampada Attivare la funzione solo dopo aver installato la nuova lampada. Selezionando Ripristina, viene visualizzato il messaggio "Reinizializz. Riuscita" per informare che l'orario della lampada è stato reimpostato su "0". • Ore lampanda Selezionare per conoscere la durata (in ore) di utilizzo della lampada calcolata automaticamente dal timer integrato.
Posizione proiettore	Per ulteriori informazioni, consultare " Scelta della posizione ".
Auto spegnimento	Evita proiezioni non necessarie quando non si rileva nessun segnale per molto tempo. Per ulteriori informazioni, consultare " Impostazione Auto spegnimento ".
Interruttore 12V	Consente di attivare o disattivare l'uscita 12V tramite il terminale di uscita 12VCC.
Timer inattività	<p>Consente di impostare il tempo di attesa dell'immagine quando viene premuto BLANK per nascondere l'immagine, una volta trascorso questo intervallo di tempo l'immagine torna automaticamente sullo schermo se non viene eseguita alcuna azione sullo schermo. Quando viene premuto BLANK con l'ingresso audio collegato, è ancora possibile ascoltare l'audio. Se gli intervalli di tempo predefiniti non sono disponibili per la personalizzazione, selezionare Disattiva.</p> <p>Sia che Timer inattività sia attivo o meno, è possibile premere molti dei tasti del proiettore o del telecomando per ripristinare l'immagine.</p>
Timer pausa	Consente di impostare il timer per lo spegnimento automatico.
Schermata d'avvio	Consente di selezionare il logo da visualizzare sullo schermo all'accensione del proiettore. È possibile scegliere la schermata con il logo JVC , la schermata Blu o la schermata Nero .

Menu CONFIGURAZ. SISTEMA: Avanzata

Sottomenu	Funzioni e descrizioni
Modalità altitudine elevata	<p>Questa modalità per l'uso in aree con altitudine elevata o temperatura elevata. Attivare la funzione quando l'ambiente è a 1500 m –3000 m sul livello del mare, e la temperatura è compresa tra 0°C–30°C.</p> <p>Quando si utilizza il proiettore in Modalità altitudine elevata, il livello di rumore può aumentare poiché la ventola funziona a maggiore velocità per migliorare il sistema di raffreddamento e le prestazioni generali.</p> <p>Se si utilizza il proiettore in condizioni estreme diverse da quelle descritte sopra, il sistema potrebbe spegnersi automaticamente per evitare che il proiettore si surriscaldi. In questi casi, è necessario passare a Modalità altitudine elevata per ovviare a questi fenomeni. Tuttavia, il proiettore non è adatto al funzionamento in qualsiasi condizione estrema.</p>
Timer presentazione	<p>Il timer presentazione può indicare il tempo di presentazione residuo sullo schermo per riuscire a gestire il tempo in modo ottimale nel corso di una presentazione.</p> <ul style="list-style-type: none"> • Durata predefinita consente di impostare il periodo di tempo. Se il timer è già attivo, questo ricomincerà da capo ogni volta che Durata predefinita viene reimpostato. • Visualizza timer consente di decidere se visualizzare il timer sullo schermo per uno dei seguenti periodi di tempo: <ul style="list-style-type: none"> • Sempre: consente di visualizzare il timer sullo schermo per l'intera durata della presentazione. • 1 min/2 min/3 min: consente di visualizzare il timer sullo schermo negli ultimi 1/2/3 minuti. • Mai: consente di nascondere il timer per l'intera durata della presentazione. • Posizione timer consente di impostare la posizione del timer. • Direzione conteggio consente di impostare la direzione di conteggio tra: <ul style="list-style-type: none"> • Avanti: consente di aumentare da 0 al tempo predefinito. • Indietro: consente di diminuire dal tempo predefinito a 0. • Promemoria audio Consente di decidere se attivare o meno il promemoria acustico. Una volta attivato, un doppio bip verrà emesso durante gli ultimi 30 secondi di conteggio in qualsiasi modalità ed un triplo bip verrà emesso quando il timer è terminato. • On/Off Selezionare On per attivare il timer. Selezionare Off per annullarlo.

<p>Blocco tasti pannello</p>	<p>Con i tasti di comando del proiettore bloccati, è possibile evitare che le impostazioni vengano cambiate accidentalmente (ad esempio da parte dei bambini).</p> <p>Quando si seleziona On per attivare la funzione, i tasti di controllo sul proiettore non funzionano, ad eccezione di  ALIMENTAZIONE.</p> <p>Per sbloccare i tasti, tenere premuto  sul proiettore per 3 secondi o selezionare Off utilizzando il telecomando.</p> <p> È possibile accedere alla funzione tramite il telecomando o il tastierino.</p>
<p>Impostaz. protezione</p>	<p>Per motivi legati alla sicurezza e per evitare l'uso non autorizzato, è possibile impostare una password di protezione per il proiettore. L'uso del proiettore viene limitato ai soli utenti in possesso della password corretta. Se si inserisce una password errata 5 volte di seguito, il proiettore si spegne automaticamente.</p> <p> Potrebbe capitare di dimenticare la password dopo che è stata attivata la funzione di protezione della password. Annotare la password e conservarla in un luogo sicuro per riferimenti futuri.</p> <p>Sarà chiesto di impostare una nuova password se non è stato fatto in precedenza. Come indicato dall'OSD, i 4 tasti freccia (, , , ) rappresentano rispettivamente 4 cifre (1, 2, 3, 4). Usare i tasti freccia per impostare una password da 6 cifre. Durante la digitazione le cifre vengono sostituite da *****.</p> <ul style="list-style-type: none"> • Modifica password <p>Viene richiesto di inserire la password corrente prima di inserirne una nuova.</p> <ul style="list-style-type: none"> • Blocco accensione <p>Sarà chiesto di inserire la password corrente prima di cambiare l'impostazione.</p> <p> Dopo aver impostato la password e attivato il blocco accensione, è necessario inserire la password ogni volta che si desidera utilizzare il proiettore.</p> <p> Se viene dimenticata la password, ripristinare la funzione password:</p> <ol style="list-style-type: none"> 1. Spegnerne il proiettore. 2. Scollegare il cavo di alimentazione. 3. Tenere premuto MENU e  fino a quando viene ricollegato il cavo di alimentazione. 4. A questo punto la funzione password è stata ripristinata e Blocco accensione è Off. È possibile accendere il proiettore senza dover inserire una password. È inoltre possibile attivare la funzione di blocco accensione durante l'impostazione della password per la prima volta.

<p>Sottotitoli chiusi</p>	<ul style="list-style-type: none"> • Sottotitoli chiusi Attivare la funzione selezionando On quando il segnale in ingresso selezionato contiene sottotitoli chiusi*. *Informazioni sui sottotitoli Una visualizzazione su schermo di dialoghi, commenti e effetti sonori dei programmi TV e video che contengono sottotitoli chiusi (in genere indicati con "CC" nell'elenco programmi TV). • Canale sottotitoli Selezionare la modalità sottotitoli chiusi preferita. Per visualizzare i sottotitoli, selezionare CC1, CC2, CC3, o CC4 (CC1 visualizza i sottotitoli nella lingua principale della propria zona).
<p>Impostazioni LAN</p>	<ul style="list-style-type: none"> • LAN standby Consente al proiettore di mettere a disposizione la funzione di rete quando in modalità standby. Per ulteriori informazioni sulla funzione di rete, vedere "Controllo del proiettore da remoto". • Certificazione PJLink, Cambia password PJLink Per ulteriori informazioni vedere "Uso della funzione password di PJLink™". • Scopri dispositivo AMX Consente al controller AMX di rilevare il proiettore. • DHCP, Indirizzo IP proiettore, Subnet Mask, Gateway predefinito, Server DNS, Applica Per ulteriori informazioni vedere "Configurazione delle Impostazioni LAN".
<p>Riprist. tutte imp.</p>	<p>Consente di ripristinare tutte le impostazioni sui valori predefiniti.</p> <p> Vengono mantenute tutte le seguenti impostazioni: Lingua (Language), Posizione proiettore, Modalità altitudine elevata, Impostaz. protezione, Impostazioni LAN.</p>

Menu INFORMAZIONI

Sottomenu	Funzioni e descrizioni
Stato corrente del sistema	
Sorgente	Consente di visualizzare l'origine del segnale corrente.
Modalità immagine	Consente di visualizzare la modalità immagine corrente nel menu IMMAGINE .
Formato colore	Consente di visualizzare il formato di ingresso del sistema.
Risoluzione	Consente di visualizzare la risoluzione originale del segnale di ingresso.
Ore lampanda	Consente di visualizzare il numero di ore in cui la lampada è stata utilizzata.

 Alcune informazioni sono disponibili solo quando si utilizzano specifiche sorgenti di ingresso.

Struttura del menu OSD

 I menu OSD variano in relazione al tipo di segnale selezionato.

Menu principale	Sottomenu	Opzioni	
IMMAGINE	Modalità immagine	Luminoso/Soggiorno/sRGB/Film/Uten 1/Uten 2	
	Modalità riferimento	Luminoso/Soggiorno/sRGB/Film	
	Luminosità		
	Contrasto		
	Colori		
	Tinta		
	Nitidezza		
	Temperatura colore	Freddo/Normale/Caldo	
	Gestione colori 3D	Selezione colore	R/G/B/C/M/Y
		Tonalità	
		Saturazione	
		Luminosità	
	Avanzata	Livello nero	0 IRE/7,5 IRE
		Riduzione rumore	
		Sintonia temperatura colore	Guadagno rosso/Guadagno verde/ Guadagno blu/Offset rosso/Offset verde/ Offset blu
Selezione gamma		1.6/1.8/2.0/2.2/2.4/2.5/2.6/2.8	
Mod film		On/Off	
	BrilliantColor™	On/Off	
DISPLAY	Colore sfondo	Off/Giallo chiaro/Rosa/Verde chiaro/Blu/ Lavagna	
	Rapporto	Auto/Reale/4:3/16:9/16:10	
	Trapezio		
	Correzione angoli		
	Zoom digitale		
	3D	Auto/Frame Sequential/Frame Packing/Top- Bottom/Side By Side/Off	
	Sincronizzazione 3D	Normale/Inverti	
SORGENTE	Ricerca automatica veloce	On/Off	
	Impostazioni HDMI	Auto/completo/Limite	
	Impostazioni audio	Mute	Off/On
		Volume	
		Volume microfono	
	Posizione		
	Fase		
	Dimens orizzontali		

Menu principale		Sottomenu	Opzioni
CONFIGURAZ. SISTEMA: Di base	Impostazioni Menu	Tempo visualizz. menu	5 sec/10 sec/15 sec/20 sec/25 sec/30 sec
		Posizione menu	Al centro/In alto a sinistra/In alto a destra/ In basso a destra/In basso a sinistra
	Lingua (Language)		English / Français / Deutsch / Italiano / Español / Русский / 繁體中文 / 简体中文 / 日本語 / 한국어 / Svenska / Türkçe / Čeština / Português / Magyar / Nederlands / Dansk / Polski
	Impostazioni lampada	Modalità Lampada	Normale/Risparmio
		Ripristina timer lampada	Ripristina/Annulla
		Ore lampanda	
	Posizione proiettore		Frontale tavolo/Posteriore tavolo/Frontale soffitto/Posteriore soffitto
	Auto spegnimento		Disattiva/5 min/10 min/15 min/ 20 min/25 min/30 min
	Interruttore 12V		Off/On
	Timer inattività		Disattiva/5 min/10 min/15 min/ 20 min/25 min/30 min
	Timer pausa		Disattiva/30 min/1 ora/2 ore/3 ore/4 ore/ 8 ore/12 ore
	Schermata d'avvio		Nero/Blu/JVC
	Modalità altitudine elevata		On/Off
	Timer presentazione	Durata predefinita	1~240 min.
		Visualizza timer	Sempre/1 min/2 min/3 min/Mai
Posizione		In alto a sinistra/In basso a sinistra/In alto a destra/In basso a destra	
Direzione conteggio		Indietro/Avanti	
Promemoria audio		On/Off	
On/Off			
Blocco tasti pannello		Off/On	
Impostaz. protezione	Modifica password		
	Blocco accensione	On/Off	
Sottotitoli chiusi	Sottotitoli chiusi	On/Off	
	Canale sottotitoli	CC1/CC2/CC3/CC4	
Impostazioni LAN	LAN standby	Off/On	
	Certificazione PJLink	Off/On	
	Cambia password PJLink		
	Scopri dispositivo AMX	Off/On	
	DHCP	On/Off	
	Indirizzo IP proiettore		
	Subnet Mask		
	Gateway predefinito		
	Server DNS		
Applica			
Riprist. tutte imp.		Ripristina/Annulla	
INFORMAZIONI	Stato corrente del sistema		Sorgente
			Modalità immagine
			Formato colore
			Risoluzione
			Ore lampanda

Controllo del proiettore da remoto

Utilizzando un cavo LAN e le impostazioni del controllo LAN appropriate, è possibile utilizzare il proiettore da un computer utilizzando un browser web o l'applicazione PJLink™ quando il computer e il proiettore sono collegati alla stessa rete locale. Il proiettore supporta il software Crestron® e PJLink™.

Configurazione delle Impostazioni LAN

Per accedere al menu OSD, consultare "Uso del menu OSD" per informazioni.

Se ci si trova in ambiente DHCP:

1. Assicurarsi che il proiettore e il computer siano collegati correttamente alla stessa rete locale.
2. Passare a **CONFIGURAZ. SISTEMA: Avanzata > Impostazioni LAN**, e premere **ENTER**.
3. Viene visualizzata la pagina **Impostazioni LAN**.
4. Premere ▼ per selezionare **DHCP** e premere ◀/▶ per selezionare **On**.
5. Premere ▼ per selezionare **Applica** e premere **ENTER**.
6. Attendere da 15 a 20 secondi, quindi accedere nuovamente alla pagina **Impostazioni LAN**.
7. Verranno visualizzate le impostazioni **Indirizzo IP proiettore**, **Subnet Mask**, **Gateway predefinito**, e **Server DNS**. Annotare l'indirizzo IP visualizzato nella riga **Indirizzo IP proiettore**.

Se l'indirizzo IP del proiettore ancora non è visualizzato, contattare l'amministratore di rete.

Se i cavi LAN non sono collegati correttamente, le impostazioni **Indirizzo IP proiettore**, **Subnet Mask**, **Gateway predefinito** e **Server DNS** visualizzano 0.0.0.0. Assicurarsi che i cavi LAN siano collegati correttamente e svolgere nuovamente le procedure precedenti.

Se ci si trova in ambiente non DHCP:

1. Assicurarsi che il proiettore e il computer siano collegati correttamente alla stessa rete locale.
2. Passare a **CONFIGURAZ. SISTEMA: Avanzata > Impostazioni LAN**, e premere **ENTER**.
3. Viene visualizzata la pagina **Impostazioni LAN**.
4. Premere ▼ per selezionare **DHCP** e premere ◀/▶ per selezionare **Off**.
5. Contattare l'amministratore di rete per le informazioni sulle impostazioni **Indirizzo IP proiettore**, **Subnet Mask**, **Gateway predefinito** e **Server DNS**.
6. Premere ▼ per selezionare l'elemento da modificare e premere **ENTER**.
7. Premere ◀/▶ per spostare il cursore, quindi premere ▲/▼ per inserire il valore.
8. Per salvare l'impostazione, premere **ENTER**. Per non salvare l'impostazione, premere **MENU**.
9. Premere ▼ per evidenziare **Applica** e premere **ENTER**.

Se i cavi LAN non sono collegati correttamente, le impostazioni **Indirizzo IP proiettore**, **Subnet Mask**, **Gateway predefinito** e **Server DNS** visualizzano 0.0.0.0. Assicurarsi che i cavi LAN siano collegati correttamente e svolgere nuovamente le procedure precedenti.

Controllo del proiettore utilizzando un browser web (e-Control™)

Una volta ricevuto l'indirizzo IP per il proiettore e il proiettore è acceso o in stato standby, è possibile usare un qualsiasi computer presente nella stessa rete locale per controllare il proiettore.

Quando si utilizza questa funzione, è necessario che sul computer sia installato Adobe Flash Player. Scaricare la versione più recente di Adobe Flash Player dal sito web di Adobe Systems Incorporated.

Sistemi operativi consigliati: WinXP, Win7, Win8.1, Mac OS X v10.4/v10.5/v10.6/v10.7.

1. Inserire l'indirizzo IP del proiettore nella barra degli indirizzi del browser e premere invio. (ad esempio, <http://192.168.0.146/>)

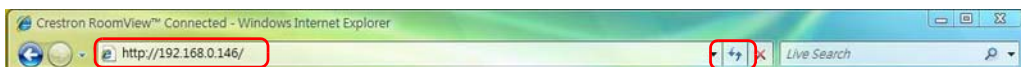

Browser web consigliati: IE11, Chrome 44.0 e successivi.

2. Viene visualizzata la pagina funzionario da rete remota. Questa pagina consente di utilizzare il proiettore come se si sta utilizzando il telecomando o il pannello di controllo sul proiettore.

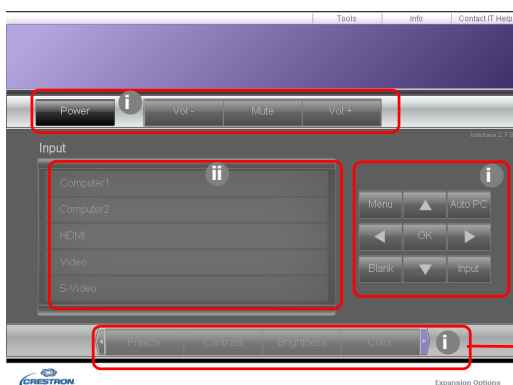

Premere </> per visualizzare altri pulsanti.

- i. Questi pulsanti funzionano come quelli presenti nei menu OSD o sul telecomando.
- ii. Per cambiare la sorgente di ingresso, fare clic sulla sorgente desiderata.

3. La pagina Tools (Strumenti) consente di gestire il proiettore, configurare le impostazioni per il controllo della LAN e l'accesso protetto per le operazioni da rete remota sul proiettore.

The screenshot shows the 'Tools' page of the Crestron Control interface. At the top, there are tabs for 'Tools', 'Info', and 'Contact IT Help'. The main content area is divided into several sections, each with a red box highlighting it and a small icon in the top right corner:

- Crestron Control (i):** Fields for P Address (255.255.255.255), IP ID (7), and Port (41794). A 'Send' button is at the bottom.
- Projector (ii):** Fields for Projector Name (LX-FH50), Comment, and Assigned To (JVC Projector). A 'Send' button is at the bottom.
- User Password (iv):** A checkbox for 'Enabled' and fields for 'New Password' and 'Confirm'. A 'Send' button is at the bottom.
- DHCP (iii):** A checkbox for 'Enabled' and fields for IP Address (10.82.30.88), Subnet Mask (255.255.255.0), Default Gateway (10.82.30.254), and DNS Server (10.82.12.11). A 'Send' button is at the bottom.
- Admin Password (v):** A checkbox for 'Enabled' and fields for 'New Password' and 'Confirm'. A 'Send' button is at the bottom.

At the bottom center, there is an 'Exit' button with a red box around it and a 'Send' button above it. The Crestron logo and 'Expansion Options' are visible at the very bottom.

- i. Quando si utilizza il Sistema di Crestron Control, consultare il manuale utente del sistema di Crestron Control per le informazioni sulla configurazione.
- ii. È possibile assegnare un nome al proiettore, tenere traccia della sua posizione e della persona che lo sta utilizzando. Questa colonna ha delle limitazioni in lunghezza.
- iii. È possibile regolare le impostazioni LAN.
- iv. Una volta eseguite le impostazioni, l'accesso alle operazioni da rete remota sul proiettore viene protetto da password. Per attivare questa funzione, selezionare la casella di controllo accanto a "Enable" (Attiva) e digitare la password desiderata nella colonna New Password (Nuova password) e confermare la nuova password inserendola nuovamente nella colonna Confirm (Conferma). Per disattivare la protezione con password, deselezionare la casella di controllo.
- v. Una volta eseguite le impostazioni, l'accesso alla pagina Tools (Strumenti) viene protetto da password. Fare riferimento alla procedura iv per usare la funzione password.
- vi. Premere Exit (Esci) per tornare alla pagina operazioni da rete remota.

Una volta eseguite le regolazioni, premere il pulsante Send (Invia) per salvare i dati nel proiettore.

Una volta impostata la password, il pulsante Log Out (Chiudi) verrà visualizzato accanto al pulsante Tools (Strumenti).

Annotare la password scelta in modo da averla disponibile qualora si dovesse dimenticare.

Se la password non è stata annotata, e non si riesce proprio a ricordare la password, è possibile eseguire il ripristino con la procedure di seguito.

- Aprire la schermata di accesso di e-Control™ tramite il browser web.
- Tenere premuto **MENU** e ► sul proiettore per 3 secondi.
- La password è stata ripristinata.

Il software è disponibile in lingua Inglese.

Quando viene attivato **DHCP**, è possibile che venga interrotto il collegamento alla pagina web. Se ciò accade, controllare il nuovo indirizzo IP del proiettore e inserire un nuovo indirizzo per eseguire nuovamente il collegamento.

4. La pagina Info (Informazioni) visualizza le informazioni e lo stato del proiettore.

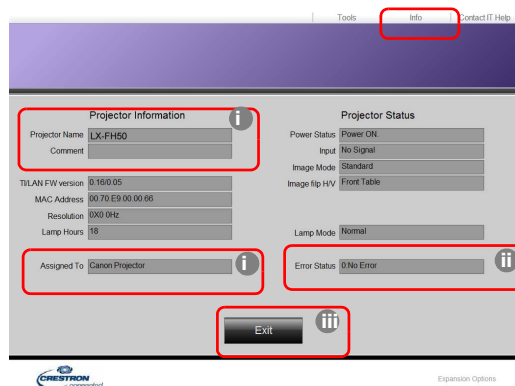

- i. Le informazioni inserite nella pagina Tools (Strumenti) vengono visualizzate qui e le colonne sono vuote quando si utilizza e-Control™ per la prima volta.
- ii. Quando il funzionamento del proiettore è anomalo, vengono visualizzate le seguenti informazioni.

Stato errore	Descrizione
0: No Error (0: nessun errore)	Il proiettore ha un funzionamento normale o anomalo diverso da quello indicato di seguito.
3: Lamp fail (3: guasto lampada)	Durante il funzionamento la lampada non si accende o spegne.
3: Over Temp (3: temperatura elevata)	La temperatura del proiettore è troppo alta o non può essere rilevata.
3: Fan Lock (3: blocco ventola)	Non è possibile impostare o rilevare la velocità di rotazione della ventola.
3: Over Lamp Usage Time (3: tempo utilizzo lampada superato)	La lampada è ancora in uso anche dopo che è stato visualizzato il messaggio di avviso lampada.

- iii. Premere Exit (Esci) per tornare alla pagina operazioni da rete remota.
5. Una volta premuto il pulsante "Contact IT Help" (Contatta guida IT), nell'angolo superiore destro viene visualizzata la finestra dell'HELP DESK (Assistenza tecnica). Sarà possibile inviare un messaggio al software RoomView™ collegato alla stessa rete locale.



Per ulteriori informazioni, visitare <http://www.crestron.com> e www.crestron.com/getroomview.

Controllo del proiettore utilizzando PJLink™

Il proiettore supporta il protocollo PJLink™ standard per il controllo del proiettore, è inoltre possibile controllare e monitorare le operazioni del proiettore utilizzando la stessa applicazione per diversi modelli di proiettori e diversi costruttori.

Informazioni su PJLink™

- Per usare la funzione PJLink™, è necessario il software applicazione PJLink™.
- Per le specifiche di PJLink™, accedere al sito web di Japan Business Machine and Information System Industries Association (JBMIA). (<http://pjlink.jbmia.or.jp/english>)
- Il proiettore è completamente conforme alle specifiche di JB MIA PJLink™ Classe 1. Supporta tutti i comandi definiti da PJLink™ Classe 1, mentre la conformità è stata verificata con le specifiche PJLink™ standard Versione 1.4.

Uso della funzione password di PJLink™

Per evitare la connessione non autorizzata al proiettore tramite l'applicazione PJLink™, il proiettore include un'opzione per l'impostazione della password di sicurezza.

Per accedere al menu OSD, consultare "[Uso del menu OSD](#)" per informazioni.

1. Passare a **CONFIGURAZ. SISTEMA: Avanzata > Impostazioni LAN**, e premere **ENTER**.
2. Viene visualizzata la pagina **Impostazioni LAN**.
3. Premere **▼** per selezionare **Certificazione PJLink** e premere **◀/▶** per selezionare **On**. La password predefinita è "admin".
4. Premere **▼** per selezionare **Modifica password** e premere **ENTER**.
5. Inserire la password attuale. Premere **◀/▶** per selezionare la cifra e premere **▲/▼** per scegliere tra 0-9, A-Z, a-z o simboli. Premere **ENTER** per confermare.

Se viene dimenticata la password, usare la password "projectorcontroller".

Comandi PJLink™ supportati

Comando	Descrizione	Commento (parametro)
POWR	Controllo dell'accensione	0 = Spegnimento 1 = Accensione
POWR?	Richiede informazioni sullo stato di alimentazione	0 = Standby 1 = Accensione 2 = Raffreddamento 3 = Riscaldamento
INPT	Commutazione dell'ingresso	11 = COMPUTER 21 = VIDEO
INPT?	Richiede informazioni sulla commutazione dell'ingresso	22 = S-VIDEO 31 = HDMI1 32 = HDMI2
AVMT	Controllo disattivazione audio	10 = Disattivazione BLANK 11 = Attivazione BLANK
AVMT?	Richiede informazioni sullo stato di disattivazione dell'audio	20 = Disattivazione disattiva audio 21 = Attivazione disattiva audio 30 = Disattivazione BLANK e disattiva audio 31 = Attivazione BLANK e disattiva audio

ERST?	Richiede informazioni sullo stato di errore	1° byte: Errore ventola, 0 o 2 2° byte: Errore lampada, 0 o 2 3° byte: Errore temperatura, 0 o 2 4° byte: Sempre 0 5° byte: Sempre 0 6° byte: Altri errori, 0 o 2 * 0 o 2 indica quanto segue: 0 = Nessun errore rilevato, 2 = Errore
LAMP?	Richiede informazioni sullo stato della lampada	1° valore (da 1 a 4 cifre): Tempo di funzionamento cumulativo della lampada (Questo elemento mostra il tempo di funzionamento della lampada (ore) calcolato in base alla Modalità lampada - Risparmio.) 2° valore: 0 = Lampada spenta, 1 = Lampada accesa
INST?	Richiede informazioni sugli ingressi disponibili	Viene restituito il seguente valore. "11 21 22 31 32"
NAME?	Richiede informazioni sul nome del proiettore	Il comando risponde con il nome del proiettore specificato nella pagina Tools (Strumenti).
INF1?	Richiede informazioni sul nome del costruttore	Viene restituito "JVC".
INF2?	Richiede informazioni sul nome del modello	Viene restituito "LX-FH50".
INFO?	Richiede informazioni su altre informazioni	Viene restituita la risoluzione DMD.
CLSS?	Richiede informazioni sull'informazione classe	Viene restituito "1".

Manutenzione

Manutenzione del proiettore

Pulizia dell'obiettivo

Pulire l'obiettivo ogni volta che vi si deposita dello sporco o della polvere.

Prima di pulire qualsiasi parte del proiettore, spegnerlo utilizzando la procedura di spegnimento corretta (consultare "[Spegnimento del proiettore](#)"), scollegare il cavo di alimentazione e lasciare che proiettore si raffreddi completamente.

- Rimuovere la polvere utilizzando una bomboletta di aria compressa.
- Per rimuovere lo sporco o eventuali macchie, utilizzare un panno specifico per la pulizia delle lenti o inumidire un panno morbido con un detergente per lenti e pulire delicatamente la superficie dell'obiettivo.
- Non usare mai panni abrasivi, solventi alcalini/acidi, polvere abrasiva o solventi spray, come ad esempio alcool, benzina, diluente o insetticida. L'uso di questi materiali o il contatto prolungato con materiale gommoso o vinilico può causare danni alla superficie del proiettore e alla scocca.

 **Non toccare l'obiettivo con le dita o pulire l'obiettivo con materiali abrasivi. L'uso di fazzoletti di carta può danneggiare la superficie dell'obiettivo. Utilizzare solamente pennelli per obiettivi fotografici, panni, e detersivi. Non tentare di pulire l'obiettivo mentre il proiettore è acceso o è ancora caldo dopo l'uso.**

Pulizia della parte esterna del proiettore

Prima di pulire qualsiasi parte del proiettore, spegnerlo utilizzando la procedura di spegnimento corretta (consultare "[Spegnimento del proiettore](#)"), scollegare il cavo di alimentazione e lasciare che proiettore si raffreddi completamente.

- Per rimuovere lo sporco o la polvere, utilizzare un panno morbido, asciutto e privo di pelucchi.
- Per rimuovere lo sporco più resistente o eventuali macchie, inumidire un panno morbido con acqua e del detergente a PH neutro e passarlo sulle parti esterne.

 **Non utilizzare mai cera, alcool, benzene, solventi o altri detersivi chimici, poiché potrebbero danneggiare il proiettore.**

Conservazione del proiettore

Per riporre il proiettore per un periodo di tempo prolungato:

- Assicurarsi che la temperatura e l'umidità del luogo di conservazione rientrino nei limiti indicati per il proiettore. Per informazioni su tali limiti, vedere "[Specifiche tecniche](#)" o contattare il rivenditore.
- Ritirare i piedini di regolazione.
- Rimuovere le batterie dal telecomando.
- Riporre il proiettore nella confezione originale o in una confezione analoga.

Trasporto del proiettore

Si raccomanda di spedire il proiettore riponendolo nella confezione originale o in una analoga.

Informazioni sulla lampada

Conoscere le ore di utilizzo della lampada

Quando il proiettore è in funzione, il tempo di utilizzo della lampada espresso in ore viene calcolato automaticamente dal timer incorporato.

Ore lampada totali (equivalenti) = (ore di utilizzo in modalità **Normale**) + 4/5 x (ore di utilizzo in modalità **Risparmio**)

Per visualizzare le informazioni sulle ore di utilizzo della lampada:

1. Premere **MENU**.
2. Usare i tasti freccia (◀/▶/▲/▼) per passare a **INFORMAZIONI** o **CONFIGURAZ. SISTEMA: Avanzata > Impostazioni lampada > Ore lampada**.
3. Vengono visualizzate le informazioni **Ore lampada**.
4. Premere **MENU** per uscire.

Prolungare la vita della lampada

La lampada di proiezione è un oggetto di consumo. Per rendere più lunga la durata della lampada, è possibile eseguire le seguenti impostazioni all'interno del menu OSD.

Per accedere al menu OSD, consultare "[Uso del menu OSD](#)" per informazioni.

Impostazione Modalità Lampada

Impostando il proiettore in modalità **Risparmio** è possibile prolungare la durata della lampada.

1. Andare su **CONFIGURAZ. SISTEMA: Avanzata > Impostazioni lampada > Modalità Lampada**.
2. Premere ◀/▶ per passare alla modalità desiderata, quindi premere **ENTER**.
3. Una volta terminato, premere **MENU** per salvare le modifiche e uscire.

Impostazione Auto spegnimento

Questa funzione consente di spegnere automaticamente il proiettore se non viene rilevato alcun segnale di ingresso dopo un intervallo di tempo prestabilito.

1. Andare su **CONFIGURAZ. SISTEMA: Di base > Auto spegnimento**.
2. Premere ◀/▶ per selezionare il periodo di tempo. Se gli intervalli di tempo predefiniti non sono disponibili per la personalizzazione, selezionare **Disattiva**, il proiettore non effettuerà lo spegnimento automatico per un dato intervallo di tempo.
3. Una volta terminato, premere **MENU** per salvare le modifiche e uscire.

Sostituzione della lampada

Quando la spia della lampada si illumina in rosso o viene visualizzato un messaggio nel quale viene richiesto di sostituire la lampada, provvedere alla sostituzione o contattare il rivenditore. L'uso di una lampada usurata può causare malfunzionamenti e, in alcuni casi, rischi di esplosione della lampada stessa.

LAMP (Spia lampada) e TEMP (Spia temperatura) si illuminano se la temperatura della lampada diventa troppo elevata. Spegnerne il proiettore e lasciarlo raffreddare per 45 minuti. Se quando viene riattivata l'alimentazione, l'indicatore LAMP o quello TEMP si riaccende, rivolgersi al rivenditore locale. Per ulteriori informazioni, consultare "[Indicatori](#)".

I seguenti messaggi di avviso indicano che è necessario sostituire la lampada.

 Le illustrazioni di seguito sono solo di riferimento, e possono differire dal design effettivo.

Stato	Messaggio
<p>La lampada è stata utilizzata per 1500 ore. Installare una nuova lampada per prestazioni ottimali. Se il proiettore funziona generalmente in modalità Risparmio selezionata (vedere "Conoscere le ore di utilizzo della lampada"), è possibile continuare a utilizzare il proiettore finché non viene visualizzato il messaggio di avviso relativo al funzionamento per 1950 ore.</p>	<div data-bbox="864 605 1227 782"> <p style="text-align: center;">Avviso</p> <p style="text-align: center;">Ordina lampada di ricambio Lampada>1500 ore</p> <p style="text-align: center;"><input type="button" value="OK"/></p> </div>
<p>La lampada è stata utilizzata per 1950 ore. Installare una nuova lampada per evitare che il proiettore si spenga al termine del ciclo di vita della lampada.</p>	<div data-bbox="864 828 1227 1005"> <p style="text-align: center;">Avviso</p> <p style="text-align: center;">Sostituire lampada a breve Lampada>1950 ore</p> <p style="text-align: center;"><input type="button" value="OK"/></p> </div>
<p>La lampada è stata utilizzata per 2000 ore.</p> <p>A questo punto è necessario sostituire la lampada.</p> <p> La lampada è un oggetto di consumo. La luminosità della lampada diminuisce con l'uso. Si tratta di una condizione normale. È possibile sostituire la lampada in qualsiasi momento si noti una notevole diminuzione del livello di luminosità. Se la lampada non viene sostituita in anticipo, è necessario farlo dopo 2000 ore di uso.</p>	<div data-bbox="864 1037 1227 1214"> <p style="text-align: center;">Avviso</p> <p style="text-align: center;">Sostituire lampada ora Lampada>2000 ore</p> <p style="text-align: center;"><input type="button" value="OK"/></p> </div>
<p>È NECESSARIO sostituire la lampada prima di poter utilizzare il proiettore normalmente.</p>	<div data-bbox="864 1323 1227 1500"> <p style="text-align: center;">AVVERTENZA</p> <p style="text-align: center;">Tempo di utilizzo della lampada Sost. lamp. (Rif. man. utente) Riprist. timer lamp.</p> <p style="text-align: center;"><input type="button" value="OK"/></p> </div>

Sostituzione della lampada

- ⚠ • Per ridurre il rischio di scossa elettrica, spegnere sempre il proiettore e scollegare il cavo di alimentazione prima di cambiare la lampada.
- Per evitare gravi ustioni, lasciare raffreddare il proiettore per almeno 45 minuti prima di sostituire la lampada.
- Per ridurre il rischio di lesioni alle dita e di danni ai componenti interni, rimuovere con attenzione i frammenti della lampada in caso di rottura.
- Per evitare lesioni alle mani e/o non compromettere la qualità dell'immagine, non toccare lo scomparto vuoto della lampada dopo averla rimossa.
- Questa lampada contiene mercurio. Per lo smaltimento della lampada, consultare le normative locali relative allo smaltimento di rifiuti pericolosi.
- Perché il proiettore assicuri prestazioni ottimali, si raccomanda di acquistare una lampada per proiettori certificata per effettuare la sostituzione.
- Assicurare una corretta ventilazione durante la gestione delle lampade danneggiate. Si consiglia di usare maschere antigas, lenti di protezione, occhiali o maschere e indossare indumenti protettivi come ad esempio i guanti.

1. Spegnere il proiettore e scollegarlo dalla presa di corrente. Se la lampada è calda, attendere circa 45 minuti per il raffreddamento per evitare di scottarsi.
2. Allentare le viti che fissano il coperchio della lampada sulla parte superiore del proiettore fino ad allentare il coperchio.
3. Aprire il coperchio della lampada.

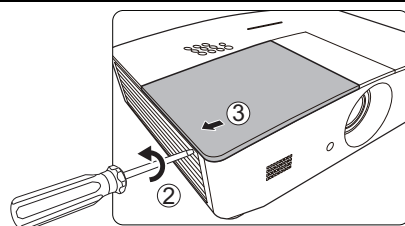

4. Rimuovere il coperchio della lampada dal proiettore.
5. Ricordare la posizione della pellicola di protezione della lampada per inserire una nuova pellicola nella stessa posizione, quindi rimuovere e smaltire la pellicola di protezione della lampada.

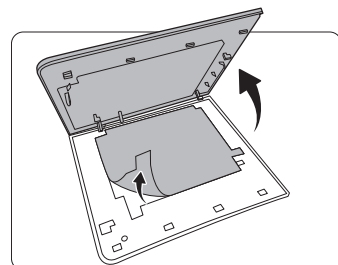

- ⚠ • **Non accendere il proiettore se il coperchio della lampada è stato rimosso.**
- **Non inserire le dita tra la lampada e il proiettore poiché i bordi taglienti all'interno del proiettore possono causare lesioni.**

6. Allentare la vite di fissaggio del coperchio della lampada.
7. Sollevare la maniglia per posizionare il proiettore verticalmente.

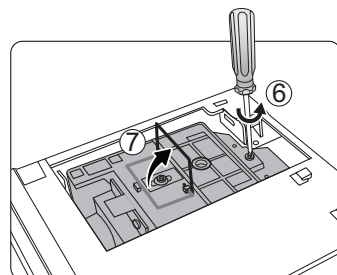

8. Utilizzare la maniglia per estrarre lentamente la lampada dal proiettore.



- Se la lampada viene estratta troppo velocemente, potrebbe rompersi e i frammenti di vetro potrebbero finire nel proiettore.
- Posizionare la lampada lontano dall'acqua, da materiali infiammabili e tenerla fuori dalla portata dei bambini.
- Non introdurre le mani nel proiettore dopo l'estrazione della lampada. Non toccare i componenti ottici interni onde evitare disomogeneità nei colori ed eventuali distorsioni delle immagini proiettate.

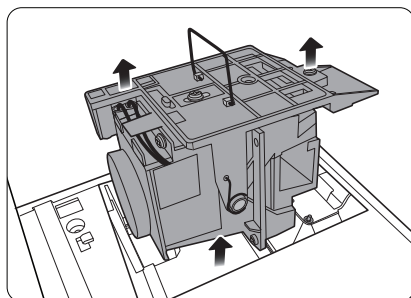

9. Posizionare la nuova lampada come mostrato in figura (lampada di ricambio: PK-L3715U).

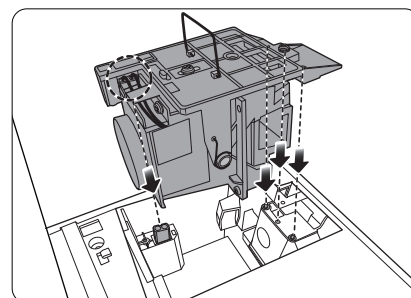

10. Stringere la vite di fissaggio della lampada.

11. Assicurarsi che la maniglia sia in posizione perfettamente piana e ben fissata.



- Le viti allentate potrebbero rendere instabile il collegamento, con conseguente malfunzionamento del sistema.
- Non stringere eccessivamente la vite.

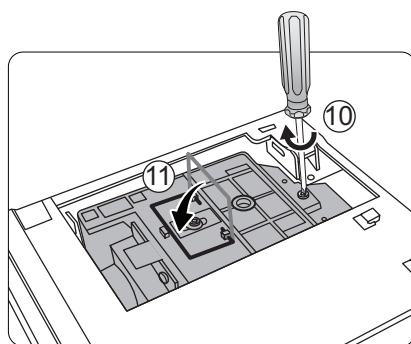

12. Riposizionare la pellicola di protezione della lampada.

13. Riposizionare il coperchio della lampada sul proiettore.

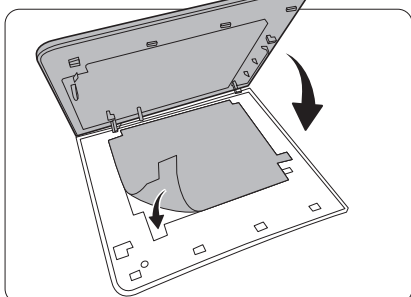

14. Stringere le viti di fissaggio del coperchio della lampada.



- Le viti allentate potrebbero rendere instabile il collegamento, con conseguente malfunzionamento del sistema.
- Non stringere eccessivamente la vite.

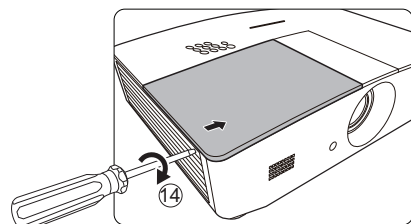

15. Collegare l'alimentazione e accendere il proiettore.

16. Una volta visualizzato il logo di avvio, ripristinare il timer della lampada tramite il menu OSD.



Per evitare danni alla lampada, eseguire questa operazione solo in caso di sostituzione.

Viene visualizzato il messaggio "**Reinializz. Riuscita**" per informare che l'orario della lampada è stato reimpostato su "0".

Indicatori

Sono presenti 3 indicatori che mostrano lo stato del proiettore. Controllare le seguenti informazioni sulle spie degli indicatori. Se qualcosa non va, spegnere il proiettore e contattare il rivenditore.

Spia			Stato e descrizione
POWER	TEMP	LAMP	
			
Eventi relativi all'alimentazione			
Arancione	Off	Off	Modalità standby
Verde Lampeggiante	Off	Off	Accensione
Verde	Off	Off	Funzionamento normale
Arancione Lampeggiante	Off	Off	Spegnimento con raffreddamento normale
Rosso	Off	Off	Download
Verde	Off	Rosso	Avvio di CW non riuscito
Rosso Lampeggiante	Off	Off	Errore spegnimento scaler (interruzione dati)
Verde	Off	Off	Burn-in ATTIVO
Verde	Verde	Verde	Burn-in DISATTIVO
Eventi relativi alla lampada			
Off	Off	Rosso	Errore lampada durante il normale funzionamento
Off	Off	Rosso Lampeggiante	La lampada non è accesa
Eventi relativi alla temperatura			
Rosso	Rosso	Off	Errore ventola 1 (la velocità effettiva della ventola è pari a $\pm 25\%$ al di sopra della velocità desiderata)
Rosso	Rosso Lampeggiante	Off	Errore ventola 2 (la velocità effettiva della ventola è pari a $\pm 25\%$ al di sopra della velocità desiderata)
Rosso	Verde	Off	Errore ventola 3 (la velocità effettiva della ventola è pari a $\pm 25\%$ al di sopra della velocità desiderata)
Rosso	Verde Lampeggiante	Off	Errore ventola 4 (la velocità effettiva della ventola è pari a $\pm 25\%$ al di sopra della velocità desiderata)
Rosso Lampeggiante	Rosso	Off	Errore ventola 5 (la velocità effettiva della ventola è pari a $\pm 25\%$ al di sopra della velocità desiderata)
Rosso Lampeggiante	Rosso Lampeggiante	Off	Errore ventola 6 (la velocità effettiva della ventola è pari a $\pm 25\%$ al di sopra della velocità desiderata)
Verde	Rosso	Off	Errore temperatura 1 (temperatura oltre il limite)

Risoluzione dei problemi

Problema	Causa	Rimedio
Il proiettore non si accende.	Il proiettore non riceve alimentazione dal cavo di alimentazione.	Inserire il cavo di alimentazione nella presa CA sul retro del proiettore quindi collegarlo alla presa di alimentazione. Se la presa di alimentazione è dotata di un interruttore, verificare che questo si trovi nella posizione di accensione.
	Si è tentato di accendere il proiettore durante il processo di raffreddamento.	Attendere il completamento del processo di raffreddamento.
	Il coperchio della lampada non è fissato saldamente.	Fissare correttamente il coperchio della lampada.
Nessuna immagine.	La sorgente video non è accesa o non è collegata correttamente.	Accendere la sorgente video e verificare che il cavo di segnale sia collegato correttamente.
	Il proiettore non è collegato correttamente al dispositivo della sorgente di ingresso.	Controllare il collegamento.
	La sorgente di ingresso non è stata selezionata correttamente.	Selezionare il segnale di ingresso corretto utilizzando il tasto SOURCE sul proiettore o sul telecomando.
Immagine instabile.	I cavi di collegamento non sono collegati saldamente al proiettore o alla sorgente del segnale.	Collegare correttamente i cavi ai terminali appropriati.
Immagine confusa.	La messa a fuoco dell'obiettivo di proiezione non è corretta.	Regolare la messa a fuoco dell'obiettivo mediante l'anello di messa a fuoco.
	Il proiettore e lo schermo non sono allineati correttamente.	Regolare l'angolo di proiezione, la direzione e l'altezza del proiettore se necessario.
	Il coperchio dell'obiettivo non è stato tolto. (Se disponibile)	Rimuovere il coperchio dell'obiettivo. (Se disponibile)
Il telecomando non funziona correttamente.	La batteria è esaurita.	Sostituire con una batteria nuova.
	Un ostacolo è frapposto tra il telecomando e il proiettore.	Rimuovere l'ostacolo.
	La distanza dal proiettore è eccessiva.	Non posizionarsi a più di 8 metri (26,2 piedi) dal proiettore.
Il contenuto 3D non viene visualizzato correttamente	La batteria degli occhiali 3D è scarica.	Ricaricare gli occhiali 3D.
	Le impostazioni nel menu 3D non sono impostate correttamente.	Impostare correttamente le impostazioni nel menu 3D .
	Il disco Blu-ray non è nel formato 3D.	Utilizzare un disco Blu-ray 3D e riprovare.
	La sorgente di ingresso non è stata selezionata correttamente.	Selezionare il segnale di ingresso corretto utilizzando il tasto SOURCE sul proiettore o sul telecomando.

Specifiche tecniche

Specifiche del proiettore

 Tutte le specifiche sono soggette a modifiche senza preavviso.

Parte ottica

Risoluzione

1920 (O) x 1080 (V)

Sistema di visualizzazione

Sistema DLP™ a chip singolo

Obiettivo

F = 2,45 a 3,07, f = 15,75 a 25,1 mm

Lamp

Lampada da 370 W

Parte elettrica

Alimentazione

CA 100–240 V, 6 A, 50-60 Hz (Automatico)

Consumo energetico

594 W (massimo); < 0,5 W (standby);
< 3 W (standby rete)

Terminali di uscita

Altoparlante

(Stereo) 10 watt x 2

Uscita segnale audio

Jack audio per PC x 1

12 V CC (Massimo 0,5 A) x 1

1 uscita monitor RGB DB-15 (tipo femmina)

Controllo

Controllo seriale RS-232

9 pin x 1

Ricevitore infrarossi x 2

Controllo Lan

RJ45 x 1

Terminali di ingresso

Ingresso computer

Ingresso RGB

D-Sub da 15-pin (femmina) x 1

Ingresso segnale video

S-VIDEO

Porta mini DIN a 4-pin x 1

VIDEO

Jack RCA x 1

Ingresso segnale SD/HDTV

Analogico - Componente
(tramite ingresso RGB)

Digitale - HDMI x 2

Ingresso segnale audio

Ingresso audio

Jack audio RCA (L/R) x 2

Jack audio per PC x 1

Porta USB (Type-A x 1; Mini-B x 1)

Requisiti ambientali

Temperatura operativa

0°C–40°C sul livello del mare

Umidità relativa operativa

10%–90% (senza condensa)

Altitudine operativa

0–1499 m a 0°C–35°C

1500–3000 m a 0°C–30°C

(con Modalità altitudine elevata)

Parte meccanica

Peso

4,9 Kg

Dimensioni

414,8 mm x 275,9 mm x 116 mm (L x P x A)

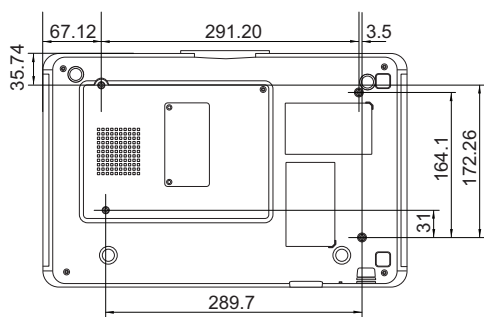
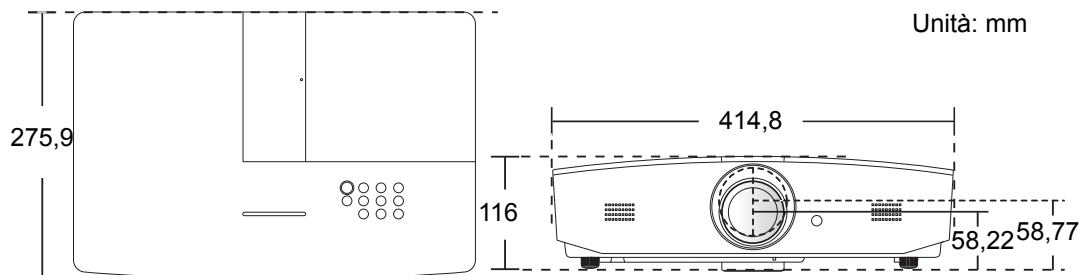

Viti per montaggio a soffitto: M5
(Max. L = 25 mm; Min. L = 20 mm)

Tabella dei tempi

Intervallo di tempo supportato per ingresso PC

Formato	Risoluzione	Frequenza aggiornamento (Hz)	Frequenza orizzontale (KHz)	Frequenza pixel (MHz)
720 x 400	720 x 400_70	70,087	31,469	28,3221
640 x 480	VGA_60*	59,940	31,469	25,175
	VGA_72	72,809	37,861	31,500
	VGA_75	75,000	37,500	31,500
	VGA_85	85,008	43,269	36,000
800 x 600	SVGA_60*	60,317	37,879	40,000
	SVGA_72	72,188	48,077	50,000
	SVGA_75	75,000	46,875	49,500
	SVGA_85	85,061	53,674	56,250
	SVGA_120** (Riduci blanking)	119,854	77,425	83,000
1024 x 768	XGA_60*	60,004	48,363	65,000
	XGA_70	70,069	56,476	75,000
	XGA_75	75,029	60,023	78,750
	XGA_85	84,997	68,667	94,500
	XGA_120** (Riduci blanking)	119,989	97,551	115,500
1152 x 864	1152 x 864_75	75,00	67,500	108,000
1280 x 720	1280 x 720_60*	60	45,000	74,250
1280 x 768	1280 x 768_60*	59,870	47,776	79,5
1280 x 800	WXGA_60*	59,810	49,702	83,500
	WXGA_75	74,934	62,795	106,500
	WXGA_85	84,880	71,554	122,500
	WXGA_120** (Riduci blanking)	119,909	101,563	146,25
1280 x 1024	SXGA_60***	60,020	63,981	108,000
	SXGA_75	75,025	79,976	135,000
	SXGA_85	85,024	91,146	157,500
1280 x 960	1280 x 960_60***	60,000	60,000	108
	1280 x 960_85	85,002	85,938	148,500

1360 x 768	1360 x 768_60***	60,015	47,712	85,500
1440 x 900	WXGA+_60***	59,887	55,935	106,500
1400 x 1050	SXGA+_60***	59,978	65,317	121,750
1600 x 1200	UXGA***	60,000	75,000	162,000
1680 x 1050	1680 x 1050_60***	59,954	65,290	146,250
640 x 480@67Hz	MAC13	66,667	35,000	30,240
832 x 624@75Hz	MAC16	74,546	49,722	57,280
1024 x 768@75Hz	MAC19	74,93	60,241	80,000
1152 x 870@75Hz	MAC21	75,06	68,68	100,00
1920 x 1080@60Hz	1920 x 1080_60 (Riduci blanking)	60	67,5	148,5
1920 x 1200@60Hz	1920 x 1200_60 (Riduci blanking)	59,95	74,038	154

 *Timing supportato per segnale 3D nel formato Frame Sequential, Top-Bottom o Side By Side.

**Timing supportato per segnale 3D nel formato Frame Sequential.

***Timing supportato per segnale 3D nel formato Top-Bottom o Side By Side.

 Le impostazioni temporali mostrate in precedenza potrebbero non essere supportate a causa del file EDID e le limitazioni della scheda grafica VGA. È possibile che alcuni intervalli di tempo non possano essere scelti.

Intervallo di tempo supportato per ingresso HDMI (HDCP)

Formato	Risoluzione	Frequenza verticale (Hz)	Frequenza orizzontale (KHz)	Frequenza pixel (MHz)
640 x 480	VGA_60*	59,940	31,469	25,175
	VGA_72	72,809	37,861	31,500
	VGA_75	75,000	37,500	31,500
	VGA_85	85,008	43,269	36,000
720 x 400	720 x 400_70	70,087	31,469	28,3221
800 x 600	SVGA_60*	60,317	37,879	40,000
	SVGA_72	72,188	48,077	50,000
	SVGA_75	75,000	46,875	49,500
	SVGA_85	85,061	53,674	56,250
	SVGA_120** (Riduci blanking)	119,854	77,425	83,000
1024 x 768	XGA_60*	60,004	48,363	65,000
	XGA_70	70,069	56,476	75,000
	XGA_75	75,029	60,023	78,750
	XGA_85	84,997	68,667	94,500
	XGA_120** (Riduci blanking)	119,989	97,551	115,500
1152 x 864	1152 x 864_75	75,00	67,500	108,000
1280 x 720	1280 x 720_60*	60	45,000	74,250
1280 x 768	1280 x 768_60*	59,870	47,776	79,5
1280 x 800	WXGA_60*	59,810	49,702	83,500
	WXGA_75	74,934	62,795	106,500
	WXGA_85	84,880	71,554	122,500
	WXGA_120** (Riduci blanking)	119,909	101,563	146,25
1280 x 1024	SXGA_60***	60,020	63,981	108,000
	SXGA_75	75,025	79,976	135,000
	SXGA_85	85,024	91,146	157,500
1280 x 960	1280 x 960_60***	60,000	60,000	108
	1280 x 960_85	85,002	85,938	148,500
1360 x 768	1360 x 768_60***	60,015	47,712	85,500

1440 x 900	WXGA+_60***	59,887	55,935	106,500
1400 x 1050	SXGA+_60***	59,978	65,317	121,750
1600 x 1200	UXGA****	60,000	75,000	162,000
1680 x 1050	1680 x 1050_60***	59,954	65,290	146,250
640 x 480@67Hz	MAC13	66,667	35,000	30,240
832 x 624@75Hz	MAC16	74,546	49,722	57,280
1024 x 768@75Hz	MAC19	75,020	60,241	80,000
1152 x 870@75Hz	MAC21	75,06	68,68	100,00
1920 x 1080@60Hz	1920 x 1080_60 (Riduci blanking)	60	67,5	148,5
1920 x 1200@60Hz	1920 x 1200_60 (Riduci blanking)	59,95	74,038	154

 *Timing supportato per segnale 3D nel formato Frame Sequential, Top-Bottom o Side By Side.

**Timing supportato per segnale 3D nel formato Frame Sequential.

***Timing supportato per segnale 3D nel formato Top-Bottom o Side By Side.

****Timing supportato per segnale 3D nel formato Top-Bottom.

 Le impostazioni temporali mostrate in precedenza potrebbero non essere supportate a causa del file EDID e le limitazioni della scheda grafica VGA. È possibile che alcune impostazioni temporali non possano essere scelte.

Timing	Risoluzione	Frequenza verticale (Hz)	Frequenza orizzontale (KHz)	Frequenza pixel (MHz)
480i*	720 x 480	59,94	15,73	27
480p	720 x 480	59,94	31,47	27
576i	720 x 576	50	15,63	27
576p	720 x 576	50	31,25	27
720/50p**	1280 x 720	50	37,5	74,25
720/60p**	1280 x 720	60	45,00	74,25
1080/24P**	1920 x 1080	24	27	74,25
1080/25P	1920 x 1080	25	28,13	74,25
1080/30P	1920 x 1080	30	33,75	74,25
1080/50i***	1920 x 1080	50	28,13	74,25
1080/60i***	1920 x 1080	60	33,75	74,25
1080/50P***	1920 x 1080	50	56,25	148,5
1080/60P***	1920 x 1080	60	67,5	148,5

 *Timing supportato per segnale 3D nel formato Frame Sequential.

**Timing supportato per segnale 3D nel formato Frame Sequential o Top-Bottom.

***Timing supportato per segnale 3D nel formato Side By Side.

Intervallo di tempo supportato per l'ingresso Component-YPbPr

Formato	Risoluzione	Frequenza verticale (Hz)	Frequenza orizzontale (KHz)	Frequenza pixel (MHz)
480i	720 x 480	59,94	15,73	13,5
480p	720 x 480	59,94	31,47	27
576i	720 x 576	50	15,63	13,5
576p	720 x 576	50	31,25	27
720/50p	1280 x 720	50	37,5	74,25
720/60p	1280 x 720	60	45,00	74,25
1080/50i	1920 x 1080	50	28,13	74,25
1080/60i	1920 x 1080	60	33,75	74,25
1080/24P	1920 x 1080	24	27	74,25
1080/25P	1920 x 1080	25	28,13	74,25
1080/30P	1920 x 1080	30	33,75	74,25
1080/50P	1920 x 1080	50	56,25	148,5
1080/60P	1920 x 1080	60	67,5	148,5

Intervallo di tempo supportato per l'ingresso S-Video/Video

Formato	Frequenza verticale (Hz)	Frequenza orizzontale (KHz)	Frequenza pixel (MHz)
NTSC	60	15,73	3,58
PAL	50	15,63	4,43
SECAM	50	15,63	4,25/4,41
PAL-M	60	15,73	3,58
PAL-N	50	15,63	3,58
PAL-60	60	15,73	4,43
NTSC4,43	60	15,73	4,43

Garanzia e informazioni sul copyright

Garanzia

JVC garantisce questo prodotto contro qualsiasi difetto nei materiali e nella lavorazione, in condizioni normali di utilizzo e di conservazione.

Ad ogni richiesta di applicazione della garanzia, sarà necessario allegare una prova della data di acquisto. Nel caso questo prodotto si riveli difettoso entro il periodo coperto da garanzia, l'unico obbligo di JVC e il rimedio esclusivo per l'utente sarà la sostituzione delle eventuali parti difettose (manodopera inclusa). Per ottenere assistenza in garanzia, avvisare immediatamente del difetto il rivenditore presso il quale il prodotto è stato acquistato.

Importante: la garanzia di cui sopra sarà invalida in caso di utilizzo del prodotto diversamente da quanto indicato nelle istruzioni scritte di JVC, in particolare l'umidità ambientale e l'altitudine devono soddisfare i requisiti ambientali elencati nel manuale utente e evitare l'uso del proiettore in un ambiente polveroso. Oltre ai diritti legali specifici stabiliti dalla presente garanzia, l'utente può godere di altri diritti concessi dalla giurisdizione di appartenenza.

Copyright

Copyright © 2016. Tutti i diritti riservati. È severamente vietato riprodurre, trasmettere, trascrivere, memorizzare in un sistema di recupero o tradurre in qualsiasi lingua o linguaggio parti della presente pubblicazione, in qualsiasi forma o con qualsiasi mezzo, elettronico, meccanico, magnetico, ottico, chimico, manuale o altro, senza previa autorizzazione scritta da parte di JVC.

Tutti i marchi di fabbrica ed i marchi registrati sono proprietà dei rispettivi titolari.

Esclusione di responsabilità

JVC non si assume alcuna responsabilità, esplicita o implicita, in merito al contenuto della presente pubblicazione e nega qualsiasi garanzia di commerciabilità o di utilizzo per scopi specifici. Inoltre, JVC si riserva il diritto di rivedere la presente pubblicazione e di apportare di volta in volta modifiche alle informazioni ivi contenute senza l'obbligo di notificare ad alcuno tali operazioni.