



MONITEUR AVEC RÉCEPTEUR DVD
MODE D'EMPLOI

JVCKENWOOD Corporation

KW-V250BT (Region 1 – Code de région DVD 1)

KW-V25BT (Region 1 – Code de région DVD 1)

KW-V350BT (Region 1 – Code de région DVD 1)

KW-V350BT (Region 4 – Code de région DVD 4)

Le mode d'emploi est utilisé pour décrire les modèles de la liste ci-dessus. Les modèles et les fonction disponibles peuvent différer en fonction du pays et de la zone de vente.

Notice importante

Pour utiliser correctement l'appareil, veuillez ce manuel complétement avant de l'utiliser.

Il est particulièrement important que vous lisiez et acceptiez les AVERTISSEMENTS et les PRÉCAUTIONS de ce manuel.

Veuillez garder ce manuel dans un endroit sûr et accessible pour une utilisation future.

⚠ AVERTISSEMENTS

Pour éviter tout accident et tout dommage

- N'INSTALLEZ aucun appareil ni aucun câble dans un endroit où :
 - il peut gêner l'utilisation du volant ou du levier de vitesse.
 - il peut gêner le fonctionnement de dispositifs de sécurité tels que les coussins de sécurité.
 - il peut gêner la visibilité.
- N'augmentez pas le volume trop haut, car cela rendrait la conduite dangereuse en bloquant les sons de l'extérieur et pourrait créer une perte d'audition.
- NE manipulez pas l'appareil quand vous conduisez. Si vous devez commander l'appareil pendant que vous conduisez, assurez-vous de bien regarder autour de vous.
- Arrêtez la voiture avant de réaliser toute opération compliquée.
- Le conducteur ne doit pas regarder le moniteur lorsqu'il conduit.

⚠ PRÉCAUTIONS

Pour prendre soin de l'appareil

- Si votre voiture est restée garée pendant longtemps dans un climat chaud ou froid, attendez que la température à l'intérieur de la voiture redevienne normale avant d'utiliser l'appareil.

Pour prendre soin du moniteur

- Le moniteur intégré à l'appareil est un produit de grande précision, mais qui peut posséder des pixels défectueux. C'est inévitable et ce n'est pas considéré comme un mauvais fonctionnement.
- N'exposez pas le moniteur à la lumière directe du soleil.
- N'utilisez pas le panneau tactile avec un stylo bille ou un objet pointu similaire.
Touchez les touches sur le panneau tactile directement avec un doigt (si vous portez des gants, retirez-les).
- Quand la température est très basse ou très élevée...
 - Un changement chimique se produit à l'intérieur, causant un mauvais fonctionnement.
 - Les images peuvent ne pas apparaître clairement ou se déplacer doucement. Les images peuvent ne pas être synchronisées avec le son ou la qualité de l'image peut être réduite dans de tels environnements.

Sur le réglage du volume

- Les appareils numériques produisent très peu de bruit par rapport aux autres sources. Réduisez le volume avant de reproduire ces sources numériques afin d'éviter d'endommager les enceintes par la soudaine augmentation du niveau de sortie.

Pour le KW-V350BT Région 4:



Marquage des produits utilisant un laser

L'étiquette est fixée au châssis/boîtier et informe que l'appareil utilise des rayons laser qui ont été classifiés comme Classe 1. Cela signifie que l'appareil utilise des rayons laser qui sont d'une classe plus faible. Il n'y a pas de danger de radiation accidentelle hors de l'appareil.

Notice importante

Pour le KW-V250BT/KW-V25BT/KW-V350BT Région 1:

PRÉCAUTIONS

Cet équipement est conforme aux limites d'exposition aux rayonnements énoncées pour un environnement non contrôlé et respecte les règles des radioélectriques (RF) de la FCC lignes directrices d'exposition et d'exposition aux fréquences radioélectriques (RF) CNR-102 de l'IC. Cet équipement émet une énergie RF très faible qui est considérée comme conforme sans évaluation de l'exposition maximale autorisée (MPE). Cependant, il est souhaitable qu'il devrait être installé et utilisé en gardant une distance de 20 cm ou plus entre le radiateur et le corps humain.

- Contient un module d'émission
Numero d'identification FCC: ZWY8811X
- Contient un module d'émission
IC: 12033A-8811X

Pour le KW-V250BT/KW-V25BT/KW-V350BT Région 1:

Note de IC (Industrie Canada)

Cet appareil est conforme avec la licence de l'industrie canadienne-exemption de norme RSS.

Le fonctionnement est sujet aux deux conditions suivantes :

- (1) Cet appareil ne peut pas causer d'interférences nuisibles, et
 - (2) Cet appareil doit accepter toute interférence reçue, y compris des interférences qui peuvent causer un mauvais fonctionnement.
-

A propos de ce manuel

Les affichages et les panneaux montrés dans ce manuel sont des exemples utilisés pour aider à mieux comprendre les explications et les opérations. Pour cette raison, les affichages et les panneaux représentés peuvent être différents de leur apparence réelle.

Les illustrations du **KW-V250BT/KW-V25BT** sont utilisées principalement pour les explications.

Le code de région d'un modèle donné ne sera indiqué uniquement si une seule des régions prend en charge la fonction concernée avec le même nom de modèle.

Ce mode d'emploi explique les opérations en utilisant les touches du panneau du moniteur et touches sur le panneau tactile. Pour les opérations en utilisant de la télécommande, voir page 50.

< > indique les divers écrans/menus/opérations/réglages qui apparaissent sur le panneau tactile.

[] indique les touches sur le panneau tactile.

Langue des indications : Les indications en anglais sont utilisées dans un but explicatif. Vous pouvez choisir la langue des indications à partir du menu <Settings>. (Page 40)

Table des matières

Noms des composants et opérations	3	Utilisation d'un appareil extérieur via l'adaptateur ADS—Maestro	33
Opérations de base	3	Bluetooth®	34
Comment réinitialiser votre appareil.....	3	Information	34
Mise sous tension de l'appareil.....	3	Préparation	34
Mise hors tension de l'appareil.....	4	Connexion	34
Mise hors service la source AV	4	Téléphone portable Bluetooth	36
Met l'écran et l'éclairage des touches hors service....	4	Lecteur audio Bluetooth	38
Réglage du volume.....	4	Réglages Bluetooth.....	39
Atténuation du son	4	Réglages.....	40
Démarrage.....	5	Réglages audio	40
Réglages initiaux.....	5	Réglages d'affichage	43
Réglages de l'horloge.....	5	Réglages d'entrée.....	46
Divers écran et opérations.....	6	Réglages système.....	47
Écran d'accueil	6	Réglages des touches.....	49
Écran de commande de la source.....	7	Télécommande.....	50
Écran de liste/réglage	9	Préparation	50
Disque.....	10	Opérations de base.....	51
Vidéo	11	Recherche d'un élément directement.....	51
USB	13	L'application JVC Remote.....	52
Android.....	15	Installation et raccordements	52
iPod/iPhone	15	Avant d'installer.....	52
Tuner	16	Installation de l'appareil	54
SiriusXM® Satellite Radio	18	Connexion d'appareils extérieurs.....	54
Pandora®	25	Connexions	55
iHeartRadio.....	27	Références.....	56
Spotify	30	Entretien.....	56
Autre Appareil Extérieur	32	Plus d'informations.....	56
AV-IN.....	32	Dépannage	59
Caméra de recul	32	Spécifications	63
		Marques de commerce et licences.....	65

Noms des composants et opérations

KW-V250BT/KW-V25BT

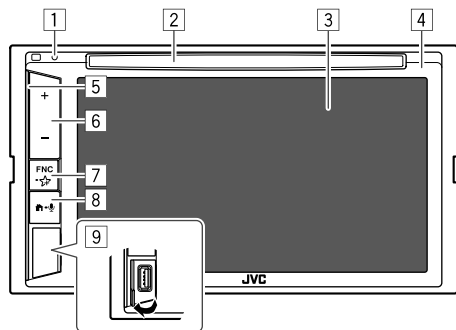

1 Touche de réinitialisation

2 Fente d'insertion

3 Écran (panneau tactile)

4 Panneau du moniteur

5 Barre d'éclairage

La luminosité de l'éclairage change en fonction du niveau de la musique. (Page 44)

6 Touches volume +/-

7 Touche **FNC** -

• **FNC** (Appuyez, clignote une fois) : Affiche le menu des raccourcis. (Page 8)

• (Maintenir pressée, clignote deux fois) : Affiche les réglages favoris.

Défaut: Affiche l'écran <Sound Effect>. (Page 41)

8 Touche

• (Appuyer) : Met sous tension de l'appareil.

• (Appuyer) : L'écran d'accueil apparaît quand l'appareil est en service.

• (Maintenir pressée) : Active la composition vocale.

9 Prise d'entrée USB

KW-V350BT

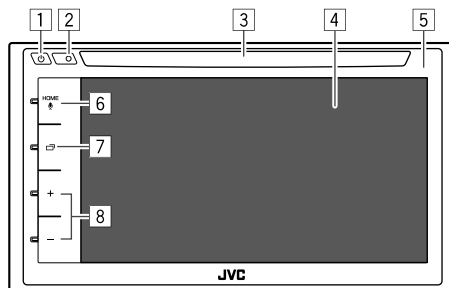

1 Touche

- (Appuyer) Met sous tension de l'appareil.
- (Maintenir pressée) Met hors tension de l'appareil.
- (Appuyer) Le menu déroulant des raccourcis apparaît quand l'appareil est en service.

2 Touche de réinitialisation

3 Fente d'insertion

4 Écran (panneau tactile)

5 Panneau du moniteur

6 Touche **HOME** /

- **HOME** (Appuyer) : Affiche l'écran d'accueil.
- (Maintenir pressée) : Active la composition vocale.

7 Touche

- (Appuyer) Affiche l'écran actuel de commande de la source.
- (Maintenir pressée) Met l'écran hors/en service.

8 Touches volume +/-

Opérations de base

Comment réinitialiser votre appareil

Si l'appareil ne fonctionne pas correctement, appuyez sur la touche de réinitialisation.

KW-V250BT/KW-V25BT



KW-V350BT



Mise sous tension de l'appareil

KW-V250BT
KW-V25BT



KW-V350BT



Opérations de base

Mise hors tension de l'appareil

KW-V250BT/KW-V25BT



KW-V350BT

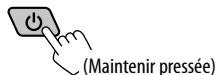

Mise hors service la source AV

1 Affichez l'écran de sélection de source/option.

Sur l'écran d'accueil, touchez ce qui suit :



2 Mettez hors service la source AV.

Sur l'écran de sélection de source/option, touchez ce qui suit :

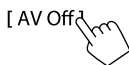

Met l'écran et l'éclairage des touches hors service

■ Sur le panneau du moniteur (uniquement pour le KW-V350BT)



Pour mettre en service l'écran et l'éclairage des touches : Appuyez sur  sur le panneau du moniteur ou touchez l'écran.

■ Sur le menu déroulant des raccourcis (uniquement pour le KW-V250BT/KW-V25BT)

1 Affichez le menu déroulant des raccourcis.

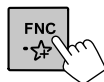

2 Sur le menu déroulant des raccourcis, touchez ce qui suit :



Pour mettre en service l'écran et l'éclairage des touches : Appuyez sur **FNC** sur le panneau du moniteur ou touchez l'écran.

Réglage du volume

KW-V250BT
KW-V25BT

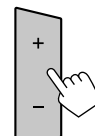

KW-V350BT

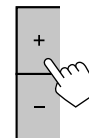

Vous pouvez régler le volume (00 à 35) en appuyant sur + pour l'augmenter et sur - pour le diminuer.

- Maintenez + enfoncé pour augmenter le volume de façon continue jusqu'au niveau 15.

Atténuation du son (uniquement pour le KW-V350BT)

Sur l'écran de commande, touchez ce qui suit :



 devient bleue.

Pour annuler l'atténuation : Touchez de nouveau . () devient blanche.)

Démarrage

Réglages initiaux

Quand vous mettez l'appareil sous tension pour la première fois ou réinitialisez-le, l'écran **<Initial Settings>** apparaît.

Réalisation des réglages initiaux.

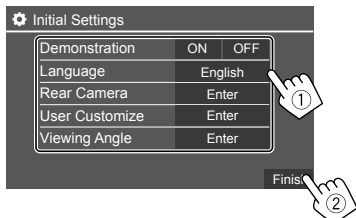

Par ex. Écran des réglages initiaux pour KW-V250BT/KW-V25BT

Une fois terminé, l'écran d'accueil apparaît.

<Demonstration>

- **ON** (Réglage initial) : Met en service la démonstration des affichages.
- **OFF** : Hors service la démonstration des affichages.

<Language>

Choisissez la langue des textes utilisés pour les informations sur l'écran.

- **English** (Réglage initial)/**Español/Français/Deutsch/Italiano/Nederlands/Ελληνικά/Português/Türkçe/Čeština/Polski/Magyar/Русский/עברית/فارسی/العربية/ไทย/ភាសាខ្មែរ/简体中文/繁體中文/Bahasa Malaysia/Bahasa Indonesia/한국어**

– Pour les moniteurs extérieurs, seuls l'Anglais/Espagnol/Français/Allemand/Italien/Néerlandais/Russe/Portugais sont disponibles. Si une autre langue a été choisie, la langue des textes pour les moniteurs extérieurs est réglée sur Anglais.

- **GUI Language (Local)** (la langue choisie ci-dessus) (Réglage initial)/**English** : Sélectionne une langue pour afficher les touches de fonctionnement et les options de menu.

<Rear Camera> (Page 46)

Faites les réglages pour afficher l'image de la caméra de recul connectée.

<User Customize> (Page 43)

Changez la disposition de l'affichage.

<Viewing Angle> (Page 46)

Sélectionnez l'angle de vue du moniteur pour rendre l'image sur l'écran plus facile à voir.

- **Under 0°** (Réglage initial)/**5°/10°/15°/20°**

Réglages de l'horloge

1 Affichez l'écran d'accueil.

KW-V250BT
KW-V25BT



KW-V350BT



2 Affichez l'écran <Clock>.

Sur l'écran d'accueil, touchez ce qui suit :



Puis, sur l'écran **<Settings>**, touchez ce qui suit :

[System] → **<Clock>** : **[Enter]**

- Vous pouvez aussi afficher l'écran **<Clock>** en touchant la zone de l'horloge de l'écran d'accueil.

3 Réglez l'heure de l'horloge.

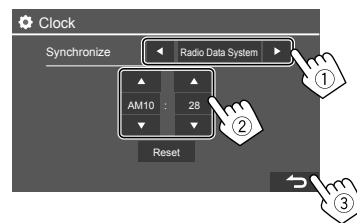

Par ex. Écran de réglage de l'horloge pour KW-V250BT/KW-V25BT



<Synchronize>

- **Radio Data System** (Réglage initial) : Synchronise l'heure de l'horloge avec le système FM RBDS.
- **Off** : Règle l'horloge manuellement. Touchez **[▲]/[▼]** pour régler l'heure, puis les minutes.
 - Toucher **[Reset]** permet de régler les minutes sur "00".

Divers écran et opérations

Vous pouvez afficher ou changer d'autres écrans n'importe quand pour afficher des informations, changer la source AV, changer des réglages, etc.

Écran d'accueil

- Vous pouvez personnaliser l'écran d'accueil. (Pages 7 et 45)
- Pour afficher l'écran d'accueil à partir d'un autre écran, appuyez sur  -  ou **HOME**/.

KW-V250BT/KW-V25BT

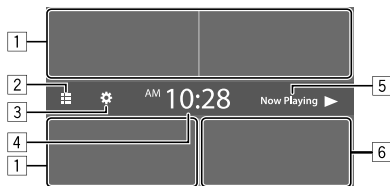

KW-V350BT



Toucher les touches de fonctionnement permet de réaliser les actions suivantes :

- 1 Sélectionner ou change la source de lecture.
- 2 Affiche toutes les sources et options de lecture.
- 3 Affiche l'écran **<Settings>**.
- 4 Affiche l'écran **<Clock>**.
- 5 Uniquement pour le KW-V250BT/KW-V25BT : Affiche l'écran de commande de la source de lecture actuelle.
- 6 Uniquement pour le KW-V250BT/KW-V25BT : Affiche l'écran de commande du téléphone.
- 7 Uniquement pour le KW-V350BT : Ejecte le disque.
- 8 Uniquement pour le KW-V350BT : Affiche l'écran **<User Customize>**.

■ Sources de lecture disponibles et options

Touchez [2] pour afficher l'écran de sélection de source/option.

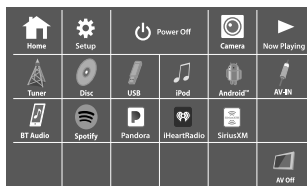

Par ex. Écran de sélection de source/option pour KW-V250BT/KW-V25BT

Toucher les touches de fonctionnement permet de réaliser les actions suivantes :

- | | |
|----------------|---|
| [Tuner] | Commute sur la réception radio. |
| [Disc] | Reproduit un disque. |
| [USB] | Reproduit les fichiers sur un périphérique USB. |
| [iPod] | Reproduit un iPod/iPhone. |

[Android™]	Reproduit un périphérique Android.
[AV-IN]	Commute sur l'appareil extérieur connecté à la prise d'entrée AV-IN.
[BT Audio]	Reproduit un lecteur audio Bluetooth.
[Spotify]	Commute sur l'application Spotify.
[Pandora]*1	Commute sur la réception Pandora.
[iHeartRadio]*1	Commute sur la réception iHeartRadio.
[SiriusXM]*1	Commute sur la réception radio SiriusXM®.
[Maestro]*2	Commute sur la source connectée via l'adaptateur ADS.
[AV Off]	Met hors service la source AV.
[Home]*3	Affiche l'écran d'accueil.
[Setup]*3	Affiche l'écran <Settings> .
[Power Off]*3	Met hors tension de l'appareil.
[Camera]	Commute sur la caméra connecté à l'entrée de la caméra de recul.
[Now Playing]*3	Affiche la source actuellement lue.
[Phone]*4	Affiche l'écran de commande du téléphone.

Pour retourner à l'écran d'accueil

Touchez **[Home]** ou [] sur l'écran de sélection de source/option.

- *1 Uniquement pour le KW-V250BT/KW-V25BT/KW-V350BT Région 1.
- *2 Uniquement pour le KW-V350BT Région 1.
- *3 Uniquement pour le KW-V250BT/KW-V25BT.
- *4 Uniquement pour le KW-V350BT Région 1/KW-V350BT Région 4.

Divers écran et opérations

■ Personnalisation de l'écran d'accueil

Pour le KW-V250BT/KW-V25BT
Voir <Home Customize> à la page 45.

Pour le KW-V350BT

1 Sélectionnez un élément à remplacer.

Sur l'écran d'accueil, touchez longuement l'icône que vous souhaitez remplacer.

L'écran de sélection d'élément est affiché.

2 Sélectionnez l'élément (1) que vous souhaitez afficher à la position sélectionnée, puis touchez [↶] (2).

Répétez la procédure pour personnaliser votre écran d'accueil.

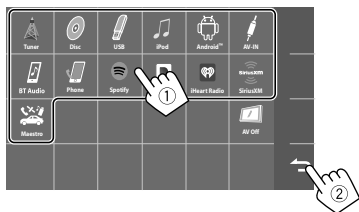

Par ex. Écran de sélection d'options pour KW-V350BT Région 1

- Seules les sources sélectionnables sont affichées.
- Vous ne pouvez pas localiser [Camera] sur l'écran d'accueil.

Écran de commande de la source

Vous pouvez réaliser les opérations de lecture pendant la lecture à partir de l'écran de commande de la source.

- Les touches de fonctionnement et les informations affichées dépendent en fonction de la source/type de disque/fichier sélectionné qui doit être reproduit.
- Si les touches de fonctionnement ne sont pas affichées sur l'écran, touchez l'écran pour les afficher.

Par ex. Écran de source de lecture audio commune :

KW-V250BT/KW-V25BT

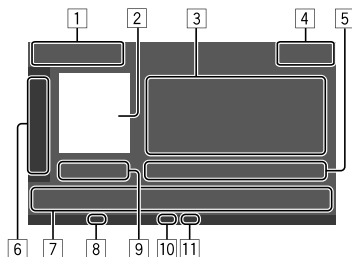

KW-V350BT

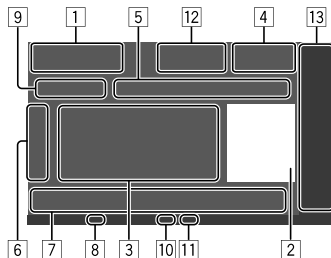

- 1 Source de lecture ou type de support
- 2 Image/illustration (affichée si le fichier contient les informations)
- 3 Informations sur la page/fichier/morceau/vidéo
 - Toucher [◀] fait défiler le texte si tout le texte n'apparaît pas.
- 4 Affichage de l'horloge
- 5 Informations sur l'élément en cours de lecture (No. de dossier/No. de fichier/No. de page/No. total de pages/type de fichier de lecteur)
- 6 Affiche/cache les autres touches de fonctionnement disponibles*
- 7 Touches de fonctionnement*
- 8 Indicateur IN (s'allume quand un disque est inséré)
- 9 Durée de lecture/état de lecture
- 10 Indicateur du mode de lecture (Répétée/Aléatoire)
- 11 Indicateur de type de fichier
- 12 Uniquement pour le KW-V350BT :
 - [▲] : Éjecte le disque.
 - [🔊] : Atténue/rétablit le son.
- 13 Uniquement pour le KW-V350BT : Les éléments de la source de lecture apparaissent sur l'écran d'accueil.
 - Toucher l'élément de la source de lecture change la source de lecture.









* Voir "Touches de fonctionnement communes sur l'écran de commande de la source" à la page 8.





Divers écran et opérations

Touches de fonctionnement communes sur l'écran de commande de la source

- Les explications suivantes utilisent les touches de fonctionnement du KW-V250BT/KW-V25BT, sauf indication contraire.
- L'apparence des touches de fonctionnement peuvent différer, mais les touches de fonctionnement similaires permettent d'accéder aux mêmes opérations.
- Les touches de fonctionnement disponibles peuvent différer en fonction de la source sélectionnée ou de l'appareil connecté.

Toucher les touches de fonctionnement permet de réaliser les actions suivantes :

	Affiche les autres touches de fonctionnement disponibles à côté de celles montrées en [7].
	• Pour cacher la fenêtre, touchez [◀].
	Choisit un dossier.
	Choisit le mode de lecture répétée.*
	Arrête la lecture.
	Affiche l'écran des réglages de la source de lecture actuelle.
	
	Pour le KW-V250BT/KW-V25BT : Affiche l'écran <Equalizer>. (Page 40)
	Pour le KW-V350BT : Affiche le menu déroulant des raccourcis. • Pour fermer le menu, touchez [▼].
	Affiche la liste des dossiers/liste des pages/menu audio/menu vidéo.

	• (Touchez) Choisit un élément (chapitre/dossier/plage/fichier audio/fichier vidéo).
	• (Maintenir pressée) Recherche vers l'arrière/vers l'avant.
	• (Maintenir pressée) Lecture au ralenti pendant la pause d'une lecture vidéo.
	Démarre/arrête momentanément (pause) la lecture.
	Choisit le mode de lecture aléatoire.*

* À propos du mode de lecture :

- Les modes de lecture disponibles diffèrent en fonction de la source, du type de disque, de l'appareil connecté, etc.
- Vous ne pouvez pas mettre en service le mode de lecture répétée et le mode de lecture aléatoire en même temps.
- Pour annuler le mode de lecture, touchez répétitivement jusqu'à ce que l'indicateur disparaisse.

Utilisation du contrôle gestuel

Vous pouvez aussi commander la lecture en déplaçant votre doigt sur le panneau tactile de la façon suivante (pour certaines sources, le contrôle gestuel n'est pas disponible).

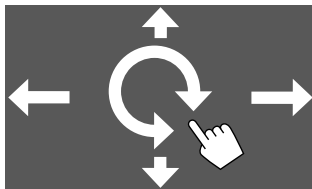

- **Glissement du doigt en haut/bas** : Choisit un dossier.
- **Glissement du doigt à gauche/droite** : Choisit un élément (chapitre/plage/fichier audio/fichier vidéo).
- **Bougez votre doigt dans le sens des aiguilles d'une montre/dans le sens contraire** : Augmente/diminue le volume.

Utilisation du menu déroulant des raccourcis

Lors de l'affichage de l'écran de commande de la source, vous pouvez sauter sur un autre écran en touchant les touches de fonctionnement sur le menu déroulant des raccourcis.

1 Affichez le menu déroulant des raccourcis.

KW-V250BT
KW-V25BT









KW-V350BT



2 Choisissez un élément sur lequel sauter en touchant l'écran de la façon suivante.

Pour le KW-V250BT/KW-V25BT :

	Éjecte le disque de la fente d'insertion.
	• (Touchez) Commute l'écran. • (Maintenir pressée) Met l'écran hors service.
	* Affiche l'écran <Settings>. (Page 40)
	* Affiche l'écran <User Customize> de façon à pouvoir changer la disposition du fond. (Page 44)
	* Affiche l'écran <Screen Adjustment>. (Page 46)
	* Affiche l'image de la caméra de recul connectée.

Divers écran et opérations

Pour le KW-V350BT :

[▼]	Pour fermer le menu déroulant.
[📞]	Affiche l'écran de commande du téléphone.
[⚙️]*	Affiche l'écran <Settings>. (Page 40)
[🔊]*	Affiche l'écran <Speaker Select> (Page 42)
[📺]*	Affiche l'écran <Screen Adjustment>. (Page 46)
[📊]*	Affiche l'écran <Equalizer>. (Page 40)

Pour fermer le menu déroulant

- KW-V250BT/KW-V25BT : Appuyez sur **FNC** sur le panneau du moniteur.
- KW-V350BT : Touchez [▼] ou touchez l'écran n'importe où ailleurs que sur le menu déroulant des raccourcis.

* Vous pouvez personnalisé ce menu déroulant des raccourcis. Pour plus de détails, reportez-vous à <Key Customize> à la page 49.

■ Utilisation de l'écran tactile pendant la lecture

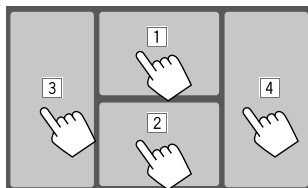

Toucher les zones permet de réaliser les actions suivantes :

- 1 Affiche le menu de commande vidéo pendant la lecture d'une séquence vidéo.
- 2 Lors de la lecture d'une source vidéo : Affiche l'écran de commande de la source. Lors de la lecture d'un fichier audio : Affiche les touches de fonctionnement de lecture.
- 3 Retourne au chapitre/plage précédente.*
- 4 Retourne au chapitre/plage suivante.*

* Non disponible pour le signal vidéo venant de l'appareil extérieur (AV-IN).

Écran de liste/réglage

Voici les touches de fonctionnement communes qui apparaissent sur l'écran de liste/réglage.

- L'apparence des touches de fonctionnement peuvent différer, mais les touches de fonctionnement similaires permettent d'accéder aux mêmes opérations.
- Les touches de fonctionnement disponibles diffèrent en fonction des écrans de réglage. Toutes les touches de fonctionnement n'apparaissent pas sur tous les écrans.

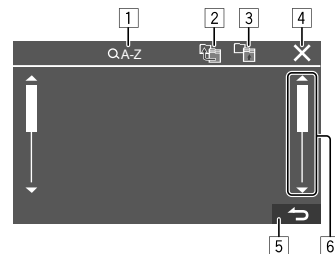

Toucher les touches de fonctionnement permet de réaliser les actions suivantes :

- 1 Entre en recherche alphabétique* pour faire la liste des éléments dans l'ordre alphabétique. Quand un clavier apparaît, touchez la première lettre dont vous souhaitez faire la recherche.
 - Pour la source "USB", vous pouvez commuter entre la liste des dossiers et la liste des fichiers en touchant [📁] ou [📄]. Puis, touchez [OK] pour démarrer la recherche.
- 2 Retourne au dossier racine.
- 3 Retourne au niveau supérieur.
- 4 Ferme l'écran actuel.
- 5 Quitte l'écran actuel ou retourne sur l'écran précédent.
- 6 Change la page pour afficher plus d'éléments.

* La recherche alphabétique n'est pas disponible :

- Pour la source Android
- Lorsque la liste de lecture est sélectionnée

Disque

- Si le disque ne possède pas de menu de disque, toutes ses plages sont reproduites répétitivement jusqu'à ce que vous changiez la source ou éjectiez le disque.
- Pour les types de disque compatibles, types de fichier compatibles et d'autres informations, reportez-vous aux pages 56 et 57.
- Si "⊘" apparaît sur l'écran, c'est que l'appareil ne peut pas accepter la commande effectuée.
 - Dans certains cas, la commande peut être refusée sans que "⊘" apparaisse.
- Lors de la lecture d'un disque codé multicanaux, les signaux multicanaux sont sous mixés.

Insertion d'un disque

Face portant l'étiquette vers le haut

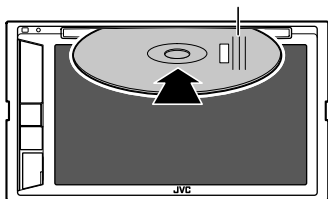

Par ex. Insertion d'un disque pour KW-V250BT/KW-V25BT

- La source change sur "DISC" et la lecture démarre.
- L'indicateur IN s'allume quand un disque est inséré.

Éjection d'un disque

Pour le KW-V250BT/KW-V25BT :

Affichez le menu déroulant des raccourcis, puis éjectez le disque.

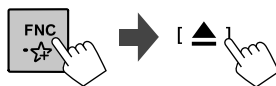

Pour le KW-V350BT :

Sur l'écran d'accueil ou l'écran de commande, touchez ce qui suit :



- Pour retirer un disque, tirez-le horizontalement.
- Vous pouvez éjecter un disque lors de la lecture d'une autre source AV.
- Si le disque éjecté n'est pas retiré avant 15 secondes, il est réinséré automatiquement dans la fente d'insertion pour le protéger de la poussière.

Opérations de lecture

Informations de lecture audio et utilisation des touches

- Pour les informations de lecture, reportez-vous à "Écran de commande de la source" à la page 7.
- Pour l'utilisation des touches de l'écran tactile, reportez-vous à "Touches de fonctionnement communes sur l'écran de commande de la source" à la page 8.

Sélection d'un dossier/plage sur la liste

1 Affichez la liste de dossier/plage.

Sur l'écran de commande, touchez ce qui suit :



2 Sélectionnez le dossier (①), puis l'élément (②) dans le dossier sélectionné.

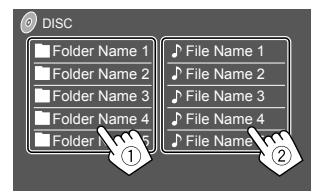

Sélectionnez un élément dans chaque niveau jusqu'à ce que vous atteignez et sélectionnez le fichier souhaité.

Réglages pour la lecture de disque

- Les éléments apparaissant sur l'écran <DISC Mode> diffèrent en fonction du type de disque/fichier en cours de lecture.

1 Affichez l'écran <DISC Mode>.

Sur l'écran de commande, touchez ce qui suit :

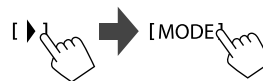

2 Faites les réglages.

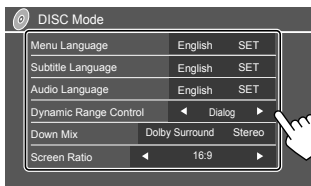

<Menu Language>*1

Choisissez la langue initiale du menu de disque.
(Réglage initial : **English**)

<Subtitle Language>*1

Choisissez la langue initiale des sous-titres ou supprimez les sous-titres (**Off**). (Réglage initial : **English**)

<Audio Language>*1

Choisissez la langue initiale des dialogues.
(Réglage initial : **English**)

<Dynamic Range Control>

Vous pouvez changer la plage dynamique pendant la lecture de disque codés en Dolby Audio.

- **Wide** : Reproduit un son puissant à un faible niveau de volume avec toute la plage dynamique.
- **Normal** : Réduire légèrement la plage dynamique.
- **Dialog** (Réglage initial) : Reproduit les dialogues des films plus clairement.

<Down Mix>

Lors de la lecture d'un disque multicanal, ce réglage affecte les signaux reproduits par les enceintes avant et/ou arrière.

- **Dolby Surround** : Reproduit un son surround multicanal en connectant un amplificateur compatible avec le Dolby Surround.
- **Stereo** (Réglage initial) : Reproduit un son de lecture stéréo.

<Screen Ratio>

Choisissez le type de moniteur de façon à ce qu'il corresponde à une image d'écran large sur votre moniteur extérieur.

16:9

(Réglage initial) **4:3 LB** **4:3 PS**



<File Type>*2

Choisissez le type de fichier de lecture à reproduire quand un disque contient différents types de fichiers.

- **Audio** : Lit les fichiers audio.
- **Still image** : Lit les fichiers d'images fixes.
- **Video** : Lit les fichiers vidéo.
- **Audio&Video** (Réglage initial) : Lit les fichiers audio et les fichiers vidéo.

*1 Pour la liste des codes de langue, voir page 57.

*2 Pour les types de fichier compatibles, voir page 56.

Si le disque ne contient aucun fichier du type choisi, les fichiers existants sont reproduits dans l'ordre suivant : audio, vidéo, puis image fixe. Vous pouvez changer ces réglages uniquement pendant que la lecture est arrêtée.

Opérations de lecture

Informations de lecture vidéo sur l'écran de commande de la source

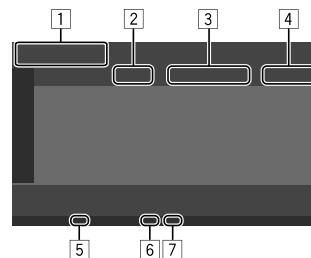

Par ex. Écran de commande de la source de lecture vidéo pour KW-V250BT/KW-V25BT

- 1 Type de support
- 2 État de lecture
- 3 Informations sur l'élément en cours de lecture (No. de titre/No. de chapitre/No. de dossier/No. de fichier/No. de page)
- 4 Durée de lecture
- 5 Indicateur IN (s'allume quand un disque est inséré)
- 6 Indicateur du mode de lecture (Répétée/Aléatoire)
- 7 Indicateur de type de fichier

Opérations de commande du menu vidéo

Vous pouvez afficher les commandes du menu vidéo pendant une lecture vidéo.

- Les touches de fonctionnement disponibles diffèrent en fonction du type de disque et du type de fichier sélectionné.

Lecture vidéo sauf VCD

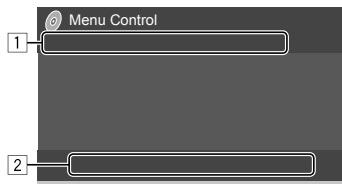





Par ex. Écran de commande du menu vidéo pour KW-V250BT/KW-V25BT

Toucher les touches de fonctionnement permet de réaliser les actions suivantes :

1

[]*1 Affiche l'écran de sélection de la taille de l'image.

- 1 Touchez [ **Zoom**] pour changer le niveau d'agrandissement de l'image (**Zoom1, Zoom2, Zoom3, Full** : Réglage initial).
- 2 Touchez [] [] [] [] pour déplacer le cadre du zoom.

[]

Affiche l'écran de sélection du format de l'image.
Touchez [ **Aspect**] pour sélectionner le format de l'image.

<Full>*2 : Pour les images originales 16:9
Signal 4:3 Signal 16:9



<Just> : Pour voir les images 4:3 naturellement sur un écran large

Signal 4:3 Signal 16:9



<Normal>*2 : Pour les images originales 4:3
Signal 4:3 Signal 16:9



<Auto> : Pour la source "DISC" et la source "USB" uniquement : Le format de l'image est choisi automatiquement en fonction des signaux d'entrée.

[]

Affiche l'écran d'ajustement de l'image.

- 1 Touchez [**DIM ON**] ou [**DIM OFF**] pour activer ou désactiver le gradateur.
- 2 Touchez [**+**] / [**-**] pour ajuster les autres éléments.
 - <Bright> : Ajuste la luminosité (-15 à +15).
 - <Contrast> : Ajuste le contraste (-10 à +10).
 - <Black> : Ajuste la noirceur (-10 à +10).
 - <Color> : Ajuste la couleur (-10 à +10).
 - <Tint> : Ajuste la teinte (-10 à +10).
 - <Sharpness> : Ajuste la netteté (-2 à +2).

[]

Choisit le type audio.

[]

Choisit le type de sous-titre.

[]

Choisit l'angle de vue.

*1 Quand [] est réglé sur <Just> ou <Auto>, l'image est agrandie avec le format de l'image du réglage <Full>.
Cette fonction ne peut pas être utilisée pour certaines sources vidéo.

*2 Uniquement pour le KW-V350BT Région 4 : Pendant une lecture DivX avec <Screen Ratio> réglé sur [16:9] (Page 11 pour disques/Page 14 pour USB), le format de l'image n'est pas réglé correctement.

Vidéo

- [2]
- [**MENU**] Affiche le menu de disque (DVD).
- [**T MENU**] Affiche le menu de disque (DVD).
- [**↓**] Commute sur le mode de menu directe de disque. Touchez l'élément cible pour le choisir.
- [**↔**] Affiche l'écran de sélection de menu/scène.
- [**▲**] [**▼**] [**◀**] [**▶**] : Choisit un élément.
 - [**Enter**] : Valide la sélection.
 - [**Return**] : Retourne à l'écran précédent.

Lecture vidéo pour VCD



Par ex. Écran de commande du menu vidéo pour KW-V250BT/KW-V25BT

Toucher les touches de fonctionnement permet de réaliser les actions suivantes :

- [1]
- [**Q**] Se reporter à "Lecture vidéo sauf VCD*" à la page 12.
- [**←**]
- [**→**]
- [2]
- [**MENU**] Affiche le menu de disque.
- [**OD**] Choisit le canal audio (**ST** : stéréo, **L** : gauche, **R** : droit).
- [**⌨**]* Affiche ou cache les touches de sélection directe.
- ① Touchez [**DIR/CLR**] pour choisir une plage directement sur un VCD.
 - ② Touchez les numéros [**0**], [**1**] à [**9**] pour choisir la plage souhaitée.
 - ③ Touchez [**Enter**] pour valider.
- Pour supprimer la dernière entrée, touchez [**DIR/CLR**].
- [**Return**] Affiche l'écran précédent ou le menu.

* Vous devez arrêter la lecture pour mettre hors service la fonction PBC lors de la lecture d'un VCD avec PBC activé.

USB

Vous pouvez connecter un périphérique USB à mémoire de grande capacité tel qu'une mémoire USB, un lecteur audio numérique, etc. à cet appareil.

- Pour les types de fichier compatibles et d'autres informations, reportez-vous aux pages 56 et 58.
- Vous ne pouvez pas connecter un ordinateur ou un disque dur portable à la prise d'entrée USB.
- Vous ne pouvez pas connecter un périphérique USB via un hub USB.

Connexion d'un périphérique USB

Périphérique USB (en vente dans le commerce)

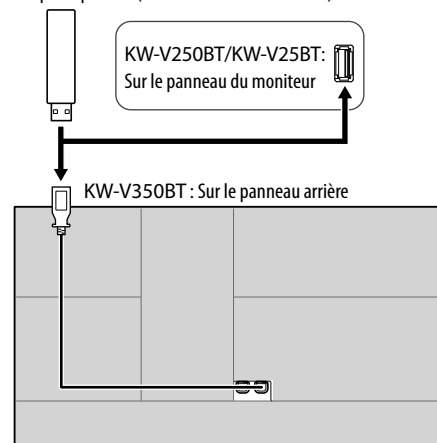

La source change sur "USB" et la lecture démarre.

- Toutes les plages du périphérique USB sont reproduites répétitivement jusqu'à ce que vous changez la source ou déconnectez le périphérique USB.

Opérations de lecture

Informations de lecture et utilisation des touches

- Pour les informations de lecture, reportez-vous à "Écran de commande de la source" à la page 7.
- Pour l'utilisation des touches de l'écran tactile, reportez-vous à "Touches de fonctionnement communes sur l'écran de commande de la source" à la page 8.

Sélection du type de fichier à reproduire

Vous pouvez spécifier le type de fichier à reproduire.

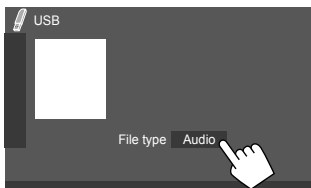

Par ex. Écran de commande de la source USB pour KW-V250BT/KW-V25BT

Choisissez le type de fichier de la façon suivante :

[Audio]	Lit les fichiers audio.
[Video]	Lit les fichiers vidéo.
[Photo]	Lit les fichiers d'images fixes.

Si le USB ne contient aucun fichier du type choisi, les fichiers existants sont reproduits dans l'ordre suivant : audio, vidéo, puis image fixe. Vous pouvez changer ces réglages uniquement pendant que la lecture est arrêtée.

Sélection d'un dossier/plage sur la liste

1 Affichez la liste de dossier/plage.

Sur l'écran de commande, touchez ce qui suit :



2 Sélectionnez le dossier (1), puis l'élément (2) dans le dossier sélectionné.

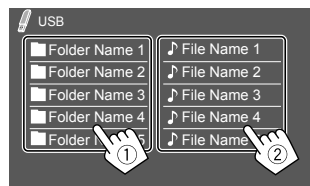

Par ex. Écran de liste USB pour KW-V250BT/KW-V25BT

Sélectionnez un élément dans chaque niveau jusqu'à ce que vous atteignez et sélectionnez le fichier souhaité.

Sélection d'un dossier/plage en utilisant la recherche alphabétique

(Utilisable uniquement pour les types de fichier audio)

Vous pouvez rechercher un dossier ou un fichier audio en entrant la première lettre que vous souhaitez rechercher.

1 Sélectionnez la liste (dossier ou plage) à rechercher.

Sur l'écran de liste USB, touchez comme suit :



- [■] : Liste des dossiers
- [♪] : Liste des plages

2 Entrez la lettre à rechercher.

Touchez la première lettre que vous souhaitez rechercher, puis touchez [OK].

Réglages pour la lecture de USB

1 Affichez l'écran <USB Mode>.

Sur l'écran de commande, touchez ce qui suit :

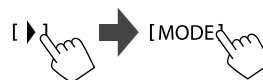

2 Faites les réglages.



<Screen Ratio>

Choisissez le type de moniteur de façon à ce qu'il corresponde à une image d'écran large sur votre moniteur extérieur.

16:9

(Réglage initial) 4:3 LB 4:3 PS



<Drive Select>

- **Next** : Commuter entre la source de mémoire interne et externe du périphérique connecté (tel qu'un téléphone portable).

Android

Connexion d'un périphérique Android

Cet appareil prend en charge Android OS 4.1 et supérieur.

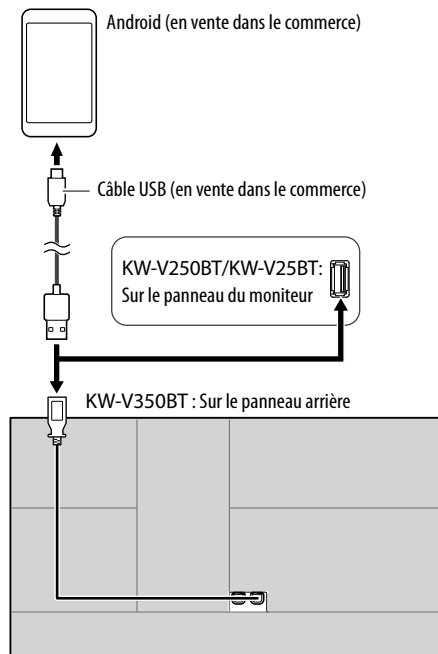

Lors de la connexion d'un périphérique Android, "AUDIO MODE" apparaît. Vous pouvez commander un périphérique Android en utilisant une application du lecteur multimédia installée sur le périphérique Android.

Opérations de lecture

Informations de lecture et utilisation des touches

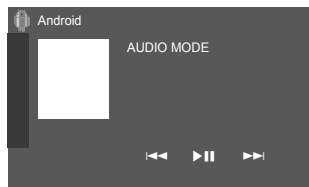

Par ex. Écran de commande de la source Android pour KW-V250BT/KW-V255BT

Toucher les touches de fonctionnement permet de réaliser les actions suivantes :

- | | |
|---------|--|
| [<< >>] | Choisit un fichier audio. |
| [▶ ⏸] | Démarre/arrête momentanément (pause) la lecture. |

iPod/iPhone

Connexion d'un iPod/iPhone

- Pour les types d'iPod/iPhone et d'autres informations, voir page 58.
- Vous ne pouvez pas regarder de vidéo.

Connexion par fil

Modèle d'iPod/iPhone Lightning
(en vente dans le commerce)

Modèle d'iPod/iPhone à connecteur 30 broches
(en vente dans le commerce)

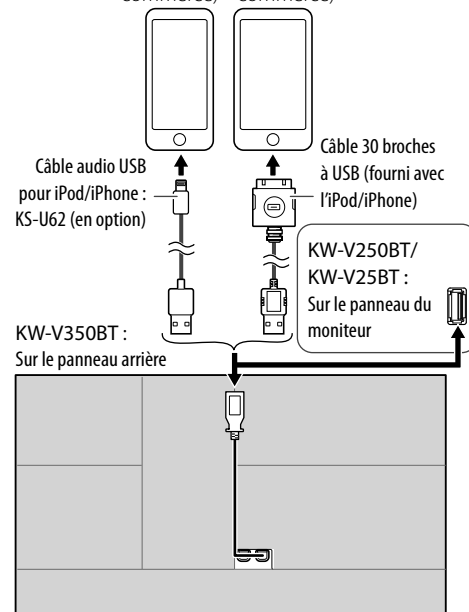

La source change sur "iPod" et la lecture démarre.

Connexion Bluetooth

Appariez l'iPod/iPhone avec cet appareil via Bluetooth. (Page 34)

Sélection de l'appareil de lecture via la méthode de connexion

Reportez-vous à <Smartphone Setup> à la page 47 pour plus d'informations.

Opérations de lecture

Informations de lecture et utilisation des touches

- Pour les informations de lecture, reportez-vous à "Écran de commande de la source" à la page 7.
- Pour l'utilisation des touches de l'écran tactile, reportez-vous à "Touches de fonctionnement communes sur l'écran de commande de la source" à la page 8.

Utilisation des touches supplémentaires. Toucher les touches de fonctionnement permet de réaliser les actions suivantes :

[]/[] Commute le périphérique sur l'écran <Smartphone Setup>. (Page 47)

Sélection d'un fichier audio à partir du menu

1 Affichez le menu audio.

Sur l'écran de commande, touchez ce qui suit :



2 Choisissez une catégorie (1), puis sélectionnez l'élément souhaité (2).

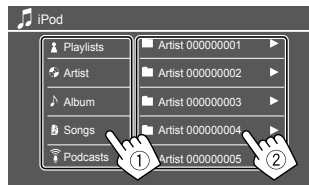

Sélectionnez un élément dans chaque niveau jusqu'à ce que vous atteignez et sélectionnez le fichier souhaité.

- Les catégories disponibles diffèrent en fonction du type de iPod/iPhone.

Réglages pour la lecture iPod/iPhone

1 Affichez l'écran <iPod Mode>.

Sur l'écran de commande, touchez ce qui suit :



2 Faites les réglages.

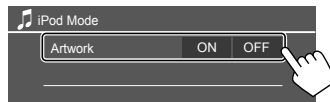

<Artwork>

- **ON** (Réglage initial) : Affiche les illustrations des fichiers de lecture.
- **OFF** : Cache les illustrations des fichiers de lecture.

Tuner

Écoute de la radio

L'appareil commute sur la scène d'alarme FM automatique quand il reçoit un signal d'alarme d'une émission FM.

Informations de lecture sur l'écran de commande de la source

KW-V250BT/KW-V25BT

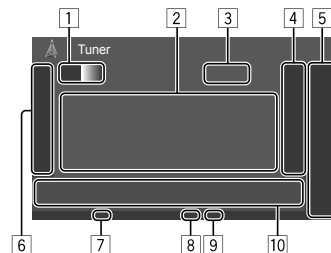

KW-V350BT

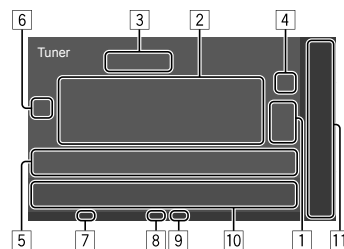

- 1 Sélectionne la bande (AM/FM1/FM2/FM3)
- 2 Texte d'information
 - Toucher [◀] fait défiler le texte si tout le texte n'apparaît pas.
 - Toucher [Radio Text] permet de commuter l'information entre Radio Texte, Radio Texte Plus et Code PTY.
- 3 Fréquence de la station actuelle
- 4 Affiche la liste des stations préregistrées (Page 18)
 - Pour cacher la fenêtre, touchez [▶]/[☒].
- 5 [P1] – [P5]
 - (Touchez) Choisit une station préregistrée.
 - (Maintenir pressée) Prérègle la station actuelle.
- 6 Affiche/cache les autres touches de fonctionnement disponibles*
- 7 Indicateur TI
- 8 Indicateur ST/MONO
L'indicateur ST s'allume lors de la réception d'une émission FM stéréo avec un signal suffisamment fort.
- 9 Indicateur du mode de recherche
- 10 Touches de fonctionnement*
- 11 Uniquement pour le KW-V350BT : Les éléments de la source de lecture apparaissent sur l'écran d'accueil.
 - Toucher l'élément de la source de lecture change la source de lecture.

* Voir ce qui suit "Touches de fonctionnement sur l'écran de commande de la source".

Touches de fonctionnement sur l'écran de commande de la source

- Les explications suivantes utilisent les touches de fonctionnement du KW-V250BT/KW-V25BT, sauf indication contraire.
- L'apparence des touches de fonctionnement peuvent différer, mais les touches de fonctionnement similaires permettent d'accéder aux mêmes opérations.
- Reportez-vous aussi à "Touches de fonctionnement communes sur l'écran de commande de la source" à la page 8.

Toucher les touches de fonctionnement permet de réaliser les actions suivantes :

- 6

[SSM ↓]*	(Maintenir pressée) Prérègle les stations automatiquement.
[MONO]*	Met en service le mode monophonique pour obtenir une meilleure réception FM (l'effet stéréo sera perdu). <ul style="list-style-type: none"> • L'indicateur MONO s'allume quand le mode monophonique est mis en service. • Pour désactiver, touchez de nouveau [MONO].
- [TI]*** (Pour fonctions de FM RBDS)
Met en service le mode d'attente de réception TI.
 - Quand TI est activé, l'appareil est prêt à commuter sur les informations routières si disponibles. L'indicateur TI s'allume en blanc.

- Si l'indicateur TI s'allume en orange, accordez une autre station diffusant les signaux Radio Broadcast Data System.
- L'ajustement du volume pour les informations routières est mémorisé automatiquement. La prochaine fois que l'appareil commute sur des informations routières, le volume est réglé sur le niveau mémorisé.
- Pour désactiver, touchez de nouveau **[TI]**.

- 10

[PTY]*	(Pour fonctions de FM RBDS) Entrez en mode de recherche de PTY. <ol style="list-style-type: none"> ① Touchez [PTY]. ② Touchez longuement le code PTY que vous souhaitez rechercher. S'il y a une station diffusant un programme du code PTY que vous avez choisi, la station est accordée.
[SEEK]	Modifie le mode de recherche pour [◀▶] . <ul style="list-style-type: none"> • AUTO1 (Réglage initial) : Recherche auto • AUTO2 : Accordez les stations préregistrées l'une après l'autre • MANU : Recherche manuel
- [◀▶]** Recherche une station.
 - La méthode de recherche diffère en fonction du mode de recherche sélectionné (voir ci-dessus).

* Apparaît uniquement quand FM est choisi comme source.

Tuner

Préréglage des stations en mémoire

Vous pouvez préréglager 5 stations pour chaque bande.

■ Préréglage automatique — SSM (Strong-station Sequential Memory) (pour FM uniquement)

Sur l'écran de commande, touchez ce qui suit :



Les stations locales avec les signaux les plus forts sont recherchées et mémorisées automatiquement.

■ Préréglage manuel

1 Accordez la station que vous souhaitez prérégl.

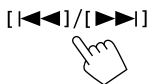

2 Choisissez un numéro de préréglage à mémoriser.



Par ex. Écran de commande de la source de tuner pour KW-V250BT/KW-V25BT

La station sélectionnée à l'étape 1 est mémorisée sur le numéro préréglé [P1] à [P5] que vous avez sélectionné.

Sélection d'une station préréglée

1 Sélectionnez la bande, puis affichez la fenêtre de préréglage de la station.

Sur l'écran de commande, touchez ce qui suit :

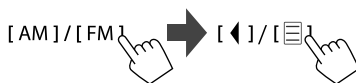

2 Choisissez une station préréglée.

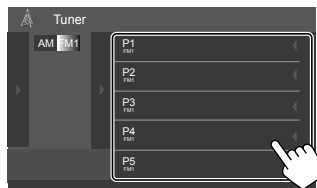

Par ex. Fenêtre de la station préréglée pour KW-V250BT/KW-V25BT

Pour cacher la fenêtre : Touchez [▶] ou [☰].

SiriusXM® Satellite Radio

(Uniquement pour le KW-V250BT/KW-V25BT/
KW-V350BT Région 1)

Seul SiriusXM® vous apporte plus de ce que vous aimez, en un seul endroit. Obtenez plus de 140 canaux, y compris de la musique sans pauses publicitaires, le meilleur du sport, les nouvelles, les discussions, les comédies et de les divertissements. Bienvenue dans le monde de la radio satellite. Un tuner SiriusXM Connect Vehicle et un abonnement sont nécessaires. Pour plus d'informations, visitez <www.siriusxm.com>.

Préparation

■ Connexion du tuner SiriusXM Connect Vehicle

Réalisez cette installation quand vous installer l'appareil pour la première fois.

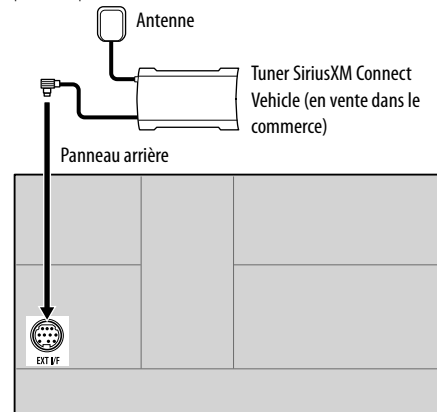

■ Activation de l'abonnement

1 Vérifiez votre numéro d'identification radio.

Le numéro d'identification de SiriusXM Satellite Radio est nécessaire pour l'activation et peut être trouvé en accordant le canal 0 de même que sur l'étiquette qui se trouve sur le tuner SiriusXM Connect Vehicle et sur son emballage.

- Le numéro d'identification radio ne comprend pas les lettres I, O, S ou F.

2 Activez la suscription.

Pour les utilisateurs aux États-Unis :

- En ligne : Consultez le site <www.siriusxm.com/activatenow>
- Téléphone : Appelez le service client SiriusXM à 1-866-635-2349

Pour les utilisateurs au Canada :

- En ligne : Consultez le site <www.siriusxm.ca/subscribe-now>
- Téléphone : Appelez le service client XM au 1-877-438-9677

3 Confirmez l'activation.

Un message de confirmation apparaît. Touchez **[Return]**.

Écoute de SiriusXM® Satellite Radio

■ Informations de lecture sur l'écran de commande de la source

KW-V250BT/KW-V25BT

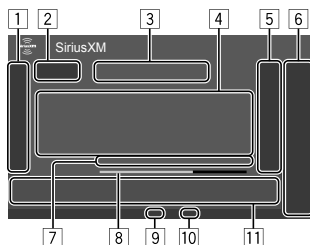

KW-V350BT

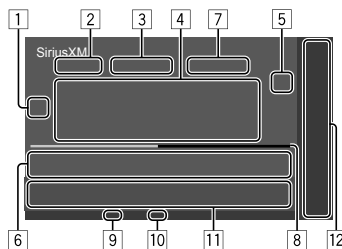

- 1 Affiche/cache les autres touches de fonctionnement disponibles*
- 2 Sélectionne la bande (SXM1/SXM2/SXM3/SXM4)
- 3 Nombre de canaux

- 4 Texte d'information
 - Toucher **[◀]** fait défiler le texte si tout le texte n'apparaît pas.
 - Toucher **[Song Title]/[Info]/[Category]** permet de commuter les informations.
- 5 Affiche la fenêtre de canal pré-réglé (Page 21)
 - Pour cacher la fenêtre, touchez **[▶]/[⊞]**.
- 6 **[P1] – [P5]**
 - (Touchez) Choisit une canal pré-réglé.
 - (Maintenir pressée) Pré-régle le canal actuel.
- 7 État de lecture et code temporel pour les données en mémoire tampon et le mode de relecture
 - Le code temporel affiche le point de la mémoire cache que vous êtes en train d'écouter. (Par ex. "–5:00" signifie que vous écoutez les données situées 5 minutes avant l'émission actuelle.)
- 8 Barre de durée de relecture pour le mode de relecture
 - Noir : Capacité restante
 - Rouge (pour le KW-V250BT/KW-V25BT) / Bleu (pour le KW-V350BT) : Quantité du contenu en mémoire cache
- 9 Indicateur de force du signal
- 10 Indicateur du mode de recherche
- 11 Touches de fonctionnement*
- 12 Uniquement pour le KW-V350BT : Les éléments de la source de lecture apparaissent sur l'écran d'accueil.
 - Toucher l'élément de la source de lecture change la source de lecture.

* Voir "Touches de fonctionnement sur l'écran de commande de la source" à la page 20.

Touches de fonctionnement sur l'écran de commande de la source

- Les explications suivantes utilisent les touches de fonctionnement du KW-V250BT/KW-V25BT, sauf indication contraire.
- L'apparence des touches de fonctionnement peuvent différer, mais les touches de fonctionnement similaires permettent d'accéder aux mêmes opérations.
- Reportez-vous aussi à "Touches de fonctionnement communes sur l'écran de commande de la source" à la page 8.

Toucher les touches de fonctionnement permet de réaliser les actions suivantes :

[1]	
[MODE]	Affiche l'écran <SiriusXM Mode>.
[+]	(Maintenir pressée) Enregistre l'artiste actuel sur le contenu d'alerte.
[+]	(Maintenir pressée) Enregistre le morceau actuel sur le contenu d'alerte.
[OFF]	Met en ou hors service l'alerte de contenu pour la circulation routière et météo.
[SEEK]	Modifie le mode de recherche pour [CH▲]/[CH▼] . <ul style="list-style-type: none"> • SEEK1 (Réglage initial) : Passez à un autre canal disponible. • SEEK2 : Passez à un autre canal pré-réglé.
[SCAN]	Démarre TuneScan™.
[◀▶]	Réalise les opérations de lecture pendant la relecture du contenu.
[≡]	Change la page de la fenêtre pour afficher les autres touches de fonctionnement.

[1]	
[Q]	Affiche l'écran <Channel List>.
[▶/]	Démarre/met en pause la relecture du contenu.
[CH▲]/[CH▼]	Pour sélectionner le canal. <ul style="list-style-type: none"> • Pour sélectionner un canal, assurez-vous que "SEEK1" est sélectionné comme mode de recherche. • Pour sélectionner un canal pré-réglé, assurez-vous que "SEEK2" est sélectionné comme mode de recherche.

■ Sélection d'un canal sur la liste

Vous pouvez obtenir des informations sur les canaux ou sélectionner un canal à écouter.

1 Affichez l'écran <Channel List>.

Sur l'écran de commande, touchez ce qui suit :



2 Choisissez une catégorie (①), puis un canal (②).



- Pour afficher la liste des canaux, touchez **[All Channels]**.
- Touchez la touche de modification de l'information au-dessus de la liste (**[Channel]/[Artist]/[Song Title]/[Info]**) pour afficher les autres informations dans l'ordre suivant : canal, artiste, titre du morceau, information sur le contenu.

Préréglage des canaux en mémoire

Vous pouvez pré-régler 5 canaux pour chaque bande.

1 Accordez le canal que vous souhaitez pré-régler.

[CH▲]/[CH▼]



2 Choisissez un numéro de pré-réglage à mémoriser.



Par ex. Écran de commande de la source SiriusXM pour KW-V250BT/KW-V25BT

Le canal sélectionné à l'étape 1 est mémorisé sur le numéro pré-réglé **[P1]** à **[P5]** que vous avez sélectionné.

Sélection d'un canal préreglé

1 Sélectionnez la bande, puis affichez la fenêtre de préreglage du canal.

Sur l'écran de commande, touchez ce qui suit :

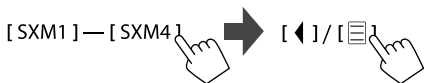

2 Choisissez un canal préreglé.

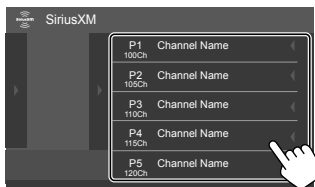

Par ex. Fenêtre de la station préreglée pour KW-V250BT/KW-V25BT

- Vous pouvez aussi choisir un canal préreglé en touchant [P1] – [P5].

Pour cacher la fenêtre : Touchez [▶] ou [≡].

3 Sélectionnez "SEEK2" comme mode de recherche pour sauter sur le canal préreglé sélectionné.

Relecture d'un contenu

Vous pouvez faire une pause, un retour arrière et relire le contenu du canal actuellement accordé.

- Le tuner SiriusXM Connect Vehicle met en cache de façon continue un maximum de 60 minutes de signal audio.
- Si vous changez le canal pendant la lecture, le contenu en mémoire tampon est perdu.
- Le code temporel est mis à jour toutes les secondes.

1 Affiche les touches de fonctionnement pour la relecture.

Sur l'écran de commande, touchez ce qui suit :

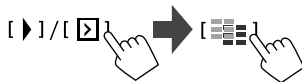

2 Réalisez les opérations de relecture.

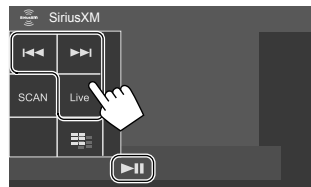

Par ex. Fenêtre des touches des opérations de relecture pour le KW-V250BT/KW-V25BT

[▶/]	Démarre/arrête momentanément (pause) la lecture.
[<<]/[▶>]	Saute la plage/segment actuel. <ul style="list-style-type: none"> • Toucher [<<<] moins de 2 secondes après le début de la plage/segment retourne à la plage précédente. • Toucher [<<<] après 2 secondes ou plus de la plage actuelle retourne au début de la plage.
[Live]	(Maintenir pressée) Recherche vers l'arrière/vers l'avant.
[Live]	Retourne à position du direct.

Fonctions SiriusXM Satellite Radio

SmartFavorites

Les canaux mémorisés de l'utilisateur (P1 à P5) de la bande actuelle sont reconnus comme canaux préférés intelligents (SmartFavorites). Le tuner SiriusXM Connect Vehicle met automatiquement en cache son contenu en tache de fond. Quand vous sintonisez un canal préféré intelligent (SmartFavorite), vous pouvez revenir en arrière et relire 30 minutes maximum de n'importe quel contenu manqué : nouvelles, discussions, sport ou musique.

- Les préférés intelligents (SmartFavorites) sont disponibles uniquement quand vous avez connecté un tuner SiriusXM Connect Vehicle SXV200 ou plus récent.
- Si vous choisissez une autre bande, le contenu en cache est annulé et les nouveaux canaux de la bande actuelle sont mis en cache.

■ TuneStart™

Quand vous sélectionnez un canal SmartFavorites, vous pouvez écouter le morceau actuel à partir du début.

1 Affichez l'écran <SiriusXM Mode>.

Sur l'écran de commande, touchez ce qui suit :

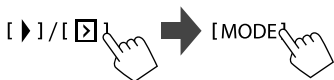

2 Active TuneStart™.

Sur l'écran <SiriusXM Mode>, touchez ce qui suit : <TuneStart> : [ON]

Pour désactiver TuneStart : Touchez [OFF] à l'étape 2.

■ TuneScan™

Vous pouvez obtenir un bref aperçu des morceaux que vous avez manqués sur chacun de des canaux de musique SmartFavorites et sur le canal de musique actuellement accordé.

Activez TuneScan™ pour démarrer le balayage des 6 premières secondes du contenu musical enregistré.

Sur l'écran de commande, touchez ce qui suit :



L'appareil démarre le balayage.

- Pour sélectionner le contenu précédent/suivant, touchez [◀◀] ou [▶▶].

- Pour terminer le balayage et continuer d'écouter le morceau/contenu actuel, touchez de nouveau [SCAN].
- Pour quitter le balayage, touchez longuement [SCAN].

Alerte de contenu

L'appareil vous informe quand un contenu qui vous intéresse est reçu, comme de la musique, des informations sur une équipe sportive, la météo ou la circulation routière.

■ Enregistrement d'éléments pour l'alerte de contenu

Vous pouvez enregistrer vos artistes, morceaux ou équipes préférés. Un maximum de 50 contenus peuvent être enregistrés.

Pour les artistes/morceaux

Lors de l'écoute de votre artiste/morceau préféré :

Sur l'écran de commande, touchez ce qui suit :

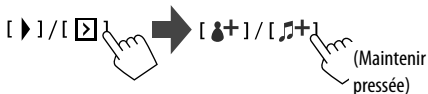

Toucher les touches de fonctionnement permet de réaliser les actions suivantes :

[+] (Maintenir pressée) Enregistre l'artiste du morceau actuel.

[+] (Maintenir pressée) Enregistre le morceau actuel.

Pour équipes

1 Affichez l'écran <Alert Team Select>.

Sur l'écran de commande, touchez ce qui suit :

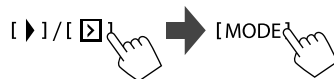

Puis, sur l'écran <SiriusXM Mode>, touchez ce qui suit :

<Alert Team Select> : [Enter]

2 Sélectionnez la ligue (①) et l'équipe (②), puis enregistrez l'alerte de contenu (③).

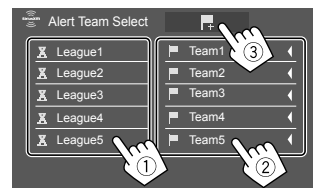

■ Sélection d'éléments pour l'alerte de contenu

Vous pouvez sélectionner des éléments (artistes/morceaux/équipes) à partir des éléments enregistrés sur la liste pour vous informer une fois que l'appareil a reçu les informations.

Pour les artistes/morceaux/équipes

1 Affichez l'écran <Content Alerts Contents Set>.

Sur l'écran de commande, touchez ce qui suit :

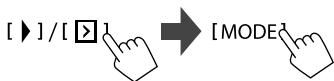

Puis, sur l'écran <SiriusXM Mode>, touchez ce qui suit :

<Content Alerts Contents Set> : [Set]

2 Choisissez la catégorie (①), puis l'élément (②).

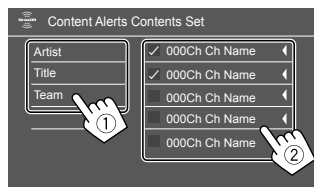

Un coche apparaît à côté de l'élément sélectionnée.

- Pour afficher les détails sur l'élément, touchez [◀] ou [<].

Pour supprimer les éléments enregistrés : Touchez longuement l'élément que vous souhaitez supprimer à l'étape 2.

L'icône [🗑️] et une coche apparaissent à côté de l'élément sélectionné. Touchez l'icône [🗑️] pour supprimer.

Pour supprimer tous les contenus enregistrés :

Touchez longuement [All Clear 🗑️] pour <Content Alerts Contents Set> à l'étape 1.

Pour les informations sur la circulation routière et sur la météo

1 Affichez l'écran <SiriusXM Mode>.

Sur l'écran de commande, touchez ce qui suit :

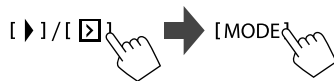

2 Sélectionnez la ville pour laquelle vous souhaitez recevoir des informations sur la circulation routière et sur la météo.

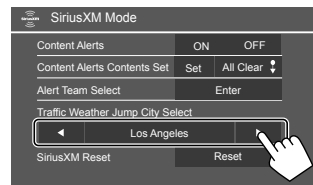

- Lors de la réception des bulletins de circulation routière et météo, l'appareil commute automatiquement le canal.

■ Activation d'une alerte de contenu

Pour les artistes/morceaux/équipes

1 Affichez l'écran <SiriusXM Mode>.

Sur l'écran de commande, touchez ce qui suit :

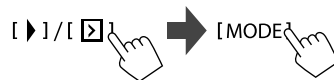

2 Activation d'une alerte de contenu.

Sur l'écran <SiriusXM Mode>, touchez ce qui suit : <Content Alerts> : [ON]

Pour désactiver les alertes de contenu : Touchez [OFF] à l'étape 2.

Pour les informations sur la circulation routière et sur la météo

Assurez-vous que <Content Alerts> est réglé sur [ON], puis touchez comme suit sur l'écran de commande :

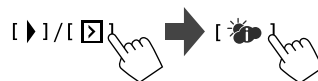

- Lors de la réception des bulletins de circulation routière et météo pour la ville sélectionnée, l'appareil commute automatiquement le canal.

Pour désactiver l'alerte de contenu : Touchez de nouveau [🔔].

■ Commutation du contenu enregistré

Quand un artiste/morceau/équipe enregistré pour l'alerte de contenu est diffusé, un alerte apparaît sur l'écran.

Touchez **[Jump]**, puis sélectionnez l'élément pour sauter sur l'écran **<Content Alerts>**.



- Pour afficher les détails sur l'élément, touchez **[◀]** ou **[<]**.

Réglage des restrictions de réception

Vous pouvez limiter l'accès aux canaux SiriusXM, comme par exemple ceux avec un contenu pour adultes.

■ Réglage ou changement du code parental

- Le réglage initial est "0000".
- Changer le code ne change pas les réglages **<Parental Lock>/<Parental Lock Channel Selection>**.

1 Affichez l'écran **<Parental Code Check>**.

Sur l'écran de commande, touchez ce qui suit :

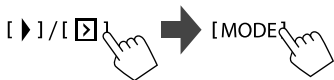

Puis, sur l'écran **<SiriusXM Mode>**, touchez ce qui suit :

<Parental Code> : [Change]

2 Entrez le code initial à quatre chiffres (0000) (①), puis touchez **[Enter]** (②) pour valider.

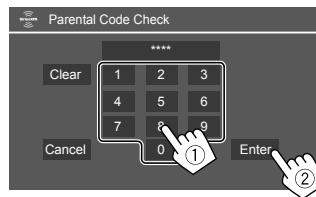

- Pour annuler la dernière entrée, touchez **[Clear]**.
- Pour annuler le code de réglage, touchez **[Cancel]**.

3 Entrez un nouveau nombre à quatre chiffres, puis touchez **[Enter]** pour valider.

4 Répétez l'étape 3 ci-dessus pour valider le nouveau code.

■ Mets en service le contrôle parental

Vous pouvez régler la fonction de contrôle parental pour verrouiller n'importe quel canaux SiriusXM ou verrouiller automatiquement tous les canaux classés comme "adulte" par SiriusXM®.

1 Affichez l'écran **<SiriusXM Mode>**.

Sur l'écran de commande, touchez ce qui suit :

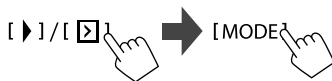

2 Choisissez le mode souhaité pour **<Parental Control>**.

[OFF]	Mets hors service le contrôle parental.
[Mature]	Verrouille tous les canaux classés comme "adulte" par SiriusXM®.
[User]	Verrouille les canaux sélectionnés.

3 Entrez le code parental pour valider votre choix.

■ Sélection du canal avec censure parentale

Cette option vous permet de sélectionner manuellement les canaux à verrouiller par la fonction de contrôle parental.

- Vous pouvez uniquement changer le réglage si **<Parental Control>** est réglé sur **[User]**.

1 Affichez l'écran **<Parental Lock Channel Selection>**.

Sur l'écran de commande, touchez ce qui suit :

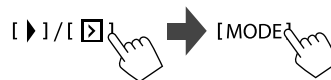

Puis, sur l'écran **<SiriusXM Mode>**, touchez ce qui suit :

<Parental Lock Channel Selection> : [SET]

2 Entrez le code parental.

L'écran **<Parental Lock Channel Selection>** apparaît.

3 Choisissez une catégorie (①), puis un canal (②).

Un coche apparaît à côté du canal choisi.

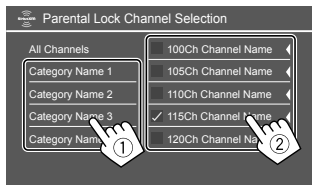

- Pour afficher la liste des canaux, choisissez [All Channels].

4 Répétez l'étape 3 pour régler le verrou parental sur plusieurs canaux.

Désactivation de la censure parentale pour tous les canaux verrouillés : Sélectionnez [All Clear] pour <Parental Lock Channel Selection> à l'étape 1, puis entrez le code parental.

■ Saut des canaux indésirables

Si vous ne souhaitez pas recevoir certains canaux, vous pouvez les sauter.

1 Affichez l'écran <Skip Channel Selection>.

Sur l'écran de commande, touchez ce qui suit :

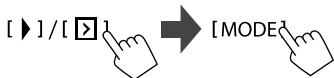

Puis, sur l'écran <SiriusXM Mode>, touchez ce qui suit :

<Skip Channel Selection> : [SET]

2 Choisissez une catégorie (①), puis un canal (②).

Un coche apparaît à côté du canal choisi.

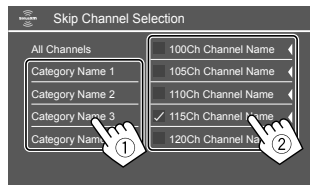

- Pour afficher la liste des canaux, choisissez [All Channels].

3 Répétez l'étape 2 pour sauter plusieurs canaux.

Pour annuler le saut de canal pour tous les canaux sautés : Touchez longuement [All Clear ↓] pour <Skip Channel Selection> à l'étape 1.

Réinitialisation des réglages de SiriusXM Satellite Radio

Vous pouvez réinitialiser les réglages de SiriusXM que vous avez fait et rétablir les réglages par défaut.

1 Affichez l'écran <SiriusXM Mode>.

Sur l'écran de commande, touchez ce qui suit :

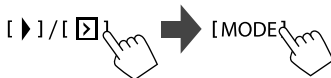

2 Réinitialiser le réglage.

Sur l'écran <SiriusXM Mode>, touchez longuement l'écran de la façon suivante : <SiriusXM Reset> : [Reset ↓]

(Uniquement pour le KW-V250BT/KW-V25BT/KW-V350BT Région 1)

Vous pouvez diffuser un flux Pandora à partir d'un périphérique iPhone/iPod touch ou Android.

- Pandora est disponible uniquement dans certains pays. Pour plus d'informations, visitez <www.pandora.com/legal>.
- Parce que Pandora est un service tiers, les spécifications sont soumises à changement sans notification préalable. Par conséquent, la compatibilité peut être réduite ou certains services ou tous les services peuvent devenir indisponible.
- Certaines fonctions de Pandora ne peuvent pas être commandées à partir de cet appareil.
- Pour les problèmes lors de l'utilisation de l'application, veuillez contacter Pandora à <pandora-support@pandora.com>.

Préparation

■ Installation de l'application

Votre smartphone doit posséder le Bluetooth intégré et les profils suivants doivent être pris en charge :

- SPP (Serial Port Profile—Profil de port série)
- A2DP (Advanced Audio Distribution Profile—Profil de distribution audio avancé)

Établissez une connexion internet par LTE, 3G, EDGE ou Wi-Fi.

Assurez-vous d'être connecté avec votre application smartphone. Si vous ne possédez pas de compte Pandora, vous pouvez en créer un gratuitement à partir de votre smartphone ou à <www.pandora.com>.

Installez la dernière version de l'application Pandora sur votre smartphone.

- Pour les périphériques Android : Recherchez "Pandora" dans le Google Play pour trouver et installer la version la plus actuelle.
- Pour iPhone/iPod touch : Recherchez "Pandora" dans le iTunes App Store Apple pour trouver et installer la version la plus actuelle.

■ Connexion du périphérique

Pour les périphériques Android

Appariez le périphérique Android avec cet appareil via Bluetooth. (Page 34)

Pour iPhone/iPod touch

- Via la prise d'entrée USB : Connectez l'iPhone/iPod touch avec le câble. (Page 15)
 - Pour les modèles Lightning : Utilisez le KS-U62 (en option).
 - Pour les modèles avec connecteur 30 broches : Utilisez un câble 30 broches à USB (fourni avec l'iPod/iPhone).
- Via Bluetooth : Appariez l'iPhone/iPod touch avec cet appareil. (Page 34)

■ Sélection du périphérique

Pour sélectionner l'appareil de lecture via la méthode de connexion à utiliser, reportez-vous à <Smartphone Setup> à la page 47.

Opérations de lecture

■ Informations de lecture et utilisation des touches

KW-V250BT/KW-V25BT

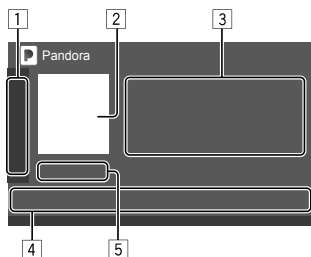

KW-V350BT

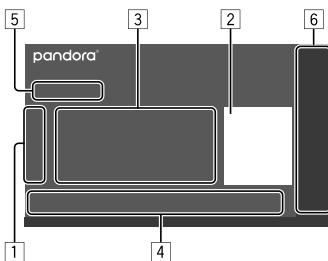

Vous pouvez aussi commander Pandora en utilisant la télécommande optionnelle RM-RK258. Vous pouvez uniquement commander la lecture, la pause et le saut avec la télécommande.

- 1 Affiche/cache les autres touches de fonctionnement disponibles*

- 2 Donnée d'image
 3 Informations sur la plage
 - Toucher [◀] fait défiler le texte si tout le texte n'apparaît pas.
 4 Touches de fonctionnement*
 5 Durée de lecture/état de lecture
 6 Uniquement pour le KW-V350BT : Les éléments de la source de lecture apparaissent sur l'écran d'accueil.
 - Toucher l'élément de la source de lecture change la source de lecture.

* Voir ce qui suit "Touches de fonctionnement sur l'écran de commande de la source".

Touches de fonctionnement sur l'écran de commande de la source

- Les explications suivantes utilisent les touches de fonctionnement du KW-V250BT/KW-V25BT, sauf indication contraire.
- L'apparence des touches de fonctionnement peuvent différer, mais les touches de fonctionnement similaires permettent d'accéder aux mêmes opérations.
- Reportez-vous aussi à "Touches de fonctionnement communes sur l'écran de commande de la source" à la page 8.

Toucher les touches de fonctionnement permet de réaliser les actions suivantes :

- 1
- | | |
|-------|---|
| [👤+] | Ajoute l'artiste actuel à la liste des stations. |
| [🎵+] | Ajoute la plage actuelle à la liste des stations. |
| [🎵] | Met en signet la plage actuelle. |
| [📱/📺] | Commute le périphérique sur l'écran <Smartphone Setup>. (Page 47) |

4

- [Q] Affiche l'écran de sélection de liste.
- [P] Défile vers le bas jusqu'à la plage actuel et saut à la plage suivant.
- [L] Enregistre la plage actuel comme favori.
- [II] Démarre/arrête momentanément (pause) la lecture.
- [▶▶] Saute la plage actuelle.
 - Non disponible quand la limite de saut de Pandora est atteinte.

■ Sélection d'une station à partir de la liste

1 Affichez l'écran de sélection de liste.

Sur l'écran de commande, touchez ce qui suit :



2 Choisissez le type de liste.

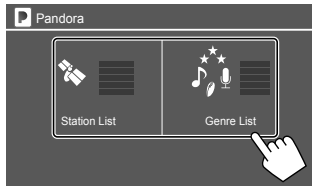

[Station List] Permet de faire un choix parmi les noms de station.

[Genre List] Permet de faire un choix parmi les genres.

3 Choisissez une station dans la liste.

Sur la liste des stations :

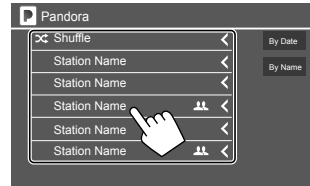

- Pour lire tous les morceaux des stations enregistrées de façon aléatoire, touchez **[Shuffle]**.
- Pour trier la liste dans l'ordre chronologique inverse, touchez **[By Date]**.
- Pour trier la liste dans l'ordre alphabétique, touchez **[By Name]**.
- L'indicateur apparaît à la droite de l'élément quand la station est partagée.

Sur la liste des genres :

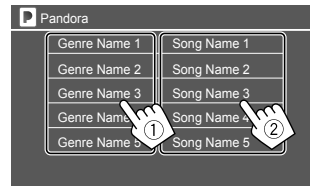

- ① Choisissez un genre.
- ② Choisissez une station.

La station choisie est ajoutée à la liste des stations.

iHeartRadio

(Uniquement pour le KW-V250BT/KW-V25BT/KW-V350BT Région 1)

iHeartRadio est un service radio numérique gratuit tout en un qui vous permet d'écouter vos stations préférées en direct ou de créer des stations personnalisées sans publicité avec les morceaux des artistes que vous avez choisis et des morceaux similaires.

Vous pouvez diffuser un flux iHeartRadio à partir d'un périphérique iPhone/iPod touch ou Android.

- Parce que iHeartRadio est un service tiers, les spécifications sont soumises à changement sans notification préalable. Par conséquent, la compatibilité peut être réduite ou certains services ou tous les services peuvent devenir indisponible.
- Certaines fonctions de iHeartRadio ne peuvent pas être commandées à partir de cet appareil.
- Pour les problèmes lors de l'utilisation de l'application, veuillez contacter iHeartRadio à <<http://www.iheart.com/>>.

Préparation

■ Installation de l'application

Votre smartphone doit posséder le Bluetooth intégré et les profils suivants doivent être pris en charge :

- SPP (Serial Port Profile—Profil de port série)
- A2DP (Advanced Audio Distribution Profile—Profil de distribution audio avancé)

Établissez une connexion internet par LTE, 3G, EDGE ou Wi-Fi.

Assurez-vous d'être connecté avec votre application smartphone. Si vous ne possédez pas de compte iHeartRadio, vous pouvez en créer un gratuitement à partir de votre smartphone ou à <<http://www.iheart.com/>>.

Installez la dernière version de l'application iHeartRadio sur votre smartphone.

- Pour les périphériques Android : Recherchez "iHeartRadio for Auto" dans le Google Play pour trouver et installer la version la plus actuelle.
- Pour iPhone/iPod touch : Recherchez "iHeartRadio for Auto" dans le iTunes App Store Apple pour trouver et installer la version la plus actuelle.

■ Connexion du périphérique

Pour les périphériques Android

Appariez le périphérique Android avec cet appareil via Bluetooth. (Page 34)

Pour iPhone/iPod touch

- Via la prise d'entrée USB : Connectez l'iPhone/iPod touch avec le câble. (Page 15)
 - Pour les modèles Lightning : Utilisez le KS-U62 (en option).
 - Pour les modèles avec connecteur 30 broches : Utilisez un câble 30 broches à USB (fourni avec l'iPod/iPhone).
- Via Bluetooth : Appariez l'iPhone/iPod touch avec cet appareil. (Page 34)

■ Sélection du périphérique

Pour sélectionner l'appareil de lecture via la méthode de connexion à utiliser, reportez-vous à **<Smartphone Setup>** à la page 47.

Opérations de lecture

■ Informations de lecture et utilisation des touches

KW-V250BT/KW-V25BT

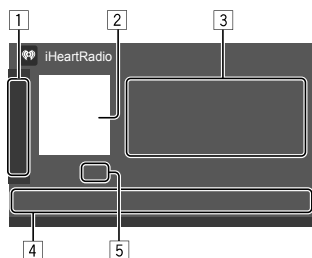

KW-V350BT

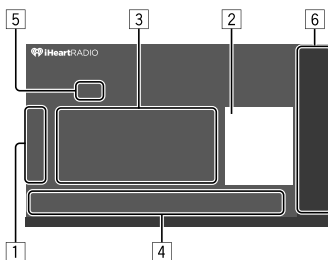

Vous pouvez aussi commander iHeartRadio en utilisant la télécommande optionnelle RM-RK258.

Vous pouvez uniquement commander la lecture, la pause et le saut avec la télécommande.

- 1 Affiche/cache les autres touches de fonctionnement disponibles*
- 2 Donnée d'image

- 3 Informations sur la plage
 - Toucher [◀] fait défiler le texte si tout le texte n'apparaît pas.
- 4 Touches de fonctionnement*
- 5 État de lecture
- 6 Uniquement pour le KW-V350BT : Les éléments de la source de lecture apparaissent sur l'écran d'accueil.
 - Toucher l'élément de la source de lecture change la source de lecture.

* Voir ce qui suit "Touches de fonctionnement sur l'écran de commande de la source".

Touches de fonctionnement sur l'écran de commande de la source

- Les explications suivantes utilisent les touches de fonctionnement du KW-V250BT/KW-V25BT, sauf indication contraire.
- L'apparence des touches de fonctionnement peuvent différer, mais les touches de fonctionnement similaires permettent d'accéder aux mêmes opérations.
- Reportez-vous aussi à "Touches de fonctionnement communes sur l'écran de commande de la source" à la page 8.

Toucher les touches de fonctionnement permet de réaliser les actions suivantes :

- 1 [🔊] Crée une station personnalisée à partir des informations sur le contenu de la plage en cours de lecture.
- 2 [❤️] Sauvegarde la station actuelle dans la liste **<Favorites>**.
- 3 [📶]*1 Affiche l'écran de sélection du niveau de variété.
- 4 [📱/📺] Commute le périphérique sur l'écran **<Smartphone Setup>**. (Page 47)

[4]	
[Q]	Affiche l'écran <Station Search> ou la liste des stations.
[👎]	Je n'aime pas le contenu en cours de lecture.
[👍]	J'aime le contenu en cours de lecture.
[▶️] *2	Démarre/arrête la lecture.
[⏸️] *1	Démarre/arrête momentanément (pause) la lecture.
[SCAN] *2	Recherche une station aléatoirement.
[▶️▶️] *1	Saute la plage actuelle.

*1 Apparaît uniquement pour l'écran de la station personnalisée.

*2 Apparaît uniquement pour l'écran de la station en direct.

■ Sélection du niveau de variété pour votre station personnalisée

1 Affichez l'écran de sélection du niveau de variété.

Sur l'écran de commande, touchez ce qui suit :

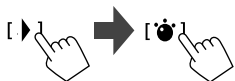

2 Choisissez le type de variété.

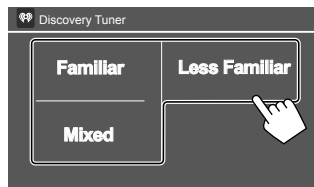

[Familiar]	Distribue les plages bien connues.
[Mixed]	Distribue un mélange des artistes et des noms de plage.
[Less Familiar]	Distribue une grande variété de plages y compris les moins connues.

■ Recherche d'une station

1 Affichez l'écran <Station Search>.

Sur l'écran de commande, touchez ce qui suit :



2 Choisissez une station.

- Les éléments affichés sur l'écran <Station Search> diffèrent en fonction des informations envoyées à partir de iHeartRadio.

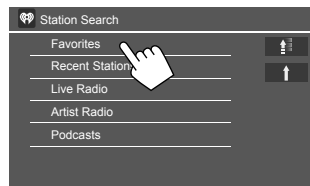

- Pour revenir au niveau supérieur, touchez [⏪].
- Pour revenir au niveau précédent, touchez [⏩].

■ Modification de la liste <Favorites>

1 Affichez l'écran <Station Edit>.

Sur l'écran de commande, touchez ce qui suit :



Puis, sur l'écran <Station Search>, touchez ce qui suit :

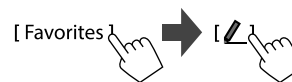

2 Sélectionnez les stations (①), puis supprimer les stations sélectionnées (②).

- Un coche apparaît à coté de la station sélectionnée.

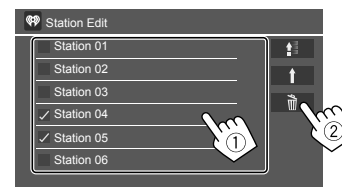

- Pour revenir au niveau supérieur, touchez [⏪].
- Pour revenir au niveau précédent, touchez [⏩].

Avec Spotify, votre musique est partout. Quand vous travaillez, vous amusez ou vous reposez, la musique qui convient est toujours à portée de doigt. Il y a des millions de morceaux sur Spotify—des plus anciens aux plus récents succès. Choisissez simplement la musique que vous aimez, ou laissez Spotify vous surprendre.

Vous pouvez diffuser un flux Spotify à partir d'un périphérique iPhone/iPod touch ou Android.

- Parce que Spotify est un service tiers, les spécifications sont soumises à changement sans notification préalable. Par conséquent, la compatibilité peut être réduite ou certains services ou tous les services peuvent devenir indisponible.
- Certaines fonctions de Spotify ne peuvent pas être commandées à partir de cet appareil.
- Pour les problèmes lors de l'utilisation de l'application, veuillez contacter Spotify à <www.spotify.com>.

Préparation

■ Installation de l'application

Votre smartphone doit posséder le Bluetooth intégré et les profils suivants doivent être pris en charge :

- SPP (Serial Port Profile—Profil de port série)
- A2DP (Advanced Audio Distribution Profile—Profil de distribution audio avancé)

Établissez une connexion internet par LTE, 3G, EDGE ou Wi-Fi.

Assurez-vous d'être connecté avec votre application smartphone. Si vous ne possédez pas de compte Spotify, vous pouvez en créer un gratuitement à partir de votre smartphone ou à <www.spotify.com>.

Installez la dernière version de l'application Spotify sur votre smartphone.

- Pour les périphériques Android : Recherchez "Spotify" dans le Google Play pour trouver et installer la version la plus actuelle.
- Pour iPhone/iPod touch : Recherchez "Spotify" dans le iTunes App Store Apple pour trouver et installer la version la plus actuelle.

■ Connexion du périphérique

Pour les périphériques Android

Appariez le périphérique Android avec cet appareil via Bluetooth. (Page 34)

Pour iPhone/iPod touch

- Via la prise d'entrée USB : Connectez l'iPhone/iPod touch avec le câble. (Page 15)
 - Pour les modèles Lightning : Utilisez le KS-U62 (en option).
 - Pour les modèles avec connecteur 30 broches : Utilisez un câble 30 broches à USB (fourni avec l'iPod/iPhone).
- Via Bluetooth : Appariez l'iPhone/iPod touch avec cet appareil. (Page 34)

■ Sélection du périphérique

Pour sélectionner l'appareil de lecture via la méthode de connexion à utiliser, reportez-vous à <Smartphone Setup> à la page 47.

Opérations de lecture

■ Informations de lecture et utilisation des touches

KW-V250BT/KW-V25BT

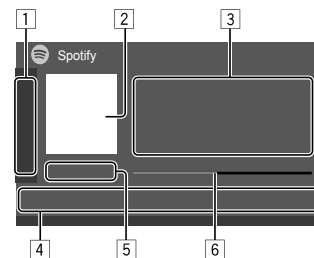

KW-V350BT

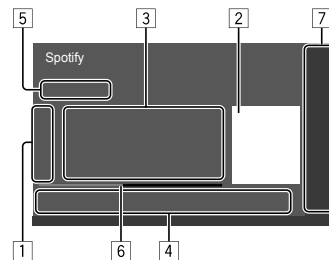

Vous pouvez aussi commander Spotify en utilisant une télécommande RM-RK258*1.

Vous pouvez uniquement commander la lecture, la pause et le saut avec la télécommande.

- 1 Affiche/cache les autres touches de fonctionnement disponibles*2
- 2 Donnée d'image
- 3 Informations sur la plage
 - Toucher [◀] fait défiler le texte si tout le texte n'apparaît pas.
 - Toucher [👉]/[⊙] change les informations affichées entre artiste (👉) et album (⊙).
- 4 Touches de fonctionnement*2
- 5 Durée de lecture/état de lecture
- 6 Barre de progression
- 7 Uniquement pour le KW-V350BT : Les éléments de la source de lecture apparaissent sur l'écran d'accueil.
 - Toucher l'élément de la source de lecture change la source de lecture.

*1 Pour le KW-V250BT/KW-V25BT/KW-V350BT Région 1: Achetez la télécommande optionnelle RM-RK258.

*2 Voir ce qui suit "Touches de fonctionnement sur l'écran de commande de la source".

Touches de fonctionnement sur l'écran de commande de la source

- Les explications suivantes utilisent les touches de fonctionnement du KW-V250BT/KW-V25BT, sauf indication contraire.
- L'apparence des touches de fonctionnement peuvent différer, mais les touches de fonctionnement similaires permettent d'accéder aux mêmes opérations.
- Reportez-vous aussi à "Touches de fonctionnement communes sur l'écran de commande de la source" à la page 8.

Toucher les touches de fonctionnement permet de réaliser les actions suivantes :

- 1

[👉]*1	Défile vers le bas jusqu'à la plage actuel et saut à la plage suivant.
[👍]*1	Enregistre la plage actuel comme favori.
[🔀]*2 *3	Met en/hors service le mode de lecture aléatoire.
[↺]*2	Répète toutes les plages/annule la lecture répétée.
[🔁]*2 *3	Répète la plage actuelle/annule la lecture répétée.
[⊕]	Crée une nouvelle station.
[📱 / 📱]	Commute le périphérique sur l'écran <Smartphone Setup>. (Page 47)
- 4

[☰]	Affiche l'écran de menu Spotify.
[◀]*3 [▶]	Choisit une plage.
[▶] [⊙]	Démarre (▶)/arrête momentanément (pause) (⏸) la lecture.
[+]	Sauvegarde la plage actuelle/artiste sur <Your Library>.

*1 Non disponible pour les plages d'une liste de lecture.

*2 Non disponible pour les plages de la Radio.

*3 Disponible uniquement pour les utilisateurs avec un compte Premium.

■ Création de votre station (Démarrage Radio)

Démarrage Radio pour démarrer un canal radio basé sur la plage actuellement lue.

Créez votre station.

Sur l'écran de commande, touchez ce qui suit :

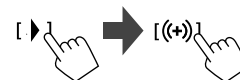

La station est créée et la lecture démarre automatiquement.

- Vous pouvez personnaliser votre station par un défilement vers le haut ([👍]) ou vers le bas ([👉]).
 - Vous ne pouvez pas enregistrer un pouce vers le haut ou vers le bas lors de la lecture de plages dans une liste de lecture.
 - La personnalisation des stations peut ne pas être disponible en fonction de la plage.

■ Sélection d'une plage

1 Affiche l'écran de menu Spotify.

Sur l'écran de commande, touchez ce qui suit :



2 Sélectionnez le type de liste, puis sélectionnez l'élément souhaité.

- Les types de liste affichés diffèrent en fonction des informations envoyées par Spotify.

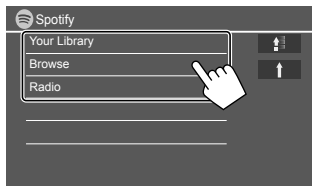

- Pour revenir au niveau supérieur, touchez [↑↓].
- Pour revenir au niveau précédent, touchez [↑].

Autre Appareil Extérieur

AV-IN

■ Connexion un appareil extérieur

Voir page 54 pour plus d'informations.

■ Démarrage de la lecture

1 Choisissez "AV-IN" comme source.

2 Mettez l'appareil connecté sous tension et démarrez la lecture de la source.

■ Changement du nom de l'entrée AV-IN

Vous pouvez changer le nom AV-IN affiché sur l'écran de commande de la source.

- Ce réglage n'affecte pas le nom de la source affiché sur l'écran d'accueil.

1 Affichez l'écran <VIDEO Mode>.

Sur l'écran de commande, touchez ce qui suit :

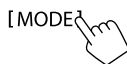

2 Sélectionnez un nom pour AV-IN.

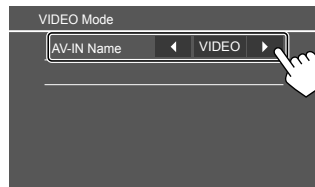

Caméra de recul

Installez la caméra de recul (vendu séparément) dans la position appropriée en fonction des instructions fournies avec la caméra de recul.

■ Connexion d'une caméra de recul

Voir page 54 pour plus d'informations.

- Pour utiliser la caméra de recul, la connexion du fil de marche arrière (REVERSE) est requise. (Page 55)

■ Utilisation de la caméra de recul

- Pour les réglages de la caméra, reportez-vous à <Rear Camera> à la page 46.

Pour afficher de l'écran de caméra de recul

L'écran de vue arrière apparaît quand vous déplacez le levier de vitesse en position de marche arrière (R) quand <Rear Camera Interruption> est réglé sur [ON]. (Page 46)

- Un message de précaution apparaît sur l'écran. Pour effacer le message d'avertissement, touchez l'écran.

Vous pouvez aussi afficher l'image de la caméra de recul manuellement sans que le levier de vitesse soit en position marche arrière (R).

Pour le KW-V250BT/KW-V25BT : Sur le menu déroulant des raccourcis, touchez ce qui suit :



Pour le KW-V350BT : Sur l'écran d'accueil, touchez ce qui suit :



Autre Appareil Extérieur

■ Opérations pendant que l'écran de caméra est affiché

Pour ajuster l'image

Touchez la zone montrée ci-dessous.



Les commandes du menu vidéo apparaissent. Pour plus de détails, reportez-vous à "Opérations de commande du menu vidéo" à la page 12.

- Pour quitter la commande du menu vidéo, touchez de nouveau la même zone.

Pour afficher la ligne guide de stationnement

Réglez <Parking Guidelines> sur [ON] (page 46) ou touchez la zone montrée ci-dessous.



- Pour fermer les lignes guide de stationnement, touchez de nouveau la même zone.

Pour quitter l'écran de caméra

Appuyez sur  ou **HOME** sur le panneau du moniteur, ou touchez la zone montrée ci-dessous.



Utilisation d'un appareil extérieur via l'adaptateur ADS—Maestro

(Uniquement pour le KW-V350BT Région 1)

En connectant cet appareil au système de bus du véhicule en utilisant iDataLink (en vente dans le commerce), cet appareil peut accéder à la source radio satellite pour les véhicules et les informations pour les véhicules peuvent être affichées sur cet appareil.

- Les écrans pouvant être affichés, les noms des touches et les noms des écrans varient en fonction du type de iDataLink connecté et du modèle de véhicule.
- Consultez le site <www.idatalink.com/> pour en savoir plus.

■ Connexion de l'adaptateur ADS

Voir page 54 pour plus d'informations.

■ Utilisation d'un appareil extérieur via un adaptateur ADS

- Pour réglages d'utilisation d'un adaptateur ADS, reportez-vous à la page 48.

1 Choisissez "Maestro" comme source.

Sur l'écran d'accueil, touchez ce qui suit :



2 Mettez l'appareil connecté sous tension et démarrez la lecture de la source.

[Satellite Radio]	Affiche l'écran de commande de la source radio satellite fournie pour les véhicules.
[Media Player]	Affiche l'écran de commande de la source de lecteur multimédia fournie pour les véhicules.
[TEL]	Affiche l'écran de commande de la fonction mains libres Bluetooth fournie pour le véhicule.
[BT Streaming]	Affiche l'écran de commande de la fonction de diffusion de flux Bluetooth fournie pour le véhicule.
[Gauges]	Affiche les informations sur des instruments tels que le compteur de vitesse.
[Climate]	Affiche les informations sur le climatiseur du véhicule.
[Parking Assist]	Affiche les informations sur le capteur de distance de stationnement du véhicule.
[Vehicle Info]	Affiche les informations sur la pression des pneus du véhicule.
[Radar Detector]	Affiche les informations relatives au détecteur de radar.

Information

Bluetooth est une technologie de communication radio à courte distance pour les appareils portables tels que les téléphones portables, les ordinateurs portables, etc. Les périphériques Bluetooth peuvent être connectés sans câble et communiquer les uns avec les autres.

Remarque

- Pendant que vous conduisez, ne réalisez pas d'opérations compliquées telles que la composition d'un numéro, l'utilisation du répertoire téléphonique, etc. Pour réaliser ces opérations, arrêtez votre voiture dans un endroit sûr.
- Il se peut que certains périphériques Bluetooth ne puissent pas être connectés à cet appareil en fonction de la version Bluetooth du périphérique.
- Cet appareil peut ne pas fonctionner avec certains périphériques Bluetooth.
- Les conditions de connexion peuvent varier en fonction des circonstances autour de vous.
- Pour certains périphériques Bluetooth, le périphérique est déconnecté quand l'appareil est mis hors tension.
- Si votre téléphone portable prend en charge le PBAP (Profil d'accès au répertoire téléphonique), vous pouvez afficher les éléments suivants sur le panneau tactile quand le téléphone portable est connecté.
 - Répertoire téléphonique
 - Appels passés, appels reçus et appels manqués (10 entrées en tout)

Préparation

Connectez et installez d'abord le microphone. Pour les détails, reportez-vous à la page 55.

Connexion

Quand vous connecter un périphérique Bluetooth à l'appareil pour la première fois :

- ① Enregistrez le périphérique en appariant l'appareil et le périphérique.
- ② Connectez le périphérique à l'appareil. (Page 35)

■ Enregistrement d'un nouveau périphérique Bluetooth

Le pairing permet aux périphériques Bluetooth de communiquer entre eux.

- La méthode de pairing diffère en fonction de la version Bluetooth du périphérique.
 - Pour les périphériques avec Bluetooth 2.1 : Vous pouvez faire le pairing du périphérique et de l'appareil en utilisant SSP (Secure Simple Pairing) qui nécessite uniquement une confirmation.
 - Pour les périphériques avec Bluetooth 2.0 : Vous avez besoin d'entrer un code PIN sur le périphérique et l'appareil pour le pairing.
- Une fois que la connexion est établie, le périphérique reste enregistré dans cet appareil même si vous réinitialisez l'appareil. Un maximum de 5 périphériques peuvent être enregistrés en tout.
- Deux périphériques pour la téléphonie Bluetooth et un pour l'audio Bluetooth peuvent être connectés en même temps.

Cependant, quand "BT Audio" est sélectionné comme source, vous pouvez vous connecter à cinq périphériques audio Bluetooth et commuter parmi ces cinq périphériques.
- Pour utiliser la fonction Bluetooth, vous devez mettre en service la fonction Bluetooth du périphérique.

Pairage automatique

Quand <Auto Pairing> est réglé sur [ON] (page 39), les périphériques iOS (tel que l'iPhone) est apparié automatiquement quand il est connecté via USB.

Pairage d'un périphérique Bluetooth en utilisant SSP (pour Bluetooth 2.1)

Quand le périphérique Bluetooth est compatible avec Bluetooth 2.1, la demande de pairing est envoyée à partir du périphérique compatible.

- 1 Recherchez l'appareil ("JVC KW-V") à partir de votre périphérique Bluetooth.**
- 2 Validez la demande sur le périphérique et l'appareil.**

Sur le périphérique :



Sur l'appareil :

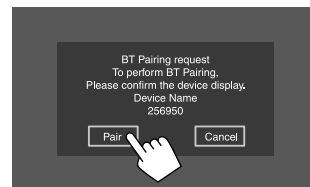

Pour refuser la demande : Touchez [Cancel].

Pairage d'un périphérique Bluetooth en utilisant un code PIN (pour Bluetooth 2.0)

1 Affichez l'écran <PIN Code Set>.

Sur l'écran d'accueil, touchez ce qui suit :



Puis, sur l'écran <Settings>, touchez ce qui suit :
[System] → <Bluetooth Setup> : [Enter]

Sur l'écran <Bluetooth Setup>, touchez ce qui suit :

<PIN Code> : [0000]

2 Changez le code PIN.

Si vous ne souhaitez pas changer le code PIN, allez à l'étape 3.

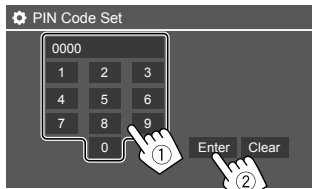

- Pour supprimer la dernière entrée, touchez [Clear].
- Pour supprimer le code PIN, touchez longuement [Clear].

3 Recherchez l'appareil ("JVC KW-V") à partir de votre périphérique Bluetooth.

4 Sélectionnez l'appareil ("JVC KW-V") pour votre périphérique Bluetooth.

- Si un code PIN est nécessaire, entrez "0000" (réglage initial) ou le nouveau code PIN que vous avez choisi à l'étape 2.
- Quand le pairage est terminé, le périphérique est enregistré dans <Paired Device List>.

Remarque

- Le code PIN est réglé initialement sur "0000".
- Le nombre maximum de chiffres pour le code PIN est de 15.

Connexion/déconnexion d'un périphérique Bluetooth enregistré

1 Affichez l'écran <Paired Device List>.

Sur l'écran d'accueil, touchez ce qui suit :



Puis, sur l'écran <Settings>, touchez ce qui suit :
[System] → <Bluetooth Setup> : [Enter]

Sur l'écran <Bluetooth Setup>, touchez ce qui suit :

<Paired Device List> : [Enter]

2 Sélectionnez le périphérique (①) que vous souhaitez connecter, puis sélectionnez [Connection] (②).

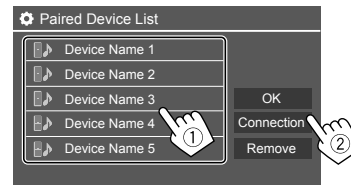

3 Sélectionnez le périphérique (①) à connecter, puis retournez à <Paired Device List> (②).

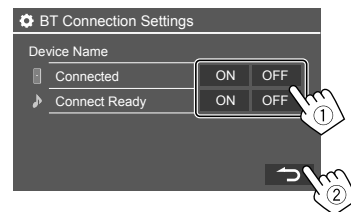

Sélectionnez [ON] (pour connecter) ou sur [OFF] (pour déconnecter).

📞 : Téléphone portable

🔊 : Périphérique audio

4 Connectez le périphérique sélectionné.

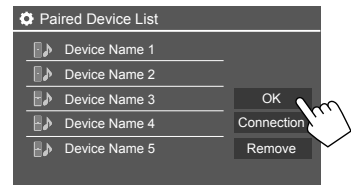

- L'état est affiché de la façon suivante :
<Connecting> : La connexion est en cours.
<Connected> : Une connexion a été établie.
<Connect Ready> : Une connexion peut être établie.
<Disconnecting> : La déconnexion est en cours.
<Disconnected> : Aucune connexion n'est établie.
- Quand un téléphone mobile Bluetooth est connecté, la force du signal et le niveau de la batterie sont affichés lorsque l'information est acquise à partir du périphérique.

Pour supprimer le périphérique enregistré :

Réalisez l'étape 1, sélectionnez le périphérique que vous souhaitez supprimer à l'étape 2, puis touchez **[Remove]**.

- Un message de confirmation apparaît. Touchez **[Yes]**.

Téléphone portable Bluetooth

■ Quand un appel arrive...



Toucher les touches de fonctionnement permet de réaliser les actions suivantes :

- [📞]** Répond à un appel.
- [📞]** Refuser un appel.

- Les informations sur l'appel sont affichées si elles peuvent être obtenues.
- Le téléphone ne peut pas être utilisé lorsque l'image de la caméra de recul est affichée.

■ Pendant un appel...



Toucher les touches de fonctionnement permet de réaliser les actions suivantes :

- [📞]** Termine un appel.
- [📞]** / **[📞]** Commute entre le mode mains libres et le mode téléphone.
- [DTMF]** Accédez à DTMF (Dual Tone Multi Frequency), puis envoyez le texte en utilisant le clavier.
- NR LEVEL** Ajuste du niveau de réduction de bruit. **[-] / [+]** (-5 à 5)
- EC LEVEL** Ajuste le niveau de volume d'écho. **[-] / [+]** (-5 à 5)
- MIC LEVEL** Ajuste le niveau de volume du microphone. **[-] / [+]** (-10 à 10)

- Appuyez sur les touches de volume **+ / -** sur le panneau du moniteur pour régler le volume d'appel de l'oreillette.

■ Pour faire un appel

1 Affichez l'écran de commande du téléphone.

Sur l'écran d'accueil, touchez ce qui suit :

Pour le KW-V250BT/KW-V25BT :

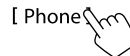

Pour le KW-V350BT :



2 Choisissez une méthode pour faire un appel.



- 1 À partir de l'historique des appels* (appels manqués/appels reçus/appels passés)
- 2 À partir du répertoire téléphonique*
- 3 À partir de la liste des préreglages (Page 37)
- 4 Utilisez l'entrée directe de numéro
- 5 Utilisez la composition vocale

* Utilisable uniquement pour les téléphones portables compatibles avec le profil PBAP (Profil d'accès au répertoire téléphonique).

3 Sélectionnez un contact (①), puis passez un appel (②).

Quand l'élément [1], [2] ou [3] est sélectionné à l'étape 2 :



Pour utiliser la recherche alphabétique dans le répertoire téléphonique :

- ① Touchez [Q A-Z].
- ② Touchez la première lettre que vous souhaitez rechercher sur le clavier.
Pour rechercher un nombre, touchez [1,2,3...].
- ③ Sélectionnez le contact souhaité dans la liste.

Résultats de recherche du répertoire téléphonique :

Les réglages "ordre de tri", "ordre d'affichage" ou tout autre réglage équivalent du téléphone peuvent affecter et afficher des résultats de recherche différents (affichage de page) du répertoire téléphonique sur l'appareil principal.

Pour afficher les autres numéros de téléphone du même contact

Vous pouvez mémoriser un maximum de 10 numéros de téléphones par contact.

- ① Touchez [➤].
- ② Sélectionnez le contact souhaité dans la liste.

Quand l'élément [4] est sélectionné à l'étape 2 :

Sélectionnez le numéro de téléphone (①), puis passez un appel (②).



- Pour entrer "+", touchez longuement [0/+].
- Pour supprimer la dernière entrée, touchez [✕].

Quand l'élément [5] est sélectionné à l'étape 2 :

Dites le nom de la personne que vous souhaitez appeler.

- Disponible uniquement quand le téléphone portable connecté possède un système de reconnaissance vocale.
- Si l'appareil ne peut pas trouver la cible, "Please speak into the microphone" apparaît. Touchez [Start], puis dites de nouveau le nom.
- Pour annuler la composition vocale, touchez [Cancel].

■ Commutation entre deux périphériques connectés

Vous pouvez changer le périphérique à utiliser quand 2 périphériques sont connectés.

Sur l'écran de commande du téléphone :



Le périphérique actif est mis en valeur.

■ Préréglage de numéros de téléphone

Vous pouvez prérégler un maximum de 5 numéros de téléphone.

1 Affichez l'écran de commande du téléphone.

Sur l'écran d'accueil, touchez ce qui suit :

Pour le KW-V250BT/KW-V25BT:

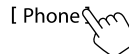

Pour le KW-V350BT :



- 2** Sélectionnez la méthode d'appel par l'historique des appels ou le répertoire téléphonique (①), puis sélectionnez un contact (②) à préregistrer.

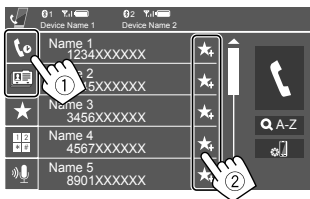

- 3** Choisissez un numéro de préreglage à mémoriser.

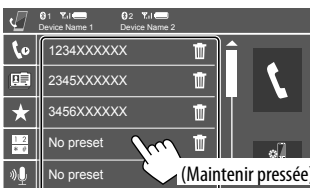

Pour supprimer le contact du numéro préreglé :
Touchez [🗑️] à côté du contact sur la liste des préreglages.

Lecteur audio Bluetooth

JVC Streaming DJ

Quand "BT Audio" est sélectionné comme source, vous pouvez vous connecter à cinq périphériques audio Bluetooth maximum en même temps. Vous pouvez commuter facilement entre les cinq périphériques en lisant de la musique à partir du périphérique.

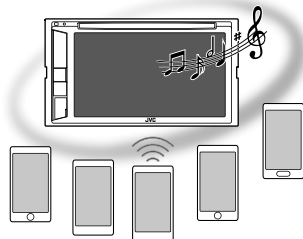

KW-V250BT/KW-V25BT

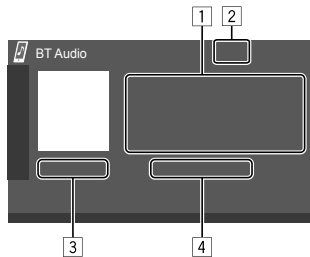

KW-V350BT

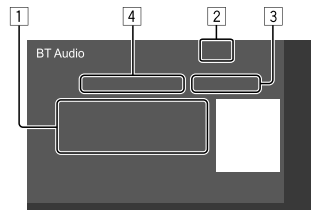

- ① Données de balise* (titre de la plage actuelle/ nom de l'artiste/titre de l'album)
 - Appuyer [◀] fait défiler le texte si tout le texte n'apparaît pas.
- ② La force du signal et le niveau de la batterie (Apparaît uniquement quand les informations sont acquises à partir du périphérique.)
- ③ Durée de lecture*/état de lecture*
- ④ Nom du périphérique connecté
 - Toucher le nom du périphérique permet de commuter sur un autre périphérique Bluetooth audio connecté.

* Disponible uniquement pour les périphériques compatibles avec AVRCP 1.3.

Informations de lecture et utilisation des touches

- Pour les informations de lecture, reportez-vous à "Écran de commande de la source" à la page 7.
- Pour l'utilisation des touches de l'écran tactile, reportez-vous à "Touches de fonctionnement communes sur l'écran de commande de la source" à la page 8.

Utilisation des touches supplémentaires. Toucher les touches de fonctionnement permet de réaliser les actions suivantes :

[🔍] Affiche l'écran <Bluetooth Setup>.

■ Sélection d'un fichier audio à partir du menu

1 Affichez le menu audio.

Sur l'écran de commande, touchez ce qui suit :



2 Choisissez une catégorie (①), puis sélectionnez l'élément souhaité (②).

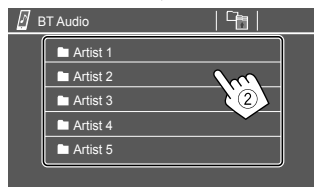

Sélectionnez un élément dans chaque niveau jusqu'à ce que vous atteignez et sélectionnez le fichier souhaité.

Réglages Bluetooth

Vous pouvez changer divers réglages d'utilisation des périphériques Bluetooth sur l'écran **<Bluetooth Setup>**.

1 Affichez l'écran **<Bluetooth Setup>**.

Sur l'écran d'accueil, touchez ce qui suit :



Puis, sur l'écran **<Settings>**, touchez ce qui suit : **[System]** → **<Bluetooth Setup>** : **[Enter]**

2 Faites les réglages.

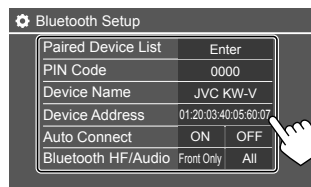

<Paired Device List>

Affiche la liste des périphériques enregistrés. Vous pouvez connecter un périphérique ou supprimer des périphériques enregistrés.

<PIN Code>

Changez le code PIN de l'appareil.

<Device Name>

Afficher le nom du périphérique de l'appareil qui apparaîtra sur le périphérique Bluetooth—**JVC KW-V**.

<Device Address>

Afficher l'adresse périphérique de l'appareil.

<Auto Connect>

- **ON** (Réglage initial) : La connexion est établie automatiquement avec le dernier périphérique Bluetooth connecté quand l'appareil est mis sous tension.
- **OFF** : Annulation.

<Bluetooth HF/Audio>

Choisissez les enceintes utilisés pour les téléphones portables Bluetooth et les lecteurs audio Bluetooth.

- **Front Only** : Enceintes avant uniquement.
- **All** (Réglage initial) : Toutes les enceintes.

<Auto Response>

- **ON** : L'appareil répond automatiquement aux appels entrant en 5 secondes.
- **OFF** (Réglage initial) : L'appareil ne répond pas automatiquement aux appels entrant. Répondez aux appels manuellement.

<Auto Pairing>

- **ON** (Réglage initial) : Réalise le pairing automatiquement avec le périphérique iOS (tel qu'un iPhone) connecté par USB. (Le pairing automatique peut ne pas fonctionner pour certains périphériques en fonction de la version de l'iOS.)
- **OFF** : Annulation.

<Initialize>

Touchez longuement **[Enter]** pour réinitialiser tous les réglages que vous avez réalisés pour utiliser un téléphone portable Bluetooth et un lecteur audio Bluetooth.

Réglages

Réglages audio

Affichez l'écran <Audio>.

Sur l'écran d'accueil, touchez ce qui suit :



Puis, sur l'écran <Settings>, touchez [Audio].

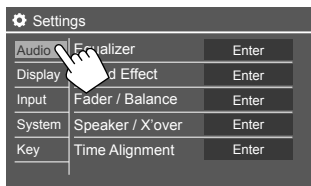

Par ex. Écran des réglages audio pour KW-V250BT/
KW-V25BT

Vous ne pouvez pas changer l'écran <Audio> dans les situations suivantes :

- Quand la source AV est hors tension.
- Quand un téléphone Bluetooth est utilisé (passer ou recevoir un appel, pendant un appel, ou pendant une composition vocale).

<Equalizer>

Les ajustements suivantes sont mémorisés pour chaque source jusqu'à ce que vous ajustiez de nouveau le son. Si la source est un disque, les ajustements sont mémorisés pour chacune de catégories suivantes.

- DVD/CD
 - CD
 - DivX*1/MPEG1/MPEG2/MP3/WMA/WAV/AAC/FLAC
- Vous ne pouvez pas ajuster le son quand l'appareil se trouve en attente.

Sélection d'un mode sonore préréglé

Sélectionnez un mode sonore préréglé sur l'écran <Equalizer>.

- **Flat** (Réglage initial)/**Hard Rock/Pop/Hip Hop/R&B/Jazz/Classical/drvn 3/drvn 2/drvn 1/User**

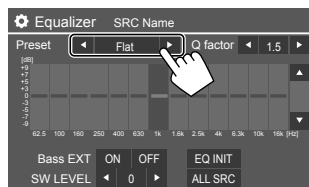

- Pour appliquer l'égaliseur ajusté à toutes les sources de lecture, touchez [ALL SRC], puis touchez [OK] pour valider.

Mémorisez vos propres ajustements sonores

- 1 Choisissez un mode sonore préréglé.
- 2 Sélectionnez une bande (1) et ajustez le niveau (2), puis ajustez le son (3).

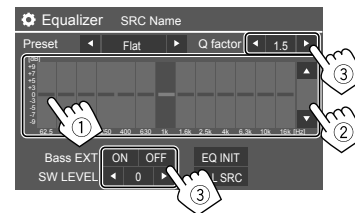

Ajustez le son de la façon suivante :

<Q factor>

Ajuste la largeur de la bande de fréquence.

- **1.35/1.5** (Réglage initial)/**2.0**

<Bass EXT>

Met en/hors service les graves.

- **ON/OFF** (Réglage initial)

<SW LEVEL>

Ajuste le niveau du caisson de grave.*2

- **-50 à +10** (Réglage initial : **0**)

- Pour annuler l'ajustement, touchez [EQ INIT].

- 3 Répétez les étapes 2 pour ajuster le niveau des autres bandes.

*1 Uniquement pour le KW-V350BT Région 4.

*2 Non ajustable quand <None> est sélectionné pour le caisson de grave sur l'écran <Speaker Select>. (Page 42)

Réglages

<Sound Effect>

Ajustez l'effet sonore.

<Loudness>

Ajuste le loudness.

- **OFF** (Réglage initial)/**Low/High**

<Bass Boost>

Sélectionne le niveau d'accentuation des graves.

- **OFF** (Réglage initial)/**Level 1/Level 2/Level 3/Level 4/Level 5**

<Volume Link EQ>

Réduit le bruit de la conduite en augmentant la bande passante.

- **OFF** (Réglage initial)/**ON**

<Space Enhancement>*1

Accentue virtuellement l'espace sonore en utilisant le système de processeur de signal numérique (DSP).

Choisissez le niveau d'accentuation.

- **OFF** (Réglage initial)/**Small/Medium/Large**

<K2>*2

Rétablit le son perdu à cause de la compression audio pour produire un son réaliste.

- **OFF/ON** (Réglage initial)

<Sound Response>

Rend le son virtuellement plus réaliste en utilisant le système de processeur de signal numérique (DSP).

Sélection du niveau sonore.

- **OFF** (Réglage initial)/**Level 1/Level 2/Level 3**

<Sound Lift>

Déplace le centre du son vers le bas ou le haut.

Sélectionnez la hauteur.

- **OFF** (Réglage initial)/**Low/Middle/High**

*1 Vous ne pouvez pas changer le réglage quand "Tuner" est sélectionné comme source.

2 Cette fonction fonctionne uniquement quand "DISC"/"USB"/"iPod"/"Android™" est sélectionné comme source.

<Fader/Balance>

Touchez [▲]/[▼]/[◀]/[▶] ou faites glisser la marque  pour ajuster.

<Fader>

Ajuste la balance de sortie avant-arrière des enceintes.

Lors de l'utilisation d'un système à deux enceintes, réglez le fader au centre (0).

- **F15 à R15** (Réglage initial : 0)

<Balance>

Ajuste la balance de sortie gauche-droite des enceintes.

- **L15 à R15** (Réglage initial : 0)

Pour annuler l'ajustement : Touchez [Center].

<Speaker/X'over>

Préparation :

Avant de réaliser les ajustement pour <Speaker/X'over>, sélectionnez le mode de réseau de transition approprié en fonction du système d'enceintes (système d'enceinte à 2 voies ou système d'enceinte à 3 voies).



1 Mettez hors service la source AV.

Sur l'écran d'accueil, touchez ce qui suit :



2 Affichez l'écran <X'over Network>.

Sur le panneau du moniteur, appuyez sur les touches suivantes en même temps :

- Pour le KW-V250BT/KW-V25BT:  et sur volume –
- Pour le KW-V350BT :  et 

3 Sélectionnez le mode de réseau de transition.

[2way] Sélectionnez ce réglage quand un système d'enceintes à 2 voies est utilisé (avant/arrière).

[3way] Sélectionnez ce réglage quand un système d'enceintes à 3 voies est utilisé (aigus/médiums/graves).

Un message de confirmation apparaît. Touchez [Yes].

Réglages des enceintes et fréquence de croisement

- 1 Sélectionnez un type de voiture (①), sélectionnez l'emplacement des enceintes (②)*, puis affichez l'écran <Speaker Select> (③).

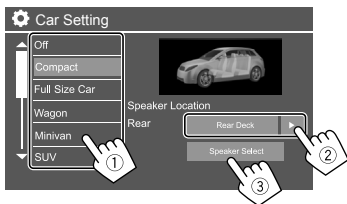

* La sélection de l'emplacement des enceintes est disponible uniquement quand <X'over Network> est réglé sur [2way].

- 2 Sélectionnez le type d'enceinte (①), sélectionnez la taille de l'enceinte sélectionnée (②), puis affichez l'écran <X'over> (③).

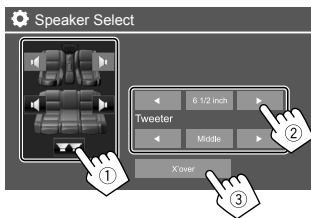

- Si aucune enceinte n'est sélectionnée, sélectionnez <None>.
- Lors du réglage des enceintes avant, sélectionnez aussi la taille d'enceinte pour <Tweeter>.

- 3 Ajustez la fréquence de croisement de l'enceinte sélectionnée.

- Les éléments ajustables varient en fonction du type d'enceinte sélectionné/taille de l'enceinte/réglages de transition.

<TW Gain (L)>/<TW Gain (R)>

Ajuste le volume de sortie de l'enceinte des aigus (gauche/droite).

<TW FREQ>

Ajuste la fréquence de croisement de l'enceinte des aigus.

<Gain>

Ajuste le niveau de sortie de l'enceinte sélectionnée.

<HPF FREQ>

Ajuste la fréquence de croisement des enceintes avant ou arrière (filtre passe haut).

<LPF FREQ>

Ajuste la fréquence de transition pour le enceinte (filtre passe bas).

<Slope>

Ajuste la pente de croisement.

<Phase>

Choisit la phase pour le enceinte.

<Time Alignment>

Réalisez les ajustements fins de la temporisation de la sortie d'enceinte pour créer un environnement qui convient mieux à votre voiture.

Sélectionnez la position d'écoute (①), sélectionnez [Distance] ou [Gain] (②) pour réaliser un ajustement, puis ajustez chaque réglage d'enceinte (③).

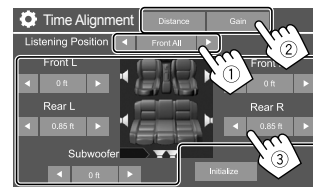

- ① Sélectionnez <All>, <Front L>, <Front R> ou <Front All>.

- ② Sélectionnez un élément pour ajuster.

[Distance] Ajuste la valeur de l'alignement temporel numérique.

[Gain] Ajuste le niveau de sortie de l'enceinte sélectionnée.

- ③ Pour déterminer la valeur d'ajustement, reportez-vous à ce qui suit "Détermination de la valeur pour l'ajustement <Position DTA>".

Pour initialiser la valeur du réglage : Touchez [Initialize].

* <Front All> peut être sélectionné uniquement quand <X'over Network> est réglé sur [2way].

Réglages

Détermination de la valeur pour l'ajustement

<Position DTA>

Si vous spécifiez la distance à partir du centre de la position d'écoute actuellement réglée pour toutes les enceintes, la temporisation est calculée automatiquement et réglée.

- 1 Déterminez le centre de la position d'écoute actuellement réglée comment point de référence.
- 2 Mesurez la distance à partir du point de référence jusqu'aux enceintes.
- 3 Calculez la différence entre la distance de l'enceinte la plus éloignée et les autres enceintes.
- 4 Réglez la valeur DTA calculée à l'étape 3 pour chaque enceinte.
- 5 Ajustez le gain pour chaque enceinte.

Par ex. Quand **<Front All>** est sélectionné comme position d'écoute

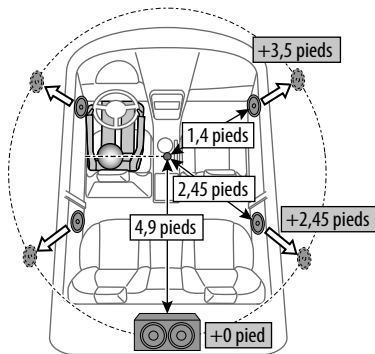

<Volume Offset>

Ajustez et mémorisez automatiquement le niveau de volume pour chaque source. Si la source est un disque, l'ajustement est mémorisé pour chacune de catégories suivantes :

- DVD/VCD
- CD
- DivX*/MPEG1/MPEG2/MP3/WMA/WAV/AAC/FLAC

Le niveau de volume augmente ou diminue automatiquement quand vous changez la source.

- **-15 à +6** (Réglage initial : **00**)

* **Uniquement pour le KW-V350BT Région 4.**

Réglages d'affichage

Affichez l'écran <Display>.

Sur l'écran d'accueil, touchez ce qui suit :



Puis, sur l'écran <Settings>, touchez [Display].

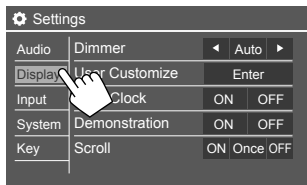

Par ex. Affichage de l'écran des réglages pour KW-V250BT/KW-V25BT

<Dimmer>

• **Auto** (Réglage initial) : Assombrit l'écran et l'éclairage des touches quand vous allumez les feux de la voiture.

– La connexion à l'interrupteur d'éclairage de la voiture est requise. (Page 55)

- **ON** : Met en service le gradateur.
- **OFF** : Met hors service le gradateur.

<User Customize>

Vous pouvez changer la disposition de l'affichage. Lors de la lecture d'une séquence vidéo ou d'une image, vous pouvez capturer une image et l'utiliser comme image de fond.

- Vous ne pouvez pas capturer un contenu protégé par des droits d'auteur et des images.
- Lors de l'utilisation d'un fichier JPEG comme image de fond, assurez-vous que sa résolution est de 800 x 480 pixels.
- La couleur de l'image capturée peut paraître différente de celle de la scène réelle.

Réglages

Pour le KW-V250BT/KW-V25BT

1 Changez la disposition du fond

Affichez l'écran de sélection du fond (1), sélectionnez le réglage du gradateur (2) (☾) : gradateur en service ou [☼] : gradateur hors service), puis sélectionnez le modèle du fond (3).

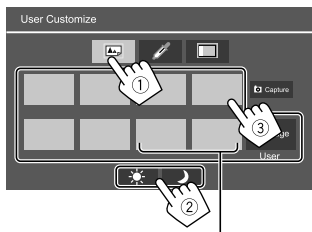

Quand un de ces réglages est sélectionné, vous pouvez changer la couleur du fond.

2 Changez la couleur d'éclairage de la disposition du fond

Affichez l'écran de sélection de la couleur fond (1), puis sélectionnez la couleur du fond (2).



- Vous pouvez ajuster la couleur par vous-même. Touchez **[Adjust]** pour afficher l'écran d'ajustement de la couleur, puis ajustez la couleur. Le réglage est sauvegardé dans **[User]**.

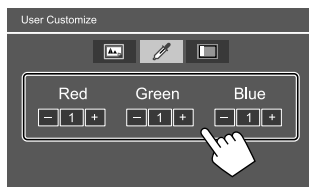

3 Activez l'effet de synchronisation musicale

En activant l'effet de synchronisation musicale, la luminosité de la barre d'éclairage sur le panneau du moniteur change en fonction du niveau de la musique.

Affichez l'écran de réglage de la synchronisation musicale (1), puis sélectionnez **[ON]** (2).

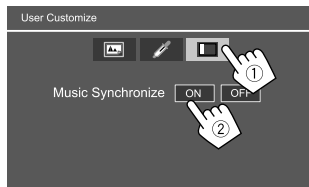

Pour désactiver, touchez **[OFF]**.

Pour le KW-V350BT

1 Changez la disposition du fond

Affichez l'écran de sélection du fond (1), sélectionnez le réglage du gradateur (2) (☾) : gradateur en service ou [☼] : gradateur hors service), puis sélectionnez le modèle du fond (3).

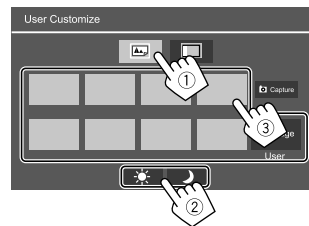

2 Change la couleur d'éclairage des touches du panneau du moniteur

Affichez l'écran de sélection de la couleur d'éclairage (1), sélectionnez le réglage du gradateur (2) (☾) : gradateur en service ou [☼] : gradateur hors service), puis sélectionnez la couleur d'éclairage (3).

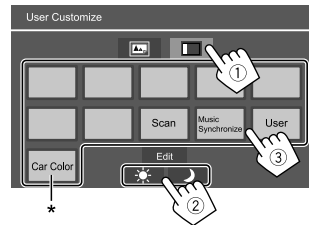

* Uniquement pour le KW-V350BT Région 1 : Affiché uniquement quand un adaptateur ADS est connecté.

Réglages

- Sautez l'étape (2) si vous sélectionnez [Scan] ou [User] à l'étape (3).
- Choisir [Scan] change la couleur d'éclairage graduellement.
- Sélectionner [Music Synchronize] change la couleur d'éclairage en fonction du niveau de la musique.
- Sélectionner [Car Color] change la couleur de l'éclairage en suivant le réglage réalisé pour l'adaptateur ADS [Illumination].
- Vous pouvez ajuster la couleur par vous-même si [User] est sélectionné. Touchez [Edit] pour afficher l'écran d'ajustement de la couleur, puis ajustez la couleur. Le réglage est sauvegardé dans [User].

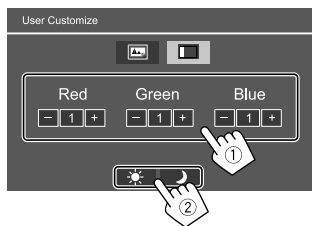

Mémorisation de votre propre scène pour l'image de fond

1 Lors de la lecture d'une séquence vidéo ou d'une image, affichez l'écran <User Customize>.

Sur l'écran <Display>, touchez ce qui suit : <User Customize> : [Enter]

2 Affichez l'écran de sélection de conception du fond, puis touchez [Capture].

3 Ajustez l'image (1), puis capturez l'image (2).

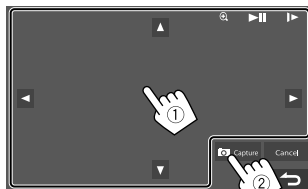

Par ex. Écran d'ajustement de l'image pour KW-V250BT/KW-V25BT

[▲][▼][◀][▶] Déplace le cadre du zoom.

[+] Agrandit la scène.
• <OFF>/<Zoom1>/<Zoom2>/<Zoom3>

[▶||]* Démarre/arrête momentanément (pause) la lecture.

[▶▶]* Avance les scènes image par image.

Un message de confirmation apparaît. Touchez [Yes] pour mémoriser la nouvelle image capturée. (L'image existante est remplacée par la nouvelle.)
• Pour retourner à l'écran précédent, touchez [No].
• Pour annuler la capture, touchez [Cancel].

* N'est pas affiché lors de la lecture d'un appareil extérieure connecté à la prise d'entrée AV-IN.

<OSD Clock>

- ON : Affiche l'horloge pendant qu'une source vidéo est reproduite.
- OFF (Réglage initial) : Annulation.

<Demonstration>

- ON (Réglage initial) : Met en service la démonstration des affichages.
- OFF : Hors service la démonstration des affichages.

<Scroll>

- ON : Fait défiler les informations affichées répétitivement.
- Once (Réglage initial) : Fait défiler une fois les informations affichées.
- OFF : Annulation.

Toucher [◀] permet de faire défiler le texte quel que soit le réglage.

<Home Customize>

(Uniquement pour le KW-V250BT/KW-V25BT)

Sélectionne la source de lecture à afficher sur l'écran d'accueil.

Choisissez un élément à remplacer (1), puis sélectionnez l'élément (2) que vous souhaitez afficher à la position sélectionnée.

Répétez la procédure pour personnaliser votre écran d'accueil.

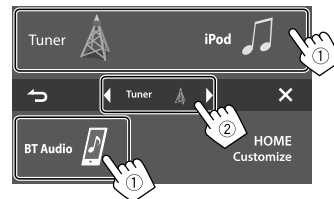

- Seules les sources sélectionnables sont affichées.
- Vous ne pouvez pas localiser [Camera] sur l'écran d'accueil.
- Toucher et maintenir le doigt sur l'icône de la source de lecture sur l'écran d'accueil permet aussi d'afficher l'écran de sélection d'éléments.

Réglages

<Screen Adjustment>

Ajustez la luminosité et la noirceur de l'écran. Sélectionnez **[DIM ON]** (gradateur activé) ou **[DIM OFF]** (gradateur désactivé), puis changez les réglages suivants :

<Bright>

Ajuste la luminosité.

- **-15 à +15** (Réglage initial : **0** quand le gradateur est en service, **+15** quand le gradateur est hors service)

<Black>

Ajuste la noirceur.

- **-10 à +10** (Réglage initial : **0**)

<Video Output>

Choisissez le standard de couleur du moniteur extérieur.

- **NTSC** (Réglage initial)/**PAL**

“Please Power Off” apparaît quand le réglage est changé. Mettez l'appareil hors tension, puis remettez-le sous tension pour activer les modifications.

<Viewing Angle>

Sélectionnez l'angle de vue du moniteur pour rendre l'image sur l'écran plus facile à voir.

- **Under 0°** (Réglage initial)/**5°/10°/15°/20°**

Réglages d'entrée

Affichez l'écran <Input>.

Sur l'écran d'accueil, touchez ce qui suit :



Puis, sur l'écran <Settings>, touchez **[Input]**.

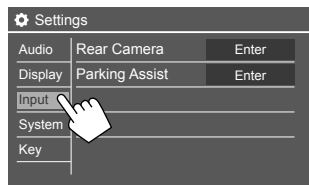

Par ex. Écran des réglages d'entrée pour KW-V250BT/KW-V25BT

<Rear Camera>

Configure les réglages de la caméra de recul.

<Rear Camera Interruption>

- **ON** (Réglage initial) : Affiche l'image de la caméra de recul quand vous placez le levier de vitesse en position marche arrière (R).
 - Un message de précaution apparaît sur l'écran. Pour effacer le message d'avertissement, touchez l'écran.
- **OFF** : Choisissez ce réglage quand aucune caméra n'est connectée.

<Parking Guidelines>

- **ON** (Réglage initial) : Affiche les lignes de guidage de stationnement.
- **OFF** : Cache les lignes de guidage de stationnement.

<Guidelines Setup>

Ajustez les guides de guidage de stationnement en fonction de la taille de la voiture, de l'espace de stationnement, etc.

Lors de l'ajustement des lignes de guidage de stationnement, assurez-vous d'utiliser le frein de stationnement pour éviter que la voiture bouge.

Sélectionnez la marque (①), puis ajustez la position de la marque sélectionnée (②).

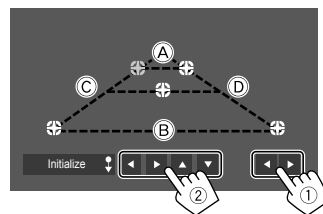

Assurez-vous que **A** et **B** parallèle horizontalement, et que **C** et **D** ont la même longueur.

- Touchez longuement **[Initialize ↓]** pendant 2 secondes pour régler toutes les marques sur la position initiale par défaut.

<Parking Assist>

(Uniquement pour le KW-V350BT Région 1)

Configure les réglages pour l'utilisation de l'adaptateur ADS.

<Parking Assist Display>

Quand un adaptateur ADS est connecté, vous pouvez afficher les informations sur les obstacles autour de la voiture.

- **ON** : L'information est toujours affichée.
- **Dyn.** (Réglage initial) : L'information est affichée quand le capteur détecte des obstacles.
- **OFF** : Annulation.

Réglages

<Parking Assist Position>

Sélectionnez où l'information sur les obstacles est affichée sur l'écran.

- **Left/Right** (Réglage initial)

Réglages système

Affichez l'écran <System>.

Sur l'écran d'accueil, touchez ce qui suit :



Puis, sur l'écran <Settings>, touchez [System].

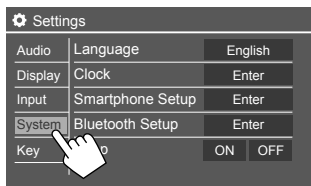

Par ex. Écran des réglages système pour KW-V250BT/KW-V25BT

<Language>

Choisissez la langue des textes utilisés pour les informations sur l'écran. Pour plus de détails, reportez-vous à "Réglages initiaux" à la page 5.

"Please Power Off" apparaît quand le réglage est changé. Mettez l'appareil hors tension, puis remettez-le sous tension pour activer les modifications.

<Clock>

Régler l'horloge. Pour plus de détails, reportez-vous à "Réglages de l'horloge" à la page 5.

<Smartphone Setup>

Spécifie la méthode de connexion de l'Android/iPod/iPhone.

- 1 Sélectionnez le type de périphérique (①), puis touchez [Change] (②).



- 2 Choisissez la méthode de connexion (①), puis validez votre choix ([OK] ou [Next]) (②).

Si [iPod/iPhone] est sélectionné à l'étape 1 :

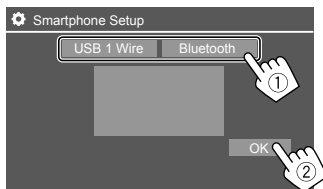

[USB 1 Wire]

Sélectionnez ce réglage quand le périphérique est connecté via la prise d'entrée USB (sur le panneau du moniteur ou à partir du câble du panneau arrière).

[Bluetooth]

Sélectionnez ce réglage quand le périphérique est connecté via Bluetooth. (Passer à l'étape 3.)

Si [Android/Other] est sélectionné à l'étape 1 :

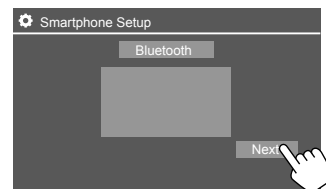

L'écran <Paired Device List> apparaît. Passer à l'étape 3.

- 3 Si vous avez sélectionné [Bluetooth] comme méthode de connexion : Sélectionnez le périphérique (①), puis appuyez sur [OK] (②) pour connecter.

• Si le périphérique est déjà connecté, sautez cette étape ①.

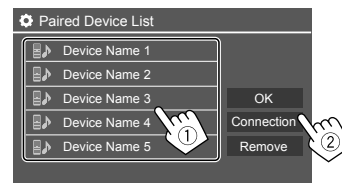

Réglages

<Bluetooth Setup>

Configurez les réglages d'utilisation du périphérique Bluetooth, tels que la connexion est les autres opérations générales. Pour plus de détails, reportez-vous à "Réglages Bluetooth" à la page 39.

<Maestro Setup>

(Uniquement pour le KW-V350BT Région 1)

Obtenez les informations et changez les réglages pour l'utilisation de l'adaptateur ADS.

<Beep>

Ce réglage est disponible uniquement quand un système à 2 voies est sélectionné. (Page 41)

- **ON** (Réglage initial) : Met en service la tonalité sonore des touches.
- **OFF** : Met hors service la tonalité sonore des touches.

<SETUP Memory>

Mémorise, rappelle ou annule les réglages que vous avez faits.

- Les réglages mémorisés sont conservés même quand l'appareil est réinitialisé.

Touchez **[Yes]** pour afficher l'écran de réglage, puis sélectionnez une opération :

- **Recall** : Rappelle les réglages mémorisés.
- **Memory** : Mémorise les réglages actuels.
- **Clear** : Annule les réglages actuellement mémorisés et réinitialise les réglages aux réglages de l'usine (réglages initiaux).
- **Cancel** : Annulation.

Un message de confirmation apparaît. Touchez **[Yes]**.

<DivX(R) VOD>

(Uniquement pour le KW-V350BT Région 4)

Cet appareil possède son propre code d'enregistrement. Une fois que vous avez reproduit un fichier sur lequel se trouve un code d'enregistrement, le code d'enregistrement de l'appareil est remplacé pour des raisons de protection des droits d'auteur.

- Touchez **[Enter]** pour afficher l'information.
- Pour retourner à l'écran précédent, touchez **[OK]**.

<Initialize>

Initialise tous les réglages que vous avez réalisé.

Touchez longuement **[Enter]** pour initialiser les réglages.

- Après l'initialisation des réglages, ajustez les réglages sur l'écran **<Initial Settings>**.

<Serial Number>

(Uniquement pour le KW-V350BT Région 1)

Affiche le numéro de série.

<Touch Panel Adjust>

Ajustez les positions tactiles des touches sur l'écran.

Touchez le centre des marques en haut à gauche (①), en bas au centre (②), puis en haut à droite (③) comme on vous le demande.

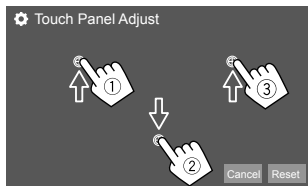

- Pour réinitialiser la position de toucher, touchez **[Reset]**.
- Pour annuler l'opération actuelle, touchez **[Cancel]**.

<Steering Remote Control Setting>

(Uniquement pour le KW-V350BT Région 4)

Affecte les fonctions aux touches de la télécommande de volant.

- Cette fonction est disponible uniquement quand votre voiture est muni d'une télécommande de volant électrique.
- Vous pouvez uniquement enregistrer/changer les fonctions pendant que vous êtes en stationnement.
- Si votre télécommande de volant n'est pas compatible, l'apprentissage peut ne pas être possible et un message d'erreur peut apparaître.

- 1 Touchez **[Set]** pour **<Steering Remote Control Setting>** pour afficher l'écran de réglage.
- 2 Maintenez enfoncée une touche de la télécommande de volant pour faire l'enregistrement ou changement.
- 3 Sélectionnez une fonction à affecter à la touche sélectionnée.

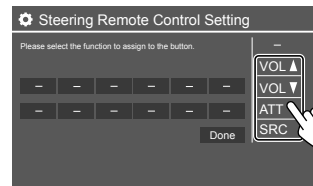

Réglages

4 Répétez les étapes 2 et 3 pour enregistrer d'autres touches.

5 Touchez [Done] pour terminer la procédure.

- L'appareil peut enregistrer/changer toutes les fonctions des touches en même temps. Pour le faire, appuyez sur toutes les touches, les unes après les autres, et après avoir appuyé sur toutes les touches, touchez [Done] sur l'écran <Steering Remote Control Setting>. Cependant, aucune nouvelle fonction ne peut être apprise après cette opération.
- Quand vous changez une fonction déjà apprise, touchez la fonction affectée que vous souhaitez changer à l'étape 3 puis sélectionnez la nouvelle fonction en la touchant sur la liste des fonctions.
- Vérifiez la description des fonctions paramétrables dans la liste de fonctions. Vous ne pouvez pas modifier la liste des fonctions.

Pour initialiser le réglage : Touchez [Initialize] pour <Steering Remote Control Setting>.

- Un message de confirmation apparaît. Touchez [Yes].
– Pour annuler l'initialisation, touchez [No].

<System Information>

- Mettre à jour le système en connectant un périphérique USB contenant un fichier de mise à jour.
- Pour obtenir le fichier de mise à jour, consultez <<http://www.jvc.net/cs/car/>>.

Connectez un périphérique USB qui contient le fichier de mise à jour à l'appareil.

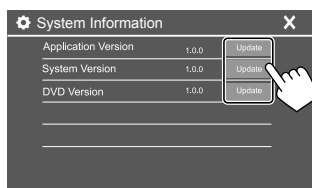

<Application Version>

Met à jour l'application système.

<System Version>

Met à jour le système.

- Si vous mettez l'appareil hors tension puis de nouveau sous tension, ou si vous coupez le contact puis mettez de nouveau le contact après avoir sélectionné <Update>, l'appareil sera réinitialisé.

<DVD Version>

Met à nouveau l'application système DVD.

La mise à jour du système démarre. Cela peut prendre un certain temps.

Si la mise à jour est effectuée avec succès, "Update Completed" apparaît, puis réinitialisez l'appareil.

- Ne déconnectez pas le périphérique USB pendant la mise à jour.
- Si la mise à jour a échoué, réalisez ce qui suit, puis essayez de nouveau la mise à jour :
KW-V250BT/KW-V25BT : Coupez le contact puis remettez-le.
KW-V350BT : Mettez l'appareil hors tension puis sous tension.

<Open Source Licenses>

Affiche les licences Open Source.

Réglages des touches

Affichez l'écran <Key Customize>.

Sur l'écran d'accueil, touchez ce qui suit :



Puis, sur l'écran <Settings>, touchez [Key].

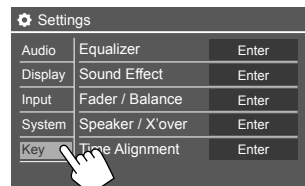

Par ex. Écran de réglage des touches pour le KW-V250BT/KW-V25BT

<Key Customize>

Vous pouvez personnaliser le menu déroulant des raccourcis (page 8).

- Pour le KW-V250BT/KW-V25BT, vous pouvez aussi personnaliser la touche ☆ (favoris).

1 Sélectionnez le menu à personnaliser.

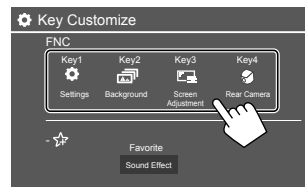

- Pour personnaliser la touche ☆ (favoris), touchez l'icône au dessous du favori.

- 2** Sélectionnez l'élément (1) que vous souhaitez afficher dans le menu sélectionné, puis touchez [x] pour régler (2).

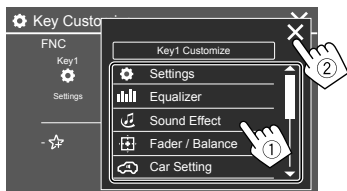

- 3** Répétez les étapes 1 et 2 pour remplacer les autres menus.

Télécommande

La télécommande RM-RK258 est fournie pour KW-V350BT Région 4.

- Pour le KW-V250BT/KW-V25BT/KW-V350BT Région 1 : Pour utiliser la télécommande, achetez la télécommande optionnelle RM-RK258. Référez-vous au manuel d'instructions fourni avec la télécommande.
- Pour le KW-V350BT Région 4: L'autoradio est muni d'une fonction de télécommande de volant. (Page 48)
 - Voir page 55 pour les connexions.
 - Les opérations peuvent différer en fonction des types de télécommande de volant.

Capteur de télécommande*

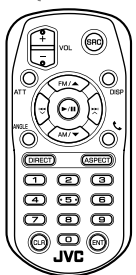
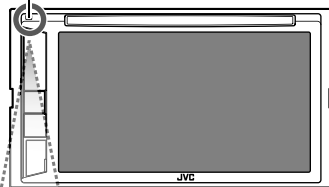

* N'EXPOSEZ PAS le capteur de télécommande à une forte lumière (lumière directe du soleil ou éclairage artificiel).

RM-RK258

Préparation

Retirez le film protecteur de la pile

Retirez le film protecteur de la pile de la télécommande pour activer la pile.

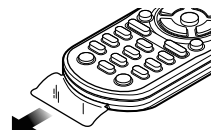

Changement de la pile de la télécommande

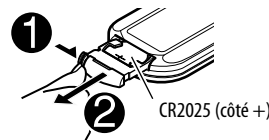

- Utilisez une pile bouton, disponible dans le commerce (CR2025).
- Insérez la pile avec les pôles + et – alignés correctement.
 - Si la télécommande perd de son efficacité, remplacez les piles.

CALIFORNIE, ÉTATS-UNIS UNIQUEMENT

Cet appareil contient une pile-bouton CR au lithium qui contient du perchlorate — une manipulation spéciale peut être requise. Reportez-vous à <www.dtsc.ca.gov/hazardouswaste/perchlorate>.

⚠ AVERTISSEMENTS

- **N'ingérez pas la pile, car elle présente un risque de brûlures chimiques.**

La télécommande fournie avec ce produit contient une pile bouton.

Une ingestion de la pile bouton risque de provoquer de graves brûlures internes en seulement 2 heures; brûlures qui risquent d'entraîner le décès.

Conservez les piles neuves et usagées hors de portée des enfants.



Si le compartiment des piles ferme mal, n'utilisez plus le produit et conservez-le hors de portée des enfants.

Si vous pensez que des piles ont été ingérées ou insérées dans une quelconque partie du corps, contactez immédiatement un médecin.

⚠ ATTENTION

- Ne laissez pas la pile près d'un feu ou à la lumière directe du soleil. Un incendie, une explosion ou une génération excessive de chaleur pourrait se produire.
- Ne pas placer la télécommande dans des endroits exposés à la chaleur, comme sur le tableau de bord par exemple.
- Danger d'explosion en cas de remplacement incorrect de la pile au lithium. Remplacez-la uniquement avec le même type de pile ou un type équivalent.

Opérations de base

ATT	Atténue/rétablit le son.
DISP	Affiche l'écran actuel de commande de la source.
FM/▲/AM/▼	<ul style="list-style-type: none"> • Choisit la bande. • Choisit un titre/élément/dossier.
	<ul style="list-style-type: none"> • Tuner : <ul style="list-style-type: none"> – Recherche des stations automatiquement. (Appuyer)*1 – Recherche des stations manuellement. (Maintenir pressée)*1 • SiriusXM Satellite Radio*2 : <ul style="list-style-type: none"> – Choisit un canal. (Appuyer) – Choisit un canal rapidement. (Maintenir pressée) • Choisit une plage. (Appuyer)
VOL +/VOL -	Ajuste le niveau de volume.
SRC	Choisit la source.
▶/ 	<ul style="list-style-type: none"> • Démarre/arrête momentanément (pause) la lecture. • Modifie le mode de recherche (AUTO1, AUTO2, MANU).
	Permet de répondre aux appels entrants.
0 - 9	Permet d'entrer un numéro.
1 - 5	Permet d'entrer un numéro de station pré-réglé.
ANGLE	N'est pas utilisé pour cet appareil.

ASPECT	Change le format de l'image. <ul style="list-style-type: none"> • Pour vérifier le réglage du format d'image, utilisez le panneau tactile. (Page 12)
ENT	Valide la sélection.
DIRECT	Entre en mode de recherche directe.
CLR	Annule une mauvaise entrée.

*1 La méthode de recherche diffère en fonction du mode de recherche sélectionné.

*2 Uniquement pour le KW-V250BT/KW-V25BT/KW-V350BT Région 1.

Recherche d'un élément directement

Lors de l'écoute du tuner ou pendant la lecture d'un disque, vous pouvez rechercher une fréquence de station/chapitre/titre/dossier/fichier/plage directement en utilisant les touches numériques.

- Pour rechercher une plage à partir du menu VCD, réalisez la pendant la lecture PBC.

1 Appuyez sur DIRECT pour entrer en mode de recherche.

- Chaque fois que vous appuyez sur **DIRECT**, l'élément à rechercher change.

2 Appuyez sur une touche numérique pour choisir un élément souhaité (fréquence de la station/chapitre/titre/dossier/fichier/plage).

- Pour annuler une mauvaise entrée, appuyez sur **CLR**.

3 Appuyez sur ENT pour valider.

Pour quitter le mode de recherche : Appuyez sur **DIRECT**.

L'application JVC Remote

JVC Remote est une application qui connecte et commande les autoradio JVC compatibles via Bluetooth® comme le ferait une télécommande sans fil.

Vous pouvez aussi commander cet appareil à partir d'un smartphone en utilisant l'application JVC Remote.

Cette application peut afficher les informations sur la source de cet appareil sur l'écran d'un smartphone et permet à l'utilisateur de réaliser un réglage audio en utilisant l'interface utilisateur graphique de cette application.

Cette application fonctionne aussi application de lecture de musique indépendante et gratuite quand votre smartphone n'est pas connecté à cet appareil.

- Consultez le site www.jvc.net/car/app/jvc_remote/ pour en savoir plus.

⚠ AVERTISSEMENTS

- NE connectez PAS le câble d'allumage (rouge) et le câble de batterie (jaune) au châssis de la voiture (masse), vous risquez de causer un court-circuit qui peut provoquer un incendie.
- NE coupez pas le fusible du câble d'allumage (rouge) et du câble de batterie (jaune). L'alimentation doit être connectée aux câbles via le fusible.
- Connectez toujours le câble d'allumage (rouge) et le câble de batterie (jaune) à la source d'alimentation par la boîte à fusible.

⚠ PRÉCAUTIONS

- Installez cet appareil dans la console de votre voiture.
- Ne touchez pas les parties métalliques de cet appareil pendant ou juste après son utilisation. Les parties métalliques, comme le dissipateur de chaleur et le boîtier, deviennent chaudes.
- Pour un stationnement dans un parking à plafond bas, mettez l'appareil hors tension pour rétracter l'antenne. De même lorsque l'appareil est installé dans la voiture avec la fonction d'antenne automatique; l'antenne radio s'étend automatiquement lorsque vous mettez l'appareil sous tension avec le câble de commande d'antenne (ANT. CONT) connecté. (Page 55)

Avant d'installer

■ Précautions sur l'installation et les connexions

- Le montage et le câblage de ce produit nécessite des compétences et de l'expérience. Pour une meilleure sécurité, laissez un professionnel effectuer le travail de montage et de câblage.
- Monter l'unité de façon à ce que l'angle de montage soit de 30° ou moins.
- Assurez-vous de mettre l'appareil à la masse sur une alimentation négative de 12 V CC.
- N'installez pas l'appareil dans un endroit exposé directement à la lumière du soleil, à une chaleur excessive ou à l'humidité. Évitez également les endroits trop poussiéreux ou exposés aux éclaboussures.
- N'utilisez pas vos propres vis. N'utilisez que les vis fournies. L'utilisation de vis incorrectes pourrait endommager l'appareil.
- Après avoir installé l'appareil, vérifiez si les lampes de frein, les indicateurs, les clignotants, etc. de la voiture fonctionnent correctement.
- N'appuyez pas trop fort sur la surface du panneau lors de l'installation de l'appareil dans la voiture. Sinon, des fissures, des dommages ou d'autres défaillances peuvent se produire.
- Si l'appareil n'est pas sous tension ("Miswiring DC Offset Error", "Warning DC Offset Error" est affiché), il se peut que le câble d'enceinte soit court-circuité ou touche le châssis du voiture et que la fonction de protection a été activée. Dans ce cas, le câble des enceintes doit donc être vérifié.
- Gardez tous les câbles à l'écart des parties métalliques diffuseur de chaleur.

Installation et raccordements

- Si l'allumage de votre voiture n'a pas de position ACC, connectez le câble d'allumage à une source d'alimentation qui peut être mise sous et hors tension avec la clef de contact. Si vous connectez le câble d'allumage à une source d'alimentation constante, comme un câble de batterie, la batterie risque de se décharger.
- Si un fusible saute, assurez-vous d'abord que les câbles n'ont pas causé de court-circuit puis remplacez le vieux fusible par un nouveau de même valeur.
- Isolez les câbles non-connectés avec un ruban de vinyle ou d'un autre matériel similaire. Pour éviter un court-circuit, ne retirez pas les capuchons et ne laissez pas le câble aux extrémités non connectés ou des prises.
- Fixez les câbles avec des serre-câbles et enroulez un ruban de vinyle autour des câbles qui entrent en contact avec des pièces métalliques pour protéger les câbles et éviter tout court-circuit.
- Connectez séparément chaque câble d'enceinte à la borne correspondante. L'appareil peut être endommagé si le câble négatif ⊖ pour une des enceintes ou le câble de masse entre en contact avec une partie métallique du véhicule.
- Quand deux haut-parleurs seulement sont connectés au système, connectez les câbles soit aux prises de sortie avant, soit aux prises de sortie arrière (c.a.d. ne mélangez pas l'avant et l'arrière). Par exemple, si vous connectez le câble ⊕ du haut parleur de gauche à une prise de sortie avant, ne connectez pas le câble ⊖ du haut-parleur droit à la prise de sortie arrière.

Liste des pièces pour l'installation

Remarque : Cette liste des pièces ne comprend pas toutes les pièces de l'emballage.

- 1 Faisceau de câbles (× 1)
- 2 Câble d'extension, 2 m (× 1)
- 3 Vis à tête plate, M5 × 8 mm (× 6)
- 4 Vis à tête ronde, M5 × 8 mm (× 6)
- 5 Microphone, 3 m (× 1)

Uniquement pour le KW-V350BT Région 4

- 6 Plaque de garniture (× 1)
- 7 Câble de télécommande de volant (× 1)

Procédure d'installation

- 1 Retirez la clef de contact et déconnectez la borne ⊖ de la batterie.
- 2 Effectuez correctement la connexion des câbles de sortie et d'entrée de chaque appareil.
- 3 Connectez les câbles de haut-parleur du faisceau de câbles.
- 4 Connectez les câbles du faisceau de câbles dans l'ordre suivant : masse, batterie, allumage.
- 5 Connectez le faisceau de câbles à l'appareil.
- 6 Installez l'appareil dans votre voiture.
Assurez-vous que l'appareil est solidement installé. Si l'appareil est instable, il risque de mal fonctionner (par ex. le son risque de sauter).
- 7 Reconnectez la ⊖ batterie.
- 8 Appuyez sur la touche de réinitialisation sur le panneau du moniteur. (Page 3)
- 9 Configurez <Initial Settings>. (Page 5)

Installation et raccordements

Installation de l'appareil

Installation de l'appareil en utilisant le support de montage retiré de la voiture

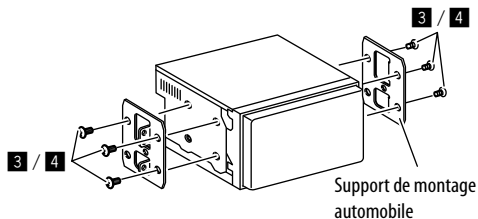

Remarque : Sélectionnez les vis appropriés (fournis) pour le support de montage.

Installation de la plaque de garniture (Uniquement pour le KW-V350BT Région 4)

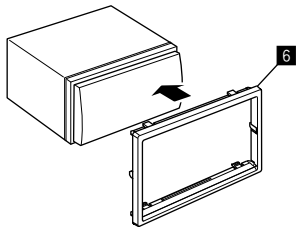

Connexion d'appareils extérieurs

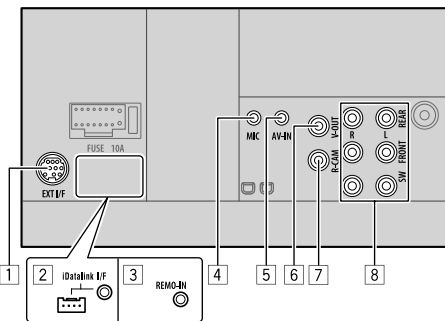

- 1 Port d'extension arrière pour la connexion du tuner SiriusXM Connect Vehicle (EXT I/F) (en vente dans le commerce)*1
- 2 Entrée iDataLink I/F pour la connexion de l'adaptateur ADS (en vente dans le commerce)*2
- 3 Entrée pour la télécommande de volant (REMO-IN)*3
 - Connectez le faisceau de fils de la télécommande de volant de la voiture en utilisant le câble de télécommande de volant (7). Contactez votre revendeur JVC pour les détails.
- 4 Entrée pour microphone (MIC) (Page 55)
- 5 Entrée audio vidéo (AV-IN)

Connectez le type suivant de fiches mini 4 broches :

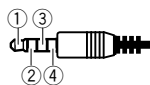

- 1 Audio gauche
- 2 Audio droit
- 3 Masse
- 4 Vidéo composite

- 6 Sortie vidéo (V-OUT)

- 7 Entrée de la caméra de recul (R-CAM)
- 8 Prises de sortie*4

- Sortie gauche (Blanc)
- Sortie droite (Rouge)

REAR : Sorties de préamplification des enceintes arrière

FRONT : Sorties de préamplification des enceintes avant

SW : Sorties de préamplification de caisson de grave

Pour la transition 3 voies :

REAR : Sorties de préamplification de l'enceinte des aigus

FRONT : Sortie de préamplification de l'enceinte des médiums

SW : Sorties de préamplification de l'enceinte des graves

*1 Uniquement pour le KW-V250BT/KW-V25BT/KW-V350BT Région 1.

*2 Uniquement pour le KW-V350BT Région 1.

*3 Uniquement pour le KW-V350BT Région 4.

*4 Lors de la connexion d'un amplificateur extérieur, connectez son câble de masse au châssis de la voiture, sinon l'appareil pourrait être endommagé.

Installation et raccordements

Connexions

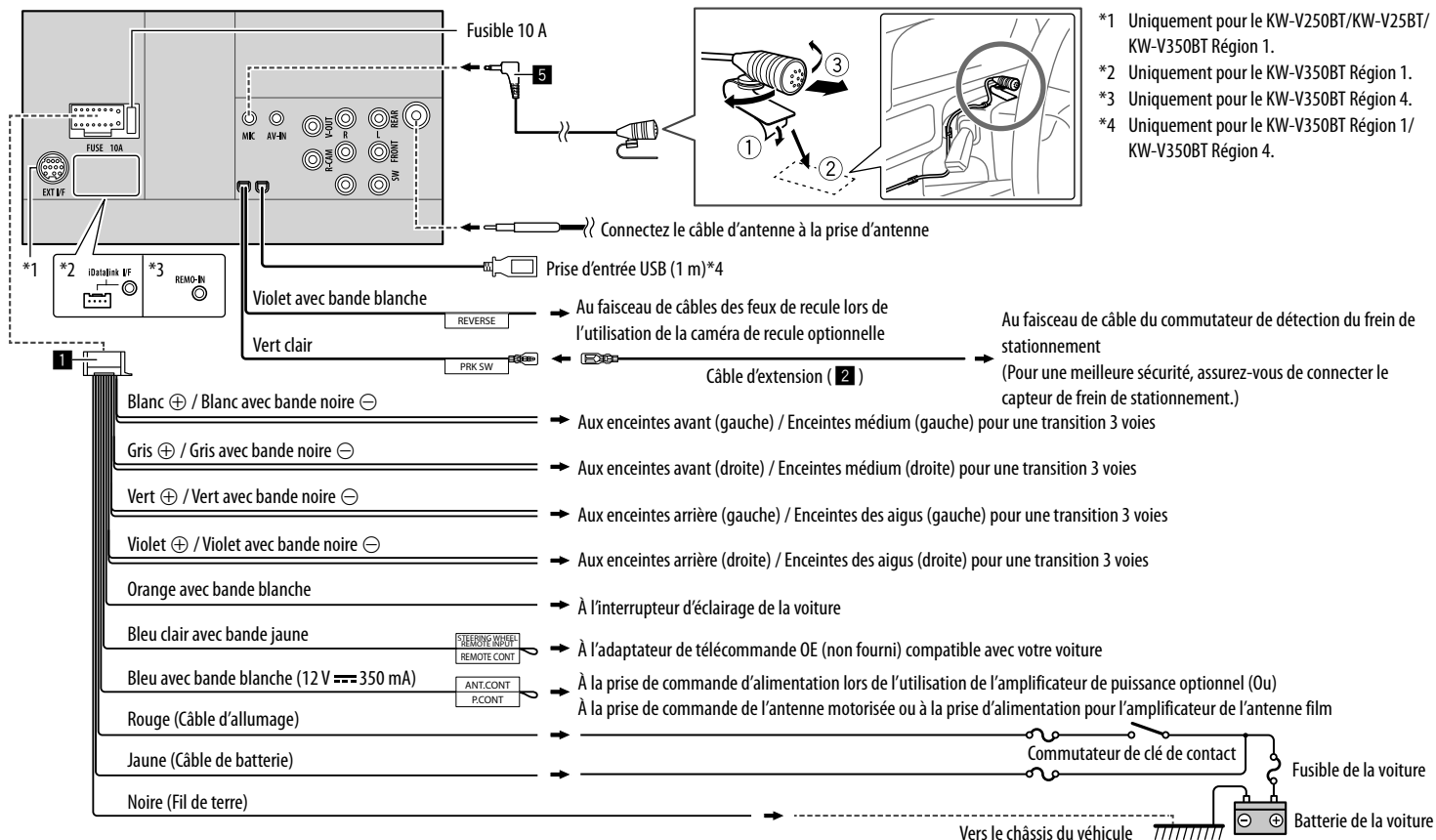

Références

Entretien

Nettoyage de l'appareil

- N'utilisez aucun solvant (par exemple, un diluant, de la benzine, etc.), aucun détergent ou insecticide. Cela pourrait endommager le moniteur ou l'appareil.
- Essuyez doucement le panneau avec un chiffon doux et sec.

Manipulation des disques

- Ne pas toucher la surface d'enregistrement du disque.
- Ne pas coller de ruban adhésif, etc. sur les disques et ne pas utiliser de disque avec du ruban adhésif collé dessus.
- N'utilisez aucun accessoire pour le disque.
- Nettoyer le disque en partant du centre vers l'extérieur.
- Nettoyez le disque avec un chiffon sec au silicone ou un chiffon doux. N'utilisez aucun solvant.
- Pour retirer les disques de cet appareil, tirez-les horizontalement.
- Retirez les ébarbures du bord du trou central du disque avant d'insérer un disque.

Plus d'informations

À propos des fichiers reproductibles

Fichiers audio

- Cet appareil peut reproduire les fichiers suivants avec le codec et le code d'extension suivant :
 - Pour les disques : MP3 (.mp3), WMA (.wma), WAV (.wav), AAC (.m4a)
 - Pour les périphériques USB à mémoire de grande capacité : MP3 (.mp3), WMA (.wma), WAV (.wav), AAC (.aac, .m4a), FLAC (.flac)

- Cet appareil peut reproduire les fichiers respectant les conditions suivantes :
 - Débit binaire :
 - MP3 : 8 kbps – 320 kbps
 - WMA : Pour les disques : 5 kbps – 320 kbps
Pour USB : 32 kbps – 192 kbps
 - AAC : 16 kbps – 320 kbps
 - Fréquence d'échantillonnage :
 - MP3 : 16 kHz – 48 kHz
 - WMA : 8 kHz – 48 kHz
 - WAV : 44,1 kHz
 - AAC : 32 kHz – 48 kHz
 - FLAC : 8 kHz – 96 kHz
 - Les fichiers enregistrés en VBR (débit binaire variable) et affichent une durée écoulée différente.
- Cet appareil montre ou affiche ce qui suit :
 - Balises
 - MP3 : Balises ID3 (version 1.0/1.1/2.2/2.3/2.4)
 - Balises WMA
 - Balises WAV
 - Balises AAC
 - Balises FLAC
 - Image de pochette :
 - Taille de l'image : Résolution de 32 × 32 à 1 232 × 672
 - Taille des données : moins de 500 KB
 - Type de fichier : JPEG
- Cet appareil ne peut pas reproduire les fichiers suivants :
 - Fichiers MP3 codés au format MP3i et MP3 PRO.
 - Fichiers MP3 codés avec Layer 1/2.
 - Fichiers WMA codés sans perte, professionnels et formats vocaux.
 - Fichiers WMA qui ne sont pas basés sur Windows Media® Audio.

- Fichiers WMA/AAC protégés contre la copie avec DRM.
- Fichiers AAC protégés contre la copie avec FairPlay (sauf ceux qui se trouvent sur un iPod/iPhone).
- Fichiers qui contiennent des données telles que AIFF, ATRAC3, etc.

Fichiers vidéo

- Cet appareil peut reproduire les fichiers suivants avec le codec et le code d'extension suivant :
 - DivX* (.divx, .div, .avi) quelle que soit la casse—majuscule/minuscule
 - MPEG1/MPEG2 (.mpg, .mpeg)
- Transmission compatible avec :
 - DivX* :
 - Audio : MP3 ou Dolby Audio
 - MPEG1/MPEG2 :
 - Audio : MPEG1 Audio Layer-2 ou Dolby Audio
 - Vidéo : Transmission système MPEG/programme
- Autres conditions de lecture :
 - Taille de fichier vidéo : moins de 2 Go
 - DivX* : Débit binaire : 8 Mbps (maximum pour les signaux vidéo moyens)
 - MPEG1/MPEG2 : Format de fichier : MP@ML (profil principal au niveau principal)/SP@ML (profil simple au niveau principal)/MP@LL (profil principal au niveau inférieur)
- Cet appareil ne peut pas reproduire les fichiers suivants :
 - Fichiers DivX codés en mode de balayage entrelacé.

* Uniquement pour le KW-V350BT Région 4.

Références

Fichiers images

- Cet appareil peut reproduire les fichiers suivants avec le codec et le code d'extension suivant :
 - JPEG (jpg, jpeg)
- Autres conditions de lecture :
 - Résolution : 32 × 32 à 8 192 × 7 680 (Il peut prendre un certain temps pour afficher un fichier en fonction de sa résolution.)
 - Fichiers JPEG au format de base (baseline)
- Cet appareil ne peut pas reproduire les fichiers suivants :
 - Fichiers JPEG progressifs
 - Fichiers JPEG sans perte (lossless)

■ À propos de la lecture de disque

Types de disques reproductibles

- CD-DA : CD Audio, CD Text
- DVD Vidéo : Code de région : 1 ou 4 (en fonction du pays et de la région d'achat)
- Dual Disc : Côté DVD
- VCD : CD Vidéo (compatible PBC)
- DVD enregistrables/réinscriptibles (DVD-R/-RW, +R/+RW)
 - DVD Vidéo : UDF bridge
 - ISO 9660 Niveau 1, Niveau 2, Romeo et Joliet
 - Autres formats de lecture : DVD-R enregistrés au format multi-bords (sauf pour les disques à double couche) +R/+RW finalisés (format vidéo uniquement)
- CD enregistrables/réinscriptibles (CD-R/-RW) :
 - ISO 9660 Niveau 1, Niveau 2, Romeo et Joliet
- Autres informations :
 - Lors de la lecture d'un DVD Vidéo, le son DTS ne peut pas être reproduit ni sorti par cet appareil.

- Cet appareil peut reconnaître un maximum de 5 000 fichiers, 250 dossiers (un maximum de 999 fichiers par dossier) sur un disque enregistrable/réinscriptible.
- Utilisez uniquement des disques enregistrables/réinscriptibles "finalisés".
- Cet autoradio peut reproduire les disques multi-session enregistrables/réinscriptibles; mais les sessions non fermées sont sautées lors de la lecture.

Les types et les formats des disques non reproductibles

- Disques DVD-Audio/DVD-ROM
- SVCD (Super Video CD), CD-ROM, CD-I (CD-I Ready), DTS-CD
- MPEG4/DivX*/AAC (.aac)/FLAC/MKV/DVD-VR/DVD+VR/DVD-RAM enregistrés sur DVD-R/RW ou +R/+RW
- MPEG4/DivX*/AAC (.aac)/FLAC/MKV enregistrés sur CD-R/RW
- Disques à double couche DVD-RW
- Disques à double couche +RW
- La face non DVD d'un disque à "DualDisc" qui n'est pas compatible avec le standard "Compact Disc Digital Audio"
- Disques qui ne sont pas ronds.
- Disques avec des colorations sur la surface d'enregistrement ou disques sales.
- Disques enregistrables/réinscriptibles qui n'ont pas été finalisés.
- Disque de 3 pouces. Essayer d'insérer un disque à l'aide d'un adaptateur peut entraîner un dysfonctionnement de l'appareil.
- Certains disques enregistrables/réinscriptibles ou fichiers ne peuvent pas être reproduits à cause de leurs caractéristiques ou des conditions d'enregistrement.

* Uniquement pour le KW-V250BT/KW-V25BT/KW-V350BT Région 1.

Codes de langue (pour la sélection de la langue des DVD)

AA	Afar	GD	Gaélique écossais
AB	Abkhazien	GL	Galicien
AF	Afrikaans	GN	Guarani
AM	Amharique	GU	Gujarati
AR	Arabe	HA	Hausa
AS	Assamais	HI	Hindi
AY	Aymara	HR	Croate
AZ	Azerbaïdjanais	HU	Hongrois
BA	Bashkir	HY	Arménien
BE	Biélorusse	IA	Interlingua
BG	Bulgare	IE	Interlangue
BH	Bihari	IK	Inupiak
BI	Bislama	IN	Indonésien
BN	Bengali, Bangladais	IS	Islandais
BO	Tibétain	IW	Hébreu
BR	Breton	JA	Japonais
CA	Catalan	JJ	Yiddish
CO	Corse	JW	Javanais
CS	Tchèque	KA	Géorgien
CY	Gallois	KK	Kazakh
DZ	Bhutani	KL	Groenlandais
EL	Grec	KM	Cambodgien
EO	Espéranto	KN	Kannara
ET	Estonien	KO	Coréen (KOR)
EU	Basque	KS	Kashmiri
FA	Persan	KU	Kurde
FI	Finois	KY	Kirghiz
FJ	Fidji	LA	Latin
FO	Faroese	LN	Lingala
FY	Frison	LO	Laotien
GA	Irlandais	LT	Lithuanien

Références

LV	Latvian, Letton	SM	Samoan
MG	Malagasy	SN	Shona
MI	Maori	SO	Somalien
MK	Macédonien	SQ	Albanais
ML	Malayalam	SR	Serbe
MN	Mongol	SS	Siswati
MO	Moldavien	ST	Sesotho
MR	Marathi	SU	Soudanais
MS	Malais (MAY)	SW	Swahili
MT	Maltais	TA	Tamil
MY	Birman	TE	Télougou
NA	Nauruan	TG	Tadjik
NE	Népalais	TH	Thaï
NO	Norvégien	TI	Tigrinya
OC	Langue d'oc	TK	Turkmène
OM	(Afan) Oromo	TL	Tagalog
OR	Oriya	TN	Setswana
PA	Panjabi	TO	Tongan
PL	Polonais	TR	Turc
PS	Pashto, Pushto	TS	Tsonga
QU	Quechua	TT	Tatar
RM	Rhaeto-Romance	TW	Twi
RN	Kirundi	UK	Ukrainien
RO	Roumain	UR	Ourdou
RW	Kinyarwanda	UZ	Ouzbek
SA	Sanskrit	VI	Vietnamien
SD	Sindhi	VO	Volapük
SG	Sango	WO	Ouolof
SH	Serbo-Croate	XH	Xhosa
SI	Cingalais	YO	Yoruba
SK	Slovaque	ZU	Zoulou
SL	Slovène		

■ À propos de la lecture USB

Important

Assurez-vous que toutes les données importantes ont été sauvegardées pour éviter toute perte de données. Nous ne pouvons être tenu responsable pour toute perte des données stockées dans le périphérique lors de l'utilisation de ce produit.

Fichiers reproductibles sur un périphérique USB

- Cet appareil peut reproduire les types de fichier suivants mémorisés sur un périphérique USB de mémoire de grande capacité.
 - JPEG/Divx*/MPEG1/MPEG2/MP3/WMA/WAV/AAC (.aac/.m4a)/FLAC
- Cet appareil peut reconnaître :
 - Un maximum de 5 000 fichiers
 - 250 dossiers pour fichiers vidéo et un maximum de 999 fichiers par dossier
 - 250 dossiers pour fichiers photo et un maximum de 999 fichiers par dossier
 - 999 dossiers pour fichiers audio et un maximum de 999 fichiers par dossier
- Nombre maximum de caractère (pour les caractères d'un octet) :
 - Noms de dossier : 50 caractères
 - Noms de fichier : 50 caractères

* Uniquement pour le KW-V350BT Région 4.

Remarques sur l'utilisation d'un périphérique USB

- Éviter d'utiliser le périphérique USB s'il peut gêner la conduite en toute sécurité.
- Lors de la connexion avec un câble USB, utilisez un câble USB 2.0.

- Un choc électrostatique à la connexion d'un périphérique USB peut causer une lecture anormale du périphérique. Dans ce cas, déconnectez le périphérique USB puis réinitialiser cet appareil et le périphérique USB.
- Ne déconnectez puis reconnectez pas le périphérique USB répétitivement pendant que "Reading" apparaît sur l'écran.
- Le fonctionnement et l'alimentation peuvent ne pas fonctionner comme prévu pour certains périphériques USB.
- Ne laissez pas un périphérique USB dans la voiture, ou exposé aux rayons directs du soleil ou aux hautes températures pour éviter toute déformation ou dommage du périphérique.

Périphériques USB non compatibles

- Il se peut que cet appareil ne puisse pas reproduire correctement des fichiers d'un périphérique USB quand celui-ci est connecté à l'aide d'un cordon prolongateur USB.
- Les périphériques USB munis de fonctions spéciales telles que des fonctions de protection des données ne peuvent pas être utilisés avec cet appareil.
- N'utilisez pas un périphérique USB avec 2 partitions ou plus.
- En fonction de la forme du périphérique USB et du port de connexion, il se peut que certains périphériques USB ne puissent pas être connectés correctement ou que la connexion soit lâche.
- Il se peut que cet appareil ne reconnaisse pas la carte mémoire insérée dans un lecteur de carte USB.

■ À propos des iPod/iPhone

Important

Assurez-vous que toutes les données importantes ont été sauvegardées pour éviter toute perte de données. Nous ne pouvons être tenu responsable pour toute perte des données stockées dans le périphérique lors de l'utilisation de ce produit.

iPod/iPhone pouvant être connectés

- Via la prise USB :
Made for
 - iPod nano (7th Generation)
 - iPod touch (5th et 6th Generation)
 - iPhone 4S, 5, 5C, 5S, 6, 6 Plus, 6S, 6S Plus, SE, 7, 7 Plus, 8, 8 Plus, X
- Via Bluetooth :
Made for
 - iPod touch (5th et 6th Generation)
 - iPhone 4S, 5, 5C, 5S, 6, 6 Plus, 6S, 6S Plus, SE, 7, 7 Plus, 8, 8 Plus, X

Remarques sur l'utilisation d'un iPod/iPhone

- Lors de l'utilisation de iPod/iPhone, certaines opérations peuvent ne pas être réalisées correctement ou comme prévues. Dans ce cas, consultez le site web JVC suivant: <<http://www.jvc.net/cs/car/>>
- Quand vous mettez cet appareil sous tension, iPod/iPhone est chargé à travers l'appareil.
- Le texte d'information peut ne pas être affiché correctement.
- Pour certains modèles d'iPod/iPhone, les performances peuvent paraître anormales ou instables pendant le fonctionnement. Dans ce cas, déconnectez le périphérique iPod/iPhone et vérifiez son état.
Si les performances ne sont pas améliorées ou deviennent plus lentes, réinitialisez votre iPod/iPhone.

Dépannage

Ce qui apparaît être un problème n'est pas toujours sérieux. Vérifiez les points suivants avant d'appeler un centre de service.

- Pour les opérations des appareils extérieurs, référez-vous aussi aux modes d'emploi fournis avec les adaptateurs utilisés pour la connexion (de même qu'aux instructions fournies avec les composants extérieurs).

Généralités

Dans ce cas, aucun son ne sort par les haut-parleurs.

→ Ajustez le volume sur le niveau optimum.

→ Vérifiez les cordons et les connexions.

Aucune image n'apparaît sur l'écran.

→ Mettez l'écran en service. (Page 4)

Cet appareil ne fonctionne pas du tout.

→ Réinitialisez l'appareil. (Page 3)

La télécommande*1 ne fonctionne pas.

→ Changez la pile.

"No Signal"/"No Video Signal" apparaît.

→ Démarrez la lecture sur l'appareil extérieure connecté à la prise d'entrée AV-IN.

→ Vérifiez les cordons et les connexions.

→ Les signaux d'entrée sont trop faibles.

"Miswiring DC Offset Error"/"Warning DC Offset Error" apparaît.

→ Un cordon d'enceinte a été court-circuité ou est entré en contact avec le châssis de la voiture. Connectez ou isolez le cordon d'enceinte comme il se doit, puis réinitialisez l'appareil.

"Parking off" apparaît.

→ Aucune image de lecture n'apparaît si le frein à main n'est pas engagé.

"Learning Process Failed" apparaît.*2

→ Votre télécommande de volant n'est pas compatible, l'apprentissage peut ne pas être possible. Contactez votre revendeur d'autoradio pour les détails.

*1 Pour le KW-V250BT/KW-V25BT/KW-V350BT Région 1: Achetez la télécommande optionnelle RM-RK258.

*2 Uniquement pour le KW-V350BT Région 4.

Disques

Les disques enregistrables/réinscriptibles ne peuvent pas être reproduits.

→ Insérez un disque finalisé.

→ Finalisez les disques avec l'appareil qui a été utilisé pour l'enregistrement.

Les plages sur les disques enregistrables/réinscriptibles ne peuvent pas être sautées.

→ Insérez un disque finalisé.

→ Finalisez les disques avec l'appareil qui a été utilisé pour l'enregistrement.

La lecture ne démarre pas.

→ Le format des fichiers n'est pas pris en charge par l'appareil.

Aucune image n'apparaît sur le moniteur extérieur.

→ Connectez le cordon vidéo correctement.

→ Choisissez l'entrée correcte sur le moniteur extérieur.

Dépannage

Les disques DivX*/MPEG1/MPEG2/MP3/WMA/WAV/AAC ne peuvent pas être lus.

- Enregistrez les plages en utilisant une application compatible sur les disques appropriés. (Page 57)
- Ajoutez le code d'extension approprié pour les noms des fichiers.

* Uniquement pour le KW-V350BT Région 4.

Les plages sur les disques enregistrables/réinscriptibles ne sont pas reproduites comme vous le souhaitiez.

- L'ordre de lecture peut différer de celui utilisé par d'autres lecteurs.

"Region Code Error" apparaît.

- Vous avez inséré un disque DVD Vidéo d'un code de région incorrect. Insérez un disque avec un code de région correct.

USB

"Reading" ne disparaît pas de l'écran.

- Mettez l'appareil hors tension et de nouveau sous tension.

Lors de la lecture d'une plage, le son est parfois interrompu.

- Les plages ne sont pas copiées correctement sur le périphérique USB. Copiez de nouveau les plages et essayez encore.

Les plages ne sont pas reproduites comme vous le souhaitiez.

- L'ordre de lecture peut différer de celui utilisé par d'autres lecteurs.

La source ne change pas sur "USB" quand vous connectez un périphérique USB lors de l'écoute d'une autre source ou "USB Device Error" apparaît quand vous connectez un périphérique USB.

- Le port USB consomme plus de puissance que la limite de conception.
- Mettez l'appareil hors tension et débranchez le périphérique USB. Puis, remettez l'appareil sous tension et rebranchez le périphérique USB.
- Si la solution ci-dessus ne résout pas le problème, mettez l'appareil hors tension puis de nouveau sous tension (ou réinitialisez l'appareil) avant de remplacer le périphérique USB par un autre.

Android

Le son est automatiquement coupé lors d'une lecture.

- Reconnectez le périphérique Android.
- Lancez n'importe quelle application de lecteur multimédia sur le périphérique Android et démarrez la lecture.

Sortie sonore uniquement à partir du périphérique Android.

- Utilisez une autre application de lecture multimédia.
- Redémarrez le périphérique Android.
- Si cela ne résout pas le problème, c'est que le périphérique Android connecté ne peut pas acheminer le signal audio jusqu'à l'appareil.
- Si la connexion USB ne fonctionne pas, connectez le périphérique Android via Bluetooth ou par la prise d'entrée AV-IN sur le panneau arrière.

"NO DEVICE" ou "READING" continue de clignoter.

- Reconnectez le périphérique Android.
- Si la connexion USB ne fonctionne pas, connectez le périphérique Android via Bluetooth ou par la prise d'entrée AV-IN sur le panneau arrière.

iPod/iPhone

Dans ce cas, aucun son ne sort par les haut-parleurs.

- Déconnectez iPod/iPhone, puis connectez-le à nouveau.
- Choisissez une autre source puis choisissez de nouveau "iPod".

iPod/iPhone ne peut pas être mis sous tension ou ne fonctionne pas.

- Vérifiez la connexion.
- Mettez à jour la version du logiciel.
- Chargez de la batterie.
- Réinitialisez iPod/iPhone.

Le son est déformé.

- Mettez hors service l'égaliseur sur cet appareil ou sur iPod/iPhone.

Beaucoup de bruit est généré.

- Mettez hors service (décochez) la fonction "VoiceOver" de l'iPod/ iPhone. Consultez le site <<http://www.apple.com>> pour en savoir plus.

Aucune opération n'est disponible pendant la lecture d'une plage contenant une illustration.

- Faites l'opération une fois que l'illustration est chargée.

"Authorization Error" apparaît.

- Vérifiez si le iPod/iPhone connecté est compatible avec cet appareil. (Page 59)

Tuner

Le prééglage automatique SSM ne fonctionne pas.

- Mémorisez les stations manuellement. (Page 18)

Bruit statique pendant l'écoute de la radio.

- Connectez l'antenne solidement.

Dépannage

AV-IN

Aucune image n'apparaît sur l'écran.

- Mettez l'appareil vidéo sous tension s'il ne l'est pas déjà.
- Connectez le périphérique vidéo correctement.

Pandora*/iHeartRadio*/Spotify

L'application ne fonctionne pas.

- L'application sur votre iPod touch/iPhone/Android n'est pas la dernière version. Mettez à jour l'application.

“Please update Pandora App” apparaît.

- L'application Pandora sur votre iPod touch/iPhone/Android n'est pas la dernière version. Mettez à jour l'application.

“Please check device.” apparaît.

- L'application Pandora sur votre iPod touch/iPhone/Android n'a pas démarré.
- L'application Pandora n'est pas installée sur le périphérique connecté.
- Une erreur s'est produite dans l'application Pandora.

“Login Error” apparaît.

- Vous ne vous êtes pas connecté sur Pandora.

“No skips remaining” apparaît.

- Plus aucun morceau ne peut être sauté.

“Failed to save your thumb rating” apparaît.

- La sélection vers le haut/bas est interdite.

“No Station” apparaît.

- Aucune station n'est disponible.

“No Active Station” apparaît.

- Aucune station n'est lue.

“Station limit reached” apparaît.

- La liste des stations est pleine et plus aucune station ne peut être enregistrée.

“Failed to save your bookmark” apparaît.

- L'appareil n'a pas pu enregistrer un signet. Essayez de nouveau l'opération.

“Limited Connectivity” apparaît.

- La connexion avec l'application Pandora ne peut pas être établie.

“Pandora not available” apparaît.

- Vous ne pouvez pas utiliser l'application Pandora à partir de l'endroit d'où vous essayez actuellement d'accéder à Pandora.

“Try again later” apparaît.

- Le serveur Pandora est en maintenance.

“Station does not exist” apparaît.

- La station sélectionnée a été supprimée par un autre appareil ou a expiré.

“Cannot create a Station” apparaît.

- Vous ne pouvez pas créer une station pendant le mode de lecture seule ou quand la connexion au réseau n'est pas établie.

* Uniquement pour le KW-V250BT/KW-V25BT/KW-V350BT Région 1.

SiriusXM Satellite Radio*

“SXM No Signal” apparaît.

- Assurez-vous que votre antenne SiriusXM Satellite Radio est montée à l'extérieure du véhicule. Déplacez la voiture dans un endroit avec une vue dégagée sur le ciel.

“SXM Check Antenna” apparaît.

- Vérifiez la connexion de l'antenne SiriusXM Satellite Radio et assurez-vous qu'elle est fixée correctement au tuner.
- Vérifiez le câble d'antenne SiriusXM Satellite Radio pour voir s'il est tordu ou cassé. Si elle est endommagée, remplacez toute l'antenne.

“SXM Check Tuner” apparaît.

- Assurez-vous que le tuner SiriusXM Connect Vehicle est connecté à l'appareil.

“SXM Chan Unavailable” apparaît.

- (Apparaît sur l'écran pendant environ 5 secondes, puis l'appareil retourne au canal précédent) :
- Le canal choisi n'est plus disponible. Choisissez un autre canal ou continuez d'écouter le canal précédent.

“SXM Ch Unsubscribed” apparaît.

- (Apparaît sur l'écran pendant environ 5 secondes, puis l'appareil retourne au canal précédent)
- Le canal choisi n'appartient pas à votre abonnement actuel. Appelez 1-866-635-2349 pour vous abonner.

“SXM Subscription Updated – Press Return to Continue” apparaît.

- Votre abonnement a été mis à jour. Appuyez sur la touche appropriée pour continuer.

“SXM Channel Locked” apparaît.

→ Le canal choisi a été verrouillé par les contrôles parentaux. Entrez le code de déverrouillage quand on vous le demande.

“SXM Incorrect Lock Code” apparaît.

→ Le canal choisi est un canal pour adulte ou avec censure parentale, et verrouillé par le verrou parental ou un code de verrouillage utilisateur. Entrez le code de verrouillage correct.

* Uniquement pour le KW-V250BT/KW-V25BT/KW-V350BT Région 1.

Bluetooth

Le son du téléphone est de mauvaise qualité.

→ Réduisez la distance entre cet appareil et le téléphone portable Bluetooth.
→ Déplacez la voiture dans un endroit où vous pouvez obtenir un meilleur signal de réception.

Le son est interrompu ou saute lors de l'utilisation d'un lecteur audio Bluetooth.

→ Réduisez la distance entre cet appareil et le lecteur audio Bluetooth. Déconnectez le périphérique connecté pour le téléphone Bluetooth.
→ Mettez l'appareil hors tension, puis de nouveau sous tension.
(Si le son n'est toujours pas rétabli) connectez de nouveau le lecteur.

Le lecteur audio connecté ne peut pas être commandé.

→ Vérifiez si le lecteur audio connecté prend en charge AVRCP (Audio/Video Remote Control Profile—Profil de télécommande audio/vidéo).

Le périphérique Bluetooth ne détecte pas l'appareil.

→ Faites de nouveau une recherche à partir du périphérique Bluetooth.

L'appareil ne réalise pas le pairage avec le périphérique Bluetooth.

→ Pour les périphériques compatibles avec Bluetooth 2.1 :
Enregistrez le périphérique en utilisant le code PIN. (Page 35)
→ Pour les périphériques compatibles avec Bluetooth 2.0 :
Entrez le même code PIN pour cet appareil et l'appareil cible. Si le code PIN du périphérique n'est pas indiqué sur ses instructions, essayez “0000” ou “1234”.
→ Mettez l'appareil hors tension, puis mettez sous tension le périphérique Bluetooth.

Il y a un écho ou du bruit.

→ Ajustez la position du microphone.
→ Ajustez le volume d'écho ou le volume de réduction de bruit. (Page 36)

L'appareil ne répond pas quand vous essayez de copier le répertoire téléphonique.

→ Vous avez peut-être essayé de copier les mêmes entrées (déjà mémorisées) sur l'appareil.

“Connection Error” apparaît.

→ Le périphérique est enregistré mais la connexion a échoué. Connectez le périphérique enregistré. (Page 35)

“Please Wait...” apparaît.

→ L'appareil se prépare pour utiliser la fonction Bluetooth. Si le message ne disparaît pas, mettez l'appareil hors tension puis sous tension, puis connecter de nouveau le périphérique (ou réinitialisez l'appareil).

“No Voice Device” apparaît.

→ Le téléphone portable connecté ne possède pas de système de reconnaissance vocale.

“No Data” apparaît.

→ Aucune donnée de répertoire téléphonique ne se trouve dans la mémoire du téléphone Bluetooth connecté.

“Initialize Error” apparaît.

→ L'appareil n'a pas pu initialiser le module Bluetooth. Essayez de nouveau l'opération.

“Dial Error” apparaît.

→ La numérotation a échoué. Essayez de nouveau l'opération.

“Hung Up Error” apparaît.

→ L'appareil n'est pas encore terminé. Garez votre voiture et utilisez le téléphone portable connecté pour terminer l'appel.

“Pick Up Error” apparaît.

→ L'appareil n'a pas pu recevoir un appel.

La connexion Bluetooth entre le périphérique Bluetooth et l'appareil est instable.

→ Supprimer de l'appareil un périphérique Bluetooth enregistré que vous n'utilisez pas. (Page 36)

Spécifications

■ Section du moniteur

Taille de l'image (L x H)	Écran large de 6,2 pouces (diagonal) 137,5 mm x 77,2 mm (5-7/16 pouces x 3-1/16 pouces)
Système d'affichage	Panneau LCD TN transparent
Système d'entraînement	Système à matrice active TFT
Nombre de pixels	1 152 000 (800H x 480V x RVB)
Pixels effectifs	99,99%
Disposition des pixels	Disposition rayée RVB
Rétroéclairage	Diode DEL

■ Section de l'interface USB

Standard USB	USB 2.0 Full Speed/ High Speed
Périphériques compatibles	À mémoire de grande capacité
Système de fichier	FAT 16/32
Courant d'alimentation maximum	CC 5 V  1,5 A
Convertisseur D/A	24 bit
Décodeur audio	MP3/WMA/AAC (.aac/ .m4a)/WAV/FLAC
Décodeur vidéo	DivX*/MPEG1/MPEG2/JPEG
Réponse en fréquence	Échantillonnage 96 kHz : 20 Hz à 20 000 Hz Échantillonnage 48 kHz : 20 Hz à 20 000 Hz Échantillonnage 44,1 kHz : 20 Hz à 20 000 Hz

Distorsion harmonique totale	0,01% (1 kHz)
Rapport signal sur bruit	90 dB
Plage dynamique	90 dB

* Uniquement pour le KW-V350BT Région 4.

■ Section du lecteur de DVD

Convertisseur D/A	24 bit
Décodeur audio	Linear PCM/Dolby Audio/ MP3/WMA/WAV/AAC (.m4a)
Décodeur vidéo	DivX*/MPEG1/MPEG2/JPEG
Pleurage et scintillement	Non mesurables
Réponse en fréquence	Échantillonnage 96 kHz : 20 Hz à 22 000 Hz Échantillonnage 48 kHz : 20 Hz à 22 000 Hz Échantillonnage 44,1 kHz : 20 Hz à 20 000 Hz

Distorsion harmonique totale	0,010% (1 kHz)
Rapport signal sur bruit	90 dB
Plage dynamique	90 dB
Format du disque	DVD-Vidéo/VIDEO-CD/CD-DA DVD-R/DVD-RW/DVD+R/ +RW/CD-R/-RW
Fréquence d'échantillonnage	44,1 kHz/48 kHz/96 kHz
Nombre de bits quantificateur	16 bit/20 bit/24 bit

* Uniquement pour le KW-V350BT Région 4.

■ Section Bluetooth

Technologie	Bluetooth V3.0
Fréquence	2,402 GHz à 2,480 GHz
Puissance de sortie RF (E.I.R.P.)	+4 dBm (MAX), Classe d'alimentation 2
Plage de communication maximum	Ligne de vue approximative 10 m (32,8 pieds)
Codec audio	SBC/AAC
Prise en charge de Multi Profile	Multi Profile
Profile	HFP (Hands-Free Profile— Profile mains libres) 1.6 A2DP (Advanced Audio Distribution Profile—Profil de distribution audio avancé) 1.3 AVRCP (Audio/Video Remote Control Profile—Profil de télécommande audio/vidéo) 1.5 GAP (Generic Access Profile—Profil d'accès générique) PBAP (PhoneBook Access Profile—Profil d'accès au répertoire téléphonique) 1.2 SDP (Service Discovery Profile—Profil de découverte de service) SPP (Serial Port Profile—Profil de port série) 1.2

Spécifications

■ Section DSP

Égaliseur	13 Bandes
Bande	Fréquence (Hz) (BAND1 – 13) : 62,5/100/160/250/400/630/ 1k/1,6k/2,5k/4k/6,3k/10k/ 16k Niveau : –09 à +09 (–9 dB à +9 dB) Q : 1,35/1,5/2,0

HPF (filtre passe haut)	Fréquence (Hz) : Via/30/40/50/60/70/80/90/ 100/120/150/180/220/250 Pente (dB/Oct.) : –6/–12/–18/–24 Gain (dB) : –8/–7/–6/–5/–4/–3/–2/–1/0
-------------------------	---

LPF (filtre passe bas)	Fréquence (Hz) : 30/40/50/60/70/80/90/100/ 120/150/180/220/250/Via Pente (dB/Oct.) : –6/–12/–18/–24 Gain (dB) : –8/–7/–6/–5/–4/–3/–2/–1/0
------------------------	---

■ Section du tuner FM

Plage de fréquences	KW-V250BT/KW-V25BT/ KW-V350BT Région 1 : 87,9 MHz à 107,9 MHz (200 kHz) KW-V350BT Région 4 : 87,5 MHz à 108,0 MHz (50 kHz)
---------------------	---

Sensibilité utile	7,2 dBf (0,63 μ V/75 Ω) (S/N : 30 dB, Dev 22,5 kHz)
Seuil de sensibilité	15,2 dBf (1,58 μ V/75 Ω) (S/N : 46 dB, Dev 22,5 kHz)
Réponse en fréquence (\pm 3,0 dB)	30 Hz à 15 kHz
Rapport signal sur bruit	68 dB (MONO)
Sélectivité	> 80 dB (\pm 400 kHz)
Séparation stéréo	40 dB (1 kHz)

■ Section du tuner AM

Plage de fréquences	530 kHz à 1 700 kHz (10 kHz)
Sensibilité utile	29 dB μ

■ Section vidéo

Standard couleur de l'entrée vidéo extérieure	NTSC/PAL
Niveau d'entrée vidéo extérieure (prise cinch/ prise mini)	1 Vp-p/75 Ω
Niveau d'entrée audio extérieure (prise mini)	1 Vp-p/75 Ω
Niveau de sortie vidéo (prise cinch)	1 Vp-p/75 Ω

■ Section audio

Puissance maximum (avant et arrière)	50 W \times 4
Pleine Puissance de Largeur de Bande (avant et arrière)	22 W \times 4 (avec moins de 1% de DHT)
Niveau de préamplification	KW-V250BT/KW-V25BT : 2,5 V/10 k Ω KW-V350BT Région 1/ KW-V350BT Région 4 : 4 V/10 k Ω
Impédance du préamplificateur	\leq 600 Ω
Impédance d'enceinte	4 Ω à 8 Ω

■ Généralités

Tension de fonctionnement	Batterie de voiture 12 V CC
Dimensions d'installation (L \times H \times P)	178 mm \times 100 mm \times 162 mm (7-1/16 pouces \times 3-15/16 pouces \times 6-7/16 pouces)
Poids (appareil principal)	KW-V250BT/KW-V25BT/ KW-V350BT Région 1 : 1,7 kg (3,8 livres) KW-V350BT Région 4 : 1,8 kg (4,0 livres) (y compris la plaque de garniture)

Le modèle et les caractéristiques peuvent être sujets à modifications sans avis préalable.

Spécifications

Marques de commerce et licences

- Dolby, Dolby Audio and the double-D symbol are trademarks of Dolby Laboratories.
- “DVD Logo” is a trademark of DVD Format/Logo Licensing Corporation registered in the US, Japan and other countries.
- The “AAC” logo is a trademark of Dolby Laboratories.
- Microsoft and Windows Media are either registered trademarks or trademarks of Microsoft Corporation in the United States and/or other countries.
- Use of the Made for Apple badge means that an accessory has been designed to connect specifically to the Apple product(s) identified in the badge and has been certified by the developer to meet Apple performance standards. Apple is not responsible for the operation of this device or its compliance with safety and regulatory standards. Please note that the use of this accessory with an Apple product may affect wireless performance.
- Apple, iPhone, iPod, iPod nano, iPod touch, iTunes, and Lightning are trademarks of Apple Inc., registered in the U.S. and other countries.
- IOS is a trademark or registered trademark of Cisco in the U.S. and other countries and is used under license.
- This item incorporates copy protection technology that is protected by U.S. patents and other intellectual property rights of Rovi Corporation. Reverse engineering and disassembly are prohibited.
- Font for this product is designed by Ricoh.
- Android is a trademark of Google LLC.
- The Bluetooth® word mark and logos are registered trademarks owned by the Bluetooth SIG, Inc. and any use of such marks by JVC KENWOOD Corporation is under license. Other trademarks and trade names are those of their respective owners.

- THIS PRODUCT IS LICENSED UNDER THE AVC PATENT PORTFOLIO LICENSE FOR THE PERSONAL USE OF A CONSUMER OR OTHER USES IN WHICH IT DOES NOT RECEIVE REMUNERATION TO
(i) ENCODE VIDEO IN COMPLIANCE WITH THE AVC STANDARD (“AVC VIDEO”) AND/OR (ii) DECODE AVC VIDEO THAT WAS ENCODED BY A CONSUMER ENGAGED IN A PERSONAL ACTIVITY AND/OR WAS OBTAINED FROM A VIDEO PROVIDER LICENSED TO PROVIDE AVC VIDEO. NO LICENSE IS GRANTED OR SHALL BE IMPLIED FOR ANY OTHER USE. ADDITIONAL INFORMATION MAY BE OBTAINED FROM MPEG LA, L.L.C. SEE [HTTP://WWW.MPEGLA.COM](http://www.mpegla.com)
- Sirius, XM and all related marks and logos are trademarks of Sirius XM Radio Inc. All rights reserved.
- Pandora, the Pandora logo, and the Pandora trade dress are trademarks or registered trademarks of Pandora Media, Inc., used with permission.
- SPOTIFY and the Spotify logo are among the registered trademarks of Spotify AB.
- iHeartRadio® and iHeartAuto™ are trademarks owned by iHeartMedia, Inc. All uses are authorized under license.
- libFLAC
Copyright (C) 2000-2009 Josh Coalson
Copyright (C) 2011-2013 Xiph.Org Foundation
Redistribution and use in source and binary forms, with or without modification, are permitted provided that the following conditions are met:
 - Redistributions of source code must retain the above copyright notice, this list of conditions and the following disclaimer.
 - Redistributions in binary form must reproduce the above copyright notice, this list of conditions and the following disclaimer in the documentation

and/or other materials provided with the distribution.

- Neither the name of the Xiph.org Foundation nor the names of its contributors may be used to endorse or promote products derived from this software without specific prior written permission. THIS SOFTWARE IS PROVIDED BY THE COPYRIGHT HOLDERS AND CONTRIBUTORS “AS IS” AND ANY EXPRESS OR IMPLIED WARRANTIES, INCLUDING, BUT NOT LIMITED TO, THE IMPLIED WARRANTIES OF MERCHANTABILITY AND FITNESS FOR A PARTICULAR PURPOSE ARE DISCLAIMED. IN NO EVENT SHALL THE FOUNDATION OR CONTRIBUTORS BE LIABLE FOR ANY DIRECT, INDIRECT, INCIDENTAL, SPECIAL, EXEMPLARY, OR CONSEQUENTIAL DAMAGES (INCLUDING, BUT NOT LIMITED TO, PROCUREMENT OF SUBSTITUTE GOODS OR SERVICES; LOSS OF USE, DATA, OR PROFITS; OR BUSINESS INTERRUPTION) HOWEVER CAUSED AND ON ANY THEORY OF LIABILITY, WHETHER IN CONTRACT, STRICT LIABILITY, OR TORT (INCLUDING NEGLIGENCE OR OTHERWISE) ARISING IN ANY WAY OUT OF THE USE OF THIS SOFTWARE, EVEN IF ADVISED OF THE POSSIBILITY OF SUCH DAMAGE.
- **DIVX**
 - This DivX Certified® device can play DivX® Home Theater video files up to 576p (including .avi, .divx). Download free software at www.divx.com to create, play and cast digital videos.
 - DivX®, DivX Certified® and associated logos are trademarks of DivX, LLC and are used under license.

Pour obtenir les informations les plus récentes (le dernier mode d'emploi, la mise à jour du système, les nouvelles fonctions, etc.), consultez le site web suivant :

[<http://www.jvc.net/cs/car/>](http://www.jvc.net/cs/car/)

