



DEUTSCH

MONITOR MIT RECEIVER
BEDIENUNGSANLEITUNG

JVCKENWOOD Corporation

KW-M450BT

Diese Bedienungsanleitung dient zur Beschreibung der oben aufgelisteten Modelle. Die Erhältlichkeit der Modelle und die Merkmale (Funktionen) können sich je nach Land und Vertriebsgebiet unterscheiden.

B5A-2616-24 (E)

Wichtiger Hinweis

Um richtige Verwendung sicherzustellen, lesen Sie die Bedienungsanleitung vor der Verwendung des Produkts sorgfältig durch. Es ist besonders wichtig, dass Sie die **WARNUNGEN** und **VORSICHTSHINWEISE** in dieser Anleitung lesen und beachten.

Bitte bewahren Sie die Anleitung an sicherer Stelle und griffbereit zum Nachschlagen auf.

WARNUNGEN

Um Unfälle und Schäden zu vermeiden

- Installieren Sie keine Komponenten und verdrahten Sie Kabel NICHT an den folgenden Orten;
 - die Handhabung von Lenkrad und Schalthebel kann behindert werden.
 - die Funktion von Sicherheitseinrichtungen wie etwa Airbags kann behindert werden.
 - die Sicht kann behindert werden.
- Stellen Sie die Lautstärke NICHT zu hoch ein, da dadurch das Fahren gefährlich werden kann, indem Außengeräusche blockiert werden; außerdem besteht die Gefahr von Gehörschäden.
- NICHT das Gerät beim Fahren bedienen. Wenn Sie das Gerät beim Fahren bedienen müssen, dürfen Sie nicht den Blick von der Straße nehmen.
- Stoppen Sie das Fahrzeug, bevor Sie komplizierte Vorgänge ausführen.
- Der Fahrer darf während der Fahrt auf keinen Fall auf den Monitor sehen.

VORSICHTSHINWEISE

Zur Pflege der Einheit

- Wenn ein Fahrzeug längere Zeit in heißem oder kaltem Wetter geparkt wurde, warten Sie, bis sich die Temperatur im Innenraum normalisiert hat, bevor Sie das Gerät betreiben.

Zur Pflege des Monitors

- Das in diesem Receiver eingebaute Displayfenster wurde mit hoher Präzision hergestellt, aber es lässt sich nicht ausschließen, dass fehlerhafte Bildpunkte vorhanden sind. Dies ist unvermeidbar und wird nicht als Defekt betrachtet.
- Setzen Sie den Monitor keiner direkten Sonneneinstrahlung aus.
- Drücken Sie keinesfalls mit einem Kugelschreiber oder ähnlich spitz zulaufenden Gegenstand auf den Sensorschirm.
Berühren Sie die Sensordisplay-Tasten direkt mit dem Finger (immer ohne Handschuhe).
- Bei extrem niedrigen oder hohen Temperaturen...
 - Chemische Veränderungen im Geräteinneren führen zu Fehlfunktionen.
 - Unter Umständen ist die Bildwiedergabe verschwommen oder verlangsamt. Unter solchen Umständen sind Bild- und Tonwiedergabe asynchron oder die Bildqualität beeinträchtigt.

Zur Lautstärkeeinstellung

- Digitale Geräte erzeugen im Vergleich mit anderen Tonträgern sehr geringes Rauschen. Senken Sie die Lautstärke vor dem Abspielen solcher digitalen Quellen, um Beschädigung der Lautsprecher durch plötzliche Tonspitzen zu vermeiden.

Wichtiger Hinweis

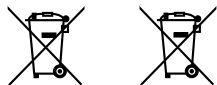

Pb

Entsorgung von gebrauchten elektrischen und elektronischen Geräten und Batterien (anzuwenden in Ländern mit einem separaten Sammelsystem für solche Geräte)

Das Symbol (durchgestrichene Mülltonne) auf dem Produkt oder seiner Verpackung weist darauf hin, dass dieses Produkt nicht als normaler Haushaltsabfall behandelt werden darf.

Durch Ihren Beitrag zur korrekten Entsorgung dieses Produktes schützen Sie die Umwelt und die Gesundheit Ihrer Mitmenschen.

Unsachgemäße oder falsche Entsorgung gefährden Umwelt und Gesundheit.

Weitere Informationen über das Recycling dieses Produktes erhalten Sie von Ihrer Gemeinde oder den kommunalen Entsorgungsbetrieben.

Hinweis: Das Zeichen „Pb“ unter dem Symbol für Batterien zeigt an, dass diese Batterie Blei enthält.



**Konformitätserklärung in Bezug auf die RE-Vorschrift 2014/53/EU
Konformitätserklärung in Bezug auf die RoHS-Vorschrift 2011/65/EU**

Hersteller:

JVCKENWOOD Corporation
3-12, Moriya-cho, Kanagawa-ku, Yokohama-shi,
Kanagawa, 221-0022, Japan

EU-Vertreter:

JVCKENWOOD Europe B.V.
Amsterdamseweg 37, 1422 AC UITHOORN,
THE NETHERLANDS

English

Hereby, JVCKENWOOD declares that the radio equipment "KW-M450BT" is in compliance with Directive 2014/53/EU.

The full text of the EU declaration of conformity is available at the following internet address:
<http://www.jvc.net/cs/car/eudoc/>

Français

Par la présente, JVCKENWOOD déclare que l'équipement radio « KW-M450BT » est conforme à la directive 2014/53/UE.

L'intégralité de la déclaration de conformité UE est disponible à l'adresse Internet suivante :
<http://www.jvc.net/cs/car/eudoc/>

Deutsch

Hiermit erklärt JVCKENWOOD, dass das Funkgerät "KW-M450BT" der Richtlinie 2014/53/EU entspricht. Der volle Text der EU-Konformitätserklärung steht unter der folgenden Internetadresse zur Verfügung:
<http://www.jvc.net/cs/car/eudoc/>

Nederlands

Hierbij verklaart JVCKENWOOD dat de radioapparaatuur "KW-M450BT" in overeenstemming is met Richtlijn 2014/53/EU.

De volledige tekst van de EU-verklaring van overeenstemming is te vinden op het volgende internetadres:
<http://www.jvc.net/cs/car/eudoc/>

Wichtiger Hinweis

Italiano

Con la presente, JVCCKENWOOD dichiara che l'apparecchio radio "KW-M450BT" è conforme alla Direttiva 2014/53/UE.

Il testo integrale della dichiarazione di conformità UE è disponibile al seguente indirizzo internet:
<http://www.jvc.net/cs/car/eudoc/>

Español

Por la presente, JVCCKENWOOD declara que el equipo de radio "KW-M450BT" cumple la Directiva 2014/53/EU. El texto completo de la declaración de conformidad con la UE está disponible en la siguiente dirección de internet:
<http://www.jvc.net/cs/car/eudoc/>

Português

Deste modo, a JVCCKENWOOD declara que o equipamento de rádio "KW-M450BT" está em conformidade com a Diretiva 2014/53/UE. O texto integral da declaração de conformidade da UE está disponível no seguinte endereço de internet:
<http://www.jvc.net/cs/car/eudoc/>

Polska

Niniejszym, JVCCKENWOOD deklaruje, że sprzęt radiowy "KW-M450BT" jest zgodny z dyrektywą 2014/53/UE. Pełny tekst deklaracji zgodności EU jest dostępny pod adresem:
<http://www.jvc.net/cs/car/eudoc/>

Český

Společnost JVCCKENWOOD tímto prohlašuje, že rádiové zařízení "KW-M450BT" splňuje podmínky směrnice 2014/53/EU. Plný text EU prohlášení o shodě je dostupný na následující internetové adrese:
<http://www.jvc.net/cs/car/eudoc/>

Magyar

JVCCKENWOOD ezennel kijelenti, hogy a „KW-M450BT” rádióberendezés megfelel a 2014/53/EU irányelvnek. Az EU konformitási nyilatkozat teljes szövege az alábbi weboldalon érhető el:
<http://www.jvc.net/cs/car/eudoc/>

Svenska

Härmed försäkrar JVCCKENWOOD att radioutrustningen "KW-M450BT" är i enlighet med direktiv 2014/53/EU. Den fullständiga texten av EU-försäkran om överensstämmelse finns på följande Internetadress:
<http://www.jvc.net/cs/car/eudoc/>

Suomi

JVCCKENWOOD julistaa täten, että radiolaite "KW-M450BT" on direktiivin 2014/53/EU mukainen. EU-vaatimustenmukaisuusvakuutusvaatim us löytyy kokonaisuudessaan seuraavasta internet-osoitteesta:
<http://www.jvc.net/cs/car/eudoc/>

Slovensko

S tem JVCCKENWOOD izjavlja, da je radijska oprema »KW-M450BT« v skladu z Direktivo 2014/53/EU. Celotno besedilo direktive EU o skladnosti je dostopno na tem spletnem naslovu:
<http://www.jvc.net/cs/car/eudoc/>

Slovensky

Spoločnosť JVCCKENWOOD týmto vyhlasuje, že rádiové zariadenie „KW-M450BT” vyhovuje smernici 2014/53/EÚ. Celý text EÚ vyhlásenia o zhode nájdete na nasledovnej internetovej adrese:
<http://www.jvc.net/cs/car/eudoc/>

Dansk

Herved erklærer JVCCKENWOOD, at radioudstyret "KW-M450BT" er i overensstemmelse med Direktiv 2014/53/EU. EU-overensstemmelseserklæringens fulde ordlyd er tilgængelig på følgende internetadresse:
<http://www.jvc.net/cs/car/eudoc/>

Ελληνικά

Με το παρόν, η JVCCKENWOOD δηλώνει ότι ο ραδιοεξοπλισμός «KW-M450BT» συμμορφώνεται με την Οδηγία 2014/53/ΕΕ. Το πλήρες κείμενο της δήλωσης συμμόρφωσης της ΕΕ είναι διαθέσιμο στην ακόλουθη διεύθυνση στο διαδίκτυο:
<http://www.jvc.net/cs/car/eudoc/>

Wichtiger Hinweis

Eesti

Käesolevaga JVCKENWOOD kinnitab, et „KW-M450BT“ raadiovarustus on vastavuses direktiiviga 2014/53/EL. Eli vastavusdeklaratsiooni terviktekst on kättesaadav järgmisel internetiaadressil:
<http://www.jvc.net/cs/car/eudoc/>

Latviešu

JVCKENWOOD ar šo deklarē, ka radio aparatūra „KW-M450BT“ atbilst direktīvas 2014/53/ES prasībām. Pilns ES atbilstības deklarācijas teksts ir pieejams šādā tīmekļa adresē:
<http://www.jvc.net/cs/car/eudoc/>

Lietuviškai

Šiuo JVCKENWOOD pažymi, kad radijo įranga „KW-M450BT“ atitinka 2014/53/EB direktyvos reikalavimus. Visą EB direktyvos atitikties deklaracijos tekstą galite rasti šiuo internetiniu adresu:
<http://www.jvc.net/cs/car/eudoc/>

Malti

B'dan, JVCKENWOOD jiddikjara li t-tagħmir tar-radju "KW-M450BT" huwa konformi mad-Direttiva 2014/53/UE. It-test kollu tad-dikjarazzjoni ta' konformità huwa disponibbli fl-indirizz intranet li ġej:
<http://www.jvc.net/cs/car/eudoc/>

HRVATSKI / SRPSKI JEZIK

JVCKENWOOD ovim izjavljuje da je radio oprema "KW-M450BT" u skladu s Direktivom 2014/53/EU. Cjeloviti tekst deklaracije Europske unije o usklađenosti dostupan je na sljedećoj internet adresi:
<http://www.jvc.net/cs/car/eudoc/>

ROMÂNĂ

Prin prezenta, JVCKENWOOD declară că echipamentul radio "KW-M450BT" este în conformitate cu Directiva 2014/53/UE. Textul integral al declarației de conformitate UE este disponibil la urmatoarea adresă de internet:
<http://www.jvc.net/cs/car/eudoc/>

БЪЛГАРСКИ

С настоящото JVCKENWOOD декларира, че радиооборудването на "KW-M450BT" е в съответствие с Директива 2014/53/ЕС. Пълният текст на ЕС декларацията за съответствие е достъпен на следния интернет адрес:
<http://www.jvc.net/cs/car/eudoc/>

Turkish

Burada, JVCKENWOOD "KW-M450BT" radyo ekipmanının 2014/53/AB Direktifine uygun olduğunu bildirir. AB uyumluluk deklarasyonunun tam metni aşağıdaki internet adresinde mevcuttur.
<http://www.jvc.net/cs/car/eudoc/>

Русский

JVCKENWOOD настоящим заявляет, что радиооборудование «KW-M450BT» соответствует Директиве 2014/53/EU. Полный текст декларации соответствия ЕС доступен по следующему адресу в сети Интернет:
<http://www.jvc.net/cs/car/eudoc/>

Українська

Таким чином, компанія JVCKENWOOD заявляє, що радіообладнання «KW-M450BT» відповідає Директиві 2014/53/EU. Повний текст декларації про відповідність ЄС можна знайти в Інтернеті за такою адресою:
<http://www.jvc.net/cs/car/eudoc/>

Über diese Bedienungsanleitung

Die in dieser Bedienungsanleitung dargestellten Anzeigen und Flächen dienen der Veranschaulichung der Bedienung Ihres Geräts. Aus diesem Grund können sie sich von den tatsächlichen Anzeigen oder Flächen unterscheiden.

Diese Anleitung erläutert vor allem die Bedienung über die Sensortasten am Monitorschirm und und die Sensortasten auf dem Sensordisplay. Für Bedienung mit der Fernbedienung, siehe Seite 37.

< > zeigt die variablen Bildschirmbilder/ Menüs/Vorgänge/Einstellungen an, die auf dem Sensordisplay erscheinen.

[] zeigt die Tasten am Sensordisplay an.

Anzeigesprache: Englischsprachige Anzeigen werden zur Erklärung verwendet. Sie können die Anzeigesprache im <SET-UP>-Menü wählen. (Seite 34)

Inhalt

Komponentennamen und -bedienungen	3	Bluetooth®	20
Grundlegende Bedienung	3	Information	20
Einschalten	3	Vorbereitung	20
Ausschalten	3	Verbindung	21
Ausschalten der AV-Quelle	3	Bluetooth-Handys	23
Einstellen der Lautstärke	4	Bluetooth-Audioplayer	26
Dämpfen des Klangs	4	Bluetooth-Handy-Einstellungen	27
Ausschalten des Schirmbilds und der Beleuchtung	4	Einstellungen	28
Erste Schritte	4	Audioeinstellungen	28
Anfangseinstellungen	4	Display-Einstellungen	33
Einstellen des Sicherheitscodes	4	Einstellungen für Benutzeroberfläche	34
Kalender-/Uhreinstellungen	5	Kamera-Einstellungen	35
Verschiedene Schirmbilder und Bedienungen	5	Spezielle System-Einstellungen	35
Sensordisplay-Bedienungen	5	Bluetooth-Einstellungen	36
Home-Schirmbild	6	Sicherheitseinstellungen	36
Quelle-Steuerschirmbild	7	Fernbedienung	37
Listen-/Einstellschirmbild	9	Vorbereitung	37
Video	10	Grundlegende bedienung	38
USB	11	Direktes Suchen nach einer Senderfrequenz	38
iPod/iPhone	12	JVC Remote App	38
Spiegeln	13	Installation und Anschluss	39
Tuner	15	Vor dem Einbau	39
Spotify	18	Einbau der Einheit	40
Andere Externe Komponenten	20	Ausbau des Geräts	40
Rückfahrkamera	20	Verdrahtungsanschluss	41
AV-IN	20	Anschließen der externen Komponenten	42
		Referenzen	42
		Wartung	42
		Weitere Informationen	42
		Störungssuche	44
		Technische Daten	46
		Warenzeichen und Lizenzen	48

Komponentennamen und -bedienungen

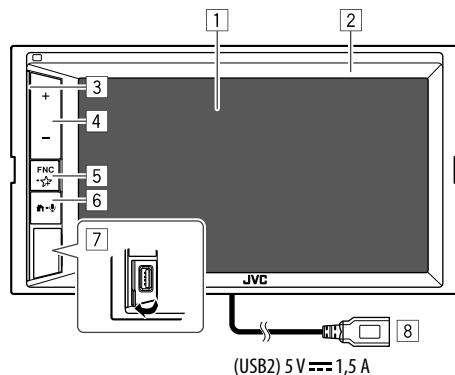

- 1 Bildschirm (Sensordisplay)
- 2 Monitorfeld
- 3 Beleuchtungsbalken
(Siehe <Key Colour> auf Seite 33 bezüglich der Einstellungen.)
- 4 Lautstärke +/--Tasten
- 5 **FNC** - -Taste
 - **FNC** (Drücken, blinkt einmal): Das Kurzbedienungs-Menü erscheint. (Seite 8)
 - (Gedrückt halten, blinkt zweimal): Gibt die Favoriten-Einstellung ein.
Standard: Zeigt das Schirmbild <Sound Effect> an.
(Siehe <Key Customize> auf Seite 34.)

- 6 -Taste
 - (Drücken): Schaltet die Stromversorgung ein.
 - (Drücken): Zeigt das Home-Schirmbild an, während das Gerät eingeschaltet ist.
 - (Gedrückt halten): Aktiviert Sprach-Anwahl.
- 7 USB-Eingangsklemme am Monitorfeld*
- 8 USB2-Kabel von der Rückseite*

* Zum Umschalten zwischen an der USB-Eingangsklemme auf dem Monitorfeld angeschlossenen USB-Geräten und dem USB2-Kabel von der Rückseite siehe Seite 11.

Grundlegende Bedienung

Einschalten



Ausschalten

1 Zeigt das Quelle/Option-Auswahl-Schirmbild an.

Im Home-Schirmbild wie folgt berühren:



2 Schalten Sie die Stromversorgung aus.

[Power Off]

Ausschalten der AV-Quelle

1 Zeigt das Quelle/Option-Auswahl-Schirmbild an.

Im Home-Schirmbild wie folgt berühren:



2 Schalten Sie die AV-Quelle aus.

[AV Off]

Grundlegende Bedienung

Einstellen der Lautstärke

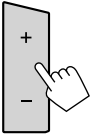

Sie können die Lautstärke (00 bis 40) anpassen, indem Sie + zum Erhöhen und – zum Senken drücken.

- Durch Halten von + wird die Lautstärke kontinuierlich bis zum Pegel 15 gesteigert.

Dämpfen des Klangs

Im Quelle-Steuerschirmbild wie folgt berühren:



Die Anzeige ATT leuchtet auf.

Zum Aufheben Dämpfung: Berühren Sie  erneut.

Ausschalten des Schirmbilds und der Beleuchtung

1 Rufen Sie das Popup-Kurzbedienungs-Menü auf.

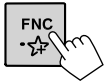

2 Schalten Sie die Bildschirm aus.

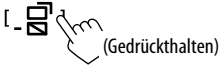

(Gedrückt halten)

Zum Einschalten des Schirmbilds und

Beleuchtung: Drücken Sie **FNC** auf dem Monitorfeld, oder berühren Sie das Bildschirm.

Erste Schritte

Anfangseinstellungen

Wenn Sie die Einheit zum ersten Mal einschalten, erscheint des <Initial SET-UP>-Schirmbild.

Legen Sie die Anfangseinstellungen fest.



Z.B. Anfangseinstellungen-Schirmbild

Wenn die Einstellung beendet ist, erscheint eine Warnmeldung. Berühren Sie **[Agree]**, um das Home-Schirmbild aufzurufen.

[Language]

Wählen Sie die Textsprache für die Bildschirminformation.

Berühren Sie **[Language select]** und wählen Sie dann die Sprache.

- **American English(en)/British English(en)** (Anfänglich)/**Nederlands(nl)/Français(fr)/Deutsch(de)/Italiano(it)/Español(es)/(ar) العربية/Ελληνικά(el)/Português(pt)/Čeština(cs)/Polski(pl)/Magyar(hu)/Русский(ru)/தமிழ்(th)/Türkçe(tr)/فارسی/fa) 简体中文(zh)/繁體中文(zh)/(he) עברית/(fa) Bahasa Melayu(ms)/Bahasa Indonesia(id)**

[Clock] (Seite 5)

Stellen Sie den Kalender und die Uhrzeit ein. Nehmen Sie die Einstellungen für **[Clock]**, **[Time Zone]** oder **[Clock Adjust]** vor.

[Display] (Seite 33)

Nehmen Sie die Einstellungen zur Anpassung der Anzeige vor.

[Camera] (Seite 35)

Nehmen Sie die Einstellungen zur Anzeige des Bildes von der angeschlossenen Rückfahrkamera vor.

[DEMO]*

- **ON** (Anfänglich): Aktivieren Sie die Displaydemonstration.
- **OFF**: Deaktiviert die Displaydemonstration.

* Einige Funktionen sind nicht wählbar, wenn [ON] ausgewählt ist.

Einstellen des Sicherheitscodes

Sie können einen Sicherheitscode (eine vierstellige Zahl Ihrer Wahl) zum Schutz Ihres Receiversystems vor Diebstahl einstellen.

- Wenn Sie den Sicherheitscode eingestellt haben, müssen Sie diesen beim Einschalten eingeben, wenn Sie das Gerät von der Batterie getrennt haben. Geben Sie den Sicherheitscode ein, den Sie in Schritt 2 eingestellt haben, und berühren Sie dann **[Enter]**, wenn Sie die Batterie erneut anschließen.

1 Zeigen Sie das Bildschirmbild <Security Code Set> an.

Im Home-Schirmbild wie folgt berühren:



Im <SET-UP>-Schirmbild wie folgt berühren:
[Security] → **[Security Code Set]**

Erste Schritte

- 2 Geben Sie eine vierstellige Zahl (①) ein, und bestätigen Sie dann die Eingabe (②).

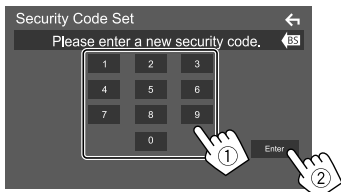

- Zum Löschen der letzten Eingabe berühren Sie [BS].
- Zum Abbrechen der Einstellung berühren Sie [←].

- 3 Geben Sie die in Schritt 2 eingegebene vierstellige Zahl ein, und berühren Sie erneut [Enter], um Ihren Sicherheitscode zu bestätigen.

Zum Ändern des Sicherheitscodes: Berühren Sie [Security Code Change] im Schirmbild <Security> in Schritt 1, und wiederholen Sie dann die Schritt 2 und 3.

Zum Löschen des Sicherheitscodes: Berühren Sie [Security Code Cancellation] im Schirmbild <Security> in Schritt 1, und wiederholen Sie dann die Schritt 2.

Kalender-/Uhreinstellungen

- 1 Zeigen Sie das Bildschirmbild <User Interface> an.

Im Home-Schirmbild wie folgt berühren:



Dann berühren Sie im <SET-UP>-Schirmbild [User Interface].

- 2 Stellen Sie Datum und Zeit ein.

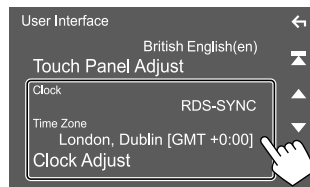

[Clock]

Wählen Sie die Methode zum Einstellen von Datum und Uhrzeit.

- **RDS-SYNC** (Anfänglich): Synchronisiert die Uhrzeit mit dem UKW Radio Data System.
- **Manual:** Stellen Sie Datum und Zeit manuell ein.

[Time Zone]*

Wählen Sie die Zeitzone für Ihren Empfangsbereich.

[Clock Adjust]*

Stellen Sie Datum und Uhrzeit manuell ein, wenn [Clock] auf [Manual] gestellt ist. Berühren Sie [▲]/[▼], um das Datum (Jahr/Monat/Tag) und dann die Uhrzeit (Stunde/Minute) anzupassen. Zum Abschließen der Einstellung berühren Sie [Set].

* Wählbar, wenn [Clock] auf [Manual] gestellt ist.

Verschiedene Schirmbilder und Bedienungen

Sie können jederzeit andere Schirmbilder aufrufen, um Informationen anzuzeigen, die AV-Quelle zu ändern, die Einstellungen zu ändern usw.

Sensordisplay-Bedienungen

Um Bedienungen auf dem Bildschirm auszuführen, können Sie berühren, berührt halten, wischen oder streichen, um einen Gegenstand zu wählen, das Displayeinstellung-Menü-Schirmbild aufrufen, die Seite umblättern usw.

Berühren

Berühren Sie den Bildschirm sanft, um einen Gegenstand auf dem Bildschirm zu wählen.



Berührt halten

Berühren Sie den Bildschirm und lassen Sie Ihren Finger an der gleichen Stelle, bis die Anzeige wechselt oder eine Meldung angezeigt wird.



Wischen

Ziehen Sie Ihren Finger nach links oder rechts auf dem Bildschirm entlang, um die Seite zu wechseln.



Streichen

Ziehen Sie Ihren Fingers nach oben oder unten auf dem Bildschirm entlang, um das Schirmbild weiterzublättern.



Hinweise:

Auf dem Bildschirm dieses Geräts können Sie keine Multi-Touch-Bedienungen wie Vergrößern oder Verkleinern ausführen.



Verschiedene Schirmbilder und Bedienungen

Home-Schirmbild

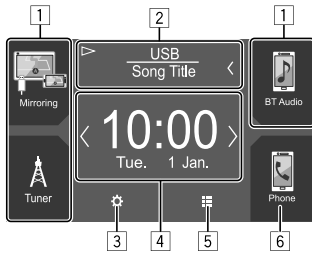
Drücken Sie  am Monitorfeld, um das Home-Schirmbild von anderen Schirmbildern anzuzeigen.



Durch Berühren der Bedientasten werden die folgenden Aktionen ausgeführt:

- 1 Kurzbedienung-Wiedergabequelle-Tasten
- 2 Aktuelle Quelle-Information
 - Berühren, um das Steuerschirmbild für die aktuell spielende Quelle anzuzeigen.
 - Durch Berühren von [<] wird der Text gescrollt, wenn nicht der ganze Text gezeigt wird.
- 3 Zeigt den <SET-UP> bildschirm an
- 4 Widget
 - Sie können das Widget durch Berühren von [>] anzuzeigen.
 - Berühren Sie das Widget, um das Detail-Schirmbild anzuzeigen.
- 5 Zeigt alle Wiedergabequellen und Optionen
- 6 Zeigt den Telefon-Steuerschildschirm an

Verfügbare Wiedergabequellen und Optionen

Berühren Sie [] auf dem Home-Bildschirm, um den Auswahlbildschirm für Quelle/Option anzuzeigen.

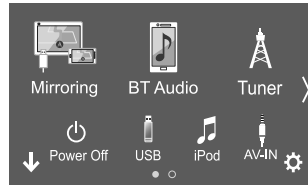

Z.B. Quelle/Option-Auswahl-Schirmbild

Durch Berühren der Bedientasten werden die folgenden Aktionen ausgeführt:

- | | |
|---|--|
| [] | Wechselt zur Anwendung Mirroring for JVC. |
| [] | Spielt einen Bluetooth-Audioplayer ab. |
| [] | Schaltet auf Rundfunksendung um. |
| [] | Schaltet die Stromversorgung aus. |
| [] | Spielt Dateien auf einem USB-Gerät ab. |
| [] | Spielt einen iPod/iPhone ab. |
| [] | Schaltet auf eine externe Komponente um, die am AV-IN-Eingangsanschluss angeschlossen ist. |
| [] | Schaltet zur Spotify Anwendung um. |
| [] | Zeigt den Klang-Einstellbildschirm an. |
| [] | Schaltet die AV-Quelle aus. |
| [] | Zeigt den <SET-UP> bildschirm an. |

Zum Ändern der Seite: Berühren Sie [<|/|>]. Die aktuelle Seite wird durch die Seitenanzeige unten im Bildschirm gezeigt.

Zum Zurückschalten zum Home-Schirmbild: Berühren Sie [], am Quelle/Option-Auswahl-Schirmbild anzeigen.

Anpassen des Quelle/Option-Auswahl-Schirmbilds

Sie können die Gegenstände anordnen, die auf dem Quelle/Option-Auswahl-Schirmbild angezeigt werden sollen.

- 1 **Wählen Sie ein zu bewegendes Element.**
Halten Sie das Element berührt, das Sie bewegen wollen, bis Rahmen um die Symbole erscheinen.
- 2 **Bringen Sie das gewählte Element mit Ziehen und Ablegen zu der Position, zu der Sie es bewegen möchten.**

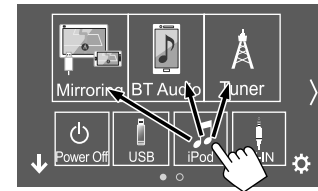

Z.B. Quelle/Option-Auswahl-Schirmbild

Verschiedene Schirmbilder und Bedienungen

Über Kurzbedienung-Wiedergabequelle-Tasten im Home-Schirmbild

Die drei oben im Quelle/Option-Auswahl-Schirmbild mit großen Symbolen angezeigten Elemente werden auch im Home-Schirmbild als Kurzbedienung-Wiedergabequelle-Tasten angezeigt. Sie können die Quelle-Tasten einstellen, die Sie häufig verwenden und schnell aus dem Home-Schirmbild aufrufen.

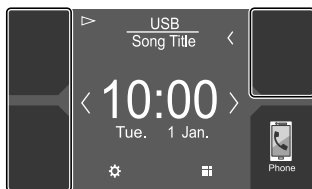

Z.B. Home-Schirmbild

Quelle-Steuerschirmbild

Sie können den Wiedergabebetrieb bei der Wiedergabe vom Quelle-Steuerschirmbild aus durchführen.

- Die Bedientasten und angezeigten Informationen sind abhängig von der ausgewählten Quelle/Dateityp unterschiedlich.
- Falls die Bedientasten nicht auf dem Bildschirm angezeigt werden, berühren Sie den Bildschirm, damit sie erscheinen.

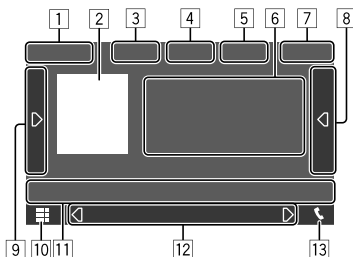

Z.B. Gemeinsames Audiowiedergabe-Quell-Schirmbild

- 1 Wiedergabequelle- oder Medientyp
- 2 Bilddaten/Cover (wird angezeigt, wenn die Datei Cover-Daten enthält)
- 3 Für Video: Blendet die Bedientasten im Schirmbild aus, während das Video abgespielt wird
 - Berühren Sie den Bildschirm erneut zur erneuten Anzeige der Bedientasten.Für Audio: Dateiformat
- 4 Wiederholung/Zufallswiedergabemodus-Tasten*

- 5 Signalstärke und Akkustärke des angeschlossenen Bluetooth-Geräts (nur wenn die Information von dem Gerät übernommen wird)
- 6 Track/datei/song/video-Information
 - Durch Berühren von [◀] wird der Text gescrollt, wenn nicht der ganze Text gezeigt wird.
- 7 Uhrzeitanzeige
- 8 Zeigt die Track/Datei/Sender-Liste an
- 9 Zeigt/versteckt andere verfügbare Bedientasten*
- 10 Zeigt das Quelle/Option-Auswahl-Schirmbild an
- 11 Bedientasten*
- 12 Sekundärer Bildschirm
Bei jedem Drücken von [◀]/[▶] wechseln die Elemente im sekundären Bildschirm wie folgt:
 - Anzeigen: Zeigt die aktuellen Quellbedingungen usw. an.
Die folgenden sind die allgemeinen Anzeigen:
 - **ATT**: Der Klang ist gedämpft.
 - **LOUD**: Die Loudness-Funktion wird aktiviert.
 - **MUSIC/VIDEO**: Musik/Video-Datei wird wiedergegeben.
 - Shortcut-Tasten: Wechselt die Quelle von den im Home-Schirmbild angeordneten.
- 13 Zeigt den Telefon-Steuerbildschirm an

* Siehe "Gemeinsame Bedientasten im Quelle-Steuerschirmbild" auf Seite 8.

Verschiedene Schirmbilder und Bedienungen

Gemeinsame Bedientasten im Quelle-Steuerschirmbild

- Das Aussehen der Bedientasten kann sich unterscheiden, aber ähnliche Bedientasten haben die gleichen Funktionen.
- Die verfügbaren Bedientasten hängen von der gewählten Quelle und dem angeschlossenen Gerät ab.

Durch Berühren der Bedientasten werden die folgenden Aktionen ausgeführt:

[4]	
[🔄]*	Wählt den Wiederhol-Wiedergabemodus. <ul style="list-style-type: none">• 🔄: Einmal wiederholen• 🔄📁: Ordner wiederholen• 🔄ALL: Alle wiederholen• 🔄(grau): Aus
[🎲]*	Wählt den Zufallswiedergabemodus. <ul style="list-style-type: none">• 🎲📁: Zufallsordner• 🎲ALL: Alle Zufall• 🎲🎵: Zufälliger Song• 🎲(grau): Aus

[9]	
[🔍]	Zeigt andere verfügbare Bedientasten neben den auf Seite [11] gezeigten an. <ul style="list-style-type: none">• Zum Ausblenden des Fensters berühren Sie [🔍].
[SETUP]	Zeigt das Einstellschirmbild der aktuellen Wiedergabequelle an.
[📁][+]	Wählen Sie einen Ordner.
[11]	
[🔊]	Dämpft/stellt den Klang wieder her.
[🔍]	Zeigt die Ordnerliste/Trackliste/Audiomenü/Videomenü an.
[⏪]/[⏩]	<ul style="list-style-type: none">• (Berühren) Wählt einen Gegenstand. (Ordner/Track/Audiodatei/Videodatei).• (Gedrückt halten) Schaltet die Suche auf Reverse/Vorwärts.
[▶/⏸]	Zum Starten/Pausieren der Wiedergabe.

* Der verfügbare Wiedergabemodus hängt von der Quelle, dem Dateityp, dem angeschlossenen Gerät usw. ab.

Wiedergabesteuerung durch Berührungsbedienung

Sie können die Wiedergabe auch steuern, indem Sie einfach Ihren Finger auf dem Sensordisplay bewegen, wie folgt (für manche Quellen ist die Gestensteuerung nicht verfügbar).

- Den Finger nach oben/unten schieben: Hat die gleiche Funktion wie Drücken von [🔍]/[+].
- Den Finger nach links/rechts schieben: Hat die gleiche Funktion wie Drücken von [⏪]/[⏩].
- Den Finger im Uhrzeigersinn oder gegen den Uhrzeigersinn bewegen: Wird die Lautstärke gesteigert/gesenkt.

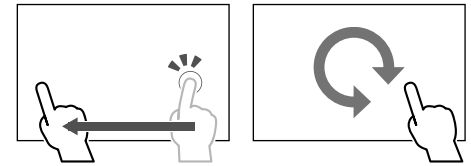

Verwendung des Popup-Kurzbedienungs-Menüs

Während das Quelle-Steuerschirmbild aufgerufen wird, können Sie zu einem anderen Schirmbild springen, indem Sie die Bedientasten am Popup-Kurzbedienungs-Menü berühren.

- Sie können die Punkte [5] und [6] in Schritt 2 anpassen. Einzelheiten siehe <Key Customize> auf Seite 34.

1 Rufen Sie das Popup-Kurzbedienungs-Menü auf.



2 Wählen Sie ein Element zum Springen.

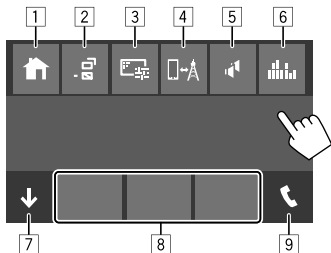

Z.B. Popup-Kurzbedienungs-Menübildschirm

- 1 Zeigt das Home-Schirmbild an.
- 2 (Berühren) Schaltet das Schirmbild um.
 - Das im Display gezeigte Schirmbild hängt von der Einstellung von **<DISP Key>** auf Seite 34 ab.(Gedrückthalten) Schaltet das Display aus.
- 3 Zeigt den Bildeinstellung-Bildschirm an. (Seite 10)
- 4 Zeigt den **<Mirroring Setup>** bildschirm an. (Seite 15)
- 5 Zeigt den **<Speaker Select>** bildschirm an. (Seite 29)
- 6 Zeigt den **<Graphic Equalizer>** bildschirm an. (Seite 29)
- 7 Schließt das Popup-Kurzbedienungs-Menü.
- 8 Ändert die Wiedergabequelle.
 - Die drei im Home-Schirmbild angezeigten Kurzbedienungs-Wiedergabequelle-Tasten werden im Kurzbedienungs-Menü angezeigt.
- 9 Zeigt den Telefon-Steuerschildschirm an. (Seite 24)

■ Bedienung des Sensordisplays bei der Wiedergabe

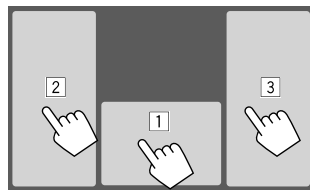

Durch Berühren der Bereiche werden die folgenden Aktionen ausgeführt:

- 1 Zeigt den Quell-Steuerschildschirm an.
- 2 Geht zum vorherigen Track.*
- 3 Geht zum nächsten Track.*

* Nicht für Video von einer externen Komponente verfügbar (AV-IN).

Listen-/Einstellschildbild

Im Folgenden werden die gemeinsamen Bedientasten aufgeführt, die auf dem Listen-/Einstellschildbild erscheinen.

- Das Aussehen der Bedientasten kann sich unterscheiden, aber ähnliche Bedientasten haben die gleichen Funktionen.
- Die verfügbaren Bedientasten hängen von den Einstellschildbildern ab. Nicht alle der folgenden Bedientasten werden auf jedem Schirmbild gezeigt.

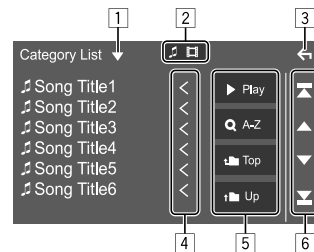

Durch Berühren der Bedientasten werden die folgenden Aktionen ausgeführt:

- 1 Zeigt das Listentyp-Wahlfenster an.
- 2 Wählt den Dateityp ([🎵]: audio/[📺]: video).
- 3 Verlässt das aktuelle Schirmbild und schaltet zum vorherigen Schirmbild zurück.
- 4 Blättert den Text weiter, wenn nicht der gesamte Text gezeigt wird.
- 5 Wiedergabe/Suchen-Tasten
 - [▶ **Play**]: Spielt alle Tracks im Ordner, der den aktuellen Track enthält.
 - [🔍 **Q A-Z**]: Gibt die alphabetische Suche zur Auflistung der Elemente in alphabetischer Reihenfolge ein. Wenn ein Tastaturfeld erscheint, berühren Sie den ersten Buchstaben, der gesucht werden soll.
 - [⬅️ **Top**]: Schaltet zum Grundordner zurück.
 - [⬆️ **Up**]: Schaltet zur höheren Ebene zurück.
- 6 Wechselt die Seite um, um weitere Elemente anzuzeigen.
 - [⬆️]/[⬇️]: Blättert die Seite weiter.
 - [⬅️]/[⬇️]: Springt zur Anfangs- oder Endseite.

Video

Wiedergabebetrieb

Wiedergabeinformation auf dem Quelle-Steuerschirmbild

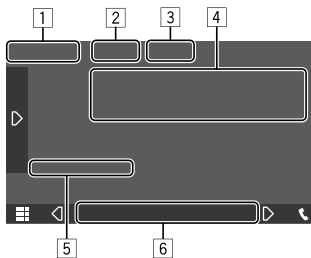

Z.B. Videowiedergabe-Quelle-Steuerschirmbild

- 1 Medientyp
- 2 Blendet die Bedientasten auf dem Schirmbild aus.
 - Berühren Sie den Bildschirm erneut zur erneuten Anzeige der Bedientasten.
- 3 Wiederholung/Zufallswiedergabemodus-Tasten
- 4 Aktuelle Wiedergabegegenstand-Information/Audio-Format
- 5 Wiedergabestatus/Spielzeit
- 6 Anzeigen
 - **VIDEO:** Leuchtet beim Abspielen von Video auf.

Anpassen des Bildes

1 Rufen Sie das Popup-Kurzbedienung-Menü auf.

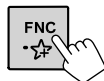

2 Rufen Sie das Einstellung-Schirmbild auf.

Im Popup-Kurzbedienung-Menü wie folgt berühren:

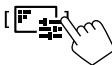

3 Passen Sie das Bild an.

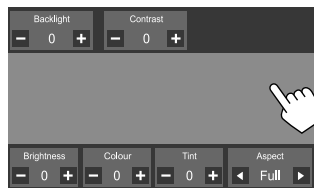

-
- | | |
|--------------|--|
| <Backlight> | Passt die Helligkeit der Rückbeleuchtung an. (-4 bis 4) |
| <Contrast> | Stellt den Kontrast ein. (-4 bis 4) |
| <Brightness> | Stellt die Helligkeit ein. (-4 bis 4) |
| <Colour> | Stellt Farbe ein. (-4 bis 4) |
| <Tint> | Stellt den Farbton ein. (-4 bis 4) |
| <Aspect> | Wählen Sie das Bildseitenverhältnis. <ul style="list-style-type: none">• Full: Ändert das Seitenverhältnis des Videos und zeigt es vollständig auf dem Bildschirm an.• Normal: Zeigt das Video mit einem Seitenverhältnis von 4:3 an.• Auto: Zeigt das Video vollständig vertikal oder horizontal oder Änderung des Seitenverhältnisses an. |
-

- Anpassbare Elemente sind abhängig von der aktuellen Quelle unterschiedlich.

USB

Sie können ein USB-Massenspeichergerät wie einen USB-Speicher, Digitalen Audioplayer, usw. ans Gerät anschließen.

- Einzelheiten über abspielbare Dateitypen und andere Informationen, siehe Seite 42.
- Sie können keinen PC oder kein portables Festplattenlaufwerk an die USB-Eingangsklemme am Monitorfeld oder USB2-Kabel von der Rückseite anschließen.
- Sie können ein USB-Gerät nicht über einen USB-Hub anschließen.

Anschließen eines USB-Geräts

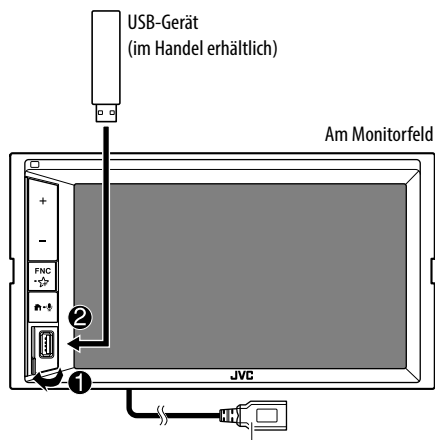

(USB2) 5 V --- 1,5 A:

Sie können auch ein USB2-Kabel von der Rückseite der Einheit anschließen.

■ Umschalten zwischen USB-Laufwerken

Sie können zwischen den USB-Geräten, die am Monitor und denen, die am USB2-Kabel von der Rückseite angeschlossen sind umschalten.

Im Quelle-Steuerschirmbild wie folgt berühren:



Das Wiedergabesteuerung-Schirmbild des nächsten Laufwerks erscheint und die Wiedergabe startet, wenn auf dem USB-Gerät abspielbare Dateien vorhanden sind.

Durch Ausführen der obigen Vorgänge wird auch das Laufwerk der folgenden Geräte geändert:

- Wählen Sie internen oder externen Speicher für ein Smartphone (Massenspeicherklasse).
- Gewähltes Laufwerk bei Gerät mit mehreren Laufwerken.

Wiedergabebetrieb

■ Wiedergabeinformation und Tastenbedienung

- Für Wiedergabeinformation siehe "Quelle-Steuerschirmbild" auf Seite 7.
- Für Tastenbedienungen im Sensordisplay siehe "Gemeinsame Bedientasten im Quelle-Steuerschirmbild" auf Seite 8.
- Alle Tracks im USB-Gerät werden wiederholt abgespielt, bis Sie das Laufwerk umschalten, die Quelle ändern oder das USB-Gerät abtrennen.

■ Wählen von Ordner/Track auf der Liste

1 Zeigen Sie die Ordner-/Track-Liste an.

Im Quelle-Steuerschirmbild wie folgt berühren:



2 Wählen Sie den Listentyp.



3 Wählen Sie den gewünschten Track.

- Wiederholen Sie das Verfahren, bis Sie den gewünschten Track gewählt haben.
- Einzelheiten über die Verwendung der Liste siehe Seite 9.

Aus der <Category List>:

- ① Wählt den Dateityp ([Musik]: audio/[Video]: video).
- ② Wählen Sie eine Kategorie und dann den Gegenstand in der gewählten Kategorie.

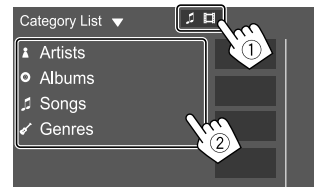

Aus der <Link Search>:

- ① Wählt den Dateityp ([🎵]: audio/[📺]: video).
- ② Wählen Sie den Tag-Typ zur Anzeige der Liste der Inhalte mit dem gleichen Tag wie der Track bzw. die Datei, der/die momentan abgespielt wird, und dann den Gegenstand.

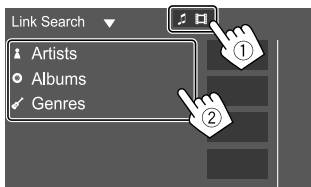

Aus der <Folder List>:

Wählen Sie den Ordner und dann den Gegenstand im gewählten Ordner.

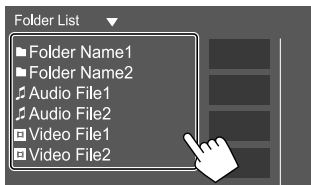

iPod/iPhone

Anschließen von iPod/iPhone

- Einzelheiten über abspielbare iPod/iPhone-Typen und andere Informationen, siehe Seite 43.
- Sie können nicht Video betrachten.

Verdrahtungsanschluss

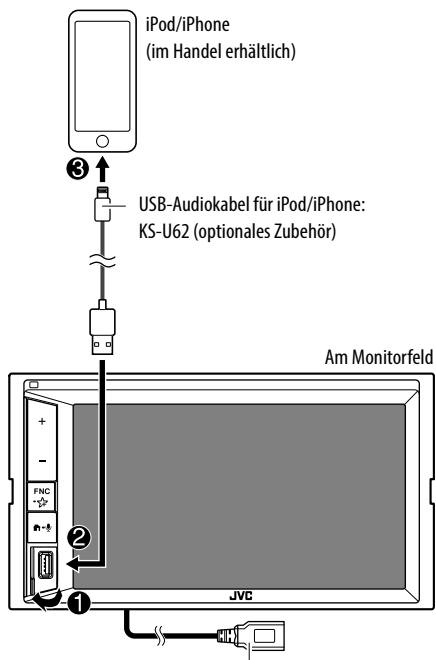

(USB2) 5 V \equiv 1,5 A:
 Sie können auch ein USB2-Kabel von der Rückseite der Einheit anschließen.

Nur ein iPod/iPhone zur Zeit kann verwendet werden. Das zuerst erkannte Gerät wird verwendet. Wenn Sie versuchen, ein anderes iPod/iPhone an die andere USB-Eingangsklemme anzuschließen, erscheint die folgende Meldung:
 "Only the first connected iPod can be used. Please disconnect the another iPod at first, and try reconnect this iPod again."

Bluetooth-Verbindung

Koppeln Sie das iPod/iPhone über Bluetooth mit dieser Einheit. (Seite 21)

Wiedergabebetrieb

Wiedergabeinformation und Tastenbedienung

- Für Wiedergabeinformation siehe "Quelle-Steuerschirmbild" auf Seite 7.
- Für Tastenbedienungen im Sensordisplay siehe "Gemeinsame Bedientasten im Quelle-Steuerschirmbild" auf Seite 8.

Wählen Sie eine Audio-Datei aus dem Menü

1 Rufen Sie die Liste auf.

Im Quelle-Steuerschirmbild wie folgt berühren:



2 Wählen Sie den Listentyp.



3 Wählen Sie den gewünschten Track.

- Wiederholen Sie das Verfahren, bis Sie den gewünschten Track gewählt haben.
- Einzelheiten über die Verwendung der Liste siehe Seite 9.

Aus der <Category List>:

Wählen Sie eine Kategorie und dann den Gegenstand in der gewählten Kategorie.

- Verfügbare Kategorien hängen von dem Typ Ihres iPod/iPhone ab.

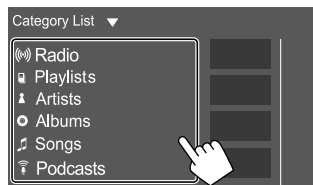

Aus der <Link Search>:

Wählen Sie den Tag-Typ zur Anzeige der Liste der Inhalte mit dem gleichen Tag wie der Track bzw. die Datei, der/die momentan abgespielt wird, und dann den Gegenstand.

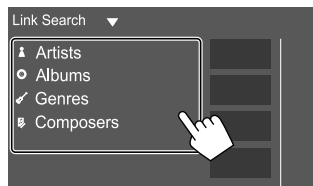

Mit der auf Ihrem Smartphone installierten Anwendung Mirroring for JVC können Sie den Bildschirm Ihres Smartphones auf dem Bildschirm dieses Geräts anzeigen und entweder den Ton Ihres Smartphones oder die aktuelle Quelle dieses Geräts hören.

Kompatibles Gerät

- Android™-Gerät
 - Bluetooth-Unterstützung
 - Android Version 5.0 (Lollipop) oder höher
 - Linux Kernel Version 3.5 oder höher
- iPhone
 - Bluetooth-Unterstützung
 - iOS Version 11 oder höher

Vorbereitung

Achten Sie darauf, dass das PRK SW-Kabel während der Installation geerdet ist (Seite 41).

■ Installieren der Anwendung

Installieren Sie die neueste Version der Anwendung Mirroring for JVC und aktivieren Sie die Anwendung auf Ihrem Smartphone.

- Für Android-Geräte: Suchen Sie nach "Mirroring for JVC" im Google Play, um die aktuellste Version zu finden und zu installieren.
- Für iPhone: Suchen Sie nach "Mirroring for JVC" im Apple App Store, um die aktuellste Version zu finden und zu installieren.

Hinweise

- Mirroring for JVC ist eine kostenlose Anwendung.
- Sie können das "How to"-Tutorial in der Anwendung Mirroring for JVC einsehen.

■ Anschließen des Geräts

Der Bildschirm wird über eine USB-Kabelverbindung gespiegelt, während die Audioübertragung über eine Bluetooth-Verbindung zwischen diesem Gerät und Ihrem Smartphone erfolgt.

An der USB-Eingangsklemme anschließen

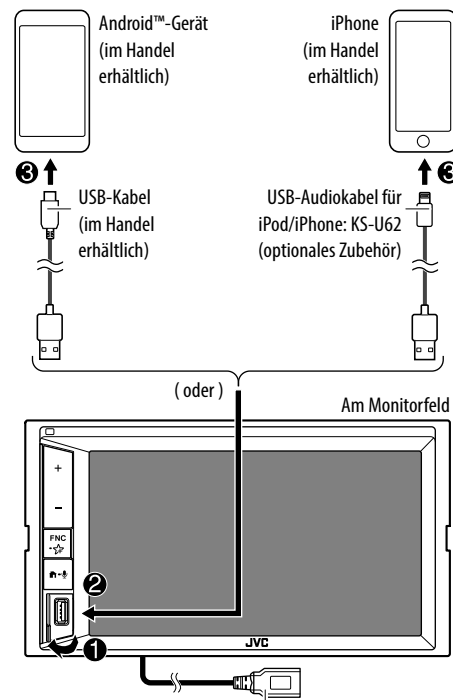

(USB2) 5 V \equiv 1,5 A: USB2-Kabel von der Rückseite:
Unterstützt kein Spiegeln.

Stellen Sie die Verbindung über Bluetooth her

- Koppeln Sie Ihr Smartphone über Bluetooth mit diesem Gerät.
 - Siehe "Registrieren eines neuen Bluetooth-Geräts" auf Seite 21.
- Wählen Sie **[Mirroring]** auf dem Bildschirm **<Select Device>** im Menü **<Bluetooth Setup>**.
 - Siehe "Anschließen/Abtrennen eines registrierten Bluetooth-Geräts" auf Seite 22.

Für Android-Geräte:

Wenn Sie die Anwendung Mirroring for JVC zum ersten Mal verwenden, werden die Nutzungsbedingungen angezeigt. Für die Nutzung dieser Funktion ist es notwendig, den Nutzungsbedingungen zuzustimmen.

Für iPhone:

Starten Sie "Settings", und berühren Sie dann "Control Center" und dann "Customize Controls". Berühren Sie "Screen Recording" fügen Sie dies zur Liste "INCLUDE" hinzu. Starten Sie "Control Center" auf Ihrem iPhone, und halten Sie dann das Bildschirmaufnahme-Symbol berührt. Berühren Sie "Mirroring for JVC" und starten Sie die Sendung.

Spiegeln-Bedienung

Wenn Sie "Mirroring" als Quelle auswählen (Seite 6), erscheint ein Warnbildschirm. Berühren Sie **[Agree]**, nachdem Sie die Begriffe auf dem Warnschirmbild gelesen haben.

Das Bildschirm Ihres Smartphones wird auf dem Bildschirm dieses Geräts angezeigt. Von diesem Gerät aus können Sie auf Ihr Smartphone zugreifen.

Umschalten auf den Smartphone-Bildschirm beim Hören einer anderen Quelle

Sie können Ihren Smartphone-Bildschirm anzeigen, während Sie die andere Quelle hören.

- Stellen Sie vorher **<DISP Key>** auf **[Apps]** im **<User Interface>**-Schirmbild. (Seite 34)

1 Rufen Sie das Popup-Kurzbedienungs-Menü auf.

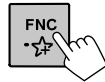

2 Wechseln Sie zum Smartphone-Bildschirm.

Im Popup-Kurzbedienungs-Menü wie folgt berühren:



- Jedes Mal, wenn Sie die Taste berühren, wechselt der Bildschirm zwischen der aktuellen Quelle und dem Smartphone-Bildschirm.

Sie können die folgenden Quellen nicht gleichzeitig mit der Anwendung Mirroring for JVC verwenden.

- BT Audio
- iPod
- USB
- Spotify

Eine Popup-Meldung erscheint, wenn Sie **[]** berühren, während Sie eine der oben genannten Quellen hören. Berühren Sie **[Yes]**, um zu "Mirroring" zu wechseln, oder **[No]**, um bei der aktuellen Wiedergabequelle zu bleiben.

Hinweise

- Die OSD-Uhr wird auf dem Spiegelungsbildschirm dieses Geräts nicht angezeigt, unabhängig von der Einstellung für **<OSD Clock>**. (Seite 33)
- Abhängig vom angeschlossenen Android-Gerät müssen Sie möglicherweise die Einstellung der virtuellen Tastatur auf Ihrem Smartphone aktivieren, um die Software-Tastatur auf dem Bildschirm dieses Geräts und auf Ihrem Smartphone anzuzeigen.

- Die Anwendung Mirroring for JVC wird durch die folgenden Bedienungen abgebrochen, wenn Sie die Anwendung mit einem iPhone verwenden:
 - Eingehende Anrufe empfangen
 - Die Bildschirmaufnahme-Funktion des iPhone ist gestoppt
 - Der iPhone-Bildschirm ist ausgeschaltetUm die Spiegelung wieder aufzunehmen, trennen Sie das iPhone vom USB-Audiokabel und versuchen Sie, die Verbindung erneut herzustellen.
- Der Ton kann von schlechter Qualität sein, unterbrochen sein oder Aussetzer aufweisen, abhängig von verschiedenen Bedingungen wie Netzwerkzustand, der Anwendung und mehr.
- Wenn Sie während der Spiegelung eine Kopplung mit einem anderen Gerät durchführen, wird die Spiegelung (Audio und/oder Video) gestört oder angehalten.
- Einige Anwendungen unterstützen die Audiofreigabe möglicherweise nicht.
- Einige Bedienungen funktionieren möglicherweise nicht, abhängig von der Kompatibilität zwischen diesem Gerät, der Anwendung Mirroring for JVC und Ihrem Smartphone.

Spiegelung trennen

Sie können die Spiegelung trennen, indem Sie Ihr Smartphone von der USB-Eingangsklemme auf dem Monitorfeld trennen.

Sie können die Spiegelung auch trennen, indem Sie wie folgt vorgehen:

- Deaktivieren Sie die Option **[Mirroring]** auf dem Bildschirm **<Select Device>** unter **<Bluetooth Setup>**. (Seite 22)
- Deaktivieren Sie das Gerät auf dem Bildschirm **<Mirroring Device Connect>** unter **<Mirroring Setup>**. (Seite 15)

Hinweise

Sobald Sie die Verbindung zu den Spiegelungsvorgängen getrennt haben, stoppen Sie die Sendung auf der Bildschirm-Aufnahmefunktion des iPhone. Andernfalls können die "iPod"-Quelle und die "BT Audio"-Quelle nicht richtig arbeiten.

Einstellungen für den Spiegelungsbetrieb

1 Rufen Sie das Pop-up-Kurzbedienungs-Menü auf.

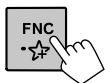

2 Zeigen Sie das Bildschirmbild <Mirroring Setup> an.

Im Pop-up-Kurzbedienungs-Menü wie folgt berühren:

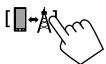

3 Nehmen Sie die Einstellungen vor.

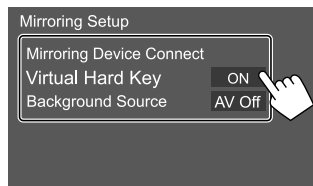

<Mirroring Device Connect>

Wählt das Gerät aus, auf das über die Anwendung Mirroring for JVC zugegriffen werden soll. (Vergewissern Sie sich, dass das ausgewählte Gerät an die USB-Eingangsanschlüsse auf dem Monitorfeld angeschlossen ist.)

- Berühren Sie erneut den Gerätenamen, um das Gerät für die Spiegelung abzuwählen.

<Virtual Hard Key>*1

- **ON** (Anfänglich): Zeigt die virtuellen Tasten des Smartphones an.
[◀]/[▶]: Ändert die Position der virtuellen Tasten, die auf dem Bildschirm dieses Geräts angezeigt werden.
[📁]: Zeigt die neuesten Anwendungen an (nur Android).
[⏪]: Schaltet zur Home-Seite zurück.
[↶]: Schaltet zur vorherigen Seite zurück (nur Android).
[X]: Schließt die virtuellen Tasten. Um die virtuellen Tasten wieder anzuzeigen, wählen Sie **[ON]** für <Virtual Hard Key>.
- **OFF**: Schließt die virtuellen Tasten.

<Background Source>*2

Während Sie Ihren Smartphone-Bildschirm auf diesem Gerät mit der Anwendung Mirroring for JVC anzeigen, können Sie auch eine der folgenden Optionen als aktuelle Wiedergabequelle zum Anhören auswählen (ohne zum Home-Bildschirm zu gehen).

- **AV Off** (Anfänglich)/**Mirroring/Tuner/AV-IN**

Berühren Sie **[Close]**, um die Auswahl zu bestätigen und zum Bildschirm <Mirroring Setup> zurückzukehren.

*1 Diese Tasten unterscheiden sich je nach angeschlossenem Gerät und können von der vom Gerät ausgeführten Funktion abweichen.
Diese Tasten können auch dann angezeigt werden, wenn sich keine Taste auf dem angeschlossenen Gerät befindet.

*2 Wenn die Spiegelung nicht angeschlossen ist, werden alle verfügbaren Quellen in der Hintergrundquellenliste aufgelistet.

Rundfunkempfang

Die Einheit schaltet automatisch auf FM (UKW)-Alarmszene, wenn ein Alarmsignal von einer FM (UKW)-Sendung empfangen wird.

Wiedergabeinformation auf dem Quell-Steuerschirmbild

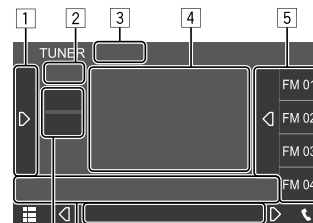

Z.B. Tuner-Quell-Steuerschirmbild

- 1 Zeigt/versteckt andere verfügbare Bedientasten*
- 2 Festsender-Nr.
- 3 Wechselt den Suchmodus für [◀◀]/[▶▶] um
 - **AUTO1** (Anfänglich): Auto Suche
 - **AUTO2**: Stimmt der Reihe nach auf die vorgewählten Sender ab
 - **MANUAL**: Manuelle Suche
- 4 Textinformation
 - Durch Berühren von [◀] wird der Text gescrollt, wenn nicht der ganze Text gezeigt wird.
 - Bei Berühren von [📶] werden die Information (z.B. Frequenz, PS-Name, Radiotext, Titel, Interpret, usw.).
 - Die Verfügbarkeit der Informationen unterscheidet sich je nach dem Empfang und dem gewählten Sender.

- 5 Festsenderliste
- 6 Wählt das Frequenzband (AM/FM)
- 7 Bedientasten*
- 8 Anzeigen
 - **TI**: Leuchtet weiß auf, während Verkehrsinformationen empfangen werden und leuchtet orangefarben auf, während Verkehrsinformation-Empfang auf Standby eingestellt ist.
 - **ST**: Leuchtet auf, wenn eine Stereosendung empfangen wird.
 - **MONO**: Leuchtet auf, wenn auf Monoempfang von Sendern geschaltet ist.
 - **AF**: Leuchtet auf, wenn Netzwerk-Tracking-Empfang aktiviert ist.
 - **EON**: Leuchtet auf, wenn ein Radio Data System Sender EON-Signale ausstrahlt.
 - **LOS**: Leuchtet auf, wenn Lokale Suche aktiviert ist.
 - **NEWS**: Leuchtet auf, wenn Nachrichten-Standbyempfang aktiviert ist.
 - **RDS**: Zeigt den Status von Radio Data System Senderempfang an, wenn der Netzwerk-Tracking-Empfang aktiviert ist. (Seite 17)
 - Leuchtet weiß: Ein Radio Data System-Sender wird empfangen.
 - Leuchtet orangefarben: Ein Radio Data System-Sender wird nicht empfangen.

* Siehe folgenden Punkt "Bedientasten im Quelle-Steuerschirmbild".

Bedientasten im Quelle-Steuerschirmbild

- Das Aussehen der Bedientasten kann sich unterscheiden, aber ähnliche Bedientasten haben die gleichen Funktionen.
- Siehe auch "Gemeinsame Bedientasten im Quelle-Steuerschirmbild" auf Seite 8.

Durch Berühren der Bedientasten werden die folgenden Aktionen ausgeführt:

- 1
 - [TI]*1 (Für UKW-Radio Data System-Merkmale) Aktiviert den TI-Standby-Empfangsmodus.
 - Wenn TI aktiviert ist, ist die Einheit bereit, die Verkehrsinformation umzuschalten, wenn verfügbar. Die TI-Anzeige leuchtet in Weiß auf.
 - Wenn die TI-Anzeige orangefarben leuchtet, stimmen Sie auf einen Sender ab, der Radio Data System-Sendesignale ausstrahlt.
 - Die Lautstärkeeinstellung für Verkehrsinformation wird automatisch gespeichert. Wenn die Einheit das nächste Mal auf Verkehrsinformation umschaltet, wird die Lautstärke auf den gespeicherten Pegel eingestellt.
 - Zum Deaktivieren, berühren Sie [TI] erneut.
- [SSM]*1 Führt automatische Sendervorwahl aus.
- [MONO]*1 Aktiviert den Mono-Modus.
 - Wenn der Mono-Modus aktiviert ist, sucht das Gerät nach einem Sender mit besserem UKW-Empfang (aber der Stereoeffekt geht verloren). Die MONO-Anzeige leuchtet auf.
 - Zum Deaktivieren, berühren Sie [MONO] erneut.

[SETUP]*1 Zeigt den <TUNER SET-UP> bildschirm an. (Seite 17)

[PTY]*1*2 (Für UKW-Radio Data System-Merkmale) Wechselt in den PTY-Suchmodus.

- ① Berühren Sie einen PTY Code.
- ② Berühren Sie [Search] um den Suchlauf zu starten.

Wenn ein Sender eine Sendung mit dem PTY-Code ausstrahlt, den Sie gewählt haben, wird dieser Sender eingestellt.

- Sie können die für die PTY-Suche im <TUNER SET-UP>-Schirmbild eingestellte Sprache einstellen. (Seite 17)

[LO.S]*1 Aktiviert Lokale Suche.

- Wenn Lokale Suche aktiviert ist, stimmt das Gerät nur auf einen UKW-Sender mit ausreichender Signalstärke ab. Die LOS-Anzeige leuchtet auf.
- Zum Deaktivieren, berühren Sie [LO.S] erneut.

7

- [◀◀]/[▶▶] Sucht nach einem Sender.
 - Die Suchmethode ist je nach dem gewählten Suchlauf-Modus unterschiedlich. (Seite 15)

*1 Nur wählbar, wenn UKW gewählt ist.

*2 Für die Textsprache steht hier nur British English/Espanol/ Français/Niederlands/Norsk/Portugues/Svenska/Deutsch zur Verfügung.

Vorwahl von Sendern im Speicher

Sie können bis zu 15 Sender für UKW und 5 Sender für AM voreinstellen.

■ Automatische Voreinstellung — SSM (Sequentieller Speicher für starke Sender) (nur für UKW)

Im Quelle-Steuerschirmbild wie folgt berühren:



Eine Bestätigungsmeldung erscheint. Berühren Sie **[Yes]**.

Das Gerät sucht nach den Ortssendern mit starken Einfallssignalen und speichert sie automatisch als Festsender ab.

■ Manuelle Voreinstellung

1 Wählen Sie den Bereich und stimmen Sie dann auf den zu speichern gewünschten Sender ab.

- Einzelheiten siehe "Wiedergabeinformation auf dem Quelle-Steuerschirmbild" auf Seite 15.

2 Zeigen Sie die Vorwahlliste an.

Im Quelle-Steuerschirmbild wie folgt berühren:



3 Wählen Sie eine Festnummer, unter der gespeichert wird.

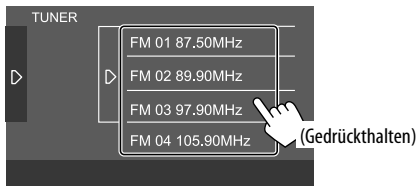

Der in Schritt 1 gewählte Sender wird in der von Ihnen gewählten Vorwahlnummer gespeichert.

Zum Ausblenden der Festwahlliste: Berühren Sie **[D]** auf der Festsenderliste.

Wahl eines Festsenders

1 Wählen Sie den Bereich und rufen Sie dann die Festsenderliste auf.

Im Quelle-Steuerschirmbild wie folgt berühren:

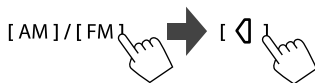

2 Wählen Sie einen Festsender.

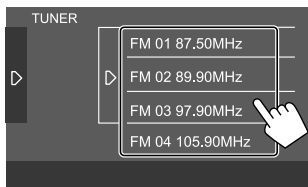

Zum Ausblenden der Festwahlliste: Berühren Sie **[D]** auf der Festsenderliste.

Einstellungen für den Tuner-Empfang

1 Zeigen Sie das Bildschirmbild <TUNER SET-UP> an.

Im Quelle-Steuerschirmbild wie folgt berühren:



2 Nehmen Sie die Einstellungen vor.

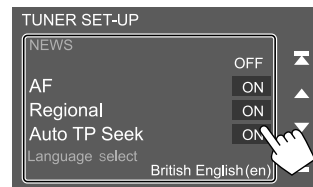

[NEWS]*1

- **0min** bis **90min**: Aktiviert Nachrichten-Standby-Empfang durch Auswahl der Zeitspanne zum Deaktivieren der Unterbrechung. Die NEWS-Anzeige leuchtet auf.
- **OFF** (Anfänglich): Deaktiviert die Funktion.

[AF]

Wenn Sie in einem Bereich unterwegs sind, in dem kein guter UKW-Empfang möglich ist, stimmt dieses Einheit automatisch auf einen anderen UKW Radio Data System-Sender des gleichen Netzwerks mit stärkeren Signalen ab—Netzwerk-Tracking-Empfang (AF: Alternative Frequenzen).

- **ON** (Anfänglich): Schaltet auf einen anderen Sender um. Das Programm kann sich von dem aktuell gewählten unterscheiden.*2
- **OFF**: Deaktiviert die Funktion.

[Regional]

Wenn Sie in einem Bereich unterwegs sind, in dem kein guter UKW-Empfang möglich ist, stimmt dieses Einheitsgerät automatisch auf einen anderen UKW Radio Data System-Sender des gleichen Programms mit stärkeren Signalen ab—Netzwerk-Tracking-Empfang (Regional).

- **ON** (Anfänglich): Schaltet auf eine andere Frequenz mit demselben Programm um.*2
- **OFF**: Deaktiviert die Funktion.

[Auto TP Seek]

Bei schlechtem Empfang eines Verkehrsinformation-Senders wird automatisch nach einem anderen Radiosender gesucht, der besser empfangen werden kann—Automatische Verkehrsfunksuche.

- **ON** (Anfänglich): Sucht automatisch einen Sender mit besserem Empfang für Verkehrsinformationen auf, wenn der Empfang des aktuellen Verkehrsinformation-Senders schlecht ist.
- **OFF**: Deaktiviert die Funktion.

[Language select]

Wählen Sie die Sprache zur Anzeige für PTY-Suche.

- **British English(en)** (Anfänglich)/**Español(es)**/**Français(fr)**/**Nederlands(nl)**/**Norsk(no)**/**Português(pt)**/**Svenska(sv)**/**Deutsch(de)**

Zum Schließen des Einstellfensters berühren Sie **[Close]**.

- *1 Die Lautstärkeinstellung für Verkehrsinformation wird automatisch gespeichert. Wenn die Einheit das nächste Mal auf Verkehrsinformation umschaltet, wird die Lautstärke auf den vorherigen Pegel eingestellt.
- *2 Die RDS-Anzeige leuchtet auf, wenn Netzwerk-Tracking-Empfang aktiviert ist.
 - Leuchtet weiß: Ein Radio Data System-Sender wird empfangen.
 - Leuchtet orangefarben: Ein Radio Data System-Sender wird nicht empfangen.

Spotify

Mit Spotify ist Ihre Musik überall. Beim Sport, auf der Party oder beim Entspannen, die richtige Musik ist immer sofort zur Hand. Es gibt Millionen von Titeln bei Spotify—von alten Favoriten bis zu den neuesten Hits. Wählen Sie einfach die Musik, die Sie lieben, oder lassen Sie sich von Spotify überraschen.

Sie können Spotify vom iPhone/iPod touch oder Android-Geräten streamen.

- Weil Spotify ein Dritter Dienstleister ist, bleiben unangekündigte Änderungen der technischen Daten jederzeit vorbehalten. Entsprechend kann die Kompatibilität eingeschränkt sein, oder einzelne oder alle der Dienste können unverfügbar werden.
- Bestimmte Funktionen von Spotify können nicht von dieser Einheit bedient werden.
- Bezüglich Fragen zur Verwendung der Anwendung wenden Sie sich an Spotify bei <www.spotify.com>.

Vorbereitung

■ Installieren der Anwendung

Ihr Smartphone muss mit Bluetooth ausgestattet sein, und die folgenden Profile müssen unterstützt werden.

- SPP (Serial Port Profile)
 - A2DP (Advanced Audio Distribution Profile)
- Stellen Sie eine Internetverbindung mit LTE, 3G, EDGE oder Wi-Fi her.
- Stellen Sie sicher, dass Sie bei Ihrer Smartphone-Anwendung angemeldet sind. Wenn Sie kein Spotify-Konto haben, können Sie eines kostenlos von Ihrem Smartphone oder bei <www.spotify.com> einrichten.

Installieren Sie die neueste Version der Spotify-Anwendung auf Ihrem Smartphone.

- Für Android-Geräte: Suchen Sie nach "Spotify" im Google Play, um die aktuellste Version zu finden und zu installieren.
- Für iPhone/iPod touch: Suchen Sie nach "Spotify" im Apple App Store, um die aktuellste Version zu finden und zu installieren.

■ Anschließen des Geräts

Für Android-Geräte

Koppeln Sie das Android-Gerät über Bluetooth mit dieser Einheit. (Seite 21)

Für iPhone/iPod touch

- Verdrahtungsanschluss: Schließen Sie iPhone/iPod touch an die USB-Eingangsklemme am Monitorfeld oder an das USB2-Kabel von der Rückseite mit dem USB-Audiokabel KS-U62 (optionales Zubehör) an. (Seite 12)
- Bluetooth-Verbindung: Koppeln Sie das iPhone/iPod touch mit dieser Einheit. (Seite 21)

Wiedergabebetrieb

Wiedergabeinformation und Tastenbedienung

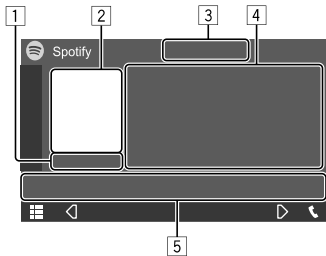

Z.B. Spotify-Quell-Steuerschirmbild

Sie können auch Spotify mit einer optional gekauften Fernbedienung, RM-RK258, steuern. Sie können nur Wiedergabe, Pause und Überspringen mit der Fernbedienung steuern.

- 1 Spielzeit
- 2 Bilddaten
- 3 Daumen nach oben/unten und Wiederholen/ Zufall-Wiedergabemodus-Taste*
- 4 Track-Information
 - Durch Berühren von [<] wird der Text gescrollt, wenn nicht der ganze Text gezeigt wird.
- 5 Bedientasten*

* Siehe folgenden Punkt "Bedientasten im Quelle-Steuerschirmbild".

Bedientasten im Quelle-Steuerschirmbild

- Das Aussehen der Bedientasten kann sich unterscheiden, aber ähnliche Bedientasten haben die gleichen Funktionen.
- Siehe auch "Gemeinsame Bedientasten im Quelle-Steuerschirmbild" auf Seite 8.

Durch Berühren der Bedientasten werden die folgenden Aktionen ausgeführt:

3	
[👍]	Daumen nach unten für den aktuellen Track und springt zum nächsten Track.
[👍]	Registriert den aktuellen Track als Favoriten.
[🔀]	Aktiviert (🔀)/deaktiviert (🔀) den Shuffle-Wiedergabe-Modus.
[🔄]	Wählt den Wiederhol-Wiedergabemodus (🔄: einmal wiederholen/ 🔄ALL: alle wiederholen/ 🔄: wiederholen aus).
5	
[☰]	Zeigt das Spotify-Menüschirmbild an.
[📶]	Legt einen neuen Sender an (Radio starten).
[⏮][⏭]	Wählt einen Track.
[▶][⏸]	Zum Starten (▶)/Pausieren (⏸) der Wiedergabe.
[+]	Speichert den aktuellen Track/ Interpreten/Album unter <Your Library>.

Anlegen Ihres Senders (Radio starten)

Radio starten dient zum Starten eines Radiokanals basierend auf dem aktuell spielenden Track.

Legen Sie Ihren Sender an.

Im Quelle-Steuerschirmbild wie folgt berühren:



Der Sender wird angelegt und startet automatisch.

- Sie können Ihren Sender durch Daumen nach oben ([👍]) oder Daumen nach unten ([👍]) personalisieren.
 - Persönliches Anpassen von Sendern ist möglicherweise je nach Track nicht verfügbar.

Wählen eines Tracks

1 Zeigen Sie das Spotify-Menüschirmbild an.

Im Quelle-Steuerschirmbild wie folgt berühren:

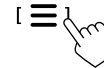

2 Wählen Sie den Listentyp und wählen Sie dann einen gewünschten Eintrag.

- Die angezeigten Listentypen unterscheiden sich je nach der von Spotify gesendeten Information.



Andere Externe Komponenten

Rückfahrkamera

Installieren Sie die Rückfahrkamera (getrennt erhältlich) in der geeigneten Position entsprechend den mit der Rückfahrkamera mitgelieferten Anweisungen.

■ Anschließen eines Rückfahrkamera

Siehe Seite 42 für weitere Informationen über die Verbindungsanschlüsse.

- Zur Verwendung einer Rückfahrkamera ist eine Reverse-Verkabelung (REVERSE) erforderlich. (Seite 41)

■ Verwendung der Rückfahrkamera

- Bezüglich der Einstellungen für die Rückfahrkamera siehe "Kamera-Einstellungen" auf Seite 35.

Zum Anzeigen des Rückfahrkamera-Schirmbilds

Das Rückfahrkamera-Schirmbild wird angezeigt, wenn das Getriebe auf Rückwärtsgang (R) gestellt wird, wenn **[R-CAM Interruption]** am **<Camera>**-Schirmbild auf **[ON]** gestellt ist. (Seite 35)

- Eine Warnmeldung erscheint im Bildschirm. Zum Aufheben der Warnmeldung berühren Sie den Bildschirm.

Sie können das Bild von der Rückfahrkamera auch manuell anzeigen, ohne den Gang in die Rückwärtsposition (R) zu schalten, indem Sie die Kamera als einen der Punkte im Popup-Kurzwahlmenü anpassen.

- Siehe **<Key Customize>** auf Seite 34 für die Einstellung und siehe auch "Verwendung des Popup-Kurzbedienungs-Menüs" auf Seite 8.

Zum Beenden des Kamera-Schirmbilds

Drücken Sie  auf dem Monitorfeld, oder berühren Sie unten gezeigten Bereich.



AV-IN

■ Anschließen an einen externen Komponenten

Siehe Seite 42 für weitere Informationen über die Verbindungsanschlüsse.

■ Starten der Wiedergabe

1 Wählen Sie "AV-IN" als Quelle.

Im Home-Schirmbild wie folgt berühren:



2 Schalten Sie die angeschlossene Komponente ein und starten Sie die Wiedergabe der Quelle.

- Für Wiedergabeinformation siehe "Quelle-Steuerschirmbild" auf Seite 7.

Bluetooth®

Information

Bluetooth ist eine drahtlose Funkkommunikationstechnologie mit kurzer Reichweite für Mobilgeräte wie Handys, tragbare PCs und ähnliche Geräte. Die Bluetooth-Geräte können ohne Kabel miteinander verbunden werden und untereinander kommunizieren.

Hinweise

- Nehmen Sie beim Fahren keine komplizierten Bedienungen vor, wie Wählen von Nummern, Verwenden des Telefonbuchs usw. Wenn Sie solche Bedienungen vornehmen möchten, stoppen Sie das Fahrzeug an einer sicheren Stelle.
- Manche Bluetooth-Geräte lassen sich möglicherweise je nach Bluetooth-Version des Geräts nicht an dieses Gerät anschließen.
- Dieses Gerät arbeitet u.U. bei bestimmten Bluetooth-Geräten nicht.
- Der Verbindungszustand kann sich je nach Umständen ändern.
- Bei manchen Bluetooth-Geräten wird das Gerät abgetrennt, wenn die Einheit ausgeschaltet wird.
- Wenn Ihr Mobiltelefon PBAP (Phone Book Access Profile) unterstützt, können Sie die folgenden Elemente auf dem Sensordisplay anzeigen, wenn das Mobiltelefon angeschlossen ist.
 - Telefonbuch: bis zu 1 000 Einträge
 - Getätigte Anrufe, empfangene Anrufe und verpasste Anrufe: bis zu insgesamt 50 Einträge

Vorbereitung

- Schließen Sie das Mikrofon vorher an und installieren es. Für Einzelheiten, siehe Seite 41.
- Stellen Sie **[Bluetooth]** im **<Bluetooth Setup>**-Schirmbild auf **[ON]**. (Seite 36)

Verbindung

Wenn Sie ein Bluetooth-Gerät zum ersten Mal anschließen:

- 1 Registrieren Sie das Gerät durch Koppeln der Einheit und des Geräts.
- 2 Schließen das Gerät an der Einheit an. (Seite 22)

Registrieren eines neuen Bluetooth-Geräts

Pairing erlaubt es Bluetooth-Geräten, miteinander zu kommunizieren.

- Das Pairing-Verfahren ist je nach der Bluetooth-Version des Geräts unterschiedlich.
 - Für das Gerät mit Bluetooth 2.1 oder höher: Sie können Pairing für das Gerät ausführen und das Gerät mit SSP (Secure Simple Pairing) verwenden, das nur Bestätigung erfordert.
 - Für das Gerät mit Bluetooth 2.0: Sie müssen einen PIN-Code am Gerät und dieser Einheit zum Pairing eingeben.
- Bis zu 10 Geräte können insgesamt registriert werden.
- Es können jeweils zwei Bluetooth-Geräte für Bluetooth Phone und eines für Bluetooth Audio zur Zeit angeschlossen werden.
- Zur Verwendung der Bluetooth-Funktion müssen Sie die Bluetooth-Funktion am Gerät einschalten.

Auto-Pairing

Wenn <Auto Pairing> auf [ON] im <TEL SET-UP> Schirmbild gestellt ist, werden iOS-Geräte (wie Ihr iPhone) automatisch gekoppelt, wenn Sie über USB-Eingangsklemmen am Monitorfeld oder über das USB2-Kabel von der Rückseite angeschlossen sind. (Seite 28)

Registrieren eines neuen Bluetooth-Geräts

1 Suchen Sie die Einheit ("KW-M4") von Ihrem Bluetooth-Gerät und bedienen Sie das zu registrierende Gerät.

Für ein Bluetooth-Gerät, das mit SSP (Bluetooth 2.1 oder höher) kompatibel ist:

Bestätigen Sie die Anforderung sowohl vom Gerät als auch von der Einheit.

Am Gerät:

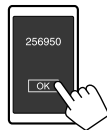

An der Einheit:

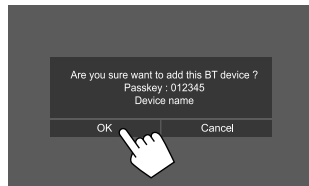

- Berühren Sie [Cancel] zum Ablehnen der Anforderung.

Für ein Bluetooth-Gerät, das mit Bluetooth 2.0 kompatibel ist:

Wählen Sie die Einheit ("KW-M4") auf Ihrem Bluetooth-Gerät.

- Wenn ein PIN-Code erforderlich ist, geben Sie den auf dem Bildschirm gezeigten PIN-Code ein (anfänglich: "0000").
Zum Ändern des PIN-Codes siehe Seite 23.

2 Wenn Ihr Bluetooth-Gerät mit HFP kompatibel ist: Bestimmen Sie die Verwendung des angeschlossenen Geräts (1) und berühren Sie dann [Close] (2).*

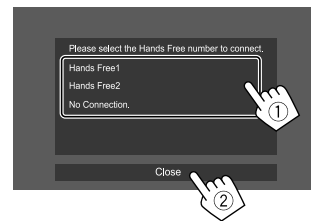

[Hands Free 1]/ [Hands Free 2]

Wählen Sie die Freisprechnummer zur Verwendung als Freisprechgerät.

[No Connection.]

Wählen Sie dies, wenn Sie das Gerät nicht als Freisprechgerät verwendet wollen.

* Die HFP-Verbindung wird automatisch hergestellt, wenn die Verbindung für ein neu gekoppeltes Gerät verfügbar ist.

3 Wenn Ihr Bluetooth-Gerät mit A2DP oder SPP kompatibel ist: Legen Sie die Verwendung als Audioplayer oder ein Gerät mit installierten Apps fest.**

- [Yes]** Wählen Sie dies zur Verwendung des Geräts als Audioplayer.
- [No]** Wählen Sie dies, wenn Sie das Bluetooth-Gerät nicht als Audioplayer verwenden wollen.

** Die A2DP-Verbindung wird automatisch hergestellt, wenn die Verbindung für ein neu gekoppeltes Gerät verfügbar ist.

4 Wenn Ihr Bluetooth-Gerät mit PBAP kompatibel ist: Wählen Sie, ob das Telefonbuch Ihres Bluetooth-Geräts zur Einheit übertragen werden soll oder nicht.

- [Yes]** Wählen Sie die Übertragung aus dem Telefonbuch von Ihrem Bluetooth-Gerät.
- [No]** Wählen Sie dies, wenn Sie das Telefonbuch nicht übertragen wollen.

■ Anschließen/Abtrennen eines registrierten Bluetooth-Geräts

1 Zeigen Sie das <Select Device>-Schirmbild an.

Im Home-Schirmbild wie folgt berühren:



Dann berühren Sie im <SET-UP>-Schirmbild **[Bluetooth]**.

Im Schirmbild <Bluetooth Setup> berühren Sie **[Select Device]**.

2 Wählen Sie das zum Anschließen/ Abtrennen gewünschte Gerät.

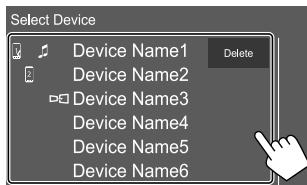

Die Symbole neben dem registrierten Gerät zeigen Folgendes an:

- / : Angeschlossen als Handy.
- : Angeschlossen als Audioplayer.
- : Für ein spiegelndes Gerät angeschlossen.

3 Wählen Sie die Verwendung des Geräts (①), und berühren Sie dann [Close] (②).

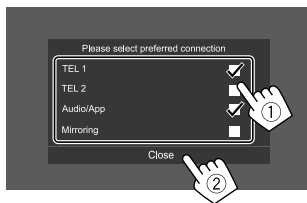

Bei jedem Berühren der Auswahl wird die Verwendung gewählt ("✓" erscheint) oder die Wahl aufgehoben ("✓" verschwindet). Zum Verbinden des Geräts wählen und zum Abtrennen des Geräts freigeben.

[TEL 1]/[TEL 2] Wählen Sie dies zur Verwendung als Freisprechgerät.

[Audio/App] Wählen Sie dies zur Verwendung als Audioplayer oder als Gerät mit installierten Apps.

[Mirroring]* Wählen Sie diese Option zur Verwendung als spiegelndes Gerät.

* Nur für Geräte, die von Spiegelung unterstützt werden.
Weitere Informationen zu den Spiegelungsfunktionen finden Sie auf Seite 13.

Zum Löschen des registrierten Bluetooth-Geräts:

- Berühren Sie **[Delete]** in Schritt 2, wählen Sie Geräte zum Löschen, und berühren Sie dann **[Delete]**. Eine Bestätigungsmeldung erscheint. Berühren Sie **[Yes]**.
- Um alle Geräte zu wählen, berühren Sie **All**.
 - Um gewählten Geräte freizugeben, berühren Sie **All**.

■ Ändern des PIN-Codes

1 Zeigen Sie das <Change PIN Code>-Schirmbild an.

Im Home-Schirmbild wie folgt berühren:



Dann berühren Sie im <SET-UP>-Schirmbild [Bluetooth].

Im Schirmbild <Bluetooth Setup> berühren Sie [PIN Code].

2 Geben Sie den PIN-Code (①) ein, und bestätigen Sie dann die Eingabe (②).

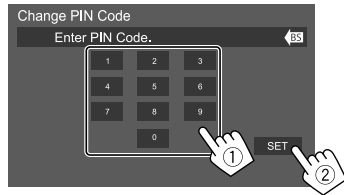

- Zum Löschen der letzten Eingabe berühren Sie [BS].

■ Ändern Sie den Gerätenamen der am gekoppelten Gerät angezeigten Einheit

1 Zeigen Sie das <Change Device Name>-Schirmbild an.

Im Home-Schirmbild wie folgt berühren:



Dann berühren Sie im <SET-UP>-Schirmbild [Bluetooth].

Im Schirmbild <Bluetooth Setup> berühren Sie [Device Name].

2 Geben Sie den Gerätenamen (①) ein, und bestätigen Sie dann die Eingabe (②).

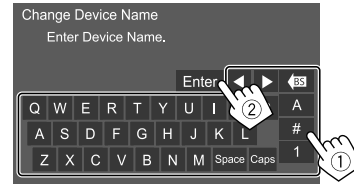

- Zum Löschen der letzten Eingabe berühren Sie [BS].
- Zum Verschieben der Eingabeposition berühren Sie [◀/▶].

Bluetooth-Handys

■ Wenn ein Anruf empfangen wird...

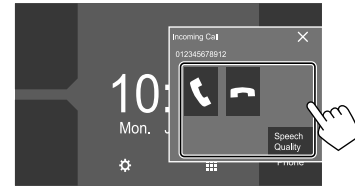

Durch Berühren der Bedientasten werden die folgenden Aktionen ausgeführt:

[📞] Nimmt einen Ruf entgegen.

[📞] Weist einen Ruf ab.

[Speech Quality] Zeigt den <Speech Quality adjust> bildschirm an.

- **Microphone Level:** Passt den Mikrofon-Lautstärkepegel an. (-10 bis 10)
- **Echo Cancel Level:** Passt den Echo-Lautstärkepegel an. (-5 bis 5)
- **Noise Reduction Level:** Passt den Rauschunterdrückung-Pegel an. (-5 bis 5)

- Ruf-Information wird angezeigt, falls übernommen.
- Während der Anzeige des Bildes von der Rückfahrkamera ist keine Telefonbedienung möglich.

■ Während eines Rufs...

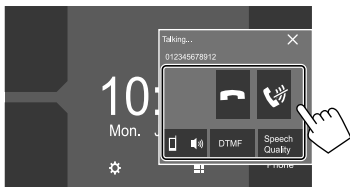

Durch Berühren der Bedientasten werden die folgenden Aktionen ausgeführt:

[📞]	Beendet einen Ruf.
[🔇]	Stummschalten der Mikrofonlautstärke.
[📱 🔊] / [🔊 📱]	Schaltet zwischen Handfrei-Modus und Telefon-Modus um.
[DTMF]	Gibt DTMF (Dual Tone Multi Frequency) ein und sendet dann Text mit dem Tastaturfeld.
[Speech Quality]	Zeigt den <Speech Quality adjust> bildschirm an. • Für Einzelheiten, siehe Seite 23.

■ Einen Ruf tätigen

1 Zeigen Sie das Telefon-Steuerschirmbild an.

Im Home-Schirmbild wie folgt berühren:

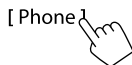

2 Wählen Sie die Methode zum Vornehmen eines Rufs.

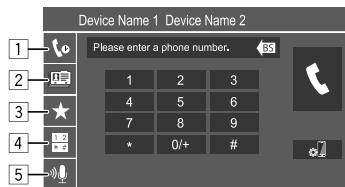

- 1 Aus der Ruf-Historie* (verpasste Rufe/ empfangene Rufe/getätigte Rufe)
- 2 Aus dem Telefonbuch*
- 3 Aus der Vorwahlliste (Seite 25)
- 4 Verwenden Sie direkte Zahleneingabe
- 5 Verwenden Sie Sprach-Anwahl

* Gilt nur für Mobiltelefone, die mit dem PBAP (Phone Book Access Profile) kompatibel sind.

3 Wählen Sie einen Kontakt zum Vornehmen eines Rufs.

Ⓐ Wenn in Schritt 2 Element 1, 2 oder 3 gewählt wird:

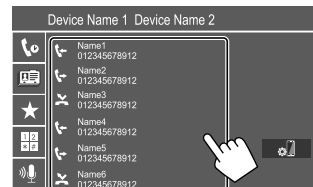

- Wenn der gewählte Kontakt mehrere Telefonnummern hat, wird die Telefonnummerliste angezeigt. Wählen Sie eine Telefonnummer zum Vornehmen eines Rufs.

Zur Verwendung der alphabetischen Suche im Telefonbuch

- ① Berühren Sie [Q A-Z].
 - ② Berühren Sie den ersten zu suchen gewünschten Buchstaben auf dem Tastaturfeld, und berühren Sie dann [X]. Zum Suchen einer Zahl berühren Sie [1].
 - ③ Wählen Sie einen Kontakt, der angerufen werden soll, aus der Liste.
- Sie können einen Vornamen oder Nachnamen zur Verwendung wählen, wenn Sie die Liste in alphabetischer Reihenfolge im <TEL SET-UP>-Schirmbild sortieren. (Seite 27)

B Wenn Element 4 in Schritt 2 gewählt ist:

Geben Sie die Telefonnummer (1) ein, und tätigen Sie dann den Anruf (2).

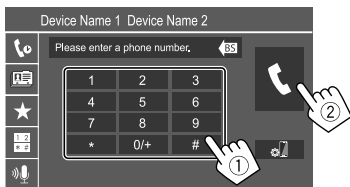

- Zur Eingabe von “+” halten Sie [0/+] berührt.
- Zum Löschen der letzten Eingabe berühren Sie [BS].

C Wenn Element 5 in Schritt 2 gewählt ist:

Sprechen Sie den Namen der anzurufenden Person.

- Sie können auch Sprach-Anwahl ausführen, indem Sie die -Taste am Monitorfeld gedrückt halten.
- Nur verfügbar, wenn das angeschlossene Handy mit dem Spracherkennungssystem ausgestattet ist.
- Falls das Gerät das Ziel nicht finden kann, erscheint “Speech recognition has been completed. To continue with speech recognition, please press the Restart button.” Berühren Sie [Restart], und sprechen Sie den Namen erneut.
- Zum Abbrechen der Sprach-Anwahl, berühren Sie [Stop].

■ Umschalten zwischen zwei angeschlossenen Geräten

Sie können das zu verwendende Gerät wechseln, wenn 2 Geräte angeschlossen sind.

Auf dem Telefon-Steuerschirmbild:

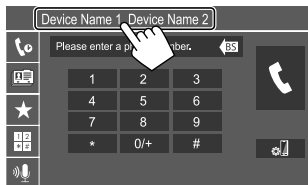

Das aktive Gerät wird hervorgehoben.

■ Voreingeben der Telefonnummern

Sie können bis zu 8 Telefonnummern voreingeben.

1 Zeigen Sie das Bildschirmbild <Edit Preset Dial> an.

Im Home-Schirmbild wie folgt berühren:



Dann berühren Sie im Telefon-Steuerschirmbild die folgenden Elemente:

[★] → [Edit]

2 Wählen Sie eine Position zum Speichern.

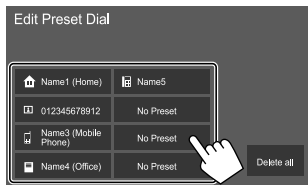

3 Wählen Sie ein Verfahren zum Hinzufügen einer Telefonnummer zu der Festwahlliste, und registrieren Sie die Nummer in der Festwahlliste (1), und berühren Sie dann [Close] (2).

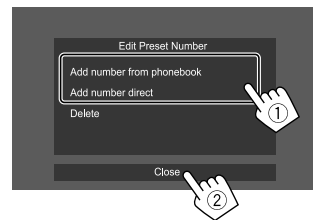

[Add number from phonebook] Wählen Sie eine Telefonnummer aus dem Telefonbuch.

[Add number direct] Geben Sie eine Telefonnummer im Direkt-Nummerneingabeschirmbild ein, und berühren Sie dann [Set], um sie zu der Festwahlliste hinzuzufügen.

- Zur Anzeige der Festwahlliste berühren Sie [★] im Telefon-Steuerschirmbild.

Zum Löschen einer Telefonnummer aus der Festwahlliste: Wählen Sie die zu löschende Telefonnummer im <Edit Preset Dial>-Schirmbild, und berühren Sie dann [Delete] in Schritt 3.

Zum Löschen aller Telefonnummern aus der Festwahlliste: Berühren Sie [Delete all] im <Edit Preset Dial>-Schirmbild in Schritt 2.

■ Bearbeiten des Telefonbuchs

Zum Übertragen des Telefonbuchs

Wenn das angeschlossene Bluetooth-Handy mit PBAP (Phone Book Access Profile) kompatibel ist, können Sie das Telefonbuch des Handys zu der Einheit übertragen.

1 Zeigen Sie das Telefon-Steuerschirmbild an.

Im Home-Schirmbild wie folgt berühren:

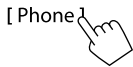

2 Starten Sie die Telefonbuch-Datenübertragung.

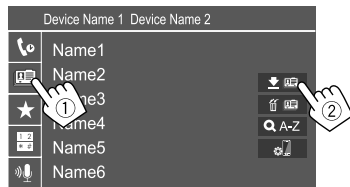

Zum Löschen eines Kontaktes aus dem

Telefonbuch: Berühren Sie [🗑️] in Schritt 2 (2), wählen Sie Geräte zum Löschen, und berühren Sie dann [Delete]. Eine Bestätigungsmeldung erscheint. Berühren Sie [OK].

- Um alle Geräte zu wählen, berühren Sie [☑️ All].
- Um gewählten Geräte freizugeben, berühren Sie [☐ All].
- Berühren Sie [Q A-Z], um die Kontakte nach Anfangsbuchstaben zu durchsuchen.

Bluetooth-Audioplayer

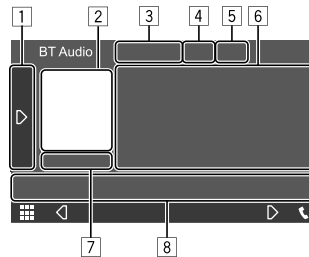

Z.B. Bluetooth-Quell-Steuerschirmbild

- 1 Zeigt/versteckt andere verfügbare Bedientasten*1
- 2 Cover (wird angezeigt, wenn der Track Cover-Daten enthält)
- 3 Name des angeschlossenen Geräts
- 4 Wiederholung/Zufallswiedergabemodus-Tasten*1
- 5 Die Signalstärke und der Batteriestand (erscheint nur wenn die Information von dem Gerät übernommen wird)
- 6 Tag-Daten*2 (aktueller Tracktitel/Interpretenname/Albumtitel)
 - Durch Drücken von [←] wird der Text gescrollt, wenn nicht der ganze Text gezeigt wird.
- 7 Wiedergabestatus/Spielzeit
- 8 Bedientasten*1

*1 Siehe "Gemeinsame Bedientasten im Quelle-Steuerschirmbild" auf Seite 8.

*2 Nur für mit AVRCP 1.3 kompatible Geräte verfügbar.

■ JVC Streaming DJ

Wenn "BT Audio" als Quelle gewählt ist, können Sie die Verbindung zu bis zu fünf Bluetooth-Audiogeräten gleichzeitig herstellen. Sie können leicht zwischen diesen fünf Geräten wechseln.

- Einige Funktionen funktionieren möglicherweise nicht, je nachdem, welche Einstellung zwischen diesem Gerät und Ihrem Gerät vorgenommen wurde.

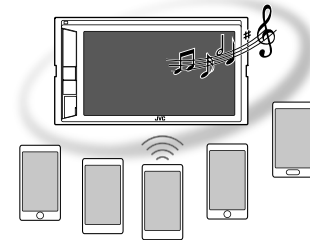

1 Zeigen Sie das Bildschirmbild <JVC Streaming DJ> an.

Im Quelle-Steuerschirmbild wie folgt berühren:

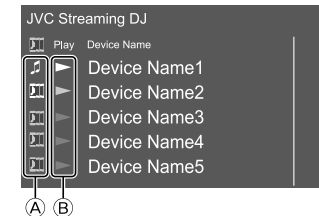

- Ⓐ : Gerät, das als übliches Bluetooth-Audiogerät verwendet wird und gleichzeitig als Gerät für JVC Streaming DJ verwendet werden kann.

– Berühren Sie hier, um zum Bildschirm <Select Device> zu gehen. (Seite 22)

: Für JVC Streaming DJ verwendetes Gerät.

- (Weiß): Nicht verbunden.
- (Blau): Verbunden.

- Ⓑ : Status des Wiedergabegeräts.

- (Blau): Aktuelles Wiedergabegerät.
- (Weiß): Bereit zur Wiedergabe.
- (Grau): Nicht zur Wiedergabe bereit.

2 Schließen Sie das Gerät an, das als Gerät für JVC Streaming DJ verwendet werden soll.



Berühren Sie die Symbole, die in Weiß leuchten.
• Zum Trennen berühren Sie das Symbol erneut.

3 Wählen Sie das Gerät, um die Wiedergabe zu starten.

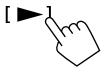

Berühren Sie die Symbole, die in Weiß leuchten.

Hinweise:

- Sobald ein anderes Gerät (jedes andere als das als verbundene) zur Wiedergabe von Musik gewählt ist, schaltet die Verbindung auf das neu gewählte Gerät um.

- Wenn Sie von "BT Audio" auf eine andere Quelle umschalten wird die Verbindung zu dem als angeschlossenen Gerät wiederhergestellt.

■ Wiedergabeinformation und Tastenbedienung

- Für Wiedergabeinformation siehe "Quelle-Steuerschirmbild" auf Seite 7.
- Für Tastenbedienungen im Sensordisplay siehe "Gemeinsame Bedientasten im Quelle-Steuerschirmbild" auf Seite 8.

■ Wählen eines Tracks aus der Liste

1 Zeigen Sie die Musikliste an.

Im Quelle-Steuerschirmbild wie folgt berühren:



2 Wählen Sie den Ordner und dann den Gegenstand im gewählten Ordner.

- Einzelheiten über die Verwendung der Liste siehe Seite 9.

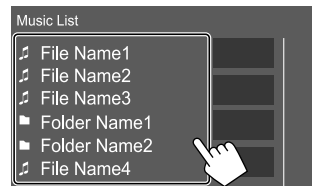

Bluetooth-Handy-Einstellungen

Sie können verschiedene Einstellungen zur Verwendung der Bluetooth-Handys im Schirmbild <TEL SET-UP> ändern.

1 Zeigen Sie das Bildschirmbild <TEL SET-UP> an.

Im Home-Schirmbild wie folgt berühren:



Dann berühren Sie im <SET-UP>-Schirmbild [Bluetooth].

Im Schirmbild <Bluetooth Setup> berühren Sie [TEL SET-UP].

2 Nehmen Sie die Einstellungen vor.

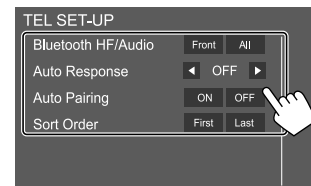

Einstellungen

<Bluetooth HF/Audio>*

Wählen Sie die für Bluetooth-Mobiltelefone verwendeten Lautsprecher.

- **Front:** Nur vordere Lautsprecher.
- **All (Anfänglich):** Alle Lautsprecher.

<Auto Response>

- **1 – 30** (in Schritten von 5 Sekunden): Die Einheit nimmt die ankommenden Rufe automatisch entgegen. Stellen Sie die Rufklingelzeit ein (Sekunden).

Wenn ein weiterer Anruf eingeht, nimmt das Gerät den Anruf ebenfalls in der ausgewählten Zeit entgegen. Der vorherige Anruf wird in die Warteschleife gesetzt.

- **OFF (Anfänglich):** Die Einheit nimmt keine Rufe nicht automatisch entgegen. Nehmen Sie die Rufe manuell entgegen.

<Auto Pairing>

- **ON (Anfänglich):** Führt das Pairing automatisch mit dem iOS-Gerät (z. B. iPhone) aus, das über die USB-Eingangsklemme am Monitorfeld oder über das USB2-Kabel von der Rückseite verbunden ist. (Auto Pairing arbeitet bei bestimmten Geräten möglicherweise nicht, je nach der iOS-Version.)
- **OFF:** Hebt auf.

<Sort Order>

Wählen Sie einen Vornamen oder Nachnamen zur Verwendung, wenn Sie die Liste in alphabetischer Reihenfolge sortieren.

- **First:** Sortiert die Liste in der Reihenfolge der Vornamen.
- **Last (Anfänglich):** Sortiert die Liste in der Reihenfolge der Nachnamen.

* Wählbar nur, wenn <X'over Network> auf [2way] gestellt ist.

Audioeinstellungen

1 Zeigen Sie das Bildschirmbild <Audio> an.

Im Home-Schirmbild wie folgt berühren:



2 Wählen Sie eine Einstellung zum Ändern.

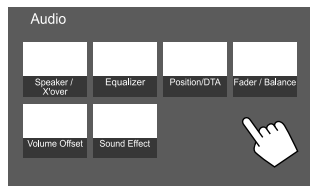

Z.B. Audioeinstellungen-Schirmbild

Sie können nicht die Einstellungen für das <Audio>-Einstellungen in den folgenden Situationen ändern:

- Bei ausgeschalteter AV-Quelle.
- Wenn das Bluetooth-Telefon verwendet wird (beim Tätigen oder Empfangen eines Anrufs, oder bei Sprachwahl).

<Speaker/X'over>

Vorbereitung:

Bevor Sie die Einstellung für <Speaker/X'over> vornehmen, wählen Sie den entsprechenden Crossover-Netzwerkmodus entsprechend dem Lautsprechersystem (2-Wege-Lautsprechersystem oder 3-Wege-Lautsprechersystem).

1 Schalten Sie die AV-Quelle aus.

Im Home-Schirmbild wie folgt berühren:



Im Quelle/Option-Auswahl-Schirmbild berühren Sie [AV Off].

2 Zeigen Sie das Bildschirmbild <X'over Network> an.

Im Monitorfeld drücken Sie die folgenden Tasten gleichzeitig:

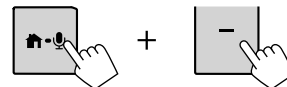

3 Wählen Sie den Crossover-Netz-Modus.

[2way] Wählen Sie dies, wenn 2-Wege-Lautsprecher verwendet werden (Vorne/Hinten).

[3way] Wählen Sie dies, wenn 3-Wege-Lautsprecher verwendet werden (Hochtöner/Mitteltöner/Tieftöner).

Eine Bestätigungsmeldung erscheint. Berühren Sie [Yes].

Einstellungen

■ Einstellen der Lautsprecher und Übergangsfrequenz

- 1 Wählen Sie einen Fahrzeugtyp (①)
Wählen Sie einen Lautsprecher (②)
(Frontlautsprecher, hintere Lautsprecher oder Subwoofer) zum Einstellen, und dann die Lage* und die Größe des gewählten Lautspeakers/Hochtöners (③).

Ein Auswahlfenster erscheint für jede Einstellung. Wählen Sie einen Gegenstand, und berühren Sie dann **[Close]** zum Schließen des Fensters.

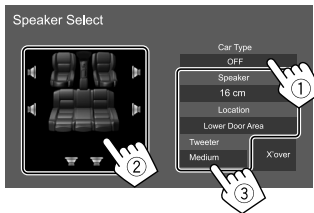

- Wiederholen Sie Schritte ② und ③ zur Einstellung aller Lautsprecher.
- Einstellbare Elemente variieren je nach gewähltem Lautsprechertyp.
- Wenn kein Lautsprecher angeschlossen ist, wählen Sie **[None]**.
- Bei der Einstellung der vorderen Lautsprecher wählen Sie auch die Lautsprechergröße für **<Tweeter>**.

* Die Auswahl der Lautsprecherlage ist nur wählbar, wenn **<X'over Network>** auf **[2way]** gestellt ist.

- 2 Berühren Sie **[X'over]**, um das **<X'over>**-Schirmbild aufzurufen.

- 3 Wählen Sie den Lautsprechertyp (①), und passen Sie dann die Übergangsfrequenz (②) des gewählten Lautspeakers an.



Z.B. Wenn **<X'over Network>** auf **[2way]** gestellt ist

- Einstellbare Elemente variieren je nach gewähltem Lautsprechertyp/Lautsprechergröße/Crossover-Einstellungen.
- Auf dem Schirmbild gezeigte Lautsprechertypen sind je nach der Einstellung von **<X'over Network>** unterschiedlich.

<HPF FREQ>

Passt die Übergangsfrequenz für vordere oder hintere Lautsprecher an (Hochpassfilter).

<LFP FREQ>

Passt die Übergangsfrequenz des Lautspeakers (Tiefpassfilter) an.

<Slope>

Passt die Stellt die Übergangflanke an.

<Gain>

Passt die Ausgangslautstärke des gewählten Lautspeakers an.

<TW Gain>

Passt den Ausgangspegel des Hochtöners an.

<Phase Inversion>

Aktiviert die Phasenumkehrung für den Lautsprecher.

- Zum Deaktivieren, berühren Sie **[Phase Inversion]** erneut.

<Equalizer>

Die folgenden Einstellungen werden für jede Quelle gespeichert, bis Sie den Klang erneut einstellen.

■ Wählen eines Vorgabe-Klangmodus

- 1 Rufen Sie die Vorgabe-Klangmodi auf.

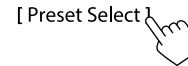

- 2 Wählen eines Vorgabe-Klangmodus.

- **Pop/Hip Hop/R&B/Jazz/Classical/Hard Rock/Flat** (Anfänglich)/**iPod/User1/User2/User3/User4**

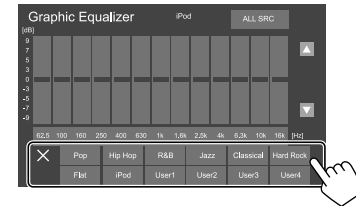

Zum Ausblenden der Vorgabe-Klangmodi:

Berühren Sie **[X]**.

Einstellungen

Speichern Sie Ihre eigenen Klangeinstellungen

- 1 Wählen eines Vorgabe-Klangmodus.
- 2 Wählen Sie einen Bereich (①), und justieren Sie den Pegel (②), und passen Sie dann den Klang an (③).

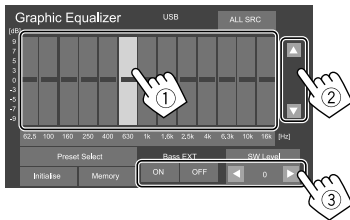

Passen Sie den Klang wie folgt an.

<Bass EXT>

Aktiviert/deaktiviert die Tiefen.

- **ON/OFF** (Anfänglich)

<SW Level>

Stellt den Subwoofer-Pegel ein.*

- **-50 bis 10** (Anfänglich: **0**)

* Nicht einstellbar, wenn <None> für den Subwoofer im <Speaker Select>-Schirmbild gewählt ist. (Seite 29)

- 3 Wiederholen Sie diesen Schritte 2, um den Pegel der anderen Bereiche einzustellen.

- 4 Berühren Sie [Memory], um die Anpassung zu speichern.

Ein Benutzerauswahl-Fenster erscheint. Wählen Sie unter [User1] bis [User4] zum Speichern Ihrer Einstellung, und berühren Sie dann [Close] zum Schließen des Fensters.

- Zum Anwenden der Equalizer-Anpassung auf alle Wiedergabequellen berühren Sie [ALL SRC], und danach [OK] zur Bestätigung.
- Zum Löschen der Anpassung berühren Sie [Initialise].

<Position/DTA>

Sie können die Klangeffekte nach Hörposition anpassen. Sie können das Klangbild vor dem gewählten Sitz lokalisieren.

Einstellen der Hörposition

Berühren Sie [Listening Position] (①) und wählen Sie dann die Hörposition ([Front L], [Front R], [Front All]* oder [All]) (②).

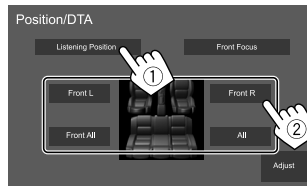

* [Front All] kann nur gewählt werden, wenn <X'over Network> auf [2way] gestellt ist. (Seite 28)

Einstellen der digitalen Zeitanpassung (DTA)

Nehmen Sie die Feineinstellung der Verzögerungszeit des Lautsprecherausgangs vor, um eine geeignetere Umgebung für Ihr Fahrzeug zu erzeugen.

- Auf dem Schirmbild gezeigte Lautsprechertypen sind je nach der Einstellung von <X'over Network> unterschiedlich. (Seite 28)

- 1 Berühren Sie [Adjust] im <Position/DTA>-Schirmbild, um das DTA-Anpassung-Schirmbild anzuzeigen.

- 2 Berühren Sie [Delay] (①) und passen Sie dann den Wert der digitalen Zeitanpassung (DTA) (②) für jeden Lautsprecher an.

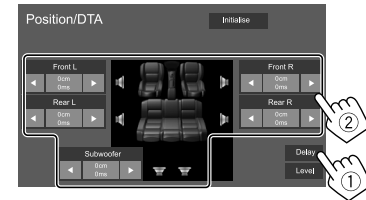

Z.B. Wenn <X'over Network> auf [2way] gestellt ist

- Zum Bestimmen des Anpassungswerts siehe "Bestimmen des Werts für die Anpassung von <Position/DTA>" auf Seite 32.

Einstellungen

- 3** Berühren Sie [Level] (①) und passen Sie dann die Ausgabelautstärke (②) für jeden Lautsprecher an.

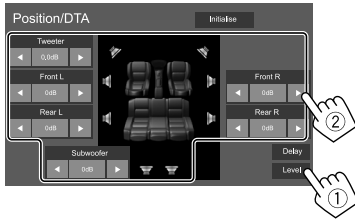

Z.B. Wenn <X'over Network> auf [2way] gestellt ist

Zum Initialisieren des Einstellwerts: Berühren Sie [Initialise].

■ Lokalisieren des Klangbildes—Front Focus

- Auf dem Schirmbild gezeigte Lautsprechertypen sind je nach der Einstellung on <X'over Network> unterschiedlich. (Seite 28)

- 1** Berühren Sie [Front Focus] (①) und wählen Sie dann die Hörposition (②) zur Einstellung als Frontposition und berühren Sie dann [Adjust] (③).

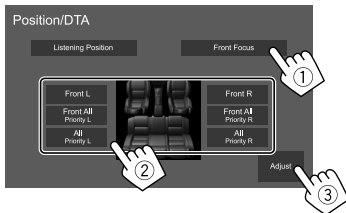

Z.B. Wenn <X'over Network> auf [2way] gestellt ist

- Wenn Sie in der Position [Front All] (Vordersitze) oder [All] (Vorder- und Rücksitze) sitzen, wählen Sie links ("Priority L") oder rechts ("Priority R") zum Festlegen der Position zum Lokalisieren des Klangbildes.

- 2** Berühren Sie [Delay] (①) und passen Sie dann das Klangbild präzise an (②).

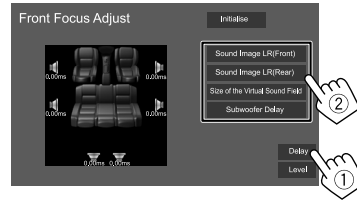

[Sound Image LR(Front)]

Passt das zu lokalisierende Klangbild für Einstellung auf vordere Position an.

[Sound Image LR(Rear)]

Passt das zu lokalisierende Klangbild für Einstellung auf hintere Position an.

[Size of the Virtual Sound Field]

Passt das virtuelle Klangfeld auf die gewählte Feldgröße an.

- Wenn sich das Klangbild aus der vorderen Position wegbewegt, passen Sie [Sound Image LR(Front)]/[Sound Image LR(Rear)] an.

[Subwoofer Delay]

Passt die Verzögerungszeit des Subwoofertons an.

- 3** Berühren Sie [Level] (①) und passen Sie dann die Ausgabelautstärke (②) für jeden Lautsprecher an.

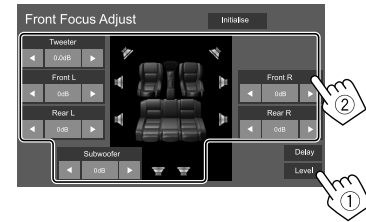

Z.B. Wenn <X'over Network> auf [2way] gestellt ist

Zum Initialisieren des Einstellwerts: Berühren Sie [Initialise].

<Fader/Balance>

Berühren Sie [▲]/[▼]/[◀]/[▶] oder ziehen Sie die Markierung ● zum Anpassen.

<Fader>*

Passen Sie die vordere und hintere Lautsprecher-Ausgangsbalance ein. Wenn Sie ein 2-Wege-Lautsprechersystem verwenden, stellen Sie den Fader auf Mittenstellung.

- Front 1 bis Front 15, Center, Rear 1 bis Rear 15 (Anfänglich: Center)

<Balance>

Passt die Ausgangsbalance zwischen linken und rechten Lautsprechern an.

- Left 1 bis Left 15, Center, Right 1 bis Right 15 (Anfänglich: Center)

Zum Löschen der Einstellung: Berühren Sie [Center].

* Nur einstellbar, wenn <X'over Network> auf [2way] gestellt ist. (Seite 28)

Einstellungen

<Volume Offset>

Stellen Sie den automatischen Lautstärkepegel für jede Quelle ein und speichern Sie die Einstellungen. Der Lautstärkepegel wird automatisch angehoben oder abgesenkt, wenn Sie die Quelle ändern.

Wenn Sie die Lautstärke zuerst gesteigert und dann mit der automatischen Lautstärkeanpassung verringert haben, kann bei plötzlichem Umschalten auf eine andere Quelle plötzlich sehr lauter Ton kommen.

- **-5 bis +5** (Anfänglich: **0**)

Zum Initialisieren des Einstellwerts: Berühren Sie [Initialise].

<Sound Effect>

Passt den Klangeffekt an.

<Bass Boost>

Wählt den Bass-Boost-Pegel.

- **OFF** (Anfänglich)/**1/2/3**

<Loudness>

Passt die gehörrichtige Lautstärke an. (Die LOUD-Anzeige leuchtet auf, wenn die Loudness (gehörliche Lautstärke) angepasst wird.)

- **OFF** (Anfänglich)/**Low/High**

<Volume Link EQ>

Verringert die Fahrgeräusche, indem die Bandbreite angehoben wird.

- **OFF** (Anfänglich)/**ON**

<Space Enhancement>*

Verbessert virtuell den Klangraum durch Verwendung des Digital Signal Processor (DSP) Systems. Wählen Sie den Verbesserungspegel.

- **OFF** (Anfänglich)/**Small/Medium/Large**

<Digital Track Expander>

Stellt den durch Audiokompression verlorenen Klang wieder auf einen realistischen Klang her.

- **OFF/ON** (Anfänglich)

<Sound Response>

Wählen Sie, ob das Digital Signal Processor (DSP) System verwendet werden soll. Wählen Sie den Klangpegel.

- **OFF** (Anfänglich)/**1/2/3**

<Sound Lift>

Bewegt die Lokalisierung des Klangs zu einem höheren oder niedrigeren Punkt. Wählen Sie die Höhe.

- **OFF** (Anfänglich)/**Low/Middle/High**

* Sie können die Einstellung nicht ändern, wenn "Tuner" als Quelle gewählt ist.

Bestimmen des Werts für die Anpassung von <Position/DTA>

Wenn Sie den Abstand von der Mitte der momentan eingestellten Hörposition zu jedem Lautsprecher festlegen, wird die Verzögerungszeit automatisch berechnet und eingestellt.

- ① Bestimmen Sie die Mitte der momentan eingestellten Hörposition als Bezugspunkt.
- ② Messen Sie den Abstand vom Bezugspunkt zu den Lautsprechern.
- ③ Berechnen Sie die Unterschiede zwischen dem Abstand des am weitesten entfernten Lautsprechers und den anderen Lautsprechern.
- ④ Stellen Sie den in Schritt ③ für die einzelnen Lautsprecher berechneten DTA-Wert ein.
- ⑤ Stellen Sie den Verstärkungsgrad für einzelne Lautsprecher ein.

Z.B. Wenn **[Front All]** als Hörposition gewählt ist

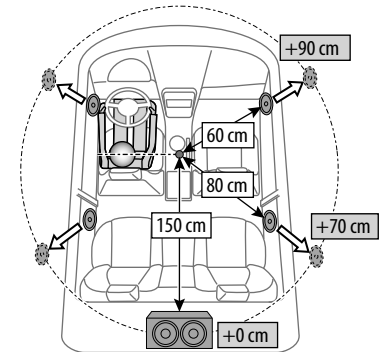

Einstellungen

Display-Einstellungen

Zeigen Sie das Bildschirmbild <Display> an.

Im Home-Schirmbild wie folgt berühren:



Dann berühren Sie im <SET-UP>-Schirmbild [Display].

<Dimmer>*

- **OFF:** Deaktiviert Abblendfunktion.
- **ON:** Aktiviert Abblendfunktion.
- **SYNC** (Anfänglich): Blendet den Bildschirm und die Tastenbeleuchtung beim Einschalten der Autoscheinwerfer ab.

* Abblendung für Tastenbeleuchtung ist nicht wirksam, wenn [Music Synchronize] auf dem Bildschirm <Key Colour> gewählt ist.

<OSD Clock>

- **ON** (Anfänglich): Zeigt die Uhr an, während eine Videoquelle wiedergegeben wird oder die Anzeige ausgeschaltet ist.
- **OFF:** Hebt auf.

<Key Colour>

Sie können die Beleuchtungsfarbe der Beleuchtungsleiste und der Tasten auf dem Monitorfeld ändern.

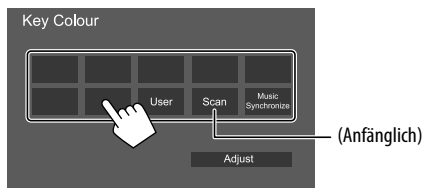

- Sie können die Beleuchtungsfarbe selber anpassen. Berühren Sie [User] und anschließend [Adjust], um das Schirmbild zur Farbanpassung anzuzeigen, und passen Sie dann die Farbe an. Die Anpassung wird in [User] gespeichert.
- Durch Auswahl von [Scan] wird die Beleuchtungsfarbe allmählich geändert.
- Bei Auswahl von [Music Synchronize] wechselt die Farbe der Beleuchtung entsprechend dem Musikpegel.
- Abbildung für Tastenbeleuchtung ist nicht wirksam, wenn [Music Synchronize] auf dem Bildschirm <Key Colour> gewählt ist.

<Background>

Sie können das Hintergrund-Design ändern.

Zum Ändern des Hintergrund-Designs:

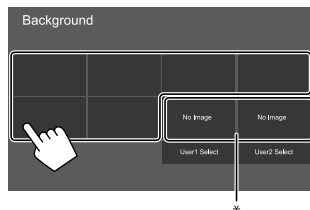

* Wählt ein geladenes bevorzugtes Bild im Voraus.

■ Speichern Sie Ihr bevorzugtes Bild für den Hintergrund

- Sie können Ihr bevorzugtes Bild verwenden, das auf dem angeschlossenen USB-Gerät gespeichert ist.
- Schließen Sie vorher das USB-Gerät an, auf dem das Bild gespeichert ist.
 - Verwenden Sie eine JPEG/PNG/BMP-Datei mit einer Auflösung von 800 x 480 Pixel.

1 Berühren Sie [User1 Select] oder [User2 Select] zum Speichern des Bildes als <Background>-Schirmbild.

2 Wählen Sie den Ordner und dann die Datei für das Hintergrundbild im gewählten Ordner.



3 Drehen Sie das Bild (1) wenn erforderlich, und bestätigen Sie dann die Auswahl (2).

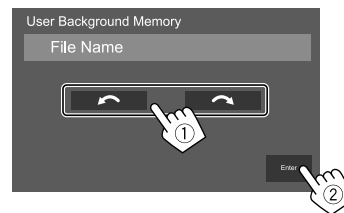

Eine Bestätigungsmeldung erscheint. Berühren Sie [Enter], um das neue Bild zu speichern. (Das vorhandene Bild wird durch das neue ersetzt.)

<Viewing Angle>

Wählen Sie den Sichtwinkel in Bezug auf den Monitor, um das Schirmbild besser sichtbar zu machen.

- **0** (Anfänglich)/-1/-2/-3

Einstellungen

Einstellungen für Benutzeroberfläche

Zeigen Sie das Bildschirmbild <User Interface> an.

Im Home-Schirmbild wie folgt berühren:



Dann berühren Sie im <SET-UP>-Schirmbild [User Interface].

<Beep>*

- **ON** (Anfänglich): Aktiviert den Tastenbeührungston.
- **OFF**: Deaktiviert den Tastenbeührungston.

* Nur verfügbar, wenn <X'over Network> auf [2way] gestellt ist. (Seite 28)

<Language select>

Wählen Sie die Textsprache für die Bildschirminformation. Einzelheiten siehe "Anfangseinstellungen" auf Seite 4.

<Touch Panel Adjust>

Passt die Berührungspositionen der Tasten im Schirmbild an.

Berühren Sie die Mitte der Markierungen unten links (①) und dann oben rechts (②) entsprechend den Anweisungen.

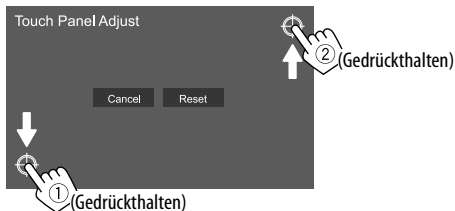

- Zum Zurücksetzen auf die Berührungsposition berühren Sie [Reset].
- Zum Abbrechen der aktuellen Bedienung berühren Sie [Cancel].

<Clock>

Wählen Sie die Methode zum Einstellen von Datum und Uhrzeit. Einzelheiten siehe "Kalender-/Uhreinstellungen" auf Seite 5.

<Time Zone>*

Wählen Sie die Zeitzone für Ihren Empfangsbereich. Einzelheiten siehe "Kalender-/Uhreinstellungen" auf Seite 5.

* Wählbar, wenn [Clock] auf [Manual] gestellt ist. (Seite 5)

<Clock Adjust>*

Passen Sie Datum und Zeit manuell an. Einzelheiten siehe "Kalender-/Uhreinstellungen" auf Seite 5.

* Wählbar, wenn [Clock] auf [Manual] gestellt ist. (Seite 5)

<DISP Key>

Wählt das Schirmbild, das angezeigt wird, wenn [.] im Popup-Kurzbedienung-Menü berührt wird.

- **Apps**: Zeigt den Bildschirm der Anwendung Mirroring for JVC vom angeschlossenen Smartphone an.
- **OFF** (Anfänglich): Zeigt das aktuelle Quell-Steuerschirmbild an.

<Key Customize>

Sie können das Popup-Kurzbedienung-Menü anpassen (Seite 8).

- Sie können auch die ☆ (Favorit)-Taste anpassen.

1 Wählen Sie das anzupassende Menü.

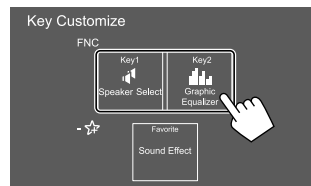

- Zum Anpassen der ☆ (Favorit)-Taste berühren Sie stattdessen das Symbol unter Favorit.

2 Wählen Sie ein Element das in dem gewählten Menü gezeigt werden soll.

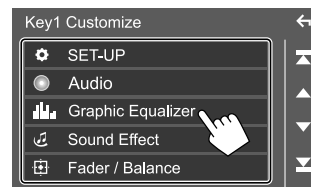

Verfügbare Einstellungspunkte und Quellen variieren in Abhängigkeit von anderen Einstellungen und Modellen.

3 Wiederholen Sie Schritt 1 und 2 zum Ersetzen der anderen Menüs.

Einstellungen

Kamera-Einstellungen

Zeigen Sie das Bildschirmbild <Camera> an.

Im Home-Schirmbild wie folgt berühren:



Dann berühren Sie im <SET-UP>-Schirmbild [Camera].

<R-CAM Interruption>

- **ON** (Anfänglich): Zeigt das Bild von der Rückfahrkamera an, wenn der Rückwärtsgang (R) eingelegt wird.
- **OFF**: Wählen Sie dies, wenn keine Kamera angeschlossen ist.

<R-CAM for Car interface>

- **ON**: Wählt, wenn Sie eine externe Systemeinheit anschließen. (Weder Tasten noch Titel werden angezeigt.)
- **OFF** (Anfänglich): Wählt, wenn eine Rückfahrkamera angeschlossen ist.

<Parking Guidelines>

- **ON** (Anfänglich): Zeigt die Parklinien an.
- **OFF**: Blendet die Parklinien aus.

<Guidelines SETUP>*

Justiert die Parkregeln entsprechend der Größe des Fahrzeugs, dem Parkplatz und so weiter.

Beim Justieren der Parkregeln stellen Sie sicher, die Parkbremse anzuziehen, um zu verhindern, dass sich das Fahrzeug bewegt.

Berühren Sie eine der -Markierungen (①), und justieren Sie dann die gewählte -Markierung (②).

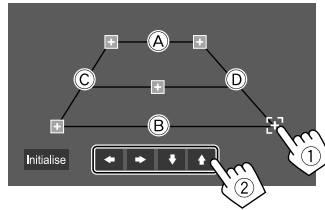

Stellen Sie sicher, dass **A** und **B** horizontal parallel sind, und dass **C** und **D** die gleiche Länge haben.

- Berühren Sie [Initialise], um alle -Markierungen auf die anfänglichen Standardpositionen zu setzen. Eine Bestätigungsmeldung erscheint. Berühren Sie [Yes].

* Wählbar nur, wenn <Parking Guidelines> auf [ON] gestellt ist.

Spezielle System-Einstellungen

Zeigen Sie das Bildschirmbild <Special> an.

Im Home-Schirmbild wie folgt berühren:



Dann berühren Sie im <SET-UP>-Schirmbild [Special].

<DEMO>*

- **ON** (Anfänglich): Aktivieren Sie die Displaydemonstration.
- **OFF**: Deaktiviert die Displaydemonstration.

* Einige Funktionen sind nicht wählbar, wenn [ON] ausgewählt ist.

<SET-UP Memory>

- **Lock**: Sperrt die Einstellungen von <Audio SETUP Memory>/<Audio SETUP Recall>/<Audio SETUP Clear>. – Die Elemente in den <Speaker/X'over>-Einstellungen können nicht angepasst werden, wenn [Lock] gewählt ist.
- **Unlock** (Anfänglich): Gibt die Einstellungen frei.

<Audio SETUP Memory>*

Speichert die folgenden Audio-Einstellungen:

- Fader/Balance
- Speaker/X'over
- Equalizer (Anpassung auf Benutzervorgabe ([User1] - [User4])/Subwoofer-Pegelanpassung)
- Position/DTA
- Sound Effect

Eine Bestätigungsmeldung erscheint. Berühren Sie [Yes].

* Wählbar nur, wenn <SET-UP Memory> auf [Unlock] gestellt ist.

Einstellungen

<Audio SETUP Recall>*

Rufen Sie die mit <Audio SETUP Memory> gespeicherten Einstellungen auf. Eine Bestätigungsmeldung erscheint. Berühren Sie [Yes].

* Wählbar nur, wenn <SET-UP Memory> auf [Unlock] gestellt ist. (Seite 35)

<Audio SETUP Clear>*

Löschen Sie die im <Audio>-Schirmbild vorgenommenen Einstellungen. Eine Bestätigungsmeldung erscheint. Berühren Sie [Yes].

* Wählbar nur, wenn <SET-UP Memory> auf [Unlock] gestellt ist. (Seite 35)

<Software Information>

Die Informationen der Software (wie Seriennummer, Anwendungsversion, Systemversion, usw.) an. Sie können die Software aktualisieren.

<Open Source Licenses>

Zeigen Sie die Open Source Lizenzen an.

<Initialise>

Initialisieren Sie alle an der Einheit vorgenommenen Einstellungen. Eine Bestätigungsmeldung erscheint. Berühren Sie [Yes].

• Die in <Audio SETUP Memory> gespeicherten Einstellungen werden nicht initialisiert. (Seite 35)

Bluetooth-Einstellungen

Zeigen Sie das Bildschirmbild <Bluetooth Setup> an.

Im Home-Schirmbild wie folgt berühren:



Dann berühren Sie im <SET-UP>-Schirmbild [Bluetooth].

<Bluetooth>

- **ON** (Anfänglich): Aktiviert die Bluetooth-Funktion der Einheit.
- **OFF**: Deaktiviert die Bluetooth-Funktion der Einheit.

<Select Device>

Sie können das gekoppelte Gerät anschließen oder abtrennen. (Seite 22)

<Device Name>

Anzeigen/ändern des Gerätenamens zur Anzeige auf dem Bluetooth-Gerät. (Seite 23)

<PIN Code>

Wechseln Sie den PIN-Code der Einheit. (Seite 23)

<Device Address>

Zeigen Sie die Geräte-Adresse der Einheit an.

<TEL SET-UP>

Konfigurieren Sie die Einstellung zur Verwendung eines Bluetooth-Handys. (Seite 27)

Sicherheitseinstellungen

Zeigen Sie das Schirmbild <Security> an.

Im Home-Schirmbild wie folgt berühren:



Dann berühren Sie im <SET-UP>-Schirmbild [Security].

<Security Code Set>

Registrieren Sie den Sicherheitscode für die Einheit. (Seite 4)

<Security Code Cancellation>

Löschen Sie den Sicherheitscode. (Seite 4)

<Security Code Change>

Ändern Sie den Sicherheitscode. (Seite 4)

Fernbedienung

Für die Steuerung dieser Einheit können Sie eine optional erworbene Fernbedienung RM-RK258 verwenden.

- Siehe auch mit der Fernbedienung mitgelieferte Bedienungsanleitung.

Fernbedienungssensor*

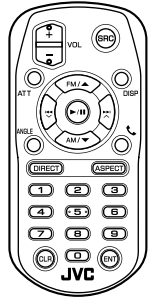
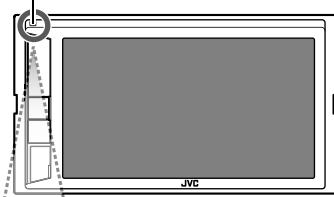

RM-RK258

* Setzen Sie den Fernbedienungssensor KEINEM intensiven Licht (direkte Sonneneinstrahlung oder künstliches Licht) aus.

Vorbereitung

Entfernen des Batterieschutzes

Ziehen Sie den Batterieschutz aus der Fernbedienung heraus, um die Batterie zu aktivieren.

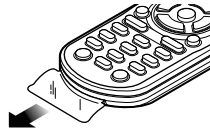

Batterie der Fernbedienung wechseln

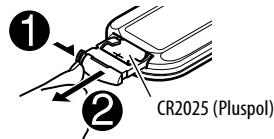

- Verwenden Sie eine im Handel erhältliche Knopfzelle (CR2025).
- Legen Sie die Batterien unter Berücksichtigung der Pole + und – ein.
 - Wenn die Wirkung der Fernbedienung abnimmt, müssen die Batterien ausgewechselt werden.

⚠ WARNUNGEN

- **Die Batterie nicht verschlucken, da die Gefahr chemischer Verbrennungen besteht.**

Die zu diesem Produkt gehörige Fernbedienung enthält eine Knopfzellenbatterie.

Wenn die Knopfzellenbatterie verschluckt wird, kann sie innerhalb von nur 2 Stunden schwere innere Verbrennungen verursachen, die zum Tode führen können.

Halten Sie neue und gebrauchte Batterien von Kindern fern.

Wenn das Batteriefach sich nicht sicher schließen lässt, benutzen Sie dieses Produkt nicht mehr und halten Sie es von Kindern fern.



Wenn Sie denken, dass Batterien verschluckt worden oder in das Innere eines beliebigen Körperteils gelangt sein könnten, suchen Sie sofort einen Arzt auf.

⚠ ACHTUNG

- Lassen Sie nicht die Batterie in der Nähe von Feuer oder im direkten Sonnenlicht liegen. Dabei besteht die Gefahr von Bränden, Explosionen oder zu starker Erhitzung.
- Bewahren Sie die Fernbedienung nicht an heißen Orten wie beispielsweise auf dem Armaturenbrett auf.
- Explosionsgefahr bei falsch eingesetzter Lithiumbatterie. Nur mit dem gleichen oder einem gleichwertigen Typ ersetzen.

Fernbedienung

Grundlegende bedienung

ATT	Dämpft/stellt den Klang wieder her.
DISP	<ul style="list-style-type: none">• Zeigt das aktuelle Quell-Steuerschirmbild an.• Zeigt den Bildschirm der Anwendung Mirroring for JVC vom angeschlossenen Smartphone an.
FM/▲/AM/▼	<ul style="list-style-type: none">• Wählt das Frequenzband.• Wählt einen Titel/Gegenstand/Ordner.
	<ul style="list-style-type: none">• Tuner:<ul style="list-style-type: none">– Sucht automatisch nach Sendern. (Drücken)*– Sucht manuell nach Sendern. (Gedrückt halten)*• Wählt einen Track. (Drücken)
VOL +/VOL –	Zum Einstellen des Lautstärkepegels.
SRC	<ul style="list-style-type: none">• Wählt die Quelle.• Beendet den ankommenden/aktuellen Ruf.
	<ul style="list-style-type: none">• Zum Starten/Pausieren der Wiedergabe.• Wechselt den Suchlauf-Modus (AUTO1, AUTO2, MANUAL).
	Nimmt ankommende Rufe entgegen.
0 – 9	Gibt eine Zahl ein.
ANGLE	Nicht für dieses Gerät verwendet.
ASPECT	<ul style="list-style-type: none">• Ändert das Bildseitenverhältnis.• Zum Bestätigen der aktuellen Bildformat-Einstellung, bedienen Sie das Sensordisplay. (Seite 10)
ENT	Bestätigt die Auswahl.

DIRECT	Schaltet auf Direkt-Suchmodus.
CLR	Löscht die Fehleingabe.

* Die Suchmethode ist je nach dem gewählten Suchlauf-Modus unterschiedlich.

Direktes Suchen nach einer Senderfrequenz

Während Sie den Tuner hören, können Sie mit den Zifferntasten nach einer Senderfrequenz.

- 1 Drücken Sie DIRECT, um den Suchmodus aufzurufen.**
- 2 Drücken Sie eine Zifferntaste, um eine gewünschte Senderfrequenz zu wählen.**
 - Zum Löschen eine Fehleingabe drücken Sie **CLR**.
- 3 Drücken Sie  zum Bestätigen.**

Zum Beenden des Suchmodus: Drücken Sie **DIRECT**.

JVC Remote App

JVC Remote ist eine Anwendung, die kompatible JVC Auto-Receiver über Bluetooth® steuert, wie eine drahtlose Fernbedienung.

Sie können diese Einheit auch vom Smartphone durch Verwendung der JVC Remote App bedienen. Diese Anwendung arbeitet auch als freie Standalone-Musikplayer-Anwendung, wenn Ihr Smartphone nicht mit dieser Einheit verbunden ist.

- Für Einzelheiten besuchen Sie www.jvc.net/car/app/jvc_remote/.

Installation und Anschluss

WARNUNGEN

- Lassen Sie das Zündkabel (rot) und das Batteriekabel (gelb) NICHT mit dem Fahrzeugchassis (Masse) in Berührung kommen, denn dies kann einen Kurzschluss verursachen, der zu einem Brand führen kann.
- Trennen Sie nicht die Sicherung vom Zündkabel (rot) und Batteriedraht (gelb) ab. Die Stromversorgung muss immer über die Sicherung an die Drähte angeschlossen werden.
- Schließen Sie immer das Zündkabel (rot) und das Batteriekabel (gelb) über den Sicherungskasten an die Stromversorgung an.

VORSICHTSHINWEISE

- Montieren Sie dieses Gerät in der Konsole Ihres Fahrzeugs.
- Berühren Sie die Metallteile des Geräts während oder kurz nach der Benutzung nicht. Metallteile wie der Kühlkörper und das Gehäuse werden heiß.

Teilleiste für den Einbau

Hinweise: Diese Teilleiste enthält nicht alle Packungsinhalte.

- 1 Kabelbaum (× 1)
- 2 Verlängerungsparkkabel, 2 m (× 1)
- 3 Mikrofon, 3 m (× 1)
- 4 Einbauhalterung (× 1)
- 5 Frontrahmen (× 1)
- 6 Ausziehschlüssel (× 2)

Vor dem Einbau

Vorsichtsmaßnahmen bei Installation und Anschluss

- Die Montage sowie die Verkabelung dieses Gerätes macht besondere Fähigkeiten und Erfahrung erforderlich. Überlassen Sie für optimale Sicherheit die Arbeiten zur Montage und Verkabelung ausgewiesenen Fachpersonal.
- Installieren Sie das Gerät so, dass der Montagewinkel 30° oder weniger beträgt.
- Betreiben Sie das Gerät ausschließlich mit 12-Volt-Gleichstrom und negativer Masseverbindung.
- Setzen Sie weder die Frontblende noch deren Etui direktem Sonnenlicht, extremer Wärme oder Luftfeuchtigkeit aus. Schützen Sie beides darüber hinaus vor Staub und Spritzwasser.
- Verwenden Sie für den Einbau ausschließlich die mitgelieferten Schrauben. Verwenden Sie ausschließlich die mitgelieferten Schrauben. Zu lange oder zu dicke Schrauben könnten das Gerät beschädigen.
- Überprüfen Sie nach der Montage des Geräts, ob die Bremslichter, Blinker, Scheibenwischer usw. ordnungsgemäß funktionieren.
- Drücken Sie nicht hart auf die Paneloberfläche beim Einbau der Einheit im Fahrzeug. Andernfalls können Kratzer, Schäden oder Geräteversagen auftreten.
- Wenn die Stromversorgung nicht eingeschaltet wird ("Miswiring DC Offset Error", "Warning DC Offset Error" wird angezeigt), liegt möglicherweise ein Kurzschluss im Lautsprecherkabel vor oder das Kabel hat das Fahrzeugchassis berührt und die Schutzfunktion wurde deswegen aktiviert. In diesem Fall das Lautsprecherkabel überprüft werden.
- Halten Sie alle Kabel von hitzeableitenden Metallteilen fern.

- Wenn die Zündung Ihres Fahrzeugs keine ACC-Position hat, schließen Sie die Zündkabel an eine Stromquelle an, die mit dem Zündschlüssel ein- und ausgeschaltet werden kann. Falls Sie das Zündkabel an eine Stromquelle mit Konstanzspannung wie beispielsweise ein Batteriekabel anschließen, kann die Batterie verbraucht werden.
- Wenn die Sicherung durchbrennt, überprüfen Sie zuerst, dass die Drähte sich nicht berühren und einen Kurzschluss verursachen. Ersetzen Sie dann die durchgebrannte Sicherung durch eine neue Sicherung mit den gleichen Nenngrößen.
- Isolieren Sie nicht angeschlossene Kabel mit Vinylband oder ähnlichem Material. Entfernen Sie nicht die Schutzhülsen von den Enden nicht angeschlossener Kabel und Anschlüsse und lassen Sie keine Adern von nicht angeschlossenen Kabeln freiliegen, damit keine Kurzschlüsse entstehen.
- Sichern Sie die Kabel mit Kabelklemmen und wickeln Sie Vinylband um die Kabel, die mit Metallteilen in Berührung kommen, um die Kabel zu schützen und Kurzschlüsse zu verhindern.
- Schließen Sie beide Pole der Lautsprecher an den Lautsprecherausgängen am Gerät an. Das Gerät kann beschädigt werden oder den Dienst versagen, wenn Sie die ⊖-Pole zusammenführen oder über Metallteile des Fahrzeugs erden.
- Wenn nur zwei Lautsprecher am Gerät angeschlossen werden, schließen Sie die Steckverbinder entweder an beide vorderen Ausgänge oder beide hinteren Ausgänge an (mischen Sie nicht vorne und hinten). Wenn Sie zum Beispiel den ⊕ Anschluss am linken Lautsprecher an eine vordere Ausgangsbuchse anschließen, schließen Sie den ⊖ Anschluss nicht an eine hintere Ausgangsbuchse an.

Hinweise zum Einbau

- 1 Ziehen Sie den Zündschlüssel ab und trennen Sie den Minuspol \ominus von der Batterie ab.
- 2 Schließen Sie die Eingangs- und Ausgangskabel jedes Gerätes richtig an.
- 3 Schließen Sie die Lautsprecherkabel des Kabelbaums an.
- 4 Schließen Sie den Steckverbinder A und B des Kabelbaums am Lautsprecheranschluss und am externen Stromanschluss Ihres Fahrzeugs an.
- 5 Schließen Sie den Verdrahtungskabelbaum an die Einheit an.
- 6 Bauen Sie das Autoradio in Ihrem Fahrzeug ein.
Stellen Sie sicher, dass das Gerät sicher eingebaut wurde. Wenn die Einheit nicht fest sitzt, können Fehlfunktionen (z.B. Klanguaussetzer) auftreten.
- 7 Schließen Sie den Minuspol \ominus der Batterie wieder an.
- 8 Konfigurieren Sie <Initial SET-UP>. (Seite 4)

Einbau der Einheit

■ Installieren der Einheit mit der Einbauhalterung

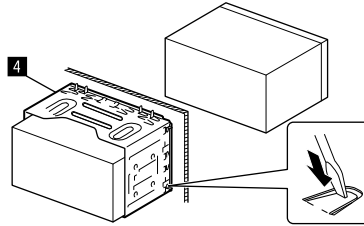

Sichern Sie das Gerät, indem Sie die Metalllaschen mit einem Schraubendreher o. Ä. umbiegen.

■ Anbringen des Frontrahmens

Entfernen Sie das Trägerblatt auf dem Frontrahmen (5), und bringen Sie dann den Frontrahmen (5) an der Einheit an.

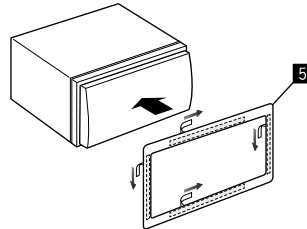

Ausbau des Geräts

- 1 Den Frontrahmen abnehmen (5).

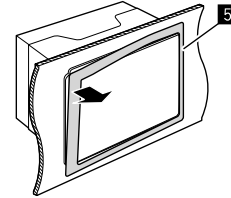

- 2 Entfernen Sie die Einheit durch Einsetzen der beiden Ausziehschlüssel (6) und ziehen Sie sie dann wie abgebildet.

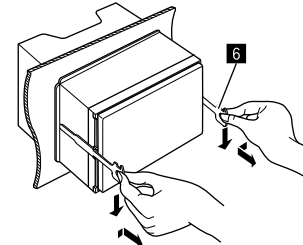

Achten Sie darauf, dass Sie sich nicht an den Vorsprüngen des Ausbauschlüssels verletzen.

Anschließen der externen Komponenten

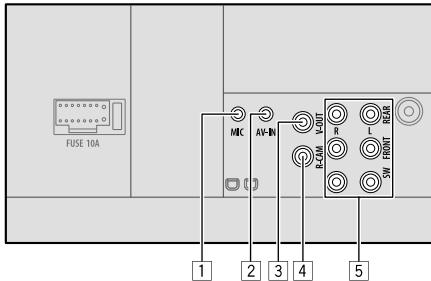

- 1 Mikrofoneingang (MIC) (Seite 41)
- 2 Audio video-Eingang (AV-IN)
Schließen Sie den folgenden Typ von 4-poligem Ministecker an:

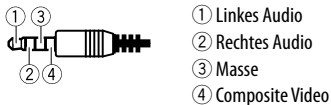

- 3 Videoausgang (V-OUT)
 - 4 Rückfahrkamera-Eingang (R-CAM)
 - 5 Ausgangsklemmen*
 - Links Ausgang (Weiß)
 - Rechts Ausgang (Rot)REAR: Hintere Lautsprecher-Preouts
FRONT: Vordere Lautsprecher-Preouts
SW: Subwoofer-Preouts
- Für 3-Wege-Übergang:**
REAR: Hochtöner-Preouts
FRONT: Mitteltöner-Lautsprecher-Preouts
SW: Tieftöner-Preouts

* Beim Anschließen an einen externen Verstärker schließen Sie dessen Massedraht an die Karosserie des Fahrzeugs an; andernfalls kann das Gerät beschädigt werden.

Referenzen

Wartung

Reinigung des Geräts

- Verwenden Sie keine Lösungsmittel (z.B. Terpentin, Benzol usw.), Spülmittel oder Insektensprays. Dadurch können der Monitor oder dieses Gerät beschädigt werden.
- Wischen Sie das Panel sanft mit einem trockenen, weichen Lappen ab.

Weitere Informationen

Über abspielbare Dateien

Audiodateien

- Diese Einheit kann die folgenden Dateien mit dem folgenden Codec und Erweiterungscode wiedergeben:
MP3 (.mp3), WMA (.wma), WAV (.wav), AAC (.m4a), FLAC (.flac)
- Dieses Gerät kann die Dateien abspielen, die den unten aufgeführten Bedingungen entsprechen:
 - Bit-Rate:
MP3/WMA/AAC: 8 kbps – 320 kbps
 - Samplingfrequenz:
MP3/WMA/AAC: 16 kHz – 48 kHz
WAV/FLAC: 16 kHz – 96 kHz
 - Die mit VBR (variabler Bitrate) aufgenommenen Dateien weisen eine Diskrepanz zwischen Anzeige verlossener Zeit auf
- Diese Einheit kann Folgendes anzeigen:
 - Tag:
MP3: ID3-Tag-(Version 1.0/1.1/2.2/2.3/2.4)
WMA-Tag
WAV-Tag
AAC-Tag
FLAC-Tag

- Umschlagbild:
Bildgröße: 32 x 32 bis 1 232 x 672 Auflösung
Datenmenge: Weniger als 500 KB
Dateityp: JPEG/PNG/BMP
- Dieses Gerät eignet sich nicht zur Wiedergabe der folgenden Dateien:
 - MP3-Dateien, die in den Formaten MP3i und MP3 PRO codiert sind.
 - MP3-Dateien, die mit Layer 1/2 codiert sind.
 - WMA-Dateien, die mit verlustfreien, professionellen und Sprachformaten codiert sind.
 - WMA-Dateien, die nicht auf Windows Media® Audio basieren.
 - WMA/AAC-Dateien, die mit DRM kopiergeschützt sind.
 - AAC-Dateien, die mit FairPlay kopiergeschützt sind (ausgenommen die auf einem iPod/iPhone gespeicherten).
 - Dateien, die Daten wie AIFF, ATRAC3 usw. enthalten.

Videodateien

- Diese Einheit kann die folgenden Dateien mit dem folgenden Codec und Erweiterungscode wiedergeben:
MPEG1/MPEG2 (.mpg, .mpeg), MPEG4 (.mp4, .m4v), H.264 (.mp4, .m4v, .avi, flv, f4v), WMV (.wmv)*, MKV (.mkv)
- Streams, die Folgendem entsprechen:
 - Audio: MP3 oder Dolby Audio
 - MPEG1/MPEG2:
Audio: MPEG1 Audio Layer-2 oder Dolby Audio
Video: MPEG System/Programm-Stream
- Andere Wiedergabebedingungen:
 - MPEG1/MPEG2: Dateiformat: MP@ML (Main Profile @ Main Level)/SP@ML (Simple Profile @ Main Level)/MP@LL (Main Profile @ Low Level)
 - Videoausgabeformat: NTSC (als Standard)
- Diese Einheit kann eine Dateien abspielen, die kleiner als 4 GB ist.

* Maximale Auflösung: 640 x 480

■ Über USB-Wiedergabe

Wichtig

Stellen Sie sicher, dass alle wichtigen Daten gesichert sind, um Datenverlust zu vermeiden.
Wir übernehmen keine Haftung für jeglichen Datenverlust in Geräten bei der Verwendung dieser Einheit.

Abspielbare Dateien auf einem USB-Gerät

- Dieses Gerät kann die folgenden Dateitypen abspielen, die auf einem USB-Massenspeichergerät gespeichert sind:
 - MPEG1/MPEG2/MPEG4/H.264/WMV/MKV/MP3/WMA/WAV/AAC (m4a)/FLAC
- Die Einheit kann erkennen:
 - Insgesamt 9 999 Dateien
 - Insgesamt 1 000 Dateien in einem Ordner
 - 9 999 Ordner für Audio-Dateien
 - 250 Ordner für Video- und Foto-Dateien
 - Insgesamt 8 Ordner Ebenen (einschließlich einem Grundordner und 7 Unter-Ordnern)
- Maximalzahl von Zeichen (wenn es sich um 1-Byte-Zeichen handelt):
 - Ordernamen: 50 Zeichen
 - Dateinamen: 50 Zeichen

Hinweise zur Verwendung eines USB-Geräts

- Vermeiden Sie Verwendung des USB-Geräts, wenn es die Fahrsicherheit beeinträchtigen kann.
- Verwenden Sie im Fall eines Anschlusses über ein USB-Kabel ein USB-2.0-Kabel.

- Elektrostatischer Schlag beim Anschließen eines USB-Geräts kann anormale Wiedergabe am Gerät verursachen. In diesem Fall probieren Sie eines der folgenden Verfahren:
 - trennen Sie das USB-Gerät ab und schließen Sie dann das USB-Gerät erneut an.
 - schalten Sie die Stromversorgung aus und wieder ein, oder schalten Sie die Zündung des Fahrzeugs aus und ein.
- Das USB-Gerät nicht wiederholt abnehmen oder anschließen, während "Reading" im Bildschirm erscheint.
- Betrieb und Stromversorgung arbeiten möglicherweise nicht wie vorgesehen bei bestimmten USB-Geräten.
- Lassen Sie nicht ein USB-Gerät im Fahrzeug, setzen Sie es nicht direktem Sonnenlicht oder hohen Temperaturen aus, um Verformung oder Schäden am Gerät zu vermeiden.

Nicht abspielbare USB-Gerät

- Diese Einheit kann möglicherweise Dateien in einem USB-Gerät nicht korrekt abspielen, wenn ein USB-Verlängerungskabel verwendet wird.
- USB-Geräte, die mit speziellen Funktionen wie Datenschutzfunktionen ausgestattet sind, können zusammen mit dem Gerät nicht verwendet werden.
- Verwenden Sie kein USB-Gerät mit 2 oder mehr Partitionen.
- Je nach der Form der USB-Geräte und Anschluss-Ports können manche USB-Geräte nicht richtig angebracht werden, oder die Verbindung kann locker sein.
- Diese Einheit erkennt möglicherweise nicht eine Speicherkarte, die in einen USB-Kartenleser eingesetzt ist.

■ Wissenswertes über iPod/iPhone

Wichtig

Stellen Sie sicher, dass alle wichtigen Daten gesichert sind, um Datenverlust zu vermeiden.
Wir übernehmen keine Haftung für jeglichen Datenverlust in Geräten bei der Verwendung dieser Einheit.

Made for
iPhone 8, 8 Plus, X, XS, XS (MAX), XR

Hinweise zur Verwendung eines iPod/iPhone

- Beim Betrieb eines iPod/iPhone kann es sein, dass manche Vorgänge nicht richtig oder nach Wunsch ausgeführt werden. In diesem Fall besuchen Sie folgende JVC-Website: <<http://www.jvc.net/cs/car/>>
- Wenn Sie dieses Gerät einschalten, wird der iPod/iPhone über das Gerät geladen.
- Die Textinformation wird möglicherweise nicht richtig angezeigt.
- Bei manchen iPod/iPhone-Modellen kann die Leistung anormal sein oder instabiler Betrieb auftreten. In diesem Fall trennen Sie das iPod/iPhone-Gerät ab und prüfen dessen Zustand. Wenn die Leistung nicht verbessert wird oder langsam ist, setzen Sie das iPod/iPhone zurück.

Störungssuche

Was wie eine Betriebsstörung erscheint, muss nicht immer ein ernstes Problem darstellen. Gehen Sie die folgenden Prüfpunkte durch, bevor Sie sich an den Kundendienst wenden.

- Für Bedienverfahren mit externen Komponenten siehe auch die mit den zur Verbindung verwendeten Adaptern (ebenso wie die mit den externen Komponenten mitgelieferte Anweisungen) mitgelieferten Anweisungen.

Allgemeines

Kein Ton kommt vor Lautsprechern.

- Die Lautstärke auf den optimalen Pegel einstellen.
- Prüfen Sie die Kabel und Verbindungen.

Auf dem Bildschirm wird kein Bild angezeigt.

- Schalten Sie den Bildschirm ein. (Seite 4)

Die Fernbedienung (getrennt erhältlich) funktioniert nicht.

- Ersetzen Sie die Batterie.

“No Signal (Kein Signal)“/“No Video Signal (Kein Videosign.)“ erscheint.

- Startet die Wiedergabe auf der externen Komponente, die an der AV-IN-Eingangsklemme angeschlossen ist.
- Prüfen Sie die Kabel und Verbindungen.
- Signaleingang ist zu schwach.

“Miswiring DC Offset Error (ANSCHLUSSFEHLER DC Offset)“/“Warning DC Offset Error (FEHLERMELDUNG DC Offset)“ erscheint.

- Ein Lautsprecherkabel ist kurzgeschlossen oder hat die Fahrzeugkarosserie berührt. Verdrahten oder isolieren Sie das Lautsprecherkabel nach Bedarf, und schalten Sie dann die Stromversorgung aus und ein.

“Parking Off (Parken aus)“ erscheint.

- Es wird kein Wiedergabebild gezeigt, wenn die Feststellbremse nicht angezogen ist.

USB

“Reading“ erscheint weiter im Schirmbild.

- Schalten Sie die Stromversorgung aus und dann wieder ein.

Während der Wiedergabe eines Tracks treten manchmal Tonaussetzer auf.

- Die Tracks werden nicht richtig in das USB-Gerät kopiert. Kopieren Sie Tracks erneut und wiederholen Sie den Vorgang.

Tracks können nicht so abgespielt werden, wie Sie es wollten.

- Die Wiedergabereihenfolge kann sich von der bei anderen Playern unterscheiden.

“USB device over current status detected. (Strombedarf des USB-Gerätes ist zu hoch.)“ erscheint, wenn Sie ein USB-Gerät anschließen.

- Der USB-Anschluss nimmt mehr Leistung auf als das Designlimit vorgibt.
- Schalten Sie die Stromversorgung aus und trennen Sie das USB-Gerät ab. Schalten Sie dann die Stromversorgung wieder ein und schließen Sie das USB-Gerät erneut an.
- Wenn die obigen Maßnahmen das Problem nicht beheben, schalten Sie die Stromversorgung aus und wieder ein, bevor Sie das USB-Gerät durch ein anderes ersetzen.

iPod/iPhone

Kein Ton kommt vor Lautsprechern.

- Trennen Sie das iPod/iPhone ab und setzen es wieder an.
- Wählen Sie eine andere Quelle und wählen dann “iPod“ erneut.
- Wenn Sie vorher die “Mirroring“-Quelle verwenden, bestätigen Sie, dass die Bildschirm-Aufnahmefunktion des iPhone gestoppt ist.

Der iPod/iPhone schaltet nicht ein oder funktioniert nicht.

- Prüfen Sie die Verbindung.
- Aktualisieren Sie die Firmware-Version.
- Laden Sie die Batterie auf.
- Setzen Sie den iPod/iPhone erneut zurück.

Der Klang ist verzerrt.

- Deaktivieren Sie den Equalizer entweder am Gerät oder am iPod/iPhone.

Ein starkes Rauschen wird erzeugt.

- Schalten Sie die “VoiceOver“-Funktion des iPod/iPhone aus (Markierung freigeben). Für Einzelheiten besuchen Sie <<http://www.apple.com>>.

Es stehen keine Bedienungen zur Verfügung, wenn ein Track mit Cover abgespielt wird.

- Bedienen Sie das Gerät, nachdem Cover geladen ist.

“Authorisation Error (Fehler Authentifizierung)“/“Unsupported Device (USB-Gerät wird nicht unterstützt)“ erscheint.

- Prüfen Sie, ob der angeschlossene iPod/iPhone kompatibel mit diesem Gerät ist. (Seite 43)

Spiegeln

Kein Ton bei der Verwendung der Anwendung Mirroring for JVC.

- Stellen Sie sicher, dass das Smartphone und dieses Gerät über Bluetooth verbunden sind.
- Stellen Sie die Lautstärke auf Ihrem Smartphone höher ein.
- Probieren Sie eine andere Musik-Anwendung. Einige Anwendungen unterstützen nicht Wiedergabe mit der Anwendung Mirroring for JVC. (Die Apple Music App unterstützt keine Wiedergabe mit der Mirroring for JVC Anwendung.)

Störungssuche

Kein Ton bei Verwendung der "iPod"-Quelle oder "BT Audio"-Quelle.

- Stellen Sie sicher, dass Sie die Sendung auf der Bildschirmaufnahme-Funktion des iPhone stoppen, nachdem Sie die Verbindung zum Spiegelungsvorgang getrennt haben.

Kann nicht die Anwendung Mirroring for JVC mit Sensordisplay-Bedienung verwenden.

- Die verfügbaren Funktionen können sich von den auf dem Smartphone betriebenen unterscheiden.
- Je nach angeschlossenem Smartphone können einige Funktionen auf diesem Gerät nicht arbeiten.
- Je nach Betriebssystem (OS) des angeschlossenem Smartphone können einige Funktionen auf diesem Gerät nicht arbeiten.

Das Gerät reagiert nicht, wenn Sie versuchen, eine Bedienung auszuführen.

- Ziehen Sie das Smartphone von der USB-Eingangsklemme ab und stecken es erneut ein.

Tuner

SSM automatische Vorwahl funktioniert nicht.

- Speichern Sie die Sender manuell. (Seite 17)

Statikrauschen beim Radiohören.

- Schließen Sie das Antennenkabel fest an.

AV-IN

Auf dem Bildschirm erscheint kein Bild.

- Das Videogerät einschalten, wenn dieses ausgeschaltet ist.
- Schließen Sie die Videokomponente richtig an.

Spotify

"Check App (App markieren)" erscheint.

- Die Spotify-Anwendung auf dem angeschlossenen Gerät wurde nicht gestartet.
- Die Spotify-Anwendung ist nicht auf dem angeschlossenen Gerät installiert.

- Schließen Sie das Smartphone erneut an.
- Starten Sie die Spotify-Anwendung neu.

"Please login or signup. (Bitte anmelden oder registrieren.*)" erscheint.

- Sie haben sich nicht bei Spotify angemeldet.

"Please check internet connection. (Bitte die Internetverbindung überprüfen.*)" erscheint.

- Prüfen Sie die Internetverbindung.

"Unable to start Spotify. (Unfähig, Spotify anzufangen.*)" erscheint.

- Starten Sie die Spotify-Anwendung neu.
- Die Spotify-Anwendung kann im aktuellen Zustand nicht gestartet oder gespielt werden.

"Please update the Spotify app on the phone. (Bitte die Spotify-App auf Smartphone aktualisieren.*)" erscheint.

- Die Spotify-Anwendung auf dem angeschlossenen Gerät ist nicht die neueste Version. Aktualisieren Sie die Anwendung.

Bluetooth

Die Telefon-Tonqualität ist schlecht.

- Verringern Sie den Abstand zwischen der Einheit und dem Bluetooth-Handy.
- Bewegen Sie das Fahrzeug zu einem Ort, wo ein besseres Signal empfangen wird.

Kein Ton kommt vor Lautsprechern.

- Wenn Sie vorher die "Mirroring"-Quelle verwenden, bestätigen Sie, dass die Bildschirm-Aufnahmefunktion des iPhone gestoppt ist.

Der Ton wird unterbrochen oder weist bei Verwendung eines Bluetooth-Audioplayers Aussetzer auf.

- Verringern Sie den Abstand zwischen dem Gerät und dem Bluetooth-Audio-Player. Trennen Sie das als Bluetooth-Telefon angeschlossene Gerät ab.

- Schalten Sie die Einheit aus und dann wieder ein. Schließen Sie den Player erneut an (wenn der Ton noch nicht wiederhergestellt ist).

Der angeschlossene Audio-Player kann nicht gesteuert werden.

- Prüfen Sie, ob der angeschlossene Audio-Player AVRCP (Audio/Video Remote Control Profile) unterstützt.

Das Bluetooth-Gerät erkennt nicht die Einheit.

- Suchen Sie erneut vom Bluetooth-Gerät.

Die Einheit kann nicht das Pairing mit dem Bluetooth-Gerät ausführen.

- Für mit Bluetooth 2.1 kompatible Geräte oder höher:
Registrieren Sie das Gerät durch Verwendung eines PIN-Codes. (Seite 21)
- Für mit Bluetooth 2.0 kompatible Geräte:
Geben Sie den gleichen PIN-Code für die Einheit und das Ziel-Gerät ein. Wenn der PIN-Code des Geräts nicht in der Bedienungsanleitung angegeben ist, probieren Sie "0000" oder "1234".
- Schalten Sie das Bluetooth-Gerät aus und dann wieder ein.

Echo oder Rauschen tritt auf.

- Justieren Sie die Mikrofoneinheit-Position.
- Passen Sie die Echo-Lautstärke oder die Rauschunterdrückung an. (Seite 23)

Das Gerät reagiert nicht, wenn Sie versuchen, das Telefonbuch zur Einheit zu kopieren.

- Sie haben möglicherweise versucht, die gleichen Einträge (wie gespeichert) zum Gerät zu kopieren.

"Connection Error (Verbindungsfehl.*)" erscheint.

- Das Gerät ist registriert, aber die Verbindung ist fehlgeschlagen. Schließen Sie das registrierte Gerät an. (Seite 22)

Störungssuche

“Please Wait... (Bitte warten ...)” erscheint.

→ Das Gerät bereitet die Verwendung der Bluetooth-Funktion vor. Wenn die Meldung nicht verschwindet, schalten sie aus und wieder ein, und schließen dann das Gerät erneut an.

“No Voice Device (Dies ist kein Telefon mit Spracherkennung)” erscheint.

→ Das angeschlossene Handy hat nicht das Spracherkennungssystem.

“No Contents (Keine Inhalte)” erscheint.

→ Kein Telefonbuch ist im angeschlossenen Bluetooth-Handy enthalten.

“Initialise Error (Fehler beim Initialisieren)” erscheint.

→ Die Initialisierung des Bluetooth-Moduls durch die Einheit ist fehlgeschlagen. Probieren Sie den Betrieb erneut.

“Dial Error (Wählfehler)” erscheint.

→ Rufwahl ist fehlgeschlagen. Probieren Sie den Betrieb erneut.

“Hang up Error” erscheint.

→ Der Ruf ist noch nicht beendet. Parken Sie Ihr Fahrzeug und tätigen Sie den Anruf mit dem angeschlossenen Mobiltelefon.

“Pick up Error (Annahmefehler)” erscheint.

→ Empfang eines Anrufs durch die Einheit ist fehlgeschlagen.

Die Bluetooth-Verbindung zwischen dem Bluetooth-Gerät und der Einheit ist instabil.

→ Löschen Sie das unbenutzte registrierte Bluetooth-Gerät aus der Einheit. (Seite 22)

Technische Daten

Monitor-Sektion

Bildgröße (B × H)	6,2 Zoll (diagonal) breit 137,5 mm × 77,2 mm
Displaysystem	Transparentes TN LCD-Panel
Ansteuerungssystem	TFT Active-Matrix-System
Anzahl der Pixel	1 152 000 (800H x 480V x RGB)
Effektive Pixel	99,99%
Pixelanordnung	RGB-Streifenanordnung
Rückbeleuchtung	LED

USB-Schnittstellensektion

USB-Standard	USB 2.0 High Speed
Kompatible Geräte	Massenspeichergerät
Dateisystem	FAT 16/FAT 32/NTFS
Maximaler Versorgungsstrom	DC 5 V  1,5 A
D/A-Wandler	24 bit
Audio-Decoder	MP3/WMA/WAV/AAC (.m4a)/FLAC
Video-Decoder	MPEG1/MPEG2/MPEG4/H.264/MKV/WMV
Frequenzgang	96 kHz Abtastung: 20 Hz bis 20 000 Hz 48 kHz Abtastung: 20 Hz bis 20 000 Hz 44,1 kHz Abtastung: 20 Hz bis 20 000 Hz

Gesamtklirrfaktor	0,02% (1 kHz)
Signal-Rauschabstand	104 dB
Dynamikumfang	90 dB

Bluetooth-Sektion

Technologie	Bluetooth V4.1
Frequenz	2,402 GHz bis 2,480 GHz
HF-Ausgangsleistung (E.I.R.P.)	+4 dBm (MAX), Leistungsklasse 2
Maximaler Kommunikationsbereich	Sichtlinie ca. 10 m (32,8 ft)
Audio Codec	SBC/AAC
Multi-Profil-Unterstützung	Multi-Profil
Profil	HFP (Hands-Free Profile) 1.7 A2DP (Advanced Audio Distribution Profile) 1.3 AVRCP (Audio/Video Remote Control Profile) 1.6 GAP (Generic Access Profile) PBAP (Phonebook Access Profile) 1.2 SDP (Service Discovery Profile) SPP (Serial Port Profile) 1.2

Technische Daten

UKW-Tuner-Sektion

Frequenzgang	87,5 MHz bis 108,0 MHz (50 kHz)
Nutzbare Empfindlichkeit (S/N: 30 dB, Dev. 22,5 kHz)	6,2 dBf (0,56 μ V/75 Ω)
Geräuschberuhigung (46 dB, Dev. 40 kHz)	15,2 dBf (1,58 μ V/75 Ω)
Frequenzgang (\pm 3,0 dB)	30 Hz bis 15 kHz
Signal-Rauschabstand	68 dB (MONO)
Trennschärfe (\pm 400 kHz)	> 80 dB
Übersprechdämpfung	40 dB (1 kHz)

LW-Tunersektion

Frequenzgang	153 kHz bis 279 kHz (9 kHz)
Nutzbare Empfindlichkeit	45 μ V

MW-Tunersektion

Frequenzgang	531 kHz bis 1 611 kHz (9 kHz)
Nutzbare Empfindlichkeit	28,5 μ V

Video-Sektion

Farbsystem des externen Videoeingangs	NTSC/PAL
Externer Videoeingangspegel	Cinch-Buchse: 1 Vp-p/75 Ω Minibuchse (AV-IN): 1 Vp-p/75 Ω
Externer Audio- Maximaleingangspegel	Minibuchse (AV-IN): 2 V/25 k Ω
Video-Ausgangspegel	Cinch-Buchse: 1 Vp-p/75 Ω

Audio-Sektion

Maximale Leistung (Vorne u. Hinten)	50 W \times 4
Volle Bandbreitenleistung (Vorne u. Hinten)	22 W \times 4 (bei weniger als 1% Klirrfaktor)
Vorverstärkungspegel	4 V/10 k Ω
Vorverstärkungsimpedanz	\leq 600 Ω
Lautsprecherimpedanz	4 Ω bis 8 Ω
Equalizer	13 Wellenbereich
Bereich	Frequenz (Hz): 62,5/100/160/250/400/ 630/1k/1,6k/2,5k/4k/6,3k/ 10k/16k Pegel: -09 bis +09 (-9 dB bis +9 dB)

HPF (Hochpassfilter)	Frequenz (Hz): Durch/30/40/50/60/70/80/ 90/100/120/150/180/220/250 Flanke (dB/Okt.): -6/-12/-18/-24 Vorverstärkung (dB): -8/-7/-6/-5/-4/-3/-2/-1/0
LPF (Tiefpassfilter)	Frequenz (Hz): 30/40/50/60/70/80/90/100/ 120/150/180/220/250/Durch Flanke (dB/Okt.): -6/-12/-18/-24 Vorverstärkung (dB): -8/-7/-6/-5/-4/-3/-2/-1/0

Allgemeines

Betriebsspannung	12-V-DC-Fahrzeuggestaltung
Einbauabmessungen (B \times H \times T)	Mit Einbauhalterung: 182 mm \times 111 mm \times 160 mm Ohne Einbauhalterung (Haupteinheit-Einbaugröße): 178 mm \times 100 mm \times 162 mm
Gewicht (Hauptgerät)	1,7 kg (einschließlich Einbauhalterung und Frontrahmen)

Änderungen bei Design und technischen Daten
bleiben vorbehalten.

Warenzeichen und Lizenzen

- The “AAC” logo is a trademark of Dolby Laboratories.
- Microsoft and Windows Media are either registered trademarks or trademarks of Microsoft Corporation in the United States and/or other countries.
- Use of the Made for Apple badge means that an accessory has been designed to connect specifically to the Apple product(s) identified in the badge and has been certified by the developer to meet Apple performance standards. Apple is not responsible for the operation of this device or its compliance with safety and regulatory standards. Please note that the use of this accessory with an Apple product may affect wireless performance.
- Apple, iPhone, and Lightning are trademarks of Apple Inc., registered in the U.S. and other countries.
- Android is a trademark of Google LLC.
- The Bluetooth® word mark and logos are registered trademarks owned by Bluetooth SIG, Inc. and any use of such marks by JVCケンウッド Corporation is under license. Other trademarks and trade names are those of their respective owners.

- THIS PRODUCT IS LICENSED UNDER THE AVC PATENT PORTFOLIO LICENSE FOR THE PERSONAL USE OF A CONSUMER OR OTHER USES IN WHICH IT DOES NOT RECEIVE REMUNERATION TO
(i) ENCODE VIDEO IN COMPLIANCE WITH THE AVC STANDARD (“AVC VIDEO”) AND/OR (ii) DECODE AVC VIDEO THAT WAS ENCODED BY A CONSUMER ENGAGED IN A PERSONAL ACTIVITY AND/OR WAS OBTAINED FROM A VIDEO PROVIDER LICENSED TO PROVIDE AVC VIDEO. NO LICENSE IS GRANTED OR SHALL BE IMPLIED FOR ANY OTHER USE. ADDITIONAL INFORMATION MAY BE OBTAINED FROM MPEG LA, L.L.C. SEE [HTTP://WWW.MPEGLA.COM](http://www.mpegla.com)
- SPOTIFY and the Spotify logo are among the registered trademarks of Spotify AB.
- libFLAC
Copyright (C) 2000-2009 Josh Coalson
Copyright (C) 2011-2013 Xiph.Org Foundation
Redistribution and use in source and binary forms, with or without modification, are permitted provided that the following conditions are met:
 - Redistributions of source code must retain the above copyright notice, this list of conditions and the following disclaimer.
 - Redistributions in binary form must reproduce the above copyright notice, this list of conditions and the following disclaimer in the documentation and/or other materials provided with the distribution.
 - Neither the name of the Xiph.org Foundation nor the names of its contributors may be used to endorse or promote products derived from this software without specific prior written permission.

THIS SOFTWARE IS PROVIDED BY THE COPYRIGHT HOLDERS AND CONTRIBUTORS “AS IS” AND ANY EXPRESS OR IMPLIED WARRANTIES, INCLUDING, BUT NOT LIMITED TO, THE IMPLIED WARRANTIES OF MERCHANTABILITY AND FITNESS FOR A PARTICULAR PURPOSE ARE DISCLAIMED. IN NO EVENT SHALL THE FOUNDATION OR CONTRIBUTORS BE LIABLE FOR ANY DIRECT, INDIRECT, INCIDENTAL, SPECIAL, EXEMPLARY, OR CONSEQUENTIAL DAMAGES (INCLUDING, BUT NOT LIMITED TO, PROCUREMENT OF SUBSTITUTE GOODS OR SERVICES; LOSS OF USE, DATA, OR PROFITS; OR BUSINESS INTERRUPTION) HOWEVER CAUSED AND ON ANY THEORY OF LIABILITY, WHETHER IN CONTRACT, STRICT LIABILITY, OR TORT (INCLUDING NEGLIGENCE OR OTHERWISE) ARISING IN ANY WAY OUT OF THE USE OF THIS SOFTWARE, EVEN IF ADVISED OF THE POSSIBILITY OF SUCH DAMAGE.

Aktualisierte Informationen (die neueste Bedienungsanleitung, System-Aktualisierungen, neue Funktionen usw.) finden Sie auf der folgenden Website:

<<http://www.jvc.net/cs/car/>>

