



ENGLISH  
ไทย

# KD-T408 / KD-T406 / KD-T401

---

CD RECEIVER

## INSTRUCTION MANUAL

เครื่องเล่น CD

คู่มือการใช้งาน

JVCKENWOOD Corporation



# CONTENTS

<b>BEFORE USE</b>	<b>2</b>
<b>BASICS</b>	<b>3</b>
<b>GETTING STARTED</b>	<b>4</b>
1 Cancel the demonstration	
2 Set the clock and date	
3 Set the basic settings	
<b>RADIO</b>	<b>5</b>
<b>AUX</b>	<b>7</b>
<b>CD/USB/ANDROID</b>	<b>8</b>
<b>AUDIO SETTINGS</b>	<b>9</b>
<b>DISPLAY SETTINGS</b>	<b>12</b>
<b>REFERENCES</b>	<b>14</b>
Maintenance	
More information	
<b>TROUBLESHOOTING</b>	<b>15</b>
<b>SPECIFICATIONS</b>	<b>17</b>
<b>INSTALLATION/ CONNECTION</b>	<b>18</b>

# BEFORE USE

## IMPORTANT

- To ensure proper use, always read through this manual before using this product. It is especially important that you read and observe Warnings and Cautions in this manual.
- Please keep the manual in a safe and accessible place for future reference.

## ▲ WARNING

- Do not operate any function that takes your attention away from safe driving.
- Do not ingest the battery, Chemical Burn Hazard.

The remote control supplied with this product contains a coin/button cell battery.

If the coin/button cell battery is swallowed, it can cause severe internal burns in just 2 hours and can lead to death.

Keep new and used batteries away from children.

If the battery compartment does not close securely, stop using the product and keep it away from children.

If you think batteries might have been swallowed or placed inside any part of the body, seek immediate medical attention.

## ▲ Caution

### Volume setting:

- Adjust the volume so that you can hear sounds outside the car to prevent accidents.
- Lower the volume before playing digital sources to avoid damaging the speakers by the sudden increase of the output level.

### General:

- Avoid using the external device if it might hinder safe driving.
- Make sure all important data has been backed up. We shall bear no responsibility for any loss of recorded data.
- Never put or leave any metallic objects (such as coins or metal tools) inside the unit to prevent a short circuit.
- If a disc error occurs due to condensation on the laser lens, eject the disc and wait for the moisture to evaporate.
- Depending on the types of cars, the antenna will automatically extend when you turn on the unit with the antenna control wire connected (page 20). Turn off the unit when parking at a low ceiling area.

### Remote control (RM-RK52):

- Do not leave the remote control in hot places such as on the dashboard.
- The Lithium battery is in danger of explosion if replaced incorrectly. Replace it only with the same or equivalent type.
- The battery pack or batteries shall not be exposed to excessive heat such as sunshine, fire or the like.

### How to read this manual

- Operations are explained mainly using buttons on the faceplate of KD-T408.
- English indications are used for the purpose of explanation. You can select the display language from the menu. (Page 5)
- [XX] indicates the selected items.
- (Page XX) indicates references are available on the stated page.

# BASICS

## Faceplate

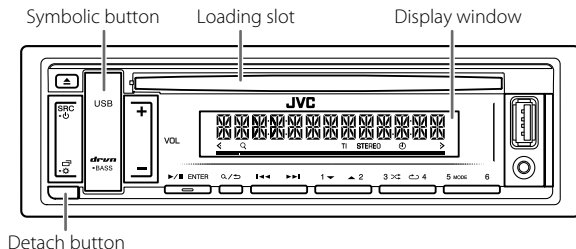

Attach	Detach	How to reset	How to replace the battery
		<p>Your preset adjustments will be erased except stored radio stations.</p>	
<b>To</b> Turn on the power	<b>On the faceplate</b> Press SRC-⏻. • Press and hold to turn off the power.	<b>On the remote control</b> ( Not available )	
Adjust the volume	Press VOL +/- . • Press and hold VOL + to continuously increase the volume to 15.	Press VOL + or VOL - . • Press and hold VOL + to continuously increase the volume to 15.	
Select a source	Press ►/  ENTER to mute the sound or pause playback. • Press again to cancel. The volume level returns to the previous level before muting or pause.	Press ⏻ to mute the sound or pause playback. • Press again to cancel. The volume level returns to the previous level before muting or pause.	
Change the display information	Press □+⚙ repeatedly. (Page 15)	Press SOURCE repeatedly.  ( Not available )	

## Remote control (RM-RK52)

Remote sensor (Do not expose to bright sunlight.)

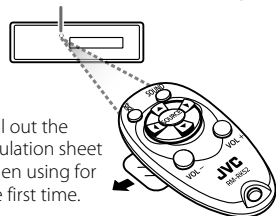

# GETTING STARTED

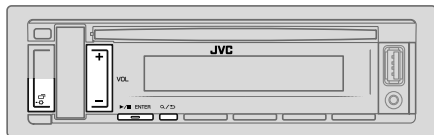

## 1 Cancel the demonstration

When you turn on the power for the first time (or after you reset the unit), the display shows: "CANCEL DEMO" → "PRESS ENTER"

- 1 Press ►/ENTER. [YES] is selected for the initial setup.
- 2 Press ►/ENTER again. "DEMO OFF" appears.

## 2 Set the clock and date

- 1 Press and hold ◀-▶.
- 2 Press VOL +/- to select [CLOCK], then press ►/ENTER.

### To adjust the clock

- 3 Press VOL +/- to select [CLOCK ADJUST], then press ►/ENTER.
- 4 Press VOL +/- to make the settings, then press ►/ENTER. Hour → Minute
- 5 Press VOL +/- to select [CLOCK FORMAT], then press ►/ENTER.
- 6 Press VOL +/- to select [12H] or [24H], then press ►/ENTER.

### To set the date

- 7 Press VOL +/- to select [DATE SET], then press ►/ENTER.
- 8 Press VOL +/- to make the settings, then press ►/ENTER. Day → Month → Year
- 9 Press ◀-▶ to exit.

To return to the previous setting item, press Q/▷.

## 3 Set the basic settings

- 1 Press and hold ◀-▶.
- 2 Press VOL +/- to select an item (see the following table), then press ►/ENTER.
- 3 Repeat step 2 until the desired item is selected or activated.
- 4 Press ◀-▶ to exit.

To return to the previous setting item, press Q/▷.

Default: [XX]

[SYSTEM]	
[KEY BEEP]	[ON]: Activates the keypress tone. ; [OFF]: Deactivates.
[SOURCE SELECT]	
[AM SRC]*	[ON]: Enables AM in source selection. ; [OFF]: Disables. (Page 5)
[SW1 SRC]*	[ON]: Enables SW1 in source selection. ; [OFF]: Disables. (Page 5)
[SW2 SRC]*	[ON]: Enables SW2 in source selection. ; [OFF]: Disables. (Page 5)
[BUILT-IN AUX]*	[ON]: Enables AUX in source selection. ; [OFF]: Disables. (Page 7)
[F/W UPDATE]	
[UPDATE SYSTEM]	
[F/W UP xxxx]	[YES]: Starts upgrading the firmware. ; [NO]: Cancels (upgrading is not activated). For details on how to update the firmware, visit < <a href="http://www.jvc.net/cs/car/">http://www.jvc.net/cs/car/</a> >.

\* Not displayed when the corresponding source is selected.

## GETTING STARTED

[CLOCK]	
[TIME SYNC]	[ON]: The clock time is automatically set using the Clock Time (CT) data in FM Radio Data System signal. ; [OFF]: Cancels.
[CLOCK DISPLAY]	[ON]: The clock time is shown on the display even when the unit is turned off. ; [OFF]: Cancels.
[ENGLISH]	Select the display language for menu and music information if applicable.
[ESPAÑOL]	By default, [ENGLISH] is selected.

## RADIO

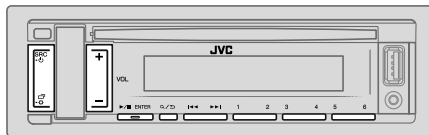

- "STEREO" lights up when receiving an FM stereo broadcast with sufficient signal strength.
- The unit switches to FM alarm automatically when receiving an alarm signal from FM broadcast.

### Search for a station

- 1 Press SRC- repeatedly to select FM, AM, SW1 or SW2.
- 2 Press / (or press / on the remote control) to search for a station automatically.  
(or)  
Press and hold / (or press and hold / on the remote control) until "M" flashes, then press repeatedly to search for a station manually.

### Settings in memory

You can store up to 18 stations for FM and 6 stations for AM/SW1/SW2.

#### Store a station

While listening to a station...

Press and hold one of the number buttons (1 to 6).

(or)

- 1 Press and hold / until "PRESET MODE" flashes.
  - 2 Press VOL +/- to select a preset number, then press / .
- "MEMORY" appears once the station is stored.

## RADIO

### Select a stored station

Press one of the number buttons (1 to 6).

(or)

- 1 Press **Q/↵**.
- 2 Press **VOL +/-** to select a preset number, then press **▶/■ENTER**.

### Other settings

- 1 Press and hold **☰/⊛**.
- 2 Press **VOL +/-** to select an item (see the following table), then press **▶/■ENTER**.
- 3 Repeat step 2 until the desired item is selected/activated or follow the instructions stated on the selected item.
- 4 Press **☰/⊛** to exit.

To return to the previous setting item, press **Q/↵**.

Default: **[XX]**

#### [TUNER SETTING]

- [RADIO TIMER]** Turns on the radio at a specific time regardless of the current source.
- 1 **[ONCE]/[DAILY]/[WEEKLY]/[OFF]**: Select how often the timer will be turned on.
  - 2 **[FM]/[AM]/[SW1]/[SW2]**: Select the source.
  - 3 **[01]** to **[18]** (for FM)/**[01]** to **[06]** (for AM/SW1/SW2): Select the preset station.
  - 4 Set the activation day\*1 and time.  
"⓪" lights up when complete.
- Radio Timer will not activate for the following cases.
- The unit is turned off.
  - **[OFF]** is selected for **[AM SRC]/[SW1 SRC]/[SW2 SRC]** in **[SOURCE SELECT]** after Radio Timer for AM/SW1/SW2 is selected. (Page 4)

<b>[SSM]</b>	<b>[SSM 01–06]/[SSM 07–12]/[SSM 13–18]</b> : Automatically presets up to 18 stations for FM. "SSM" stops flashing when the first 6 stations are stored. Select <b>[SSM 07–12]/[SSM 13–18]</b> to store the following 12 stations.
<b>[LOCAL SEEK]</b>	<b>[ON]</b> : Searches only AM/SW1/SW2 stations with good reception. ; <b>[OFF]</b> : Cancels. • Settings made are applicable only to the selected source/station. Once you change the source/station, you need to make the settings again.
<b>[IF BAND]</b>	<b>[AUTO]</b> : Increases the tuner selectivity to reduce interference noises from adjacent FM stations. (Stereo effect may be lost.) ; <b>[WIDE]</b> : Subjects to interference noises from adjacent FM stations, but sound quality will not be degraded and the stereo effect will remain.
<b>[MONO SET]</b>	<b>[ON]</b> : Improves the FM reception, but the stereo effect will be lost. ; <b>[OFF]</b> : Cancels.
<b>[NEWS SET]*2</b>	<b>[ON]</b> : The unit will temporarily switch to News Programme if available. ; <b>[OFF]</b> : Cancels.
<b>[REGIONAL]*2</b>	<b>[ON]</b> : Switches to another station only in the specific region using the "AF" control. ; <b>[OFF]</b> : Cancels.
<b>[AF SET]*2</b>	<b>[ON]</b> : Automatically searches for another station broadcasting the same program in the same Radio Data System network with better reception when the current reception is poor. ; <b>[OFF]</b> : Cancels.
<b>[TI]*2</b>	<b>[ON]</b> : Allows the unit to temporarily switch to Traffic Information if available ("TI" lights up) while listening to all sources except in AM/SW1/SW2. ; <b>[OFF]</b> : Cancels.
<b>[PTY SEARCH]*2</b>	Select a PTY code (see page 7). If there is a station broadcasting a program of the same PTY code as you have selected, that station is tuned in.

\*1 Selectable only when **[ONCE]** or **[WEEKLY]** is selected in step 1.

\*2 Selectable only when in FM source.

## RADIO

### PTY code

[NEWS], [AFFAIRS], [INFO], [SPORT], [EDUCATE], [DRAMA], [CULTURE], [SCIENCE], [VARIED], [POP M] (music), [ROCK M] (music), [EASY M] (music), [LIGHT M] (music), [CLASSICS], [OTHER M] (music), [WEATHER], [FINANCE], [CHILDREN], [SOCIAL], [RELIGION], [PHONE IN], [TRAVEL], [LEISURE], [JAZZ], [COUNTRY], [NATION M] (music), [OLDIES], [FOLK M] (music), [DOCUMENT]

## AUX

### Preparation:

You can listen to music from a portable audio player via the auxiliary input jack.

- Select [ON] for [BUILT-IN AUX] in [SOURCE SELECT]. (Page 4)

### Start listening

- 1 Connect a portable audio player (commercially available).

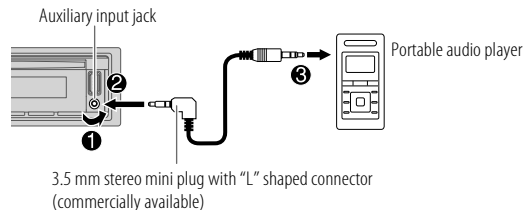

- 2 Press SRC-⏻ repeatedly to select AUX.
- 3 Turn on the portable audio player and start playback.



Use a 3-core plug head stereo mini plug for optimum audio output.

# CD/USB/ANDROID

## Start playback

The source changes automatically and playback starts.

### CD

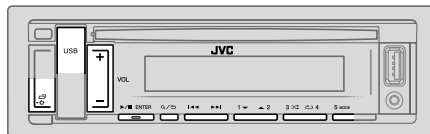
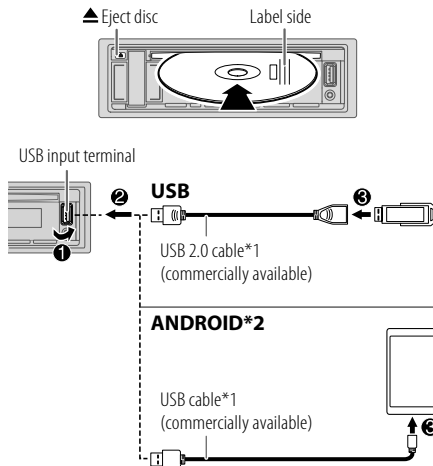

- To directly select USB source or ANDROID source, press USB.

To	On the faceplate	On the remote control
Reverse/Fast-forward*3	Press and hold ◀◀ / ▶▶.	Press and hold ◀ / ▶.
Select a track/file	Press ◀◀ / ▶▶.	Press ◀ / ▶.
Select a folder*4	Press 2 ▲ / 1 ▼.	Press ▲ / ▼.
Repeat play*3	Press 4 ↺ repeatedly. [TRACK REPEAT]/[ALL REPEAT] : Audio CD [TRACK REPEAT]/[FOLDER REPEAT]/[ALL REPEAT] : MP3/WMA/WAV/ FLAC file	
Random play*3	Press 3 ↻ repeatedly. [ALL RANDOM]/[RANDOM OFF] : Audio CD [FOLDER RANDOM]/[ALL RANDOM]/[RANDOM OFF] : MP3/WMA/WAV/ FLAC file	

\*1 Do not leave the cable inside the car when not using.

\*2 You can control Android device using the Android device itself via other media player applications installed in the Android device.

\*3 Not applicable for ANDROID.

\*4 For CD: Only for MP3/WMA files. This does not work for ANDROID.



## CD/USB/ANDROID

### Select music drive

While in USB source, press 5MODE repeatedly.

Stored songs in the following drive will be played back.

- Selected internal or external memory of a smartphone (Mass Storage Class).
- Selected drive of a multiple drive device.

### Select a file from a folder/list

- 1 Press **Q/↵**.
- 2 Press VOL +/- to select a folder/list, then press **▶/■ENTER**.
- 3 Press VOL +/- to select a file, then press **▶/■ENTER**.

#### Quick search (applicable only for CD and USB source)

If you have many files, you can search through them quickly.

Press and hold VOL +/- to browse through the list quickly.

- To return to the previous setting item, press **Q/↵**.
- To cancel, press and hold **Q/↵**.

## AUDIO SETTINGS

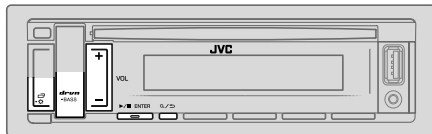

### Select a drive equalizer directly

Drive equalizer boosts specific frequencies in the audio signal to reduce the noise heard from outside the car or running noise of the tyres. Press drvn-BASS repeatedly.

Drive equalizer: [DRVN 3] (default)/[DRVN 2]/[DRVN 1]

### Store your own sound settings

- 1 Press and hold drvn-BASS to enter [EASY EQ] setting.
  - 2 Press VOL +/- to select an item, then press **▶/■ENTER**. Refer to [EASY EQ] (page 10) for setting and the result is stored to [USER].
- To return to the previous setting item, press **Q/↵**.
  - To exit, press drvn-BASS.

### Other settings

- 1 Press and hold **☐·✱**.
- 2 Press VOL +/- to select an item (page 10), then press **▶/■ENTER**.
- 3 Repeat step 2 until the desired item is selected/activated or follow the instructions stated on the selected item.
- 4 Press **☐·✱** to exit.

To return to the previous setting item, press **Q/↵**.

## AUDIO SETTINGS

Default: **[XX]**

<b>[EQ SETTING]</b>	
<b>[PRESET EQ]</b>	<p>Selects a preset equalizer suitable to the music genre.</p> <ul style="list-style-type: none"> <li>Select <b>[USER]</b> to use the settings made in <b>[EASY EQ]</b> or <b>[PRO EQ]</b>.</li> </ul> <p><b>[FLAT]/[DRVN 3]/[DRVN 2]/[DRVN 1]/[HARD ROCK]/[HIP HOP]/[JAZZ]/[POP]/[R&amp;B]/[TALK]/[USER]/[VOCAL BOOST]/[BASS BOOST]/[CLASSICAL]/[DANCE]</b></p>
<b>[EASY EQ]</b>	<p>Adjusts your own sound settings.</p> <ul style="list-style-type: none"> <li>The settings are stored to <b>[USER]</b> in <b>[PRESET EQ]</b>.</li> <li>The settings made may affect the current settings of <b>[PRO EQ]</b>.</li> </ul> <p><b>[SUB.W SP]*1*2:</b> <b>[00]</b> to <b>[+06]</b> (Default: <b>[+03]</b>)</p> <p><b>[SUB.W]*1*3:</b> <b>[-08]</b> to <b>[+08]</b> <b>[00]</b></p> <p><b>[BASS]:</b> <b>[LVL-06]</b> to <b>[LVL+06]</b> <b>[LVL 00]</b></p> <p><b>[MID]:</b> <b>[LVL-06]</b> to <b>[LVL+06]</b> <b>[LVL 00]</b></p> <p><b>[TRE]:</b> <b>[LVL-06]</b> to <b>[LVL+06]</b> <b>[LVL 00]</b></p>
<b>[PRO EQ]</b>	<p>Adjusts your own sound settings.</p> <ul style="list-style-type: none"> <li>The settings are stored to <b>[USER]</b> in <b>[PRESET EQ]</b>.</li> <li>The settings made may affect the current settings of <b>[EASY EQ]</b>.</li> </ul> <p><b>1 [BASS]/[MIDDLE]/[TREBLE]:</b> Select a sound tone.</p> <p><b>2</b> Adjust the sound elements of the selected sound tone.</p> <p><b>[BASS]</b> Frequency : <b>[60HZ]/[80HZ]/[100HZ]/[200HZ]</b>          Level : <b>[LVL-06]</b> to <b>[LVL+06]</b>          Q : <b>[Q1.0]/[Q1.25]/[Q1.5]/[Q2.0]</b>          (Default : <b>[80HZ]/[LVL 00]/[Q1.0]</b>)</p> <p><b>[MIDDLE]</b> Frequency : <b>[0.5KHZ]/[1.0KHZ]/[1.5KHZ]/[2.5KHZ]</b>          Level : <b>[LVL-06]</b> to <b>[LVL+06]</b>          Q : <b>[Q0.75]/[Q1.0]/[Q1.25]</b>          (Default : <b>[1.0KHZ]/[LVL 00]/[Q1.25]</b>)</p>

<b>[TREBLE]</b>	<p>Frequency : <b>[10.0KHZ]/[12.5KHZ]/[15.0KHZ]/[17.5KHZ]</b>          Level : <b>[LVL-06]</b> to <b>[LVL+06]</b>          Q : <b>[Q FIX]</b>          (Default : <b>[10.0KHZ]/[LVL 00]/[Q FIX]</b>)</p>
<b>[AUDIO CONTROL]</b>	
<b>[BASS BOOST]</b>	<b>[LEVEL +01]</b> to <b>[LEVEL +05]</b> ( <b>[LEVEL +01]</b> ): Selects your preferred bass boost level. ; <b>[OFF]</b> : Cancels.
<b>[LOUDNESS]</b>	<b>[LEVEL 01]/[LEVEL 02]</b> : Boosts low or high frequencies to produce a well-balanced sound at low volume. ; <b>[OFF]</b> : Cancels.
<b>[SUB.W LEVEL]*1</b>	<p><b>[SPK-OUT]*2 [SUB.W 00]</b> to <b>[SUB.W +06]</b> (<b>[SUB.W +03]</b>): Adjusts the output level of the subwoofer connected via speaker lead. (Page 20)</p> <p><b>[PRE-OUT]*3 [SUB.W -08]</b> to <b>[SUB.W +08]</b> (<b>[SUB.W 00]</b>): Adjusts the output level of the subwoofer connected to the lineout terminals (SW or REAR/SW) through an external amplifier. (Page 21)</p>
<b>[SUBWOOFER SET]*3</b>	<b>[ON]</b> : Turns on the subwoofer output. ; <b>[OFF]</b> : Cancels.
<b>[SUBWOOFER LPF]*1</b>	<p><b>[FRQ THROUGH]</b>: All signals are sent to the subwoofer. ;  <b>[FRQ 55HZ]/[FRQ 85HZ]/[FRQ 120HZ]</b>: Audio signals with frequencies lower than 55 Hz/85 Hz/120 Hz are sent to the subwoofer.</p>
<b>[SUB.W PHASE]*1*4</b>	<b>[REVERSE]</b> (180°)/ <b>[NORMAL]</b> (0°): Selects the phase of the subwoofer output to be in line with the speaker output for optimum performance.
<b>[FADER]</b>	<b>[POSITION R06]</b> to <b>[POSITION F06]</b> ( <b>[POSITION 00]</b> ): Adjusts the front and rear speaker output balance.
<b>[BALANCE]*5</b>	<b>[POSITION L06]</b> to <b>[POSITION R06]</b> ( <b>[POSITION 00]</b> ): Adjusts the left and right speaker output balance.

\*1, \*2, \*3, \*4, \*5: (page 11)

## AUDIO SETTINGS

<b>[VOLUME ADJUST]</b>	<b>[LEVEL -15]</b> to <b>[LEVEL +06]</b> ( <b>[LEVEL 00]</b> ): Presets the initial volume level of each source by comparing to the FM volume level. (Before adjustment, select the source you want to adjust. "VOL ADJ FIX" appears if FM is selected.)
<b>[AMP GAIN]</b>	<b>[LOW POWER]</b> : Limits the maximum volume level to 25. (Select if the maximum power of each speaker is less than 50 W to prevent damaging the speakers.) ; <b>[HIGH POWER]</b> : The maximum volume level is 35.
<b>[D.T.EXPANDER]</b> (Digital Track Expander)	<b>[ON]</b> : Creates realistic sound by compensating the high-frequency components and restoring the rise-time of the waveform that are lost in audio data compression. ; <b>[OFF]</b> : Cancels.
<b>[SPK/PRE OUT]</b>	Depending on the speaker connection method, select the appropriate setting for the desired output. (See "Speaker output settings".)

\*1 Displayed only when **[SUBWOOFER SET]** is set to **[ON]**. (Page 10)

\*2 Displayed only when **[SPK/PRE OUT]** is set to **[SUB.W/SUB.W]**.

\*3 Displayed only when **[SPK/PRE OUT]** is set to **[REAR/SUB.W]** or **[SUB.W/SUB.W]**.

\*4 Selectable only if a setting other than **[FRQ THROUGH]** is selected for **[SUBWOOFER LPF]**. (Page 10)

\*5 This adjustment will not affect the subwoofer output.

### Speaker output settings [SPK/PRE OUT]

Select the output setting for the speakers **[SPK/PRE OUT]**, based on the speaker connection method.

#### Connection via lineout terminals

For connections through an external amplifier. (Page 21)

KD-T408:

Setting on [SPK/PRE OUT]	Audio signal through lineout terminal		
	FRONT	REAR	SW
<b>[REAR/REAR]</b> (default)	Front speakers output	Rear speakers output	Subwoofer output
<b>[SUB.W/SUB.W]</b>	Front speakers output	L (left): Subwoofer output R (right): (Mute)	Subwoofer output

KD-T406/KD-T401:

Setting on [SPK/PRE OUT]	Audio signal through lineout terminal
	REAR/SW
<b>[REAR/REAR]</b>	Rear speakers output
<b>[REAR/SUB.W]</b> (default)	Subwoofer output
<b>[SUB.W/SUB.W]</b>	Subwoofer output

## AUDIO SETTINGS

### ■ Connection via speaker leads

You can also connect the speakers without using an external amplifier but still being able to enjoy the subwoofer output with these settings. (Page 20)

Setting on [SPK/PRE OUT]	Audio signal through rear speaker lead	
	L (left)	R (right)
[REAR/REAR]	Rear speakers output	Rear speakers output
[REAR/SUB.W]*	Rear speakers output	Rear speakers output
[SUB.W/SUB.W]	Subwoofer output	(Mute)

If [SUB.W/SUB.W] is selected:

- [FRQ 120HZ] is selected in [SUBWOOFER LPF] and [FRQ THROUGH] is not available. (Page 10)
- [POSITION R01] is selected in [FADER] and selectable range is [POSITION R06] to [POSITION 00]. (Page 10)

\* For KD-T406/KD-T401.

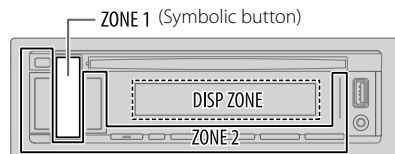

## DISPLAY SETTINGS

Zone identification for brightness settings

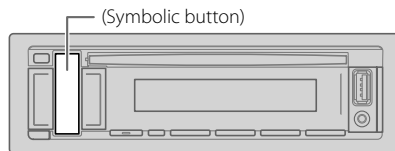

Zone identification for color settings



- 1 Press and hold .
- 2 Press VOL +/- to select an item (page 13), then press .
- 3 Repeat step 2 until the desired item is selected/activated or follow the instructions stated on the selected item.
- 4 Press  to exit.

To return to the previous setting item, press .

## DISPLAY SETTINGS

Default: **[XX]**

<b>[DISPLAY]</b>	
<b>[DIMMER]</b>	<p>Dims the illumination.</p> <p><b>[OFF]</b>: Dimmer is turned off. Brightness changes to <b>[DAY]</b> setting.</p> <p><b>[ON]</b>: Dimmer is turned on. Brightness changes to <b>[NIGHT]</b> setting. (See "<b>[BRIGHTNESS]</b>" below.)</p> <p><b>[DIMMER TIME]</b>: Set the dimmer on and off time.</p> <p><b>1</b> Press VOL +/- to adjust the <b>[ON]</b> time, then press ►/■ENTER.</p> <p><b>2</b> Press VOL +/- to adjust the <b>[OFF]</b> time, then press ►/■ENTER. (Default: <b>[ON]</b>: <b>[PM6:00]</b> ; <b>[OFF]</b>: <b>[AM6:00]</b>)</p> <p><b>[DIMMER AUTO]</b>: Dimmer turns on and off automatically when you turn off or on the car headlights.*1</p>
<b>[BRIGHTNESS]</b>	<p>Sets the brightness for day and night separately.</p> <p><b>1</b> <b>[DAY]/[NIGHT]</b>: Select day or night.</p> <p><b>2</b> Select a zone. (See the illustration on page 12.)</p> <p><b>3</b> <b>[LEVEL 00]</b> to <b>[LEVEL 31]</b>: Set the brightness level.</p>
<b>[TEXT SCROLL]*2</b>	<p><b>[SCROLL ONCE]</b>: Scrolls the display information once. ;</p> <p><b>[SCROLL AUTO]</b>: Repeats scrolling at 5-second intervals. ;</p> <p><b>[SCROLL OFF]</b>: Cancels.</p>

\*1 The illumination control wire connection is required. (Page 20)

\*2 Some characters or symbols will not be shown correctly (or will be blank).

### **[COLOR]** (for Symbolic button only)

<b>[PRESET]</b>	<p>Selects an illumination color for the symbolic button. (See the illustration on page 12.)</p> <ul style="list-style-type: none"> <li>• <b>[COLOR 01]</b> to <b>[COLOR 49]</b></li> <li>• <b>[USER]</b>: The color you have created for <b>[DAY COLOR]</b> or <b>[NIGHT COLOR]</b> is shown.</li> <li>• <b>[COLOR FLOW01]</b> to <b>[COLOR FLOW03]</b>: Color changes at different speeds.</li> <li>• Preset color: <b>[CRYSTAL]/[FLOWER]/[FOREST]/[GRADATION]/[OCEAN]/[RELAX]/[SUNSET]</b></li> </ul>
<b>[DAY COLOR]</b>	<p>Stores your own day and night illumination colors for the symbolic button.</p> <p><b>1</b> <b>[RED]/[GREEN]/[BLUE]</b>: Select a primary color.</p> <p><b>2</b> <b>[00]</b> to <b>[31]</b>: Select the level.</p> <p>Repeat steps 1 and 2 for all the primary colors.</p>
<b>[NIGHT COLOR]</b>	<ul style="list-style-type: none"> <li>• Your setting is stored to <b>[USER]</b> in <b>[PRESET]</b>.</li> <li>• <b>[NIGHT COLOR]</b> or <b>[DAY COLOR]</b> is changed by turning on or off your car's headlight.</li> </ul>
<b>[MENU COLOR]</b>	<p><b>[ON]</b>: The illumination color of the symbolic button changes to white color when settings are performed on menu and list search, except in color setting mode. ;</p> <p><b>[OFF]</b>: Cancels.</p>

# REFERENCES

## ■ Maintenance

### Cleaning the unit

Wipe off dirt on the faceplate with a dry silicone or soft cloth.

### Cleaning the connector

Detach the faceplate and clean the connector gently with a cotton swab. Be careful not to damage the connector.



Connector (on the reverse side of the faceplate)

### Handling disc

- Do not touch the recording surface of the disc.
- Do not stick tape etc. on the disc, or use a disc with tape stuck on it.
- Do not use any accessories for the disc.
- Clean from the center of the disc and move outward.
- Clean the disc with a dry silicone or soft cloth. Do not use any solvents.
- When removing a disc from this unit, pull it out horizontally.
- Remove burrs from the center hole and disc edge before inserting a disc.

## ■ More information

For: — Latest firmware updates and latest compatible item list  
— Any other latest information

Visit <[www.jvc.net/cs/car/](http://www.jvc.net/cs/car/)>.

### General

- This unit can only play the following CDs:



- This unit can play back multi-session discs; however, unclosed sessions will be skipped during playback.
- **DualDisc playback:** The Non-DVD side of a “DualDisc” does not comply with the “Compact Disc Digital Audio” standard. Therefore, the use of Non-DVD side of a DualDisc on this product cannot be recommended.
- For detailed information and notes about the playable audio files, visit <[www.jvc.net/cs/car/audiofile/](http://www.jvc.net/cs/car/audiofile/)>.

### Playable files

- Playable audio file:
    - For disc: MP3 (.mp3), WMA (.wma)
    - For USB mass storage class device: MP3 (.mp3), WMA (.wma), WAV (.wav), FLAC (.flac)
  - Playable disc media: CD-R/CD-RW/CD-ROM
  - Playable disc file format: ISO 9660 Level 1/2, Joliet, Long file name
  - Playable USB device file system: FAT12, FAT16, FAT32
- Even when audio files comply with the standards listed above, playback may be impossible depending on the types or conditions of media or devices.

### Unplayable discs

- Discs that are not round.
- Discs with coloring on the recording surface or discs that are dirty.
- Recordable/ReWritable discs that have not been finalized.
- 8 cm CD. Attempting to insert using an adapter may cause malfunction.

### About USB devices



- You cannot connect a USB device via a USB hub.
- Connecting a cable whose total length is longer than 5 m may result in abnormal playback.
- This unit cannot recognize a USB device whose rating is other than 5 V and exceeds 1 A.

### About Android device

- This unit supports Android OS 4.1 and later.
- Some Android devices (with OS 4.1 and later) may not fully support Android Open Accessory (AOA) 2.0.
- If the Android device supports both mass storage class device and AOA 2.0, this unit always play back via AOA 2.0 as priority.

## REFERENCES

### Change the display information

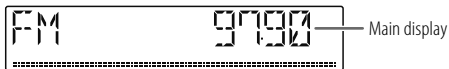

Each time you press  , the display information changes.

- If the information is unavailable or not recorded, "NO TEXT", "NO NAME", or other information (eg. station name) appears or display will be blank.



Source name	Display information: Main
FM/AM/SW1/SW2	Frequency → Clock → back to the beginning For FM Radio Data System stations only: Station name/Program type → Radio text → Radio text+ → Radio text+ song title/Radio text+ artist → Frequency → Clock → back to the beginning
CD or USB	For CD-DA: Disc title/Artist → Track title/Artist → Playing time → Clock → back to the beginning For MP3/WMA/WAV/FLAC files: Song title/Artist → Album title/Artist → Folder name → File name → Playing time → Clock → back to the beginning
ANDROID	Source name → Clock → back to the beginning
AUX	Source name → Clock → back to the beginning

## TROUBLESHOOTING

	Symptom	Remedy
General	Sound cannot be heard.	<ul style="list-style-type: none"> <li>Adjust the volume to the optimum level.</li> <li>Check the cords and connections.</li> </ul>
	"MISWIRING CHECK WIRING THEN PWR ON" appears.	Turn the power off, then check to be sure the terminals of the speaker wires are insulated properly. Turn the power on again.
	"PROTECTING SEND SERVICE" appears.	Send the unit to the nearest service center.
	Source cannot be selected.	Check the [SOURCE SELECT] setting. (Page 4)
Radio	The unit does not work at all.	Reset the unit. (Page 3)
	Correct characters are not displayed.	<ul style="list-style-type: none"> <li>This unit can only display uppercase letters, numbers, and a limited number of symbols.</li> <li>Depending on the display language you have selected (page 5), some characters may not be displayed correctly.</li> </ul>
	<ul style="list-style-type: none"> <li>Radio reception is poor.</li> <li>Static noise while listening to the radio.</li> </ul>	Connect the antenna firmly.
CD/USB	Disc cannot be ejected.	Press and hold  to forcibly eject the disc. Be careful not to drop the disc when it is ejected.
	Noise is generated.	Skip to another track or change the disc.
	"IN DISC" appears and disc cannot be ejected.	Make sure nothing is blocking the loading slot when you eject the disc.
	"PLEASE EJECT" appears.	Press  , then insert the disc correctly.
	Playback order is not as intended.	The playback order is determined by the order in which files were recorded (disc) or the file name (USB).
	Elapsed playing time is not correct.	This depends on the recording process earlier (disc/USB).

## TROUBLESHOOTING

	Symptom	Remedy
CD/USB	"NOT SUPPORT" appears and track skips.	Check whether the track is a playable format. (Page 14)
	"READING" keeps flashing.	<ul style="list-style-type: none"> <li>Do not use too many hierarchical levels and folders.</li> <li>Reload the disc or reattach the device (USB).</li> </ul>
	"CANNOT PLAY" flashes and/or connected device cannot be detected.	<ul style="list-style-type: none"> <li>Check whether the connected device is compatible with this unit and ensure the files are in supported formats. (Page 14)</li> <li>Reattach the device (USB).</li> </ul>
	"NO DISC"	Insert a playable disc into the loading slot.
	"NO DEVICE"	Connect a device (USB), and change the source to USB again.
ANDROID	<ul style="list-style-type: none"> <li>Sound cannot be heard during playback.</li> <li>Sound output only from the Android device.</li> </ul>	<ul style="list-style-type: none"> <li>Reconnect the Android device.</li> <li>Launch any media player application on the Android device and start playback.</li> <li>Relaunch the current media player application or use another media player application.</li> <li>Restart the Android device.</li> <li>If this does not solve the problem, the connected Android device is unable to route the audio signal to unit. (Page 14)</li> <li>If USB connection does not work, connect the Android device through auxiliary input jack.</li> </ul>
	"NO DEVICE" or "READING" keeps flashing.	<ul style="list-style-type: none"> <li>Reconnect the Android device.</li> <li>If USB connection does not work, connect the Android device through auxiliary input jack.</li> </ul>

	Symptom	Remedy
ANDROID	Playback is intermittent or sound skips.	Turn off the power saving mode on the Android device.
	"CANNOT PLAY"	<ul style="list-style-type: none"> <li>Make sure Android device contains playable audio files.</li> <li>Reconnect the Android device.</li> <li>Restart the Android device.</li> </ul>

**If you still have troubles, reset the unit. (Page 3)**



# SPECIFICATIONS

Tuner	FM	Frequency Range	87.5 MHz — 108.0 MHz (50 kHz step)
		Usable Sensitivity (S/N = 26 dB)	8.2 dBf (0.71 $\mu$ V/75 $\Omega$ )
		Quieting Sensitivity (DIN S/N = 46 dB)	17.2 dBf (2.0 $\mu$ V/75 $\Omega$ )
		Frequency Response ( $\pm 3$ dB)	30 Hz — 15 kHz
		Signal-to-Noise Ratio (MONO)	64 dB
		Stereo Separation (1 kHz)	40 dB
	AM	Frequency Range	Band 1 (AM): 531 kHz — 1 602 kHz (9 kHz step) Band 2 (SW1): 2 940 kHz — 7 735 kHz (5 kHz step) Band 3 (SW2): 9 500 kHz — 10 135 kHz/ 11 580 kHz — 18 135 kHz (5 kHz step)
	Usable Sensitivity (S/N = 20 dB)	AM: 29 dB $\mu$ (28.2 $\mu$ V) SW: 30 dB $\mu$ (32 $\mu$ V)	

CD player	Laser Diode	GaAlAs
	Digital Filter (D/A)	8 times over sampling
	Spindle Speed	500 rpm — 200 rpm (CLV)
	Wow & Flutter	Below measurable limit
	Frequency Response ( $\pm 1$ dB)	20 Hz — 20 kHz
	Total Harmonic Distortion (1 kHz)	0.01 %
	Signal-to-Noise Ratio (1 kHz)	92 dB
	Dynamic Range	88 dB
	Channel Separation	83 dB
	MP3 Decode	Compliant with MPEG-1/2 Audio Layer-3
WMA Decode	Compliant with Windows Media Audio	

USB	USB Standard	USB 1.1, USB 2.0 (Full speed)
	Compatible Devices	Mass storage class
	File System	FAT12/16/32
	Maximum Supply Current	DC 5 V $\leq$ 1 A
	Digital Filter (D/A) Converter	24 Bit
	Frequency Response ( $\pm 1$ dB)	20 Hz — 20 kHz
	Signal-to-Noise Ratio (1 kHz)	92 dB
	Dynamic Range	88 dB
	Channel Separation	84 dB
	MP3 Decode	Compliant with MPEG-1/2 Audio Layer-3
WMA Decode	Compliant with Windows Media Audio	
WAV Decode	Linear-PCM	
FLAC Decode	FLAC file, up to 16 bit/48 kHz	

Auxiliary	Frequency Response ( $\pm 3$ dB)	20 Hz — 20 kHz
	Input Maximum Voltage	1 000 mV
	Input Impedance	30 k $\Omega$

Audio	Maximum Output Power	50 W $\times$ 4 or 50 W $\times$ 2 + 50 W $\times$ 1 (Subwoofer = 4 $\Omega$ )
	Full Bandwidth Power (at less than 1 % THD)	22 W $\times$ 4
	Speaker Impedance	4 $\Omega$ — 8 $\Omega$
	Preout Level/Load (CD/USB)	2 500 mV/10 k $\Omega$ load
	Preout Impedance	$\leq$ 600 $\Omega$

## SPECIFICATIONS

General	Operating Voltage	12 V DC car battery
	Installation Size (W × H × D)	182 mm × 53 mm × 158 mm
	Net Weight (includes Trimplate, Mounting Sleeve)	1.2 kg

Subject to change without notice.

## INSTALLATION/CONNECTION

### ▲ Warning

- The unit can only be used with a 12 V DC power supply, negative ground.
- Disconnect the battery's negative terminal before wiring and mounting.
- Do not connect Battery wire (yellow) and Ignition wire (red) to the car chassis or Ground wire (black) to prevent a short circuit.
- To prevent short circuit:
  - Insulate unconnected wires with vinyl tape.
  - Be sure to ground this unit to the car's chassis again after installation.
  - Secure the wires with cable clamps and wrap vinyl tape around the wires that come in contact with metal parts to protect the wires.

### ▲ Caution

- For safety's sake, leave wiring and mounting to professionals. Consult the car audio dealer.
- Install this unit in the console of your vehicle. Do not touch the metal parts of this unit during and shortly after use of the unit. Metal parts such as the heat sink and enclosure become hot.
- Do not connect the ⊖ wires of speakers to the car chassis or Ground wire (black), or connect them in parallel.
- Connect speakers with a maximum power of more than 50 W. If the maximum power of the speakers is lower than 50 W, change the **[AMP GAIN]** setting to avoid damaging the speakers. (Page 11)
- Mount the unit at an angle of less than 30°.
- If your vehicle wiring harness does not have the ignition terminal, connect Ignition wire (red) to the terminal on the vehicle's fuse box which provides 12 V DC power supply and is turned on and off by the ignition key.
- Keep all cables away from heat dissipate metal parts.
- After the unit is installed, check whether the brake lamps, blinkers, wipers, etc. on the car are working properly.
- If the fuse blows, first make sure the wires are not touching car's chassis, then replace the old fuse with one that has the same rating.

# INSTALLATION/CONNECTION

## Part list for installation

(A) Faceplate (×1)



(B) Trim plate (×1)



(C) Mounting sleeve (×1)

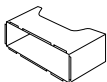

(D) Wiring harness (×1)

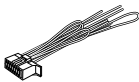

(E) Extraction key (×2)

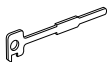

## Basic procedure

- 1 Remove the key from the ignition switch, then disconnect the  $\ominus$  terminal of the car battery.
- 2 Connect the wires properly.  
See "Wiring connection" on page 20.
- 3 Install the unit to your car.  
See "Installing the unit (in-dash mounting)".
- 4 Connect the  $\ominus$  terminal of the car battery.
- 5 Detach the faceplate and reset the unit. (Page 3)

## Installing the unit (in-dash mounting)

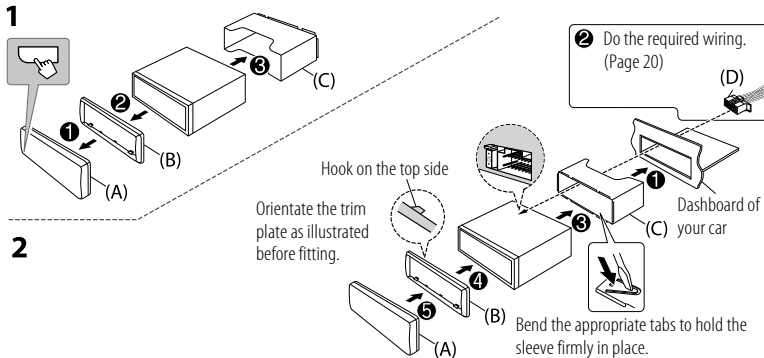

## Installing the unit (without mounting sleeve)

- 1 Remove the mounting sleeve and trim plate from the unit.
- 2 Align the holes in the unit (on both sides) with the vehicle mounting bracket and secure the unit with screws (commercially available).

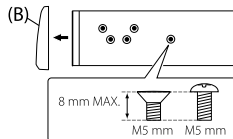

▲ Use only the specified screws. Using wrong screws might damage the unit.

## Removing the unit

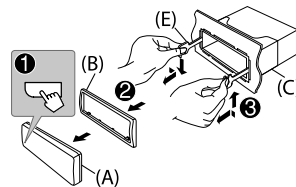

## INSTALLATION/CONNECTION

### Wiring connection

#### IMPORTANT

We recommend installing the unit with a commercially available custom wiring harness specific for your car and leave this job to professionals for your safety. Consult your car audio dealer.

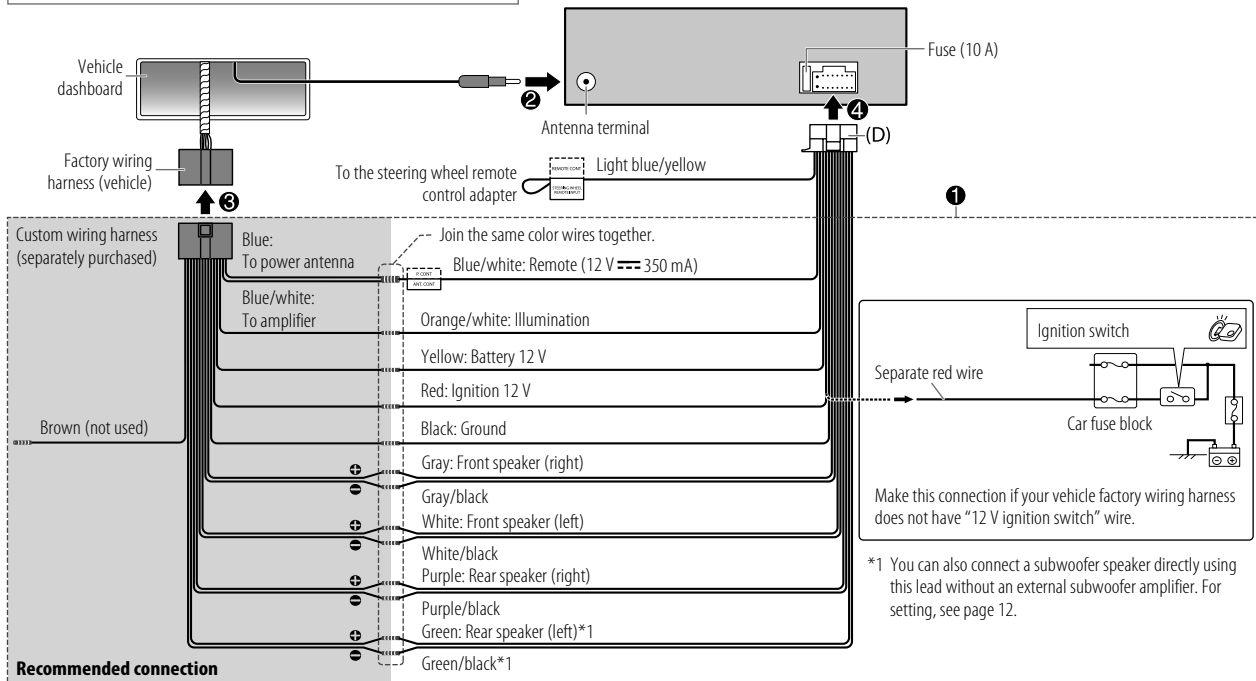

## INSTALLATION/CONNECTION

### Connecting external components



### Connecting external amplifiers via output terminals

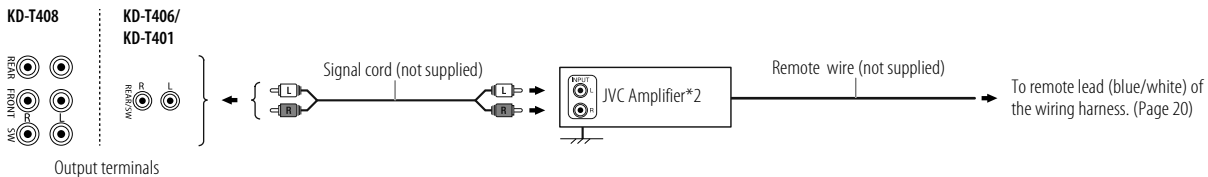

#### Output terminals

REAR	:	Rear output
FRONT	:	Front output
SW	:	Subwoofer output

REAR/SW	:	Rear/subwoofer output
---------	---	-----------------------

\*2 Firmly connect the ground wire of the amplifier to the car's chassis to avoid damaging the unit.

# สารบัญ

ก่อนใช้งาน	2
ข้อมูลเบื้องต้น	3
เริ่มใช้งาน	4
1 การยกเลิกการสารถิ	
2 ตั้งเวลาและวันที่	
3 การตั้งค่าเบื้องต้น	
วิทยุ	5
AUX	7
CD/USB/ANDROID	8
การตั้งค่าระบบเสียง	9
หน้าจอแสดงผลการตั้งค่า	12
อ้างอิง	14
การดูแลรักษา ข้อมูลเพิ่มเติม	
การแก้ไขปัญหาเบื้องต้น	15
ข้อมูลจำเพาะ	17
การติดตั้ง/เชื่อมต่อ	18

# ก่อนใช้งาน

## ข้อมูลสำคัญ

- เพื่อให้แน่ใจว่าใช้งานถูกต้อง กรุณาอ่านคู่มือนี้ก่อนใช้ผลิตภัณฑ์ ถ้าเป็นเรื่องสำคัญอย่างยิ่งที่ถูกต้องอ่านและสังเกตคำเตือนและข้อควรระวังในคู่มือฉบับนี้
- กรุณาเก็บคู่มือไว้ในที่ปลอดภัยและหยิบใช้ได้ทันทีภายหลัง

## ▲ คำเตือน

- อย่าใช้งานฟังก์ชันใดๆ ที่ทำให้คุณและเลยจากการขับอย่างปลอดภัย

- อย่ากลืนแบตเตอรี่ เนื่องจากมีความเสี่ยงการไหม้จากสารเคมี

รีโมทคอนโทรลที่จัดส่งให้พร้อมผลิตภัณฑ์นี้มีแบตเตอรี่เซลล์แบบหรือยู่น/ถ่านกระดุม

หากกลืนแบตเตอรี่เซลล์แบบหรือยู่น/ถ่านกระดุมลงคอ อาจทำให้เกิดการไหม้ภายในร่างกายภายในเวลาเพียง 2 ชั่วโมง และอาจทำให้เสียชีวิตได้

เก็บแบตเตอรี่ทั้งใหม่และที่ใช้แล้วให้พ้นมือเด็ก

หากช่องใส่แบตเตอรี่ปิดไม่สนิท ควรหยุดใช้ผลิตภัณฑ์และเก็บผลิตภัณฑ์ให้พ้นมือเด็ก

หากสงสัยว่าคุณอาจกลืนแบตเตอรี่ลงคอ หรือแบตเตอรี่เข้าไปอยู่ในส่วนหนึ่งส่วนใดของร่างกาย โปรดไปพบแพทย์ทันที

## ▲ ข้อควรระวัง

การตั้งค่าระบบเสียง:

- ปรับระดับเสียงให้เหมาะสมเพื่อให้ท่านสามารถได้ยินเสียงจากภายนอกเพื่อป้องกันอุบัติเหตุ
- ลดระดับเสียงก่อนที่จะเล่นแหล่งสัญญาณดิจิทัลเพื่อหลีกเลี่ยงความเสี่ยงต่อลำโพงจากการปรับเพิ่มเสียงทันทีทันใด

ทั่วไป:

- หลีกเลี่ยงการใช้งานอุปกรณ์ภายนอก หากจะเป็นอุปกรณ์ที่ลดความปลอดภัยในระหว่างการขับขี่ของคุณ
- ดูให้แน่ใจว่าได้สำรองข้อมูลสำคัญทั้งหมดแล้ว เราจะไม่มีขีดชอบสำหรับการสูญหายใดๆ ของข้อมูลที่บันทึกไว้
- ห้ามใส่หรือทิ้งวัตถุที่เป็นโลหะใดๆ (เช่น เหรียญหรือเครื่องมือโลหะ) ลงในเครื่อง เพื่อป้องกันการผลิตวงจร
- หากเกิดข้อผิดพลาดของแผ่นดิสก์ขึ้นเนื่องจากความชื้นบนแผ่นดิสก์แสงเลเซอร์ ให้นำแผ่นดิสก์ออก และรอนจนกว่าความชื้นจะระเหยออกไป
- เสาอากาศจะยึดออกอัตโนมัติเมื่อเปิดเครื่องที่เชื่อมต่อกับสายควบคุมเสาอากาศ (หน้า 20) ตามประเภทของรถยนต์ที่ใช้ ปิดเครื่องขณะจอดในพื้นที่เหล่านี้

รีโมทคอนโทรล (RM-RK52):

- อย่าวางรีโมทคอนโทรลไว้ในตำแหน่งที่ร้อน เช่น บนแผงหน้าปัดรถยนต์
- แบตเตอรี่ลิเธียมอาจทำให้เกิดอันตรายจากการระเบิดได้หากเปลี่ยน ไม่ถูกต้อง เปลี่ยนใช้แบตเตอรี่ประเภทเดียวกันหรือเทียบเท่าเท่านั้น
- อย่าให้ชุดแบตเตอรี่หรือแบตเตอรี่สัมผัสกับความร้อนมากเกินไป เช่น แสงแดด เปลวไฟ หรือลักษณะที่คล้ายกัน

## วิธีการอ่านคู่มือเล่มนี้

- คำอธิบายการใช้งานจะใช้รูปแบบแผงหน้าปัดวิทยุรุ่น KD-T408 เป็นหลัก
- ข้อบ่งชี้ภาษาอังกฤษใช้เพื่อวัตถุประสงค์การอธิบาย คุณสามารถเลือกภาษาที่แสดงได้จากเมนู (หน้า 5)
- [XX] หมายถึงรายการที่เลือกไว้
- (หน้า XX) บ่งชี้ว่ามีกรอ้างอิงในหน้าดังกล่าว

# ข้อมูลเบื้องต้น

## แผงหน้าปัด

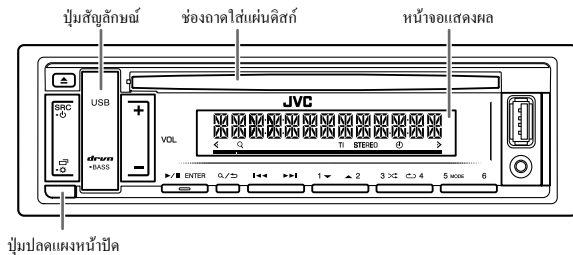

### ติดตั้ง

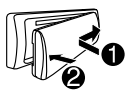

### ปลดออก

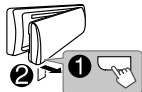

### วิธีการรีเซ็ต



จะลบการปรับค่าที่ตั้งไว้  
สว่างหน้าจอรุ่นสถานีวิทยุที่  
จัดเก็บไว้

### เพื่อ

#### บนแผงหน้าปัด

การเปิดเครื่อง

- กด SRC-
- กดค้างไว้เพื่อเปิดเครื่อง

ปรับแต่งเสียง

- กด VOL +/-
- กดค้างที่ VOL + เพื่อเพิ่มระดับเสียงต่อเนื่องไปที่ 15

กด /ENTER เพื่อเปิดเสียงหรือหยุดเล่นชั่วคราว

- กดอีกครั้งเพื่อยกเลิก ระดับเสียงจะกลับคืนเป็นระดับก่อนหน้าก่อนที่จะปิดเสียงหรือหยุดชั่วคราว

เลือกแหล่งสัญญาณ

- กด SRC- ซ้ำๆ
- กด SRC- จากนั้นกด VOL +/- ภายใน 2 วินาที

เปลี่ยนข้อมูลที่แสดง

- กด ซ้ำๆ (หน้า 15)

## รีโมทคอนโทรล (RM-RK52)

รีโมทเซ็นเซอร์ (อย่าวางให้ถูกแสงแดดจัด)

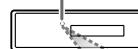

ดึงแผ่นจนวนออกเมื่อ  
ใช้งานครั้งแรก



### วิธีเปลี่ยนแบตเตอรี่



### บนรีโมทคอนโทรล

(ไม่สามารถใช้งานได้)

- กด VOL + หรือ VOL -
- กดค้างที่ VOL + เพื่อเพิ่มระดับเสียงต่อเนื่องไปที่ 15

กด เพื่อเปิดเสียงหรือหยุดเล่นชั่วคราว

- กดอีกครั้งเพื่อยกเลิก ระดับเสียงจะกลับคืนเป็นระดับก่อนหน้าก่อนที่จะปิดเสียงหรือหยุดชั่วคราว

กด SOURCE ซ้ำๆ

(ไม่สามารถใช้งานได้)

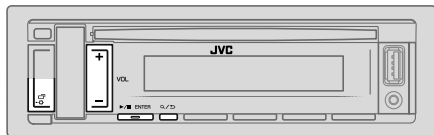

## 1 การยกเลิกการสาธิต

เมื่อคุณเปิดเครื่องครั้งแรก (หรือหลังตั้งค่าเครื่องใหม่) หน้าจอจะแสดง: "CANCEL DEMO" → "PRESS ENTER"

- กด ►/ENTER เลือก [YES] สำหรับการตั้งค่าเริ่มต้น
- กด ►/ENTER อีกครั้ง ข้อความ "DEMO OFF" ปรากฏขึ้น

## 2 ตั้งเวลาและวันที่

- กด ◀-/⏪ ตั้งไว้
- กด VOL +/- เพื่อเลือก [CLOCK] จากนั้นกด ►/ENTER

### ปรับนาฬิกา

- กด VOL +/- เพื่อเลือก [CLOCK ADJUST] จากนั้นกด ►/ENTER
- โดยกด VOL +/- เพื่อปรับค่า จากนั้นกด ►/ENTER ชั่วโมง → นาที
- กด VOL +/- เพื่อเลือก [CLOCK FORMAT] จากนั้นกด ►/ENTER
- กด VOL +/- เพื่อเลือก [12H] หรือ [24H] จากนั้นกด ►/ENTER

### เพื่อกำหนดวันที่

- กด VOL +/- เพื่อเลือก [DATE SET] จากนั้นกด ►/ENTER
- โดยกด VOL +/- เพื่อปรับค่า จากนั้นกด ►/ENTER วัน → เดือน → ปี
- กด ◀-/⏪ เพื่อออก

เพื่อกลับไปใช้รายการการตั้งค่าก่อนหน้า กด ◀/⏪

## 3 การตั้งค่าเบื้องต้น

- กด ◀-/⏪ ตั้งไว้
- กด VOL +/- เพื่อเลือกรายการ (ดูในตารางต่อไปนี้) จากนั้นกด ►/ENTER
- ทำซ้ำขั้นตอนที่ 2 จนกว่าจะเลือกหรือปิดใช้รายการที่ต้องการ
- กด ◀-/⏪ เพื่อออก

เพื่อกลับไปใช้รายการการตั้งค่าก่อนหน้า กด ◀/⏪

ค่าเริ่มต้น: [XX]

[SYSTEM]	
[KEY BEEP]	[ON]: เปิดใช้งานเสียงปุ่มกด ; [OFF]: ปิดการใช้งาน
[SOURCE SELECT]	
[AM SRC]*	[ON]: เปิดใช้งาน AM ในการเลือกแหล่งสัญญาณ ; [OFF]: ปิดใช้งาน (หน้า 5)
[SW1 SRC]*	[ON]: เปิดใช้งาน SW1 ในการเลือกแหล่งสัญญาณ ; [OFF]: ปิดใช้งาน (หน้า 5)
[SW2 SRC]*	[ON]: เปิดใช้งาน SW2 ในการเลือกแหล่งสัญญาณ ; [OFF]: ปิดใช้งาน (หน้า 5)
[BUILT-IN AUX]*	[ON]: เปิดใช้งาน AUX ในการเลือกแหล่งสัญญาณ ; [OFF]: ปิดใช้งาน (หน้า 7)
[F/W UPDATE]	
[UPDATE SYSTEM]	
[F/W UP xxxx]	[YES]: เริ่มการอัปเดตเฟิร์มแวร์ ; [NO]: ยกเลิก (การอัปเดตไม่ได้เปิดใช้งาน) ดูรายละเอียดการอัปเดตเฟิร์มแวร์ได้จาก < <a href="http://www.jvc.net/es/car/">http://www.jvc.net/es/car/</a> >

\* ไม่แสดงขึ้นมาเมื่อเลือกแหล่งสัญญาณที่สอดคล้องกัน



[CLOCK]	
[TIME SYNC]	[ON]: เวลาของนาฬิกาจะถูกตั้งค่าโดยใช้ข้อมูลเวลานาฬิกา (CT) ในสัญญาณระบบข้อมูลวิทยุ FM ; [OFF]: ชกเลิก
[CLOCK DISPLAY]	[ON]: เวลาของนาฬิกาจะแสดงบนหน้าจอตลอดเวลาแม้จะปิดเครื่อง ; [OFF]: ชกเลิก
[ENGLISH]	เลือกภาษาที่แสดงสำหรับเมนูและข้อมูลเพลงหากมี
[ESPANOL]	จากค่าที่ตั้งไว้เลือกเป็น [ENGLISH]

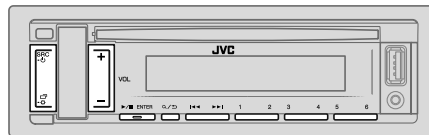

- เมื่อรับสัญญาณคลื่น FM สเตอริโอที่มีสัญญาณแรงพอ ไฟสัญญาณ "STEREO" จะสว่างขึ้นบนหน้าจอ
- เครื่องจะเปลี่ยนเป็นสัญญาณเตือน FM โดยอัตโนมัติเมื่อได้รับสัญญาณเตือนจากการถ่ายทอดสัญญาณ FM

## การค้นหาสถานี

- 1 กด SRC- $\odot$  ซ้ำเพื่อเลือก FM, AM, SW1 หรือ SW2
- 2 กด  $\blacktriangleleft$  /  $\blacktriangleright$  (หรือกด  $\blacktriangleleft$  /  $\blacktriangleright$  ที่รีโมตคอนโทรล) เพื่อค้นหาสถานีอัตโนมัติ (หรือ) กดค้างที่  $\blacktriangleleft$  /  $\blacktriangleright$  (หรือกดค้างที่  $\blacktriangleleft$  /  $\blacktriangleright$  จากรีโมตคอนโทรล) จนกว่า "M" จะติดกะพริบ จากนั้นกดซ้ำ ๆ กันเพื่อค้นหาสถานีเอง

## การตั้งค่าในหน่วยความจำ

ท่านสามารถบันทึกได้มากถึง 18 สถานีสำหรับ FM และ 6 สถานีสำหรับ AM/SW1/SW2

### ■ การบันทึกสถานี

ขณะที่ฟังเสียงจากสถานี...

กดปุ่มตัวเลขใดตัวเลขหนึ่งค้างไว้ (1 ถึง 6)

(หรือ)

- 1 กด  $\blacktriangleright$  /  $\blacksquare$  ENTER ดับเสียงค้างไว้จนกว่า "PRESET MODE" จะกะพริบ
- 2 กด VOL +/- เพื่อเลือกหมายเลขที่ตั้งค่าไว้ล่วงหน้า จากนั้นกด  $\blacktriangleright$  /  $\blacksquare$  ENTER "MEMORY" จะปรากฏขึ้นเมื่อจัดเก็บสถานี

**■ การเลือกสถานีที่บันทึกไว้**

กดหมายเลขสถานีหมายเลขหนึ่ง (1 ถึง 6)

(หรือ)

1 กด **Q/▷**

2 กด **VOL +/-** เพื่อเลือกหมายเลขที่ตั้งค่าไว้ล่วงหน้า จากนั้นกด **▶/ENTER**

**การตั้งค่าอื่นๆ**

1 กด **□** **•** **▷** **ค้างไว้**

2 กด **VOL +/-** เพื่อเลือกรายการ (ดูในตารางต่อไปนี้) จากนั้นกด **▶/ENTER**

3 ทำซ้ำขั้นตอนที่ 2 จนกว่าจะเลือก/เปิดใช้รายการที่ต้องการหรือปฏิบัติตามคำแนะนำที่ระบุไว้ในรายการที่เลือก

4 กด **□** **•** **▷** เพื่อออก

เพื่อกลับไปยังรายการการตั้งค่าก่อนหน้า กด **Q/▷**

คำเริ่มต้น: **[XX]**

**[TUNER SETTING]**

**[RADIO TIMER]**

เปิดวิทยุในช่วงเวลาที่กำหนดโดยไม่ว่ามีถึงแหล่งสัญญาณปัจจุบัน

1 **[ONCE]**/**[DAILY]**/**[WEEKLY]**/**[OFF]**: เลือกความถี่ในการเปิดใช้ตัวตั้งเวลา

2 **[FM]**/**[AM]**/**[SW1]**/**[SW2]**: เลือกแหล่งสัญญาณ

3 **[01]** ถึง **[18]** (สำหรับ FM)/**[01]** ถึง **[06]** (สำหรับ AM/SW1/SW2):

เลือกสถานีที่ตั้งไว้ล่วงหน้า

4 ตั้งค่าวัน\*1 และเวลาที่เปิดใช้งาน

• **☉** จะติดสว่างเมื่อเสร็จสมบูรณ์

ตัวตั้งเวลาเปิด-ปิดวิทยุจะไม่ถูกเปิดใช้งานในกรณีต่อไปนี้

- ปิดเครื่อง
- เลือก **[OFF]** ไว้สำหรับ **[AM SRC]**/**[SW1 SRC]**/**[SW2 SRC]** ใน **[SOURCE SELECT]** หลังจากตัวตั้งเวลาเปิด-ปิดวิทยุสำหรับ AM/SW1/SW2 ถูกเลือกไว้ (หน้า 4)

[SSM]	[SSM 01–06]/[SSM 07–12]/[SSM 13–18]: สามารถตั้งค่าล่วงหน้าโดยอัตโนมัติได้ถึง 18 สถานีสำหรับ FM “SSM” จะหยุดกะพริบเมื่อบันทึก 6 สถานีแรก เลือก [SSM 07–12]/[SSM 13–18] เพื่อบันทึก 12 สถานีต่อไป
[LOCAL SEEK]	[ON]: ค้นหาเฉพาะสถานี AM/SW1/SW2 ที่รับสัญญาณได้ดี ; [OFF]: ยกเลิก • สามารถตั้งค่าได้ทันทีหลังสัญญาณ/สถานีที่เลือกเท่านั้น เมื่อเปลี่ยนแหล่งสัญญาณ/สถานี ต้องตั้งค่าใหม่อีกครั้ง
[IF BAND]	[AUTO]: เพิ่มความสามารถในการเลือกของจูนเนอร์เพื่อลดเสียงรบกวนจากสถานี FM ข้างเคียง (อาจไม่เป็นเสียงสเตอริโอ) ; [WIDE]: ขึ้นอยู่กับระดับเสียงรบกวนจากสถานี FM ข้างเคียง แต่คุณภาพของเสียงจะไม่ลดลงและยังคงเป็นเสียงสเตอริโออยู่
[MONO SET]	[ON]: ปรับปรุงภาครับสัญญาณ FM ให้ดีขึ้น แต่ไม่เป็นเสียงสเตอริโอ ; [OFF]: ยกเลิก
[NEWS SET]*2	[ON]: เครื่องจะเปลี่ยนเป็นโปรแกรมข่าวชั่วคราวถ้ามี ; [OFF]: ยกเลิก
[REGIONAL]*2	[ON]: เปลี่ยนไปยังสถานีอื่นเมื่ออยู่ในภูมิภาคเฉพาะ โดยใช้การควบคุม “AF” ; [OFF]: ยกเลิก
[AF SET]*2	[ON]: ค้นหาสถานีอื่นที่ออกอากาศในเครือข่ายระบบข้อมูลวิทยุเดียวกันที่มีการรับคลื่นโดยอัตโนมัติเมื่อการรับปัจจุบันแย่ ; [OFF]: ยกเลิก
[TI]*2	[ON]: เครื่องจะสามารถสลับไปที่ข้อมูลการจราจรชั่วคราว (ถ้ามี) (ไฟ “TI” ติดขึ้น) ขณะรับฟังแหล่งสัญญาณทั้งหมด ยกเว้น AM/SW1/SW2 ; [OFF]: ยกเลิก
[PTY SEARCH]*2	เลือกห้ส PTY (ดูหน้า 7) ถ้ามีสถานีที่กระจายเสียงโปรแกรมที่มีรหัส PTY เดียวกันที่คุณเลือกไว้ สถานีนั้นจะถูกปรับ

\*1 สามารถเลือกได้หากเลือก **[ONCE]** หรือ **[WEEKLY]** ในขั้นตอนที่ 1

\*2 สามารถเลือกได้เมื่ออยู่ในแหล่งสัญญาณ FM เท่านั้น

## รหัส PTY

[NEWS], [AFFAIRS], [INFO], [SPORT], [EDUCATE], [DRAMA], [CULTURE], [SCIENCE], [VARIED], [POP M] (เพลง), [ROCK M] (เพลง), [EASY M] (เพลง), [LIGHT M] (เพลง), [CLASSICS], [OTHER M] (เพลง), [WEATHER], [FINANCE], [CHILDREN], [SOCIAL], [RELIGION], [PHONE IN], [TRAVEL], [LEISURE], [JAZZ], [COUNTRY], [NATION M] (เพลง), [OLDIES], [FOLK M] (เพลง), [DOCUMENT]

## การเตรียมการ:

คุณสามารถฟังเพลงจากเครื่องเล่นเพลงแบบพกพาค่านทางช่องค่ออินพุตเสริมได้

- เลือก [ON] สำหรับ [BUILT-IN AUX] ใน [SOURCE SELECT] (หน้า 4)

## เริ่มการฟัง

## 1 เชื่อมต่อเครื่องเล่นเสียงแบบพกพา (ที่มีขายทั่วไป)

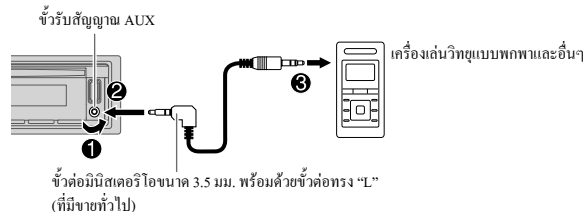
2 กด SRC- ขั้วเพื่อเลือก AUX

## 3 ปิดเครื่องเล่นเสียงแบบพกพา และเริ่มเล่นเพลง



ให้ใช้ขั้วค่อมินิสเตอริโอแบบ 3 ชั้น เพื่อการส่งสัญญาณเสียงที่ดีที่สุด

# CD/USB/ANDROID

## เริ่มต้น

แหล่งเสียงจะเปลี่ยนทันทีและเริ่มการเล่นโดยอัตโนมัติ

### CD

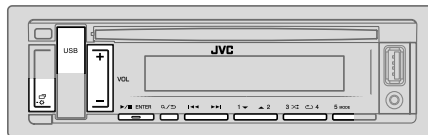
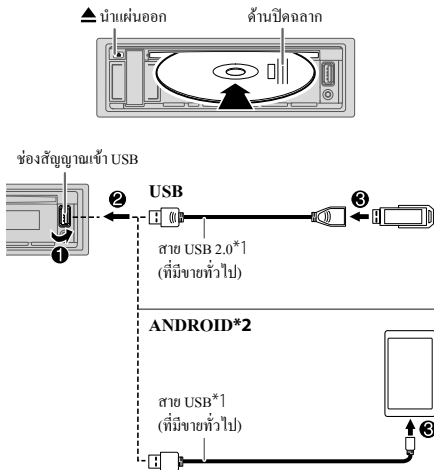

- ในการเลือกแหล่งสัญญาณ USB หรือแหล่งสัญญาณ ANDROID โดยตรง ให้กด USB

เพื่อ	บนแผงหน้าปัด	บนรีโมทคอนโทรล
กรอย้อนกลับ/เดินหน้า*3	กด ◀▶▶▶ ค้างไว้	กด ◀▶▶▶ ค้างไว้
เลือกแทร็ก/ไฟล์	กด  ◀▶▶▶	กด ◀▶▶▶
เลือกโฟลเดอร์*4	กด 2 ▲ / 1 ▼	กด ▲ / ▼
เล่นซ้ำ*3	กด 4 ↺ ซ้ำๆ [TRACK REPEAT]/[ALL REPEAT] : ซิติเพลง [TRACK REPEAT]/[FOLDER REPEAT]/[ALL REPEAT] : ไฟล์ MP3/WMA/WAV/FLAC	
เล่นแบบสุ่ม*3	กด 3 ↻ ซ้ำๆ ALL RANDOM/RANDOM OFF : ซิติเพลง [FOLDER RANDOM]/[ALL RANDOM]/[RANDOM OFF] : ไฟล์ MP3/WMA/WAV/FLAC	

\*1 อย่าทิ้งสายคเคเบิลไว้ในรถเมื่อไม่ใช้งาน

\*2 คุณสามารถควบคุมอุปกรณ์ Android ด้วยอุปกรณ์ Android เองผ่านแอปพลิเคชันสนับสนุนที่ติดตั้งในอุปกรณ์ Android

\*3 ใช้ไม่ได้สำหรับ ANDROID

\*4 สำหรับ CD: สำหรับไฟล์ MP3/WMA เท่านั้น ไม่ทำงานสำหรับ ANDROID

เลือกใครที่ของเพลง

ขณะที่อยู่ในแหล่งสัญญาณจาก USB กดปุ่ม SMODE ซ้ำ

จะเปิดเล่นเพลงที่จัดเก็บในใครต่อไปนี้

- ความจำภายในหรือภายนอกของสมาร์ตโฟน (ประเภทการจัดเก็บข้อมูลความสูง)
- ใครที่ที่เลือกของอุปกรณ์ที่มีหลายใครที่

เลือกไฟล์จากโฟลเดอร์/รายการ

- 1 กด Q/➡
- 2 กด VOL +/- เพื่อเลือกโฟลเดอร์/รายการ จากนั้นกด ▶/ENTER
- 3 กด VOL +/- เพื่อเลือกไฟล์ จากนั้นกด ▶/ENTER

การค้นหาแบบรวดเร็ว ใช้ได้กับแหล่งข้อมูลจาก CD และ USB เท่านั้น หากมีหลายไฟล์ สามารถค้นหาได้อย่างรวดเร็ว

กดค้างที่ VOL +/- เพื่อเรียกดูรายการอย่างรวดเร็ว

- เพื่อกลับไปซึ่งรายการการตั้งค่าก่อนหน้า กด Q/➡
- กดเล็กโดยกด Q/➡ ค้างไว้

การตั้งค่าระบบเสียง

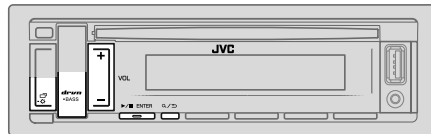

เลือกอีควอลไอเซอร์รับสัญญาณโดยตรง

อีควอลไอเซอร์รับสัญญาณจะเพิ่มความถี่ของสัญญาณเสียงเพื่อลดเสียงรบกวนจากนอกรถ หรือเสียงของยาง กด drvn-BASS ซ้ำๆ

อีควอลไอเซอร์รับสัญญาณ: [DRVN 3] (ค่าเริ่มต้น)/[DRVN 2]/[DRVN 1]

บันทึกการตั้งค่าเสียงของคุณเอง

- 1 กด drvn-BASS ค้างไว้เพื่อเข้าสู่การตั้งค่า [EASY EQ]
- 2 กด VOL +/- เพื่อเลือกรายการ จากนั้นกด ▶/ENTER ดู [EASY EQ] (หน้า 10) สำหรับการตั้งค่าและจัดเก็บผลไว้ใน [USER]

- เพื่อกลับไปซึ่งรายการการตั้งค่าก่อนหน้า กด Q/➡
- หากต้องการออกจากการตั้งค่า ให้กด drvn-BASS

การตั้งค่าอื่นๆ

- 1 กด ◀/← ค้างไว้
- 2 กด VOL +/- เพื่อเลือกรายการ (หน้า 10) จากนั้นกด ▶/ENTER
- 3 ทำซ้ำขั้นตอนที่ 2 จนกว่าจะเลือก/เปิดใช้รายการที่ต้องการหรือปฏิบัติตามคำแนะนำที่ระบุไว้ในรายการที่เลือก
- 4 กด ◀/← เพื่อออก

เพื่อกลับไปซึ่งรายการการตั้งค่าก่อนหน้า กด Q/➡

ค่าเริ่มต้น: [XX]

[EQ SETTING]	
[PRESET EQ]	เลือกอิควอไลเซอร์ที่ตั้งไว้ล่วงหน้าให้เหมาะกับประเภทของเพลง • เลือก [USER] เพื่อใช้การตั้งค่าใน [EASY EQ] หรือ [PRO EQ] [FLAT]/[DRVN 3]/[DRVN 2]/[DRVN 1]/[HARD ROCK]/[HIP HOP]/[JAZZ]/[POP]/ [R&B]/[TALK]/[USER]/[VOCAL BOOST]/[BASS BOOST]/[CLASSICAL]/[DANCE]
[EASY EQ]	ปรับการตั้งค่าเสียงของคุณเอง • การตั้งค่าจะถูกจัดเก็บไปยัง [USER] ใน [PRESET EQ] • การตั้งค่าอาจมีผลต่อการตั้งค่าปัจจุบันของ [PRO EQ] [SUB.W SP]*1*2: [00] ถึง [+06] (ค่าเริ่มต้น: [+03]) [SUB.W]*1*3: [-08] ถึง [+08] [00] [BASS]: [LVL-06] ถึง [LVL+06] [LVL 00] [MID]: [LVL-06] ถึง [LVL+06] [LVL 00] [TRE]: [LVL-06] ถึง [LVL+06] [LVL 00]
[PRO EQ]	ปรับการตั้งค่าเสียงของคุณเอง • การตั้งค่าจะถูกจัดเก็บไปยัง [USER] ใน [PRESET EQ] • การตั้งค่าอาจมีผลต่อการตั้งค่าปัจจุบันของ [EASY EQ] 1 [BASS]/[MIDDLE]/[TREBLE]: เลือกสัญญาณเสียง 2 ปรับแต่งองค์ประกอบเสียงของสัญญาณเสียงที่เลือก [BASS] ความถี่ : [60HZ]/[80HZ]/[100HZ]/[200HZ] ระดับเสียง : [LVL-06] ถึง [LVL+06] Q : [Q1.0]/[Q1.25]/[Q1.5]/[Q2.0] (ค่าเริ่มต้น : [80HZ]/[LVL 00]/[Q1.0]) [MIDDLE] ความถี่ : [0.5KHZ]/[1.0KHZ]/[1.5KHZ]/[2.5KHZ] ระดับเสียง : [LVL-06] ถึง [LVL+06] Q : [Q0.75]/[Q1.0]/[Q1.25] (ค่าเริ่มต้น : [1.0KHZ]/[LVL 00]/[Q1.25])

[TREBLE]	ความถี่ : [10.0KHZ]/[12.5KHZ]/[15.0KHZ]/[17.5KHZ] ระดับเสียง : [LVL-06] ถึง [LVL+06] Q : [Q FIX] (ค่าเริ่มต้น : [10.0KHZ]/[LVL 00]/[Q FIX])
[AUDIO CONTROL]	
[BASS BOOST]	[LEVEL +01] ถึง [LEVEL +05] ([LEVEL +01]): เลือกระดับเสียงเบสที่คุณชื่นชอบ ; [OFF]: ยกเลิก
[LOUDNESS]	[LEVEL 01]/[LEVEL 02]: เพิ่มความถี่ต่ำหรือสูงเพื่อสร้างสมดุลที่ดีในระดับเสียงต่ำ ; [OFF]: ยกเลิก
[SUB.W LEVEL]*1	[SPK-OUT]*2 [SUB.W 00] ถึง [SUB.W +06] ([SUB.W +03]): ปรับระดับสัญญาณออกของซันวูฟเฟอร์ที่ต่อผ่านสายต่อลำโพง (หน้า 20) [PRE-OUT]*3 [SUB.W -08] ถึง [SUB.W +08] ([SUB.W 00]): ปรับระดับสัญญาณออกของซันวูฟเฟอร์ที่ต่อกับ (SW หรือ REAR/SW) ผ่านแอมป์ไฟซอร์กายออก (หน้า 21)
[SUBWOOFER SET]*3	[ON]: เปิดสัญญาณซันวูฟเฟอร์ ; [OFF]: ยกเลิก
[SUBWOOFER LPF]*1	[FRQ THROUGH]: ส่งสัญญาณทั้งหมดไปยังซันวูฟเฟอร์ ; [FRQ 55HZ]/[FRQ 85HZ]/[FRQ 120HZ]: สัญญาณเสียงที่มีความถี่ต่ำกว่า 55 Hz/85 Hz/120 Hz จะถูกส่งไปยังซันวูฟเฟอร์
[SUB.W PHASE]*1*4	[REVERSE] (180°)/[NORMAL] (0°): เลือกเฟสสัญญาณออกของซันวูฟเฟอร์ที่จะต่อกับสัญญาณออกจากลำโพงเพื่อให้มีประสิทธิภาพเหมาะสม
[FADER]	[POSITION R06] ถึง [POSITION F06] ([POSITION 00]): ปรับค่าบาลานซ์สัญญาณออกของลำโพงหน้าและหลัง
[BALANCE]*5	[POSITION L06] ถึง [POSITION R06] ([POSITION 00]): ปรับค่าบาลานซ์สัญญาณออกของลำโพงซ้ายและขวา

\*1, \*2, \*3, \*4, \*5: (หน้า 11)

## การตั้งค่าระบบเสียง

[VOLUME ADJUST]	[LEVEL -15] ถึง [LEVEL +06] ([LEVEL 00]): ตั้งระดับเสียงเริ่มต้นล่วงหน้าของแต่ละแหล่งสัญญาณโดยเปรียบเทียบกับระดับเสียง FM (ก่อนปรับ ให้เลือกแหล่งสัญญาณที่ต้องการปรับ “VOL ADJ FIX” จะปรากฏขึ้นเมื่อเลือก FM)
[AMP GAIN]	[LOW POWER]: จำกัดระดับเสียงสูงสุดที่ 25 (เลือกการกั้นนี้ หากกำลังขับสูงสุดของลำโพงต่ำกว่า 50 W เพื่อป้องกันไม่ให้ลำโพงเสียหาย); [HIGH POWER]: ระดับเสียงสูงสุดเท่ากับ 35
[D.T.EXPANDER] (ตัวขยายเทรคคิวิตี)	[ON]: สร้างเสียงที่สมจริงโดยการบีบอัดส่วนประกอบความถี่สูงและทำการกู้คืนเวลาเพิ่มขึ้นของรูปแบบคลื่นที่สูญหายในการบีบอัดข้อมูลเสียง; [OFF]: ยกเลิก
[SPK/PRE OUT]	เลือกการตั้งค่าที่เหมาะสมเพื่อให้ได้สัญญาณออกตามต้องการ ขึ้นอยู่กับวิธีการเชื่อมต่อลำโพง (ดู“การตั้งค่าสัญญาณออกของลำโพง”)

\*1 จะแสดงขึ้นเมื่อตั้งค่า [SUBWOOFER SET] เป็น [ON] เท่านั้น (หน้า 10)

\*2 จะแสดงขึ้นเมื่อตั้งค่า [SPK/PRE OUT] เป็น [SUB.W/SUB.W] เท่านั้น

\*3 จะแสดงขึ้นเมื่อตั้งค่า [SPK/PRE OUT] เป็น [REAR/SUB.W] หรือ [SUB.W/SUB.W] เท่านั้น

\*4 เลือกได้เฉพาะในกรณีที่ไม่ได้เลือก [FRQ THROUGH] สำหรับ [SUBWOOFER LPF] (หน้า 10)

\*5 การปรับค่าดังกล่าวไม่มีผลใดๆ ต่อการขับพลังเสียงขับวูฟเฟอร์

## การตั้งค่าสัญญาณออกของลำโพง [SPK/PRE OUT]

เลือกการตั้งค่าสัญญาณออกสำหรับลำโพง [SPK/PRE OUT] ตามวิธีการเชื่อมต่อลำโพง

### การเชื่อมต่อผ่านขั้วปลายสายสัญญาณออก

สำหรับการเชื่อมต่อผ่านแอมป์ฟิซเซอร์ภายนอก (หน้า 21)

KD-T408:

การตั้งค่าใน [SPK/PRE OUT]	สัญญาณเสียงผ่านขั้วต่อสายสัญญาณออก		
	FRONT	REAR	SW
[REAR/REAR] (ค่าเริ่มต้น)	สัญญาณเสียงออก ลำโพงด้านหน้า	สัญญาณเสียงออกด้าน หลังลำโพง	ขับวูฟเฟอร์
[SUB.W/SUB.W]	สัญญาณเสียงออก ลำโพงด้านหน้า	L (ซ้าย): ขับวูฟเฟอร์ R (ขวา): (ปิดเสียง)	ขับวูฟเฟอร์

KD-T406/KD-T401:

การตั้งค่าใน [SPK/PRE OUT]	สัญญาณเสียงผ่านขั้วต่อสายสัญญาณออก
	REAR/SW
[REAR/REAR]	สัญญาณเสียงออกด้านหลังลำโพง
[REAR/SUB.W] (ค่าเริ่มต้น)	ขับวูฟเฟอร์
[SUB.W/SUB.W]	ขับวูฟเฟอร์

## การตั้งค่าระบบเสียง

### ■ การเชื่อมต่อผ่านสายลำโพง

นอกจากนี้คุณสามารถเชื่อมต่อลำโพงได้โดยไม่ต้องใช้เครื่องขยายเสียงภายนอก แต่ยังคงสามารถเพลิดเพลินกับอาคัสตัวขับฟอเรียได้ด้วยการตั้งค่าเหล่านี้ (หน้า 20)

การตั้งค่าใน [SPK/PRE OUT]	สัญญาณเสียงผ่านสายต่อลำโพงหลัง	
	L (ซ้าย)	R (ขวา)
[REAR/REAR]	สัญญาณเสียงออกด้านหลังลำโพง	สัญญาณเสียงออกด้านหลังลำโพง
[REAR/SUB.W]*	สัญญาณเสียงออกด้านหลังลำโพง	สัญญาณเสียงออกด้านหลังลำโพง
[SUB.W/SUB.W]	ซับวูฟเฟอร์	(ปิดเสียง)

หากเลือก [SUB.W/SUB.W]:

- เลือก [FRQ 120HZ] ใน [SUBWOOFER LPF] และ [FRQ THROUGH] ไม่สามารถใช้งานได้ (หน้า 10)
- เลือก [POSITION R01] ใน [FADER] และสามารถเลือกได้ที่ช่วง [POSITION R06] ถึง [POSITION 00] (หน้า 10)

\* สำหรับ KD-T406/KD-T401

## หน้าจอแสดงผลการตั้งค่า

การระบุโซนสำหรับปรับความสว่าง

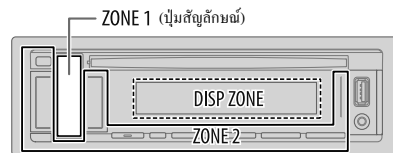

การระบุโซนสำหรับการตั้งค่าสี



- 1 กด ค้างไว้
- 2 กด VOL +/- เพื่อเลือกรายการ (หน้า 13) จากนั้นกด /ENTER
- 3 ทำซ้ำขั้นตอนที่ 2 จนกว่าจะเลือก/เปิดใช้รายการที่ต้องการหรือปฏิบัติตามคำแนะนำที่ระบุไว้ในรายการที่เลือก
- 4 กด เพื่อออก

เพื่อกลับไปยังรายการการตั้งค่าก่อนหน้า กด



# หน้าจอแสดงผลการตั้งค่า

ค่าเริ่มต้น: [XX]

[DISPLAY]	
[DIMMER]	<p>หรี่แสง</p> <p>[OFF]: การหรี่ไฟเปิดอยู่ การเป็นความสว่างเป็นการตั้งค่า [DAY]</p> <p>[ON]: การหรี่ไฟเปิดอยู่ การเป็นความสว่างเป็นการตั้งค่า [NIGHT] (ดู "[BRIGHTNESS]" ด้านล่าง)</p> <p>[DIMMER TIME]: ตั้งเวลาเปิดและปิดการหรี่ไฟ</p> <p><b>1</b> กด VOL +/- เพื่อปรับเวลา [ON] จากนั้นกด ►/■ENTER</p> <p><b>2</b> กด VOL +/- เพื่อปรับเวลา [OFF] จากนั้นกด ►/■ENTER (ค่าเริ่มต้น: [ON]: [PM6:00]; [OFF]: [AM6:00])</p> <p>[DIMMER AUTO]: การหรี่เปิดและปิดโดยอัตโนมัติเมื่อคุณเปิดหรือปิดไฟหน้ารถ*1</p>
[BRIGHTNESS]	<p>ตั้งค่าความสว่างสำหรับกลางวันและกลางคืนแยกกัน</p> <p><b>1</b> [DAY] [NIGHT]: เลือกกลางวันหรือกลางคืน</p> <p><b>2</b> เลือกโซน (รูปภาพประกอบในหน้า 12)</p> <p><b>3</b> [LEVEL 00] ถึง [LEVEL 31]: ตั้งค่าระดับความสว่าง</p>
[TEXT SCROLL]*2	<p>[SCROLL ONCE]: เลื่อนข้อมูลที่แสดงหนึ่งครั้ง;</p> <p>[SCROLL AUTO]: รอบการแสดงข้อมูลซ้ำที่ห่างห่าง 5 วินาทีในแต่ละครั้ง;</p> <p>[SCROLL OFF]: ชกเลิก</p>

\*1 ต้องมีการต่อสายไฟควบคุมความสว่าง (หน้า 20)

\*2 สัญลักษณ์หรือตัวอักษรบางตัวอาจแสดงไม่ถูกต้อง (หรือเป็นช่องว่าง)

[COLOR] (สำหรับปุ่มสัญลักษณ์เท่านั้น)	
[PRESET]	<p>เลือกสีส่องสว่างสำหรับปุ่มสัญลักษณ์ (รูปภาพประกอบในหน้า 12)</p> <ul style="list-style-type: none"> <li>• [COLOR 01] ถึง [COLOR 49]</li> <li>• [USER]: สีที่คุณสร้างสำหรับ [DAY COLOR] หรือ [NIGHT COLOR] จะแสดง</li> <li>• [COLOR FLOW01] ถึง [COLOR FLOW03]: สีจะเปลี่ยนแปลงด้วยความเร็วที่แตกต่างกัน</li> <li>• สีกำหนดเบื้องต้น: [CRYSTAL]/[FLOWER]/[FOREST]/[GRADATION]/[OCEAN]/[RELAX]/[SUNSET]</li> </ul>
[DAY COLOR]	<p>จัดเก็บสีของแสงไฟของคุณระหว่างกลางวันและกลางคืนสำหรับปุ่มสัญลักษณ์</p> <p><b>1</b> [RED][GREEN][BLUE]: เลือกสีหลัก</p> <p><b>2</b> [00] ถึง [31]: เลือกระดับ</p>
[NIGHT COLOR]	<p>ทำซ้ำขั้นตอนที่ 1 และ 2 สำหรับสีหลักทั้งหมด</p> <ul style="list-style-type: none"> <li>• การตั้งค่าของคุณจะถูกบันทึกเป็น [USER] ใน [PRESET]</li> <li>• [NIGHT COLOR] หรือ [DAY COLOR] จะเปลี่ยนแปลงเมื่อเปิด หรือปิดไฟหน้ารถ</li> </ul>
[MENU COLOR]	<p>[ON]: สีส่องสว่างของปุ่มสัญลักษณ์จะเปลี่ยนเป็นสีขาวเมื่อตั้งค่าในเมนูและรายการค้นหา ยกเว้นในโหมดการตั้งค่าสี; [OFF]: ชกเลิก</p>

## ■ การดูแลรักษา

### การทำความสะอาดเครื่อง

เช็ดสิ่งสกปรกออกจากแผงหน้าปัดวิทยุโดยใช้จิลิกอนแห้งหรือผ้านุ่ม

### การทำความสะอาดข้อต่อ

ถอดแผงด้านหน้าออกและทำความสะอาดช่องเชื่อมต่ออย่างระมัดระวังด้วยก้านสำลี ระวังอย่าให้ช่องเชื่อมต่อเสียหาย



ข้อต่อ (ที่ด้านหลังของแผงหน้าปัด)

### การจัดการแผ่นดิสก์

- ไม่สัมผัสบริเวณบันทึกข้อมูลของแผ่นดิสก์
- ไม่คิดเทปกาวหรือวัสดุอื่นใดบนแผ่นดิสก์ หรือเล่นแผ่นดิสก์ที่มีเทปกาวติดอยู่
- ไม่ใช้อุปกรณ์เสริมอื่นใดต่อแผ่นดิสก์
- ทำความสะอาดจากกึ่งกลางแผ่นดิสก์ไปหาขอบ
- ทำความสะอาดแผ่นดิสก์ด้วยจิลิกอนแห้งหรือผ้านุ่ม โดยไม่ใช้น้ำยาทำความสะอาดอื่นใด
- เมื่อนำแผ่นดิสก์ออกจากเครื่องนี้ ให้ดึงออกตรงๆ
- ถอดตัวซีดออกจากรูตรงกลาง และขอบของแผ่นดิสก์ก่อนใส่แผ่นดิสก์

## ■ ข้อมูลเพิ่มเติม

สำหรับ: - การอัปเดตเฟิร์มแวร์ล่าสุดและรายการสินค้าที่เข้ากันได้  
- ข้อมูลล่าสุดอื่นๆ

เข้าไปที่ <[www.jvc.net/cs/car/](http://www.jvc.net/cs/car/)>

## ทั่วไป

- เครื่องนี้สามารถเล่นได้เฉพาะแผ่น CD ต่อไปนี้:



- เครื่องนี้สามารถเล่นแผ่นดิสก์มัลติเซกชันได้ แต่เซกชันที่เปิดอยู่จะถูกข้ามไปขณะเล่น
- การเล่นแผ่น DualDisc: ด้านที่ไม่ใช่ DVD ของแผ่น "DualDisc" เป็นส่วนที่ไม่เป็นไปตามมาตรฐาน "ระบบเสียงดิจิทัลของแผ่นคอมแพคดิสก์" ดังนั้นจึงไม่แนะนำให้ใช้ด้านที่ไม่ใช่ DVD ของแผ่น DualDisc กับเครื่องนี้
- ดูรายละเอียดและหมายเลขเกี่ยวกับไฟล์เสียงได้จาก <[www.jvc.net/cs/car/audiofile/](http://www.jvc.net/cs/car/audiofile/)>

## ไฟล์ที่สามารถเล่นได้

- ไฟล์เสียงที่เล่นได้:  
สำหรับแผ่นดิสก์: MP3 (.mp3), WMA (.wma)  
สำหรับอุปกรณ์จัดเก็บข้อมูล USB: MP3 (.mp3), WMA (.wma), WAV (.wav), FLAC (.flac)
  - สื่อบนดิสก์ที่สามารถเล่นได้: CD-R/CD-RW/CD-ROM
  - รูปแบบของไฟล์บนดิสก์ที่สามารถเล่นได้: ISO 9660 ระดับ 1/2, Joliet, ชื่อไฟล์ยาว
  - ระบบไฟล์ของอุปกรณ์ USB ที่เล่นได้: FAT12, FAT16, FAT32
- แม้ว่าไฟล์เสียงจะเป็นไปตามมาตรฐานที่ระบุไว้ในรายการข้างต้น แต่อาจไม่สามารถเล่นได้ ทั้งนี้ขึ้นอยู่กับประเภทหรือสภาวะของสื่อหรืออุปกรณ์

## แผ่นดิสก์ที่ไม่สามารถเล่นได้

- แผ่นดิสก์ที่ไม่เป็นทรงกลม
- แผ่นดิสก์ที่มีสีบนผิวหน้าที่บันทึกหรือแผ่นดิสก์ที่สกปรก
- แผ่นดิสก์แบบ Recordable/ReWritable ที่ไม่ได้ปิดการเขียน
- แผ่น CD ขนาด 8 ซม. การพยายามใส่แผ่นโดยใช้อะแดปเตอร์สามารถทำให้เครื่องทำงานผิดปกติได้

## เกี่ยวกับอุปกรณ์ USB

- คุณไม่สามารถเชื่อมต่ออุปกรณ์ USB ทางอื่น USB
- การเชื่อมต่อสายที่มีความยาวเกินกว่า 5 เมตรอาจทำให้การเล่นผิดปกติ
- เครื่องเล่นนี้ไม่สามารถจ่ายอุปกรณ์ USB ที่มีอัตรามากกว่า 5 โวลต์ และ 1 A

## เกี่ยวกับอุปกรณ์ Android

- เครื่องนี้รองรับ Android OS 4.1 และใหม่กว่า
- อุปกรณ์ Android บางเครื่อง (OS 4.1 และใหม่กว่า) อาจไม่รองรับ Android Open Accessory (AOA) 2.0 ได้อย่างสมบูรณ์
- หากอุปกรณ์ Android รองรับทั้งการจัดการจัดเก็บข้อมูลความจุสูงและ AOA 2.0 เครื่องนี้จะเล่นผ่าน AOA 2.0 เป็นหลัก

## อ้างอิง

### เปลี่ยนข้อมูลที่แสดง

แต่ละครั้งที่คุณกด **FM** ข้อมูลหน้าจอจะเปลี่ยน

- หากไม่มีข้อมูลหรือไม่ได้บันทึกไว้ จะปรากฏ "NO TEXT", "NO NAME" หรือข้อมูลอื่น (เช่น ชื่อสถานี) จะปรากฏขึ้น ไม่เช่นนั้นจอแสดงผลจะว่างเปล่า

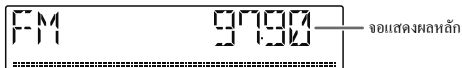

ชื่อแหล่งข้อมูล	ข้อมูลบนหน้าจอ: หลัก
FM/AM/SW1/SW2	<p>ความถี่ → นาฬิกา → กลับไปที่จุดเริ่มต้น</p> <p>สำหรับสถานีระบบข้อมูลวิทยุ FM เท่านั้น:                      ชื่อสถานี/ประเภทโปรแกรม → ข้อความเกี่ยวกับวิทยุ → ข้อความเกี่ยวกับวิทยุโอ+ → ข้อความเกี่ยวกับวิทยุ+ ชื่อเพลง/ข้อความเกี่ยวกับวิทยุ+ ศิลปิน → ความถี่ → นาฬิกา → กลับไปที่จุดเริ่มต้น</p>
CD หรือ USB	<p>สำหรับ CD-DA:                      ชื่อดิสก์/ศิลปิน → ชื่อแทร็ก/ศิลปิน → เวลาการเล่น → นาฬิกา → กลับไปที่จุดเริ่มต้น</p> <p>สำหรับไฟล์ MP3/WMA/WAV/FLAC:                      ชื่อเพลง/ศิลปิน → ชื่ออัลบั้ม/ศิลปิน → ชื่อโฟลเดอร์ → ชื่อไฟล์ → เวลาการเล่น → นาฬิกา → กลับไปที่จุดเริ่มต้น</p>
ANDROID	ชื่อแหล่งข้อมูล → นาฬิกา → กลับไปที่จุดเริ่มต้น
AUX	ชื่อแหล่งข้อมูล → นาฬิกา → กลับไปที่จุดเริ่มต้น

## การแก้ไขปัญหาเบื้องต้น

อาการ	วิธีการแก้ไข	
ไม่ได้ยินเสียง	<ul style="list-style-type: none"> <li>ปรับเสียงให้อยู่ในระดับที่พอเหมาะ</li> <li>ตรวจสอบเช็คสายไฟและการต่อสาย</li> </ul>	
ทั่วไป	ข้อความ "MISWIRING CHECK WIRING THEN PWR ON" ปรากฏขึ้น	ปิดเครื่อง ตรวจสอบให้แน่ใจว่าขั้วต่อของสายลำโพงมีการหุ้มไว้อย่างถูกต้อง เปิดเครื่องอีกครั้ง
	ข้อความ "PROTECTING SEND SERVICE" ปรากฏขึ้น	ส่งเครื่องไปยังศูนย์บริการที่ใกล้ที่สุด
	ไม่สามารถเลือกแหล่งสัญญาณ	ตรวจสอบการตั้งค่า [SOURCE SELECT] (หน้า 4)
	ตัวเครื่องไม่ทำงานเลย	ล้างตัวเครื่องใหม่ (หน้า 3)
	แสดงตัวอักษรไม่ถูกต้อง	<ul style="list-style-type: none"> <li>การเล่นนี้จะแสดงเฉพาะตัวอักษรพิมพ์ใหญ่ ตัวเลข และเครื่องหมายเพียงบางตัวเท่านั้น</li> <li>ขึ้นกับภาษาหน้าจอที่คุณเลือก (หน้า 5) อักษรบางตัวอาจปรากฏไม่ถูกต้อง</li> </ul>
วิทยุ	<ul style="list-style-type: none"> <li>รับสัญญาณวิทยุได้ไม่ดี</li> <li>มีเสียงแทรกขณะฟังวิทยุ</li> </ul>	<p>ต่อสายอากาศให้แน่น</p>
CD/USB	ไม่สามารถนำแผ่นดิสก์ออก	กด <b>▲</b> ค้างไว้เพื่อบังคับให้แผ่นดิสก์ออกมา ระวังอย่าให้แผ่นดิสก์หล่นเมื่อถูกนำออกมา
	มีเสียงรบกวนเกิดขึ้น	ข้ามไปยังแทร็กอื่นหรือเปลี่ยนแผ่นดิสก์
	"IN DISC" จะปรากฏและไม่สามารถนำแผ่นดิสก์ออกได้	ตรวจสอบให้แน่ใจว่าไม่มีสิ่งกีดขวางช่องใส่แผ่นเมื่อกุมนำแผ่นดิสก์ออก
	ข้อความ "PLEASE EJECT" ปรากฏขึ้น	กด <b>▲</b> แล้วใส่แผ่นดิสก์ให้ถูกต้อง
	ลำดับการเล่นไม่เป็นไปตามที่ ต้องการ	ลำดับการเล่นจะกำหนดตามลำดับที่ไฟล์ถูกบันทึก (แผ่นดิสก์) หรือชื่อไฟล์ (USB)
	เวลาที่เล่นเพลงผ่านไม่ถูกต้อง	ทั้งนี้ขึ้นอยู่กับขั้นตอนการบันทึกก่อนหน้านี้ (แผ่นดิสก์/USB)

## การแก้ไขปัญหาเบื้องต้น

อาการ	วิธีการแก้ไข
ข้อความ “NOT SUPPORT” ปรากฏและข้ามแทร็ค	ตรวจสอบว่าแทร็คเป็นรูปแบบที่สามารถเล่นได้หรือไม่ (หน้า 14)
ข้อความ “READING” กระพริบ	<ul style="list-style-type: none"> <li>อย่าใช้ลำดับชั้นและไฟล์เตอร์มากเกินไป</li> <li>โหลดแผ่นดิสก์ใหม่หรือต่ออุปกรณ์ใหม่ (USB)</li> </ul>
ข้อความ “CANNOT PLAY” กระพริบ และ/หรือไม่สามารถตรวจพบอุปกรณ์ที่เชื่อมต่ออยู่	<ul style="list-style-type: none"> <li>ตรวจสอบว่าอุปกรณ์ที่เชื่อมต่ออยู่สามารถใช้งานร่วมกันได้กับเครื่องเล่นนี้ และตรวจสอบให้แน่ใจว่าไฟล์อยู่ในรูปแบบที่สนับสนุนหรือไม่ (หน้า 14)</li> <li>ต่ออุปกรณ์ใหม่อีกครั้ง (USB)</li> </ul>
“NO DISC”	ใส่แผ่นดิสก์ที่สามารถเล่นได้ลงในช่องใส่
“NO DEVICE”	เชื่อมต่ออุปกรณ์ (USB) แล้วเปลี่ยนแหล่งสัญญาณเป็น USB อีกครั้ง
<ul style="list-style-type: none"> <li>ไม่ได้ยินเสียงระหว่างเล่น</li> <li>สัญญาณเสียงออกจากอุปกรณ์ Android เท่านั้น</li> </ul>	<ul style="list-style-type: none"> <li>เชื่อมต่อกับอุปกรณ์ Android อีกครั้ง</li> <li>เปิดแอปพลิเคชันเล่นสื่อใด ๆ บนอุปกรณ์ Android และเริ่มเล่น</li> <li>เปิดแอปพลิเคชันเล่นสื่อในปัจจุบันใหม่อีกครั้งหรือใช้แอปพลิเคชันเล่นสื่ออื่น ๆ</li> <li>เปิดอุปกรณ์ Android ใหม่</li> <li>หากวิธีนี้ไม่สามารถแก้ไขปัญหาได้ แสดงว่าอุปกรณ์ Android ที่เชื่อมต่อไม่สามารถเชื่อมต่อของสัญญาณเสียงเข้ากับเครื่องได้ (หน้า 14)</li> <li>หากการเชื่อมต่อ USB ไม่ทำงาน ให้เชื่อมต่ออุปกรณ์ Android ผ่านช่องต่ออินพุตเสริม</li> </ul>
ข้อความ “NO DEVICE” หรือ “READING” กระพริบ	<ul style="list-style-type: none"> <li>เชื่อมต่อกับอุปกรณ์ Android อีกครั้ง</li> <li>หากการเชื่อมต่อ USB ไม่ทำงาน ให้เชื่อมต่ออุปกรณ์ Android ผ่านช่องต่ออินพุตเสริม</li> </ul>

อาการ	วิธีการแก้ไข
เล่นเป็นช่วงๆ หรือข้ามเสียง	ปิดโหมดประหยัดพลังงานบนอุปกรณ์ Android
“CANNOT PLAY”	<ul style="list-style-type: none"> <li>ให้แน่ใจว่าอุปกรณ์ Android มีไฟสแตนด์บาย</li> <li>เชื่อมต่อกับอุปกรณ์ Android อีกครั้ง</li> <li>เปิดอุปกรณ์ Android ใหม่</li> </ul>

หากคุณพบปัญหาใดๆ รีเซ็ตเครื่อง (หน้า 3)

# ข้อมูลจำเพาะ

Tuner	FM	ช่วงความถี่	87.5 MHz — 108.0 MHz (ขั้นละ 50 kHz)
		ความไวใช้งาน (S/N = 26 dB)	8.2 dBf (0.71 $\mu$ V/75 $\Omega$ )
		ความไวในการเจียบ (DIN S/N = 46 dB)	17.2 dBf (2.0 $\mu$ V/75 $\Omega$ )
		การตอบสนองคลื่นความถี่ ( $\pm 3$ dB)	30 Hz — 15 kHz
		อัตราส่วนของสัญญาณต่อเสียงรบกวน (MONO)	64 dB
	การแยกเสียงสเตอริโอ (1 kHz)	40 dB	
AM	ช่วงความถี่	แบนด์ 1 (AM): 531 kHz — 1 602 kHz (ขั้นละ 9 kHz)	
		แบนด์ 2 (SW1): 2 940 kHz — 7 735 kHz (ขั้นละ 5 kHz)	
		แบนด์ 3 (SW2): 9 500 kHz — 10 135 kHz/ 11 580 kHz — 18 135 kHz (ขั้นละ 5 kHz)	
	ความไวใช้งาน (S/N = 20 dB)	AM: 29 dB $\mu$ (28.2 $\mu$ V) SW: 30 dB $\mu$ (32 $\mu$ V)	

เครื่องเล่น CD	เลเซอร์ไดโอด	GaAlAs
	ฟิลเตอร์ดิจิทัล (D/A)	8 ครั้งเหนือการสุ่มข้อมูล
	ความเร็วในการหมุน	500 รอบต่อนาที — 200 รอบต่อนาที (CLV)
	ความแปรปรวนและความสั้นสะเทือนของเสียง	ต่ำกว่าขีดจำกัดที่วัดค่าได้
	การตอบสนองคลื่นความถี่ ( $\pm 1$ dB)	20 Hz — 20 kHz
	การบิดเบือนทางฮาร์โมนิกรวม (1 kHz)	0.01 %
	อัตราส่วนของสัญญาณต่อเสียงรบกวน (1 kHz)	92 dB
	ช่วงไดนามิก	88 dB
	การแยกช่อง	83 dB
	ถอดรหัส MP3	สอดคล้องกับมาตรฐาน MPEG-1/2 Audio Layer-3
ถอดรหัส WMA	สอดคล้องกับมาตรฐาน Windows Media Audio	

USB	มาตรฐาน USB	USB 1.1, USB 2.0 (ความเร็วสูง)
	อุปกรณ์ที่ใช้ด้วยกันได้	ประเภทการจัดเก็บข้อมูลความจุสูง (Mass storage class)
	ระบบไฟล์	FAT12/16/32
	กระแสไฟสูงสุดของแหล่งจ่ายไฟ	DC 5 V $\overline{\text{---}}$ 1 A
	ตัวแปลงสัญญาณแบบฟิลเตอร์ดิจิทัล (D/A)	24 บิต
	การตอบสนองคลื่นความถี่ ( $\pm 1$ dB)	20 Hz — 20 kHz
	อัตราส่วนของสัญญาณต่อเสียงรบกวน (1 kHz)	92 dB
	ช่วงไดนามิก	88 dB
	การแยกช่อง	84 dB
	ถอดรหัส MP3	สอดคล้องกับมาตรฐาน MPEG-1/2 Audio Layer-3
ถอดรหัส WMA	สอดคล้องกับมาตรฐาน Windows Media Audio	
ถอดรหัส WAV	PCM เชิงเส้น	
ถอดรหัส FLAC	ไฟล์ FLAC, สูงสุด 16 บิต/48 kHz	

ช่องเสริม	การตอบสนองคลื่นความถี่ ( $\pm 3$ dB)	20 Hz — 20 kHz
	แรงดันไฟที่อินพุตสูงสุด	1 000 mV
	อิมพีแดนซ์ของอินพุต	30 k $\Omega$

เสียง	กำลังเอาต์พุตสูงสุด	50 W $\times$ 4 หรือ 50 W $\times$ 2 + 50 W $\times$ 1 (ขับวูฟเฟอร์ = 4 $\Omega$ )
	กำลังเต็มแบนด์วิดท์ (ที่น้อยกว่า 1 % THD)	22 W $\times$ 4
	อิมพีแดนซ์ของลำโพง	4 $\Omega$ — 8 $\Omega$
	ระดับของพรีเอมพ์/โพล (CD/USB)	โพลด 2 500 mV/10 k $\Omega$
อิมพีแดนซ์ของพรีเอมพ์	$\leq$ 600 $\Omega$	

## ข้อมูลจำเพาะ

แรงดันใช้งาน	แบตเตอรี่รถยนต์ 12 V DC
ขนาดติดตั้ง (กว้าง × สูง × ลึก)	182 มม. × 53 มม. × 158 มม.
น้ำหนักสุทธิ (รวมทั้งกรอบและปลอกยึด)	1.2 กก

เปลี่ยนแปลงได้โดยไม่ต้องแจ้งให้ทราบล่วงหน้า

## การติดตั้ง/เชื่อมต่อ

### ▲ คำเตือน

- เครื่องเล่นสามารถใช้ร่วมกับแหล่งจ่ายไฟ DC 12 V และต้องกราวด์ลบเท่านั้น
- ปลดขั้วลบของแบตเตอรี่ออกก่อนการเดินสายและติดตั้ง
- อย่าเชื่อมต่อสายเบตเตอรี่ (สีเหลือง) และสายจุกะเบิด (สีแดง) เข้ากับ โครกรง หรือสายกราวด์ (สีดำ) เพื่อป้องกันการลัดวงจร
- เพื่อป้องกันการลัดวงจร:
  - ห้ามฉนวนสายที่ไม่ได้เชื่อมต่อด้วยเทปไวโอลิน
  - ตรวจสอบให้แน่ใจว่าติดตั้งเครื่องกับ โครกรงก่อนการติดตั้ง
  - ยึดสายต่อด้วยที่รัดสาย และปิดทับด้วยเทปไวโอลินรอบ ๆ สายที่สัมผัสกับชิ้นส่วน โลหะเพื่อป้องกันสาย

### ▲ ข้อควรระวัง

- เพื่อความปลอดภัยสูงสุด ควรให้ผู้เชี่ยวชาญเป็นผู้ติดตั้งและเดินสายไฟ ปกฤษาด้วยแทนจำหน่ายระบบเครื่องเสียงในรถยนต์
- ติดตั้งเครื่องนี้ในแผงหน้าปัดของรถยนต์ อย่าสัมผัสกับส่วนที่เป็นโลหะของเครื่องเล่นในระหว่างการใช้งาน และหลังจากที่ปิดเครื่องได้ไม่นาน ชิ้นส่วน โลหะอย่างเช่นแผ่นระบายความร้อนและตัวเครื่อง อาจร้อนจัด
- ห้ามเชื่อมต่อ ⊖ สายของลำโพงกับตัวถังรถหรือสายกราวด์ (สีดำ) หรือเชื่อมต่อขนาบกัน
- เชื่อมต่อลำโพงที่มีกำลังขับสูงสุดมากกว่า 50 W หากกำลังขับสูงสุดของลำโพงต่ำกว่า 50 W ให้เปลี่ยนแปลงการตั้งค่า [AMP GAIN] เพื่อป้องกันไม่ให้ลำโพงเสียหาย (หน้า 11)
- ติดตั้งเครื่องด้วยมุมที่น้อยกว่า 30°
- หากชุดสายไฟภายในรถยนต์ของคุณไม่มีขั้วจุกะเบิด ให้ต่อสายจุกะเบิด (สีแดง) เข้ากับขั้วในกล่องฟิวส์ของรถยนต์ซึ่งมีแหล่งจ่ายไฟ DC 12 V และมีการเปิดและปิดการใช้งานจากสวิตช์จุกะเบิด
- เก็บสายทั้งหมดให้ห่างจากชิ้นส่วนโลหะที่อยู่กระจัดกระจาย
- หลังจากติดตั้งเครื่องแล้ว ให้ตรวจสอบว่าไฟเบรก ไฟกะพริบ ที่ปิดน้ำฝน ฯลฯ ในรถยนต์ทำงานอย่างเหมาะสม
- หากฟิวส์ขาด ก่อนอื่นตรวจสอบว่าสายไฟไม่ได้สัมผัสกับโครงรถ จากนั้นให้เปลี่ยนฟิวส์เก่าด้วยฟิวส์ใหม่ที่มีกำลังไฟเท่านั้น

# การติดตั้ง/เชื่อมต่อ

## รายชื่อชิ้นส่วนสำหรับการติดตั้ง

(A) แผงหน้าปิด (x1)



(B) ทริมเพลท (x1)



(C) เหล็กยึด (x1)

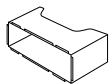

(D) ชุดสายไฟ (x1)

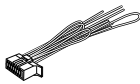

(E) ตัวยึดสำหรับเครื่อง (x2)

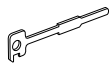

### ขั้นตอนพื้นฐาน

- ถอดกฏูเบจออกจากสวิตช์จุดระเบิด จากนั้นปลดขั้วต่อ ⊖ ของเบตเตอรี่รถออก
- ต่อสายไฟให้ถูกต้อง  
ดูในหัวข้อ “การเชื่อมต่อสายไฟ” จากหน้า 20
- ติดตั้งเครื่องในรถของคุณ  
ดู “การติดตั้งเครื่อง (การยึดเข้ากับช่องหน้าปิด)”
- เชื่อมต่อขั้ว ⊖ ของเบตเตอรี่รถ
- ถอดหมวกกาะและรีเซ็ตเครื่อง (หน้า 3)

### การติดตั้งเครื่อง (การยึดเข้ากับช่องหน้าปิด)

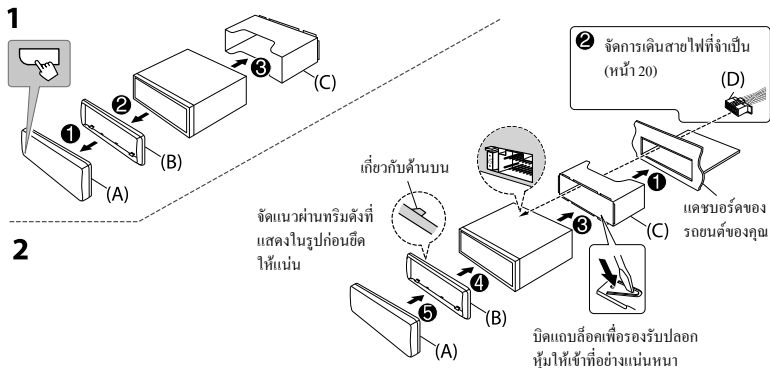

### การติดตั้งเครื่อง (โดยไม่ใช้ปลอกยึด)

- ถอดเหล็กยึดและทริมเพลทจากเครื่อง
- จัดช่องในเครื่อง (ทั้งสองด้าน) ด้วยขายึดของรถและขันสกรูเครื่องให้แน่น (มีจำหน่าย)

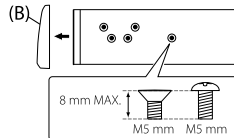

⚠ ใช้สกรูที่ระบุเท่านั้น การใช้สกรูผิดอาจทำให้เครื่องเสียหาย

### การนำเครื่องออก

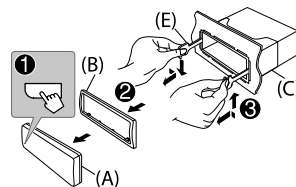

# การติดตั้ง/เชื่อมต่อ

## การเชื่อมต่อสายไฟ

### ข้อมูลสำคัญ

แนะนำให้ติดตั้งเครื่องด้วยชุดสายไฟเฉพาะที่กำหนดซึ่งมีจำหน่ายสำหรับรถยนต์ของคุณ และให้ผู้เชี่ยวชาญเป็นผู้ดำเนินการเพื่อความปลอดภัยของคุณ ปริมาณตัวแทนจำหน่ายระบบเครื่องเสียงในรถยนต์ของคุณ

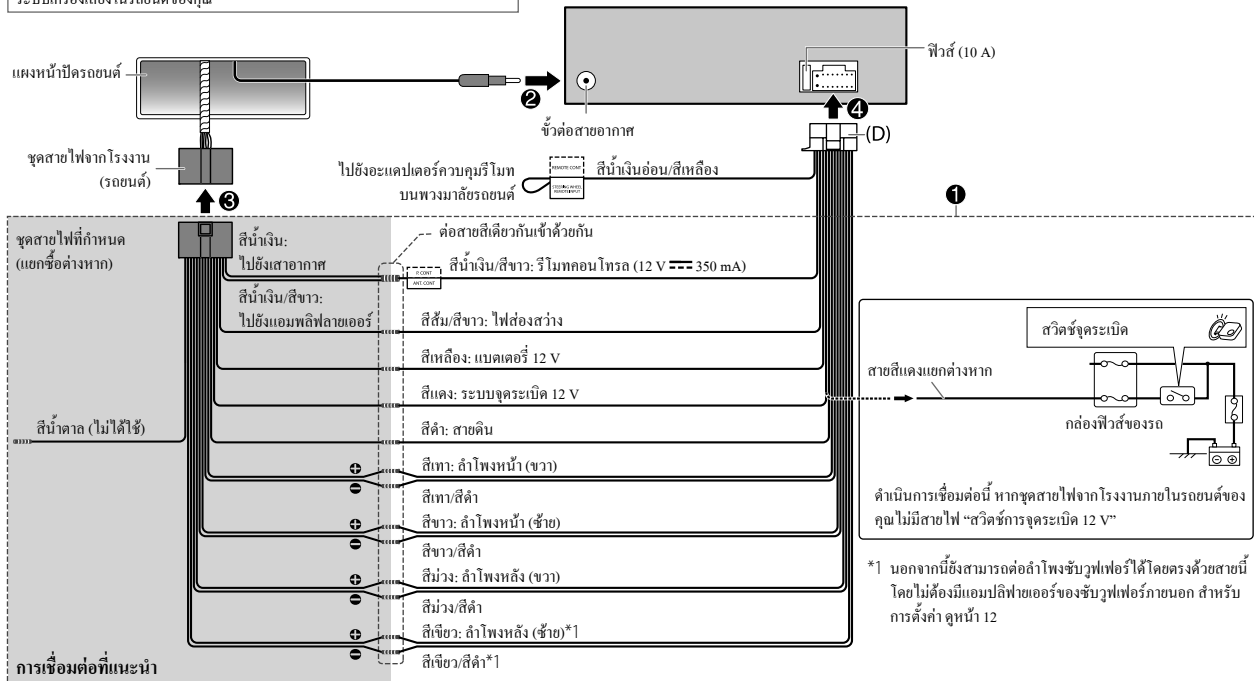

\*1 นอกจากนี้ยังสามารถต่อลำโพงขับวูฟเฟอร์ได้โดยตรงด้วยสายนี้ โดยไม่ต้องมีแอมพลิฟายเออร์ของขับวูฟเฟอร์ภายนอก สำหรับการตั้งค่า ดูหน้า 12



## การติดตั้ง/เชื่อมต่อ

### กำลังเชื่อมต่อส่วนประกอบต่อฟวง



### กำลังเชื่อมต่อแอมพลิฟายเออร์ต่อฟวงผ่านขั้วสัญญาณขาออก

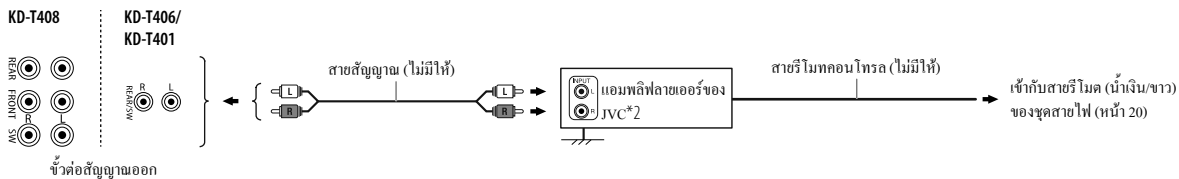

#### ขั้วต่อสัญญาณออก

REAR	:	สัญญาณเสียงออกด้านหลัง
FRONT	:	สัญญาณเสียงออกด้านหน้า
SW	:	เอาต์พุตขับวูฟเฟอร์

REAR/SW	:	สัญญาณเสียงออกด้านหลัง/ขับวูฟเฟอร์
---------	---	------------------------------------

\*2 คือสายดินของแอมพลิฟายเออร์เข้ากับโครงรถให้แน่นเพื่อหลีกเลี่ยงเครื่องชารุด

## libFLAC

Copyright (C) 2000-2009 Josh Coalson

Copyright (C) 2011-2013 Xiph.Org Foundation

Redistribution and use in source and binary forms, with or without modification, are permitted provided that the following conditions are met:

- Redistributions of source code must retain the above copyright notice, this list of conditions and the following disclaimer.
- Redistributions in binary form must reproduce the above copyright notice, this list of conditions and the following disclaimer in the documentation and/or other materials provided with the distribution.
- Neither the name of the Xiph.org Foundation nor the names of its contributors may be used to endorse or promote products derived from this software without specific prior written permission.

THIS SOFTWARE IS PROVIDED BY THE COPYRIGHT HOLDERS AND CONTRIBUTORS "AS IS" AND ANY EXPRESS OR IMPLIED WARRANTIES, INCLUDING, BUT NOT LIMITED TO, THE IMPLIED WARRANTIES OF MERCHANTABILITY AND FITNESS FOR A PARTICULAR PURPOSE ARE DISCLAIMED. IN NO EVENT SHALL THE FOUNDATION OR CONTRIBUTORS BE LIABLE FOR ANY DIRECT, INDIRECT, INCIDENTAL, SPECIAL, EXEMPLARY, OR CONSEQUENTIAL DAMAGES (INCLUDING, BUT NOT LIMITED TO, PROCUREMENT OF SUBSTITUTE GOODS OR SERVICES; LOSS OF USE, DATA, OR PROFITS; OR BUSINESS INTERRUPTION) HOWEVER CAUSED AND ON ANY THEORY OF LIABILITY, WHETHER IN CONTRACT, STRICT LIABILITY, OR TORT (INCLUDING NEGLIGENCE OR OTHERWISE) ARISING IN ANY WAY OUT OF THE USE OF THIS SOFTWARE, EVEN IF ADVISED OF THE POSSIBILITY OF SUCH DAMAGE.

- Microsoft and Windows Media are either registered trademarks or trademarks of Microsoft Corporation in the United States and/or other countries.
- Android is a trademark of Google LLC.

CLASS 1  
LASER PRODUCT

### The marking of products using lasers

The label is attached to the chassis/case and says that the component uses laser beams that have been classified as Class 1. It means that the unit is utilizing laser beams that are of a weaker class. There is no danger of hazardous radiation outside the unit.

### เครื่องหมายของผลิตภัณฑ์ที่ใช้เลเซอร์

ป้ายกำกับที่ติดอยู่บนโครง/ฝาครอบ และระบุว่าอุปกรณ์ใช้ลำแสงเลเซอร์ที่ได้รับการจัดระดับเป็น

Class 1 ซึ่งหมายความว่าอุปกรณ์มีการใช้ลำแสงเลเซอร์ที่อยู่ในระดับปลอดภัย

ไม่มีอันตรายจากรังสีที่เป็นอันตรายที่ภายนอกอุปกรณ์

**CLASS 1  
LASER PRODUCT**

**وضع علامات على المنتجات باستخدام الليزر**

هذا الملصق على الشاسيه / الصندوق ويعني أن المكون يستخدم أشعة ليزر مصنفة من الدرجة الأولى. بما يعني أن الوحدة تستعمل أشعة ليزر من درجة ضعيفة. لا يوجد خطر انبعاث إشعاع خطير خارج الوحدة.

**علامت گذاری محصولات با استفاده از ليزر**

طبق نوشته موجود بر روی برچسب متصل به شاسي ها/ قاب، این قطعه از پرتوهای ليزر درجه ۱ استفاده می کند. به عبارت دیگر، این دستگاه از پرتوهای ليزر ضعيف تر استفاده می کند. در خارج از دستگاه، خطر اشعه های مضر وجود ندارد.

**libFLAC**

Copyright (C) 2000-2009 Josh Coalson

Copyright (C) 2011-2013 Xiph.Org Foundation

Redistribution and use in source and binary forms, with or without modification, are permitted provided that the following conditions are met:

- Redistributions of source code must retain the above copyright notice, this list of conditions and the following disclaimer.
- Redistributions in binary form must reproduce the above copyright notice, this list of conditions and the following disclaimer in the documentation and/or other materials provided with the distribution.
- Neither the name of the Xiph.org Foundation nor the names of its contributors may be used to endorse or promote products derived from this software without specific prior written permission.

THIS SOFTWARE IS PROVIDED BY THE COPYRIGHT HOLDERS AND CONTRIBUTORS "AS IS" AND ANY EXPRESS OR IMPLIED WARRANTIES, INCLUDING, BUT NOT LIMITED TO, THE IMPLIED WARRANTIES OF MERCHANTABILITY AND FITNESS FOR A PARTICULAR PURPOSE ARE DISCLAIMED. IN NO EVENT SHALL THE FOUNDATION OR CONTRIBUTORS BE LIABLE FOR ANY DIRECT, INDIRECT, INCIDENTAL, SPECIAL, EXEMPLARY, OR CONSEQUENTIAL DAMAGES (INCLUDING, BUT NOT LIMITED TO, PROCUREMENT OF SUBSTITUTE GOODS OR SERVICES; LOSS OF USE, DATA, OR PROFITS; OR BUSINESS INTERRUPTION) HOWEVER CAUSED AND ON ANY THEORY OF LIABILITY, WHETHER IN CONTRACT, STRICT LIABILITY, OR TORT (INCLUDING NEGLIGENCE OR OTHERWISE) ARISING IN ANY WAY OUT OF THE USE OF THIS SOFTWARE, EVEN IF ADVISED OF THE POSSIBILITY OF SUCH DAMAGE.

- Microsoft and Windows Media are either registered trademarks or trademarks of Microsoft Corporation in the United States and/or other countries.
- Android is a trademark of Google LLC.



وصل کردن آمپلی فایرهای خارجی به پایانه‌های خروجی

KD-T408

KD-T406/  
KD-T401



ترمینال‌های خروجی

سیم سیگنال (عرضه نمی‌شود)

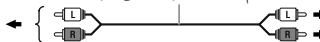

سیم ریموت (عرضه نمی‌شود)

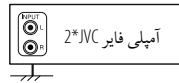

به سیم راه دور (آبی / سفید)  
مهار سیم (صفحه 20)

ترمینال‌های خروجی

خروجی عقب	:	REAR
خروجی جلو	:	FRONT
خروجی ساب‌ووفر	:	SW
<hr/>		
خروجی عقب / ساب ووفر	:	REAR/SW

\*2 سیم زمین (ارت) آمپلی فایر را محکم به شاسی خودرو متصل کنید تا از آسیب رسیدن به دستگاه جلوگیری به عمل آید.

**مهم**

ما پیشنهاد می‌کنیم دستگاه را با یک دسته سیم سفارشی مخصوص خودروی خود که در بازار موجود است نصب کنید و برای ایمنی خود، این کار را به افراد حرفه‌ای واگذار نمایید. با فروشنده ضبط صوت خودرو مشورت کنید.

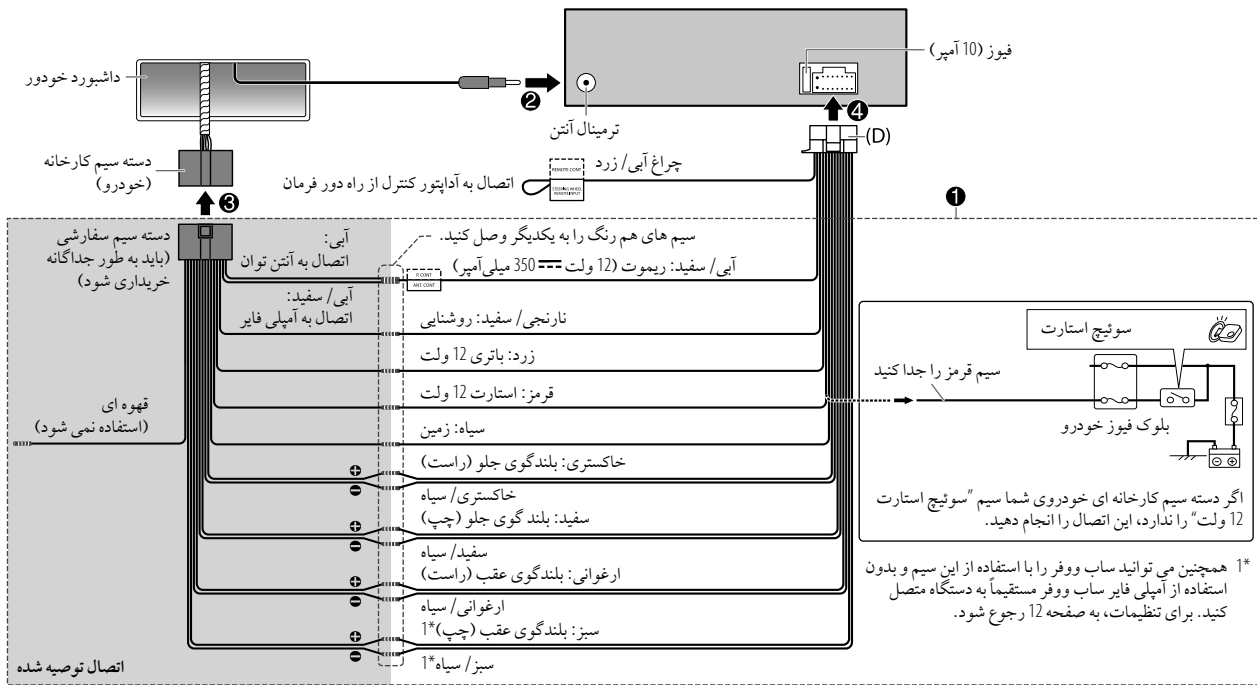

فهرست قطعات برای نصب

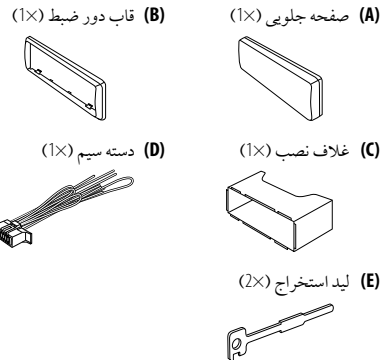

نصب دستگاه (نصب کردن در داشبورد)

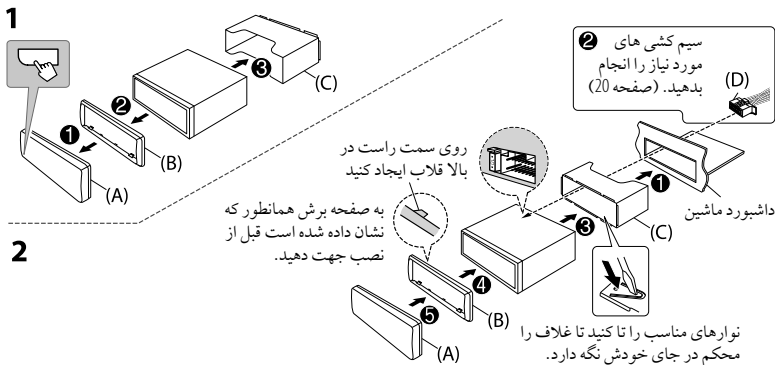

برداشتن دستگاه

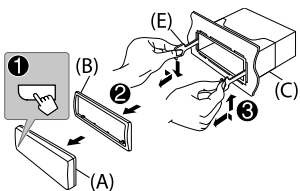

نصب دستگاه (بدون غلاف نصب)

- 1 محل نصب را جدا کرده و صفحه برش را از دستگاه جدا کنید.
- 2 سوراخ های موجود در دستگاه (در هر دو سمت) را با قلاب اتصال ماشین تراز کرده و دستگاه را با کمک پیچ ها (برای خرید موجود است) محکم کنید.

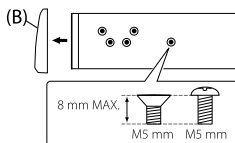

▲ فقط از پیچ های مشخص شده استفاده کنید. استفاده از پیچ های اشتباه ممکن است به دستگاه آسیب وارد کند.

دستور کارهای اصلی

- 1 کلید را از سوئیچ استارت جدا کرده، سپس ترمینال  $\ominus$  باتری خودرو را قطع کنید.
- 2 سیم ها را به درستی وصل کنید. به بخش "اتصال سیم کشی" در صفحه 20 مراجعه نمایید.
- 3 دستگاه را در خودروی خود نصب کنید. به قسمت "نصب دستگاه (نصب کردن در داشبورد)" رجوع کنید.
- 4 ترمینال  $\ominus$  باتری خودرو را وصل کنید.
- 5 صفحه جلویی را جدا کرده و دستگاه را بازنشانی (ریست) کنید. (صفحه 3)

ولتاژ کارکرد	باتری خودرو 12 ولتی با برق مستقیم
اندازه نصب (پهنا × ارتفاع × عمق)	182 میلی متر × 53 میلی متر × 158 میلی متر
وزن خالص (با احتساب قاب و غلاف نصب)	1.2 کیلو گرم

ممکن است بدون اعلام قبلی تغییر کند.

#### ⚠️ اخطار

- این دستگاه فقط می تواند با منبع تغذیه 12 ولت DC منفی زمین استفاده شود.
- قبل از سیم کشی یا نصب، ترمینال منفی باتری را جدا کنید.
- برای جلوگیری از یک اتصال کوتاه، سیم باتری (زرد) و سیم استارت (قرمز) را به شاسی خودرو یا سیم اتصال به زمین (سیاه) وصل نکنید.
- برای جلوگیری از وقوع اتصال کوتاه:
  - سیم های متصل نشده را با نوار وینیل عایق کنید.
  - بعد از نصب، مطمئن شوید که این دستگاه را به شاسی خودرو وصل کرده اید.
  - سیم ها را با بست کابل ببندید و جهت محافظت از سیم ها نوار وینیل را دور سیم های که با بخش های فلزی در تماس است بپیچید.

#### ⚠️ احتیاط

- به منظور رعایت ایمنی، کار سیم کشی و نصب را به افراد حرفه ای بسپارید. با فروشنده ضبط صوت خودرو تماس بگیرید.
- این دستگاه را در کنسول خودروی خود نصب کنید. در حین استفاده یا اندکی بعد از استفاده از دستگاه، به قسمت های فلزی دستگاه دست نزنید. قسمت های فلزی مانند گرماخور و قاب دستگاه داغ می شوند.
- از اتصال سیم های  $\oplus$  بلندگو به شاسی ماشین یا سیم زمین (سیاه) خودداری کنید یا اینکه آنها را به صورت موازی یکدیگر متصل کنید.
- بلندگوهایی با حداکثر توان بیشتر از 50 وات را وصل کنید. اگر حداکثر توان بلندگو کمتر از 50 وات است، برای جلوگیری از آسیب دیدن بلندگوها، تنظیمات [AMP GAIN] را تغییر دهید. (صفحه 11)
- دستگاه را در زاویه ای کمتر از 30 درجه نصب کنید.
- اگر دسته سیم خودروی شما ترمینال استارت ندارد، سیم استارت (قرمز) را به ترمینال موجود در جعبه فیوز خودرو که منبع تغذیه 12 ولت DC فراهم می کند و با استفاده از کلید استارت روشن و خاموش می شود، وصل کنید.
- کلبه کابل ها را از قطعات فلزی گرمازا دور کنید.
- بعد از نصب دستگاه، بررسی کنید که چراغهای ترمز، چراغهای راهنما، برف پاک کنها و سایر موارد موجود در خودرو به طرز صحیح کار کنند.
- اگر فیوز بسوزد، ابتدا باید مطمئن شوید که سیم ها با شاسی در تماس نیستند، سپس فیوز قدیمی را با یک فیوز جدید با مشخصات مشابه، تعویض کنید.

FM	حوزه فرکانس	87.5 مگا هرتز — 108.0 مگا هرتز (گام 50 کیلوهرتزی)
	حساسیت قابل استفاده ( $S/N = 26$ دسی‌بل)	8.2 dBf ( $0.71 \mu V / 75$ اهم)
	حساسیت سکوت ( $DIN S/N = 46$ دسی‌بل)	17.2 dBf ( $2.0 \mu V / 75$ اهم)
	پاسخ فرکانس ( $\pm 3$ دسی‌بل)	30 هرتز — 15 کیلو هرتز
	نسبت سیگنال به پارازیت (مونو)	64 دسی‌بل
	جداسازی استریو (1 کیلوهرتز)	40 دسی‌بل
AM	حوزه فرکانس	باند 1 (AM): 531 کیلو هرتز — 1 602 کیلو هرتز (گام 9 کیلوهرتزی) باند 2 (SW1): 2 940 کیلو هرتز — 7 735 کیلو هرتز (گام 5 کیلوهرتزی) باند 3 (SW2): 9 500 کیلو هرتز — 10 135 کیلو هرتز / 11 580 کیلو هرتز — 18 135 کیلو هرتز (گام 5 کیلوهرتزی)
	حساسیت قابل استفاده ( $S/N = 20$ دسی‌بل)	AM: $29 \text{ dB} \mu (28.2 \mu V)$ SW: $30 \text{ dB} \mu (32 \mu V)$
	دیود لیزری	GaAlAs
	فیلتر دیجیتال (D/A)	نمونه گیری زیاد 8 برابر
	سرعت اسپیندل	500 دور در دقیقه — 200 دور در دقیقه (CLV)
	میزان صدای دارای اعوجاج	کمتر از محدوده قابل اندازه گیری
	پاسخ فرکانس ( $\pm 1$ دسی‌بل)	20 هرتز — 20 کیلو هرتز
	توزیع کل هارمونیک (1 کیلوهرتز)	0.01 %
	نسبت سیگنال به پارازیت (1 کیلوهرتز)	92 دسی‌بل
	دامنه دینامیک	88 دسی‌بل
	جداسازی کانال	83 دسی‌بل
	رمز گشایی MP3	سازگار با MPEG-1/2 Audio Layer-3
	رمز گشایی WMA	سازگار با Windows Media Audio

۴۰

دستگاه پخش می

استاندارد USB	USB 2.0, USB 1.1 (سرعت بالا)
دستگاه های سازگار	کلاس ذخیره انبوه
سیستم فایل	FAT12/16/32
حداکثر جریان برق	5 ولت DC = 1 آمپر
مدل (D/A) فیلتر دیجیتال	24 بیت
پاسخ فرکانس ( $\pm 1$ دسی‌بل)	20 هرتز — 20 کیلو هرتز
نسبت سیگنال به پارازیت (1 کیلوهرتز)	92 دسی‌بل
دامنه دینامیک	88 دسی‌بل
جداسازی کانال	84 دسی‌بل
رمز گشایی MP3	سازگار با MPEG-1/2 Audio Layer-3
رمز گشایی WMA	سازگار با Windows Media Audio
رمز گشایی WAV	PCM خطی
رمز گشایی FLAC	فایل FLAC، تا 16 بیت/48 کیلوهرتز
پاسخ فرکانس ( $\pm 3$ دسی‌بل)	20 هرتز — 20 کیلو هرتز
حداکثر ولتاژ ورودی	1 000 mV
امپدانس ورودی	30 کیلو اهم
حداکثر قدرت خروجی	50 وات $4 \times$ یا 50 وات $2 \times$ + 50 وات $1 \times$ (ساب ووفر = 4 اهم)
قدرت پهنای باند کامل (با کمتر از 1 % THD)	22 وات $4 \times$
امپدانس بلندگو	4 اهم — 8 اهم
سطح خروجی اولیه / بار (USB/CD)	بار 10/2 500 mV کیلو اهم
امپدانس خروجی اولیه	$\geq 600$ اهم

USB

تکنیک

تکنیک



عوارض	عوارض
<p>نحوه تعمیر</p> <p>پخش صدا قطع و وصل می شود یا صدا پرش دارد.</p> <p>حالت صرفه جویی باتری را در دستگاه Android غیرفعال کنید.</p> <p>ANDROID</p> <p>”CANNOT PLAY“</p> <ul style="list-style-type: none"> <li>بررسی کنید که دستگاه Android حاوی فایل های صوتی قابل پخش باشد.</li> <li>دستگاه Android را دوباره قطع و دوباره وصل کنید.</li> <li>دستگاه Android را راه اندازی مجدد کنید.</li> </ul>	<p>نحوه تعمیر</p> <p>بررسی کنید که فرمت تراک مورد نظر قابل پخش باشد. (صفحه 14)</p> <p>نشانهگر “NOT SUPPORT” روی صفحه می آید و از روی تراک پرش می شود.</p> <p>”READING“ چشمک می زند.</p> <ul style="list-style-type: none"> <li>از زیر شاخه ها و پوشه های زیاد استفاده ننمایید.</li> <li>دیسک را دوباره بارگیری کنید یا دستگاه (USB) را مجدداً وصل نمایید.</li> </ul>
<p>اگر هنوز با مشکلاتی رو به رو هستید، دستگاه را مجدداً تنظیم کنید. (صفحه 3)</p>	<p>USB / CD</p> <p>عبارت “CANNOT PLAY” چشمک می زند و/ یا دستگاه متصل نمی تواند یافت شود.</p> <ul style="list-style-type: none"> <li>بررسی کنید که دستگاه متصل با این دستگاه سازگار است یا خیر و مطمئن شوید که دستگاه فرمت این فایل ها را پشتیبانی می کند. (صفحه 14)</li> <li>دستگاه را مجدداً وصل کنید (USB).</li> </ul>
	<p>”NO DISC“</p> <p>یک دیسک قابل پخش در داخل شیار قرار دهید.</p>
	<p>”NO DEVICE“</p> <p>دستگاهی (USB) را متصل کنید و منبع را دوباره به USB تغییر دهید.</p>
	<p>ANDROID</p> <ul style="list-style-type: none"> <li>صدایی در حین پخش به گوش نمی رسد.</li> <li>خروجی فقط از دستگاه Android خارج می شود.</li> </ul> <ul style="list-style-type: none"> <li>دستگاه Android را دوباره قطع و دوباره وصل کنید.</li> <li>یک برنامه پخش چند رسانه ای را روی دستگاه Android اجرا کرده و فایل را مجدداً پخش کنید.</li> <li>برنامه پخش چند رسانه ای فعلی را مجدداً اجرا کنید، یا از برنامه چند رسانه ای دیگری استفاده نمایید.</li> <li>دستگاه Android را راه اندازی مجدد کنید.</li> <li>اگر مشکل حل نشد، دستگاه Android که متصل کرده اید قادر به ارسال سیگنال های صوتی به دستگاه نیست. (صفحه 14)</li> <li>اگر اتصال USB کار نکرد، دستگاه Android را از طریق فیش ورودی کمکی وصل کنید.</li> </ul>
	<p>”NO DEVICE“ یا ”READING“ چشمک می زند.</p> <ul style="list-style-type: none"> <li>دستگاه Android را دوباره قطع و دوباره وصل کنید.</li> <li>اگر اتصال USB کار نکرد، دستگاه Android را از طریق فیش ورودی کمکی وصل کنید.</li> </ul>

عوارض	نحوه تعمیر
صدای بگوش نمی رسد.	• اندازه صدا را بر روی میزان بهینه آن تنظیم نمایید. • کابلها و اتصالات را بررسی کنید.
"MISWIRING CHECK WIRING THEN PWR ON" ظاهر می شود.	برق را قطع کنید، سپس اطمینان حاصل نمایید که پایانه های سیم های بلندگو به طور مناسب عایق بندی شده باشند. برق را مجدداً وصل کنید.
"PROTECTING SEND SERVICE" ظاهر می شود.	دستگاه را به نزدیک ترین مرکز خدمات ارسال نمایید.
منبع را نمی توان انتخاب کرد.	حالت [SOURCE SELECT] را بررسی کنید. (صفحه 4)
دستگاه بطور کلی کار نمی کند.	دستگاه را ری ست کنید. (صفحه 3)
کاراکترهای صحیح نمایش داده نشده اند.	• این دستگاه فقط می تواند حروف بزرگ الفبا، ارقام و تعداد محدودی از علائم را نشان دهد. • بسته به زبان نمایشی که برگزیده اید (صفحه 5)، بعضی از نویسه ها ممکن است به درستی نمایش داده نشوند.
• دریافت موج رادیویی ضعیف است. • نویز ثابتی هنگام گوش دادن به رادیو شنیده می شود.	آنتن هوایی را بطور محکم وصل کنید.
• دیسک را نمی توان بیرون آورد.	برای اینکه با زور دیسک را بیرون بیاورید، می توانید ▲ را فشار دهید و نگه دارید. مراقب باشید دیسک هنگام بیرون آمدن نیفتد.
نویز تولید می شود.	به تراک دیگری بروید یا دیسک را عوض کنید.
"IN DISC" ظاهر می شود و دیسک را نمی توان بیرون آورد.	هنگام بیرون آوردن دیسک، مطمئن شوید که چیزی جلوی اسلات دیسک را نگرفته است.
"PLEASE EJECT" ظاهر می شود.	▲ را فشار داده و سپس دیسک را به طرز صحیح در جای خود قرار بدهید.
ترتیب پخش آهنگ ها آنطور که انتظار می رود، نیست.	ترتیب پخش بر اساس ترتیب ضبط فایل ها (دیسک) یا نام فایل ها (USB) تعیین می شود.
زمان پخش سپری شده صحیح نیست.	این ترتیب به روند ضبط آهنگ ها بستگی دارد (دیسک/USB).

اطلاعات روی صفحه نمایش را تغییر می دهد  
 هر بار که دکمه  را فشار دهید، اطلاعات مورد نمایش تغییر خواهد کرد.  
 • اگر اطلاعات در دسترس نباشند یا ثبت نشده باشند، عبارت "NO NAME"، "NO TEXT"، یا اطلاعات دیگر (مثلاً نام ایستگاه) ظاهر می شود یا صفحه خالی خواهد بود.



نمایشگر اصلی

نام منبع	اطلاعات نمایشگر : اصلی
SW2 / SW1 / AM / FM	فرکانس ◀ ساعت ▶ بازگشت به اول
CD یا USB	فقط برای ایستگاه های رادیویی FM Radio Data System (سیستم داده های رادیو FM): نام ایستگاه/ نوع برنامه ◀ رادیو متن ▶ رادیو متن+ ◀ رادیو متن+ عنوان آهنگ/ رادیو متن+ هنرمند ◀ فرکانس ◀ ساعت ▶ بازگشت به اول برای CD-DA: عنوان دیسک/ هنرمند ◀ عنوان تراک/ هنرمند ◀ مدت زمان پخش ▶ ساعت ▶ بازگشت به اول
ANDROID	برای فایل های FLAC / WAV / WMA / MP3: عنوان آهنگ/ هنرمند ◀ عنوان آلبوم/ هنرمند ◀ نام پوشه ◀ نام فایل ▶ مدت زمان پخش ▶ ساعت ▶ بازگشت به اول
AUX	نام منبع ◀ ساعت ▶ بازگشت به اول نام منبع ◀ ساعت ▶ بازگشت به اول

تعمیر

تعمیر

USB (D)

## نگهداری

### تمیز کردن دستگاه

گرد و خاک روی قاب را با یک دستمال خشک سیلیکونی یا یک پارچه نرم پاک کنید.

### تمیز کردن رابط

قاب را جدا کرده و با یک گوش پاک کن به آرامی رابط را پاک کنید. مراقب باشید رابط صدمه نبیند.



رابط (در پشت قاب)

### کار با دیسک ها

- سمت ضبط شده دیسک را لمس نکنید.
- روی دیسک نوار و موارد دیگر نجسبانی؛ یا از دیسکی که روی آن نوار چسباندن شده است، استفاده نکنید.
- از هیچ وسیله جانبی برای دیسک استفاده نکنید.
- تمیز کردن را از مرکز دیسک شروع کرده و به سمت بیرون حرکت کنید.
- دیسک را با یک پارچه سیلیکونی خشک یا یک پارچه نرم تمیز کنید. از هیچ نوع حلالی استفاده نکنید.
- هنگام بیرون آوردن دیسک از دستگاه، آن را به صورت افقی بیرون بکشید.
- قبل از قرار دادن دیسک، تکه های زبر در قسمت سوراخ مرکزی و لبه دیسک را پاک کنید.

## سایر اطلاعات

برای: - آخرین به روز رسانی های میان افزار و فهرست آخرین اقلام سازگار

- سایر اطلاعات جدید

به [www.jvc.net/cs/car/](http://www.jvc.net/cs/car/) مراجعه نمایید.

## عمومی

این دستگاه فقط می تواند CD های ذیل را پخش کند:



- این دستگاه قادر به پخش دیسک های چند بخشی می باشد؛ با این حال، بخش هایی که به درستی ضبط نشده اند در حین پخش رد خواهند شد.
- پخش دوال دیسک: در دیسکهای "DualDisc" طرفی که DVD نیست با استاندارد "Compact Disc Digital Audio" سازگار نمی باشد. بنابراین، استفاده از آن طرف يك دوال دیسک که DVD نیست در این دستگاه توصیه نمی شود.
- برای اطلاعات دقیق و توضیحاتی در خصوص فایل های صوتی قابل پخش، به [www.jvc.net/cs/car/audiofile/](http://www.jvc.net/cs/car/audiofile/) رجوع نمایید.

## فایل های قابل اجرا

• فایل صوتی قابل پخش:

(.wma) WMA ، (.mp3) MP3

برای دیسک:

(.flac) FLAC ، (.wav) WAV ، (.wma) WMA ، (.mp3) MP3 :USB دستگاه های حافظه انبوه

• دیسک قابل پخش: CD-ROM /CD-RW /CD-R

• فرمت دیسک قابل پخش: Joliet ، ISO 9660 Level 1/2 ، نام فایل Long

• سیستم فایل دستگاه USB قابل پخش: FAT12 ، FAT16 ، FAT32

حتی زمانی که فایل های صوتی از استانداردهای لیست شده در بالا تبعیت دارند، ممکن است بسته به نوع یا شرایط رسانه یا دستگاه ها، پخش امکان پذیر نباشد.

## دیسک هایی که قابل اجرا نیستند

- دیسک هایی که گرد نباشند.
- دیسک هایی که روی سمت ضبط شده آنها رنگ شده باشد یا دیسک هایی که کثیف باشند.
- دیسک های Recordable (با قابلیت ضبط) / ReWritable (با قابلیت ضبط مجدد) که تمام مراحل ضبط فایل ها در آن به طور کامل انجام نشده است.
- سی دی 8 سانتی متری. تلاش برای جا دادن سی دی با استفاده از آداپتور ممکن است باعث ایجاد خرابی شود.

## درباره دستگاه های USB

- از طریق هاب USB نمی توانید یک دستگاه USB را متصل کنید.
- ممکن است اتصال یک کابل با طول بیشتر از 5 متر باعث پخش غیر عادی صدا شود.
- این دستگاه نمی تواند دستگاه USB که درجه بندی آن به غیر از 5 ولت و بالاتر از 1 آمپر باشد را تشخیص دهد.

## درباره دستگاه Android

- این دستگاه از سیستم عامل Android نسخه 4.1 و بالاتر پشتیبانی می کند.
- برخی دستگاه های Android (با سیستم عامل 4.1 و بالاتر) ممکن است به طور کامل از Android Open Accessory (AOA) نسخه 2.0 پشتیبانی نکنند.
- در صورتی که دستگاه Android شما از دستگاه های نوع mass storage (حافظه حجیم) و AOA 2.0 پشتیبانی نکنند، این دستگاه همیشه پخش از طریق AOA 2.0 را در اولویت قرار می دهد.

[COLOR] (فقط برای دکمه نمادین)	
[PRESET]	می‌توانید رنگ نور دکمه نمادین را انتخاب کنید. (به تصویر صفحه 12 رجوع کنید.)
[DAY COLOR]	رنگ‌های مورد نظر خود را برای نور دکمه نمادین در شب و روز ذخیره کنید.
[NIGHT COLOR]	برای تمام رنگ‌های اصلی مراحل 1 و 2 را تکرار کنید.
[MENU COLOR]	وقتی تنظیمات در منو و جستجوی فهرست انجام گیرد، رنگ چراغ دکمه نمادین به رنگ سفید تغییر می‌کند، به جز در حالت تنظیمات رنگ. ؛ [OFF]: لغو می‌شود.

[DISPLAY]	پیش فرض: [XX]
[DIMMER]	شدت نور را کم می‌کند. [OFF]: کاهنده نور غیرفعال است. روشنایی به تنظیمات [DAY] تغییر می‌کند. [ON]: کاهنده نور فعال است. روشنایی به تنظیمات [NIGHT] تغییر می‌کند. (نگاه کنید به " [BRIGHTNESS]" در زیر) [DIMMER TIME]: زمان خاموش و روشن شدن کاهنده نور را تنظیم می‌کند. 1 برای تنظیم زمان [ON] (فعال شدن)، ابتدا +/- VOL را و سپس <b>ENTER</b> را فشار دهید. 2 برای تنظیم زمان [OFF] (غیرفعال شدن)، ابتدا +/- VOL را و سپس <b>ENTER</b> را فشار دهید. (پیش فرض: [ON]: [PM6:00] ؛ [OFF]: [AM6:00]) [DIMMER AUTO]: هنگام خاموش و روشن کردن چراغ‌های جلوی اتومبیل، کاهنده نور به طور خودکار خاموش و روشن می‌شود.*1
[BRIGHTNESS]	می‌توانید روشنایی را به طور جداگانه برای روز و شب تنظیم کنید. 1 [DAY]/[NIGHT]: روز یا شب را انتخاب کنید. 2 ناحیه‌ای انتخاب کنید. (به تصویر صفحه 12 رجوع کنید.) 3 [LEVEL 00] تا [LEVEL 31]: سطح روشنایی را تنظیم کنید.
[TEXT SCROLL] 2*	[SCROLL ONCE]: اطلاعات موجود روی صفحه نمایش را بصورت نواری نمایش می‌دهد. ؛ [SCROLL AUTO]: در فواصل 5 ثانیه‌ای نمایش نواری را تکرار می‌کند. ؛ [SCROLL OFF]: لغو می‌شود.

\*1 شما به سیم اتصال کنترل روشنایی نیاز دارید. (صفحه 20)

\*2 بعضی از کاراکترها، یا علائم به درستی بر روی صفحه نمایش داده نخواهند شد (یا خالی خواهند بود).

تعیین Zone برای تنظیمات روشنایی

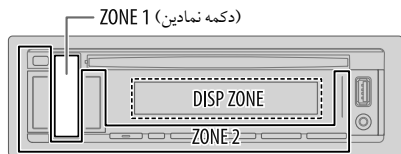

تعیین Zone برای تنظیمات رنگ

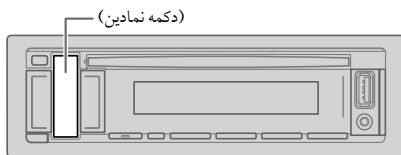

### اتصال از طریق سیم های بلندگو

همچنین می توانید بدون استفاده از آمپلی فایر خارجی بلندگوها را وصل کنید، و با این تنظیمات همچنان از خروجی ساب ووفر بهره مند شوید. (صفحه 20)

سیگنال صوتی از طریق سیم بلندگوی عقب		فعال سازی [SPK/PRE OUT]
R (راست)	L (چپ)	[REAR/REAR]
خروجی بلندگوهای عقب	خروجی بلندگوهای عقب	*[REAR/SUB.W]
خروجی بلندگوهای عقب	خروجی ساب ووفر	[SUB.W/SUB.W]

اگر [SUB.W/SUB.W] انتخاب شده باشد:

- [FRQ 120HZ] در [SUBWOOFER LPF] انتخاب می شود و [FRQ THROUGH] امکان پذیر نیست. (صفحه 10)

- [POSITION R01] در [FADER] انتخاب می شود و بازه قابل انتخاب بین [POSITION R06] تا [POSITION 00] می باشد. (صفحه 10)

\* برای KD-T401 /KD-T406.

- 1 را فشار داده و نگه دارید.
  - 2 برای انتخاب یک مورد (صفحه 13)، VOL +/- را و سپس را فشار دهید.
  - 3 مرحله 2 را تکرار کنید تا اینکه آیتم مورد نظر را انتخاب/فعال نمایید، یا دستورالعمل های مذکور در آیتم انتخابی را دنبال کنید.
  - 4 برای خروج را فشار دهید.
- برای بازگشت به مورد تنظیم قبلی، را فشار دهید.

[VOLUME ADJUST]

[LEVEL -15] تا [LEVEL +06] ([LEVEL 00]): سطح اولیه صدای هر منبع را از طریق مقایسه کردن آن با سطح صدای FM از پیش تنظیم می کند. (قبل از تنظیم، منبع که می خواهید تنظیم کنید را انتخاب نمایید. در صورت انتخاب FM، گزینه "VOL ADJ FIX" ظاهر می شود.)

[AMP GAIN]

[LOW POWER]: حداکثر میزان ولوم صدا را به 25 محدود می کند. (اگر حداکثر توان هر یک از بلندگوها کمتر از 50 وات است، برای جلوگیری از آسیب دیدن بلندگوها این گزینه را انتخاب کنید.) ؛ [HIGH POWER]: حداکثر میزان ولوم صدا 35 است.

[D.T.EXPANDER]

[ON]: با جبران مؤلفه های فرکانس بالا و بازیابی زمان اوج فرم موجی شکل که در فشرده سازی داده های صدا از بین رفته اند، صداهایی واقعی را ایجاد می کند. ؛ [OFF]: لغو می شود.

[SPK/PRE OUT]

بسته به نوع اتصال بلندگوها، تنظیمات مناسب را انجام دهید تا خروجی مطلوبی دریافت کنید. (به قسمت "تنظیمات خروجی بلندگو".)

- 1\* فقط وقتی [SUBWOOFER SET] بر روی [ON] تنظیم شده باشد، نمایش داده می شود. (صفحه 10)
- 2\* فقط وقتی [SPK/PRE OUT] بر روی [SUB.W/SUB.W] تنظیم شده باشد نمایش داده می شود.
- 3\* فقط وقتی [SPK/PRE OUT] بر روی [REAR/SUB.W] یا [SUB.W/SUB.W] تنظیم شده باشد نمایش داده می شود.
- 4\* فقط زمانی قابل انتخاب است که تنظیمی بجز [FRQ THROUGH] برای [SUBWOOFER LPF] انتخاب شده باشد. (صفحه 10)
- 5\* تنظیم نمی تواند بر روی ساب ووفر اثر بگذارد.

تنظیمات خروجی بلندگو [SPK/PRE OUT]

با توجه به نوع اتصال بلندگوها، تنظیمات خروجی را برای بلندگوها [SPK/PRE OUT]، انتخاب کنید.

## اتصال از طریق پایانه های خروجی

برای اتصالاتی که از طریق آمپلی فایر خارجی می باشد. (صفحه 21)  
:KD-T408

سیگنال صوتی از طریق پایانه لاین خروجی (lineout)			فعال سازی [SPK/PRE OUT]
SW	REAR	FRONT	
خروجی ساب ووفر	خروجی بلندگوهای عقب	خروجی بلندگوهای جلو	[REAR/REAR] (پیش فرض)
خروجی ساب ووفر	L (چپ): خروجی ساب ووفر R (راست): (قطع صدا)	خروجی بلندگوهای جلو	[SUB.W/SUB.W]

:KD-T401 /KD-T406

سیگنال صوتی از طریق پایانه لاین خروجی (lineout)		فعال سازی [SPK/PRE OUT]
REAR/SW		
خروجی بلندگوهای عقب		[REAR/REAR]
خروجی ساب ووفر		[REAR/SUB.W] (پیش فرض)
خروجی ساب ووفر		[SUB.W/SUB.W]

[17.5KHZ] / [15.0KHZ] / [12.5KHZ] / [10.0KHZ] :	فرکانس [TREBLE]
[LVL+06] تا [LVL-06] :	سطح
[Q FIX] :	Q
([Q FIX] / [LVL 00] / [10.0KHZ]) :	(پیش فرض)
<b>[AUDIO CONTROL]</b>	
[LEVEL +01] تا [LEVEL +05] ([LEVEL+01]) :	[BASS BOOST]
دلخواه شما را انتخاب می کند. ؛ [OFF]: لغو می شود.	
[LEVEL 01] / [LEVEL 02] :	[LOUDNESS]
کیفیت عالی در سطح ملایم تولید می کند. ؛ [OFF]: لغو می شود.	
[SUB.W 2]* [SPK-OUT] تا [SUB.W +06] ([SUB.W +03]) :	[SUB.W 1*LEVEL]
ساب ووفری که از طریق سیم بلندگو متصل شده است را تنظیم می کند. (صفحه 20)	
[SUB.W -08] تا [SUB.W +08] ([SUB.W 00]) :	[PRE-OUT] 3*
ساب ووفری که از طریق یک آمپلی فایر به پایانه های خروجی (REAR/SW یا SW) متصل شده است را تنظیم می کند. (صفحه 21)	
[ON] :	[SUBWOOFER 3*SET]
خروجی ساب ووفر را روشن می کند. ؛ [OFF]: لغو می شود.	
[FRQ THROUGH] :	[SUBWOOFER 1*LPF]
همه سینگالها از طریق ساب ووفر ارسال می شوند. ؛ [FRQ 120HZ] / [FRQ 85HZ] / [FRQ 55HZ] : سیگنال های صوتی با فرکانس های کمتر از 55 هرتز / 85 هرتز / 120 هرتز به ساب ووفر فرستاده می شوند.	
[NORMAL] / (180°) [REVERSE] (0°) :	[SUB.W 4*1*PHASE]
مرحله خروجی سابووفر را انتخاب می کند تا همگام با خروجی بلندگو باشد و بهترین عملکرد ارائه شود.	
[POSITION R06] تا [POSITION F06] ([POSITION 00]) :	[FADER]
بلندگوی جلو و عقب را تنظیم می کند.	
[POSITION L06] تا [POSITION R06] ([POSITION 00]) :	[BALANCE] 5*
بلندگوی چپ و راست را تنظیم می کند.	

1\*, 2\*, 3\*, 4\*, 5\* (صفحه 11)

پیش فرض: [XX]

<b>[EQ SETTING]</b>	
[PRESET EQ]	یک اکولایزر پیش تنظیم متناسب با ژانر موسیقی را انتخاب می کند.
• برای استفاده از تنظیماتی که در [EASY EQ] یا [PRO EQ] انجام داده اید، [USER] را انتخاب کنید.	
/[HIP HOP] / [HARD ROCK] / [DRVN 1] / [DRVN 2] / [FLAT] / [BASS BOOST] / [VOCAL BOOST] / [USER] / [TALK] / [R&B] / [POP] / [JAZZ] / [DANCE] / [CLASSICAL]	
[EASY EQ]	تنظیمات صدای خود را تنظیم کنید.
• تنظیمات به نام [USER] در [PRESET EQ] ذخیره می شود.	
• ممکن است تنظیمات انجام شده بر تنظیمات فعلی [PRO EQ] تأثیر بگذارد.	
[SUB.W SP] 2*1* :	[+06] تا [00] (پیش فرض: [+03])
[SUB.W] 3*1* :	[-08] تا [+08] ([00])
[BASS] :	[LVL-06] تا [LVL+06] ([LVL 00])
[MID] :	[LVL-06] تا [LVL+06] ([LVL 00])
[TRE] :	[LVL-06] تا [LVL+06] ([LVL 00])
[PRO EQ]	تنظیمات صدای خود را تنظیم کنید.
• تنظیمات به نام [USER] در [PRESET EQ] ذخیره می شود.	
• ممکن است تنظیمات انجام شده بر تنظیمات فعلی [EASY EQ] تأثیر بگذارد.	
1 [BASS] / [MIDDLE] / [TREBLE] :	یک صدا را انتخاب کنید.
2	قسمت های مربوط به صدای انتخاب شده را تنظیم کنید.
[BASS] فرکانس :	[200HZ] / [100HZ] / [80HZ] / [60HZ]
سطح :	[LVL-06] تا [LVL+06]
Q :	[Q2.0] / [Q1.5] / [Q1.25] / [Q1.0]
(پیش فرض) :	[Q1.0] / [LVL 00] / [80HZ]
[MIDDLE] فرکانس :	[2.5KHZ] / [1.5KHZ] / [1.0KHZ] / [0.5KHZ]
سطح :	[LVL-06] تا [LVL+06]
Q :	[Q1.25] / [Q1.0] / [Q0.75]
(پیش فرض) :	[Q1.25] / [LVL 00] / [1.0KHZ]

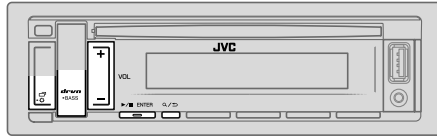

انتخاب درایو موسیقی

هنگام باز بودن منبع USB، 5MODE را چندبار فشار دهید.

آهنگ‌های ذخیره شده روی درایو زیر پخش خواهد شد.

- حافظه داخلی یا خارجی انتخاب شده از یک گوشی هوشمند (نوع Mass Storage).
- درایو انتخاب شده از یک دستگاه چند درایوی.

انتخاب یک فایل از پوشه/ لیست

1 **Q/** را فشار دهید.

2 برای انتخاب یک پوشه/ فهرست، **VOL +/-** را و سپس **ENTER/** را فشار دهید.

3 برای انتخاب یک فایل، **VOL +/-** را و سپس **ENTER/** را فشار دهید.

جستجوی سریع (فقط مربوط به منبع‌های CD و USB است)

اگر تعداد فایل‌های شما بسیار زیاد است، می‌توانید در بین آنها به سرعت جستجو کنید.

برای مرور سریع فهرست، **VOL +/-** را فشار دهید و نگه دارید.

• برای بازگشت به مورد تنظیم قبلی، **Q/** را فشار دهید.

• برای لغو کردن، **Q/** را فشار دهید و نگاهدارید.

انتخاب اکولایزر رانندگی به صورت مستقیم

اکولایزر حالت رانندگی فرکانس‌های خاصی را به منظور کاهش سر و صدای محیط بیرون یا سر و صدای لاستیک‌ها تقویت می‌کند.

drvn-BASS را بطور مکرر فشار دهید.

اکولایزر حالت رانندگی: [DRVN 3] (پیش فرض) / [DRVN 2] / [DRVN 1]

ذخیره تنظیمات صدا

1 برای ورود به تنظیمات [EASY EQ]، drvn-BASS را فشار بدهید و نگه دارید.

2 برای انتخاب یک مورد، **VOL +/-** را و سپس **ENTER/** را فشار دهید.

برای تنظیمات به قسمت [EASY EQ] (صفحه 10) بروید؛ نتایج در قسمت [USER] ذخیره می‌شود.

• برای بازگشت به مورد تنظیم قبلی، **Q/** را فشار دهید.

• برای خروج، drvn-BASS را فشار دهید.

سایر تنظیمات

1 **EQ** را فشار داده و نگه دارید.

2 برای انتخاب یک مورد (صفحه 10)، **VOL +/-** را و سپس **ENTER/** را فشار دهید.

3 مرحله 2 را تکرار کنید تا اینکه آیتم مورد نظر را انتخاب/ فعال نمایید، یا دستورالعمل‌های مذکور در آیتم انتخابی را دنبال کنید.

4 برای خروج **EQ** را فشار دهید.

برای بازگشت به مورد تنظیم قبلی، **Q/** را فشار دهید.



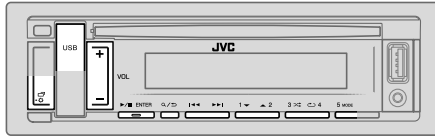

• برای انتخاب منبع USB یا ANDROID به صورت مستقیم، USB را فشار دهید.

به	روی صفحه جلویی	روی کنترل از راه دور
به عقب/ جلو بردن سریع*3	◀◀ / ▶▶	◀ / ▶ را فشار داده و نگه دارید.
انتخاب یک تراک/فایل	◀◀ / ▶▶	◀ / ▶ را فشار دهید.
یک پوشه انتخاب کنید*4	▲ / ▼	▲ / ▼ را فشار دهید.
تکرار پخش*3	↺	4 را بطور مکرر فشار دهید.
	[ALL REPEAT] / [TRACK REPEAT]	CD صوتی : /WMA /MP3 : [ALL REPEAT] / [FOLDER REPEAT] / [TRACK REPEAT] FLAC /WAV
پخش تصادفی*3	↻	3 را بطور مکرر فشار دهید.
	[RANDOM OFF] / [ALL RANDOM]	CD صوتی : /WMA /MP3 : [RANDOM OFF] / [ALL RANDOM] / [FOLDER RANDOM] FLAC /WAV

- 1\* وقتی از دستگاه استفاده نمی کنید، کابل را داخل خودرو رها نکنید.  
 2\* می توانید دستگاه Android را با استفاده از خود دستگاه Android از طریق سایر برنامه های پخش کننده چندرسانه ای نصب شده روی آن کنترل کنید.  
 3\* برای Android قابل استفاده نیست.  
 4\* برای سی دی: فقط برای فایل های WMA /MP3. این مورد برای Android کار نمی کند.

## شروع پخش

منبع به صورت خودکار تغییر می کند و پخش شروع می شود.

CD

طرف مارک دار ▲ خروج دیسک



ترمینال ورودی USB

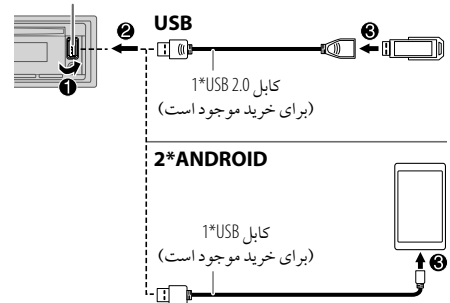

[SCIENCE]، [CULTURE]، [DRAMA]، [EDUCATE]، [SPORT]، [INFO]، [AFFAIRS]، [NEWS]، [VARIED]، [MUSIC]، [POP M]، [MUSIC]، [ROCK M]، [MUSIC]، [EASY M]، [MUSIC]، [LIGHT M]، [CLASSICS]، [MUSIC]، [OTHER M]، [WEATHER]، [FINANCE]، [CHILDREN]، [SOCIAL]، [RELIGION]، [PHONE IN]، [TRAVEL]، [LEISURE]، [JAZZ]، [COUNTRY]، [MUSIC]، [NATION M]، [DOCUMENT]، [MUSIC]، [FOLK M]، [OLDIES]

## AUX

آماده سازی ها:

با فیش ورودی کمکی می توانید به آهنگ های روی یک دستگاه پخش کننده صوتی قابل حمل گوش دهید.

• برای [BUILT-IN AUX] در [SOURCE SELECT] گزینه [ON] را انتخاب کنید. (صفحه 4)

### شروع به گوش کردن کنید

**1** یک پخش کننده صوتی قابل حمل (که برای خرید موجود است) را وصل کنید.

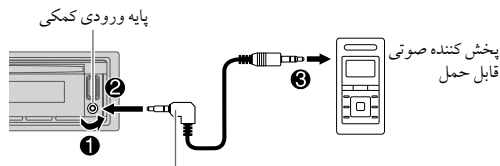

فیش مینی استریو 3.5 میلی متری با رابط "L" مانند (برای خرید موجود است)

**2** برای انتخاب AUX، SRC-⏪ را چندبار فشار دهید.

**3** پخش کننده صوتی قابل حمل را روشن و صدا را پخش کنید.

برای خروجی بهینه صدا، از یک فیش سه هسته ای استریو مینی استفاده کنید.



یک ایستگاه ذخیره شده را انتخاب کنید  
یکی از دکمه های شماره دار (1 تا 6) را فشار دهید.  
(یا)

- 1 **Q/** را فشار دهید.
- 2 برای انتخاب یک شماره از پیش تعیین شده، +/- VOL را و سپس **ENTER** را فشار دهید.

سایر تنظیمات

- 1 **Q/** را فشار داده و نگه دارید.
  - 2 برای انتخاب یک مورد (به جدول زیر نگاه کنید) +/- VOL را و سپس **ENTER** را فشار دهید.
  - 3 مرحله 2 را تکرار کنید تا اینکه آیت مورد نظر را انتخاب/فعال نمایید، یا دستورالعمل های مذکور در آیت انتخابی را دنبال کنید.
  - 4 برای خروج **Q/** را فشار دهید.
- برای بازگشت به مورد تنظیم قبلی، **Q/** را فشار دهید.

پیش فرض: [XX]

[TUNER SETTING]

[RADIO TIMER] بدون در نظر گرفتن منبع فعلی، در یک زمان مشخص رادیو را روشن می کند.  
1 [ONCE] / [DAILY] / [WEEKLY] / [OFF]: تعداد دفعات روشن شدن تایمر را انتخاب کنید.

2 [AM] / [SW1] / [SW2]: یک منبع را انتخاب کنید  
3 [01] تا [18] (برای امواج FM) / [01] تا [06] (برای امواج AM / SW1 / SW2):  
ایستگاه از پیش تنظیم شده را انتخاب کنید.  
4 روز\*1 و ساعت فعال سازی را تنظیم کنید.  
هنگام اتمام کار، علامت "O" روشن می شود.

در موارد ذیل Radio Timer (تایمر رادیو) فعال نخواهد شد.

- وقتی دستگاه خاموش است.
- وقتی بعد از انتخاب تایمر رادیو برای موج SW2 / SW1 / AM، گزینه [OFF] برای موج [AM SRC] / [SW1 SRC] / [SW2 SRC] در [SOURCE SELECT] انتخاب شده باشد. (صفحه 4)

[SSM]	[SSM 01-06] / [SSM 07-12] / [SSM 13-18]: حداکثر 18 ایستگاه رادیویی را به طور خودکار در موج FM از پیش تنظیم می کند. وقتی 6 ایستگاه رادیویی اول ذخیره شوند، علامت "SSM" دیگر چشمک نخواهد زد. برای ذخیره - 12 ایستگاه دیگر [SSM 07-12] / [SSM 13-18] را انتخاب کنید.
[LOCAL SEEK]	[ON]: فقط ایستگاه های AM / SW1 / SW2 با دریافت خوب را جستجو می کند. ؛ [OFF]: لغو می شود. • تنظیمات انجام شده فقط برای منبع / ایستگاه انتخابی قابل اعمال می باشد. وقتی منبع / ایستگاه را عوض کنید، لازم است تنظیمات را دوباره انجام دهید.
[IF BAND]	[AUTO]: برای کمک کردن صداهای اضافی از ایستگاه های FM نزدیک، انتخاب تیونر را افزایش دهید. (ممکن است تأثیر استریویی از بین برود). ؛ [WIDE]: این امر به صداهای اضافی ایستگاه های FM نزدیک بستگی دارد اما کیفیت صدا کم نمی شود و جلوه استریو همچنان حفظ می شود.
[MONO SET]	[ON]: قدرت دریافت موج FM را بهبود می بخشد، اما حالت استریو از بین خواهد رفت. ؛ [OFF]: لغو می شود.
2*[NEWS SET]	[ON]: دستگاه به طور موقت رادیوی News Programme (اخبار) را در صورت وجود پخش خواهد کرد. ؛ [OFF]: لغو می شود.
2*[REGIONAL]	[ON]: فقط در منطقه خاص و با استفاده از کنترل "AF"، یک ایستگاه رادیویی دیگر را پخش می کند. ؛ [OFF]: لغو می شود.
2*[AF SET]	[ON]: اگر قدرت دریافت موج رادیویی موجود ضعیف باشد، به طور خودکار ایستگاه دیگری را جستجو می کند که همان برنامه را در همان شبکه Radio Data System (سیستم داده های رادیو) با دریافت موج قوی تر پخش می کند. ؛ [OFF]: لغو می شود.
2*[TI]	[ON]: به دستگاه امکان می دهد تا در حین گوش دادن به هر منبعی به غیر از AM / SW1 / SW2، در صورت وجود (چراغ "TI" روشن می شود) موقتاً به اطلاعات ترافیکی برود. ؛ [OFF]: لغو می شود.
2*[PTY SEARCH]	یک کد PTY انتخاب کنید (به زیر مراجعه نمایید). اگر یک ایستگاه رادیویی، برنامه ای را پخش می کند که کد PTY آن مشابه کد انتخابی شما است، آن ایستگاه تنظیم شده است.

1\* فقط در صورتی که در گام اول [ONCE] یا [WEEKLY] انتخاب شده باشند قابل انتخاب است.  
2\* فقط در صورتی قابل انتخاب است که روی منبع FM باشد.

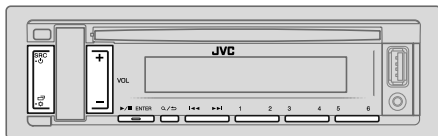

- هنگام دریافت سیگنال پخش استریو FM برخوردار از قدرت سیگنال کافی، "STEREO" چشمک می زند.
- در هنگام دریافت سیگنال هشدار از کانال پخش FM، دستگاه به طور خودکار به هشدار FM تغییر وضعیت می دهد.

### جستجوی یک ایستگاه رادیویی

- 1 برای انتخاب FM یا AM یا SW1 یا SW2، SRC- را چندبار فشار دهید.
- 2 / را فشار دهید (یا / را از روی کنترل فشار دهید) تا یک ایستگاه به صورت خودکار جستجو شود.  
(یا)  
 / را فشار دهید و نگه دارید (یا / را از روی کنترل فشار دهید و نگه دارید) تا زمانی که "M" چشمک بزند و سپس مکرراً فشار دهید تا یک ایستگاه به صورت دستی جستجو شود.

### تنظیمات حافظه

شما می توانید حداکثر 18 ایستگاه FM و 6 ایستگاه AM / SW2 / SW1 را ذخیره کنید.

### ذخیره ایستگاه رادیویی

در زمان گوش کردن به یک ایستگاه...

یکی از دکمه های شماره دار (1 تا 6) را فشار دهید و نگه دارید.  
(یا)

- 1 / را فشار دهید و آنقدر نگه دارید تا "PRESET MODE" چشمک بزند.
- 2 برای انتخاب یک شماره از پیش تعیین شده، +/- VOL را و سپس / را فشار دهید.  
پس از ذخیره ایستگاه، عبارت "MEMORY" روی صفحه نشان داده می شود.

[CLOCK]

[TIME SYNC]

[ON]: ساعت به طور خودکار با استفاده از داده های ساعت (CT) در سیگنال FM Radio Data System (سیستم داده های رادیو FM) تنظیم می شود. ؛ [OFF]: لغو می شود.

[CLOCK DISPLAY]

[ON]: حتی زمانیکه دستگاه خاموش است، ساعت نمایش داده می شود. ؛ [OFF]: لغو می شود.

[ENGLISH]

زبان نمایش را برای منوی و اطلاعات موسیقی را در صورت وجود انتخاب کنید.

[ESPANOL]

زبان [ENGLISH] به طور پیش فرض انتخاب شده است.

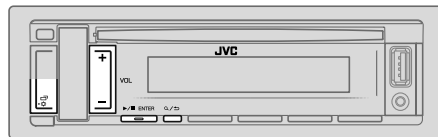

برای بازگشت به مورد تنظیم قبلی، **Q/D** را فشار دهید.

### 3 تنظیمات اولیه

- 1 **⏏** را فشار داده و نگه دارید.
  - 2 برای انتخاب یک مورد (به جدول زیر نگاه کنید) **VOL +/-** را و سپس **ENTER** را فشار دهید.
  - 3 مرحله 2 را تکرار کنید تا زمانی که مورد دلخواه انتخاب شده یا فعال شده باشد.
  - 4 برای خروج **⏏** را فشار دهید.
- برای بازگشت به مورد تنظیم قبلی، **Q/D** را فشار دهید.

### 1 لغو طرح نمایش

هنگامی که کلید روشن را برای اولین روشن می‌کنید (یا پس از بازنشانی دستگاه)، صفحه این مورد را نشان می‌دهد: "PRESS ENTER" ← "CANCEL DEMO"

- 1 **ENTER** را فشار دهید.
- 2 [YES] برای تنظیم اولیه انتخاب می‌شود. مجدداً **ENTER** را فشار دهید. "DEMO OFF" ظاهر می‌شود.

### 2 تنظیم ساعت و تاریخ

- 1 **⏏** را فشار داده و نگه دارید.
- 2 **VOL +/-** را فشار دهید تا [CLOCK] انتخاب شود، سپس **ENTER** را فشار دهید.
- 3 برای تنظیم ساعت **VOL +/-** را فشار دهید تا [CLOCK ADJUST] انتخاب شود، سپس **ENTER** را فشار دهید.
- 4 برای اعمال تنظیمات، ابتدا **VOL +/-** را و سپس **ENTER** را فشار دهید. ساعت ← دقیقه
- 5 **VOL +/-** را فشار دهید تا [CLOCK FORMAT] انتخاب شود، سپس **ENTER** را فشار دهید.
- 6 برای انتخاب [12H] یا [24H]، **VOL +/-** را و سپس **ENTER** را فشار دهید.

### برای تنظیم تاریخ

- 7 **VOL +/-** را فشار دهید تا [DATE SET] انتخاب شود، سپس **ENTER** را فشار دهید.
- 8 برای اعمال تنظیمات، ابتدا **VOL +/-** را و سپس **ENTER** را فشار دهید. روز ← ماه ← سال
- 9 برای خروج **⏏** را فشار دهید.

[XX] پیش فرض:

[SYSTEM]	[KEY BEEP]
[ON]	[ON]: صدای لمس کلید را فعال می‌کند. ؛ [OFF]: غیرفعال می‌کند.
[SOURCE SELECT]	
*[AM SRC]	[ON]: AM را در انتخاب منبع فعال می‌کند. ؛ [OFF]: غیرفعال می‌کند. (صفحه 5)
*[SW1 SRC]	[ON]: SW1 را در انتخاب منبع فعال می‌کند. ؛ [OFF]: غیرفعال می‌کند. (صفحه 5)
*[SW2 SRC]	[ON]: SW2 را در انتخاب منبع فعال می‌کند. ؛ [OFF]: غیرفعال می‌کند. (صفحه 5)
*[BUILT-IN AUX]	[ON]: AUX را در انتخاب منبع فعال می‌کند. ؛ [OFF]: غیرفعال می‌کند. (صفحه 7)
[F/W UPDATE]	
[UPDATE SYSTEM]	
[F/W UP xxxx]	[YES]: ارتقای میان افزار را شروع می‌کند. ؛ [NO]: لغو می‌کند (ارتقا فعال نیست). برای اطلاع از جزئیات درباره به‌روزرسانی میان‌افزار، به <a href="http://www.jvc.net/cs/cat/">http://www.jvc.net/cs/cat/</a> مراجعه کنید.

\* در صورت انتخاب منبع مربوطه، روی صفحه نمایش نشان داده نخواهد شد.

### کنترل از راه دور (RM-RK52)

سنسور از راه دور (در برابر نور خورشید قرار ندهید.)

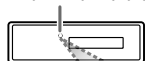

در صورت استفاده برای اولین بار، ورق عایق را بیرون بیاورید.



### نحوه تعویض باتری

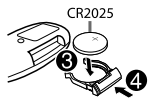

### روی کنترل از راه دور

(در دسترس نیست)

• VOL + یا - VOL را فشار دهید.  
• برای افزایش مداوم صدا تا درجه 15، +VOL را فشار دهید و نگه دارید.

• را فشار دهید تا پخش صدا قطع شود یا مکت کند.  
• جهت لغو، دوباره این دکمه را فشار دهید. میزان صدا به میزان صدای قبل از قطع صدا با توقف موقت برمی‌گردد.

• SOURCE را بطور مکرر فشار دهید.

(در دسترس نیست)

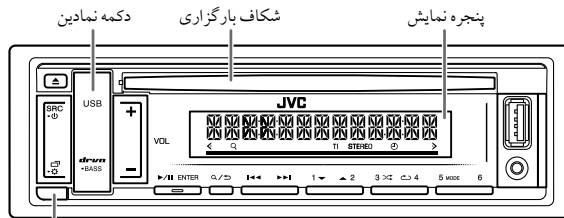

دکمه جداسازی

### نحوه تنظیم مجدد

تنظیمات فعلی شما پاک خواهد شد، به جز ایستگاه‌های ذخیره‌شده رادیو.



### جداسازی

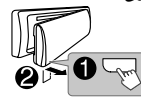

### اتصال

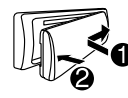

### روی صفحه جلویی

به

دستگاه را روشن کنید  
• SRC- را فشار دهید.  
• آنتندر نگه دارید تا دستگاه خاموش شود.

میزان صدا را تنظیم کنید  
• VOL +/- را فشار دهید.  
• +VOL را فشار دهید و نگه دارید تا درجه 15، +VOL را فشار دهید و نگه دارید.

• را فشار دهید تا پخش صدا قطع شود یا مکت کند.  
• جهت لغو، دوباره این دکمه را فشار دهید. میزان صدا به میزان صدای قبل از قطع صدا یا توقف موقت برمی‌گردد.

یک منبع را انتخاب کنید  
• SRC- را بطور مکرر فشار دهید.  
• ابتدا SRC- و سپس +/-VOL را ظرف 2 ثانیه فشار دهید.

اطلاعات روی صفحه نمایش را بطور مکرر فشار دهید. (صفحه 15)  
را تغییر می‌دهد

2	قبل از استفاده
3	نکات اولیه
4	شروع بکار
1	لغو طرح نمایش
2	تنظیم ساعت و تاریخ
3	تنظیمات اولیه
5	رادیو
7	AUX
8	ANDROID / USB / CD
9	تنظیمات صدا
12	تنظیمات نمایش
14	منابع
	نگهداری
	سایر اطلاعات
15	عیب یابی
17	توضیحات
18	نصب/ اتصال

## قبل از استفاده

### مهم

- برای اطمینان از استفاده صحیح، لطفاً این دفترچه راهنما را قبل از استفاده از این محصول مطالعه کنید. مطالعه و رعایت "هشدارها" و "اخطارها"ی مندرج در این دفترچه از اهمیت خاصی برخوردار است.
- لطفاً این دفترچه راهنما را برای مراجعه به آن در آینده در محلی امن و قابل دسترس قرار دهید.

### ⚠ هشدار

- از استفاده از عملکردهایی که باعث کاهش توجه شما در حین رانندگی می شود و ایمنی شما را به خطر می اندازد، خودداری کنید.
- باتری را نبلعید؛ خطر سوختگی شیمیایی.
- کنترل از راه دور این محصول حاوی یک باتری سلولنی سکه‌ای/ دکمه‌ای است.
- اگر باتری سلولنی سکه‌ای/ دکمه‌ای بلعیده شود، ممکن است باعث سوختگی داخلی طی 2 ساعت شده و منجر به مرگ شود.
- باتری‌های نو و استفاده شده را دور از دسترس کودکان قرار دهید.
- در صورتی که جای باتری درست و ایمن بسته نمی‌شود، از استفاده از محصول خودداری کنید و آن را دور از دسترس کودکان قرار دهید.
- در صورتی که فکر می‌کنید باتری‌ها بلعیده شده‌اند و یا در جایی از بدن قرار گرفته‌اند، سریعاً به پزشک مراجعه کنید.

### ⚠ احتیاط

#### تنظیم ولوم:

- برای جلوگیری از بروز تصادفات، ولوم را طوری تنظیم کنید که بتوانید صدای خارج از اتومبیل را بشنوید.
- قبل از پخش این منابع دیجیتال، ولوم را کم کنید تا بدلیل افزایش ناگهانی سطح خروجی، بلندگوها صدمه نبینند.

#### عمومی:

- اگر احتمال دارد استفاده از دستگاه خارجی برای ایمنی شما در حین رانندگی خطر داشته باشد، از آن استفاده نکنید.
- مطمئن شوید از همه اطلاعات مهم فایل پشتیبانی تهیه کرده‌اید. ما هیچ مسئولیتی در قبال پاک شدن هر گونه داده ضبط شده نخواهیم داشت.
- برای جلوگیری از ایجاد اتصال کوتاه، هرگز اشیاء فلزی (از قبیل سکه یا ابزار فلزی) را در داخل دستگاه قرار ندهید.
- اگر بدلیل وجود رطوبت روی لنزهای لیزری، خطا در دیسک رخ بدهد، باید دیسک را بیرون بیاورید و منتظر بمانید تا رطوبت خشک شود.
- بسته به نوع خودروها، وقتی دستگاه را روشن کنید و سیم کنترل آنتن متصل باشد، آنتن به طور خودکار باز خواهد شد (صفحه 20). وقتی در مکانی با سقف کوتاه پارک می‌کنید، دستگاه را خاموش نمایید.

#### کنترل از راه دور (RM-RK52):

- کنترل از راه دور را در مکان های گرم از قبیل داشبورد قرار ندهید.
- در صورتی که باتری لیتیوم به طرز آشیاها تعویض شود، خطر انفجار وجود خواهد داشت. فقط با نوع مشابه یا معادل تعویض شود.
- بسته باتری یا باتری ها نباید در معرض گرمای بیش از حد نظیر نور خورشید، آتش یا مانند آن قرار گیرند.

#### چطور این دفترچه راهنما را باید خواند

- عملکردها به طور عمده با استفاده از دکمه‌ها در صفحه جلویی KD-T408 توضیح داده شده است.
- علائم انگلیسی به منظور توضیح بکار رفته‌اند. می‌توانید زبان نمایش را از منوی انتخاب کنید. (صفحه 5)
- [XX] گزینه های انتخاب شده را نشان می دهد.
- (صفحه XX) نشان دهنده مرجع هایی است که در صفحه عنوان شده قابل دسترسی هستند.



توصيل مضخمات صوت خارجية عبر اطراف الاخراج

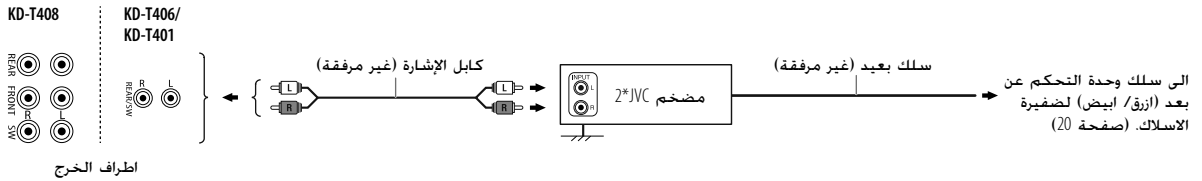

اطراف الخرج

خرج خلفي	:	REAR
المخرج الأمامي	:	FRONT
خرج الصب ووفر	:	SW

الخرج الخلفي/خرج الصب ووفر	:	SW/REAR
----------------------------	---	---------

\*2 قم بتوصيل سلك التأسيس الخاص بمضخم الصوت الى شاسيه السيارة بإحكام لتفادي تعرض الوحدة للتلف.



### هام

ننصح بتركيب الجهاز مع ضفيرة اسلاك كهربائية خاصة متوفرة تجاريا مخصصة لسبايك وإيكال هذه المهمة للمختصين وذلك لضمان سلامتك. استشير بائع أجهزة الصوتيات الخاصة بالسيارات القريب منك

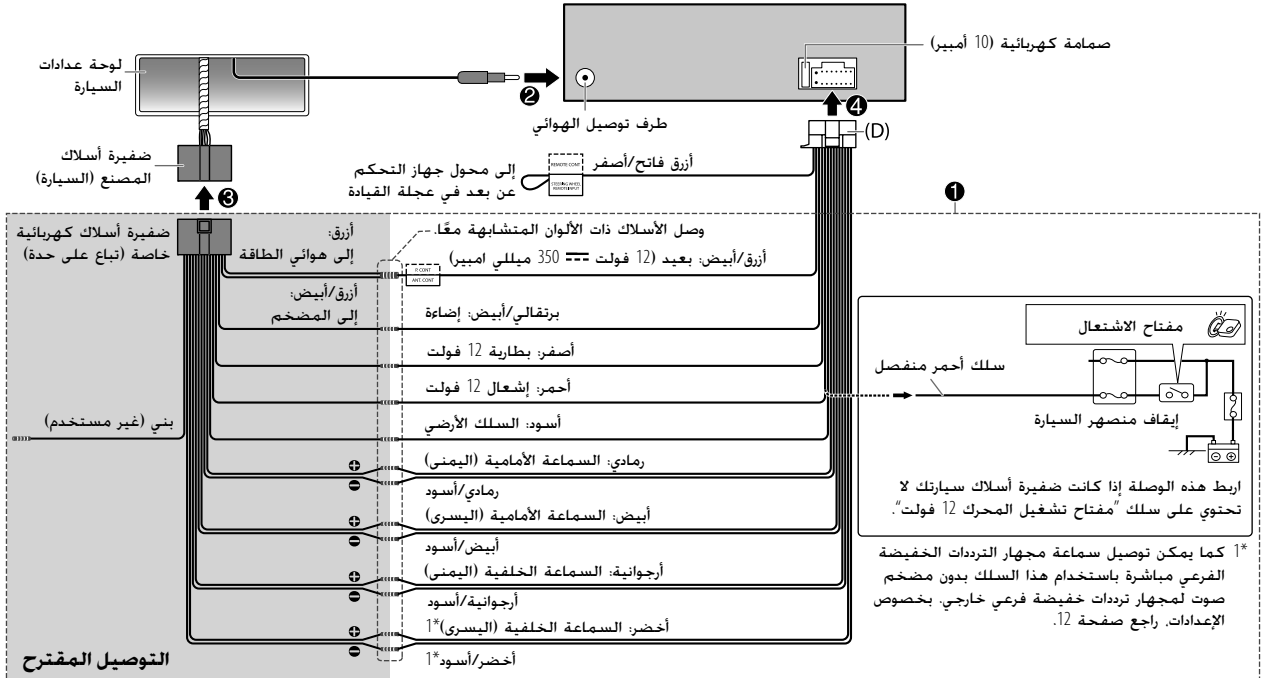

قائمة قطع الغيار المستخدمة في التركيب

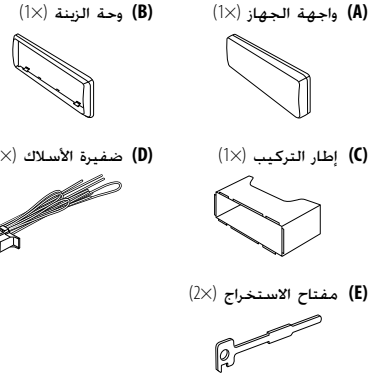

تركيب الوحدة (داخل تابلو السيارة)

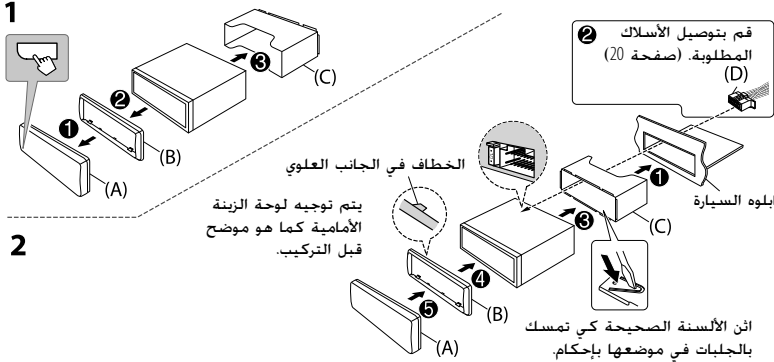

نزع الجهاز من تابلو السيارة

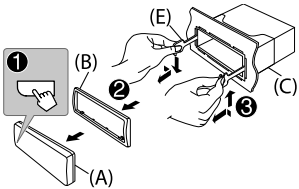

تركيب الوحدة (بدون إطار التركيب)

- 1 انزع إطار التركيب و لوحة التهينة من الوحدة.
- 2 قم بمحاذاة التجاويف الموجودة في الجهاز (في كلا الجانبين) مع رف التركيب بالسيارة و قم بتثبيت الجهاز باستخدام البراغي (المتوفرة في السوق).

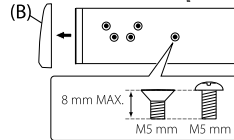

⚠ استخدم البراغي المحددة فقط. فقد يسبب استخدام البراغي غير الصحيحة تلفاً للجهاز.

الإجراء الأساسي

- 1 انزع المفتاح من مفتاح الإشعال. ثم افصل الطرف ⊖ من بطارية السيارة.
- 2 توصيل الأسلاك بشكل صحيح. راجع "توصيل الأسلاك" على صفحة 20.
- 3 ركب الجهاز في سيارتك. راجع "تركيب الوحدة (داخل تابلو السيارة)".
- 4 توصيل طرف ⊖ ببطارية السيارة.
- 5 افصل واجهة الجهاز وأعد ضبط الوحدة. (صفحة 3)

فولطية التشغيل	تيار مباشر 12 فولت من بطارية السيارة
حجم التركيب (عرض × طول × ارتفاع)	182 مم × 53 مم × 158 مم
الوزن الصافي (يتضمن لوحة التنجيد. جلبية التركيب)	1.2 كجم

يخضع للتغيير دون إخطار مسبق.

### ⚠ تحذير

- يمكن استخدام الوحدة فقط في سيارة بها مصدر تيار مباشر 12 فولت. وتاريخ سلبتي.
- قم بفصل الطرف السلبتي للبطارية قبل توصيل الأسلاك والتركيب.
- لا تقم بتوصيل سلك البطارية (الأصفر) وسلك الإشعال (الأحمر) بشاسيه السيارة أو السلك الأرضي (سوداء) لمنع حدوث ماس كهربائي.
- لتفادي حدوث تماس كهربائي:  
- قم بعزل الأسلاك غير الموصلة بواسطة شريط من الفينيل.  
- تأكد من تأريض الوحدة مع شاسيه السيارة مرة ثانية بعد التركيب.
- قم بتأمين الاسلاك بواسطة مشابك الكابل ولف شريط من الفينيل حول الاسلاك التي تتلامس مع الاجزاء المعدنية لحماية الاسلاك.

### ⚠ تنبيه

- لدواعي السلامة، اترك مهمة توصيل الأسلاك والتركيب للفنيين المختصين. استشير بائع أجهزة الصوتيات الخاصة بالسيارات.
- ركب هذه الوحدة في حامل الأجهزة بسيارتك. ولا تلمس الأجزاء المعدنية من هذه الوحدة أثناء استخدامها أو بعد استخدامها بفترة قصيرة. حيث تكون الأجزاء المعدنية للوحدة مثل ميد الحرارة والحاوية ساخنين.
- لا تقم بتوصيل ⊖ أسلاك السماعات بشاسيه السيارة أو سلك التأريض (سوداء) أو توصيلها على التوازي.
- صل السماعات ببطاقة قصوى تزيد عن 50 وات. إذا كانت أقصى طاقة أقل من 50 وات، فغيّر إعداد [AMP GAIN] لتجنب تلف السماعات. (صفحة 11)
- قم بتركيب الجهاز عند زاوية أقل من 30°.
- إذا لم تمتلك شبكة الأسلاك الكهربائية بالسيارة طرف إشعال، قم بتوصيل سلك الإشعال (الأحمر) بالطرف الموجود في صندوق فيوزات السيارة الذي يوفر مصدر تيار مباشر 12 فولت ويتم تشغيله وإيقافه بواسطة مفتاح الإشعال.
- احتفظ بجميع الكبلات بعيدة عن الأجزاء المعدنية التي تبذل الحرارة.
- بعد تركيب الجهاز تأكد من عمل مصابيح الفرامل وإشارات تغيير الاتجاه والمساحات وخلافه بشكل سليم.
- في حالة احتراق المنصهر، تأكد أولاً من عدم تلامس الأسلاك لشاسيه السيارة ثم استبدل المنصهر القديم بمنصهر آخر بنفس شدة التيار.



الاعراض	معالجة الأعطال
انقطع التشغيل أو يتم تخطي الصوت.	اطفئ وضع توفير الطاقة على جهاز Android.
ANDROID	"CANNOT PLAY" <ul style="list-style-type: none"> <li>• تأكد من أن جهاز Android يدعم ملفات الصوت.</li> <li>• أعد توصيل جهاز Android.</li> <li>• أعد تشغيل جهاز Android.</li> </ul>

إذا ظلت المشكلات قائمة، أعد ضبط الوحدة. (صفحة 3)

الاعراض	معالجة الأعطال
تظهر "NOT SUPPORT" على الشاشة ويتم تخطي المسار.	تحقق من أن المسار بتنسيق قابل للتشغيل. (صفحة 14)
يوصل "READING" الوميض.	<ul style="list-style-type: none"> <li>• لا تستخدم تسلسلات هرمية ومجلدات عديدة للغاية.</li> <li>• قم بإعادة تحميل القرص أو أعد توصيل الجهاز (USB).</li> </ul>
تومض رسالة "CANNOT PLAY" و/أو لا يُكتشف جهاز موصل.	<ul style="list-style-type: none"> <li>• تحقق ما إذا كان الجهاز الموصل متوافقًا مع هذه الوحدة وتأكد من أن الملفات بتنسيقات مدعومة. (صفحة 14)</li> <li>• أعد توصيل الجهاز (USB).</li> </ul>
"NO DISC"	ادخل اسطوانة قابلة للتشغيل داخل فتحة التحميل.
"NO DEVICE"	قم بتوصيل جهاز (USB). ثم قم بتغيير المصدر إلى USB مرة أخرى.
<ul style="list-style-type: none"> <li>• لا يمكن سماع الصوت اثناء التشغيل.</li> <li>• يخرج الصوت من جهاز Android فقط.</li> </ul>	<ul style="list-style-type: none"> <li>• أعد توصيل جهاز Android.</li> <li>• قم بتشغيل أي تطبيق لمشغل الوسائط على جهاز Android وابدأ التشغيل.</li> <li>• أعد تشغيل التطبيق الحالي لمشغل الوسائط أو استخدم تطبيق آخر لمشغل الوسائط.</li> <li>• أعد تشغيل جهاز Android.</li> <li>• إذا لم يؤدي ذلك لحل المشكلة. هذا يعني ان جهاز Android المتوصول غير قادر على توجيه اشارة الصوت الى الوحدة. (صفحة 14)</li> <li>• اذا لم يعمل توصيل USB، صل جهاز Android عبر مقبس دخل اضافي.</li> </ul>
يوصل "NO DEVICE" أو "READING" الوميض.	<ul style="list-style-type: none"> <li>• أعد توصيل جهاز Android.</li> <li>• اذا لم يعمل توصيل USB، صل جهاز Android عبر مقبس دخل اضافي.</li> </ul>

## البحث عن الاعطال والاصلاح

## تغيير معلومات الشاشة

- كلما ضغطت على  تتغير معلومات الشاشة.
- اذا لم تكن المعلومات متوفرة أو انها غير مسجلة. يظهر "NO TEXT" أو "NO NAME" أو معلومات اخرى (مثلا. اسم المحطة) او ستكون الشاشة فارغة.



الشاشة الرئيسية

الاعراض	معالجة الأعطال
لا يمكن سماع الصوت.	• اضبط مستوى قوة الصوت على افضل مستوى ممكن. • افحص الاسلاك والتوصيلات.
تظهر "MISWIRING CHECK . WIRING THEN PWR ON"	اقطع الطاقة. ثم تأكد من ان اطرف توصيل اسلاك السماعة موصولة بشكل صحيح. قم بتشغيل الطاقة مرة اخرى.
تظهر "PROTECTING SEND SERVICE"	ارسل الوحدة الى اقرب مركز خدمة.
لا يمكن تحديد المصدر.	افحص إعداد [SOURCE SELECT]. (صفحة 4)
لا يشغل هذا المستقبل مطلقا.	أعد ضبط الوحدة. (صفحة 3)
لا تُعرض الأحرف الصحيحة.	• تستطيع هذه الوحدة فقط عرض الحروف الهجائية الكبيرة والأرقام وعدد محدود من الرموز. • حسب نوع لغة العرض التي اخترتها (صفحة 5). قد لا يتم عرض بعض الحروف بشكل صحيح.
• استقبال الراديو رديء. • يتولد ضجيج استاتيكي • اثناء الاستماع الى الراديو.	• اوصل الهوائي بصورة محكمة.
تعذر إخراج الاسطوانة.	اضغط مع الاستمرار على  لإخراج الاسطوانة بالقوة. كن حريصاً على أن لا تسقط الاسطوانة عند إخراجها.
يتم توليد ضجيج.	تخطى إلى مسار آخر أو قم بتغيير الاسطوانة.
يظهر "IN DISC" ولا يمكن اخراج الاسطوانة.	تأكد من عدم وجود أي شيء يعوق فتحة النحميل عند إخراجك للأسطوانة.
تظهر "PLEASE EJECT".	اضغط  ثم أدخل الاسطوانة بشكل صحيح.
أمر التشغيل لا يسير على النحو المرجو.	يتم تحديد ترتيب التشغيل بالترتيب الذي يتم فيه تسجيل الملفات (قرص) او اسم الملف (USB).
وقت التشغيل المنقضي غير صحيح.	يعتمد هذا على عملية التسجيل السابقة (قرص/ USB).

07/95(1)

اسم المصدر	معلومات الشاشة: رئيسي
SW2/SW1/AM/FM	التردد ◀ الساعة ▶ عودة للبداية مناخ لمحطات Radio Data System (نظام بيانات الراديو) على موجة FM فقط: اسم المحطة/نوع البرنامج ◀ نصوص راديو ◀ نصوص راديو+ ◀ نصوص راديو+ عنوان الاغنية/نصوص راديو+ الفنان ◀ التردد ◀ الساعة ▶ عودة للبداية
CD أو USB	لموديلي CD-DA. عنوان القرص/الفنان ◀ عنوان المسار/الفنان ◀ وقت التشغيل ◀ الساعة ▶ عودة للبداية
	ملفات FLAC/WAV/WMA/MP3: عنوان الاغنية/الفنان ◀ اسم الاليوم/الفنان ◀ اسم المجلد ◀ اسم الملف ◀ وقت التشغيل ◀ الساعة ▶ عودة للبداية
ANDROID	اسم المصدر ◀ الساعة ▶ عودة للبداية
AUX	اسم المصدر ◀ الساعة ▶ عودة للبداية

## ■ الصيانة

## تنظيف الجهاز

امسح التراب من اللوحة باستخدام سلكون جاف أو قطعة قماش ناعمة.

## تنظيف الموصل

قم بفاك واجهة الجهاز وتنظيف الموصل بقطعة قطن برفق. احرص لئلا تلف الموصل.

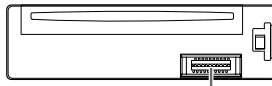

الموصل (في الجانب الخلفي من واجهة الجهاز)

## التعامل مع الأسطوانات

- لا تلمس سطح التسجيل الخاص بالأسطوانة.
- لا تلمس أي شريط أو ما شابه على الأسطوانة ولا تستخدم أسطوانة ملصوقًا عليها شريط.
- لا تستخدم أي ملحقات للأسطوانة.
- قم بتنظيف الأسطوانة من منتصفها للخارج.
- نظف الأسطوانة باستخدام سلكون جاف أو قطعة قماش ناعمة. لا تستخدم أي مذيبات.
- عند إزالة أسطوانة من هذا الجهاز، اسحبها نحو الخارج أفقيًا.
- قم بإزالة التأتات من فتحة المنتصف وحافة الأسطوانة قبل وضع أسطوانة.

## ■ مزيد من المعلومات

- ل: — آخر تحديثات البرامج الثابتة وحدث قائمة بنود متوافقة
- أي من احدث المعلومات الاخرى
- قم بزيارة <a href="http://www.jvc.net/cs/car">www.jvc.net/cs/car</a>.

## عام

- تستطيع هذه الوحدة تشغيل أسطوانات CD التالية:



- تستطيع هذه الوحدة تشغيل أسطوانات متعددة التسجيلات: ومع ذلك، يتم تخطي التسجيلات غير المغلقة أثناء التشغيل.
- **تشغيل الإسطوانة المزدوجة:** لا يتوافق جانب الإسطوانة بدون - DualDisc™ DVD مع الصوت الرقمي للإسطوانة المزدوجة" القياسي. لهذا، لا يُنصح بتشغيل جانب الإسطوانة بدون - DVD لإسطوانة مزدوجة على هذا المنتج.
- للحصول على معلومات مفصلة وملاحظات بخصوص ملفات الصوت القابلة للتشغيل، قم بزيارة <a href="http://www.jvc.net/cs/car/audiofile">www.jvc.net/cs/car/audiofile</a>.

## ملفات قابلة للتشغيل

- ملف الصوتيات أوديو القابل للتشغيل:  
للقرص:  
لجهاز USB ذو سعة التخزين الكبيرة: MP3 (mp3), WMA (wma), WAV (wav), FLAC (flac).
- ميديا الأسطوانات القابلة للتشغيل: CD-ROM/CD-RW/CD-R
- تنسيق ملف قرص قابل للتشغيل: ISO 9660 مستوى 1/2، جوليت. اسم ملف طويل
- نظام ملفات جهاز USB القابل للتشغيل: FAT12, FAT16, FAT32
- حتى عند توافق الملفات الصوتية مع المعايير المذكورة أعلاه، قد يتعذر التشغيل اعتمادًا على أنواع أو حالات الوسط أو الجهاز.

## أسطوانات غير قابلة للتشغيل

- الأسطوانات غير المستديرة.
- الأسطوانات التي يوجد بها ألوان على سطح التسجيل أو الأسطوانات المتسخة.
- أسطوانات التسجيل/إعادة الكتابة التي لم يتم وضع اللمسات الأخيرة.
- 8 سم CD. عند محاولة إدخالها في الجهاز باستخدام مهياين، فإنها قد تتسبب في حدوث خلل.

## حول أجهزة USB

- لا يمكنك توصيل جهاز USB عن طريق مجمع مركزي USB.
- قد يتسبب توصيل كابل يزيد طوله الإجمالي على 5 متر في ظهور مشاكل غير طبيعية في التشغيل.
- لا يمكن للوحدة التعرف على جهاز USB يكون معدله 5 فولت ويتجاوز 1 أمبير.

## بخصوص جهاز Android

- هذه الوحدة تدعم نظام التشغيل Android OS 4.1 وحدث.
- بعض اجهزة Android (عندما يكون نظام التشغيل OS 4.1 او احدث) قد لا تدعم وظيفة بشكل كامل Android Open Accessory (AOA) 2.0.
- إذا كان جهاز Android يدعم كل من جهاز فئة التخزين الكبير و AOA 2.0، تقوم هذه الوحدة بالتشغيل عبر AOA 2.0 كإلوية دائما.

[COLOR] (الزر الرمزي فقط)	
[PRESET]	اختر لون الاضاءة للزر الرمزي. (راجع الرسم التوضيحي في صفحة 12.) • [COLOR 01] إلى [COLOR 49] • [USER]: يظهر اللون الذي أنشأته لـ [DAY COLOR] أو [NIGHT COLOR]. • [COLOR FLOW01] إلى [COLOR FLOW03]: يتغير اللون مع اختلاف السرعات. • اللون المضبوط مسبقا: [FOREST]/[FLOWER]/[CRYSTAL]/[SUNSET]/[RELAX]/[OCEAN]/[GRADATION]
[DAY COLOR]	قم بتخزين ألوان الاضاءة النهارية والليلية لكل زر رمزي. <b>1</b> [BLUE]/[GREEN]/[RED]: اختر اللون الاولي. <b>2</b> [00] إلى [31]: حدد مستوى. كرر خطوتي 1 و 2 لكل الالوان الاساسية.
[NIGHT COLOR]	• تم تخزين إعدادك لـ [USER] في [PRESET]. • بتغيير [NIGHT COLOR] أو [DAY COLOR] بتشغيل أو إطفاء مصابيح السيارة الأمامية.
[MENU COLOR]	[ON]: يتغير لون الإضاءة الخاص بالزر الرمزي الى اللون الابيض عند تنفيذ الإعدادات على الشاشة وقائمة البحث. ماعدا في وضع ضبط اللون : [OFF]: الغاء.

افتراضي: [XX]

[DISPLAY]	
[DIMMER]	قم بتعتيم الرسم التوضيحي. [OFF]: المعتم مطفئ. يغير السطوع الى إعداد [DAY]. [ON]: المعتم مضاء. يغير السطوع الى إعداد [NIGHT]. (راجع "BRIGHTNESS" ادناه.) [DIMMER TIME]: يضبط وقت تشغيل واطفاء المعتم. <b>1</b> اضغط VOL +/- لضبط الوقت على وضع التشغيل [ON]. ثم اضغط ►/■ENTER <b>2</b> اضغط VOL +/- لضبط الوقت على وضع التشغيل [OFF]. ثم اضغط ►/■ENTER
[BRIGHTNESS]	افتراضي: [ON]. [PM6:00] : [OFF] : [AM6:00] [DIMMER AUTO]: يتم تشغيل واطفاء المعتم عند تشغيل أو اطفاء مصابيح السيارة الأمامية.* اضبط السطوع للنهار والليل بصورة منفصلة. <b>1</b> [NIGHT]/[DAY]: يحدد النهار أو الليل. <b>2</b> اختر منطقة. (راجع الرسم التوضيحي في صفحة 12.) <b>3</b> [LEVEL 00] إلى [LEVEL 31]: يضبط مستوى السطوع.
[TEXT SCROLL] 2*	[SCROLL ONCE]: يمرر المعلومات المعروضة مرة واحدة. : [SCROLL AUTO]: يكرر التمرير (بفواصل مدتها 5 ثوان). : [SCROLL OFF]: الغاء.

\*1 مطلوب توصيل سلك التحكم في الإضاءة. (صفحة 20)

\*2 لن تظهر بعض الحروف والرموز بصورة صحيحة (أو ستبدو فارغة).



## إعدادات الشاشة

تحديد منطقة لإعدادات السطوع

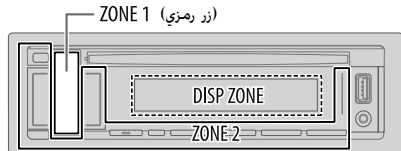

تحديد منطقة لإعداد اللون

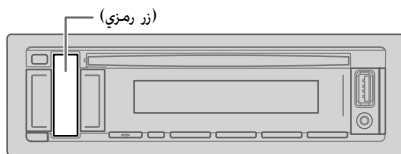

- 1 اضغط مع الاستمرار على .
- 2 اضغط +/- لاختيار بند (صفحة 13). ثم اضغط .
- 3 كرر الخطوة 2 الى ان يتم اختيار البند المرغوب او اتبع التعليمات المتعلقة بالبند المختار.
- 4 اضغط على للخروج.

للرجوع إلى عنصر الإعداد السابق. اضغط على .

## إعدادات الصوت

### التوصيل عبر سلك السماعة

يمكنك أيضا توصيل السماعات بدون استخدام مضخم صوت خارجي. لكن يمكنك أيضا الاستمتاع بخرج مضخم الصوت بواسطة هذه الإعدادات. (صفحة 20)

اشارة الصوت عبر سلك السماعة الخلفية		تشغيل الإعداد [SPK/PRE OUT]
R (اليمنى)	L (اليسرى)	
طرف توصيل خرج السماعات الخلفية	طرف توصيل خرج السماعات الخلفية	[REAR/REAR]
طرف توصيل خرج السماعات الخلفية	طرف توصيل خرج السماعات الخلفية	*[REAR/SUB.W]
(كتم الصوت)	خرج الصب ووفر	[SUB.W/SUB.W]

إذا تم اختيار [SUB.W/SUB.W]،

– تم اختيار [FRQ 120HZ] في [SUBWOOFER LPF] والخيار [FRQ THROUGH] غير متوفر. (صفحة 10)

– تم اختيار [POSITION R01] في [FADER] والنطاق القابل للاختيار هو [POSITION R06] الى [POSITION 00]. (صفحة 10)

\* لموديلي KD-T401/KD-T406.

## إعدادات خرج السماعة [SPK/PRE OUT]

اختر إعداد الخرج للسماعات [SPK/PRE OUT]. اعتماداً على طريقة توصيل السماعة.

## التوصيل عبر أطراف توصيل خط خارجي

للتوصيلات عبر مضخم صوت خارجي. (صفحة 21)

:KD-T408

إشارة الصوت عبر طرف توصيل خط خارجي			تشغيل الإعداد [SPK/PRE OUT]
SW	REAR	FRONT	
خرج الصب ووفر	طرف توصيل خرج السماعات الخلفية	طرف توصيل خرج السماعات الامامية	[REAR/REAR] (افتراضي)
خرج الصب ووفر	L (اليسرى): خرج الصب R (اليمنى): (كتم الصوت)	طرف توصيل خرج السماعات الامامية ووفر	[SUB.W/SUB.W]

:KD-T401/KD-T406

إشارة الصوت عبر طرف توصيل خط خارجي		تشغيل الإعداد [SPK/PRE OUT]
SW/REAR		
طرف توصيل خرج السماعات الخلفية		[REAR/REAR]
خرج الصب ووفر		[REAR/SUB.W] (افتراضي)
خرج الصب ووفر		[SUB.W/SUB.W]

[VOLUME ADJUST] [LEVEL -15] إلى [LEVEL +06] ([LEVEL 00]): يعين مستوى الصوت المبدئي لكل مصدر بمقارنته بمستوى صوت FM. (وقبل إجراء التعديل. حدد المصدر الذي تريد تعديله. يظهر "VOL ADJ FIX" عند تحديد FM.)

[AMP GAIN] [LOW POWER]: يحدد مستوى الصوت الأقصى حتى 25. (يحدد إذا كانت القدرة القصوى لكل سماعة أقل من 50 وات لمنع تلف السماعات.) : [HIGH POWER]: مستوى الصوت الأقصى هو 35.

[D.T.EXPANDER] [ON]: يخلق صوتاً واقعياً عن طريق تعويض المكونات عالية التردد واستعادة زمن الصعود لشكل الموجة التي ضاعت عند ضغط البيانات الصوتية. : [OFF]: الغاء.

[SPK/PRE OUT] اعتماداً على طريقة توصيل السماعة. اختر الإعداد المناسب للخرج المرغوب. (راجع "إعدادات خرج السماعة.")

1\* يعرض فقط عندما يكون الوضع [SUBWOOFER SET] مضبوط على الويفر [ON]. (صفحة 10)

2\* يعرض فقط عندما يكون الوضع [SPK/PRE OUT] مضبوط على الويفر [SUB.W/SUB.W].

3\* يعرض فقط عندما يكون الوضع [SPK/PRE OUT] مضبوط على الويفر [REAR/SUB.W] أو [SUB.W/SUB.W].

4\* يمكن تحديده فقط في حالة تحديد ضبط آخر غير [FRQ THROUGH] لوضع [SUBWOOFER LPF]. (صفحة 10)

5\* هذا الضبط لا يمكنه التأثير على خرج سماعة الويفر الفرعية.

[17.5KHZ]/[15.0KHZ]/[12.5KHZ]/[10.0KHZ] المستوى : [LVL-06] إلى [LVL+06] [Q FIX] افتراضي : (Q FIX)/[LVL 00]/[10.0KHZ]	[TREBLE] التردد المستوى : [LVL-06] إلى [LVL+06] Q افتراضي : (Q FIX)/[LVL 00]/[10.0KHZ]
[AUDIO CONTROL]	
[BASS BOOST] [LEVEL +05] إلى [LEVEL +01] : المطلوب. : [OFF]; الغاء.	[BASS BOOST] [LEVEL +05] إلى [LEVEL +01] : يحدد مستوى رفع الجهير المطلوب. : [OFF]; الغاء.
[LOUDNESS] [LEVEL 02]/[LEVEL 01] تكوين صوت متوازن على قوة صوت منخفض. : [OFF]; الغاء.	[LOUDNESS] [LEVEL 02]/[LEVEL 01] : يعزز الترددات المنخفضة أو العالية من أجل تكوين صوت متوازن على قوة صوت منخفض. : [OFF]; الغاء.
[SUB.W 1*LEVEL] مستوى خرج جهاز الترددات الخفيضة الفرعي الموصول عبر حمل السماعة. (صفحة 20)	[SUB.W 00] 2*[SPK-OUT] إلى [SUB.W +06] [SUB.W +03] : مستوى خرج جهاز الترددات الخفيضة الفرعي الموصول عبر حمل السماعة. (صفحة 20)
[PRE-OUT] 3*[SUB.W -08] إلى [SUB.W +08] [SUB.W 00] : مستوى خرج جهاز الترددات الخفيضة الفرعي الموصول الى اطراف توصيل خط خارجي (SW/REAR أو SW) عبر مضخم صوت خارجي. (صفحة 21)	[PRE-OUT] 3*[SUB.W -08] إلى [SUB.W +08] [SUB.W 00] : مستوى خرج جهاز الترددات الخفيضة الفرعي الموصول الى اطراف توصيل خط خارجي (SW/REAR أو SW) عبر مضخم صوت خارجي. (صفحة 21)
[SUBWOOFER 3*SET] يقوم بتشغيل خرج الصبوفر. : [OFF]; الغاء.	[SUBWOOFER 3*SET] : يقوم بتشغيل خرج الصبوفر. : [OFF]; الغاء.
[SUBWOOFER 1*LPF] من 55 هرتز/85 هرتز/120 هرتز إلى الصبوفر.	[SUBWOOFER 1*LPF] : يتم إرسال كل الإشارات إلى الصبوفر : [FRQ 120HZ]/[FRQ 85HZ]/[FRQ 55HZ] : تُرسل إشارات الصوت ذات تردد أقل من 55 هرتز/85 هرتز/120 هرتز إلى الصبوفر.
[SUB.W 4*1*PHASE] ليكون مطابقاً لخرج السماعة للحصول على أفضل أداء.	[SUB.W 4*1*PHASE] [REVERSE] (180°)/[NORMAL] (0°) : يحدد زاوية الطور لخرج الصبوفر ليكون مطابقاً لخرج السماعة للحصول على أفضل أداء.
[FADER] السماعة الخلفية والأمامية.	[FADER] [POSITION R06] إلى [POSITION F06] [POSITION 00] : اضبط تعادل خرج السماعة الخلفية والأمامية.
[BALANCE] 5*[POSITION L06] إلى [POSITION R06] [POSITION 00] : السماعتين اليمنى واليسرى.	[BALANCE] 5*[POSITION L06] إلى [POSITION R06] [POSITION 00] : يُضبط توازن إخراج السماعتين اليمنى واليسرى.

\*1,\*2,\*3,\*4,\*5 (صفحة 11)

افتراضي: [XX]

[EQ SETTING]	
[PRESET EQ] يحدد المُعادِل المضبوط مسبقاً والمناسب لنوع الموسيقى. • اختر [USER] لاستخدام الإعدادات التي تم تنفيذها في [EASY EQ] أو [PRO EQ] • [JAZZ]/[HIP HOP]/[HARD ROCK]/[DRVN 1]/[DRVN 2]/[DRVN 3]/[FLAT]/[CLASSICAL]/[BASS BOOST]/[VOCAL BOOST]/[USER]/[TALK]/[R&B]/[POP]/[DANCE]	[PRESET EQ] يحدد المُعادِل المضبوط مسبقاً والمناسب لنوع الموسيقى. • اختر [USER] لاستخدام الإعدادات التي تم تنفيذها في [EASY EQ] أو [PRO EQ] • [JAZZ]/[HIP HOP]/[HARD ROCK]/[DRVN 1]/[DRVN 2]/[DRVN 3]/[FLAT]/[CLASSICAL]/[BASS BOOST]/[VOCAL BOOST]/[USER]/[TALK]/[R&B]/[POP]/[DANCE]
[EASY EQ] قم بضبط إعدادات الصوت الخاصة بك. • تم تخزين الإعداد للبيند [USER] في الوضع [PRESET EQ]. • الإعدادات التي تم تنفيذها قد تؤثر على إعدادات [PRO EQ]. [SUB.W SP] 2*1* : [00] إلى [+06] افتراضي: [+03] [SUB.W] 3*1* : [-08] إلى [+08] [BASS] : [LVL-06] إلى [LVL+06] [MID] : [LVL-06] إلى [LVL+06] [TRE] : [LVL-06] إلى [LVL+06]	[EASY EQ] قم بضبط إعدادات الصوت الخاصة بك. • تم تخزين الإعداد للبيند [USER] في الوضع [PRESET EQ]. • الإعدادات التي تم تنفيذها قد تؤثر على إعدادات [EASY EQ]. 1 [BASS]/[MIDDLE]/[TREBLE] : اختر نغمة صوت. 2 اضبط عناصر الصوت لنغمة الصوت المختارة. [BASS] : [200HZ]/[100HZ]/[80HZ]/[60HZ] المستوى : [LVL-06] إلى [LVL+06] Q : [Q2.0]/[Q1.5]/[Q1.25]/[Q1.0] افتراضي : ([Q1.0]/[LVL 00])/[80HZ] [MIDDLE] التردد : [2.5KHZ]/[1.5KHZ]/[1.0KHZ]/[0.5KHZ] المستوى : [LVL-06] إلى [LVL+06] Q : [Q1.25]/[Q1.0]/[Q0.75] افتراضي : ([Q1.25]/[LVL 00])/[1.0KHZ]
[PRO EQ] قم بضبط إعدادات الصوت الخاصة بك. • تم تخزين الإعداد للبيند [USER] في الوضع [PRESET EQ]. • الإعدادات التي تم تنفيذها قد تؤثر على إعدادات [EASY EQ].	[PRO EQ] قم بضبط إعدادات الصوت الخاصة بك. • تم تخزين الإعداد للبيند [USER] في الوضع [PRESET EQ]. • الإعدادات التي تم تنفيذها قد تؤثر على إعدادات [EASY EQ].

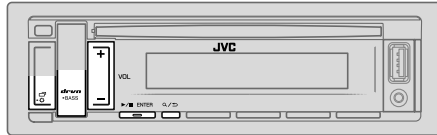

### اختر مشغل موسيقى

عندما يكون المصدر USB، اضغط 5MODE بشكل متكرر.

سيتم تشغيل الاغنيات المخزنة في المشغل التالي.

- الذاكرة الداخلية أو الخارجية للهاتف الذكي (Mass Storage Class).
- المشغل المختار لجهاز متعدد الوسائط.

### اختر ملف من مجلد/قائمة

1 اضغط  $\mathcal{Q}/\mathcal{S}$ .

2 اضغط +/- لاختيار مجلد/قائمة، ثم اضغط  $\mathcal{P}/\mathcal{M}$ ENTER.

3 اضغط +/- لاختيار ملف، ثم اضغط  $\mathcal{P}/\mathcal{M}$ ENTER.

**بحث سريع** (قابل للتطبيق فقط لمصدر CD و USB)

إذا كانت لديك الكثير من الملفات، يمكن البحث خلالها بسرعة.

اضغط باستمرار على +/- VOL للتصفح خلال القائمة بسرعة.

• للرجوع إلى عنصر الإعداد السابق، اضغط على  $\mathcal{Q}/\mathcal{S}$ .

• للإلغاء، اضغط مع الاستمرار على  $\mathcal{Q}/\mathcal{S}$ .

### حدد جهاز معادل المشغل مباشرة

معادل المشغل يعزز ترددات معينة في إشارة الصوت لتقليل الضوضاء القادمة من خارج السيارة أو ضوضاء دوران الاطارات.

اضغط drvn-BASS بتكرار.

معادل المشغل: [DRVN 3] (افتراضي)/[DRVN 2]/[DRVN 1]

### خزن إعدادات الصوت الخاصة بك

1 اضغط مع الاستمرار على drvn-BASS للدخول في وضع إعداد [EASY EQ].

2 اضغط +/- لاختيار بند، ثم اضغط  $\mathcal{P}/\mathcal{M}$ ENTER.

راجع [EASY EQ] (صفحة 10) بخصوص الإعدادات والنتائج المخزنة لوضع [USER].

• للرجوع إلى عنصر الإعداد السابق، اضغط على  $\mathcal{Q}/\mathcal{S}$ .

• للخروج، اضغط على drvn-BASS.

### إعدادات أخرى

1 اضغط مع الاستمرار على  $\mathcal{P}/\mathcal{M}$ ENTER.

2 اضغط +/- لاختيار بند (صفحة 10)، ثم اضغط  $\mathcal{P}/\mathcal{M}$ ENTER.

3 كرر الخطوة 2 التي ان يتم اختيار البند المرغوب او اتبع التعليمات المتعلقة بالبند المختار.

4 اضغط على  $\mathcal{P}/\mathcal{M}$ ENTER للخروج.

• للرجوع إلى عنصر الإعداد السابق، اضغط على  $\mathcal{Q}/\mathcal{S}$ .

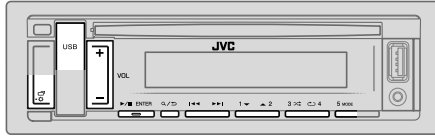

• لاختيار مصدر USB او مصدر ANDROID مباشرة. اضغط USB.

إلى	على غطاء الحماية	على وحدة التحكم عن بعد
تقديم سريع/الإرجاع*3	اضغط مع الاستمرار على << / >>.	اضغط مع الاستمرار على < / >.
تحديد مسار/ملف	اضغط << / >>.	اضغط < / >.
تحديد مجلد*4	اضغط 1 < / >.	اضغط < / >.
تكرار التشغيل*3	اضغط <> 4 بتكرار.	اضغط < / >.
	[ALL REPEAT]/[TRACK REPEAT]	قرص صوتي مضغوط
	[ALL REPEAT]/[FOLDER REPEAT]/[TRACK REPEAT]	ملف /WAV/WMA/MP3
		FLAC
التشغيل بترتيب عشوائي*3	اضغط <> 3 بتكرار.	
	[RANDOM OFF]/[ALL RANDOM]	قرص صوتي مضغوط
	[RANDOM OFF]/[ALL RANDOM]/[FOLDER RANDOM]	ملف /WAV/WMA/MP3
		FLAC

\*1 لا تترك الكابيل بداخل السيارة عند عدم استخدامه.

\*2 قم بالتحكم بجهاز Android باستخدام جهاز Android نفسه عبر تطبيقات مشغل وسائط أخرى مثبتة في جهاز Android.

\*3 لا ينطبق على ANDROID.

\*4 لا C: فقط لملفات WMA/MP3. لا يتوافق هذا مع ANDROID.

## بدء التشغيل

يغير المصدر تلقائيًا ويبدأ التشغيل.

CD

جانب الملصق ▲ إخراج الأسطوانة

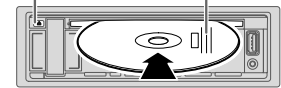

طرف توصيل إدخال USB

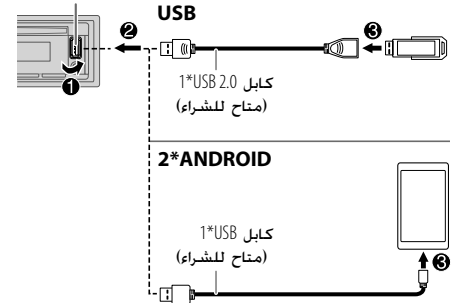

[SCIENCE] , [CULTURE] , [DRAMA] , [EDUCATE] , [SPORT] , [INFO] , [AFFAIRS] , [NEWS] , [VARIED] (موسيقى) , [POP M] , [MUSIC] (موسيقى) , [ROCK M] , [EASY M] , [FINANCE] , [WEATHER] , [OTHER M] (موسيقى) , [CLASSICS] , [LIGHT M] (موسيقى) , [CHILDREN] , [SOCIAL] , [RELIGION] , [PHONE IN] , [TRAVEL] , [LEISURE] , [JAZZ] , [COUNTRY] , [DOCUMENT] (موسيقى) , [FOLK M] , [OLDIES] , [NATION M] (موسيقى)

## التحضير:

يمكن الاستماع الى الموسيقى من مشغل صوت محمول عبر مقبس المدخل الاضافي.  
• حدد [ON] لـ [BUILT-IN AUX] في [SOURCE SELECT]. (صفحة 4)

## بدء الاستماع

## 1 الاتصال بجهاز مشغل الصوت المحمول (مفتاح للشراء).

مقبس توصيل الجهاز الاضافي

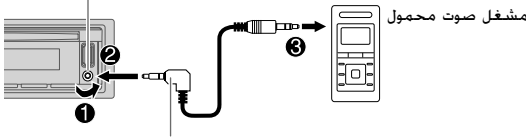

قابس صغير للصوت المجسم 3.5 مم مع موصل  
على شكل حرف "L" (مفتاح للشراء)

## 2 اضغط SRC- (مفتاح) بشكل متكرر لاختيار AUX.

## 3 قم بتشغيل جهاز مشغل الصوت المحمول وبدء التشغيل.

استخدم قابسًا صغيرًا للصوت المجسم برأس ثلاثي الأطراف من أجل خرج الصوت الأمثل.



[SSM]	[SSM 01-06]/[SSM 07-12]/[SSM 13-18]: يجري ضبطًا مسبقًا أو توماتيكيًا لما يصل إلى 18 محطة لموجة FM. يتوقف وميض "SSM" فور تخزين أول 6 محطات. حدد [SSM 07-12]/[SSM 13-18] لتخزين الـ 12 محطة التالية.
[LOCAL SEEK]	[ON]: البحث عن المحطات SW2/SW1/AM ذات الاستقبال الجيد فقط. : [OFF]: الغاء. • الإعدادات التي يتم تنفيذها قابلة للتطبيق على المصدر/المحطة المختارة فقط. بمجرد تغيير المصدر/المحطة. يجب ان تقوم بتنفيذ الإعدادات مرة أخرى.
[IF BAND]	[AUTO]: زيادة انتقائية الموائف لخفض ضوضاء التداخل من محطات FM المجاورة. (يمكن ان يتم فقدان فعالية صوت الستريو): [WIDE]: يتبع ضوضاء التداخل من محطات FM المجاورة. لكن جودة الصوت لن تنخفض وسيبقى تأثير الاستريو.
[MONO SET]	[ON]: يحسن استقبال FM ولكن تأثير الصوت الستريو سيتم فقده. : [OFF]: الغاء.
2*[NEWS SET]	[ON]: سوف يتحول الجهاز مؤقتًا إلى برنامج الأخبار إذا كان متاحًا. : [OFF]: الغاء.
2*[REGIONAL]	[ON]: يتحول إلى محطة أخرى فقط في المنطقة المحددة باستخدام التحكم في "AF": [OFF]: الغاء.
2*[AF SET]	[ON]: يبحث تلقائيًا عن محطة أخرى تبث نفس البرنامج في نفس شبكة Radio Data System باستقبال أفضل عندما يكون الاستقبال الحالي سيئ: : [OFF]: الغاء.
2*[TI]	[ON]: يسمح للجهاز بالتحويل بشكل مؤقت الى معلومات المرور (يضاء المؤشر "TI") إذا كانت متوفرة أثناء الاستماع الى جميع المصادر ما عدا عندما تكون في وضع المصدر SW2/SW1/AM. : [OFF]: الغاء.
2*[PTY SEARCH]	اختر رمز PTY (راجع صفحة 7). في حالة وجود محطة تبث برنامجًا برمز PTY مماثل للرمز الذي حددته. يتم التوليف إلى هذه المحطة.

1\* يمكن تحديده فقط عند تحديد [ONCE] أو [WEEKLY] في الخطوة 1.

2\* قابل للاختيار فقط عندما يكون في وضع مصدر FM.

## اختر محطة مخزنة

اضغط واحد من أزرار الأرقام التالية (من 1 إلى 6).  
(أو)

1 اضغط  $\text{Q}/\text{S}$ .

2 اضغط +/- VOL لاختيار رقم الضبط المسبق. ثم اضغط  $\text{ENTER}$ .

## إعدادات أخرى

1 اضغط مع الاستمرار على  $\text{Q}/\text{S}$ .

2 اضغط +/- VOL لاختيار بند (راجع الجدول التالي). ثم اضغط  $\text{ENTER}$ .

3 كرر الخطوة 2 الى ان يتم اختيار البند المرغوب او اتبع التعليمات المتعلقة بالبند المختار.

4 اضغط على  $\text{Q}/\text{S}$  للخروج.

للرجوع إلى عنصر الإعداد السابق. اضغط على  $\text{Q}/\text{S}$ .

افتراضي: [XX]

## [TUNER SETTING]

### [RADIO TIMER]

يقوم بتشغيل الراديو في وقت محدد بغض النظر عن المصدر الحالي.

1 [ONCE]/[DAILY]/[WEEKLY]: [OFF]: حدد كم مرة يمكن للمؤقت أن يعمل.

2 [FM]/[AM]/[SW1]/[SW2]: تحديد مصدر التشغيل.

3 [01] إلى [18] (لموجة FM) [01] إلى [06] (لموجة SW2/SW1/AM): اختر

المحطات المعينة مسبقًا.

4 اضبط يوم\* 1 ووقت التنشيط.

تضيء "O" عند الاكتمال.

لن يُنشط مؤقت الراديو في الحالات التالية.

• إيقاف تشغيل الوحدة.

• يُحدد [OFF] لـ [SW2 SRC]/[SW1 SRC]/[AM SRC] في [SOURCE SELECT]

بعد تحديد مؤقت الراديو لـ SW2/SW1/AM. (صفحة 4)

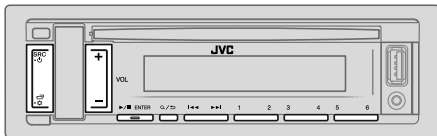

- تضئ "STEREO" عند استقبال بث بصوت مجسم على موجة FM مع قوة إشارة كافية.
- تقوم الوحدة بالتبديل الى وضع التنبيه FM تلقائيا عند تلقي إشارة تنبيهه من بث FM.

### البحث عن محطة

- 1 اضغط SRC (أو) بشكل متكرر لاختيار الموالف FM أو AM أو SW1 أو SW2.
  - 2 اضغط <|> / <|> (أو اضغط <|> / <|> على وحدة التحكم عن بعد) للبحث عن محطة تلقائيا.  
(أو)
- اضغط باستمرار على <|> / <|> (أو اضغط باستمرار على <|> / <|> على وحدة التحكم عن بعد) حتى تومض "M"، ثم اضغط بشكل متكرر للبحث عن المحطة يدويًا.

### إعدادات في الذاكرة

يمكنك تخزين ما يصل إلى 18 محطة لموجة FM و 6 محطات لموجة AM/SW1/SW2.

### تخزين محطة

أثناء الاستماع إلى محطة...

اضغط مع الاستمرار واحد من أزرار الأرقام التالية (من 1 إلى 6).

- 1 اضغط باستمرار على ENTER / > حتى تومض "PRESET MODE".
- 2 اضغط +/- VOL لاختيار رقم الضبط المسبق، ثم اضغط ENTER / >. تظهر كلمة "MEMORY" بمجرد تخزين المحطة.

[CLOCK]

[TIME SYNC]

[ON]: يُضبط وقت الساعة تلقائيًا باستخدام بيانات Clock Time (CT) الموجود في إشارة نظام بيانات راديو FM Radio Data System. : [OFF]: الغاء.

[CLOCK DISPLAY]

[ON]: يتم عرض وقت الساعة على الشاشة حتى عندما تكون الوحدة مطفأة. : [OFF]: الغاء.

[ENGLISH]

اختر لغة العرض للقائمة ولمعلومات الموسيقى إذا كانت قابلة للتطبيق.

[ESPANOL]

وفقا للتهيئة الافتراضية، يتم اختيار [ENGLISH].



للرجوع إلى عنصر الإعداد السابق. اضغط على **Q/**

## 3 ضبط الإعدادات الأساسية

- 1 اضغط مع الاستمرار على **0**.
- 2 اضغط **VOL +/-** لاختيار بند (راجع الجدول التالي). ثم اضغط **▶/||ENTER**.
- 3 كرر الخطوة 2 حتى يتم تحديد العنصر المطلوب أو تنشيطه.
- 4 اضغط على **0** للخروج.

للرجوع إلى عنصر الإعداد السابق. اضغط على **Q/**

[XX] افتراضي:

[SYSTEM]	[KEY BEEP]
[ON]: تنشيط نغمة الضغط على المفتاح : [OFF]: إلغاء التنشيط.	
[SOURCE SELECT]	[F/W UP DATE]
*[AM SRC] [ON]: تمكين AM في تحديد المصدر. : [OFF]: معطل. (صفحة 5)	
*[SW1 SRC] [ON]: تمكين SW1 في تحديد المصدر. : [OFF]: معطل. (صفحة 5)	
*[SW2 SRC] [ON]: تمكين SW2 في تحديد المصدر. : [OFF]: معطل. (صفحة 5)	
*[BUILT-IN AUX] [ON]: تمكين AUX في تحديد المصدر. : [OFF]: معطل. (صفحة 7)	
[UPDATE SYSTEM]	[F/W UP xxx]
[YES]: يبدأ ترقية البرنامج الثابت. : [NO]: يلغي (الترقية غير منشطة).	
للحصول على تفاصيل حول كيفية تحديث البرنامج الثابت. قم بزيارة <a href="http://www.jvc.net/cs/car/">http://www.jvc.net/cs/car/</a> .	

\* لا تُعرض عندما يُحدد المصدر المناظر.

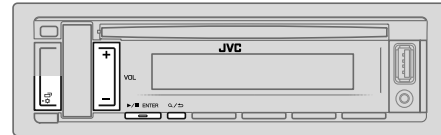

## 1 إلغاء عملية الاستعراض

عند تشغيل الطاقة لأول مرة (أو بعد إعادة ضبط الجهاز). ستعرض الشاشة ما يلي:  
"PRESS ENTER" ← "CANCEL DEMO"

- 1 اضغط **▶/||ENTER**.
- 2 يتم تحديد [YES] كإعداد مبدئي.  
أضغط على **▶/||ENTER** مرة أخرى.  
تظهر "DEMO OFF".

## 2 ضبط الساعة و التاريخ

- 1 اضغط مع الاستمرار على **0**.
- 2 اضغط **VOL +/-** لاختيار [LOCK]. ثم اضغط **▶/||ENTER**.
- 3 اضغط **VOL +/-** لاختيار [CLOCK ADJUST]. ثم اضغط **▶/||ENTER**.
- 4 اضغط **VOL +/-** لإجراء الإعدادات. ثم اضغط **▶/||ENTER** ساعة ← دقيقة
- 5 اضغط **VOL +/-** لاختيار [CLOCK FORMAT]. ثم اضغط **▶/||ENTER**.
- 6 اضغط **VOL +/-** لاختيار [12H] أو [24H]. ثم اضغط **▶/||ENTER**.
- 7 اضغط **VOL +/-** لاختيار [DATE SET]. ثم اضغط **▶/||ENTER**.
- 8 اضغط **VOL +/-** لإجراء الإعدادات. ثم اضغط **▶/||ENTER** يوم ← شهر ← سنة
- 9 اضغط على **0** للخروج.

### وحدة التحكم عن بعد (RM-RK52)

حساس التحكم عن بعد (تجنب التعريض لضوء الشمس الساطع).

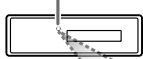

قم بسحب غطاء عازل الكهرباء عند الاستخدام لأول مرة.

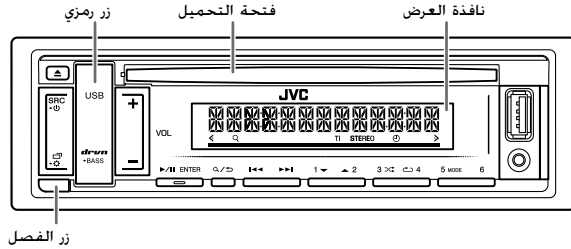
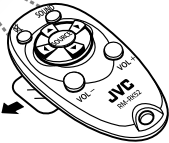

### كيف يمكن استبدال البطارية

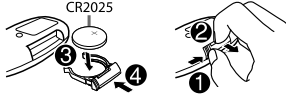

### كيف يمكن إعادة الضبط

سيتم مسح عمليات الضبط المسبق باستثناء محطات الراديو المخزنة.



### فصل

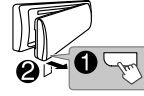

### توصيل

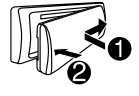

### على وحدة التحكم عن بعد

( غير متاح )

اضغط + VOL أو - VOL.

• اضغط مع الاستمرار بالضغط على + VOL لزيادة مستوى الصوت بمقدار 15 مرحلة بشكل مستمر.

اضغط على لكتم الصوت أو لإيقاف مؤقت للتشغيل.

• اضغط مرة أخرى لوقف تشغيل الجهاز. يعود مستوى حجم الصوت الى المستوى السابق قبل كتم الصوت او الايقاف المؤقت.

اضغط SOURCE بتكرار.

( غير متاح )

### على غطاء الحماية

### إلى

اوصل الطاقة الكهربائية

اضغط SRC-. اضغط مع الاستمرار لإيقاف الجهاز.

ضبط مستوى الصوت

اضغط +/- VOL. اضغط مع الاستمرار بالضغط على + VOL لزيادة مستوى الصوت بمقدار 15 مرحلة بشكل مستمر.

تحديد مصدر التشغيل

اضغط SRC- بتكرار. اضغط SRC-، ثم اضغط +/- VOL خلال ثانيتين.

تغيير معلومات الشاشة

اضغط بتكرار. (صفحة 15)

2	قبل الاستخدام
3	أمانيات
4	الشروع في العمل
1	إلغاء عملية الاستعراض
2	ضبط الساعة و التاريخ
3	ضبط الإعدادات الأساسية
5	راديو
7	AUX
8	ANDROID/USB/CD
9	إعدادات الصوت
12	إعدادات الشاشة
14	مراجع
	الصيانة
	مزيد من المعلومات
15	البحث عن الاعطال والاصلاح
17	المواصفات
18	التركيب/ التوصيل

## هام

- لضمان الاستخدام المناسب، يرجى قراءة هذا الدليل بتمعن قبل استخدام هذا المنتج. من المهم جدا ان تقرأ وتراقب التحذيرات والتنبيهات الاحتياطية في هذا الدليل.
- يرجى الاحتفاظ بهذا الدليل في مكان آمن وسهل الوصول للرجوع اليه في المستقبل.

## ⚠ تحذير

- لا تقم بإجراء أي وظيفة قد تجذب انتباهك بعيداً عن القيادة الآمنة.
- لا تحاول ابتلاع البطارية، خطر الإصابة بحروق كيميائية.

تحتوي وحدة التحكم عن بعد المرفقة بهذا المنتج على بطارية خلووية على هيئة عملة/زر. في حالة ابتلاع بطارية خلووية على هيئة عملة/زر، فقد ينتج عن ذلك حروق داخلية شديدة ومن الممكن أن يتعرض المصاب للوفاة خلال ساعتين فقط.

احتفظ بالبطاريات الجديدة والمستعملة بعيداً عن متناول الأطفال.

إذا تعذر إغلاق درج البطارية بإحكام، عندئذ توقف عن استخدام المنتج وأبقه بعيداً عن متناول الأطفال.

إذا كنت تعتقد أن البطاريات تم ابتلاعها أو إدخالها في أي جزء من أجزاء الجسم، فاطلب المساعدة الطبية على الفور.

## ⚠ تنبيه

### إعداد الصوت:

- اضبط مستوى الصوت بحيث يتيح لك سماع الأصوات خارج السيارة حتى تتمكن من تجنب الحوادث.
- تخفيض مستوى الصوت قبل تشغيل أي مصادر رقمية لتجنب ضرر مكبر الصوت من خلال الزيادة المفاجئة في مستوى الخرج.

### عام:

- تجنب استخدام الجهاز الخارجي إذا كان من المحتمل ان يعيق القيادة الآمنة.
- تأكد من أن جميع البيانات الهامة قد تم عمل نسخ احتياطي لها. يجب ألا تتحمل أية مسؤولية عن أية خسارة للبيانات التي تم تسجيلها لا تضع أو تترك أي أجسام معدنية (مثل العملات أو الأدوات المعدنية) داخل الوحدة لمنع حدوث انقطاع التيار.
- في حالة حدوث خطأ بالأسطوانة نتيجة لعملية التكايف على عدسة الليزر، قم بإخراج الأسطوانة وانتظر حتى تبخر الرطوبة.
- وفقاً لأنواع السيارات، سيتم تمديد الهوائي تلقائياً عند تشغيل الجهاز عندما يكون سلك التحكم بالهوائي موصولاً (صفحة 20). اطفئ الجهاز عند صف السيارة في منطقة سقفها منخفض.

## وحدة التحكم عن بعد (RM-RK52):

- لا تضع ريموت التحكم على أماكن ساخنة مثل لوحة أجهزة القياس والبيان.
- يمكن أن تؤدي بطارية ليثيوم إلى حدوث انفجار في حالة استبدالها بشكل غير صحيح. استبدل البطارية بأخرى من نفس النوع أو من نوع مكافئ.
- يجب عدم تعريض عبوة البطارية أو البطاريات للحرارة المفرطة مثل ضوء الشمس أو اللهب أو ما شابه.

## كيف تقرأ هذا الدليل

- يتم توضيح عمليات التشغيل بشكل رئيسي باستخدام الأزرار الموجودة على لوحة واجهة KD-T408.
- تم استخدام مؤشرات باللغة الانجليزية لأغراض النشر. يمكن اختيار لغة العرض من القائمة. (صفحة 5)
- [XX] تشير إلى العناصر المحددة.
- (صفحة XX) تشير إلى أن المراجع متوفرة في الصفحة المحددة.

## KD-T401 / KD-T406 / KD-T408

جهاز راديو ومشغل أسطوانات CD

**دليل التعليمات**

گیرنده سی دی

**راهنمای استفاده**

JVCKENWOOD Corporation

