



HD MEMORY CARD CAMERA RECORDER

**GY-HC900CHU/GY-HC900CHE**

**GY-HC900STU/GY-HC900RCHE**

ИНСТРУКЦИЯ ПО ЭКСПЛУАТАЦИИ

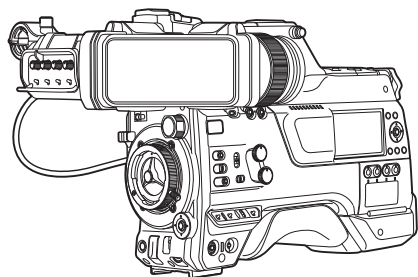

## CONNECTED CAM™

На этом рисунке прилагаемый видеодискатель установлен на GY-HC900CHU/GY-HC900CHE. Антенна беспроводной локальной сети и видеодискатель не включены в GY-HC900STU и GY-HC900RCHE. Технические характеристики и внешний вид изделия могут изменяться в целях улучшения без предварительного уведомления.

Пожалуйста, проверьте наличие последней версии ИНСТРУКЦИЯ ПО ЭКСПЛУАТАЦИИ в следующем Мобильное руководство пользователя. Вы также можете загрузить PDF из Мобильное руководство пользователя.

### Мобильное руководство пользователя

Находясь вдали от компьютера, можно использовать инструкции телефона Android или iPhone.

<http://manual3.jvckenwood.com/pro/mobile/global/>

Вы можете отобразить Мобильное руководство пользователя при помощи браузера на телефоне Android или iPhone.



#### Прежде чем начать работу, обязательно прочтите следующую информацию:

Благодарим за приобретение продукции компании.

Перед началом эксплуатации данного устройства, внимательно прочитайте инструкции, чтобы наилучшим образом использовать возможности устройства.

В данном руководстве все номера моделей даны без последней буквы (U/E), которая обозначает место назначения поставки. (U: для США и Канады, E: для Европы)

Только модели „U“ (GY-HC900CHU/GY-HC900STU) обозначаются UL.

## ПРЕДОСТЕРЕЖЕНИЕ :

Сетевой штепсель по-прежнему будет в рабочем состоянии.

- Если аппарат не функционирует должным образом, немедленно выньте сетевой штепсель.

## ВНИМАНИЕ :

Аккумуляторный блок, камера с установленной батареей и пульт дистанционного управления с установленной батареей не должны подвергаться воздействию повышенного тепла, например, прямых солнечных лучей, огня и т. п.

## ВНИМАНИЕ: ДЛЯ ПРЕДОТВРАЩЕНИЯ ОПАСНОСТИ ВОСПЛАМЕНЕНИЯ ИЛИ ЭЛЕКТРИЧЕСКОГО УДАРА НЕ ПОДВЕРГАЙТЕ ДАННЫЙ АППАРАТ ВОЗДЕЙСТВИЮ ДОЖДЯ ИЛИ ВЛАГИ.

## ПРИМЕЧАНИЯ :

- Табличка с техническими данными и меры предосторожности расположены на нижней и/или задней стороне основного устройства.
- Пластинка с серийным номером установлена на месте установки батарейного блока.

## Предостережение о заменяемой литиевой батарее

При неправильном использовании батареи, используемая в этом приборе, может вызвать опасность воспламенения или химического ожога. Запрещается подзаряжать, разбирать, нагревать до температуры выше 100°C и сжигать батареи.

Замените элемент питания на CR2025 производства Panasonic, Sanyo, Sony или Maxell. Опасность взрыва или риск возгорания при некорректной замене батарей.

- Правильно утилизируйте использованные батареи.
- Храните батареи в недоступном для детей месте.
- Не разбирайте и не бросайте батареи в огонь.

При установке прибора на стеллаже или полке, убедитесь, что со всех сторон создано достаточное пространство для вентиляции (по 10 и более сантиметров с обеих сторон, сверху и сзади). Не блокируйте вентиляционные отверстия. (Если вентиляционные отверстия заблокированы газетой, одеждой и т. п., тепло не может отводиться.) Нельзя ставить на аппаратуру источники открытого пламени, такие как горящие свечи. При выбрасывании использованных батарей должны учитываться проблемы защиты окружающей среды и необходимо строго соблюдать местные правила и законы, регулирующие утилизацию этих батарей.

Не допускается попадание на устройство капель или брызг, также запрещается устанавливать на камеру емкости, заполненные жидкостями, например, вазы.

Не направляйте объектив прямо на солнце. Это может вызвать как повреждение глаз, так и выход из строя внутренних схем. Существует также опасность воспламенения или электрического удара.

## ПРЕДОСТЕРЕЖЕНИЕ !

Следующие примечания касаются возможного физического повреждения камеры и пользователя. Переноска или удерживание камеры за LCD монитор может привести к падению аппарата или неисправности.

Не используйте штатив на неустойчивой или неровной поверхности. Он может опрокинуться, что вызовет серьезное повреждение камеры.

## ПРЕДОСТЕРЕЖЕНИЕ !

Не рекомендуется оставлять камеру с подсоединенными к ней кабелями (Audio/Video, и т. п.) сверху на телевизоре, так как при задевании за кабель камера может упасть, что приведет к ее повреждению.

**ПРЕДОСТЕРЕЖЕНИЯ :**

Для предотвращения электрического удара не открывайте корпус. Внутри нет деталей для обслуживания пользователем. Обращайтесь за обслуживанием только к квалифицированному персоналу.

**Осторожно**

Эксплуатация этого оборудования в жилой зоне, вероятно, вызывает вредные помехи, в этом случае пользователь должен будет устранить помехи за свой счет.

**ПРЕДОСТЕРЕЖЕНИЕ:**

В местах с сильными электромагнитными волнами или магнитным полем, например, вблизи телевизионного передатчика, трансформатора, двигателя и т. д., возможно искажение видеоизображения. В этом случае используйте устройство вдали от источников помех.

Полиэтиленовые упаковочные пакеты могут вызвать удушье, если ими накрыть голову. Вскройте их и храните их подальше от досягаемости младенцев и детей, следя за тем, чтобы они были правильно утилизированы.

**Беспроводная сеть**

- Данное устройство является широкополосной передающей системой (приемопередатчиком) частотой 2,4 ГГц, предназначенной для применения во всех странах-членах ЕС и странах-членах ЕАСТ, кроме Франции и Италии, в которых действуют правила ограничения использования.
- В Италии конечный пользователь обязан подать заявление в национальный орган радиовещания на получение лицензии, чтобы иметь право использовать данное устройство для установки линий радиосвязи на улице и/или предоставления общего доступа к телекоммуникационным и/или сетевым услугам.
- Во Франции данное устройство запрещено использовать для установки линий радиосвязи на улице, а в некоторых районах выходная мощность радиочастоты может быть ограничена до 10 мВт ЭИИМ с диапазоном частоты 2454-2483,5 МГц. Для получения подробной информации конечный пользователь должен обратиться в национальный орган радиовещания Франции.

Диапазон частот	Полоса 2,4 ГГц : канал 1-13
выходная мощность	11 b/g/n : 14 дБм (макс.)

Диапазон частот	Полоса 5 ГГц : W52/W53/W56
выходная мощность	11 n/a/ac : 11 дБм (макс.)

Уважаемый клиент, [Европейский Союз]  
Данное устройство соответствует действительным Европейским директивам и стандартам по электромагнитной совместимости и электрической безопасности.  
Представительство компании JVC KENWOOD Corporation в Европе:  
JVCKENWOOD Deutschland GmbH  
Konrad-Adenauer-Allee 1-11, 61118 Bad Vilbel  
ГЕРМАНИЯ

Настоящим JVC KENWOOD Corporation заявляет, что радиоборудование типа GY-NC900СНЕ соответствует Директиве 2014/53/ЕС.  
Полный текст декларации соответствия ЕС доступен по следующему интернет-адресу:



<http://www3.jvckenwood.com/ecdoc/>

**Уважаемый клиент,**  
Данное устройство соответствует действительным Европейским директивам и стандартам по электромагнитной совместимости и электрической безопасности.  
Представительство компании JVC KENWOOD Corporation в Европе:  
JVCKENWOOD Deutschland GmbH  
Konrad-Adenauer-Allee 1-11  
61118 Bad Vilbel  
ГЕРМАНИЯ



# Содержание

## Начало работы

Техника безопасности .....	2
Содержание .....	5
Основные функции .....	8
Меры предосторожности при работе .....	10
Режимы работы .....	14
Кнопки управления .....	16
Боковая панель управления .....	18
Боковые гнезда для подключения .....	20
Задняя панель разъемов .....	21
Электронный видеискатель <b>CHU CHE</b> .....	22
Принципиальная схема системы .....	23

## Подготовка к работе

Предварительные настройки и параметры .....	24
Установка объектива (продается отдельно) ..	24
Установка видеискателя (входит в комплект) <b>CHU</b>	
<b>CHE</b> .....	24
Установка микрофона (продается отдельно) .....	25
Установка видеолампы (продается отдельно) ..	25
Установка антенн беспроводной локальной сети (входит в комплект) <b>CHU CHE</b> .....	26
Установка штатива (продается отдельно) .....	26
Регулировка положения подплечника .....	26
Источник питания .....	27
Использование источника питания переменного тока (подключение к гнезду DC IN) .....	27
Использование аккумуляторной батареи .....	28
Настройки предупреждения батареи .....	29
Отображение статуса питания .....	30
Включение/отключение питания .....	31
Начальные настройки .....	32
Отображение на ЖК-мониторе и в видеискателе .....	34
Экран отображения параметров камеры .....	34
Экран статуса .....	35
Экран режима удаленного редактирования .....	35
Отображение предупреждения .....	35
Настройка ЖК-монитора и видеискателя .....	36
Настройка ЖК-монитора .....	36
Настройка видеискателя .....	36
Настройка задней фокусировки .....	38
Назначение функций для кнопок пользователя .....	39
Индикатор съемки .....	40

SD-карта .....	41
Используемые карты .....	41
Расчетное время записи на SD-карты .....	41
Вставка SD-карты памяти .....	42
Извлечение SD-карты .....	43
Переключение между SD-картами .....	43
Форматирование (инициализация) SD-карт .....	44
Восстановление SD-карт .....	45
Ролик, записанный на SD-карту .....	46
Функция блокировки операций .....	47

## Съемка

Основные способы съемки .....	48
Выбор системного разрешения, формата файла и формата видеороликов .....	49
Управление трансфокацией .....	51
Управление фокусировкой .....	52
Регулировка яркости .....	53
Настройка диафрагмы .....	54
Настройка усиления .....	55
Настройка электронного затвора .....	56
Настройка баланса белого .....	57
Настройка изображения камеры .....	63
Запись звука .....	63
Мощность звука во время записи .....	67
Временной код и метка пользователя .....	67
Установка генератора временного кода .....	68
Настройка пользовательского бита .....	71
Синхронизация временного кода при помощи внешнего генератора временных кодов .....	72
Установка шаблона зебры .....	74
Установка экспозиции по заданному объекту .....	75
Сбор информации о положении системой GPS <b>CHE</b> <b>CHU</b> .....	77
Немедленный просмотр записанных видеоматериалов (обзор роликов) .....	78
Отображение монитора видеосигнала .....	79
Одновременная запись в двух различных разрешениях <b>V0210</b> .....	80
Запись серии .....	80
Двойная запись .....	80
Резервное копирование <b>V0200</b> .....	82
Особые типы записи <b>V0200</b> .....	84
Предварительная запись <b>V0200</b> .....	84
Непрерывная запись роликов <b>V0200</b> .....	85
Запись кадров <b>V0201</b> .....	86
Запись через определенные промежутки времени <b>V0201</b> .....	87
Свободное разделение роликов (Резец роликов) <b>V0200</b> .....	88

**Воспроизведение**

Воспроизведение записанных роликов .....	89
Экран миниатюр .....	89
Действия .....	91
Воспроизведение .....	92
Удаление роликов .....	94
Присоединение / удаление метки OK .....	95
Выбор и выполнение операций на нескольких роликах .....	96
Произвольный выбор нескольких роликов .....	96
Выбор нескольких последовательных роликов .....	97
Обрезка записанных клипов .....	98

**Отображение меню и подробные настройки**

Основные операции на экране меню .....	99
Отображение и описание экрана меню .....	100
Ввод текста с использованием интерактивной клавиатуры .....	101
Многоуровневая схема экрана меню .....	102
Меню Camera Function .....	103
Параметр User Switch Set .....	105
Параметр Full Auto .....	109
Меню Camera Process .....	110
Параметр Detail/Adjust .....	115
Параметр White Balance .....	116
Меню TC/UB .....	118
Меню LCD/VF .....	119
Параметр Shooting Assist .....	120
Параметр Marker Settings .....	122
Параметр Display Type .....	123
Параметр Display On/Off .....	124
Меню A/V Set .....	125
Параметр Video Set .....	125
Параметр Audio Set .....	129
Меню Network .....	133
Параметр Connection Setup .....	134
Параметр Live Streaming .....	135
Параметр Return over IP <b>(V0200)</b> .....	137
Параметр Web .....	139
Параметр Metadata Server .....	139
Параметр Upload <b>(V0200)</b> .....	140
Меню System .....	142
Параметр Record Set .....	145
Добавление/редактирование наиболее часто используемых пунктов меню (Favorites Menu) ..	151
Добавление пунктов меню в Favorites Menu ...	151
Редктирование Favorites Menu .....	152

**Экран отображения параметров камеры / статуса**

Экран отображения параметров камеры в режиме камеры .....	155
Экран отображения параметров камеры в режиме дополнительного носителя .....	161
Экран статуса .....	164

**Функции камеры**

Маркеры и безопасная зона (только в режиме камеры) .....	166
Отображение цветных полос .....	166
Регулировка гаммы .....	167
Регулировка цветовой матрицы .....	168
Настройка установочных файлов .....	170
Сохранение установочных файлов .....	170
Загрузка установочного файла .....	171
Удаление файлов настроек .....	172

**Подключение дополнительных устройств**

Подключение внешнего монитора .....	173
Подключение пульта дистанционного управления ...	174
Подключение наушников .....	175
Подача внешних синхронизирующих сигналов (внешняя синхронизация) .....	176
Отображение обратных видеосигналов с внешнего устройства .....	178

**Подключение к сети**

Функции сетевого соединения .....	179
Подготовка сетевого соединения .....	180
Рабочее среда .....	180
Настройка камеры для подключения к сети .....	180
Подключение к сети через [LAN] разъем <b>(V0200)</b> .....	180
Подключение к сети через [HOST] разъем (USB) <b>(V0200)</b> .....	181
Подключение к сети через встроенную беспроводную локальную сеть <b>CHU CHE (V0200)</b> .....	182
Импортирование метаданных .....	183
Подготовка метаданных .....	183
Настройка сервера для загрузки .....	183
Импортирование метаданных .....	184
Выгрузка записанного видеоролика .....	185
Настройка сервера FTP для выгрузки .....	185
Автоматическая загрузка клипов (Авто FTP) <b>(V0200)</b> .....	185
Загрузка клипов вручную (Ручной FTP) .....	186
Функция FTP «Продолжить» .....	188

Подключение с помощью веб-браузера .....	189
Редактирование метаданных .....	189
Planning Metadata .....	189
Clip Metadata .....	190
Загрузка записанного ролика с помощью веб-браузера .....	193
Просмотр функций дистанционного управления и управления камерой .....	196
Изменение настроек с помощью веб-браузера	198
Изменение настроек функции View Remote .....	199
Изменение Connection Setup .....	199
Изменение настроек Metadata Server .....	200
Изменение настроек Clip Server .....	200
Изменение настроек Streaming .....	200
Управление файлом настроек сетевого соединения .....	201
Сохранение файла настроек соединения .....	201
Чтение файла настроек соединения .....	202
Удаление настроек соединения .....	203
Передача живого потокового видео .....	204
Настройка распространения .....	206
Начало распространения .....	208
Настройка FEC-матрицы [V0200] .....	209
Возврат видео/аудио из сети (Return over IP) [V0200] .....	210
IFB (возврат аудио) [V0200] .....	211

## Прочее

Сообщения об ошибках и способы решения .....	212
Список ошибок передачи FTP .....	213
Список индикаторов ошибок живого потока .....	215
Мигание индикатора съемки .....	216
Предупреждающий звуковой сигнал .....	216
Поиск и устранение неисправностей .....	217
Технические характеристики .....	220
Приложение .....	225
Указатель .....	226
Лицензионное соглашение по программному обеспечению .....	228
Важное примечание относительно программного обеспечения .....	229

# Основные функции

## Разнообразные проводные и беспроводные интерфейсы для поддержки различных сетевых подключений

В дополнение к разъему хоста USB для подключения к беспроводной локальной сети и USB-адаптеру LTE, эта видеочамера оснащена множеством интерфейсов, таких как разъем для проводной локальной сети и встроенная беспроводная локальная сеть с двухдиапазонными антеннами MIMO 2,4 ГГц/5 ГГц **СНУ СНЕ** для поддержки различных сетевых соединений.

## Три 2/3-дюймовых CMOS-матрицы формата Full HD обеспечивают запись высокого качества с высокой чувствительностью F12 и низким уровнем шума

Эта видеочамера оснащена тремя 2/3-дюймовыми Full HD CMOS-матрицами размером 2,20M пикселей. Это обеспечивает запись высокого качества с высокой чувствительностью F12 и низким уровнем шума.

## 2/3-дюймовая система крепления объектива B4, состоящая из крепления для объектива B4 и 4-позиционного оптического ND-фильтра

Эта видеочамера поставляется с 2/3-дюймовой системой крепления объектива B4, состоящей из крепления для объектива B4 и 4-позиционного оптического ND-фильтра. Это позволяет использовать разнообразные объективы с креплением B4. Кроме того, когда установлен объектив B4 с функцией компенсации хроматической аберрации, можно корректировать хроматическую аберрацию в видеочамере. Переключая 4-позиционный ND-фильтр (CLEAR, 1/4, 1/16, 1/64), можно регулировать количество света в зависимости от яркости во время съемки.

## Высококачественная обработка сигнала с помощью 10-битной выборки 4:2:2

Высококачественная обработка сигналов, обеспечивающая насыщенное выражение градации и цветопередачу видеосигналов, возможна с помощью 10-битной выборки 4:2:2.

## Различные пользовательские форматы записи

Кодек записи поддерживает два типа форматов, совместимых с 10-битными форматами 4:2:2, широко используемыми вещательными станциями, а именно MPEG-4 AVC/H.264 и MPEG-2. Все форматы файлов совместимы с QuickTime (MOV).

## Недавно разработанная пользовательская многоматричная система для 16-осевой коррекции цвета

В дополнение к обычной линейной матричной регулировке по 6 осям эта видеочамера оснащена пользовательской многоматричной системой, позволяющей точно регулировать оттенок и насыщенность в более узкой 16-осевой цветовой области.

## Функция HDR и логарифмическая гамма для высокого динамического диапазона и высокой цветовой гаммы

Эта видеочамера оснащена функцией HLG (гибридная логарифмическая гамма), которая соответствует ITU-BT. 2100 и нашей собственной гамме J-Log с динамическим диапазоном 800% для работы с функцией HDR (высокий динамический диапазон). Возможность записи в 10-битном формате для высокого динамического диапазона и высокой цветовой гаммы.

## Двойные гнезда для SD-карт для серийной/двойной записи

Используется наиболее распространенный формат карт памяти SDHC/SDXC. Это обеспечивает высокую надежность и низкие эксплуатационные расходы. Доступны различные удобные опции записи. Они обеспечивают серийную запись, которая позволяет выполнять непрерывную продолжительную запись через гнезда и двойную запись одного файла в два гнезда.

## 3,26-дюймовый электронный OLED-видискатель и 3,5-дюймовый ЖК-монитор (с функцией поддержки фокусировки)

Эта видеочамера поддерживает фокусировку через 3,26-дюймовый электронный OLED-видискатель и 3,5-дюймовый ЖК-монитор. Также доступны другие вспомогательные функции, включая увеличенный фокус выбранной вручную точки.

## Разъемы ввода-вывода временных кодов и разъем для синхронизации для съемки несколькими камерами

Данная камера поддерживает использование нескольких камер, а также использование в студии.

## Профессиональная компоновка переключателей и различные настройки параметров видео

Переключатели усиления и баланса белого расположены на боковой панели для быстрого переключения в зависимости от сцены съемки. Параметры качества изображения, такие как гамма и цветовая матрица, также доступны в меню для корректировки предпочтительных тонов.

**Встроенная система GPS CHU CHE**

Эта камера имеет встроенную функцию GPS, которая позволяет записывать в качестве метаданных данные о положении, полученные с GPS-спутника во время съемки.

\* Имейте в виду, что получение данных о положении может не сработать в зависимости от погодных условий.

**Пользовательские кнопки/переключатели, которым можно назначить различные функции для большего удобства при использовании**

Пользовательским кнопкам можно присвоить функции соответствующих пунктов меню.

**Водонепроницаемость, соответствующая стандарту „IPX2“, для съемки во время дождя****Подача сигнала из SDI-накопителя для одновременной записи и потоковой передачи видео****Используемые символы**

<b>Предупреждение</b>	: Описывает меры предосторожности, необходимые для работы с видеокамерой.
<b>Примечание</b>	: Приводится ссылка информация, например, описание функций и ограничений по использованию данного устройства.
	: Указывает номера соответствующих страниц и пунктов для получения информации.
<b>CHU</b>	: Функция доступна только для GY-NC900CHU.
<b>CHE</b>	: Функция доступна только для GY-NC900CHE.
<b>STU</b>	: Функция доступна только для GY-NC900STU.
<b>RCHE</b>	: Функция доступна только для GY-NC900RCHE.
<b>V0200</b>	: Функция доступна с версией прошивки V0200-xxxx
<b>V0201</b>	: Функция доступна с версией прошивки V0201-xxxx
<b>V0210</b>	: Функция доступна с версией прошивки V0210-xxxx
<b>FW</b>	: Функция, которая будет поддерживаться после будущего обновления прошивки.

**Содержание данной инструкции**

- Все права защищены корпорацией JVC KENWOOD Corporation. Несанкционированное копирование или перепечатка данного руководства, целиком или частично, строго запрещена.
- Внешний вид, технические характеристики и другая информация, описанные в данной инструкции, могут изменяться в целях улучшения без предварительного уведомления.
- Логотипы SDXC и SDHC являются торговыми марками SD-3C, LLC.
- Термины HDMI и HDMI High-Definition Multimedia Interface и Логотип HDMI являются товарными знаками или зарегистрированными товарными знаками HDMI Licensing Administrator, Inc. в Соединенных Штатах и других странах.
- QuickTime, Final Cut Pro, iPhone, iPad, iPod touch, macOS и Safari являются товарными знаками компании Apple Inc., зарегистрированными в США и других странах.
- iOS является товарным знаком или зарегистрированным товарным знаком компании Cisco в США и других странах и используется по лицензии.
- Android и Google Chrome являются товарными знаками и/или зарегистрированными товарными знаками компании Google LLC.
- QR-код - зарегистрированная торговая марка компании Denso Wave Incorporated.
- Microsoft, Windows и Internet Explorer являются товарными знаками или зарегистрированными товарными знаками корпорации Microsoft в США и/или других странах.
- Название компании Fontworks, Fontworks, и названия шрифтов являются зарегистрированными товарными знаками корпорации Fontworks Inc.
- Zixi и логотип Zixi являются торговыми знаками Zixi LLC.
- UniSlot является зарегистрированным товарным знаком компании Ikegami Tsushinki Co., Ltd.
- Названия товаров других компаний, упоминаемые в данном руководстве, являются торговыми марками или зарегистрированными торговыми марками соответствующих компаний. Символы ™ и © в данном руководстве не используются.

# Меры предосторожности при работе

## Места для хранения устройства и работы с ним

- Допустимая температура и влажность окружающей среды  
Во время эксплуатации устройства убедитесь, что температура окружающей среды находится в пределах 0 °C - 40 °C, а относительная влажность — 30 % - 80 %. Использование настоящего устройства при температуре и влажности, находящихся за пределами допустимых диапазонов, может привести не только к возникновению неполадок, но и вызвать сильное воздействие на элементы КМОП, в результате чего возможно возникновение белых точек. Примите меры предосторожности при использовании.
- Сильные электромагнитные волны или магнетизм  
При использовании данного устройства вблизи радиопередающих или телевизионных антенн, в местах с наличием сильных магнитных полей, генерируемых трансформаторами, двигателями и т. д., а также возле устройств, излучающих радиоволны, например, передатчиков или сотовых телефонов, изображение или звук могут содержать помехи и/или может наблюдаться неправильная передача цветов.
- Использование беспроводного микрофона вблизи устройства  
При использовании беспроводного микрофона или тюнера рядом с устройством в процессе записи тюнер может создавать помехи.
- Избегайте использования или хранения этого устройства в указанных далее местах.
  - Места с повышенной или пониженной температурой
  - Места со значительным скоплением грязи или пыли
  - Места с высокой влажностью
  - Места с высоким содержанием дыма или испарений, например, вблизи кухонной плиты
  - Места с высоким уровнем вибрации или неустойчивые поверхности
  - Припаркованный автомобиль под прямыми лучами солнца или рядом с источником тепла на протяжении долгого периода времени
- Не размещайте данное устройство в местах с высоким уровнем радиации или рентгеновского излучения, а также местах с содержанием коррозионных газов.
- Берегите данное устройство от намокания во время съемки на пляже. Кроме того, соль и песок могут попасть в его корпус. После работы с устройством обязательно очистите его.
- При использовании данного устройства в условиях с высоким содержанием песочной пыли берегите его от попадания пыли вовнутрь.

## Каплепроницаемость

- Эта видеокамера имеет каплепроницаемую конструкцию, эквивалентную IPX2 в соответствии с нашим методом тестирования. Она не является полностью водонепроницаемой. Каплепроницаемость при любых условиях не гарантируется.
  - IPX2 (степень защиты от капель воды) гарантирует работоспособность устройства, когда оно наклонено под углом 15 градусов вперед, назад, вправо или влево, а вода капает вертикально с расходом 3 мм/мин в течение общего периода 10 минут по 2 минуты 30 секунд для каждого положения.
- Для обеспечения каплепроницаемости полностью закрывайте колпачки и крышки.
- Берегите от проливных дождей и брызг.
- Немедленно вытирайте сухой тканью любую влагу и капли. Если видеокамера намокнет, когда она перевернута или наклонена на 15° или более, вода может попасть в видеокамеру и вызвать неисправность.
- При намокании видеокамеры вода может выходить из ее отверстий. Не переносите видеокамеру во влажном состоянии. Положите ее на сухую ткань на некоторое время и дождитесь высыхания.

## Переноска камеры

- При транспортировке не роняйте устройство и берегите его от ударов о твердые предметы.

## Экономия энергии

- Когда устройство не используется, не забудьте переместить переключатель [POWER ON/OFF] в положение „OFF“ для снижения потребления электроэнергии.

## Техническое обслуживание

- Перед выполнением мероприятий по техническому обслуживанию отключите питание камеры.
- Для протирки внешней поверхности корпуса устройства используйте мягкую ткань. Не используйте бензол или растворитель. Это может повредить поверхность корпуса или вызвать потускнение его окраски. Сильно загрязненные места протрите куском ткани, смоченной в нейтральном мощном средстве, разбавленном водой, а затем вытрите насухо.

## Перезаряжаемая аккумуляторная батарея

- Аккумуляторы, рекомендуемые для использования с данной видеокамерой, перечислены ниже.  
Модель U : Digital 150 (Anton/Bauer)  
Модель E : DUO-150 (IDX)
- Пожалуйста, используйте рекомендуемые аккумуляторы.  
Тяжелые аккумуляторы могут выпасть при неправильном использовании.

## Регулярный осмотр (техническое обслуживание)

- В обычных условиях при эксплуатации видеокамеры в течение продолжительного периода времени на ее корпусе может скапливаться пыль. Особенно попадание пыли возможно, если видеокамера используется вне помещения. Это может повлиять на качество записываемого изображения и звука. Проверяйте и заменяйте вентилятор через каждые 9000 часов (рекомендуется).  
Время использования вентилятора можно проверить в меню [System] → [System Information] → [Fan Hour].  
(☞ стр. 144 [ Fan Hour ] )  
В случае использования вентилятора без замены в течение более 9000 часов после каждого включения питания будет отображаться сообщение „Fan Maintenance Required“.

## ЖК-монитор и видеоискатель **CHU** **CHE**

- При изготовлении ЖК-монитора и видеоискателя использованы высокоточные технологии. На экране ЖК-монитора и видеоискателя могут появиться черные или яркие пятна. Это не является признаком неисправности. Эти пятна не будут записаны.
- В случае непрерывного использования устройства на протяжении долгого периода времени на экране могут временно просматриваться символы, которые отображались в видеоискателе. Это явление не будет записано на носитель. Они исчезнут, если выключить и снова включить подачу питания.
- Если устройство используется в холодном месте, изображение на экране может несколько отставать, что не является признаком его неисправности. Остаточные изображения на SD-карту не записываются.
- Не давите с силой на поверхность экрана и берегите его от ударов. Это может привести к повреждению экрана.
- При переключении между режимами изображения в видеоискателе и воспроизведении картинки возможно появление шума.
- Из-за специфики устройства отображения в видеоискателе на изображениях возможно появление цветowych пятен при мигании глаз оператора. Это не влияет на записанные изображения, выход SDI или выход HDMI.

## Линзы

- Данная видеокамера представляет собой камеру со сменным объективом. Подготовьте сменный объектив перед началом использования.
- Прочитайте „ИНСТРУКЦИЯ ПО ЭКСПЛУАТАЦИИ“ сменного объектива, который вы собираетесь установить, чтобы получить полное представление о нем перед использованием.
- Оптические характеристики линз  
Из-за оптических характеристик линз по внешним краям изображения возможно появление цветового расхождения (хроматическая аберрация увеличения). Это не является признаком неисправности видеокамеры.
- В зависимости от установленного объектива возможно ограничение функционала видеокамеры в комбинации с этим объективом или он может работать неправильно.
- Возможна запись звука, производимого работающим объективом.
- В зависимости от используемого объектива приблизительное расстояние до объекта может не отображаться.
- В режимах автоматической настройки диафрагмы, ручной настройки диафрагмы и трансфокации возможны существенные различия в интенсивности света.

## GPS **CHU** **CHE**

- Управление спутниками GPS (Глобальная система позиционирования) осуществляется государственным департаментом США, и точность системы может быть намеренно изменена.
- Выполните позиционирование в открытом месте с хорошей видимостью, которое находится вне помещения и не загорожено деревьями.
- Время, необходимое для получения информации о положении, может быть более продолжительным, и отклонение также может быть большим в зависимости от окружающих условий и времени суток.
- В видеокамере используется всемирная геодезическая система WGS 84.
- Сигнал от спутников GPS может быть прерван коммуникационным сигналом электронных устройств, таких как мобильные телефоны.
- Используйте в соответствии с правилами страны, региона или места использования.

## Шифрование сетевого соединения

- В беспроводных сетях (WLAN) применяется функция шифрования.  
Шифрование применяется для защиты приобретаемого на рынке оборудования, и его невозможно изменить.



## SDHC/SDXC-карты

- В данном руководстве SDHC/SDXC-карта называется „SD-карта“ или „носитель записи“.
- В настоящей камере сохранение изображений и звука осуществляется на карту SD (приобретается отдельно), установленную в гнездо.
- Если на SD-карте находятся файлы, записанные на других устройствах, или файлы, сохраненные на ПК, время записи может быть меньше, или возможны ошибки записи данных. Кроме того, оставшееся место на карте не может быть увеличено, даже при удалении файлов при помощи компьютера.
- Для получения дополнительной информации о комбинациях используемых карт SD и настройке формата, см. следующее. (☞ стр. 41 [Комбинация настроек формата и применимых SD-карт])
- \* Использование карт памяти, отличных от Panasonic, TOSHIBA или SanDisk, может привести к сбоям во время записи или потере данных.

## Обращение с SD-картами памяти

- Во время работы с SD-картой индикатор статуса будет гореть красным цветом. Запрещается извлекать SD-карту во время доступа к ней (во время записи, воспроизведения или форматирования). Кроме того, не отключайте подачу питания, не извлекайте батарею и не отключайте адаптер переменного тока во время доступа к карте памяти.
- Запрещается использовать или хранить SD-карту в местах, подверженных воздействию статического электричества или электрических помех.
- Запрещается помещать SD-карту в местах, находящихся под воздействием сильных магнитных полей или радиоволн.
- Неправильная установка SD-карты может привести к выходу из строя устройства или SD-карты.
- Мы не несем ответственности за случайную потерю данных, хранимых на SD-картах. Рекомендуем создавать резервные копии всех важных данных.
- Используйте SD-карту в рекомендуемых условиях. Не используйте карту в перечисленных ниже местах.
  - В местах с доступом прямых солнечных лучей, с высокой влажностью, вблизи источников тепла или в автомобиле, который находится под солнцем с закрытыми дверями и окнами.
- Запрещается сгибать или ронять SD-карты, а также подвергать их воздействию ударов или вибрации.
- Избегайте попадания воды на SD-карту.
- Запрещается разбирать или вносить в SD-карты конструктивные изменения.
- Не касайтесь контактов гнезд пальцами или металлическими объектами.
- Берегите карту памяти от попадания пыли, грязи, воды или посторонних объектов на ее контакты.
- Запрещается снимать наклейки или приклеивать другие наклейки на SD-карты.

- Запрещается использование карандашей и ручек для записи на поверхности SD-карт. Всегда пользуйтесь ручками масляного типа.
- В случае форматирования (инициализации) SD-карты все данные, записанные на нее, включая видео и файлы настройки, будут удалены.
- Рекомендуется использовать карты памяти, которые были отформатированы (инициализированы) при помощи этой видеокамеры.
  - В случае неисправности камеры SD-карта может быть повреждена. Форматирование (инициализация) SD-карты может обеспечить правильность ее работы.
  - SD-карты, отформатированные (инициализированные) на других камерах, компьютерах или периферийном оборудовании, могут работать неправильно. В таком случае отформатируйте (инициализируйте) SD-карту на этой камере.
- Если необходимо полностью удалить всю информацию без возможности восстановления, рекомендуется использовать специальное программное обеспечение, которое предназначено для этого, или физически разрушить SD-карту, например, молотком и пр. При форматировании карты или стирании данных при помощи видеокамеры изменяется только административная информация. Данные стираются с SD-карты неполностью.
- Некоторые SD-карты, доступные в продаже, могут с трудом извлекаться из гнезда этой камеры. Вынимайте их, подцепив за выемку на карте.
  - Впоследствии они будут выниматься легче.
  - Не наклеивайте ярлычков на карты.



Выемка

- Во время извлечения SD-карты может выскочить из гнезда. Будьте внимательны, чтобы не потерять карту.

## Авторские права

- Все записанные при помощи этой камеры видеоматериалы, которые используются для получения прибыли или публичного просмотра, могут нарушать права их владельца. Использование снятые видеоматериалы в целях, отличных от необходимых для личного пользования, без предварительного согласия владельца запрещается. Кроме того, даже для личного пользования вы не можете вести запись без разрешения владельца.



## Примечания о лицензировании

- MPEG LA AVC  
НАСТОЯЩИЙ ПРОДУКТ ЗАЩИЩЕН ЛИЦЕНЗИЕЙ  
В СООТВЕТСТВИИ С ЛИЦЕНЗИЯМИ НА  
ИСПОЛЬЗОВАНИЕ ПАТЕНТОВ AVC ДЛЯ  
ПЕРСОНАЛЬНОГО ИСПОЛЬЗОВАНИЯ  
КЛИЕНТОМ ИЛИ ИНОГО ИСПОЛЬЗОВАНИЯ, ЗА  
КОТОРОЕ НЕ ПРЕДУСМОТРЕНО ПОЛУЧЕНИЕ  
ВОЗНАГРАЖДЕНИЯ  
(i) ШИФРОВАНИЕ ВИДЕОРОЛИКОВ В  
СООТВЕТСТВИИ СО СТАНДАРТОМ AVC („AVC  
VIDEO“) И / ИЛИ  
(ii) ДЕШИФРОВАНИЕ ВИДЕОРОЛИКОВ AVC,  
КОТОРЫЕ БЫЛИ ЗАШИФРОВАНЫ КЛИЕНТОМ,  
ЗАНИМАЮЩИМСЯ ИНДИВИДУАЛЬНОЙ  
ДЕЯТЕЛЬНОСТЬЮ, И / ИЛИ ПОЛУЧЕНЫ ОТ  
ПОСТАВЩИКА ВИДЕО, ИМЕЮЩЕГО ЛИЦЕНЗИЮ  
НА ПОСТАВКУ ВИДЕО AVC.  
ЛИЦЕНЗИЯ НЕ РАСПРОСТРАНЯЕТСЯ И НЕ  
ПОДРАЗУМЕВАЕТСЯ НА ЛЮБУЮ ДРУГУЮ  
ДЕЯТЕЛЬНОСТЬ. ДОПОЛНИТЕЛЬНУЮ  
ИНФОРМАЦИЮ МОЖНО ПОЛУЧИТЬ У MPEG LA,  
L.L.C. CM.  
[HTTP://WWW.MPEGLA.COM](http://www.mpegla.com)
- Патент MPEG LA MPEG-2  
ЛЮБОЕ ИСПОЛЬЗОВАНИЕ НАСТОЯЩЕГО  
ПРОДУКТА ЛЮБЫМ СПОСОБОМ, КРОМЕ  
ПЕРСОНАЛЬНОГО ИСПОЛЬЗОВАНИЯ,  
КОТОРОЕ СООТВЕТСТВУЕТ СТАНДАРТУ  
MPEG-2 ШИФРОВАНИЯ ВИДЕОИНФОРМАЦИИ  
ДЛЯ ПАКЕТНОГО МУЛЬТИМЕДИА,  
БЕЗОГОВОРЧНО ЗАПРЕЩАЕТСЯ ПРИ  
ОТСУТСТВИИ ЛИЦЕНЗИИ В СООТВЕТСТВИИ С  
ДЕЙСТВУЮЩИМИ ПАТЕНТАМИ MPEG-2,  
ЛИЦЕНЗИЮ МОЖНО ПОЛУЧИТЬ У MPEG LA, LLC,  
6312 S.  
ЛИЦЕНЗИЮ МОЖНО ПОЛУЧИТЬ У MPEG LA, LLC,  
6312 S. Fiddlers Green circle, Suite 400E, Greenwood  
Village, Колорадо 80111 США

## Прочее

- Не вставляйте в гнездо для карты памяти  
посторонние предметы, кроме непосредственно  
самой карты.
- Не блокируйте вентиляционные отверстия  
устройства.  
Это может привести к перегреву внутренних  
компонентов и стать причиной ожогов и  
возгорания.
- В процессе записи или воспроизведения не  
отключайте переключатель [POWER ON/OFF]  
камеры или не извлекайте кабель питания.
- Непосредственно после включения питания  
изображение видеоканалов может быть  
нестабильным, однако это не является признаком  
неисправности.
- Если выходные гнезда видеосигнала не  
используются, во избежание их повреждения  
установите специальные крышки.
- Так как устройство представляет собой аппарат с  
компонентами высокой точности, избегайте его  
падения и воздействия сильной вибрации.
- При переключении режимов возможно появление  
помех.
- Если камеру положить набок, это может привести  
к ухудшению вывода тепла из ее корпуса.
- Если разъемы, которые имеют крышки, не  
используются, поместите на них эти крышки во  
избежание повреждения разъемов.
- Данная видеокamera использует шрифты  
Fontworks Inc.
- В своей работе видеокamera использует M  
+FONTS.
- Используйте встроенную беспроводную  
локальную сеть только в стране и регионе, где была  
приобретена видеокamera.  
Помимо этого, существуют законодательные  
ограничения на использование устройства или его  
использование на открытом воздухе в зависимости  
от страны и региона. Будьте внимательны, чтобы  
не нарушить закон. **СНУ СНЕ**

# Режимы работы

Для этой видеокамеры предусмотрены три режима работы — режим камеры, режим дополнительного носителя и режим удаленного редактирования.

Начало работы

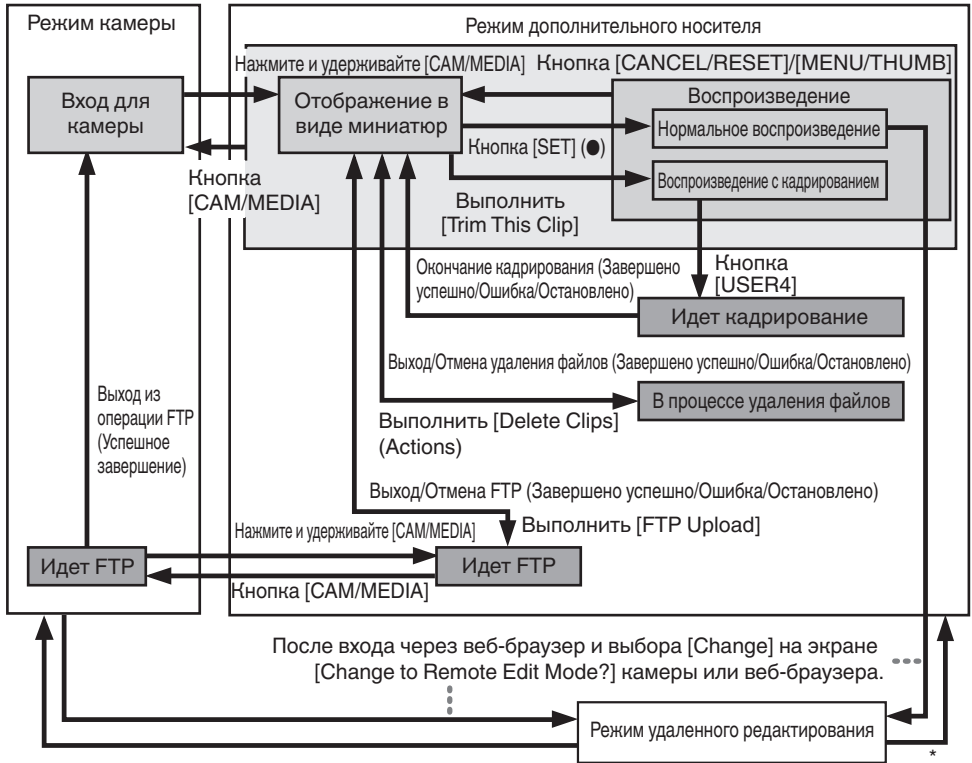

\* При выборе режима, отличного от режима Metadata Edit (редактирование метаданных), через веб-браузер или при выборе [Exit] на экране [Remote Edit Mode]

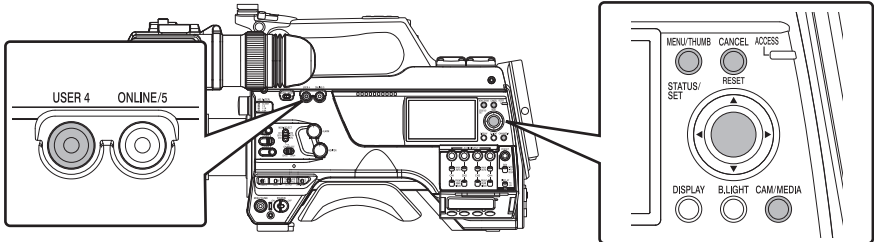

Режим работы	Описание
Режим камеры	<ul style="list-style-type: none"> <li>• Режим съемки видеокамерой. После включения питания для видеокамеры первоначально устанавливается режим камеры.</li> <li>• Изображения камеры выводятся в видоискатель и на ЖК-монитор. Когда записываемый носитель вставлен, видеокамера переходит в режим ожидания записи. В области отображения режима работы на ЖК-мониторе и в видоискателе появится сообщение „STBY“.</li> <li>• Чтобы начать запись, нажмите кнопку [REC].</li> <li>• Когда [Record Set] → [Record Format] → [System] установлен на „HD(SDI In)“ или „SD(SDI In)“ <b>[V0210]</b> и устройство подключено к разъему [HD/SD SDI IN], входной видеосигнал SDI отображается на ЖК-дисплее или в видоискателе.</li> </ul> <p>Примечание : _____</p> <ul style="list-style-type: none"> <li>• Воспроизведение носителя записи невозможно в режиме камеры. Тем не менее, вы можете просмотреть последнюю видеозапись. (☞ стр. 78 [Немедленный просмотр записанных видеоматериалов (обзор роликов)] )</li> </ul>
Режим дополнительного носителя	<ul style="list-style-type: none"> <li>• Этот режим позволяет воспроизводить или удалять клипы, записанные на носителя записи.</li> <li>• Когда вставляется воспроизводимый носитель записи, на видоискателе и на ЖК-мониторе отображается экран миниатюр или воспроизведения.</li> <li>• Нажмите и удерживайте кнопку [CAM/MEDIA], чтобы войти в режим дополнительного носителя, когда съемка не производится в режиме камеры. Если камера находится в режиме дополнительного носителя, отображаются миниатюры выбранного гнезда карты.</li> </ul>
Режим удаленного редактирования	<ul style="list-style-type: none"> <li>• Этот режим позволяет отображать и редактировать список записанных роликов с помощью доступа к странице отображения списка роликов через веб-браузер на смартфоне, планшетном компьютере или ПК.</li> <li>• Если Вы открываете через веб-браузер на смартфоне, планшетном компьютере или ПК, „It is necessary to change the camera mode to "Remote Edit Mode". Change the mode.“ появится в веб-браузере. Кроме того, „Change to Remote Edit Mode?“ отображается на экране дисплея камеры. Выбор [Change] на видеокамере и нажатие кнопки Set переключает в режим дистанционного редактирования и обеспечивает отображение списка роликов и редактирование метаданных ролика. (☞ стр. 190 [ Clip Metadata ] ) (☞ стр. 193 [Загрузка записанного ролика с помощью веб-браузера] )</li> </ul> <p>Примечание : _____</p> <ul style="list-style-type: none"> <li>• Во время доступа во время записи через веб-браузер на таких устройствах, как смартфон, планшетный или персональный компьютер, на экране дисплея камеры после завершения записи отображается сообщение.</li> <li>• Во время воспроизведения сообщение появляется после автоматического закрытия файлов, например, после остановки воспроизведения.</li> </ul>

# Кнопки управления

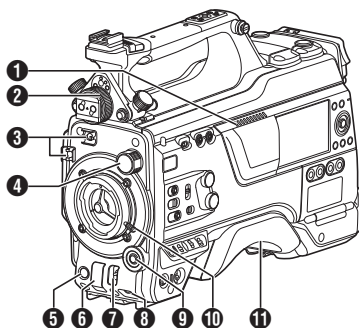

- 1** Громкоговоритель  
(☞ стр. 92 [Аудиовыход во время воспроизведения])
  - 2** Кольцо блокировки левого-правого положения видеискателя  
Для изменения положения кольца и настройки видеискателя влево или вправо.  
(☞ стр. 24 [Установка видеискателя (входит в комплект) **CHU CHE**])
  - 3** Хомут кабеля
  - 4** Переключатель [ND FILTER]  
Используйте фильтр ND, чтобы сохранить апертуру линз в соответствующем диапазоне.  
1: CLEAR, 2: 1/4, 3: 1/16, 4: 1/64
- Примечание : \_\_\_\_\_
- Рекомендуем использовать фильтр ND, чтобы установить апертуру линз менее F8.
- 5** Кнопка [REC]  
Начало/остановка записи.
  - 6** Переключатель [SHUTTER]  
Нажмите переключатель вверх, чтобы выключить затвор, и нажмите его вниз, чтобы изменить скорость затвора.  
(☞ стр. 56 [Настройка электронного затвора])
  - 7** Переключатель [AWB/USER8]
    - Нажмите переключатель вверх, чтобы он работал как переключатель AWB. Когда переключатель [WHT.BAL PRST/A/B] установлен на „PRST“, функция AWB изменяет цветовую температуру в соответствии с предустановленным балансом белого и применяет автоматический баланс белого, когда переключатель установлен на „A“ или „B“.  
(☞ стр. 57 [Настройка баланса белого])
    - Нажмите переключатель вниз, чтобы он функционировал как пользовательская кнопка. Ему можно присвоить определенную функцию меню.  
(☞ стр. 39 [Назначение функций для кнопок пользователя])
  - 8** Ручка [MIC LEVEL]  
Для ручной настройки уровня записи для микрофона, который подключен к разъему [MIC IN], когда переключатель [AUDIO SELECT CH1/2/3/4]-[MANUAL/AUTO] установлен на „MANUAL“, а переключатель выбора [FRONT/REAR/WIRELESS] установлен на „FRONT“.  
(☞ стр. 63 [Запись звука])
  - 9** Крестообразный селектор (▲▼◀▶)/кнопка [SET/USER13] (●)
    - Для управления меню и курсором и подтверждения настроек, а также для настройки параметров для временного кода и меток пользователя.
    - В режиме камеры (меню не отображается) при нажатии кнопки [SET/USER13] отображается экран состояния.
    - Когда функция присвоена крестообразной кнопке или кнопке [SET/USER13], она функционирует как пользовательская кнопка. Начальная настройка для [USER13]: статус  
(☞ стр. 39 [Назначение функций для кнопок пользователя])
  - 10** Рычажок блокировки объектива  
(☞ стр. 24 [Установка объектива (продается отдельно)])
  - 11** Подплечник  
(☞ стр. 26 [Регулировка положения подплечника])

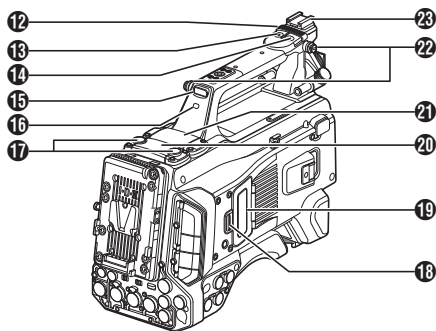

**12** Скользящая крышка (для кнопки [USER6]/[USER7])  
Надвиньте крышку над кнопками, чтобы предотвратить случайное нажатие.

**13** Кнопка [USER6]  
Ему можно присвоить определенную функцию меню.  
(☞ стр. 39 [Назначение функций для кнопок пользователя] )

**14** Кнопка [USER7]  
Ему можно присвоить определенную функцию меню.  
(☞ стр. 39 [Назначение функций для кнопок пользователя] )

**15** Задний индикатор съёмки (ручка)  
(☞ стр. 40 [Индикатор съёмки] )

**16** Переключатель [TALLY]  
(☞ стр. 40 [Индикатор съёмки] )  
(☞ стр. 216 [Мигание индикатора съёмки] )

**17** Разъем антенны беспроводной локальной сети  
**CHU CHE**  
(☞ стр. 26 [Установка антенн беспроводной локальной сети (входит в комплект) **CHU CHE** ] )

**18** Ручка крышки SD-карты  
(☞ стр. 42 [Вставка SD-карты памяти] )

**19** Крышка SD-карты

**20** Слот расширения

**21** Слот для подключения беспроводного аудиоприемника („UniSlot“)  
В это гнездо можно подключить беспроводной приемник „UniSlot“.

Примечание : \_\_\_\_\_

- При снятии крышки будьте внимательны, чтобы не потерять винты и т. д.
- Просмотрите „ИНСТРУКЦИЯ ПО ЭКСПЛУАТАЦИИ“ беспроводного приемника.

**22** Крепление для плечевого ремня (x2)  
Для крепления плечевого ремня (продается отдельно).

Предупреждение : \_\_\_\_\_

- Используйте плечевой ремень, который способен выдержать вес видеокамеры.
- В случае неправильного крепления плечевого ремня камера может упасть и нанести травму.
- Перед использованием убедитесь, что [ИНСТРУКЦИЯ ПО ЭКСПЛУАТАЦИИ] укомплектован плечевым ремнем.

**23** Паз  
Для установки дополнительной видеолампы и других принадлежностей.  
(☞ стр. 25 [Установка видеолампы (продается отдельно)] )

## Боковая панель управления

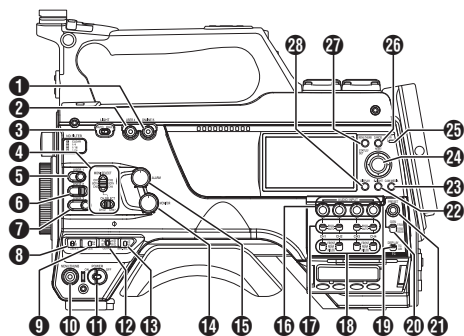

- 1** Кнопка [ONLINE/5]  
 • Включение/выключение живого потокового видео.  
 (☞ стр. 208 [Начало распространения])  
 • Вы также можете использовать ее в качестве пользовательской кнопки, присвоив ей особую функцию в настройке меню. Начальная настройка: живое потоковое видео  
 (☞ стр. 39 [Назначение функций для кнопок пользователя])
- 2** Кнопка [USER4]  
 Ему можно присвоить определенную функцию меню.  
 (☞ стр. 39 [Назначение функций для кнопок пользователя])
- 3** Переключатель [LIGHT]  
 Для выбора режима работы видеолампы, подключенной к разъему [LIGHT].  
 AUTO : Видеолампа горит только во время записи, когда включен видеосигнал.  
 MANUAL : Видеолампа загорается или гаснет при ее включении или выключении.
- 4** Переключатель [MONI SELECT]/переключатель [CH SELECT]  
 Для настройки выхода аудиомонитора (динамика/головной гарнитуры) путем совместного использования двух переключателей.  
 (☞ стр. 175 [Подключение наушников])
- 5** Кнопка [USER1]  
 Ему можно присвоить определенную функцию меню.  
 (☞ стр. 39 [Назначение функций для кнопок пользователя])
- 6** Переключатель [USER2]  
 Ему можно присвоить определенную функцию меню.  
 (☞ стр. 39 [Назначение функций для кнопок пользователя])

Примечание :

- Даже когда функция, присвоенная переключателю [USER2], присваивается одновременно другой пользовательской кнопке, действует только переключатель [USER2].

- 7** Кнопка [USER3]  
 Ему можно присвоить определенную функцию меню.  
 (☞ стр. 39 [Назначение функций для кнопок пользователя])
- 8** Переключатель [USER0]  
 Ему можно присвоить определенную функцию меню.  
 (☞ стр. 39 [Назначение функций для кнопок пользователя])
- 9** Переключатель [GAIN H/M/L]  
 Для выбора уровня чувствительности усиления.  
 (☞ стр. 55 [Настройка усиления])
- 10** Кнопка [MENU/THUMB]  
 • Отображение экрана меню в режиме камеры.  
 • Переключает между [Main Menu] и [Favorites Menu], если нажать и удерживать кнопку [MENU/THUMB] во время отображения экрана меню.  
 (☞ стр. 99 [Основные операции на экране меню])  
 • Отображение экрана меню во время нажатия кнопки в режиме отображения миниатюр в режиме дополнительного носителя.  
 • Прекращение воспроизведения и отображение миниатюр при нажатии кнопки во время отображения экрана воспроизведения в режиме дополнительного носителя.
- 11** Переключатель [POWER ON/OFF]  
 Включает/отключает подачу питания.  
 • Когда подача питания отключается, на ЖК-мониторе и в видеодиске отображается „P.OFF“.  
 • Чтобы снова включить питание, подождите 5 или более секунд.
- 12** Переключатель [OUTPUT]  
 Для настройки выходного сигнала в режиме камеры.  
 • CAM/AUTO KNEE ON: установка значения „ON“ для функции Auto Knee.  
 • CAM/AUTO KNEE OFF: установка значения „OFF“ для функции Auto Knee.  
 • BARS/AUTO KNEE OFF: вывод панели цветов.
- 13** Переключатель [WHT. BAL PRST/A/B]  
 Для переключения баланса белого.  
 (☞ стр. 57 [Настройка баланса белого])
- 14** [MONITOR] Ручка регулировки громкости  
 Для регулировки громкости аудиомонитора (динамика/головной гарнитуры).
- 15** [ALARM] Ручка регулировки громкости  
 Для регулировки уровня предупреждающего сигнала аудиомонитора (динамика/головной гарнитуры).

Примечание :

- Независимо от того, будет ли звук отключен или будет выводиться, его минимальный уровень можно настроить в [Min. ALARM Level].

- 16** [AUDIO INPUT CH1/2/3/4] Ручка регулировки уровня записи  
Для настройки уровня записи вручную, когда переключатель выбора [MANUAL/AUTO] установлен на „MANUAL“.  
(☞ стр. 63 [Запись звука])
- 17** Переключатель выбора [AUDIO CH1/2/3/4]-[MANUAL/AUTO]  
Для настройки уровня записи каждого канала на [MANUAL/AUTO].  
(☞ стр. 63 [Запись звука])
- 18** Переключатель выбора [AUDIO CH1/2/3/4]-[FRONT/REAR/WIRELESS]  
Для выбора входного пути записи [FRONT/REAR/WIRELESS] для каждого канала.  
(☞ стр. 63 [Запись звука])
- 19** [TC DISPLAY] Переключатель отображения временного кода/метки пользователя  
Переключение отображения между временным кодом и метками пользователя.  
(☞ стр. 67 [Временной код и метка пользователя])  
(☞ стр. 68 [Установка генератора временного кода])
- 20** [TC GEN] Переключатель генератора временных кодов  
Для настройки режима запуска временного кода.  
F-RUN : Временной код всегда работает в режиме запуска. Синхронизация с внешним временным кодом, когда подключен внешний генератор временного кода.  
R-RUN : Временной код работает в режиме запуска во время записи. Когда SD-карта заменяется, запись продолжается с того места, где она была остановлена при записи на предыдущую карту.  
REGEN : Временной код работает в режиме запуска во время записи. Когда SD-карта заменяется, запись начинается с последнего временного кода, записанного на текущей SD-карте.  
(☞ стр. 67 [Временной код и метка пользователя])  
(☞ стр. 68 [Установка генератора временного кода])  
(☞ стр. 72 [Синхронизация временного кода при помощи внешнего генератора временных кодов])

- 21** Кнопка [TC PRESET]  
Если переключатель [TC GEN] установлен на „F-RUN“ или „R-RUN“, то при нажатии этой кнопки видеокамера входит в предустановленный режим или выходит из него.  
При переходе в предустановленный режим на ЖК-дисплее появляется увеличенное изображение. Используйте крестообразную кнопку для перемещения курсора и выбора значения. Затем нажмите кнопку [STATUS/SET], чтобы установить временной код; после этого экран вернется к исходному виду.

Примечание :

- Режим UB включен только тогда, когда [TC/UB] → [UB Mode] установлено на „Preset“.

- 22** Кнопка [B.LIGHT]  
Настройка подсветки ЖК-монитора.  
При каждом нажатии кнопки режим переключается следующим образом:  
Темный → Обычный → Яркий → Выкл. → Темный
- 23** Кнопка [CAM/MEDIA]  
Переключение между режимом камеры и режимом дополнительного носителя.  
(☞ стр. 14 [Режимы работы])
- 24** Крестообразный селектор (▲▼◀▶)/кнопка [STATUS/SET] (●)  
  - Для управления меню и курсором и подтверждения настроек, а также для настройки параметров для временного кода и меток пользователя.
  - В режиме камеры (меню не отображается) при нажатии кнопки [STATUS/SET] отображается экран состояния.
  - Когда функция присвоена крестообразной кнопке, она функционирует как пользовательская кнопка.  
(☞ стр. 39 [Назначение функций для кнопок пользователя])
- 25** Индикатор [ACCESS]  
Индикатор загорается зеленым светом при доступе к SD-карте.

Примечание :

- Независимо от того, был ли установлен носитель записи, индикатор доступа будет гореть в течение примерно 5 секунд при включении питания. [V0200]

- 26** Кнопка [CANCEL/RESET]  
  - Отменяет различные настройки и останавливает запись.
  - Выполнение сброса, когда режим TC или UB настраивается во время увеличенного отображения на ЖК-мониторе.

**27** Кнопка [MENU/THUMB]

- Отображение экрана меню в режиме камеры.
- Переключает между [Main Menu] и [Favorites Menu], если нажать и удерживать кнопку [MENU/THUMB] во время отображения экрана меню.

(☞ стр. 99 [Основные операции на экране меню])

- Отображение экрана меню во время нажатия кнопки в режиме отображения миниатюр в режиме дополнительного носителя.
- Прекращение воспроизведения и отображение миниатюр при нажатии кнопки во время отображения экрана воспроизведения в режиме дополнительного носителя.

**28** Кнопка [DISPLAY]

- Нажмите кнопку [DISPLAY] для включения экрана отображения параметров камеры во время отображения обычного экрана (если экран меню не отображается).

(☞ стр. 34 [Экран отображения параметров камеры])

- Переключает между [Main Menu] и [Favorites Menu], если нажать кнопку [DISPLAY] во время отображения экрана меню.

(☞ стр. 99 [Основные операции на экране меню])

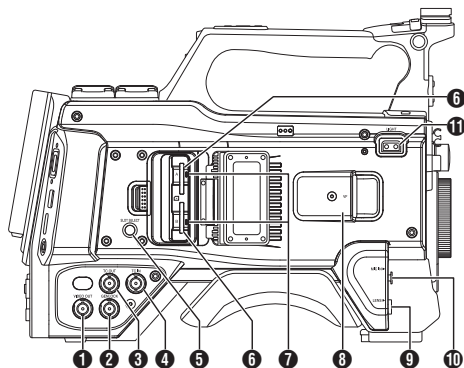
**Боковые гнезда для подключения****1** Гнездо [VIDEO OUT]

(☞ стр. 72 [Синхронизация временного кода при помощи внешнего генератора временных кодов])

**2** Гнездо [GENLOCK]

(☞ стр. 176 [Подача внешних синхронизирующих сигналов (внешняя синхронизация)])

**3** Гнездо [TC OUT]

(☞ стр. 72 [Синхронизация временного кода при помощи внешнего генератора временных кодов])

**4** Гнездо [TC IN]

(☞ стр. 72 [Синхронизация временного кода при помощи внешнего генератора временных кодов])

**5** Кнопка [SLOT SELECT]

Переключение активного гнезда карты во время съемки и воспроизведения.

**6** Разъем для карты A/B**7** Индикатор доступа A/B**8** Гнездо [VF]

(☞ стр. 24 [Установка видеоискателя (входит в комплект) **CHU CHE**])

**9** Гнездо подключения объектива [LENS]

(☞ стр. 24 [Установка объектива (продается отдельно)])

**10** Гнездо [MIC IN] (5-контактный XLR)

(☞ стр. 25 [Установка микрофона (продается отдельно)])

**11** Гнездо [LIGHT]

(☞ стр. 25 [Установка видеолампы])



## Задняя панель разъемов

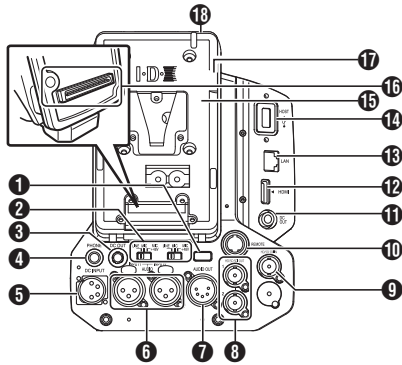

- 1 Задний индикатор съёмки (сзади)  
(☞ стр. 40 [Индикатор съёмки])  
(☞ стр. 216 [Мигание индикатора съёмки])
- 2 Переключатель [AUDIO INPUT 1/2]  
(☞ стр. 63 [Запись звука])
- 3 Разъем [DC OUT] (сзади)  
Подача питания на внешний беспроводной приемник.

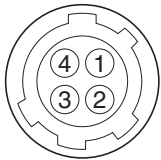

Пин-код	Название сигнала
1	UNREG GND
2	NC
3	NC
4	UNREG +12V

Примечание : \_\_\_\_\_

- Конфигурации контактов для **3** и **11** одинаковы.

Предупреждение : \_\_\_\_\_

- Не подключайте к любому устройству, кроме внешнего беспроводного приемника.

- 4 [PHONE] Разъем (Ф3,5 мм)  
(☞ стр. 175 [Подключение наушников])
- 5 Гнездо [DC INPUT]  
Входное гнездо для подключения источника питания с напряжением 12 В постоянного тока. Для соединения с помощью приобретаемого отдельно адаптера переменного тока.  
(☞ стр. 27 [Использование источника питания переменного тока (подключение к гнезду DC IN)])
- 6 Гнездо [AUDIO INPUT 1/2] (3-контактный XLR)
- 7 Гнездо [AUDIO OUT] (5-контактный XLR)  
Вывод аудиосигналов AUDIO CH1/CH2 или CH3/CH4.  
Аудиосигналы выводятся в соответствии с настройкой в [A/V Set] → [Audio Set] → [AUDIO OUT Ch.].

- 8 Гнездо [HD/SD SDI OUT 1/2]  
(☞ стр. 173 [Подключение внешнего монитора])
- 9 Гнездо [HD/SD SDI IN]  
(☞ стр. 176 [Подача внешних синхронизирующих сигналов (внешняя синхронизация)])
- 10 Гнездо [REMOTE]  
(☞ стр. 174 [Подключение пульта дистанционного управления])
- 11 Разъем [DC OUT] (LAN)  
Подача питания на устройства, такие как мобильный маршрутизатор, подключенные к разъему [LAN].

Примечание : \_\_\_\_\_

- Конфигурации контактов для **3** и **11** одинаковы.

- 12 [HDMI] Разъем выхода  
(☞ стр. 173 [Подключение внешнего монитора])
- 13 Гнездо [LAN]  
Для подключения кабеля локальной сети.
- 14 [HOST] Гнездо хоста USB  
Для подключения адаптера USB в соответствии с назначением во время подключения устройства к сети.

Предупреждение : \_\_\_\_\_

- Когда [System] → [Record Set] → [Record Format] → [System] настроено на „High-Speed“ [V0210], сеть не может использоваться через беспроводную локальную сеть **CHU CHE** или [HOST] разъем (USB). В этом случае, настройте следующим образом.
  - Установите [Network] → [Connection Setup] → [USB/Int. WLAN] на „Off“. **CHU CHE**
  - Отключите сетевой адаптер USB
 Обратите внимание, что работа камеры прекратится, а питание отключится, если вышеуказанные действия не будут выполнены. Данные файла могут быть повреждены, если это происходит во время записи.

- 15 Папка загрузки батареи  
Форма различается между моделями U и E.  
\* Модель E используется на рисунке ниже.  
(☞ стр. 28 [Использование аккумуляторной батареи])
- 16 Разъем блока расширения  
Гнездо для подключения устройства FS-790 (продается отдельно) или других аппаратов.

Примечание : \_\_\_\_\_

- При использовании этого разъема снимите держатель батареи.

- 17 Разъем D-TAP (IDX) **CHE RCHE**
- 18 Разъем D-TAP (Антон/Бауэр) **CHU STU**

# Электронный видоискатель CHU CHE

(☞ стр. 36 [Настройка видоискателя] )

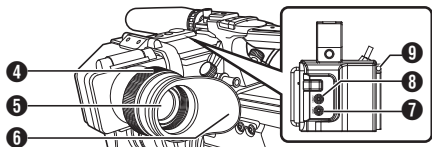
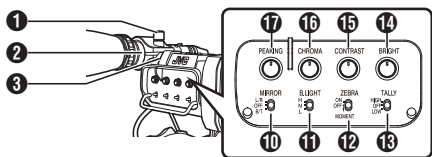

- 1** Рукоятка блокировки держателя микрофона
- 2** Держатель микрофона
- 3** Передний индикатор съемки  
(☞ стр. 40 [Индикатор съемки] )  
(☞ стр. 216 [Мигание индикатора съемки] )
- 4** Кольцо фокусировки окуляра  
Для настройки четкости изображения в окуляре.
- 5** Электронный видоискатель
- 6** Окуляр  
Предотвращает попадание света извне в видоискатель и в поле зрения оператора.
- 7** Кнопка [USER1] (VF)  
Ему можно присвоить определенную функцию меню. Начальная настройка: VF Display  
(☞ стр. 39 [Назначение функций для кнопок пользователя] )
- 8** Кнопка [USER2] (VF)  
Ему можно присвоить определенную функцию меню. Начальная настройка: фокусировка с увеличением  
(☞ стр. 39 [Назначение функций для кнопок пользователя] )
- 9** Скользящий фиксатор  
Используйте его при установке или снятии видоискателя.
- 10** Переключатель [MIRROR]  
Транспонирование изображения.  
L/R: горизонтальное транспонирование;  
OFF: обычный вид; В/Т: вертикальное транспонирование
- 11** Переключатель [B.LIGHT]  
Для настройки яркости видоискателя.  
H: яркий; N: обычный; L: темный

- 12** Переключатель [ZEBRA]  
Отображение шаблона в виде зебры.  
ON: включение шаблона в виде зебры; OFF: выключение шаблона в виде зебры;  
MOMENT: „включение шаблона в виде зебры“ в течение определенного интервала времени при нажатии переключателя.
- 13** Передний переключатель съемки [TALLY]  
Для настройки переднего индикатора съемки.  
HIGH: яркий; OFF: выключен; LOW: темный  
(☞ стр. 40 [Индикатор съемки] )  
(☞ стр. 216 [Мигание индикатора съемки] )
- 14** Ручка [BRIGHT]  
Для регулировки яркости видоискателя.
- 15** Ручка [CONTRAST]  
Для регулировки контрастности видоискателя.
- 16** Ручка [CHROMA]  
Для регулировки цвета видоискателя.
- 17** Ручка [PEAKING]  
Для регулировки контура видоискателя.

# Принципиальная схема системы

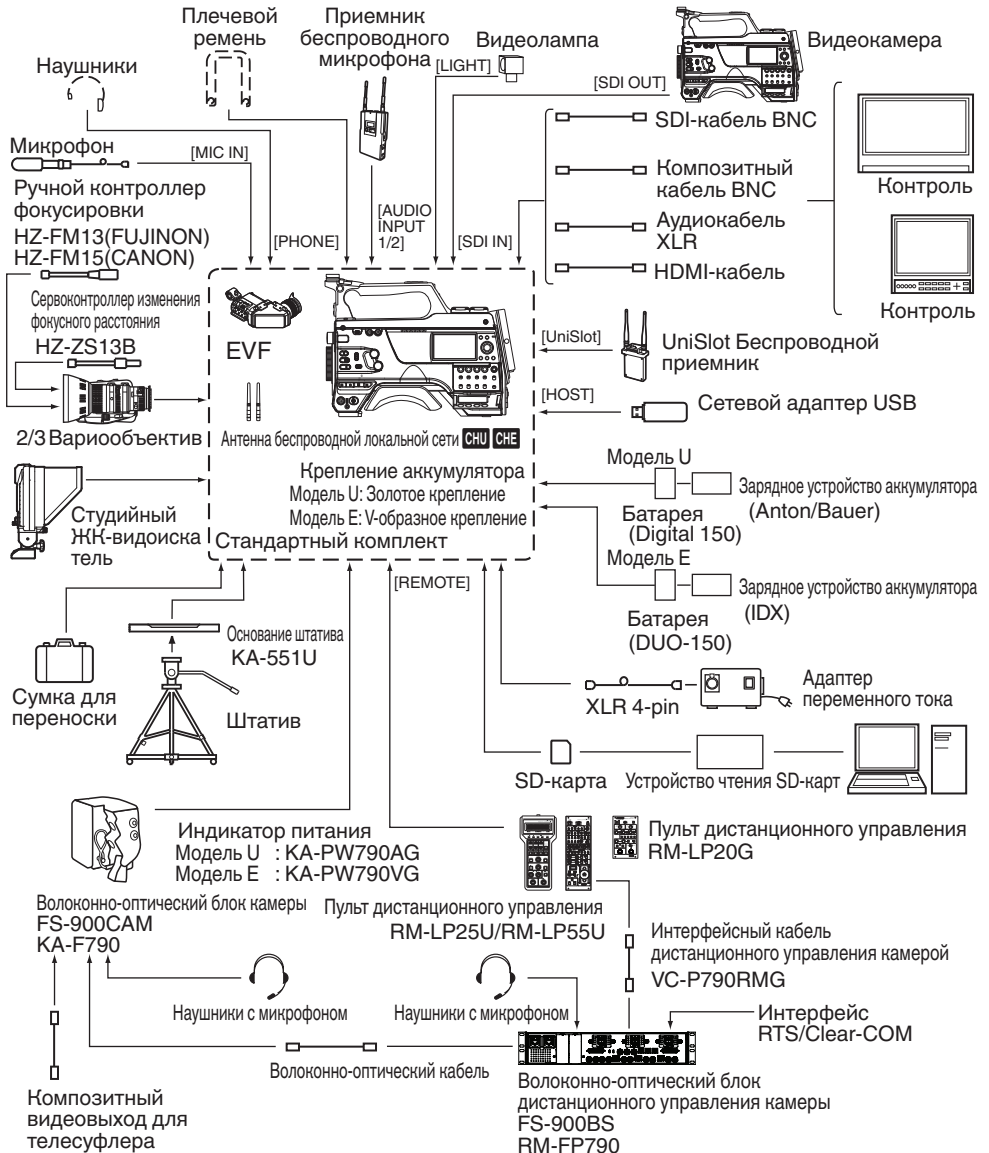

# Предварительные настройки и параметры

Установка видеоискателя (входит в комплект) **CHU** **CHE**

## Установка объектива (продается отдельно)

На эту видеокамеру можно установить объектив В4.

Предупреждение :

- Перед установкой объектива убедитесь в том, что видеокамера выключена. Установка объектива с включенным питанием может привести к неисправности или поломке.
- При отсоединении объектива не прикасайтесь к оптическому фильтру и не допускайте попадания пыли на оптический фильтр.

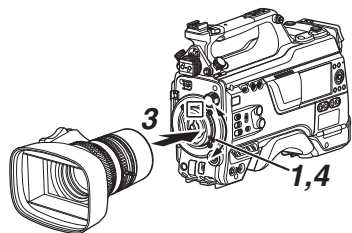

- 1 Ослабьте рычажок блокировки объектива.
- 2 Снимите защитную крышку корпуса.
  - Храните защитную крышку надлежащим образом, чтобы не потерять ее.
- 3 Установите линзы изменением фокусного расстояния таким образом, чтобы контакт совпал с отверстием установочной поверхности.
- 4 Затяните рычажок блокировки объектива.
- 5 Подключите кабель объектива к разъему [LENS].
- 6 Вставьте кабель линз в зажим.

Примечание :

- Затяните рычажок блокировки объектива до конца. В противном случае линзы могут выпасть, или будет невозможно настроить заднюю фокусировку.
- Для получения подробных сведений об объективе см. „ИНСТРУКЦИЯ ПО ЭКСПЛУАТАЦИИ“ используемого объектива.
- Перед использованием необходимо настроить заднюю фокусировку. (стр. 38 [Настройка задней фокусировки])

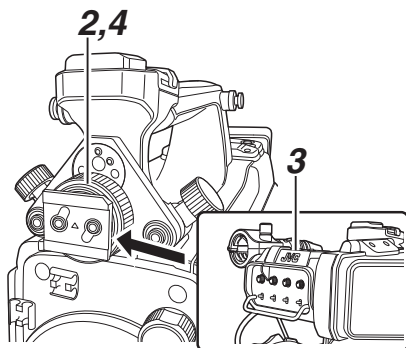

- 1 Приведите переключатель [POWER ON/OFF] видеокамеры в положение „OFF“.
- 2 Ослабьте кольцо блокировки левого-правого положения видеоискателя.
- 3 Чтобы установить видеоискатель, скользящим движением вставьте его в направлении, указанном стрелкой.

Примечание :



- Чтобы отсоединить видеоискатель, потяните скользящий фиксатор вверх и сдвиньте его в направлении, противоположном стрелке.
- 4 Поверните кольцо блокировки левого-правого положения видеоискателя, чтобы зафиксировать положение видеоискателя.
  - 5 Вставьте кабель видеоискателя в разъем [VF].
  - 6 Вставьте кабель видеоискателя в зажим.

## Установка микрофона (продается отдельно)

Вы можете закрепить приобретенный микрофон на держателе. Для микрофона, который продается отдельно, используется фантомное питание.

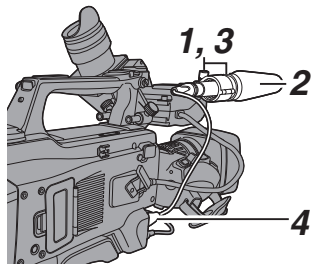

- 1 Поверните ручку держателя микрофона против часовой стрелки, чтобы ослабить его крепление и открыть держатель микрофона.
- 2 Установите микрофон в держатель.
- 3 Поверните ручку на держателе микрофона по часовой стрелке, чтобы закрепить микрофон.
- 4 Подключите кабель микрофона к разъему [MIC IN].
- 5 Вставьте кабель микрофона в зажим.
- 6 Правильно выполните настройки микрофона с фантомным питанием. (см. стр. 63 [Запись звука])

## Установка видеолампы (продается отдельно)

Видеолампы или принадлежности можно установить на башмак для принадлежностей этой видеокамеры. Башмак для принадлежностей имеет 1/4-дюймовое винтовое гнездо. Чтобы использовать скользящий башмак, прикрепите холодный башмак, входящий в комплект поставки.

### Установка холодного башмана

#### 1 Снимите пластину с холодного башмана.

Удерживая защелку, сдвиньте пластину.



#### 2 Установите холодный башман на башмак этой видеокамеры с помощью четырех прилагаемых винтов.

#### 3 Установите пластину на холодный башман.

Надавите на защелку снизу и вставьте пластину в направляющую в направлении стрелки.

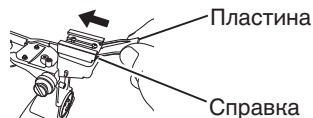

### Установка видеолампы

К разъему [LIGHT] (D-TAP) этой видеокамеры можно подключить видеолампу (12 В постоянного тока, максимальная потребляемая мощность 50 Вт **CHU** **STU** **RCHE** и 12 В постоянного тока, 2 А **CHE**).

Выполните подключение к разъему [LIGHT] после установки башмака для принадлежностей.

Когда переключатель [LIGHT] приведен в положение „AUTO“, лампа горит только во время записи в комбинации с камерой. Если он приведен в положение „MANUAL“, лампа загорается или выключается соответственно при включении или выключении питания видеолампы.

## Установка антенн беспроводной локальной сети (входит в комплект)

**СНУ СНЕ**

Установите антенну беспроводной локальной сети, повернув ее по часовой стрелке. При подключении антенны держитесь за основание.

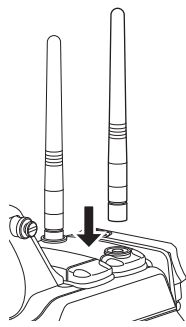

## Регулировка положения подплечника

Отрегулируйте положение подплечника, сдвинув его вперед или назад.

- 1 Отпустите фиксатор рычажка блокировки и отрегулируйте положение подплечника, сдвинув его вперед или назад.
- 2 Заблокируйте рычажок блокировки и убедитесь, что подплечник зафиксирован.



Предупреждение : \_\_\_\_\_

- Обращайтесь с антенной беспроводной локальной сети осторожно; не прилагайте излишнее усилие и не дергайте антенну, иначе ее можно повредить. Замена поврежденной антенны производится за отдельную плату даже в течение гарантийного срока. (Номер компонента: Т9А-0095-00)
- Используйте держатели антенн, не снимая их.

## Установка штатива (продается отдельно)

Установите эту видеокамеру, прикрепив основание штатива КА-551U (продается отдельно) на штатив.

Во избежание падения видеокамеры, которое может стать причиной травм или повреждений, прочитайте „ИНСТРУКЦИЯ ПО ЭКСПЛУАТАЦИИ“ для КА-551U и убедитесь в том, что штатив, используемый для установки видеокамеры, надежно зафиксирован.

Предупреждение : \_\_\_\_\_

- Если видеокамера весит больше веса, предельно допустимого для штатива, не устанавливайте ее на штатив.
- Устанавливайте штатив на устойчивой поверхности.

# Источник питания

Для использования видеокамеры установите аккумуляторную батарею или подключите источник питания переменного тока.

- (☞ стр. 28 [Использование аккумуляторной батареи])
- (☞ стр. 27 [Использование источника питания переменного тока (подключение к гнезду DC IN)])

Предупреждение :

- Перед сменой источника питания видеокамеры установите переключатель [POWER ON/OFF] в положение „OFF“.
- Напряжение видеокамеры и периферийного оборудования должно соответствовать диапазону номинального выхода адаптера переменного тока.
- Другое периферийное оборудование можно подключить при следующих условиях.
  - При использовании рекомендованной батареи общая потребляемая мощность периферийного оборудования не должна превышать 35 Вт.
  - При использовании Tandem 150 (рекомендуемый адаптер переменного тока) общая потребляемая мощность периферийного оборудования не должна превышать 65 Вт. **CHU STU**
  - При использовании AC-100 (рекомендуемый адаптер переменного тока) общая потребляемая мощность периферийного оборудования не должна превышать 50 Вт. **RCHE**
- Потребляемая мощность разъема [LIGHT] составляет менее 50 Вт. Общая потребляемая мощность периферийного оборудования, исключаая разъем [LIGHT], не должна превышать 35 Вт при использовании разъема. Если общая потребляемая мощность периферийного оборудования превышает номинальную потребляемую мощность, питание разъемов [LIGHT], [DC OUT] (сзади) и [DC OUT] (LAN) автоматически отключается. Это не является признаком неисправности. Установите периферийное оборудование с более низкой потребляемой мощностью и снова включите питание видеокамеры. **CHU STU RCHE**
- Потребляемую мощность можно проверить на экране Power экрана состояния. (☞ стр. 165 [Экран Power])
- Если напряжение [DC INPUT] становится 12 В или менее, USB-адаптер, подключенный к разъему [HOST], не может использоваться. Проверьте источник питания и периферийное оборудование и снова включите питание видеокамеры.
- Для разъема [LIGHT] используйте источник питания 12 В/2А или нижеуказанный. Разъем [LIGHT], разъем DC OUT (сзади)/разъем DC OUT (LAN) и разъем D-TAP на держателе батареи не могут использоваться одновременно. **CHE**

## Использование источника питания переменного тока (подключение к гнезду DC IN)

Для работы с видеокамерой с питанием от сети переменного тока используйте соответствующий адаптер (в комплект не входит).

### Рекомендуемый адаптер переменного тока

<b>CHU STU</b>	: Tandem 150 (Anton/Bauer)
<b>CHE</b>	: IA-300a (IDX)
<b>RCHE</b>	: AC-100 (IDX)

Примечание :

- Чтобы узнать тип адаптера переменного тока, который должен быть прикреплен к держателю батареи, см. способ установки в [Использование аккумуляторной батареи] (☞ стр. 28).

### ■ Предварительная установка ферритового фильтра **CHE**

Перед использованием адаптера переменного тока установите ферритовый фильтр (большой) на кабель постоянного тока адаптера переменного тока.



- 1 Вставьте кабель постоянного тока адаптера переменного тока в гнездо [DC INPUT] видеокамеры. Убедитесь, что питание данного устройства и адаптера переменного тока установлено на „OFF“, и выполните подключение согласно схеме.

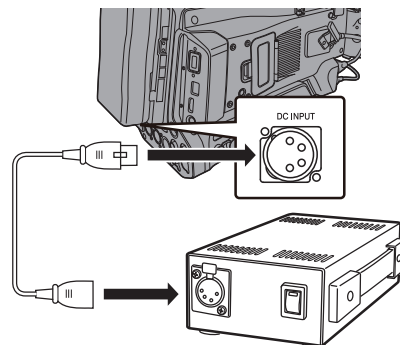

- 2 Включите питание адаптера переменного тока, а затем установите переключатель [POWER ON/OFF] данного устройства на „ON“. К видеокамере будет подаваться питание.

Предупреждение :

- Во время записи не подключайте и не извлекайте кабель постоянного тока.
- Не используйте источник питания с высокими колебаниями, содержащий шумовые помехи, например, пульсацию, или источник с недостаточной мощностью.

# Использование аккумуляторной батареи

## Рекомендуемые батареи

Модель U : Digital 150 (Anton/Bauer)

Модель E : DUO-150 (IDX)

\* Модели, в названии которых имеется суффикс E, предназначены для продажи на европейском рынке и не содержат отметки лаборатории UL по технике безопасности США.

## Предупреждение :

- Используйте рекомендуемые батареи. При неправильном использовании батарей их срок службы может уменьшиться.
- Для получения более подробной информации о зарядке аккумулятора см. „ИНСТРУКЦИЯ ПО ЭКСПЛУАТАЦИИ“ для используемого аккумулятора.

## Рабочее время батареи

Далее указано примерное время непрерывной работы с использованием полностью заряженной аккумуляторной батареи.

Батарея	Время непрерывной записи (При 25 °C)
Digital 150 (Модель U)	Прибл. 3,1 ч
DUO-150 (Модель E)	Прибл. 3,1 ч

## Примечание :

- Действительное время работы может быть разным в зависимости от срока эксплуатации аккумуляторной батареи, условий зарядки и рабочей среды.
- При низкой температуре время работы будет сокращено.
- Время работы может сократиться при использовании сильного изменения фокусного расстояния, подключении дополнительных устройств или при частом использовании ЖК-монитора.

## Меры предосторожности при использовании батареи

- Не извлекайте батарею, если переключатель [POWER ON/OFF] установлен в положение „ON“.
- Во время использования батареи не подключайте и не извлекайте кабель питания постоянного тока.
- Если видеокамера с установленной аккумуляторной батареей не используется в течение длительного периода времени, это приведет к разрядке батареи, даже если переключатель [POWER ON/OFF] установлен в положение „OFF“. Если видеокамера не используется, извлеките аккумуляторную батарею.

## Установка/Снятие аккумулятора (Модель U)

Используйте следующий тип батареи.

- Золотое крепление

### 1 Совместите направляющие контакты аккумулятора (x3) с направляющим отверстием адаптера аккумулятора и вставьте его, надавив вперед.

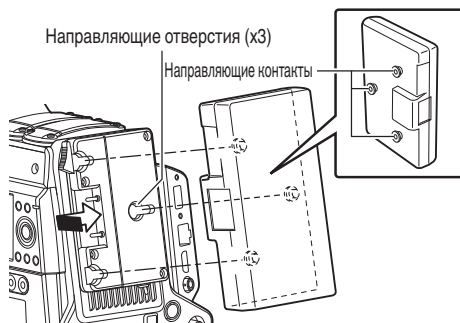

### 2 Сдвиньте аккумулятор в направлении, указанном стрелкой, до щелчка.

Примечание :

- Если направляющие контакты не вставлены ровно, батарея будет вставлена неправильно.

### 3 Извлечение батареи

Чтобы отсоединить аккумуляторную батарею, нажмите на рычажок разблокировки и потяните батарею на себя.

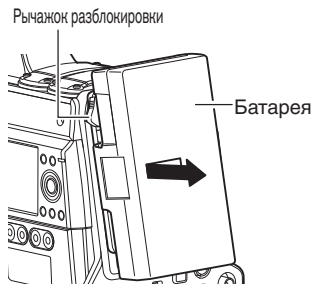



## Установка/Снятие аккумулятора (Модель E)

Используйте следующий тип батареи.

- V-образное крепление

### 1 Вставьте батарею.

Опустите разъем вниз и вставьте V-образное крепление батареи в V-образное углубление на корпусе видеокамеры.

### 2 Нажимайте на батарею, пока она не станет на место.

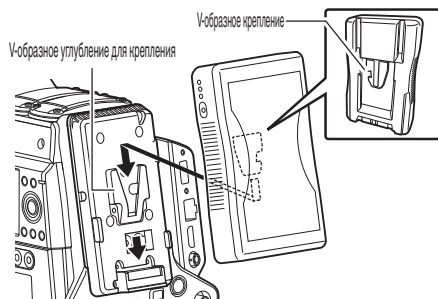

### 3 Извлечение батареи

Чтобы отсоединить аккумуляторную батарею, нажмите на рычажок разблокировки и потяните батарею вверх.

Кнопка разблокировки

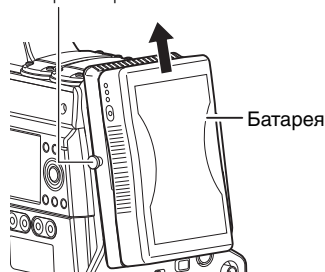

## Меры предосторожности при использовании батарей

- В случае неиспользования батареи храните ее в сухом прохладном месте. Не подвергайте батарею воздействию высокой температуры (например, в автомобиле под прямыми лучами солнца). Это может привести к протеканию батареи и снижению срока ее эксплуатации.
- В случае загрязнения контактов батареи время ее работы уменьшается.
- Если время работы уменьшилось даже после полной зарядки, возможно, срок ее службы подошел к концу. Замените батарею.

## Настройки предупреждения батареи

Следуйте приведенным ниже инструкциям, чтобы настроить уведомление о низком уровне напряжения или об уровне предупреждения, когда заряд батареи заканчивается.

### 1 Выберите „Voltage“ или „Capacity%“ в [System] → [Battery] → [Type]

- „Near End (V)“ и „End (V)“ включены, когда выбрано „Voltage“.
- „Near End (%)“ и „End (%)“ включены, когда выбрано „Capacity%“.

### 2 Настройте „Near End“ и „End“

- Выполняет настройку, при которой питание отключается автоматически после активации предупреждения.  
(☞ стр. 143 [ Near End (V) **V0200** ] )  
(☞ стр. 143 [ End (V) **V0200** ] )  
(☞ стр. 143 [ Near End (%) **V0210** ] )  
(☞ стр. 143 [ End (%) **V0210** ] )

### 3 Проверьте заранее, чтобы убедиться, что подключенный аккумулятор в порядке, а настройка соответствует требуемой

- Если время отличается от ожидаемого, повторите шаги 2 и 3.

Примечание :

- Если подключенная батарея не поддерживает связь, „Near End (V)“ и „End (%)“ активна, даже когда выбрано „Capacity %“.

# Отображение статуса питания

## Экран видеискателя и ЖК-монитор

Состояние питания отображается на дисплее и экранах меню.

Отображение	Описание
	Питание от батареи. После разрядки батареи символ, изображающий батарею, будет пустым, и отобразится сообщение „RES“ (желтым цветом).  Примечание : _____ <ul style="list-style-type: none"> <li>Вы можете настроить изображение в меню [LCD/VF] → [Display Type] → [Battery]. (стр. 123 [ Battery ])</li> </ul>
	В настоящее время питается от источника питания постоянного тока.
	Экран предупреждения появится при низком питающем напряжении источника постоянного тока.

Примечание : \_\_\_\_\_

- Знак батареи, указывающий уровень заряда батареи, может не отображаться в зависимости от используемой батареи.
- Если установленная батарея не поддерживает связь, напряжение отображается независимо от настройки.

## Экран отображения параметров камеры

(стр. 155 [Экран отображения параметров камеры в режиме камеры] )

(стр. 161 [Экран отображения параметров камеры в режиме дополнительного носителя] )

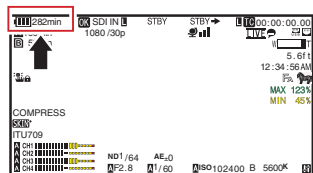

## Экран меню

(стр. 100 [Отображение и описание экрана меню] )

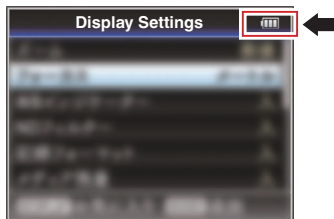

## Предупреждения при помощи световых и звуковых сигналов

Статус предупреждения отображается индикатором съемки и предупреждающими звуковыми сигналами.

- Индикаторы съемки, расположенные на передней и задней панелях видеокамеры, мигают.
- Предупреждающий звуковой сигнал выводится из динамика или разъема [PHONE]. Отрегулируйте уровень громкости с помощью ручки регулировки громкости [ALARM].

Примечание : \_\_\_\_\_

- Если после появления предупреждений Вы продолжите работу с видеокамерой, она остановится автоматически при снижении напряжения батареи или питающего напряжения источника постоянного тока.

Предупреждение : \_\_\_\_\_

- Остаточный заряд батареи и время отображаются в соответствии с информацией батареи. В зависимости от состояния батареи, точные данные могут не отображаться. В случае снижения мощности батареи и времени работы замените батарею как можно скорее.

# Включение/отключение питания

## Включение питания

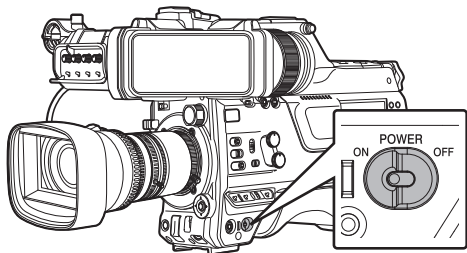

### 1 Установите переключатель [POWER ON/OFF] в положение „ON“.

Первоначально видеокамера включается в режиме камеры с полной готовностью к записи.

Примечание :

- Работа видеокамеры всегда начинается в режиме камеры, если переключатель [POWER ON/OFF] установлен в положение „ON“. Используйте кнопку [CAM/MEDIA] сбоку камеры для переключения режима. (☞ стр. 14 [Режимы работы] )

## Выключение питания

Перевод камеры в режим ожидания записи или останова.

- 1 Установите переключатель [POWER ON/OFF] в положение „OFF“.
- 2 Извлеките батарею и отключите подачу питания к гнезду [DC INPUT] (если камера не используется в течение длительного периода времени).

Предупреждение :

- Не устанавливайте переключатель [POWER ON/OFF] в положение „OFF“ во время записи. Перед отключением питания убедитесь, что для рабочего режима отображается „STBY“ или „STOP“.
- Если во время записи переключатель [POWER ON/OFF] ошибочно установлен в положение „OFF“, перед повторным включением питания выдержите паузу 5 или более секунд.
- Перед отключением питания сначала установите переключатель [POWER ON/OFF] видеокамеры в положение „OFF“. Не извлекайте батарею и не отключайте питание источника переменного тока, когда переключатель [POWER ON/OFF] установлен в положение „ON“.

# Начальные настройки

Во время первого включения питания открывается экран первоначальной настройки камеры.

Установите дату и время встроенных часов на экране [Date/Time].

Все операции с видеокамерой будут отключены до завершения установки первоначальных параметров.

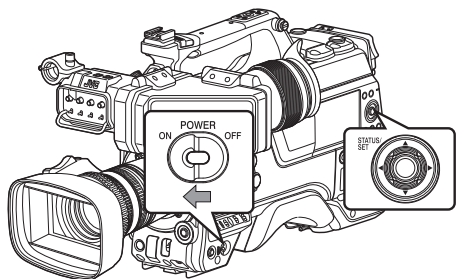

Примечание : \_\_\_\_\_

- Рекомендуется использовать адаптер переменного тока для подачи питания.
- Установите колпачок объектива.

## 1 Установите переключатель [POWER ON/OFF] в положение „ON“.

Появится экран выбора языка.

- Для моделей U

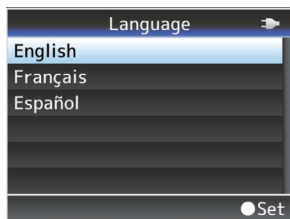

- Для моделей E



Примечание : \_\_\_\_\_

- Меню и сообщения на экране ЖК-монитора или видеоскриншота отображаются на выбранном языке.

## 2 Выберите язык с помощью крестообразной кнопки (▲▼) и нажмите кнопку [STATUS/SET] (●).

Появится экран самодиагностики.

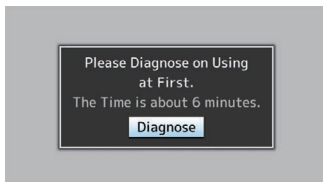

## 3 Убедившись, что колпачок объектива установлен, нажмите кнопку [STATUS/SET] (●).

- Запускается самодиагностика.
- Отображается панель процесса выполнения, после завершения диагностики появляется „Complete Diagnosis“.

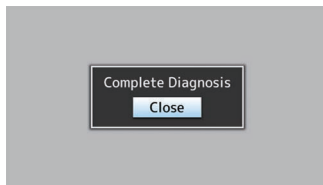
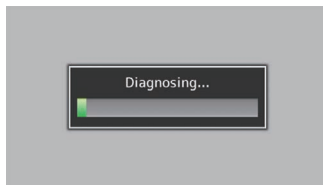

Примечание : \_\_\_\_\_

- Диагностика занимает прилб. 6 минут. Во время диагностики не работайте и не выключайте камеру.

#### 4 После подтверждения выхода нажмите кнопку [STATUS/SET] (●).

Появится экран [Date/Time].

- Для моделей U

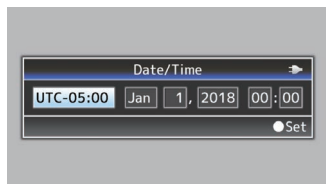

- Для моделей E

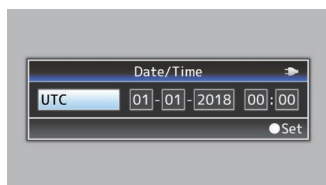

#### 5 Установите часовой пояс и дату/время.

- 1 Переместите курсор при помощи крестообразной кнопки (◀▶) и выберите необходимый параметр для настройки.
  - 2 Измените значение, используя крестообразную кнопку (▲▼).
- 6 По завершении настройки параметров нажмите кнопку [STATUS/SET] (●).**  
Для даты и времени часы установлены как 0 секунд.

Примечание : \_\_\_\_\_

- Установленные дата/время могут отображаться на экране ЖК-монитора и в видеосклетере, их можно записать на носитель.
- Значение года можно установить в диапазоне от „2000“ до „2099“.
- Установленные дата и время сохраняются при помощи встроенной батареи даже после отключения питания.
- Если данные о дате/времени больше не сохраняются, значит, встроенная батарея разрядилась. Для замены встроенной батареи обратитесь к локальным дилерам в вашем регионе.

### Изменение времени после начальной установки

#### Установка даты / времени

(☞ стр. 143 [ Date/Time ] )

##### 1 Выберите [System] ➔ [Date/Time].

Появится экран [Date/Time].

##### 2 Установите дату и время.

① Переместите курсор при помощи крестообразной кнопки (◀▶) и выберите необходимый параметр для настройки.

② Измените значение, используя крестообразную кнопку (▲▼).

##### 3 По завершении настройки параметров нажмите кнопку Set (Установить) (●).

Для даты и времени часы установлены как 0 секунд.

### Изменение стиля отображения

Стиль отображения даты/времени в меню можно изменить.

#### Установка отображения даты (Date Style)

(☞ стр. 144 [ Date Style ] )

Стиль отображения даты можно изменить в меню [System] ➔ [Date Style].

#### Установка отображения времени (Time Style)

(☞ стр. 144 [ Time Style ] )

Стиль отображения времени можно изменить в меню [System] ➔ [Time Style].

### Отображение даты/времени в каждом режиме работы

В режиме камеры:

Отображается время встроенных часов.

В режиме дополнительного носителя:

Отображается дата и время съемки воспроизводимого файла.

# Отображение на ЖК-мониторе и в видеоискателе

Вы можете отобразить состояние камеры, информацию о носителе, шаблон зебра и различные маркеры видеоизображения на ЖК-мониторе и экране видеоискателя во время съемки.

Примечание : \_\_\_\_\_

- Если параметр [A/V Set] → [Video Set] → [SDI OUT2 Char.]/[HDMI Char.]/[Video OUT Char.] установлен на значение „On“, экран дисплея и экран меню также отображаются в видеоизображении с выходного разъема видеосигнала.  
(☞ стр. 125 [ SDI OUT2 Char. ] )  
(☞ стр. 125 [ HDMI Char. ] )  
(☞ стр. 125 [ Video OUT Char. ] )

## Экран отображения параметров камеры

Экран отображения параметров камеры (видеоискатель / ЖК-монитор) в режиме камеры

- (☞ стр. 155 [Экран отображения параметров камеры в режиме камеры] )
- Используйте кнопку [DISPLAY] для переключения режима отображения ЖК-монитора.  
(Дисплей выключен → Дисплей включен → Увеличенное отображение → Дисплей выключен)
- Используйте пользовательскую кнопку, которой присвоена функция „VF Display“, для переключения экрана видеоискателя.  
(Дисплей выключен → Дисплей включен → Дисплей выключен)
- Нажмите кнопку [STATUS/SET], чтобы перейти к экрану статуса.

## Экран отображения параметров камеры (видеоискатель / ЖК-монитор) в режиме дополнительного носителя

- (☞ стр. 161 [Экран отображения параметров камеры в режиме дополнительного носителя] )
- Этот экран отображается во время воспроизведения ролика в режиме дополнительного носителя.
- Дисплей переключается при каждом нажатии кнопки [DISPLAY].  
(Дисплей выключен → Дисплей включен → Дисплей выключен)

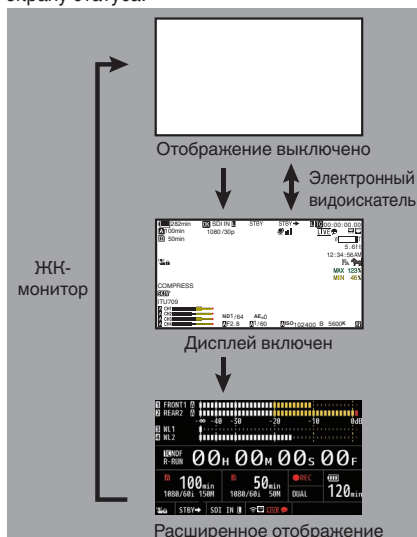
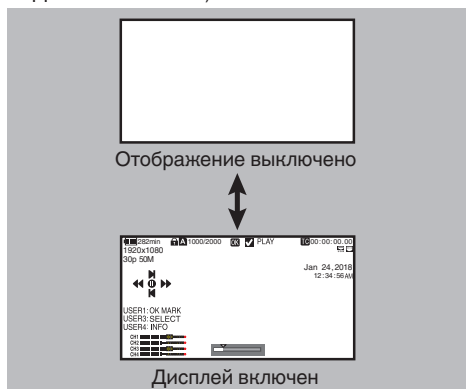

## Экран статуса

- На этом экране можно проверить текущие настройки.
- Чтобы вызвать экран статуса, нажмите кнопку [STATUS/SET] во время отображения обычного экрана.
- Нажмите кнопку [STATUS/SET], чтобы перейти к экрану статуса.
- Нажмите кнопку [MENU/THUMB] на каждом экране состоянии (кроме экрана [Camera] и [Power]), чтобы выйти на экран настроек.
- Нажмите крестообразную кнопку (◀▶), чтобы переключиться между экранами.

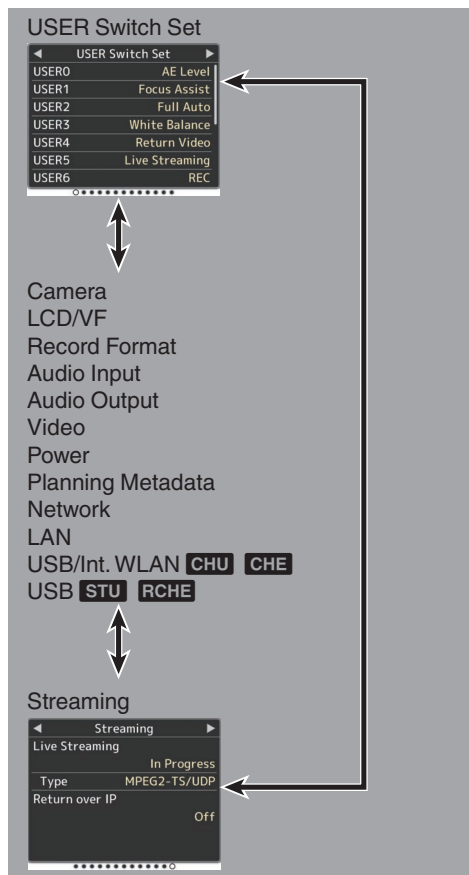

\* Это примеры экранов. Отображаемое содержание отличается в зависимости от модели и настройки.

## Экран режима удаленного редактирования

Это режим доступа к странице для редактирования метаданных, которые записаны в клипе при помощи веб-браузера в таких устройствах, как смартфон, планшет или ПК.

(☞ стр. 190 [Clip Metadata] )

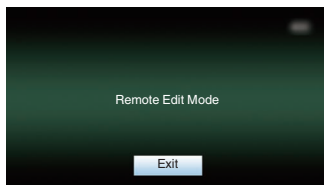

## Отображение предупреждения

На экране дисплея отображается предупреждение (режим камеры, режим дополнительного носителя).

(☞ стр. 212 [Сообщения об ошибках и способы решения] )

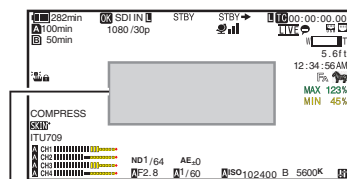

Область отображения предупреждений

# Настройка ЖК-монитора и видоискателя

Вы можете воспроизводить видеоизображения на этой камере при помощи видоискателя, ЖК-монитора или того и другого вместе.

## Настройка ЖК-монитора

Яркость ЖК-монитора можно изменить в соответствии с условиями использования. Изменение яркости экрана не повлияет на записываемые изображения.

### Регулировка яркости

Используйте [LCD/VF] → [LCD Bright], чтобы отрегулировать яркость ЖК-монитора.  
(☞ стр. 119 [ LCD Bright ])

### Регулировка контура

Используйте [LCD/VF] → [LCD Peaking], чтобы отрегулировать контур ЖК-монитора.  
(☞ стр. 119 [ LCD Peaking ])

### Регулировка контрастности

Используйте [LCD/VF] → [LCD Contrast], чтобы отрегулировать контраст ЖК-монитора.  
(☞ стр. 119 [ LCD Contrast ])

### Регулировка усиления RGB ЖК-дисплея

Используйте [LCD/VF] → [LCD RGB Gain] для регулировки уровня усиления R/G/B ЖК-дисплея.  
(☞ стр. 120 [ LCD RGB Gain ])

## Настройка подсветки

Настройте подсветку с помощью кнопки [B.LIGHT], расположенной на боковой панели управления.  
Темный → Обычный → Яркий → Выкл. → Темный

## Настройка видоискателя

Яркость и высоту видоискателя можно изменить в соответствии с условиями использования.

Изменение яркости экрана не повлияет на записываемые изображения.

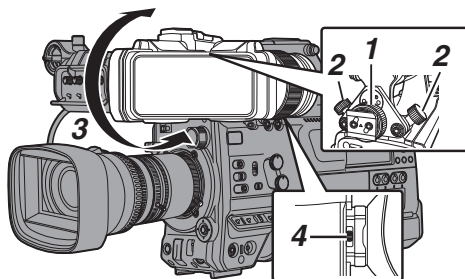

- 1 Ослабьте крепежные кольца на левой и правой сторонах видоискателя, чтобы отрегулировать положение по горизонтали, а затем затяните кольца.
- 2 Ослабьте кольцо блокировки переднего-заднего положения видоискателя. Отрегулируйте положение спереди и сзади, а затем затяните кольцо.
- 3 Отрегулируйте угол видоискателя до положения, обеспечивающего легкий просмотр.
- 4 Отрегулируйте видимость с помощью кольца фокусировки окуляра. Регулируйте, пока изображение на видоискателе не станет резким.



## 5 Отрегулируйте яркость, контур и контрастность экрана видеоскателя.

### Регулировка яркости

Используйте ручку [BRIGHT] для настройки яркости видеоскателя.

### Регулировка контура

Используйте ручку [PEAKING] для настройки контура видеоскателя.

### Регулировка контрастности

Используйте ручку [CONTRAST] для настройки контрастности видеоскателя.

### Регулировка цвета

Используйте ручку [CHROMA] для настройки цвета видеоскателя.

### Настройка яркости

Используйте переключатель [B.LIGHT] для настройки уровня яркости.  
H: яркий; N: обычный; L: темный

### Регулировка усиления RGB видеоскателя

Используйте [LCD/VF] → [VF RGB Gain] для регулировки уровня усиления R/G/B видеоскателя.  
(☞ стр. 120 [ VF RGB Gain ])

### Отображение черного и белого

Дисплей можно переключить в черно-белый режим, настроив [LCD/VF] → [VF Color] на „Off“.  
(☞ стр. 119 [ VF Color ])

## ■ Откидывание окуляра

Откинув окуляр, можно улучшить обзор всего изображения.  
Нажмите фиксатор вверх, чтобы откинуть окуляр.



## ■ Откидывание кольца видеоскателя

Откинув кольцо видеоскателя, можно просматривать изображение напрямую. В этом случае изображение будет перевернуто. Нажмите кнопку [MIRROR], чтобы отобразить изображение правильно. Нажмите фиксатор вверх, чтобы откинуть кольцо видеоскателя.

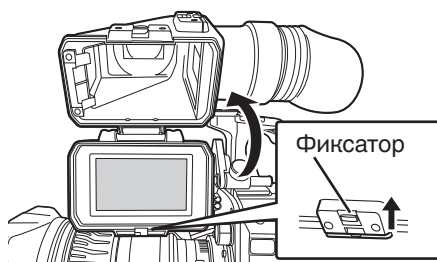

# Настройка задней фокусировки

Установив объектив в первый раз, отрегулируйте заднюю фокусировку объектива, если фокусировка нечеткая при зуммировании до телефото или широкого угла.

- В качестве объекта лучше всего использовать специальную диаграмму Siemens Star Chart.



Диаграмма Siemens Star Chart

- 1 Поместите объект на расстоянии примерно 3 м от видеокамеры.
- 2 Откройте диафрагму.
- 3 Приведите объектив в положение телефото.
- 4 Поверните кольцо фокусировки, чтобы отрегулировать фокусировку.
- 5 Приведите объектив в положение широкого угла.
- 6 Ослабьте стопорный винт FB объектива и поверните кольцо регулировки фокусировки назад, чтобы настроить фокусировку.
- 7 Повторите шаги от 3 до 6, чтобы отрегулировать фокусировку на обоих концах зума.
- 8 После определения положения регулировочного кольца задней фокусировки затяните стопорный винт FB.

Примечание : \_\_\_\_\_

- Подробнее см. в „ИНСТРУКЦИЯ ПО ЭКСПЛУАТАЦИИ“ объектива.

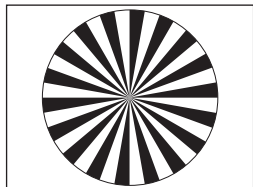
# Назначение функций для кнопок пользователя

Вы можете назначить функции следующим кнопкам и использовать их как пользовательские. Путем присвоения функций кнопкам Вы можете повысить удобство работы с видеокамерой. Выполните настройки в каждом элементе меню в соответствии с каждой кнопкой.

Кнопка	Пункт меню
Переключатель [USER0]	[USER0]
Кнопка [USER1]	[USER1]
Переключатель [USER2]	[USER2]
Кнопка [USER3]	[USER3]
Кнопка [USER4]	[USER4]
Кнопка [ONLINE/5]	[USER5]
Кнопка [USER6]	[USER6]
Кнопка [USER7]	[USER7]
Переключатель [AWB/USER8]	[USER8]
Кнопка [▲]	[USER9 ▲]
Кнопка [▼]	[USER10 ▼]
Кнопка [◀]	[USER11 ◀]
Кнопка [▶]	[USER12 ▶]
Кнопка [SET/USER13]	[USER13 ●(Front)]
Кнопка [USER1] (VF)	[USER1 (VF)]
Кнопка [USER2] (VF)	[USER2 (VF)]
[RET] Кнопка на объективе	[LENS RET]

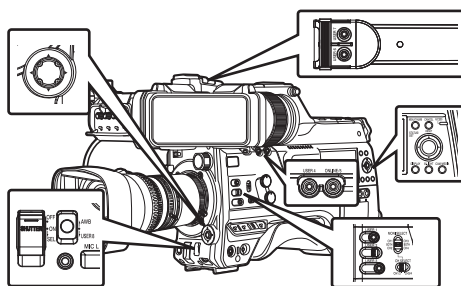

## 1 Назначьте функции кнопкам в меню.

Присвойте каждый элемент пользовательским кнопкам в [Camera Function] → [User Switch Set]. (☞ стр. 105 [Параметр User Switch Set] )

Примечание :

- Операции пользовательских кнопок взаимосвязаны с настройками меню.
- Во время отображения экрана меню эти кнопки выполняют роль кнопок навигации в меню. (☞ стр. 99 [Основные операции на экране меню] )

# Индикатор съемки

Это индикатор записи и предупреждений. Их функции изменяются в зависимости от настроек меню. Индикатор мерцает, когда батарея разряжена или мало места на носителе. (Только в режиме камеры)

\* Настройте в [System] → [Front Tally]/[Back Tally].

(☞ стр. 142 [ Tally System ] )

(☞ стр. 142 [Front Tally/Back Tally] )

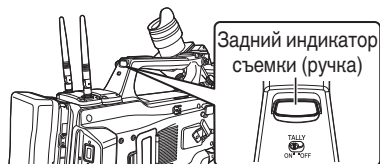

Задний индикатор съемки (ручка)



Задний индикатор съемки (сзади)

Передний индикатор съемки

- Когда для [Tally System] установлен параметр „Internal“

Параметр меню	Front Tally/ Back Tally		
	Rec	Live Streaming	Rec/Live Streaming
Информация о функциях видеокамеры	Уведомление	▲	
	Предупреждение	■	
Статус записи видеокамеры	Запись	●	●
	Идет особая запись *1	●	●
Статус передачи живого потокового видео	Идет передача живого потокового видео	-	●

- Когда для [Tally System] установлен параметр „Studio“

Переклю­чател­ь [TALLY]	Front Tally/ Back Tally	Front Tally	Back Tally
	OFF	HIGH или LOW	ON
Информация о функциях видеокамеры	Уведомление	-	▲
	Предупреждение	-	■
Входной сигнал с пульта дистанционного управления	CALL	-	■*2
	PROGRAM	-	●
	PREVIEW	-	●

- : Горит
- ▲ : Мигает четыре раза за 1 сек
- : Мигает один раз за 1 сек

\*1 Пауза во время специальной записи ([Clip Continuous][V0200]).

(☞ стр. 85 [Непрерывная запись роликов V0200] )

\*2 Только задний индикатор

Примечание :

- Мигание имеет приоритет над горением.

# SD-карта

В настоящей камере сохранение изображений и звука осуществляется на карту SD (приобретается отдельно), установленную в гнездо.

## Используемые карты

Комбинации настроек формата и применимых SD-карт

System	Format	Bit Rate	Применимая SD-карта
High-Speed <b>V0210</b>		<b>4:2:2 HQ</b> 70M (XHQ), <b>4:2:2 HQ</b> 50M (XHQ), 50M (XHQ), 35M (UHQ)	UHS-I U3 или выше
HD	QuickTime (H.264)	<b>4:2:2 HQ</b> 70M (XHQ) <b>V0200</b> , <b>4:2:2 HQ</b> 50M (XHQ), 50M (XHQ) 35M (UHQ)	UHS-I U1 или выше или класс 10 или выше
	QuickTime (MPEG2), MXF (MPEG2) <b>V0200</b>	35M (HQ), 25M (SP)	UHS-I U1 или выше или класс 6 или выше
	Exchange (Модель U) <b>V0200</b>	12M (LP), 8M (LP)	
	MP4 (H.264) (Модель E) <b>V0200</b>	12M (LP), 8M (LP)	
SD <b>V0210</b>	-	-	UHS-I U1 или выше или класс 4 или выше
Web <b>V0210</b>	-	-	класс 4 или выше

Предупреждение :

- Использование карт памяти, отличных от Panasonic, TOSHIBA или SanDisk, может привести к сбоям во время записи или потере данных.

## Расчетное время записи на SD-карты

Расчетное время записи указано примерно. В зависимости от условий съемки, используемой SD-карты и состояния аккумуляторной батареи значения могут быть разными.

- Время записи изменяется в зависимости от настроек в [System], [A Format], [A Resolution], [A Bit Rate] и [B Resolution].
- Следующее значение является временем записи во время записи 4-канального аудио. Время записи больше для 2-канальной записи. (стр. 145 [ System ] ) (стр. 145 [ A Format ] ) (стр. 146 [ A Resolution ] ) (стр. 147 [ A Bit Rate ] ) (стр. 147 [ B Resolution ] )

System	HD, HD + Web (HD)			SD, HD + Web (Web)	HD + Web (Web)	
	QuickTime (H.264)					
Resolution	1920x1080	1920x1080, 1280x720		720x480, 720x576	960x540	480x270
Bit Rate	XHQ (70M)	XHQ (50M)	UHQ	HQ	HQ	LP
8 ГБ	12	17	24	80	240	480
16 ГБ	24	35	48	160	480	960
32 ГБ	48	70	96	320	960	1920
64 ГБ	96	140	192	640	1920	3840
128 ГБ	192	280	384	1280	3840	7680
256 ГБ*	384	560	768	2560	7680	15360

(Единицы: минута)

System	HD				
Format	QuickTime (MPEG2), MXF (MPEG2)			Exchange, MP4 (H.264)	
Resolution	1920x1080, 1440x1080, 1280x720	1440x1080		1920x1080	1280x720
Bit Rate	HQ	SP	LP (12M)	LP (8M)	
8 ГБ	24	32	80	120	
16 ГБ	48	64	160	240	
32 ГБ	96	130	320	480	
64 ГБ	192	260	640	960	
128 ГБ	384	520	1280	1920	
256 ГБ*	768	1040	2560	3840	

(Единицы: минута)

\* SDXC

Примечание : \_\_\_\_\_

- Если на SD-карте находятся файлы, записанные на других устройствах, или файлы, сохраненные на ПК, время записи может быть меньше, или возможны ошибки записи данных.
- С помощью данной видеокамеры 600 роликов любого формата могут быть записаны на SD-карту. Когда 600 роликов записаны на одну карту, оставшееся место отображается как 0 мин. вне зависимости от расчетного времени записи, и дальнейшая запись невозможна.
- Когда [System] настроено на „High-Speed“, отображение оставшегося времени для записи на SD-карту закончится быстрее, чем обычно. **[V0210]**

**Переключатель защиты от записи SD-карты**

- ① Для возможности записи данных или их удаления переместите переключатель защиты от записи вверх.
- ② Для защиты от записи данных или их удаления переместите переключатель защиты от записи вниз. (Файлы на карте памяти защищены.)

Переключатель защиты от записи

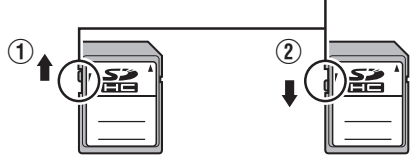

Запись/удаление возможны      Запись/удаление невозможны

**Вставка SD-карты памяти**

Эта камера снабжена двумя гнездами SD-карт (A и B) для записи видео / аудио и воспроизведения.

- 1 **Нажмите ручку крышки SD-карты, чтобы открыть крышку.**
- 2 **Вставьте SD-карту угловой выемкой вверх.**  
Индикатор статуса гнезда карты, в который вставлена карта, горит красным цветом.
- 3 **Закройте крышку SD-карты.**

**Индикатор статуса гнезда карты**

В приведенной ниже таблице приведены описания статусов гнезда A и B.

Лампа	Статус гнезда
Загорается красным цветом	Вставленная SD-карта занята. (Запись/чтение данных) Не выключайте питание камеры и не извлекайте SD-карту.
Загорается зеленым цветом	В режиме ожидания. Вставленную SD-карту можно использовать для записи и воспроизведения.
Гаснет	<ul style="list-style-type: none"> <li>• SD-карта не вставлена.</li> <li>• Вставлена непригодная карта.</li> <li>• SD-карта вставлена, но выбрано другое гнездо.</li> </ul>

## Извлечение SD-карты

- 1 **Убедитесь, что SD-карта, которую необходимо извлечь, не занята (индикатор статуса гнезда карты горит красным цветом).**
- 2 **Нажмите ручку крышки SD-карты, чтобы открыть крышку.**
- 3 **Нажмите на SD-карту и извлеките ее из гнезда.**
- 4 **Закройте крышку SD-карты.**

Примечание : \_\_\_\_\_

- Если в оба гнезда установлены исправные SD-карты, используется ранее выбранное гнездо.

Предупреждение : \_\_\_\_\_

- Если во время доступа к SD-карте питание видеокамеры будет отключено или карта извлечена, данные на ней могут быть утрачены. Все данные, записанные на карту, включая обрабатываемый файл, могут быть повреждены. Обязательно проверьте, горит ли зеленым цветом или же выключен индикатор статуса, перед тем как выключить питание или извлечь SD-карту.
- Если карта, которая находилась в работе, случайно извлечена, ее следует вставить только после того, как индикатор статуса погаснет.
- SD-карта может быть не распознана, если вы вставили и сразу извлекли карту. Если это произошло, извлеките карту, подождите несколько секунд, после чего снова вставьте ее.

## Переключение между SD-картами

Если в оба гнезда установлены исправные SD-карты, выберите карту кнопкой [SLOT SELECT].

Если SD-карта заполнена во время записи, запись автоматически переходит на другую карту.

Примечание : \_\_\_\_\_

- Во время записи или воспроизведения кнопка [SLOT SELECT] неактивна.

Переключение между картами будет невозможным даже после нажатия этой кнопки.

## Форматирование (инициализация) SD-карт

Если вставлены следующие карты, в оставшейся области отображения носителя появится сообщение [!FORMAT].

Отформатируйте карту, используя меню видеокamеры.

- Неотформатированные SD-карты
- SD-карты, отформатированные в соответствии с другими спецификациями
- \* Для получения подробной информации об использовании меню см. «Основные операции на экране меню» (стр. 99).

Предупреждение : \_\_\_\_\_

- Убедитесь, что SD-карта отформатирована на этой камере. Использование SD-карт, отформатированных на ПК и других периферийных устройствах, на этой камере невозможно.
- Если вставлена SD-карта, которую необходимо восстановить, в оставшейся области отображения носителя появляется сообщение [!RESTORE].

### 1 Выберите [System] → [Media] → [Format Media].

(стр. 142 [Format Media])

### 2 Выберите гнездо SD-карты для форматирования и нажмите кнопку [STATUS/SET] (●).

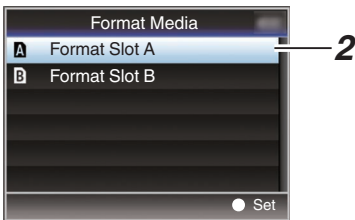

### 3 Появляется состояние выбранной SD-карты.

### 4 Выберите [Format] и нажмите кнопку [STATUS/SET] (●).

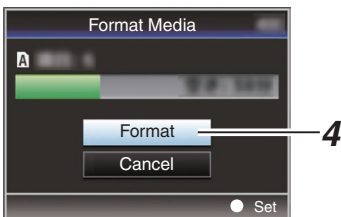

### 5 Начнется форматирование.

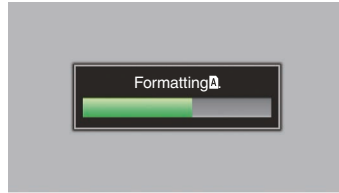

### 6 Форматирование завершено.

После завершения форматирования появится сообщение „Complete“, и камера вернется к отображению экрана [Format Media].

Примечание : \_\_\_\_\_

- Во время форматирования использование меню будет невозможно, однако запись можно будет начать. Тем не менее, она возможна только в том случае, если в другом гнезде имеется записываемая SD-карта.
- Форматирование невозможно в следующих случаях.
  - Выполняется запись на SD-карту, подлежащую форматированию.
  - SD-карта не вставлена.
  - Установлен переключатель защиты от записи SD-карты (отображается ).

Предупреждение : \_\_\_\_\_

- В случае форматирования SD-карты все данные, записанные на нее, включая видео и файлы настройки, будут удалены.



## Восстановление SD-карт

Необходимо восстановить SD-карту в случае возникновения сбоя данных карты по нескольким причинам.

Примечание : \_\_\_\_\_

- Если вставлена SD-карта, которую необходимо восстановить, в оставшейся области отображения носителя появляется сообщение [!RESTORE].

### 1 Выберите [System] → [Media] → [Restore Media].

(☞ стр. 142 [ Restore Media ] )

### 2 Выберите SD-карту для восстановления и нажмите кнопку [STATUS/SET] (●).



### 3 Начнется процесс восстановления.

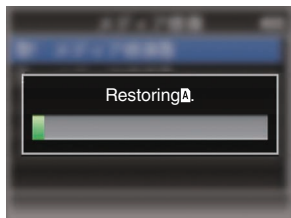

### 4 Восстановление завершено.

- После завершения восстановления появится сообщение „Complete“, и камера вернется к отображению экрана [Restore Media].
- В случае отсутствия носителя, который необходимо восстановить, камера вернется к отображению экрана меню [Media].

Предупреждение : \_\_\_\_\_

- Параметр [Restore Media] можно выбрать исключительно в режиме камеры. Однако в процессе записи его выбор невозможен. Выберите параметр [Restore Media] в режиме камеры, когда запись не производится.
- [Restore Media] полностью не восстанавливает SD-карту до исходного состояния. В случае сбоя восстановления замените или отформатируйте SD-карту. Учтите, что в процессе форматирования вся информация на SD-карте уничтожается.
- Восстановление невозможно в следующих случаях.
  - Видеокамера находится в активном режиме записи.
  - SD-карта не вставлена.
  - Установлен переключатель защиты от записи SD-карты (отображается 🔒).

## Роллик, записанный на SD-карту

### Папки SD-карты

Снятые изображения записываются в различные папки в соответствии с [Format] настройками.

- Кроме MXF (MPEG2): [DCIM]
- MXF (MPEG2): [PRIVATE]

Примечание :

- Форматированием (инициализацией) карты SD в меню [Format Media] камеры осуществляется создание папок, необходимых для записи с текущими настройками [System].
- Когда настройки [System] и [Format] / [Format] изменяются, автоматически создаются папки для записи с новыми настройками.

Предупреждение :

- Когда осуществляется перемещение или удаление ролика из папки при помощи Explorer (Windows) или Finder (Mac), запись на SD-карту может прерваться, если форматирование (инициализация) карты не выполнено.

### Видеоролик (записанный файл) и его имя

- Когда запись остановлена, записанные от начала до конца изображения, звуковые и сопутствующие данные, сохраняются как один „ролик“ на SD-карте.
- Для записанного ролика автоматически генерируется имя, состоящее из 8 символов. („Clip Name Prefix“ + „номер ролика“)

Пример: QuickTime

ABCG0001

Номер ролика  
Ролику автоматически присваивается номер по возрастанию в порядке записи.  
Номер ролика можно сбросить в меню.\*

Clip Name Prefix (любые четыре буквенно-цифровых символа)  
Для этого параметра по умолчанию устанавливается значение „xxxG“ („xxx“ обозначает последние 3 цифры серийного номера).

- \* [Clip Set] → [Reset Clip Number] (☞ стр. 150 [ Reset Clip Number ] )

Примечание :

- Перед началом записи можно установить любые символы в качестве префикса имени ролика при помощи [System] → [Record Set] → [Clip Set] → [Clip Name Prefix]. (☞ стр. 150 [ Clip Name Prefix ] )
- После записи изменения невозможны.

### Записанные видеоролики

- Записанные материалы можно разделить на несколько файлов, но на камере они будут воспроизводиться непрерывно.
- Ролики можно записывать на две SD-карты, установленные в гнезда A и B, в зависимости от времени записи ролика.

Предупреждение :

- Непрерывное воспроизведение ролика, записанного на нескольких картах, невозможно. Непрерывное воспроизведение возможно только, если запись сделана на одну карту.

# Функция блокировки операций

Вы можете использовать эту функцию, чтобы предотвратить нарушение работы фотокамеры.

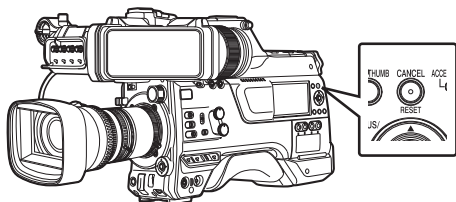

## 1 Во время работы в режиме камеры (во время отображения экрана дисплея) нажмите и удерживайте кнопку [CANCEL/RESET] в течение 5 секунд или более.

- Блокировка операций включится, и значок блокировки операций (🔒) появится на экране дисплея.
- Нажимайте кнопку [CANCEL/RESET] снова в течение 5 или более секунд, чтобы выключить блокировку операций.

Примечание : \_\_\_\_\_

- Функция блокировки операций может использоваться только в режиме видеокамеры. (☞ стр. 14 [Режимы работы] )
- Питание выключается, и блокировка операций отключается.
- Следующие операции дистанционного управления возможны, даже если функция блокировки операций включена („On“).
  - Управление с пульта дистанционного управления, подключенного к [REMOTE] разъему.
  - Дистанционное управление камерой через браузер таких устройств, как смартфон, планшет или ПК.

Блокировка операций не распространяется на следующие кнопки и переключатели.

- Переключатель [POWER ON/OFF]
- [ND FILTER] переключатель
- Переключатель [MONI SELECT]
- Переключатель [CH SELECT]
- Ручка регулировки уровня записи [AUDIO INPUT CH1/2/3/4]
- Переключатель выбора [AUDIO SELECT CH1/2/3/4]-[MANUAL/AUTO]
- Переключатель выбора [AUDIO SELECT CH1/2/3/4]-[FRONT/REAR/WIRELESS]
- Кнопка [TC PRESET]
- Переключатель генератора временных кодов [TC GEN]
- Ручка регулировки громкости [MONITOR]
- Ручка регулировки громкости [ALARM]
- Кнопка [REC]
- Пользовательская кнопка, которой присвоена функция [Rec]
- Все переключатели на объективе
- Когда видеоискатель подключен
  - Ручка [PEAKING][BRIGHT][CONTRAST][CHROMA]
  - Переключатель [MIRROR][TALLY]

# Основные способы съемки

## Подготовка к работе

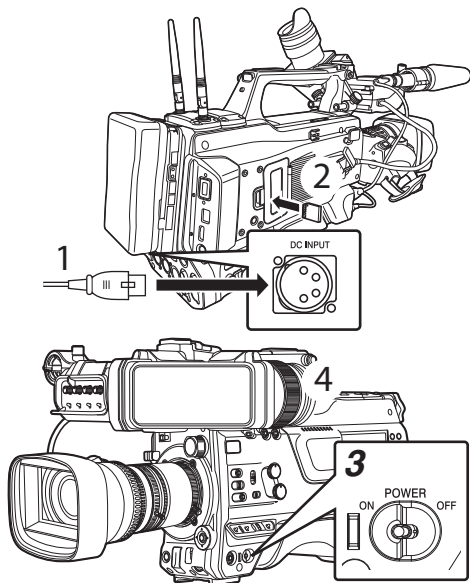

- 1 Подключите батарею или источник питания переменного тока к видеокамере.**  
(☞ стр. 27 [Источник питания])
- 2 Вставьте носитель записи**  
(☞ стр. 41 [SD-карта])
- 3 Включите питание видеокамеры.**  
Установка переключателя [POWER ON/OFF] в положение „ON“ запускает видеокамеру в режиме камеры для включения съемки.
- 4 Отрегулируйте угол видоискателя.**  
(☞ стр. 36 [Настройка ЖК-монитора и видоискателя])
- 5 Установите [System], [Format], [Resolution], [Frame Rate], [Bit Rate] и [Audio] в [System] → [Record Set] → [Record Format].**
  - Можно выбрать четкость записанных видеороликов, формат файлов для записи/воспроизведения и формат записи видеороликов на этой видеокамере.
  - Нажмите кнопку [MENU/THUMB] для отображения экрана меню на ЖК-мониторе и видоискателе.

## Съемка

- 1 Установите параметры видео и аудио.**  
Перед началом записи необходимо настроить такие параметры видео, как яркость (диафрагму, усиление, скорость затвора) и баланс белого. Кроме того, необходимо настроить параметры и уровень записи звука для его записи.
    - Регулировка яркости
    - Настройка баланса белого
    - Настройка параметров и уровня записи звука
  - 2 Нажмите кнопку [REC], чтобы начать запись на носитель**  
Во время съемки индикатор съемки горит красным цветом.
    - Управление трансфокацией  
(☞ стр. 51 [Управление трансфокацией])
    - Настройка фокусировки  
(☞ стр. 52 [Управление фокусировкой])
- Примечание :
- Если в оба гнезда вставлены карты, на которые может производиться запись, и сохранены заводские настройки, нажатие кнопки [REC] запускает запись только на носитель в выбранном гнезде.  
Если параметр меню [System] → [Record Set] → [Slot Mode] установлен в значение „Dual“, запись может быть осуществлена одновременно на карты в обоих гнездах.  
(☞ стр. 80 [Двойная запись])
  - Индикатор съемки можно выключить, установив переключатель [TALLY] на „OFF“.

- 3 Просматривайте только что записанные изображения.**
  - Нажмите пользовательскую кнопку, которой присвоена функция обзора роликов. После этого происходит активация функции и выполняется воспроизведение самых последних снимков на ЖК-мониторе и в видоискателе.
  - После завершения воспроизведения видеокамера перейдет в режим ожидания (STBY).  
(☞ стр. 78 [Немедленный просмотр записанных видеоматериалов (обзор роликов)])

# Выбор системного разрешения, формата файла и формата видеороликов

Можно выбрать четкость записанных видеороликов, формат файлов для записи/воспроизведения и формат записи видеороликов на этой видеокамере.

## Установки в меню Record Format

- 1 Установите [System], [Format], [Resolution], [Frame Rate] и [Bit Rate] в [System] → [Record Set] → [Record Format].
- 2 Выполните установки для каждого пункта.
  - ① [Выбор системного разрешения] (☞ стр. 49)
  - ② [Выбора формата файлов] (☞ стр. 49)
  - ③ [Выбора формата видеороликов] (☞ стр. 50)
  - ④ [Выбор соотношения сторон для видеороликов со стандартным разрешением] [V0210] (☞ стр. 51)
- 3 После завершения настройки всех элементов нажмите кнопку [USER1].
  - Произойдет переключение формат записи.
  - При переключении на экране отобразится сообщение „Please Wait...“.

## Выбор системного разрешения

Для выбора доступны указанные ниже разрешения.

- HD:  
Записывает в разрешении HD (высокое разрешение) (1920x1080 или 1280x720)
- SD [V0210]:  
Записывает в разрешении SD (стандартное разрешение) (720x480 или 720x576)
- Web [V0210]:  
Записывает в разрешении (960x540, 720x480, 720x576 или 480x270), подходящем для передачи по Интернету
- High-Speed [V0210]:  
Записывает в разрешении HD (1920 x 1080)

Можно выбрать разрешение записанных изображений среди следующих вариантов меню [System].

- HD:  
Запись осуществляется в качестве HD в обоих гнездах A и B.
- SD [V0210]:  
Запись осуществляется в качестве SD в обоих гнездах A и B.
- HD(SDI In):  
Записывает видео HD SDI устройства, подключенного к разъему [HD/SD SDI IN], в формате „HD“ на слот A и слот B.
- SD(SDI In) [V0210]:  
Записывает видео SD SDI устройства, подключенного к разъему [HD/SD SDI IN] в „SD“, на слот A и слот B.
- HD+Web [V0210]:  
Запись осуществляется в качестве HD в гнездо A и в веб-качестве в гнездо B.  
(☞ стр. 80 [Одновременная запись в двух различных разрешениях] [V0210] )
- High-Speed [V0210]:  
Запись осуществляется в качестве HD в обоих гнездах A и B.

Предупреждение :

- Когда [System] → [Record Set] → [Record Format] → [System] настроено на „High-Speed“ [V0210], сеть не может использоваться через беспроводную локальную сеть **CHU** **CHE** или [HOST] разъем (USB). В этом случае, настройте следующим образом.
  - Установите [Network] → [Connection Setup] → [USB/Int. WLAN] на „Off“. **CHU** **CHE**
  - Отключите сетевой адаптер USBОбратите внимание, что работа камеры прекратится, а питание отключится, если вышеуказанные действия не будут выполнены.  
Данные файла могут быть повреждены, если это происходит во время записи.

## Выбора формата файлов

Выберите формат файла в [A]Format/[B]Format].

Для выбора доступны указанные ниже форматы файлов.

- QuickTime (MPEG2):  
Формат файла QuickTime (.MOV)
- MXF (MPEG2) [V0200]:  
MXF (формат обмена материалом)
- QuickTime (H.264):  
Формат файла QuickTime (.MOV)
- Exchange [V0200]: (только модель U)  
Формат видеоролика Sports Video Interop Group (.MP4)
- MP4 (H.264) [V0200]: (только для модели E)  
Формат MP4

Примечание :

- Exchange (модель U) и MP4 (модель E) можно выбрать, только когда [System] настроено на „HD“.
- Когда выбрано Exchange (модель U) или MP4 (модель E), функцию резервной записи и нарезки роликов нельзя использовать.

## Выбора формата видеороликов

- Выбор [Frame Rate]/[Bit Rate] изменяется в зависимости от настроек [System]/[Format]/[Resolution].

### Список форматов

Ниже приведен список форматов файлов и видеороликов, которые можно выбрать для этой видеокамеры.

- Если параметр [System] настроен на „HD“, „HD+Web“, **V0210** или „HD(SDI In)“, варианты для слота A:

Record Format				
A Format	A Resolution	A Frame Rate	A Bit Rate	A Audio
QuickTime (MPEG2), MXF (MPEG2)	1920x1080	60i, 50i, 30p*, 25p*	35M (HQ)	4CH 16 bit/ 2CH 16 bit
	1440x1080	60i, 50i	35M (HQ), 25M (SP)	
	1280x720	60p, 50p	35M (HQ)	
QuickTime (H.264)	1920x1080	60p, 50p	4:2:2 10 70M (XHQ), 4:2:2 10 50M (XHQ)	4CH 24 bit/ 2CH 24 bit
			50M (XHQ)	4CH 16 bit/ 2CH 16 bit
			4:2:2 10 50M (XHQ)	4CH 24 bit/ 2CH 24 bit
	1280x720	60p, 50p	4:2:2 10 50M (XHQ), 35M (UHQ)	4CH 24 bit/ 2CH 24 bit
			50M (XHQ)	4CH 16 bit/ 2CH 16 bit
			35M (UHQ)	4CH 16 bit/ 2CH 16 bit
Exchange (Модель U)	1920x1080	60p	12M (LP)	2CH
	1280x720		8M (LP)	
MP4 (H.264) (Модель E)	1920x1080	50p	12M (LP)	2CH
	1280x720		8M (LP)	

\* Невозможно выбрать при настройке „HD(SDI In)“.

### Примечание :

- Когда [System] установлен на „HD“ или „HD(SDI In)“, каждый параметр для слота B будет установлен на то же значение, что и для слота A.
- Когда „HD+Web“ [System] установлено на **V0210**, [Format] равно „QuickTime(H.264)“.
- Когда [A Format] настроено на „Exchange“ или „MP4(H.264)“, выбор возможен только тогда, когда [System] настроено на „HD“ или „HD(SDI In)“.
- Следующие функции нельзя использовать, если выбран параметр HD+Web.  
View Remote, Live Streaming, Return over IP

- Если [System] установлено на „High-Speed“ **V0210**

Record Format				
A Format	A Resolution	A Frame Rate	A Bit Rate	A Audio
QuickTime (H.264)	1920x1080	120/60p, 100/50p	4:2:2 10 70M (XHQ), 4:2:2 10 50M (XHQ)	2CH 24 bit
			50M (XHQ)	2CH 16 bit
		120/30p, 100/25p, 120/24p	4:2:2 10 50M (XHQ)	2CH 24 bit
			50M (XHQ), 35M (UHQ)	2CH 16 bit

### Предупреждение :

- Когда [System] → [Record Set] → [Record Format] → [System] настроено на „High-Speed“ **V0210**, сеть не может использоваться через беспроводную локальную сеть **CHU CHE** или [HOST] разъем (USB). В этом случае, настройте следующим образом.
  - Установите [Network] → [Connection Setup] → [USB/Int. WLAN] на „Off“. **CHU CHE**
  - Отключите сетевой адаптер USB
 Обратите внимание, что работа камеры прекратится, а питание отключится, если вышеуказанные действия не будут выполнены.  
Данные файла могут быть повреждены, если это происходит во время записи.

### Примечание :

- [Режим записи] установлен на „Нормальный“.
- Следующие функции нельзя использовать, если выбран параметр High-Speed.  
View Remote, Live Streaming, Return over IP, Upload записанного клипа, запись с отметкой времени и Pixel Mapping
- Настройки для слота B будут такими же, что и для слота A.
- Когда селекторный переключатель [TC GEN] установлен на „F-RUN“, временной код будет записан в „R-RUN“.
- [TC/UB...] → [TC Mode] зафиксировано на „SW Set“.
- Невозможно установить выдержку, которая быстрее частоты кадров.  
(Пример: когда выбран параметр 120/60p, можно установить 1/120 - 1/9873).
- Чувствительность высокоскоростной съемки ниже чувствительности обычной съемки. Чтобы захватить более красивые изображения, рекомендуется выполнять съемку в освещенной среде.
- Оставшееся место на носителе (время записи на носителе) заканчивается быстрее обычного.  
(Пример: для 120/60p, так как скорость записи в два раза быстрее, чем обычно, оставшееся пространство на носителе уменьшается примерно вдвое быстрее).

- Если [System] установлено на „SD“ или „SD(SDI In)“: **V0210**

Record Format				
A Format	A Resolution	A Frame Rate	A Bit Rate	A Audio
QuickTime (H.264)	720x480	60i (Модель U)	8M (HQ)	4CH 16 bit/ 2CH 16 bit
	720x576	50i (Модель E)		

Примечание :

- Каждый параметр для слота B будет установлен на то же значение, что и для слота A.

- Когда [System] установлен на „HD+Web“, имеются следующие варианты для слота B **V0210**:

Record Format				
B Format	B Resolution	B Frame Rate	B Bit Rate	B Audio
QuickTime (H.264)	960x540	30p, 25p, 24p	3M (HQ)	4CH/ 2CH
	720x480	60i	8M (HQ)	4CH 16 bit/ 2CH 16 bit
	720x576	50i	8M (HQ)	4CH 16 bit/ 2CH 16 bit
	480x270	30p, 25p, 24p	1,2M (LP)	4CH/ 2CH

Примечание :

- Следующие функции нельзя использовать, если выбран параметр HD+Web.  
View Remote, Live Streaming, Return over IP

### Выбор соотношения сторон для видеороликов со стандартным разрешением **V0210**

Для установки соотношения сторон записанного изображения, если параметра [System] установлен равным „SD“ или „SD(SDI In)“. Можно выбрать „16:9“ или „4:3“.

Примечание :

- Для условий, отличных от указанных выше, эта настройка будет установлена на „16:9“.

## Управление трансфокацией

Настройка угла просмотра.

Трансфокацию можно выполнять, используя следующее.

- Кольцо трансфокации/ручку трансфокации на имеющемся в продаже объективе
- Пользовательские кнопки, которым присвоена функция трансфокации до узкого и широкого угла

При увеличении изображения панель трансфокации или номер появится в верхнем правом углу экрана.

(☞ стр. 158 [Отображение трансфокации] )

Предупреждение :

- В зависимости от скорости трансфокации возможна запись шума привода трансфокатора при значительном изменении фокусного расстояния.

### Использование кольца трансфокации/ручки трансфокации на имеющемся в продаже объективе

Подходящий угол обзора можно настроить, поворачивая кольцо трансфокации или перемещая ручку трансфокации.

Примечание :

- Для получения подробных сведений об объективе см. „ИНСТРУКЦИЯ ПО ЭКСПЛУАТАЦИИ“ для используемого объектива.

### Использование пользовательских кнопок, которым присвоены функции „Zoom Tele“ и „Zoom Wide“

#### 1 Присвойте функции „Zoom Tele“ и „Zoom Wide“ пользовательским кнопкам.

(☞ стр. 39 [Назначение функций для кнопок пользователя] )

(☞ стр. 105 [Параметр User Switch Set] )

- Настройте скорость трансфокации пользовательских кнопок в [Camera Function] → [User Switch Set] → [Zoom Speed].

Увеличение этого значения увеличивает скорость масштабирования.

#### 2 Нажмите пользовательскую кнопку, которой присвоена функция „Zoom Tele“/„Zoom Wide“.

- Масштабирование производится в соответствии с установленной скоростью.

Примечание :

- Эта функция может оказаться недоступной в зависимости от установленного объектива.

# Управление фокусировкой

## Настройка фокусировки

### 1 Поверните кольцо фокусировки, чтобы отрегулировать фокусное расстояние.

Примечание :

- Использование функции Focus Assist (Помощь при фокусировке) или Expanded Focus (Фокусировка с увеличением) упрощает процесс фокусировки. (☞ стр. 52 [Функция поддержки фокусировки] ) (☞ стр. 52 [Функция Экрана Expanded Focus (Фокусировка с увеличением)] )

## Функция поддержки фокусировки

- При нажатии пользовательской кнопки, которой присвоена функция „Focus Assist“, область фокусировки отображается в цвете. Это позволяет добиться простой и точной фокусировки.
- В меню выберите цвет (синий, красный или зеленый).

Примечание :

- Если параметр меню [LCD/VF] ➔ [Shooting Assist] ➔ [Focus Assist] ➔ [Type] установлен равным „ACCU-Focus“, глубина поля становится меньше для облегчения фокусировки. (☞ стр. 120 [ Focus Assist ] )
- Для функции „ACCU-Focus“ автоматически устанавливается значение „Off“ через примерно 10 секунд.
- Выберите цвет отображения в меню [LCD/VF] ➔ [Shooting Assist] ➔ [Focus Assist] ➔ [Color]. (☞ стр. 120 [ Color ] )
- Если функция зебры и функция поддержки фокусировки используются одновременно, эффект функции поддержки фокусировки может быть трудно заметным. В таком случае отключите функцию зебры.

## Focus Assist + Функция

- Функциями поддержки фокусировки и фокусировки с увеличением можно управлять одновременно, нажимая пользовательскую кнопку, которой присвоена функция „Focus Assist +“.

Примечание :

- „Expanded Focus“ отображается во время работы „Focus Assist +“ независимо от настройки в [Camera Function] ➔ [User Switch Set] ➔ [Expanded Focus].

## Функция Expanded Focus (Фокусировка с увеличением)

Вы можете увеличить желаемую область, нажав кнопку, которой присвоена функция „Expanded Focus“; это облегчает точную настройку фокусировки.

### 1 При нажатии пользовательской кнопки, которой присвоена функция „Expanded Focus“

- Центральная область экрана увеличивается в первый раз.
- Для последующих действий кнопки область, в которой было выполнено последнее действие, увеличится.



### 2 Воспользуйтесь крестообразной кнопкой (▲▼◀▶) для увеличения предпочитаемой области.

- Увеличенная часть отображается в нижнем правом углу экрана.

### 3 Нажмите кнопку [CANCEL/RESET], чтобы отменить настройку.

Примечание :

- Отображение увеличенного экрана выполняется поточно.
- Для выбора режима работы, когда нажата кнопка, перейдите в [Camera Function] ➔ [User Switch Set] ➔ [Expanded Focus]. (☞ стр. 108 [ Expanded Focus ] )
- Нажатие и удержание кнопки настройки (●) сбрасывает положение увеличения.
- Эта функция может использоваться вместе с функцией Focus Assist (Помощь при фокусировке).
- Увеличение изображения не изменяет размер записанного изображения.
- Если функция „Expanded Focus“ назначена крестообразной кнопке, крестообразную кнопку нельзя использовать в качестве пользовательской кнопки в то время, как область увеличивается.
- Данная функция не будет доступна, когда для [System] ➔ [Record Set] ➔ [Record Format] ➔ [System] установлено значение „SD“.
- Когда экран дисплея выключен, увеличенная область в правом нижнем углу экрана не отображается.



# Регулировка яркости

Отрегулируйте яркость при помощи диафрагмы, усиления, скорости затвора и фильтра нейтральной оптической плотности в зависимости от яркости объекта.

## Регулировка яркости автоматически: режим автоматической регулировки яркости (AE)

Ирисовая диафрагма, усиление, скорость затвора и фильтр нейтральной оптической плотности регулируются автоматически в зависимости от яркости объекта для поддержания оптимальной яркости. Чтобы установить автоматический режим только для усиления, диафрагмы и затвора, выключите полностью автоматический режим, а затем установите автоматическую регулировку каждого пункта, используя пользовательскую кнопку, которой присвоена функция „Full Auto“.

### 1 Задать усиление, ирисовую диафрагму и затвор на автоматический режим.

- [Настройка диафрагмы] (☞ стр. 54)
- [Настройка усиления] (☞ стр. 55)
- [Настройка электронного затвора] (☞ стр. 56)

### 2 Задать целевой уровень (ярче/темнее) для получения оптимальной яркости во время автоматической регулировки.

- Нажмите пользовательскую кнопку, которой присвоена функция „AE Level“, и, когда индикатор „AE±“ станет белым, настройте нужный уровень с помощью крестообразной кнопки (▲▼).
- Этот параметр можно настроить в [Camera Function] ➔ [AE Level].

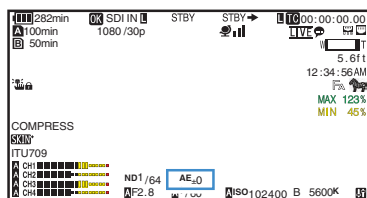

Примечание :

- При нажатии пользовательской кнопки, которой присвоена функция „Full Auto“, для переключения в полностью автоматический режим также активируется режим автоматической регулировки яркости (AE). В этом случае, баланс белого также входит в автоматический режим принудительно.
- Скорость сходимости автоматической настройки яркости (AE) можно установить в меню. (☞ стр. 103 [ AE Speed ] )
- Если один или несколько элементов (усиление, диафрагма и скорость затвора) установлены в автоматический режим, можно зафиксировать значения соответствующих элементов назначением пользовательской кнопки „AE Lock“. (☞ стр. 107 [ AE Lock ] )
- Если один или несколько элементов (усиление, диафрагма и скорость затвора) установлены в автоматический режим, включен режим автоматической регулировки яркости (AE).

## Ручная регулировка яркости

Используйте пользовательскую кнопку, которой присвоена функция „Full Auto“, для выключения полностью автоматического режима; после этого некоторые или все элементы (диафрагма, усиление и скорость затвора) можно изменять вручную.

### 1 Выключите полностью автоматический режим с помощью пользовательской кнопки, которой присвоена функция „Full Auto“.

### 2 Отрегулируйте ирисовую диафрагму, усиление и скорость затвора.

- [Настройка диафрагмы] (☞ стр. 54)
- [Настройка усиления] (☞ стр. 55)
- [Настройка электронного затвора] (☞ стр. 56)

Примечание :

- Яркость не может быть отрегулирована вручную в полностью автоматическом режиме.
- Если диафрагма, усиление и скорость затвора изменяются вручную, настройка [AE Level] временно выключается.

# Настройка диафрагмы

Отрегулируйте диафрагму объектива в соответствии с яркостью объекта.

## Режим ручной диафрагмы (ручная настройка)

Значение диафрагмы (F-номер) объектива можно установить вручную.

- 1 **Выключите полностью автоматический режим с помощью пользовательской кнопки, которой присвоена функция „Full Auto“.**
- 2 **Включите режим ручной диафрагмы с помощью переключателя [IRIS A/M] на объективе.**  
Отображается значение апертуры объектива (число F).

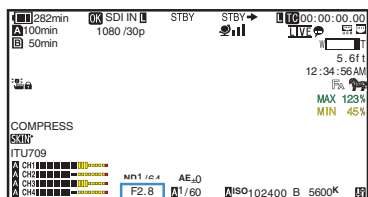

- 3 **Для настройки диафрагмы вручную поворачивайте соответствующее кольцо на линзе.**

Открытое F-число диафрагмы различается в зависимости от положения увеличения.

F-число	Описание
Меньше	Объект более яркий. Диапазон, на который наведен фокус, отображается резче, а фон становится более размытым для мягкости изображения.
Больше	Объект более темный. В фокусе находится также и фон изображения.

Примечание :

- Даже в режиме ручной диафрагмы нажатием и удерживанием кнопки [IRIS] на объективе можно переключить видеокамеру в режим временной автоматической диафрагмы.

## Режим временной автоматической настройки диафрагмы

В режиме ручной диафрагмы нажатием и удерживанием кнопки [IRIS] на объективе можно временно переключиться на режим автоматической диафрагмы. Диафрагма автоматически устанавливается в зависимости от яркости объекта.

## Режим автоматической диафрагмы (автоматическая настройка)

- 1 **Выключите полностью автоматический режим с помощью пользовательской кнопки, которой присвоена функция „Full Auto“.**
- 2 **Включите режим автоматической диафрагмы с помощью переключателя [IRIS A/M] на объективе.**

Диафрагма настроится автоматически в соответствии с яркостью объекта. Появится символ  слева от значения диафрагмы объектива (число F) в режиме автоматической диафрагмы.

Примечание :

- При нажатии пользовательской кнопки, которой присвоена функция „Full Auto“, для переключения в полностью автоматический режим также активируется режим автоматической диафрагмы. В этом случае, усиление, затвор и баланс белого также входит в автоматический режим принудительно.  
Работу диафрагмы в полностью автоматическом режиме можно настроить в [Camera Function] ⇒ [Full Auto] ⇒ [Iris Control].
- Предел открывания/закрывания диафрагмы можно установить в [Camera Function] ⇒ [Auto Iris Limit (OPEN)]/[Auto Iris Limit (CLOSE)] в режиме автоматической диафрагмы.  
(стр. 104 [ Auto Iris Limit (OPEN) ] )  
(стр. 104 [ Auto Iris Limit (CLOSE) ] )
- Вы можете нажать пользовательскую кнопку, которой присвоена функция „AE Level“, и использовать крестообразную кнопку (▲▼), чтобы настроить целевой уровень (ярче/темнее) автоматической диафрагмы в [Camera Function] ⇒ [AE Level].
- Скорость сходимости автоматической диафрагмы можно установить при помощи меню.  
(стр. 103 [ AE Speed ] )
- Если видеокамера работает в режиме автоматической диафрагмы, а [AE Lock] установлен как „AE“ или „AE/FAW“, появится символ  слева от значения диафрагмы объектива (число F) во время блокировки.

# Настройка усиления

Эта функция позволяет электронными средствами усиливать чувствительность света при недостаточном освещении объекта. Степень действия видеоусилителя можно установить в соответствии с яркостью объекта. Выберите режим установки в соответствии с условиями съемки.

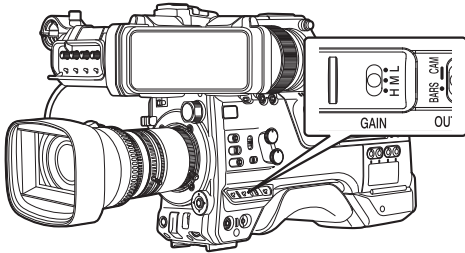

## Режим фиксированного усиления (переключение на усиление вручную)

- 1 Выключите полностью автоматический режим с помощью пользовательской кнопки, которой присвоена функция „Full Auto“.
  - Вы можете выбрать уровень усиления видеоусилителя при помощи селекторного переключателя [GAIN L/M/H] на видеокамере.
  - Уровень усиления появляется на экране.

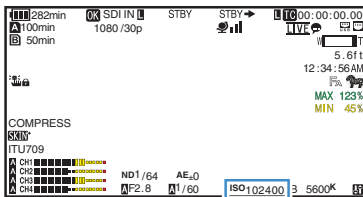

- По умолчанию переключатель установлен в следующие положения.  
[L] : 0 dB  
[M] : 6dB  
[H] : 12dB
- 2 Выберите [GAIN L/M/H], который не установлен на „AGC“, чтобы переключиться в режим ручного усиления.

Примечание :

- Вы можете изменить значение усиления каждого положения в меню. Усиление чувствительности приводит к усилению зернистости изображения на экране.
- Видеокамера переходит в режим автоматического усиления, когда значение усиления установлено на „AGC“.  
(☞ стр. 104 [GAIN L, GAIN M, GAIN H])

## Режим автоматического усиления (автоматическая настройка усиления)

- 1 Выключите полностью автоматический режим с помощью пользовательской кнопки, которой присвоена функция „Full Auto“.
- 2 Задать [Camera Function] ➔ [GAIN L]/[GAIN M]/[GAIN H] на „AGC“.  
(☞ стр. 104 [GAIN L, GAIN M, GAIN H])  
Если элемент, указанный в „AGC“ выбран при помощи переключателя усиления [GAIN L/M/H], режим автоматической регулировки усиления включен и усиление видеоусилителя задается автоматически согласно яркости объекта.

Примечание :

- При нажатии пользовательской кнопки, которой присвоена функция „Full Auto“, для переключения в полностью автоматический режим также активируется режим автоматической настройки усиления. В этом случае, ирисовая диафрагма, затвор и баланс белого также входит в автоматический режим принудительно.
- Регулировку усиления в полностью автоматическом режиме можно настроить в [Camera Function] ➔ [Full Auto] ➔ [Gain].
- Верхний предел значения настройки усиления во время операции AGC можно установить в [Camera Function] ➔ [AGC Limit].  
(☞ стр. 104 [AGC Limit])
- Если видеокамера работает в режиме автоматической настройки усиления, а [AE Lock] установлен на „AE“ или „AE/FAW“, появится символ [ ] слева от значения усиления во время блокировки.

# Настройка электронного затвора

Вы можете изменить скорость затвора (время для каждого снимаемого кадра), используя функцию установки электронного затвора. Параметры электронного затвора можно настроить вручную или автоматически.

## Режим ручного затвора (переключение к ручному затвору)

- 1 Выключите полностью автоматический режим с помощью пользовательской кнопки, которой присвоена функция „Full Auto“.
- 2 Установите [Camera Function] → [Shutter] на „Slow“ или „Step/Variable“.

- Скорость затвора отображается на экране.

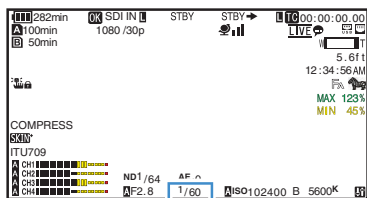

Примечание :

- Для отображения затвора под углом (DEG), установите [A] Frame Rate на „25p“ и установите [LCD/VF] → [Display Type] → [Shutter] на „DEG“.  
(☞ стр. 146 [A] Frame Rate )  
(☞ стр. 103 [ Shutter ] )

## Выбор скорости затвора

■ Режим ручного затвора (шаговый/переменный)  
Нажмите переключатель [SHUTTER] в направлении „SEL“. Когда индикатор скорости затвора станет белым, несколько раз нажмите переключатель [SHUTTER], чтобы изменить настройку.

Пример:

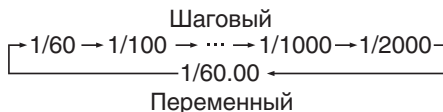

После того, как цвет индикатора скорости затвора изменится на белый, значение настройки можно изменить с помощью крестообразной кнопки (▲▼). Крестообразную кнопку ► можно использовать для переключения в переменный режим, а крестообразную кнопку ◀ для переключения в шаговый режим.

Режим затвора	Frame Rate	Значение параметра	Значение параметра (затвор выключен)
Step	60p, 60i, 30p	1/60, 1/100, 1/120, 1/250, 1/500, 1/1000, 1/2000	1/60
Variable		1/30,00 - 1/9873	
Step	50p, 50i, 25p	1/50, 1/60, 1/100, 1/120, 1/250, 1/500, 1/1000, 1/2000	1/50
Variable		1/25,00 - 1/9873	

■ Режим ручного затвора (низкая скорость)  
Нажмите переключатель [SHUTTER] в направлении „SEL“. Когда индикатор скорости затвора станет белым, несколько раз нажмите переключатель [SHUTTER], чтобы изменить настройку.  
После того, как цвет индикатора скорости затвора изменится на белый, значение настройки можно будет также изменить с помощью крестообразной кнопки (▲▼).

Режим затвора	Frame Rate	Значение параметра	Значение параметра (затвор выключен)
Slow	60p, 60i, 30p	1/30, 1/15, 1/7,5, 1/3,75	1/60
	50p, 50i, 25p	1/25, 1/12,5, 1/6,25, 1/3,125	1/50

## Режим автоматического затвора (автоматическая настройка затвора)

- 1 Выключите полностью автоматический режим с помощью пользовательской кнопки, которой присвоена функция „Full Auto“.
- 2 Установите [Camera Function] ➔ [Shutter] на „EEI“.
  - Режим автоматического затвора регулирует скорость затвора автоматически в соответствии с яркостью объекта.
- 3 Задайте контролируемый диапазон для автоматического затвора в [Camera Function] ➔ [EEI Limit].  
(☞ стр. 104 [ EEI Limit ])

Примечание :

- При нажатии пользовательской кнопки, которой присвоена функция „Full Auto“, для переключения в полностью автоматический режим также активируется режим автоматического затвора. В этом случае, ирисовая диафрагма, усиление и баланс белого также входит в автоматический режим принудительно.
- Регулировку затвора в полностью автоматическом режиме можно настроить в [Camera Function] ➔ [Full Auto] ➔ [Shutter].
- Если видеокамера работает в режиме автоматического затвора, а [AE Lock] установлен как „AE“ или „AE/FAW“, появится символ  слева от скорости затвора во время блокировки.

## Настройка баланса белого

Настройте баланс белого в соответствии с цветовой температурой освещения. Режим настройки можно выбрать в соответствии с условиями съемки. Так как цветовая гамма света (цветовая температура) может быть различной в зависимости от источника освещения, необходимо перенастроить баланс белого, если основной источник света, освещающий объект, изменяется.

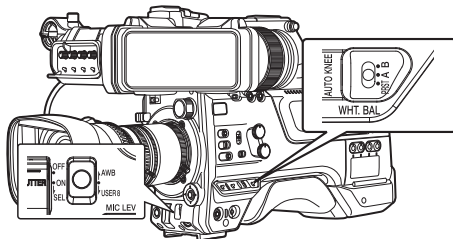

## Режим автоматического баланса белого (FAW: полноценный автоматический баланс белого)

- 1 Выключите полностью автоматический режим с помощью пользовательской кнопки, которой присвоена функция „Full Auto“.
- 2 Присвойте „FAW“ (полностью автоматический баланс белого) одному из трех [WHT.BAL] переключателей.
  - Вы можете установить функцию полностью автоматического баланса белого на „A“, „B“ или „PRST“ в [Camera Function] ➔ [FAW].  
(☞ стр. 104 [ FAW ])
  - Если выбрано положение, назначенное „FAW“, при помощи переключателя [WHT BAL V/A/PRST], автоматический режим баланса белого включен и надлежащий баланс белого автоматически регулируется согласно цветовой температуре освещения объекта.

Предупреждение :

- Точность функции [FAW] уступает [AWB] (автоматическому балансу белого).
- Если питание камеры включено с выбранным режимом [FAW], для завершения стабилизации цветов требуется около 15 секунд.

Примечание : \_\_\_\_\_

- При нажатии пользовательской кнопки, которой присвоена функция „Full Auto“, для переключения в полностью автоматический режим также активируется режим автоматического баланса белого. В этом случае, ирисовая диафрагма, усиление и затвор также входит в автоматический режим принудительно.
- Регулировку баланса белого в полностью автоматическом режиме можно настроить в [Camera Function] ➔ [Full Auto] ➔ [White Balance].
- Если параметр [Camera Function] ➔ [User Switch Set] ➔ [AE Lock] установлен на „AE/FAW“ или „FAW“, баланс белого можно зафиксировать в автоматическом режиме баланса белого нажатием пользовательской кнопки, которой присвоена функция [AE Lock]. (☞ стр. 107 [ AE Lock ] )
- Если [White Balance] присвоен пользовательской кнопке, при нажатии присвоенной пользовательской кнопки отобразится экран регулировки краски FAW. (☞ стр. 39 [Назначение функций для кнопок пользователя] )

### Полноавтоматическая настройка белого цвета

Вы можете выполнять тонкую настройку баланса белого после автоматической настройки.

- 1 Выберите [Camera Process] ➔ [White Balance] ➔ [FAW Paint] и нажмите кнопку Set (Установить) (●). Появится экран полноавтоматической настройки баланса белого.

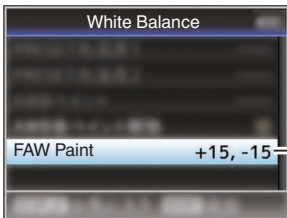

- 2 Отрегулируйте значения R и B. Нажмите крестообразную кнопку (▲▼), чтобы изменить значение R, и (◀▶), чтобы изменить значение B.

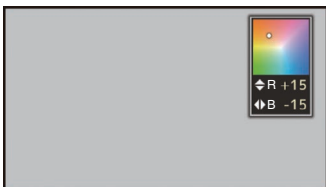

- 3 Нажмите кнопку Set (Установить) (●). Возвращает к экрану [White Balance].

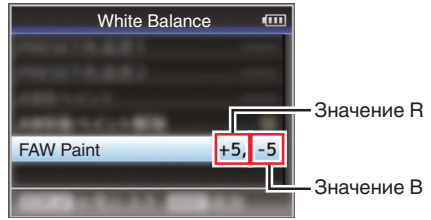

### Режим ручной настройки баланса белого (выбор вручную)

- 1 Выключите полностью автоматический режим с помощью пользовательской кнопки, которой присвоена функция „Full Auto“.
  - Используйте переключатель [WHT.BAL], чтобы выбрать „PRST“ (предустановленный режим), „A“ (режим по памяти A) или „B“ (режим по памяти B).

Примечание : \_\_\_\_\_

- Вы можете установить функцию полностью автоматического баланса белого на [A], [B] или [PRST] в [Camera Function] ➔ [FAW]. (☞ стр. 104 [ FAW ] )
- Режим FAW (полностью автоматический баланс белого) делает замеры цветовой температуры видео и автоматически производит изменения, чтобы получить наиболее подходящий уровень баланса белого.

### Предустановленный режим (PRST)

- В видеокамере существует два варианта установок цветовой температуры. Переключение между параметрами выполняется с нажатием переключателя [AWB/USER8] вверх или с помощью пользовательской кнопки, которой присвоена функция „AWB“.

Настройка по умолчанию:

[Preset Temp.] : 3200K  
 [Alternative Temp.] : 5600K

- 1 Установите переключатель [WHT.BAL] в положение „PRST“.
- 2 Нажмите переключатель [AWB/USER8] вверх или нажмите пользовательскую кнопку, которой присвоена функция „AWB“.
  - Цветовая температура переключается. („Preset Temp.“ ↔ „Alternative Temp.“)

## Настройка значений [Preset Temp.] или [Alternative Temp.].

Обе настройки цветовой температуры можно изменить в предустановленном режиме в меню.

### 1 Откройте меню [Preset Temp.] или [Alternative Temp.].

- Выберите [Camera Process] → [White Balance] → [Preset Temp.] или [Alternative Temp.] и нажмите кнопку Set (Установка) (●).
- На экране появится настройка цветовой температуры.

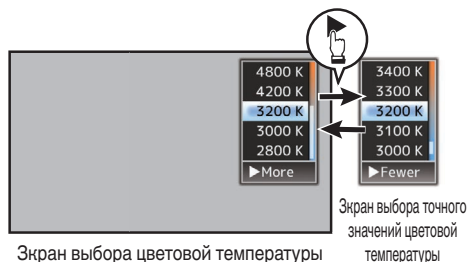

### 2 Выберите цветовую температуру.

- Выбор значения цветовой температуры (на экране выбора цветовой температуры) осуществляется при помощи крестообразной кнопки (▲▼).
- [Значения: 7500K, 6500K, 5600K, 5200K, 4800K, 4200K, 3200K, 3000K, 2800K]
- Чтобы выбрать более точные значения (на экран выбора точного значений цветовой температуры)
  - Нажмите крестообразную кнопку (▶), чтобы отобразить экран выбора точного значений цветовой температуры.
  - Нажмите крестообразную кнопку (▲▼), чтобы выбрать цветовую температуру. [Значения: от 2300K до 15000K (с шагом 100K)]

Примечание :

- Нажмите крестообразную кнопку (▶), чтобы отобразить экран выбора цветовой температуры и экран выбора точного значения цветовой температуры.
- Если [White Balance] присвоен пользовательской кнопке, при нажатии присвоенной пользовательской кнопки отобразится экран выбора цветовой температуры. (☞ стр. 39 [Назначение функций для кнопок пользователя])

## Настройка предустановленного цвета

Баланс белого для [Preset Temp.] и [Alternative Temp.] можно точно отрегулировать индивидуально или совместно.

### 1 Выберите [Camera Process] → [White Balance] → [Preset Paint Memory].

- При выборе „Common“ выполняется настройка для всего диапазона цветовой температуры в совокупности.
- При выборе „Individual“ выполняется настройка для 9 типов цветовой температуры отдельно.

### 2 Выберите [Camera Process] → [White Balance] → [Preset Paint].

- Экран настройки появится, если выбрано „Common“.
- Нижний предел цветовой температуры в области цветовой температуры отображается, если выбрано „Individual“. Выберите цветовую температуру, которую нужно настроить. Например, в случае 2300K целевой диапазон составляет от 2300K до 2900K (менее 3000K)

### 3 Отрегулируйте значения R и B.

- Нажмите крестообразную кнопку (▲▼), чтобы изменить значение R, и (◀▶), чтобы изменить значение B.

### 4 Нажмите кнопку Set (Установить) (●).

- В случае „Common“ происходит возврат к экрану [White Balance].
- Что касается „Individual“, повторите шаги с 1 по 4, если необходимо, для индивидуальной настройки каждой цветовой температуры.

## Режим параметра A (A), режим параметра B (B)

- Установите баланс белого, информация о котором сохранена в параметре A или B.
- Если переключатель [WHT.BAL] установлен на „A“ или „B“, нажатие переключателя [AWB/USER8] вверх или нажатие пользовательской кнопки, которой присвоена функция „AWB“, приводит к выполнению автоматической настройки баланса белого. Настройка баланса белого будет выполнена автоматически, а установленное значение будет сохранено в параметре A или B.

### 1 Подготовьте видеоканал к работе.

- 1 Установите переключатель [POWER ON/OFF] в положение „ON“.
- 2 Выключите полностью автоматический режим с помощью пользовательской кнопки, которой присвоена функция „Full Auto“.
- 3 Установите переключатель режима [IRIS A/M] на объективе на „A“.

### 2 Установите переключатель [ND FILTER] в соответствии с освещением.

### 3 Установите переключатель [WHT.BAL] в положение „A“ или „B“.



- 4 Определите место с условиями освещения, подобным освещению снимаемого объекта, поместите белый объект рядом с центром экрана и увеличивайте фокус до тех пор, пока экран не будет заполнен белым цветом.
- 5 Нажмите переключатель [AWB/USER8] вверх или нажмите пользовательскую кнопку, которой присвоена функция „AWB“.
- После активации функции автоматического баланса белого появится рамка распознавания белого. Полностью заполните рамку белым цветом.
  - Во время запуска функции автоматического баланса белого на экране появится „A ●“ или „B ●“. (● появится мигающий значок)
  - После получения правильного баланса белого будет отображено расчетное значение текущей цветовой температуры.

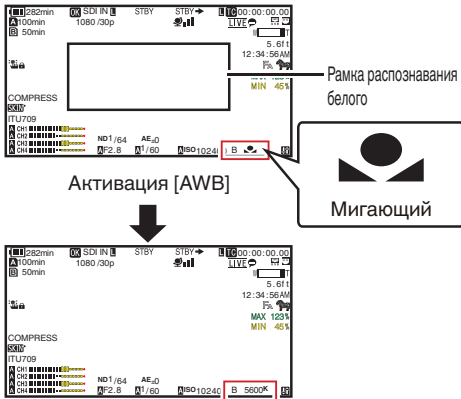

Отображение результата

Предупреждение :

- Не используйте объекты с высокой отражающей способностью, например, изготовленные из металла. Это может привести к неправильной настройке баланса белого.
- Функция автоматического баланса белого не может обеспечить оптимальный баланс белого для объекта вне своего диапазона настройки, например, если он содержит только один цвет или не содержит достаточно белого цвета.

## Сообщение об ошибке

Если настройка автоматического баланса белого выполнена неправильно, в течение 3 секунд будет отображаться одно из следующих сообщений.

Сообщение	Статус
Auto White * NG: Object (*A или B)	Отображается, когда объект содержит недостаточное количество белого цвета, или когда цветовая температура установлена неправильно. Используйте другой белый объект и повторно настройте баланс белого.
Auto White * Error: Low Light (*A или B)	Отображается при нехватке освещения. Добавьте освещение и повторно настройте баланс белого.
Auto White * Error: Over Light (*A или B)	Чрезмерное освещение. Отображается, если освещение слишком яркое. Уменьшите освещение и повторно настройте баланс белого.

## Настройка белого цвета

Вы можете более точно настроить баланс белого, информация о котором сохранена в параметре A или B.

- 1 Выберите [Camera Process] → [White Balance] → [AWB Paint] и нажмите кнопку Set (Установить) (●). Появится экран настройки окрашивания белым цветом.

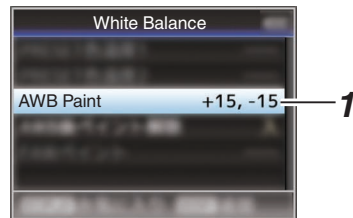

- 2 Отрегулируйте значения R и B.

Нажмите крестообразную кнопку (▲▼), чтобы изменить значение R, и (◀▶), чтобы изменить значение B.





3 **Нажмите кнопку Set (Установить) (●).**  
Возвращает к экрану [White Balance].

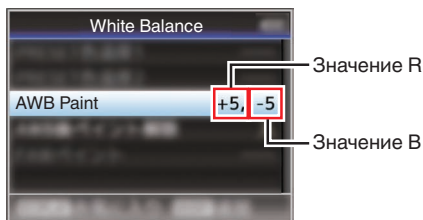

Примечание :

- Выполнения автоматической регулировки баланса белого, как правило, приводит к сбросу значения регулировки белой краски. Но когда [Camera Process] → [White Balance] → [Clear Paint After AWB] установлен на „Off“, значения не удаляются даже при выполнении автоматического баланса белого. (стр. 117 [ Clear Paint After AWB ])
- Если [White Balance] присвоен пользовательской кнопке, при нажатии присвоенной пользовательской кнопки отобразится экран регулировка краски AWB. (стр. 39 [Назначение функций для кнопок пользователя ])

## Коррекция затемнения по вертикали

- Регулировка компенсации неравномерности по белому полю требуется, если Вы заменили объектив.
- Несмотря на то, что баланс белого может быть целесообразным в центре изображения, это может быть не так в верхней и нижней областях. В таком случае изображение будет зеленоватым или желтоватым. Это явление связано с характеристиками объектива. Процесс корректировки данного явления называется коррекцией затемнения по вертикали.
- Выполняйте данную процедуру после регулировки баланса белого.

### Настройки перед началом регулировки

- 1 **Добейтесь баланса белого на видеокамере.** (стр. 59 [Режим параметра A (A), режим параметра B (B)])
- 2 **Установите элементы управления линзами камеры, как указано ниже.**
  - ① Установите диафрагму на значение F4,0 или меньше таким образом, чтобы добиться оптимальной яркости. Если яркость недостаточна даже при значении F4,0, установите оптимальную яркость, настроив освещение.
  - ② При использовании изменения фокусного расстояния установите в центральную часть диапазона настройки фокуса.
- 3 **Закройте экран монитора прямоугольником единообразного источника света или листом (чистой) белой бумаги с равномерным освещением.**
- 4 **Установите для насыщенность цвета уровень монитора максимальное значение.**
- 5 **Проверьте экран монитора.**
  - В случае отсутствия цвета в верхней и нижней частях экрана настройка не требуется.
  - Если верхняя часть экрана имеет зеленоватый цвет, а — нижняя красноватый (или наоборот), продолжайте выполнение этой настройки.



# Настройка изображения камеры

Качество изображения видеокамеры можно установить при помощи меню [Camera Process].

Во время отображения настроек на экране можно установить значения, одновременно проверяя качество картинки при помощи видеокамеры.

- [Color Space]
- [Gamma]
- [Detail]
- [Master Black]
- [Black Paint]
- [Flare]
- [V. Shading]
- [Black Toe]
- [Knee Level]
- [Auto Knee Sensitivity]
- [Auto Knee Peak Filter]
- [White Clip]
- [Chroma Clip]
- [White Balance]
- [Color Matrix]
- [Color Gain]
- [Reverse Picture]
- [DNR]

Примечание : \_\_\_\_\_

- Для получения информации о настройке соответствующих параметров см. меню [Camera Process].  
(☞ стр. 110 [Меню Camera Process] )

# Запись звука

Вы можете записать аудиосигналы с четырёх каналов (CH1/CH2/CH3/CH4) синхронно с видеоизображениями на этой видеокамере. Выберите один из следующих вариантов записи звука.

- Микрофон подключен к разъему [MIC IN] (XLR 5-контактный)
- Микрофон или линейный вход, подключенный к разъему [AUDIO INPUT1] (XLR 3-контактный)
- Микрофон или линейный вход, подключенный к разъему [AUDIO INPUT2] (XLR 3-контактный)

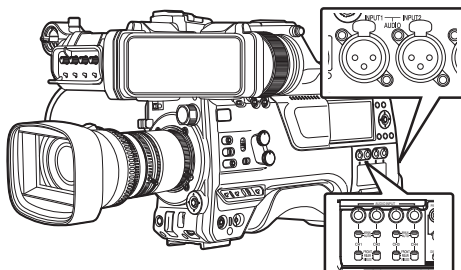

Съемка

## Установка количества каналов записи

- Установите количество каналов записи в [System] → [Record Set] → [Record Format] → [Audio].

## Выбор звука для записи на каждом канале

Выберите звук, который будет записываться на канале CH1/CH2/CH3/CH4.

	Параметры переключателей	Подключенные устройства
CH1 CH3	FRONT	• Аудиовход микрофона 1 из разъема [MIC IN]
	REAR	• Аудиовход с разъема [AUDIO INPUT1]
	WIRELESS	• Аудиовход CH1 из беспроводного приемника „UniSlot“
CH2 CH4	FRONT	• Аудиовход микрофона 2 из разъема [MIC IN]
	REAR	• Аудиовход с разъема [AUDIO INPUT2]
	WIRELESS	• Аудиовход CH2 (или CH1) из беспроводного приемника „UniSlot“

### Если настройка переключателя установлена на „FRONT“

Запись звука выполняется в соответствии с настройкой в [A/V Set] → [Audio Set] → [Front Mic Select]/[Front Mic Power]/[Front Mic 1 Ref.]/[Front Mic 2 Ref.].

Предупреждение :

- Установите [Front Mic Select] на „Stereo M/S“ для преобразования аудиосигнала в стереосигнал (слева/справа) для записи, когда подключен микрофон с прямым выходом типа „посередине/сбоку“.  
Не устанавливайте на „Stereo L/R“ или „Mono“, когда подключен стереофонический микрофон типа „слева/справа“ или монофонический микрофон.

### Если настройка переключателя установлена на „REAR“

Выберите аудиовход на разъем [AUDIO INPUT 1/2] с помощью переключателя [AUDIO INPUT 1/2].

Настройка	Описание
[LINE]	Используйте эту настройку для подключения аудиоустройства или другого оборудования.
[MIC]	Используйте эту настройку для подключения динамического микрофона.
[MIC+48V]	Используйте эту настройку для подключения к микрофону (с фантомным питанием), для которого необходимо напряжение питания +48 В.

Примечание :

- Если выбрано „LINE“, установите реперный уровень входа в [A/V Set] → [Audio Set] → [Rear Line Ref.].  
(☞ стр. 129 [ Rear Line Ref. ] )
- Если выбрано „MIC“ или „MIC+48V“, установите уровень опорного входного сигнала в [A/V Set] → [Audio Set] → [Rear Mic 1 Ref.]/[Rear Mic 2 Ref.].  
(☞ стр. 129 [ Front Mic 1 Ref. ] )  
(☞ стр. 129 [ Front Mic 2 Ref. ] )

Предупреждение :

- При подключении устройства, для которого не требуется питание +48 В, убедитесь, что не установлен параметр „MIC+48V“.
- Если переключатель [AUDIO INPUT 1/2] установлен на „MIC“, убедитесь, что микрофон подключен к разъему [AUDIO INPUT 1/2]. Если уровень записи будет повышен без подключения микрофона, возможна запись шума, поступающего от входного гнезда.
- Если микрофон не подключен к разъему [AUDIO INPUT 1/2], установите переключатель [AUDIO INPUT 1/2] на „LINE“.

### Если настройка переключателя установлена на „WIRELESS“

Запись выполняется следующим образом в соответствии с настройкой в [A/V Set] → [Audio Set] → [Wireless Channel].

	„UniSlot“ Беспроводной приемник		Камера
Одинарная:	CH1	→	CH1/CH2
Двойная:	CH1	→	CH1
	CH2	→	CH2

Предупреждение :

- Питание подается на беспроводной приемник „UniSlot“, если любой из переключателей CH1/CH2/CH3/CH4 установлен на „WIRELESS“.

### Настройка уровня записи звука

Уровень записи звука для каждого из четырех каналов (CH1/CH2/CH3/CH4) можно выбрать вручную или автоматически.

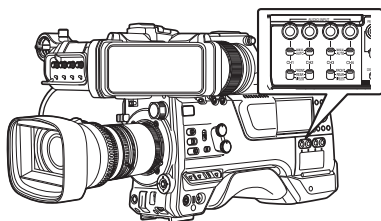

## Режим настройки вручную (ручная настройка)

- Режим ручной настройки включается путем установки переключателя [AUDIO SELECT CH1/2/3/4]-[MANUAL/AUTO] на этой видеокамере на „MANUAL“. Уровень звука для каждого канала можно настроить в [A/V Set] → [Audio Set] → [CH1 Audio Level]/(2/3/4) → [Front]/[Rear/Wireless].
- Уровень можно настроить вручную в режимах записи, ожидания и остановки.

Примечание :

- Настройку звука в полностью автоматическом режиме можно изменить в [Camera Function] → [Full Auto] → [Audio Set].

1 Установите переключатель выбора [AUDIO SELECT CH1/2/3/4]-[MANUAL/AUTO] на „MANUAL“, чтобы регулировать канал вручную.

2 Поверните ручку регулировки соответствующего канала, чтобы отрегулировать уровень.

Если [A/V Set] → [Audio Set] → [CH1/2 DRC]/[CH3/4 DRC] → [Threshold Level] установлено на „Off“, выполните регулировку так, чтобы аудиометр -2 дБ не загорался даже при громких звуках.  
(☞ стр. 130 [ Threshold Level ])

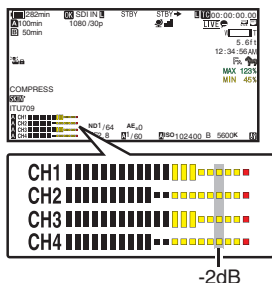

Примечание :

- Настройки [Threshold Level], [Attack Time], [Decay Time], [Mode] и т. д. компрессора можно изменить в [A/V Set] → [Audio Set] → [CH1/2 DRC]/[CH3/4 DRC] для записываемого звука.
  - \* DRC (компрессор динамического диапазона)
- Ограничитель работает в соответствии с настройкой в [A/V Set] → [Audio Set] → [Limiter] → [CH1]/(2/3/4). Если [Limiter] установлено на „Off“, функция ограничителя отключается, даже если переключатель [MANUAL/AUTO] установлен на „AUTO“. Это может привести к включению индикатора превышения указателя уровня.
- Опорный уровень звука настраивается в [A/V Set] → [Audio Set] → [CH1/2 Audio Ref. Lv.] (общий для CH1/2)/[CH3/4 Audio Ref. Lv.] (общий для CH3/4).

## Режим автоматической настройки

- Установите переключатель выбора [AUDIO SELECT CH1/2/3/4]-[MANUAL/AUTO] на „AUTO“ или нажмите пользовательскую кнопку, которой присвоена функция „Full Auto“, чтобы отключить полностью автоматический режим. Это приводит к включению режима автоматической настройки, и уровень записи звука настраивается автоматически в соответствии с входным уровнем.
- Настройку звука в полностью автоматическом режиме можно изменить в [Camera Function] → [Full Auto] → [Audio Set].

Примечание :

- Если [A/V Set] → [Audio Set] → [CH1/2 DRC]/[CH3/4 DRC] → [Threshold Level] установлено на значение, отличное от „Off“, компрессор работает в соответствии с установленным значением.

## Справочная информация по DRC (компрессор динамического диапазона) и ограничителю

Диаграмма конфигурации DRC и ограничителя

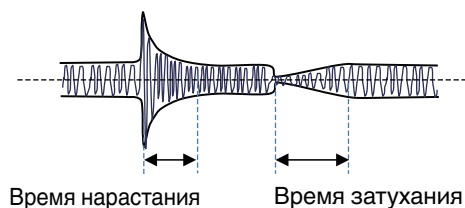
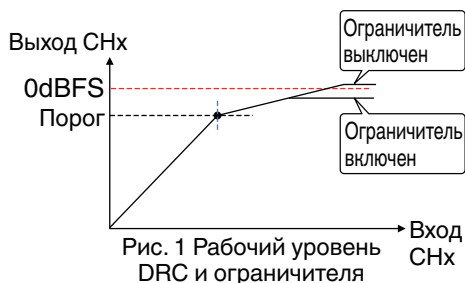
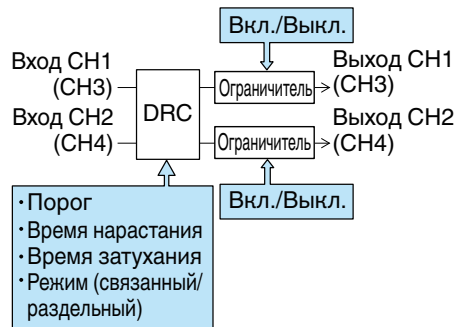

### Операция DRC

Эта операция помогает предотвратить достижение уровнем записи насыщенности (0 dBFS), замедляя изменения усиления, когда чрезмерный вход звука превышает пороговый уровень.

### Настройки [CH1/2 DRC] и [CH3/4 DRC]

- Threshold : В этот момент усиление изменяется медленно (см. рис. 1).  
Level : Снижение порогового уровня затрудняет достижение уровнем записи насыщенности, но уменьшает громкость звука.
- Attack Time: Это время отклика от превышения звуком порогового уровня до сжатия уровня. (см. рис. 2).  
„Fast“ означает быстрый отклик, а „Slow“ – медленный отклик.
- Decay Time: Это время отклика от снижения чрезмерного уровня звука ниже порогового уровня до отмены операции сжатия уровня. (см. рис. 2).  
„Fast“ означает быстрый отклик, а „Slow“ – медленный отклик.
- Mode : CH1 (CH3)/CH2 (CH4) работают независимо (моно), когда выбрано „Separate“.  
CH1 (CH3)/CH2 (CH4) работают вместе (стерео), если выбрано „Linked“. Разность уровней между CH1 (CH3)/CH2 (CH4) остается постоянной.
- Значения „Fast“ и „Middle“ в настройке времени нарастания подходят для речи. Значения „Middle“ и „Slow“ подходят для музыки.
- Значения „Fast“ и „Middle“ в настройке времени затухания подходят для речи. Значения „Middle“ и „Slow“ подходят для музыки.
- При использовании стереомикрофона с CH1 (CH3)/CH2 (CH4) установите настройку режима на „Linked“.  
Чтобы записать разные аудиосигналы с помощью CH1 (CH3)/CH2 (CH4), установите настройку режима на „Separate“.
- Операция ограничителя  
Ограничитель высокоскоростного отклика, который не превышает уровень насыщения (0 dBFS) для резкого увеличения входного сигнала, который не отслеживается DRC.
- Настройки [Limiter]
  - On : Включение ограничителя отдельно для CH1/CH2/CH3/CH4.
  - Off : Выключение ограничителя отдельно для CH1/CH2/CH3/CH4.
  - AUTO/MANUAL SW Set : Ограничитель включается, когда переключатель выбора [MANUAL/AUTO] установлен на „AUTO“, и отключается, когда выбрано „MANUAL“.

# Мощность звука во время записи

- Записанный звук можно проверить через динамик монитора или головную гарнитуру, подключенные к разьему [PHONE].
- Отрегулируйте громкость динамика монитора или головной гарнитуры с помощью ручки регулировки громкости [MONITOR].

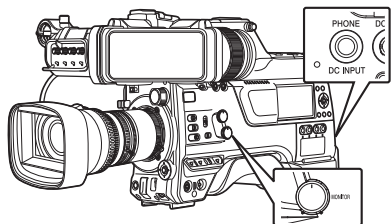

Примечание :

- подача предупреждающего звукового сигнала осуществляется в случае возникновения неполадок видеокамеры или разряда батареи. (стр. 216 [Предупреждающий звуковой сигнал] )
- Громкость предупреждающего сигнала можно отрегулировать с помощью ручки регулировки громкости [ALARM] или настроить в [A/V Set] → [Audio Set] → [Min. ALARM Level]. (стр. 131 [ Min. ALARM Level ] )

# Временной код и метка пользователя

Временной код и метка пользователя на этой камере записываются вместе с видео. Временной код и метка пользователя отображаются в видеоскателье и на ЖК-мониторе во время воспроизведения и записи. (Экран отображения параметров камеры)

## Отображение временного кода и метки пользователя

Временной код и метка пользователя отображаются в видеоскателье и на ЖК-мониторе во время воспроизведения и записи. Отображение отличается в зависимости от настроек меню.

### 1 Установите [LCD/VF] → [Display On/Off] → [TC/UB] на „On“.

(стр. 124 [Параметр Display On/Off] )  
Если выбрано „TC“ или „UB“, временной код или метка пользователя отображаются соответственно на экране отображения параметров камеры.

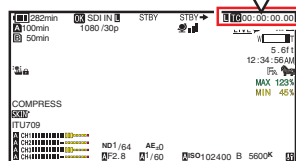
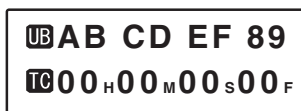

### 2 Выберите отображение, используя переключатель отображения TC/UB [TC DISPLAY].

Выберите отображение временного кода ([TC]) или отображение информационного бита ([UB]).

## Режим использования временного кода

Выберите тип применения временного кода с помощью переключателя [TC GEN].

Настройка	Описание
F-RUN	Временной код используется в режиме работы постоянно независимо от статуса записи. Это продолжается даже после отключения питания видеочамеры. Синхронизация с внешним временным кодом, когда подключен внешний генератор временного кода. (☞ стр. 72 [Синхронизация временного кода при помощи внешнего генератора временных кодов])
R-RUN	Временной код используется в режиме записи. Продолжается выполнение в порядке следования записанных роликов до замены SD-карты. В случае извлечения SD-карты и выполнения записи на другую карту, временной код будет записан на новую карту с того места, откуда он был прерван на предыдущей карте.
REGEN	Временной код используется в режиме записи. После замены SD-карты последний временной код считывается и записывается на новую карту, что позволяет продолжать его использование в рабочем режиме. (☞ стр. 69 [Установка временного кода])

Примечание :

- Если [System] → [Record Set] → [Rec Mode] установлено на „Interval Rec“ [V0201] или „Frame Rec“ [V0201], а переключатель [TC GEN] установлен на „F-RUN“, включается режим R-RUN.
- Если [System] → [Record Set] → [Record Format] → [System] установлено на „High-Speed“ [V0210], а переключатель [TC GEN] установлен на „F-RUN“, включается режим R-RUN.

## Установка генератора временного кода

### Предварительная установка временного кода

Осуществляется запись временного кода и метки пользователя от внутреннего генератора временного кода.

В этом разделе описывается, как установить [TC/UB] → [TC Preset].

(☞ стр. 118 [TC Preset])

Примечание :

- Когда [System] → [Record Set] → [Record Format] → [A] Frame Rate установлен на „50p“, „50i“ или „25p“, настройка для „Drop“ будет отключена.  
(☞ стр. 146 [A] Frame Rate])
- Настройку можно изменить без необходимости вызывать экран меню [TC/UB].  
(☞ стр. 70 [Установка временного кода без вызова меню])

### Необходимые параметры перед предварительной настройкой

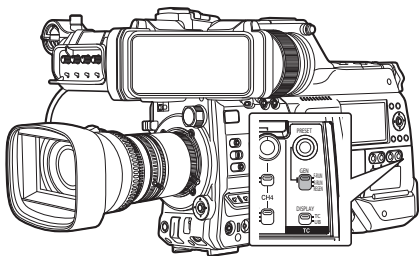

#### 1 Установите переключатель [TC GEN] в положение „R-RUN“ или „F-RUN“.

- [R-RUN]  
Предварительно установленные данные генератора временных кодов используются в режиме выполнения во время записи. Установите этот параметр во время записи непрерывного временного кода в связующих кадрах.
- [F-RUN]  
Использование временного кода начинается в режиме выполнения от предварительно установленного времени в генераторе временных кодов.



- 2 Выберите режим кадрирования для генератора временных кодов (только, когда для частоты кадров установлены значения „60“ или „30“). Чтобы выполнить настройку, перейдите к разделу [TC/UB] → [Drop Frame].

(☞ стр. 118 [ Drop Frame ] )

- [Drop]:  
Устанавливает режим выполнения генератора временных кодов в режим с пропуском кадра (drop frame). Используйте эту настройку, если важно время записи.
- [Non Drop]:  
Устанавливает режим выполнения генератора временных кодов в режим без пропуска кадра (non-drop frame). Используйте эту настройку, если важно количество кадров.

Примечание :

Режим с пропуском кадров/без пропуска кадров (drop frame/non-drop frame)

- Когда [System] → [Record Set] → [Record Format] → [Frame Rate] установлен на „60r“, „60i“ или „30r“, фактическое количество кадров в секунду составляет примерно 59,94 (29,97). Однако, стандартное значение обработки временного кода равно „60r“, „60i“ или „30r“ кадров. Чтобы компенсировать разницу количества кадров, в режиме с пропуском кадра (Drop) каждую минуту пропускаются кадр 00 и 01, кроме тех минут, которые кратны 10. Однако, в случае „60r“, кадры 00, 01, 02 и 03 отбрасываются.
- В режиме без отбрасывания кадров (Non Drop) отбрасывание кадров не осуществляется, расхождение с фактическим временем не учитывается.

## Установка временного кода

- 1 Выберите [TC/UB] → [TC Preset] и нажмите кнопку Set (Установить) (●).  
(☞ стр. 118 [ TC Preset ] )  
Появится экран [TC Preset].

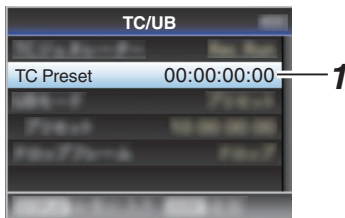

Примечание :

- Когда переключатель [TC GEN] установлен в положение „REGEN“, параметр отображается как „REGEN“, и его выбор невозможен.

- 2 Установите временной код (часы, минуты, секунды, кадры).

Используйте крестообразную кнопку (◀▶), чтобы поместить курсор на необходимый пункт, а затем при помощи крестообразной кнопки (▲▼) измените значения.

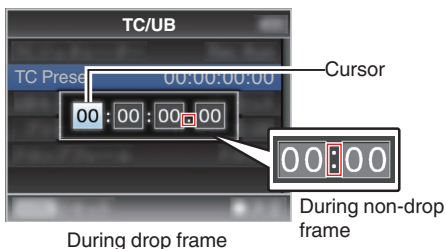

Примечание :

- Нажмите кнопку [USER3], чтобы сбросить каждую цифру до „0“. Курсор перемещается к цифре, обозначающей время (слева).

- 3 Проверьте значения и нажмите кнопку Set (Установить) (●).

- Временной код установлен, после чего на экране вновь отобразится [TC/UB].
- Чтобы отменить настройку, нажмите кнопку [CANCEL/RESET].

- 4 Нажмите кнопку [MENU/THUMB].

Вновь отражается обычный экран.

## Установка временного кода без вызова меню

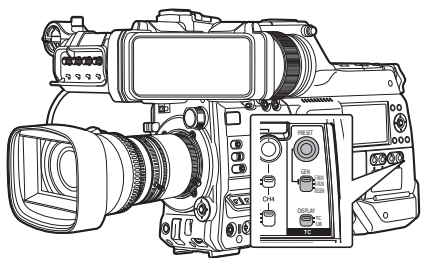

Примечание : \_\_\_\_\_

- Установка параметров невозможна в следующих случаях.
  - Когда переключатель [TC GEN] установлен в положение „REGEN“.
  - Отображается экран меню.
  - Видеокамера не находится в режиме камеры.

### Установка временного кода

- 1 Установите переключатель [TC DISPLAY] в положение „TC“.
- 2 Установите переключатель [TC GEN] в положение, отличное от „REGEN“.
- 3 Нажмите кнопку [TC PRESET].

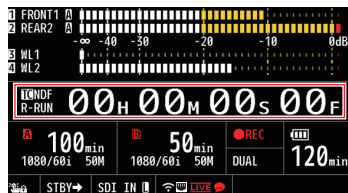

- 4 Установите временной код (часы, минуты, секунды, кадры).  
Используйте крестообразную кнопку (◀▶), чтобы поместить курсор на необходимый пункт, а затем при помощи крестообразной кнопки (▲▼) измените значения.

Примечание : \_\_\_\_\_

- Нажмите кнопку [CANCEL/RESET], чтобы сбросить каждую цифру до „0“. Курсор перемещается влево.

## 5 Проверьте значения и нажмите кнопку Set (Установить) (●).

- Временной код установлен, после чего вновь отобразится обычный экран.
- Чтобы отменить настройку, нажмите кнопку [TC PRESET].

Предупреждение : \_\_\_\_\_

- Если камера находится в режиме дополнительного носителя во время редактирования, редактирование будет отменено, экран закрыт.
- При редактировании временного кода операции кнопок, настроенных в [Camera Function] → [User Switch Set], отключены.

## Запись временного кода в продолжение временного кода, записанного на SD-карте

Видеокамера имеет функцию чтения временного кода.

### 1 Установите переключатель [TC GEN] в положение „REGEN“.

- Когда камера переходит из режима ожидания в режим записи, она считывает временной код, уже записанный на SD-карте, и записывает новый временной код в продолжение прежнего значения.
- Аналогично осуществляется запись метки пользователя, в продолжение уже записанной на SD-карте.

Примечание : \_\_\_\_\_

- Когда переключатель [TC GEN] установлен в положение „REGEN“, в режиме частоты кадров временного кода используются настройки в [TC/UB] → [Drop Frame] вместо настроек для видеоролика.

(☞ стр. 118 [ Drop Frame ])

# Настройка пользовательского бита

Вы можете добавить дату, время или 8-значное шестнадцатеричное число в качестве информационного бита к отснятому изображению.

## Выбор режима записи

Запись информации о дате/времени записи в информационный бит

1 Установите [TC/UB] → [UB Mode] на „Date“ или „Time“ и нажмите кнопку Set (●).

(☞ стр. 118 [ UB Mode ])

Информация о дате/времени записи записывается в информационный бит.

Примечание :

- Когда установлено „Date“ или „Time“, [Preset] отображается как „-“, и его нельзя установить.
- „Time“ отображается в 24-часовом формате.

## Предварительная установка метки пользователя

Запись произвольной информации (8-значной, шестнадцатеричной) в информационный бит

1 Установите [TC/UB] → [UB Mode] на „Preset“ и нажмите кнопку Set (●).

(☞ стр. 118 [ UB Mode ])

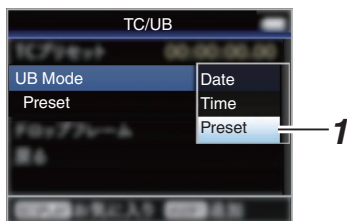

Примечание :

- Когда переключатель [TC GEN] установлен в положение „REGEN“, параметр отображается как „REGEN“, и его выбор невозможен.

2 Выберите [TC/UB] → „Preset“ и нажмите кнопку Set (Установить) (●).

Появится экран настроек [Preset].

3 Используйте крестообразную кнопку (◀▶), чтобы поместить курсор на необходимый пункт, а затем при помощи крестообразной кнопки (▲▼) измените значения.

В качестве метки пользователя можно указать цифры от 0 до 9 или буквы от A до F.

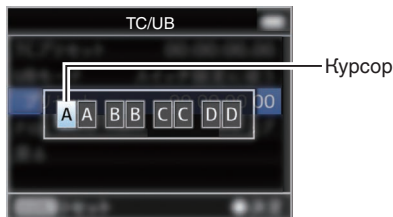

Примечание :

- Нажмите кнопку [CANCEL/RESET], чтобы сбросить каждую цифру до „0“. Курсор перемещается влево.

4 Проверьте значения и нажмите кнопку Set (Установить) (●).

- Информационный бит устанавливается, после чего экран возвращается на [TC/UB].
- Чтобы отменить настройку, нажмите кнопку [CANCEL/RESET].

5 Нажмите кнопку [MENU/THUMB].

Вновь отражается обычный экран.

## Настройка информационного бита без открытия меню

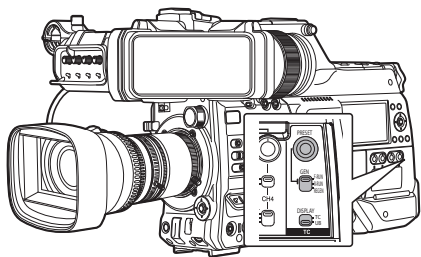

Примечание :

- Установка параметров невозможна в следующих случаях.
  - Когда переключатель [TC GEN] установлен в положение „REGEN“.
  - Отображается экран меню.
  - Видеокамера не находится в режиме камеры.

### Настройка информационного бита

- 1 Установите переключатель [TC DISPLAY] в положение „UB“.
- 2 Установите переключатель [TC GEN] в положение, отличное от „REGEN“.
- 3 Нажмите кнопку [TC PRESET].
- 4 Настройте информационный бит (цифры от 0 до 9 или буквы от A до F).  
Используйте крестообразную кнопку (◀▶), чтобы поместить курсор на необходимый пункт, а затем при помощи крестообразной кнопки (▲▼) измените значения.

Примечание :

- Нажмите кнопку [CANCEL/RESET], чтобы сбросить каждую цифру до „0“. Курсор перемещается влево.

- 5 Проверьте значения и нажмите кнопку Set (Установить) (●).
  - Информационный бит устанавливается, после чего экран возвращается в нормальное состояние.
  - Чтобы отменить настройку, нажмите кнопку [TC PRESET].

Предупреждение :

- Если камера находится в режиме дополнительного носителя во время редактирования, редактирование будет отменено, экран закрыт.
- При редактировании метки пользователя кнопки, настроенные в [Camera Function] → [User Switch Set], не работают.

## Синхронизация временного кода при помощи внешнего генератора временных кодов

Данная видеокамера оснащена гнездом [TC IN]. Подключите генератор сигналов временного кода к разъему [TC IN] для синхронизации с временным кодом SMPTE/EBU LTC.

Примечание :

- После синхронизации (сигналом из центра) встроенный генератор временных кодов продолжает работу, даже если с внешнего генератора временных кодов сигнал не поступает.

### Подключение

Настройка внешнего генератора временного кода в качестве ведущего устройства

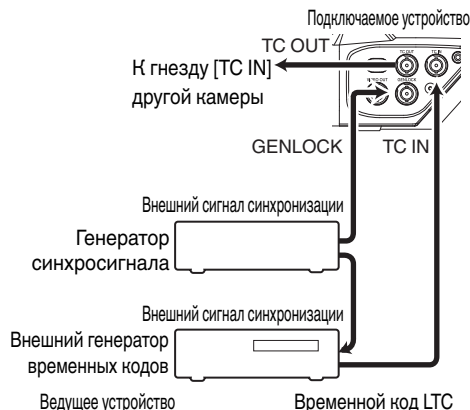

- 1 Передайте внешний синхронизирующий сигнал на внешний генератор временных кодов и гнездо [GENLOCK] данной видеокамеры.

Примечание :

- Сигналы ВВ или трехуровневые синхронизирующие сигналы HDTV используются в качестве внешнего синхронизирующего сигнала.
- Если питание видеокамеры включается или отключается во время поступления внешнего синхронизирующего сигнала, изображение на экране может прерваться на несколько секунд. Это не является признаком неисправности.

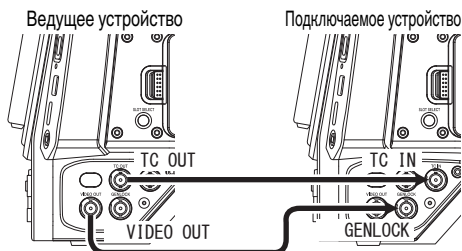

- 2 Передайте временной код SMPTE/EBU LTC с внешнего генератора временных кодов на гнездо [TC IN] данной видеокамеры.

**Подключение нескольких устройств, одного в качестве ведущего устройства, а других в качестве ведомых устройств**



- 1 Подключите гнездо [TC OUT] ведущего устройства к гнезду [TC IN] ведомого устройства.
- 2 Подключите гнездо [VIDEO OUT] ведущего устройства к гнезду [GENLOCK] ведомого устройства.

## Настройки и эксплуатация камеры

- 1 Перейдите в режим камеры. (☞ стр. 14 [Режимы работы] )
- 2 Установите [A/V Set] → [Video Set] → [Genlock Input] на „GENLOCK“.  
(☞ стр. 128 [ Genlock Input ] )
- 3 Установите переключатель [TC GEN] в положение „F-RUN“.
- 4 Установите на ЖК-дисплее или в видеодискете экран отображения параметров камеры.
- 5 Установите внешний генератор временных кодов или ведущее устройство и выполните подачу временного кода.
  - Когда встроенный генератор временного кода синхронизируется с внешним входным сигналом временного кода, на экране отображения параметров камеры загорается символ .
  - Если временной код не синхронизирован или не доступен, пиктограмма  гаснет.

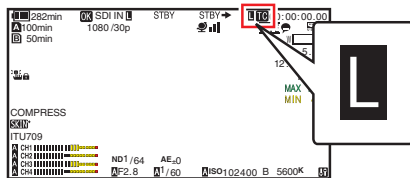

Примечание :

- Встроенный генератор временного кода продолжает работу, даже когда ведущее устройство отсоединено после синхронизации.
- Метка пользователя становится активной в ведущем устройстве.

# Установка шаблона зебры

Когда указан диапазон уровня яркости для отображения зебры, во время съемки в областях с обозначенными уровнями яркости отображаются диагональные линии зебры.

## 1 Установите образец отображения зебры.

Выберите шаблон отображения в меню [LCD/VF] → [Shooting Assist] → [Zebra].  
(☞ стр. 120 [ Zebra ])

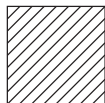

Пример отображения зебры 1

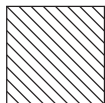

Пример отображения зебры 2

## 2 Укажите диапазон уровня освещенности (яркости) для отображения зебры.

Установите ограничение для максимальной яркости в [LCD/VF] → [Shooting Assist] → [Zebra] → [Top 1]/[Top 2] и ограничение для минимальной яркости в [Bottom 1]/[Bottom 2].

Элемент	Настройки	Варианты
Top 1	Ограничение для максимальной яркости для отображения зебры 1	5%, от 10% до 95%, 98%, 100%, Over
Bottom 1	Ограничение для минимальной яркости для отображения зебры 1	0%, от 5% до 95%, 98%, 100%
Top 2	Ограничение для максимальной яркости для отображения зебры 2	5%, от 10% до 95%, 98%, 100%, Over
Bottom 2	Ограничение для минимальной яркости для отображения зебры 2	0%, от 5% до 95%, 98%, 100%

Примечание : \_\_\_\_\_

- Если параметр меню [Zebra] установлен равным „1 Pattern“, выбор „Top 2“ и „Bottom 2“ невозможен.
- Если области с двумя шаблонами в виде зебры перекрываются, будет отображаться шаблон в виде зебры 1.
- Время для обнаружения отображения шаблона в виде зебры может быть настроено только тогда, когда „J-Log1“ или „HLG“ выбрано в [Color Space] и „Cam“ или „Cam + Return“ выбрано в [Convert to ITU709].  
(☞ стр. 110 [ Color Space ])  
(☞ стр. 120 [ Detect ])

## 3 Отобразите зебру.

- Если подключен видеоискатель, шаблон в виде зебры отображается, когда переключатель [ZEBRA] установлен на „ON“ или опущен на „MOMENT“.
- Если видеоискатель не подключен, шаблон в виде зебры отображается с помощью пользовательской кнопки, которой присвоена функция „Zebra“.



Во время отображения шаблона «зебра»,  (значок зебры) отображается на экране дисплея в режиме камеры.

Примечание : \_\_\_\_\_

- Когда видеоискатель подключен, приоритет отдается переключателю [ZEBRA] в видеоискателе, поэтому пользовательская кнопка, которой присвоена функция „Zebra“, не будет работать.

# Установка экспозиции по заданному объекту

Во время съемки отображается информация о яркости объекта.

Эта функция полезна при настройке освещения видео или места съемки, либо во время установки экспозиции.

Курсор, указывающий на положение и яркость (%) в этом положении, отображаются на изображениях на экране ЖК-дисплея и видеискателя.

- Зебра отображает яркость выходных видеосигналов.  
(☞ стр. 74 [Установка шаблона зебры] )
- Эта функция позволяет проверять яркость видео, передаваемого линзами, без зависимости от обработки изображения, например, кривой гамма-распределения.
- Если для [Color Space] установлено значение, отличное от „HLG“ и „J-Log1“, динамический диапазон видеокамеры составляет макс. 600% и отображается диапазон яркости от 0% до 600%.
- Значение точечного экспонометра изменяется в соответствии с настройкой [LCD/VF] → [Convert to ITU709]/[White Level], если [Color Space] установлено на „HLG“.  
Если [Color Space] установлено на „HLG“, а [LCD/VF] → [Convert to ITU709]/[White Level] установлено на „72.5%“, динамический диапазон видеокамеры составляет макс. 687% и отображается диапазон яркости от 0% до 687%.
- Если [Color Space] установлено на „J-Log1“, динамический диапазон видеокамеры составляет макс. 800% и отображается диапазон яркости от 0% до 800%.

Примечание :

Установка экспозиции по заданному объекту может не соответствовать диапазону отображения зебры.

- 1 Выберите один вариант из [Camera Function] → [User Switch Set] → [Spot Meter].  
(☞ стр. 107 [ Spot Meter ] )

Элемент	Настройки	Цвет кадра, указывающий позицию
Max & Min	Отображает яркость (%) и позиции самых ярких и темных областей на экране. Кадры можно также остановить в текущих позициях.	<ul style="list-style-type: none"> <li>• Max: Зеленый</li> <li>• Min: Желтый</li> </ul>
Max	Отображает яркость (%) и позицию самой яркой и темной области на экране. Кадры можно также остановить в текущих позициях.	Экология
Min	Отображает яркость (%) и позицию самой темной области на экране. Кадр можно также остановить в текущих позициях.	Желтый
Manual	Отображает яркость (%) выбранной позиции.	Экология (Мерцает зеленым цветом в случае указания положения)

- 2 Присвойте функцию „Spot Meter“ любой из пользовательских кнопок.

(☞ стр. 39 [Назначение функций для кнопок пользователя] )

- 3 Нажмите пользовательскую кнопку, которой присвоена функция „Spot Meter“.

Управление изменяется, как указано ниже, когда кнопка нажата.



## Когда выбран параметр [Max & Min]/[Max]/[Min]

- 1 Отображение курсора осуществляется в соответствии с настройкой, когда кнопка нажата. Отображается зеленая и желтая рамки, а также уровни яркости этих областей.

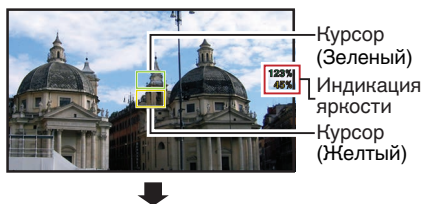

- 2 Удерживайте кнопку в состоянии в ①, положение самой яркой (Max) и самой темной (Min) областей на экране определяются автоматически с учетом изменений объекта, и отображается яркость этих областей.

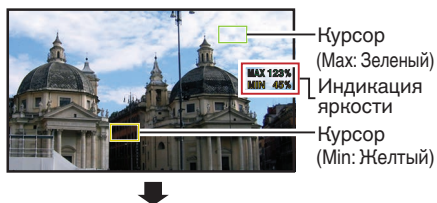

- 3 Нажатие кнопки в состоянии в ② приведет к прекращению автоматического определения положения. Кадры фиксируются в позициях остановки, после чего отображаются уровни яркости.
- 4 После нажатия кнопки отображение курсоров и яркости прекращается.



## Когда выбран параметр [Manual]

- 1 Если кнопка нажата, отображается яркость позиции, в которой установлен курсор.

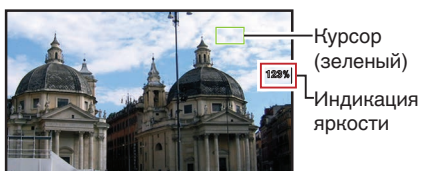

- 2 После нажатия кнопки отображение курсоров и яркости прекращается.



- 3 Нажмите и удерживайте кнопку в состоянии в ① или ②, курсор мерцает зеленым цветом. Используя крестообразную кнопку (▲▼◀▶), переместите курсор, чтобы обозначить позицию для отображения яркости. Нажмите кнопку Set (Установка) (●), чтобы подтвердить положение.

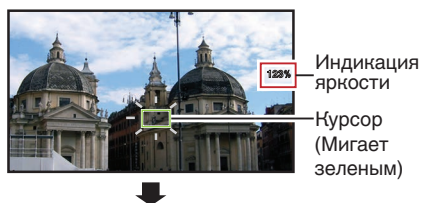

- 4 Кадры фиксируются в позициях остановки, после чего отображается яркость.

Примечание :

- При перемещении позиции курсора управление [Shutter]/[AE Level] неактивно.
- Когда яркость составляет 0 % для всего экрана, рамка устанавливается в центральной части.





# Сбор информации о положении системой GPS **CHE CHU**

Эта камера снабжена встроенной функцией GPS. Функция GPS позволяет записывать информацию о положении.

Во время воспроизведения на экране можно отобразить записанную информацию.

(☞ стр. 93 [Воспроизведение])

## 1 Установите [System] ➔ [GPS] на „On“.

- Определение положения запускается, когда значок  на экране дисплея начинает мерцать.
- После завершения определения положения значок  горит постоянно, и осуществляется запись информации о положении во время съемки.
- Значок, который отображается на экране, меняется в зависимости от состояния приема сигнала от спутника GPS.

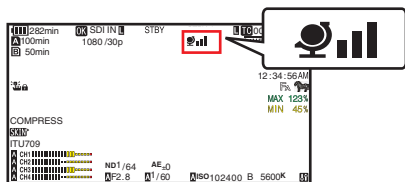

Отображение	Статус приема	Статус позиционирования
	Процесс приема GPS (мощность сигнала: мощный)	Прием мощного сигнала GPS. Возможен прием универсального глобального времени и информации о положении.
(Без отображения)	Функция GPS выключена	Элемент [GPS] установлен равным „Off“.

Примечание :

- Если определение положения не выполняется в течение нескольких минут, это означает слабый сигнал GPS и проблемы приема данных. Перейдите на открытое место без помех. В противном случае, во время съемки информация GPS не будет записана.
- Прием сигнала может оказаться невозможным в зависимости от обстоятельств, например, в помещении, среди высоких зданий или географического положения. Возможна погрешность информации о положении в зависимости от условий приема сигнала.
- Даже во время определения положения информация может быть потеряна в зависимости от условий приема сигнала.
- Если [A/V Set] ➔ [Video Set] ➔ [SDI OUT1 Res.] установлено на „1080p“, настройка [System] ➔ [GPS] на „On“ приводит к изменению значения на „1080i“.

Отображение	Статус приема	Статус позиционирования
 (Желтый)	Параметр [GPS] установлен равным „On“, но прием сигнала невозможен.	Прием сигнала GPS невозможен. Невозможно получить универсальное глобальное время и информацию о положении.
 (Мерцание)	Процесс поиска GPS	Универсальное глобальное время получить возможно, но нет информации о положении.
	Процесс приема GPS (мощность сигнала: слабый)	Прием слабого сигнала GPS. Возможен прием универсального глобального времени и информации о положении.
	Процесс приема GPS (мощность сигнала: средний)	Прием сигнала GPS. Возможен прием универсального глобального времени и информации о положении.

# Немедленный просмотр записанных видеоматериалов (обзор роликов)

Вы можете проверить (просмотреть) последний видеоролик на экране. Однако, видеоролик невозможно воспроизвести, если настройки камеры отличаются от видеоформата ролика (Resolution/Frame Rate/Bit Rate/SD Aspect).

(☞ стр. 146 [ **A** Resolution ] )

(☞ стр. 146 [ **A** Frame Rate ] )

(☞ стр. 147 [ **A** Bit Rate ] )

(☞ стр. 148 [ SD Aspect **V0210** ] )

Примечание :

- Для использования этой функции присвойте „Clip Review“ любой из пользовательских кнопок.

## 1 Нажмите пользовательскую кнопку, которой присвоена функция „Clip Review“, в режиме ожидания (отображается „STBY“).

Начнется воспроизведение выбранного раздела.

Примечание :

- Видеоролик будет воспроизводиться в соответствии с настройками [Camera Function] → [User Switch Set] → [Clip Review]. В соответствии с настройкой (Last 5sec), установленной по умолчанию, воспроизводятся последние 5 секунд видеоролика.  
(☞ стр. 107 [ Clip Review ] )
- После завершения воспроизведения камера выходит из режима обзора роликов и возвращается в режим „STBY“ (режим ожидания записи).

Предупреждение :

- В режиме обзора роликов активны только кнопки [CANCEL/RESET] и [REC]. Нажмите кнопку [CANCEL/RESET], чтобы выйти из режима обзора роликов и вернуться к режиму „STBY“ (режим ожидания записи). Нажмите кнопку [REC], чтобы выйти из режима обзора роликов и установить режим записи. После нажатия кнопки для начала записи требуется некоторое время.
- Если длительность последнего видеоролика менее 5 секунд, воспроизводится весь ролик.
- Для обзора доступны только видеоролики на карте выбранного гнезда.
- В случае отсутствия видеороликов на карте выбранного гнезда, функция обзора роликов будет отключена.
- Обзор роликов невозможен, когда для непрерывной записи роликов выбрана пауза („STBY<sup>C</sup>“, текст желтого цвета). Для использования функции обзора роликов нажмите кнопку [CANCEL/RESET], чтобы сначала установить параметр на „STBY<sup>C</sup>“ (текст белого цвета).  
(☞ стр. 85 [Непрерывная запись роликов **V0200**] )
- Функция обзора роликов неактивна, когда видеочасть подключена к дополнительному устройству, которое находится в режиме записи.
- Функция обзора роликов недоступна во время удаленного просмотра по сети.  
(☞ стр. 196 [Просмотр функций дистанционного управления и управления камерой] )
- Обзор роликов не работает во время передачи живого потока.
- Обзор роликов не функционирует, когда запуск записи находится в состоянии REC.

# Отображение монитора видеосигнала

Монитор видеосигнала можно отобразить с помощью пользовательской кнопки, которой присвоена функция „Video Signal Monitor“. Отображение соответствует настройкам, сделанным в [Camera Function] → [User Switch Set] → [Video Signal Monitor].

## Отображение вектроскопа

Отображение насыщенности и оттенка видео в виде круга. Вектроскоп можно отобразить с помощью пользовательской кнопки, которой присвоена функция „Video Signal Monitor“.

## Отображение формы волны

Отображение сигнала яркости видео в виде формы волны. Форму волны можно отобразить с помощью пользовательской кнопки, которой присвоена функция „Video Signal Monitor“.

## Отображение гистограммы **V0210**

Гистограмма отображает распределение яркости и используется в основном для проверки экспозиции изображения.

### 1 Установите функцию гистограммы в положение ON (ВКЛ).

Гистограмму можно отобразить с помощью пользовательской кнопки, которой присвоена функция „Video Signal Monitor“.

### 2 Задайте верхний и нижний пределы отображения гистограммы.

После завершения настройки уровень яркости отображается красным цветом.

Элемент	Настройки	Варианты
Top	Устанавливает предел максимальной яркости для изменения цвета отображения гистограммы	От 5% до 110% (с шагом 5 %)
Bottom	Устанавливает предел минимальной яркости для изменения цвета отображения гистограммы	От 0% до 105% (с шагом 5 %)

■ Когда верхнее предельное значение установлено на 110%, а нижнее - на 0%



\* Область, выделенная красным цветом, не отображается.

■ Когда верхнее предельное значение установлено на 90%, а нижнее - на 10%

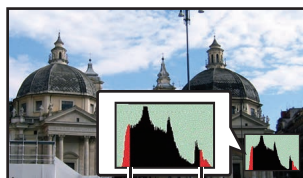

Bottom Top

Как читать гистограмму

- Вертикальная ось обозначает количество пикселей.
- Горизонтальная ось обозначает яркость пикселей.

## Одновременная запись в двух различных разрешениях **V0210**

Установив [System] на „HD+Web“, Вы можете записывать одновременно на двух разных разрешениях.

- Если выбрано HD+Web:  
Записывает файлы высокого разрешения (HD) в гнездо А и веб-файлы в гнездо В одновременно.  
Веб-файлы можно использовать в качестве прокси-файлов для файлов формата HD.

Примечание :

- Если записываемая SD-карта установлена только в одно гнездо, можно начать запись на это гнездо.
- Параметр [Rec Mode] устанавливается постоянно равным „Normal“.
- Кнопка резца роликов отключена.
- Выбор [Slot Mode] невозможен.
- Обзор роликов возможен только для гнезда А.  
(„No Media“ отображается, если в гнездо А карта не установлена, в гнездо В - установлена.)
- Воспроизведение веб-файлов гнезда В возможно, только если выбран параметр „HD+Web“.

## Двойная запись

- Если в оба гнезда вставлены карты, на которые может производиться запись, в режиме двойной записи ([Slot Mode] установлен на „Dual“), нажатие кнопки [REC] запускает одновременную запись на носители в обоих гнездах.
- Видеоролики, записанные на носители в обоих гнездах идентичны, и два ролика с одинаковым содержанием могут быть созданы только на данной видеокамере. (☞ стр. 149 [ Slot Mode ] )

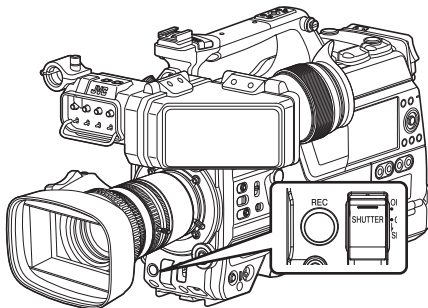

### Настройка режима двойной записи

- 1 Установите [System] → [Record Set] → [Slot Mode] на „Dual“.  
(☞ стр. 149 [ Slot Mode ] )  
„DUAL“ появляется на увеличенном экране дисплея.

## Запись серии

- Режим записи серии установлен в заводских настройках по умолчанию. ([System] → [Record Set] → [Slot Mode] установлен на „Series“.)  
(☞ стр. 149 [ Slot Mode ] )
- Если в оба слота вставлены записываемые карты, нажатие кнопки [REC] запускает запись только для носителя в выбранном слоте. Когда выбранный носитель заполнится, носитель во втором гнезде автоматически активируется и запись будет продолжена.
- Когда установлен режим записи серии, на отображаемом экране отсутствует индикация.

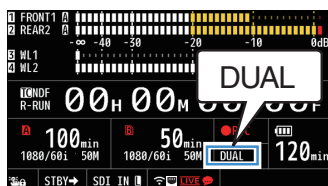

## 2 Начните запись.

- Вставьте записываемые носители в оба гнезда и нажмите кнопку [REC].
- В режиме двойной записи запись на носители в обоих гнездах начинается одновременно.
- Значки обоих гнезд для карт становятся красными, и индикаторы статус для обоих гнезд также загораются красным.

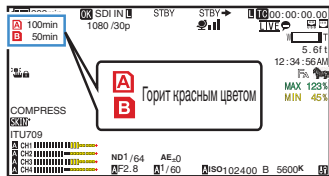

## 3 Остановите запись.

- Нажмите кнопку [REC] повторно.
- Запись в обоих гнездах останавливается, и оба значка гнезд становятся белыми.
- На обе карты записываются одинаковые ролики.

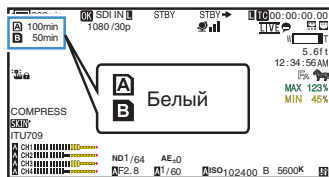

### Примечание :

- Во время записи в режиме двойной записи оба значка гнезд для карт горят красным цветом.
- Если во время записи в режиме двойной записи на две карты с разной вместимостью одна из карт заполняется, запись на обе карты будет автоматически остановлена. После остановки записи она автоматически возобновляется на карту, на которой еще остается свободное место. Хотя ролики в таком случае разделяются, они могут быть бесшовно соединены путем организации их в хронологическом порядке с помощью программного обеспечения для редактирования видео, т.к. они записываются бесшовно.
- Если последний ролик записан на картах, которые установлены в два гнезда и отличаются друг от друга, и режим управления временным кодом установлен на „REGEN“, режим REGEN для гнезда выбранной карты будет включен во время следующей записи.

### Предупреждение :

- При осуществлении съемки в режиме двойной записи рекомендуется начинать запись с использованием двух карт одинаковой вместимости и в отформатированном состоянии.
- Использование режима двойной записи можно сочетать с особым режимом записи. Во время работы в режиме двойной записи, Вы также можете установить [Rec Mode] на „Normal“, „Pre Rec“, „Clip Continuous“, „Interval Rec“ или „Frame Rec“.

(стр. 84 [Особые типы записи **[V0200]** ] )

(стр. 148 [ Rec Mode **[V0200]** **[V0201]** ] )

- Если в оба гнезда установлены записываемые карты, возможна двойная запись (одновременная запись). Если записываемый носитель установлен только в одно гнездо, можно начать запись с одной картой.
- В режиме двойной записи не может быть осуществлена непрерывная запись с переключением с одного носителя на другой. Непрерывная запись не выполняется, если носитель установлен в гнездо после начала записи в другое гнездо.
- Во время записи на карту в одном гнезде в случае настройки камеры в режим двойной записи установка записываемого носителя в другое гнездо не приведет к началу работы в режиме двойной записи. Чтобы осуществить двойную запись, временно остановите запись (кроме паузы в режиме непрерывной записи роликов) и снова запустите ее.
- Если одна из карт случайно извлечена во время записи в режиме двойной записи, запись на карту другого гнезда продолжается. Однако, починка случайно вынутой карты с помощью функции восстановления может не удалиться.
- В случае ошибки на одной карте во время записи в режиме двойной записи, запись на неисправную карту прекращается, запись на другую карту продолжается.
- Операции с роликами, записанными в режиме двойной записи, например, удаление роликов в режиме дополнительного носителя или установки пометок ОК, могут быть осуществлены только на карте в выбранном гнезде.

# Резервное копирование

**V0200**

- Режим резервного копирования позволяет использовать носитель в гнезде В для резервного копирования путем управления запуском и остановкой записи в гнезде В с помощью кнопки [REC].
- Запустите или остановите запись с помощью [System] → [Record Set] → [Slot Mode] → [Backup Rec] или нажмите пользовательскую кнопку, которой присвоена функция „Backup Trig“.  
(☞ стр. 149 [ Slot Mode ] )  
(☞ стр. 105 [Параметр User Switch Set ] )



Примечание :

- В режиме резервного копирования (когда [Slot Mode] установлен на „Backup“), вы можете по очереди управлять записью в два гнезда, и резервное копирование может быть осуществлено только на данную видеокамеру.  
(☞ стр. 149 [ Slot Mode ] )
- Вы можете осуществлять съемку, не беспокоясь о том, как бы ни пропустить важные сцены, установив постоянную запись на карту в гнезде В (резервное копирование), и используя кнопку [REC], чтобы запустить/остановить запись только необходимых сцен на карту в гнезде А.
- Рекомендуется использовать носитель большой емкости в гнезде В.
- Резервное копирование нельзя выбрать, когда [AFormat] настроено на „Exchange“ (модель U) или „MP4“ (модель E).

- 1 Установите [System] → [Record Set] → [Slot Mode] на „Backup“.  
(☞ стр. 149 [ Slot Mode ] )  
„BACKUP“ появляется на увеличенном экране дисплея.

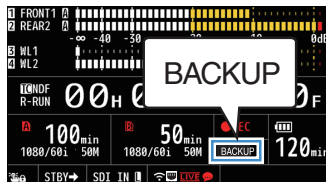

- 2 Начните резервное копирование.  
(Резервное копирование на карту в гнезде В)

- Выберите „REC“ в [System] → [Record Set] → [Slot Mode] → [Backup Rec] и нажмите кнопку Set (Установка) (●).  
(☞ стр. 149 [ Slot Mode ] )
- Вы также можете нажать пользовательскую кнопку, которой назначена функция „Backup Trig“.  
(☞ стр. 105 [Параметр User Switch Set ] )
- Начнется резервное копирование на карту в гнезде В.
- Значок гнезда В становится красным (выбранное состояние), и индикатор статуса для гнезда В мерцает красным цветом.

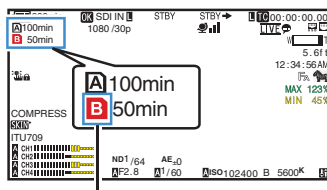

Красный (выбран)

### 3 Запустите запись в обычном режиме (запись в обычном режиме на карту, установленную в гнезде А).

- Нажмите любую из кнопок [REC].
- Начнется запись на носитель в гнезде А. (Символы „●REC“ отображаются красным цветом.)
- Значок карты в гнезде А становится красным (невывбранное состояние), и индикатор статуса для гнезда А мигает красным цветом.

Красный (не выбран)

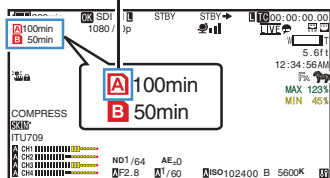

### 4 Остановите запись в обычном режиме.

- Нажмите любую из кнопок [REC] еще раз.
- Запись на носитель в гнезде А останавливается, и значок гнезда А становится белым (невывбранное состояние).
- Символы „●REC“ (красного цвета) опять сменяются на „STBY“ (белого цвета).
- Индикатор статуса гнезда А гаснет.

Белый (не выбран)

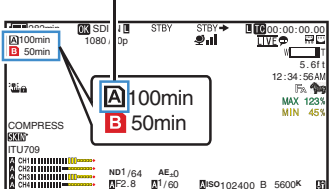

### 5 Остановите резервную запись.

- Выберите [STBY] в [System] → [Record Set] → [Slot Mode] → [Backup Rec] и нажмите кнопку Set (Установка) (●). (☞ стр. 149 [Slot Mode] )
- Вы также можете нажать пользовательскую кнопку, которой назначена функция „Backup Trig“.
- Запись на носитель в гнезде В останавливается, и значок гнезда В становится белым (невывбранное состояние).
- Индикатор статуса гнезда В загорается зеленым цветом.

Белый

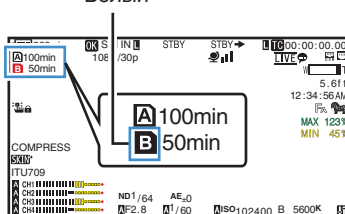

Примечание :

- Во время резервной записи если заканчивается место на карте, запись останавливается только для той карты, которая заполнена.
- Когда останавливается запись на карты в обоих гнездах, запись в режиме REGEN будет включена для гнезда, в котором запись была начата.
- Когда при записи на карту в одном гнезде начинается запись на карту в другом, записываемый ролик будет разделен и начнется одновременная запись на другую карту.
- Если при записи на карты в обоих гнездах запись остановлена для гнезда А или В, ролик в гнезде, в котором все еще осуществляется запись, разделяется.
- Хотя ролики разделяются во время записи, клипы можно соединять на оси времени редактора, поскольку они записываются непрерывно.
- Операция реза роликов не может быть осуществлена во время резервной записи. (☞ стр. 88 [Свободное разделение роликов (Резец роликов) V0200] )
- Когда для параметра [Slot Mode] установлено значение „Backup“, [Rec Mode] может быть установлен только на „Normal“. (☞ стр. 148 [Rec Mode V0200 V0201] )

# Особые типы записи

## V0200

Помимо обычного режима записи в видеокамере предусмотрено четыре специальных метода записи. Это Pre Rec, Clip Continuous, Frame Rec и Interval Rec. Выберите режим среди [System] → [Record Set] → [Rec Mode].

(☞ стр. 148 [Rec Mode **V0200** **V0201** ] )

Примечание : \_\_\_\_\_

- Особую запись нельзя выбрать, когда параметр [System] → [Record Set] → [Record Format] → [System] установлен на значение „HD +Web“ **V0210** или „High-Speed“ **V0210**.

## Предварительная запись **V0200**

- Установив количество секунд в пункте [Pre Rec Time], можно начать запись видеоизображения и звука до начала непосредственно основной записи согласно установкам [Pre Rec Time] (Предварительная запись).
- Когда начинается непосредственно основная запись, при включенном режиме ожидания записи (STBY<sup>P</sup>) видеокамеры, запись может начинаться на несколько секунд раньше согласно установкам [Pre Rec Time].
- Использование режима Предварительной записи позволяет записывать полностью всю сцену без потери первых кадров даже, если запись начата с опозданием.

Примечание : \_\_\_\_\_

- Время предварительной записи можно установить в [System] → [Record Set] → [Rec Mode] → [Pre Rec Time].

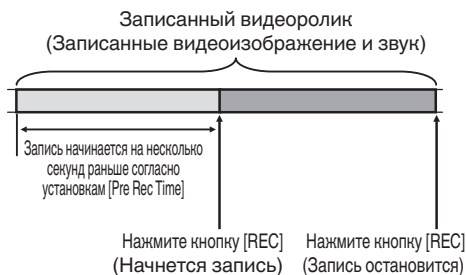

- 1 Установите [Rec Mode] на „Pre Rec“.  
(☞ стр. 148 [Rec Mode **V0200** **V0201** ] )
  - Установите [System] → [Record Set] → [Rec Mode] на „Pre Rec“.
  - Изображение изменяется („STBY“ → „STBY<sup>P</sup>“).
- 2 Нажмите кнопку [REC], чтобы начать запись в режиме Pre Rec (Предварительная запись).
  - Изображение изменяется („STBY<sup>P</sup>“ → „●REC<sup>P</sup>“), индикатор статуса гнезда карты горит красным цветом.
  - Для перехода в режим паузы во время записи еще раз нажмите кнопку [REC]. Изображение изменяется („●REC<sup>P</sup>“ → „STBY<sup>P</sup>“), индикатор статуса гнезда карты горит зеленым цветом.

Предупреждение : \_\_\_\_\_

- Если промежуток времени между началом и остановкой записи невелик, „STBY<sup>P</sup>“ может отобразиться не сразу после завершения записи. „●REC<sup>P</sup>“ → „STBY<sup>P</sup>“ („STBY“ мерцает красным цветом) → отображается „STBY<sup>P</sup>“.
- Когда SD-карта заполняется во время записи, запись прекращается и отображается „STOP“.
- В следующих случаях видео и аудио до указанного времени предварительной записи не могут быть записаны даже при запуске записи.
  - Непосредственно после подключения питания
  - Незамедлительно после остановки записи
  - Непосредственно после переключения из режима дополнительного носителя в режим камеры
  - Непосредственно после установки [Rec Mode]
  - Непосредственно после окончания обзора роликов
  - Непосредственно после изменения формата файла
  - Непосредственно после изменения формата видео



## Непрерывная запись роликов [V0200]

- Во время остановки записи в обычном режиме записанные от начала до конца изображения, звуковые и сопутствующие данные сохраняются как один „ролика“ на SD-карте.
- Этот режим позволяет консолидировать несколько оборотов „старт-стопной записи“ в один ролик.

Пример:

В обычном режиме записи создаются три видеоролика с названиями Запись 1, Запись 2 и Запись 3. В этом режиме создается только один видеоролик.

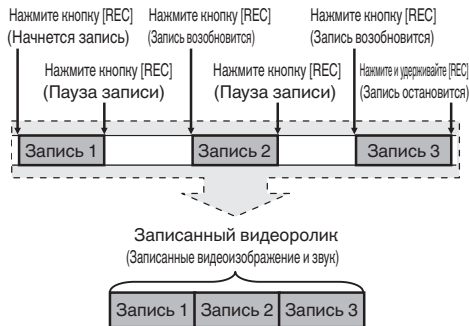

### 1 Установите „Rec Mode“ на „Clip Continuous“.

(☞ стр. 148 [ Rec Mode [V0200] [V0201] ] )

- Установите [System] ➔ [Record Set] ➔ [Rec Mode] на „Clip Continuous“.
- Изображение изменяется („STBY“ ➔ „STBY“).

### 2 Начните запись. (Запись 1)

- Нажмите кнопку [REC], чтобы начать запись в режиме Clip Continuous (Непрерывная запись).
- Изображение изменяется („STBY“ ➔ „●REC“), индикатор статуса гнезда карты горит красным цветом.

### 3 Приостановите запись.

- Для перехода в режим паузы во время записи еще раз нажмите кнопку [REC]. Изображение изменяется („●REC“ ➔ „STBY“ (желтый текст)).
- Индикатор статуса гнезда карты памяти продолжает гореть красным цветом.

Примечание :

- Если кнопку [CANCEL/RESET] нажать во время паузы записи (STBY), отображение изменится („STBY“ (мерцающий желтый текст) ➔ „STBY“ (белый текст)), и осуществляется генерация „ролика“. Индикатор статуса гнезда карты памяти загорится зеленым цветом.

### 4 Возобновите запись. (Запись 2)

- Для возобновления записи еще раз нажмите кнопку [REC]. Изображение изменится („STBY“ (желтый текст) ➔ „●REC“).
- Индикатор статуса гнезда карты памяти продолжает гореть красным цветом.

### 5 Приостановите запись.

- Для перехода в режим паузы во время записи еще раз нажмите кнопку [REC]. Изображение изменится („●REC“ ➔ „STBY“ (желтый текст)).
- Индикатор статуса гнезда карты памяти продолжает гореть красным цветом.

### 6 Возобновите запись. (Запись 3)

- Для возобновления записи еще раз нажмите кнопку [REC]. Изображение изменится („STBY“ (желтый текст) ➔ „●REC“).
- Индикатор статуса гнезда карты памяти продолжает гореть красным цветом.

### 7 Нажмите и удерживайте кнопку [REC].

- Запись остановится, а отображение изменится („●REC“ ➔ „STBY“). Будет создан „видеоролик“.
- Индикатор статуса гнезда карты памяти загорится зеленым цветом.

### 8 Нажмите кнопку [REC] повторно.

- Изображение изменяется („STBY“ ➔ „●REC“), индикатор статуса гнезда карты горит красным цветом.
- С этого места будет создан „видеоролик“.

Примечание : \_\_\_\_\_

- Недоступны следующие операции, если запись находится в режиме паузы (STBY **C**, желтый текст).
  - Операция обзора роликов (☞ стр. 78 [Немедленный просмотр записанных видеоматериалов (обзор роликов)])
  - Переключение между гнездами SD-карт
  - Переключение рабочих режимов (☞ стр. 14 [Режимы работы])
- Файлы делятся на части размером 4 Гб каждая (или 30 минут) независимо от настроек меню.

Предупреждение : \_\_\_\_\_

- Запрещается извлекать SD-карту во время записи (●REC **C**, красный текст) или паузы записи (STBY **C**, желтый текст).
- Чтобы извлечь SD-карту в режиме „Clip Continuous“, нажмите кнопку [CANCEL/RESET] и убедитесь, что отображается „STBY **C**“ (белый текст), а индикатор состояния гнезда карты горит зеленым цветом.
- Когда SD-карта заполняется во время записи, запись прекращается и отображается „STOP“.
- Когда во время записи или паузы записи переключатель [POWER ON/OFF] отключен, запись останавливается, а питание выключается после создания ролика.
- Если питание отключается из-за низкого заряда батареи, соответствующий ролик может быть не создан.

## Запись кадров [V0201]

Во время обычной записи, когда запись остановлена, записанные от начала до конца изображения и сопутствующие данные, сохраняются как один „ролика“ на SD-карте. В этом режиме запись начинается с каждым нажатием кнопки [REC], и записывается только указанное количество кадров. Запись может быть записана на носитель как единый ролик, пока она не будет остановлена.

Примечание : \_\_\_\_\_

- Звук не будет записан.
- До накопления указанного количества записей запись файлов на носитель невозможна.
- Если указанное количество не достигнуто на момент остановки записи, будет осуществлена запись в обычном режиме, и кадры будут добавлены в конце ролика таким образом, чтобы достичь необходимого количества. (Заполнение)
- После того, как будет записано и сохранено на носитель указанное количество кадров, запись будет продолжена до тех пор, пока снова не будет накоплено указанное количество кадров.

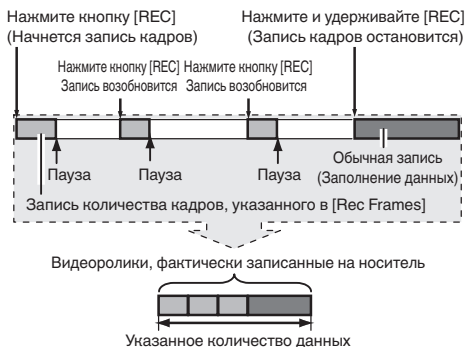

### 1 Установите [Rec Mode] на „Frame Rec“.

- Установите [System] ➔ [Record Set] ➔ [Rec Mode] на „Frame Rec“.
- (☞ стр. 148 [Rec Mode [V0200] [V0201]])
- Изображение изменяется („STBY“ ➔ „STBY **C**“).

## 2 Установите количество кадров, которое нужно записать, в [Rec Frames].

- Чтобы выполнить настройку, перейдите к разделу [System] → [Record Set] → [Rec Mode] → [Rec Frames].

(☞ стр. 148 [ Rec Frames **V0201** ] )

## 3 Начните запись.

- Нажмите кнопку [REC], чтобы записать только количество кадров, которое указано в [Rec Frames], и приостановите.
- Изображение изменяется („STBY“ → „●REC“ → „STBY“ (желтый текст)).
- Индикатор статуса гнезда карты памяти загорится зеленым цветом.

## 4 Повторите запись кадров

- Нажмите кнопку [REC] еще раз, чтобы записать только количество кадров, которое указано в [Rec Frames], и приостановите.
- Изображение изменяется („STBY“ → „●REC“ → „STBY“ (желтый текст)).
- Запись кадров будет продолжена, пока запись не будет остановлена (этап 5).

## 5 Нажмите и удерживайте кнопку [REC].

- Индикатор статуса гнезда карты памяти загорится зеленым цветом.

Предупреждение :

- Запрещается извлекать SD-карту во время записи („●REC“, красный текст) или паузы записи („STBY“, желтый текст).
- Чтобы извлечь SD-карту в режиме записи кадров (Frame Rec), нажмите кнопку [CANCEL/RESET] и убедитесь, что отображается „STBY“ (белый текст), а индикатор состояния гнезда карты горит зеленым цветом.
- Когда селекторный переключатель [TC GEN] установлен на „F-RUN“, временной код будет записан в „R-RUN“.
- Запись звука невозможна. Индикатор уровня звука выделен серым цветом. (☞ стр. 156 [Индикатор уровня звука] )

## Запись через определенные промежутки времени **V0201**

Во время обычной записи, когда запись остановлена, записанные от начала до конца изображения и сопутствующие данные, сохраняются как один „ролика“ на SD-карте. В этом режиме запись и пауза осуществляются снова и снова через определенные промежутки времени. Записывается только указанное количество кадров.

Запись может быть записана на носитель как единый ролик, пока она не будет остановлена.

Примечание :

- Звук не будет записан.
- До тех пор пока указанное количество записей не будет произведено, файл невозможно будет записать на носитель.
- После того, как будет записано и сохранено на носитель указанное количество кадров, запись будет продолжена до тех пор, пока снова не будет накоплено указанное количество кадров.
- Если указанное количество не достигнуто на момент остановки записи, будет осуществлена запись в обычном режиме, и кадры будут добавлены в конце ролика таким образом, чтобы достичь необходимого количества. (Заполнение)

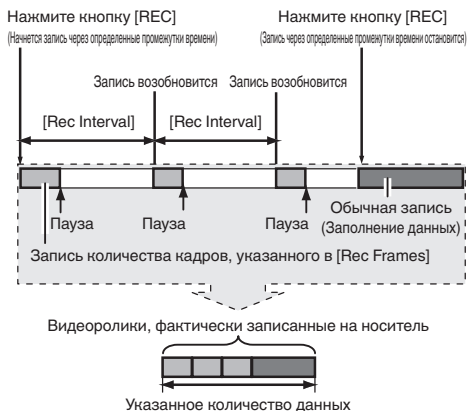

## 1 Установите [Rec Mode] на „Interval Rec“.

- Установите [System] → [Record Set] → [Rec Mode] на „Interval Rec“.

(☞ стр. 148 [ Rec Interval **V0201** ] )

- Изображение изменяется („STBY“ → „STBY“).

## 2 Установите количество кадров, которое нужно записать, в [Rec Frames].

Чтобы выполнить настройку, перейдите к разделу [System] → [Record Set] → [Rec Mode] → [Rec Frames].

(☞ стр. 148 [ Rec Frames **V0201** ] )

- 3 Установите временной промежуток для начала записи в [Interval Rec].  
Чтобы выполнить настройку, перейдите к разделу [System] → [Record Set] → [Rec Mode] → [Rec Interval].  
(☞ стр. 148 [ Rec Interval **V0201** ] )

#### 4 Начните запись.

- Нажмите кнопку [REC], чтобы записать только количество кадров, которое указано в [Rec Frames], и приостановите.
- По прошествии указанного времени [Rec Interval] снова начинается запись только того количества кадров, которое указано в [Rec Frames], и приостанавливается.
- Запись через определенные промежутки времени будет продолжена, пока запись не будет остановлена.  
Изображение изменяется („STBY“ → „●REC“ → „STBY“ (красный текст) → „●REC“ → „STBY“ (красный текст)).
- Индикатор состояния слота карты памяти загорится красным цветом.

#### 5 Нажмите кнопку [REC].

- Индикатор статуса гнезда карты памяти загорится зеленым цветом.
- Изображение становится „STBY“.

#### Предупреждение :

- Запрещается извлекать SD-карту во время записи (●REC, красный текст) или паузы записи (STBY, желтый текст).
- Чтобы извлечь SD-карту в режиме записи с интервалами, нажмите кнопку [CANCEL/RESET] и убедитесь, что отображается „STBY“ (белый текст), а индикатор состояния гнезда карты горит зеленым цветом.
- Когда селекторный переключатель [TC GEN] установлен на „F-RUN“, временной код будет записан на „R-RUN“.
- Запись звука невозможна. Индикатор уровня звука выделен серым цветом.  
(☞ стр. 156 [Индикатор уровня звука] )

## Свободное разделение роликов (Резец роликов) **V0200**

Вы можете свободно разделять ролики без необходимости остановки записи во время съемки.

- 1 Присвойте функцию „Clip Cutter Trig“ любой из пользовательских кнопок.  
(☞ стр. 39 [Назначение функций для кнопок пользователя] )

- 2 Нажмите пользовательскую кнопку, которой присвоена функция „Clip Cutter Trig“, во время съемки.

Значок нарезки ролика (●✂) появится на дисплее на 3 секунды, и ролик будет разделен.

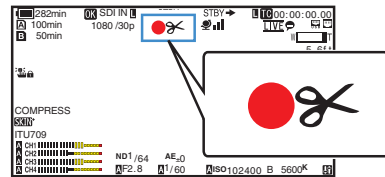

#### Примечание :

- После выполнения операции разделение роликов невозможно в течение нескольких секунд.
- Этот параметр не может быть использован, если для [Slot Mode] установлено значение „Backup“.
- Этот параметр не может быть использован, если для [Rec Mode] установлено значение, отличное от „Normal“ или „Pre Rec“.  
(☞ стр. 148 [ Rec Mode **V0200** **V0201** ] )
- Разделенные ролики записываются бесшовно без каких-либо перерывов в видео.
- Когда выбрано Exchange (модель U) или MP4 (модель E), функцию нарезки роликов нельзя использовать.

# Воспроизведение записанных роликов

Чтобы воспроизвести ролики, записанные на SD-карту, перейдите в режим дополнительного носителя.

Нажмите и удерживайте селекторную кнопку [CAM/MEDIA] в режиме камеры, чтобы перейти в режим дополнительного носителя.

Отображается экран миниатюр роликов, записанных сделанных на SD-карту.

Можно выбрать и воспроизвести ролик на экране миниатюр.

Примечание : \_\_\_\_\_

- Если вставлена пустая SD-карта, отображается „No Clips“.

## Кнопки управления

Используйте кнопки управления, расположенные на боковой панели управления или спереди камеры, для управления экраном миниатюр.

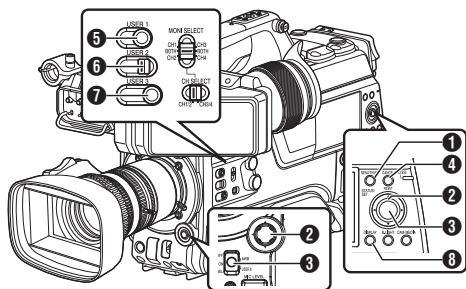

- 1** Кнопка [MENU/THUMB]
  - Отображает меню.
  - Нажмите на кнопку, чтобы закрыть экран меню во время отображения меню и вернуться на экран миниатюр.
- 2** Крестообразная кнопка (▲▼◀▶)
  - Перемещение курсора.
- 3** Кнопка [STATUS/SET] (Установить/Воспроизвести)
  - Установка значений и параметров. (Подтвердить)
  - Воспроизведение выбранного видеоролика.
- 4** Кнопка [CANCEL/RESET] (Останов)
  - Отмена настроек и возврат к предыдущему экрану.
- 5** Кнопка [USER1]
  - Переключение отметки ОК ролика, выбранного курсором.
  - Если отметка ОК присоединена, она удаляется. В противном случае, отметка ОК присоединяется.

- 6** Кнопка [USER3]
  - Переключение состояния выбора ролика, выбранного курсором.
  - Выбранные ролики отображаются с меткой выбора.
- 7** Кнопка [USER4]
  - Вход на экран выбора.
- 8** Кнопка [DISPLAY]
  - Переключение на „Стандартный экран“, „Подробный экран“ или „Экран информации о носителе“.

## Экран миниатюр

- Доступны „стандартный экран“ и „подробный экран“.
- Нажмите кнопку [DISPLAY], чтобы переключиться между экранами.
- Миниатюры отображаются в порядке записи роликов — от самого старого до последнего.

## Стандартный экран

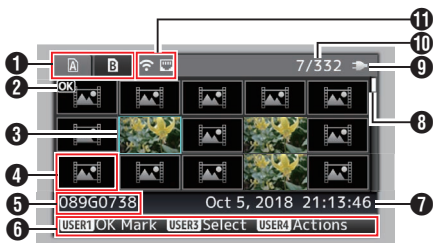

- 1** Информация об SD-карте
  - Отображение состояния установленной SD-карты, выбранной SD-карты, переключателя защиты от записи и необходимости восстановления.
  - Чтобы выбрать гнездо, используйте переключатель [SLOT A/B]. Одновременное воспроизведение роликов, записанных на картах памяти в гнездах A и B, невозможно.
  - A** : Установлен переключатель защиты от записи SD-карты гнезда A.
  - B** : SD-карту в гнезде B необходимо восстановить или отформатировать, или это карта неизвестного формата.
- 2** Отметка ролика
  - Отображение информации о ролике (свойства).



- 1** Отметка ОК
  - Для ролика установлена отметка ОК.

Примечание : \_\_\_\_\_

- Удаление видеороликов с отметкой ОК из памяти видеокамеры невозможно.
- ② **Отметка о разделении**  
Эта отметка указывает, что ролик продолжается с другой SD-карты, когда запись разделена и выполняется на нескольких SD-картах.
  - ③ **Нередактируемая метка**
    - Эта метка указывает, что метка ОК не может быть присоединена или удалена из ролика, удаление ролика невозможно.
  - ④ **Отметка продолжения**  
Эта отметка указывает, что текущий ролик на другой SD-карте, когда запись разделена и выполняется на нескольких SD-картах.
  - ⑤ **Метка выбора**
    - Зеленая метка выбора отображается, когда выбран ролик.
    - Малиновая и серая метка выбора отображаются в режиме множественного выбора.  
(☞ стр. 96 [Выбор и выполнение операций на нескольких роликах] )
  - ③ **Курсор**  
Клип, предназначенный для продолжения. Чтобы перемещать курсор, используйте крестообразную кнопку (▲▼◀▶).
  - ④ **Отображение подстановки миниатюр**



- ① **Видеоролик с поврежденной информацией управления.** Воспроизведение невозможно, даже если нажата кнопка Set (воспроизведение).
- ② **Ролик, который нельзя ни воспроизвести, ни отобразить в виде миниатюры с текущими настройками формата видео.** Воспроизведение невозможно, даже если нажата кнопка Set (воспроизведение).

Примечание : \_\_\_\_\_

- В зависимости от настройки для [System] → [Record Set] → [Record Format] → [System]/[A Resolution]/[B Resolution]/[A Frame Rate]/[B Frame Rate]/[A Bit Rate] и [B Bit Rate].  
(☞ стр. 145 [ System ] )  
(☞ стр. 146 [ A Resolution ] )  
(☞ стр. 146 [ A Frame Rate ] )  
(☞ стр. 147 [ A Bit Rate ] )
- ⑤ **Название ролика**  
Отображается название выбранного ролика (номер ролика).
  - ⑥ **Обозначение функций**
    - Обозначение функций, которые выполняются при помощи текущих кнопок управления.
    - Экран выбора действия отображается при нажатии кнопки [USER4].  
(☞ стр. 91 [Действия] )
  - ⑦ **Время начала записи**  
Отображает время начала записи ролика.
- Примечание : \_\_\_\_\_
- Отображение даты/времени зависит от настроек в [System] → [Date Style]/[Time Style].  
(☞ стр. 144 [ Date Style ] )  
(☞ стр. 144 [ Time Style ] )

- ⑧ **Полоса прокрутки**
  - Указывает положение прокрутки.
  - Черное пространство ниже панели прокрутки (белая) указывает на несколько страниц.
  - Когда полоса прокрутки (белого цвета) находится в нижней части, это означает, что далее страниц нет.
- ⑨ **Оставшийся заряд батареи**  
(☞ стр. 30 [Отображение статуса питания] )
- ⑩ **Количество роликов**
  - Если ни один ролик не выбран, отображается „текущий номер/общее количество ролика“.
  - Даже если выбран только один ролик, отображается число выбранных роликов на карте текущего гнезда.
- ⑪ **Значок сетевого соединения**
  - Отображается состояние сетевого соединения.

## Подробный экран

\* Элементы, аналогичные элементам стандартного экрана, не описаны. См. „[Стандартный экран] (стр. 89)“.

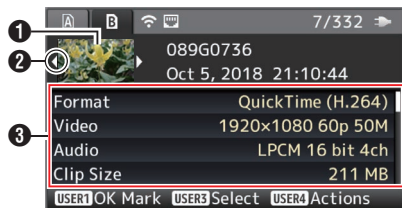

- 1** Миниатюра  
Миниатюра ролика, выбранного курсором. Чтобы перемещать курсор, используйте крестообразную кнопку (◀▶).
- 2** Метка прокрутки (◀▶)
  - Если существуют предыдущие ролики, слева отображается ◀.
  - Если существуют следующие ролики, справа отображается ▶.
  - Метки не отображаются, если до и после текущего ролика роликов нет.
- 3** Метаданные  
Метаданные ролика, выбранного курсором. Для прокрутки можно использовать крестообразную кнопку (▲▼).

## Действия

Экран выбора действия отображается при нажатии кнопки [USER4].

Можно выполнить следующие операции.

Элемент	Описание
Select All Clips	Выберите все ролики.
Select OK Marked	Выберите все ролики, присоединенные с меткой ОК.
Select Range	Указание диапазона для выбора нескольких роликов. (стр. 96 [Произвольный выбор нескольких роликов])
Deselect All	Сброс выбора всех роликов.
Add OK Mark	Присоединение метки ОК. <ul style="list-style-type: none"><li>• This Clip: Присоединение выбранному курсором ролику метки ОК.</li><li>• Selected Clips: Присоединение выбранным курсором роликам метки ОК (присоединение меткой выбора).</li><li>• All Clips: Присоединение метки ОК всем роликам.</li></ul>
Delete OK Mark	Удаление метки ОК. <ul style="list-style-type: none"><li>• This Clip: Удаление метки ОК ролика, выбранного курсором.</li><li>• Selected Clips: Удаление метки ОК выбранных роликов (с меткой выбора).</li><li>• All Clips: Удаление метки ОК всех роликов.</li></ul>



Элемент	Описание
FTP Upload	<p>Выгружает ролик на FTP-сервер.</p> <ul style="list-style-type: none"> <li>• This Clip: Выгружает ролик, выбранный курсором.</li> <li>• Selected Clips: Выгружает выбранные ролики (с меткой выбора).</li> <li>• All Clips: Загружает все ролики.</li> </ul>
Delete Clips	<p>Удаление ролика. Однако, удаление роликов с метками ОК невозможно.</p> <ul style="list-style-type: none"> <li>• This Clip: Удаление ролика, выбранного курсором.</li> <li>• Selected Clips: Удаление выбранных роликов (с меткой выбора).</li> <li>• All Clips: Удаление всех роликов.</li> </ul>
Trim This Clip	Обрезает видеоклип, выбранный курсором.

Примечание :

- Объект действия - ролик текущего отображаемого гнезда.
- [Selected Clips] выполнить невозможно, если нет выбранных (с меткой выбора) роликов.
- [This Clip] невозможно, если выбрано больше одного (с меткой выбора) ролика.
- Если установлен переключатель защиты от записи SD-карты, метку ОК невозможно добавить или удалить, а ролики нельзя удалить или обрезать.

## Воспроизведение

Используйте кнопки управления на боковой панели видеокамеры для воспроизведения.

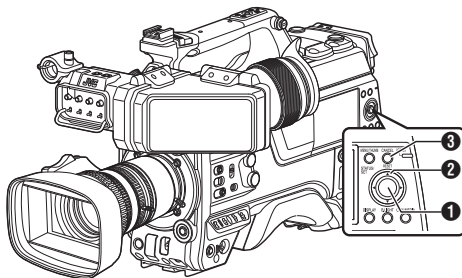

- 1** Кнопка [STATUS/SET] (●)

  - Воспроизведение / пауза ролика, выбранного курсором.
  - Нажмите крестообразную кнопку (◀▶), чтобы выполнить покадровое воспроизведение в режиме паузы.
- 2** Крестообразная кнопка (▲▼◀▶)

  - Кнопка [▲/▼]: Пропуск вперед или назад.
  - Кнопка [◀/▶]:
    - Во время воспроизведения: Быстрая перемотка вперед или назад.
    - Во время паузы: Покадровое воспроизведение назад или вперед.
- 3** Кнопка [CANCEL/RESET]

Остановка воспроизведения.

### 1 На экране миниатюр переместите курсор к ролику, который необходимо воспроизвести.

Переместите курсор к ролику, который необходимо воспроизвести, при помощи крестообразной кнопки (▲▼◀▶).

### 2 Нажмите кнопку [STATUS/SET] (●).

Начнется воспроизведение выбранного ролика.

### Аудиовыход во время воспроизведения

- Можно проверить воспроизведение звука из динамика монитора или наушников, подключенных к разъему [PHONE]. Если наушники подключены к разъему [PHONE], звук не будет выводиться на динамик монитора. (стр. 175 [Подключение наушников])
- Отрегулируйте громкость динамика монитора или наушников с помощью ручки регулировки громкости [MONITOR].



## Воспроизведение временного кода

Временной код или метка пользователя, записанные на SD-карту, можно отобразить на ЖК-мониторе и видеодискете.

Примечание :

- Временной код также налагается на выходной сигнал видео из разъема [HD/SD SDI OUT 1/2].
- Если воспроизводится раздел без временного кода, его использование будет прекращено. Однако, воспроизведение продолжится.

## Отображение информации во время съемки

Нажатие кнопки [DISPLAY] во время воспроизведения вызывает экран дисплея. При нажатии кнопки [USER4] во время съемки выполняется переключение отображаемой информации между информацией о камере, данными GPS и выключенным состоянием.

- На экране GPS отображается информация о месте записи видео, которое воспроизводится, только когда записана информация GPS.
- На экране информации камеры отображается записанное значение усиления, диафрагмы, скорости затвора и баланса белого.

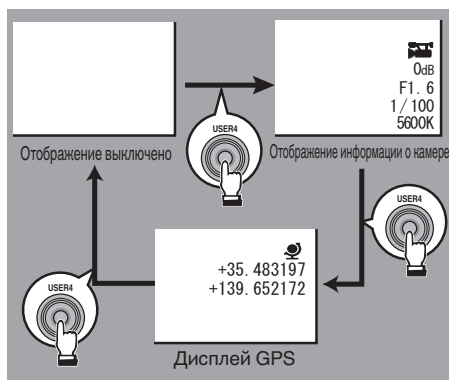

Примечание :

- Информация об обрезке отображается во время выполнения обрезки. В этом случае нажатие на кнопку [USER4] не переключает экран.

# Удаление роликов

Удалите ролик.

Примечание : \_\_\_\_\_

- Удаление видеороликов с отметкой ОК из памяти видеокамеры невозможно.
- Ролики, доступные только для чтения, можно удалить при помощи компьютера.

## Удаление одного ролика

Удаление метки ролика (одного), выбранного курсором [Delete Clips] → [This Clip] в меню.

Примечание : \_\_\_\_\_

- Удаление роликов с метками ОК невозможно.

При отображении экрана миниатюр

### 1 Переместите курсор к ролику, который необходимо удалить.

Переместите курсор к ролику, который необходимо удалить при помощи крестообразной кнопки (▲▼◀▶).

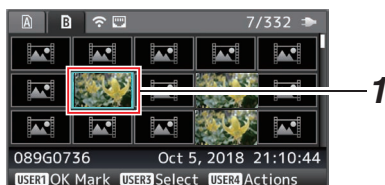

### 2 Нажмите кнопку [USER4].

Отображается экран выбора действия.

### 3 Выберите [Delete Clips] → [This Clip] и нажмите кнопку Set (Установка) (●).

Появится экран подтверждения удаления.

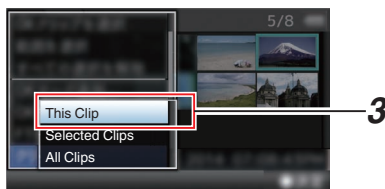

### 4 Выберите [Delete] при помощи крестообразной кнопки (▲▼), после чего нажмите кнопку Set (Установить) (●). Начнется процесс удаления.

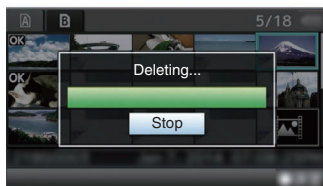
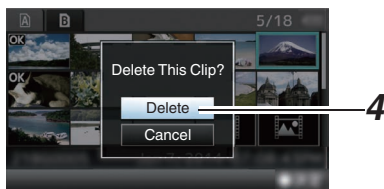

## Выбор и удаление нескольких роликов

Чтобы выбрать и удалить несколько роликов, обратитесь к «[Выбор и выполнение операций на нескольких роликах]» (стр. 96)».

## Удаление всех роликов

Удалите все отображаемые ролики.

### 1 Нажмите кнопку [USER4].

Отображается экран выбора действия.

### 2 Выберите [Delete Clips] → [All Clips].

Появится экран подтверждения удаления.

### 3 Выберите [Delete] и нажмите кнопку Set (Установка) (●).

Начнется процесс удаления.

Примечание : \_\_\_\_\_

- Время, необходимое для удаления роликов, зависит от их количества.

# Присоединение / удаление метки OK

- Вы можете пометить важные сцены в видеороликах, установив для них метки OK.
- Удаление роликов, содержащих метки OK, невозможно, что позволяет защищать важные файлы.
- Когда видеокамера находится в режиме дополнительного носителя, вы можете удалить метки OK, установленные во время записи, или установить/удалить метки OK после съемки.

## При отображении экрана миниатюр

### 1 Нажмите кнопку [USER1].

- Если у ролика нет метки OK, выполняется присоединение метки OK.
- Если ролику присоединена метка OK, метка будет удалена.

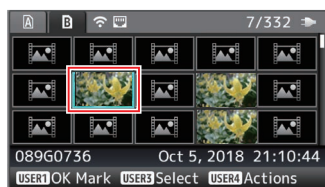

## Во время отображения экрана воспроизведения или паузы

### 1 Во время воспроизведения ролика нажмите кнопку [USER1].

- Если у ролика нет метки OK, выполняется присоединение метки OK.
- Если ролику присоединена метка OK, метка будет удалена.

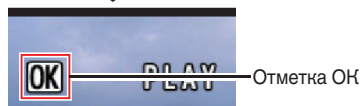

### Примечание :

- Ролик переходит в режим паузы, когда метка OK устанавливается или удаляется во время воспроизведения.

## Установка / удаление метки OK нескольких роликов

Чтобы выбрать и присоединить/удалить метку OK для нескольких роликов, обратитесь к «[Выбор и выполнение операций на нескольких роликах] (стр. 96)».

# Выбор и выполнение операций на нескольких роликах

- Во время отображения экрана миниатюр или экрана воспроизведения можно выбрать несколько роликов.
- После выбора нескольких роликов выполните присоединение / удаление метки OK, удаление роликов на экране выбора.
- После выбора нескольких роликов выбор можно отменить следующими действиями.
  - Если выбрано [Deselect All] в меню действий
  - В случае выхода из режима дополнительного носителя на экране миниатюр
  - Во время извлечения SD-карты
  - Во время переключения используемого гнезда

## Произвольный выбор нескольких роликов

- 1 Переместите курсор на ролик без метки выбора и нажмите кнопку [USER3]. На ролике появляется зеленая метка выбора.

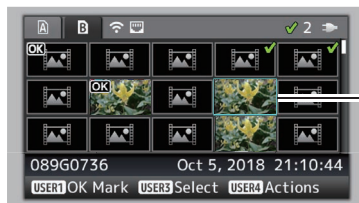

- 2 **Повторите шаг 1 для нескольких выбранных роликов.**
  - Можно выбрать несколько роликов.
  - В процессе выбора нескольких роликов нажмите кнопку [USER4].
    - Одновременная установка метки OK: [Add OK Mark] → [Selected Clips]
    - Одновременное удаление метки OK: [Delete OK Mark] → [Selected Clips]
    - Совместная выгрузка выбранных роликов на FTP-сервер: [FTP Upload] → [Selected Clips]
    - Одновременное удаление выбранных роликов: [Delete Clips] → [Selected Clips]

Примечание :

- Выбор роликов с меткой выбора и нажатие кнопки [USER3] приведет к отмене выбора.
- Если операция выполняется на нескольких роликах одновременно, появляется панель процесса выполнения. Можно прервать выполнение операции кнопкой Set (Установка) (●). Однако, отмена выполненных операций невозможна.

## Выбор нескольких последовательных роликов

- 1 Нажмите кнопку [USER4].
- 2 Выберите „Select Range“ на экране выбора действия и нажмите кнопку Set (Установка) (●).

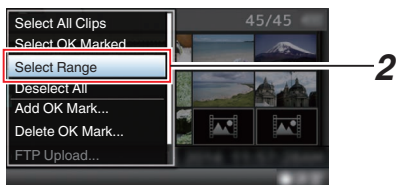

- 3 Переместите курсор в начало или конец диапазона множественного выбора и нажмите кнопку Set (Установка) (●).
- 4 Переместите в другой конец диапазона.
  - На роликах диапазона появляется метка выбора малинового цвета. (Включая уже выбранные ролики.)
  - На роликах за пределами диапазона появляется метка выбора серого цвета.

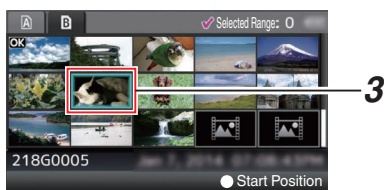

- 5 Нажмите кнопку Set (Установка) (●), чтобы подтвердить диапазон.
  - Метки выбора меняют цвет с малинового на зеленый.
  - Нажатие кнопки [USER4] во время выбора нескольких роликов приведет к отображению экрана выбора действия. Можно выполнить следующие операции.
    - Одновременная установка метки ОК: [Add OK Mark] → [Selected Clips]
    - Одновременное удаление метки ОК: [Delete OK Mark] → [Selected Clips]
    - Совместная выгрузка выбранных роликов на FTP-сервер: [FTP Upload] → [Selected Clips]
    - Одновременное удаление выбранных роликов: [Delete Clips] → [Selected Clips]

Примечание :

- Выбор роликов с меткой выбора и нажатие кнопки [USER3] приведет к отмене выбора.
- Если операция выполняется на нескольких роликах одновременно, появляется панель процесса выполнения. Можно прервать выполнение операции кнопкой Set (Установка) (●). Однако, отмена выполненных операций невозможна.

# Обрезка записанных клипов

Вы можете удалить (обрезать) нужные части видеоклипа, записанного на карте SD.

Обрезанный клип сохраняется как новый файл на той же карте SD, что и исходный клип. Исходный клип не подвергается никаким изменениям.

**1 Переключитесь на режим дополнительного носителя.**  
Переключите режим с помощью кнопки выбора [CAM/MEDIA] на боковой панели управления.

**2 Переместите курсор на клип, который необходимо обрезать.**

При помощи крестообразной кнопки (▲▼◀▶) переместите курсор на клип, который необходимо обрезать.

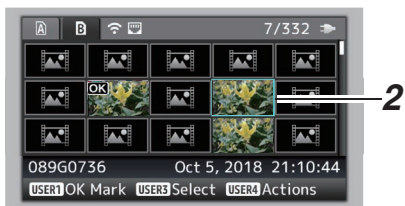

**3 Нажмите кнопку [USER4].**

Отображается экран выбора действия.

**4 Выберите [Trim This Clip] и нажмите кнопку Set (Установить) (●).**

Начнется воспроизведение выбранного ролика.

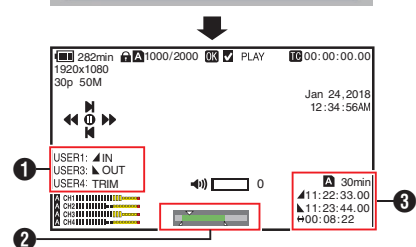
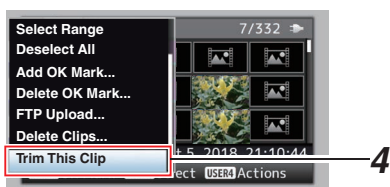

**1** Справка

Справка о выполняемых операциях

**2** Полоса с обозначением положений

- ▼ : Текущее положение видео
- ▲ : Положение начала обрезки (входная точка)
- ▾ : Положение окончания обрезки (выходная точка)

**3** Информация об обрезке

- ▲ или ▼ : Указывает свободное место на носителях информации (A) или (B)
- ▲ : Указывает временной код входной точки
- ▾ : Указывает временной код выходной точки
- ↔ : Показывает продолжительность отрезка от входной точки до выходной точки

Примечание :

- Обрезанный видеоклип будет сохранен на том же слоте для карты, что и исходный клип.
- [Duration] отображается желтым цветом, если продолжительность равна 10 минутам или больше. В этом случае обрезка не может быть выполнена.
- Когда [System] → [Record Set] → [Record Format] → [A]Frame Rate] установлено на „4:2:2 10 70M (XHQ)“ [V0210], [Duration] отображается желтым цветом, если продолжительность равна 6 минутам или больше. В этом случае обрезка не может быть выполнена.
- [Duration] отображается желтым цветом, если продолжительность видеоклипа больше, чем возможное время записи на носителях информации. В этом случае обрезка не может быть выполнена.
- Когда начинается выполнение обрезки, дисплей переключится на экран дисплея носителя.

**5 Укажите входную точку.**

- Используйте кнопки, такие как ◀▶ или ▲/▼, для перемещения видео к входной точке. (☞ стр. 92 [Воспроизведение])
- Укажите входную точку нажатием кнопки [USER1] в точке, где Вы хотите начать обрезку.

**6 Укажите выходную точку.**

- Используйте кнопки, такие как ◀▶ или ▲/▼, для перемещения видео к выходной точке. (☞ стр. 92 [Воспроизведение])
- Укажите выходную точку нажатием кнопки [USER3] в точке, где требуется закончить обрезку.

**7 Выполните обрезку.**

Чтобы начать обрезку, нажмите кнопку [USER4].

Примечание :

- Во время выполнения обрезки Вы можете нажать кнопку [CANCEL/RESET], чтобы вернуться к экрану миниатюр.
- При обрезке от входной до выходной точки входная точка может быть обрезана до одной секунды раньше указанной входной точки, а выходная точка - до одной секунды позже указанной выходной точки.

# Основные операции на экране меню

- При нажатии кнопки [MENU/THUMB] отображается экран меню на ЖК-мониторе и в видеискателе.
- Экран меню позволяет настраивать различные параметры для съемки и воспроизведения.
- Существует два типа экранов меню - [Main Menu] и [Favorites Menu].
- [Main Menu] содержит все настройки параметров видеокамеры, классифицированные в соответствии с функциями и использованием, а [Favorites Menu] позволяет пользователям произвольно настраивать пункты меню. (☞ стр. 151 [Добавление/редактирование наиболее часто используемых пунктов меню (Favorites Menu)])
- Порядок работы и основной экран одинаковы для обоих меню.
- Экран меню можно также отобразить на дополнительных мониторах, подключенных к выходному гнезду видеосигнала. (☞ стр. 125 [ SDI OUT2 Char. ]) (☞ стр. 125 [ HDMI Char. ]) (☞ стр. 125 [ Video OUT Char. ])

## Кнопки управления

Для работы с меню воспользуйтесь крестообразными кнопками на боковой панели управления видеокамеры или крестообразными кнопками на передней панели камеры или в нижней части объектива.

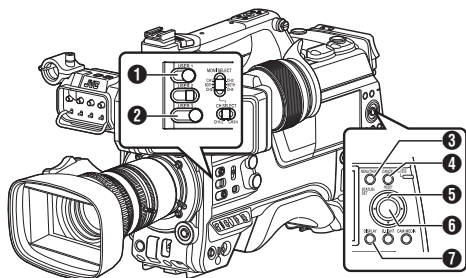

- 1 Кнопка [USER1]  
При нажатии добавляет выбранный пункт меню или подменю на [Favorites Menu].
- 2 Кнопка [USER3]  
Сброс настроек на экране [TC Preset] или [UB Preset].
- 3 Кнопка [MENU/THUMB]
  - Отображает экран меню. По умолчанию отображается экран [Main Menu].
  - При обычном использовании [Main Menu] отображается, если из предыдущего меню выйти при [Main Menu], а [Favorites Menu] отображается, если из предыдущего меню выйти при [Favorites Menu].
  - Нажмите эту кнопку для выхода из меню во время его отображения и возврата к обычному экрану.
  - Нажмите и удерживайте нажатой кнопку, когда отображается меню при переключении с экрана [Main Menu] на [Favorites Menu] или наоборот. (☞ стр. 151 [Добавление/редактирование наиболее часто используемых пунктов меню (Favorites Menu)])
- 4 Кнопка [CANCEL/RESET]  
Отмена настроек и возврат к предыдущему экрану.
- 5 Крестообразная кнопка (▲▼◀▶)
  - ▲ : Перемещение курсора вверх.
  - ▼ : Перемещение курсора вниз.
  - ◀ : Возвращение к предыдущему пункту.
  - ▶ : Переход к следующему пункту.
- 6 Кнопка [STATUS/SET] (●)  
Установка значений и параметров.
- 7 Кнопка [DISPLAY]  
Переключение между отображениями [Main Menu] и [Favorites Menu].

## Отображение и описание экрана меню

### Выбор пунктов меню

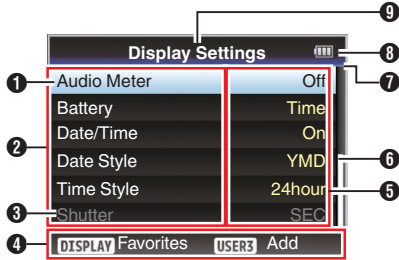

- 1 Курсор  
Обозначает выбранный пункт. Чтобы перемещать курсор, используйте крестообразную кнопку (▲▼)
- 2 Пункт меню
  - Отображает названия пунктов меню и подменю.
  - Если после пункта меню указан символ [...], это означает, что этот пункт имеет еще и подменю.
- 3 Постоянный параметр  
Параметры, которые не могут быть изменены, отображаются серым цветом — их выбор невозможен.
- 4 Обозначение функций  
Обозначение функций, которые выполняются при помощи текущих кнопок управления.
- 5 Значение параметра  
Значения параметра для пунктов меню. Для меню, которые имеют подменю, значения не отображаются.
- 6 Полоса прокрутки  
Указывает положение прокрутки.
- 7 Заголовок  
Указывает тип текущего меню цветной линией.  
Голубой : Экран [Main Menu]  
Экология : [Favorites Menu] (рабочий экран)  
Малиновый : [Favorites Menu] (экран редактирования)
- 8 Оставшийся заряд батареи  
(🔋 стр. 30 [Отображение статуса питания] )

Примечание : \_\_\_\_\_

- Знак батареи, указывающий уровень заряда батареи, может не отображаться в зависимости от используемой батареи.

- 9 Заголовок меню  
Заголовок отображаемого в настоящий момент меню.

## Изменение значений параметра

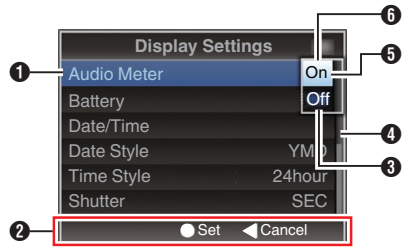

- 1 Пункт меню для изменения  
Пункт меню, который необходимо изменить. Список значений параметра 6 появляется в виде всплывающего меню.
- 2 Обозначение функций  
Обозначение функций, которые выполняются при помощи текущих кнопок управления.
- 3 Значения параметра перед изменением  
Значения параметра перед изменением. Фон элемента синего цвета.
- 4 Полоса прокрутки  
Указывает положение прокрутки.
- 5 Курсор  
Обозначает выбранный пункт. Чтобы перемещать курсор, используйте крестообразную кнопку (▲▼)
- 6 Список значений параметра
  - В всплывающем окне отображается список значений параметра для выбора.
  - Размер всплывающего окна зависит от количества доступных настроек. Используйте полосу прокрутки 4 для подтверждения отображаемого в настоящий момент статуса.



## Ввод текста с использованием интерактивной клавиатуры

Воспользуйтесь виртуальной клавиатурой, чтобы ввести дополнительное имя [Setup File], [Clip Name Prefix] и настройки под [Network].

### Ввод подимени

(☞ стр. 170 [Настройка установочных файлов])



### Ввод [Clip Name Prefix]

(☞ стр. 150 [Clip Name Prefix])

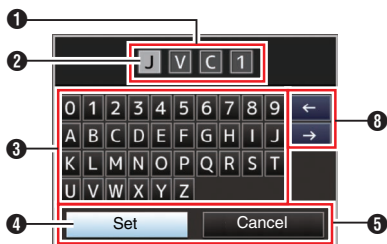

### Настройки в меню [Network]

Варианты отображения клавиатуры могут меняться в зависимости от настроек.

(☞ стр. 133 [Меню Network])

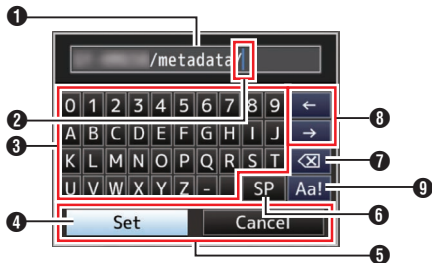

- 1 Поле ввода символов
  - Поле для ввода заголовка.
  - Вы можете ввести до 8 символов для дополнительного имени [Setup File] или до 4 символов для [Clip Name Prefix].
- 2 Курсор символов  
Выберите символ, перемещая курсор знака 4, после чего нажмите кнопку Set (Установить) (●), чтобы ввести выбранный символ в положение, обозначенное курсором символа. Курсор символов будет перемещен к следующей позиции справа после ввода каждого символа. Этот курсор также можно перемещать при помощи клавиш со стрелками 8.
- 3 Клавиши символов  
Используйте крестообразную кнопку (▲▼◀▶), чтобы перемещать курсор знака 4 к символу, который необходимо ввести.
- 4 Курсор знака  
Обозначает выбранный в настоящий момент символ или пункт. Чтобы перемещать курсор, используйте крестообразную кнопку (▲▼◀▶).
- 5 Кнопки подтверждения
  - Выберите [Set]/[Store] и нажмите кнопку Set (Установить) (●), чтобы подтвердить заголовок.
  - Выберите [Cancel] и нажмите кнопку Set (Установить) (●) на боковой панели управления видеокamerы, чтобы отменить ввод символа и вернуться к предыдущему экрану.
- 6 [SP] Клавиша пробела  
Выберите [SP] и нажмите кнопку Set (Установить) (●) на боковой панели управления видеокamerы, чтобы установить пробел в текущей позиции курсора символов 2.
- 7 [X] Клавиша забоя  
Выберите [X] и нажмите кнопку Set (Установить) (●) на боковой панели управления видеокamerы, чтобы удалить символ слева от курсора символов 2.
- 8 Клавиши со стрелками  
Изменяют позицию курсора символов 2.
- 9 Кнопка переключения символа  
Переключает кнопки символов 3 в верхний регистр, нижний регистр и в режим ввода знаков.

# Многоуровневая схема экрана меню

[Main Menu...]	стр. 102	[LCD/VF...]	стр. 119
- [Camera Function...]	стр. 103	- [Shooting Assist...]	стр. 119
- [Chroma Aberration]	стр. 103	- [Marker Settings...]	стр. 119
- [Pixel Mapping]	стр. 103	- [Display Type...]	стр. 119
- [Shutter]	стр. 103	- [Display On/Off...]	стр. 119
- [AE Level]	стр. 103	- [VF Color]	стр. 119
- [AE Speed]	стр. 103	- [LCD Contrast]	стр. 119
- [AE Area]	стр. 103	- [LCD Bright]	стр. 119
- [AGC Limit]	стр. 104	- [LCD Peaking]	стр. 119
- [Auto Iris Limit (OPEN)]	стр. 104	- [Convert to ITU709]	стр. 119
- [Auto Iris Limit (CLOSE)]	стр. 104	- [LCD RGB Gain]	стр. 120
- [EEI Limit]	стр. 104	- [VF RGB Gain]	стр. 120
- [Smooth Trans]	стр. 104	[AV Set...]	стр. 125
- [FAW]	стр. 104	- [Video Set...]	стр. 125
- [FAW Speed]	стр. 104	- [Audio Set...]	стр. 129
- [GAIN L]	стр. 104	[Network]	стр. 133
- [GAIN M]	стр. 104	- [Connection Setup...]	стр. 133
- [GAIN H]	стр. 104	- [Live Streaming...]	стр. 133
- [Lens REC]	стр. 105	- [Return over IP...]	стр. 133
- [User Switch Set...]	стр. 105	- [Web...]	стр. 133
- [Full Auto...]	стр. 105	- [Metadata Server...]	стр. 133
[Camera Process...]	стр. 110	- [Upload Settings]	стр. 133
- [Color Space]	стр. 110	- [Import Metadata]	стр. 133
- [Gamma]	стр. 110	- [Zero Config]	стр. 134
- [Detail]	стр. 111	- [Reset Network]	стр. 134
- [Master Black]	стр. 111	[System...]	стр. 142
- [Black Paint]	стр. 111	- [Record Set...]	стр. 142
- [Flare]	стр. 111	- [Media]	стр. 142
- [V. Shading]	стр. 111	- [Setup File]	стр. 142
- [Black Toe]	стр. 112	- [Tally System]	стр. 142
- [Knee Level]	стр. 112	- [Front Tally]	стр. 142
- [Auto Knee Sensitivity]	стр. 112	- [Back Tally]	стр. 142
- [Auto Knee Peak Filter]	стр. 112	- [GPS]	стр. 142
- [White Clip]	стр. 113	- [Battery]	стр. 143
- [Chroma Clip]	стр. 113	- [Language]	стр. 143
- [White Balance...]	стр. 113	- [Reset All]	стр. 143
- [Color Matrix]	стр. 113	- [Date/Time]	стр. 143
- [Color Gain]	стр. 114	- [Date Style]	стр. 144
- [Reverse Picture]	стр. 114	- [Time Style]	стр. 144
- [DNR]	стр. 114	- [Time Zone]	стр. 144
- [Reset Process]	стр. 114	- [Reserved]	стр. 144
[TC/UB...]	стр. 118	- [System Information]	стр. 144
- [TC Mode]	стр. 118		
- [TC Preset]	стр. 118		
- [UB Mode]	стр. 118		
- [Drop Frame]	стр. 118		

Примечание :

- Настройка некоторых пунктов меню невозможна в зависимости от режима работы или статуса видеокмеры. Эти пункты отображаются серым цветом, и их выбор невозможен.
- Значение настройки с меткой ● - заводское значение по умолчанию.

# Меню Camera Function

Экран меню для указания рабочих настроек во время съемки.

Этот элемент можно выбрать только в режиме камеры.

## Chroma Aberration

Для настройки, будет ли применяться ALAC (автоматическая компенсация абберации объектива) для уменьшения хроматической абберации при увеличении, проявляющейся в виде цветных контуров.

- **Auto:**  
Автоматически настраивается на применение ALAC при использовании ALAC-совместимого объектива.
- **Off:**  
Отключение функции ALAC.

[Значения: ●Auto, Off]

Примечание : \_\_\_\_\_

- Эта функция не поддерживает объективы САС, в которых используется другой метод компенсации в сравнении с объективами ALAC.
- Эта функция не корректирует осевую хроматическую абберацию.
- Когда включен режим „Auto“ коррекция хроматической абберации работает, если коррекция хроматической абберации настроена на экране состояния (камера) „On“.

## Pixel Mapping

Обнаружение белых пятен в датчике и выполнение коррекции для уменьшения дефекта. Чтобы выполнить отображение пикселей, сделайте это в режиме камеры после установки крышки объектива.

[Значения: Execute, ●Cancel]

Примечание : \_\_\_\_\_

- Рекомендуется использовать адаптер переменного тока для подачи питания.
- Выбор для этого элемента отключен, когда [System] настроено на „High-Speed“ [V0210].

## Shutter

Для указания настроек затвора. Когда выбрано „Slow“ или „Step/Variable“, настройте скорость затвора, нажав „SEL“ переключателя [SHUTTER] и пользуясь крестообразной кнопкой (▲▼). Крестообразная кнопка (◀▶) также может использоваться для переключения между шаговым и переменным режимом.

- **Slow:**  
Настройка скорости затвора на низкую скорость.
- **EEL:**  
Выберите данную опцию для выполнения автоматического управления затвором.
- **Step/Variable:**  
В шаговом режиме скорость затвора переключается на фиксированные значения. При выборе переменного режима значение изменяется плавно. Используйте эту настройку для съемки монитора компьютера. [Значения: Slow, EEL, ●Step/Variable]

Примечание : \_\_\_\_\_

- Когда „J-Log1“ или „HLG“ выбрано для [Camera Process] → [Color Space], „EEL“ не может быть выбрано.

## AE Level

Для установки уровня сходимости во время автоматической экспозиции (АЭ). [Значения: от -6 до +6 (●0)]

Примечание : \_\_\_\_\_

- Когда „J-Log1“ или „HLG“ выбрано для [Camera Process] → [Color Space], [AE Level] не может быть настроено.
- Уровень АЕ также можно изменить с помощью крестообразной кнопки (▲▼) после нажатия пользовательской кнопки, которой присвоена функция АЕ Level.

## AE Speed

Для установки скорости сходимости во время автоматической экспозиции (АЭ). [Значения: ●Fast, Middle, Slow]

## AE Area

Для настройки области обнаружения АЕ. [Значения: Center, Bottom, ●Normal]

**AGC Limit**

Для установки максимального значения усиления параметра „AGC“, который позволяет при помощи электроники автоматически увеличивать чувствительность в соответствии с уровнем яркости.

- Когда [LCD/VF] → [Display Type] → [Gain] установлен на „dB“:  
[Значения: 30 dB, 24 dB, ●18 dB, 12 dB, 6 dB]
- Когда [LCD/VF] → [Display Type] → [Gain] установлен на „ISO“:  
[Значения: ISO 25600, ISO 12800, ●ISO 6400, ISO 3200, ISO 1600]

**Auto Iris Limit (OPEN)**

Для установки предельного значения ОТКРЫТОГО положения, когда активирована автоматическая настройка диафрагмы.  
[Значения: F5.6, F4, F2.8, ●F2, Open]

**Auto Iris Limit (CLOSE)**

Для установки предельного значения ЗАКРЫТОГО положения, когда активирована автоматическая настройка диафрагмы.  
[Значения: F16, ●F11, F8, F5.6]

**EEl Limit**

Для установки диапазона управления скоростью затвора, когда включен режим автоматического затвора (EEl).  
[Значения: 4F-stop, ●3F-stop, 2F-stop]

**Smooth Trans**

Для настройки функции снижения импульсов, которая позволяет снижать эффект внезапного изменения при переключении с использованием переключателя [GAIN] или [WHT.BAL].  
[Значения: On, ●Off]

Примечание : \_\_\_\_\_

- Данная функция отключена, когда работает AGC.

**↳ Gain**

Для настройки скорости, с которой изменяется коэффициент усиления, когда [Smooth Trans] установлено на „On“.  
[Значения: Fast, ●, Middle, Slow, Off]

**↳ Shutter**

Для настройки скорости, с которой изменяется затвор, когда [Smooth Trans] установлено на „On“.  
[Значения: Fast, ●, Middle, Slow, Off]

**↳ White Balance**

Для настройки скорости, с которой изменяется баланс белого, когда [Smooth Trans] установлено на „On“.  
[Значения: Fast, ●, Middle, Slow, Off]

**FAW**

Для установки положения в переключателе баланса белого [WHT.BAL], чтобы присвоить функцию FAW (полностью автоматический баланс белого).  
[Значения: B, A, PRST, ●None]

**FAW Speed**

Для настройки скорости работы FAW (Автоматический баланс белого)  
[Значения: ●Fast, Middle, Slow]

**GAIN L, GAIN M, GAIN H**

Для настройки значения усиления для каждого положения переключателя выбора [GAIN].  
Настройка зафиксирована на „AGC“ в полностью автоматическом режиме. Кроме того, используется настройка чувствительности в [Lolux].

- (☞ стр. 107 [ Lolux ])
- Если [LCD/VF] → [Display Type] → [Gain] установлено на „dB“:  
[Значения настройки: AGC, 30 dB, 27 dB, 24 dB, 21 dB, 18 dB, 15 dB, 12 dB, 9 dB, 6 dB, 3 dB, 0 dB, -3 dB, -6 dB]  
(Значения по умолчанию для GAIN L: 0dB, GAIN M: 6dB, GAIN H: 12dB)
- Если [LCD/VF] → [Display Type] → [Gain] установлено на „ISO“, а [Camera Process] → [Color Space] установлено на значение, отличное от „HLG“:  
[Значения: AGC, ISO25600, ISO20000, ISO16000, ISO12800, ISO10000, ISO8000, ISO6400, ISO5000, ISO4000, ISO3200, ISO2500, ISO2000, ISO1600, ISO1250, ISO1000, ISO800, ISO640, ISO500, ISO400]  
(Значения по умолчанию для GAIN L: ISO800, GAIN M: ISO1600, GAIN H: ISO3200)

Примечание : \_\_\_\_\_

- „AGC“ нельзя выбрать, если „J-Log1“ или „HLG“ выбрано для [Camera Process] → [Color Space].
- Когда „J-Log1“ выбрано для [Camera Process] → [Color Space], базовая скорость ISO для достижения 800% динамического диапазона [J-Log1] равна „[ISO1000]“. Квадратные скобки появляются только в случае базового ISO.

## Lens REC

Для выбора функции, присвоенной кнопке „Запись“ (кнопка VTR и т. д.) на объективе. Меню отображается только при подключении FS-790 или FS-900.

- Intercom2:  
Включение/выключение соединения Intercom 2.
- Intercom1:  
Включение/выключение соединения Intercom 1 (внутренняя связь).
- Rec:  
Начало/остановка записи.

[Значения: Intercom2, Intercom1, ●Rec]

Примечание : \_\_\_\_\_

- Эта функция доступна, когда ее можно присвоить кнопке „Запись“ (кнопка VTR и т. д.) на используемом объективе.
- Настройте на „Intercom1“ при настройке внутренней связи с подключенным FS-790.
- Когда подключен FS-900 или FS-790, функции „Intercom1“ и „Intercom2“ также могут быть присвоены пользовательской кнопке.

## User Switch Set...

Для указания настроек пользовательской кнопки.

(☞ стр. 105 [Параметр User Switch Set] )

## Full Auto...

Для настройки параметров полностью автоматического режима.

(☞ стр. 109 [Параметр Full Auto] )

## Параметр User Switch Set

От USER0 до USER8, USER9▲, USER10▼, USER11◀, USER12▶, USER13● (спереди), USER1 (VF), USER2 (VF), LENS RET

Предварительно настроенная функция может быть включена (вкл./выкл., пуск, переключатель) путем назначения одной из функций в таблице меню кнопкам [USER0], [USER1], [USER2], [USER3], [USER4], [ONLINE/5], [USER6], [USER7], [USER8], [▲/9], [▼/10], [◀/11], [▶/12], передней кнопке [SET/USER13], кнопке [RET] на объективе и кнопкам [USER1(VF)] и [USER2(VF)] на видеоискателе.

Установите в соответствии с условиями съемки. Действует в режиме камеры.

(☞ стр. 39 [Назначение функций для кнопок пользователя] )

Примечание : \_\_\_\_\_

- Когда видеоискатель подключен, приоритет отдается переключателю [ZEBRA] видеоискателя, поэтому пользовательская кнопка, которой присвоена функция „Zebra“, не будет работать.
- „Focus Assist +“ является комбинацией функций „Focus Assist“ и „Expanded Focus“.
- „Skin Detail +“ является комбинацией функций „Skin Detail“ и „Skin Area“.
- Кнопка [SET/USER13] на передней панели функционирует как кнопка [STATUS/SET] в заводских настройках, но ее также можно назначить с помощью функции [USER13].
- Если функция „VF Display“ присвоена кнопке [USER1 (VF)] или [USER2(VF)] видеоискателя, эту кнопку можно также использовать в режиме мультимедиа.

Настраиваемые значения для каждого элемента показаны ниже.

Кнопка	[8]	[5]/[6]/[7]/ [LENS RET]	[0]/[1]/ [3]/[4]/ [9]/[10]/ [11]/[12]/ [13]	[2]	[USER1(VF)]/ [USER2(VF)]
Значение параметра					
VF Display	✓	✓	✓	X	✓
Cancel	✓	X	X	X	X
Status	✓	✓	✓	X	✓
Slot Select	✓	✓	✓	X	✓
Auto Upload <b>[V0201]</b>	✓	✓	✓	X	X
Return over IP <b>[V0200]</b>	✓	✓	✓	X	X
Live Streaming	✓	✓	✓	X	X
Load Picture File	✓	✓	✓	X	X
Return Video	✓	✓	✓	X	✓
Clip Review	✓	✓	✓	X	✓
OK Mark	✓	✓	✓	X	✓
Clip Cutter Trig <b>[V0200]</b>	✓	✓	✓	X	✓
Backup Trig <b>[V0200]</b>	✓	✓	✓	X	X
Rec	X	✓	X	X	X
LCD Backlight	✓	✓	✓	X	X
Spot Meter	✓	✓	✓	X	✓
Focus Assist	✓	✓	✓	✓	✓
Expanded Focus	✓	✓	✓	X	✓
Focus Assist +	✓	✓	✓	X	X
Marker	✓	✓	✓	✓	X
Zebra	✓	✓	✓	X	X
Video Signal Monitor	✓	✓	✓	X	✓
AWB	✓	✓	✓	X	✓
White Balance	✓	✓	✓	X	✓
Black Compress	✓	✓	✓	✓	X
Black Stretch	✓	✓	✓	✓	X
Skin Detail	✓	✓	✓	X	X
Skin Area	✓	✓	✓	X	X
Skin Detail +	✓	✓	✓	X	X
Zoom Wide	✓	✓	✓	X	X
Zoom Tele	✓	✓	✓	X	X
FULL AUTO	✓	✓	✓	✓	✓
AE Level	✓	✓	✓	X	X
AE Lock	✓	✓	✓	X	✓
Variable Gain	✓	✓	✓	X	X
Lolux	✓	✓	✓	✓	✓
None	✓	✓	✓	✓	✓

✓ : Настраиваемые  
X : Не настраиваемые

## Lolux

Для повышения чувствительности в затемненной обстановке, установите значения в режиме Lolux.

- Если [LCD/VF] → [Display Type] → [Gain] установлено на „dB“:  
[Значения: 42 dB, ●36 dB, 30 dB, 24 dB]
- Когда [LCD/VF] → [Display Type] → [Gain] установлен на „ISO“:  
[Значения: ISO 102400, ●ISO 51200, ISO 25600, ISO 12800]

## Clip Review

Для настройки реакции при нажатии пользовательской кнопки, которой присвоена функция „Clip Review“.

- Last 5sec:  
Просмотр 5 секунд ролика с конца.
- Top 5sec:  
Просмотр 5 секунд ролика с начала.
- Clip:  
Просмотр всего ролика.

[Значения: ●Last 5sec, Top 5sec, Clip]

## Spot Meter

Для настройки реакции при нажатии пользовательской кнопки, которой присвоена функция „Spot Meter“.

- Max & Min:  
Отображает самые светлые и темные области изображения.
- Max:  
Отображает самую светлую область изображения.
- Min:  
Отображает самую темную область изображения.
- Manual:  
Отображает яркость изображения в указанной позиции.

[Значения: ●Max & Min, Max, Min, Manual]

Примечание :

- Если „HLG“ выбрано в [Camera Process] → [Color Space], значение точечного экспонометра изменяется в соответствии с настройкой [LCD/VF] → [Convert to ITU709]/ [White Level].

## AE Lock

Для настройки реакции при нажатии пользовательской кнопки, которой присвоена функция „AE Lock“.

- FAW:  
Используйте для фиксирования функции FAW (постоянный автоматический баланс белого) на нужном значении, нажав пользовательскую кнопку, которой присвоена функция „AE Lock“.
- AE:  
Используйте для фиксирования автоматической функции усиления, диафрагмы или затвора на нужном значении, нажав пользовательскую кнопку, которой присвоена функция „AE Lock“.
- AE/FAW:  
Используйте для фиксирования функции FAW (постоянный автоматический баланс белого) и автоматической функции усиления, диафрагмы или затвора на нужном значении, нажав пользовательскую кнопку, которой присвоена функция „AE Lock“.

[Значения настройки: FAW, ●AE, AE/FAW]

Примечание :

- Эта функция работает только, когда диафрагма, затвор, усиление или баланс белого установлены на автоматический режим.
- „AE Lock“ отменяется, если нажата пользовательская кнопка, которой присвоена функция „AE Lock“, или если любая из функций, которые могут быть заблокированы, работает независимо от режима (ручной или автоматический).
- „AE Lock“ отменяется, когда используется удлинитель объектива и когда диафрагма регулируется на 2/3 (две трети) деления или больше.
- „AE Lock“ отменяется в следующих случаях.
  - При нажатии пользовательской кнопки, которой присвоена функция „AE Lock“
  - При внесении изменений в настройке диафрагмы (включая применение удлинитель объектива), усиления и затвора
  - При внесении изменений в уровень AE
  - При переключении между режимами „Камера“ и „Дополнительный носитель“

## Zoom Speed

Для настройки скорости масштабирования при нажатии пользовательской кнопки, которой присвоена функция „Zoom Tele“ или „Zoom Wide“.

Увеличение значения увеличивает скорость.

[Значения: от 8 до ●, от 5 до 1]

## Expanded Focus

Для настройки реакции при нажатии пользовательской кнопки, которой присвоена функция „Expanded Focus“.

- **Limited Time:**  
Включает таймер.  
Выключение функции „Expanded Focus“ примерно через 3 секунды после нажатия пользовательской кнопки, которой присвоена функция „Expanded Focus“.
- **Momentary:**  
Функция „Expanded Focus“ включается в промежутке, когда нажимается пользовательская кнопка, которой присвоена функция „Expanded Focus“.
- **Toggle:**  
При каждом нажатии пользовательской кнопки, которой присвоена функция „Expanded Focus“, происходит включение или выключение функции „Expanded Focus“.

[Значения: Limited Time, Momentary, ●Toggle]

Примечание :

- Когда выбрана опция „Toggle“ после назначения расширенной фокусировки любой из кнопок [▲/9], [▼/10], [◀/11], [▶/12], нажмите кнопку [CANCEL/RESET], если хотите отключить функцию.

## Video Signal Monitor

Для настройки реакции при нажатии пользовательской кнопки, которой присвоена функция „Video Signal Monitor“.

- **Switch in Order:**  
При каждом нажатии происходит переключение режима в следующей последовательности: вектроскоп, форма волны, гистограмма [V0210], выкл.
- **On/Off:**  
Включение или выключение функции, настроенной в [LCD/VF] → [Shooting Assist] → [Video Signal Monitor].

[Значения: ●Switch in Order, On/Off]

## Return Video

Для настройки реакции при нажатии пользовательской кнопки, которой присвоена функция „Return Video“.

- **Camera↔PiP:**  
Каждое нажатие на пользовательскую кнопку, которой присвоена функция „Return Video“, переключает между отснятым видео и обратным видеосигналом „картинка в картинке“.
- **Camera▷PiP:**  
Обратный видеосигнал „картинка в картинке“ отображается, когда пользовательская кнопка, которой присвоена функция „Return Video“, нажимается и удерживается в нажатом положении, а снятое видео отображается, когда кнопка отпускается.
- **PiP▷Camera:**  
Снятое видео отображается, когда пользовательская кнопка, которой присвоена функция „Return Video“, нажимается и удерживается в нажатом положении, а обратный видеосигнал „картинка в картинке“ отображается, когда кнопка отпускается.
- **PiP▷Return:**  
Обратный видеосигнал отображается, когда пользовательская кнопка, которой присвоена функция „Return Video“, нажимается и удерживается в нажатом положении, а обратный видеосигнал „картинка в картинке“ отображается, когда кнопка отпускается.
- **Camera▷Return:**  
Обратный видеосигнал отображается, когда пользовательская кнопка, которой присвоена функция „Return Video“, нажимается и удерживается в нажатом положении, а снятое видео отображается, когда кнопка отпускается.

[Значения настройки: Camera↔PiP, Camera▷PiP, PiP▷Camera, PiP▷Return, ●Camera▷Return]



## Параметр Full Auto

Для настройки работы каждого элемента в полностью автоматическом режиме. Полностью автоматический режим можно включить или выключить, нажав пользовательскую кнопку, которой присвоена функция „Full Auto“.

### Gain

Для настройки работы усиления.

- AGC: Переводит усиление в автоматический режим.
- SW Set: Соответствует положению переключателя [GAIN].

[Значения: ●AGC, SW Set]

### Iris Control

Для настройки управления диафрагмой.

- Auto: Переводит настройку диафрагмы в автоматический режим.
- SW Set: Соответствует настройке переключателя [IRIS A/M] на объективе.

[Значения: ●Auto, SW Set]

Примечание :

- Этот элемент можно указать, даже если используемый объектив не имеет функции диафрагмы.

### Shutter

Для настройки работы выдержки.

- EEI: Переводит выдержку в автоматический режим.
- SW Set: Соответствует положению переключателя [SHUTTER].

[Значения: ●EEI, SW Set]

### White Balance

Для настройки работы баланса белого.

- FAW: Переводит баланс белого в автоматический режим.
- SW Set: Соответствует положению переключателя [WHT BAL].

[Значения: ●FAW, SW Set]

### Audio

Для настройки управления звуком.

- Auto: Установка звука в автоматический режим.
- SW Set: Соответствует настройкам переключателя [AUDIO CH1/2/3/4]-[MANUAL/AUTO].

[Значения: ●Auto, SW Set]

# Меню Camera Process

Экран меню для настройки качества записываемого изображения.

Этот элемент в режиме дополнительного носителя выбрать невозможно.

## Color Space

Для настройки цветового пространства, которое используется в камере.

Кривая гамма-распределения и цветовая гамма изменяются автоматически в соответствии с выбранным цветовым пространством.

Если для [System] установлено значение, отличное от „SD“ или „SD(SDI In)“

- J-Log1:  
Цветовое пространство, поддерживающее динамический диапазон 800% и логарифмическую гамма-кривую
- HLG:  
Цветовое пространство, поддерживающее ITU2100 HLG HDR
- ITU2020:  
Цветовое пространство, поддерживающее широкую цветовую гамму ITU2020
- ITU709:  
Цветовое пространство ITU709

[Значения: J-Log1, HLG, ITU2020, ●ITU709]

Если [System] установлено на „SD“ или „SD(SDI In)“

### V0210

- ITU601 (EBU):  
Цветовое пространство, поддерживающее цветовую гамму EBU
- ITU601 (170M):  
Цветовое пространство, поддерживающее цветовую гамму SMPTE170M
- ITU709:  
Цветовое пространство ITU709

[Значения: ITU601 (EBU), ITU601 (170M), ●ITU709]

Примечание :

- Если [System] установлено на „HD“ и выбрано „J-Log1“ или „HLG“, некоторые пункты меню под [Camera Process] не могут быть настроены.
- Функция AE не работает, если выбрано „J-Log1“ или „HLG“. Если переключатель [AUTO IRIS] на объективе установлен на „AUTO“, диафрагма фиксируется на „F4“.

## ↳ Colorimetry

Для настройки стандарта для преобразования сигналов R, G, B в сигналы Y, Cb, Cr, когда [Color Space] настроено на „HLG“ или „ITU2020“.

- ITU2020:  
Запись и вывод сигналов RGB ITU2020 с использованием коэффициента преобразования сигнала Y-Cb-Cr.
- ITU709:  
Запись и вывод сигналов RGB ITU709 с использованием коэффициента преобразования сигнала Y-Cb-Cr.

[Значения: ●ITU2020, ITU709]

Примечание :

- Этот элемент доступен, когда [Color Space] установлено на „HLG“ или „ITU2020“.
- Фиксировано на „ITU709“, когда [Color Space] установлено на „J-Log1“ или „ITU709“.
- Фиксировано на „ITU601“, когда [System] установлено на „SD“ **V0210**.

## Gamma

Для настройки кривой гамма-распределения, при помощи которой определяется выражение градации. (стр. 167 [Регулировка гаммы])

- Cinema 2:  
Устанавливает мягкую гамма-кривую, отдавая приоритет высокой градации яркости.
- Cinema 1:  
Устанавливает кривую гамма-распределения со схожей градацией в соответствии с особенностями фильмов.
- Standard:  
Устанавливает стандартную кривую гамма-распределения.
- Off:  
Регулировка не выполняется.

[Значения: Cinema 2, Cinema 1, ●Standard, Off]

Примечание :

- [Gamma] невозможно выбрать, когда [Color Space] установлено на „HLG“ или „J-Log1“. „HLG Gamma“ используется во время „HLG“, а „J-Log1 Gamma“ используется во время „J-Log1“.

## ↳ Level

Величину коррекции можно указать отдельно, если [Gamma] установлено на „Standard“, „Cinema 1“ или „Cinema 2“.

Когда [Gamma] установлен на „Standard“

[Значения: от 0,35 до ●, от 0,45 до 0,55 (с шагом 0,01)]

- Увеличение числа:  
Более тонкая градация в ярких областях и более грубая градация в темных областях.
- Уменьшение числа:  
Более тонкая градация в темных областях и более грубая градация в ярких областях.

Если [Gamma] установлено на „Cinema 1“ или „Cinema 2“

[Значения: от +10 до ●, от 0 до -10]

- Увеличение числа:  
Более тонкая градация в темных областях и более грубая градация в ярких областях.
- Уменьшение числа:  
Более тонкая градация в ярких областях и более грубая градация в темных областях.

Примечание :

- Если [Gamma] установлено на „Standard“ со значением, установленным в [0,45], настроенная гамма соответствует ITU709 или ITU2020.
- Если [Gamma] установлено на „Cinema 2“, максимальный пиковый сигнал уменьшается начиная с 109%, поскольку число становится меньше при значениях настройки от 0 до -10. Если уровень находится на -10, видеовход с динамическим диапазоном 600% будет оставаться в пределах выхода 100%.
- Уровень нельзя настроить, если [Gamma] установлено на „HLG“ или „J-Log1“.

## Detail

Для настройки уровня увеличения контура (деталей). Увеличение значения увеличивает четкость контура.

[значения настройки: от +20 до -20, Off] (значение по умолчанию: -6 для „J-Log1“ и „HLG“ в Color Space; 0 для всех других настроек)

Примечание :

- Значения для этого пункта и [Adjust...] сохраняются отдельно, если [Color Space] установлено на „HLG“ или „J-Log1“.

## ↳ Adjust...

Для указания подробных параметров настройки контура (подробно).

(☞ стр. 115 [Параметр Detail/Adjust])

Примечание :

- Этот параметр не может быть выбран, если для [Detail] установлено значение „Off“.

## Master Black

Для настройки уровня черного (основного черного), который служит в качестве исходного черного.

Увеличение значения увеличивает тень.

[Значения: от +50 до +1, ●0, -1 до -50]

Примечание :

- Этот пункт нельзя настроить, если [Color Space] установлено на „J-Log1“.
- Значение для этого пункта сохраняется отдельно, если [Color Space] установлено на „HLG“.

## Black Paint

Для регулировки красной (R) и синей (B) составляющих черного.

[Значения: от +50 до +1, ●0, -1 до -50]

Примечание :

- Этот пункт не может быть выбран, если [Color Space] установлено на „J-Log1“ или „HLG“.

## Flare

Выполнение коррекции вспышки.

[Значения: ●On, Off]

## ↳ Master Flare

Выполнение коррекции, предотвращающей обесцвечивание всего изображения из-за света, попадающего в объектив. Изображение выглядит темнее при большем значении и светлее при меньшем значении.

[Значения: от +20 до +1, (●0), от -1 до -20]

Примечание :

- Этот пункт не может быть выбран, если [Color Space] установлено на „J-Log1“ или „HLG“.

## ↳ Flare Balance

Для регулировки баланса между красным (R) и синим (B).

[Значения: от +10 до +1, (●0), от -1 до -10] (R/B)

## V. Shading

Для регулировки затенения (сдвиг цвета) в вертикальном направлении, которое возникает из-за характеристик объектива.

- On:  
Для настройки затенения.
- Off:  
Фиксация коррекции затенения. Ручная регулировка не допускается.

[Значения: On, ●Off]

## ↳ Adjust

Выполнение регулировки коррекции затенения, когда [V. Shading] установлено на „On“.

[Значения: от -128 до ●, от 0 до +127]

(☞ стр. 61 [Коррекция затенения по вертикали])

## Black Toe

Обработайте темные области в соответствии с балансом ярких и темных областей изображения для настройки общего баланса контраста. Для изменения усиления темных областей. Настройте этот параметр в соответствии со свойствами принимаемых видеосигналов.

- **Stretch:**  
Повышает усиление темных областей изображения для увеличения сигналов только этих областей, таким образом более четко показывая контраст между темными и светлыми областями. Укажите значение растяжения при помощи [Stretch Level].
- **Normal:**  
Нормальное условие.
- **Compress:**  
Выполняет компрессию усиления темных областей для повышения контрастности, когда все изображение отображается ярким, а контрастность невысока. Укажите степень компрессии при помощи [Compress Level].

[Значения: Stretch, ●Normal, Compress]

Примечание :

- Этот пункт не может быть выбран, если [Color Space] установлено на „J-Log1“ или „HLG“.
- Если функция „Black Stretch“ или „Black Compress“ присвоена переключателю [USER2], приоритет отдается настройке, выполненной с помощью пользовательской кнопки, а настройка с помощью меню недоступна.

## ↳ Stretch Level

Степень увеличения повышается при указании большего значения.

[Значения: от 5 до 1 (● 3)]

Примечание :

- Этот параметр отображается только, когда для параметра [Black Toe] установлено значение „Stretch“. В противном случае этот параметр отображается в виде „---“, и его выбор невозможен.
- Этот пункт не может быть выбран, если [Color Space] установлено на „J-Log1“ или „HLG“.

## ↳ Compress Level

Степень компрессии повышается при указании большего значения.

[Значения: от 5 до 1 (● 3)]

Примечание :

- Этот параметр отображается только, когда для параметра [Black Toe] установлено значение „Compress“. В противном случае этот параметр отображается в виде „---“, и его выбор невозможен.
- Этот пункт не может быть выбран, если [Color Space] установлено на „J-Log1“ или „HLG“.

## Knee Level

Для указания начальной точки (точки загиба) для сжатия видеосигнала для отображения градации выделенной части. Установите переключатель [OUTPUT] в положение „AUTO KNEE OFF“.

[Значения: 109,0%, 107,5%, 105,0%, 102,5%, 100,0%, 97,5%, ● 95,0%, 92,5%, 90,0%, 87,5%, 85,0%, 82,5%, 80,0%, 77,5%, 75,0%, 72,5%, 70,0%]

Примечание :

- Этот пункт не может быть настроен, если [Color Space] установлено на „J-Log1“ или „HLG“ и [Gamma] установлено на „Cinema 2“.

## Auto Knee Sensitivity

Для настройки скорости отклика операции загиба, когда переключатель [OUTPUT] установлен на „AUTO KNEE ON“. Установите значение „Slow“ при съемке объекта в условиях, в которых наблюдается резкое изменение интенсивности света.

[Значения: ●Fast, Middle, Slow]

Примечание :

- Этот пункт не может быть настроен, если [Color Space] установлено на „J-Log1“ или „HLG“ и [Gamma] установлено на „Cinema 2“.

## Auto Knee Peak Filter

Для настройки скорости отклика операции загиба относительно источника света с высокой яркостью и т. п., когда переключатель [OUTPUT] установлен на „AUTO KNEE ON“.

[Значения: ●High, Middle, Low]

Примечание :

- Этот пункт не может быть настроен, если [Color Space] установлено на „J-Log1“ или „HLG“ и [Gamma] установлено на „Cinema 2“.

## White Clip

Для установки точки применения отсечения белого для видеосигналов с высоким уровнем яркости.

[Значения: от 109% до 90% (●109%)]

Примечание :

- Установите этот пункт на 100%, если экран становится слишком белым при значении выше 100% или если используемая система ограничивает сигналы Y в пределах 100%.
- Значение для этого пункта сохраняется отдельно, если [Color Space] установлено на „HLG“ или „J-Log1“.

## ↳ RGB Gamut Clip [V0210]

Для настройки того, следует ли фиксировать сигналы RGB одновременно с отсечением сигнала яркости, используя настройки в [White Clip].

- On: осуществляет отсечение гаммы с использованием настроек в [White Clip] для видеосигналов с высоким уровнем сигнала RGB. Осуществляет отсечение гаммы в соответствии с настройками в [White Clip] для отрицательных уровней сигнала.

[Значения: On, ●Off]

Примечание :

- Область, которая подвергается обрезке гаммы при настройке „On“ выглядит следующим образом.

Пример:

- [White Clip] 103 %
  - Сигнал RGB: 103% или выше
  - Отрицательный уровень: -3% или ниже
- [White Clip] 100 % или ниже
  - Сигнал RGB: эквивалентен или превышает предварительно установленное значение в [White Clip]
  - Отрицательный уровень: 0% или ниже
- Когда поддерживается обрезка гаммы RGB для EBU-R103, эту функцию можно настроить на „On“, а значение [White Clip] можно настроить до желаемого уровня, который составляет 104% или ниже.
- Значение для этого пункта сохраняется отдельно, если [Color Space] установлено на „HLG“ или „J-Log1“.

## Chroma Clip

Для настройки точки применения цветового ограничения для видеосигналов с высоким уровнем разности цветов.

[Значения: от 113% до 90% (●113%)]

Примечание :

- Если для этого параметра установлено значение 100%, сигнал Cb-Cr будет ограничиваться таким образом, чтобы он попадал в диапазон 64-960 10-битного стандарта видеосвязи ITU.
- Если [Color Space] установлено на „HLG“ или „J-Log1“, настройки будут сохранены отдельно.

## White Balance...

Меню настройки баланса белого.

(☞ стр. 116 [Параметр White Balance] )

- \* Для получения подробной информации см. „[Настройка баланса белого] (☞ стр. 57)“.

## Color Matrix

Для настройки цветовой матрицы.

- Natural:
  - Устанавливает более яркую и более естественную цветовую матрицу по сравнению со стандартом. Подходит для съемки при освещении мощным одноцветным источником света, например, при освещении осветительными приборами.
- Cinema Subdued:
  - Устанавливает приглушенную цветовую матрицу, которая подобна экранным характеристикам фильмов.
- Cinema Vivid:
  - Устанавливает яркую цветовую матрицу, которая подобна экранным характеристикам фильмов.
- Standard:
  - Устанавливает стандартную цветовую матрицу.
- Off:
  - Устанавливает для функции цветовой матрицы значение Off.

[Значения: Natural, Cinema Subdued, Cinema Vivid,

●Standard, Off]

Примечание :

- Этот пункт нельзя настроить, если [Color Space] установлено на „J-Log1“.
- Фиксировано на „Standard“, когда [Color Space] установлено на „HLG“.

## ↳ Adjust

Этот параметр используется для настройки цвета для [Color Matrix] в соответствии с предпочтениями оператора.

Установленные значения „Natural“, „Standard“, „Cinema Vivid“ и „Cinema Subdued“ в [Color Matrix] можно сохранять по отдельности.

### ■ Linear Adjust:

Насыщенность, оттенок и яркость первичного и дополнительного цветов (всего 6 цветов) можно настраивать индивидуально, если настроено „On“.

### ■ Multi Adjust:

Можно настроить насыщенность и оттенок 16 тоновых осей (R/R+/Mg-/Mg/B-/B+/Cy-/Cy/Cy+/G-/G/G+/Y/Y+/R-), если настроено „On“.

При нажатии кнопки USER1, когда отображается экран с несколькими настройками, в следующих случаях остаются только цвета корректируемого оттенка. Другие цвета становятся черно-белыми.

- Видеоизображения на ЖК-мониторе и в видеодискетеле
- Вывод из разъема [HD/SD SDI OUT2], когда [A/V Set]→[SDI OUT2] установлено на „VF“
- Вывод из разъема [HDMI], когда [A/V Set]→[HDMI OUT] установлено на „VF“

(☞ стр. 168 [Регулировка цветовой матрицы])

Примечание : \_\_\_\_\_

- Этот пункт нельзя настроить, если [Color Space] установлено на „J-Log1“.
- Значение для этого пункта сохраняется отдельно, если [Color Space] установлено на „HLG“.

## Color Gain

Для настройки уровня цветности видеосигнала.

Увеличение значения углубляет цвет.

[Значения настройки: от +15 до -50, Off (●0)]

Примечание : \_\_\_\_\_

- Когда для этого параметра установлено „Off“, изображение будет черно-белым.
- Этот пункт нельзя настроить, если [Color Space] установлено на „J-Log1“.
- Значение для этого пункта сохраняется отдельно, если [Color Space] установлено на „HLG“.

## Reverse Picture

Для правильной записи изображения выбором значения этого элемента „Rotate“, когда изображение, передаваемое объективом, отображается перевернутым по вертикали или по горизонтали.

- Rotate:
  - Активирует оборачивание изображения по горизонтали/вертикали.
- Off:
  - Отключает оборачивание изображения по горизонтали/вертикали.

[Значения: Rotate, ●Off]

## DNR

Уменьшает шум изображения.

[Значения: High, ●Middle, Low]

## Reset Process

Восстанавливает для всех параметров в меню [Camera Process] их настройки по умолчанию.

## Параметр Detail/Adjust

### V/H Balance

Для настройки горизонтального/вертикального баланса для увеличения контура (деталей) по горизонтали (Г) или вертикали (В).

- H+1 в H+20:  
Увеличение значения улучшает контур в горизонтальном направлении.
- V+1 в V+20:  
Увеличение значения улучшает контур в вертикальном направлении.

[Значения: H+20 в H+1, ●Normal, V+1 в V+20]

### H Frequency

Для указания частоты коррекции горизонтального контура. Установите этот параметр в соответствии с положением объекта.

- High:  
Выделяет диапазон высоких частот. Используйте этот параметр во время съемки объектов с мелкими структурными деталями.
- Middle:  
Выделяет диапазон средних частот.
- Low:  
Выделяет диапазон низких частот. Используйте этот параметр во время съемки объектов с крупными структурными деталями.

[Значения: High, ●Middle, Low]

### V Frequency

Для указания частоты коррекции вертикального контура. Установите этот параметр в соответствии с положением объекта.

- High:  
Выделяет диапазон высоких частот.
- Middle:  
Выделяет диапазон средних частот.
- Low:  
Выделяет диапазон низких частот.

[Значения: High, ●Middle, Low]

### Coring

Для настройки степени усиления относительно сигналов низкого уровня (шум и т. д.) со слабым усилением „контур“.

Применяется усиление уровня даже для сигналов более низкого уровня, когда настройка приближается к -20; усиление низкоуровневых сигналов становится менее заметным при подавлении шума, когда настройка приближается к +20.

[Значения: +20 в +1, ●0, -1 в -20]

### Level Depend

Настройте этот элемент, если области, такие как более темные части видеоизображения, будут казаться грубыми при применении функции детализации.

Значение +1 ослабляет контуры темных областей и подавляет шум, а -1 усиливает контуры темных областей.

[Значения: +1, ●0, -1]

### Posi Gain

Для настройки детализации в направлении белого цвета сигналов усиления контура.

[Значения: +20 в +1, ●0, -1 в -20]

### Nega Gain

Для настройки детализации в направлении черного цвета сигналов усиления контура.

[Значения: +20 в +1, ●0, -1 в -20]

### Knee Gain

Для настройки детализации в светлых областях видеоизображения. Большее значение дополнительно усиливает контур сигналов в светлых областях. При меньшем значении контуры светлых областей ослабляются; также снижается вероятность появления муара (сглаживания), вызываемого отсечением белого в светлых областях.

[Значения: от 32 до ●16 до 0]

Примечание :

- Этот пункт не может быть выбран, если [Color Space] установлено на „J-Log1“ или „HLG“.

### Skin Detail

Обнаружение тона кожи и сглаживание контура.

[Значения: On, ●Off]

#### ↳ Level

Для настройки уровня корректировки контуров, когда [Skin Detail] установлено на „On“.

Чем меньше число, тем сильнее сглаживающий эффект на видео.

[Значения: от -1 до ●, от -5 до -10]

## Skin Area

Для настройки отображения в цвете только области цветокоррекции и отображения областей, которые не корректируются, в черно-белом режиме.

- On:

Когда действует настройка „Detect“ функции [Skin Color Adjust], только обнаруженный цвет выделяется цветом, а остальные области отображаются в черно-белом режиме в следующих случаях.

- Видеоизображения на ЖК-мониторе и в видеоискателе
- Вывод из разъема [HD/SD SDI OUT2], когда [A/V Set] → [SDI OUT2] установлено на „VF“
- Вывод из разъема [HDMI], когда [A/V Set] → [HDMI OUT] установлено на „VF“

- Off:

Отображение всех цветов.

[Значения: On, ●Off]

## Skin Color Adjust

Для настройки детализации цвета кожи.

- Detect

Для обнаружения тона кожи.

[USER1]Stop появляется, когда выполняется обнаружение, а после остановки обнаружения появляется [USER1]Execute.

[Значения: Execute, Stop]

- Saturation

При выборе большего значения диапазон насыщенности корректируемого цвета расширяется, а при выборе меньшего уменьшается.

[Значения: от +10 до ●0 до -10]

- Width

При выборе большего значения расширяется диапазон оттенков корректируемого цвета и облегчается идентификация, однако при этом также увеличивается вероятность ошибочной коррекции. Выбор меньшего значения сужает диапазон оттенков, однако помогает уменьшить ошибочную коррекцию.

[Значения: от +10 до ●0 до -10]

## Параметр White Balance

### Preset Temp.

Для настройки цветовой температуры, когда переключатель [WHT.BAL] установлен в положение „PRST“.

Для получения подробной информации см. „[Настройка баланса белого] (стр. 57)“.

### Alternative Temp.

Для установки варианта цветовой температуры в предустановленном режиме. Когда переключатель [WHT.BAL] установлен в положение „PRST“, каждое нажатие пользовательской кнопки, которой присвоена функция „AWB“, приводит к изменению настройки цветовой температуры в предустановленном режиме. ([Preset Temp.] ↔ [Alternative Temp.]])

Для получения подробной информации см. „[Настройка баланса белого] (стр. 57)“.

### Preset Paint Memory

Для настройки индивидуальной или коллективной настройки цветовой температуры в предустановленном режиме. Корректировка выполняется в [Preset Paint].

- Individual:

Каждый из 9 типов цветовой температуры (2300K, 3000K, 3200K, 4200K, 4800K, 5200K, 5600K, 6500K, 7500K) изменяется индивидуально.

- Common:

Весь диапазон цветовой температуры настраивается совместно.

[Значения: Individual, ●Common]

### Preset Paint

Для регулировки красной (R) и синей (B) составляющих предустановленного режима.

- Увеличение числа:

Усиление красного / синего.

- Уменьшение числа:

Ослабление красного / синего.

[Значения: от +32 до -32 (●0)]



## AWB Paint

Для регулировки компоненты R (красный)/B (синий) в режиме AWB (автоматический баланс белого).

Для получения подробной информации см. „[Настройка баланса белого] (стр. 57)“.

- Увеличение числа:  
Усиление красного / синего.
- Уменьшение числа:  
Ослабление красного / синего.

[Значения: от -32 до +32 (● 0)]

Примечание : \_\_\_\_\_

- Этот элемент можно выбрать, когда переключатель [WHT.BAL] установлен на „А“ или „В“. Когда установлено „PRST“, этот параметр отображается как „---“, и его выбор будет невозможным.
- Для параметров „А“ и „В“ можно указать разные значения.
- Если [Clear Paint After AWB] установлено на „On“, нажатие пользовательской кнопки, которой присвоена функция „AWB“, для перенастройки баланса белого приводит к автоматическому переключению значений R и B на „0“.

## Clear Paint After AWB

Для указания необходимости удалить настройки [AWB Paint] (значение R и значение B) после исполнения AWB (автоматический баланс белого).

- On:  
Устанавливает настройки [AWB Paint] (значение R и значение B) в „0“ после исполнения AWB (автоматический баланс белого).
- Off:  
Не изменяет настройки [AWB Paint] (значение R и значение B) после исполнения AWB (автоматический баланс белого).

[Значения: ●On, Off]

## FAW Paint

Для регулировки компоненты R (красный)/B (синий) в режиме FAW (полноавтоматический баланс белого).

- Увеличение числа:  
Усиление красного / синего.
- Уменьшение числа:  
Ослабление красного / синего.

[Значения: от -32 до +32 (● 0)]

# Меню TC/UB

Экран меню для настройки временного кода и метки пользователя.

Этот элемент в режиме дополнительного носителя или во время записи выбрать невозможно.

## TC Mode

Для настройки параметров режима TC.

- SW Set:  
Соответствует настройкам переключателя [TC GEN].
- Clock:  
Установлено на „Clock“, если переключатель [TC GEN] установлен на „F-RUN“.

[Значения: ●SW Set, Clock]

Примечание :

- Когда селекторный переключатель [TC GEN] установлен на „R-RUN“ или „REGEN“ или при „Interval Rec“ [V0201], „Frame Rec“ [V0201] и „High-Speed“ [V0210], настройка фиксируется на „SW Set“.

## TC Preset

Для установки временного кода (часы, минуты, секунды, кадры).

Отображение : Настройка Drop 02:02:25.20  
: Настройка Non Drop 02:02:25.20

(☞ стр. 68 [Установка генератора временного кода])

Примечание :

- Когда переключатель [TC GEN] установлен в положение „REGEN“, отображается „<Regen>“ и предустановка отключается.
- Когда [TC Mode] установлено на „Clock“, отображается „<Clock>“, и предварительная установка выключена.

## UB Mode

Для установки режима записи информационного бита.

- Date:  
Записывает дату.
- Time:  
Записывает время.
- Preset:  
Записывает в соответствии с предварительно заданной настройкой.

(☞ стр. 71 [Настройка пользовательского бита])

[Значения: Date, Time, ●Preset]

Примечание :

- Если [UB Mode] установлен на „Time“, информационный бит работает в 24-часовом формате, даже если ЖК-дисплей находится в 12-часовом формате.

## ↳ Preset

Для установки метки пользователя. (Цифра за цифрой)

Отображение : AB CD EF 01

(☞ стр. 71 [Предварительная установка метки пользователя])

Примечание :

- Когда [UB Mode] установлен на „Date“ или „Time“, этот параметр отображается как „---“ и предустановка отключается.
- Когда переключатель [TC GEN] установлен в положение „REGEN“, отображается „<Regen>“ и предустановка отключается.

## Drop Frame

Для установки частоты кадров генератора временных кодов.

- Non Drop:  
Встроенный генератор временных кодов используется в режиме без пропуска кадра (non-drop-frame). Используйте эту настройку, если важно количество кадров.
- Drop:  
Встроенный генератор временных кодов используется в режиме с пропуском кадра (drop-frame). Используйте эту настройку, если важно время записи.

[Значения: Non Drop, ●Drop]

Примечание :

- Этот элемент можно изменить, только если параметр меню [System] → [Record Set] → [Record Format] → [A]Frame Rate установлен равным „60p“, „30p“ или „60i“. Когда [Frame Rate] находится на „24p“ [V0210], „Non Drop“ фиксируется, и его выбор невозможен. Когда [Frame Rate] находится на „50p“, „25p“ или „50i“, этот параметр отображается как „---“ и не может быть выбран.  
(☞ стр. 146 [A Frame Rate])

# Меню LCD/VF

Пункт для указания настроек ЖК-монитора или видеоискателя.

Этот экран меню можно использовать, чтобы указать настройки для режима поддержки фокусировки, отображения зебры, размера экрана, маркера и безопасной зоны. Кроме того, он также используется для выбора отображения символов на экране ЖК-монитора или видеоискателя, а также для регулировки качества картинки ЖК-монитора.

## Shooting Assist...

Меню настройки функции Shooting Assist.  
(☞ стр. 120 [Параметр Shooting Assist] )

## Marker Settings...

Для настройки таких параметров, как зона безопасности и центральная отметка.  
(☞ стр. 122 [Параметр Marker Settings] )

## Display Type...

Для указания настроек отображения.  
(☞ стр. 123 [Параметр Display Type] )

## Display On/Off...

Для изменения настройки включения/выключения экрана.  
(☞ стр. 124 [Параметр Display On/Off] )

## VF Color

Для выбора режима изображения в видеоискателе — цветного или черно-белого. Выберите „On“ для отображения в цвете, и „Off“ - для выбора черно-белого изображения.  
[Значения: ●On, Off]

## LCD Contrast

Для настройки разницы яркости между самой темной и самой светлой областями на экране ЖК-монитора.  
Увеличение значения увеличивает контрастность.  
[Значения: от +10 до +1, ●0, -1 до -10]

## LCD Bright

Для изменения яркости ЖК-монитора.  
Увеличение значения увеличивает яркость.  
[Значения: от +10 до +1, ●0, -1 до -10]

## LCD Peaking

Для регулировки контура изображения, отображаемого на ЖК-дисплее.  
[Значения: от +10 до +1, ●0, -1 до -10]

## Convert to ITU709

Если [Color Space] установлено на „ITU2020“, „J-Log1“ или „HLG“, видеоизображения, отображаемые на ЖК-мониторе и в видеоискателе, преобразуются в цветовое пространство ITU709.

- Если [A/V Set] → [Video Set] → [SDI OUT2] установлено на „VF“, вывод из разъема [HD/SD SDI OUT2] также преобразуется.
- Если [A/V Set] → [Video Set] → [HDMI OUT] установлено на „VF“, вывод из разъема [HDMI] также преобразуется.
- Cam + Return:  
Видеосигналы камеры и возвратные видеосигналы преобразуются из цветового пространства, настроенного в [Color Space], в цветовое пространство ITU709.
- Cam:  
Только видеоизображения камеры преобразуются в цветовое пространство ITU709.
- Off:  
Не преобразуются.

[Значения: Cam + Return, Cam, ●Off]

Примечание : \_\_\_\_\_

- Этот пункт можно настроить, только если [Color Space] установлено на „ITU2020“, „J-Log1“ или „HLG“.

## ↳ White Level

Для настройки уровня белого во время регулирования динамического диапазона, который отображается на ЖК-мониторе или в видеоискателе, когда [Color Space] установлено на „HLG“.

Если [Color Space] установлено на „HLG“, а [Convert to ITU709] установлено на значение, отличное от „Off“, этот пункт может использоваться для настройки уровня выходной яркости (%) видеороликов HLG, который соответствует 100% на гамма-кривой ITU709, во время преобразования. [Значения: 80,0%, 77,5%, 75,0%, ● 72,5%, 70,0%, 67,5%, 65,0%, 62,5%, 60,0%, 57,5%, 55,0%, 52,5%, 50,0%]

Примечание : \_\_\_\_\_

- Этот пункт можно настроить, только если [Color Space] установлено на „HLG“.
- Значение на точечном экспонометре изменится одновременно с этой настройкой.  
Пример: если [White Level] установлено на „75.0%“, точка, в которой выход HLG составляет 75%, отображается на точечном экспонометре как 100%.
- Обратитесь к [Характеристики отображения тонов для преобразования HLG в ITU709 для ЖК-экрана/ видеоискателя] (☞ стр. 225) для каждой характеристики. Преобразование в цветовое пространство ITU709 выполняется с такой настройкой гаммы и изгиба, что во время преобразования отображается максимальный динамический диапазон HDR.

## LCD RGB Gain

Для регулировки уровня усиления красного (R), зеленого (G) и синего (B) ЖК-монитора. [Значения: от +127 до ●, от 0 до -128]

### ↳ Reset

Восстановление [LCD RGB Gain] до настроек по умолчанию.

## VF RGB Gain

Для регулировки уровня усиления красного (R), зеленого (G) и синего (B) видеоискателя. [Значения: от +127 до ●, от 0 до -128]

### ↳ Reset

Восстановление [VF RGB Gain] до настроек по умолчанию.

## | Параметр Shooting Assist

### Focus Assist

Для настройки добавления цвета к контуру изображения в фокусе после перевода изображения в черно-белый режим. [Значения: On, ●Off]

### ↳ Type

Для настройки реакции при нажатии пользовательской кнопки, которой присвоена функция [Focus Assist].

(☞ стр. 52 [Функция поддержки фокусировки])

#### • ACCU-Focus:

Активирует функции поддержки фокусировки и ACCU-Focus (принудительная фокусировка). Глубина поля объекта уменьшается для облегчения фокусировки. Для функции ACCU-Focus автоматически устанавливается значение „Off“ через примерно 10 секунд.

#### • Normal:

Активирует только функцию поддержки фокусировки. Область в фокусе отображается цветом для облегчения фокусировки. Цвет отображения можно указать в пункте [Color].

[Значения: ACCU-Focus, ●Normal]

### ↳ Color

Для настройки цвета отображения области в фокусе, когда функция поддержки фокусировки включена.

[Значения: ●Blue, Green, Red]

## Zebra

Для выбора количества схем „зебра“, отображаемых на ярких участках объекта. (☞ стр. 74 [Установка шаблона зебры])

#### • 2 Patterns:

Отображает 2 типа схемы „зебра“ (Зебра1 и Зебра2).

#### • 1 Pattern:

Отображает 1 тип схемы „зебра“ (Зебра1).

[Значения: 2 Patterns, ●1 Pattern]

### ↳ Detect

Для настройки времени обнаружения отображения шаблона в виде зебры.

#### • Converted ITU709:

Выполнение обнаружения после преобразования в цветовое пространство ITU709.

#### • HLG/J-Log1:

Выполнение обнаружения перед преобразованием в цветовое пространство ITU709.

[Значения: Converted ITU709, ●HLG/J-Log1]

Примечание : \_\_\_\_\_

- Этот пункт можно выбрать, только если [Color Space] установлено на „J-Log1“ или „HLG“, а [Convert to ITU709] установлено на „Cam“ или „Cam + Return“.

### ↳ Top 1

Для установки максимального уровня яркости для отображения шаблона в виде зебры 1.  
[Значения: Over, 100%, 98%, от 95% до 5% (с шагом 5%)]] (●80%)

### ↳ Bottom 1

Для установки минимального уровня яркости для отображения шаблона в виде зебры 1.  
[Значения: 100%, 98%, от 95% до 0% (с шагом 5%)]] (●70%)

### ↳ Top 2

Для установки максимального уровня яркости для отображения шаблона в виде зебры 2.  
[Значения: Over, 100%, 98%, от 95% до 5% (с шагом 5%)]] (●Over)

Примечание : \_\_\_\_\_

- Этот параметр не может быть выбран, если для [Zebra] установлено значение „1 Pattern“.

### ↳ Bottom 2

Для установки минимального уровня яркости для отображения шаблона в виде зебры 2.  
[Значения: 100%, 98%, от 95% до 0% (с шагом 5%)]] (●80%)

Примечание : \_\_\_\_\_

- Этот параметр не может быть выбран, если для [Zebra] установлено значение „1 Pattern“.

### Peaking Frequency

Для настройки диапазона частот для применения усиления контура с помощью [LCD Peaking] и ручки регулировки [PEAKING] на видеоискателе.  
[Значения: High, ●Middle, Low]

### Video Signal Monitor

Для настройки отображения или скрытия монитора видеосигнала.  
[Значения: On, ●Off]

Примечание : \_\_\_\_\_

- Этот параметр может быть недоступен в зависимости от режима работы и состояния.

### ↳ Type

Для настройки монитора видеосигнала, который будет отображаться.

- Histogram [V0210]:  
Отображение распределения точек на изображении в зависимости от степени яркости и соответствующего количества точек.
  - Vector Scope:  
Отображение насыщенности и оттенка видео в виде круга.
  - Waveform:  
Отображение сигнала яркости видео в виде формы волны.
- [Значения: Histogram [V0210], Vector Scope, ●Waveform]

### ↳ Histogram Top [V0210]

Для выбора предела максимальной яркости для изменения цвета отображения гистограммы.  
[Значения: от 5% до 110% (с шагом 5%)] (●80%)

- Когда [Color Space] установлен на „J-Log1“  
[Значения: деление -5F, -4F, -3F (2%), -2F, -1F, 0F (18%),  $\frac{1}{3}$  F,  $\frac{2}{3}$  F, 1F,  $1\frac{1}{3}$  F,  $1\frac{2}{3}$  F, 2F,  $2\frac{1}{3}$  F (90%),  $2\frac{2}{3}$  F, ●3F,  $3\frac{1}{3}$  F,  $3\frac{2}{3}$  F, 4F,  $4\frac{1}{3}$  F,  $4\frac{2}{3}$  F, 5F,  $5\frac{1}{3}$  F,  $5\frac{1}{2}$  F]

- Примечание : \_\_\_\_\_
- Когда [Color Space] установлено на „J-Log1“, появляется зеленая линия, которая соответствует участку деления 0F (18%) объекта с коэффициентом отражения 18%.

### ↳ Histogram Bottom [V0210]

Для выбора предела минимальной яркости для изменения цвета отображения гистограммы.  
[Значения: от 0% до 105% (с шагом 5%)] (●20%)

- Когда [Color Space] установлен на „J-Log1“  
[Значения: деления -6F, -5F, -4F, ●-3F (2%), -2F, -1F, 0F (18%),  $\frac{1}{3}$  F,  $\frac{2}{3}$  F, 1F,  $1\frac{1}{3}$  F,  $1\frac{2}{3}$  F, 2F,  $2\frac{1}{3}$  F (90%),  $2\frac{2}{3}$  F, 3F,  $3\frac{1}{3}$  F,  $3\frac{2}{3}$  F, 4F,  $4\frac{1}{3}$  F,  $4\frac{2}{3}$  F, 5F,  $5\frac{1}{3}$  F]

- Примечание : \_\_\_\_\_
- Когда [Color Space] установлено на „J-Log1“, появляется зеленая линия, которая соответствует участку деления 0F (18%) объекта с коэффициентом отражения 18%.

## Параметр Marker Settings

Для настройки метки и зоны безопасности, которые полезны в определении угла зрения изображения в соответствии с целью съемки.

(☞ стр. 166 [Маркеры и безопасная зона (только в режиме камеры)])

Примечание : \_\_\_\_\_

- Во время обзора роликов и в режиме дополнительного носителя маркеры не отображаются независимо от настроек.

### Marker

Для настройки отображения маркера, зоны безопасности и центральных меток экрана.

[Значения: On, ●Off]

### ↳ Grid Marker

Для настройки отображения сетки 3x3 на экране.

[Значения: On, ●Off]

Примечание : \_\_\_\_\_

- Когда [Grid Marker] установлен на „On“, [Aspect Ratio], [Aspect Marker] и [Safety Zone] не работают.

### ↳ Aspect Ratio

Для выбора окончательного соотношения размеров изображения для использования из полного угла обзора.

[Значения: 16:9(+4:3), 2.35:1 Top, 2.35:1 Center, 1.85:1 Top, 1.85:1 Center, ●16:9, 1.75:1, 1.66:1, 14:9, 13:9, 4:3]

Примечание : \_\_\_\_\_

- Если [System] → [Record Set] → [Record Format] → [SD Aspect] установлено на „4:3“, этот параметр фиксируется на „4:3“, и его выбор невозможен.

**V0210**

(☞ стр. 148 [ SD Aspect **V0210** ] )

### ↳ Aspect Marker

Для указания способа использования пограничных маркеров для обозначения частей изображения, которые находятся за пределами соотношения сторон, выбранного в пункте [Aspect Ratio].

- Line+Halftone: Отображает границу при помощи линий, а области за границей — полутонем.
- Halftone: Отображает области за границей полутонем.
- Line: Отображает границу при помощи линий.
- Off: Скрывает пограничные маркеры.

[Значения: Line+Halftone, Halftone, Line, ●Off]

Примечание : \_\_\_\_\_

- Когда для [Aspect Ratio] установлено „16:9“ или „16:9(+4:3)“, этот параметр фиксируется как „Off“, и его выбор невозможен.

### ↳ Safety Zone

Для установки процентного отношения области, которая будет считаться действительной областью (Safety Zone) в рамках соотношения сторон, установленного в пункте [Aspect Ratio].

[Значения: 95%, 93%, 90%, 88%, 80%, ●Off]

### ↳ Center Mark

Для указания необходимости отображать метку, обозначающую центральную часть экрана в рамках соотношения сторон, выбранного в пункте [Aspect Ratio].

[Значения: ●On, Off]

## Параметр Display Type

Это меню используется для настройки изображений на экране ЖК-монитора и видеодискетеля.







### Battery

Для настройки отображения оставшегося заряда батареи на экране ЖК-монитора и видеодискетеля.

- Time:  
Отображает оставшееся время работы аккумуляторной батареи в минутах. (min)
- Capacity%:  
Отображает оставшийся заряд аккумуляторной батареи в процентах. (%)
- Voltage:  
Отображение напряжения батареи в единицах 0,1 В. (V)

[Значения: ●Time, Capacity%, Voltage]

Примечание : \_\_\_\_\_

- Символ батареи, который отображается перед значением „Time“, „Capacity%“ или „Voltage“, изменяется в соответствии с оставшимся зарядом батареи.
  -  : Батарея с емкостью, информацию о которой невозможно получить
  -  : Ниже 13%
  -  : 13% или выше
  -  : 30% или выше
  -  : 60% или выше
  -  : Ошибка связи с батареей
  -  : Требуется калибровка
- Когда отображается „Time“ или „Capacity%“, появляется „RES“, когда уровень ниже значения, указанного в [System] → [Battery] → [Near End (%)]. Замените батарею как можно скорее.
- Оставшийся заряд батареи и оставшееся время работы предназначены для использования в качестве ссылок значений для определения времени съемки.
- Если установленная батарея не поддерживает связь, напряжение отображается независимо от настройки.

### Zoom

Для настройки метода отображения положения трансфокации.

- Number:  
Отображение положения трансфокации цифрами (от Z00 до 99).
- Bar:  
Отображает положение трансфокации на панели.

[Значения: Number, ●Bar]

Примечание : \_\_\_\_\_

- Этот пункт не будет отображаться, если установленный объектив не поддерживает данные о положении трансфокации.

### Focus

Для настройки способа отображения приблизительного расстояния до объекта в фокусе при работе в режиме ручной фокусировки.

- Feet:  
Отображает расстояние в футах.
- Meter:  
Отображает расстояние в метрах.

[Значения: Feet, ●Meter]

Примечание : \_\_\_\_\_

- Этот пункт не будет отображаться, если установленный объектив не поддерживает данные о положении фокусировки.

### Shutter

Для настройки отображения скорости затвора на экране ЖК-монитора и видеодискетеля.

- DEG:  
Отображает скорость затвора в градусах идентично отображению пленочными камерами.
- SEC:  
Отображает скорость затвора в секундах.

[Значения: DEG, ●SEC]

Примечание : \_\_\_\_\_

- Выбор „DEG“ возможен, только если [A]Frame Rate] устанавливается на „24p“ [V0210] или „25p“. Когда для [A]Frame Rate] установлены другие значения, настройка отображения информации о затворе фиксируется как „SEC“ и ее выбор невозможен. (стр. 146 [A]Frame Rate ])
- Если пульт дистанционного управления подключен к разъему [REMOTE], отображается „SEC“, и выбор невозможен.

## Gain

Для настройки отображения усиления на ЖК-мониторе и экране видеоискателя.

- ISO:  
Отображает усиление как чувствительность ISO.
- dB:  
Отображает усиление в дБ (децибелах).

[Значения: ISO, ●dB]

Примечание : \_\_\_\_\_

- Этот пункт нельзя настроить, если [Color Space] установлено на „HLG“.

## Audio Meter

Служит для указания необходимости отображения уровня аудиометра на ЖК-мониторе или экране видеоискателя.

- Auto:  
Отображение аудиометра для 4 каналов, если [System] → [Record Set] → [Record Format] → [A]Audio установлено на „4CH“, и для 2 каналов ([CH1]/[CH2]) во всех остальных случаях. Выбор отображения 4 каналов или 2 каналов ([CH1]/[CH2]) во время воспроизведения зависит от записанного видеоролика.
- CH1/2:  
Отображает индикатор уровня звука для [CH1] и [CH2].

[Значения: ●Auto, CH1/2]

## Параметр Display On/Off

Для настройки включения или выключения отображения элемента на ЖК-мониторе и в видеоискателе.

Battery, Clip Info, OK Mark, High-Speed [V0210], SDI IN, Check Mark, Media Status, Rec Trigger, TC/UB, Media Remain, Record Format, Video Format, Guide, GPS [CHU] [CHE], Return over IP [V0200], Live Streaming, Network, Date, Time, Operation Lock, Zoom, Focus, Zebra, Focus Assist, Color Space, Black Toe, Skin Detail, ND Filter, AE Level, Iris, Shutter, Gain, White Balance, Audio Meter, Position Bar

Для настройки отображения или скрытия элемента.  
[Значения: ●On, Off]

Примечание : \_\_\_\_\_

- Этот параметр может быть недоступен в зависимости от режима работы и состояния.



# Меню A/V Set

Экран меню выходного видеосигнала и звука.

## Video Set...

Для указания настроек вывода видеосигнала.  
(☞ стр. 125 [Параметр Video Set])

## Audio Set...

Для указания настроек, связанных со звуком.  
(☞ стр. 129 [Параметр Audio Set])

## Параметр Video Set

### SDI OUT2 Char.

Для настройки показа дисплея и меню из разъема [HD/SD SDI OUT2].

[Значения: On, ●Off]

Примечание :

- Если „VF“ выбрано для [SDI OUT2], настройка фиксируется на „On“.

### HDMI Char.

Для настройки показа дисплея и меню из разъема [HDMI].

[Значения: On, ●Off]

Примечание :

- Если „VF“ выбрано для [HDMI OUT], настройка фиксируется на „On“.

### Video OUT Char.

Для настройки показа дисплея и меню из разъема [VIDEO OUT].

[Значения: On, ●Off]

## SDI OUT1 Res.

Для выбора разрешения вывода видеосигнала с разъема [HD/SD SDI OUT1] в соответствии с подключенным монитором.  
[Значения: 1080psF, 1080p, ●1080i, 720p, 576i, 480i]

Примечание :

- Выбираемые параметры могут меняться в зависимости от настройки [System]/[A]Resolution и [A]Frame Rate элемента [System] → [Record Set] → [Record Format].
- Вывод с перекрестным преобразованием невозможен.
- Если [A/V Set] → [Video Set] → [SDI OUT1 Res.] установлено на „1080p“, настройка [System] → [GPS] на „On“ приводит к изменению значения на „1080i“. **CHU CHE**

## SDI OUT2/HDMI Res.

Для изменения разрешения вывода видеосигнала из разъемов [HD/SD SDI OUT2] или [HDMI] в соответствии с подключаемым монитором.  
[Значения: 1080psF/i, 1080p, ●1080i, 720p, 576p(HDMI only), 576i, 480p(HDMI only), 480i]

Примечание :

- Выбираемые параметры могут меняться в зависимости от настройки [System]/[A]Resolution и [A]Frame Rate элемента [System] → [Record Set] → [Record Format].
- Вывод с перекрестным преобразованием невозможен.
- Если „VF“ выбрано для [SDI OUT2], сигнал выводится из разъема [HD/SD SDI OUT 2] с разрешением 1080p.
- Если „VF“ выбрано для [HDMI OUT], сигнал выводится из разъема [HDMI] с разрешением 1080p.

## SDI OUT1

Для настройки вывода видеосигнала из разъема [HD/SD SDI OUT1].

[Значения: On, ●Off]

Примечание :

- Если выбрано разрешение без выхода SDI, настройка фиксируется на „Off“.
- Этот элемент должен быть настроен на „On“ даже во время выхода SDI OUT1 из разъема блока расширения (68-контактный), расположенного сзади.

**SDI OUT2**

Для настройки вывода видеосигнала из разъема [HD/SD SDI OUT2].

- VF:  
Вывод того же отображения, что и в видеоискателе, с разрешением 1080p.
- Camera:  
Выводится из разъема. Отображение экрана и меню можно изменить в [SDI OUT2 Char.].
- Off:  
Не выводится из разъема.

[Значения: VF, Camera, ●Off]

Примечание : \_\_\_\_\_

- Если выбрано разрешение без выхода SDI, „Camera“ нельзя выбрать.
- Если „576p(HDMI only)“ или „480p(HDMI only)“ выбирается для [SDI OUT2/HDMI Res.], когда выбрано „Camera“, настройка переключается с „Camera“ на „Off“.

**HDMI OUT**

Для настройки вывода видеосигнала из разъема [HDMI].

- VF:  
Вывод того же отображения, что и в видеоискателе, с разрешением 1080p.
- Camera:  
Выводится из разъема. Отображение экрана и меню можно изменить в [HDMI Char.].
- Off:  
Не выводится из разъема.

[Значения: VF, Camera, ●Off]

Примечание : \_\_\_\_\_

- Если выбрано разрешение без выхода HDMI, „Camera“ нельзя выбрать.

**VIDEO OUT**

Для настройки вывода видеосигнала из разъема [VIDEO OUT].

[Значения: On, ●Off]

**HDMI Color**

Для установки цветового формата сигналов HDMI. [Значения: RGB, ●Auto]

Примечание : \_\_\_\_\_

- Этот параметр можно изменить, если для [HDMI OUT] установлено значение, отличное от „Off“.

**HDMI Colorimetry**

Для настройки колориметрии сигнала HDMI, когда [Camera Process] ➔ [Color Space] ➔ [Colorimetry] установлено на „ITU2020“.

- ITU2020:  
Выполняется вывод с использованием колориметрии ITU2020 независимо от устройства, подключенного через HDMI.
- ITU709:  
Выполняется вывод с использованием колориметрии ITU709 независимо от устройства, подключенного через HDMI.
- Auto:  
Автоматическое переключение колориметрии в соответствии с устройством, подключенным через HDMI.

[Значения: ITU2020, ITU709, ●Auto]

Примечание : \_\_\_\_\_

- Этот параметр можно изменить, если для [HDMI OUT] установлено значение, отличное от „Off“.
- Этот параметр не может быть выбран, если [HDMI Color] установлено на „Auto“.
- Этот параметр нельзя изменить, если для [Camera Process] ➔ [Color Space] ➔ [Colorimetry] установлено значение, отличное от „ITU2020“.

## HDMI Enhance

Для установки цветового диапазона сигналов HDMI. При подключении к монитору компьютера установите эту настройку на „On“.

[Значения: On, ●Off]

Примечание : \_\_\_\_\_

- Этот параметр можно изменить, если для [HDMI OUT] установлено значение, отличное от „Off“.

## SDI Rec Trigger

Для настройки наложения триггерных сигналов на разъеме [HD/SD SDI OUT] вместе с кнопкой [REC]. Если указывается „Type-A“ или „Type-B“, возможно выполнить запись на устройство, оборудованное включателем записи SDI, совместно с работой кнопки [REC].

При подключении совместимого устройства управляющие сигналы записи/остановки выводятся совместно с приведением в действие кнопки [REC]. Статус выхода включателя записи SDI на подсоединенное устройство указывается REC ➔/STBY ➔ на отображаемом экране.

[Значения: Type-A, Type-B, ●Off]

Примечание : \_\_\_\_\_

- Если „Type-A“ не работает, можно выполнить настройку „Type-B“, но метка пользователя не будет неправильно выводиться на подключенное устройство.
- Даже при отображении REC ➔/STBY ➔ на экране совместимое устройство не обязательно должно выполнять запись.
- Этот параметр можно настроить, если [SDI OUT1] установлено на „On“ или [SDI OUT2] установлено на значение, отличное от „Off“, а [Rec Mode] установлено на „Normal“, „Pre Rec“ [V0200] или „Clip Continuous“ [V0200].
- Установите „Off“ при подключении к устройству, которое не поддерживает запуск записи.

## HDMI Rec Trigger

Для настройки наложения триггерных сигналов на выходном разъеме [HDMI] вместе с кнопкой [REC]. Если указывается „On“, возможно выполнить запись на устройство, оборудованное включателем записи HDMI, совместно с работой кнопки [REC].

При подключении совместимого устройства управляющие сигналы записи/остановки выводятся совместно с приведением в действие кнопки [REC]. Статус выхода включателя записи HDMI на подсоединенное устройство указывается REC ➔/STBY ➔ на отображаемом экране.

[Значения: On, ●Off]

Примечание : \_\_\_\_\_

- Даже при отображении REC ➔/STBY ➔ на экране совместимое устройство не обязательно должно выполнять запись.
- Этот параметр можно настроить, если [HDMI OUT] установлено на значение, отличное от „Off“, а [Rec Mode] установлено на „Normal“, „Pre Rec“ [V0200] или „Clip Continuous“ [V0200].
- Установите „Off“ при подключении к устройству, которое не поддерживает запуск записи.

## HDMI TC

Для установки возможности нанести временной код на выход [HDMI].

[Значения: On, ●Off]

Примечание : \_\_\_\_\_

- Этот параметр можно изменить, если для [HDMI OUT] установлено значение, отличное от „Off“.
- Установите „Off“ при подключении к устройству, которое не поддерживает HDMI TC.

## SD Aspect

Для настройки способа отображения изображений с соотношением сторон 16:9 на экране с соотношением сторон 4:3.

- Side Cut: Отображает изображение с обрезанием слева и справа.
- Letter: Отображает широкоформатное изображение с темными полосами сверху и снизу.
- Squeeze: Отображает изображение, сжатое по горизонтали.

[Значения: Side Cut, Letter, ●Squeeze]

Примечание :

- Когда [Record Format] → [System] установлен на „SD“, а [Record Format] → [SD Aspect] установлен на „4:3“, „---“ отображается, и выбор невозможен. **[V0210]** (☞ стр. 145 [ System ])
- [System] → [Record Set] → [Record Format] → [System] установлено на „SD“, „Squeeze“ и „Letter“ можно выбрать. **[V0210]**

## SD Set Up

Для выбора необходимости добавления сигнала настройки к видеосигналу, выводимому через гнездо [VIDEO OUT].

Сигналы настройки добавляются, если выбран элемент „7.5%“.

[Значения: 7.5%, ●0.0%]

Примечание :

- В зависимости от настроек меню видеокамеры и типа подключенного к ней кабеля для сигнала настройки можно зафиксировать значение „0.0%“. В этом случае значение „0.0%“ отображается серым цветом.
- Когда параметр [System] → [Record Set] → [Record Format] → [Frame Rate] установлен на „50p“ или „50i“, „---“ отображается, и выбор невозможен.

## Genlock Input

Для выбора места подачи сигналов синхронизации видео.

- SDI IN: Ввод сигналов синхронизации видео из разъема [HD/SD SDI IN].
- Adapter: Принимает сигналы синхронизации видео из адаптера, подключенного через гнездо подключения дополнительных устройств (68-контактное) на задней панели видеокамеры.
- GENLOCK: Ввод сигналов синхронизации видео из разъема [GENLOCK].

[Значения: SDI IN, Adapter, ●GENLOCK]

Примечание :

- Когда выбран параметр „HD(SDI In)“ или „SD(SDI In)“ **[V0210]** в [System], отображается „SDI IN“, и выбор невозможен.

## Genlock Adjust...

Регулирует фазу H видеосигналов видеокамеры с учетом входящих синхронизирующих сигналов.

### ↳ SD-SDI H Phase

Регулирует фазу H SD-SDI-сигнала видеокамеры с учетом внешнего синхронизирующего сигнала, подаваемого через разъем, заданный в пункте [Genlock Input].

[Значения: от -373 до +373] (● 0)

Примечание :

- Когда видеосигнал SD не выводится из разъема [SDI OUT], отображается „---“, а выбор невозможен.

### ↳ HD-SDI H Phase

Регулирует фазу H HD-SDI-сигнала видеокамеры с учетом внешнего синхронизирующего сигнала, подаваемого через разъем, заданный в пункте [Genlock Input].

[Значения: от -1024 до +1023] (● 0)

Примечание :

- Когда видеосигнал HD не выводится из разъема [SDI OUT], отображается „---“, а выбор невозможен.

## Return Input [V0200]

Для выбора входа обратного видеосигнала.

- Network:  
Для ввода возвратного видеосигнала из предварительно сконфигурированной сети.
- SDI:  
Ввод возвратного видеосигнала из разъема [HD/SD SDI IN].

[Значения: Network, ●SDI]

## Return Aspect

Для выбора соотношения сторон обратного видеосигнала.

- 16:9:  
Выберите этот параметр, если обратный видеосигнал является сжатым сигналом.
- 4:3:  
Выберите этот параметр, если соотношение сторон обратного видеосигнала составляет 4:3 (включая формат Letter Box).

[Значения: ●16:9, 4:3]

## Параметр Audio Set

### Front Mic Select

Для выбора микрофона, подключаемого к разъему [MIC IN].

- Stereo M/S:  
Выбор стереомикрофона с прямым выводом типа M/S (посередине/сбоку).
- Stereo L/R:  
Выбирает стереомикрофона типа L/R (слева/справа).
- Mono:  
Выбирает монофонический микрофон.

[Значения: Stereo M/S, ●Stereo L/R, Mono]

Примечание : \_\_\_\_\_

- Если настроено „Stereo M/S“, используйте только стереофонический микрофон с прямым выводом типа M/S (посередине/сбоку).

## Front Mic Power

Настройте этот параметр, если необходимо подключить питание +48 В к микрофону, подключенному к разъему [MIC IN].

[Значения: ●On, Off]

Примечание : \_\_\_\_\_

- При использовании микрофона, для которого не требуется источник питания +48 В, перед подключением микрофона убедитесь, что переключатель установлен в положение „Off“.

### Front Mic 1 Ref.

Для настройки опорного входного уровня, если переключатель выбора [AUDIO INPUT CH1] или [AUDIO INPUT CH3] установлен на „FRONT“.

[Значения: -30dB, -40dB, ● -50dB, -60dB]

### Front Mic 2 Ref.

Для настройки опорного входного уровня, если переключатель выбора [AUDIO INPUT CH2] или [AUDIO INPUT CH4] установлен на „FRONT“.

[Значения: -30dB, -40dB, ● -50dB, -60dB]

### Rear Mic 1 Ref.

Для настройки уровня опорного входного сигнала, когда переключатель выбора [AUDIO INPUT CH1] или [AUDIO INPUT CH3] установлен на „REAR“, переключатель выбора [AUDIO INPUT1] установлен на „MIC“ или „MIC +48V“.

[Значения: -30dB, -40dB, -50dB, ● -60dB]

### Rear Mic 2 Ref.

Для настройки уровня опорного входного сигнала, когда переключатель выбора [AUDIO INPUT CH2] или [AUDIO INPUT CH4] установлен на „REAR“, переключатель выбора [AUDIO INPUT2] установлен на „MIC“ или „MIC +48V“.

[Значения: -30dB, -40dB, -50dB, ● -60dB]

### Rear Line Ref.

Для настройки уровня опорного входного сигнала, когда один из переключателей выбора [AUDIO INPUT CH1/CH2/CH3/CH4] установлен на „REAR“, а соответствующий переключатель выбора [AUDIO INPUT1/2] установлен на „LINE“.

[Значения: ●+4dB, 0dB, -3dB]

## CH1 Audio Level/CH2 Audio Level/CH3 Audio Level/CH4 Audio Level

### ↳ Front, Rear/Wireless

Для настройки способа регулировки уровня громкости, когда переключатель выбора [MANUAL/AUTO] в [AUDIO INPUT CH1 (/2/3/4)] установлен на „MANUAL“.

- Front + CH1 (/2/3/4):  
Отрегулируйте с помощью ручки [MIC LEVEL] спереди и ручки регулировки уровня записи [AUDIO INPUT CH1 (/2/3/4)].
- CH1 (/2/3/4) Knob:  
Отрегулируйте с помощью ручки регулировки уровня записи [AUDIO INPUT CH1 (/2/3/4)].
- Front Knob:  
Отрегулируйте с помощью ручки [MIC LEVEL] спереди.

[Значения: Front + CH1 (/2/3/4), CH1 (/2/3/4) Knob, Front Knob]

(Значение по умолчанию: „Front Knob“ для Front, „CH1 (/2/3/4) Knob“ для Rear/Wireless)

## CH1/2 Audio Ref. Lv.

Для настройки контрольного уровня записи [CH1] и [CH2].

(Относится к [CH1] и [CH2].)

[Значения: -12dB, -18dB, ●-20dB]

## CH3/4 Audio Ref. Lv.

Для настройки контрольного уровня записи [CH3] и [CH4].

(Относится к [CH3] и [CH4].)

- Ch1/2 -6 dB:  
Устанавливает значение на 6 дБ ниже значения [CH1] и [CH2].
- Ch1/2 -12 dB:  
Устанавливает значение на 12 дБ ниже значения [CH1] и [CH2].
- Ch1/2 Linked:  
Устанавливает то же значение, что и для [CH1] и [CH2].

[Значения: Ch1/2 -6 dB, Ch1/2 -12 dB, ●Ch1/2 Linked]

## CH1/2 DRC..., CH3/4 DRC...

Для настройки отдельных параметров DRC (сжатие динамического диапазона).

(☞ стр. 66 [Справочная информация по DRC (компрессор динамического диапазона) и ограничителю])

### ↳ Threshold Level

Для настройки порога DRC для CH1/2 и CH3/4.  
[Значения: ● -6dBFS, -9dBFS, -12dBFS, -15dBFS, -17dBFS, Off]

### ↳ Attack Time

Для настройки времени перед DRC для CH1/2 и CH3/4.

[Значения: Fast, ●Middle, Slow]

### ↳ Decay Time

Для настройки времени до отмены операции DRC для CH1/2 и CH3/4.

[Значения: Fast, ●Middle, Slow]

### ↳ Mode

Для настройки применения DRC для каждого канала независимо или совместно.

([CH1] и [CH2], [CH3] и [CH4])

Выберите „Linked“ для связи или „Separate“ для разъединения.

[Значения: Linked, ●Separate]

## Limiter...

### ↳ CH1 (/2/3/4)

Для настройки включения действия ограничителя для каждого канала.

- On:  
Включение действия ограничителя.
- Off:  
Выключение действия ограничителя.
- AUTO/MANUAL SW Set:  
Действие в соответствии с переключателем выбора [AUDIO INPUT MANUAL/AUTO].  
Действие „On“ в режиме AUTO и „Off“ в режиме MANUAL.

[Значения: On, Off, ●AUTO/MANUAL SW Set]

## Mic Wind Cut...

### ↳ CH1(1/2/3/4)

Для настройки ограничения низкочастотного диапазона аудиосигнала, когда „FRONT“ или „REAR“ выбрано для [AUDIO INPUT] каждого канала, а „MIC“ или „MIC+48V“ выбрано для [AUDIO INPUT 1/2] на задней панели камеры. Установите этот параметр, чтобы уменьшить ветровые помехи микрофона.

[Значения: On, ●Off]

Примечание :

- Если [Mic Wind Cut] установлено на „On“, на экране состояния (аудиовыход) отображается символ , когда функция работает.

## Test Tone

Для указания необходимости выводить тестовые сигналы (1 кГц) во время отображения цветной полосы.

[Значения: On, ●Off]

## AUDIO OUT Ch.

Для установки канала для вывода на разъем [AUDIO OUT].

- CH3/4:  
Выводит звук [CH3] и [CH4].
- CH1/2:  
Выводит звук [CH1] и [CH2].
- MONI SEL SW Set:  
Выводит в соответствии с настройкой переключателя [MONI SELECT].

[Значения: CH3/4, CH1/2, ●MONI SEL SW Set]

## AUDIO OUT Ref.

Для настройки уровня опорного выходного сигнала разъема [AUDIO OUT].

[Значения: +4dB, ● 0dB, -3dB]

## AUDIO OUT Limiter

Для настройки включения действия ограничителя вывода из разъема [AUDIO OUT].

- On:  
Включение действия ограничителя.
- Off:  
Выключение действия ограничителя.

[Значения: On, ●Off]

Примечание :

- Если [AUDIO OUT Limiter] установлено на „On“, на экране состояния (аудиовыход) отображается символ .

## PHONE Output

Для выбора вывода звука из разъема [PHONE] в стереофоническом или смешанном виде, когда переключатель [MONI SELECT] установлен на „BOTH“.

- Stereo:  
Выводит стереозвук (выводит звук гнезда CH1(CH3) в левый канал, а гнезда CH2(CH4) — в правый).
- Mix:  
Выводит микшированный звук (микшированный звук гнезд CH1(CH3) и CH2(CH4) в левый и правый каналы.

[Значения: Stereo, ●Mix]

## Min. ALARM Level

Для настройки вывода или отключения предупреждающего звукового сигнала, когда ручка регулировки громкости [ALARM] поворачивается до минимального уровня.

[Значения: Audible, ●Off]

## Speaker Gain

Для настройки усиления динамика.

[Значения: +6dB, +3dB, ●0dB, -3dB, -6dB]

## Wireless Channel

Для настройки беспроводных каналов.

- Dual:  
Ввод выходного сигнала беспроводного канала 1 в Ch1(Ch3) Audio In, а выходного сигнала беспроводного канала 2 в Ch2(Ch4) Audio In.
- Single:  
Ввод выходного сигнала беспроводного канала 1 в Ch1(Ch3)/Ch2(Ch4) Audio In одновременно.

[Значения: Dual, ●Single]

↳ CH1(1/2)

Для настройки вывода из разъема [PHONE] во время передачи IFB Return over IP для каждого канала.

- Auto:  
Вывод после слияния аудиосигнала IFB/Return over IP со звуком микрофона при обнаружении аудиовхода IFB/Return over IP. Вывод только аудиосигнала микрофона, если входной сигнал IFB/Return over IP не обнаружен.
- IFB/RET Only:  
Вывод только аудиосигнала IFB/Return over IP во всех случаях.
- Off:  
Аудиосигнал IFB/Return over IP не выводится.

[Значения: Auto, IFB/RET Only, ●Off]

Примечание :

- Чтобы включить разные настройки для CH1 и CH2 в [IFB/RET Monitor], настройте выход [PHONE] на „Stereo“.

↳ IFB/RET Audio ALC

Для настройки управления аудио ALC во время IFB/Return over IP.

[Значения: ●On, Off]

Примечание :

- [IFB/RET Audio ALC] – это функция автоматической регулировки уровня, которая позволяет получить чистый звук IFB/Return over IP.

↳ ALC Level

Для настройки уровня звука IFB/Return over IP в режиме ALC.

- High:  
Автоматически настраивает звук IFB/Return over IP на максимальный уровень.
- Middle:  
Автоматически настраивает звук IFB/Return over IP на средний уровень.
- Low:  
Автоматически настраивает звук IFB/Return over IP на минимальный уровень.

[Значения: High, ●Middle, Low]

Примечание :

- Если звук IFB/Return over IP слишком громкий, установите для этого элемента значение „Low“. Если звук по-прежнему громкий даже после установки на „Low“, установите [IFB/RET Audio ALC] на „Off“.

Предупреждение :

Звук IFB/Return over IP может быть не слышен, если выполняются все следующие условия; отрегулируйте каждую настройку соответствующим образом.

- [IFB/RET Audio ALC] установлен на „Off“.
- [IFB/RET Monitor]/[CH1]/[CH2] установлен на „Auto“.
- Аудиовход IFB/Return over IP на минимальном уровне.



# Меню Network

Для указания настроек, связанных с работой сети. Отображение интерактивной клавиатуры для ввода меняется в зависимости от настраиваемого элемента.

## Connection Setup...

Для указания настроек, связанных с работой сети. Появится экран [Wizard] в соответствии с режимом подключения. Следуйте инструкциям, чтобы выполнить настройку.

Предварительно настроенные параметры можно загрузить, сохранить или удалить.  
(☞ стр. 134 [Параметр Connection Setup] )

Примечание :

- Настройте разъем [LAN] и разъем USB/встроенную беспроводную ЛВС **CHU CHE** или разъем USB **STU RCHE**, чтобы у всех разъемов были разные сетевые адреса (сетевой сегмент).
- Пользователи не могут войти в данное меню в следующих случаях.
  - Во время ручной передачи по FTP
  - При передаче живого потокового видео
  - Return over IP выполняется

## Live Streaming...

Для настройки параметров распространения живых видеоизображений и звука.

(☞ стр. 135 [Параметр Live Streaming] )

Примечание :

- Пользователи не могут войти в данное меню в следующих случаях.
  - Если [Record Format] → [System] установлено на „HD+Web“ **V0210** или „High-Speed“ **V0210**
  - Во время FTP-передачи
  - Если [Record Format] → [Frame Rate] установлено на „24p“ **V0210**

## Return over IP... **V0200**

Для настройки параметров, связанных с возвратом по IP.

Эта функция позволяет получать видео и аудио по сети.

(☞ стр. 137 [Параметр Return over IP **V0200**] )

## Web...

Для настройки функции, которыми используется веб-браузер.

(☞ стр. 139 [Параметр Web] )

## Metadata Server

Для регистрации FTP-сервера для импортирования метаданных и пути файла, подлежащего импортированию.

Можно зарегистрировать до 4 настроек.

(☞ стр. 139 [Параметр Metadata Server] )

## Upload Settings **V0200**

Для настройки способа загрузки на FTP-сервер, а также на сервер и каталог для загрузки клипа, записанного на носителе, на FTP-сервер.

(☞ стр. 140 [Параметр Upload **V0200**] )

## Import Metadata

- Для импорта метаданных с FTP-сервера.
- Метаданные, загруженные с помощью установочных файлов („User File“, „All File“), будут удалены.  
(☞ стр. 183 [Импортирование метаданных] )

Примечание :

- Этот параметр нельзя выбрать, если не установлено сетевое соединение.
- Этот параметр не может быть выбран при использовании сети.

**Zero Config**

Для обеспечения возможности автоматического обнаружения этой видеокамеры внешними устройствами (например, видеомикшерами), подключенными к одной и той же локальной сети. Соединение можно установить по одной ссылке из меню внешнего устройства.

Примечание : \_\_\_\_\_

- Функция автоматической конфигурации не оснащена функцией изменения настроек видеокамеры.

**↳ Announcement**

Для настройки способа подключения с внешнего устройства при автоматическом обнаружении этой видеокамеры.

[Значения: ●All, LAN, USB/Int. WLAN, Off] **CHU CHE**

[Значения: ●All, LAN, USB, Off] **STU RCHE**

Только для подключения адаптера для мобильного телефона (USB)

[Значения: ●LAN, Off]

**↳ Hostname Prefix**

Часть имени хоста можно изменить. Оно появится в формате „XXXX-YYYY.local“ на экране состояния (сети).

XXXX : Символьная строка (не более 8 символов), настроенная в [Hostname Prefix]

YYYY : Серийный номер данной видеокамеры

Примечание : \_\_\_\_\_

- Если [Announcement] установлено на „Off“, этот параметр не отображается на экране состояния (LAN, USB/Int. WLAN **CHU CHE**, USB **STU RCHE**).

**Reset Network**

Восстанавливает для всех параметров в меню [Network] их настройки по умолчанию.

**Параметр Connection Setup****Wizard**

Отображает экран [Wizard] для подключения к сети.

Следуйте инструкциям на экране.

**USB/Int. WLAN **CHU CHE****

Для настройки включения/выключения соединения по USB/встроенной беспроводной локальной сети.

[Значения: On, ●Off]

**Setup File **CHU CHE** /USB Setup File **STU RCHE******↳ Load**

Загружает настройки на экран [Wizard].

(☞ стр. 202 [Чтение файла настроек соединения] )

**↳ Store**

Сохраняет настройки на экране [Wizard].

(☞ стр. 201 [Сохранение файла настроек соединения] )

**↳ Delete**

Удаляет сохраненные настройки.

(☞ стр. 203 [Удаление настроек соединения] )

**Default Gateway**

Для настройки шлюза, который будет использоваться. Выберите разъем, который подключен к маршрутизатору, для доступа к внешней сети.

[Значения: ●LAN, USB/Int. WLAN] **CHU CHE**

[Значения: ●LAN, USB] **STU RCHE**

**FTP Proxy...**

Для настройки прокси-сервера FTP.

**↳ Type**

Выберите тип прокси-сервера FTP.

[Значения: ●No Proxy, HTTP]

**↳ Server**

Задайте имя прокси-серверу FTP.

Примечание : \_\_\_\_\_

- Введите имя с помощью экранной клавиатуры.
- Можно ввести не более 127 однобайтных буквенно-цифровых символов (от а до z, от 0 до 9), однобайтный дефис („-“) или точку („.“).
- Когда [Type] установлено на „No Proxy“, изменения вносить нельзя.

**↳ Port**

Задайте номер прокси-порта FTP.

Примечание : \_\_\_\_\_

- Введите имя с помощью экранной клавиатуры.
- Введите целое число от 1 до 65535.

## APN

Для указания APN (Имя точки доступа).

- \* Данный элемент отображается серым цветом и не может быть выбран, если APN невозможно установить для присоединенного адаптера.

Предупреждение : \_\_\_\_\_

- Настройка APN записывается в сотовом адаптере, а не в данной видеокамере. Установка неправильного APN может привести к потере связи или дорогостоящим счетам от телекоммуникационной компании. Установите APN правильно.

## Параметр Live Streaming

### Live Streaming

Запускает распространение живого видео потока, когда выбран „On“.

[Значения: On, Off]

Примечание : \_\_\_\_\_

- „On“ нельзя выбрать, если осуществление потокового видео невозможно с выбранным разрешением, частотой кадров и комбинацией скорости передачи в битах.
- „On“ невозможно выбрать, если соединение по сети, выбранной в [Interface], не установлено.
- „On“ невозможно выбрать, когда работает FTP.
- Передача живого потокового видео переключается на „Off“, когда питание выключается.

### ↳ Auto Restart

Когда сеть будет снова подключена после отключения, потоковая передача в реальном времени возобновится автоматически.

- On:  
После повторного подключения к сети потоковое видео в реальном времени возобновляется автоматически.
- Off:  
Прямая трансляция не возобновляется автоматически, даже если сеть снова подключена.

[Значения: On, Off]

Примечание : \_\_\_\_\_

- Когда питание видеокамеры выключено независимо от настроек в [Auto Restart], потоковое видео в режиме реального времени не воспроизводится автоматически, даже когда питание снова включается и устанавливается сетевое соединение.
- Настройку нельзя изменить во время передачи живого потокового видео (когда живое потоковое видео установлено на „On“).

## Interface

Для выбора разъема для прямой трансляции.

[Значения: LAN, USB/Int. WLAN] CHU CHE

[Значения: LAN, USB] STU RCHE

## Server

Для выбора сервера для передачи живого потока.

[Значения: Server1, Server2, Server3, Server4]

Примечание : \_\_\_\_\_

- Настройку нельзя изменить во время живого потокового вещания (если [Live Streaming] установлено на „On“).

### ↳ Streaming Server

Для настройки сервера для передачи живого потока.

Примечание : \_\_\_\_\_

- Настройку нельзя изменить во время живого потокового вещания (если [Live Streaming] установлено на „On“).

### ↳ Server1, Server2, Server3, Server4

- \* Имя, установленное в [Alias], отображается отдельно.

#### ■ Alias

Для ввода имени для разграничения настроек этой камеры.

Имя, указанное в этом элементе, отображается в параметрах [Server].

\*1 Значение по умолчанию равно „Server1/Server2/Server3/Server4“.

\*2 Можно ввести до 31 символа и символы ASCII.

#### ■ Type

Для настройки системы для передачи видео и звука для распространения.

[Значения: MPEG2-TS/UDP, MPEG2-TS/TCP, MPEG2-TS/RTP, RTSP/RTP, ZIXI, RTMP]

Примечание : \_\_\_\_\_

- Используйте приемные устройства, совместимые с соответствующими системами передачи.
- Чтобы использовать настройку „ZIXI“, необходим отдельный выделенный сервер.
- Следующие пункты, которые можно задать, отличаются в зависимости от настройки данного пункта.

#### ■ Destination Address

Для настройки деталей, таких как имя хоста или IP-адрес адресата распространения живого потокового видео.

- \* Введите не более 127 однобайтных буквенно-цифровых символов (от a до z, от 0 до 9), однобайтный дефис [-] или точка [.]

■ Destination URL

Для ввода URL-адреса адресата распространения живого потокового видео, начинающегося с „rtmp://“.

Нет значения по умолчанию (пустое).

- \* Можно ввести до 191 символа и символы ASCII.

Примечание : \_\_\_\_\_

- Выбор этого параметра возможен, когда для [Type] установлено значение „RTMP“.

■ Destination Port

Введите сетевой порт номер адресата распространения живого потокового видео с помощью целого числа от 1 до 65535.

Когда [Type] установлено на „MPEG2-TS/UDP“, „MPEG2-TS/TCP“ или „MPEG2-TS/RTP“, значение по умолчанию равно „6504“. Если задан „ZIXI“, значение по умолчанию равно „2088“.

Примечание : \_\_\_\_\_

- Когда [Type] установлен на „MPEG2-TS/RTP“, только четные числа от 2 до 65530 могут использоваться для указания номера порта.
- Когда [Type] устанавливается на „MPEG2-TS/RTP“ и [SMPTE 2022-1 FEC] устанавливается на „On“, в дополнение к указанному номеру порта (N) также используются номера портов N+2 и N+4. **[V0200]**

■ Stream ID

Для настройки зарегистрированного идентификатора потока адресата передачи живого потокового видео.

Значение по умолчанию отличается в зависимости от модели изделия.

- \* Введите не более 63 символа.

Примечание : \_\_\_\_\_

- Выбор этого параметра возможен, когда для [Type] установлено значение „ZIXI“.

■ Stream Key

Введите ключ потока, указанный на месте назначения прямой передачи.

Нет значения по умолчанию (пустое).

- \* Введите не более 127 символа.

Примечание : \_\_\_\_\_

- Выбор этого параметра возможен, когда для [Type] установлено значение „RTMP“.

■ Username

Для настройки имени пользователя. Значение по умолчанию равно „JVC“.

- \* Введите не более 31 символа.

Примечание : \_\_\_\_\_

- Выбор этого параметра возможен, когда для [Type] установлено значение „RTSP/RTP“.

■ Password

Для установки пароля [Stream ID].

Для ZIXI значение по умолчанию отсутствует (пустое поле).

Для RTSP/RTP в качестве значения по умолчанию используется случайное буквенно-цифровое значение, которое различается в разных моделях.

- \* Введите не более 127 символа. Введите не более 31 символа для настройки RTSP/RTP.

■ Latency

Для установки режима задержки.

[Значения настройки: High, Medium, Low, Min]

Примечание : \_\_\_\_\_

- Выбор этого параметра возможен, когда для [Type] установлено значение „ZIXI“.

■ Adaptive Bit Rate **[V0200]**

Если выбирается „On“, то заданное значение битовой скорости передачи данных для потокового вещания устанавливается на максимальный предел, и битовая скорость передачи данных изменяется автоматически в зависимости от изменений пропускной способности сети.

[Значения: On, Off]

Примечание : \_\_\_\_\_

- [Adaptive Bit Rate] можно настроить, когда [Type] настроено на „ZIXI“.

- \* Битовая скорость передачи данных отображается на экране состояния, только когда устанавливается „On“.

■ SMPTE 2022-1 FEC **[V0200]**

Установите на „On“, чтобы использовать FEC (прямую коррекцию ошибок).

Система передачи, которая восстанавливает недостающие пакеты в процессе декодирования без необходимости повторно передавать недостающие пакеты.

[Значения: On, Off]

- \* Декодер должен быть совместим с SMPTE 2022-1.

Примечание : \_\_\_\_\_

- Выбор этого параметра возможен, когда для [Type] установлено значение „MPEG2-TS/RTP“.

## ■ FEC Matrix **V0200**

Для установки объема избыточной информации FEC (прямая коррекция ошибок) для настройки SMPTE2022-1.

(☞ стр. 209 [Настройка FEC-матрицы **V0200**])

Примечание : \_\_\_\_\_

- Выбор этого параметра возможен, когда для [SMPTE 2022-1 FEC] установлено значение „On“.

## Resolution

Для установки разрешения видеозображения во время распространения живого потокового видео.

Возможные опции варьируются в зависимости от настроек для **A** Resolution] и **A** Frame Rate] в [Record Format].

<b>A</b> Resolution	Значение параметра
1920x1080	1920x1080, 1280x720, 640x360 <b>V0210</b> , 720x480 <b>V0210</b> (Модель U) 720x576 <b>V0210</b> (Модель E)
1280x720	1280x720, 640x360 <b>V0210</b>
720x480 <b>V0210</b> (Модель U)	720x480 <b>V0210</b>
720x576 <b>V0210</b> (Модель E)	720x576 <b>V0210</b>

Примечание : \_\_\_\_\_

- Настройку нельзя изменить во время живого потокового вещания (если [Live Streaming] установлено на „On“).
- Соотношение сторон для видеозображения живого потока постоянно равно „16:9“.

## Frame Rate

Для установки частоты кадров видеозображения во время распространения живого потокового видео.

Варианты зависят от настроек [Live Streaming Set] ➔ [Resolution] и **A** Frame Rate] в [Record Format].

<b>A</b> Frame Rate	Значение параметра
60p, 60i	60p, 60i, 30p
50p, 50i	50p, 50i, 25p
30p	30p
25p	25p

Примечание : \_\_\_\_\_

- Настройку нельзя изменить во время передачи живого потокового видео (когда живое потоковое видео установлено на „On“).

## Bit Rate

Для установки частоты кодировки во время распространения потокового видео в реальном времени.

Варианты для выбора отличаются в зависимости от настроек в [Live Streaming Set] ➔ [Resolution] и [Bit Rate].

Для получения дополнительной информации о настройках см. [Распространяемые комбинации [Record Format] и [Live Streaming Set]] (☞ стр. 206).

Примечание : \_\_\_\_\_

- Настройку нельзя изменить во время живого потокового вещания (если [Live Streaming] установлено на „On“).
- В зависимости от типа используемого сетевого адаптера и соединения изображения и звук аудио во время передачи живого потокового видео могут прерываться.

## Параметр Return over IP **V0200**

### Return over IP

Для настройки включения/выключения функции возврат по IP.

[Значения: On, ●Off]

### Server

Для выбора исходного сервера для отправки аудио/видео с помощью функции возврата по IP.

[Значения: ●Server1, Server2, Server3, Server4]

Примечание : \_\_\_\_\_

- Настройка не может быть изменена, пока функция возврата по IP работает (если [Return over IP] установлено на „On“).

### ↳ Return Server

Для настройки исходного сервера для отправки аудио/видео с помощью функции возврата по IP.

Примечание : \_\_\_\_\_

- Настройка не может быть изменена, пока функция возврата по IP работает (если [Return over IP] установлено на „On“).

### ↳ Server1, Server2, Server3, Server4

\* Имя, установленное в [Alias], отображается отдельно.

**■ Alias**

Для ввода имени для разграничения настроек этой камеры.

Имя, указанное в этом элементе, отображается в параметрах [Server].

- \*1 Значение по умолчанию равно „Server1/Server2/Server3/Server4“.
- \*2 Можно ввести до 31 символа и символы ASCII.

**■ Type**

Для настройки системы для передачи видео и звука для распространения.

[Значения:  RTSP/RTP,  ZIXI  FW,  Iccast]

Примечание : \_\_\_\_\_

- Работает как IFB, когда настройка установлена на „Iccast“.
- Используйте передающие устройства, совместимые с соответствующими системами передачи.
- Чтобы использовать настройку „ZIXI“, необходим отдельный выделенный сервер.
- Следующие пункты, которые можно задать, отличаются в зависимости от настройки данного пункта.

**■ Protocol**

Для настройки протокола подключаемого исходного сервера видео/аудио.

[Значения:  UDP,  TCP]

Примечание : \_\_\_\_\_

- Выбор этого параметра возможен, когда для [Type] установлено значение „RTSP/RTP“.

**■ Source Address**

Для настройки таких деталей, как имя хоста и IP-адрес источника для передачи видео/аудио. Нет значения по умолчанию (пустое).

- \* Можно ввести до 191 символа и символы ASCII.

**■ Source Port**

Введите номер сетевого порта источника передачи аудио/видео (целое число от 1 до 65535).

Значение по умолчанию – „554“, если [Type] установлено на „RTSP/RTP“, „2077“, если установлено на „ZIXI“, и „5000“, если установлено на Iccast.

Примечание : \_\_\_\_\_

- Когда [Type] установлен на „RTSP/RTP“, только четные числа от 2 до 65530 могут использоваться для указания номера порта.

**■ Stream ID**

Для настройки идентификатора потока, зарегистрированного в источнике передачи видео/аудио.

Нет значения по умолчанию (пустое).

- \* Введите не более 63 символа.

Примечание : \_\_\_\_\_

- Этот пункт можно настроить, если [Type] установлено на „RTSP/RTP“ или „ZIXI“.

**■ Username**

Для настройки имени пользователя.

Нет значения по умолчанию (пустое).

- \* Введите не более 63 символа.

Примечание : \_\_\_\_\_

- Выбор этого параметра возможен, когда для [Type] установлено значение „RTSP/RTP“.

**■ Password**

Для установки пароля.

Нет значения по умолчанию (пустое).

- \* Можно ввести до 31 символа, если [Type] установлено на „RTSP/RTP“.

- \* Можно ввести до 127 символов, если [Type] установлено на „ZIXI“.

Примечание : \_\_\_\_\_

- Этот пункт можно настроить, если [Type] установлено на „RTSP/RTP“ или „ZIXI“.

**■ Name**

Для настройки имени.

Значение по умолчанию равно „HC900“.

- \* Введите не более 31 символа.

Примечание : \_\_\_\_\_

- Выбор этого параметра возможен, когда для [Type] установлено значение „ZIXI“.

**■ Latency**

Для установки режима задержки.

[Значения настройки: Medium,  Minimum,  Off]

Примечание : \_\_\_\_\_

- Выбор этого параметра возможен, когда для [Type] установлено значение „ZIXI“.

**■ Mountpoint**

Введите точку монтирования (символьную строку для идентификации потока) для потоковых серверов, поддерживающих несколько потоков.

Нет значения по умолчанию (пустое).

- \* Введите не более 63 символа.

Примечание : \_\_\_\_\_

- Выбор этого параметра возможен, когда для [Type] установлено значение „Iccast“.

## Параметр Web

### Web Access

Для доступа через веб-браузер установите значение „On“.

[Значения: ●On, Off]

### Camera Name

Для настройки имени для отображения в веб-браузере. Введите не более 8 символа при помощи интерактивной клавиатуры.

(Значение по умолчанию: HC900)

### Username

Для настройки имени пользователя. Введите не более 31 символа при помощи интерактивной клавиатуры.

(Значение по умолчанию: jvc)

### Password

Изменяет пароль доступа через веб-браузер. Отображается текущий пароль. Введите новый пароль.

Введите не более 31 символа при помощи интерактивной клавиатуры.

(Значение по умолчанию: случайное буквенно-цифровое значение, которое зависит от модели)

### Port

Для настройки номера порта при доступе к веб-странице из внешнего источника.

Примечание : \_\_\_\_\_

- Введите имя при помощи интерактивной клавиатуры.
- Введите целое число от 1 до 65535. (Значение по умолчанию: 80)
- Чтобы настроить параметр на число, отличное от значения по умолчанию, укажите номер неиспользуемого порта.
- Для получения более подробной информации обратитесь к администратору сети.

## Параметр Metadata Server

### Meta-FTP1, Meta-FTP2, Meta-FTP3, Meta-FTP4

\* Имя, установленное в [Alias], отображается отдельно.

#### ■ Alias

Для ввода имени для разграничения настроек этой камеры.

Имя, указанное в этом элементе, отображается в параметрах [Import Metadata].

\* Введите не более 31 символа.

#### ■ Protocol

Для настройки протокола FTP-сервера, к которому будет выполняться подключение.

- FTP: Протокол, не шифрующий входящие и исходящие данные.
- SFTP: Протокол, шифрующий входящие и исходящие данные с помощью SSH.
- FTPS: Протокол, шифрующий входящие и исходящие данные с помощью SSL или TLS. Он использует неявный режим (начинает зашифрованное соединение сразу после запуска соединения).
- FTPES: Протокол, шифрующий входящие и исходящие данные с помощью SSL или TLS. Он использует явный режим (начинает зашифрованное соединение после получения разрешения).

[Значения: ●FTP, SFTP, FTPS, FTPES]

#### ■ Server

Для ввода имени сервера („mystation.com“ и т.п.) или IP-адреса („192.168.0.1“ и т.п.) FTP-сервера.

\* Введите не более 127 однобайтных буквенно-цифровых символов (от a до z, от 0 до 9), однобайтный дефис [-] или точка [.]

#### ■ Port

Введите номер порта FTP-сервера, в виде целого числа от 1 до 65535.

Значение по умолчанию зависит от настройки протокола.

(FTP: 21, SFTP: 22, FTPS: 990, FTPES: 21)

#### ■ File Path

Введите путь файла метаданных („/pub/meta.xml“, „/home/user/meta2.xml“ и т.п.)

- Введите не более 127 символа.

**■ Username**

Введите имя пользователя для подключения к FTP-серверу.

\* Введите не более 31 символа.

**■ Password**

Введите пароль для подключения к FTP-серверу.

\* Введите не более 31 символа.

**■ PASV Mode**

Для установления режима соединения, используемого для передачи файлов в пассивном режиме.

Установите „On“, если камера находится за межсетевым экраном, а соединение камеры с FTP-сервером установить невозможно.

[Значения: On, Off]

Примечание : \_\_\_\_\_

- Когда [Protocol] установлен на „SFTP“, этот параметр отображается как „---“, и его выбор невозможен.

**Параметр Upload[V0200]****Upload**

Для настройки способа загрузки на FTP-сервер.

**• Auto:**

Выберите эту опцию для автоматической передачи по FTP. Передача по FTP начинается, когда для параметра [Автоматическая загрузка] установлено значение „Вкл.“.

**• Manual:**

Выберите эту опцию для ручной передачи по FTP из режима носителя.

[Значения: Auto, Manual]

**Auto Upload**

Когда [Upload] настроено на „Auto“, передача по FTP начинается автоматически, если для параметра задано значение „On“.

[Значения: On, Off]

Примечание : \_\_\_\_\_

- Фиксировано на „Off“, когда [System] установлено на „High-Speed“ [V0210].

**↳ Slot**

Для выбора гнезда носителя записи, чтобы включить автоматическую загрузку.

[Значения: A, B]

**↳ Cellular**

Для настройки подключения через сотовый адаптер USB.

[Значения: Enable, Disable]

**↳ Server**

Для настройки сервера для загрузки на FTP-сервер.

[Значения: Clip-FTP1, Clip-FTP2, Clip-FTP3, Clip-FTP4]

**Clip Server****Clip-FTP1, Clip-FTP2, Clip-FTP3, Clip-FTP4**

\* Имя, установленное в [Alias], отображается отдельно.

**■ Alias**

Для ввода имени для разграничения настроек этой камеры.

Имя, установленное этим элементом, отображается на экране выбора действия [FTP Upload] при отображении миниатюр.

\* Введите не более 31 символа.

**■ Protocol**

Для настройки протокола FTP-сервера, к которому будет выполняться подключение.

**• FTP:**

Протокол, не шифрующий входящие и исходящие данные.

**• SFTP:**

Протокол, шифрующий входящие и исходящие данные с помощью SSH.

**• FTPS:**

Протокол, шифрующий входящие и исходящие данные с помощью SSL или TLS. Он использует неявный режим (начинает зашифрованное соединение сразу после запуска соединения).

**• FTPES:**

Протокол, шифрующий входящие и исходящие данные с помощью SSL или TLS. Он использует явный режим (начинает зашифрованное соединение после получения разрешения).

**• ZIXI:**

Позволяет стабильную передачу за счет значительного снижения джиттера и потерь пакетов путем распространения через сервер ретрансляции.

[Значения: FTP, SFTP, FTPS, FTPES, ZIXI]

Примечание : \_\_\_\_\_

- Чтобы использовать настройку „ZIXI“, необходим отдельный выделенный сервер.
- Если устанавливается „ZIXI“, то функция «Продолжить» доступна.



■ **Server**

Для ввода имени сервера („mystation.com“ и т.п.) или IP-адреса („192.168.0.1“ и т. п.) FTP-сервера.

\* Введите не более 127 однобайтных буквенно-цифровых символов (от а до z, от 0 до 9), однобайтный дефис [-] или точка [.]

■ **Port**

Введите номер порта FTP-сервера, в виде целого числа от 1 до 65535.  
Значение по умолчанию зависит от настройки протокола.

(FTP: 21, SFTP: 22, FTPS: 990, FTPES: 21, ZIXI: 2088)

■ **Dir. Path**

Введите путь к директории для выгрузки („/pub“, „/home/user“ и т.п.)

\* Введите не более 127 символа.

■ **Username**

Введите имя пользователя для подключения к FTP-серверу.

\* Введите не более 31 символа.

■ **Stream ID**

Для настройки идентификатора потока, который зарегистрирован в адресате распространения.

Значение по умолчанию отличается в зависимости от модели изделия.

\* Введите не более 63 символа.

Примечание : \_\_\_\_\_

- Выбор этого параметра возможен, когда для [Type] установлено значение „ZIXI“.

■ **Password**

Введите пароль для подключения к FTP-серверу.

\* Введите не более 31 символа. Введите не более 127 символа для настройки ZIXI.

■ **PASV Mode**

Для установления режима соединения, используемого для передачи файлов в пассивном режиме.

Установите „On“, если камера находится за межсетевым экраном, а соединение камеры с FTP-сервером установить невозможно.

[Значения: On, Off]

Примечание : \_\_\_\_\_

- Когда [Protocol] установлен на „SFTP“, этот параметр отображается как „--“, и его выбор невозможен.

# Меню System

В этом меню выполняется настройка системы. Чтобы выполнить настройки записи, форматирования и восстановления носителя, настройку индикатора съемки, дату/время, часовой пояс и другие параметры. Кроме того, его можно использовать для сброса параметров меню и установки значений, используемых по умолчанию.

## Record Set...

Для указания настроек записи видео.  
(☞ стр. 145 [Параметр Record Set] )

## Media

### ↳ Format Media

Для форматирования (инициализации) носителя записи. Выберите гнездо карты, выберите [Format] из [Cancel]/[Format], а затем нажмите кнопку [STATUS/SET] (●) для начала форматирования (инициализации) карты.  
(☞ стр. 44 [Форматирование (инициализация) SD-карт] )

### ↳ Restore Media

Для восстановления носителя записи. Выберите гнездо карты, а затем нажмите кнопку [STATUS/SET] (●) для восстановления SD-карты.  
(☞ стр. 45 [Восстановление SD-карт] )

Примечание : \_\_\_\_\_

- Этот элемент отображается, только когда носитель записи необходимо восстановить. Однако, он недоступен во время записи в режиме камеры и в режиме обзора роликов.

## Setup File

Это позволяет сохранить настройки меню, а также значения скорости затвора и автоматического баланса белого (AWB).

Полезно сохранять отдельные настройки в соответствии с различными условиями съемки.

### ↳ Load File...

Загружает настройки.  
(☞ стр. 171 [Загрузка установочного файла] )

### ↳ Store File...

Сохраняет настройки.  
(☞ стр. 170 [Сохранение установочных файлов] )

### ↳ Delete File...

Удаляет выбранный файл.  
(☞ стр. 172 [Удаление файлов настроек] )

## Tally System

Для настройки условий отображения индикаторов съемки видеокамеры (переднего и заднего).

- Internal:  
Отображает в основном статус видеокамеры.
- Studio:  
Отображает сигналы TALLY IN/PREVIEW IN, которые поступают с внешнего устройства, например, с пульта дистанционного управления.  
[Значения: ●Internal, Studio]

## Front Tally/Back Tally

Для настройки способа подсветки переднего и заднего индикаторов съемки на этой видеокамере, когда [Tally System] установлено на „Internal“ и во время записи при отображении предупреждения об оставшемся уровне батареи или в ходе передачи живого потокового видео.

- Rec/Live Streaming:  
Горит во время записи или передачи живого потока.
- Live Streaming:  
Горит во время передачи живого потока. Не горит во время записи.
- Rec:  
Горит во время записи.  
[Значения: Rec/Live Streaming, Live Streaming, ●Rec]

Примечание : \_\_\_\_\_

- Если [Tally System] установлен на „Studio“, этот пункт отображается как „---“, а выбор невозможен.

## GPS CHU CHE

Для установки функции GPS в значение On (вкл.) и Off (выкл.) (вкл./выкл. питание).  
[Значения: On, ●Off]

Примечание : \_\_\_\_\_

- Если [A/V Set] → [Video Set] → [SDI OUT1 Res.] установлено на „1080p“, настройка [System] → [GPS] на „On“ приводит к изменению значения на „1080i“. **CHU CHE**

## Battery [V0200]

Для настройки уведомления о несоответствующем напряжении или о низком уровне заряда (%) в соответствии со спецификациями и условиями использования батареи.

### ↳ Type [V0210]

Для настройки предупреждения о состоянии батареи с помощью напряжения или уровня заряда (%).

[Значения: Capacity%, ●Voltage]

Примечание : \_\_\_\_\_

- Для батарей, информацию об оставшемся уровне которых нельзя получить, статус будет таким же, как когда выбран „Voltage“, даже когда выбран „Capacity%“. Чтобы узнать, можно ли получить информацию об оставшемся уровне заряда батареи, проверьте значок уровня оставшегося заряда батареи на экране дисплея.

### ↳ Near End (V) [V0200]

Выводит звуковой сигнал предупреждения, когда напряжение падает ниже заданного уровня.

[Значение настройки: от 12,1 В до 14,0 В (●13,1 В)]

Примечание : \_\_\_\_\_

- Нельзя настроить на значение, которое ниже, чем значение [End (V)].

### ↳ End (V) [V0200]

Выводит предупреждающий звук при достижении заданного напряжения и автоматически отключает питание, когда напряжение падает ниже заданного уровня.

[Значение настройки: от 12,0 В до 13,9 В (●12,8 В)]

Примечание : \_\_\_\_\_

- Нельзя настроить на значение, которое выше, чем значение [Near End (V)].

### ↳ Near End (%) [V0210]

Выводит звуковой сигнал предупреждения, когда напряжение падает ниже заданного уровня (%).

[Значения настройки: 10 %, 15 %, ●20 %, 25 %, 30 %]

Примечание : \_\_\_\_\_

- Нельзя настроить на значение, которое ниже, чем значение [End (%)].
- Также выводится предупреждающий звуковой сигнал, когда напряжение достигает отметки 12,5 В или ниже.

### ↳ End (%) [V0210]

Выводит предупреждающий звук при достижении предустановленного уровня (%) и автоматически отключает питание, когда значение падает ниже заданного уровня.

[Значения настройки: 1 %, 5 %, ●10 %, 15 %, 20 %]

Примечание : \_\_\_\_\_

- Нельзя настроить на значение, которое выше, чем значение [Near End (%)].
- Также выводится предупреждающий звуковой сигнал, когда напряжение достигает 12,0 В, и питание автоматически отключается, когда напряжение достигает отметки 11,9 В или ниже.

## Language

Выбор языков на экране меню.

[Значения: ●English, Français, Español] (Модель U)

[Значения: ●English, Français, Deutsch, Italiano, Español, Türkçe] (Модель E)

## Reset All

Сбрасывает все настройки меню.

Примечание : \_\_\_\_\_

- Сброс параметров [Date/Time] и [Time Zone] невозможен.  
(☞ стр. 143 [Date/Time])  
(☞ стр. 144 [Time Zone])
- Этот пункт недоступен для выбора при записи в режиме камеры, при просмотре ролика, при потоковом вещании и в режиме носителя.

## Date/Time

Для установки года, месяца, дня, часов и минут.

Примечание : \_\_\_\_\_

- Порядок отображения даты (год, месяц, день) соответствует настройке в меню [Display Settings] ➔ [Date Style]. Однако для отображения времени используется 24-часовой формат независимо от настройки [Time Style].  
(☞ стр. 144 [Time Style])
- Если сигнал, принятый от спутников GPS, позволяет установить дату и время на основе информации GPS, вы можете установить время, полученное со спутника GPS, нажатием кнопки [USER1].  
Кнопка [USER1] выделяется серым цветом, если информация для настройки даты и времени не может быть получена с GPS-спутника. **CHU CHE**

**Date Style**

Для указания последовательности отображения даты на экране видеодискателя и ЖК-монитора, а также для записи штампа времени.

Примеры отображения значений настройки.

- DMY2: 30 Jun 2018
- DMY1: 30-06-2018
- MDY2: Jun 30, 2018
- MDY1: 06-30-2018
- YMD: 2018-06-30

[Значения: DMY2, DMY1, MDY1, MDY2, YMD]

(Значения по умолчанию: MDY2 (Модель U), DMY1 (Модель E))

**Time Style**

Для настройки отображения времени на экране видеодискателя и ЖК-монитора, а также для записи штампа времени.

[Значения: ●24hour, 12hour]

**Time Zone**

Для настройки разницы времени универсального глобального времени (UTC) в единицах, каждая из которых равна 30 минутам.

[Значения: UTC-12:00-UTC-00:30, UTC, UTC+00:30-UTC+14:00 (с шагом 30 минут)]

(Значения по умолчанию: UTC-05:00 (Модель U), UTC (Модель E))

Примечание :

- Если параметр [Date/Time] уже установлен, значение пункта [Date/Time] настраивается автоматически после изменения значения [Time Zone].

**Reserved**

Для установки дополнительной функции на „On“ или „Off“.

**↳ от Reserved 1 до Reserved 16**

Обычно устанавливается на „Off“.

[Значения: On, ●Off]

**System Information****↳ Version**

Отображение версии камеры в верхней строке и версии совместимого видеодискателя в нижней строке.

Отображение : 0000-0000  
00-00-00

Примечание :

- Нижняя строка отображается только при подключении видеодискателя (поставляемого **CHU** **CHE** или приобретаемого отдельно **STU** **RCHE**).

**↳ Fan Hour**

Для отображения времени использования внутреннего вентилятора.

Примечание :

- В обычных условиях при эксплуатации видеокamеры в течение продолжительного периода времени на внутреннем вентиляторе может скапливаться пыль. Особенно попадание пыли возможно, если видеокamera используется вне помещения. Это может повлиять на качество записываемого изображения и звука. Проверьте и замените вентилятор через каждые 9000 часов (рекомендуется).

**↳ Open Source License**

Отображает лицензию программного обеспечения с открытым кодом, использованного на этой камере.

## Параметр Record Set

### Record Format

После выполнения установок для всех пунктов в меню [Record Format] выберите кнопку [Set] внизу экрана, чтобы применить новые настройки и переключить формат записи видеокамеры. При переключении появится сообщение „Please Wait...“.

### System

Для выбора системного разрешения.

- **HD:**  
Запись осуществляется в качестве „HD“ (высокое разрешение) для гнезд А и В.
- **SD[V0210]:**  
Запись осуществляется в качестве „SD“ (стандартное разрешение) для гнезд А и В.
- **HD+Web[V0210]:**  
Осуществляет запись в „HD“ (высокое разрешение) для слота А, и в разрешении, подходящем для передачи по Интернету для слота В.
- **HD(SDI In):**  
Записывает видео HD SDI устройства, подключенного к разъему [HD/SD SDI IN] в „HD“, на слот А и слот В.
- **SD(SDI In)[V0210]:**  
Записывает видео SD SDI устройства, подключенного к разъему [HD/SD SDI IN] в „SD“, на слот А и слот В.
- **High-Speed[V0210]:**  
Записывает замедленные видеоролики в „HD“ (высокое разрешение) для слота А и В.

[Значения: ●HD, SD[V0210], HD+Web[V0210], HD(SDI In), SD(SDI In)[V0210], High-Speed[V0210]]

Предупреждение :

- Доступные для выбора значения для настроек [A Format], [A Resolution], [A Frame Rate], [A Bit Rate], [A Audio], [B Format], [B Resolution], [B Frame Rate], [B Bit Rate] и [B Audio] варьируются в зависимости от настроек данного пункта.
- Когда [System] → [Record Set] → [Record Format] → [System] настроено на „High-Speed“ [V0210], сеть не может использоваться через беспроводную локальную сеть **CHU CHE** или [HOST] разъем (USB). В этом случае, настройте следующим образом.
  - Установите [Network] → [Connection Setup] → [USB/Int. WLAN] на „Off“. **CHU CHE**
  - Отключите сетевой адаптер USBОбратите внимание, что работа камеры прекратится, а питание отключится, если вышеуказанные действия не будут выполнены. Данные файла могут быть повреждены, если это происходит во время записи.

### Format

Для выбора формата файла для записи на SD-карту в гнезде А.

- **QuickTime(MPEG2):**  
Формат файла QuickTime (.MOV)
- **MXF(MPEG2)[V0200]:**  
MXF (формат обмена материалом)
- **QuickTime(H.264):**  
Формат файла QuickTime (.MOV)
- **Exchange[V0200]:** (только модель U)  
Формат видеоролика Sports Video Interop Group
- **MP4 (H.264)[V0200]:** (только для модели E)  
Формат MP4

[Значения: QuickTime(MPEG2), MXF(MPEG2), ●QuickTime(H.264), Exchange] (только модель U)

[Значения настроек: QuickTime(MPEG2), MXF(MPEG2), ●QuickTime(H.264), MP4 (H.264)] (только модель E)

Примечание :

- Когда для параметра [System] установлено значение „SD“ [V0210] или „SD(SDI In)“ [V0210], для данного пункта фиксируется значение „QuickTime(H.264)“.
- Когда для параметра [System] установлено значение „HD+Web“, для данного пункта фиксируется значение „QuickTime(H.264)“ [V0210]
- Когда для параметра [System] установлено значение „High-Speed“, для данного пункта фиксируется значение „QuickTime(H.264)“ [V0210]
- **Exchange (Модель U) и MP4 (H.264) (Модель E)** можно выбрать, только когда [System] настроено на „HD“ или „HD(SDI In)“.
- Формат Exchange используется по лицензии Sports Video Interoperability Group, Inc..

## ↳ **A** Resolution

Для выбора размера изображения для записи на SD-карту в слоте A. (По горизонтали x по вертикали)  
Возможные варианты могут меняться в зависимости от настроек [System] и **[A]Format**.

- Когда [System] установлено на „HD“ или „HD(SDI In)“, а **[A]Format** установлено на „QuickTime(MPEG2)“ или „MXF(MPEG2)“ **[V0200]**:  
[Значения: ● 1920x1080, 1440x1080, 1280x720]
- Когда [System] установлен на „HD“ или „HD(SDI In)“, и **[A]Format** установлен на „QuickTime(H.264)“:  
[Значения: 1920x1080, 1280x720]
- Когда параметр [System] установлен на „HD“ или „HD(SDI In)“, а **[A]Format** - на „Exchange“ (только модель U):  
[Значения: 1920x1080, 1280x720]
- Когда [System] установлено на „HD“ или „HD(SDI In)“, а **[A]Format** установлено на „MP4(H.264)“ (только модель E):  
[Значения: 1920x1080, 1280x720]
- Когда [System] установлено на „HD+Web“ **[V0210]**:  
[Значения настройки: 1920x1080, 1280x720]
- Когда [System] установлено на „High-Speed“ **[V0210]**: зафиксировано на „1920x1080“.
- Если [System] установлено на „SD“ **[V0210]** или „SD(SDI In)“ **[V0210]**:  
Зафиксирован либо на „720x480“, либо „720x576“.

Примечание : \_\_\_\_\_

- Доступные для выбора значения **[A]Frame Rate** и **[A]Bit Rate** варьируются в зависимости от настройки этого пункта.

## ↳ **A** Frame Rate

Для выбора частоты кадра для записи на SD-карту в слоте A.

Возможные опции варьируются в зависимости от настроек для [System], **[A]Resolution** и **[A]Format**.

- Если [System] установлено на „HD“ или „HD(SDI In)“, **[A]Format** установлено на „QuickTime(MPEG2)“ или „MXF(MPEG2)“ **[V0200]**, а **[A]Resolution** установлено на „1920x1080“:  
[Значения: 60i, 50i, 30p, 25p]
- Когда [System] установлено на „HD“, „HD(SDI In)“ или „HD+Web“ **[V0210]**, **[A]Format** установлено на „QuickTime(H.264)“, а **[A]Resolution** установлено на „1920x1080“:  
[Значения: 60i, 50p, 50i, 30p, 25p, 24p **[V0210]**]
- Когда [System] установлен на „HD“ или „HD(SDI In)“, и **[A]Resolution** установлен на „1440x1080“:  
[Значения: 60i, 50i]
- Когда [System] установлено на „HD“, „HD(SDI In)“ или „HD+Web“ **[V0210]**, а **[A]Resolution** установлено на „1280x720“:  
[Значения: 60p, 50p]
- Когда [System] установлено на „HD“ или „HD(SDI In)“, а **[A]Format** на „Exchange“ **[V0200]**:  
Зафиксировано на „60p“. (только модель U)
- Когда [System] установлено на „HD“ или „HD(SDI In)“, а **[A]Format** на „MP4(H.264)“ **[V0200]**:  
Зафиксирован на „60p“ или „50p“.
- Если [System] установлено на „SD“ **[V0210]** или „SD(SDI In)“ **[V0210]**:  
Зафиксирован либо на „60i“, либо „50i“.
- Когда параметр [Система] настроен на „High-Speed“ **[V0210]**:  
[Значения: 120/60p, 100/50p, 120/30p, 100/25p, 120/24p]

Примечание : \_\_\_\_\_

- Когда [System] настроено на „HD(SDI In)“, „30p“/„25p“/„24p“ **[V0210]** в **[A]Frame Rate** нельзя выбрать.

## ↳ **A** Bit Rate

Для выбора скорости передачи данных для записи на SD-карту в слоте A.

Возможные опции варьируются в зависимости от настроек для [System], [A Resolution] и [A Format].

- Если [System] установлено на „HD“ или „HD(SDI In)“, [A Format] установлено на „QuickTime(MPEG2)“ или „MXF(MPEG2)“ [V0200], а [A Resolution] установлено на „1440x1080“:  
[Значения: 35M (HQ), 25M (SP)]

\* Если [A Resolution] установлено на значение, отличное от „1440x1080“, настройка фиксируется на „35M (HQ)“.

- Когда [System] установлено на „HD“, „HD(SDI In)“ или „HD+Web“ [V0210], а [A Format] установлено на „QuickTime(H.264)“:

- Если [A Resolution] установлено на „1920x1080“, а [A Frame Rate] установлено на „60p“ или „50p“:

[Значения: 4:2:2 [10] 70M (XHQ) [V0200], 4:2:2 [10] 50M (XHQ), 35M (UHQ)]

- Если [A Resolution] установлено на „1920x1080“, а [A Frame Rate] установлено на „60i“, „50i“, „30p“, „25p“, „24p“ [V0210]:

[Значения: 4:2:2 [10] 50M (XHQ), 50M (XHQ), 35M (UHQ)]

- Когда [A Resolution] установлен на „1280x720“:  
[Значения: 4:2:2 [10] 50M (XHQ), 35M (UHQ)]

- Когда [System] установлено на „HD“ или „HD(SDI In)“, а [A Format] установлено на „Exchange“ [V0200] или „MP4(H.264)“ [V0200]:

- Когда [A Resolution] установлено на „1920x1080“: зафиксировано на „12M(LP)“.
- Когда [A Resolution] установлено на „1280x720“: зафиксировано на „8M(LP)“.

- Если [System] установлено на „SD“ [V0210] или „SD(SDI In)“ [V0210]:  
Зафиксировано на 8M (HQ).

- Если [System] установлено на „High-Speed“ [V0210]:
  - Если [A Frame Rate] установлено на „120/60p“ или „100/50p“

[Значения: 4:2:2 [10] 70M (XHQ), 4:2:2 [10] 50M (XHQ), 50M (UHQ)]

- Если для [A Frame Rate] установлено значение, отличное от „120/60p“ или „100/50p“

[Значения: 4:2:2 [10] 50M (XHQ), 50M (XHQ), 35M (UHQ)]

Примечание :

- Когда [System] настроено на „HD(SDI In)“, „30p“/ „25p“, „24p“ [V0210] в [A Frame Rate] нельзя выбрать.

## ↳ **A** Audio

Для выбора аудио для записи в гнездо A (канал 2 или 4). Варианты для выбора отличаются в зависимости от настроек в [A Format] или [A Bit Rate].

- Если для [A Bit Rate] установлено значение, отличное от „4:2:2 [10] 70M (XHQ)“ [V0200] и „4:2:2 [10] 50M (XHQ)“:

[Значения: ●4CH 16 bit, 2CH 16 bit]

- Когда [A Bit Rate] установлено на „4:2:2 [10] 70M (XHQ)“ [V0200] или „4:2:2 [10] 50M (XHQ)“:

[Значения: ●4CH 24 bit, 2CH 24 bit]

Примечание :

- Когда [A Format] настроено на „Exchange“ [V0200] (модель U) или „MP4(H.264)“ [V0200] (модель E), настройка фиксируется на „2CH“.
- Если [System] настроено на „High-Speed“ [V0210], настройка фиксируется на „2CH“.

## ↳ **B** Format

Для выбора формата записываемого на SD-карту файла в гнездо B, если элемент [System] настроен на „HD+Web“ [V0210].

Устанавливается при QuickTime (H.264).

Примечание :

- Когда [System] установлено на параметр, отличный от „HD+Web“ [V0210], этот параметр будет установлен на то же значение, что и [A Format].

## ↳ **B** Resolution

Для выбора размера изображения для записи на карту памяти SD в слоте B, когда [System] настроено на „HD+Web“ [V0210]. (По горизонтали x по вертикали)

- Если [System] установлено на „HD+Web“ [V0210]:
  - Когда [A Frame Rate] настроено на „60p“, „60i“/ „30p“  
[Значения: 960x540, 720x480, 480x270]
  - Когда [A Frame Rate] настроено на „50p“, „50i“/ „25p“  
[Значения: 960x540, 720x576, 480x270]
  - Когда [A Frame Rate] настроено на „24p“  
[Значения: 960x540, 480x270]

Примечание :

- Когда [System] установлено на параметр, отличный от „HD+Web“ [V0210], этот параметр будет установлен на то же значение, что и [A Resolution].

### ↳ **B** Frame Rate

Частота кадров изображения для записи на карту памяти SD в слоте В фиксируется, когда [System] установлен на „HD+Web“ **[V0210]**.

Фиксированное значение варьируется в зависимости от настройки для **[A] Frame Rate**.

- Зафиксирован на „60i“, „50i“, „30p“, „25p“ или „24p“ **[V0210]**.

Примечание : \_\_\_\_\_

- Когда [System] установлено на параметр, отличный от „HD+Web“ **[V0210]**, этот параметр будет установлен на то же значение, что и **[A] Frame Rate**.

### ↳ **B** Bit Rate

Скорость передачи данных изображения для записи на карту памяти SD в слоте В фиксируется, когда [System] установлен на „HD+Web“ **[V0210]**.

Фиксированное значение варьируется в зависимости от настройки для **[B] Resolution**.

- „3M(HQ)“ когда **[B] Resolution** настроено на „960x540“
- „1.2M(LP)“ когда **[B] Resolution** настроено на „480x270“
- „8M(HQ)“ когда **[B] Resolution** настроено на „720x480“ или „720x576“

Примечание : \_\_\_\_\_

- Когда [System] установлено на параметр, отличный от „HD+Web“ **[V0210]**, этот параметр будет установлен на то же значение, что и **[A] Bit Rate**.

### ↳ **B** Audio

Аудио (2/4 каналов) для записи в слот В такое же, как и аудио для записи в слот А.

### ↳ **SD Aspect** **[V0210]**

Для установки соотношения сторон изображения, если [System] установлено на „SD“ или „SD(SDI In)“.

[Значения: ●16:9, 4:3]

Примечание : \_\_\_\_\_

- Для условий, отличных от указанных выше, эта настройка будет установлена на „16:9“.

### Rec Mode **[V0200]** **[V0201]**

- Для выбора режима записи на носитель записи. (стр. 84 [Особые типы записи **[V0200]**])

[Значения: ●Normal, Pre Rec **[V0200]**, Clip Continuous **[V0200]**, Interval Rec **[V0201]**, Frame Rec **[V0201]**]

Примечание : \_\_\_\_\_

- Когда для параметра [Slot Mode] установлено значение „Backup“ **[V0200]**, для данного пункта фиксируется значение „Normal“.
- Фиксируется в „Normal“, когда [System] → [Record Format] → [System] настроено на любое из следующих действий.
  - HD(SDI In)
  - SD(SDI In) **[V0210]**
  - HD+Web **[V0210]**
  - High-Speed **[V0210]**

### ↳ **Pre Rec Time** **[V0200]**

Для настройки времени предварительной съемки, когда для параметра [Rec Mode] установлено значение „Pre Rec“.

[Значения: ●5sec, 10sec, 15sec]

### ↳ **Rec Frames** **[V0201]**

Для установки количества кадров, которые нужно записать, если для параметра [Rec Mode] установлено значение „Frame Rec“ или „Interval Rec“.

[Значения: ●1frame, 3frames, 6frames]

### ↳ **Rec Interval** **[V0201]**

Для настройки промежутка времени при съемке, когда для параметра [Rec Mode] установлено значение „Interval Rec“.

[Значения: ●1sec, 2sec, 5sec, 10sec, 30sec, 1min, 2min, 5min, 10min, 30min, 1hour]



## Slot Mode

Для настройки операции гнезда карты.

- **Series:**  
Режим, который активирует слоты А и В последовательно.
- **Dual:**  
Режим, который активирует слоты А и В одновременно.  
(☞ стр. 80 [Двойная запись] )
- **Backup[V0200]:** Режим, позволяющий осуществить запись на карту в гнезде В без помощи кнопки [REC]. Выбор этого параметра возможен, когда для [Rec Mode] установлено значение „Normal“. Операции записи, запуска и остановки можно контролировать из меню [Backup Rec] или с помощью пользовательской кнопки, которой присвоена функция „Backup Trig“. (☞ стр. 82 [Резервное копирование V0200] )

[Значения: ●Series, Dual, Backup[V0200]]

Примечание : \_\_\_\_\_

- Если опция настроена на „Series“, и записываемые носители установлены в гнездо А или В или в оба гнезда, нажатие кнопки [REC] приведет к записи только на карту в выбранном гнезде (активное гнездо).
- Если она настроена на „Dual“, и записываемые носители установлены в оба гнезда (А и В), нажатие кнопки [REC] приведет к одновременной записи на карты в обоих гнездах.
- Когда [System] настроено на „HD+Web“[V0210], отображается „---“.

## ↳ Backup Rec [V0200]

Для начала/остановки резервной записи с помощью [REC]/[STBY].

Выбор этого параметра возможен, когда для [Slot Mode] установлено значение „Backup“.

Примечание : \_\_\_\_\_

- Когда запись остановлена по причине того, что не осталось места на носителе и т.п., этот элемент зафиксирован на „STOP“ и не может быть выбран.

## 4GB File Spanning(SDXC)

Файл записи автоматически разделяется, если его размер превышает 4 Гб, но если используется карта SDXC, то можно записывать ролики, превышающие 4 Гб, установив для данной опции „Off“. (Максимум 64 Гбайт или 4 часа)

- **On:**  
Разделяет файл, если он превышает 4 Гбайт или 30 минут.
- **Off:**  
Разделяет файл, если он превышает 64 Гбайт или 4 часа.

[Значения: ●On, Off]

Примечание : \_\_\_\_\_

- Этот параметр действителен только в том случае, если карта памяти SD, используемая для записи, имеет формат SDXC.
- При одновременной записи, например, при двойной записи и записи резервной копии[V0200], этот параметр доступен только в том случае, если в гнезда А и В карт памяти вставлены карты памяти SD формата SDXC.

## LPCM (QuickTime)

Для настройки формата записи звука QuickTime.

[Значения: Dual Mono, ●Stereo]

## Time Stamp

Для настройки отображения даты / времени съемки в записанном видео.

[Значения: On, ●Off]

Примечание : \_\_\_\_\_

- Стиль отображения даты/времени можно изменить в [Date Style]/[Time Style].  
(☞ стр. 144 [ Date Style ] )  
(☞ стр. 144 [ Time Style ] )
- Когда для параметра [System] установлено значение „High-Speed“ [V0210], для данного пункта фиксируется значение „Off“.

## Clip Set

### ↳ Clip Name Prefix

Для настройки первых четырех символов имени файла клипа для записи на носитель.

Введите любой из 36 символов, включая буквы (заглавные) и числа (от 0 до 9), при помощи интерактивной клавиатуры.

(☞ стр. 101 [Ввод текста с использованием интерактивной клавиатуры] )

[Значения: xxxG] (Значение по умолчанию для xxx — это последние 3 цифры серийного номера.)

### ↳ Reset Clip Number

Для назначения нового номера (номер ролика) сбросом (0001).

Выберите [Reset] и нажмите кнопку [STATUS/SET]

(●), чтобы подтвердить номер.

Если на носителе есть другие клипы, ему будет присвоен наименьший доступный номер.

- Пример:  
Если элемент [Clip Name Prefix] равен „ABCD“, и „ABCD0001“ уже существует на носителе, назначается „ABCD0002“.

## Clear Planning Metadata

Удаляет метаданные, загруженные с FTP-сервера, которые должны применяться к записываемым роликам.

Этот пункт также удаляет метаданные, загруженные с помощью установочных файлов („User File“/„All File“).

# Добавление/ редактирование наиболее часто используемых пунктов меню (Favorites Menu)

Вы можете без ограничений выбирать и добавлять/редактировать часто используемые пункты меню, чтобы создать собственный экран меню (Favorites Menu).

Примечание :

- [Favorites Menu] действительно только в режиме камеры. [Favorites Menu] и остается неизменным даже при изменении формата записи.
- Можно добавить до 20 пунктов меню.
- Пункты, добавленные в [Favorites Menu], не будут сбрасываться, даже при выполнении [Main Menu] → [Reset All].
- Чтобы предоставить дополнительную информацию, для пунктов меню в [Favorites Menu] возможно отображение описательных имен с большим количеством символов.

## Добавление пунктов меню в Favorites Menu

- 1 Нажмите кнопку [MENU/THUMB], чтобы открыть экран [Main Menu].
- 2 Выберите пункт меню или подменю, который необходимо добавить.

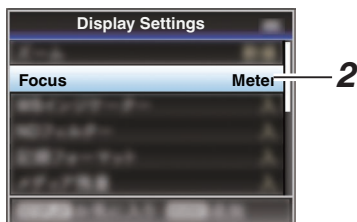

Примечание :

- Добавление пунктов в меню [Favorites Menu] невозможно в следующих случаях.  
Значение [USER1 Add] отображается серым цветом в обозначении функций.
  - Выбранный пункт уже добавлен в [Favorites Menu].
  - Превышено число пунктов меню, которые можно добавить (20 пунктов).

- 3 Нажмите кнопку [USER1].  
Появится экран подтверждения добавления.
- 4 Выберите [Add] и нажмите кнопку Set (Установка) (●).  
Выбранный пункт меню добавляется в [Favorites Menu].



## Редактирование Favorites Menu

Можно удалить или изменить порядок пунктов, добавленных в [Favorites Menu].

### Удаление пунктов из [Favorites Menu]

#### 1 Откройте экран [Favorites Menu].

- 1 Нажмите кнопку [MENU/THUMB], чтобы открыть экран [Main Menu].
- 2 Нажмите кнопку [DISPLAY] или нажмите и удерживайте нажатой кнопку [MENU/THUMB], чтобы открыть экран [Favorites Menu].

#### 2 Выберите [Edit Favorites] и нажмите кнопку Set (Установка) (●) или крестообразную кнопку (►).

Заголовок станет малиновым и будет активирован режим редактирования.

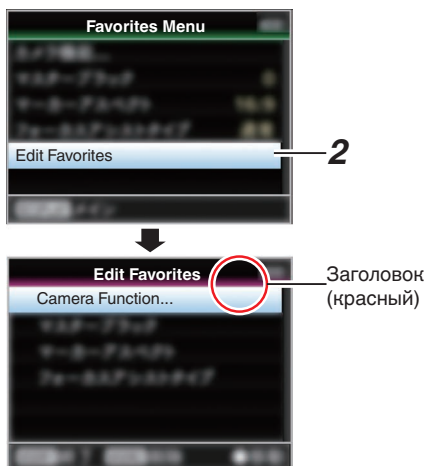

#### 3 Выберите пункт меню или подменю, который необходимо удалить.



#### 4 Нажмите кнопку [USER2].

Метка удаления (X) отображается в начале элемента меню.

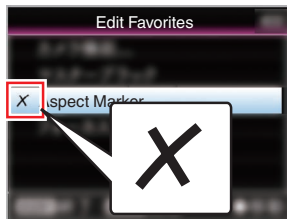

Примечание :

- Если кнопка [USER2] нажата еще раз, когда выбран элемент меню с меткой удаления (X), элемент меню будет исключен из элементов, отмеченных на удаление, метка удаления (X) исчезает.

#### 5 Нажмите кнопку [USER1].

Появится меню функций для выхода из режима редактирования [Favorites Menu].

#### 6 Выберите [Save & Exit] и нажмите кнопку Set (Установка) (●).

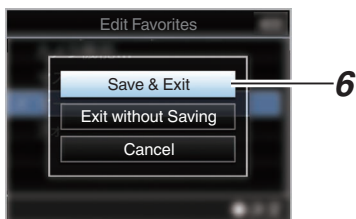

Примечание :

- Удаление не будет завершено, пока изменения не будут сохранены при помощи [Save & Exit].
- Чтобы выйти из режима редактирования без удаления пунктов, выберите [Exit without Saving].
- Чтобы вернуться к режиму редактирования, выберите [Cancel].

## Изменение порядна пунктов в [Favorites Menu]

- 1 Откройте экран [Favorites Menu].**  
Нажмите кнопку [MENU/THUMB], чтобы открыть экран [Favorites Menu].
- 2 Выберите [Edit Favorites] и нажмите кнопку Set (Установка) (●) или крестообразную кнопку (►).**  
Заголовок станет малиновым и будет активирован режим редактирования.

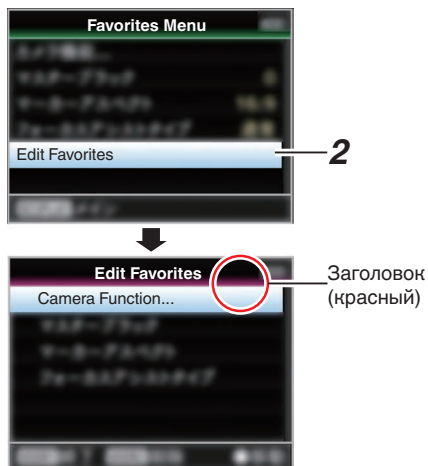

- 3 Выберите пункт меню или подменю для перемещения и нажмите кнопку Set (Установить) (●).**  
Будет активирован режим перемещения и появится шкала выбора положения перемещения.



- 4 Выберите положение перемещения при помощи крестообразной кнопки (▲▼).**  
Переместите шкалу выбора положения при помощи крестообразной кнопки (▲▼) и выберите положение перемещения.
- 5 Нажмите кнопку Set (Установить) (●).**  
Выбранный пункт переместится на новое положение.

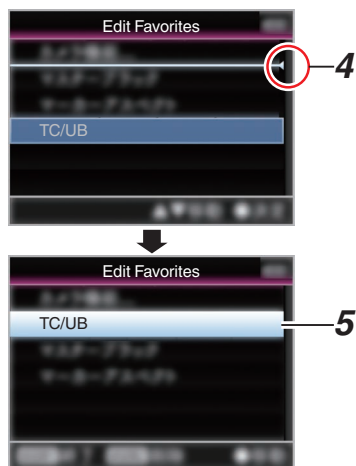

- 6 **Нажмите кнопку [USER1].**  
Появится меню функций для выхода из режима редактирования [Favorites Menu].
- 7 **Выберите [Save & Exit] и нажмите кнопку Set (Установка) (●).**

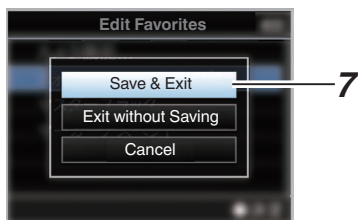

Примечание : \_\_\_\_\_

- Перемещение не будет завершено, пока изменения будут сохранены при помощи [Save & Exit].
  - Чтобы выйти из режима редактирования без сохранения изменений, выберите [Exit without Saving].
  - Чтобы вернуться к режиму редактирования, выберите [Cancel].
- \_\_\_\_\_

# Экран отображения параметров камеры в режиме камеры

Если настройка дисплея для [LCD/VF] → [Display On/Off] установлена на „Off“, соответствующий дисплей будет скрыт, но он будет отображаться примерно на 3 секунды при внесении изменений.

Примечание :

- Когда экран отображения параметров камеры выключен, он будет отображаться только в следующих случаях.
  - Примерно на 3 секунды при внесении изменений
  - Во время отображения события или предупреждения

## Экран отображения параметров камеры

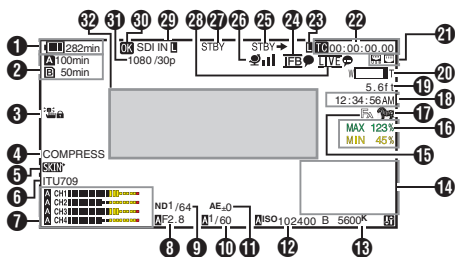

## Расширенное отображение

Расширенное отображение (только ЖК-монитор)

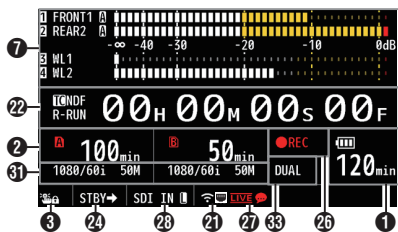

Примечание :

- Расширяется только отображение на ЖК-мониторе.

- 1 Напряжение/емкость батареи  
Отображает текущий статус используемого источника питания.  
(☞ стр. 30 [Отображение статуса питания])

Примечание :

- Даже когда экран отображения параметров камеры выключен и [LCD/VF] → [Display On/Off] → [Battery] установлено на „Off“, он будет отображаться при появлении предупреждения.

- 2 Свободное место на носителе  
Отображение оставшегося времени записи носителя в гнезде А и гнезде В по отдельности.

- A** : Текущее выбранное гнездо. (Белая карта)
- A** : Установлен переключатель защиты от записи SD-карты.
- A**!!INVALID : Чтение, запись или восстановление SD-карты невозможно.
- A**!FORMAT : Необходимо форматирование SD-карты.
- A**!RESTORE : Необходимо восстановление SD-карты.
- A**!!INCORRECT :
  - Если SD-карта не поддерживается.
  - Когда карта памяти SD ниже класса 10 вставляется в режиме XHQ.
- A**!REC INH :
  - При попытке записи более 4 Гб, когда вставлен носитель, не поддерживающий запись более 4 Гб.  
(☞ стр. 149 [4GB File Spanning(SDXC)])

Следующие символы отображаются во время загрузки по FTP.

(☞ стр. 185 [Выгрузка записанного видеоролика])

Значок	Статус
	[Auto Upload] настроен на „On“ и находится в режиме ожидания. „A“ отображается в верхнем левом углу значка в режиме автоматического FTP.
	Идет автоматическая передача данных по FTP. Три изображения отображаются поочередно, а стрелки становятся анимированными.
	Идет передача данных по FTP. Три изображения отображаются поочередно, а стрелки становятся анимированными. В этом случае вместо доступного времени записи на карте памяти SD отображается расчетное значение оставшегося времени передачи.
	Произошла ошибка во время передачи данных по FTP.

Примечание :

- Отображаемое время является оценочным.
- Даже когда экран отображения параметров камеры скрыт и [LCD/VF] → [Display On/Off] → [Media Remain] установлено на „Off“, он будет отображаться при появлении предупреждения.

- 3** Блокировка операций  
Иконка  отображается при включении блокировки.  
(☞ стр. 47 [Функция блокировки операций] )

Примечание : \_\_\_\_\_

- Символ  появляется на 3 секунды после выключения блокировки.

- 4** Black Toe  
Отображает настройку Black Toe.

Примечание : \_\_\_\_\_

- „Normal“ появляется на 3 секунд после переключения в нормальный режим.

- 5** Функция сглаживания цвета кожи  
 появляется, когда включена функция сглаживания цвета кожи.

Примечание : \_\_\_\_\_

-  появляется на 3 секунды после выключения функции сглаживания цвета кожи.

- 6** Дисплей цветового пространства  
Отображает цветовое пространство.

Примечание : \_\_\_\_\_

- Этот параметр можно настроить в [Camera Process] → [Color Space].  
(☞ стр. 110 [Color Space] )

- 7** Индикатор уровня звука
- Отображает уровень звука для CH-1 - CH-4.
  -  отображается на экране в автоматическом режиме.



- Этот параметр отображается серым цветом в режиме, который не поддерживает запись звука или когда звук не поддерживается. Дисплей каналов отображается серым цветом в режиме расширенного отображения.





- В режиме расширенного отображения дисплей изменяется путем настройки переключателя выбора [AUDIO INPUT CH1/CH2/CH3/CH4].

Пример: во время отображения каналов 1 и 3  
FRONT1: когда переключатель выбора установлен на „FRONT“ и [Front Mic Select] установлено на значение, отличное от „Mono“  
FR1+2: когда переключатель выбора установлен на „FRONT“ и [Front Mic Select] установлено на „Mono“  
REAR1: когда переключатель выбора установлен на „REAR“  
WL1: когда переключатель выбора установлен на „WIRELESS“

- 8** F-число диафрагмы  
Отображает F-число диафрагмы линз.  
(☞ стр. 54 [Настройка диафрагмы] )

Примечание : \_\_\_\_\_

- В зависимости от используемого объектива данный элемент может не отображаться.
- Появится символ  слева от значения диафрагмы объектива (число F) в режиме автоматической диафрагмы.
- Если видеочамера работает в режиме автоматической диафрагмы, а [AE Lock] установлен как „AE“ или „AE/FAW“, появится символ  слева от значения диафрагмы объектива (число F) во время блокировки.  
(☞ стр. 107 [ AE Lock ] )

- 9** Позиция фильтра ND  
Отображает текущую позицию фильтра ND.



- 10** Затвор
- Текущая скорость затвора отображается на экране. (☞ стр. 103 [ Shutter ])
  - Если видеокамера переключается в режим полностью автоматической съемки с помощью пользовательской кнопки, которой присвоена функция „Full Auto“, или если она переключается в режим автоматического затвора с [Camera Function] ➔ [Shutter], установленным на „EEI“, символ **A** появляется слева от выдержки.

Примечание : \_\_\_\_\_

- Переменный диапазон скорости затвора отличается в зависимости от настроек формата видео. (☞ стр. 56 [Настройка электронного затвора])
- Если видеокамера работает в режиме автоматического затвора, а [AE Lock] установлен как „AE“ или „AE/FAW“, появится символ **L** слева от скорости затвора во время блокировки.
- [OFF] отображается, когда затвор выключен или в режиме съемки при низком освещении.

**11** Уровень АЭ

- Отображается, когда активируется функция АЕ.
- При управлении с деактивированным ручным управлением, „АЕ“ мерцает в течение 5 секунд.

**12** Усиление

- Вы можете выбрать отображение усиления в „dB“ или „ISO“.
- (☞ стр. 124 [ Gain ])
- Отображает значение усиления в режиме ручного усиления.
  - Появится символ **A** слева от значения усиления в режиме „AGC“.
  - „LUX“ отображается слева от значения усиления в режиме съемки при низком освещении.

Примечание : \_\_\_\_\_

- Если видеокамера работает в режиме „AGC“, а [AE Lock] установлен как „AE“ или „AE/FAW“, появится символ **L** слева от значения усиления во время блокировки.

- 13** Режим установки баланса белого
- Отображает текущий режим баланса белого. (\*\*\*\*K показывает цветовую температуру)

**A \*\*\*\*K** : Когда переключатель [WHT BAL B/ A/PRST] установлен на „А“ в ручном режиме баланса белого.

**B \*\*\*\*K** : Когда переключатель [WHT BAL B/ A/PRST] установлен на „В“ в ручном режиме баланса белого.

**P \*\*\*\*K** : Когда переключатель [WHT BAL B/ A/PRST] установлен на „PRST“ в ручном режиме баланса белого.

**A FAW** : В полностью автоматическом режиме баланса белого.

**L FAW** : Если включен режим полностью автоматического баланса белого и [AE Lock] установлено для „FAW“ или „AE/FAW“ во время операции блокировки.

(☞ стр. 58 [Предустановленный режим (PRST)])

(☞ стр. 59 [Режим параметра А (А), режим параметра В (В)])

Примечание : \_\_\_\_\_

- Если [Preset Paint], [AWB Paint] или [FAW Paint] установлено значение, отличное от значения по умолчанию, справа от цветовой температуры отображается символ **L**.

- 14** Расширенная фокусировка/монитор видеосигнала/ выбор последнего ролика (PiP)
- Отображается при нажатии пользовательской кнопки, которой присвоена функция „Expanded Focus“, „Video Signal Monitor“ и „Return Video“ (PiP).

Примечание : \_\_\_\_\_

- Порядок отображения: „Expanded Focus“ > „Video Signal Monitor“ > „Return Video“ (PiP).

**15** Поддержка фокусировки

- **F<sub>A</sub>** отображается, когда активна автофокусировка.
  - Когда функция ACCU-Focus включена, „ACCU F<sub>A</sub>“ мерцает примерно 10 секунд до начала работы функции поддержки фокусировки, после чего загорается индикатор „F<sub>A</sub>“.
  - Если запись начата при активированном [ACCU-Focus], [ACCU-Focus] будет насильно деактивирован.
- (☞ стр. 120 [ Focus Assist ])

- 16 Информация о яркости  
Отображается, когда активна функция отображения экспозиции по заданному объекту.  
MAX : Максимальная яркость  
MIN : Минимальная яркость

- 17 Шаблон "Зебра"  
Во время отображения шаблона «зебра»,  (значок зебры) отображается на экране дисплея в режиме камеры.  
(☞ стр. 74 [Установка шаблона зебры])

- 18 Отображение времени  
Отображает текущее время.

Примечание : \_\_\_\_\_

- Стиль отображения даты/времени можно изменить в [System] ➔ [Date/Time].
- Если [System] ➔ [Record Set] ➔ [Time Stamp] установлено на „On“, этот элемент не отображается.

- 19 Отображение фокусировки  
Отображает приблизительное расстояния до объекта в режиме ручной фокусировки.

Примечание : \_\_\_\_\_

- Отображаемую единицу измерения (фут или метр) можно настроить в [LCD/VF] ➔ [Display Type] ➔ [Focus].
- В зависимости от используемого объектива данный элемент может не отображаться.

- 20 Отображение трансфокации  
• Отображение положения трансфокации. (Панель или значение трансфокации)

W  T

- Панель трансфокации отображается только в течение 3 секунд после активации трансфокации.
- Значение будет отображаться всегда. (От Z00 до 99)

Примечание : \_\_\_\_\_

- Режим отображения (значение или бар) можно настроить в [LCD/VF] ➔ [Display Type] ➔ [Zoom].
- В зависимости от используемого объектива данный элемент может не отображаться.

- 21 Значок сетевого соединения
- USB-подключение или подключение по встроенной беспроводной локальной сети **CHU CHE**
    - Установите [Network] ➔ [Connection Setup] ➔ [USB/Int. WLAN] на „On“. **CHU CHE** (☞ стр. 134 [ USB/Int. WLAN **CHU CHE** ] )
    - В случае подключения к внешней сети проверьте адресат в [Network] ➔ [Connection Setup] ➔ [Default Gateway]. (☞ стр. 134 [ Default Gateway ] )

Значок	Статус
	Установлено соединение по беспроводной локальной сети с хост-терминалом (USB)
	Установлено соединение по проводной локальной сети с хост-терминалом (USB)
	Установлено соединение через адаптер для мобильного телефона с хост-терминалом (USB)
	Если обнаружен адаптер USB, настройки которого отличаются от настроек соединения
	Установлено соединение по встроенной беспроводной локальной сети <b>CHU CHE</b>
(Без отображения)	<ul style="list-style-type: none"> <li>• Когда [USB/Int. WLAN] установлен на „Off“ <b>CHU CHE</b></li> <li>• Если обнаружен неиспользуемый USB-адаптер</li> </ul>

Примечание : \_\_\_\_\_

- При включении камеры начинает мигать символ, который становится желтым при подготовке к подключению.

- Подключение через разъем LAN  
В случае подключения к внешней сети проверьте адресат в [Network] ➔ [Connection Setup] ➔ [Default Gateway].

Значок	Статус
	Установлено соединение через разъем LAN
(Без отображения)	Если кабель LAN не подключен

Примечание : \_\_\_\_\_

- При включении камеры начинает мигать символ, который становится желтым при подготовке к подключению.

- 22 Отображение временного кода (TC) / метки пользователя (UB)
- Отображает временной код (час : минута : секунда : кадр) или метку пользователя.
  - Пример отображения временного кода:  
Экран отображения параметров камеры

TC 00 : 00 : 00 : 00

- \* Двоеточие (:) означает хронологическую нумерацию, точка (.) - пропуск кадров.

Расширенное отображение [NDF] отображается справа от [TC] в режиме без пропуска кадров и [DF] в режиме с пропуском кадров.

TC NDF R-RUN 00H 00M 00S 00F

- Пример отображения метки пользователя:  
Экран отображения параметров камеры

UB FF EE DD 20

Примечание : \_\_\_\_\_

- Используйте переключатель [TC DISPLAY] для переключения между отображением временного кода и отображением метки пользователя.

- 23 Индикатор блокировки временного кода  
Когда встроенный генератор временного кода синхронизирован с внешним входным сигналом временного кода, во время синхронизации временного кода с другой камерой, горит . В режиме расширенного отображения [EXT] отображается на дисплее режима TC.

- 24 Метка IFB/RET  
Отображает состояние IFB или Return over IP.

Значок	Статус
	Только во время подачи аудио
 (Желтый)	Когда ошибка возникает только во время подачи аудио
	Во время подачи видео+аудио
 (Желтый)	Когда возникает ошибка (во время подачи видео+аудио)

- 25 Запуск записи SDI/HDMI
- STBY → : Если [SDI Rec Trigger] установлено на „Type-A“ или „Type-B“, либо [HDMI Rec Trigger] установлено на „On“ и запись остановлена
- REC → : Если [SDI Rec Trigger] установлено на „Type-A“ или „Type-B“, либо [HDMI Rec Trigger] установлено на „On“ и запись выполняется



- 26 Метка GPS **CHU CHE**  
Если параметр [System] → [GPS] установлен равным „On“, отображается статус приема сигнала.

Примечание : \_\_\_\_\_

- Отображение меняется в зависимости от чувствительности приема сигнала. Если прием сигнала невозможен, символ отображается желтым независимо от настройки [LCD/VF] → [Display On/Off] → [GPS].
- Этот элемент не отображается, когда элемент [GPS] установлен в „Off“.

- 27 Статус носителя  
---- : Карта не обнаруживается в выбранном гнезде, а также [Tally System] не было установлено на „Studio“
- STBY : Ожидание записи
- REC : Запись
- REVIEW : Просмотр роликов  
(☞ стр. 78 [Немедленный просмотр записанных видеоматериалов (обзор роликов)])
- STBY **P** : Режим ожидания записи Pre Rec (предварительная запись)  
(☞ стр. 84 [Предварительная запись **[V0200]**])
- REC **P** : Запись Pre Rec (предварительная запись)  
(☞ стр. 84 [Предварительная запись **[V0200]**])
- STBY **C** : Режим ожидания записи Clip Continuous Rec (непрерывная запись роликов)  
(☞ стр. 85 [Непрерывная запись роликов **[V0200]**])
- REC **C** : Запись Clip Continuous Rec (непрерывная запись ролика)  
(☞ стр. 85 [Непрерывная запись роликов **[V0200]**])
- STBY **C** : Пауза записи Clip Continuous Rec (непрерывная запись ролика)  
(отображается желтым цветом)  
(☞ стр. 85 [Непрерывная запись роликов **[V0200]**])
- STBY **I** : Режим ожидания записи Interval Rec (запись с интервалами)  
(☞ стр. 87 [Запись через определенные промежутки времени **[V0201]**])
- STBY **I** : Пауза записи с интервалами (отображается красным цветом)
- REC **I** : Запись Interval Rec (запись с интервалами)  
(☞ стр. 87 [Запись через определенные промежутки времени **[V0201]**])
- STBY **F** : Режим ожидания записи Frame Rec (покадровая запись)  
(☞ стр. 86 [Запись кадров **[V0201]**])
- REC **F** : Запись Frame Rec (покадровая запись)  
(☞ стр. 86 [Запись кадров **[V0201]**])
- STBY **F** : Пауза записи Frame Rec (покадровая запись)  
(отображается желтым цветом)  
(☞ стр. 86 [Запись кадров **[V0201]**])
- STOP : Запись на карту в гнезде невозможна
- P.OFF : Питание ОТКЛ.
- 🔌 : Во время записи ролика с нарезкой (отображается в течение 3 секунд)  
(☞ стр. 88 [Свободное разделение роликов (Резец роликов) **[V0200]**])
- CALL : Прием сигналов вызова от внешнего устройства, такого как пульт дистанционного управления
- PGM : Прием программных сигналов от внешнего устройства, такого как пульт дистанционного управления
- PVM : Прием сигналов на предварительный просмотр от внешнего устройства, такого как пульт дистанционного управления

- 28 Значок живого потока  
Если [Network] ➔ [Live Streaming] ➔ [Live Streaming] установлено на „On“, отображается статус распространения.  
(☞ стр. 135 [Параметр Live Streaming])

Значок	Статус
 (Красный)	Идет распространение (хорошее качество соединения)
 (Красный)	Идет распространение (плохое качество соединения)
 (Желтый)	Ожидание соединения (только RTSP/RTP), не удалось подключиться

- 29 Режим входа SDI/High-Speed Частота кадров
- „SDI IN“<sup>1</sup> отображается, когда устройство подключено к разъему [HD/SD SDI IN] и [System] ➔ [Record Set] ➔ [Record Format] ➔ [System] установлено на „HD(SDI In)“ или „SD(SDI In)“**[V0210]**.
  - Когда [System] ➔ [Record Set] ➔ [Record Format] ➔ [System] настроено на „High-Speed“**[V0210]**, отображается значение настройки для **[A]Frame Rate**.
- 30 Отметка ОК  
Отображается, когда метка ОК присоединена.  
(☞ стр. 95 [Присоединение / удаление метки ОК])
- 31 Формат записи/скорость передачи данных (только расширенный режим отображения)  
Отображает формат записи и скорость передачи данных (только в расширенном режиме отображения).

Примечание :

- Разрешение, частоту кадров и скорость передачи данных можно просмотреть на экране состояния.
- 
- 32 Область отображения информации/предупреждений  
Отображает сообщения об ошибках.  
(☞ стр. 212 [Сообщения об ошибках и способы решения])
- 33 Дисплей двойной записи/резервного копирования (только расширенный режим отображения)  
„DUAL“ отображается в режиме двойной записи, „BACKUP“ отображается в режиме резервной записи.  
(☞ стр. 149 [Slot Mode])

Примечание :

- Отображается только в режиме расширенного отображения.

# Экран отображения параметров камеры в режиме дополнительного носителя

Если настройка отображения для [LCD/VF] → [Display On/Off] установлена на „Off“, соответствующий дисплей будет скрыт.

Примечание : \_\_\_\_\_

- Вид области отображения информации можно переключить с помощью кнопки [USER4].
- Когда экран отображения параметров камеры выключен, он будет отображаться только в следующих случаях.
  - Во время отображения события или предупреждения
- Если функция „VF Display“ присвоена кнопке [USER1(VF)] или кнопке [USER2(VF)] видеоискателя, соответствующую кнопку можно также использовать в режиме мультимедиа.

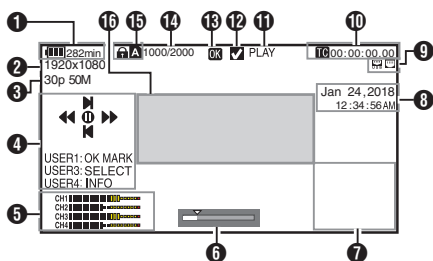

- 1** Напряжение/емкость батареи  
Отображает текущий статус используемого источника питания.  
(☞ стр. 30 [Отображение статуса питания] )

Примечание : \_\_\_\_\_

- Даже когда экран отображения параметров камеры выключен и [LCD/VF] → [Display On/Off] → [Battery] установлено на „Off“, он будет отображаться при появлении предупреждения.
- 
- 2** Разрешение  
Отображает разрешение видео.
  - 3** Частота кадров/битрейт  
Отображает частоту кадров и битрейт парами.
  - 4** Обозначение функций  
Обозначение функций, которые выполняются при помощи текущих кнопок управления.
  - 5** Индикатор уровня звука
    - Отображает уровень звука для CH-1 - CH-4.



- 6** Полоса с обозначением положений  
Отображает текущее положение в видео. В процессе обрезки полоса с положениями отображается зеленым цветом, а для входной и выходной точек отображаются иконки.
  - ▼ : Текущее положение видео
  - ▲ : Положение начала обрезки (Входная точка)
  - ▲ : Положение окончания обрезки (Выходная точка)

- 7** Отображение информации  
Используйте кнопку [USER4] для переключения между экраном информации камеры, экраном GPS и выключения изображения.
- На экране GPS отображается информация о месте записи видео, которое воспроизводится, только когда записана информация GPS.
  - На экране информации камеры отображается записанное значение усиления, диафрагмы, скорости затвора и баланса белого.

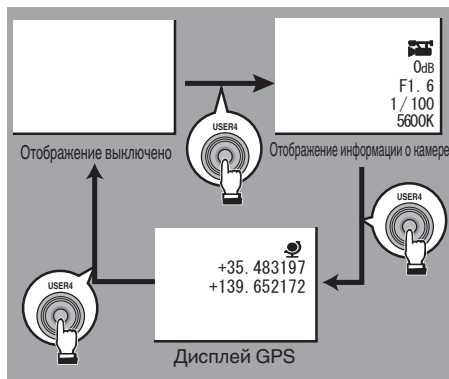

Примечание :

- Информация об обрезке отображается во время выполнения обрезки. В этом случае нажатие на кнопку [USER4] не переключает экран.
- В области отображения информации не отображаются параметры отображения элементов в [LCD/VF] → [Display On/Off].

- 8** Отображение даты/времени  
Отображение даты/времени, которые записаны на текущем воспроизводимом носителе.

Примечание :

- Стиль отображения даты/времени можно выбрать в меню [System] → [Date Style]/[Time Style].
- (☞ стр. 144 [ Date Style ] )  
(☞ стр. 144 [ Time Style ] )

- 9** Значок сетевого соединения
- USB-подключение или подключение по встроенной беспроводной локальной сети **CHU CHE**
    - Установите [Network] → [Connection Setup] → [USB/Int. WLAN] на „On“. **CHU CHE** (☞ стр. 134 [ USB/Int. WLAN **CHU CHE** ] )
    - В случае подключения к внешней сети проверьте адресат в [Network] → [Connection Setup] → [Default Gateway]. (☞ стр. 134 [ Default Gateway ] )

Значок	Статус
	Установлено соединение по беспроводной локальной сети с хост-терминалом (USB)
	Установлено соединение по проводной локальной сети с хост-терминалом (USB)
	Установлено соединение через адаптер для мобильного телефона с хост-терминалом (USB)
	Если обнаружен адаптер USB, настройки которого отличаются от настроек соединения
	Установлено соединение по встроенной беспроводной локальной сети <b>CHU CHE</b>
(Без отображения)	<ul style="list-style-type: none"> <li>• Когда [USB/Int. WLAN] установлен на „Off“ <b>CHU CHE</b></li> <li>• Если обнаружен неиспользуемый USB-адаптер</li> </ul>

Примечание :

- При включении камеры начинает мигать символ, который становится желтым при подготовке к подключению.
  - Подключение через разъем LAN
 В случае подключения к внешней сети проверьте адресат в [Network] → [Connection Setup] → [Default Gateway].

Значок	Статус
	Установлено соединение через разъем LAN
(Без отображения)	Если кабель LAN не подключен

Примечание :

- При включении камеры начинает мигать символ, который становится желтым при подготовке к подключению.

**10** Отображение временного кода (TC) / метки пользователя (UB)

- Отображает временной код (час: минута: секунда: кадр) или битовые данные пользователя, записанные в воспроизводимом носителе.
- Пример отображения временного кода:

TC 00 : 00 : 00 00  
\*

- \* Двоеточие (:) означает хронологическую нумерацию, точка (.) - пропуск кадров.

- Пример отображения метки пользователя:

UB FF EE DD 20

Примечание : \_\_\_\_\_

- Используйте переключатель [TC DISPLAY] для переключения между отображением временного кода и отображением метки пользователя.

**11** Статус носителя

PLAY	:	Воспроизведение
STILL	:	Режим фотографирования
FWD *	:	Ускоренное воспроизведение вперед (* скорость воспроизведения: 5x, 15x, 60x или 360x)
REV *	:	Ускоренное воспроизведение назад (* скорость воспроизведения назад: 5x, 15x, 60x или 360x)
STOP	:	Остановка
P.OFF	:	Питание ОТКЛ.

**12** Метка выбора

Отображается во время выбора ролика, воспроизводимого в данный момент.

**13** Отметка ОК

Отображается, когда метка ОК присоединена. (☞ стр. 95 [Присоединение / удаление метки ОК])

**14** Информация о ролике

Отображает текущее/общее количество роликов.

**15** Носитель

- Отображает слот носителя (A или B) текущего воспроизводимого ролика.
-  отображается, когда установлен переключатель защиты от записи SD-карты.

**16** Область отображения информации/предупреждений

Отображает сообщения об ошибках. (☞ стр. 212 [Сообщения об ошибках и способы решения])

# Экран статуса

Для проверки настроек камеры.

## Экран USER Switch Set

Для проверки состояния (назначения функций) пользовательских кнопок.

(☰ стр. 39 [Назначение функций для кнопок пользователя] )

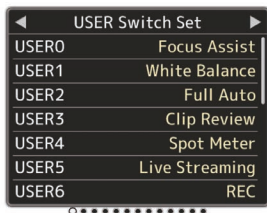

## Экран Camera

Для проверки информации, связанной со съемками камерой.

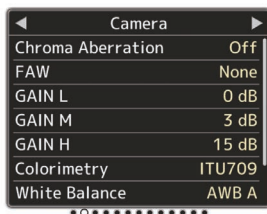

## Экран LCD/VF

Для просмотра информации, связанной с содержимым, отображаемым на экранах ЖК-монитора и видеодиспетчера.

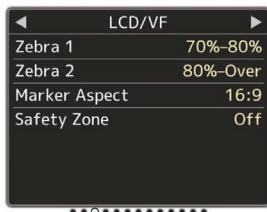

## Экран Record Format

Для просмотра настроек, связанных с форматом записи.

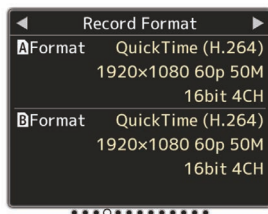

## Экран Audio Input

Для просмотра настроек, связанных с входными аудиоканалами и их входными уровнями.

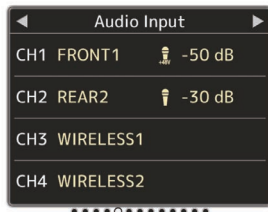

## Экран Audio Output

Для просмотра настроек, связанных с выходными аудиоканалами и их выходными уровнями.

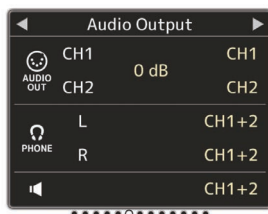

## Экран Video

Для проверки настроек выхода видеосигнала.

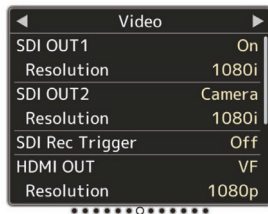



## Экран Power

Для просмотра потребляемой мощности.

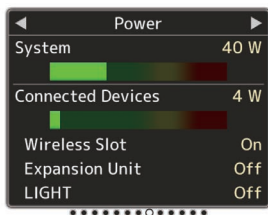

Примечание :

- [System] показывает потребляемую мощность всей системы камеры (видеокамера + соединительные устройства), а [Connected Devices] показывает расчетную потребляемую мощность периферийного оборудования, такого как объектив и слоты для беспроводных соединений.
- Выход полосы на гистограмме в красную зону указывает на превышение номинальной потребляемой мощности. Не превышайте номинальную потребляемую мощность, так как это может привести к неисправности.
- Если [System] показывает значение, превышающее номинальное значение, подача питания на разъемы [LIGHT], [DC OUT] (сзади) и [DC OUT] (LAN) автоматически прекращается. Это не является признаком неисправности. Установите периферийное оборудование с более низкой потребляемой мощностью и снова включите питание видеокамеры.

## Экран Planning Metadata

Для проверки текущих настроек метаданных, которые должны применяться к записываемым роликам.  
(☞ стр. 189 [ Planning Metadata ])

Planning Metadata	
Title1	Opening Theme
Title2	Center Camera
Description	Second Studio
Creator	JVKENWOOD

## Экран Network

Для просмотра информации о входе в систему.

Network	
Web Username	jvc
Web Password	

## Экран LAN

Для просмотра сетевой информации для подключения к локальной сети.

LAN	
Link	Up
DHCP	On
IP Address	192.168.0.150
MAC Address	
Hostname	hc900-

## Экран USB/Int. WLAN **CHE** **CHE** Экран USB **STU** **RCHE**

Для просмотра сетевой информации для USB-адаптера и встроенных соединений к беспроводной локальной сети.

USB/Int. WLAN	
Interface	Int. WLAN
Status	Connected
Type	Access Point
SSID	
Security Type	WPA2
Passphrase	*****
DHCP	On

## Экран Streaming

Для просмотра информации, связанной с живой потоковой передачей.

Streaming	
Live Streaming	In Progress
Type	MPEG2-TS/UDP

# Маркеры и безопасная зона (только в режиме камеры)

Отображение маркеров и безопасной зоны могут помочь оператору определить угол просмотра изображения в соответствии с целью съемки.

Отметка отображается только в режиме камеры.

## Отображение Grid Marker

### 1 Установите [LCD/VF] → [Marker Settings]

→ [Grid Marker] на „On“.

(☞ стр. 122 [ Grid Marker ] )

Отображается сетка, которая разделяет экран на квадраты 3x3.



Примечание :

- Когда [Grid Marker] установлен на „On“, [Aspect Ratio], [Aspect Marker] и [Safety Zone] не работают.
- Пример отображения, когда [Aspect Ratio] = „4:3“, [Aspect Marker] = „Line+Half-tone“, а [Center Mark] = „On“

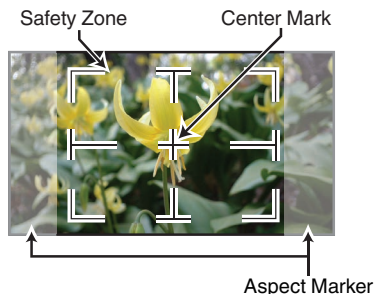

Примечание :

- Вы можете выбрать On/Off отображения зоны безопасности и центральной метки при помощи [LCD/VF] → [Marker Settings] → [Aspect Ratio], [Safety Zone] и [Center Mark]. (☞ стр. 122 [ Safety Zone ] )

## Отображение цветных полос

Панели цветов можно вывести на эту камеру.

Примечание :

- Поддача звукового тестового сигнала (1 кГц) осуществляется одновременно с отображением цветной полосы. (☞ стр. 131 [ Test Tone ] )

Чтобы отобразить цветные полосы, выполните действия, описанные ниже.

### 1 Установите переключатель [OUTPUT] в положение „BARS“.

Цветные полосы отображаются.

# Регулировка гаммы

Гамма-кривая может быть настроена на различные характеристики, если Color Space установлено на значение, отличное от „HLG“ и „J-Log1“.

(стр. 110 [ Color Space ])

(стр. 110 [ Gamma ])

- Standard** : Стандартная гамма-кривая, основанная на стандартном видео.  
Регулируемый уровень составляет от 0,35 до 0,45 и до 0,55 с шагом 0,01.  
Когда уровень составляет 0,45, гамма-кривая становится соответствующей стандарту ITU709.
- Cinema 1** : Устанавливает кинематографическую гамма-кривую.  
Уровень можно отрегулировать в широком диапазоне от -10 до 0 и до +10.
- Cinema 2** : Устанавливает мягкую гамма-кривую, отдавая приоритет высокой градации яркости.  
Уровень можно отрегулировать в широком диапазоне от -10 до 0 и до +10.

## Изменение гаммы

Типичные характеристики показаны на следующем рисунке. На рисунке показаны характеристики, когда настроено „Standard“, „Cinema 1“ или „Cinema 2“, а [Knee Level] установлено на „95%“ для графика „Standard“ или „Cinema 1“.

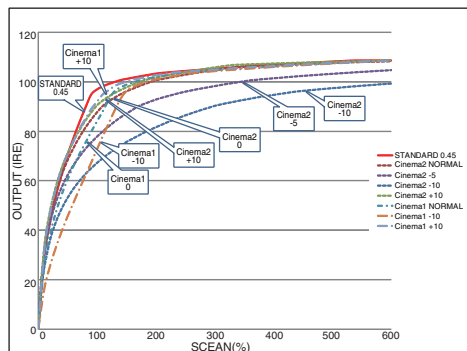

## Гамма HLG и J-Log1

Гамма автоматически переключается на соответствующие „HLG Gamma“ и „J-Log1 Gamma“, если [Color Space] установлено на „HLG“ или „J-Log1“.

HLG Gamma становится гаммой ITU2100 HLG HDR. Выходные сигналы выше 100 IRE могут отсекаться путем регулировки „White Clip“.

J-Log1 Gamma становится логарифмической гаммой с динамическим диапазоном не более 800%.

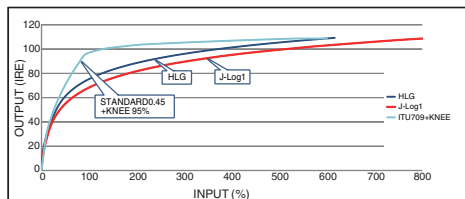

# Регулировка цветовой матрицы

- Цветовую матрицу камеры можно изменить в соответствии с предпочтениями пользователя.
  - Если съемка осуществляется несколькими камерами, цвета разных камер можно настраивать, а на этой камере можно установить цвет в соответствии с предпочтениями пользователя.
  - Настройте цвет на вектроскопе и мониторе формы волны при помощи цветовой схемы DSC.
- \* Установленные значения „Natural“, „Standard“, „Cinema Vivid“ и „Cinema Subdued“ в [Color Matrix] можно сохранять по отдельности.  
(☞ стр. 113 [ Color Matrix ] )

## Настройка линейной матрицы

Saturation, Hue and Lightness первичного и дополнительного цветов (всего 6 цветов) можно настраивать индивидуально.

1 Установите [Camera Process] ➔ [Color Matrix]/[Adjust] ➔ [Linear Adjust] на „On“ и выберите [Adjust].  
(☞ стр. 113 [ Color Matrix ] )

### 2 Настройте Hue.

- Выберите цвет при помощи крестообразной кнопки (▲▼) и подтвердите при помощи крестообразной кнопки (►). (Курсор перемещается к Hue).
- Нажатие крестообразной кнопки (▲) поворачивает оттенок на вектроскопе по часовой стрелке.
- Нажатие крестообразной кнопки (▼) поворачивает оттенок на вектроскопе против часовой стрелки.

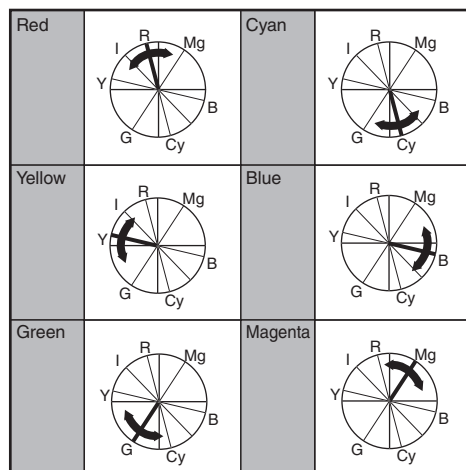

### 3 Настройте Saturation.

- Нажмите крестообразную кнопку (►), чтобы переместить курсор к Saturation.
- Каждый цвет изменяется в направлении, указанной стрелкой на вектроскопе.
- Нажатие крестообразной кнопки (▲) перемещает цвет наружу круга вектроскопа.
- Нажатие крестообразной кнопки (▼) перемещает цвет в направлении центра круга вектроскопа.

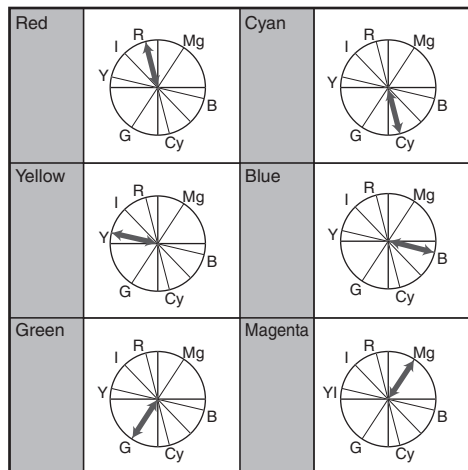

### 4 Настройте Lightness.

- Нажатие крестообразной кнопки (▲) увеличивает освещенность; нажатие крестообразной кнопки (▼) уменьшает освещенность.
- Нажмите крестообразную кнопку (►), чтобы вернуть курсор к Hue.

## Настройка многоматричной системы

Многоматричная настройка в отличие от линейной настройки позволяет осуществлять расширенную настройку параметров Saturation и Hue для 16 цветов.

### 1 Установите [Camera Process] → [Color Matrix]/[Adjust] → [Multi Adjust] на „On“ и выберите [Adjust].

(☞ стр. 113 [ Color Matrix ])

### 2 Настройте Hue.

- Выберите цвет при помощи крестообразной кнопки (▲ ▼) и подтвердите при помощи крестообразной кнопки (►). (Курсор перемещается к Hue).
- Нажатие крестообразной кнопки (▲) поворачивает оттенок на вектроскопе по часовой стрелке.
- Нажатие крестообразной кнопки (▼) поворачивает оттенок на вектроскопе против часовой стрелки.

### 3 Настройте Saturation.

- Нажмите крестообразную кнопку (►), чтобы переместить курсор к Saturation.
- Нажатие крестообразной кнопки (▲) перемещает цвет наружу круга вектроскопа.
- Нажатие крестообразной кнопки (▼) перемещает цвет в направлении центра круга вектроскопа.

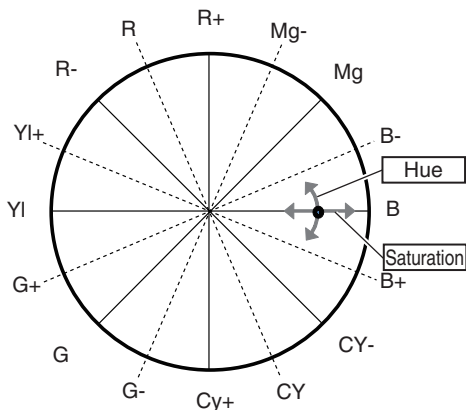

# Настройка установочных файлов

Настройки меню можно сохранить на SD-карте в виде установочного файла.

Загрузка этого сохраненного файла позволит быстро установить необходимые параметры.

Предусмотрены следующие типы установочных файлов.

## ■ Picture File:

Файл, который содержит настройки записи изображения в соответствии с условиями съемки (параметры меню [Camera Process]).

## ■ All File:

Файл, который содержит информацию обо всех настройках меню — от формата видео до параметров записи изображения, например, настройки устройства и условия съемки, а также содержимое [Favorites Menu]. Установки в настройках сети не сохраняются.

## ■ User File:

Файл, который содержит параметры из All File, не включенные в пункты меню [Camera Process].

(☞ стр. 110 [Меню Camera Process])

Примечание :

- Чтобы сохранить или загрузить установочный файл, используйте меню [Setup File].
- При помощи меню [Setup File] можно выполнить следующие операции.
  - [Сохранение установочных файлов] (☞ стр. 170)
  - [Загрузка установочного файла] (☞ стр. 171)

## Количество сохраненных установочных файлов

Гнездо SD-карты A : от [A 1] до [A 8]

Гнездо SD-карты B : от [B 1] до [B 8]

## Совместимость

### ■ User File/All File

- Можно загрузить только User File/All File серии GY-HC900.

### ■ Picture File

Только Picture File серии GY-HC900 можно загрузить.

## [Сохранение установочных файлов

### 1 Вызовите меню [Setup File].

Выберите [System] → [Setup File] и нажмите кнопку Set (Установить) (●).  
(☞ стр. 142 [Setup File])

### 2 Выберите [Store File] и нажмите кнопку Set (Установка) (●).

### 3 Выберите [Picture File], [User File] или [All File] и нажмите кнопку Set (Установка) (●).

Отобразятся существующие файлы.

### 4 Выберите файл для сохранения (или перезаписи) при помощи крестообразной кнопки (▲▼), после чего нажмите кнопку Set (Установить) (●).

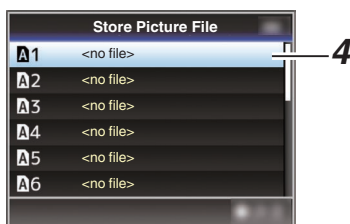

Примечание :

- Запись файлов невозможна в следующих случаях. (Отображается серым цветом, выбор отключен)
  - Если установленная SD-карта не поддерживается и не форматируется. (Имя файла отображается как „---“.)
  - Если установлен переключатель защиты от записи SD-карты (отображается метка рядом с пиктограммой SD-карты).

### 5 Укажите имя файла.

- Введите дополнительное имя при помощи интерактивной клавиатуры. (☞ стр. 101 [Ввод текста с использованием интерактивной клавиатуры])
- Можно указать до 8 символов для дополнительного имени [Store File]/[Picture File].

Примечание :

- При перезаписи существующего файла отображается его дополнительное имя.
- Выберите параметр [Cancel] и нажмите кнопку Set (Установить) (●) или кнопку [CANCEL/RESET], чтобы вернуться к предыдущему экрану.

- 6 Выберите [Store] и нажмите кнопку Set (Установка) (●).



7 Сохраните файл.

- Экран подтверждения появляется во время выбора перезаписи. Выберите [Overwrite] на экране подтверждения и нажмите кнопку Set (Установить) (●). Начнется процесс сохранения, а на экране появится „Storing...“.

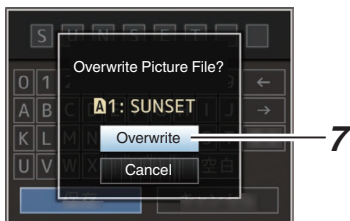

- Начинается сохранение, на экране появляется „Storing...“ после сохранения файла.

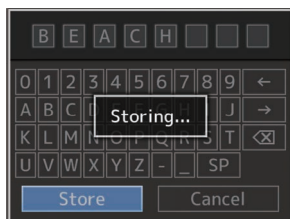

8 Сохранение завершено.

После завершения процесса сохранения на экране появится „Complete“, и экран меню закроется автоматически.

## Загрузка установочного файла

1 Вызовите меню [Setup File].

Выберите [System] → [Setup File] и нажмите кнопку Set (Установить) (●). (☞ стр. 142 [ Setup File ] )

2 Выберите [Load File] и нажмите кнопку Set (Установка) (●).

3 Выберите [Picture File], [User File] или [All File] и нажмите кнопку Set (Установка) (●). Отобразятся существующие файлы.

4 Выберите файл для загрузки при помощи крестообразной кнопки (▲▼), после чего нажмите кнопку Set (Установить) (●).

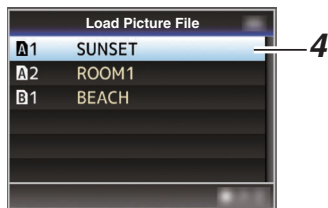

Примечание :

- Если установлен переключатель защиты от записи SD-карты, отображается метка рядом с пиктограммы SD-карты. Установочные файлы можно загрузить с SD-карты, даже если установлена защита от записи.
- Полностью несовместимые установочные файлы не отображаются. (☞ стр. 170 [Настройка установочных файлов] )

5 Выберите [Load] на экране подтверждения и нажмите кнопку Set (Установить) (●).

Начнется процесс загрузки, а на экране появится „Loading...“.

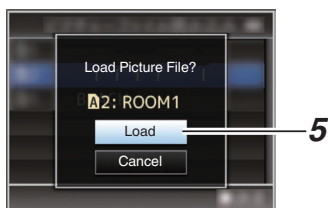

6 Чтение завершено.

После считывания файла на экране появляется „Complete“, экран меню закрывается автоматически.

## Удаление файлов настроек

- 1 Вызовите меню [Setup File].**  
Выберите [Main Menu] → [System] → [Setup File] и нажмите кнопку Set (Установить) (●).  
(☞ стр. 142 [ Setup File ])
- 2 Выберите [Delete File] и нажмите кнопку Set (Установка) (●).**
- 3 Выберите [Picture File], [User File] или [All File] и нажмите кнопку Set (Установка) (●).**  
Отобразятся существующие файлы.
- 4 Выберите файл для удаления при помощи крестообразной кнопки (▲▼), после чего нажмите кнопку Set (Установить) (●).**

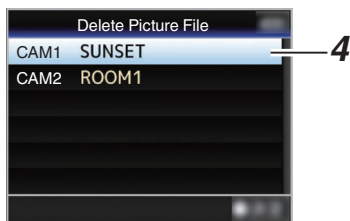

Примечание : \_\_\_\_\_

- Setup File, сохраненный на карте SD, удалить невозможно.

- 5 Выберите [Delete] на экране подтверждения и нажмите кнопку Set (Установить) (●).**

Начнется процесс удаления, а на экране появится „Deleting...“.

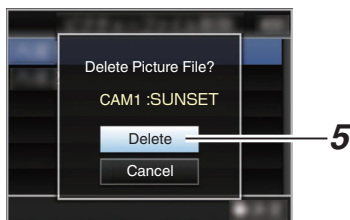

- 6 Удаление завершено.**  
После завершения удаления на экране появляется „Complete“.



# Подключение внешнего монитора

- Для вывода живых или записанных видеороликов и звука на дополнительный монитор выберите тип выходного сигнала и подключите камеру при помощи подходящего кабеля в соответствии с параметрами используемого монитора.
- Выберите наиболее подходящее гнездо в соответствии с типом используемого монитора.
- Гнездо [HD/SD SDI OUT]:  
Выходы сигнала 3G-SDI/HD-SDI или SD-SDI.
- Гнездо [VIDEO OUT]:  
Выводит композитные видеосигналы.
- Гнездо [HDMI]:  
Выводит сигналы HDMI.

Примечание : \_\_\_\_\_

- Если подсоединен разъем [HD/SD SDI OUT] или [HDMI], сконфигурируйте настройки в меню [A/V Set] согласно монитору для подсоединения.  
(☞ стр. 125 [ SDI OUT1 ] )  
(☞ стр. 126 [ SDI OUT2 ] )  
(☞ стр. 126 [ HDMI OUT ] )  
(☞ стр. 126 [ VIDEO OUT ] )

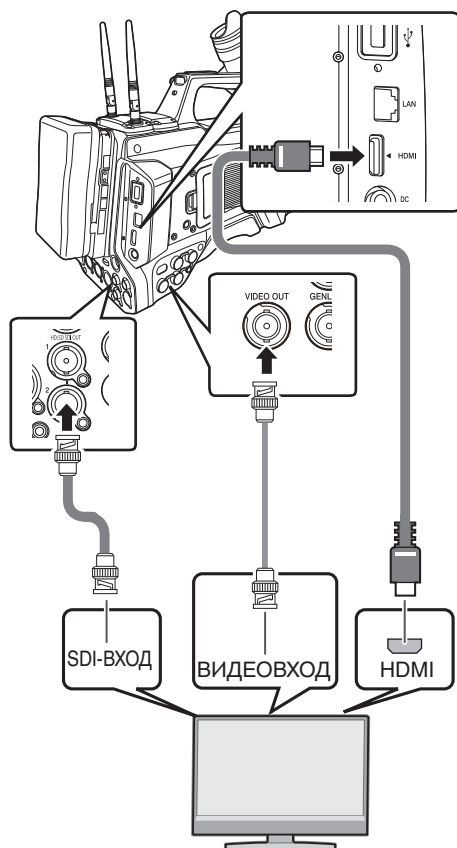

- \* Выберите выходной сигнал в [A/V Set] → [SDI OUT1]/[SDI OUT2]/[HDMI OUT].  
(☞ стр. 125 [ SDI OUT1 ] )  
(☞ стр. 126 [ SDI OUT2 ] )  
(☞ стр. 126 [ HDMI OUT ] )
- \* Если параметр [Record Format] → [System] установлен на „SD“ [V0210], выводятся только сигналы SD-SDI.  
(☞ стр. 145 [ System ] )
- \* Чтобы отобразить экран меню или экран отображения параметров камеры на внешнем мониторе, установите [A/V Set] → [Video Set] → [SDI OUT2 Char.]/[HDMI Char.]/[Video OUT Char.] на „On“.  
(☞ стр. 125 [ SDI OUT2 Char. ] )  
(☞ стр. 125 [ HDMI Char. ] )  
(☞ стр. 125 [ Video OUT Char. ] )

## Подключение к гнезду SDI

- Для сигналов 3G-SDI/HD-SDI и SD-SDI выводятся цифровые видеосигналы вместе с внедренными (наложенными) аудиосигналами и временным кодом.

Примечание :

- Частота дискретизации для внедренных (наложенных) аудиосигналов будет равна 48 кГц. Также выводятся временной код встроенного генератора и временной код воспроизведения.

## Настройка соотношения

- Для настройки режима преобразования изображений с соотношением сторон 16:9 для отображения на экране с соотношением сторон 4:3.
- Установите при помощи [A/V Set] → [Video Set] → [SD Aspect].
- Предусмотрены режимы „Side Cut“, „Letter“ (с черными полосами сверху и внизу) и „Squeeze“ (полноэкранный образ, сжатое слева и справа). (☞ стр. 128 [ SD Aspect ] )

Примечание :

- Если параметр меню [Record Format] → [System] установлен равным „SD“, а параметр [SD Aspect] равным „4:3“, выбор этого элемента невозможен.
- Когда [Record Format] → [System] установлено на „SD“ [V0210], а [SD Aspect] на „16:9“, „Side Cut“ в [A/V Set] → [Video Set] → [SD Aspect] выбрать нельзя. (☞ стр. 145 [ System ] ) (☞ стр. 148 [ SD Aspect [V0210] ] )

## Подключение пульта дистанционного управления

Функции переключения видеокамеры можно настроить при помощи пульта дистанционного управления.

- \* Поддерживаемые пульты дистанционного управления: RM-LP25U, RM-LP55U, RM-LP20G

### ■ Предварительная установка ферритового фильтра

Перед использованием пульта дистанционного управления прикрепите ферритовый фильтр (маленький) к кабелю дистанционного управления пульта дистанционного управления.



### 1 Подключите пульт дистанционного управления к видеокамере.

Подключите кабель пульта дистанционного управления к разъему [REMOTE].



Предупреждение :

- При подключении пульта ДУ отключите питание камеры.

### 2 Включите питание видеокамеры.

### 3 Установите переключатель на пульте дистанционного управления в положение ВКЛЮЧЕНО.

### Меры предосторожности при использовании пульта дистанционного управления

- При одновременном использовании переключателей видеокамеры и пульта дистанционного управления приоритет отдается пульту дистанционного управления.
- Фокусирование и трансфокацию при помощи пульта дистанционного управления выполнить нельзя.
- Истинная скорость затвора может несколько отличаться от значения, отображаемого на экране видеокамеры.
- Когда видеокамера находится в режиме носителя, функция автоматической настройки баланса белого не работает, даже если она используется при помощи пульта дистанционного управления.

# Подключение наушников

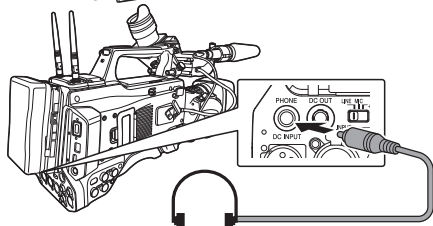
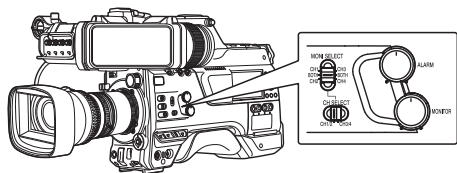

- Аудиовывод из разъема [PHONE] можно выбрать с помощью [A/V Set] → [Audio Set] → [PHONE Output] и комбинации переключателей [MONI SELECT] и [CH SELECT].  
(☞ стр. 131 [ PHONE Output ] )
- Вывод из разъема [PHONE] и динамика монитора осуществляется следующим образом в соответствии с различными комбинациями настроек.

Настройка переключателя [MONI SELECT]	Параметр [PHONE Output]	Гнездо [PHONE]		Громкоговоритель
		L	R	
[CH1/CH3]	-	CH1		CH1
[BOTH]	Mix	CH1+CH2		CH1+CH2
	Stereo	CH1	CH2	
[CH2/CH4]	-	CH2		CH2

- 1 Подключите наушники.
- 2 Выберите каналы для мониторинга с помощью различных комбинаций переключателей [MONI SELECT] и [MONI SELECT].

Комбинации переключателей [MONI SELECT] и [CH SELECT]	Каналы для мониторинга	Описание
	CH1	Выводится аудиовход на [CH1].
	CH2	Выводится аудиовход на [CH2].
	CH1/CH2	Выводятся аудиовходы на [CH1] и [CH2].
	CH3	Выводится аудиовход на [CH3].
	CH4	Выводится аудиовход на [CH4].
	CH3/CH4	Выводятся аудиовходы на [CH3] и [CH4].

- 3 Используйте регулировочную ручку [MONITOR] для регулировки громкости монитора.

Примечание :

- Когда подсоединен микрофон, из динамика звук не выводится.

# Подача внешних синхронизирующих сигналов (внешняя синхронизация)

- Разъем [GENLOCK] доступен на боковой стороне видеокамеры.
- Вы можете ввести синхросигналы с устройства FS-790 (продается отдельно) или FS-900 (продается отдельно), подключенного к разъему для дополнительных устройств (68-контактному), который находится на задней панели камеры.
- Сигналы SDI (цифровые сигналы) можно ввести через разъем [HD/SD SDI IN].
- Выполните подачу внешних синхронизирующих сигналов через гнездо [GENLOCK] и гнездо [HD/SD SDI IN] и синхронизируйте видео с камеры с внешним сигналом.
- Выполните подачу внешних синхронизирующих сигналов через разъем [GENLOCK] и синхронизируйте видео с камеры с внешним сигналом.
- Фаза Н (горизонтальная) видеосигналов камеры настраивается с учетом подачи внешних синхронизирующих сигналов на экране [A/V Set] → [Video Set] → [Genlock Adjust]. (☞ стр. 128 [ Genlock Adjust... ])

Примечание :

- Функция внешней синхронизации может использоваться только в режиме видеокамеры.

## Настройки сигнала внешней синхронизации

### Для ввода аналогового сигнала

- Используемый синхронизирующий сигнал
- Синхронизирующий сигнал SD : Сигнал BV (черное поле)  
Поддерживает SMPTE170M (RS-170A)-NTSC  
Поддерживает ITU-R BT.470-6 PAL
- Синхронизирующий сигнал HD : Трехуровневый сигнал синхронизации HDTV  
Поддерживает SMPTE ST296-HD720p  
Поддерживает SMPTE ST274-HD1080i

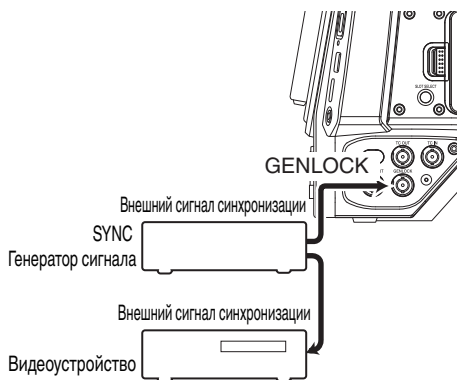

- 1 Установите видеокамеру в режим камеры. (☞ стр. 14 [Режимы работы])
- 2 Установите [Genlock Input] на „GENLOCK“. Установите [A/V Set] → [Video Set] → [Genlock Input] на „GENLOCK“. (☞ стр. 128 [ Genlock Input ])

Примечание :

- Установите „Adapter“ на ввод синхронизирующего сигнала с разъема для дополнительных устройств (68-штырькового) на задней стороне устройства.
- 3 Когда камера находится в режиме ожидания или остановки записи, выполните подачу синхронизирующих сигналов с генератора синхросигналов через гнездо [GENLOCK].
    - Когда для видеоизображения на камере блокируется внешний синхронизирующий сигнал, на экране появляется сообщение „Sync Locking“.
    - После выполнения блокирования внешнего синхронизирующего сигнала отображение сообщения прекращается, и можно выполнять запись.
    - Когда есть входной сигнал с синхронизатора, но формат сигнала не поддерживается, отображается „Invalid Sync“.

Примечание :

- Если частота кадров [A Frame & Bit Rate]/[B Frame & Bit Rate] в меню [Record Format] установлена на „60p“, „60i“ или „30p“, вводятся синхросигналы с частотой 59,94 Гц (синхронизация по вертикали). Синхронизирующие сигналы с частотой 50 Гц/60 Гц не синхронизируются.
- Если скорость передачи кадров [A Frame & Bit Rate]/[B Frame & Bit Rate] в меню [Record Format] установлена на „50p“, „50i“ или „25p“, вводятся синхросигналы с частотой 50 Гц (синхронизация по вертикали). Синхронизирующие сигналы с частотой 59,94 Гц/60 Гц не синхронизируются. (☞ стр. 146 [ A Frame Rate ])
- Не подключайте и не отключайте входные кабели для синхронизирующих сигналов в процессе записи или воспроизведения
- Если включить питание во время подачи внешних синхронизирующих сигналов, могут возникнуть вертикальные колебания. Это не является признаком неисправности.
- Такие сигналы, как сигналы воспроизведения VTR с фазовыми искажениями, могут не синхронизироваться на данной видеокамере.
- Только функции Н (по горизонтали) и V (по вертикали) синхронизатора доступны на этой видеокамере. Она не имеет функции блокировки для SC (поднесущей частоты). При переключении может возникнуть цветная вспышка, как, например, когда композитные сигналы используются переключателем.

■ Параметры фазы для синхронизации  
 Параметры фазы для синхронизации могут отличаться в зависимости от подаваемого синхронизирующего сигнала и выводимого видеосигнала.

Выводимый видеосигнал		Входной синхросигнал		
		BB	Тройная синхронизация	
			720p	1080i
VIDEO	Композитный	H, V, F	V	V, F
SDI	SD-SDI	H, V, F	V	V, F
	HD-SDI 720p	V	H, V	V
	HD-SDI 1080i	V, F	V	H, V, F

H : Горизонтальная фаза  
 V : Вертикальная фаза  
 F : Фаза поля

### Для ввода цифровых сигналов (SDI)

Выполните подачу внешних синхронизирующих сигналов через гнездо [HD/SD SDI IN] и синхронизируйте видео с камеры или воспроизводимые изображения с внешним сигналом.

Выполните подачу внешних синхронизирующих сигналов через разъем [HD/SD SDI IN] и синхронизируйте видео с камеры с внешним сигналом.

■ Используемый синхронизирующий сигнал

Синхронизирующий сигнал: Поддерживает SMPTE259M SD

Синхронизирующий сигнал: Поддерживает SMPTE ST296 HD

Синхронизирующий сигнал: Поддерживает SMPTE ST424 3G-SDI

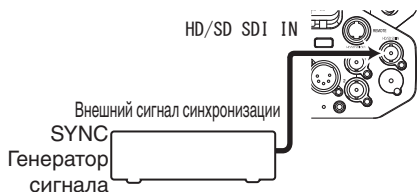

### 1 Установите видеокамеру в режим камеры.

(☞ стр. 14 [Режимы работы] )

### 2 Установите [Genlock Input] на „SDI IN“.

Установите [A/V Set] ➔ [Video Set] ➔ [Genlock Input] на „SDI IN“.

(☞ стр. 128 [ Genlock Input ] )

Примечание :

- Установите „Adapter“ на ввод синхронизирующего сигнала с разъема для дополнительных устройств (68-штырькового) на задней стороне устройства.

### 3 Когда камера находится в режиме ожидания или остановке записи, выполните подачу синхронизирующих сигналов с генератора сигналов SDI через гнездо [HD/SD SDI IN].

- Когда для видеоизображения на камере блокируется внешний синхронизирующий сигнал, на экране появляется сообщение „Sync Locking“.
- После выполнения блокирования внешнего синхронизирующего сигнала отображение сообщения прекращается, и можно выполнять запись.
- Когда есть входной сигнал с синхронизатора, но формат сигнала не поддерживается, отображается „Invalid Sync“.

Примечание :

- Если частота кадров [A]Frame & Bit Rate/[B]Frame & Bit Rate в меню [Record Format] установлена на „60p“, „60i“ или „30p“, вводятся синхросигналы с частотой 59,94 Гц (синхронизация по вертикали). Синхронизирующие сигналы с частотой 50 Гц/60 Гц не синхронизируются.
- Если скорость передачи кадров [A]Frame & Bit Rate/[B]Frame & Bit Rate в меню [Record Format] установлена на „50p“, „50i“ или „25p“, вводятся синхросигналы с частотой 50 Гц (синхронизация по вертикали). Синхронизирующие сигналы с частотой 59,94 Гц/60 Гц не синхронизируются. (☞ стр. 146 [ A Frame Rate ] )
- Не подключайте и не отключайте входные кабели для синхронизирующих сигналов в процессе записи или воспроизведения
- Если включить питание во время подачи внешних синхронизирующих сигналов, могут возникнуть вертикальные колебания. Это не является признаком неисправности.
- Такие сигналы, как сигналы воспроизведения VTR с фазовыми искажениями, могут не синхронизироваться на данной видеокамере.
- Только функции H (по горизонтали) и V (по вертикали) синхронизатора доступны на этой видеокамере. Она не имеет функции блокировки для SC (поднесущей частоты). При переключении может возникнуть цветная вспышка, как, например, когда композитные сигналы используются переключателем.

■ Параметры фазы для синхронизации  
 Параметры фазы для синхронизации могут отличаться в зависимости от подаваемого синхронизирующего сигнала и выводимого видеосигнала.

Выводимый видеосигнал		Входной синхросигнал			
		3G-SDI	HD-SDI		SD-SDI
VIDEO	Композитный	V	V	V, F	H, V, F
SDI	SD-SDI	V	V	V, F	H, V, F
	HD-SDI 720p	V	H, V	V	V
	HD-SDI 1080i	V	V	H, V, F	V, F
	3G-SDI 1080p	H, V	-	-	-

## Настройка фазы Н

### 1 Выберите пункт [Genlock Adjust] в меню [A/V Set].

Настройте элемент [A/V Set] → [Video Set] → Genlock Adjust следующим образом.  
 (☞ стр. 128 [ Genlock Adjust... ] )

[SD-SDI H Phase] : Настраивает фазу Н сигнала SD SDI.  
 [HD-SDI H Phase] : Настраивает фазу Н сигнала HD SDI.

### 2 Выберите значение при помощи крестообразных кнопок (▲▼).

- Фаза Н видеосигнала видеокамеры настраивается с учетом внешнего синхронизирующего сигнала, подаваемого на гнездо [GENLOCK].

Примечание : \_\_\_\_\_

- Настройку нельзя выполнить в процессе записи или воспроизведения.
- Во время настройки видеоизображение может сразу повредиться. Это не является признаком неисправности.

# Отображение обратных видеосигналов с внешнего устройства

Обратный видеосигнал с дополнительного устройства (переключателя и т.д.) можно отобразить на видеодискете или ЖК-мониторе видеокамеры.

Примечание : \_\_\_\_\_

- Данную функцию можно использовать только в режиме камеры.

### 1 Установите видеокамеру в режим камеры. (☞ стр. 14 [Режимы работы] )

### 2 Присвойте функцию „Return Video“ любой из пользовательских кнопок. (☞ стр. 39 [Назначение функций для кнопок пользователя] )

### 3 Настройте место ввода обратного видеосигнала на „SDI“ [V0200]

Чтобы указать место ввода обратного видеосигнала, настройте [A/V Set] → [Video Set] → [Return Input] на „SDI“.

(☞ стр. 129 [ Return Input [V0200] ] )

Примечание : \_\_\_\_\_

- Когда [System] → [Record Set] → [Record Format] → [System] настроено на „HD(SDI In)“ или „SD(SDI In)“ [V0210], отображается „---“, и настройку изменить нельзя.

### 4 Выберите соотношение сторон обратного видеосигнала.

Установите при помощи [A/V Set] → [Video Set] → [Return Aspect].

(☞ стр. 129 [ Return Aspect ] )

### 5 Выберите способ отображения обратного видеосигнала.

Выберите в [Camera Function] → [User Switch Set] → [Return Video]. Камера будет работать в соответствии с настройками.  
 (☞ стр. 108 [ Return Video ] )

### 6 Нажмите пользовательскую кнопку, которой присвоена функция „Return Video“.

- Нажатие на пользовательскую кнопку, которой присвоена функция „Return Video“, выводит на экран снятое изображение или обратный видеосигнал в соответствии со способом, выбранным в шаге 5.

Примечание : \_\_\_\_\_

- Совместимыми являются следующие форматы ввода для возвратного видео.
  - 1920x1080/60p, 60i, 50p, 50i
  - 1280x720/60p, 50p
  - 720x480/60i [V0210] (Модель U)
  - 720x576/50i [V0210] (Модель E)

# Функции сетевого соединения

Сетевая функция включает функции, выполняемые через веб-браузер на таких устройствах, как смартфон, планшетный или персональный компьютер, а также функции FTP и передачи живого потокового видео, которые запускаются через экран миниатюр или операций с меню.

Примечание : \_\_\_\_\_

- Когда [System] → [Record Set] → [Record Format] → [System] установлено на „High-Speed“**[V0210]**, только „Planning Metadata“ можно использовать для подключения к разъему [LAN].

## Подключение к сети

- Гнездо [LAN]
- Встроенная беспроводная локальная сеть **CHU** **CHE**
- Подключите следующие адаптеры к разъему [HOST] (USB)
  - Беспроводной сетевой адаптер
  - Адаптер сети Ethernet
  - Адаптер для мобильного телефона(☞ стр. 180 [Настройка камеры для подключения к сети] )

## Список функций

### Импортирование метаданных

Вы можете загрузить файл настройки метаданных (формат XML) с FTP-сервера и сохранить метаданные в памяти камеры.

(☞ стр. 183 [Импортирование метаданных] )

### Выгрузка записанных роликов

Вы можете выгрузить ролики, записанные на карту SD, на указанный FTP-сервер.

(☞ стр. 185 [Выгрузка записанного видеоролика] )

Примечание : \_\_\_\_\_

- Загрузку также можно выполнять с помощью веб-браузера.  
(☞ стр. 193 [Загрузка записанного ролика с помощью веб-браузера] )

## Редактирование метаданных

- Planning Metadata  
Вы можете обратиться к странице для редактирования метаданных видеокамеры через веб-браузер таких устройств, как смартфон, планшетный или персональный компьютер, и отредактировать метаданные, которые должны применяться к записываемым роликам.  
(☞ стр. 189 [ Planning Metadata ] )
- Clip Metadata  
Вы можете обратиться к странице для редактирования метаданных через веб-браузер таких устройств, как смартфон, планшетный или персональный компьютер, и отображать или перезаписывать метаданные, которые записаны с роликом.  
(☞ стр. 190 [ Clip Metadata ] )

## Удаленный просмотр

Через веб-браузер таких устройств, как смартфон, планшетный компьютер или ПК, Вы можете проверить текущее изображение или удаленно управлять камерой.

(☞ стр. 196 [Просмотр функций дистанционного управления и управления камерой] )

## Управление камерой

Вы можете воспользоваться веб-браузерами таких устройств, как смартфон, планшетный или персональный компьютер, чтобы удаленно управлять камерой.

(☞ стр. 196 [Просмотр функций дистанционного управления и управления камерой] )

## Живое потоковое видео

При подключении видеокамеры к декодеру или приложению на ПК, которое поддерживает живой поток, можно осуществлять передачу потокового аудио и видео по сети.

(☞ стр. 204 [Передача живого потокового видео] )



# Подготовка сетевого соединения

## Рабочее среда

Работа была подтверждена для следующих операционных систем.

### Компьютер

- ОС: Windows 7  
Веб-браузер: Internet Explorer 11
- ОС: Windows 10  
Веб-браузер: Chrome
- ОС: macOS 10.13  
Веб-браузер: Safari 10

### Терминал смартфона / планшета ПК

- ОС: iOS11 (iPhone X/iPad Pro)  
Веб-браузер: Safari 11
- ОС: Android 6 (смартфон)  
Веб-браузер: Chrome
- ОС: Android 7 (планшет)  
Веб-браузер: Chrome

## Настройка камеры для подключения к сети

### 1 Подключите по соответствующему методу подключения

- Гнездо [LAN]

Подключите ПК к видеокамере напрямую с помощью кросс-кабеля или через такие устройства, как концентратор Ethernet, используя сетевую кабель.

(☞ стр. 180 [Подключение к сети через [LAN] разъем [V0200]])

- Встроенная беспроводная локальная сеть [CHU [CHE]

Установите антенну беспроводной локальной сети, если она еще не установлена.

(☞ стр. 26 [Установка антенн беспроводной локальной сети (входит в комплект) [CHU [CHE]])

(☞ стр. 182 [Подключение к сети через встроенную беспроводную локальную сеть [CHU [CHE] [V0200]])

- Подключите следующие адаптеры к разъему [HOST] (USB)

- Беспроводной сетевой адаптер
- Адаптер сети Ethernet
- Адаптер для мобильного телефона

(☞ стр. 181 [Подключение к сети через [HOST] разъем (USB) [V0200]])

Примечание :

- К разъему [HOST] (USB) можно подключить только сетевой адаптер.
- Подключайте или отсоединяйте адаптер только после выключения питания камеры.
- Последнюю информацию о совместимых адаптерах можно получить на странице продуктов нашего веб-сайта.
- Для каждого применения возможно использование сетей двух типов (WAN (глобальные) и LAN (локальные)).

Предупреждение :

- Когда [System] → [Record Set] → [Record Format] → [System] настроено на „High-Speed“ [V0210], сеть не может использоваться через беспроводную локальную сеть [CHU [CHE] или [HOST] разъем (USB). В этом случае, настройте следующим образом.
    - Установите [Network] → [Connection Setup] → [USB/Int. WLAN] на „Off“. [CHU [CHE]
    - Отключите сетевой адаптер USB
- Обратите внимание, что работа камеры прекратится, а питание отключится, если вышеуказанные действия не будут выполнены. Данные файла могут быть повреждены, если это происходит во время записи.

## Подключение к сети через [LAN] разъем [V0200]

Вы можете подключить такое устройство как смартфон, планшетный или персональный компьютер непосредственно к камере при помощи соединительного кабеля для обращения к камере через веб-интерфейс. Вы также можете выполнить подключение с помощью сетевого концентратора.

### 1 Выполните настройки соединения с помощью [Wizard].

- Выберите „LAN“ в [Network] → [Connection Setup] → [Wizard] и настройте параметры в соответствии с инструкциями на экране. Выполните следующие настройки.
  - Настройка IP-адреса (DHCP или ручная)
  - IP-адрес
  - Маска подсети
  - Шлюз по умолчанию
  - Сервер DNS

Примечание :

- Когда адрес назначается вручную в NAT-среде, также необходимо правильно установить шлюз по умолчанию, помимо преобразования адреса маршрутизатором для выполнения таких операций, как доступ к Интернету из внешней сети через маршрутизатор.

### 2 Настройка завершена.

После завершения настройки Вы можете обратиться к видеокамере через веб-браузер.

Примечание :

- После завершения настройки следующие элементы будут настроены автоматически.
  - Настройка [Network] → [Connection Setup] → [Default Gateway] изменится на „LAN“.
  - Настройка [Network] → [Live Streaming] → [Interface] изменится на „LAN“.



## Подключение к сети через [HOST] разъем (USB) [V0200]

### 1 Выполните настройки соединения с помощью [Wizard].

- Выберите „USB“ в [Network] → [Connection Setup] → [Wizard] и настройте параметры в соответствии с инструкциями на экране.

Настройте параметры следующим образом в зависимости от типа соединения.

- USB-подключение к беспроводной локальной сети
  - Режим соединения
  - Способ конфигурации

\* Для соединений P2P необходимо настроить [Default Gateway] и [Passphrase], в соответствии с приведенными ниже инструкциями после настройки указанных выше параметров.

① Настройте [Network] → [Connection Setup] → [Default Gateway] на „USB/Int. WLAN“ **CHU CHE** или „USB“ **STU RCHE**

② Переключите камеру в режим камеры и отобразите экран состояния (экран [USB/Int. WLAN] **CHU CHE** или экран [USB] **STU RCHE**).

- Чтобы отобразить экран статуса, нажмите кнопку [STATUS/SET] на панели камеры. Нажмите крестообразную кнопку (◀▶), чтобы отобразить экран [USB/Int. WLAN] **CHU CHE** или экран [USB] **STU RCHE**.
- Убедитесь, что отображаются [SSID] и [Passphrase], которые были установлены мастером.

③ Выберите SSID в списке точек доступа (смартфон, планшет, ПК и пр.) и введите пароль.

- Отобразите список точек доступа в настройках беспроводного соединения смартфона, планшета или персонального компьютера и выберите „HC900-\*\*\*\*“. (\*\*\*\* являются числовыми значениями, которые изменяются в зависимости от используемого устройства.)
- После появления экрана подтверждения пароля введите [Passphrase], отображаемую на экране [USB/Int. WLAN] **CHU CHE** или экране [USB] **STU RCHE**.

- USB-подключение к беспроводной локальной сети
  - Настройка IP-адреса (DHCP или ручная)
  - IP-адрес
  - Маска подсети
  - Шлюз по умолчанию
  - Сервер DNS

Примечание :

- Когда адрес назначается вручную в NAT-среде, также необходимо правильно установить шлюз по умолчанию, помимо преобразования адреса маршрутизатором для выполнения таких операций, как доступ к Интернету из внешней сети через маршрутизатор.

- Подключение через адаптер для мобильного телефона (USB)
  - Номер телефона соединения
  - Имя пользователя
  - Пароль

Предупреждение :

- Вы можете обратиться к веб-функциям через веб-браузер таких устройств, как смартфон, планшетный или персональный компьютер только по локальной сети (LAN).
- Учтите, что стоимость соединений может быть высокой в случае оплаты за объем полученной информации. В случае использования сетевого соединения рекомендуется использование безлимитного тарифа.
- Имейте в виду, что использование неправильных настроек может стать причиной больших счетов от поставщика услуг телефонной связи. Проверьте правильность настройки.
- Чтобы избежать больших счетов из-за соединения в роуминге, мы рекомендуем Вам использовать данную функцию, отменив контракт на роуминг.
- Соединение возможно, даже если вы не используете сеть. Если функция не используется, снимите адаптер для мобильного телефона.

### 2 Настройка завершена.

После завершения настройки Вы можете обратиться к видеокамере через веб-браузер.

Примечание :

- После завершения настройки следующие элементы будут настроены автоматически.
  - Настройка [Network] → [Connection Setup] → [USB/Int. WLAN] изменится на „On“. **CHU CHE**
  - Настройка [Network] → [Connection Setup] → [Default Gateway] изменится на „USB/Int. WLAN“ **CHU CHE** или „USB“ **STU RCHE**. Однако это не относится к P2P-соединению.
  - Настройка [Network] → [Live Streaming] → [Interface] изменится на „USB/Int. WLAN“ **CHU CHE** или „USB“ **STU RCHE**.

## Подключение к сети через встроенную беспроводную локальную сеть **CHU** **CHÉ** **V0200**

### 1 Выполните настройки соединения с помощью [Wizard].

- Выберите „USB/Int. WLAN“ в [Network] ➔ [Connection Setup] ➔ [Wizard] и настройте параметры в соответствии с инструкциями на экране.

Выполните следующие настройки.

- Режим соединения
- Способ конфигурации

- \* Для соединений P2P необходимо настроить [Default Gateway] и [Passphrase], в соответствии с приведенными ниже инструкциями после настройки указанных выше параметров.

① Установите [Network] ➔ [Connection Setup] ➔ [Default Gateway] на „USB/Int. WLAN“.

② Переведите камеру в режим камеры и отобразите экран [USB/Int. WLAN] (статус).

- Чтобы отобразить экран статуса, нажмите кнопку [STATUS/SET] на панели камеры. Нажмите крестообразную кнопку (◀▶), чтобы отобразить экран [USB/Int. WLAN].
- Убедитесь, что отображаются [SSID] и [Passphrase], которые были установлены мастером.

③ Выберите SSID в списке точек доступа (смартфон, планшет, ПК и пр.) и введите пароль.

- Отобразите список точек доступа в настройках беспроводного соединения смартфона, планшетного или персонального компьютера и выберите „HC900-\*\*\*\*“. (\*\*\*\* являются числовыми значениями, которые изменяются в зависимости от используемого устройства.)
- После появления экрана подтверждения пароля введите [Passphrase], отображаемую на экране [USB/Int. WLAN].

### 2 Настройка завершена.

После завершения настройки Вы можете обратиться к видеокамере через веб-браузер.

Примечание :

- После завершения настройки следующие элементы будут настроены автоматически.
  - Настройка [Network] ➔ [Connection Setup] ➔ [USB/Int. WLAN] изменится на „On“.
  - Настройка [Network] ➔ [Connection Setup] ➔ [Default Gateway] изменится на „USB/Int. WLAN“.Однако это не относится к P2P-соединению.
- Настройка [Network] ➔ [Live Streaming] ➔ [Interface] изменится на „USB/Int. WLAN“.

# Импортирование метаданных

Вы можете загрузить файл настройки метаданных (формат XML) с FTP-сервера и сохранить метаданные в памяти камеры. Импортированные метаданные применяются к роликам, предназначенным для записи.

## Подготовка метаданных

- Вы можете записать следующие четыре типа метаданных.
  - Title1 : Только ASCII, макс. 63 символов (в байтах)
  - Title2 : ЮНИКОД, макс. 127 байт
  - Creator : ЮНИКОД, макс. 127 байт
  - Description : ЮНИКОД, макс. 2047 байт
- Метаданные записываются в формате XML.
- Отредактируйте тег `<Title1><Title2><Description><Creator>` при помощи редактора XML. (Указывается рамками ниже)

```
<?xml version="1.0" encoding="UTF-8"?>
<NRT-MetaInterface lastUpdate="2015-01-29T18:06:21+09:00"
xmlns="urn:schemas-proHD:nonRealTimeMetaInterface:ver.1.00"
xmlns:xs="http://www.w3.org/2001/XMLSchema-instance">
  <MetaData>
    <Title1>Title1 sample</Title1>
    <!-- only "en",max63bytes -->
    <Title2>Title2 sample</Title2>
    <!-- ,max127bytes -->
    <Description>Description sample</Description>
    <!-- ,max2047bytes -->
    <Creator>Creator sample</Creator>
    <!-- ,max127bytes -->
  </MetaData>
</NRT-MetaInterface>
```

## Настройка сервера для загрузки

Для изменения настроек соединения с FTP-сервером для загрузки метаданных (имя домена, имя пользователя, пароль и пр.), а также путь файла для загрузки.

- 1 Откройте экран [Metadata Server].  
Откройте экран [Network] → [Metadata Server].

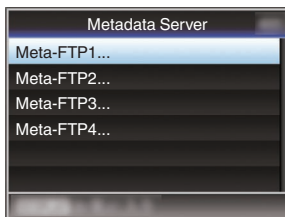

- 2 Зарегистрируйте [Metadata Server].

- Выберите сервер крестообразной кнопкой (▲▼), и нажмите кнопку Set (Установка) (●).  
Отображается экран настроек сервера. Выполните настройку каждого элемента.
- Можно зарегистрировать до 4 настроек. (☞ стр. 133 [ Metadata Server ])

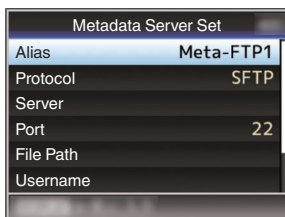

Примечание :

- За настройками сети для соединения с сервером обратитесь к администратору сети.

## Импортирование метаданных

Загрузите файл настроек метаданных (формат XML) с сервера FTP.

- 1 Выберите [Network] → [Import Metadata] и нажмите кнопку Set (Установить) (●). Появится экран [Import Metadata].

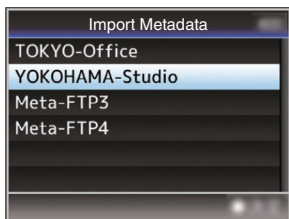

- 2 Выберите сервер для импорта метаданных.

- Отображается имя, которое зарегистрировано в [Metadata Server] → [Alias].
- Выберите сервер крестообразной кнопкой (▲▼), и нажмите кнопку Set (Установка) (●).

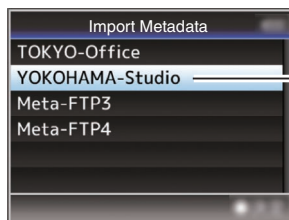

- 3 Выберите [Import] на экране подтверждения и нажмите кнопку Set (Установить) (●).

Запускается процесс импортирования. После завершения импортирования осуществляется возврат на экран, который отображался до экрана [Import Metadata].

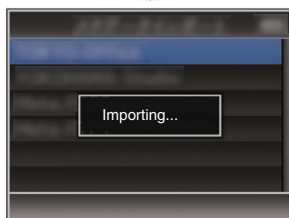

Примечание :

- В процессе импортирования выход в меню или выполнение записи невозможно.
- В случае сбоя импортирования метаданных отображается „Import Error!“ и сообщение с указанием причины сбоя. Нажмите кнопку Set (●), чтобы вернуться на экран [Import Metadata] на шаге 1. (стр. 213 (Список ошибок передачи FTP) )
- Когда „HTTP“ выбран на экране настроек сетевого подключения [Select FTP Proxy], невозможно выполнить соединения с серверами, отличными от протокола „FTP“.
- Если для [Protocol] выбрана настройка, отличная от „FTP“, для обеспечения безопасности канала связи появится экран, предлагающий Вам проверить отпечаток открытого ключа и сертификат, полученный от сервера. Убедитесь, что отображаемое значение совпадает с известным значением.

# Выгрузка записанного видеоролика

Ниже приведены шаги для загрузки клипов, записанных на носителе записи, на предварительно настроенный FTP-сервер.

## Настройка сервера FTP для выгрузки

Для изменения настроек соединения с FTP-сервером для выгрузки записанных роликов (имя домена, имя пользователя, пароль и пр.), а также путь к директории назначения.

### 1 Откройте экран [Clip Server].

Откройте экран [Network] → [Upload Settings] → [Clip Server].

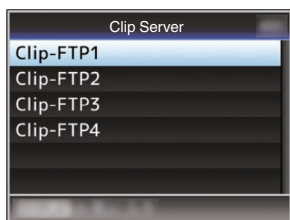

### 2 Зарегистрируйте [Clip Server].

Зарегистрируйте сервер для выгрузки записанных роликов, записанных на носитель. Можно зарегистрировать до 4 серверов. (☞ стр. 140 [ Clip Server ])

Примечание :

- За настройками сети для соединения с сервером обратитесь к администратору сети.

## Автоматическая загрузка клипов (Авто FTP)(V0200)

Ниже приведены шаги для автоматической загрузки клипов, записанных на носителе, на предварительно настроенный FTP-сервер.

### 1 Настройте параметры для автоматической загрузки

Настройте [Network] → [Upload Settings] → [Upload] на „Auto“ и настройте параметры для каждого параметра [Slot], [Cellular] и [Server].

(☞ стр. 140 [ Upload ])

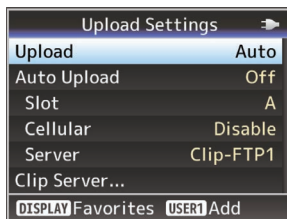

### 2 Начать загрузку

- Настройка [Network] → [Upload Settings] → [Auto Upload] на „On“ запускает загрузку.
- Вы также можете нажать пользовательскую кнопку, которой назначена функция „Auto Upload“.

Примечание :

- Передача по FTP выполняется для гнезда, настроенного в [Slot].
- Если запись начнется для того же слота, который настроен в [Slot] во время передачи по FTP, передача по FTP будет прервана.
- Передача по FTP не выполняется во время прямой трансляции или во время выполнения Return over IP.
- Передача по FTP отключена, когда [System] → [Record Set] → [Record Format] → [System] настроено на „High-Speed“(V0210). Чтобы выполнить передачу по FTP, выберите настройку, отличную от „High-Speed“.

## Загрузка клипов вручную (Ручной FTP)

Ниже приведены шаги для загрузки клипов, записанных на носителе записи, на предварительно настроенный FTP-сервер. Возможна выгрузка всех воспроизводимых роликов с экрана миниатюр.

### 1 Настройте FTP-сервер для ручной загрузки

Установите [Network] → [Upload Settings] → [Upload] на „Manual“.

(☞ стр. 140 [ Upload ])

### 2 Зарегистрируйте [Clip Server].

- Откройте экран [Network] → [Upload Settings] → [Clip Server].

- Зарегистрируйте сервер для выгрузки записанных роликов, записанных на носитель.

Можно зарегистрировать до 4 серверов.

(☞ стр. 140 [ Clip Server ])

Примечание :

- За настройками сети для соединения с сервером обратитесь к администратору сети.
- Когда [Network] → [Upload Settings] → [Upload] настроено на „Auto“, загрузка вручную также отключена для слотов, отличных от выбранного „Slot“. Для ручной загрузки выберите „Manual“.
- Передача по FTP отключена, когда [System] → [Record Set] → [Record Format] → [System] настроено на „High-Speed“ [V0210]. Чтобы выполнить передачу по FTP, выберите настройку, отличную от „High-Speed“.

## Выгрузка видеоролика

### 1 Установите режим дополнительного носителя.

- Нажмите и удерживайте селекторную кнопку [CAM/MEDIA] в режиме камеры, чтобы перейти в режим дополнительного носителя. Отображается экран миниатюр роликов, записанных сделанных на SD-карту.

- Вы можете выгрузить выбранные ролики экрана миниатюр на FTP-сервер.

(☞ стр. 89 [Экран миниатюр])

### 2 Переместите курсор к ролику, который необходимо выгрузить.

Переместите курсор к ролику, который необходимо выгрузить, при помощи крестообразной кнопки (▲▼◀▶).



### 3 Нажмите кнопку [USER4].

Отображается экран выбора действия.

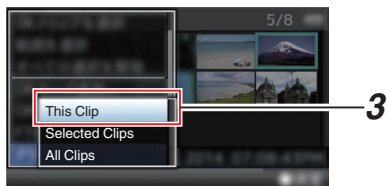

### 4 Выберите сервер [FTP Upload] → [This Clip] → для выгрузки и нажмите кнопку Set (Установка) (●).

Статус процесса передачи отображается на панели процесса выполнения.

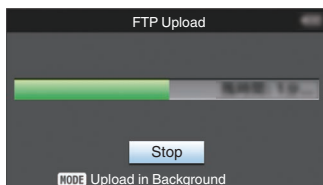

Примечание :

- Имя сервера для выгрузки файлов отображается с использованием имен, предустановленных в [Clip Server] → [Alias].
- Чтобы прервать процесс выгрузки, нажмите кнопку Set (Установить) (●). Выберите [Yes] на экране подтверждения и нажмите кнопку Set (Установить) (●), чтобы прервать процесс выгрузки и вернуться на экран миниатюр.

## 5 Выгрузка завершена.

- После завершения выгрузки на экране отображается „Successfully Completed.“.
- Нажмите кнопку Set (●), чтобы вернуться на экран миниатюр.

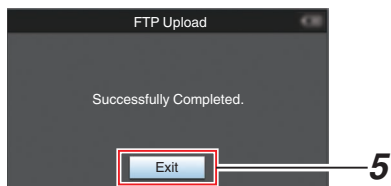

## Выбор и выгрузка нескольких роликов

Чтобы выбрать и выгрузить несколько роликов, обратитесь к „[Выбор и выполнение операций на нескольких роликах]“ (стр. 96).

## Выгрузка всех видеороликов

### 1 Нажмите кнопку [USER4].

Отображается экран выбора действия.

### 2 Выгрузите ролики.

Выберите сервер [FTP Upload...] → [All Clips] → для выгрузки и нажмите кнопку Set (Установка) (●).



### 3 Запускается процесс выгрузки.

Статус процесса передачи отображается на панели процесса выполнения.

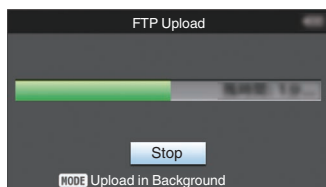

Примечание : \_\_\_\_\_

- Чтобы прервать процесс выгрузки, нажмите кнопку Set (Установить) (●). Выберите [Yes] на экране подтверждения и нажмите кнопку Set (Установить) (●), чтобы прервать процесс выгрузки и вернуться на экран миниатюр.
- В случае выгрузки на FTP-сервер файла с именем, который уже есть на сервере, отображается окно подтверждения перезаписи.
- Если значение „HTTP“ выбрано на экране [Select FTP Proxy] настройки сетевого соединения, окно подтверждения перезаписи не отображается, и осуществляется принудительная перезапись существующего файла.
- Даже после начала загрузки (во время передачи по FTP) в шаге 3, при нажатии на кнопку [CAM/MEDIA] произойдет переключение камеры в режим камеры, что позволит Вам начать съемку.
- Если для [Protocol] выбрана настройка, отличная от „FTP“, для обеспечения безопасности канала связи появится экран, предлагающий Вам проверить отпечаток открытого ключа и сертификат, полученный от сервера. Убедитесь, что отображаемое значение совпадает с известным значением.
  - Отпечаток представляет собой уникальное значение, которое различается в зависимости от каждого открытого ключа и сертификата.
  - Для получения более подробной информации об отпечатке обратитесь к администратору сервера, к которому будет выполняться подключение. (стр. 140 [Clip Server ])
- Когда „HTTP“ выбран на экране настроек сетевого подключения [Select FTP Proxy], невозможно выполнить соединения с серверами, отличными от протокола „FTP“.

#### 4 Выгрузка завершена.

- После успешной выгрузки всех роликов отображается „Successfully Completed.“. Нажмите кнопку Set (●), чтобы вернуться на экран миниатюр.
- В случае сбоя выгрузки роликов отображаются следующие ошибки.

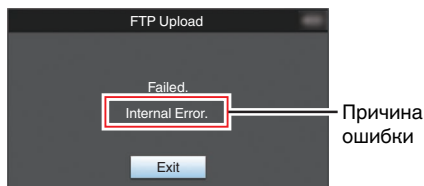

(☰ стр. 213 [Список ошибок передачи FTP])

Примечание :

- При наличии сообщения об ошибке или других извещений после переключения в режим камеры во время загрузки по FTP, значок 🗨 (желтый) появится в области отображения свободного места на носителе в режиме камеры. Вы можете нажать кнопку [CAM/MEDIA], чтобы перейти в режим дополнительного носителя и вывести на экран вышеуказанный экран ошибки. Выполните „[Список ошибок передачи FTP] (☰ стр. 213)“ для очистки экрана ошибки.

## Функция FTP «Продолжить»

Когда начинается передача FTP и на сервере есть файл с таким же именем, размер которого меньше размера файла, который передается, тогда файл на сервере будет рассматриваться как файл, прерванный во время передачи FTP. Появляется экран подтверждения, чтобы возобновить передачу (добавить запись).

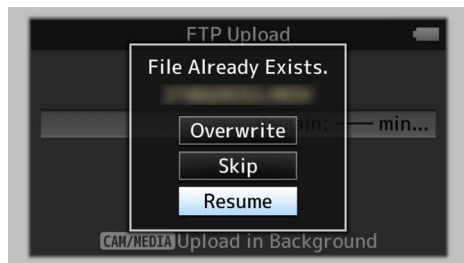

Если выбирается „Resume“, то передача FTP выполняется таким образом, что передача продолжается с положения, в котором она была прервана. Когда передача FTP завершается нормально, на экране появляется „Complete“.

Примечание :

- Требуется сервер FTP, поддерживающий функцию «Продолжить».
- Если для параметра [Network] → [Upload Settings] → [Clip Server] → [Clip-FTP1/2/3/4] → [Protocol] задано значение „SFTP“, функция возобновления отключается.
- Если „HTTP“ выбирается на экране [Select FTP Proxy] настройки подключения к сети, то функция «Продолжить» отключена.



# Подключение с помощью веб-браузера

Вы можете обратиться к веб-функциям данной видеокамеры через веб-браузер таких устройств, как смартфон, планшетный или персональный компьютер.

Предварительно выполните настройки соединения.

(☞ стр. 180 [Настройка камеры для подключения к сети])

## 1 Переключите камеру в режим камеры и отобразите экран состояния (экран [LAN] или [USB/Int. WLAN][CHU CHE], либо экран [USB][STU RCHE]).

- Чтобы отобразить экран статуса, нажмите кнопку [STATUS/SET] на панели камеры. Нажмите крестообразную кнопку (◀▶), чтобы отобразить экран [LAN] или [USB/Int. WLAN][CHU CHE], либо экран [USB][STU RCHE].
- Убедитесь, что отображается [IP Address].

## 2 Запустите веб-браузер устройства, с которого необходимо подключиться к видеокамере, и введите [IP Address] в поле адреса.

(Пример: 192.168.0.10)

Если отображается „192.168.0.10“ в [IP Address], введите „http://192.168.0.10“.



## 3 Введите имя пользователя и пароль.

Введите имя пользователя и пароль на экране входа в систему для отображения главной страницы камеры.

- Проверьте [Web Username] и [Web Password] на экране [Network] (экран состояния).

Примечание :

- Имя пользователя и пароль можно изменить в [Network] → [Web] → [Username] и [Password].

(☞ стр. 139 [ Username ])

(☞ стр. 139 [ Password ])

# Редактирование метаданных

Вы можете создать метаданные для добавления в записанный файл или перезаписать метаданные записанного ролика.

## Planning Metadata

Вы можете обратиться к странице для редактирования метаданных видеокамеры через веб-браузер таких устройств, как смартфон, планшетный или персональный компьютер, и отредактировать метаданные, которые должны применяться к записываемым роликам.

### 1 Обратитесь к главной странице видеокамеры.

Обратитесь к странице через веб-браузер такого устройства, как смартфон, планшетный или персональный компьютер. (☞ стр. 189 [Подключение с помощью веб-браузера])

### 2 Выберите вкладку [Planning Metadata], чтобы отобразить экран [Planning Metadata].

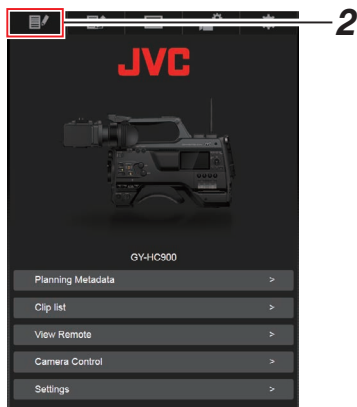

### 3 Отредактируйте метаданные.

- 1 Введите информацию в необходимые поля.
- 2 После завершения ввода нажмите [Save], чтобы перезаписать метаданные.



### 4 Нажмите [OK] на экране подтверждения.

- Запускается обновление [Planning Metadata].
- После завершения обновления отображается „Renewal of planning metadata is succeeded.“. Нажмите [OK].
- Возвращается к экрану шага 3.

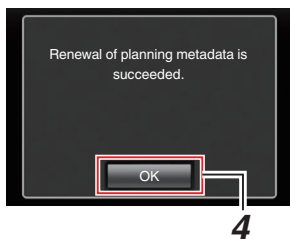

Примечание :

- В случае сбоя обновления отображается „Renewal of planning metadata is failed.“. Нажмите [Close], чтобы вернуться к экрану шага 3.

## Clip Metadata

Вы можете обратиться к странице для редактирования метаданных через веб-браузер таких устройств, как смартфон, планшетный или персональный компьютер, и отображать или перезаписывать метаданные, которые записаны с роликом.

### 1 Обратитесь к главной странице видеонамеры.

Обратитесь к странице через веб-браузер такого устройства, как смартфон, планшетный или персональный компьютер. (стр. 189 [Подключение с помощью веб-браузера] )

### 2 Выведите на экран список роликов.

Коснитесь или щелкните по вкладке [Clip List], чтобы вывести на экран список роликов.



### 3 Переведите камеру в режим „Remote Edit Mode“.

Вы можете переключиться на „Remote Edit Mode“ через веб-браузер или путем управления камерой.

■ Переключение с помощью веб-браузера

- 1 На экране появится сообщение, указывающее „It is necessary to change the camera mode to "Remote Edit Mode". Change the mode.“ на веб-браузере.

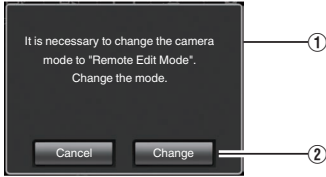

- 2 Нажмите (щелкните) [Change], чтобы перейти на режим дистанционного редактирования.

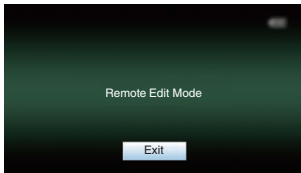

■ Переключение с помощью камеры

- 1 „Change to Remote Edit Mode?“ отображается на экране дисплея камеры.
- 2 Выберите параметр [Change] и нажмите кнопку Set (Установить) (●), чтобы перейти в режим дистанционного редактирования.

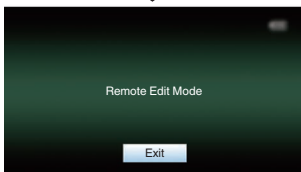
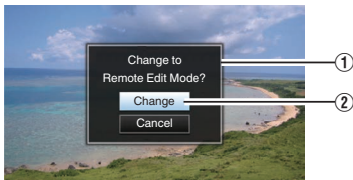

Примечание :

- Если отображается меню или статус, отображение экрана подтверждения будет приостановлено.
- Если на экране камеры отображается меню, закройте меню.
- Если на экране камеры отображается статус, закройте экран статуса.
- Нажмите кнопку Set (●) камеры, поскольку в режиме Remote Edit Mode выполняется принудительный выход из режима Remote Edit Mode и переход в режим камеры.
- Во время загрузки по FTP через камеру переключение в режим дистанционного редактирования отключено.

4 Выберите режим редактирования метаданных.

Выберите вкладку [Metadata].

5 Выберите ролик для перезаписи метаданных.

- На экране [Clip List] отображается список записанных роликов.
- Выберите ролик для перезаписи метаданных.

4

5

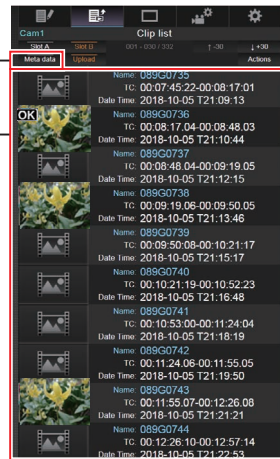

Примечание :

- Выбрать отображение содержимого гнезда можно вкладками [Slot A] и [Slot B].
- Вы можете использовать вкладку [▲-30] или [▼+30], чтобы перейти к предыдущим или следующим 30 роликам в списке.

## 6 Отредактируйте метаданные выбранных роликов.

- 1 Редактируйте информацию в необходимых полях.
  - В случае использования ПК ввод осуществляется при помощи мыши и клавиатуры.
  - В случае использования смартфона или планшетного ПК выберите область ввода стандартную интерактивную клавиатуру. Введите информацию при помощи интерактивной клавиатуры.
- 2 Вы можете выбрать [OK Mark], чтобы добавить метку OK или удалить ее с выбранных роликов.
- 3 После завершения редактирования нажмите [Save], чтобы перезаписать метаданные.

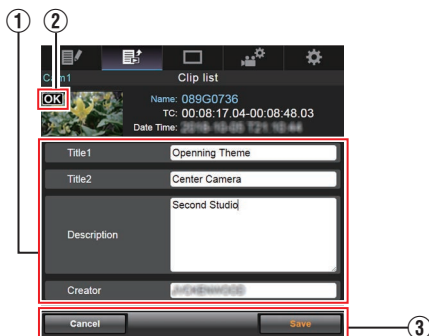

## 7 Нажмите [OK] на экране подтверждения.

- Запускается обновление метаданных.
- После завершения обновления отображается „Renewal of clip metadata is succeeded.“. Нажмите [OK].
- Возвращается к экрану шага 4.

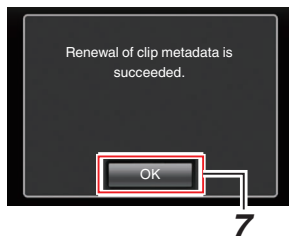

Примечание :

- В случае сбоя обновления отображается „Renewal of clip metadata is failed.“. Нажмите [Close], чтобы вернуться к экрану шага 4.

# Загрузка записанного ролика с помощью веб-браузера

- Выгрузите ролики, записанные на карту SD, на указанный FTP-сервер.
- Вы можете выгрузить выбранные ролики, все ролики или ролики с меткой ОК.

## Настройка сервера FTP для выгрузки

(☞ стр. 185 [Настройка сервера FTP для выгрузки])

## Выгрузка видеороликов

### 1 Обратитесь к главной странице видеонамеры.

Обратитесь к странице через веб-браузер такого устройства, как смартфон, планшетный или персональный компьютер. (☞ стр. 189 [Подключение с помощью веб-браузера])

### 2 Выведите на экран список роликов.

Коснитесь или щелкните по вкладке [Clip List], чтобы вывести на экран список роликов.

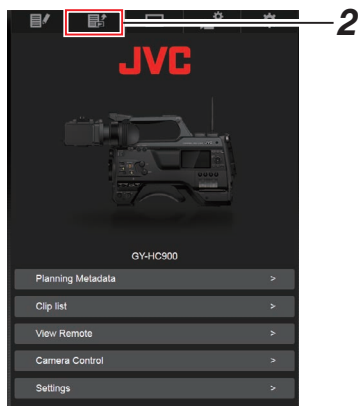

### 3 Переведите камеру в режим „Remote Edit Mode“.

Вы можете переключиться на „Remote Edit Mode“ через веб-браузер или путем управления камерой.

## ■ Переключение с помощью веб-браузера

- ① На экране появится сообщение, указывающее „It is necessary to change the camera mode to "Remote Edit Mode". Change the mode.“ на веб-браузере.

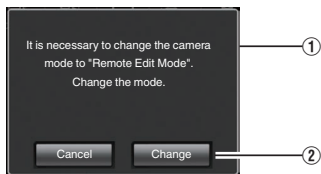

- ② Нажмите (щелкните) [Change], чтобы перейти на режим дистанционного редактирования.

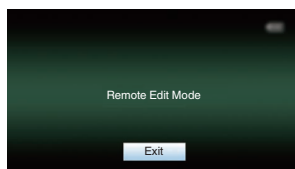

## ■ Переключение с помощью камеры

- ① „Change to Remote Edit Mode?“ отображается на экране дисплея камеры.
- ② Выберите параметр [Change] и нажмите кнопку Set (Установить) (●), чтобы перейти в режим дистанционного редактирования.

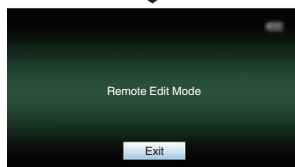
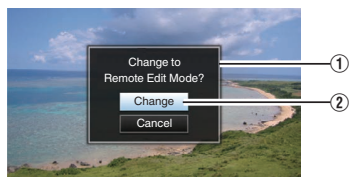

Примечание : \_\_\_\_\_

- Если отображается меню или статус, отображение экрана подтверждения будет приостановлено.
- Если на экране камеры отображается меню, закройте меню.
- Если на экране камеры отображается статус, закройте экран статуса.
- Нажмите кнопку Set (●) камеры, поскольку в режиме Remote Edit Mode выполняется принудительный выход из режима Remote Edit Mode и переход в режим камеры.
- Во время загрузки по FTP через камеру переключение в режим дистанционного редактирования отключено.

#### 4 Выберите режим загрузки.

Выберите вкладку [Upload].

#### 5 Выберите ролик, который Вы хотите загрузить.

- На экране [Clip List] отображается список записанных роликов.
- Нажмите (щелкните) по ролику, который Вы хотите загрузить, чтобы выбрать его.
- Выбранные ролики отображаются с меткой выбора.

Примечание : \_\_\_\_\_

- Выбрать отображение содержимого гнезда можно вкладками [Slot A] и [Slot B].
- Вы можете использовать вкладку [▲-30] или [▼+30], чтобы перейти к предыдущим или следующим 30 роликам в списке.

#### 6 Выберите операцию загрузки.

Нажмите (щелкните) по кнопке [Actions].

## 7 Выберите способ загрузки роликов.

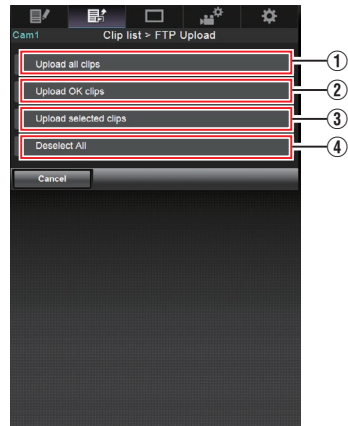

#### ① Загрузка всех роликов

Загружает все ролики в отображаемых ячейках.

Нажмите (щелкните), чтобы перейти на экран [Clip Server].

#### ② Загрузка роликов с меткой ОК

Загружает все ролики в отображаемых ячейках, которые имеют метку ОК.

Нажмите (щелкните), чтобы перейти на экран [Clip Server].

#### ③ Загрузка выбранных роликов

Загружает выбранные Вами ролики.

Нажмите (щелкните), чтобы перейти на экран [Clip Server].

#### ④ Снять выделение со всех роликов

Снимает выделение со всех роликов и возвращает к экрану [Clip List].

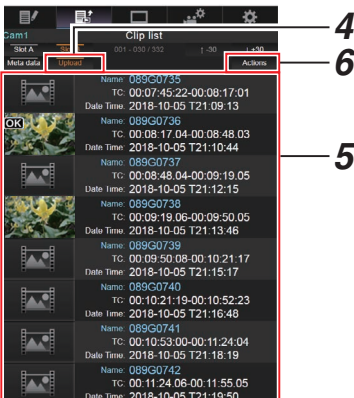

## 8 Выберите сервер роликов и начните загрузку.

- По завершении выбора сервера для загрузки роликов появится экран загрузки.

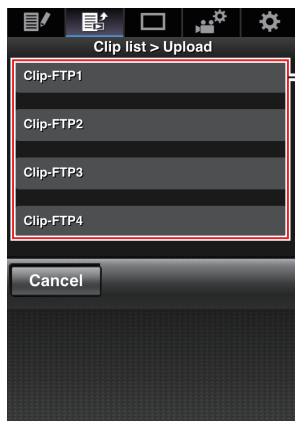

- Статус процесса передачи отображается на панели процесса выполнения.

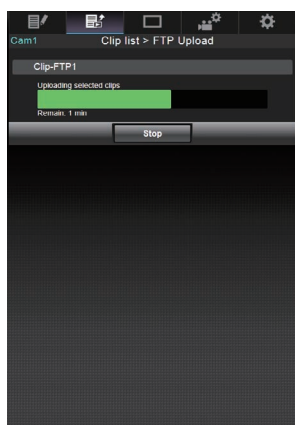

Примечание : \_\_\_\_\_

- Чтобы остановить передачу нажмите (щелкните) по кнопке [Stop]. Нажатие (щелчок) [Yes] по экрану подтверждения останавливает передачу и возвращает Вас на главную страницу.
- Если на сервере FTP уже имеется файл с таким же именем файла, как и у передаваемого файла, откроется окно подтверждения с запросом переписать файл. Однако, если значение „HTTP“ выбрано на экране [Select FTP Proxy] настроек сетевого соединения, окно подтверждения перезаписи не отображается, и осуществляется принудительная перезапись существующего файла.
- После начала загрузки в шаге 8 другие операции в веб-браузере будут невозможны до завершения загрузки.
- После начала загрузки в шаге 8 и после переключения в режим дополнительного носителя нажатием селекторной кнопки [CAM/MEDIA] работа в веб-браузере будет отключена. Чтобы включить работу через веб-браузер, нажмите селекторную кнопку [CAM/MEDIA] еще раз, чтобы переключиться в режим камеры.
- Если для [Protocol] выбрана настройка, отличная от „FTP“, для обеспечения безопасности канала связи появится экран, предлагающий Вам проверить отпечаток открытого ключа и сертификат, полученный от сервера. Убедитесь, что отображаемое значение совпадает с известным значением.
  - Отпечаток представляет собой уникальное значение, которое различается в зависимости от каждого открытого ключа и сертификата.
  - Для получения более подробной информации об отпечатке обратитесь к администратору сервера, к которому будет выполняться подключение. (☞ стр. 140 [ Clip Server ] )
- Когда „HTTP“ выбран на экране настроек сетевого подключения [Select FTP Proxy], невозможно выполнить соединения с серверами, отличными от протокола „FTP“.

## 9 Выгрузка завершена.

- После завершения выгрузки на экране отображается „Successfully Completed.“.

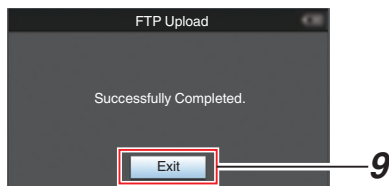

- В случае сбоя выгрузки роликов отображаются следующие ошибки.

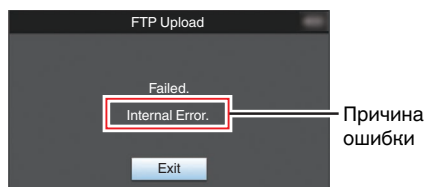

(☞ стр. 213 [Список ошибок передачи FTP] )

Примечание : \_\_\_\_\_

- Выполните „[Список ошибок передачи FTP] (☞ стр. 213)“ для очистки экрана ошибки.

# Просмотр функций дистанционного управления и управления камерой

Вы можете управлять камерой через веб-браузер таких устройств, как смартфон, планшетный или персональный компьютер. Вы можете выполнить следующие операции для каждого элемента. Изображение отображается на экране удаленного просмотра.

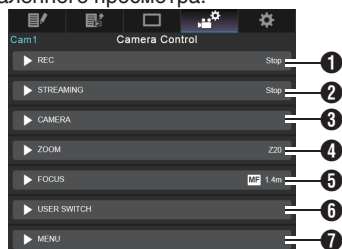

### 1 REC

Для осуществления начала записи или приостановки записи.



### 2 STREAMING

Включение или выключение живого потокового видео.

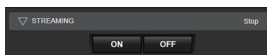



- 3 CAMERA**  
Включает операции, относящиеся к функциям камеры.

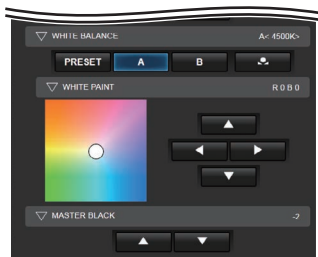
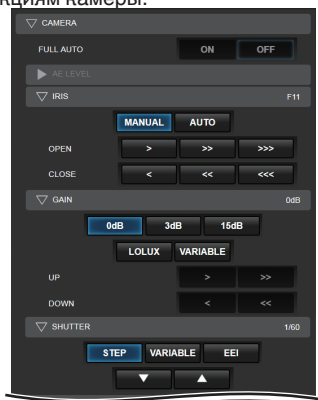

- 4 ZOOM**  
Включает масштабирование.



- 5 FOCUS**  
Включает фокусировку.



- 6 USER SWITCH**  
Вы также можете включить или отключить пользовательские кнопки, которым присвоены функции.

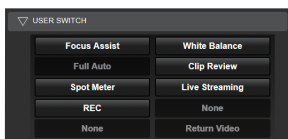

- 7 MENU**  
Можно показать или убрать символы дисплея и меню на внешнем мониторе, а также работать с меню и переключать экран дисплея и отображение состояния.



# Изменение настроек с помощью веб-браузера

Вы можете изменить сетевые настройки через веб-браузер таких устройств, как смартфон, планшетный или персональный компьютер.

## 1 Обратитесь к главной странице видеонамеры.

Обратитесь к странице через веб-браузер такого устройства, как смартфон, планшетный или персональный компьютер. (☞ стр. 189 [Подключение с помощью веб-браузера] )

## 2 Выберите вкладку [Settings].



## 3 Появится экран [Settings].

Выполните настройку каждого элемента.

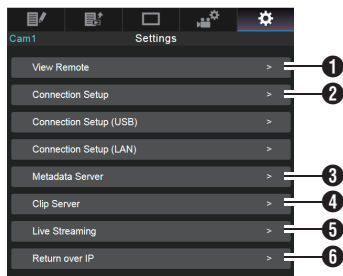

- 1 View Remote  
Настройки для работы в режиме удаленного просмотра.
- 2 Connection Setup  
Сетевые настройки.  
Вы можете изменить настройки каждого заданного элемента на экране [Wizard] камеры.
- 3 Metadata Server  
Настройки сервера для импорта метаданных.  
Настройки можно выполнить аналогично настройкам меню Metadata Server камеры. Отражаются последние настройки, независимо от того, указаны они с панели камеры или через веб-интерфейс.
- 4 Clip Server  
Настройки сервера для выгрузки записанных роликов.  
Настройки можно выполнить аналогично настройкам меню [Clip Server] камеры. Отражаются последние настройки, независимо от того, указаны они с панели камеры или через веб-интерфейс.
- 5 Live Streaming  
Настройка для потокового аудио и видео по сети.  
Отражаются последние настройки, независимо от того, указаны они с панели камеры или через веб-интерфейс.
- 6 Return over IP  
Для указания настроек, связанных с Return over IP.  
Для настройки параметров приема видео и аудио по сети.  
Отражаются последние настройки, независимо от того, указаны они с панели камеры или через веб-интерфейс.

Примечание :

- Приоритет отдается работе в меню камеры.
- В случае обращения к меню видеонамеры, когда экран [Settings] открыт через веб-браузер, отображается предупреждение, после которого отображение возвращается к главному экрану.
- Пока на видеонамере отображается меню, экран [Settings] невозможно открыть через веб-браузер.

## Изменение настроек функции View Remote

Для настройки функции удаленного просмотра.

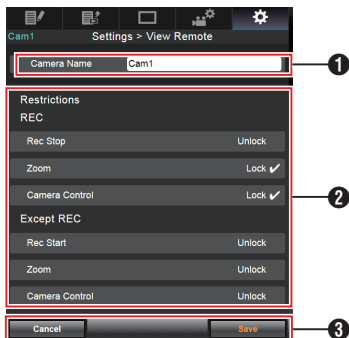

### 1 [Camera Name]

- Для указания имени, которое отображается в верхнем левом углу экрана.
- Выбор области ввода текста приведет к появлению интерактивной клавиатуры. В случае использования ПК ввод осуществляется при помощи клавиатуры.
- Клавиатура исчезнет при нажатии кнопки Go после завершения ввода.

### 2 [Restrictions]

Для настройки запрета кнопок на экране просмотра в режиме блокировки.

- [REC]:  
Для настройки выключения кнопки завершения записи, операций масштабирования и управления камерой во время записи. Выбирайте каждый элемент, чтобы переключиться между [Unlock] и [Lock].
- [Except REC]:  
Для настройки отключения кнопки записи, операций масштабирования и управления камерой в любом режиме, кроме режима записи. Выбирайте каждый элемент, чтобы переключиться между [Unlock] и [Lock].

### 3 [Save]/[Cancel]

Нажмите [Save], чтобы сохранить настройки. Нажмите [Cancel], чтобы завершить настройку и вернуться к главному экрану [Settings].

## Изменение Connection Setup

Вы можете изменить настройки каждого заданного элемента на экране [Wizard] камеры.

- Если отображение всех элементов на одной странице невозможно, выполните прокрутку экрана для отображения оставшихся элементов.
- Элементы, изменение которых невозможно, закрашиваются серым цветом в соответствии с типом подключаемого адаптера и режима подключения.

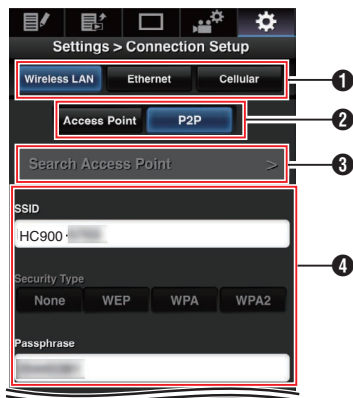

### 1 Тип подключенного адаптера

2 Режим соединения с беспроводной сетью (WLAN)

- 3 Кнопка [Search Access Point]  
Нажмите, чтобы отобразить список обнаруженных точек доступа. Выбранная точка доступа отображается меткой точки (•).



#### 4 Настройки на экране [Select Setup Type]

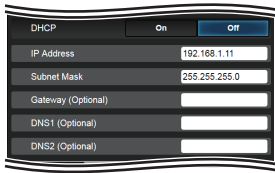

#### 5 Настройки на экране [IP Address Configuration]

Если выбран параметр „DHCP“, все элементы закрашиваются серым цветом.

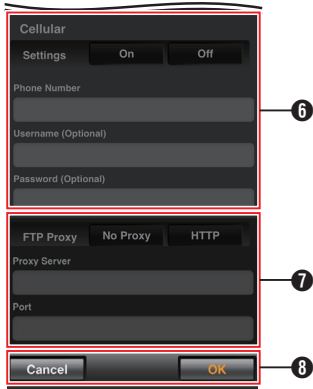

6 Настройки при использовании адаптера для мобильного телефона

7 Настройки на экране [Select FTP Proxy]

8 Кнопка [OK]/[Cancel]

После завершения изменения настроек нажмите кнопку [OK].

На экране подтверждения нажмите [Execute], чтобы изменить настройки камеры и перезапустить сетевое соединение.

### Изменение настроек Metadata Server

Вы можете внести изменения в настройки FTP-сервера для импортирования метаданных, заданные в [Network] → [Metadata Server], или изменить путь файла для импорта.  
(☞ стр. 139 [Параметр Metadata Server])

### Изменение настроек Clip Server

Вы можете внести прямые изменения в параметры сервера и каталога, указанные в [Network] → [Clip Server], для выгрузки роликов, записанных на носитель, на FTP-сервер.  
(☞ стр. 140 [Clip Server])

### Изменение настроек Streaming

Вы можете внести изменения в настройки, заданные в [Network] → [Live Streaming], относящиеся, к примеру, к информации об адресате распространения.  
(☞ стр. 135 [Параметр Live Streaming])

# Управление файлом настроек сетевого соединения

Эта камера позволяет сохранять настройки сетевого соединения на экране Wizard в памяти камеры. Загрузка сохраненного файла настроек подключения позволит быстро восстановить сетевое соединение.

Примечание :

- Чтобы сохранить или извлечь настройки подключения, перейдите к [Network] → [Connection Setup].
- При помощи меню [Connection Setup] можно выполнить следующие операции.
  - [Сохранение файла настроек соединения] (стр. 201)
  - [Чтение файла настроек соединения] (стр. 202)
  - [Удаление настроек соединения] (стр. 203)

## Количество сохраненных установочных файлов

Видеокамера : от [CAM1] до [CAM4]

## Сохранение файла настроек соединения

- 1 Выберите [Network] → [Connection Setup] → [Setup File] [CHU] [CHE] / [USB Setup File] [STU] [RCHE] и нажмите кнопку Set (Установить) (●).
- 2 Выберите [Store] и нажмите кнопку Set (Установка) (●).

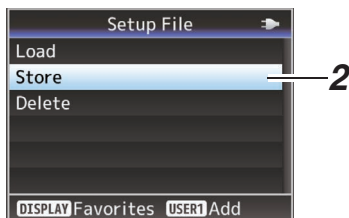

- 3 Выберите файл для сохранения (или перезаписи) при помощи крестообразной кнопки (▲▼), после чего нажмите кнопку Set (Установить) (●).



- 4 Укажите имя файла. Введите дополнительное имя при помощи интерактивной клавиатуры. (стр. 101 [Ввод текста с использованием интерактивной клавиатуры] )

Примечание :

- При перезаписи существующего файла отображается его дополнительное имя.
- Выберите параметр [Cancel] и нажмите кнопку Set (Установить) (●) или кнопку [CANCEL/RESET], чтобы вернуться к предыдущему экрану.

- 5 Выберите [Store] и нажмите кнопку Set (Установка) (●).



- 6 Сохраните файл.

- Экран подтверждения появляется во время выбора перезаписи. Выберите [Overwrite] на экране подтверждения и нажмите кнопку Set (Установить) (●). Начнется процесс сохранения, а на экране появится „Storing...“.

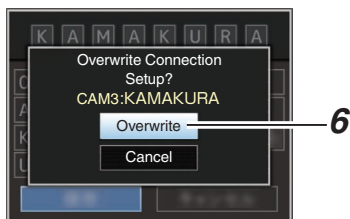

- Начинается сохранение, на экране появляется „Storing...“ после сохранения файла.

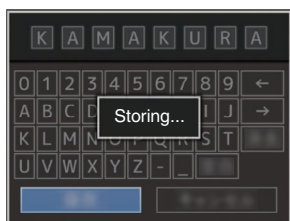

- 7 Сохранение завершено.

После завершения процесса сохранения на экране появится „Complete“, и экран меню закроется автоматически.

## Чтение файла настроек соединения

- 1 Выберите [Network] → [Connection Setup] → [Setup File] [CHU] [CHE] / [USB Setup File] [STU] [RCH] и нажмите кнопку Set (Установить) (●).

- 2 Выберите [Load] и нажмите кнопку Set (Установка) (●).

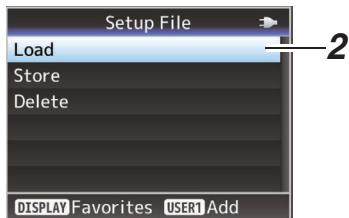

- 3 Выберите файл для чтения при помощи крестообразной кнопки (▲▼), после чего нажмите кнопку Set (Установить) (●).



- 4 Выберите [Load] на экране подтверждения и нажмите кнопку Set (Установить) (●).

Начнется процесс загрузки, а на экране появится „Loading...“.

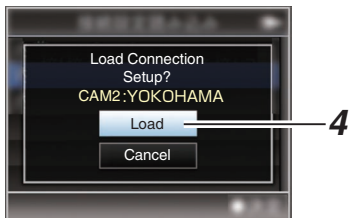

- 5 Чтение завершено.

После считывания файла на экране появляется „Complete“, экран меню закрывается автоматически.

## Удаление настроек соединения

- 1 Выберите [Network] → [Connection Setup] → [Setup File] [CHU] [CHE] / [USB Setup File] [STU] [RCHE] и нажмите кнопку Set (Установить) (●).
- 2 Выберите [Delete] и нажмите кнопку Set (Установка) (●).

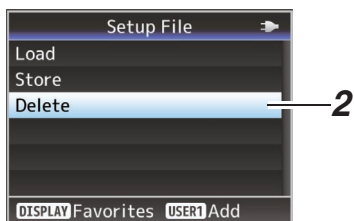

- 3 Выберите файл для удаления при помощи крестообразной кнопки (▲▼), после чего нажмите кнопку Set (Установить) (●).



- 4 Выберите [Delete] на экране подтверждения и нажмите кнопку Set (Установить) (●).  
Начнется процесс удаления, а на экране появится „Deleting...“.

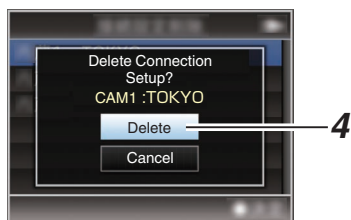

- 5 Удаление завершено.  
После завершения удаления на экране появляется „Complete“.

# Передача живого потокового видео

При подключении видекамеры к декодеру или приложению на ПК, которое поддерживает живой поток, можно осуществлять передачу потокового аудио и видео по сети.

## Поддерживаемые форматы

**v0200**

Record Format				Используемые форматы для живого потокового видео								
System	Format	Resolution	Frame Rate	1920x1080, 60p	1920x1080, 60i	1920x1080, 30p	1280x720, 60p	1280x720, 30p	720x480, 60i <b>v0210</b>	640x360, 60p <b>v0210</b>	640x360, 30p <b>v0210</b>	
HD HD(SDI In)	QuickTime (H.264)	1920x1080	60p	✓	✓	✓	✓	✓	✓	✓	✓	
			60i	-	✓	✓*	✓*	✓*	✓	✓*	✓*	
			30p	-	-	✓*	-	✓*	-	-	✓*	
	Exchange (Модель U)	1280x720	60p	-	-	-	✓	✓	✓	✓	✓	
			60p	-	-	-	✓	✓	✓	✓	✓	
	QuickTime (MPEG2), MXF (MPEG2)	1920x1080	60i	-	✓	✓*	✓*	✓*	✓*	✓	✓*	✓*
			30p	-	-	✓*	-	✓*	-	-	✓*	
		1440x1080	60i	-	✓	✓*	✓*	✓*	✓	✓*	✓*	
	1280x720	60p	-	-	-	✓	✓	✓	✓	✓		
SD SD(SDI In) <b>v0210</b> (Модель U)	QuickTime (H.264)	720x480	60i	-	-	-	-	-	✓	-	-	

Record Format				Используемые форматы для живого потокового видео								
System	Format	Resolution	Frame Rate	1920x1080, 50p	1920x1080, 50i	1920x1080, 25p	1280x720, 50p	1280x720, 25p	720x576, 50i <b>v0210</b>	640x360, 50p <b>v0210</b>	640x360, 25p <b>v0210</b>	
HD HD(SDI In)	QuickTime (H.264)	1920x1080	50p	✓	✓	✓	✓	✓	✓	✓	✓	
			50i	-	✓	✓*	✓*	✓*	✓	✓*	✓*	
			25p	-	-	✓*	-	✓*	-	-	✓*	
	MP4 (Модель E)	1280x720	50p	-	-	-	✓	✓	✓	✓	✓	
			50p	-	-	-	✓	✓	✓	✓	✓	
	QuickTime (MPEG2), MXF (MPEG2)	1920x1080	50i	-	✓	✓*	✓*	✓*	✓*	✓	✓*	✓*
			25p	-	-	✓*	-	✓*	-	-	✓*	
		1440x1080	50i	-	✓	✓*	✓*	✓*	✓	✓*	✓*	
	1280x720	50p	-	-	-	✓	✓	✓	✓	✓		
SD SD(SDI In) <b>v0210</b> (Модель E)	QuickTime (H.264)	720x576	50i	-	-	-	-	-	✓	-	-	

\* Невозможно выбрать, если для параметра задано значение HD(SDI In) или SD(SDI In).



Примечание : \_\_\_\_\_

- Распространяемое разрешение, частота кадров и скорость передачи данных зависят от формата записи.
- Чтобы распространять прогрессивное видео, установите частоту кадров на любую из прогрессивных частот кадров. А для распространения чересстрочного видео установите частоту кадров на любую из чересстрочных частот кадров.
- Следующие ограничения применяются в зависимости от настройки [Network] → [Live Streaming] → [Type].
  - Скорость передачи данных, не превышающая максимум 12 Мбит/с, может быть настроена, если [Type] установлено на „RTSP/RTP“.
  - Если [Type] установлено на „ZIXI“, можно настроить скорость передачи данных не более 12 Мбит/с, независимо от настройки [Latency].
  - В зависимости от типа сетевого адаптера и соединения изображения и звук аудио во время потокового вещания могут быть прерывистыми.

## Звук

AAC

## Поддерживаемые протоколы

MPEG2-TS/UDP  
MPEG2-TS/TCP  
MPEG2-TS/RTP  
RTSP/RTP  
ZIXI  
RTMP

## Настройка распространения

### 1 Задайте [Record Format] в соответствии с разрешением и кадровой частотой видео, которое будет распространено.

Для получения дополнительной информации о настройках [Record Format] см.

[Распространяемые комбинации [Record Format] и [Live Streaming Set]] (☞ стр. 206).

Примечание :

- Передача потокового живого видео невозможна в следующих случаях.
  - [System] → [Record Set] → [Record Format] → [System] установлено на „HD+Web“ [V0210] или „High-Speed“ [V0210].
  - Когда [System] → [Record Set] → [Record Format] → [A]Frame Rate] установлен на „24p“ [V0210]

### 2 Задайте Resolution и Frame & Bit Rate для видео, которое будет распространено. Задайте настройки в [Network] → [Live Streaming]. (☞ стр. 135 [Параметр Live Streaming] )

### 3 Укажите протокол распределения и соответствующие пункты.

Укажите протокол распределения и соответствующие пункты в [Network] → [Live Streaming] → [Streaming Server]. (☞ стр. 135 [ Streaming Server ] )

### 4 Выберите сервер для передачи живого потока.

Выберите сервер распределения в [Network] → [Live Streaming] → [Server].

## Распространяемые комбинации [Record Format] и [Live Streaming Set]

Resolution	1920 x 1080									1280 x 720								
Frame Rate	60p, 50p						60i, 50i, 30p, 25p			60p, 50p						30p, 25p		
Type	MPEG2-TS/UDP			MPEG2-TS/TCP			MPEG2-TS/RTP			RTSP			ZIXI			RTMP		
Bitrate	MPEG2-TS/UDP	MPEG2-TS/TCP	MPEG2-TS/RTP	RTSP	ZIXI	RTMP	MPEG2-TS/UDP	MPEG2-TS/TCP	MPEG2-TS/RTP	RTSP	ZIXI	RTMP	MPEG2-TS/UDP	MPEG2-TS/TCP	MPEG2-TS/RTP	RTSP	ZIXI	RTMP
24 Mbps	●																	
20 Mbps	●	●					●						●					
16 Mbps	●	●	●				●	●					●	●				
12 Mbps	●	●	●		●		●	●					●	●				
8 Mbps	●	●	●		●		●	●		●			●	●		●		●
5 Mbps							●	●		●			●	●		●		●
3 Mbps							●	●		●			●	●		●		●
1.5 Mbps																●		
0.8 Mbps																		
0.3 Mbps																		

\* ●: распространяемые

Resolution	720 x 480 or 720 x 576						640 x 360											
Frame Rate	60i or 50i						60p, 50p						30p, 25p					
Type	MPEG2-TS/UDP			MPEG2-TS/TCP			MPEG2-TS/RTP			RTSP			ZIXI			RTMP		
Bitrate	MPEG2-TS/UDP	MPEG2-TS/TCP	MPEG2-TS/RTP	RTSP	ZIXI	RTMP	MPEG2-TS/UDP	MPEG2-TS/TCP	MPEG2-TS/RTP	RTSP	ZIXI	RTMP	MPEG2-TS/UDP	MPEG2-TS/TCP	MPEG2-TS/RTP	RTSP	ZIXI	RTMP
24 Mbps																		
20 Mbps																		
16 Mbps																		
12 Mbps																		
8 Mbps		●																
5 Mbps		●			●													
3 Mbps		●			●				●							●		
1.5 Mbps		●			●				●							●		
0.8 Mbps		●			●											●		
0.3 Mbps		●			●											●		

\* ●: распространяемые

## Начало распространения

- 1 **Выполните необходимые настройки для декодера и приложения ПК.**  
Для получения подробных сведений о настройках см. „ИНСТРУКЦИЯ ПО ЭКСПЛУАТАЦИИ“ соответствующих устройств и приложений.

Примечание : \_\_\_\_\_

- Если в канале связи между камерой и декодером есть маршрутизатор NAT, требуется настройка перенадресации порта. Для получения дополнительных сведений о настройках см. „ИНСТРУКЦИЯ ПО ЭКСПЛУАТАЦИИ“ используемого маршрутизатора.
- Следующие параметры необходимы для подключения к данной видеокамере с помощью RTSP/RTP.  
Номер порта: 554  
Идентификатор потока: stream
- Используйте следующий адрес для доступа по URL.  
rtsp://<IP-адрес видеокамеры>:554/stream



- 2 **Когда установлено сетевое соединение, задайте „On“ для [Live Streaming].**

(☞ стр. 180 [Подготовка сетевого соединения] )

- Установите [Network] → [Live Streaming] → [Live Streaming] на „On“.
  - Символ сетевого подключения появится на дисплее, когда сетевое соединение будет установлено.
- (☞ стр. 158 [Значок сетевого соединения] )

Примечание : \_\_\_\_\_

- Вы также можете присвоить функцию „Live Streaming“ пользовательской кнопке. (☞ стр. 39 [Назначение функций для кнопок пользователя] )
- Вы можете наблюдать за состоянием распространения на ЖК-мониторе. (☞ стр. 160 [Значок живого потока] )

Значок	Статус
 (Красный)	Идет распространение (хорошее качество соединения) Мигает при пуске или остановке распространения
 (Красный)	Идет распространение (плохое качество соединения)
 (Желтый)	Ожидание соединения (во время RTSP/RTP) или соединение не удалось

- Когда отображается символ , Вы можете просмотреть сведения об ошибке на экране [Streaming] экрана состояния.

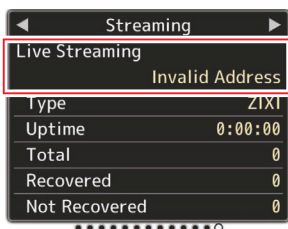

— Причина ошибки

(☞ стр. 215 [Список индикаторов ошибок живого потока] )

Предупреждение : \_\_\_\_\_

- Поточковая передача данных может временно прерваться через 24 часа после начала процесса.

## Настройка FEC-матрицы [V0200]

Установите объем избыточной информации FEC (Прямого исправления ошибок) для конфигурирования SMPTE2022-1.

- 1 Выберите [Network] → [Live Streaming] → [Streaming Server] → [Server1] в [Server4] → [FEC Matrix] и нажмите кнопку Set (Установить).

Появится экран регулировки FEC.

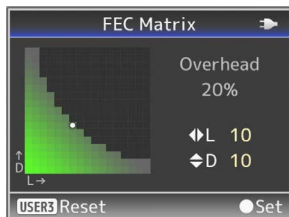

- 2 Отрегулируйте значения L и D.

Используйте кнопки ◀/▶ для регулировки значения L, а кнопки ▲/▼ для регулировки значения D.

Объем избыточной информации FEC меняется, когда значения L и D изменяются. Для восстановления значений L и D к их значениям по умолчанию, нажмите кнопку [USER3].

Примечание :

- Диапазон настройки
  - $4 \leq L \leq 20$  (Значение по умолчанию:  $L = 10$ )
  - $4 \leq D \leq 20$  (Значение по умолчанию:  $D = 10$ )
  - $L \times D \leq 100$  (Значение по умолчанию:  $L \times D = 10 \times 10$ )

- 3 Нажмите кнопку Set (Установить) (●).

Экран возвращается к экрану настройки потокового сервера.

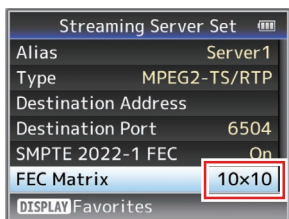

Примечание :

- Увеличение объема избыточной информации FEC увеличивает устойчивость потери пакетов, но используется более высокая пропускная способность сети.
- Даже с таким же объемом избыточной информации увеличение значения L увеличит устойчивость потери пакетов (постоянную потерю пакетов).

# Возврат видео/аудио из сети (Return over IP)

## V0200

Возврат видео/аудио из сети может отображаться на экране видеодискретеля или ЖК-мониторе камеры или прослушиваться через наушники.

Примечание :

- Данную функцию можно использовать только в режиме камеры.
- Запустите датчик перед активацией Return over IP. Для завершения выключите Return over IP перед выключением датчика.
- Эта функция доступна, когда [System] → [Record Set] → [Record Format] → [System] установлено на „HD“ или „SD“ [V0210]. Когда [A]Frame Rate] установлено на „24р“, эта функция недоступна.

## Настройка Return over IP сервера

Сконфигурируйте настройки Return over IP и установите соединение перед отображением обратного видео.

### 1 Зарегистрируйте [Return Server].

Настройте [Network] → [Return over IP] → [Server] на „Server“.

Настройте отдельные параметры в пункте [Return Server].

Примечание :

- За настройками сети для соединения с сервером обратитесь к администратору сети.
- Настройте „Iccast“ на значение, отличное от [Type].  
Работает как IFB, когда настройка установлена на „Iccast“.

## Возврат видео и аудио из сети

### 1 Установите видеокамеру в режим камеры.

(☞ стр. 14 [Режимы работы] )

### 2 Назначьте функции „Return Video“ и „Return over IP“ любой пользовательских кнопок

(☞ стр. 39 [Назначение функций для кнопок пользователя] )

Примечание :

- Функцией „Return over IP“ также можно управлять с помощью „On“/„Off“ в [Network] → [Return over IP] → [Return over IP].

### 3 Настройте место ввода обратного видеосигнала на „Network“

Чтобы указать место ввода обратного видеосигнала, настройте [A/V Set] → [Video Set] → [Return Input] на „Network“.

(☞ стр. 129 [ Return Input (V0200) ] )

Примечание :

- Когда [System] → [Record Set] → [Record Format] → [System] настроено на „HD(SDI In)“ или „SD(SDI In)“ [V0210], отображается „---“, и настройку изменить нельзя.

### 4 Выберите соотношение сторон обратного видеосигнала.

Установите при помощи [A/V Set] → [Video Set] → [Return Aspect].

(☞ стр. 129 [ Return Aspect ] )

### 5 Нажмите пользовательскую кнопку, которой присвоена функция „Return over IP“.

Когда активирован параметр Return over IP, настройки в [A/V Set] → [Audio Set] → [IFB/RET Monitor] будут применены к аудио.  
(☞ стр. 132 [ IFB/RET Monitor... (V0200) ] )

### 6 Выберите способ отображения обратного видеосигнала.

Выберите в [Camera Function] → [User Switch Set] → [Return Video]. Камера будет работать в соответствии с настройками.

(☞ стр. 108 [ Return Video ] )

### 7 Нажмите пользовательскую кнопку, которой присвоена функция „Return Video“.

Нажатие на пользовательскую кнопку, которой присвоена функция „Return Video“, выводит на экран снятое изображение или обратный видеосигнал в соответствии со способом, выбранным в шаге 6.

# IFB (возврат аудио)

## V0200

Возврат аудио из сети можно воспроизвести через наушники.

Примечание :

- Данную функцию можно использовать только в режиме камеры.
- Запустите датчик перед активацией Return over IP. Для завершения выключите Return over IP перед выключением датчика.
- Эта функция доступна, когда [System] → [Record Set] → [Record Format] → [System] установлено на „HD“ или „SD“**V0210**. Когда [A]Frame Rate установлено на „24p“, эта функция недоступна.

## Настройка Return over IP сервера

Сконфигурируйте настройки Return over IP и установите соединение перед отображением обратного видео.

### 1 Зарегистрируйте [Return Server].

Настройте [Network] → [Return over IP] → [Server] на „Server“.

Настройте отдельные параметры в пункте [Return Server].

Примечание :

- За настройками сети для соединения с сервером обратитесь к администратору сети.
- Настройте „Iccast“ на [Type].  
Работает как IFB, когда настройка установлена на „Iccast“.

## Возврат аудио из сети (IFB)

### 1 Установите видеонамеру в режим намеры.

(☞ стр. 14 [Режимы работы] )

### 2 Присвойте функцию „Return over IP“ любой из пользовательских кнопок.

(☞ стр. 39 [Назначение функций для кнопок пользователя] )

Примечание :

- Функцией „Return over IP“ также можно управлять с помощью „On“/„Off“ в [Network] → [Return over IP] → [Return over IP].

### 3 Настройте место ввода обратного видеосигнала на „Network“

Чтобы указать место ввода обратного видеосигнала, настройте [A/V Set] → [Video Set] → [Return Input] на „Network“.

(☞ стр. 129 [ Return Input (**V0200**) ] )

Примечание :

- Когда [System] → [Record Set] → [Record Format] → [System] настроено на „HD(SDI In)“ или „SD(SDI In)“**V0210**, отображается „---“, и настройку изменить нельзя.

### 4 Нажмите пользовательскую кнопку, которой присвоена функция „Return over IP“.

Когда активирован параметр Return over IP, настройки в [A/V Set] → [Audio Set] →

[IFB/RET Monitor] будут применены к аудио.  
(☞ стр. 132 [ IFB/RET Monitor... **V0200** ] )

# Сообщения об ошибках и способы решения

Отображение на экране ЖК-монитора и в видеоискателе предупреждающих сообщений, индикация индикатора съемки и подача предупреждающего звукового сигнала зависят от состояния ошибки.

Примечание :

- В своей работе видеокамера использует микрокомпьютер. Шумовые помехи других устройств могут помешать его нормальной работе. Если это происходит, отключите и снова включите питание видеокамеры.

Сообщение об ошибке	Статус	Действие
Turn Power Off Turn Back On Later	Системная ошибка. * Осуществляется подача предупреждающего звукового сигнала и мерцание индикатора съемки с частотой два раза в секунду.	Отключите и снова включите питание. Если проблему не удастся устранить, обратитесь к местным дилерам.
Fan Stop Detected Please Turn P.Off	• Вентилятор не работает.	Обратитесь к местным дилерам.
Fan Maintenance Required	Время использования вентилятора превысило 9000 часов.	Проверьте вентилятор и замените на соответствующий новый. Для получения более подробной информации обратитесь к местным дилерам.  Примечание : • Время использования вентилятора можно проверить в меню [System] → [System Information] → [Fan Hour]. (☞ стр. 144 [ Fan Hour ] )
Getting Overheated. Please Turn Power Off.	• Превышение допустимой температуры батареи. • Питание отключается автоматически через 15 секунд.	• Дождитесь охлаждения батареи или замените батарею. • Если проблему не удастся устранить, обратитесь к местным дилерам.
Rec Inhibited	Кнопка [REC] нажата, когда установлена защита SD-карты от записи.	Выключите защиту SD-карты от записи или вставьте записываемую SD-карту. (☞ стр. 41 [SD-карта] )
Lost Media Info *	<ul style="list-style-type: none"> <li>• Карта извлечена, когда запись все еще продолжалась.</li> <li>• Карта извлечена, когда форматирование все еще продолжалось.</li> <li>• Карта извлечена, когда восстановление все еще продолжалось.</li> <li>• Карта извлечена во время установки метки OK.</li> <li>• Карта извлечена во время записи установочного файла.</li> <li>• Карта извлечена во время удаления ролика.</li> </ul> (*: A, B)	Восстановите карту, используя эту видеокамеру. (☞ стр. 45 [Восстановление SD-карт] )



Сообщение об ошибке	Статус	Действие
Record Format Incorrect	<ul style="list-style-type: none"> <li>Видео формат файла для просмотра роликов отличается от текущей настройки [A Resolution], [A Frame Rate] или [A Bit Rate].</li> </ul>	Установите [A Resolution], [A Frame Rate] и [A Bit Rate] правильно. (☞ стр. 146 [A Resolution ] ) (☞ стр. 146 [A Frame Rate ] ) (☞ стр. 147 [A Bit Rate ] )
Media Full	<ul style="list-style-type: none"> <li>Кнопка [REC] нажата, когда на используемом носителе не осталось свободного места.</li> <li>Свободное место закончилось во время записи.</li> </ul>	Замените носитель записи на новый.
No Clips	На карте памяти нет видеороликов, пригодных для использования при обзоре роликов.	Вставьте SD-карту, на которой записаны ролики, доступные к просмотру. (☞ стр. 41 [SD-карта] ) (☞ стр. 78 [Немедленный просмотр записанных видеоматериалов (обзор роликов)] )
No Media	Когда нажата кнопка [REC] при отсутствующем носителе.	Вставьте носитель для записи. (☞ стр. 41 [SD-карта] )
No Media	Нет установленных носителей в режиме „Media“ или при отображении экрана миниатюр.	Вставьте носитель для записи. (☞ стр. 41 [SD-карта] )
No Clips	На установленном носителе нет роликов в режиме „Media“ или при отображении экрана миниатюр.	Установите носитель с воспроизводимыми роликами. (☞ стр. 41 [SD-карта] ) (☞ стр. 89 [Воспроизведение записанных роликов] )

## Список ошибок передачи FTP

Если выгрузка записанного ролика или загрузка файла настройки метаданных (формат XML) не выполнена, отображаются следующие ошибки.

Сообщение об ошибке	Статус	Действие
Timeout.	Передача прервана из-за превышения тайм-аута, вызванного сбоем сети или сервера.	<ul style="list-style-type: none"> <li>Повторите еще раз.</li> <li>Используйте другой сервер.</li> </ul>
Media Was Removed.	Носитель извлечен во время передачи данных на сервер FTP.	Установите носитель и выполните передачу на FTP-сервер еще раз.
Adapter Was Removed.	Сетевое устройство USB снято во время передачи данных на сервер FTP.	Подключите сетевое устройство USB.
Cannot Connect to Server.	Невозможно подключиться к FTP-серверу.	Измените настройки Server и Port для [Metadata Server] или [Clip Server]. (☞ стр. 133 [ Metadata Server ] ) (☞ стр. 140 [ Clip Server ] )

Сообщение об ошибке	Статус	Действие
Access Denied.	Доступ запрещен.	Измените настройки Server и Port для [Metadata Server] или [Clip Server]. (☞ стр. 133 [ Metadata Server ] ) (☞ стр. 140 [ Clip Server ] )
Invalid Username or Password.	Регистрация имени пользователя на FTP-сервере не выполнена.	Измените настройки Username и Password для [Metadata Server] или [Clip Server]. (☞ стр. 133 [ Metadata Server ] ) (☞ стр. 140 [ Clip Server ] )
Invalid Path Was Requested.	Неправильно указан путь FTP-сервера.	Измените настройки [Clip Server] и [Dir. Path] для [Metadata Server] или [File Path]. (☞ стр. 133 [ Metadata Server ] ) (☞ стр. 140 [ Clip Server ] )
Server Error.	Операция, не предусмотренная для FTP-сервера.	Повторите еще раз. Используйте другой сервер.
Invalid Request.	Выполнен ошибочный запрос к FTP-серверу.	Повторите еще раз.
Invalid Data Size.	Неправильный размер данных, например, размер планировки метаданных превышает 4 кбайта.	Измените планировку метаданных, сохраненных в [Metadata Server]. (☞ стр. 189 [ Planning Metadata ] )
Invalid Data Format.	Недействительный формат XML планировки метаданных.	Измените планировку метаданных, сохраненных в [Metadata Server]. (☞ стр. 189 [ Planning Metadata ] )
Transfer Error.	Передача прервана из-за сбоя соединения.	Повторите еще раз.
Invalid URL.	Недействительный путь для FTP-сервера.	Измените настройки Server и Port для [Metadata Server] или [Clip Server]. (☞ стр. 133 [ Metadata Server ] ) (☞ стр. 140 [ Clip Server ] )
Media Access Error.	Сбой чтения/записи носителя во время передачи данных на сервер FTP.	Используйте другой носитель.
Internal Error.	Внутренняя ошибка во время передачи данных на сервер FTP.	Измените настройки и повторите еще раз.
Other Error.	Неизвестная ошибка или другие ошибки возникли во время передачи данных на сервер FTP.	Измените настройки и повторите еще раз.
Media Read Error.	Сбой чтения носителя во время передачи данных на сервер FTP.	Используйте другой носитель.

## Список индикаторов ошибок живого потока

Следующие сообщения об ошибке отображаются при неправильной настройке живого потока или при потере связи во время передачи живого потока.

Сообщение об ошибке	Статус	Действие
Invalid Address	<ul style="list-style-type: none"> <li>Неверный формат IP-адреса.</li> <li>Доменное имя не конвертируется в IP-адрес.</li> </ul>	<ul style="list-style-type: none"> <li>Правильно введите IP-адрес, имя хоста или URL адресата. (☞ стр. 206 [Настройка распространения] )</li> </ul>
Multicast Is Not Supported	Был задан групповой IP-адрес.	Используйте IP-адрес, который не является групповым адресом.
Cannot Connect to Receiver	Связь с TCP не удалась.	<ul style="list-style-type: none"> <li>Убедитесь, что устройство адресата установлено на TCP.</li> <li>Установите Type на „MPEG2-TS/UDP“.</li> </ul> (☞ стр. 206 [Настройка распространения] )
TCP Disconnected	Потеря соединения с TCP.	Убедитесь, что декодер или устройства и кабели сетевого соединения работают правильно, и установите повторное соединение.
Not Enough Bandwidth	<ul style="list-style-type: none"> <li>Пропускная способность канала связи меньше средней скорости передачи данных.</li> <li>Пропускная способность канала связи недостаточна, и пакеты будут сброшены.</li> </ul>	<ul style="list-style-type: none"> <li>Уменьшите разрешение/ качество изображения видео, которое будет распространено.</li> <li>Подумайте об использовании стабильной сети, такой как проводная локальная сеть.</li> </ul>
Connection Timeout	Время ожидания подключения через ZIXI истекло.	Правильно установите параметры [Destination Address] и [Destination Port]. (☞ стр. 206 [Настройка распространения] )
Authorization Failed	Аутентификация соединения через ZIXI не удалась.	Правильно установите параметры [Stream ID] и [Password]. (☞ стр. 206 [Настройка распространения] )
Connection Error	Подключение через „ZIXI“ или „RTMP“ не удалось.	<ul style="list-style-type: none"> <li>Проверьте, не подключена ли другая камера с идентичным идентификатором потока.</li> <li>Правильно установите параметры [Destination URL] и [Stream Key]. (☞ стр. 136 [ Destination URL ] ) (☞ стр. 136 [ Stream Key ] )</li> </ul>
Disconnected	Связь „ZIXI“ или „RTMP“ потеряна.	Проверьте, нет ли неполадок в устройстве для сетевого подключения, кабелях и т. д., и попробуйте повторно установить соединение.

## Мигание индикатора съемки

Индикаторная лампа начинает мигать, когда во время записи заканчивается свободное место на носителе записи или разряжается аккумулятор.

Режим мерцания	Оставшийся заряд батареи / Свободное место SD-карты
Мерцает нечасто (один раз в секунду)	<ul style="list-style-type: none"><li>• Недостаточный заряд батареи</li><li>• Оставшееся время записи на носитель составляет менее 3 минут (во время записи)</li><li>• Если неисправность возникла во время передачи живого потокового видео</li></ul>
Мигает часто (2 раза в секунду)	<ul style="list-style-type: none"><li>• Оставшийся заряд батареи почти на нуле</li><li>• Время записи на носитель менее 0 минут (во время записи)</li><li>• Ошибка видеокамеры</li></ul>

## Предупреждающий звуковой сигнал

- Предупреждающий звуковой сигнал выводится из динамика или разъема [PHONE] при низком заряде батареи. Подача предупреждающего звукового сигнала осуществляется также в случае ошибки в работе видеокамеры.

Примечание :

- Независимо от того, будет ли звук отключен или будет выводиться, его минимальный уровень можно настроить в [Min. ALARM Level].  
(☞ стр. 131 [ Min. ALARM Level ])

# Поиск и устранение неисправностей

Признак	Действие
Питание не включается.	<ul style="list-style-type: none"> <li>• Правильно ли подключен адаптер переменного тока?</li> <li>• Аккумуляторная батарея заряжена?</li> <li>• Питание включено сразу же после его отключения? Перед повторным включением питания необходимо подождать около 5 секунд.</li> </ul>
Не удается начать запись.	<ul style="list-style-type: none"> <li>• Установлен ли переключатель защиты от записи на SD-карте? Убедитесь, что переключатель защиты от записи отключен. (☞ стр. 42 [Переключатель защиты от записи SD-карты] )</li> <li>• Установлена ли видеокамера в режим камеры? Чтобы выбрать режим камеры, нажмите кнопку выбора [CAM/MEDIA]. (☞ стр. 14 [Режимы работы] )</li> <li>• Вставлена ли SD-карта, совместимая с форматом записи? (☞ стр. 50 [Выбора формата видеороликов] ) (☞ стр. 149 [ 4GB File Spanning(SDXC) ] )</li> </ul>
Изображение не выводится на экран ЖК-монитора и видеодискета.	<ul style="list-style-type: none"> <li>• Установлена ли видеокамера в режим камеры? Чтобы выбрать режим камеры, нажмите кнопку выбора [CAM/MEDIA]. (☞ стр. 14 [Режимы работы] )</li> </ul>
Изображение с камеры не выводится на ЖК-монитор.	<ul style="list-style-type: none"> <li>• Светодиодная подсветка установлена на „Выкл.“? Нажмите кнопку [B.LIGHT], чтобы переключить режим. (☞ стр. 36 [Настройка ЖК-монитора] )</li> </ul>
Изображение с камеры не выводится на видеодискета.	<ul style="list-style-type: none"> <li>• Ручка CONTRAST на видеодискете установлена на минимум? Отрегулируйте ручку [CONTRAST] на видеодискете. (☞ стр. 36 [Настройка видеодискета] )</li> </ul>
Воспроизведение не начинается после выбора миниатюры видеоролика и нажатия кнопки [STATUS/SET] (●).	<ul style="list-style-type: none"> <li>• Выбранный видеоролик пригоден для воспроизведения? Воспроизведение невозможно, если для ролика установлен другой формат видео.</li> </ul>
Изображения на экране ЖК-монитора и видеодискета затемнены или размыты.	<ul style="list-style-type: none"> <li>• Установите яркость ЖК-дисплея и видеодискета.</li> <li>• Переключатель [ND FILTER] установлен в положение „1/64“?</li> <li>• Диафрагма закрыта?</li> <li>• Для затвора установлена слишком высокая скорость?</li> <li>• Пиковый уровень не слишком низкий? Для ЖК-монитора отрегулируйте контур с помощью [LCD/VF] → [LCD Peaking]. Для видеодискета отрегулируйте контур с помощью ручки [PEAKING] на видеодискете. <b>CHU CHE</b> (☞ стр. 36 [Настройка ЖК-монитора] ) (☞ стр. 36 [Настройка видеодискета] )</li> </ul>

Признак	Действие
Не работает рукоятка регулировки уровня записи [CH-1/CH-2].	<ul style="list-style-type: none"> <li>Переключатель выбора [AUDIO SELECT CH1/2]-[MANUAL/AUTO] приведен в положение „AUTO“?</li> <li>Активирована ли Полная автоматика? Параметр [Camera Function] → [Full Auto] → [Audio] установлен на „Auto“ в полностью автоматическом режиме? (☞ стр. 109 [Параметр Full Auto] )</li> </ul>
[CH-3/CH-4] звук не записывается.	<ul style="list-style-type: none"> <li>Установлено ли количество каналов для записи на „4ch“? Установите [System] → [Record Set] → [A]Audio/[B]Audio на „4ch“. (☞ стр. 147 [ A Audio ] )</li> </ul>
Звук из микрофона не слышен через наушники.	<ul style="list-style-type: none"> <li>Настройки звука установлены на „IFB/RET Only“? Установите [A/V Set] → [Audio Set] → [IFB/RET Monitor] на „Off“. (☞ стр. 132 [ IFB/RET Monitor... [V0200] ] )</li> </ul>
SD-карта не инициализирована (не отформатирована).	<ul style="list-style-type: none"> <li>Установлен ли переключатель защиты от записи на SD-карте? Убедитесь, что переключатель защиты от записи отключен. (☞ стр. 42 [Переключатель защиты от записи SD-карты] )</li> </ul>
Раздается предупредительный сигнал даже при установке заряженной батареи.	<ul style="list-style-type: none"> <li>Батарея слишком долго используется?</li> </ul>
Нет отображения временного кода и метки пользователя.	<ul style="list-style-type: none"> <li>Даже в режиме камеры или в режиме дополнительного носителя временной код и метка пользователя могут не отображаться в зависимости от изображения.</li> <li>Параметр [LCD/VF] → [Display On/Off] → [TC/UB] установлен на „Off“? Чтобы отобразить дату и время, установите его на „On“. (☞ стр. 124 [Параметр Display On/Off] )</li> </ul>
Время не отображается.	<ul style="list-style-type: none"> <li>Время отображается только на экране отображения параметров камеры в режиме камеры (во время съемки). (☞ стр. 155 [Экран отображения параметров камеры в режиме камеры] )</li> <li>Установлен ли [System] → [Record Set] → [Time Stamp] на „On“? Чтобы отобразить дату и время, укажите „Off“. (☞ стр. 150 [ Time Stamp ] )</li> </ul>
Фактическое время записи меньше, чем расчетное время.	<ul style="list-style-type: none"> <li>Время записи может быть меньше, в зависимости от условий съемки или объекта.</li> </ul>
Две камеры не синхронизированы, хотя временные коды синхронизированы. (L на ведомом устройстве не отображается.)	<ul style="list-style-type: none"> <li>Переключатель [TC GEN] установлен в положение „F-RUN“? (☞ стр. 72 [Синхронизация временного кода при помощи внешнего генератора временных кодов] )</li> <li>Установите [System] → [Record Set] → [Record Format] → [A]Frame Rate так, чтобы две камеры работали с одинаковой частотой кадров. (☞ стр. 146 [ A Frame Rate ] )</li> </ul>
Невозможно подключиться к беспроводной сети.	<ul style="list-style-type: none"> <li>Проверьте режим соединения и метод настройки ([SSID] и [Passphrase]) во всех случаях, кроме WPS). (☞ стр. 181 [Подключение к сети через [HOST] разъем (USB) [V0200] ] ) (☞ стр. 182 [Подключение к сети через встроенную беспроводную локальную сеть CHU CHE [V0200] ] )</li> <li>Даже если Passphrase указана с ошибкой, в зависимости от типа шифрования во время настройки браузера может отображаться сообщение „Completed the Setup Wizard. Please Input the Passphrase into Your Device.“. Настройте [Passphrase] еще раз.</li> <li>Установите [Network] → [Connection Setup] → [Default Gateway] на значение, отличное от „LAN“. (☞ стр. 134 [ Default Gateway ] )</li> </ul>

Признак	Действие
<p>Экран удаленного обзора становится черным. Экран мерцает. Экран замирает. Выполнение удаленной операции невозможно.</p>	<ul style="list-style-type: none"> <li>• Слишком длинный сетевой путь. Дождитесь обновления (перезагрузки) веб-браузера.</li> <li>• Очистите кэш веб-браузера.</li> </ul>
<p>Выгрузка роликов на FTP-сервер невозможна.</p>	<ul style="list-style-type: none"> <li>• Измените настройки [Clip Server]. (<small>стр.</small> 140 [ Clip Server ] )</li> <li>• Если на FTP-сервере установлено ограничение на размер файла, установите ограничение на размер таким образом, чтобы оно было больше максимального размера записанного ролика.</li> <li>• Выполните действия, описанные в „[Список ошибок передачи FTP]“ (<small>стр.</small> 213).</li> </ul>
<p>Выполнено отключение от беспроводной сети.</p>	<ul style="list-style-type: none"> <li>• Отсоединение от беспроводной сети может быть выполнено в зависимости от условий. Измените условия использования.</li> <li>• Выполните подключение к проводной сети (LAN). (<small>стр.</small> 180 [Подключение к сети через [LAN] разъем <b>V0200</b>] )</li> </ul>
<p>Изображения и аудиозвук во время потокового вещания являются прерывистыми.</p>	<ul style="list-style-type: none"> <li>• В зависимости от способа подключения к сети и среды подключения потоковая передача может быть невозможна при указанной скорости передачи кодированных данных. Пожалуйста, уменьшите скорость цифрового потока кодирования.</li> </ul>
<p>Прием сигнала GPS невозможен. <b>CHU CHE</b></p>	<ul style="list-style-type: none"> <li>• На прием сигнала от спутников GPS могут влиять здания или деревья. Выполняйте поиск положения на открытом месте с прямой видимостью.</li> <li>• Прием радиоволн может зависеть от погодных условий, таких как мутная или дождливая погода.</li> </ul>
<p>Положение установлено не точно. <b>CHU CHE</b></p>	<ul style="list-style-type: none"> <li>• Погрешность может составлять сотни метров, если сигнал GPS слабый или отражается от окружающих зданий.</li> </ul>

# Технические характеристики

## Гнезда для подключения

### Общая информация

Элемент	Описание
Питание	При использовании внешнего источника питания: От 11,0 В до 17,0 В переменного тока При использовании аккумуляторной батареи: 14,4 В пост. тока (Anton/Bauer, IDX)
Потребление энергии	Примерно 38 Вт (во время записи одного ролика при заводских настройках по умолчанию при использовании видеосъемателя) Примерно 33 Вт (при использовании только корпуса камеры во время записи одного ролика с заводскими настройками по умолчанию)
Вес	<b>CHU</b> : Примерно 5,1 кг (*1) <b>CHE</b> : Примерно 5,2 кг (*1) <b>STU</b> : Примерно 4,3 кг (*2) <b>RCHE</b> : Примерно 4,4 кг (*2)
Допустимая рабочая температура	от 0 °C до 40 °C
Допустимая рабочая влажность	от 30 % RH до 80 % RH
Допустимая температура хранения	от -20 °C до 50 °C
Наплезащищенность	Эквивалент IPX2
Встроенная беспроводная локальная сеть	IEEE802.11a/b/g/n/ac (полоса 2,4 GHz/5 GHz) Метод шифрования: WPA2
<b>CHU</b> <b>CHE</b>	
<b>CHU</b> 2,4 GHz	Каналы 1, 2, 3, 4, 5, 6, 7, 8, 9, 10, 11
5 GHz США	Каналы 36, 40, 44, 48, 52, 56, 60, 64, 100, 104, 108, 112, 116, 120, 124, 128, 132, 136, 140, 149, 153, 157, 161, 165
5 GHz КАНАДА	Каналы 36, 40, 44, 48, 52, 56, 60, 64, 100, 104, 108, 112, 116, 132, 136, 140, 149, 153, 157, 161, 165
<b>CHE</b> 2,4 GHz	Каналы 1, 2, 3, 4, 5, 6, 7, 8, 9, 10, 11, 12, 13
5 GHz За пределами России	Каналы 36, 40, 44, 48, 52, 56, 60, 64, 100, 104, 108, 112, 116, 120, 124, 128, 132, 136, 140
5 GHz Россия	Каналы 36, 40, 44, 48, 52, 56, 60, 64, 132, 136, 140, 149, 153, 157, 161, 165

\*1 Корпус камеры и видеосъематель

\*2 Только корпус камеры

### Видео/аудио

Элемент	Описание
Гнездо [HD/SD SDI IN]	
3G-SDI, HD-SDI	Соответствует SMPTE ST424, Соответствует SMPTE ST292
3G-SDI, HD-SDI Стандарт встроенного звука	Соответствует SMPTE ST299, Соответствует SMPTE ST299
Разъем [HD/SD SDI OUT 1/2] (480i или 576i: преобразование с понижением частоты 720p/1080i/1080p: интегрированный звук), BNC (несбалансированный)	
3G-SDI, HD-SDI, SD-SDI	Соответствует SMPTE ST424, Соответствует SMPTE ST292, Соответствует SMPTE ST259
3G-SDI, HD-SDI, SD-SDI Стандарт встроенного звука	Соответствует SMPTE ST299, Соответствует SMPTE ST299, Соответствует SMPTE ST272
Разъем выхода [HDMI]	Тип A
Гнездо [VIDEO OUT] (BNC)	Композитный видеосигнал 1,0 В (p-p), 75 Ω (несбалансированное)
Гнездо [VF]	26-контактный
Гнездо [MIC IN] (5-контактный XLR)	-50 дБс, 4 кΩ, XLR (сбалансированное), выход +48 В (фантомное питание)
Гнездо [AUDIO INPUT1/INPUT2] (3-контактный XLR)	
[MIC]	-60 дБс, 4 кΩ, XLR (сбалансированное) выход +48 В (фантомное питание)
[LINE]	+4 дБс, 10 кΩ, XLR (сбалансированное)
Гнездо [AUDIO OUT] (5-контактный XLR)	0 дБс, 100 Ω, XLR (сбалансированное)
Гнездо [PHONE]	Стерео мини-джек Ф3,5 мм



## Прочее

Элемент	Описание
Гнездо [LAN] (RJ-45)	100BASE-TX/1000BASE-T
Гнездо [HOST]	Тип USB-A, только соединение с сетью
Гнездо [REMOTE]	6-контактный мини-разъем Din
Гнездо [TC IN]	от 1,0 В до 4,0 В (полный размах) высокий импеданс
Гнездо [TC OUT]	2,0 ± 1,0 В (полный размах) низкий импеданс
Гнездо [LENS]	12-контактный
Гнездо [DC INPUT]	4-контактный XLR
Разъем [DC OUT] (сзади)	4-контактный, от 11,0 В до 17,0 В постоянного тока, 1,8 А <b>CHU STU RCHE</b> 4-контактный, от 11,0 В до 17,0 В постоянного тока, 1,5 А <b>CHE</b>
Разъем [DC OUT] (LAN)	4-контактный, от 11,0 В до 17,0 В постоянного тока, 0,5 А <b>CHU STU RCHE</b> 4-контактный, от 11,0 В до 17,0 В постоянного тока, 0,2 А <b>CHE</b>
Гнездо [LIGHT]	D-TAP (12 В постоянного тока, макс. 50 Вт <b>CHU STU RCHE</b> ) (12 В постоянного тока, 2 А <b>CHE</b> )
Гнездо [GENLOCK]	1,0 В (p-p), 75 Ω
Разъем для беспроводного аудиосигнала	UniSlot 2-канальный, -40 дБс (сбалансированный)
Слот расширения	Для будущего расширения

## Видеокамера

Элемент	Описание
Устройство захвата изображения	2/3-дюймовый, 2,2 мегапикселей, прогрессивная CMOS-матрица x 3
Крепление объектива	2/3-дюймовая байонетная монтажная система B4
Призма цветоделения	F1,4, 3-цветоделительная призма
Чувствительность	F12, 2000 лк (стандартное значение: 60 Гц)
Система синхронизации	Внешняя/внутренняя синхронизация (встроенный SSG)
Фильтр нейтральной оптической плотности (ND)	CLEAR, 1/4, 1/16, 1/64
Усиление	-6 дБ, -3 дБ, 0 дБ, 3 дБ, 6 дБ, 9 дБ, 12 дБ, 15 дБ, 18 дБ, 21 дБ, 24 дБ, 27 дБ, 30 дБ, LoLux (24 дБ, 30 дБ, 36 дБ, 42 дБ), AGC
Электронный затвор	От 1/3 до 1/10000, EEI
ЖК-монитор	3,5-дюймовый ЖК-дисплей QHD (960 x 540)
Видоискатель <b>CHU</b> <b>CHE</b>	3,26-дюймовый дисплей OLED WVGA (854 x 480)

## Хранение

Элемент	Описание
Поддерживаемые носители	SDHC/SDXC
Гнезда	x 2

## Видео/аудио

Элемент	Описание
Режим HD (MOV/MXF: MPEG-2)	
Формат записываемых файлов	Формат файла QuickTime (MOV), Формат файла MXF (MXF) <b>V0200</b>
Видео	
Режим HQ	MPEG-2, длинная GOP (группа изображений) переменный битрейт 35 Мбит/с (макс.), MP@HL 1920x1080/59,94i, 29,97р, 50i, 25р 1440x1080/59,94i, 50i 1280x720/59,94р, 50р
Режим SP	MPEG-2 Long GOP CBR, 25 Мбит/с (макс.) MP@H14 1440x1080/59,94i, 50i
Звук	LPCM 2 канала/4 канала, 48 кГц/16 бит
Режим HD (MOV: H.264)	
Формат записываемых файлов	Формат файлов QuickTime
Видео	
<b>4:2:2 10</b> Режим ХНҚ	MPEG-4 AVC/H.264, 70 Мбит/с (макс.) <b>V0200</b> 1920x1080/59,94р, 50р MPEG-4 AVC/H.264 50 Мбит/с (макс.) 1920x1080/59,94р, 59,94i, 29,97р, 23,98р <b>V0210</b> , 50р, 50i, 25р 1280x720/59,94р, 50р
Режим ХНҚ	MPEG-4 AVC/H.264, 50 Мбит/с (макс.) 1920x1080/59,94р, 59,94i, 29,97р, 23,98р <b>V0210</b> , 50р, 50i, 25р
Режим УНҚ	MPEG-4 AVC/H.264, 35 Мбит/с (макс.) 1920x1080/59,94i, 29,97р, 23,98р <b>V0210</b> , 50i, 25р 1280x720/59,94р, 50р
Звук	LPCM 2/4 канала, 48 кГц/16 битов, 24 бита (422, только 10 битов)

Элемент	Описание
Режим HD (Exchange (только модель U)/MP4 (модель E): H.264) <b>V0200</b>	
Формат записываемых файлов	Формат файла MP4
Видео	
Режим LP	MPEG-4 AVC/H.264, 12 Мбит/с (макс.) 1920x1080/59,94i (Модель U) 1920x1080/50р (Модель E), MPEG-4 AVC/H.264, 8 Мбит/с (макс.) 1280x720/59,94р (Модель U) 1280x720/50р (Модель E)
Звук	AAC 2 кан., 48 кГц/16 бит 128 кбит/с
Режим HD (высокоскоростной) <b>V0210</b>	
Формат записываемых файлов	Формат файлов QuickTime
Видео	
<b>4:2:2 10</b> Режим ХНҚ	MPEG-4 AVC/H.264, 70 Мбит/с (макс.), 1920x1080 119,88/59,94р, 100/50р MPEG-4 AVC/H.264, 50 Мбит/с (макс.), 1920x1080 119,88/59,94р, 100/50р, 119,88/29,97р, 100/25р, 119,88/23,98р
Режим ХНҚ	MPEG-4 AVC/H.264, 50 Мбит/с (макс.), 1920x1080 119,88/59,94р, 100/50р, 119,88/29,97р, 100/25р, 119,88/23,98р
Режим УНҚ	MPEG-4 AVC/H.264, 35 Мбит/с (макс.), 1920x1080 119,88/29,97р, 100/25р, 119,88/23,98р
Звук	LPCM 2 канала, 48 кГц/16 битов, 24 бита (422, только 10 битов)

Элемент	Описание
Режим SD (MOV: H.264) <b>V0210</b>	
Формат записываемых файлов	Формат файлов QuickTime
Видео	MPEG-4 AVC/H.264, 8 Мбит/с (макс.) 720x480/59,94i (Модель U) 720x576/50i (Модель E)
Звук	LPCM 2 канала, 48 кГц/16 битов
Веб-режим (MOV: H.264) <b>V0210</b>	
Формат записываемых файлов	Формат файлов QuickTime
Видео	
Режим HQ	MPEG-4 AVC/H.264, 8 Мбит/с (макс.) 720x480/59,94i, 720x576/50i MPEG-4 AVC/H.264, 3 Мбит/с (макс.) 960x540/29,97р, 25р, 23,98р
Режим LP	MPEG-4 AVC/H.264, 1,2 Мбит/с (макс.) 480x270/29,97р, 25р, 23,98р
Звук	LPCM 2 канала/4 канала, 48 кГц/16 бит (720x480, 720x576) μ-law 2 канала/4 канала, 16 кГц (960x540, 480x270)
Режим живого потокового видео	
Видео	MPEG-4 AVC/H.264 1920x1080/59,94р, 50р 24/20/16/12/8 Мбит/с (макс.) 1920x1080/59,94i, 50i, 29,97р, 25р 20/16/12/8/5/3 Мбит/с (макс.) 1280x720/59,94р, 50р 20/16/12/8/5/3 Мбит/с (макс.) 1280x720/29,97р, 25р 8/5/3/1,5 Мбит/с (макс.) <b>V0210</b> 720x480/59,94i (Модель U) 720x576/50i (Модель E) 8/5/3/1,5/0,8/0,3 Мбит/с (макс.) 640x360/59,94р, 50р 3/1,5 Мбит/с (макс.) 640x360/29,97р, 25р 3/1,5/0,8/0,3 Мбит/с (макс.)
Звук	AAC 2 канала, 128/64 кбит/с

## Дополнительные принадлежности

Дополнительные принадлежности	
Гарантийный талон <b>CHU STU</b>	1
INSTRUCTIONS (BASIC)	1
Электронный видеоискатель <b>CHU CHE</b>	1
Холодный башмак	1
Винт (M2)	4
Антенна беспроводной локальной сети <b>CHU CHE</b>	2
Ферритовый фильтр (1 большой, 1 маленький) <b>CHE</b>	2

\* Окуляр и крышка корпуса прикреплены к видеокамере.

## Чертеж с указанием размеров (Устройство: мм)

Антенна беспроводной локальной сети и видеодискатель не включены в GY-HC900STU и GY-HC900RCHE.

### Для модели U

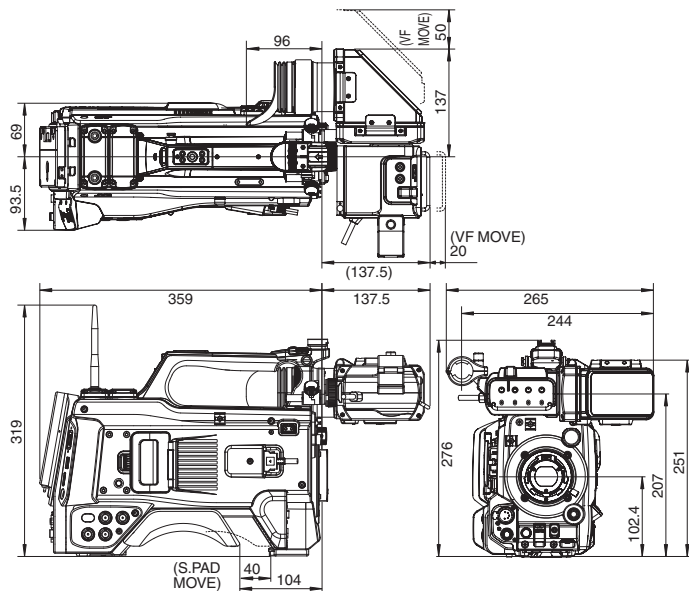

### Для модели E

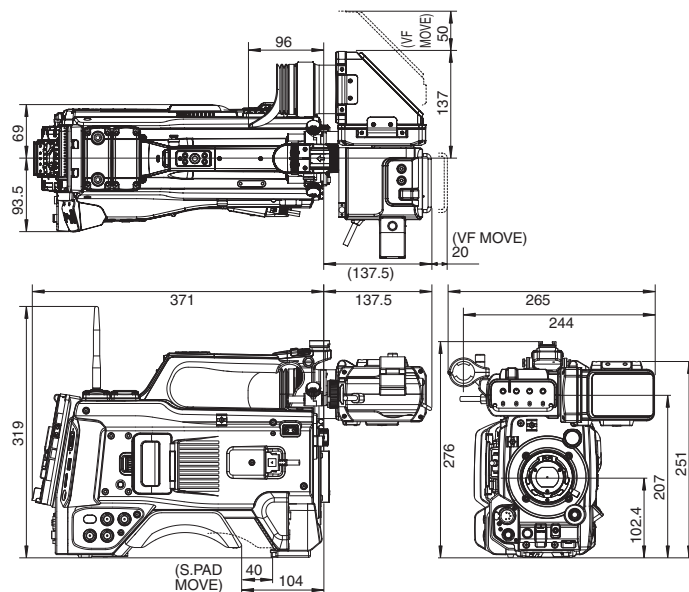

\* Технические характеристики и внешний вид изделия могут изменяться в целях улучшения без предварительного уведомления.

# Приложение

## Характеристики отображения тонов для преобразования HLG в ITU709 для ЖК-экрана/видеоискателя

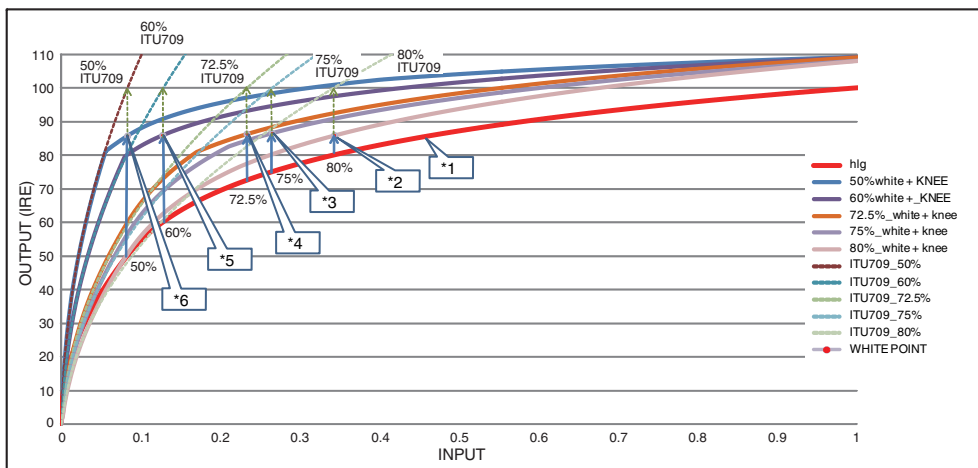

- \*1 HLG
- \*2 Уровень белого  
Преобразуется 80%
- \*3 Уровень белого  
Преобразуется 75%
- \*4 Уровень белого  
Преобразуется 72,5%
- \*5 Уровень белого  
Преобразуется 60%
- \*6 Уровень белого  
Преобразуется 50%

# Указатель

- А** Адаптер переменного тока ..... 27, 28
- В** Веб-браузер ..... 189, 193, 198  
Видискатель ..... 11, 30, 34, 36  
Виртуальная клавиатура ..... 101  
Внешний монитор ..... 173  
Возврат аудио ..... 211  
Возврат по IP ..... 137, 210  
Возобновление FTP ..... 188  
Воспроизведение временного кода ..... 93  
Восстановление SD-карты ..... 45  
Временной код ..... 67, 68  
Время записи ..... 41  
Время непрерывной работы ..... 28  
Выбор нескольких роликов ..... 96  
Выбор скорости затвора ..... 56
- Г** Генератор временных кодов ..... 68  
Гистограмма ..... 79, 121
- Д** Двойная запись ..... 80  
Действие ..... 91
- Ж** Живое потоковое видео ..... 204  
ЖК-монитор ..... 11, 30, 34, 36
- З** Запись кадров ..... 86  
Запись серии ..... 80  
Запись через определенные промежутки времени ..... 87
- И** Индикатор съемки ..... 40, 216
- К** Кнопка реза роликов (резка роликов) .... 88
- М** Матрица цветов ..... 168  
Меню ..... 99, 100, 102  
Меню предпочтений ..... 151  
Метаданные ..... 183, 189  
Метка ОК ..... 95  
Метка пользователя ..... 67  
Миниатюра (подробный экран) ..... 91  
Миниатюра (стандартный экран) ..... 89
- Н** Название ролика ..... 46, 90  
Настройка баланса белого ..... 57  
Настройка диафрагмы ..... 54  
Настройка качества изображения ..... 63  
Настройка усиления ..... 55  
Наушники ..... 175  
Начальные настройки ..... 32
- О** Обзор роликов ..... 78  
Обратных видеосигналов ... 108, 129, 129, 178, 211
- Обрезка ..... 98  
Окрашивание белым цветом ..... 60  
Отображение зоны безопасности ..... 166  
Отображение метки ..... 166
- П** Панель цветов ..... 166  
Питание ..... 30, 31  
Пользовательская кнопка ..... 39  
Проводной сети ..... 180
- Р** Разрешение ..... 49  
Расширенный фокус ..... 52  
Регулировка яркости ..... 53  
Режим дополнительного носителя ..... 15, 34, 161  
Режим камеры ..... 15, 34, 155  
Режим удаленного редактирования ..... 15, 35  
Резервная запись ..... 82
- С** Сетевого рабочее среда ..... 180  
Сетевое ..... 133, 179  
Синхронизатор ..... 176  
Сообщение об ошибке ..... 60, 212  
Соотношение сторон ..... 51  
Съемка ..... 48
- Т** Трансфокация ..... 51
- У** Уведомление ..... 35, 216  
Удаление роликов ..... 94  
Удаленный просмотр ..... 196  
Установка даты/времени ..... 33  
Установочный файл ..... 170
- Ф** Файла настроек соединения ..... 201  
Фильтр нейтральной оптической плотности (ND) ..... 16  
Фокусировка ..... 52  
Формат видео ..... 49  
Формат файла ..... 49  
Форматирование (инициализация) SD-карт ..... 44  
Функция поддержки фокусировки ..... 52  
Функция управления камерой ..... 196
- Ш** Шаблон “Зебра” ..... 74
- Э** Экран миниатюр ..... 89  
Экран отображения параметров камеры ... 34, 155, 161  
Экран статуса ..... 35, 164  
Экспозиция по заданному объекту ..... 75  
Электронный затвор ..... 56
- С** Clip Continuous Rec (Непрерывная запись роликов) .... 85

<b>F</b>	FAW (полностью автоматический баланс белого) .....	57, 104, 107
	FEC-матрица .....	209
	FTP-сервера .....	92, 183, 185
<b>G</b>	GPS .....	77, 142
<b>P</b>	Pre Rec (Предварительная запись) .....	84
<b>S</b>	SD/SDHC/SDXC-карты .....	12, 41
	SDI .....	173
<b>W</b>	Wizard .....	134, 180, 181, 182

# Лицензионное соглашение по программному обеспечению

Программное обеспечение, встроенное в устройство (в дальнейшем „Лицензированное ПО“), предоставлено компанией JVC KENWOOD Corporation (в дальнейшем „Лицензиар“) на авторских правах или по сублицензии Лицензиаром, и данное Соглашение предусматривает правила и условия, которым должны следовать пользователи для использования лицензированного программного обеспечения. Пользователь должен использовать лицензированное программное обеспечение, согласившись с условиями данного лицензионного соглашения по программному обеспечению. Данное Соглашение должно рассматриваться вступившим в силу, когда пользователь (в дальнейшем „Пользователь“) в первый раз использовал Изделие со встроенным „Лицензированным ПО“.

Лицензированное ПО может включать программное обеспечение, лицензированное в пользу Лицензиара прямо или косвенно любой третьей стороной. В таком случае некоторые третьи стороны требуют, чтобы пользователи соблюдали их условия для использования отдельно от данного лицензионного соглашения по программному обеспечению. Такое программное обеспечение не должно быть предметом данного соглашения, а пользователям настоятельно рекомендуется прочесть „Важное примечание относительно программного обеспечения)“ (☞ стр. 229), поставляемый отдельно.

## Статья 1 Общие положения

Лицензиар обязан предоставить пользователю неисключительную и непередаваемую (кроме особых случаев, упомянутых в Статье 3, Пункт 1) лицензию на использование лицензированного ПО в пределах страны пользователя (страны, где пользователь приобрел изделие (в дальнейшем „Страна“)).

## Статья 2 Лицензия

1. Лицензия, предоставленная по настоящему Договору, должна предоставлять право на использование лицензированного ПО в изделии.
2. Пользователь не должен дублировать, копировать, модифицировать, добавлять, переводить или изменять любым другим способом, или сдавать в аренду лицензированное ПО и какие-либо связанные документы, полностью или частично.
3. Использование лицензированного ПО должно быть ограничено использованием личных целей, а лицензированное ПО не должно распространяться или сублицензироваться независимо от того, выполняется ли это в коммерческих целях или нет.
4. Пользователь должен использовать лицензированное ПО в соответствии с указаниями, описанными в руководстве по эксплуатации или в файле справки, и ему запрещается использовать или дублировать любые данные таким образом, который нарушает закон об авторском праве или любые другие законы и положения, касающиеся лицензированного ПО полностью или частично.

## Статья 3 Условия для предоставления лицензии

1. При передаче пользователем продукта, он может также передать лицензию на использование лицензированного ПО, встроенного в устройство (включая сопутствующие материалы, обновления и расширения) при условии, что никакие оригинальные, скопированные или сопутствующие материалы не останутся во владении пользователя и что пользователь должен проследить за тем, чтобы получатель выполнял требования данного лицензионного соглашения по программному обеспечению.
2. Пользователь не должен выполнять реверсивное проектирование, разборку, декомпиляцию или любую другую работу по анализу кода, связанного с лицензированным ПО.

## Статья 4 Права, относящиеся к лицензированному ПО

1. Любые авторские права и другие права, которые относятся к лицензированному ПО, и связанные документы должны принадлежать Лицензиару или первоначальному правообладателю, который предоставил Лицензиару лицензию или сублицензию на лицензированное ПО (в дальнейшем „Первоначальный правообладатель“), и пользователь не имеет каких-либо прав, отличных лицензии, предоставленной по настоящему Договору, в отношении лицензированного ПО, а также любых связанных документов.
2. Когда пользователь использует лицензированное ПО, он должен соблюдать любые законы, касающиеся авторского права и других прав на интеллектуальную собственность.

## Статья 5 Возмещение ущерба Лицензиаром

1. Ни лицензиар, ни первоначальный правообладатель не несут ответственности за ущерб пользователю или третьей стороне, связанный с реализацией данной лицензии, предоставленной пользователю по настоящему договору, если иное не запрещено законом.
2. Лицензиар не дает никакой гарантии на товарную пригодность, изменяемость и пригодность для определенной цели лицензированного ПО.

## Статья 6 Ответственность перед третьей стороной

При возникновении любых споров с третьим лицом из-за нарушения авторских прав, патента или других прав на интеллектуальную собственность, вызванных использованием пользователем лицензионного ПО, пользователь должен урегулировать такой спор за свой счет и оградить Лицензиара и Первоначального правообладателя от любых возможных неудобств.

## Статья 7 Конфиденциальность

Пользователь должен поддерживать конфиденциальность такой части лицензированного ПО, связанных документов или любой другой информации, которая будет предоставлена по настоящему договору, а также условия настоящего Соглашения, еще не ставшие общественным достоянием, и не должен раскрывать или разглашать то же самое любому третьему лицу без согласия Лицензиара.

## Статья 8 Прекращение действия

В случае если пользователь попадает в любые обстоятельства, описанные в следующих пунктах, Лицензиар имеет право немедленно прекратить действие настоящего Соглашения или потребовать, чтобы Пользователь компенсировал ущерб, причиненный Лицензиару из-за такого события:

- (1) если пользователь нарушил какое-либо положение настоящего Договора; или
- (2) если против Пользователя было подано ходатайство на арест, предварительный арест, предварительное распоряжение имуществом или любое другое принудительное исполнение.



## Статья 9 Уничтожение лицензированного ПО

Если данное Соглашение расторгается согласно положениям Статьи 8, пользователь должен уничтожить лицензированное ПО, любые связанные документы и копии в течение двух (2) недель с момента расторжения соглашения.

## Статья 10 Ограничение на экспорт

1. Пользователь должен понимать, что лицензированное ПО подлежит ограничениям на экспорт, принятым в стране пользователя и любых других странах.
2. Пользователь должен согласиться, что программное обеспечение будет подлежать любым применимым международным и местным законам, включая нормативы экспортного контроля, принятые в стране пользователя и других странах, а также ограничения относительно конечных пользователей, использования конечными пользователями и стран для импорта должны быть предоставлены страной пользователя и другими странами, а также государственными органами.

## Статья 11 Прочее

1. В случае если какая-либо часть настоящего Соглашения становится недействительной в силу закона, остальные положения остаются в силе.
2. Вопросы, не предусмотренные настоящим Соглашением или какая-либо двусмысленность или вопрос, поднятый в написании настоящего Соглашения, должны быть рассмотрены или разрешены путем добросовестной консультации между Лицензиаром и Пользователем.
3. Лицензиар и Пользователь настоящим соглашаются, что настоящее Соглашение регулируется законодательством Японии, и любой спор, возникающий из-за и касающийся прав и обязательств по настоящему Соглашению, должен быть предоставлен исключительной юрисдикции Токийского окружного суда в качестве первой инстанции.

# Важное примечание относительно программного обеспечения

## Лицензия на программное обеспечение, поставленная с изделием:

Программное обеспечение, встроенное в Изделие, состоит из нескольких самостоятельных программных компонентов, и каждый из таких отдельных компонентов (в дальнейшем «лицензированное ПО») защищен авторским правом JVC KENWOOD Corporation (в дальнейшем «JKC») или третьих лиц.

Данное изделие использует компонент программного обеспечения, указанный в лицензионном соглашении с конечным пользователем, которое было заключено между JKС и третьей стороной (в дальнейшем «ЛСКП»).

Лицензия на программное обеспечение охватывает вопросы, касающиеся свободного программного обеспечения, и в качестве условия для распространения компонента программного обеспечения в исполняемом формате, которое основано на лицензии, предоставленной по Универсальной Общественной Лицензии GNU или Стандартной общественной лицензии ограниченного применения (в дальнейшем «УОЛ/СОЛОП»), она требует доступности исходного кода для соответствующего компонента. Пожалуйста, перейдите по следующему URL-адресу для получения информации о распространении исходного кода;

<https://www3.jvckenwood.com/english/download/gpl/index.html>

Пожалуйста, имейте в виду, что мы не можем ответить на вопросы, относящиеся к содержимому и т.д. исходного кода. Кроме того, Лицензированное ПО содержит программное обеспечение, разработанное независимо JKС, и JKС имеет право собственности на такое программное обеспечение и любую сопроводительную документацию, которая защищена законом об авторских правах и любыми международными договорами и другими применимыми законами. Касательно вопросов относительно обращения JKС с компонентами программного обеспечения, пожалуйста, см. «Лицензионное соглашение по ПО», прилагаемое к настоящему документу. Пожалуйста, имейте в виду, что любой компонент программного обеспечения, на которое распространяется действие «ЛСКП», который не является предметом «УОЛ/СОЛОП», и компоненты, разработанные или созданные независимо JKС, не подвергаются требованию для предоставления исходного кода. Компонент программного обеспечения, распространяемый по «УОЛ/СОЛОП», должен быть предоставлен пользователем по лицензии бесплатно, и, следовательно, на такой компонент программного обеспечения не предоставляется никаких гарантий, явно выраженных или подразумеваемых, в рамках применимых законов и правил. Если иное не разрешено применимыми законами и правилами или не согласовано в письменной форме, ни один из владельцев авторских прав или лиц, имеющих право изменять или распространять компонент программного обеспечения в соответствии с указанной лицензией, не несет никакой ответственности за любые повреждения или потери, возникающие в результате использования или невозможности использования такого компонента программного обеспечения. Для получения дополнительной информации об условиях использования такого компонента программного обеспечения или вопросах, которые необходимо соблюдать, смотрите соответствующую «УОЛ/СОЛОП».

Пользователям настоятельно рекомендуется прочитать подробную информацию о соответствующей лицензии, прежде чем использовать компонент программного обеспечения, охватываемый «УОЛ/СОЛОП» и встроенный в данное изделие. Так как правила и условия отдельных лицензий предоставляются сторонами, отличными от JKС, оригинальная версия на английском языке будет отображаться на изделии.

- ① Включите питание.
- ② Нажмите кнопку [MENU/THUMB].
- ③ Выберите [System] ➔ [System Information] ➔ [Open Source License].





GY-HC900CHU/GY-HC900CHE  
GY-HC900STU/GY-HC900RCHE  
HD MEMORY CARD CAMERA RECORDER

**JVC**