

## D-ILA PROIETTORE

# DLA-RS3000 DLA-RS2000 DLA-RS1000

**D-ILA**<sup>®</sup>  
**HDMI**<sup>™</sup>  
HIGH-DEFINITION MULTIMEDIA INTERFACE

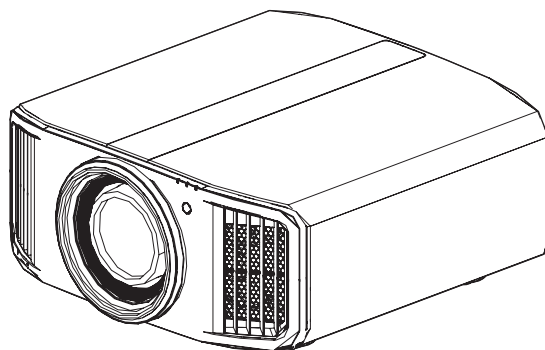

Guida dell'utente mobile

● <http://manual3.jvckenwood.com/projector/mobile/global/>

La Guida dell'utente mobile può essere visualizzata su dispositivi mobili, compresi smartphone e tablet.



**Questo manuale di istruzioni è destinato alla versione software 3.50 o successiva. Se si utilizza una versione software precedente, utilizzare il manuale di istruzioni (per versioni software fino a 3.10) (B5A-2809-6G).**

### For Customer use :

Enter below the serial No. which is located on the side of the cabinet. Retain this information for future reference.

DLA-RS3000,  
DLA-RS2000,  
Model No. DLA-RS1000,

Serial No. \_\_\_\_\_

### Pour utilisation par le client :

Entrerci-dessous le N°de série qui est situé sous le boîtier. Garder cette information comme référence pour le futur.

DLA-RS3000,  
DLA-RS2000,  
N° de modèle DLA-RS1000,

N° de série \_\_\_\_\_

### Instrucción para el cliente :

Introduzca a continuación el n° de serie que aparece en la parte inferior lateral de la caja. Conserve esta información como referencia para uso ulterior.

DLA-RS3000,  
DLA-RS2000,  
Modelo N° DLA-RS1000,

N° de serie \_\_\_\_\_

Non adatto per l'illuminazione di ambienti domestici.

# Precauzioni di sicurezza

## INFORMAZIONI IMPORTANTI

### AVVERTENZA:

PER EVITARE IL RISCHIO DI INCENDI O SCOSSE ELETTRICHE, NON ESPORRE QUESTO APPARECCHIO ALLA PIOGGIA O ALL'UMIDITÀ.

### AVVERTENZA:

QUESTO APPARECCHIO DEVE ESSERE COLLEGATO A MASSA.

### ATTENZIONE:

Per ridurre il rischio di scosse elettriche, non rimuovere l'involucro protettivo. Per la manutenzione rivolgersi a personale qualificato.

Questo proiettore è dotato di spine con messa a terra a 3 spinotti piatti in modo da soddisfare le norme FCC. Se non è possibile inserire la spina nella presa, contattare un elettricista.

### DICHIARAZIONE SULLE EMISSIONI DI RUMORE

Il livello di pressione sonora nella posizione dell'operatore è pari o inferiore a 50 dB (A) secondo la norma ISO 7779.

### AVVISO NORME FCC (solo U.S.A.):

#### ACHTUNG:

Cambiamenti o modifiche non approvate da JVC, possono invalidare l'autorità dell'utente ad utilizzare l'apparecchiatura.

#### NOTA:

Questa apparecchiatura è stata collaudata e trovata conforme con le limitazioni per i dispositivi digitali di Classe B, a seguito della Parte 15 delle Norme FCC. Queste limitazioni sono progettate per fornire una protezione ragionevole contro le interferenze dannose in una installazione residenziale. Questa apparecchiatura genera, utilizza e può radiare energia di frequenza radio e, se non installata e utilizzata secondo le istruzioni, può causare interferenze dannose alle comunicazioni radio. Tuttavia, non esiste alcuna garanzia che queste interferenze non si verifichino in particolari installazioni. Nel caso questa apparecchiatura causi interferenze dannose alla ricezione radio o televisiva, che può essere determinata dall'accensione e spegnimento dell'apparecchiatura, l'utente viene sollecitato a correggere l'interferenza seguendo una o più delle seguenti:

- Riorientare o riposizionare l'antenna di ricezione.
- Aumentare la distanza tra l'apparecchiatura e il ricevitore.
- Collegare l'apparecchiatura a una presa su un circuito diverso da quello del ricevitore.
- Consultare il fornitore o un tecnico radio/TV per aiuto.

#### Dichiarazione di conformità

Numero modello : DLA-RS3000K, DLA-RS2000K,  
DLA-RS1000K

Nome commerciale : JVC

Parte responsabile : JVCKENWOOD USA  
Corporation

Indirizzo : 500 Valley Road, Suite 203 Wayne, NJ 07470

Numero di telefono : 973-317-5000 Il presente dispositivo è conforme alla Parte 15 del Regolamento FCC. Il funzionamento è soggetto alle seguenti due condizioni : (1) Il presente dispositivo non deve provocare interferenze nocive e (2) il presente dispositivo deve accettare eventuali interferenze ricevute, comprese quelle che potrebbero provocarne il funzionamento indesiderato.

#### Luogo di installazione

Non installare il proiettore in luoghi che non posano reggere sicuramente il suo peso. Se il luogo di installazione non è abbastanza robusto, il proiettore potrebbe cadere, con il rischio di lesioni alle persone.

## PRECAUZIONI IMPORTANTI

L'energia elettrica è utile per molte applicazioni. Questa unità è stata progettata e fabbricata in modo da garantirvi e la sicurezza personale. Tuttavia, **UN USO IMPROPRIO PUÒ CREARE IL RISCHIO DI SCOSSE ELETTRICHE E INCENDI**. Per evitare di rendere inutili i dispositivi di sicurezza inclusi nel prodotto, osservare le seguenti regole basilari per la sua installazione, uso e manutenzione. Si prega quindi di leggere attentamente queste "Precauzioni importanti" prima dell'uso.

- Tutte le istruzioni di sicurezza e funzionamento devono essere lette prima di utilizzare il prodotto.
- Le istruzioni di sicurezza e funzionamento devono essere conservate come riferimento per il futuro.
- Tutti gli avvertimenti posti sul prodotto e nelle istruzioni d'uso devono essere osservati.
- Tutte le istruzioni d'uso devono essere seguite.
- Collocare il proiettore vicino ad una presa di corrente dove la spina può essere scollegata facilmente.
- Scollegare questo prodotto dalla presa di corrente prima di eseguire la pulizia. Non usare detergenti liquidi o aerosol. Usare un panno umido per la pulizia.
- Non usare accessori non consigliati dal fabbricante del prodotto, perché potrebbero essere pericolosi.
- Non usare questo prodotto nella vicinanza di acqua. Non usarlo immediatamente dopo il passaggio da temperature basse a temperature alte, perché ciò causa condensa, che può dare luogo a incendi, scosse elettriche ed altri rischi.
- Non collocare questo prodotto su carrelli, sostegni o tavoli instabili. Il prodotto potrebbe cadere, causando serie lesioni a bambini o adulti e seri danni al prodotto. Il prodotto deve essere montato secondo le istruzioni del fabbricante e si deve usare l'attacco raccomandato dal fabbricante.
- Quando si usa il prodotto su un carrello, fare attenzione ad evitare arresti bruschi, forza eccessiva e superfici irregolari che possono causare il rovesciamento dell'apparecchio o del carrello, con danni all'apparecchio e possibili lesioni all'operatore.
- Fessure ed aperture sul rivestimento servono a fornire ventilazione. Queste assicurano un funzionamento corretto del prodotto e lo proteggono da surriscaldamenti. Queste aperture non devono essere bloccate o coperte (le aperture non devono mai essere bloccate collocando il prodotto su letti, divani, tappeti o superfici simili. Non deve mai essere collocato in luoghi chiusi come una libreria o uno scaffale a meno che essi non siano forniti di una ventilazione adeguata, sempre nel rispetto delle istruzioni del fabbricante.)
- Per migliorare la dissipazione del calore, mantenere un certo spazio tra questo apparecchio e la zona circostante, come mostrato di seguito. Quando questo apparecchio è racchiuso in uno spazio delle dimensioni mostrate di seguito, usare un climatizzatore, in modo che le temperature interne ed esterne siano uguali. Il surriscaldamento può provocare danni.

PORTABLE CART WARNING  
(symbol provided by RETAC)



S3126A

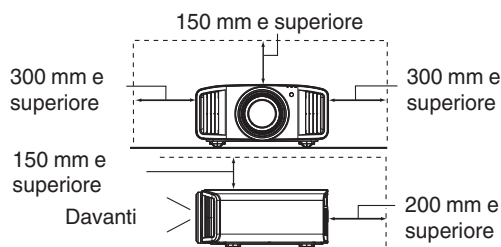

- Fornitura elettrica indicata sull'etichetta. Se non si è certi del tipo di alimentazione presente nell'abitazione, consultare il fornitore del prodotto o la società per la fornitura elettrica.
- Questo prodotto è dotato di una spina a tre fili. Questa spina può entrare solo in prese di corrente con collegamento a massa. Se non è possibile inserire la spina nella presa, chiamare un elettricista per far installare la presa corretta. Assicurarsi che, ai fini della sicurezza elettrica, anche il riferimento a massa della spina sia collegato.
- I cavi di alimentazione devono essere disposti in modo da evitare che essi siano calpestati o schiacciati da oggetti posti sopra o contro di essi. Fare particolare attenzione ai cavi nei pressi di porte, spine, prese e nel punto di uscita dal prodotto.
- Per una maggiore protezione del prodotto durante temporali e quando rimane inutilizzato per lunghi periodi, scollegarlo dalla presa di corrente e scollegare tutti i cavi ad esso collegati. Questo evita danni al prodotto causati da fulmini e picchi di tensione.
- Non sovraccaricare prese di corrente, prolunghe o presederivate da altri apparecchi perché questo può creare il rischio di incendi o scosse elettriche.
- Non introdurre mai oggetti di qualsiasi tipo in questo prodotto attraverso le feritoie, perché potrebbero venire in contatto con punti a tensione pericolosa o cortocircuitare parti con il rischio di incendi o scosse elettriche. Non rovesciare mai liquidi di qualsiasi tipo sul prodotto.
- Non tentare di riparare personalmente il prodotto, perché aprendo l'involucro si può essere esposti a tensioni pericolose ed altri rischi. Rivolgersi a personale qualificato per qualsiasi intervento di manutenzione.
- Scollegare questo prodotto dalla presa di corrente e rivolgersi per assistenza a personale qualificato nei seguenti casi:
  - a) Quando il cavo di alimentazione o la sua spina sono danneggiati.
  - b) Se sono stati rovesciati liquidi oppure degli oggetti sono penetrati nel prodotto.
  - c) Se il prodotto è stato esposto a pioggia o acqua.
  - d) Se il prodotto non funziona normalmente quando si seguono le istruzioni d'uso. Regolare solo i comandi indicati nel manuale di istruzioni, perché una regolazione impropria dei comandi può causare danni e richiederà seri interventi da parte di un tecnico qualificato per riportare il prodotto al funzionamento normale.
  - e) Se il prodotto è caduto o è stato danneggiato in qualsiasi modo.
  - f) Se il prodotto mostra un netto cambiamento nelle prestazioni: questo indica che sono necessarie riparazioni.
- Quando sono necessari pezzi di ricambio, assicurarsi che il tecnico di servizio usi pezzi di ricambio specificati dal fabbricante o con le stesse caratteristiche del pezzo originale. Sostituzioni non autorizzate possono causare incendi, scosse elettriche e altri rischi.
- Una volta completato qualsiasi intervento o riparazione del prodotto, far eseguire controlli di sicurezza dal tecnico per stabilire che il prodotto sia in condizioni di funzionamento corrette.
- Il prodotto deve essere collocato ad oltre un metro di distanza da fonti di calore come caloriferi, registri di calore, stufe ed altri prodotti (inclusi amplificatori) che producono calore.
- Quando si collegano altri prodotti come videoregistratori, lettori DVD, spegnere questo prodotto per protezione contro le scosse elettriche.

- Non collocare materiali infiammabili dietro la ventola di raffreddamento. Per esempio stoffa, carta, fiammiferi, bombole di gas o accendini a gas possono essere rischiosi se surriscaldati.
- Non guardare nella lente di proiezione mentre la lampada di proiezione è accesa. L'esposizione degli occhi alla luce forte può causare menomazioni alla vista.
- Non guardare all'interno di questa unità attraverso le aperture (fori di ventilazione), ecc. Non guardare direttamente la lampada di proiezione aprendo il rivestimento quando la lampada di proiezione è accesa. La lampada di proiezione emette anche raggi ultravioletti e la luce è così potente che la vista potrebbe esserne menomata.
- Non far cadere, colpire o danneggiare la lampada di proiezione (unità lampada) in alcun modo. La lampada di proiezione potrebbe rompersi e causare lesioni. Non usare una lampada di proiezione danneggiata. Se la lampada di proiezione è rotta, farla riparare dal rivenditore. I frammenti di una lampada rotta possono causare lesioni.
- La lampada di proiezione usata in questo proiettore è una lampada al mercurio ad alta pressione. Fare attenzione quando si getta via la lampada di proiezione. Se si hanno dubbi, consultare il proprio rivenditore.
- Non montare a soffitto il proiettore in un luogo che tende a vibrare, altrimenti l'elemento di attacco del proiettore potrebbe rompersi a causa delle vibrazioni, causando cadute o rovesciamenti, con il rischio di lesioni alle persone.
- Usare solo il cavo dato in dotazione con il prodotto per evitare scosse elettriche.
- Per motivi di salute, fare una pausa di circa 5-15 minuti ogni 30-60 minuti per lasciare riposare gli occhi. Evitare di guardare le immagini 3D quando si è stanchi, si sta poco bene o si hanno altri disturbi. Inoltre, nel caso si vedano immagini doppie, regolare l'attrezzatura ed il software in modo da ottenere la visualizzazione appropriata. Smettere di usare l'attrezzatura se l'immagine doppia è ancora visibile dopo la regolazione.
- Eseguire un test dei componenti interni una volta ogni tre anni. Questa unità è dotata dei pezzi di ricambio necessari per mantenere le sue funzioni (le ventole di raffreddamento, ad esempio). Il tempo stimato per sostituire le parti dipende in gran misura dalla frequenza e dall'ambiente d'uso. Consultare il rivenditore o il più vicino centro assistenza JVC per eseguire le sostituzioni.
- Installazione dell'unità al soffitto Si prega di notare che non ci assumiamo alcuna responsabilità, nemmeno durante il periodo di copertura della garanzia, per i danni provocati al prodotto causati dai supporti metallici usati per le installazioni al soffitto di marca diversa dalla nostra, oppure se l'installazione di detti supporti metallici non è appropriata. Se l'unità è sospesa al soffitto mentre è in uso, prestare particolare attenzione alla temperatura d'ambiente. Se è usato il riscaldamento centrale, la temperatura della zona vicina al soffitto sarà più alta di quanto previsto normalmente.
- Le immagini video possono restare sovra impresse sui componenti elettronici. Non visualizzare immagini fisse con alta luminosità e contrasto, come quelle dei videogiochi o dei programmi per computer. Nel tempo queste immagini rimangono in sovrapposizione sugli elementi che visualizzano le immagini. Non ci sono problemi con la riproduzione di immagini in movimento come i normali video, ad esempio.
- Non usare l'unità per periodi prolungati può provocare guasti. Evitare di usare l'unità in ambienti dove è concesso fumare. È impossibile pulire gli elementi ottici una volta contaminati con nicotina o catrame (di sigaretta). Questo può provocare un decadimento delle prestazioni.
- Per la visione, stare ad una distanza pari a tre volte l'altezza dell'immagine proiettata. Persone con fotosensibilità, qualsiasi tipo di cardiopatia, o di salute cagionevole, non devono usare gli occhiali 3D.
- La visione di immagini 3D può provocare malori. Se si notano cambiamenti delle condizioni fisiche, smettere immediatamente la visione e consultare un medico, se necessario.
- Si raccomanda di fare pause regolari quando si guardano immagini 3D. Poiché la lunghezza e la frequenza delle pause varia da persona a persona, usare le condizioni personali come metro di giudizio.
- L'utilizzo degli occhiali 3D è controindicato per i bambini al di sotto dei 6 anni di età. I bambini che usano gli occhiali 3D devono essere sorvegliati da un genitore o da un adulto responsabile. L'adulto responsabile deve prestare attenzione a situazioni che possono affaticare gli occhi del bambino, poiché la stanchezza ed il malessere sono difficili da notare, ed è possibile che le condizioni fisiche deteriorino molto rapidamente.
- Si noti che durante l'utilizzo della funzione 3D, l'uscita video potrebbe apparire diversa rispetto all'immagine video originale a causa della conversione dell'immagine sul dispositivo.

**\* NON permettere a persone non qualificate di installare l'unità.**

Assicurarsi di chiedere al rivenditore di installare l'unità (per es. applicarla al soffitto) perché per l'installazione sono necessarie conoscenze e capacità tecniche specialistiche. Se l'installazione viene eseguita da una persona non qualificata, si possono provocare lesioni a livello personale o scosse elettriche.

- Non utilizzare strumenti ottici (come lenti di ingrandimento o riflettori) quando si visualizza l'uscita del laser. Ciò potrebbe comportare un pericolo per gli occhi.
- Quando si accende il proiettore, assicurarsi che nessuno stia guardando direttamente nell'obiettivo di proiezione.
- Non guardare attraverso l'obiettivo e le aperture quando la luce è accesa. Ciò potrebbe avere gravi effetti sul corpo umano.
- Non attaccare o staccare l'obiettivo di proiezione con l'alimentazione inserita.
- Tentare di smontare, riparare o modificare il proiettore da soli potrebbe portare a gravi problemi di sicurezza.
- L'utilizzo di un prodotto difettoso comporta non solo un rischio di scosse elettriche o incendio, ma può causare problemi alla vista.
- Quando si verificano anomalie, interrompere immediatamente l'uso del proiettore e inviarlo a un concessionario autorizzato per la riparazione.

## COLLEGAMENTO DELL' ALIMENTAZIONE

Solo per USA e Canada Utilizzare esclusivamente il seguente cavo di alimentazione.

### Cavo di alimentazione



Questo prodotto può essere impiegato nel range di (solo Regno Unito) alimentazione 100 V CA – 240 V CA; il cavo di alimentazione in dotazione è conforme alla sopracitata tensione di alimentazione. Usare solo il cavo di alimentazione suggerito dal rivenditore per garantire la sicurezza elettrica del prodotto e la Compatibilità Elettromagnetica. Assicurarsi che il cavo di alimentazione usato per il proiettore sia compatibile con il tipo di presa di corrente usato nel proprio paese. Consultare il rivenditore del prodotto.

### Cavo di alimentazione

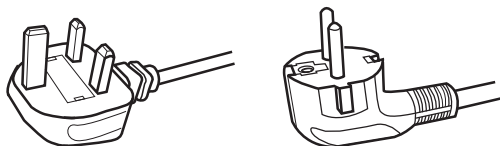

Per il Regno Unito    Per i paesi del continente Europeo  
(per esempio Italia)

### AVVERTENZA:

**Non tagliare la spina dal cavo di alimentazione di questo apparecchio.**

Se la spina applicata non è adatta alle prese di corrente della propria abitazione o se il cavo è troppo corto per raggiungere una presa di corrente, procurarsi una prolunga o un adattatore appropriati dotati di certificazione di sicurezza o consultare il proprio rivenditore. Se la spina del cavo di alimentazione viene comunque tagliata, gettare via immediatamente la spina, per evitare il rischio di scosse elettriche dovute a collegamenti accidentali alla rete elettrica.

### AVVERTENZA:

**QUESTO APPARECCHIO DEVE ESSERE COLLEGATO A MASSA.**

### Gentile Cliente,

Questa apparecchiatura è conforme alle direttive e alle norme europee relative alla compatibilità elettromagnetica e alla sicurezza elettrica.

Il rappresentante europeo della JVC KENWOOD Corporation:

JVCKENWOOD Deutschland GmbH  
Konrad-Adenauer-Allee 1-11,  
61118 Bad Vilbel,  
GERMANIA

### IMPORTANTE:

I fili nel cavo di alimentazione di questo prodotto sono colorati secondo il seguente codice:

Verde e giallo	: Massa
Blu	: Neutrale
Marrone	: Tensione

Poiché questi colori possono non corrispondere ai simboli colorati che identificano i terminali della spina, procedere come segue:

Il filo di colore verde e giallo deve essere collegato al terminale contrassegnato M con la lettera E o la massa di sicurezza o di colore verde o verde e giallo.

Il filo di colore blu deve essere collegato al terminale contrassegnato con la lettera N o di colore nero.

Il filo di colore marrone deve essere collegato al terminale contrassegnato con la lettera L o di colore rosso.

## COLLEGAMENTO DELL' ALIMENTAZIONE (solo Regno Unito)

### COME SOSTITUIRE IL FUSIBILE:

Quando si sostituisce il fusibile, sostituirlo con un fusibile dotato di approvazione di sicurezza e del valore corretto e rimettere il coperchio fusibile.

### IN CASO DI DUBBI — CONSULTARE UN ELETTRICISTA QUALIFICATO.

Aprire il comparto fusibile con un cacciavite a lama piatta e sostituire il fusibile.

(\* Un esempio è mostrato nell'illustrazione sotto.)

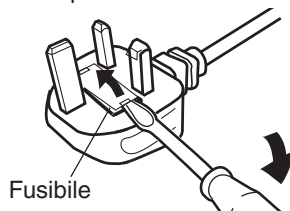

### Information for Users on Disposal of Old Equipment and Batteries



Products



Battery

#### [European Union only]

These symbols indicate that equipment with these symbols should not be disposed of as general household waste. If you want to dispose of the product or battery, please consider the collection systems or facilities for appropriate recycling.

**Notice:** The sign Pb below the symbol for batteries indicates that this battery contains lead.

### Informations relatives à l'élimination des appareils et des piles usagés, à l'intention des utilisateurs



Produits



Pile

#### [Union européenne seulement]

Si ces symboles figurent sur les produits, cela signifie qu'ils ne doivent pas être jetés comme déchets ménagers. Si vous voulez jeter ce produit ou cette pile, veuillez considérer le système de collecte des déchets ou les centres de recyclage appropriés.

**Notification:** La symbole Pb en dessous du symbole des piles indique que cette pile contient du plomb.

### Información para los usuarios sobre la eliminación de baterías/pilas usadas



Productos



Baterías/pilas

#### [Sólo Unión Europea]

Estos símbolos indican que el equipo con estos símbolos no debe desecharse con la basura doméstica. Si desea desechar el producto o batería/pila, acuda a los sistemas o centros de recogida para que los reciclen debidamente.

**Atención:** La indicación Pb debajo del símbolo de batería/pila indica que ésta contiene plomo.

### Benutzerinformationen zur Entsorgung alter Geräte und Batterien



Produkte



Batterie

#### [Nur Europäische Union]

Diese Symbole zeigen an, dass derartig gekennzeichnete Geräte nicht als normaler Haushaltsabfall entsorgt werden dürfen. Wenden Sie sich zur Entsorgung des Produkts oder der Batterie an die hierfür vorgesehenen Sammelstellen oder Einrichtungen, damit eine fachgerechte Wiederverwertung möglich ist.

**Hinweis:** Das Zeichen Pb unterhalb des Batteriesymbols gibt an, dass diese Batterie Blei enthält.

### Informazioni per gli utenti sullo smaltimento delle apparecchiature e batterie obsolete



Prodotti



Batteria

#### [Solo per l'Unione Europea]

Questi simboli indicano che le apparecchiature a cui sono relativi non devono essere smaltite tra i rifiuti domestici generici. Se si desidera smaltire questo prodotto o questa batteria, prendere in considerazione i sistemi o le strutture di raccolta appropriati per il riciclaggio corretto.

**Nota:** Il simbolo Pb sotto il simbolo delle batterie indica che questa batteria contiene piombo.

### Informatie voor gebruikers over het verwijderen van oude apparatuur en batterijen



Producten



Batterij

#### [Alleen Europese Unie]

Deze symbolen geven aan dat apparatuur met dit symbool niet mag worden weggegooid als algemeen huishoudelijk afval. Als u het product of de batterij wilt weggooien, kunt u inzamelsystemen of faciliteiten voor een geschikte recycling gebruiken.

**Opmerking:** Het teken Pb onder het batterijsymbool geeft aan dat deze batterij lood bevat.

IEC62471-5

Informazioni sulla posizione del marchio

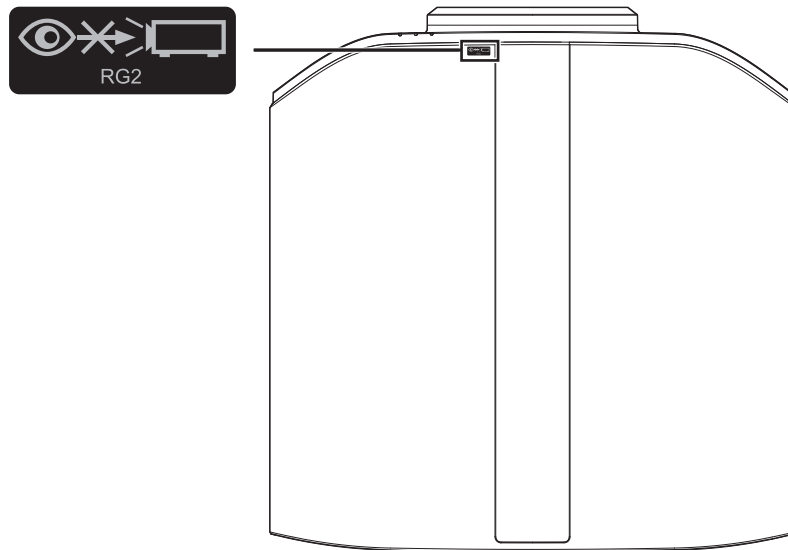

Come con qualsiasi fonte di luce intensa, non fissare il raggio, RG2 IEC 62471-5:2015

# Indice

## Per iniziare

Precauzioni di sicurezza .....	2
Accessori/Accessori opzionali .....	9
Controllare gli accessori .....	9
Accessori opzionali .....	9
Controlli e funzioni .....	10
Unità principale - parte anteriore .....	10
Unità principale - parte inferiore .....	10
Unità principale - parte laterale .....	11
Unità principale - parte posteriore .....	11
Unità principale - terminali di ingresso .....	12
Telecomando .....	13
Inserimento delle batterie nel telecomando .....	14
Gamma effettiva del telecomando .....	14
Menu .....	15

## Installazione







Installazione del proiettore .....	16
Precauzioni durante l'installazione .....	16
Precauzioni durante il montaggio .....	17
Regolazione della posizione .....	18
Collegamento del proiettore .....	19
Collegamento al terminale di ingresso HDMI (ingresso digitale) .....	19
Collegamento al terminale LAN .....	20
Collegamento al terminale RS-232C .....	20
Collegamento al terminale TRIGGER .....	21
Collegamento del cavo di alimentazione (accessorio in dotazione) .....	21

## Funzionamento

Visione dei video .....	22
Regolazione dello schermo del proiettore .....	24
Regolazione della lente in base alla posizione di proiezione .....	24
Regolazione della dimensione dello schermo (aspetto) .....	25
Visione di film in 3D .....	26
Installazione di EMETTITORE SINCRONICO 3D .....	26
Visione di film in 3D .....	27
Regolazione dei film in 3D .....	27

## Regola/Imposta

Selezione di una qualità d'immagine in base al tipo di video ....	28
Impostazione della modalità d'immagine .....	28
Impostazione del profilo di colore .....	30
Regolazione sul colore preferito (Gestione Colore) .....	33
Visualizzazione del contenuto HDR .....	34
Tecnologia HDR originale di JVC .....	34
Collaborazione con lettore Panasonic UHD BD DP- UB9000 .....	36
MPC (Controllo Pixel Multipli) .....	37

Messa a punto della qualità dell'immagine .....	38
Regolazione del valore in uscita dell'immagine proiettata (Gamma/Mappatura dei toni) .....	38
Regolazione fine di mappatura dei toni/gamma alle impostazioni preferite .....	41
Impostazione Frame Adapt HDR .....	43
Impostazione Mappatura Automatica del Tono .	44
Riduzione dell'immagine residua delle immagini con movimenti rapidi (Controllo del Movimento) .....	46
Regolazioni e impostazioni nel menu .....	48
Elenco delle voci di menu .....	48
 Regola Immag. ....	50
 Segn. in Ing. ....	58
 Installazione .....	60
 Imp. Display .....	68
 Funzione .....	69
 Informazioni .....	71

## Manutenzione

Sostituzione della lampada .....	72
Procedura di sostituzione della lampada .....	72
Reimpostazione del tempo della lampada .....	74
Manutenzione dell'armadietto e del telecomando .....	75
Pulizia e sostituzione del filtro .....	75

## Risoluzione dei problemi

Risoluzione dei problemi .....	76
Quando appare il seguente messaggio... ..	80

## Altri

Controllo esterno .....	81
Specifiche RS-232C .....	81
Connessione TCP/IP .....	81
Formato dei comandi .....	82
Codice del telecomando .....	83
Esempio di comunicazioni .....	84
Specifiche .....	85
Indice .....	94

## Simboli utilizzati in questo manuale

**RS3000** indica una funzione supportata da DLA-RS3000.

**RS2000** indica una funzione supportata da DLA-RS2000.

**RS1000** indica una funzione supportata da DLA-RS1000.

Le voci non contrassegnate con uno dei simboli descritti sopra sono supportate da tutti i modelli.

Le illustrazioni del proiettore utilizzate in questo manuale sono quelle di DLA-RS3000. L'aspetto del proiettore di altri modelli potrebbe essere leggermente diverso.



# Accessori/Accessori opzionali

## Controllare gli accessori

Coperchio della lente ..... 1 pezzo

\* È applicato all'unità principale al momento della spedizione.

Telecomando ..... 1 pezzo

Batterie AAA (per controllo operativo) ..... 2 pezzi

Cavo di alimentazione (per gli USA) (circa 2 m) ..... 1 pezzo

Cavo di alimentazione (per il Regno Unito) (circa 2 m) ..... 1 pezzo

Cavo di alimentazione (per l'Unione Europea) (circa 2 m) ..... 1 pezzo

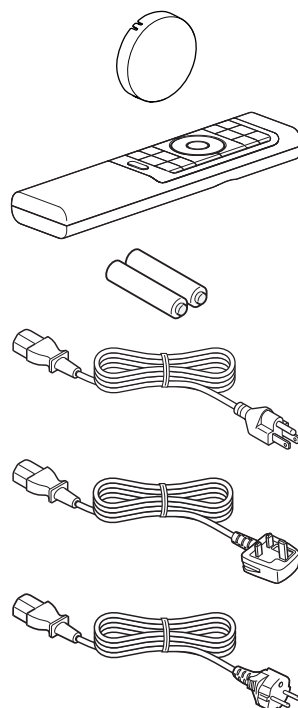

- Guida rapida dell'utente, precauzioni di sicurezza, scheda di garanzia e altro materiale stampato vengono inclusi.
- Assicurarsi di leggere le "Precauzioni per la sicurezza" prima di utilizzare questo proiettore.
- Per i dettagli sul montaggio del badge, fare riferimento al manuale di istruzioni in dotazione con il badge.

## Accessori opzionali

- Lampada di ricambio: N° del prodotto PK-L2618UW
- OCCHIALI 3D: modello PK-AG3
- EMETTITORE SINCR0 3D: modello PK-EM2

# Controlli e funzioni

## Unità principale - parte anteriore

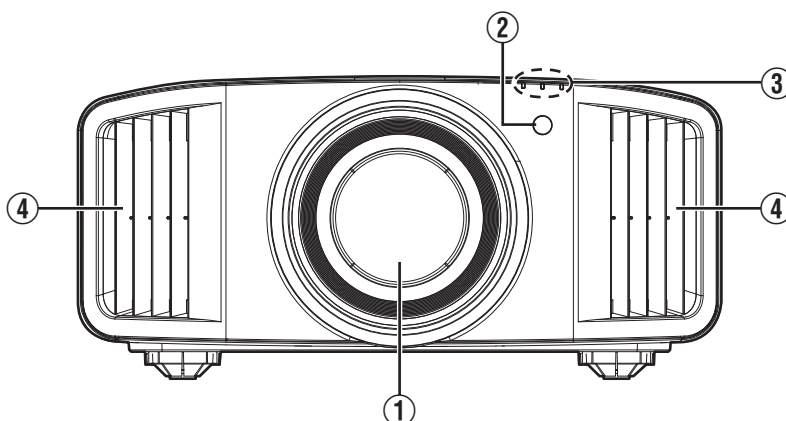

### ① Lente

Questa è una lente di proiezione. Non guardare attraverso la lente mentre si sta proiettando un'immagine.

### ② Sensore remoto (parte anteriore)

Puntare il telecomando in questa zona quando lo si utilizza.

\* Vi è un sensore remoto anche sul retro.

### ③ Indicatore

Fare riferimento a "Visualizzazione dell'indicatore sull'unità principale" P. 90.

### ④ Ventola di scarico

L'aria calda viene scaricata per raffreddare la temperatura interna.  
Non bloccare le ventole.

## Unità principale - parte inferiore

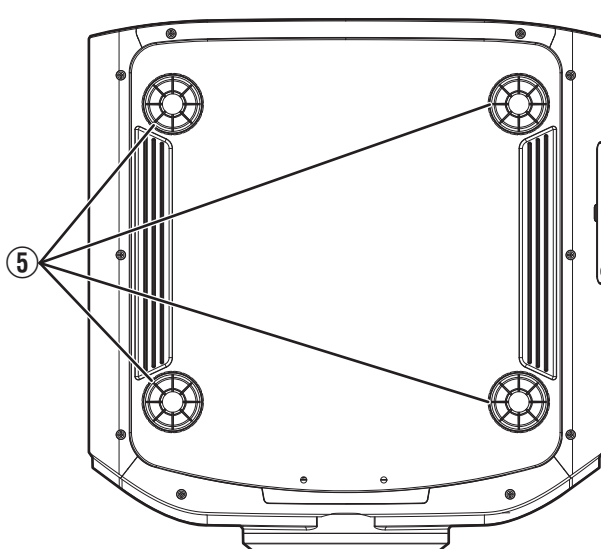

### ⑤ Piedi

L'altezza e l'angolazione del proiettore possono essere regolati girando il piedino. (da 0 a 5 mm) (P. 18)

Quando si rimuove il piedino, si possono utilizzare i fori per il montaggio della staffa di montaggio a soffitto.

## Unità principale - parte laterale

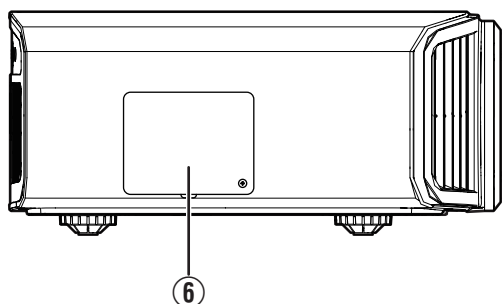

### ⑥ Coperchio della lampada

Quando si sostituisce la lampada sorgente di luce, rimuovere questo coperchio. (P. 72)

## Unità principale - parte posteriore

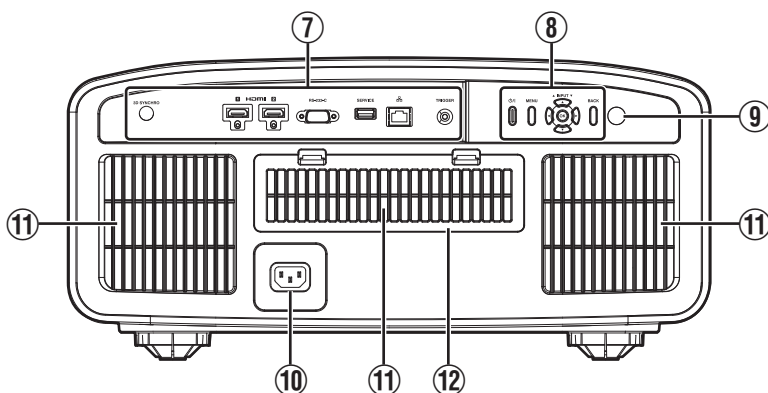

### ⑦ Terminali di ingresso

Oltre al terminale di ingresso video, vi sono anche altri terminali di connessione per dispositivi come controller e apparecchiature opzionali.

Vedere "Unità principale - terminali di ingresso" P. 12 per maggiori dettagli sui terminali.

### ⑧ Pannello operativo

Per maggiori dettagli, consultare il "Pannello operativo" nel seguente schema.

### ⑨ Sensore remoto (parte posteriore)

Puntare il telecomando in questa zona quando lo si utilizza.

\* Vi è un sensore remoto anche sulla parte anteriore.

### ⑩ Terminale di ingresso dell'alimentazione

Collegare il cavo di alimentazione in dotazione a questo terminale.

### ⑪ Ingressi dell'aria

Le prese d'aria assorbono aria per raffreddare la temperatura interna.

Non bloccare né impedire l'uscita dell'aria calda. Ciò potrebbe causare il malfunzionamento dell'apparecchio.

### ⑫ Coperchio del filtro

Per eseguire la manutenzione del filtro, rimuovere questo coperchio. (P. 75)

## Pannello operativo

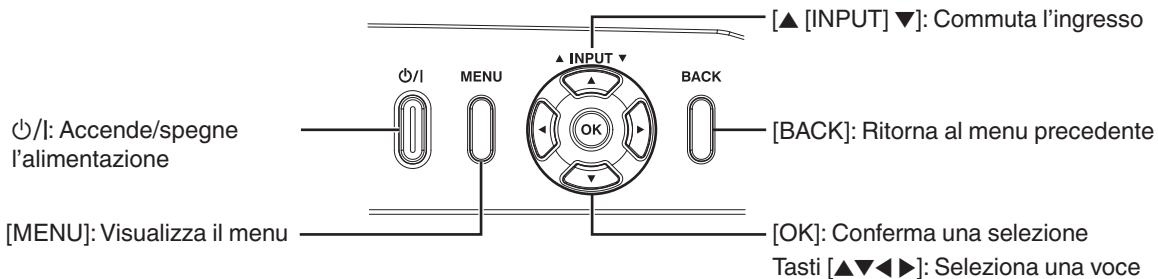

## Unità principale - terminali di ingresso

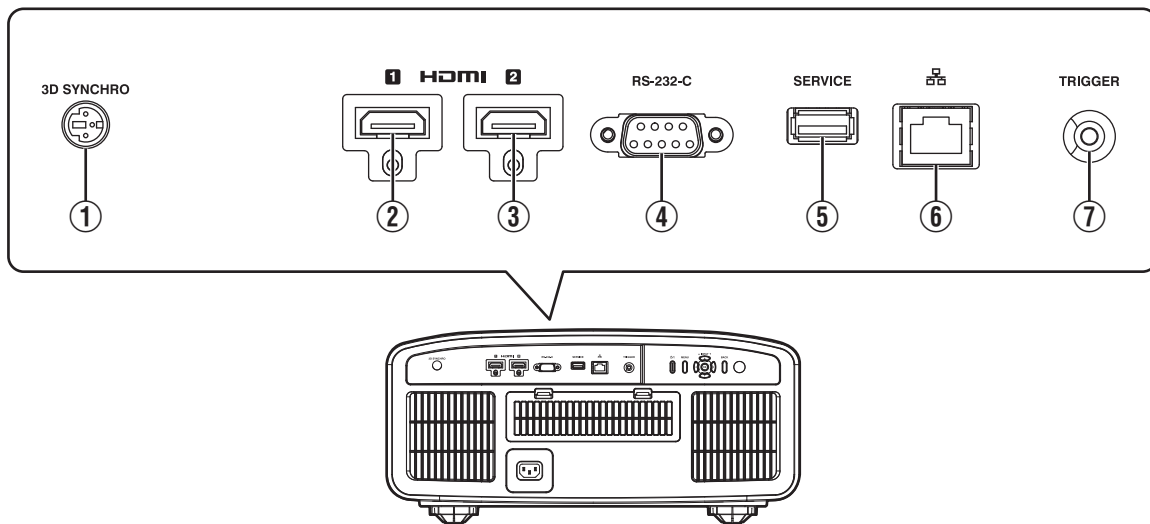

### ① Terminale [3D SYNCHRO]

Collegandolo un EMETTITORE SINCRO 3D (in vendita separatamente) a questo terminale, si possono vedere film in 3D.

### ② Terminale di ingresso [HDMI 1]

### ③ Terminale di ingresso [HDMI 2]

Per il collegamento dei dispositivi che supportano l'uscita HDMI. (P. 19)

È inserito nel foro di blocco M3. La profondità del foro della vite è 3 mm.

### ④ Terminale [RS-232C] (maschio a 9 pin sub D)

È possibile controllare il proiettore collegando un PC a questo terminale.

### ⑤ Terminale [SERVICE]

Per aggiornare il software tramite un'unità flash USB disponibile in commercio.

### ⑥ Terminale [LAN] (RJ-45)

È possibile controllare il proiettore collegandolo a un PC attraverso la rete del computer per inviargli i comandi di controllo.

### ⑦ Terminale [TRIGGER]

Terminale in uscita per alimentazione da 12 V CC, 100 mA. Viene utilizzato per inviare i segnali di uscita a dispositivi di controllo, come ad esempio uno schermo elevatore dotato della funzione trigger.

Si noti che una connessione sbagliata potrebbe danneggiare il proiettore. (Tip=DC +12 V, Sleeve=GND)

## Telecomando

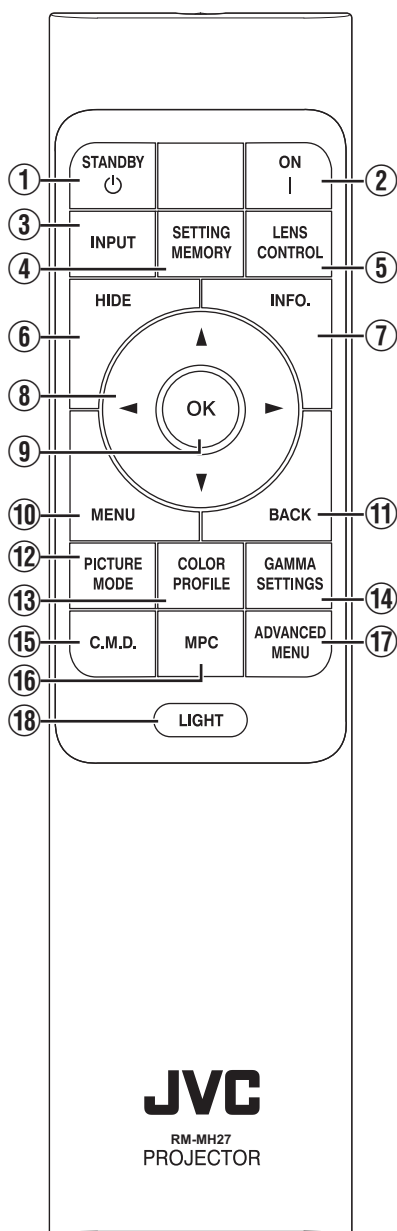

- ① **[STANDBY]**  
Spegne l'alimentazione. (P. 23)
- ② **[ON]**  
Accende l'alimentazione. (P. 22)
- ③ **[INPUT]**  
Commuta l'ingresso a [HDMI 1] o [HDMI 2]. (P. 22)
- ④ **[SETTING MEMORY]**  
Visualizza il menu di selezione della modalità di installazione.
- ⑤ **[LENS CONTROL]**  
Per regolare focalizzazione, zoom e spostamento. (P. 24)
  - A ogni pressione del pulsante si cambia l'impostazione nella sequenza seguente: "Fuoco" → "Zoom" → "Spostamento"...
- ⑥ **[HIDE]**  
Nasconde l'immagine temporaneamente. (P. 22)
- ⑦ **[INFO.]**  
Visualizza il menu delle informazioni. (P. 71)
- ⑧ **Tasti [▲▼◀▶]**  
Per selezionare una voce.
- ⑨ **[OK]**  
Conferma una voce selezionata.
- ⑩ **[MENU]**  
Visualizza il menu oppure nasconde il menu se questo è visualizzato.
- ⑪ **[BACK]**  
Ritorna al menu precedente.
- ⑫ **[PICTURE MODE]**  
Visualizza il menu di selezione della modalità immagine. (P. 28)
- ⑬ **[COLOR PROFILE]**  
Visualizza il menu di selezione profilo colore. (P. 30)
- ⑭ **[GAMMA SETTINGS]**  
Visualizza il menu impostazione gamma.
- ⑮ **[C.M.D.]**  
Visualizza il menu di selezione dell'interpolazione fotogrammi. (P. 47)
- ⑯ **[MPC]**  
Visualizza il menu impostazione MPC. (P. 37)
- ⑰ **[ADVANCED MENU]**  
A ogni pressione del pulsante il menu cambia nella sequenza seguente: "Modalità Immagine" → "Profilo Colore" → "Temp. Colore" → "Controllo del Movimento".
- ⑱ **[LIGHT]**  
Illumina i tasti sul telecomando.

## Inserimento delle batterie nel telecomando

### Inserimento delle batterie

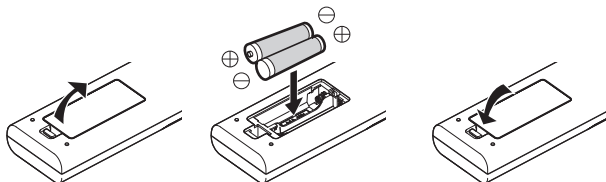

### Rimozione delle batterie

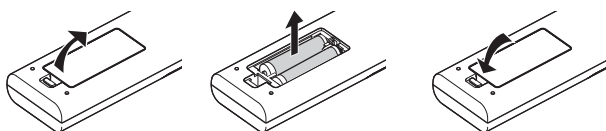

- Se il telecomando deve essere spostato più vicino all'unità per funzionare, vuol dire che le batterie si stanno scaricando. Sostituire le batterie con quelle nuove (AAA).
- Inserire le batterie in base ai riferimenti  $\oplus$   $\ominus$ . Inserire innanzitutto l'estremità  $\ominus$  delle batterie. Quando si rimuove la batteria, farlo dall'estremità  $\oplus$ .
- Se si verifica un errore quando si usa il telecomando, rimuovere le batterie ed attendere per cinque minuti. Caricare di nuovo le batterie ed attivare il telecomando.

### AVVERTENZA

- Non lasciare il telecomando in un luogo esposto alla luce diretta del sole o ad alte temperature. Potrebbe deformarsi a causa del calore, oppure i componenti interni potrebbero subire dei danni con conseguente rischio di incendio.
- Rimuovere le batterie dal telecomando quando lo si conserva. Si possono verificare delle perdite, se si conserva il telecomando per un lungo periodo di tempo senza aver rimosso le batterie.
- Rischio di esplosioni se la batteria viene sostituita con una di tipo non corretto. Smaltire le batterie usate secondo le istruzioni.
- Se si desidera smaltire la batteria, tenere in considerazione le strutture o sistemi di raccolta per un riciclaggio appropriato.

## Gamma effettiva del telecomando

Quando si punta il telecomando verso il sensore dell'unità (anteriore o posteriore), accertarsi che la distanza dal sensore non sia superiore a 7 m.

Se il telecomando non funziona correttamente, avvicinarlo all'apparecchio.

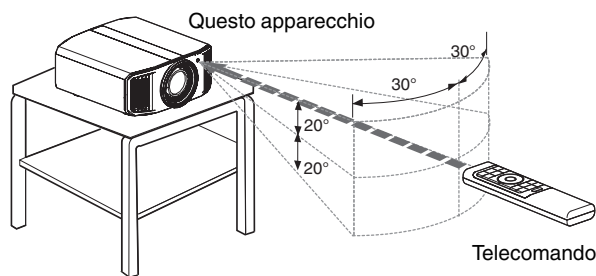

### Controllare attraverso il riflesso da uno schermo, ecc.

Accertarsi che la distanza totale A (tra questo apparecchio e lo schermo) e la distanza B (tra il telecomando e lo schermo) non sia superiore a 7 m.

\* Poiché l'efficienza dei segnali riflessi dal telecomando varia in base al tipo di schermo usato, la distanza operativa potrebbe diminuire.

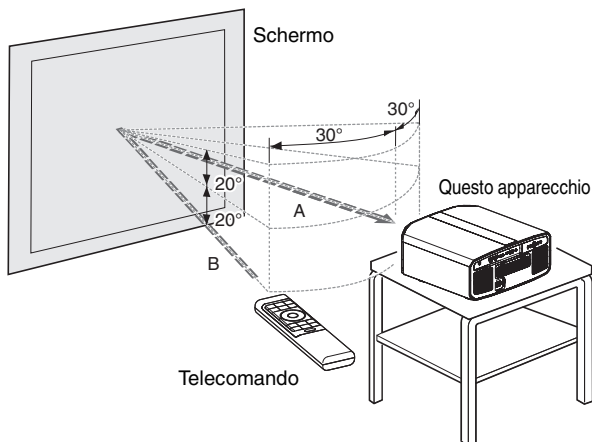

## Menu

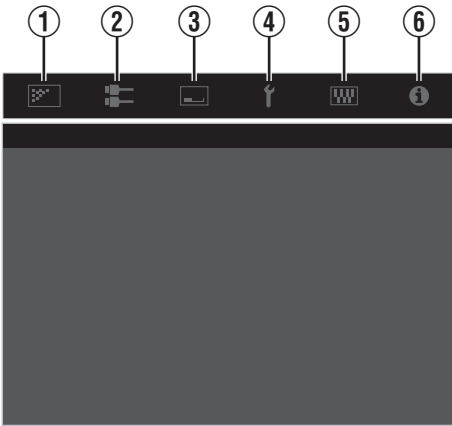

Selezionare l'icona nella parte superiore del menu per visualizzarne la corrispondente voce di impostazione come mostrato di seguito.

### ① Regola Immag.



### ② Segn. in Ing.



### ③ Installazione



### ④ Imp. Display



### ⑤ Funzione



### ⑥ Informazioni



# Installazione del proiettore

## Precauzioni durante l'installazione

Leggere con attenzione quanto segue prima di installare l'unità.

### Quando si trasporta l'unità

Questa unità è pesante. Accertarsi che ci siano almeno due persone per il trasporto.

### Non installare nei seguenti luoghi

Questa unità è un dispositivo di precisione. Astenersi dal installarla o utilizzarla nei seguenti luoghi. In caso contrario, potrebbero verificarsi incendio o malfunzionamenti.

- Luoghi polverosi, bagnati e umidi
- Luoghi soggetti a fumo oleoso o fumo di sigaretta
- Su tappeti o materassi o altre superfici morbide
- Luoghi esposti alla luce diretta del sole
- Luoghi con temperature alte o basse
- Non installare l'unità in stanze oleose o soggette a fumo di sigaretta. Anche piccole quantità di fumo o olio possono avere ripercussioni a lungo termine sulla presente unità.
- \* Questa unità produce una grande quantità di calore ed è progettata per assorbire aria fredda per raffreddare i propri componenti ottici. Utilizzare l'unità nei luoghi suddetti potrebbe far aderire la polvere lungo il percorso della luce, provocando così immagini scure o colori velati.
- \* La sporcizia che aderisce ai componenti ottici non può essere rimossa.

### Mantenersi distanti dalla parete, ecc.

Dato che l'unità scarica una gran quantità di calore, installarla a una distanza adeguata dagli oggetti circostanti, come mostrato sotto.

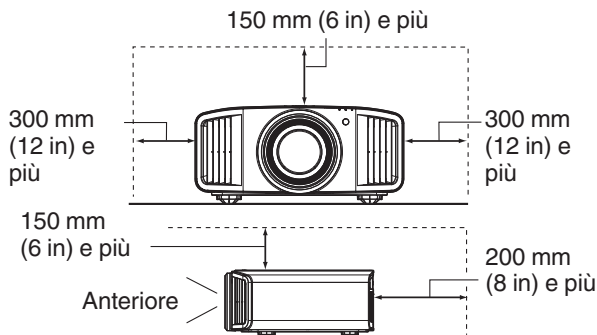

Lasciare libera la parte anteriore dell'unità. Se vi sono oggetti che ostruiscono la ventola di scarico, l'aria calda tornerà indietro nell'unità provocandone il riscaldamento. L'aria calda che fuoriesce dall'unità potrebbe proiettare ombre sullo schermo (fenomeno della foschia da calore).

### Utilizzo dell'unità

Questa unità utilizza una lampada di proiezione che si riscalda durante l'uso. Evitare di proiettare nelle seguenti circostanze. In caso contrario, potrebbero verificarsi incendio o malfunzionamenti.

- Proiezione con l'unità in posizione verticale

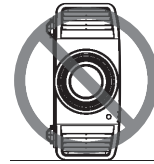

- Proiezione con l'unità inclinata ad angolo

Direzione orizzontale: entro  $\pm 5^\circ$

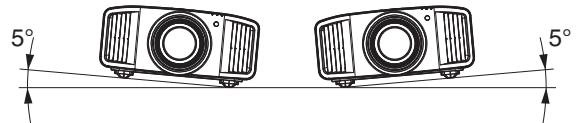

Inclinazione verticale: entro  $\pm 10^\circ$

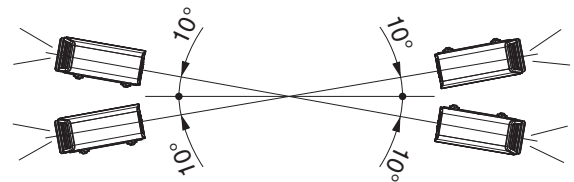

- Si potrebbe verificare un malfunzionamento se l'angolazione non è impostata entro l'intervallo suddetto.

### Installazione dello schermo

Installare l'apparecchio e lo schermo in modo che siano perpendicolari l'uno rispetto all'altro.

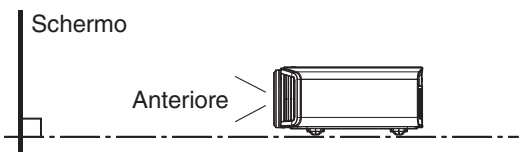

- Scegliere uno schermo il cui materiale abbia un motivo non uniforme. Motivi uniformi, come i quadretti, potrebbero provocare interferenze.
- In questo caso, è possibile cambiare le dimensioni dello schermo per rendere le interferenze meno evidenti.

### Uso del proiettore ad altitudine elevata

Quando si utilizza questa unità in luoghi che si trovano al di sopra di 900 m s.l.m. (bassa pressione dell'aria), impostare "Modal. Alta Quota" su "Acceso". (P. 71)



## Precauzioni durante il montaggio

### Fissaggio (montaggio) del proiettore

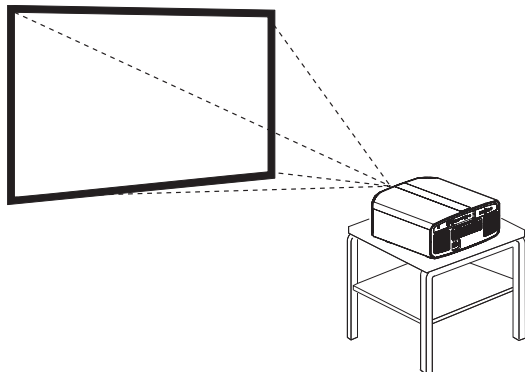

- Quando si deve montare l'unità in una posizione fissa in cui utilizzarla, installarla in orizzontale.
- Assicurarsi di fissare l'unità principale in modo da evitare incidenti, come ad esempio in caso di scossa sismica.

### Fissaggio del proiettore (montaggio a soffitto)

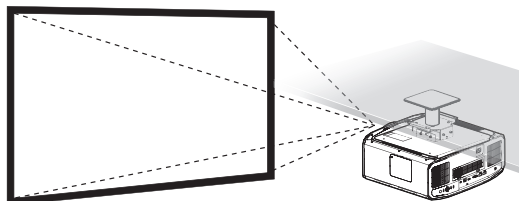

- Assicurarsi di chiedere al proprio rivenditore di installare l'unità per voi. Se si installa l'unità da soli, essa potrebbe cadere causando lesioni.
- Adottare le misure necessarie per evitare che l'unità principale cada, ad esempio durante un'eventuale scossa sismica.
- A prescindere dal periodo di garanzia, JVC non è responsabile di alcun danno causato dal montaggio dell'apparecchio senza l'utilizzo di accessori per il soffitto di marca JVC, o dal montaggio dell'apparecchio in un ambiente non idoneo al montaggio sul soffitto.
- Quando si utilizza l'apparecchio appeso al soffitto, fare attenzione alla temperatura circostante. Quando il riscaldamento è in funzione, la temperatura intorno al soffitto potrebbe essere maggiore del previsto.
- Per fissare l'unità al supporto di fissaggio a soffitto, impostare la coppia di serraggio a un valore compreso tra 1,5 Nm e 2,0 Nm. L'applicazione di una coppia di serraggio al di fuori dell'intervallo indicato può causare danni all'unità e la caduta della stessa.
- Quando si riutilizza il supporto di montaggio a soffitto di un vecchio modello, consultare lo specialista per controllare se ci sono eventuali problemi con lo spazio circostante e l'aumento di peso.
- Installare la presa elettrica a un'altezza accessibile per potersi scollegare dalla presa a muro. Oppure installare l'interruttore a un'altezza accessibile per poter spegnere il proiettore. Per ulteriori informazioni, rivolgersi al concessionario autorizzato o a uno specialista.

### Fissaggio con viti

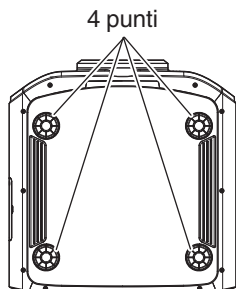

Rimuovere i quattro piedini nella parte inferiore e fissarlo con le viti (viti M5, da 20 a 25 mm).

- \* Usando viti diverse da quelle indicate si potrebbe danneggiare l'unità o causare la caduta dell'unità dal supporto.

# Regolazione della posizione

## Regolazione dell'angolo di sollevamento del proiettore

L'altezza e l'inclinazione dell'unità (da 0 a 5 mm) possono essere regolati girando i piedini. Sollevare l'unità e regolare i quattro piedini.

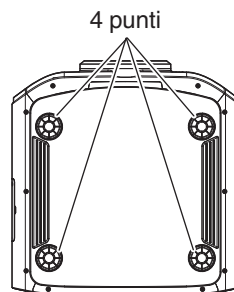
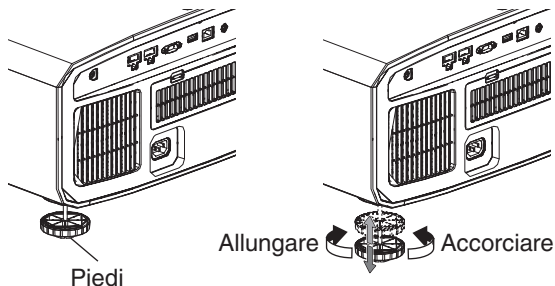

## Regolazione della posizione dell'immagine

Utilizzando la funzione di spostamento della lente di questa unità, è possibile spostare l'immagine in alto/in basso o a destra/sinistra. Impostarla in base alla posizione preferita.

➔ "Regolazione della lente in base alla posizione di proiezione" (P. 24)

### Posizione orizzontale

Posizione verticale: 0% (centro)

Fino a circa il 43% **RS3000** e 34% **RS2000** **RS1000**

dell'immagine proiettata \*

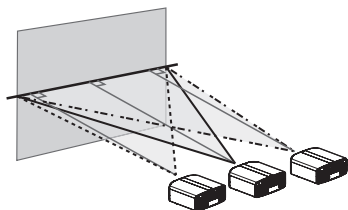

### Posizione verticale

Posizione orizzontale: 0% (centro)

Fino a circa il 100% **RS3000** e 80% **RS2000** **RS1000**

dell'immagine proiettata \*

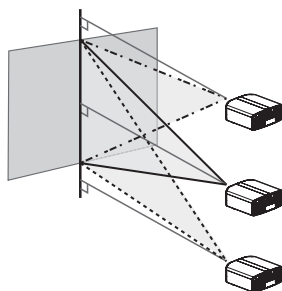

\* Immagine 16:9

### Intervallo di spostamento della lente (16:9)

**RS3000**

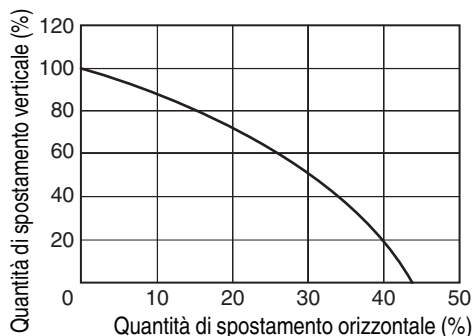

**RS2000** **RS1000**

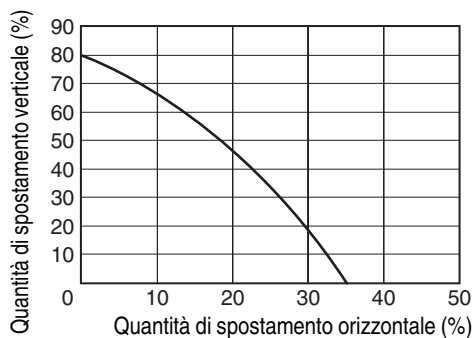

- Lo spostamento verticale massimo varia con la quantità di spostamento orizzontale. Allo stesso modo, lo spostamento orizzontale massimo varia con la quantità di spostamento verticale.
- I valori sul grafico sono da intendersi come linee guida. Usarle come riferimento durante l'installazione.

# Collegamento del proiettore

- Accendere l'alimentazione soltanto quando la connessione è stata completata.
- Le procedure di connessione variano in base al dispositivo usato. Per ulteriori dettagli, fare riferimento al manuale delle istruzioni del dispositivo da collegare.
- Questo proiettore è utilizzato per la proiezione di immagini. Per trasmettere l'audio dei dispositivi collegati, collegare un dispositivo di uscita audio separato, come un amplificatore o un altoparlante.
- Le immagini potrebbero non apparire in base ai dispositivi e ai cavi collegati. Utilizzare un cavo ad alta velocità HDMI (in vendita separatamente) con certificazione HDMI. Utilizzare un cavo HDMI ad alta velocità premium certificate (compatibile con 18 Gbps) quando si immettono segnali video 4K provenienti da un dispositivo esterno.
- Inoltre, fare riferimento a "HDMI 2 EDID" P. 59.
- Alcuni cavi non possono essere collegati a questa unità a causa delle dimensioni della rispettiva copertura del connettore.

## Collegamento al terminale di ingresso HDMI (ingresso digitale)

### Collegamento tramite il cavo HDMI

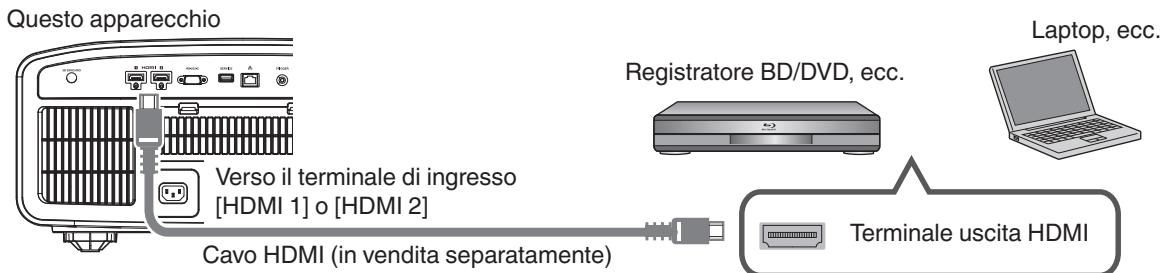

- Se si verifica del rumore, allontanare il laptop dalla presente unità.

### Connessione attraverso un amplificatore AV

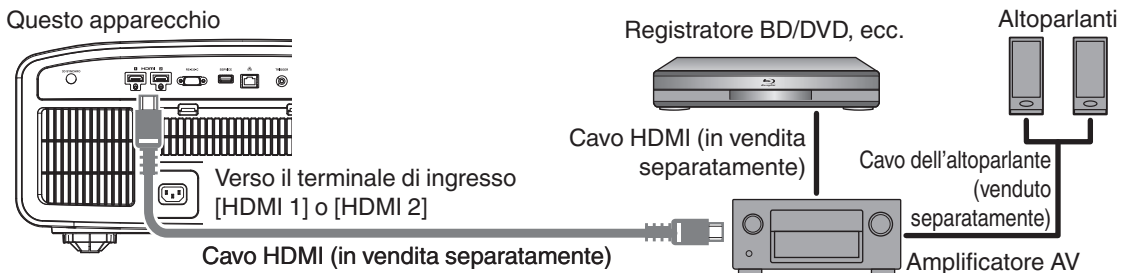

- Se il dispositivo sorgente è collegato al proiettore attraverso un dispositivo intermedio come un amplificatore AV o un divisore, l'immagine video potrebbe non apparire a seconda delle specifiche del dispositivo intermedio. In tal caso, collegare il dispositivo sorgente direttamente al proiettore e controllare se l'immagine video viene visualizzata.

## Collegamento tramite il cavo di conversione HDMI-DVI

Questo apparecchio

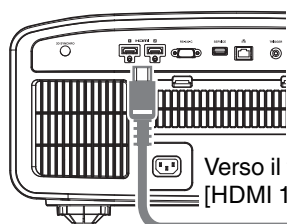

Cavo di conversione HDMI-DVI (in vendita separatamente)

PC desktop, ecc.



Terminale uscita DVI

- Se si verifica del rumore, allontanare il PC desktop dalla presente unità.
- Se il video non viene visualizzato, provare a ridurre la lunghezza del cavo o ad abbassare la risoluzione dell'apparecchiatura che trasmette il video.

## Collegamento al terminale LAN

Questo apparecchio

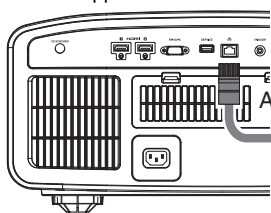

Cavo connessione (in vendita separatamente)

PC desktop, ecc.

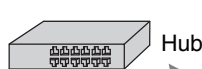

Rete

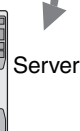

- La rete è utilizzata per controllare la presente unità. Non la si utilizza per inviare o ricevere segnali video.
- Contattare il proprio amministratore di rete per informazioni riguardanti la connessione di rete.
- Impostare "ECO Mode" su "Spento" se si effettua la comunicazione LAN in modalità Standby. (P. 69)
- Per maggiori informazioni sui segnali controllati, consultare "Controllo esterno" P. 81.

## Collegamento al terminale RS-232C

Questo apparecchio

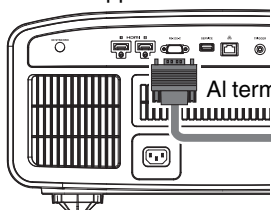

Connessione RS-232C (in vendita separatamente)

Laptop, ecc.



Terminale RS-232C

- Impostare "ECO Mode" su "Spento" se si effettua la comunicazione RS-232C in modalità Standby. (P. 69)
- Per maggiori informazioni sui segnali controllati, consultare "Controllo esterno" P. 81.

## Collegamento al terminale TRIGGER

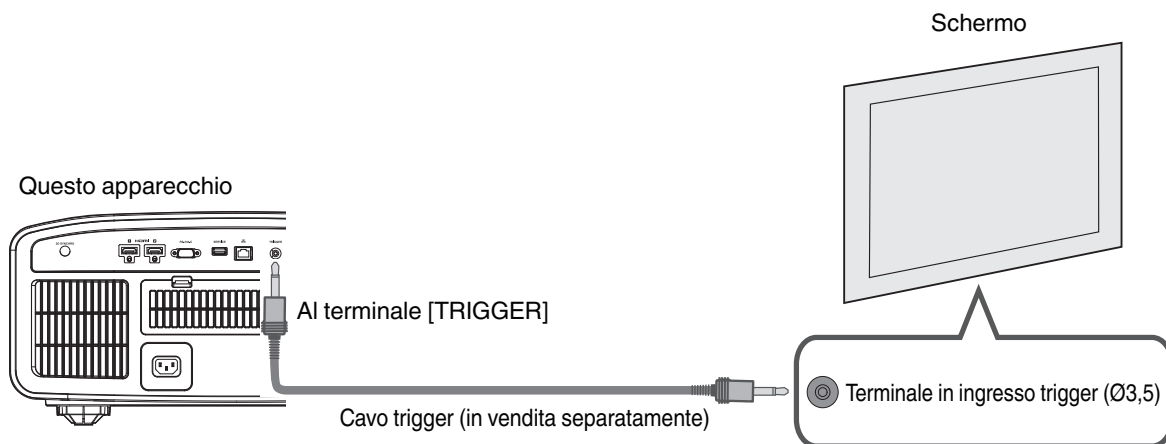

- Non utilizzarlo per alimentare altri dispositivi.
- Il collegamento al terminale audio di un altro dispositivo potrebbe provocarne il malfunzionamento o il guasto.
- L'uso oltre il valore nominale provocherà un malfunzionamento dell'unità.
- Il terminale trigger emette una tensione di 12 V. Prestare la dovuta attenzione onde evitare cortocircuiti.
- L'impostazione di fabbrica è "Spento". Per modificare l'impostazione, configurare la voce "12V Trigger" nel menu (P. 69.)

## Collegamento del cavo di alimentazione (accessorio in dotazione)

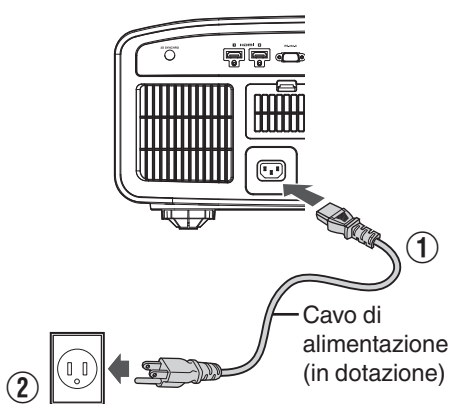

- ① Collegare il cavo di alimentazione al terminale di ingresso dell'alimentazione sull'unità principale.
- ② Inserire la spina di alimentazione in dotazione nella presa.

### Precauzioni per evitare incendi e scosse elettriche

- Il consumo energetico di questa unità è elevato. Collegarla direttamente alla presa a muro.
- Quando non si utilizza il proiettore, scollegare il cavo di alimentazione dalla presa.
- Collegarlo utilizzando solo il cavo di alimentazione in dotazione.
- Non utilizzare tensioni diverse da quella indicata.
- Non danneggiare, rompere né modificare il cavo di alimentazione. Non appoggiare oggetti pesanti sul cavo di alimentazione, non riscaldarlo e non tirarlo. Si potrebbe danneggiare.
- Non estrarre il cavo di alimentazione con le mani bagnate.

# Visione dei video

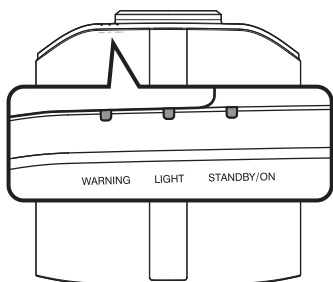
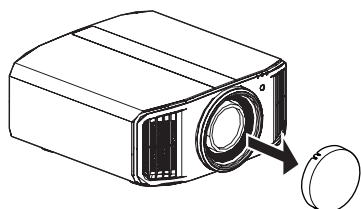

Telecomando

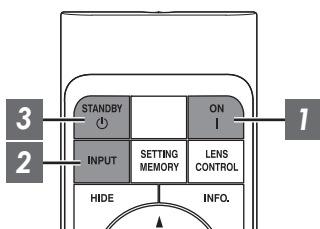

Questo apparecchio

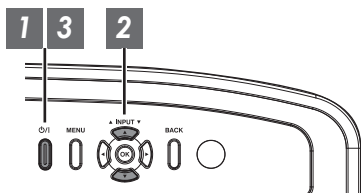

## NOTA

- Assicurarsi di rimuovere il coperchio della lente.
- Collegare il cavo di alimentazione e assicurarsi che l'indicatore "STANDBY/ON" si accenda di colore rosso.
- Durante lo standby in "ECO Mode", l'indicatore "STANDBY/ON" non si accende, neanche quando il cavo di alimentazione è collegato correttamente.  
In tal caso, annullare la modalità di standby premendo qualsiasi pulsante sull'unità telecomando, oppure utilizzare il pulsante  $\text{O/I}$  sull'unità proiettore quando si attiva l'alimentazione.

### 1 Accendere l'alimentazione

Telecomando: premere il pulsante  $\text{I [ON]}$

Unità proiettore: premere il pulsante  $\text{O/I}$

- L'indicatore luminoso "STANDBY/ON" passa da rosso a verde (luce spenta in "ECO Mode") a verde (la luce si spegne dopo l'avvio dell'unità).

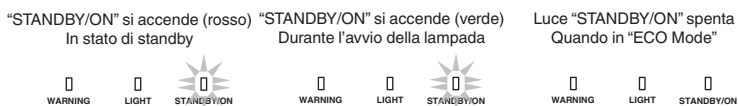

### 2 Scegliere l'immagine da proiettare

Unità telecomando/proiettore: premere il pulsante  $\text{[INPUT]}$  per commutare l'ingresso

- Selezionare il dispositivo per la proiezione dell'immagine.

Per nascondere l'immagine temporaneamente

Premere il pulsante  $\text{[HIDE]}$  sul telecomando

- L'indicatore luminoso "STANDBY/ON" inizia a lampeggiare di colore verde.
- Premere il tasto  $\text{[HIDE]}$  di nuovo per riprendere la visualizzazione dell'immagine.
- L'alimentazione non può essere spenta quando l'immagine è temporaneamente nascosta.

### 3 Spegnere l'alimentazione

Telecomando: premere il pulsante  [STANDBY]

Unità proiettore: premere il pulsante /I

- Mentre viene visualizzato il messaggio “Spegnere l'alimentazione?”, premere nuovamente il pulsante.
- La spia si spegne e l'indicatore “STANDBY/ON” passa da una luce verde a una luce lampeggiante rossa.
- Dopo lo spegnimento della luce, la ventola girerà per circa 60 secondi per raffreddare la lampada (modalità raffreddamento). Non scollegare il cavo di alimentazione mentre è in corso il raffreddamento.
- Dopo circa 60 secondi, la luce dell'indicatore “STANDBY/ON” passa da rosso lampeggiante a rosso fisso.

“STANDBY/ON” lampeggiante (rosso)  
In modalità raffreddamento



“STANDBY/ON” si accende (rosso)  
In stato di standby



- Applicare il coperchio della lente.

## AVVERTENZA

- L'alimentazione può essere spenta solo circa 80 secondi dopo l'accensione.
- Non è possibile riaccendere l'alimentazione mentre il raffreddamento è in corso (60 secondi).
- Staccare la spina di alimentazione quando l'apparecchio non deve essere usato per lunghi periodi di tempo.
- Se l'indicazione dell'indicatore è diversa da quanto indicato nella descrizione, fare riferimento a “Visualizzazione dell'indicatore sull'unità principale”P. 90 per i dettagli.

# Regolazione dello schermo del proiettore

## Regolazione della lente in base alla posizione di proiezione

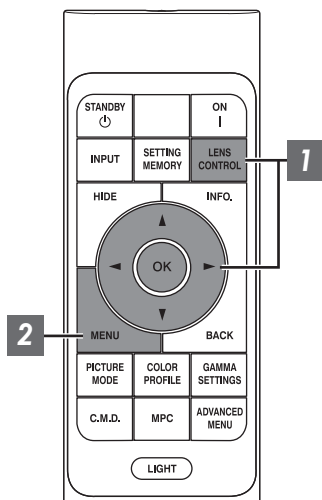

**1** Premere il pulsante [LENS CONTROL] e utilizzare i tasti [▲▼◀▶] per regolare Fuoco, Zoom (dimensioni schermo) e Spostamento (posizione schermo)



- Ogni volta che si preme il pulsante [LENS CONTROL] o [OK] si commuta la modalità nell'ordine seguente: "Fuoco" → "Zoom" → "Spostamento" → "Fuoco"...
- Il funzionamento della funzione di controllo lente è disattivato quando il blocco lente è impostato su "Acceso". (P. 61)
- Per informazioni più dettagliate, fare riferimento a "Controllo Obiettivo" P. 61.



Regolazione Fuoco



Regolazione Zoom  
(dimensione dello schermo)

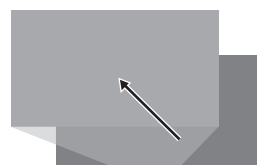

Regolazione Spostamento  
(posizione dello schermo)

**2** Premere una volta il pulsante [MENU], oppure due volte il pulsante [BACK], per terminare la regolazione

### Schema di regolazione visualizzato sulla schermata di regolazione

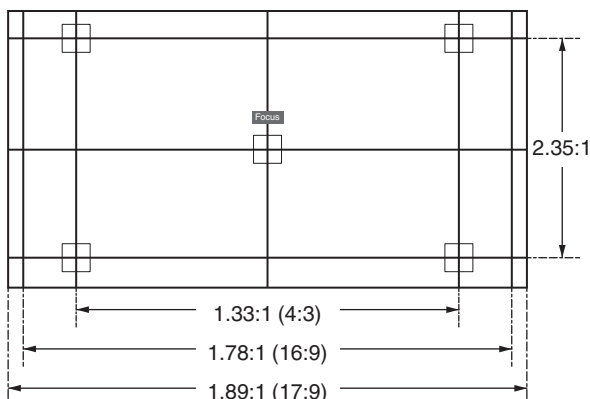

Regolare il display in base all'angolo di visualizzazione dei rispettivi formati immagine per i modelli di regolazione.

\* Questa voce non è visualizzata quando "Immagine Campione" è configurato su "Spento".



## Regolazione della dimensione dello schermo (aspetto)

La dimensione dello schermo dell'immagine proiettata può essere regolata in modo ottimale in base a quella originale (formato) inserita.

**1** Premere il pulsante [MENU] per visualizzare il menu

**2** Selezionare "Installazione" → "Aspetto" nel menu, quindi selezionare l'impostazione e premere [OK]



Impostazione	Descrizione
Zoom	Ingrandisce al massimo l'immagine in ingresso in orizzontale, mantenendo al tempo stesso le proporzioni per la visualizzazione. La parte dell'immagine che fuoriesce dal bordo verticalmente non verrà visualizzata. * Visualizzato in una larghezza di 3840 pixel quando si trova in modalità 3D.
Auto	Ingrandisce al massimo l'immagine in ingresso in orizzontale o in verticale, mantenendo al tempo stesso le proporzioni per la visualizzazione.
Nativo	Ingrandisce l'immagine 4 volte per la visualizzazione al centro se le dimensioni della schermata dell'immagine in ingresso sono 1920×1080 o più piccole, oppure 2048×1080. Se le dimensioni della schermata dell'immagine in ingresso sono maggiori di 1920×1080 (con l'eccezione di 2048×1080), l'immagine viene visualizzata al centro senza alcun ingrandimento.

**3** Premere il pulsante [MENU] per uscire

### Esempio di immagine in ingresso e dimensione dello schermo

Impostazione Dimensioni immagine in ingresso	Zoom	Auto	Nativo
720×480			
1920×1080			

# Visione di film in 3D

Utilizzando OCCHIALI 3D (PK-AG3) e EMETTITORE SINCRO 3D (PK-EM2), entrambi in vendita separatamente, è possibile usufruire delle immagini video 3D.

## Installazione di EMETTITORE SINCRO 3D

- 1 Collegare EMETTITORE SINCRO 3D al terminale [3D SYNCHRO] sull'unità principale

### Esempio di installazione

Questo apparecchio

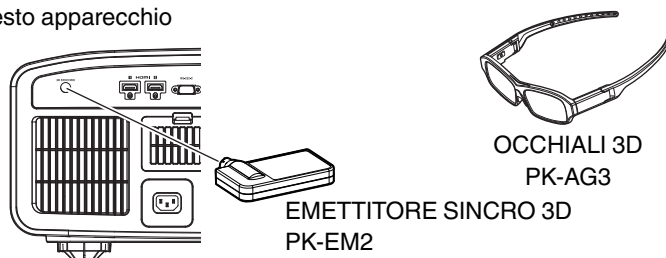

OCCHIALI 3D  
PK-AG3

EMETTITORE SINCRO 3D  
PK-EM2

## Visione di film in 3D

1

Collegare l'unità a un dispositivo HDMI compatibile con il 3D e accendere l'alimentazione, quindi riprodurre l'immagine del video 3D

- Per i dettagli relativi a come riprodurre le immagini video 3D, consultare il manuale di istruzioni del riproduttore o registratore in uso.
- Questa unità supporta i seguenti formati 3D.
  - Frame packing
  - Side-by-side
  - Top-and-bottom

Impostazione del formato 3D

- 1 **Selezionare “Segn. in Ing.” → “Impostazione 3D” → “Formato 3D” nel menu per commutare il formato**

Formato	Descrizione
Auto	Determina e imposta automaticamente il formato alla ricezione del segnale 3D.
Fianco a Fianco	Selezionare questa impostazione se il segnale 3D in ingresso è in formato “side-by-side”.
Alto e Basso	Selezionare questa impostazione se il segnale 3D in ingresso è in formato “top-and-bottom”.
2D	Selezionare questa impostazione se le immagini 3D vengono erroneamente riconosciute come 3D.

\* Se un segnale non può essere visualizzato come immagine 3D, selezionando il formato il segnale non passa all'immagine in 3D. Per maggiori informazioni sugli eventuali segnali di ingresso, fare riferimento a (“Tipi di segnali di ingresso possibili” P. 89).

\* Nell'impostazione predefinita, “Formato 3D” è impostato su “Auto” per la proiezione automatica di immagini 3D.

Funzionamento

2

**Spegnere l'alimentazione del OCCHIALI 3D e indossarli**

## Regolazione dei film in 3D

Le immagini dei video 3D potrebbero apparire diverse ai vari spettatori. Ciò può dipendere anche dalla propria condizione fisica al momento della visione.

Si consiglia quindi di regolare le immagini video di conseguenza.

1

**Selezionare “Segn. in Ing.” → “Impostazione 3D” dal menu**

### Regolazione del parallasse (Parallasse)

Regolare lo spostamento dell'immagine separatamente per l'occhio destro e sinistro, al fine di ottenere il migliore effetto 3D.

- Per fare ciò, utilizzare i tasti ◀▶ per spostare il cursore.
- Intervallo di impostazione: da -15 a +15

### Regolazione della diafonia (Annulla Diafonia)

È possibile ridurre le doppie immagini (sovrapposizione dell'immagine sinistra sulla destra o viceversa) per ottenere una qualità nitida.

- Per fare ciò, utilizzare i tasti ◀▶ per spostare il cursore.
- Intervallo di impostazione: da -8 a +8

2

**Premere il pulsante [MENU] per uscire**

# Selezione di una qualità d'immagine in base al tipo di video

## Impostazione della modalità d'immagine

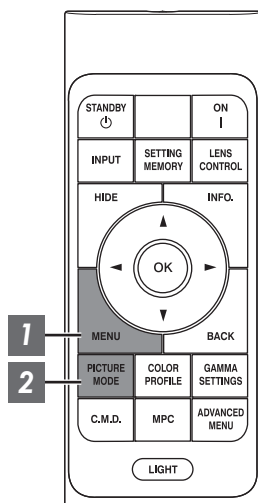

**1** Premere il pulsante [MENU] per visualizzare il menu, quindi utilizzare i tasti ↑↓ per selezionare “Tipo di contenuto”. Quindi, premere [OK]

In questo modo si abilita la selezione di una modalità immagine adatta al contenuto da visualizzare.

Voce	Descrizione
Auto	Cambia automaticamente il tipo di video in base al sistema video di ingresso. Dopo la commutazione automatica, la modalità immagine passa all'impostazione preconfigurata in “Selezione modalità immagine auto”. ➔ “Selezione modalità immagine auto” (P. 59)
SDR	Modalità immagine adatta alla visione di contenuti SDR.
HDR10	Modalità immagine adatta alla visione di contenuti HDR10.
HLG	Modalità immagine adatta alla visione di contenuti HLG.

La configurazione del tipo video su “Auto” commuta automaticamente Tipo di contenuto in base al sistema video di ingresso.

Informazioni pacchetto HDMI	Tipo di contenuto
ST2084	HDR10
HLG	HLG
Diverso da quanto sopra/Fuori Intervallo/ Nessun segnale	SDR

## 2 Premere il pulsante [PICTURE MODE], utilizzare i tasti [▲▼] per selezionare “Modalità Immagine” e premere [OK]

- È anche possibile eseguire l'impostazione premendo il pulsante [MENU] per visualizzare il menu, seguito dalla selezione di “Regola Immag.” → “Modalità Immagine”.

Tipo di video (*)	Modalità immagine disponibili	Descrizione
SDR	Naturale	Qualità dell'immagine che si concentra sui colori naturali e la riproduzione delle gradazioni. Adatto per riprese teatrali, ecc.
	Cinema	Riproduce l'immagine con colori vivaci. Adatto per tutti i film.
	Film <b>RS3000</b> <b>RS2000</b>	Riproduce fedelmente la grana dei film.
	THX <b>RS3000</b>	Qualità dell'immagine certificata da THX.
	Da User 1 a User 3	Consente di salvare e recuperare i dati relativi alla qualità dell'immagine definiti dall'utente.
HDR10	Frame Adapt HDR	La modalità immagine che analizza e regola automaticamente la mappatura dei toni HDR di ciascun fotogramma nel contenuto HDR10. Impiega un algoritmo originale di analisi che consente agli utenti di usufruire di qualsiasi contenuto HDR con o senza metadati. Frame Adapt HDR funziona con il formato HDR10 su qualsiasi dispositivo.
	HDR10	Dato che utilizza in modo completo l'ampia gamma dei colori e del contrasto, questa modalità è adatta per la visualizzazione di contenuti HDR10, quali Blu-ray Ultra HD e servizio di streaming.
	Pana_PQ	Modalità immagine utilizzata esclusivamente per lettori Panasonic UHDBD. Per i dettagli su come utilizzare questa modalità, fare riferimento a P. 36.
HLG	HLG	Qualità dell'immagine adatta alla visione di contenuti prodotti in Hybrid Log-Gamma, uno standard HDR per la trasmissione HLG.
HDR10/HLG	Da User 4 a User 6	Consente di salvare e recuperare i dati relativi alla qualità dell'immagine definiti dall'utente.

\* Tipo di video determinato automaticamente se Tipo di contenuto è configurato su Auto

## Impostazione del profilo di colore

Impostando il “Profilo Colore” (informazioni sullo spazio colorimetrico) in base alla “Modalità Immagine” è possibile mettere a punto la qualità dell’immagine in base al film che si sta guardando.

**1** Dopo aver configurato “Modalità Immagine” (P. 28), premere il pulsante [COLOR PROFILE], utilizzare i tasti [▲▼] per selezionare “Profilo Colore”, quindi premere [OK]

- È possibile eseguire l’impostazione anche premendo il pulsante [MENU] per visualizzare il menu, seguito dalla selezione di “Regola Immag.” → “Profilo Colore”.
- Le impostazioni “Profilo Colore” selezionabili variano in base a “Modalità Immagine”.

### “Profilo Colore”

Profilo Colore	Descrizione
Auto	Commuta automaticamente il profilo colore in base alle informazioni sulla gamma di colori del contenuto messo in ingresso.
BT.709	Spazio colorimetrico adatto per BT.709.
BT.2020(Largo) <b>RS3000</b> <b>RS2000</b>	Spazio colorimetrico adatto per BT.2020. Il filtro cinema è configurato su Largo. *1
BT.2020(Normale) <b>RS3000</b> <b>RS2000</b>	Spazio colorimetrico adatto per BT.2020. Il filtro cinema è configurato su Normale. *1
BT.2020 <b>RS1000</b>	Spazio colorimetrico adatto per BT.2020.
DCI	Spazio colorimetrico adatto per DCI.
Video	Gamma di colori che riproduce sequenze video quali spettacoli dal vivo e immagini in ambienti luminosi e vivaci.
Animazione <b>RS3000</b> <b>RS2000</b>	Spazio colorimetrico adatto per tutti i film di animazione CG. Ideale per film di animazione dai colori vivaci.
Cinema	Gamma dei colori originale JVC specifica per il cinema che raggiunge un equilibrio tra la luminosità aumentata e la saturazione del colore.
Film 1	Lo spazio colorimetrico vicino alle caratteristiche delle pellicole cinematografiche Eastman Kodak Company.
Film 2	Lo spazio colorimetrico vicino alle caratteristiche delle pellicole cinematografiche FUJIFILM Corporation.
THX <b>RS3000</b>	Spazio colorimetrico dello standard THX.
Spento(Largo) <b>RS3000</b> <b>RS2000</b>	Disattiva la regolazione dello spazio colorimetrico. Il filtro cinema è configurato su Largo. *1
Spento(Normale) <b>RS3000</b> <b>RS2000</b>	Disattiva la regolazione dello spazio colorimetrico. Il filtro cinema è configurato su Normale. *1
Spento <b>RS1000</b>	Disattiva la regolazione dello spazio colorimetrico.
Pana_PQ_HL *2	Utilizzare questa opzione quando l’impostazione di visualizzazione del lettore è configurata su “Proiettore luminosità alta”.
Pana_PQ_BL *2	Utilizzare questa opzione quando l’impostazione di visualizzazione del lettore è configurata su “Proiettore luminosità base”.
Da Custom1 a Custom4	Per il salvataggio dei dati profilo colore creati con il software di calibrazione del proiettore.

\*1 Filtro cinema normale è un’impostazione che dà priorità alla luminosità e si adatta al meglio per contenuti video o filmati con un picco apparente.  
Il filtro cinema Largo è un’impostazione che dà priorità alla riproduzione colore e consente agli utenti di usufruire dell’ampia gamma di colori di HDR. Consigliato per tutti i tipi di contenuto di film.

\*2 Profilo colore solo per lettore Panasonic UHD BD. Per i dettagli su come utilizzare queste opzioni, fare riferimento a P. 36.

## Elenco di “Profilo Colore” selezionabili in base a “Modalità Immagine”

Modalità Immagine	Profilo Colore
Naturale Cinema	Auto
	BT.709
	BT.2020(Largo) <b>RS3000</b> <b>RS2000</b>
	BT.2020(Normale) <b>RS3000</b> <b>RS2000</b>
	BT.2020 <b>RS1000</b>
	DCI
	Video
	Animazione <b>RS3000</b> <b>RS2000</b>
	Cinema
Film <b>RS3000</b> <b>RS2000</b>	Film 1
	Film 2
THX <b>RS3000</b>	THX
Frame Adapt HDR	BT.2020(Largo) <b>RS3000</b> <b>RS2000</b>
	BT.2020(Normale) <b>RS3000</b> <b>RS2000</b>
	BT.2020 <b>RS1000</b>
HDR10 HLG	Auto
	BT.709
	BT.2020(Largo) <b>RS3000</b> <b>RS2000</b>
	BT.2020(Normale) <b>RS3000</b> <b>RS2000</b>
	BT.2020 <b>RS1000</b>
	DCI
Pana_PQ	Pana_PQ_HL
	Pana_PQ_BL
Da User 1 a User 3	Auto
	BT.709
	BT.2020(Largo) <b>RS3000</b> <b>RS2000</b>
	BT.2020(Normale) <b>RS3000</b> <b>RS2000</b>
	BT.2020 <b>RS1000</b>
	DCI
	Video
	Animazione <b>RS3000</b> <b>RS2000</b>
	Cinema
	Spento(Largo) <b>RS3000</b> <b>RS2000</b>
	Spento(Normale) <b>RS3000</b> <b>RS2000</b>
	Spento <b>RS1000</b>
	Da Custom1 a Custom4

Modalità Immagine	Profilo Colore
Da User 4 a User 6	Auto
	BT.709
	BT.2020(Largo) <b>RS3000</b> <b>RS2000</b>
	BT.2020(Normale) <b>RS3000</b> <b>RS2000</b>
	BT.2020 <b>RS1000</b>
	DCI
	Pana_PQ_HL
	Pana_PQ_BL
	Spento(Largo) <b>RS3000</b> <b>RS2000</b>
	Spento(Normale) <b>RS3000</b> <b>RS2000</b>
	Spento <b>RS1000</b>
	Da Custom1 a Custom4



## Regolazione sul colore preferito (Gestione Colore)

In base alle impostazioni del “Profilo Colore” selezionato, è possibile regolare ciascuno dei seguenti colori in base alle proprie preferenze: Rosso, Giallo, Verde, Ciano, Blu, e Magenta.

**1** Premere il pulsante [MENU] per visualizzare il menu, quindi selezionare “Regola Immag.” → “Profilo Colore” per visualizzare il menu “Profilo Colore”

**2** Impostare “Gestione Colore” su “Acceso” e premere il pulsante [OK]



**3** Regolare sul colore preferito

① Selezionare “Selezione Colore” e premere i tasti ◀▶ per selezionare il colore da regolare

- Per la regolazione del colore, selezionare il colore tra i seguenti: “Rosso”, “Giallo”, “Verde”, “Ciano”, “Blu”, “Magenta”.

② Regolare il colore selezionato

Voce	Intervallo di impostazione	Descrizione
Posizione Asse	da -30 a 30	Mettere a punto la posizione dell'asse centrale del colore selezionato.
Tonalità	da -30 a 30	Regola la tonalità (di colore).
Saturazione	da -30 a 30	Regola la saturazione del colore (vivacità). da -30 (velato) a +30 (vivido)
Luminosità	da -30 a 30	Regola la luminosità. da -30 (scuro) a +30 (luminoso)

• Selezionando “Reset” si ripristinano tutti i dati di regolazione.

- Premendo il pulsante [HIDE] sul telecomando è possibile controllare l'immagine prima della regolazione. Premere di nuovo il pulsante [HIDE] per tornare alla schermata di regolazione.

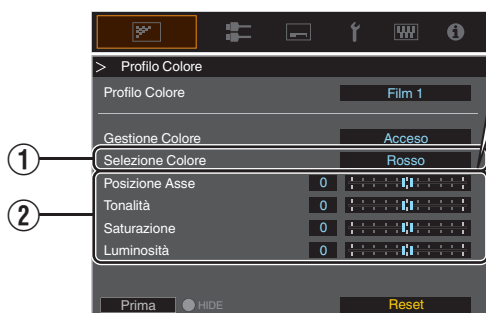
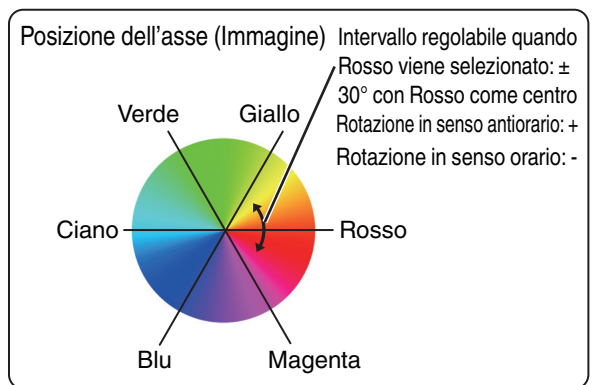

**4** Premere il pulsante [MENU] per uscire

# Visualizzazione del contenuto HDR

Durante la visualizzazione del contenuto HDR, effettuare le regolazioni in base al contenuto e all'ambiente di visualizzazione consente di riprodurre le immagini con una qualità superiore.

## Cos'è il contenuto HDR?

HDR (High Dynamic Range) fa riferimento alle immagini con una notevole differenza di luminosità tra le aree con luci alte e con ombre (gamma dinamica). È una tecnologia che consente una riproduzione realistica e fedele dei colori originali e dei dettagli delle ombre che non possono essere riprodotti dalla SDR convenzionale (Standard Dynamic Range). Lo standard internazionale per HDR è definito nell'ITU-R (International Telecommunication Union – Radiocommunication Sector) BT.2100. Sono stati introdotti miglioramenti anche in molti aspetti rispetto a ITU-R BT.709, che è stato lo standard Full HD convenzionale.

L'HDR può essere diviso in due formati diversi, in particolare l'HDR10 utilizzato da UHD-BD e i servizi di streaming video e l'ibrido Log-Gamma utilizzato per la trasmissione. Rispetto ai convenzionali SDR, il formato standard HDR HDR10 fornisce una risoluzione più alta, una luminosità più elevata e una più alta gradazione e una gamma di colori più ampia per riprodurre le immagini in modo più realistico in combinazione con l'ampia gamma dinamica.

➔ “Tecnologia HDR originale di JVC” (P. 34)

## Tecnologia HDR originale di JVC

Questa unità è dotata di funzioni per la visione di immagini HDR migliori.

### Tipo di contenuto

HDR10, Hybrid Log-Gamma e altri contenuti con standard HDR non possono essere visualizzati correttamente a meno che non vengano visualizzati nella modalità immagine appropriata. La configurazione di “Tipo di contenuto” su “Auto” su questa unità abilita la selezione solo di “Modalità Immagine” adatto al contenuto. In questo modo gli utenti possono usufruire di video HDR ottimali senza dover gestire le complesse impostazioni.

\* La modalità immagine potrebbe non cambiare automaticamente a seconda dei contenuti di riproduzione e del lettore in uso.

➔ “Tipo di contenuto” (P. 50)

### Visualizzazione delle informazioni di masterizzazione HDR10

Le informazioni di masterizzazione presenti nel contenuto HDR10 possono essere visualizzate durante la riproduzione di contenuto HDR10, quali ad esempio quelli su UHD Blu-ray. Con queste informazioni, si è sicuri che i contenuti HDR siano in fase di riproduzione. Inoltre, in base alle informazioni di Max CLL e Max FALL, possono essere effettuate delle modifiche personalizzate in base al contenuto regolando la tonalità dell'immagine.

\* Le informazioni di masterizzazione potrebbero non essere visualizzate a seconda dei contenuti di riproduzione e del lettore in uso.

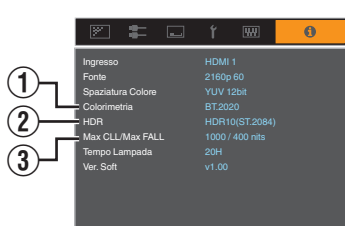

#### ① Colorimetria

Visualizza le informazioni sulla gamma di colori dei segnali di ingresso.

#### ② HDR

Visualizza le informazioni sulla gamma quando viene ricevuto il pacchetto HDR.

#### ③ Max CLL/Max FALL

Visualizza le informazioni di masterizzazione del contenuto durante la riproduzione HDR.

Max CLL: massimo livello luminoso del contenuto

Max FALL: massimo livello luminoso medio del frame

➔ “ Informazioni” (P. 71)

## Mappatura Automatica del Tono

La classificazione varia in modo diverso con il lavoro video, con alcuni contenuti resi più luminosi e altri più scuri. Configurando “Mappatura dei toni” su “HDR(Auto)”, la regolazione della gamma viene eseguita automaticamente per ottenere la luminosità ottimale in base alle informazioni di masterizzazione (Max CLL/Max FALL) presenti nel contenuto HDR10. Inoltre, configurando il livello di luminosità di base in “Livello di Mappatura”, è possibile godere di una qualità dell'immagine ottimale in base alle dimensioni dello schermo e all'ambiente di visualizzazione.

\* “Mappatura Automatica del Tono” potrebbe non essere disponibile a seconda dei contenuti di riproduzione e del lettore in uso.

➔ “Impostazione Mappatura Automatica del Tono” (P. 44)



Diverso da Mappatura dei toni“HDR(Auto)”



Mappatura dei toni“HDR(Auto)”

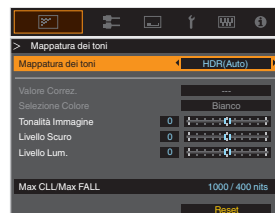

\* Le foto sono a solo scopo illustrativo.

## Regolazione manuale della gamma HDR

Oltre alla funzione “Mappatura Automatica del Tono”, la regolazione della gamma può essere eseguita anche manualmente su questa unità.

La regolazione di precisione in base ai contenuti di riproduzione e all'ambiente di visualizzazione è possibile usando “Tonalità Immagine” per determinare la luminosità complessiva, “Livello Scuro” per regolare la gradazione delle ombre e “Livello Lum.” per regolare la gradazione delle alte luci.

➔ “Esecuzione di Mappatura dei toni manualmente” (P. 45)



## Frame Adapt HDR

Oltre alla classificazione dei lavori individuali, la luminosità massima del contenuto effettivo può variare a seconda della scena o del fotogramma.

L'uso della funzione “Frame Adapt HDR” consente di regolare automaticamente la mappatura dei toni HDR al livello ottimale analizzando istantaneamente la luminosità di ciascun fotogramma nel contenuto HDR10. Inoltre, la configurazione di “Theater Optimizer” su “Acceso” consente di regolare la luminosità ottimale in base alle informazioni sul contenuto nonché all'ambiente dei singoli utenti, per esempio le dimensioni dello schermo e le condizioni di visualizzazione.

Sebbene la funzione “Mappatura Automatica del Tono” richieda le informazioni di masterizzazione del contenuto, questa funzione sfrutta appieno la tecnologia di analisi delle immagini HDR di JVC, consentendo agli utenti di usufruire di un'alta qualità delle immagini in tutti i contenuti HDR10 anche quando le informazioni di masterizzazione non sono disponibili.

➔ “Impostazione Frame Adapt HDR” (P. 43)

## Collaborazione con lettore Panasonic UHD BD DP-UB9000

La selezione di uno dei due profili colore speciali del proiettore dal Tipo schermo HDR del DP-UB9000 migliora la dimensionalità e la precisione della gradazione mediante la mappatura del tono del video HDR per adattarle alle caratteristiche di visualizzazione del proiettore JVC.

### Passaggio 1:

Utilizzo di Panasonic DP-UB9000: selezionare “Proiettore luminanza alta” o “Proiettore luminanza base” dall'impostazione Tipo schermo HDR.

MENU DP-UB9000: Impostazioni lettore → Impostazioni avanzate → Tipo schermo HDR

### Passaggio 2:

Utilizzo di Panasonic DP-UB9000: impostare Ottimizzatore HDR “ON” dal menu OSD.

### Passaggio 3:

Uso del proiettore JVC: impostare “Modalità Immagine” come segue.

**1** Impostare “Modalità Immagine” su “Pana\_PQ” (P. 28)

**2** Impostare “Profilo Colore” (P. 30) manualmente in base alle seguente tabella

Proiettore Profilo Colore	DP-UB9000 Tipo schermo HDR	Effetti sull'immagine video
Pana_PQ_HL	Proiettore luminanza alta	Dà priorità alla massima luminosità dell'immagine con un buon colore.
Pana_PQ_BL	Proiettore luminanza base	Dà priorità alla migliore riproduzione dei colori con luminosità leggermente ridotta.

**3** I dati della gamma HDR si riflettono all'interno dei profili colore del proiettore di cui sopra. Come risultato, la modalità gamma HDR non viene utilizzata. Invece, impostare “Temp. Colore” su “6500K” (P. 52) e “Gamma” su “2.2” (P. 38)

### NOTA

- Per guardare contenuti HDR10 nella modalità immagine “Pana\_PQ” preconfigurata, si consiglia di configurare “Segn. in Ing.” → “Selezione modalità immagine auto” → “HDR10” su “Pana\_PQ”. (“Selezione modalità immagine auto” P. 59)

# MPC (Controllo Pixel Multipli)

Il nuovo algoritmo di elaborazione delle immagini sviluppato da JVC aiuta a creare un'impressione naturale più nitida in corrispondenza delle aree messe a fuoco e più morbida nelle aree sfocate, consentendo di godere di immagini estremamente espressive con un maggior senso di profondità.

## 1 Premere il pulsante [MPC] per visualizzare il menu di regolazione

- L'impostazione può essere configurata anche selezionando "Regola Immag." → "MPC/e-shift" **RS3000**, "MPC Livello" **RS2000** **RS1000** dal menu.



## 2 Effettuare le regolazioni secondo le proprie preferenze, in base alle impostazioni del "Modalità Immagine" selezionato

- \* L'impostazione di fabbrica varia con la "Modalità Immagine".

Voce	Impostazione	Descrizione
8K e-shift <b>RS3000</b>	Spento / Acceso	Commuta il display e-shift su Acceso o Spento.
Modalità Grafica	Standard / Alta risoluzione	Cambia l'impostazione MPC. Si consiglia di configurare questa voce su Standard come quando si visualizzano contenuti Blu-ray normali, e su "Alta risoluzione" per esempio quando si visualizza un contenuto con risoluzione 4K.
Intensificare	da 0 a 10	Migliora la nitidezza dell'immagine.
Omogeneo	da 0 a 10	Intensifica lo sfondo dell'immagine per un effetto più morbido.
NR	da 0 a 10	Per ridurre il rumore dell'immagine video.

- Aumentando l'intervallo di impostazione, è possibile che migliorino gli effetti.

## 3 Premere il pulsante [MENU] per uscire

### Commutazione tra gli stati prima e durante la regolazione

Premendo il pulsante [HIDE] sul telecomando è possibile commutare tra gli stati prima della regolazione e durante la regolazione.

# Messa a punto della qualità dell'immagine

## Regolazione del valore in uscita dell'immagine proiettata (Gamma/Mappatura dei toni)

È possibile regolare il valore di uscita dell'immagine proiettata rispetto all'ingresso del segnale video.

\* Questa opzione non è disponibile se "Modalità Immagine" è impostato su "Frame Adapt HDR".

### Esempio di regolazione gamma

L'immagine nel complesso appare più chiara rispetto a quella originale, rendendo più visibili le aree scure.

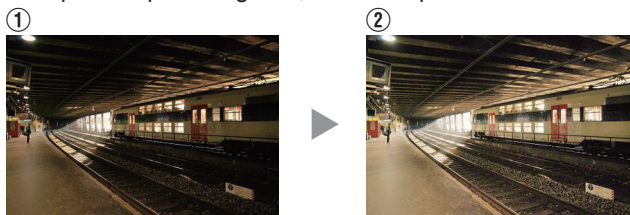
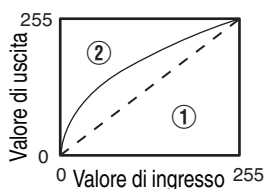

Le foto sono a solo scopo illustrativo.

Aumenta il contrasto rispetto all'immagine originale, creando un maggior senso di profondità.

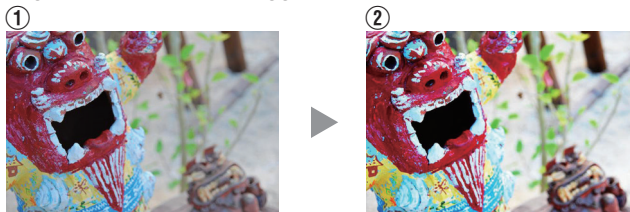

Le foto sono a solo scopo illustrativo.

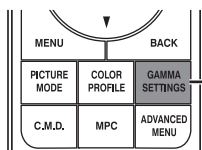

**1** Premere il pulsante [GAMMA SETTINGS] per visualizzare il menu Gamma/Mappatura dei toni

**2** Selezionare "Gamma/Mappatura dei toni" da configurare

- È possibile eseguire l'impostazione anche premendo il pulsante [MENU] per visualizzare il menu, seguito dalla selezione di "Regola Immag." → "Gamma/Mappatura dei toni".
- Le / impostazioni "Gamma/Mappatura dei toni" selezionabili variano in base a "Modalità Immagine".

## “Gamma/Mappatura dei toni” Impostazioni

Gamma/Mappatura dei toni		Descrizione
Quando “Profilo Colore” è impostato su “Film 1” <b>RS3000</b> <b>RS2000</b>	Film 1	L’immagine è vicina alle caratteristiche delle pellicole cinematografiche Eastman Kodak Company.
	Film 2	Dà più enfasi alla gradazione rispetto all’impostazione “Film 1”.
Quando “Profilo Colore” è impostato su “Film 2” <b>RS3000</b> <b>RS2000</b>	Film 1	Dà più enfasi al contrasto rispetto all’impostazione “Film 2”.
	Film 2	L’immagine è vicina alle caratteristiche delle pellicole cinematografiche FUJIFILM Corporation.
2.2	La gamma è impostata su “2.2”, “2.4” e “2.6” rispettivamente.	
2.4		
2.6		
Cinema 1	Dà enfasi alla gradazione.	
Cinema 2	Dà enfasi al contrasto.	
HDR(Auto)	Corregge automaticamente “Tonalità Immagine”“Livello Scuro”“Livello Lum.” da Max CLL/Max FALL con “HDR(PQ)” come base.	
HDR(PQ)	Adatto per la visualizzazione di contenuti HDR, come UHD BD (HDR10).	
HDR(HLG)	Adatto per la visualizzazione di contenuti HDR, come la trasmissione HDR.	
Pana_PQ	Mappatura dei toni utilizzata esclusivamente per lettori Panasonic UHDBD. Per i dettagli su come utilizzare questa opzione, fare riferimento a P. 36.	
THX <b>RS3000</b>	Video dello standard THX.	
Da Personaliz. 1 a Personaliz. 3	Consente la regolazione precisa della gamma in base alle preferenze.	

## Elenco di “Gamma/Mappatura dei toni” selezionabili in base a “Modalità Immagine”

Modalità Immagine	Gamma/Mappatura dei toni
Film <b>RS3000</b> <b>RS2000</b>	Film 1
	Film 2
	Da Personaliz. 1 a Personaliz. 3
Cinema Naturale Da User 1 a User 3	2.2
	2.4
	2.6
	Cinema 1
	Cinema 2
	Da Personaliz. 1 a Personaliz. 3
Frame Adapt HDR	HDR(Auto)*
HDR10	HDR(Auto)
	HDR(PQ)
	Da Personaliz. 1 a Personaliz. 3
Pana_PQ	Pana_PQ
HLG	HDR(HLG)
	Da Personaliz. 1 a Personaliz. 3
THX <b>RS3000</b>	THX
Da User 4 a User 6	HDR(Auto)
	HDR(PQ)
	HDR(HLG)
	Da Personaliz. 1 a Personaliz. 3

\* Quando “Modalità Immagine” è configurato su “Frame Adapt HDR”, questo è fissato su “HDR(Auto)” e “Gamma/Mappatura dei toni” non può essere configurato.



## Regolazione fine di mappatura dei toni/gamma alle impostazioni preferite

È possibile eseguire buone regolazioni basate sull'impostazione della regolazione della gamma selezionata.

### 1 Premere il pulsante [GAMMA SETTINGS] per visualizzare il menu Gamma/Mappatura dei toni

- È anche possibile eseguire l'impostazione da "Regola Immag." → Gamma/Mappatura dei toni nel menu.

### 2 Regolare sull'impostazione preferita

- Selezionare il colore da regolare da "Selezione Colore" e regolare "Tonalità Immagine", "Livello Scuro" e "Livello Lum."

#### Voce di regolazione e la sua impostazione

Voce	Descrizione	Impostazione
Selezione Colore	Per selezionare il colore per regolare "Tonalità Immagine", "Livello Scuro" e "Livello Lum."	Bianco / Rosso / Verde / Blu
Tonalità Immagine	Regola la luminosità complessiva automaticamente per un risultato ben bilanciato senza compromettere la gradazione dell'immagine.	Da -16 (scurisce l'immagine per un effetto sottoesposto) a +16 (schiarisce immagine per un effetto sovraesposto)
Livello Scuro	Regola le aree scure dell'immagine in ingresso. <ul style="list-style-type: none"><li>• Per fare ciò, utilizzare i tasti ◀▶ per spostare il cursore.</li></ul>	Da -7 (scurisce le ombre) a +7 (schiarisce le ombre)
Livello Lum.	Regola le aree chiare dell'immagine in ingresso. <ul style="list-style-type: none"><li>• Per fare ciò, utilizzare i tasti ◀▶ per spostare il cursore.</li></ul>	Da -7 (scurisce le zone di massima luce) a +7 (schiarisce le zone di massima luce)

## Selezione del valore di correzione base (valore iniziale) per la regolazione

- Selezionando una delle impostazioni da “Personaliz. 1” a “Personaliz. 3” in “Gamma” è possibile selezionare “Valore Correz.”.
- Selezionare la base “Valore Correz.” per la regolazione utilizzando i tasti ◀ ▶.
- I valori di correzione selezionabili variano a seconda di “Modalità Immagine”. (Fare riferimento alla tabella di seguito.)

### Elenco di “Valore Correz.” selezionabili in base a “Modalità Immagine”

Modalità Immagine	Valore Correz.
Film RS3000 RS2000	Film 1
	Film 2
	Importare
Cinema Naturale Da User 1 a User 3	1.8
	1.9
	2.0
	2.1
	2.2
	2.3
	2.4
	2.5
	2.6
	Cinema 1
	Cinema 2
	Importare

Modalità Immagine	Valore Correz.
HDR10	HDR(PQ)
	Importare
HLG	HDR(HLG)
	Importare
Da User 4 a User 6	HDR(PQ)
	HDR(HLG)
	Importare

\* Il valore di correzione non può essere configurato quando “Modalità Immagine” è configurato su “Frame Adapt HDR”.

#### Quando “Valore Correz.” è impostato su “Importare”

- Selezionando “Importare” per “Valore Correz.”, i dati della gamma creati esternamente possono essere selezionati come valore di impostazione di base per la regolazione.
- L'impostazione di fabbrica per “Importare” è “2.2”.
- È possibile utilizzare il software di calibrazione per personalizzare la regolazione dei dati della gamma, quindi importare i dati della gamma creati.

Si prega di consultare il rappresentante autorizzato per informazioni dettagliate.

## Regolazione gamma

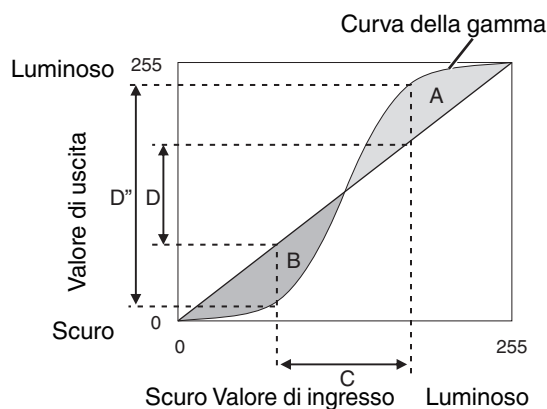

- Quando la curva gamma è una linea retta: La luminosità e il contrasto dell'ingresso video saranno gli stessi dell'uscita video.
- Area per la quale la curva gamma è al di sopra della linea retta (A): L'uscita video appare più chiara dell'ingresso.
- Area per la quale la curva gamma è al di sotto della linea retta (B): L'uscita video appare più scura dell'ingresso.
- Area per la quale l'inclinazione della curva gamma è accentuata (mezzotono) (C): La gamma della scala di grigi dell'uscita video diviene più ampia e il contrasto aumenta (D → D').

## Impostazione Frame Adapt HDR

- 1 Premere il pulsante [MENU] per visualizzare il menu e impostare "Tipo di contenuto" su "Auto" o "HDR10" nel menu "Regola Immag.".
- 2 Configurare "Modalità Immagine" su "Frame Adapt HDR" nel menu "Regola Immag.".
  - È inoltre possibile premere il pulsante [PICTURE MODE] e utilizzare i tasti ↑↓ "Frame Adapt HDR" per selezionare e configurare un'impostazione. (P. 28)
  - Immettere il contenuto HDR10 quando "Modalità Immagine" è configurato su "Auto".
- 3 Configurare su "Elaborazione HDR" nel menu "Regola Immag." ("Elaborazione HDR" P. 55) \*
- 4 Configurare su "Livello HDR" nel menu "Regola Immag." ("Livello HDR" P. 56) \*

\* Questo può essere configurato solo quando "Modalità Immagine" è configurato su "Frame Adapt HDR".

## NOTA

- Se si desidera guardare contenuti HDR10 nella modalità immagine "Frame Adapt HDR", si consiglia di abilitare il passaggio automatico a "Frame Adapt HDR" in "Segn. in Ing." → "Selezione modalità immagine auto" → "HDR10". ("Selezione modalità immagine auto" P. 59)
- La configurazione di "Theater Optimizer" su "Acceso" abilita la configurazione automatica di "Livello HDR" in base alle dimensioni dello schermo e allo stato del proiettore. ("Theater Optimizer" P. 56)

## Impostazione Mappatura Automatica del Tono

- 1 Premere il pulsante [MENU] per visualizzare il menu e impostare “Tipo di contenuto” su “Auto” o “HDR10” nel menu “Regola Immag.”.
  - 2 Configurare “Modalità Immagine” su “HDR10” o “User 4 su User 6” nel menu “Regola Immag.”.
    - In alternativa, premere il pulsante [PICTURE MODE] e utilizzare i tasti ↑ ↓ per configurare un'impostazione. (P. 28)
    - Immettere il contenuto HDR10 quando “Tipo di contenuto” è configurato su “Auto”.
  - 3 Premere “Mappatura dei toni” nel menu “Regola Immag.” per visualizzare il menu Mappatura dei toni, quindi configurare “Mappatura dei toni” su “HDR(Auto)”. In alternativa, configurare “Mappatura dei toni” da “Personaliz. 1 a Personaliz. 3”, quindi configurare “Valore Correz.” su “HDR(Auto)”.
  - 4 Configurare su “Livello di Mappatura” nel menu “Regola Immag.”. \*
- \* Questo potrebbe non essere visualizzato in base alle impostazioni. Fare riferimento a “Livello di Mappatura” P. 57 per i dettagli.

### NOTA

Quando “Valore Correz.” è configurato su “HDR(Auto)” mentre “Mappatura dei toni” è configurato su “HDR(Auto)” o “Mappatura dei toni” è configurato da “Personaliz. 1 a Personaliz. 3”, “Tonalità Immagine” “Livello Scuro” “Livello Lum.” può anche essere regolato ma le modifiche non verranno salvate.

Per ottimizzare le impostazioni, configurare “Mappatura dei toni” su “HDR(PQ)” e impostarlo manualmente.

➔ “Esecuzione di Mappatura dei toni manualmente” (P. 45)

## Esecuzione di Mappatura dei toni manualmente

La gamma "HDR(PQ)" è la curva PQ adottata da HDR10. Le regolazioni di precisione possono essere effettuate in base alle dimensioni dello schermo e all'ambiente sebbene le impostazioni predefinite per la visualizzazione con il proiettore siano state regolate per consentire una visualizzazione ottimale.

### Impostazioni predefinite durante la visualizzazione di contenuto HDR di questo proiettore

Modalità Immagine : HDR10  
Mappatura dei toni : HDR(PQ)  
Dimensione stimata dello schermo : Da 90 a 120 pollici (guadagno schermo 1,0)  
MaxCLL/MaxFALL stimato : MaxCLL 1.000 nit, MaxFALL 400 nit

### Metodo di regolazione del tono immagine



Quando il tono immagine è impostata su “-”  
(L'intero schermo diventa scuro).

- La dimensione dello schermo è inferiore a quella stimata
- Il valore MaxFALL/MaxCLL è superiore a quello stimato (P. 71)
- Lo schermo diventa più luminoso durante la visualizzazione



Quando il tono immagine è impostata su “+”  
(L'intero schermo diventa più luminoso).

- La dimensione dello schermo è superiore a quella stimata
- Il valore MaxFALL/MaxCLL è inferiore a quello stimato (P. 71)
- Lo schermo diventa più scuro durante la visualizzazione

### Metodo di regolazione della zona luminosa/scura



(-) Per migliorare il contrasto



(+) Per rendere più visibili le informazioni nell'area scura



(-) Per migliorare la gradazione delle aree evidenziate



(+) Per migliorare il contrasto

## Per gli utenti che cercano una curva di gamma che risulti più fedele all'originale curva PQ

I nostri proiettori sono stati regolati per visualizzare le immagini del proiettore sullo schermo nella qualità ottimale con l'impostazione predefinita basata sulla curva PQ originale. Per gli utenti che desiderano ottenere risultati più fedeli alla curva PQ originale, regolare manualmente con riferimento ai valori indicati di seguito.

### Quando il punto di ritaglio è di 400 nits

Tonalità Immagine	+5
Livello Scuro	0
Livello Lum.	+7

### Quando il punto di ritaglio è di 1000 nits

Tonalità Immagine	-7
Livello Scuro	0
Livello Lum.	+7

### Quando il punto di ritaglio è di 2000 nits

Tonalità Immagine	-9
Livello Scuro	0
Livello Lum.	+7

### Quando il punto di ritaglio è di 4000 nits

Tonalità Immagine	-13
Livello Scuro	0
Livello Lum.	+7

\* Questo prodotto è progettato per l'uso domestico e non forniamo garanzia per usi commerciali come lavori di masterizzazione.

## Riduzione dell'immagine residua delle immagini con movimenti rapidi (Controllo del Movimento)

### Bassa Latenza

Per cambiare l'impostazione a bassa latenza.

Si consiglia di impostare su "Acceso" per i contenuti che richiedono una latenza breve, come i giochi.

**7** Premere il pulsante [MENU] per visualizzare il menu e selezionare "Regola Immag." → "Controllo del Movimento" → "Bassa Latenza"

Impostazione	Descrizione
Spento	Non esegue l'impostazione a bassa latenza.
Acceso	Esegue l'impostazione a bassa latenza.

\* "Clear Motion Drive" non può essere impostato quando "Bassa Latenza" è impostato su "Acceso".

\* Anche quando "Bassa Latenza" è impostato su "Acceso", il ritardo non si azzerava.

## Clear Motion Drive (C.M.D.)

L'interpolazione ottimale in base al contenuto è resa possibile con la nuova tecnica di interpolazione di immagini ad alta definizione.

Per alcune scene, l'interpolazione potrebbe provocare una distorsione dell'immagine. In tal caso, impostare su "Spento".

### ■ Immagine originale

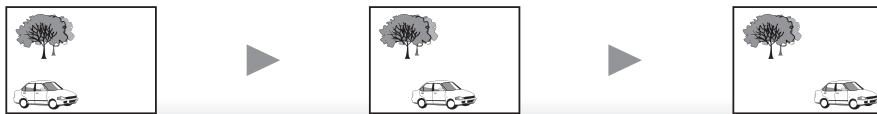

### ■ Interpolazione attivata

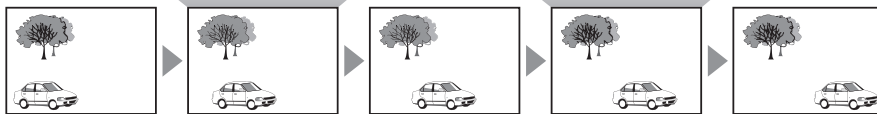

Generazione del fotogramma intermedio    Generazione del fotogramma intermedio

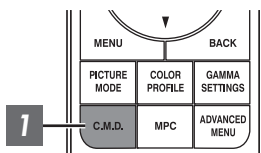

**1** Premere il pulsante [C.M.D.], utilizzare i tasti [▲▼] per selezionare un'impostazione, quindi premere [OK]

- È possibile eseguire l'impostazione anche premendo il pulsante [MENU] per visualizzare il menu, seguito dalla selezione di "Regola Immag." → "Controllo del Movimento" → "Clear Motion Drive".

Impostazione	Descrizione
Spento	L'interpolazione non viene effettuata.
Basso	Ammorbidisce la qualità dell'immagine.
Alto	La qualità dell'immagine diventa più morbida rispetto a quella dell'impostazione "Basso".
Inverso Telecine	Immagini 60i/60p come quelle dei televisori e dei DVD. Adatto per immagini originali nelle fonti da pellicola a 24 fotogrammi. <ul style="list-style-type: none"> <li>• Non funziona con le immagini video da 24p.</li> </ul>

\* C.M.D. è l'abbreviazione di Clear Motion Drive.

\* Non è possibile impostare questa voce quando "Bassa Latenza" è impostato su "Acceso".

## Motion Enhance

La qualità delle immagini ottimale con sfocatura ridotta delle immagini è resa possibile dal miglioramento della risposta del dispositivo a cristalli liquidi.

Se il contorno dell'immagine non è naturale, impostare questa voce su "Spento".

**1** Premere il pulsante [MENU] per visualizzare il menu e selezionare "Regola Immag." → "Controllo del Movimento" → "Motion Enhance"

Impostazione	Descrizione
Spento	Non esegue la correzione.
Basso	Riduce la sfocatura dell'immagine.
Alto	Riduce ulteriormente la sfocatura dell'immagine rispetto a "Basso".

# Regolazioni e impostazioni nel menu

Premendo il pulsante [MENU] si visualizza il menu.

Premere i tasti [▲▼◀▶] per selezionare una voce, seguiti dal pulsante [OK] per confermare la selezione.

## Elenco delle voci di menu

### Regola Immag.

▶Tipo di contenuto .....	P. 50
▶Modalità Immagine .....	P. 28
▶Altre impostazioni .....	P. 50
↳ Alimentaz. Lampada .....	P. 50
↳ Apertura .....	P. 50
↳ Contrasto .....	P. 51
↳ Luminosità .....	P. 51
↳ Colore .....	P. 51
↳ Tinta .....	P. 51
↳ Modifica Nome Utente .....	P. 51
▶Profilo Colore .....	P. 30
↳ Gestione Colore .....	P. 33
▶Temp. Colore .....	P. 52
▶Elaborazione HDR .....	P. 55
▶Gamma/Mappatura dei toni .....	P. 38
↳ Valore Correz. ....	P. 55
↳ Tonalità Immagine .....	P. 41
↳ Livello Scuro / Livello Lum. ....	P. 41
▶Theater Optimizer .....	P. 56
↳ Theater Optimizer .....	P. 56
↳ Ottimizza livello .....	P. 56
▶Livello HDR .....	
▶Livello di Mappatura .....	P. 57
▶MPC/e-shift <b>RS3000</b> , MPC Livello <b>RS2000</b> <b>RS1000</b> .....	P. 57
▶Controllo del Movimento .....	P. 46

### Segn. in Ing.

▶Livello Ingresso .....	P. 58
▶Spaziatura Colore .....	P. 58
▶Impostazione 3D .....	P. 26
▶Selezione modalità immagine auto .....	P. 59
↳ SDR(2D)/ SDR(3D) .....	P. 59
↳ HDR10 .....	P. 59
↳ HLG .....	P. 59
▶HDMI 2 EDID .....	P. 59



## Installazione

▶ Modalità di Installazione .....	P. 60
▶ Controllo Obiettivo .....	P. 24
↳ Fuoco .....	P. 24
↳ Zoom .....	P. 24
↳ Spostamento .....	P. 24
↳ Immagine Campione .....	P. 61
↳ Blocco .....	P. 61
↳ Centro Lente .....	P. 61
▶ Regolaz. Pixel .....	P. 62
↳ Regola .....	P. 62
↳ Regola Area .....	P. 62
↳ Regola Colore .....	P. 62
↳ Regola Modello .....	P. 62
↳ Regola Modello Colori .....	P. 62
↳ Regolazione (Pixel) .....	P. 62
↳ Regolazione (Fine) .....	P. 62
↳ Reset .....	P. 62
▶ Maschera .....	P. 66
▶ Anamorfico .....	P. 66
▶ Impostazione dello schermo .....	P. 67
↳ Reg. Schermo .....	P. 67
▶ Stile Installaz. ....	P. 68
▶ Correz. Ang. Imm. ....	P. 68
▶ Aspetto .....	P. 25

## Imp. Display

▶ Colore Sfondo .....	P. 68
▶ Posiz. Menu .....	P. 68
▶ Segnale Display .....	P. 68
▶ Logo .....	P. 69
▶ Lingua .....	P. 69

## Funzione

▶ 12V Trigger .....	P. 69
▶ Spegn. Timer .....	P. 69
▶ ECO Mode .....	P. 69
▶ Network .....	P. 70
▶ Codice Telecomando .....	P. 70
▶ Modal. Alta Quota .....	P. 71
▶ Reset Lampada .....	P. 74
▶ Reset Fabbrica .....	P. 71
▶ Aggiornamento Software .....	P. 71

## Informazioni

▶ Informazioni .....	P. 71
----------------------	-------



## Regola Immag.

### Tipo di contenuto

Cambia le modalità immagine disponibili in base al tipo di contenuto da visualizzare.

- ➔ "Impostazione della modalità d'immagine" (P. 28)

### Modalità Immagine

È possibile regolare la qualità dell'immagine in base al tipo di immagine video che si sta visualizzando.

- ➔ "Impostazione della modalità d'immagine" (P. 28)

### Altre impostazioni

Cambia l'impostazione "Modalità Immagine" preconfigurata.

### Alimentaz. Lampada

Commuta la luminosità della lampada.

Impostazione	Descrizione
Basso	Luminosità (bassa)
Alto	Luminosità (alta)

- L'impostazione di fabbrica varia con la "Modalità Immagine".
- L'uso continuo con l'impostazione "Alto" potrebbe provocare uno scurimento più rapido della lampada.

### Apertura

JVC ha sviluppato un algoritmo di analisi di immagine, che analizza lo stato dell'immagine video in tempo reale e controlla il diaframma in maniera dinamica in base alle informazioni sull'immagine.

Questa tecnologia consente agli spettatori di godersi le immagini video con maggiore contrasto.

Impostazione	Descrizione
Auto 1	Dà enfasi alla gradazione.
Auto 2	Il contrasto dell'immagine è aumentato.
Manuale	Non esegue il controllo dinamico. Selezionare questa impostazione per eseguire la regolazione manualmente.

\*1 La regolazione manuale è disabilitata nelle impostazioni "Auto 1" e "Auto 2".  
Per eseguire la regolazione manualmente, selezionare "Manuale".

\*2 Quando si cambia l'impostazione ad Auto dopo aver effettuato la regolazione manuale, il valore impostato manualmente sarà usato come valore di apertura per Auto.

## Contrasto

Per la regolazione della differenza di luminosità, per produrre un'immagine con contrasto.

- Intervallo di impostazione: da -50 (poca differenza di luminosità) a +50 (molta differenza di luminosità)

## Luminosità

Per regolare la luminosità dell'immagine video.

- Intervallo di impostazione: da -50 (più scuro) a +50 (più luminoso)

## Colore

Per regolare la densità di colore dell'immagine video.

- Intervallo di impostazione: da -50 (più leggera) a +50 (più profonda)

## Tinta

Per regolare la tonalità dell'immagine video.

- Intervallo di impostazione: da -50 (rossiccia) a +50 (verdognola)

## Modifica Nome Utente

È possibile modificare i nomi da "User 1" a "User 6" nella modalità Immagine.

- I caratteri utilizzabili includono lettere dell'alfabeto (maiuscole o minuscole), caratteri numerici, simboli e caratteri vuoti (spazio). (Tuttavia, il carattere vuoto (spazio) non può essere utilizzato per il primo e l'ultimo carattere.)
- Immettere non più di 10 caratteri.



## Profilo Colore

Configura "Profilo Colore" (informazioni sullo spazio colorimetrico) in base a "Modalità Immagine" preconfigurato. Viene inoltre utilizzato per la regolazione fine delle impostazioni "Profilo Colore" preconfigurate.

➔ "Impostazione del profilo di colore" (P. 30)

- Le impostazioni "Profilo Colore" disponibili variano in base a "Modalità Immagine".

## Gestione Colore

Ciascuno dei colori è regolabile in base alla preferenza dell'utente.

➔ "Regolazione sul colore preferito (Gestione Colore)" (P. 33)

## Temp. Colore

Configura "Temp. Colore" in base a "Modalità Immagine" preconfigurato. Viene inoltre utilizzato per la regolazione fine delle impostazioni "Temp. Colore" preconfigurate.

- Le impostazioni "Temp. Colore" disponibili per la configurazione variano in base a "Modalità Immagine".

\*1 Quando "Modalità Immagine" è impostato su "THX", l'impostazione è fissa su "6500K".

\*2 Quando "Profilo Colore" è configurato su "Spento(Largo)/Spento(Normale)" **RS3000** **RS2000** o "Spento" **RS1000**, l'impostazione è fissa su "Alta Lumin."

### "Temp. Colore"

Temp. Colore	Descrizione
Xenon 1 <b>RS3000</b> <b>RS2000</b>	Temperatura di colore che riproduce le caratteristiche di una lampada xenon utilizzata nelle sale cinematografiche. <ul style="list-style-type: none"><li>• Xenon 1: Un colore da fonte luminosa emessa da un proiettore cinematografico</li><li>• Xenon 2: Un colore da fonte luminosa emessa da un proiettore utilizzato per il cinema digitale</li></ul>
Xenon 2 <b>RS3000</b> <b>RS2000</b>	
5500K	Aumentando il valore si migliora la tonalità blu dell'immagine video; diminuendo il valore, migliora la tonalità rossa.
6500K	
7500K	
9300K	
Alta Lumin.	Temperatura di colore che dà la priorità alla luminosità.
Da Personaliz. 1 a Personaliz. 2	La temperatura di colore delle immagini video può essere regolata manualmente e salvata come una delle tre impostazioni personalizzate.
HDR10	Temperatura colore adatta alla visione di contenuti HDR10. L'impostazione predefinita è 6500K.
HLG	Temperatura colore adatta alla visione di contenuti HLG. L'impostazione predefinita è 6500K.

## Elenco di “Temp. Colore” selezionabili in base a “Modalità Immagine”

Modalità Immagine	Temp. Colore
Film <b>RS3000</b> <b>RS2000</b>	Xenon 1 <b>RS3000</b> <b>RS2000</b>
	Xenon 2 <b>RS3000</b> <b>RS2000</b>
	Da Personaliz. 1 a Personaliz. 2
Cinema	5500K
	6500K
	7500K
	9300K
	Xenon 1 <b>RS3000</b> <b>RS2000</b>
	Xenon 2 <b>RS3000</b> <b>RS2000</b>
	Alta Lumin.
	Da Personaliz. 1 a Personaliz. 2
Naturale Da User 1 a User 3	5500K
	6500K
	7500K
	9300K
	Alta Lumin.
	Da Personaliz. 1 a Personaliz. 2
THX	6500K
Frame Adapt HDR HDR10 Pana_PQ	5500K
	6500K
	7500K
	9300K
	Alta Lumin.
	HDR10
Da Personaliz. 1 a Personaliz. 2	
HLG	5500K
	6500K
	7500K
	9300K
	Alta Lumin.
	HLG
	Da Personaliz. 1 a Personaliz. 2

(Continua alla pagina successiva)

Modalità Immagine	Temp. Colore
Da User 4 a User 6	5500K
	6500K
	7500K
	9300K
	Alta Lumin.
	HDR10
	HLG
	Da Personaliz. 1 a Personaliz. 2

### Valore Correz.

Configura la temperatura di colore in base alla quale “Guadagno Rosso”/“Guadagno Verde”/“Guadagno Blu”/“Compensaz. Rosso”/“Compensaz. Verde”/“Compensaz. Blu” sono regolati quando “Temp. Colore” è configurato su “HDR10”/“HLG”/“Personaliz. 1”/“Personaliz. 2”.

- Le impostazioni “Valore Correz.” disponibili per la configurazione variano in base a “Modalità Immagine”.

### Guadagno Rosso / Guadagno Verde / Guadagno Blu

Regola ciascun colore nelle parti luminose dell’immagine video.

- Intervallo di impostazione: da -255 (riduce la tonalità di rosso/verde/blu) a 0 (nessuna regolazione)

### Compensaz. Rosso / Compensaz. Verde / Compensaz. Blu

Regola ciascun colore nelle aree scure dell’immagine video.

- Intervallo di impostazione: da -50 (riduce la tonalità di rosso/verde/blu) a 0 (nessuna regolazione) a +50 (accresce la tonalità di rosso/verde/blu)

### Elenco di “Valore Correz.” selezionabili in base a “Modalità Immagine”

Modalità Immagine	Valore Correz.
Film <b>RS3000</b> <b>RS2000</b>	Xenon 1 <b>RS3000</b> <b>RS2000</b>
	Xenon 2 <b>RS3000</b> <b>RS2000</b>
Cinema	5500K
	6500K
	7500K
	9300K
	Xenon 1 <b>RS3000</b> <b>RS2000</b>
	Xenon 2 <b>RS3000</b> <b>RS2000</b>
	Alta Lumin.
Naturale Frame Adapt HDR HDR10 Pana_PQ HLG Da User 1 a User 3 Da User 4 a User 6	5500K
	6500K
	7500K
	9300K
	Alta Lumin.

## Elaborazione HDR

Questa è una funzione per configurare il metodo di analisi dei contenuti utilizzando “Mappatura dei toni” quando “Modalità Immagine” è configurato su “Frame Adapt HDR”.

- \*1 Questo non è disponibile e non appare nel menu quando “Tipo di contenuto” è configurato su “SDR”.
- \*2 Quando “Modalità Immagine” è configurato da “HDR10” “Pana\_PQ” “HLG” “User 4 a User 6”, “Elaborazione HDR” è fissato su “Statico”.

Impostazione	Descrizione
Fotogramma	Consente di regolare automaticamente la mappatura dei toni HDR dopo aver analizzato la luminosità di picco di ciascun fotogramma.
Scena	Consente di regolare automaticamente la mappatura dei toni HDR dopo aver analizzato la luminosità di picco di ogni scena.
Statico	Configura in base alle informazioni di masterizzazione (MaxCLL/FALL) del contenuto e non effettua alcuna regolazione dinamica.

## Gamma/Mappatura dei toni

Questa voce regola “Gamma/Mappatura dei toni” in base a “Modalità Immagine” preconfigurato (valore di uscita del video proiettato rispetto all'ingresso del segnale video). Viene inoltre utilizzata per la regolazione delle impostazioni “Gamma/Mappatura dei toni” preconfigurate.

- ➔ “Regolazione del valore in uscita dell'immagine proiettata (Gamma/Mappatura dei toni)” (P. 38)
- Le impostazioni “Gamma/Mappatura dei toni” disponibili variano in base a “Modalità Immagine”.
- \* Quando “Modalità Immagine” è configurato su “Frame Adapt HDR”, “Gamma/Mappatura dei toni” è fissato su “HDR(Auto)” e le impostazioni dettagliate non possono essere configurate.

### Valore Correz.

Per l'impostazione della gamma di base per la regolazione di “Tonalità Immagine”, “Livello Scuro” e “Livello Lum.” quando una delle impostazioni da “Personaliz. 1” a “Personaliz. 3” è selezionata in Gamma/Mappatura dei toni.

- ➔ “Regolazione fine di mappatura dei toni/gamma alle impostazioni preferite” (P. 41)

### Tonalità Immagine

Regola la luminosità complessiva automaticamente per un risultato ben bilanciato senza compromettere la gradazione dell'immagine.

- ➔ “Regolazione fine di mappatura dei toni/gamma alle impostazioni preferite” (P. 41)
- ➔ “Esecuzione di Mappatura dei toni manualmente” (P. 45)

### Livello Scuro / Livello Lum.

È possibile regolare la qualità dell'immagine per produrre un netto contrasto nella luminosità.

- ➔ “Regolazione fine di mappatura dei toni/gamma alle impostazioni preferite” (P. 41)
- ➔ “Esecuzione di Mappatura dei toni manualmente” (P. 45)

## Theater Optimizer

Questa funzione configura automaticamente il livello di luminosità complessivo durante la mappatura dei toni in base alla dimensione dello schermo e allo stato del proiettore.

Configurare "Dimensione dello schermo" "Guadagno schermo" nel menu "Installazione" → "Impostazione dello schermo".

- \*1 Questa opzione non viene visualizzata nel menu quando "Tipo di contenuto" è configurato su "SDR".
- \*2 Questo può essere configurato solo quando "Modalità Immagine" è configurato su "Frame Adapt HDR".

## Theater Optimizer

Per configurare se abilitare la configurazione automatica.

Impostazione	Descrizione
Spento	Regola manualmente il livello di luminosità. ("Livello HDR" P. 56)
Acceso	Calcola la luminosità dello schermo in base alle impostazioni del proiettore ed esegue la mappatura dei toni in base ai risultati.

## Ottimizza livello

Regola la luminosità dell'immagine del video regolato automaticamente a un livello preferito.

- Valori di impostazione: Basso, Medio e Alto

## NOTA

Configurare "Dimensione dello schermo" "Guadagno schermo" nel menu "Impostazione dello schermo". "Impostazione dello schermo" può essere visualizzato premendo "Impostazione dello schermo".

## AVVERTENZA

Premendo "Set" nel menu "Theater Optimizer" si applicano automaticamente le impostazioni "Dimensione dello schermo" "Guadagno schermo" e lo stato del proiettore nelle impostazioni automatiche di "Theater Optimizer" (Ottimizzatore teatro). Se "Set" non viene premuto nel menu "Theater Optimizer", le impostazioni vengono applicate dopo il successivo riavvio dell'unità o la modifica di "Modalità di Installazione".

## Livello HDR

Questa è una funzione per regolare la luminosità complessiva durante la mappatura dei toni.

- \*1 Questa opzione non viene visualizzata nel menu quando "Tipo di contenuto" è configurato su "SDR".
- \*2 Questo può essere configurato solo quando "Modalità Immagine" è configurato su "Frame Adapt HDR".
- \*3 Questa opzione non è disponibile se "Theater Optimizer" è impostato su "Acceso".
- \*4 Più alto è il livello nit dell'immagine, più sarà basso Livello HDR.

Impostazione	Descrizione
Auto	Regola automaticamente la luminosità a un livello appropriato in base alle informazioni di masterizzazione (MaxCLL/FALL) del contenuto.
-2	Visualizza una mappatura dei toni con 600 nit come punto di clip.
-1	Visualizza una mappatura dei toni con 400 nit come punto di clip.
0	Visualizza una mappatura dei toni con 300 nit come punto di clip.
1	Visualizza una mappatura dei toni con 200 nit come punto di clip.
2	Visualizza una mappatura dei toni con 150 nit come punto di clip.



## Livello di Mappatura

Per configurare la luminosità di base quando si utilizza la funzione Mappatura Automatica del Tono.

- La funzione Mappatura Automatica del Tono viene configurata in base a uno schermo da 100" con un guadagno di 1,0 nel buio totale.
- Regolarla in direzione positiva se la luminosità è insufficiente negli ambienti di visualizzazione, e nella direzione negativa se la luminosità è eccessiva.
  - \*1 Questa opzione non viene visualizzata nel menu quando "Tipo di contenuto" è configurato su "SDR".
  - \*2 Questa opzione non viene visualizzata nel menu quando "Modalità Immagine" è configurato su "Frame Adapt HDR".
  - \*3 Quando "Modalità Immagine" è configurato su "Pana\_PQ""HLG", "Livello di Mappatura" è fissato su "0".
  - \*4 Quando "Modalità Immagine" è configurato da "HDR10""User 4 a User 6", questa opzione è abilitata solo quando "Valore Correz." è configurato su "HDR(Auto)" con "Mappatura dei toni" configurato su "HDR(Auto)" o da "Personaliz. 1 a Personaliz. 3". In tutte le altre impostazioni, "Livello di Mappatura" è fissato su "0".
- Intervallo di impostazione: da -5 a 5

## MPC/e-shift **RS3000**, MPC Livello **RS2000** **RS1000**

È possibile godersi immagini naturali ed espressive con un maggiore senso di profondità.

- ➔ "MPC (Controllo Pixel Multipli)" (P. 37)

## 8K e-shift **RS3000**

Cambia la risoluzione visualizzazione.

- Valori di impostazione: Acceso (8K), Spento (4K)

## Modalità Grafica

Cambia l'impostazione MPC.

Si consiglia di configurare questa voce su "Standard" come quando si visualizzano contenuti Blu-ray normali, e su "Alta risoluzione" per esempio quando si visualizza un contenuto con risoluzione 4K.

- Valori di impostazione: Standard e Alta risoluzione

## Intensificare

Per regolare le aree ad alta frequenza. Incrementando il valore aumenta la definizione per una qualità di immagine più nitida.

- Intervallo di impostazione: da 0 a 10

## Omogeneo

Per regolare le aree a bassa frequenza. Incrementando il valore si intensifica lo sfondo dell'immagine per un effetto più morbido.

- Intervallo di impostazione: da 0 a 10

## NR

Evita che il rumore sia troppo pronunciato.

- Intervallo di impostazione: da 0 (debole) a 10 (forte)

## Controllo del Movimento

Per ridurre l'immagine residua, che si verifica nelle scene con movimenti rapidi.

- ➔ "Riduzione dell'immagine residua delle immagini con movimenti rapidi (Controllo del Movimento)" (P. 46)

### Livello Ingresso

Per impostare l'intervallo dinamico (gradazione) dell'ingresso video.

Se l'immagine non viene visualizzata correttamente anche dopo aver selezionato "Auto", selezionare un'impostazione appropriata.

- Se l'intervallo dinamico non è adeguato, le aree luminose diventano sovraesposte e quelle scure sottoesposte.

Impostazione	Descrizione
Auto	Imposta automaticamente il livello del segnale di ingresso.
16-235(Video)	Selezionare questa impostazione se si stanno immettendo segnali video (intervallo dinamico: da 16 a 235).
0-255(PC)	Selezionare questa impostazione se si stanno immettendo segnali PC (intervallo dinamico: da 0 a 255).
16-255(S.Bianco)	Selezionare questa impostazione quando si immettono segnali da dispositivi compatibili con il Super Bianco (intervallo dinamico: da 16 a 255).

### Spaziatura Colore

Per impostare lo spazio colorimetrico del segnale in ingresso.

Se l'immagine non viene visualizzata correttamente anche dopo aver selezionato "Auto", selezionare un'impostazione appropriata.

Impostazione	Descrizione
Auto	Rileva automaticamente "YCbCr444", "YCbCr422" e "RGB".
YCbCr444	Selezionare questa impostazione quando si immettono segnali video YCbCr (4:4:4).
YCbCr422	Selezionare questa impostazione quando si immettono segnali video YCbCr (4:2:2).
RGB	Seleziona questa impostazione quando si immettono segnali video RGB.

### Impostazione 3D

Per impostare i film 3D per la visione.

- ➔ "Visione di film in 3D" (P. 26)

## Selezione modalità immagine auto

Per configurare “Modalità Immagine” quando il tipo di video commuta automaticamente mentre “Tipo di contenuto” è configurato su “Auto”.

### SDR(2D)/SDR(3D)

Per configurare “Modalità Immagine” per commutare automaticamente durante l’ingresso del segnale SDR (2D) o SDR (3D).

Impostazione	Descrizione
Ultima impostazione	Passa a “Modalità Immagine” configurato per ultimo durante la visualizzazione di contenuti SDR (2D) o SDR (3D).
Naturale	Commuta “Modalità Immagine” automaticamente a “Naturale”.
Cinema	Commuta “Modalità Immagine” automaticamente a “Cinema”.
Film <b>RS3000</b> <b>RS2000</b>	Commuta “Modalità Immagine” automaticamente a “Film”.
THX <b>RS3000</b>	Commuta “Modalità Immagine” automaticamente a “THX”.
Da User 1 a User 3	Commuta “Modalità Immagine” automaticamente da “User 1” a “User 3”.

### HDR10

Per configurare “Modalità Immagine” per commutare automaticamente durante l’ingresso del segnale HDR10.

Impostazione	Descrizione
Ultima impostazione	Passa a “Modalità Immagine” configurato per ultimo durante la visualizzazione di contenuti HDR10.
Frame Adapt HDR	Commuta “Modalità Immagine” automaticamente a “Frame Adapt HDR”.
HDR10	Commuta “Modalità Immagine” automaticamente a “HDR10”.
Pana_PQ	Commuta “Modalità Immagine” automaticamente a “Pana_PQ”.
Da User 4 a User 6	Commuta “Modalità Immagine” automaticamente da “User 4” a “User 6”.

### HLG

Per configurare “Modalità Immagine” per commutare automaticamente durante l’ingresso del segnale HLG.

Impostazione	Descrizione
Ultima impostazione	Passa a “Modalità Immagine” configurato per ultimo durante la visualizzazione di contenuti HLG.
HLG	Commuta “Modalità Immagine” automaticamente a “HLG”.
Da User 4 a User 6	Commuta “Modalità Immagine” automaticamente da “User 4” a “User 6”.

## HDMI 2 EDID

Per cambiare la modalità EDID del terminale [HDMI 2]. Impostare su “A” in condizioni normali.

Le immagini con risoluzione 1920x1080 o inferiore o 3D, potrebbero non essere visualizzate quando vengono utilizzati dei vecchi dispositivi.

In tal caso, collegare il terminale [HDMI 2] e impostare “HDMI 2 EDID” su “B”.

- \* EDID (Extended Display Identification Data) fa riferimento alle informazioni, quali ad esempio le risoluzioni supportate, scambiate tra i dispositivi.

## Installazione

### Modalità di Installazione

Gestisce collettivamente i valori di impostazione di “Controllo Obiettivo”, “Regolaz. Pixel”, “Maschera”, “Anamorfico”, “Impostazione dello schermo”, “Stile Installaz.”, “Correz. Ang. Imm.” e “Aspetto”.

\* La posizione dell'obiettivo può essere spostata leggermente rispetto alla posizione che era stata salvata.

### Selezione Modalità

Per la selezione del gruppo per salvare e recuperare i valori di impostazione.

- Valori di impostazione: da Mode 1 a Mode 10
- \* Il nome del valore di impostazione può essere modificato utilizzando “Modifica Nome”.

### Modifica Nome

Per la modifica del nome della modalità di installazione.

- I caratteri utilizzabili includono lettere dell'alfabeto (maiuscole o minuscole), caratteri numerici, simboli e caratteri vuoti (spazio). (Tuttavia, il carattere vuoto (spazio) non può essere utilizzato per il primo e l'ultimo carattere.)
- Immettere non più di 10 caratteri.



### Copia Modalità

Per copiare i valori di impostazione gestiti dalla modalità di installazione attuale a un'altra modalità.

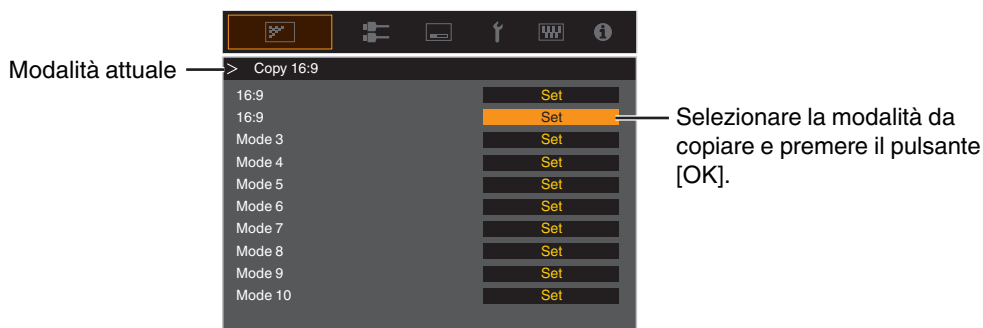

## Controllo Obiettivo

### Fuoco / Zoom / Spostamento

Per regolare la lente in base alla posizione di proiezione

- ➔ “Regolazione della lente in base alla posizione di proiezione” (P. 24)

### Immagine Campione

Per impostare se visualizzare lo schema di regolazione dell'obiettivo.

Impostazione	Descrizione
Spento	Visualizza i segnali esterni e non visualizza lo schema di regolazione della lente.
Acceso	Visualizza lo schema di regolazione della lente.

### Blocco

Per impostare se bloccare o sbloccare l'obiettivo.

L'impostazione su “Acceso” per bloccare l'obiettivo consente di preservare lo stato di regolazione dell'obiettivo.

Impostazione	Descrizione
Spento	Non blocca la lente.
Acceso	Blocca la lente per evitare eventuali operazioni errate sulle regolazioni. <ul style="list-style-type: none"><li>• Anche quando in “Acceso”, l'obiettivo sarà nella modalità selezionata da “Modalità di Installazione”.</li></ul>

### Centro Lente

Riporta la posizione della lente al centro impostato in fabbrica.

## Regolaz. Pixel

Per correggere lo sfasamento tra ciascun colore RGB regolando il pixel.

### Regola

Per impostare la funzione di regolazione su Acceso o Spento.

### Regola Area

Impostazione	Descrizione
Intero	Regola l'intera immagine.
Zona	Consente la regolazione precisa di ciascuna area, dividendo lo schermo in modo uniforme in 10 zone verticali e orizzontali.

### Regola Colore

Per selezionare il colore da regolare ("Rosso" o "Blu").

### Regola Modello

Impostazione	Descrizione
Spento	Visualizza i segnali esterni senza visualizzare il modello di test per la regolazione.
Acceso	Visualizza il modello di test per la regolazione.

### Regola Modello Colori

Per impostare il colore dello schema di regolazione visualizzato durante la regolazione su "Bianco" o "Giallo / Ciano".

### Regolazione (Pixel)

Quando "Regola Area" è impostato su "Intero", è possibile effettuare la regolazione spostando di un pixel sullo schermo il colore selezionato in "Regola Colore".

➔ "Regolazione Intera (Pixel) Procedura Operativa" (P. 63)

• Non è possibile effettuare la regolazione quando "Regola Area" è impostato su "Zona".

Impostazione	Descrizione
H (Orizzontale)	Intervallo di impostazione: da -2 (sposta il rosso/blu a sinistra) a +2 (sposta il rosso/blu a destra)
V (Verticale)	Intervallo di impostazione: da -2 (sposta il rosso/blu verso il basso) a +2 (sposta il rosso/blu verso l'alto)

### Regolazione (Fine)

Quando "Regola Area" è impostato su "Intero", è possibile effettuare la regolazione spostando di 1/8 di pixel sullo schermo il colore selezionato in "Regola Colore".

➔ "Regolazione Intera (Fine) Procedura Operativa" (P. 64)

Quando "Regola Area" è impostato su "Zona", lo schermo viene diviso in modo uniforme in 10 zone verticali e orizzontali ed è possibile effettuare la regolazione precisa di ciascuna area.

➔ "Zona Regolazione Procedura Operativa" (P. 65)

Impostazione	Descrizione
H (Orizzontale)	Intervallo di impostazione: da -31 (sposta il rosso/blu a sinistra) a +31 (sposta il rosso/blu a destra)
V (Verticale)	Intervallo di impostazione: da -31 (sposta il rosso/blu verso il basso) a +31 (sposta il rosso/blu verso l'alto)

### Reset

Ripristina tutti i dati di regolazione dei pixel sui valori di fabbrica.

## Regolazione Intera (Pixel) Procedura Operativa

Per effettuare le regolazioni generali alla lieve sfrangiatura dell'immagine video in direzione orizzontale/verticale.

- ① Impostare "Regola Area" su "Intero"
- ② Selezionare "Regola Colore" e "Regola Modello Colori"
- ③ Selezionare "Regolazione (Pixel)" e premere il pulsante[OK]
  - La modalità di regolazione viene attivata e vengono visualizzati lo schema di regolazione e la finestra Regolazione (Pixel) selezionati.

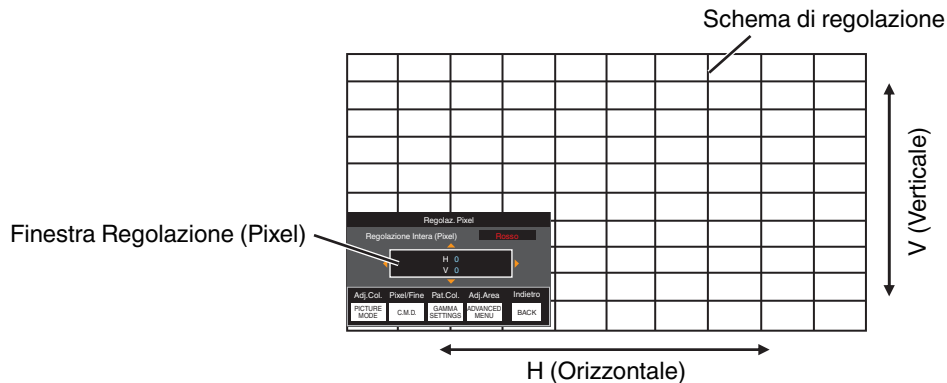

- ④ Utilizzare i tasti [▲▼◀▶] per spostare e regolare i pixel verticali e orizzontali di tutta la zona
  - L'impostazione di regolazione appare al centro della finestra Regolazione (Pixel).

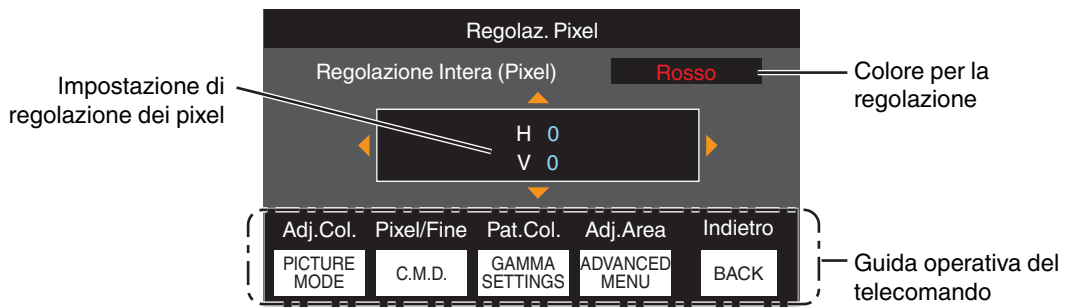

- ⑤ Al termine della regolazione, premere il pulsante [BACK] due volte per uscire dalla modalità di regolazione

### Guida operativa del telecomando

Nome del pulsante	Funzione	Descrizione dell'operazione
[PICTURE MODE]	Adj.Col.	Cambia "Regola Colore".
[C.M.D.]	Pixel/Fine	Commuta tra "Regolazione (Pixel)" e "Regolazione (Fine)". <ul style="list-style-type: none"> <li>• Passa a "Regolazione (Pixel)" quando "Regola Area" è impostato su "Zona".</li> </ul>
[GAMMA SETTINGS]	Pat.Col.	Cambia "Regola Modello Colori".
[ADVANCED MENU]	Adj.Area	Commuta "Regola Area". <ul style="list-style-type: none"> <li>• Sullo schema di regolazione appare un cursore di zona quando si seleziona l'impostazione "Zona".</li> </ul>

## Regolazione Intera (Fine) Procedura Operativa

Per effettuare regolazioni generali al disallineamento dell'intero schermo utilizzando "Regolazione (Pixel)", seguito dalle regolazioni precise.

① Impostare "Regola Area" su "Intero"

② Selezionare "Regola Colore" e "Regola Modello Colori"

③ Selezionare Regolazione (Fine) e premere il pulsante [OK]

- La modalità di regolazione viene attivata e vengono visualizzati lo schema di regolazione e la finestra Precisa selezionati.
- L'intervallo regolabile può essere più piccolo a seconda dei pixel in fase di regolazione sull'intero schermo.

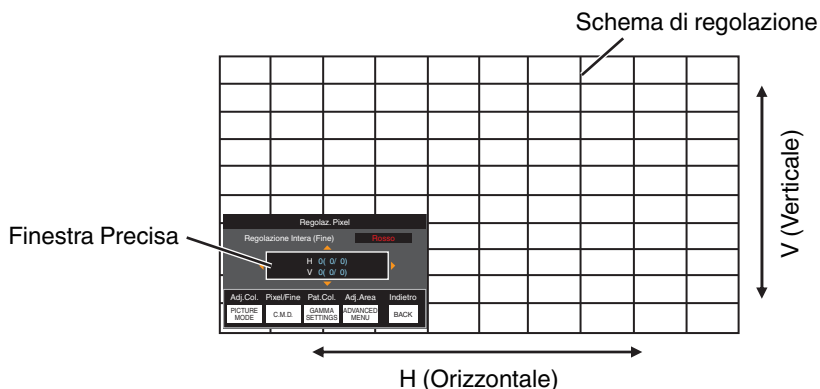

④ Utilizzare i tasti [▲▼◀▶] per spostare e regolare i pixel verticali e orizzontali di tutta la zona

- L'impostazione di regolazione appare al centro della finestra Precisa.

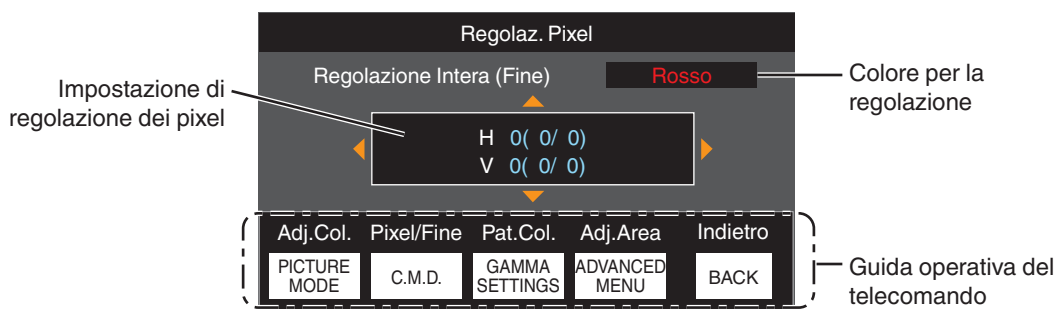

Impostazione Regolazione



Indica il valore di disallineamento minimo e massimo dell'intero schermo.(Max. / Min.)

⑤ Al termine della regolazione, premere il pulsante [BACK] due volte per uscire dalla modalità di regolazione

## NOTA

- Se per tutto lo schermo sia il disallineamento H (direzione orizzontale) che quello V (direzione verticale) è "31", allora non è possibile selezionare un valore maggiore dell'impostazione visualizzata anche quando l'impostazione di regolazione è inferiore al valore massimo.
- Se il disallineamento minimo di tutto lo schermo è "-31", non è possibile selezionare un valore più piccolo dell'impostazione visualizzata anche quando l'impostazione di regolazione è superiore al valore minimo.



## Zona Regolazione Procedura Operativa

Per mettere a punto i disallineamenti su una parte dello schermo per regolare il disallineamento di tutto lo schermo utilizzando “Regolazione (Pixel)” e “Regolazione (Fine)”.

- È possibile dividere lo schermo in verticale e in orizzontale in 10 sezioni per effettuare regolazioni parziali.
- ① Impostare “Regola Area” su “Zona”
  - ② Selezionare “Regola Colore” e “Regola Modello Colori”
  - ③ Selezionare Regolazione (Fine) e premere il pulsante [OK]
    - La modalità di regolazione viene attivata e vengono visualizzati lo schema di regolazione e la finestra Regolazione zona selezionati.
    - L'intervallo regolabile può essere più piccolo a seconda dei pixel in fase di regolazione sull'intero schermo.

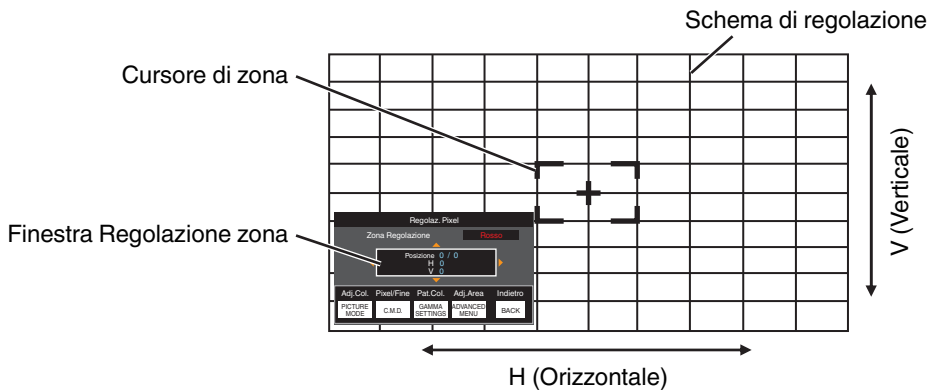

- ④ Premere i tasti [▲▼◀▶] per spostare il cursore sul punto da regolare
- ⑤ Premere il pulsante [OK] per entrare in modalità Regolazione
- ⑥ Utilizzare i tasti [▲▼◀▶] per spostare e regolare i pixel verticali e orizzontali di tutta la zona
  - L'impostazione di regolazione appare al centro della finestra Regolazione zona.

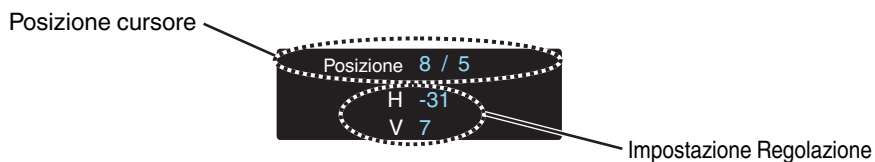
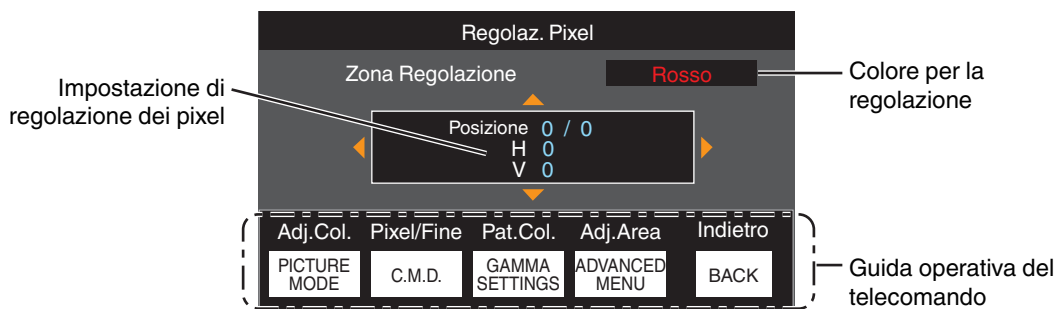

- ⑦ Al termine della regolazione, premere il pulsante [BACK] due volte per uscire dalla modalità di regolazione

## Maschera

Per cancellare il contorno dell'immagine con una maschera (striscia nera).

Impostazione	Descrizione
Spento	Nessuna maschera.
Acceso	Nasconde gli intervalli specificati in "Alto", "Basso", "Sinistro" e "Destro" con una maschera (strisce nere).

■ Spento



■ Acceso



Maschera: striscia nera attorno al contorno

### "Alto" / "Basso" / "Sinistro" / "Destro"

Per specificare gli intervalli da nascondere con una maschera (strisce nere).

- Intervallo di impostazione: da 0 a 220

## Anamorfico

Configurare questa impostazione quando si usa una lente anamorfica.

Impostazione	Descrizione
Spento	Proietta l'immagine 2,35:1 senza variazioni.
A	Proietta l'immagine 2,35:1 allungata solo in direzione verticale utilizzando una larghezza di 3840 pixel.
B	Proietta l'immagine 16:9 compressa solo in direzione orizzontale.
C	Questa è una modalità utilizzata esclusivamente per l'obiettivo DCR di Panamorph. Proietta l'immagine allungando le immagini video 2,35:1 in direzione verticale e ingrandendole in direzione orizzontale alla larghezza massima del pannello di 4096 pixel. Questo è configurato su "A" in modalità 3D.
D	Questa è una modalità utilizzata esclusivamente per l'obiettivo DCR di Panamorph. Proietta l'immagine 16:9 compressa solo in direzione orizzontale.

## Impostazione dello schermo

### Reg. Schermo

Corregge la temperatura di colore in base alle proprietà dello schermo da utilizzare.

Selezionare la modalità di correzione ottimale consente di effettuare correzioni per riprodurre immagini naturali con colori bilanciati.

- Questa opzione non è disponibile quando “Profilo Colore” è impostato su “Spento(Largo)”  
“Spento(Normale)” **RS3000** **RS2000** o “Spento” **RS1000**.

Impostazione	Descrizione
Spento	Non esegue la correzione
Acceso	Corregge la temperatura di colore in base alle proprietà dello schermo configurate in “N. Schermo”.

### N. Schermo

Per configurare la modalità di correzione in base alla schermata da utilizzare.

- Non è possibile impostare questa voce quando “Reg. Schermo” è impostato su “Spento”.
- Per informazioni sullo schermo e la relativa modalità di correzione, visitare il nostro sito web.

<http://www3.jvckenwood.com/english/projector/screen/>

### NOTA

- È possibile utilizzare il sensore ottico opzionale e il software di calibrazione del proiettore dedicato per effettuare regolazioni più precise.  
Per i dettagli sul software di calibrazione del proiettore dedicato, visitare il nostro sito web.

<https://www3.jvckenwood.com/english/download/>

### Dimensione dello schermo

Per configurare le dimensioni dello schermo per la visualizzazione quando si utilizza “Theater Optimizer”.

### Guadagno schermo

Per configurare il guadagno dello schermo per la visualizzazione quando si utilizza “Theater Optimizer”.

### NOTA

- La configurazione di “Theater Optimizer” su “Acceso” abilita la regolazione automatica del livello di luminosità durante “Mappatura dei toni” in base alle dimensioni dello schermo e allo stato del proiettore quando la modalità immagine è configurata su “Frame Adapt HDR”.
- “Theater Optimizer” può essere visualizzato selezionando “Theater Optimizer”.  
(Questa opzione è disabilitata quando la modalità immagine è configurata su una modalità diversa da “Frame Adapt HDR”).

➔ “Theater Optimizer” (P. 56)

### AVVERTENZA

Le impostazioni “Dimensione dello schermo” “Guadagno schermo” verranno applicate alle impostazioni automatiche di “Theater Optimizer” durante il successivo riavvio dell’unità o la modifica di “Modalità di Installazione”.  
Per applicare le impostazioni immediatamente, premere “Set” nel menu “Theater Optimizer”.

## Stile Installaz.

Per impostare su "Davanti", "Staffa Soff. (F)", "Dietro" o "Staffa Soff. (R)" in base allo stato di installazione del proiettore.

- Quando il proiettore è installato davanti allo schermo, è impostato "Davanti" o "Staffa Soff. (F)".
- Quando il proiettore è installato dietro allo schermo, è impostato "Dietro" o "Staffa Soff. (R)".

## Correz. Ang. Imm.

Per correggere eventuali distorsioni trapezoidali che si verificano quando il proiettore è installato ad angolo rispetto allo schermo.

- Intervallo di impostazione verticale: da -16 a +16
- \* L'aumento del valore cambia leggermente l'aspetto.
- \* Le dimensioni dell'immagine si riducono quando si regola la Correz. Ang. Imm.

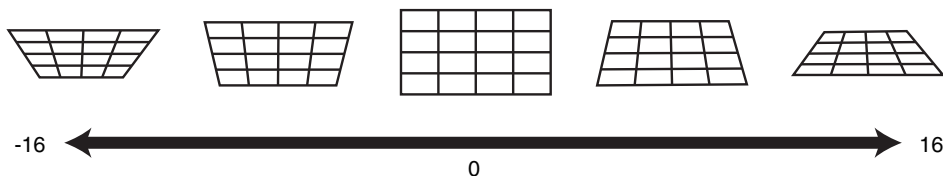

## Aspetto

La dimensione dello schermo dell'immagine proiettata può essere regolata in modo ottimale in base a quella originale (formato) inserita.

- ➔ "Regolazione della dimensione dello schermo (aspetto)" (P. 25)

## Imp. Display

### Colore Sfondo

Per impostare il colore dello sfondo su "Blu" o "Nero" quando non vi è alcun segnale in ingresso.

### Posiz. Menu

Per impostare la posizione di visualizzazione del menu.

### Segnale Display

Per impostare la visualizzazione delle informazioni di ingresso su "Acceso" o "Spento".

Impostazione	Descrizione
Spento	Non visualizzato.
Acceso	Mostra il terminale di ingresso per 5 secondi quando si commuta l'ingresso.

## Logo

Per impostare la visualizzazione del logo durante l'avvio su "Acceso" o "Spento".

Impostazione	Descrizione
Spento	Non visualizzato.
Acceso	Visualizza il logo "D-ILA" per 5 secondi durante l'avvio.

## Lingua

Per impostare la lingua di visualizzazione su "English", "Deutsch", "Español", "Italiano", "Français", "Português", "Nederlands", "Polski", "Norsk", "Русский", "中文", "繁體中文" o "日本語".



## Funzione

### 12V Trigger

Per impostare se fornire un'uscita a 12 V su dispositivi come ad esempio uno schermo esterno dotato di funzione trigger.

Impostazione	Descrizione
Spento	Nessuna uscita.
Accensione	Emette i segnali di controllo (12 V) dal terminale trigger quando si accende l'alimentazione.
Anamorfico	Emette segnali di controllo quando l'impostazione "Anamorfico" viene cambiata da "Spento" a un'impostazione diversa da "Spento". Emette segnali di controllo quando il proiettore è acceso se "Anamorfico" è configurato su un'impostazione diversa da "Spento" quando l'alimentazione viene accesa.
Da Modalità di Inst. 1 a Modalità di Inst. 10	Emette segnali di controllo quando il numero della "Modalità installazione" da recuperare è lo stesso del numero configurato. Emette segnali di controllo quando il proiettore è acceso se la "Modalità installazione" ha lo stesso numero di questa impostazione quando l'alimentazione viene accesa.

\* Quando è selezionata un'impostazione diversa da "Spento", l'uscita del segnale di controllo viene interrotta quando si avvia la funzione di raffreddamento una volta spenta l'alimentazione.

### Spegn. Timer

Per impostare la durata prima che la corrente si spenga automaticamente quando il proiettore non è utilizzato.

• Valori di impostazione: "Spento", "1 Ora", "2 Ore", "3 Ore" e "4 Ore"

\* L'impostazione viene mantenuta anche dopo che lo spegnimento automatico è stato completato.

### ECO Mode

Impostazione	Descrizione
Acceso	Consente a "ECO Mode" di ridurre al minimo il consumo di corrente in modalità Standby. <ul style="list-style-type: none"><li>• Non è possibile utilizzare la comunicazione RS-232C/LAN in modalità standby.</li><li>• Se non vi è alcuna trasmissione e funzionamento di segnale per 20 minuti durante la proiezione di un'immagine, la funzione di gestione dell'energia fa passare automaticamente l'apparecchiatura in modo stand-by.</li></ul>
Spento	Selezionare questa opzione per controllare tramite comunicazione RS-232C/LAN in modalità Standby o se deve essere utilizzato Controllo4.

\* Se l'unità entra in standby mentre "ECO Mode" è impostato su "Acceso", tutti gli indicatori sull'unità, compreso l'indicatore "STANDBY/ON", vengono spenti. Per attivare l'alimentazione da questo stato, utilizzare il pulsante [STANDBY/ON] sull'unità. In alternativa, premere un pulsante qualsiasi sul telecomando una volta per annullare la modalità di standby, quindi premere il pulsante [ON] sul telecomando.

## Network

Per specificare le impostazioni per il controllo esterno da un PC o uno smartphone.

Impostazione		Descrizione
DHCP Client	Acceso	Ottiene automaticamente l'indirizzo IP dal server DHCP all'interno della rete connessa.
	Spento	Per configurare manualmente le impostazioni di rete.
IP Address		Per configurare l'indirizzo IP.
Subnet Mask		Per configurare la maschera di sottorete.
Default Gateway		Per configurare il gateway predefinito.
MAC Address		Visualizza l'indirizzo MAC dell'unità.
Set		Applica le impostazioni di rete.
Control4 SDDP		Impostare su "Acceso" per consentire a Control4 SDDP di rilevare l'unità. Quando l'unità non è connessa a un ambiente sotto il controllo del controller e Control4 SDDP da Control4 Corporation, impostare su "Spento".

## Glossario della terminologia di rete

- DHCP : Abbreviazione di Dynamic Host Configuration Protocol. Si tratta di un protocollo di rete per assegnare un indirizzo IP automaticamente al dispositivo collegato.
- IP Address : Caratteri numerici per l'identificazione del dispositivo collegato alla rete.
- Subnet Mask : Caratteri numerici che definiscono il conteggio dei bit utilizzato per l'indirizzo di rete che è un segmento dell'indirizzo IP.
- Default Gateway : Server per la comunicazione al di là della rete, che è divisa dalla maschera di sottorete.
- MAC Address : Abbreviazione dell'indirizzo Media Access Control. Si tratta di un numero univoco per ciascun adattatore di rete. A ciascuno degli adattatori di rete è assegnato un indirizzo MAC univoco.

## Codice Telecomando

Per modificare il codice del telecomando.

Impostazione	Descrizione
A	Modificare il codice del telecomando da "B" a "A".
B	Modificare il codice del telecomando da "A" a "B".

- È necessario configurare il telecomando in base alle impostazioni di questa unità.  
Sul telecomando, premere il pulsante [MENU] per tre secondi o più mentre si preme e si tiene premuto il pulsante [BACK] per modificare il codice.
  - La retroilluminazione del telecomando lampeggia 3 volte: modificare il codice del telecomando in "A"
  - La retroilluminazione del telecomando lampeggia 2 volte: modificare il codice del telecomando in "B"
- Se l'impostazione differisce tra questa unità e il telecomando, l'indicatore "STANDBY/ON" lampeggia in verde quando si riceve il codice telecomando.

  
WARNING

  
LIGHT

  
STANDBY/ON

(Verde)

## Modal. Alta Quota

Per impostare la modalità altitudine elevata su “Acceso” o “Spento”.

Impostare su “Acceso” quando si utilizza il proiettore in un luogo con pressione atmosferica bassa (superiore a 900 m sopra il livello del mare).

## Reset Lampada

Reimposta il tempo lampada.

- ➔ “Reimpostazione del tempo della lampada” (P. 74)

## Reset Fabbrica

Per ripristinare le impostazioni dell'unità ai valori predefiniti di fabbrica. Tuttavia, le seguenti impostazioni non saranno ripristinate.

- I dati gamma salvati in “Gamma” → “Valore Correz.” → “Importare”.
- I dati dei profili colore salvati nelle posizioni da “Profilo Colore” → “Custom1 a Custom6”.

## Aggiornamento Software

Per eseguire l'aggiornamento del software.

Per le informazioni più aggiornate sul software, fare riferimento a <https://www3.jvckenwood.com/english/download/>.

## Informazioni

Impostazione	Descrizione
Ingresso	Visualizza il terminale di ingresso video.
Fonte (Visualizzato solo durante il segnale di ingresso video)	Visualizza la sorgente di ingresso.
Risoluzione (Visualizzato solo durante il segnale di ingresso PC)	Visualizza la risoluzione dell'immagine.
Frequenza H	Visualizza la frequenza orizzontale.
Frequenza V	Visualizza la frequenza verticale.
Profondità di Colore	Visualizza lo spazio colorimetrico e profondità del bit di colore del segnale video in ingresso.
Spaziatura Colore	<ul style="list-style-type: none"><li>• La profondità del bit di colore non è visualizzata quando “YCbCr422” è in ingresso.</li><li>• La profondità del bit colore viene visualizzata quando le informazioni sulla profondità del bit colore vengono ricevute dal dispositivo sorgente.</li></ul>
Colorimetria	Visualizza la colorimetria del segnale di ingresso.
HDR	Visualizza le informazioni EOTF quando viene ricevuto il pacchetto HDR.
Max CLL/Max FALL	Visualizza le informazioni di masterizzazione del contenuto durante la riproduzione HDR. Max CLL: massimo livello luminoso del contenuto Max FALL: massimo livello luminoso medio del frame <ul style="list-style-type: none"><li>• Le informazioni potrebbero non essere visualizzate a seconda del lettore e del contenuto.</li></ul>
Tempo Lampada	Visualizza le ore di utilizzo della lampada.
Ver. Soft	Visualizza la versione del firmware.

# Sostituzione della lampada

La lampada è una parte consumabile. Se l'immagine appare scura o la lampada si spegne, sostituire l'unità della lampada.

- Quando si avvicina il momento di sostituire la lampada, l'utente viene avvisato da un messaggio che appare sullo schermo e dall'indicatore. (P. 90)

## Procedura di sostituzione della lampada

### AVVERTENZA

- Non inserire le mani nello scomparto della lampada. Ciò potrebbe provocare un deterioramento significativo delle prestazioni dell'apparecchiatura o provocare lesioni e scossa elettrica.
- Non sostituire la lampada immediatamente dopo l'uso dell'apparecchio. Lasciar trascorrere un periodo di almeno 1 ora di raffreddamento prima di effettuare la sostituzione. La temperatura della lampada è ancora alta e potrebbe causare bruciate.
- Non scuotere o urtare l'unità della lampada. Una tale azione potrebbe causare la fusione della lampada.
- Non usare sistemi ad aria infiammabili per pulire le parti interne dell'apparecchio. Una tale azione potrebbe causare un incendio.
- Usare soltanto parti di ricambio autentiche per l'unità della lampada. Inoltre, non cercare mai di utilizzare nuovamente una vecchia unità della lampada. Una tale procedura potrebbe accorciare la vita della lampada e causare un malfunzionamento.
- Non toccare la superficie della nuova lampada. Una tale procedura potrebbe accorciare la vita della lampada e causare la fusione della lampada.
- Quando si sostituisce la lampada, prestare attenzione a non ferirsi, in quanto potrebbe essere rotta.
- Quando si sostituisce la lampada di un proiettore appeso a soffitto, è necessario adottare le precauzioni necessarie per i lavori in quota. Questa è una operazione pericolosa. Consultare il nostro centro assistenza.

### 3 Allentare le viti dell'unità della lampada

- Allentare le viti con un cacciavite ⊕.

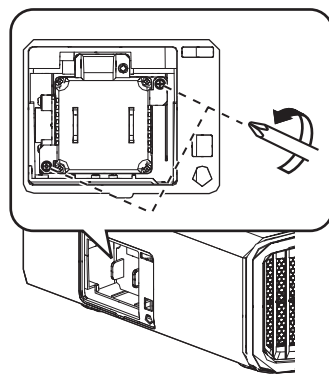

### 4 Estrarre l'unità della lampada

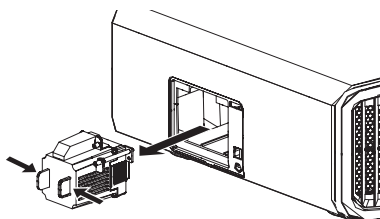

### 5 Installare la nuova unità della lampada

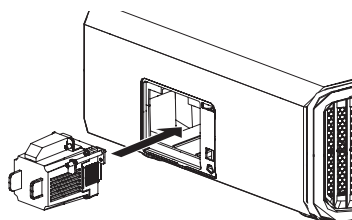

### 1 Scollegare la spina dalla presa di corrente

### 2 Rimuovere il coperchio della lampada

- Rimuovere le viti con un cacciavite ⊕

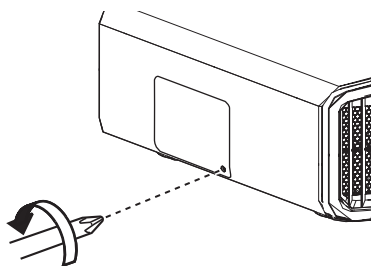



## 6 Stringere le viti della nuova unità della lampada

- Stringere le viti con un cacciavite ⊕.

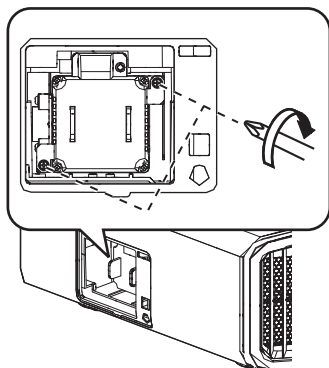

## 7 Attaccare il coperchio della lampada

- Far scorrere il coperchio della lampada dal basso e assicurarsi che le due linguette nella parte superiore del coperchio siano inserite all'interno del proiettore.

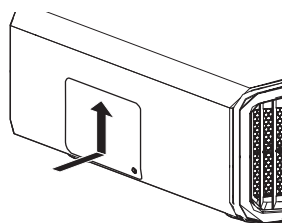

## 8 Serrare la vite con un cacciavite ⊕

- Dopo aver verificato che l'angolo indicato dal cerchio è correttamente posizionato, serrare la vite ⊕ con un cacciavite.

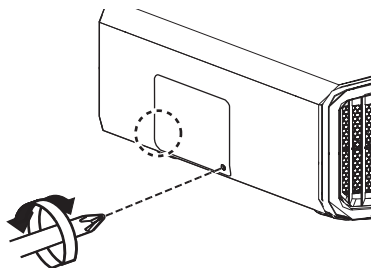

## NOTA

### Periodo di utilizzo della lampada

- Quando si utilizza la lampada con "Alimentaz. Lampada" impostato su "Basso", la durata della lampada in questa unità corrisponde a circa 4500 ore. Si tratta del tempo di utilizzo medio e non di un valore garantito.
- Il periodo di utilizzo della lampada potrebbe non raggiungere le 4500 ore, a seconda delle condizioni di funzionamento.
- Alla fine del periodo di utilizzo, il deterioramento della lampada si verifica rapidamente.
- Quando l'immagine video appare scura, quando la tonalità di colore sembra innaturale o quando l'immagine sfarfalla, sostituire immediatamente l'unità della lampada con una nuova.

### Acquisto di un'unità della lampada

Per i dettagli, contattare il rivenditore autorizzato.

- Unità della lampada  
N° del prodotto: PK-L2618UW
- \* Non adatto per illuminare l'ambiente domestico.
- \* Non si possono utilizzare lampade con numeri di prodotto diversi o quelle di altri modelli di proiettore.

### Informazioni sulla lampada

Nel proiettore si utilizza una lampada al mercurio ad altissima pressione, con un'elevata pressione interna.

Date le caratteristiche di questa lampada, potrebbe esplodere con un rumore forte o spegnersi quando è soggetta a urti o dopo un lungo periodo di utilizzo (il tempo entro il quale la lampada esplose o si spegne varia notevolmente da una lampada all'altra nonché in base alle condizioni operative).

### Dopo aver sostituito la lampada

- Non lasciare l'unità della lampada rimosso in luoghi alla portata dei bambini o vicino ad oggetti infiammabili.
- Gettare le unità della lampada usate usando la stessa procedura delle lampade fluorescenti. Seguire le normative locali relative all'eliminazione.

## Reimpostazione del tempo della lampada

Azzerare il tempo della lampada quando è stata sostituita la lampada. Fornisce una durata stimata per la sostituzione della lampada

### Reimpostare il tempo della lampada dalla schermata di menu

- 1 Premere il pulsante [MENU] per visualizzare il menu
- 2 Selezionare “Funzione” → “Reset Lampada” dal menu

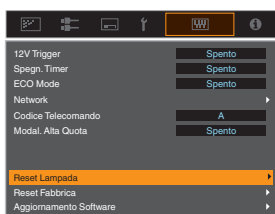

- 3 Sulla schermata “Vuoi effettuare il reset della lampada?”, selezionare “Sì” e premere il pulsante [OK]

- Il tempo della lampada è riportato a zero.



### Reimpostare il tempo della lampada utilizzando il telecomando

- 1 Inserire la spina di alimentazione nella presa
- 2 Assicurarsi di utilizzare il telecomando in modalità Standby (la spina è inserita nella presa ma l'alimentazione non è accesa)

- Premere i tasti in base alla sequenza dei numeri in figura.
- Assicurarsi di premere un pulsante entro due secondi dopo aver premuto l'ultimo. Premere l'ultimo pulsante per almeno due secondi.

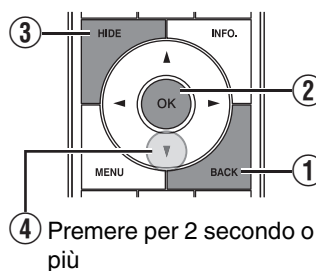

- L'indicatore della “LIGHT” e l'indicatore di “STANDBY/ON” lampeggiano alternativamente per tre secondi. A questo punto, l'apparecchio passa alla modalità Standby.

### NOTA

- Reimpostare il tempo della lampada solo dopo aver sostituito la lampada. Se il tempo della lampada viene reimpostato mentre la lampada è in uso, si potrebbe perdere il conto del tempo per la sostituzione della lampada. In questo caso potrebbe accadere di utilizzare la lampada oltre il tempo limite stimato, provocandone lo scoppio.

# Manutenzione dell'armadietto e del telecomando

- Pulire delicatamente lo sporco sull'armadietto con un panno morbido.
- In caso di sporcizia estrema, bagnare un panno con acqua, strizzare e utilizzarlo per pulire la sporcizia passando successivamente un panno asciutto.
- Fare attenzione alle seguenti indicazioni in quanto l'armadietto potrebbe rovinarsi o la vernice potrebbe staccarsi.
  - Non pulire con diluenti o benzene
  - Non consentire un contatto prolungato dell'apparecchio con prodotti di gomma o plastica
  - Non spruzzare sostanze chimiche volatili, come gli insetticidi

## Pulizia e sostituzione del filtro

Pulire il filtro regolarmente. Utilizzare un filtro senza prima averlo pulito potrebbe ridurre la luminosità dell'immagine. La sporcizia che entra nell'unità potrebbe anche apparire come ombre sull'immagine.

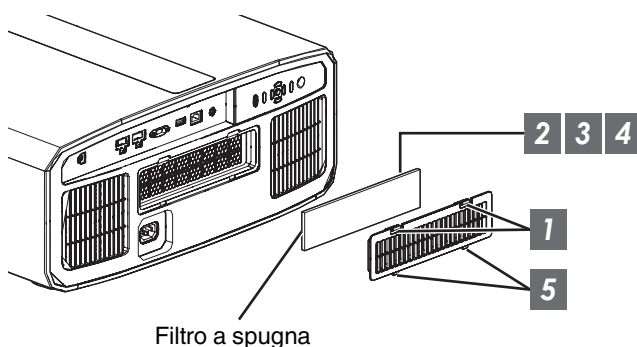

- 1** Premere verso il basso le due linguette del coperchio e tirare all'esterno il coperchio per rimuoverlo
- 2** Rimuovere il filtro a spugna
- 3** Utilizzare un aspirapolvere per rimuovere la sporcizia dal filtro a spugna con attenzione
- 4** Riposizionare il filtro a spugna
- 5** Inserire i fermi della parte inferiore del coperchio nei fori sull'unità, quindi riposizionare il coperchio

### NOTA

- Se il filtro a spugna è danneggiato e necessita di essere sostituito o se dello sporco è penetrato nell'unità, rivolgersi al concessionario autorizzato da cui è stata acquistata questa unità o al centro assistenza JVC più vicino.
  - \* Assicurarsi di collegare il filtro. L'uso di questa unità senza aver collegato il filtro potrebbe causare un malfunzionamento imprevisto.
- Filtro a spugna  
N° del prodotto: J3K-0094-00

# Risoluzione dei problemi

Prima di inviare l'apparecchio al rappresentante autorizzato per la riparazione, controllare i seguenti punti.

I seguenti sintomi non rappresentano malfunzionamenti.

**Non è necessario preoccuparsi dei seguenti sintomi se non appare alcuna anomalia sullo schermo.**

- Parte della superficie superiore o anteriore dell'apparecchio è calda.
- L'apparecchio emette un suono gracchiante.
- Un suono che indica il funzionamento dell'apparecchio viene emesso dall'interno dell'apparecchio stesso.
- Su alcuni schermi si verificano macchie di colore.

**Questa unità è un dispositivo digitale. Questa unità potrebbe non funzionare normalmente a causa di elettricità statica o rumore esterni.**

**Effettuare le seguenti operazioni quando si verificano malfunzionamenti simili.**

- ① Quando l'apparecchio si trova in modalità Standby, staccare la spina di alimentazione e riattaccarla di nuovo
- ② Premere il pulsante /I sull'unità proiettore per riaccendere l'alimentazione

**Quando "Modal. Alta Quota" è impostato su "Acceso" e "Alimentaz. Lampada" è impostato su "Alto" durante la modalità 3D, la ventola farà più rumore del solito in quanto è progettata per girare ad alta velocità in modalità 3D.**

## Non arriva alcuna corrente

Controllare	Azione	Fare riferimento a
Il cavo di alimentazione è staccato?	Inserire correttamente il cavo di alimentazione (spina).	P. 21
Il coperchio della lampada è chiuso correttamente?	Se l'unità è in modalità Standby, estrarre la spina e chiudere il coperchio della lampada correttamente. A questo punto, inserire di nuovo la spina.	P. 72
L'unità si trova in modalità di raffreddamento?	Dopo l'uscita dalla modalità di raffreddamento, accendere di nuovo l'alimentazione.	P. 23
L'unità è in modalità ecologica?	Premere il pulsante  /I sull'unità proiettore o sull'unità telecomando. Quando l'indicatore "STANDBY/ON" si accende in rosso, premere il pulsante I [ON].	P. 69

## L'alimentazione si spegne automaticamente

Controllare	Azione	Fare riferimento a
"ECO Mode" è stato configurato?	Impostare "ECO Mode" su "Spento".	P. 69
"Spegn. Timer" è stato configurato?	Impostare "Spegn. Timer" su "Spento".	P. 69
Gli ingressi dell'aria e le ventole di scarico sono bloccate?	Lasciare uno spazio adeguato quando si installa l'unità.	P. 11, 16
C'è una grande quantità di sporco attaccato al filtro a spugna?	Rimuovere lo sporco con un aspirapolvere.	P. 75

## L'immagine del video non appare

Controllare	Azione	Fare riferimento a
È stato selezionato l'ingresso esterno giusto?	Selezionare il terminale di ingresso esterno giusto.	P. 22
Il dispositivo AV o il PC è acceso?	Accendere il dispositivo AV o il PC e riprodurre il video.	P. 19
Il dispositivo AV o il PC è collegato correttamente?	Collegare il dispositivo AV o il PC correttamente.	P. 19
I segnali corretti vengono emessi dal dispositivo AV o dal PC?	Impostare il dispositivo AV o il PC correttamente.	P. 19
Il cavo in uso è un cavo certificato HDMI?	Utilizzare un cavo ad alta velocità certificato HDMI. Utilizzare un cavo HDMI ad alta velocità premium certificate (compatibile con 18 Gbps) quando si immettono segnali video 4K.	P. 19
È in uso un dispositivo intermedio (amplificatore AV, divisore, ecc.)?	Modificare la sequenza di accensione del dispositivo sorgente, del dispositivo intermedio e del proiettore. E dopo aver acceso tutti i dispositivi, assicurarsi che il segnale di uscita sia stabile prima di accendere il dispositivo successivo.	P. 19
È in uso un vecchio dispositivo sorgente?	Modificare l'impostazione della risoluzione del dispositivo sorgente. Per i dettagli relativi a come modificare l'impostazione, fare riferimento al manuale del dispositivo sorgente. Oppure, cercare di collegarsi al terminale HDMI 2 e impostare "HDMI 2 EDID" su "B".	P. 59

## Le immagini 3D non sono visualizzate

Controllare	Azione	Fare riferimento a
È possibile vedere due immagini fianco a fianco?	Impostare "Formato 3D" su "Fianco a Fianco" Le immagini video nel formato "Fianco a Fianco" potrebbero non essere riconosciute automaticamente nel caso di immagini video 3D.	P. 27
È in uso un dispositivo intermedio (amplificatore AV, divisore, ecc.)?	Collegare il dispositivo sorgente direttamente al proiettore, e controllare se c'è qualche miglioramento nella condizione. Se la condizione migliora, è probabile che il problema non sia causato dal malfunzionamento del proiettore.	P. 19
Il cavo in uso è un cavo certificato HDMI?	Utilizzare un cavo ad alta velocità certificato HDMI. Inoltre, utilizzare un cavo quanto più corto sia possibile.	P. 19
È stata accesa l'alimentazione del OCCHIALI 3D?	Se si utilizzano PK-AG3 OCCHIALI 3D, accendere l'alimentazione manualmente.	Controllare il manuale di istruzioni di OCCHIALI 3D e EMETTITORE SINCRO 3D.
Gli OCCHIALI 3D sono carichi?	Controllare che la batteria PK-AG3 di OCCHIALI 3D sia carica.	
Gli OCCHIALI 3D e il EMETTITORE SINCRO 3D sono troppo lontani tra loro?	Posizionarli a una distanza adeguata.	

## L'immagine video 3D sembra innaturale

Controllare	Azione	Fare riferimento a
Ci sono immagini video sovrapposte?	Se ci sono immagini video parzialmente sovrapposte, ciò è dovuto alle interferenze. In questo caso, regolare "Annulla Diafonia" di conseguenza.	P. 27
	Se ci sono immagini video parzialmente sovrapposte, ciò è dovuto alle interferenze. Questo fenomeno si verifica spesso quando vi sono cambiamenti drastici nella luminosità. In questo caso, impostare "Alimentaz. Lampada" su "Alto"	P. 50

## L'immagine video sembra innaturale

### I colori sono innaturali

Controllare	Azione	Fare riferimento a
Lo spazio colorimetrico del segnale in ingresso è impostato correttamente?	I colori potrebbero apparire innaturali quando il segnale di ingresso è diverso da quello nell'impostazione del proiettore. Impostare il "Spaziatura Colore" per "Segn. in Ing." correttamente.	P. 58
L'immagine è regolata correttamente?	Regolare "Colore" e "Tinta" di conseguenza.	P. 51
Il dispositivo AV o il PC è collegato correttamente?	Collegare il dispositivo AV o il PC correttamente.	P. 19

\* L'immagine video può apparire leggermente rossastra immediatamente dopo l'avvio. Non si tratta di un malfunzionamento.

### L'immagine del video è sfocata

Controllare	Azione	Fare riferimento a
La focalizzazione è regolata correttamente?	Regolare la focalizzazione.	P. 24
L'apparecchio è stato posizionato troppo vicino o troppo lontano dallo schermo?	Collocare l'apparecchio ad una distanza adeguata dallo schermo.	P. 87

### Sfarfallio dell'immagine video

Controllare	Azione	Fare riferimento a
Si vedono immagini video sovrapposte, lunghe orizzontalmente?	In questo caso, impostare "Formato 3D" su "Auto"	P. 27
Si visualizzano immagini video sotto una luce fluorescente?	Questo è dovuto all'interferenza tra gli occhiali 3D e il tremolio della luce fluorescente. Vista con la luce fluorescente spenta.	—
"Apertura" è impostato su "Auto 1" o "Auto 2"?	Impostare "Apertura" su "Manuale".	P. 50

### L'immagine proiettata è scura

Controllare	Azione	Fare riferimento a
La lampada è quasi esaurita?	Controllare il tempo della lampada nel menu "Informazioni". Quando la lampada è quasi esaurita, preparare una nuova unità della lampada o sostituirla al più presto.	P. 71
Il diaframma è chiuso?	Aumentare il valore dell'impostazione "Apertura".	P. 50
"Alimentaz. Lampada" è impostato su "Basso"?	Impostare "Alimentaz. Lampada" su "Alto".	P. 50

### L'immagine video appare allungata orizzontalmente (verticalmente)

Controllare	Azione	Fare riferimento a
"Formato 3D" è impostato su "Fianco a Fianco"?	Impostare "Formato 3D" su "Auto".	P. 27
È "Anamorfico" impostato su un'impostazione diversa da "Spento"?	Impostare "Anamorfico" su "Spento".	P. 66

## Disegni a strisce sono visualizzati sullo schermo

Controllare	Azione	Fare riferimento a
La struttura dello schermo ha uno schema regolare?	Talvolta potrebbero verificarsi margini di interferenza tra lo schema della struttura e i pixel. Rivolgersi al concessionario autorizzato.	—

## Non appaiono le immagini del video

Controllare	Azione	Fare riferimento a
La maschera dello schermo è stata configurata?	Impostare "Maschera" su "Spento".	P. 66

## Il telecomando non funziona

Controllare	Azione	Fare riferimento a
Le batterie sono caricate correttamente?	Far corrispondere le polarità ( $\oplus$ $\ominus$ ) correttamente quando si inseriscono le batterie.	P. 14
Le batterie sono esaurite?	Sostituire le batterie.	P. 14
C'è un oggetto ostruente tra il telecomando ed il sensore remoto?	Rimuovere qualsiasi oggetto ostruente.	P. 14
Il telecomando è troppo lontano dall'apparecchio?	Usare il telecomando tenendolo più vicino al sensore.	P. 14

## Si sente del rumore

Controllare	Azione	Fare riferimento a
La ventola di scarico è bloccata? Si sta utilizzando l'unità vicino a un termosifone o un condizionatore?	Controllare la condizione di installazione del proiettore. Quando la temperatura ambiente del proiettore è troppo alta, la velocità di rotazione della ventola aumenta per proteggere il proiettore, ne deriva un rumore di funzionamento più forte.	P. 16
Si guardano immagini video 3D?	"Alimentaz. Lampada" è impostato automaticamente su "Alto" per facilitare la visione di immagini video 3D, il che causa un rumore di funzionamento della ventola più forte. Se si è disturbati dal suono, impostarlo su "Basso".	P. 50
"Alimentaz. Lampada" è impostato su "Alto"?	Impostare "Alimentaz. Lampada" su "Alto" aumenta la velocità di rotazione della ventola, di conseguenza il rumore diventa più forte.	P. 50
L'impostazione "8K e-shift" per "MPC" è attivata? <b>RS3000</b>	Questo è il suono derivante dall'azionamento e-shift. Non si tratta di un malfunzionamento.	P. 37, P. 57

## Ci sono piccoli puntini colorati o neri sullo schermo

Il D-ILA è un dispositivo fabbricato usando tecnologie ad alta precisione, ma alcuni pixel potrebbero essere assenti (meno dello 0,01%) o qualche pixel potrebbe rimanere costantemente acceso. Non si tratta di un malfunzionamento.

# Quando appare il seguente messaggio...

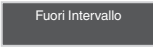
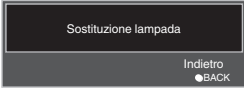
Messaggio	Descrizione	Azione
	<ul style="list-style-type: none"><li>• Nessun dispositivo è collegato al terminale di ingresso.</li><li>• Il terminale di ingresso è collegato ma il segnale è assente.</li></ul>	Immettere i segnali video.
	Il segnale video in ingresso non è supportato da questa unità.	Immettere segnali video che possono essere usati. (P. 89)
	Indica che la lampada deve essere sostituita presto. Per cancellare il messaggio, premere il pulsante [BACK] sul pannello comandi del proiettore o sul telecomando.	Preparare una nuova unità della lampada e sostituirla appena possibile. Reimpostare il tempo della lampada dopo averla sostituita. (P. 72, 74)



# Controllo esterno

È possibile controllare questa unità collegandola a un PC tramite un cavo incrociato RS-232C (9 pin sub D).

È possibile controllare il proiettore collegandolo a un PC attraverso la rete del computer con un cavo LAN per inviargli i comandi di controllo.

➔ “Network” (P. 70)

- Utilizzarlo dopo aver letto e compreso adeguatamente un libro specifico o dopo aver consultato l'amministratore del sistema.

## Specifiche RS-232C

Questo apparecchio

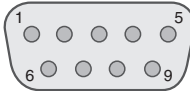

N. del polo	Segnale	Funzione	Direzione del segnale
2	RxD	Ricezione dati	PC → Questo apparecchio
3	TxD	Dati di trasmissione	Questo apparecchio → PC
5	GND	Terra del segnale	—
1, 4, 6 - 9	N/C	—	—

- Il PC fa riferimento al controller come un personal computer.



Modalità	Non sincrono
Lunghezza dei caratteri	8 bit
Parità	Nessuno
Bit iniziale	1
Bit finale	1
Velocità dei dati	19200 bps
Formato dei dati	Binario

## Connessione TCP/IP

Prima effettuare il controllo via LAN, è necessario stabilire una connessione del TCP layer tramite “handshake a 3 vie”, seguite dalla trasmissione di “PJREQ” e dalla ricezione di “PJACK” entro cinque secondi dall'emissione di “PJ\_OK” da parte del proiettore per l'autenticazione della connessione.

Se non si è in grado di completare l'invio entro cinque secondi o quando si ricevono “PJ\_NG” o “PJNAK”, controllare lo stato di funzionamento del proiettore, quindi effettuare nuovamente i passaggi iniziando con lo stabilire una connessione TCP.

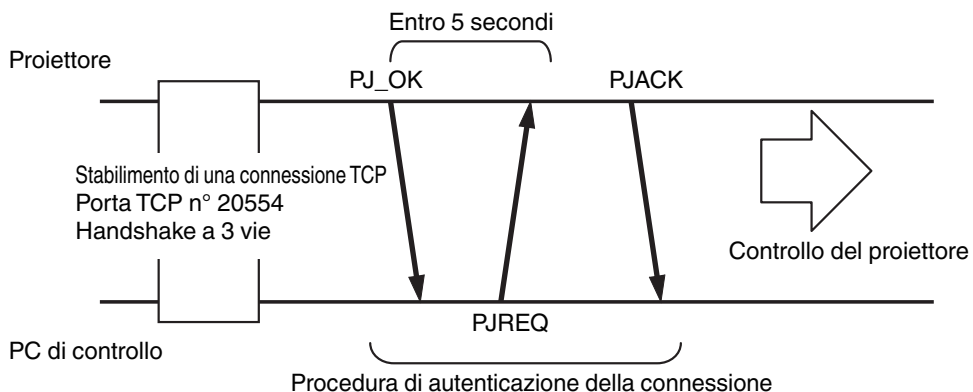

## Formato dei comandi

Il comando tra questa unità e il computer consiste di "Intestazione", "ID apparecchio", "Comando", "Dati" e "Fine".

- Intestazione (1 byte), ID apparecchio (2 byte), Comando (2 byte), Dati (n byte), Fine (1 byte)

### Intestazione

Questo codice binario indica l'inizio della comunicazione.

Codice binario	Tipo	Descrizione
21	Comando operativo	PC → Questo apparecchio
3F	Comando di riferimento	PC → Questo apparecchio
40	Comando di risposta	Questo apparecchio → PC
06	ACK	Questa unità → PC (ritorna al PC dopo l'accettazione senza errori del comando)

### ID apparecchio

Si tratta di un codice che specifica l'apparecchio. Il codice binario è fisso su "8901".

### Comando e dati

Comando operativo e dati (codice binario)

Comando	Tipo	Descrizione
0000	Controllo della connessione	Controllare se la comunicazione è abilitata tra questo apparecchio ed il PC durante lo standby.
5057	Fornitura di alimentazione	Durante lo standby 31: Accende l'alimentazione Quando l'alimentazione è accesa 30: Spegne l'alimentazione (modalità Standby)
4950	Ingresso	Quando l'alimentazione è accesa 36: HDMI 1 37: HDMI 2
5243	Telecomando	Invia un codice uguale a quello del telecomando fornito. • "Codice del telecomando" P. 83

Comando di riferimento e dati (codice binario)

Comando	Tipo	Descrizione
5057	Fornitura di alimentazione	Durante lo standby o l'accensione 30: Modalità standby (in attesa) 31: Quando l'alimentazione è accesa 32: In modalità raffreddamento 34: Quando si verificano errori sull'unità
4950	Ingresso	Quando l'alimentazione è accesa 36: HDMI 1 37: HDMI 2

### Fine

Questo codice indica la fine della comunicazione. Il codice binario è fisso su "0A".

## Codice del telecomando

Il codice binario viene inviato durante la comunicazione.

- Quanto segue vale nel caso in cui il codice del telecomando sia "A". Nel caso di "B", aggiungere "36" all'inizio del codice.

Nome del tasto del telecomando	Codice binario
STANDBY	37 33 30 36
ON	37 33 30 35
INPUT	37 33 30 38
SETTING MEMORY	37 33 44 34
LENS CONTROL	37 33 33 30
HIDE	37 33 31 44
INFO.	37 33 37 34
▲	37 33 30 31
▼	37 33 30 32
▶	37 33 33 34
◀	37 33 33 36

Nome del tasto del telecomando	Codice binario
OK	37 33 32 46
MENU	37 33 32 45
BACK	37 33 30 33
PICTURE MODE	37 33 46 34
COLOR PROFILE	37 33 38 38
GAMMA SETTINGS	37 33 46 35
C.M.D.	37 33 38 41
MPC	37 33 46 30
ADVANCED MENU	37 33 37 33

## Esempio di comunicazioni

Questa sezione mostra esempi di comunicazione di RS-232C.

### Comando operativo

Tipo	Comando	Descrizione
Controllo della connessione	PC → Questo apparecchio: 21 89 01 00 00 0A Questo apparecchio → PC: 06 89 01 00 00 0A	Controllo della connessione
Alimentazione accesa (On)	PC → Questo apparecchio: 21 89 01 50 57 31 0A Questo apparecchio → PC: 06 89 01 50 57 0A	Quando l'alimentazione è accesa dalla modalità Standby
Alimentazione spenta (Off)	PC → Questo apparecchio: 21 89 01 50 57 30 0A Questo apparecchio → PC: 06 89 01 50 57 0A	Quando l'alimentazione viene spenta (modalità Standby) dalla modalità acceso
Telecomando (MENU)	PC → Questo apparecchio: 21 89 01 52 43 37 33 32 45 0A Questo apparecchio → PC: 06 89 01 52 43 0A	Quando viene effettuata un'operazione equivalente alla pressione del tasto [MENU] sul telecomando

### Comando di riferimento

Tipo	Comando	Descrizione
Alimentazione accesa (On)	PC → Questo apparecchio: 3F 89 01 50 57 0A Questo apparecchio → PC: 06 89 01 50 57 0A Questo apparecchio → PC: 40 89 01 50 57 31 0A	Quando vengono acquisite informazioni sullo stato acceso
Ingresso (HDMI 1)	PC → Questo apparecchio: 3F 89 01 49 50 0A Questo apparecchio → PC: 06 89 01 49 50 0A Questo apparecchio → PC: 40 89 01 49 50 36 0A	Quando vengono acquisite le informazioni sull'ingresso HDMI 1

# Specifiche

Nome del prodotto		Proiettore D-ILA
Nome del modello		DLA-RS3000, DLA-RS2000, DLA-RS1000
Pannello di visualizzazione/Dimensione		Dispositivo D-ILA *1, 2 0,69" 4K D-ILA (4096 × 2160 pixel) × 3
Lente di proiezione		2,0 x lente zoom motorizzata, zoom e focalizzazione motorizzate
Lampada sorgente luminosa		Lampada al mercurio ad altissima pressione da 265 W [n. prodotto: PK-L2618UW Durata media: 4500 ore (modalità "Basso")
Dimensione dello schermo		All'incirca da 60" a 280" (Formato televisivo: 16:9) <b>RS3000</b> All'incirca da 60" a 200" (Formato televisivo: 16:9) <b>RS2000</b> <b>RS1000</b>
Luminosità		2200 lm <b>RS3000</b> , 1900 lm <b>RS2000</b> , 1800 lm <b>RS1000</b>
Distanza di proiezione		Fare riferimento a P. 87.
Segnale di Compatibilità in Ingresso		Fare riferimento a P. 89.
Risoluzione visualizzazione		8192 x 4320 pixel <b>RS3000</b> *3, 4096 x 2160 pixel <b>RS2000</b> <b>RS1000</b>
Terminale di ingresso	Ingresso HDMI	Dual, HDMI 19 pin x 2 (compatibile con HDCP) *4
Terminale di uscita	Terminale trigger	Singolo, Ø jack di alimentazione CC 3,5 mm (⊖ ⊕) USCITA CC 12 V, 0,1 A
	Sincronizzazione 3D	Terminal dedicato per EMETTITORE SINCRO 3D (singolo, mini-DIN a 3 pin)
Terminale di controllo	Terminale RS-232C	Singolo, D-Sub a 9 pin (maschio) (controllo esterno)
	Terminale LAN	Singolo, spina RJ-45, 10BASE-T/100BASE-TX
	Terminale servizio	SERVIZIO singolo (USB tipo A) *5
Requisiti di alimentazione		CA da 100 V a 240 V, 50 Hz/60 Hz
Consumo di alimentazione		400 W (durante lo standby di rete: 1,5 W *6, durante lo standby: 0,3 W *7)
Ambiente operativo		Temperatura: da 5°C a 35°C; umidità: da 20% a 80%; temperatura di stoccaggio: da -10 °C a 60°C
Altezza di installazione		Al di sotto dei 1.524 m (5.000 ft)
Dimensioni (larghezza x altezza x profondità)		500 mm x 234 mm x 518 mm (compresi i piedini) <b>RS3000</b> 500 mm x 234 mm x 495 mm (compresi i piedini) <b>RS2000</b> <b>RS1000</b>
Peso		21,8 kg <b>RS3000</b> , 19,8 kg <b>RS2000</b> , 19,6 kg <b>RS1000</b>
Accessori		Fare riferimento a P. 9.

\*1 D-ILA è l'abbreviazione di Direct Drive Image Light Amplifier (amplificatore di luce per immagini a controllo diretto).

\*2 I dispositivi D-ILA sono prodotti usando una tecnologia ad altissima precisione con un'efficacia dei pixel pari al 99,99%. Solo lo 0,01% o meno dei pixel è assente o potrebbe rimanere permanentemente illuminato.

\*3 Durante la riproduzione in 3D, la risoluzione del display è 4096 x 2160 pixel.

\*4 HDCP è l'abbreviazione di sistema High-bandwidth Digital Content Protection (protezione dei contenuti digitali ad alta banda). L'immagine del terminale di ingresso HDMI potrebbe non essere visualizzata in alcuni casi a causa di modifiche nelle specifiche HDCP.

\*5 Esclusivamente per l'aggiornamento del firmware.

\*6 Il consumo energetico di questo prodotto durante lo standby di rete, quando tutte le porte di rete cablate sono collegate, è di 1,5 W.

\*7 "Durante lo standby" si riferisce allo standby in modalità ecologica (P. 69).

- Il design e le specifiche sono soggetti a modifiche senza preavviso.
- Si prega di notare che alcune delle immagini e delle illustrazioni sono state ridotte, ingrandite o contestualizzate al fine di facilitarne la comprensione. Le immagini potrebbero essere diverse da quelle del prodotto effettivo.



**RS3000** ha ottenuto la “Certificazione VISUALIZZAZIONE THX 4K” determinata da THX Ltd. Oltre al contenuto 2K, si possono anche riprodurre in modo fedele le immagini nella stessa qualità voluta dal cineasta durante la riproduzione di contenuti 4K.

La certificazione VISUALIZZAZIONE THX 4K è “un’indicazione di alta definizione e alta risoluzione”, che viene concessa a prodotti che hanno superato più di 400 test di qualità dell’immagine.



Questa unità è certificata isf, quindi la calibrazione può essere eseguita da un professionista certificato isf.

Al termine della calibrazione, una modalità isf viene aggiunta alla modalità Immagine.

Per maggiori dettagli, fare riferimento al sito web isf.

<http://www.imagingscience.com/>

## Informazioni sui marchi di fabbrica e sui copyright



I termini HDMI e HDMI High-Definition Multimedia Interface e il logo HDMI sono marchi o marchi registrati di HDMI Licensing Administrator, Inc. negli Stati Uniti e in altri paesi.

## Dimensione dello schermo e distanza di proiezione

RS3000

Dimensione dello schermo Diagonale (modello)	Distanza di proiezione (m)							
	Schermo 17:9		Schermo 16:9		Schermo 2,35:1		Schermo 4:3	
	Grandangolo	Teleobiettivo	Grandangolo	Teleobiettivo	Grandangolo	Teleobiettivo	Grandangolo	Teleobiettivo
60	1,67	3,43	1,75	3,61	1,86	3,82	2,16	4,44
70	1,96	4,02	2,06	4,23	2,18	4,47	2,54	5,19
80	2,25	4,60	2,37	4,84	2,50	5,12	2,91	5,94
90	2,54	5,19	2,67	5,46	2,83	5,77	3,29	6,70
100	2,83	5,77	2,98	6,07	3,15	6,41	3,66	7,45
110	3,12	6,36	3,28	6,69	3,47	7,06	4,04	8,20
120	3,41	6,94	3,59	7,30	3,79	7,71	4,41	8,95
130	3,70	7,53	3,90	7,92	4,12	8,36	4,79	9,71
140	3,99	8,11	4,20	8,53	4,44	9,01	5,16	10,46
150	4,28	8,70	4,51	9,15	4,76	9,66	5,53	11,21
160	4,58	9,28	4,81	9,76	5,09	10,31	5,91	11,96
170	4,87	9,87	5,12	10,38	5,41	10,96	6,28	12,72
180	5,16	10,45	5,43	10,99	5,73	11,61	6,66	13,47
190	5,45	11,04	5,73	11,61	6,05	12,26	7,03	14,22
200	5,74	11,62	6,04	12,22	6,38	12,91	7,41	14,98
210	6,03	12,21	6,34	12,84	6,70	13,56	7,78	15,73
220	6,32	12,79	6,65	13,45	7,02	14,21	8,16	16,48
230	6,61	13,38	6,96	14,07	7,35	14,85	8,53	17,23
240	6,90	13,97	7,26	14,68	7,67	15,50	-	-
250	7,20	14,55	7,57	15,30	7,99	16,15	-	-
260	7,49	15,14	7,87	15,91	8,32	16,80	-	-
270	7,78	15,72	8,18	16,53	8,64	17,45	-	-
280	8,07	16,31	8,48	17,14	-	-	-	-
290	8,36	16,89	-	-	-	-	-	-
300	8,65	17,48	-	-	-	-	-	-

Dimensione dello schermo Diagonale (modello)	Distanza di proiezione (m)							
	Schermo 17:9		Schermo 16:9		Schermo 2,35:1		Schermo 4:3	
	Grandangolo	Teleobiettivo	Grandangolo	Teleobiettivo	Grandangolo	Teleobiettivo	Grandangolo	Teleobiettivo
60	1,79	3,66	1,88	3,85	1,99	4,07	2,31	4,73
70	2,09	4,28	2,20	4,50	2,33	4,76	2,70	5,52
80	2,40	4,90	2,52	5,15	2,67	5,44	3,10	6,32
90	2,70	5,52	2,84	5,80	3,00	6,13	3,49	7,11
100	3,01	6,14	3,16	6,45	3,34	6,81	3,88	7,91
110	3,31	6,75	3,49	7,10	3,68	7,50	4,28	8,70
120	3,62	7,37	3,81	7,75	4,02	8,18	4,67	9,49
130	3,92	7,99	4,13	8,40	4,36	8,87	5,06	10,29
140	4,23	8,61	4,45	9,05	4,70	9,56	5,45	11,08
150	4,54	9,23	4,77	9,70	5,04	10,24	5,85	11,88
160	4,84	9,84	5,09	10,35	5,38	10,93	-	-
170	5,15	10,46	5,41	11,00	5,72	11,61	-	-
180	5,45	11,08	5,73	11,65	6,05	12,30	-	-
190	5,76	11,70	6,05	12,30	-	-	-	-
200	6,06	12,32	6,38	12,95	-	-	-	-



## Tipi di segnali di ingresso possibili

### Video

Segnale video digitale		480p 576p 720p 50/60 Hz 1080i 50/60 Hz 1080p 24/25/30/50/60 Hz 2K (2048×1080) 24/25/30/50/60 Hz 4K (3840×2160) 24/25/30/50*/60* Hz 4K (4096×2160) 24/25/30/50*/60* Hz
Segnale 3D	Frame packing	720p 50/60 Hz 1080p 24 Hz
	Side-by-side	720p 50/60 Hz 1080p 50/60/24 Hz 1080i 50/60 Hz
	Top-and-bottom	720p 50/60 Hz 1080p 24 Hz

\* Quando lo spazio colore è RGB/YCbCr(4:4:4), solo l'ingresso a 8 bit è supportato.

### Segnale PC (HDMI)

Designazione	Risoluzione	fh [kHz]	fv [Hz]	punto CLK [MHz]	N. totale di punti [punto]	N. totale di linee [linea]	N. di punti effettivi [punto]	N. di linee effettive [linea]
VGA	640×480	31,469	59,940	25,175	800	525	640	480
SVGA	800×600	37,879	60,317	40,000	1056	628	800	600
XGA	1024×768	48,363	60,004	65,000	1344	806	1024	768
WXGA	1280×768	47,776	59,870	79,500	1664	798	1280	768
WXGA	1280×800	49,702	59,810	83,500	1680	831	1280	800
FWXGA	1366×768	47,712	59,790	85,500	1792	798	1366	768
WXGA+	1440×900	55,935	59,887	106,500	1904	934	1440	900
SXGA	1280×1024	63,981	60,020	108,000	1688	1066	1280	1024
WXGA++	1600×900	60,000	60,000	108,000	1800	1000	1600	900
WSXGA+	1680×1050	65,290	59,954	146,250	2240	1089	1680	1050
UXGA	1600×1200	75,000	60,000	162,000	2160	1250	1600	1200
WUXGA	1920×1200	74,556	59,885	193,250	2592	1245	1920	1200

\* Anche quando è possibile effettuare l'ingresso dei segnali, è possibile che le immagini video non vengano proiettate correttamente a seconda del PC o del cavo in uso. Quando questo accade, in alcuni casi può essere utile passare a un'altra risoluzione compatibile o cambiare cavo per risolvere il problema.

## Visualizzazione dell'indicatore sull'unità principale

### Significato delle spie sul pannello frontale



L'indicatore è fisso.



L'indicatore lampeggia.

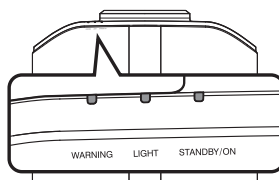

### Visualizzazione modalità operativa

Visualizza usando i diversi colori e la luce fissa/lampeggiante dell'indicatore sull'unità proiettore.

“STANDBY/ON” si accende (rosso)  
• In stato di standby

“STANDBY/ON” si accende (verde)  
• Durante l'avvio della lampada

Tutte le spie spente  
• Durante la proiezione  
• Quando in “ECO Mode”



“STANDBY/ON” lampeggiante (rosso)  
• In modalità raffreddamento



“STANDBY/ON” lampeggiante (verde)  
• Quando l'immagine video è momentaneamente nascosta (HIDE è acceso)



### Durata stimata per la sostituzione della lampada

Visualizzazioni che utilizzano la luce fissa/lampeggiante dell'indicatore “LIGHT”. L'indicatore “STANDBY/ON”, che mostra la modalità operativa dell'unità, è visualizzato contemporaneamente come descritto sopra.

“LIGHT” si accende (arancio)











Quando la sostituzione della lampada è imminente

## Visualizzazione avvertimento

È possibile distinguere i dettagli di un avvertimento dalle visualizzazioni (ripetute) degli indicatori “WARNING” e “LIGHT”. L'indicatore “STANDBY/ON” si illumina o lampeggia a seconda della modalità operativa dell'unità proiettore. (Fare riferimento a “Visualizzazione modalità operativa” P. 90”.)

La modalità Avvertimento è attivata una volta visualizzato il messaggio. La proiezione si interrompe e la ventola di raffreddamento si accende per circa 60 secondi.

Non è possibile riaccendere l'alimentazione mentre il raffreddamento è in corso. Controllare quanto segue al termine del raffreddamento.

Stato indicatore			Frequenza di lampeggiamento	Descrizione	Controllo e contromisura
WARNING	LIGHT	STANDBY/ON			
 WARNING (Rosso)	 LIGHT *	 STANDBY/ON Visualizzazione modalità	x2	Arresto anomalo della ventola di raffreddamento	<ul style="list-style-type: none"> <li>• Accertarsi che gli ingressi dell'aria non siano bloccati.</li> <li>• Accertarsi che la temperatura esterna sia normale.</li> </ul> Contromisura: Non utilizzare l'apparecchio finché non si raffredda. Dopo il raffreddamento, accendere di nuovo l'alimentazione.
			x3	La temperatura interna è eccessivamente alta	
			x4	La temperatura esterna è troppo alta	
 WARNING (Rosso)	 LIGHT (Arancio)	 STANDBY/ON Visualizzazione modalità	x1	Si verifica errore della scheda DD	
			x2	Si verifica errore della scheda motore	
			x3	Si verifica errore della scheda CPU	
			x4	Si verifica errore della scheda alimentazione	
 WARNING (Rosso)	 LIGHT (Arancio)	 STANDBY/ON Visualizzazione modalità	x1	La lampada non si accende e l'apparecchio non è in grado di proiettare	<ul style="list-style-type: none"> <li>• Accertarsi che l'unità della lampada e il coperchio della lampada siano stati installati correttamente.</li> </ul> Contromisura: Accendere l'alimentazione di nuovo.
			x2	Spegnimento della lampada durante la proiezione	
			x3	Quando viene rimosso il coperchio della lampada	
 WARNING	 LIGHT	 STANDBY/ON (Verde)	x3	Il codice del telecomando differisce tra questa unità e il telecomando	Impostare il codice del telecomando per questa unità e il telecomando correttamente. (P. 70)

Se la modalità Avvertimento è di nuovo attiva, attendere che la ventola di raffreddamento si fermi, quindi estrarre la spina dalla presa.

Richiedere la riparazione al proprio rappresentante autorizzato o al centro assistenza più vicino.

(\*) È possibile che l'indicatore si accenda se si è superato il tempo programmato per la sostituzione della lampada.

# Dimensioni

(Apparecchio: mm)

RS3000

## Superficie superiore

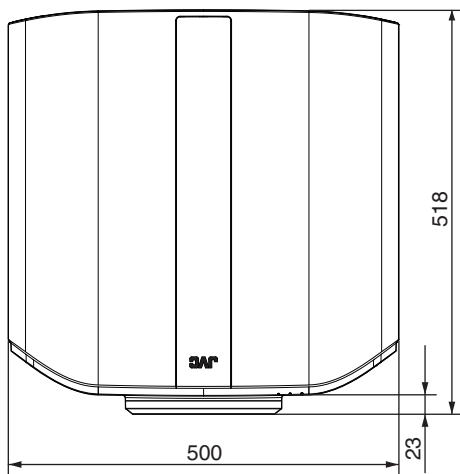

## Superficie del fondo

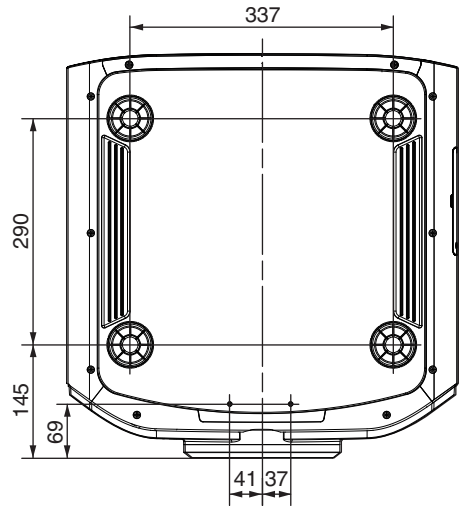

## Anteriore

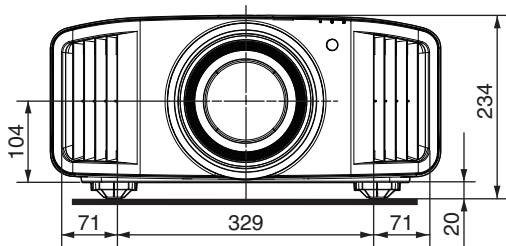

## Superficie posteriore

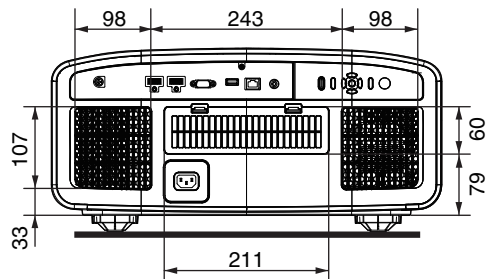

**Superficie superiore**

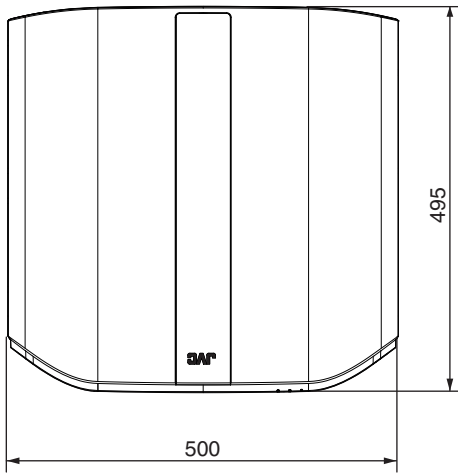

**Superficie del fondo**

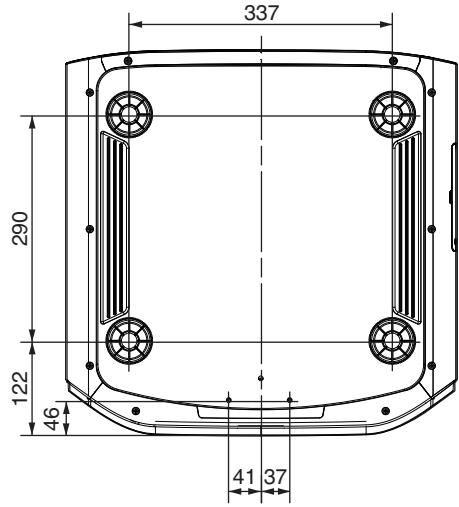

**Anteriore**

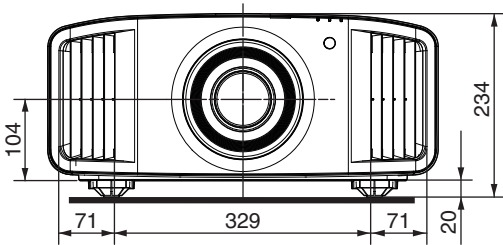

**Superficie posteriore**

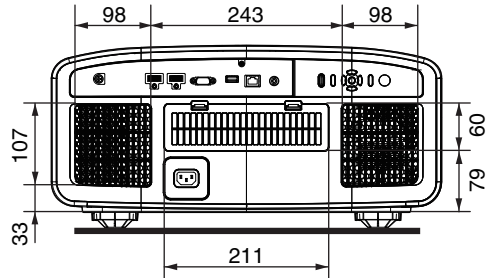

# Indice

A	Accessori.....	9	M	Manutenzione.....	71
	Accessori opzionali.....	9		Maschera .....	66
	Anamorfico .....	66		Menu.....	15
	Apertura .....	50		Menu Imp. Display .....	68
	Aspetto .....	25		Menu Funzione .....	69
	Mappatura Automatica del Tono .....	44		Menu Informazioni .....	71
B	Colore Sfondo .....	68		Menu Segn. in Ing. ....	58
	Luminosità .....	51		Menu Installazione .....	60
C	Cavo di alimentazione.....	9, 21		Menu Regola Immag. ....	50
	Clear Motion Drive.....	47		Posiz. Menu .....	68
	Clear Motion Drive .....	47		Metodo di installazione.....	16
	Collegamento del proiettore.....	19		Modalità Eco.....	69
	Colore .....	51		Modalità Nascondi.....	22
	Gestione Colore .....	33		Controllo del Movimento .....	46
	Profilo Colore .....	30		Motion Enhance .....	47
	Spaziatura Colore .....	58		MPC.....	37, 57
	Temp. Colore .....	52	N	N° filtro del prodotto.....	75
	Contrasto .....	51		Network .....	70
	Controlli e funzioni.....	10		Numero parte dell'unità lampada.....	73
	Controllo esterno.....	81	O	OCCHIALI 3D .....	9, 26
	Coperchio della lente.....	9		Spegn. Timer .....	69
D	Livello Scuro / Livello Lum. ....	41	P	Modalità Immagine .....	28, 50
	Dimensione dello schermo e distanza di proiezione .....	87		Tonalità Immagine .....	41
	Dimensioni.....	92		Regolaz. Pixel .....	62
	Display indicatore.....	90		Precauzioni durante l'installazione.....	16
	Distanza di proiezione.....	87		Pulizia e sostituzione del filtro.....	75
E	ECO Mode .....	69	Q	Quando appare il seguente messaggio.....	80
	Elenco delle voci di menu.....	48	R	Regolazione della distorsione dello schermo di proiezione.....	24
	EMETTITORE SINCR0 3D .....	9, 26		Regolazione della posizione.....	18
F	Reset Fabbrica .....	71		Regolazione parziale (Zona Regolazione).....	62, 65
	Fissaggio (montaggio) del proiettore.....	17		Regolazioni e impostazioni nel menu.....	48
	Fissaggio del proiettore (montaggio a soffitto).....	17		Codice Telecomando .....	70
	Fuoco .....	24		Risoluzione dei problemi.....	76
G	Gamma .....	38, 41	S	Selezione lingua.....	69
H	Modal. Alta Quota .....	71		Spostamento .....	24
I	Modalità di Installazione .....	60		Ver. Soft .....	71
	Stile Installaz. ....	68		Aggiornamento Software .....	71
	Interpolazione fotogrammi.....	47		Sostituzione della lampada.....	72
K	Correz. Ang. Imm. ....	68		Specifiche.....	85
L	Reset Lampada .....	74		Segnale Display .....	68
	Controllo Obiettivo .....	24, 61	T	Tecnologia HDR originale di JVC.....	34
	Lente.....	10		Telecomando.....	13
	Livello ingresso HDMI.....	58		Terminale 3D SYNCHRO .....	12, 26
	Bassa Latenza .....	46		Terminale LAN .....	12, 20, 81
				Terminale RS-232C .....	12, 20, 81
				Terminale SERVICE .....	12, 71

---

Terminale TRIGGER .....	12, 21
Terminale di ingresso.....	12
Terminale di ingresso HDMI .....	12, 19
Tinta .....	51
Tipi di segnali di ingresso possibili.....	89
12V Trigger .....	69
<b>U</b> Modifica Nome Utente .....	51
<b>V</b> Visione dei video.....	22
Visione di film in 3D.....	26
Visualizzazione dei contenuti HDR.....	34
Visualizzazione logo.....	69
Visualizzazione segnale.....	71
<b>W</b> Regolazione Intera (Fine) .....	62, 64
Regolazione Intera (Pixel) .....	62, 63
<b>Z</b> Zoom .....	24
<b>Simbolo</b>	
Formato 3D .....	27
Impostazione 3D .....	27





DLA-RS3000  
DLA-RS2000  
DLA-RS1000  
D-ILA PROIETTORE

**JVC**