

JVC

GEBRUIKERSHANDLEIDING

DLP-PROJECTOR

LX-UH1

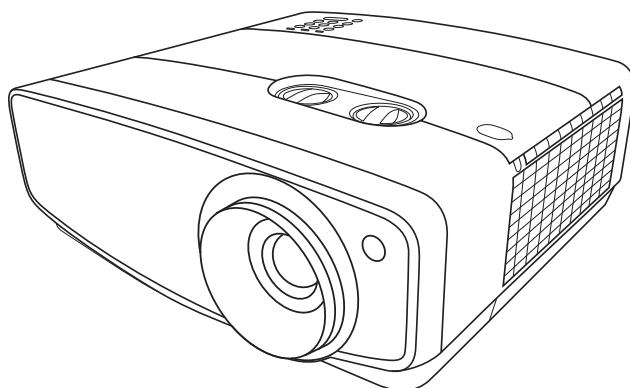

HDMI™
HIGH DEFINITION MULTIMEDIA INTERFACE

Inhoud

Veiligheidsmaatregelen	3	Onderhoud	31
Belangrijke veiligheidsinstructies	4	Onderhoud van de projector	31
Overzicht	7	Informatie over de lamp	32
Inhoud van de verpakking	7	Het aantal lampuren opzoeken	32
Buitenkant van de projector	8	De levensduur van de lamp verlengen	32
Bedieningselementen en functies	9	De timing van de lampvervangings ...	33
Besturingspaneel	9	De lamp vervangen	34
Afstandsbediening	10	Indicatoren	37
Installatie	12	Problemen oplossen	38
Het kiezen van een plek	12	Specificaties	39
De gewenste beeldgrootte van de projectie instellen	13	Projectorspecificaties	39
Aansluitingen	15	Afmetingen	40
Bediening	16	Timingdiagram	41
De projector opstarten	16	Informatie over garantie en auteursrechten	46
De projector uitschakelen	16	Garantie	46
Een ingangssignaal selecteren	17	Copyright	46
Het geprojecteerde beeld aanpassen	18	Aansprakelijkheid	46
De projectiehoek aanpassen	18		
Het beeldformaat en de helderheid fijn afstellen	18		
Keystone corrigeren	18		
Menufuncties	19		
Info over de OSD-menu's	19		
Met het OSD-menu	19		
BEELD menu	20		
WEERGAVE menu	24		
INSTALLATIE menu	25		
SYSTEEMINSTLL: Basis menu	26		
SYSTEEMINSTLL: Geavanceerd menu	26		
INFORMATIE menu	28		
OSD-menustructuur	29		

Veiligheidsmaatregelen

Dit product bevat een High Intensity Discharge (HID) lamp die kwik bevat. Wegwerpen dient uitsluitend te geschieden volgens geldende wetgeving. Het wegwerpen van dit materiaal wordt in uw gemeente gereguleerd op grond van milieuwetgeving. Voor informatie over wegwerpen of hergebruiken, neemt u contact op met uw gemeente of, in de VS, met de Electronic Industries Alliance: <http://www.eiae.org>. of bel 1-800-252-5722 (in de VS) of 1-800-964-2650 (in Canada).

FCC-INFORMATIE (alleen voor VS)

LET OP:

Veranderingen en wijzigingen die niet goedgekeurd zijn door JVCKENWOOD Corporation kunnen tot gevolg hebben dat de gebruiker niet meer bevoegd is de apparatuur te bedienen.

OPMERKING:

Deze apparatuur is getest en bleek te voldoen aan de eisen voor een digitaal apparaat van klasse B, volgens deel 15 van de FCC-voorschriften. Deze eisen zijn opgesteld om een redelijke bescherming tegen schadelijke interferentie te bieden bij gebruik in een woning. Deze apparatuur genereert en gebruikt radiofrequente energie en kan die energie uitstralen. Wordt hij niet geïnstalleerd en gebruikt volgens de instructies, dan kan dat schadelijke interferentie veroorzaken in radiocommunicatie. Er is echter geen garantie dat interferentie in een bepaalde installatie niet zal voorkomen. Als deze apparatuur schadelijke interferentie veroorzaakt in radio's en televisieontvangst, wat gecontroleerd kan worden door de apparatuur uit en weer in te schakelen, dan wordt de gebruiker geadviseerd dat de corrigeren met een of meer van de volgende maatregelen.

- Verander de richting en de locatie van de ontvangstantenne.
- Verhoog de afstand tussen apparatuur en ontvanger.
- Sluit de apparatuur aan op een andere groep dan waarop de ontvanger is aangesloten.
- Raadpleeg de leverancier of een ervaren radio- en televisietechnicus.

Conformiteitsverklaring

Modelnummer: LX-UH1B, LX-UH1W

Handelsnaam: JVC

Verantwoordelijke partij: JVCKENWOOD USA Corporation

Adres: 1700 Valley Road Wayne, N. J. 07470

Telefoonnummer: 973-317-5000

Dit apparaat is in overeenstemming met Deel 15 van de FCC regels. De werking is onderhevig aan de volgende twee voorwaarden: (1) Dit apparaat mag geen schadelijke interferentie veroorzaken, en (2) dit apparaat moet alle ontvangen interferentie aanvaarden, inclusief interferentie die een ongewenste werking kan veroorzaken.

VERKLARING M.B.T. GELUIDSEMISSIE

Het geluidsdruk niveau op de positie van de bediener is gelijk aan of kleiner dan 60dB(A) volgens ISO7779.

Geachte klant,

Dit toestel voldoet aan de geldende Europese richtlijnen en standaarden betreffende elektromagnetische compatibiliteit en elektrische veiligheid.

De Europese vertegenwoordiging van JVC KENWOOD Corporation is: JVC KENWOOD Deutschland GmbH Konrad-Adenauer-Allee 1-11, 61118 Bad Vilbel, DUITSLAND

Informatie voor gebruikers over het wegwerpen van oude apparatuur en batterijen



Producte



Batterij

[alleen voor de Europese Unie]

Deze symbolen geven aan dat apparatuur met deze symbolen niet bij het huishoudelijk afval mag worden weggegooid. Als u het product of de batterij wilt wegwerpen, maak dan gebruik van het inzamelingsstelsel en -mogelijkheden voor de juiste verwerking.

Let op: Het teken Pb onder het batterijsymbool geeft aan dat deze batterij lood bevat.

Belangrijke veiligheidsinstructies

De projector is ontwikkeld en getest volgens de nieuwste veiligheidsstandaards voor ict-apparatuur. Voor een veilig gebruik van dit product dient u de instructies in deze handleiding en op de verpakking van het product nauwkeurig op te volgen.

1. Lees deze gebruikershandleiding aandachtig door voordat u de projector gaat gebruiken. Bewaar deze handleiding op een veilige plek voor naslag in de toekomst.
2. Plaats de projector tijdens het gebruik altijd op een stabiel en niet hellend oppervlak.
 - Plaats de projector nooit op een instabiel wagentje, standaard of tafel omdat deze dan kan vallen en kan worden beschadigd.
 - Plaats geen ontvlambare stoffen in de buurt van de projector.
 - Maak geen gebruik van de projector als deze gekanteld staat in een hoek van meer dan 10 graden (naar links of rechts) of in een hoek van meer dan 15 graden (voor naar achter).
3. Plaats de projector niet verticaal. De projector kan dan vallen en letsel veroorzaken of beschadigd raken.
4. Plaats de projector niet in de volgende omgevingen:
 - Slecht geventileerde of gesloten ruimtes. Zorg dat de projector ten minste 50 cm van de muur staat en laat voldoende ruimte vrij rondom de projector.
 - Plekken waar de temperatuur extreem hoog kan oplopen, zoals in een auto met gesloten ramen.
 - Erg vochtige, stoffige of rokerige plaatsen die optische componenten mogelijk aantasten. Dit verkort de levensduur van de projector en verdonkert het beeld.
 - Plekken in de buurt van een brandalarm.
 - Locaties met omstandigheden die niet zijn vermeld in "[Projectorspecificaties](#)".
5. Blokkeer nooit de ventilatieopeningen als de projector is ingeschakeld (zelfs in stand-bystand).
 - Bedek de projector nooit met een voorwerp.
 - Plaats deze projector niet op een deken, beddengoed of op een ander zacht oppervlak.
6. Op plekken waar het voltage van het elektriciteitsnet kan fluctueren met ± 10 volt, wordt aanbevolen de projector via een stroomstabilisator, spanningspiekbeveiliging of ononderbroken voeding (UPS) aan te sluiten, afhankelijk van wat het beste past in uw situatie.
7. Trap niet op de projector of leg er geen voorwerpen op.

8. Plaats geen vloeistoffen in de buurt van of op de projector. Mocht er enige vloeistof in de projector zijn gemorst, dan wordt die niet gedekt door de garantie. Mocht de projector nat worden, trek dan de stekker uit het stopcontact en neem contact op met JVCKENWOOD Corporation om de projector te laten repareren.
9. Kijk tijdens het projecteren niet rechtstreeks in de lens van de projector. Dit kan uw ogen beschadigen.



RG2 IEC 62471-5:2015

10. Gebruik de projectorlamp niet langer dan de voorgeschreven levensduur. Als u de lamp toch langer gebruikt, kan deze in zeldzame gevallen breken.
11. De lamp wordt erg heet tijdens het gebruik. Laat de projector ongeveer 45 minuten afkoelen voordat u de lamp vervangt.
12. Probeer de lampcomponenten nooit te vervangen voordat de projector is afgekoeld en de stekker uit het stopcontact is getrokken.
13. Dit product kan beelden omgekeerd weergeven, zodat plafondmontage mogelijk is. Gebruik alleen een geschikte plafondmontageset voor de montage.
14. DEZE APPARATUUR MOET WORDEN GEAARD.
15. Als u het apparaat installeert, monteert u een goed toegankelijke schakelaar in de bedrading, of steek de stekker in een goed bereikbaar stopcontact in de buurt van het apparaat. Als een probleem optreedt tijdens het gebruik van het apparaat, drukt u op de schakelaar om de stroom uit te schakelen of trekt u de stekker uit het stopcontact.

Waarschuwing m.b.t. hoge temperatuur

De temperatuur van de behuizing rond en boven de luchtopeningen kan hoog oplopen als de projector wordt gebruikt. Het aanraken van deze plekken tijdens het gebruik kan resulteren in brandwonden op de handen. Raak deze plekken niet aan. Doet u dit toch, dan kan dat brandwonden veroorzaken. Let er bijzonder goed op dat kleine kinderen deze plekken niet aanraken. Plaats bovendien geen metalen voorwerpen op deze plekken. Vanwege de warmte van de projector kan dit namelijk ongelukken of letsel veroorzaken.

Montage van de projector op het plafond

Als u de projector tegen het plafond wilt bevestigen, is het raadzaam de plafondmontageset voor projectoren te gebruiken voor een veilige en stevige montage.

Doet u dit niet, is het risico aanwezig dat de projector kan vallen wegens onjuiste bevestiging aan het plafond door schroeven van de onjuiste dikte of lengte te gebruiken.

U kunt de plafondmontageset voor projectoren kopen bij de leverancier van uw projector. We raden u aan een aparte veiligheidskabel aan te schaffen die compatibel is met het Kensington-slot. Maak deze kabel vast aan de sleuf voor het Kensington-slot op de projector en aan de houder. Wanneer de projector loskomt van de houder, blijft het apparaat toch veilig zitten.

Open deze projector niet zelf. De onderdelen van het apparaat staan onder hoge, levensgevaarlijke spanning. Het enige onderdeel dat u zelf kunt vervangen, is de lamp. Zie pagina 34.

U mag nooit andere onderdelen losmaken of verwijderen. Laat reparaties uitsluitend over aan gekwalificeerde professionele reparateurs.



Bewaar de originele verpakking voor eventueel vervoer in de toekomst. Als u de projector na gebruik moet vervoeren, stel dan de lenspositie in op een geschikte positie, plaats het lenskussen rond de lens en pas het lenskussen in het projectorkussen om beschadiging tijdens het transport tegen te gaan.

Als u denkt dat de projector moet worden gerepareerd, breng de projector dan uitsluitend naar een gekwalificeerde reparateur.

Vochtcondensatie

Gebruik de projector nooit onmiddellijk nadat de projector van een koude naar een warme plek is gebracht. Als de projector aan zo'n temperatuurverandering wordt blootgesteld, kan vocht op belangrijke interne onderdelen condenseren. Bij zo'n temperatuurverandering gebruikt u de projector niet gedurende ten minste 2 uur, om te voorkomen dat de projector beschadigt.

Vermijd vluchtige vloeistoffen

Gebruik geen vluchtige vloeistoffen, zoals insecticide of bepaalde reinigingsmiddelen, in de buurt van de projector. Plaats geen rubberen of plastic producten gedurende langere tijd tegen de projector. Deze kunnen vlekken op de buitenkant achterlaten. Mocht u de projector met een chemisch behandelde doek reinigen, volg dan de veiligheidsinstructies van het schoonmaakmiddel.

Wegwerpen

Dit product bevat de volgende materialen, welke schadelijk kunnen zijn voor het menselijke lichaam en het milieu.

- Lood, dit zit in het soldeer.
- Kwik, dit zit in de lamp.

Wilt u het product of gebruikte lampen wegwerpen, neem dan contact op met uw gemeente met informatie over de regelgeving.

Overzicht

Inhoud van de verpakking

Pak alles voorzichtig uit en controleer of alle onderstaande items aanwezig zijn. Afhankelijk van de plaats van aankoop, zijn bepaalde items wellicht niet beschikbaar. Controleer dit op de plek van aankoop.

 **Bepaalde accessoires kunnen verschillen per regio.**

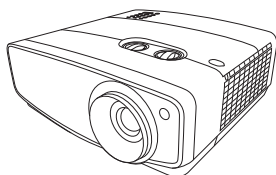

Projector



Afstandsbediening en batterijen

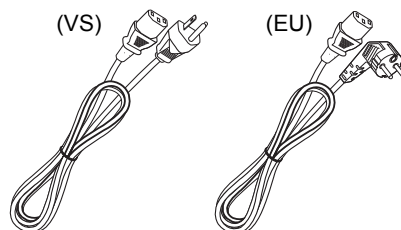

Stroomkabel



Cd met gebruikershandleiding



Snelgids

Buitenkant van de projector

Voorkant en bovenkant

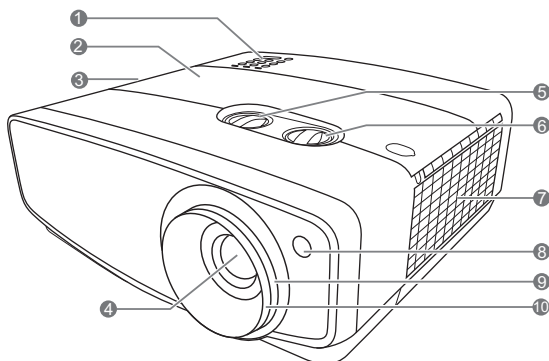

1. Bedieningspaneel (zie "**Besturingspaneel**" voor details.)
2. Lampdeksel
3. Ventilatie (warme lucht uit)
4. Projectielens
5. Lensverschuivingsknop (links/rechts)
Hiermee past u de horizontale positie van het geprojecteerde beeld aan.
6. Lensverschuivingsknop (omhoog/omlaag)
Hiermee past u de verticale positie van het geprojecteerde beeld aan.

Achterkant/onderkant

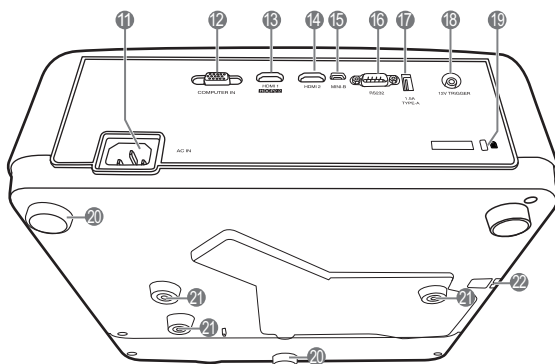

7. Ventilatie (koele lucht in)
8. IR-sensor afstandsbediening voorkant
9. Zoomring
Hiermee past u de grootte van het geprojecteerde beeld aan.
10. Focusing
Hiermee past u de scherpstelling van het geprojecteerde beeld aan.
11. Aansluiting netsnoer
12. Computer-ingang (D-Sub 15pin)
13. HDMI 1-poort (HDCP 2.2)
14. HDMI 2-poort
15. Mini-usb-poort
Voor onderhoud.
16. RS-232-besturingspoort
17. Usb-type-A-poort
Voor het opladen van externe apparaten.
18. 12 VDC-uit-aansluiting
Te gebruiken om externe apparaten aan te sturen, zoals een elektrisch scherm of belichtingsbesturing, enz. Neem contact op met uw verkoper voor informatie over de aansluiting van deze apparaten.
19. Sleuf voor veiligheidsslot
20. Verstelvoetjes
21. Gaten voor plafondmontage
22. Beveiligingsbalk

Bedieningselementen en functies

Besturingspaneel

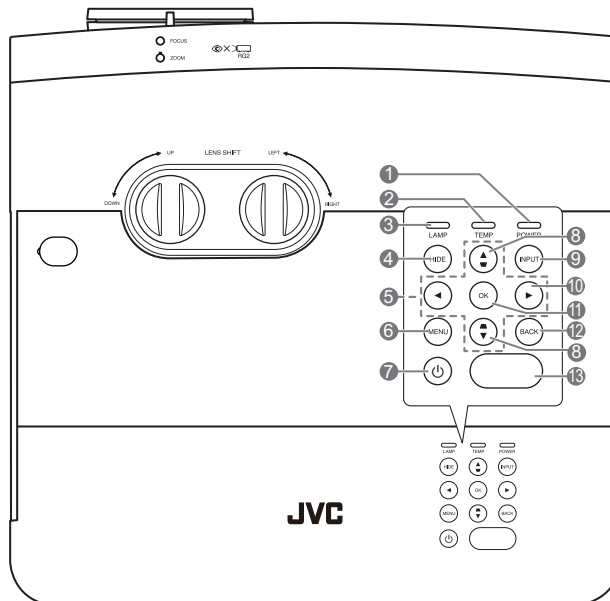

- 1. POWER (Aan/uit-indicator)**
Brandt of knippert als de projector wordt gebruikt.
- 2. TEMP (waarschuwingslampje temperatuur)**
Brandt rood als de temperatuur van de projector te hoog wordt.
- 3. LAMP (Lamp-indicator)**
Geeft de status van de lamp aan. Brandt of knippert als er een probleem is met de lamp.
- 4. HIDE**
Maakt het beeld leeg. Druk op een willekeurige toets op de projector of afstandsbediening om het beeld te herstellen.
- 5. Pijltoetsen (◀, ▲, ▶, ▼)**
Als het On-Screen Display (OSD)-menu is geactiveerd, gebruikt u deze toetsen als pijltoetsen om de gewenste menu-items te selecteren en om aanpassingen uit te voeren.
- 6. MENU**
 - Opent het On-Screen Display (OSD)-menu.
 - Keert terug naar het vorige OSD-menu, sluit en bewaart de menu-instellingen.
- 7. ⏻ AAN/UIT**
Dit zet de projector aan of op stand-by.
- 8. Keystone-toetsen (▾, ▴)**
Opent het venster **Keystone**. Gebruik ▲, ▼ om handmatig beelden te corrigeren die vervormd zijn door projectie onder een hoek.
- 9. INPUT**
Opent de ingangselectiebalk.
- 10. ▶**
Activeert de paneeltoetsblokkering. Ontgrendel de toetsen door ▶ drie seconden ingedrukt te houden of via de instelling in het OSD-menu met de afstandsbediening.
- 11. OK**
Hiermee activeert u het geselecteerde menu-item in het schermmenu (OSD).
- 12. BACK**
Gaat terug naar eerdere OSD-menu's, verlaat het OSD-menu en bewaart alle gemaakte veranderingen in het schermmenu (OSD).
- 13. IR-sensor bovenkant**

Afstandsbediening

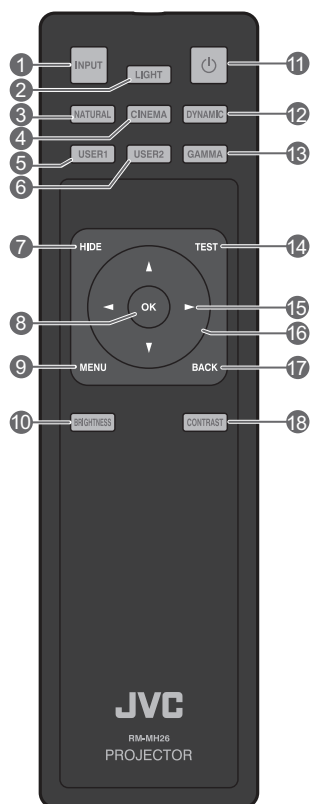

- 1. INPUT**
Opent de ingangselectiebalk.
- 2. LIGHT**
Activeert de verlichting van de afstandsbediening voor enkele seconden. Druk op een andere toets terwijl de verlichting brandt en deze blijft branden. Druk nogmaals op de toets om de verlichting uit te schakelen.
- 3. NATURAL**
Selecteert de beeldmodus: **Natuurlijk**.
- 4. CINEMA**
Selecteert de beeldmodus: **Bioscoop**.
- 5. USER1**
Selecteert de beeldmodus: **Gebruiker 1**.
- 6. USER2**
Selecteert de beeldmodus: **Gebruiker 2**.
- 7. HIDE**
Maakt het beeld leeg. Druk op een willekeurige toets op de projector of afstandsbediening om het beeld te herstellen.
- 8. OK**
Hiermee activeert u het geselecteerde menu-item in het schermmenu (OSD).
- 9. MENU**
 - Opent het On-Screen Display (OSD)-menu.
 - Keert terug naar het vorige OSD-menu, sluit en bewaart de menu-instellingen.
- 10. BRIGHTNESS**
Toont de instellingenbalk voor het aanpassen van de helderheid.
- 11. AAN/UIT**
Dit zet de projector aan of op stand-by.
- 12. DYNAMIC**
Selecteert de beeldmodus: **Dynamisch**.
- 13. GAMMA**
Geeft het **Gamma selecteren**-menu weer.
- 14. TEST**
Geeft het testpatroon weer.
- 15. ► Rechts**
Activeert de paneeltoetsblokkering. Ontgrendel de toetsen door ► drie seconden ingedrukt te houden of via de instelling in het OSD-menu met de afstandsbediening.
- 16. Pijltoetsen (◀ links, ► rechts, ▲ omhoog, ▼ omlaag)**
Als het On-Screen Display (OSD)-menu is geactiveerd, gebruikt u deze toetsen als pijltoetsen om de gewenste menu-items te selecteren en om aanpassingen uit te voeren.
- 17. BACK**
Keert terug naar het vorige OSD-menu, sluit en bewaart de menu-instellingen.
- 18. CONTRAST**
Toont de instellingenbalk voor het aanpassen van het contrast.

De batterij van de afstandsbediening plaatsen/vervangen

1. U opent het batterijdeksel door de afstandsbediening om te draaien. Druk vervolgens op de vingergrendel van het deksel en schuif het deksel omhoog in de richting van de pijl in de afbeelding.

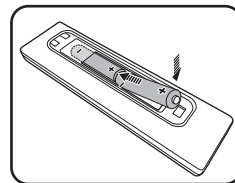
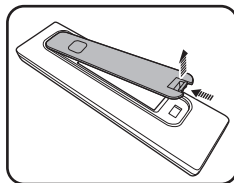

2. Verwijder de aanwezige batterijen (indien nodig) en installeer twee AA-batterijen. Let bij het plaatsen op de batterijpolen die in de batterijnis zijn aangegeven. Positief (+) hoort bij positief en negatief (-) bij negatief.

3. Plaats het deksel terug door eerst de inkepingen van het deksel in de uitsparingen van de afstandsbediening te plaatsen. Druk het deksel terug in positie. Stop als u een klik hoort.



- Leg de afstandsbediening en de batterij niet in extreem warme of vochtige omgevingen, zoals in een keuken, badkamer, sauna, solarium of in een gesloten auto.
- Gebruik alleen dezelfde batterijen of batterijen van hetzelfde type dat door de fabrikant van de batterij wordt aanbevolen.
- Gooi batterijen weg volgens de instructies van de fabrikant en volgens de plaatselijke milieuregelgeving.
- Werp batterijen nooit in vuur. Dit kan een explosie veroorzaken.
- Als de batterijen leeg zijn of als u de afstandsbediening gedurende langere tijd niet gebruikt, verwijdert u de batterijen om beschadiging van de afstandsbediening door lekkende batterijen te voorkomen.

Effectief bereik van de afstandsbediening

De afstandsbediening moet in een hoek van 30 graden ten opzichte van de IR-sensor van de projector worden gehouden om correct te functioneren. De afstand tussen de afstandsbediening en de sensor(en) mag niet meer dan 8 meter (~ 26 voet) bedragen.

Zorg dat geen obstakels tussen de afstandsbediening en de IR-sensor(en) op de projector zijn geplaatst.

- De projector bedienen via de voorkant • De projector bedienen via de bovenkant

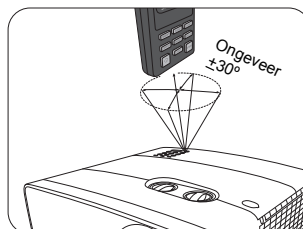
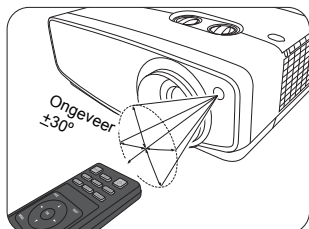



Installatie

Het kiezen van een plek

Voordat u een plek voor de projector kiest, houdt u rekening met de volgende zaken:

- Formaat en positie van het scherm
- Plek van het stopcontact
- Locatie en afstand tussen de projector en de rest van de apparatuur

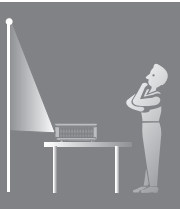
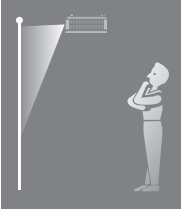
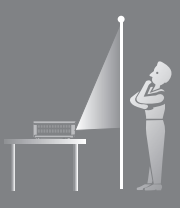
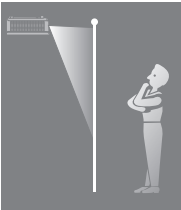
U kunt de projector op de volgende manieren installeren.

<p>1. Voorkant:</p> <p>Selecteer deze plek als u de projector op de vloer en voor het scherm plaatst.</p> <p>Als u een snelle opstelling en draagbaarheid wenst, is dit de meest gebruikte opstelling.</p> <p>Schakel de projector in en maak de volgende instellingen:</p> <p>INSTALLATIE > Projectormodus > Voorkant</p>		<p>3. Plafond voor:</p> <p>Selecteer deze locatie als de projector aan het plafond voor het scherm wordt gehangen.</p> <p>Schakel de projector in en maak de volgende instellingen:</p> <p>INSTALLATIE > Projectormodus > Plafond voor</p>	
<p>2. Achterkant:</p> <p>Selecteer deze plek als u de projector op de vloer en achter het scherm plaatst.</p> <p>Schakel de projector in en maak de volgende instellingen:</p> <p>INSTALLATIE > Projectormodus > Achterkant</p>		<p>4. Plafond achter:</p> <p>Selecteer deze locatie als de projector aan het plafond achter het scherm wordt gehangen.</p> <p>Schakel de projector in en maak de volgende instellingen:</p> <p>INSTALLATIE > Projectormodus > Plafond achter</p>	
<p> Hiervoor is een speciaal scherm voor achterwaartse projectie vereist.</p>		<p> Hiervoor zijn een scherm voor achterwaartse projectie en een geschikte plafondmontageset vereist.</p>	

De gewenste beeldgrootte van de projectie instellen

De grootte van het geprojecteerde beeld wordt bepaald door de afstand van de projectorlens tot het scherm, de zoominstelling en het videoformaat. U verschuift de lens door aan de lensverschuivingsknoppen op de projector te draaien. Zo schuift u de projectielens in elke gewenste richting binnen het toelaatbare bereik en verandert u de positie van het beeld.

Naar voren projecteren

- De projectiepositie verticaal aanpassen met lensverschuiving
- De projectiepositie horizontaal aanpassen met lensverschuiving

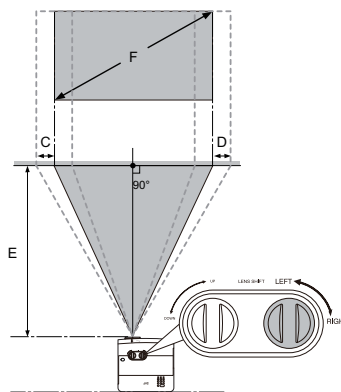
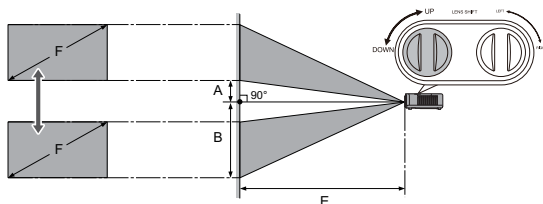

- A: Afstand van het midden van de lens tot de onderrand van het geprojecteerde beeld (als lensverschuiving op het hoogste niveau is ingesteld).
- B: Afstand van het midden van de lens tot de onderrand van het geprojecteerde beeld (als lensverschuiving op het laagste niveau is ingesteld).
- C: Bewegingsafstand van het midden van de lens (als lensverschuiving volledig naar links is ingesteld).
- D: Bewegingsafstand van het midden van de lens (als lensverschuiving volledig naar rechts is ingesteld).
- E: Projectieafstand van de projector tot het scherm.
- F: Grootte van het geprojecteerde beeld.
- De beeldverhouding van het scherm is 16:9 en de beeldverhouding van het geprojecteerde beeld is 16:9.

Schermgrootte		Grootte van het geprojecteerde beeld (F)				Projectieafstand (E)				Verschuiving (A)		Verschuiving (B)		Verschuiving (C, D)	
		Diagonaal		Hoogte		Breedte		Kortste (breed)							
Inch	cm	Inch	cm	Inch	cm	Inch	cm	Inch	cm	Inch	cm	Inch	cm	Inch	cm
95	241	47	118	83	210	112	285	180	456	4,7	12	51,2	130	19,0	48
100	254	49	125	87	221	118	300	189	480	4,9	12	53,9	137	20,0	51
120	305	59	149	105	266	142	360	227	576	5,9	15	64,7	164	24,1	61
150	381	74	187	131	332	177	450	283	720	7,4	19	80,9	205	30,1	76
180	457	88	224	157	398	213	540	340	864	8,8	22	97,1	247	36,1	92
200	508	98	249	174	443	236	600	378	960	9,8	25	107,9	274	40,1	102

☞ Alle maten zijn benaderingen en kunnen afwijken van de daadwerkelijke formaten. Als u de projector in een permanente opstelling installeert, wordt aanbevolen dat u de projectiegrootte, afstand en optische karakteristieken met de projector zelf uitprobeert voordat u de projector daadwerkelijk installeert. Op deze manier kunt u de exacte montagepositie bepalen die het beste past in uw opstelling.

Het projectiebereik van lensverschuiving

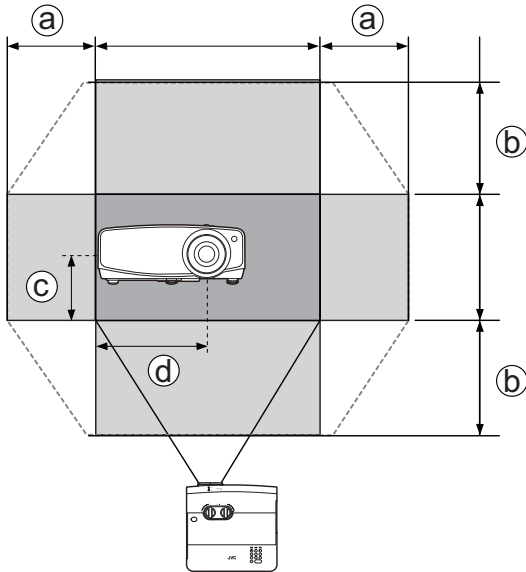

a: Maximaal horizontaal bereik ($H \times 23\%$)

b: Maximaal vertikaal bereik ($V \times 60\%$)

c: 1/2 van de verticale hoogte van het beeld

d: 1/2 van de horizontale breedte van het beeld

⚠ Stop met draaien aan de verstelknop als u een klik hoort die aangeeft dat de knop niet verder kan. Als u de knop te ver draait, kan de projector beschadigd raken.

- ☞ U kunt het beeld niet zowel horizontaal als vertikaal op een maximumwaarde instellen.
- Het aanpassen van de lensverschuiving heeft geen invloed op de beeldkwaliteit. In het onwaarschijnlijke geval dat het beeld vervormd wordt geprojecteerd, zie "[Het geprojecteerde beeld aanpassen](#)" voor details.

Aansluitingen

Als u een signaalbron aansluit op de projector, volg dan deze instructies:

1. Schakel alle apparatuur uit voordat deze aansluit.
2. Gebruik de juiste signaalkabels voor elke bron.
3. Zorg dat de kabels goed zijn geplaatst.

 In de afbeeldingen van de verbindingen die hieronder staan, zijn niet alle kabels weergegeven die bij de projector worden geleverd (zie "[Inhoud van de verpakking](#)"). Deze kabels zijn verkrijgbaar in elektronicawinkels.

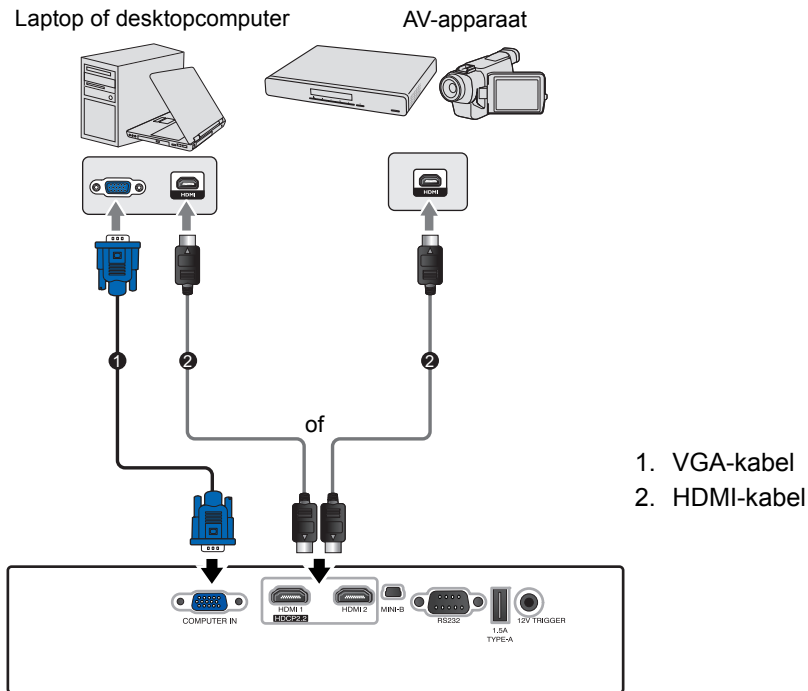

Aansluiting	HDCP ver.	Gebruiken voor
HDMI 1	2.2	4K/HDR-bron
HDMI 2	1.4	Maximaal FHD (2K)-bron

 Alleen de HDMI 1-aansluiting ondersteunt 4K (Ultra HD)/HDR.

Bediening

De projector opstarten

1. Sluit het netsnoer aan op de projector en stop de stekker in een stopcontact. Schakel het stopcontact in (indien nodig). **POWER (Aan/uit-indicator)** op de projector brandt oranje zodra de stroom is ingeschakeld.



⚠ **Gebruik het bijgesloten netsnoer om mogelijk gevaar, zoals een elektrische schok of brand, te voorkomen.**

2. Druk op  om de projector te starten. **POWER (Aan/uit-indicator)** knippert groen en blijft groen als de projector is ingeschakeld.

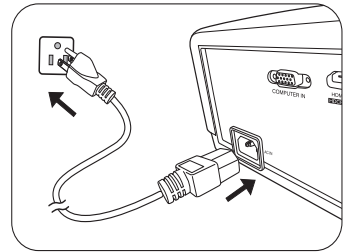
Tijdens het opwarmen gaan de ventilatoren draaien en een opstartbeeld verschijnt in beeld. De projector reageert tijdens het opwarmen niet op verdere opdrachten.



De projector uitschakelen

1. Druk op . Als de projector wordt uitgeschakeld, verschijnt een bevestiging.
2. Druk nogmaals op . De **POWER (Aan/uit-indicator)** knippert oranje en de ventilatoren blijven ongeveer twee minuten draaien om de lamp af te koelen. Tijdens het afkoelen reageert de projector niet op opdrachten.
3. Als het afkoelen klaar is, brandt de **POWER (Aan/uit-indicator)** oranje.

Als de projector gedurende langere tijd niet wordt gebruikt, trek dan het netsnoer uit het stopcontact.

☞ **Probeer de projector niet onmiddellijk weer in te schakelen als deze net is uitgeschakeld, aangezien grote hitte nadelig is voor de levensduur van de lamp. De daadwerkelijke levensduur van de lamp kan variëren, afhankelijk van de omgevingsomstandigheden en het gebruik.**

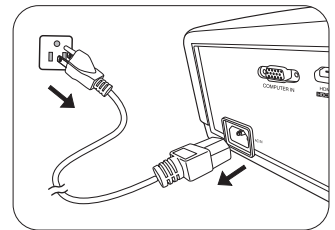

Een ingangssignaal selecteren

De projector kan tegelijkertijd op verschillende apparaten worden aangesloten. Er kan echter op slechts één scherm op volledig scherm worden weergegeven. Tijdens het opstarten zoekt de projector automatisch beschikbare signalen.

Als u wilt dat de projector altijd automatisch signalen zoekt:

- Ga naar het menu **SYSTEEMINSTLL: Basis** en activeer **Ingangssignaal automatisch zoeken**. (zie "[Ingangssignaal automatisch zoeken](#)" op pagina 26)

De video-ingang selecteren:

1. Druk op **INPUT** om de ingangselectiebalk te openen.

Input

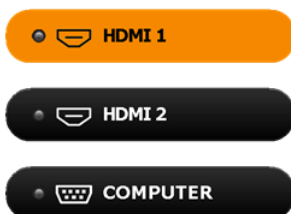

2. Druk op **▲/▼** totdat het gewenste signaal is geselecteerd en druk op **OK**.

Zodra het signaal is gevonden, wordt de informatie over de geselecteerde ingang een aantal seconden in beeld gebracht. Als er meerdere apparaten op de projector zijn aangesloten, herhaal dan stappen 1-2 om een ander signaal te zoeken.

 Zie "[Projectorspecificaties](#)" voor de eigenresolutie van deze projector. Voor het beste beeldresultaat kiest u een ingangssignaal dat ook gebruik maakt van deze resolutie. Andere resoluties worden door de projector aangepast, afhankelijk van de instelling **Beeldverhouding**, waardoor enige beeldvervalsing of verlies van beeldkwaliteit kan optreden. Zie "[Beeldverhouding](#)" voor details.

Het geprojecteerde beeld aanpassen

De projectiehoek aanpassen

De projector beschikt over 2 verstelvoetjes. Deze verstelloeten wijzigen de beeldhoogte en de projectiehoek. Schroef de voet zover in of uit als nodig is om de projectiehoek te richten en recht te krijgen.

Als het scherm en projector niet loodrecht tegenover elkaar staan, krijgt het geprojecteerde beeld de vorm van een verticale trapezoïde. Zie "[Keystone corrigeren](#)" voor details om dit te corrigeren.

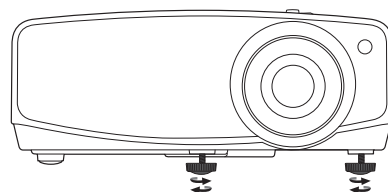

⚠️ Kijk niet in de lens wanneer de projectorlamp brandt. Het felle licht kan schade toebrengen aan uw ogen.

Het beeldformaat en de helderheid fijn afstellen

Draai aan de zoomring van de projector om de grootte van het geprojecteerde beeld aan te passen.

Draai aan de focusing van de projector om het beeld scherper te maken.

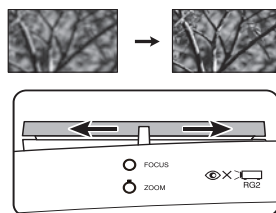
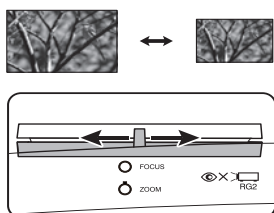

Keystone corrigeren

Keystone verwijst naar het effect waarbij het geprojecteerde beeld merkbaar groter is aan bovenkant of onderkant. Dit doet zich voor als de projector niet loodrecht op het scherm staat.

Behalve door de hoogte van de projector aan te passen, kunt u dit als volgt handmatig aanpassen:

1. Gebruik een van de volgende stappen om het venster **Keystone** te openen:
 - Druk op ▲/▼ of ▼/▲ op de projector.
 - Druk op ▲/▼ of ▼/▲ op de afstandsbediening.
2. Onderstaande illustraties tonen hoe de keystonevorming wordt gecorrigeerd:



- Corrigeer keystone aan de onderkant van het beeld met ▲ of ▲/▼.
- Corrigeer keystone aan de bovenkant van het beeld met ▼ of ▼/▲.

Als u klaar bent, drukt u op **BACK** om de wijzigingen op te slaan en af te sluiten.

Menufuncties

Info over de OSD-menu's

Open het OSD-menu door op **MENU** te drukken.

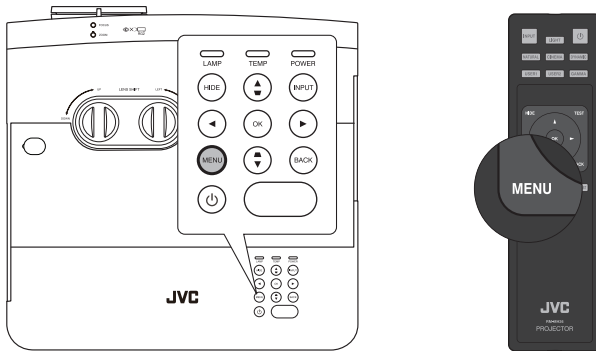

Met het OSD-menu





U opent het OSD-menu door op **MENU** op de projector of afstandsbediening te drukken. Het bevat de volgende hoofdmenu's. Zie de koppelingen van alle menu-items hieronder voor meer informatie.



1. **BEELD** menu (zie pagina 20)
2. **WEERGAVE** menu (zie pagina 24)
3. **INSTALLATIE** menu (zie pagina 25)
4. **SYSTEEMINSTLL: Basis** menu (zie pagina 26)
5. **SYSTEEMINSTLL: Geavanceerd** menu (zie pagina 26)
6. **INFORMATIE** menu (zie pagina 28)

Welke menu-items beschikbaar zijn, is afhankelijk van de aangesloten videoingangen of de specifieke instellingen. Menu-items die niet beschikbaar zijn, worden grijs gemaakt.

- Navigeer door de menu-items met de pijltoetsen (◀/▶/▲/▼) op de projector of afstandsbediening.
- Bevestig het geselecteerde menu-item met **OK**.

BEELD menu





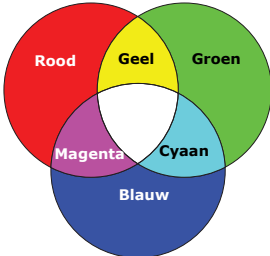

Submenu	Functies en beschrijvingen
<p>Beeldmodus</p>	<p>Selecteert een vooraf ingestelde beeldus die past bij de gebruiksomgeving en beeldtype van hetingangssignaal.</p> <p>De vooraf ingestelde beeldmodi worden hieronder beschreven:</p> <ul style="list-style-type: none"> • Natuurlijk: met een uitgebalanceerde kleurverzadiging en contrast bij een lage helderheid, is dit met name geschikt voor videobeelden. • Bioscoop: met goed gebalanceerde kleurverzadiging en contrast bij lage helderheid, is dit met name geschikt voor het genieten van films in een volledig donkere omgeving (zoals in een bioscoop). • Dynamisch: maximaliseert de helderheid van het geprojecteerde beeld. Deze modus is geschikt voor omgevingen waar buitengewoon hoge helderheid nodig is, zoals in goedverlichte ruimtes. • Gebruiker 1/Gebruiker 2: roept aangepaste instellingen op. Nadat Gebruiker 1/Gebruiker 2 is geselecteerd, kunnen bepaalde submenu's van het menu WEERGAVE worden aangepast. Dit is afhankelijk van het geselecteerde ingangssignaal. <p> Gebruiker 1 standaardinstelling is geschikt voor videobeelden. Gebruiker 2 standaardinstelling is geschikt voor HLG-beelden (Hybrid Log-Gamma). Als HDR 10-beelden zoals een UHD-BD-signaal wordt ingevoerd op de projector, schakelt deze automatisch over naar de correcte beeldmodus. (*Beeldmodus kan niet worden geschakeld)</p>
<p>Gebruikers-modusinstelling</p>	<p>De volgende functies zijn uitsluitend beschikbaar als Beeldmodus is ingesteld op Gebruiker 1 of Gebruiker 2.</p> <ul style="list-style-type: none"> • Instellingen laden: selecteert een beeldmodus die het beste past bij de beeldkwaliteit die u nodig hebt en is een startpunt. U kunt het beeld verder afstellen op basis van de onderstaande selecties. • Gebr.mod.naam wz: selecteren om de naam van aangepaste beeldmodi te veranderen (Gebruiker 1 of Gebruiker 2). De nieuwe naam kan maximaal negen tekens bevatten, waaronder letters (A-Z, a-z), cijfers (0-9) en spatie (_).
<p>Helderheid</p>	<p>Hiermee past u de helderheid van het beeld aan. Pas deze optie zodanig aan, dat de zwarte gedeelten van het beeld daadwerkelijk zwart zijn en dat er nog details zichtbaar zijn in de donkere gedeelten.</p> <div style="display: flex; align-items: center;">  <div style="margin-left: 10px;"> <p>Hoe hoger de waarde, hoe helderder het beeld. Hoe lager de waarde, hoe donkerder het beeld.</p> </div> </div>
<p>Contrast</p>	<p>Stelt de mate van verschil tussen donker en licht in het beeld in. Na het aanpassen van de waarde van Helderheid, past u Contrast aan om de piekwaarde van het witniveau in te stellen.</p> <div style="display: flex; align-items: center;">  <div style="margin-left: 10px;"> <p>Hoe hoger de waarde, hoe groter het contrast.</p> </div> </div>

Submenu	Functies en beschrijvingen
Kleur	<p>Hiermee past u het verzadigingsniveau van de kleuren aan - de sterkte van elke kleur in een videobeeld. Lagere instellingen produceren minder verzadigde kleuren. Wanneer u de minimumwaarde instelt, wordt het beeld zwart-wit. Als de instelling te hoog staat, worden de kleuren op het beeld te fel, waardoor het beeld onrealistisch wordt.</p>
Tint	<p>Hiermee past u de rode en groene kleurtonen van het beeld aan. Hoe hoger de waarde, hoe roder het beeld. Hoe lager de waarde, hoe groener het beeld.</p>
Scherpte	<p>Maakt het beeld scherper of zachter.</p> <div style="display: flex; align-items: center;">  <div style="margin-left: 20px;"> <p>Hoe hoger de waarde, hoe scherper het beeld. Hoe lager de waarde, hoe zachter het beeld.</p> </div> </div>
Geavanceerd	<ul style="list-style-type: none"> • Gamma selecteren Gamma verwijst naar de relatie tussen ingangssignaal en beeldhelderheid. <ul style="list-style-type: none"> • 2,2: normale gammawaarde. • 1,8/2,0/2,1/2,3/2,4/2,6: hoe hoger de waarde hoe donkerder het beeld. • Prioriteit contrast: legt vergeleken met de instelling Normaal meer nadruk op contrast. • Prioriteit helderheid: legt vergeleken met de instelling Normaal meer nadruk op helderheid. • HLG: voor Hybrid Log-Gamma inhoud. • Kleurtemperatuur <ul style="list-style-type: none"> • Voorinstelling: er zijn diverse vooraf ingestelde instellingen voor kleurtemperatuur beschikbaar. De beschikbare instellingen zijn afhankelijk van het geselecteerde signaaltype. <ul style="list-style-type: none"> - Hoog: maakt het beeld blauwachtig wit. - Normaal: de witte kleur behoudt de normale schakering. - Laag: maakt het beeld roodachtig wit. <p>U kunt ook een voorkeurskleurtemperatuur instellen door de volgende opties aan te passen.</p> <ul style="list-style-type: none"> • Rood effect/Groen effect/Blauw effect: past het contrast van Rood, Groen en Blauw aan. • Rode hoek/Groene hoek/Blauwe hoek: past de helderheid van Rood, Groen en Blauw aan.
<p> Als u HLG-beelden weergeeft Standaardinstelling van Gebruiker 2 is geschikt voor HLG-beelden. Het wordt aangeraden om "Gebruiker 2" in de beeldmodus te kiezen als u HLG-beelden (Hybrid Log-Gamma) weergeeft.</p>	

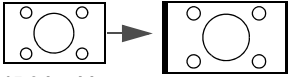
Submenu	Functies en beschrijvingen
<p>Geavanceerd</p>	<ul style="list-style-type: none"> • 3D-kleurbeheer <p>Levert zes kleurreeksen (RGBCMY) die kunnen worden aangepast. U kunt deze seelcteren of het kleurbereik en verzadiging aanpassen.</p> <ol style="list-style-type: none"> 1. Druk op OK om het venster 3D-kleurbeheer te openen. 2. Selecteer Primaire kleur en gebruik ◀/▶ om een kleur te selecteren uit R (Rood), G (Groen), B (Blauw), C (Cyaan), M (Magenta) en Y (Geel). 3. Druk op ▼ om Tint te selecteren en gebruik ◀/▶ om het bereik ervan in te stellen. Een verhoging van het bereik omvat de kleuren die de twee naastliggende kleuren bevatten. <div style="display: flex; align-items: center; margin: 10px 0;">  <div style="margin-left: 20px;"> <p>De illustratie laat zien hoe de kleuren met elkaar samenhangen.</p> <p>Als u bijvoorbeeld R kiest en het bereik instelt op 0, wordt alleen puur rode kleur geselecteerd. Het verhogen van het bereik neemt ook rood op dat dicht bij geel en dicht bij magenta ligt.</p> </div> </div> <ol style="list-style-type: none"> 4. Druk op ▼ om Effect te selecteren en gebruik ◀/▶ om de waardes in te stellen. Het contrastniveau van de geselecteerde primaire kleur wordt beïnvloed. Elke aangebrachte aanpassing is direct terug te vinden in het beeld. 5. Druk op ▼ om Verzadiging* te selecteren en druk op ◀/▶ om de waardes ervan in te stellen. Elke aangebrachte aanpassing is direct terug te vinden in het beeld. 6. Herhaal de stappen 2 tot en met 5 totdat u alle gewenste aanpassingen hebt aangebracht. 7. Als u klaar bent, drukt u op BACK om af te sluiten. <p>*Uitleg over verzadiging</p> <p>Dit is de hoeveelheid van de betreffende kleur in een videobeeld. Lagere instellingen produceren minder verzadigde kleuren; een instelling van "0" verwijdert de betreffende kleur volledig uit het beeld. Als de verzadiging te hoog is, wordt de betreffende kleur te sterk en onrealistisch.</p>

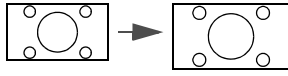
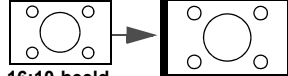
Submenu	Functies en beschrijvingen
Geavanceerd	<ul style="list-style-type: none"> • MoviePro <ul style="list-style-type: none"> • Kleurverbetering: hiermee kunt u de verzadiging van kleuren nog flexibeler aanpassen. Het moduleert complexe kleuralgoritmes om verzadigde kleuren, fijne schakeringen, tussenliggende tinten en subtiele pigmenten perfect te renderen. • Huidskleur: biedt een slimme aanpassing van tint, speciaal voor het aanpassen van alleen huidskleur en geen andere kleuren in het beeld. Het compenseert voor verkleuringen van huidtinten door het licht van de projectiestraal, waardoor elke huidtint een prachtige schakering krijgt. • Superresolutie: dit is een technologie voor superresolutie, waardoor kleuren, contrast en structuur van Full HD-beelden aanzienlijk worden verbeterd. Daarnaast is het een technologie voor detailverbetering, die details levensecht van het scherm laat knallen. U kunt het niveau van de scherpte en detailverbetering naar eigen inzicht optimaliseren.
	<ul style="list-style-type: none"> • Autodiafragma <ul style="list-style-type: none"> • Uit: schakelt de functie automatische lensopening uit. • Laag: automatische lensopening blijft binnen een beperkt bereik. • Hoog: het volledige bereik van de lensopening wordt dynamisch gebruikt voor een optimale ervaring.
Actuele beeldmod. resetten	Herstelt alle gemaakte aanpassingen van de geselecteerde Beeldmodus (waaronder voorinstellingen, Gebruiker 1 en Gebruiker 2) naar de fabriekswaarden.

WEERGAVE menu

Submenu	Functies en beschrijvingen
Beeldverhouding	<p> In de onderstaande afbeeldingen zijn de zwarte gedeelten inactief en de witte gedeelten actief.</p> <ul style="list-style-type: none"> Auto  <p>15:9-beeld</p> <p>Past de grootte van een beeld proportioneel aan zodat de horizontale of verticale zijde bij de eigen resolutie van de projector past. Hierdoor wordt het meeste van het scherm benut en blijft de beeldverhouding ongewijzigd.</p> 4:3  <p>4:3-beeld</p> <p>Past het beeld zodanig aan dat het in het midden van het scherm wordt weergegeven met een beeldverhouding van 4:3.</p> 16:9  <p>16:9-beeld</p> <p>Past het beeld zodanig aan dat het in het midden van het scherm wordt weergegeven in een beeldverhouding van 16:9.</p> 16:10  <p>16:10-beeld</p> <p>Past het beeld zodanig aan dat het in het midden van het scherm wordt weergegeven in een beeldverhouding van 16:10.</p>
Beeldpositie	<p>Geeft het Beeldpositie-venster weer. Gebruik de pijltoetsen op de projector of afstandsbediening om de positie van het geprojecteerde beeld aan te passen.</p> <p>De waardes onderin het venster veranderen met elke druk op de toets.</p> <p> Deze functie is alleen beschikbaar als het signaal PC is geselecteerd.</p>
Overscanaanpassing	<p>Verbergt slechte beeldkwaliteit in de vier randen.</p> <p>Hoe hoger de waarde, hoe groter het deel van het beeld dat wordt verborgen terwijl het scherm blijft opgevuld en geometrische accuraat blijft. Instelling 0 betekent dat het beeld voor 100% wordt weergegeven.</p>
Fase	<p>Hiermee past u de klokfase aan om vervorming van het beeld te verminderen.</p> <p> Deze functie is alleen beschikbaar als het signaal PC is geselecteerd.</p>
Horizontale afmeting	<p>Stelt de horizontale breedte van het beeld in.</p> <p> Deze functie is alleen beschikbaar als het signaal PC is geselecteerd.</p>
e-shift	<p>Schakelt de beeldresolutie.</p> <ul style="list-style-type: none"> Uit: schakelt naar 2K-resolutie.  Beeldmodus wordt automatisch ingesteld op vaste modus. Aan (aanbevolen): schakelt naar 4K-resolutie.

INSTALLATIE menu

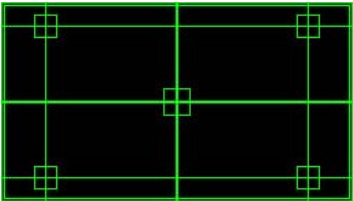





Submenu	Functies en beschrijvingen
Projectormodus	Zie " Het kiezen van een plek " voor details.
Testpatroon	<p>Wordt gebruikt om de beeldgrootte en focus aan te passen om te controleren of het geprojecteerde beeld geen vervormingen vertoont. U sluit het testpatroon door terug te gaan naar dit menu en Uit te selecteren.</p> 
Lampinstellingen	<ul style="list-style-type: none"> • Lampmodus Stel het energieverbruik van de projectorlamp in op de volgende modi. <ul style="list-style-type: none"> • Normaal: de lamp brandt op volle sterkte. • Eco: beperkt systeemruis en energieverbruik van de lamp met 30%. <p>Als de modus Eco is geselecteerd wordt minder licht geproduceerd en worden de geprojecteerde beelden donkerder. Zie "Instellen van Lampmodus" voor details.</p> • Lamptimer herst. Activeer deze functie uitsluitend nadat een nieuwe lamp is geïnstalleerd. Als u Reset kiest, verschijnt de melding "Opnieuw instellen gelukt" om aan te geven dat de lamptijd is ingesteld op "0". • Lampinformatie Selecteren om te zien hoelang de lamp is gebruikt (in uren). Dit wordt automatisch berekend door de ingebouwde timer.
12V-trigger	<p>Er is één 12V-trigger die u voor diverse installaties kunt gebruiken. Er zijn twee opties beschikbaar:</p> <ul style="list-style-type: none"> • Uit: als dit wordt geselecteerd, stuurt de projector geen elektronisch signaal als deze wordt ingeschakeld. • Aan: de projector verstuurt een laag naar hoog elektronisch signaal als deze wordt ingeschakeld en een hoog naar laag signaal als de projector wordt uitgeschakeld.
Hoogtemodus	<p>Selecteer deze modus wanneer u de projector op grote hoogte of bij hoge temperaturen gebruikt. Activeer deze functie als u zich op een hoogte tussen 1500 m – 3000 m boven zeeniveau bevindt en de omgevingstemperatuur tussen 0°C – 30°C ligt.</p> <p>Tijdens het gebruik van de Hoogtemodus wordt er wellicht meer geluid geproduceerd omdat de ventilatoren sneller moeten draaien voor een betere koeling en optimale prestaties.</p> <p>Als u de projector in andere dan deze extreme omstandigheden gebruikt, wordt het apparaat mogelijk automatisch uitgeschakeld om te voorkomen dat de projector oververhit geraakt. Schakel over naar Hoogtemodus om deze symptomen op te lossen. Dit betekent echter niet dat de projector in alle ruwe of extreme omstandigheden kan worden gebruikt.</p>

SYSTEEMINSTLL: Basis menu

Submenu	Functies en beschrijvingen
Taal	Hiermee stelt u de taal van de OSD-menu's in.
Achtergrondkleur	Stelt de achtergrondkleur van de projector in.
Opstartscherm	Hiermee selecteert u het logoscherm dat wordt weergegeven bij het opstarten van de projector. U kunt kiezen uit het JVC -logo, een Blauw scherm of een Zwart scherm.
Automatisch uitschakelen	Voorkomt onnodige projectie als gedurende langere tijd geen signaal wordt gedetecteerd. Zie " Instellen van Automatisch uitschakelen " voor details.
Direct inschakelen	Hiermee kan de projector automatisch worden ingeschakeld zodra spanning op het netsnoer staat.
Menu-instellingen	<ul style="list-style-type: none"> • Menupositie Stelt de OSD-menupositie in. • Weergaveduur menu Bepaalt hoe lang het OSD op het scherm wordt weergegeven nadat u op de knop hebt gedrukt. • Herinnering Zet herinneringen aan of uit.
Naam van ingangssignaal wijzigen	Verandert de naam van de huidige ingangsbron in de gewenste naam. Gebruik ▲/▼/◀/▶ en OK om de gewenste tekens voor het verbonden bronitem in te stellen.
Ingangssignaal automatisch zoeken	Stelt in of de projector automatisch naar ingangsignalen zoekt. Selecteer Aan zodat de projector ingangssignalen zoekt totdat eentje wordt gevonden. Als de functie is ingesteld op Uit , selecteert de projector het laatst gebruikte ingangssignaal.

SYSTEEMINSTLL: Geavanceerd menu

Submenu	Functies en beschrijvingen
HDR	<ul style="list-style-type: none"> • HDR De projector ondersteunt HDR-beeldbronnen. Het apparaat kan automatisch het dynamische bereik van de bron detecteren en instellingen optimaliseren voor beelden onder diverse lichtomstandigheden. Als de ingangsbron geen dynamische bereik heeft, kunt u zelf HDR of SDR instellen. • EOTF De projector kan automatisch de helderheid van het beeld aanpassen op basis van de ingangsbron. U kunt ook een helderheid kiezen voor een betere beeldkwaliteit. Als de waarde hoger is, wordt het beeld helderder. Als de waarde lager is, wordt het beeld donkerder.
HDMI-bereik	<ul style="list-style-type: none"> • Auto: stelt de projector in om het hdmi-bereik van het ingangssignaal automatisch te detecteren. • Verbeteren: stelt het hdmi-kleurbereik in op een waarde tussen 0 - 255. • Standaard: stelt het hdmi-kleurbereik in op een waarde tussen 16 - 235.

Submenu	Functies en beschrijvingen
<p>Wachtwoord</p>	<p>Uit veiligheidsoogpunt en om ongeoorloofd gebruik tegen te gaan, kunt u een wachtwoord instellen voor de projector. Dit beperkt het gebruik van de projector tot degenen die het juiste wachtwoord kennen. Wanneer u 5 keer achter elkaar het verkeerde wachtwoord invoert, wordt de projector na korte tijd automatisch uitgeschakeld.</p> <p> Het is buitengewoon vervelend als u deze functie inschakelt en toch het wachtwoord vergeet. Schrijf het wachtwoord ergens op en bewaar dit op een veilige plek.</p> <p>Als niet eerder een wachtwoord is ingevoerd, wordt u gevraagd een nieuw wachtwoord in te stellen. Zoals in de afbeelding is aangegeven, vertegenwoordigen de vier pijltoetsen (▲/▶/▼/◀) de vier cijfers (1, 2, 3 en 4). Gebruik de pijltoetsen om een wachtwoord van zes tekens in te stellen. Als u deze tekens invoert, ziet u dit als *****.</p> <ul style="list-style-type: none"> • Wachtwoord wijzigen <p>Voordat u een nieuw wachtwoord kunt invoeren, dient u het huidige wachtwoord in te voeren.</p> <ul style="list-style-type: none"> • Inschakelblokkering <p>Voordat u de instelling kunt wijzigen, dient u het huidige wachtwoord in te voeren.</p> <p> Als u een wachtwoord hebt ingesteld en de inschakelblokkering is ingeschakeld, kunt u de projector alleen gebruiken als het wachtwoord wordt ingevoerd. Telkens wanneer u de projector start, moet u het wachtwoord opgeven.</p> <p> Als u het wachtwoord bent vergeten, gaat u als volgt te werk:</p> <ol style="list-style-type: none"> 1. Houd OK drie seconden ingedrukt terwijl de foutmelding van het wachtwoord verschijnt. De projector toont een codenummer op het scherm. 2. Schrijf dit nummer op en schakel de projector uit. 3. Zoek hulp bij de klantenservice van JVC om het nummer te decoderen. Eventueel moet u een aankoopbewijs laten zien om te bewijzen dat u de projector ook echt mag gebruiken.
<p>Paneeltoetsblokkering</p>	<p>Als de besturingstoetsen op de projector geblokkeerd zijn, kunnen de instellingen van de projector niet per ongeluk worden veranderd (bijvoorbeeld door kinderen).</p> <p>Als u Aan instelt voor deze functie, kunt u de projector niet bedienen met de besturingstoetsen, met uitzondering van  AAN/UIT.</p> <p>U kunt de toetsblokkering opheffen door ▶ op de projector of afstandsbediening gedurende drie seconden ingedrukt te houden of door met de afstandsbediening Uit te selecteren.</p> <p> De functie is toegankelijk via de afstandsbediening of projectortoetsen.</p>
<p>Instl. herstellen</p>	<p>Zet alle instellingen terug op de fabrieksinstellingen.</p> <p> De volgende instellingen blijven behouden: Taal, Projectormodus, Hoogtemodus, Wachtwoord.</p>

INFORMATIE menu

Submenu	Functies en beschrijvingen
Ingangssignaal	Geeft het huidige ingangssignaal weer.
Beeldmodus	Toont de huidige beeldmodus onder het menu BEELD .
Resolutie	Geeft de eigenresolutie van het ingangssignaal weer.
Kleursysteem	Geeft de indeling van het ingangssysteem aan.
Gebruikstijd lamp	Geeft het aantal uur weer dat de lamp is gebruikt.
Firmware-versie	Geeft de firmwareversie van de projector weer.

 Sommige informatie is uitsluitend beschikbaar als bepaalde ingangen in gebruik zijn.

OSD-menustructuur

De OSD-menu's variëren afhankelijk van het geselecteerde signaaltype.

	Hoofdmenu	Submenu	Opties	
BEELD		Beeldmodus	Natuurlijk/Bioscoop/Dynamisch/Gebruiker 1/ Gebruiker 2	
		Gebruikersmodusinstelling	Instellingen laden Gebr.mod.naam wz	
		Helderheid		
		Contrast		
		Kleur		
		Tint		
		Scherpte		
			Gamma selecteren	1,8/2,0/2,1/2,2/2,3/2,4/2,6/Prioriteit contrast/ Prioriteit helderheid/HLG
				Voorinstelling
				Rood effect
				Groen effect
			Kleurtemperatuur	Blauw effect
				Rode hoek
				Groene hoek
				Blauwe hoek
		Geavanceerd		Primaire kleur
			3D-kleurbeheer	Tint
				Effect
				Verzadiging
				Kleurverbetering
			MoviePro	Huidskleur
				Superresolutie
			Autodiafragma	Uit/Laag/Hoog
			Actuele beeldmod. resetten	
	WEERGAVE		Beeldverhouding	Auto/4:3/16:9/16:10
		Beeldpositie		
		Overscanaanpassing	0-3	
		Fase		
		Horizontale afmeting		
		e-shift	Uit/Aan	
INSTALLATIE		Projectormodus	Voorkant/Achterkant/Plafond voor/Plafond achter	
		Testpatroon	Uit/Aan	
			Lampmodus	Normaal/Eco
		Lampinstellingen	Lamptimer herst.	Reset/Annul.
			Lampinformatie	Gebruikstijd lamp
		12V-trigger		Uit/Aan
		Hoogtemodus		Aan/Uit

Hoofdmenu	Submenu	Opties	
SYSTEEMINSTLL: Basis	Taal	English / Français / Deutsch / Italiano / Español / Русский / 繁體中文 / 简体中文 / 日本語 / Svenska / Türkçe / Čeština / Português / Norsk / Nederlands / Polski	
	Achtergrondkleur	Groen/Zwart/Blauw	
	Opstartscherm	Zwart/Blauw/JVC	
	Automatisch uitschakelen	Uit/5 min./10 min./15 min./20 min./25 min./30 min.	
	Direct inschakelen	Uit/Aan	
	Menu-instellingen	Menupositie	Midden/Links bovenaan/Rechts bovenaan/Rechts onderaan/Links onderaan
		Weergaveduur menu	Altijd aan/5 sec./10 sec./15 sec./20 sec./25 sec./30 sec.
		Herinnering	Uit/Aan
	Naam van ingangssignaal wijzigen		
	Ingangssignaal automatisch zoeken	Uit/Aan	
SYSTEEMINSTLL: Geavanceerd	HDR	Auto/SDR	
	EOTF	Laag/Midden/Hoog	
	HDMI-bereik	Auto/Standaard/Verbeteren	
	Wachtwoord	Wachtwoord wijzigen	
		Inschakelblokkering	Aan/Uit
	Paneeltoetsblokkering	Uit/Aan	
	Instll. herstellen	Reset/Annul.	
INFORMATIE	Ingangssignaal		
	Beeldmodus		
	Resolutie		
	Kleursysteem		
	Gebruikstijd lamp		
	Firmware-versie		

Onderhoud

Onderhoud van de projector

De lens reinigen

Reinig de lens als u vuil of stof op het oppervlak ziet.

Voordat u een onderdeel van de projector reinigt, schakelt u de projector uit via de correcte procedure voor uitschakelen (zie "[De projector uitschakelen](#)"), trekt u het netsnoer uit het stopcontact en laat u de projector volledig afkoelen.

- Verwijder stof met een fles met gecompriëerde lucht.
- Bij vuil of vlekken gebruikt u papier voor het reinigen van cameralenzen of bevochtigt u een zachte doek met reinigingsvloeistof voor cameralenzen en veegt u het oppervlak van de lens voorzichtig schoon.
- Gebruik nooit een schuurponsje, reinigingsmiddel met alkaline/zuur, schuurmiddel of vluchtig oplosmiddel, zoals alcohol, wasbenzine, thinner of insecticide. Het gebruik van zulke stoffen of langdurig contact met materiaal van rubber of vinyl, kan resulteren in beschadiging van het oppervlak en behuizing van de projector.

 **Raak nooit met uw vinger de lens aan en wrijf nooit met schuurmiddelen over de lens. Zelfs papieren doekjes kunnen de lenscoating beschadigen. Gebruik uitsluitend lensborstels, doekjes en schoonmaakmiddelen die speciaal gericht zijn op optische apparatuur. Maak de lens nooit schoon als de projector is ingeschakeld of als deze nog warm is van het gebruik.**

De projectorbhuizing reinigen

Voordat u een onderdeel van de projector reinigt, schakelt u de projector uit via de correcte procedure voor uitschakelen (zie "[De projector uitschakelen](#)"), trekt u het netsnoer uit het stopcontact en laat u de projector volledig afkoelen.

- Verwijder vuil of stof met een zachte, droge en pluïsvrije reinigingsdoek.
- Voor het verwijderen van hardnekkige vlekken gebruikt u een zachte doek die u hebt bevochtigd met water en een neutraal schoonmaakmiddel. Veeg hiermee de behuizing schoon.

 **Gebruik nooit was, alcohol, benzine, thinner of andere chemische schoonmaakmiddelen. Hierdoor kan de behuizing beschadigd raken.**

De projector opbergen

De project voor langere tijd opbergen:

- Zorg dat de temperatuur en de luchtvochtigheid van de opslagruimte binnen het aanbevolen bereik voor de projector vallen. Zie "[Specificaties](#)" of neem contact op met uw leverancier voor het bereik.
- Schuif de verstelvoetjes in.
- Haal de batterijen uit de afstandsbediening.
- Verpak de projector in de oorspronkelijke of een soortgelijke verpakking.

De projector vervoeren

Het wordt aanbevolen dat de projector in de oorspronkelijke of een gelijkwaardige verpakking wordt getransporteerd.

Informatie over de lamp

Het aantal lampuren opzoeken

Als de projector wordt gebruikt, wordt de gebruiksduur van de lamp (lampuren) automatisch berekend door de ingebouwde timer.

Informatie over het aantal lampuur verkrijgen:

1. Druk op **MENU**.
2. Gebruik de pijltoetsen (◀/▶/▲/▼) om naar **INFORMATIE** te gaan of om het menu **INSTALLATIE > Lampinstellingen > Lampinformatie** te openen.
3. De **Gebruikstijd lamp**-informatie wordt geopend.
4. Druk op **MENU** om dit af te sluiten.

De levensduur van de lamp verlengen

De projectielamp is een verbruiksartikel. Door de volgende instellingen in het OSD-menu te veranderen kunt u de levensduur van de lamp maximaliseren.

Zie "[Met het OSD-menu](#)" voor details over het openen van het OSD-menu.

Instellen van **Lampmodus**

De modus **Eco** verlengt de levensduur van de projectorlamp.

1. Ga naar **INSTALLATIE > Lampinstellingen > Lampmodus**.
2. Druk op ◀/▶ om naar de gewenste modus te gaan en druk op **OK**.
3. Als u klaar bent, drukt u op **MENU** om de wijzigingen op te slaan en af te sluiten.

Instellen van **Automatisch uitschakelen**

Via deze functie wordt de projector automatisch uitgeschakeld als er gedurende een ingestelde periode geen ingangsignaal wordt gedetecteerd.

1. Ga naar **SYSTEEMINSTLL: Basis > Automatisch uitschakelen**.
2. Druk op ◀/▶ om een tijdperiode te selecteren. Als de vooraf ingestelde tijdperiodes niet geschikt zijn als u bijvoorbeeld een presentatie geeft, kiest u **Uit** en de projector wordt niet automatisch na een bepaalde tijd uitgeschakeld.
3. Als u klaar bent, drukt u op **MENU** om de wijzigingen op te slaan en af te sluiten.





De timing van de lampvervangning

Als het Lamp-indicator rood oplicht of als een bericht in beeld komt, dat aangeeft dat u de lamp moet vervangen, dient u een nieuwe lamp te installeren of met het apparaat naar uw leverancier te gaan. Een oude lamp kan storing in de projector veroorzaken. In sommige gevallen kan de lamp ontploffen.

LAMP (Lamp-indicator) en TEMP (waarschuwingslampje temperatuur) gaan branden als de lamp te heet wordt. Zet de stroom uit en laat de projector 45 minuten afkoelen. Als de LAMP (Lamp-indicator) of TEMP (waarschuwingslampje temperatuur) nog steeds branden als het apparaat weer wordt ingeschakeld, neemt u contact op met uw verkoper. Zie "[Indicatoren](#)" voor details.

De volgende lampwaarschuwingen worden weergegeven om u eraan te herinneren dat u de lamp dient te vervangen.

 **Onderstaande afbeeldingen dienen slechts ter referentie en kunnen afwijken van het daadwerkelijke ontwerp.**

Status	Bericht
De totale gebruiksduur van de lamp bedraagt meer dan 3500 uur. Installeer een nieuwe lamp voor optimale prestaties. Als de projector meestal de modus Eco gebruikt (zie " Het aantal lampuren opzoeken "), kunt u de projector nog blijven gebruiken totdat de waarschuwing 3950 lampuur verschijnt.	
De totale gebruiksduur van de lamp bedraagt meer dan 3950 uur. Er dient een nieuwe lamp geplaatst te worden om problemen te voorkomen in het geval dat de lamp van de projector niet langer functioneert.	
De totale gebruiksduur van de lamp bedraagt meer dan 4000 uur. Het wordt ten zeerste aanbevolen dat u de lamp vervangt.  De lamp is een verbruiksitem. De helderheid van de lamp vermindert na verloop van tijd. Dit is normaal. U kunt de lamp vervangen als de helderheid aanzienlijk is afgenomen. Als de lamp nog niet is vervangen, moet u deze vervangen na 4000 gebruiksuren.	
De lamp MOET worden vervangen voordat de projector opnieuw normaal functioneert.	

De lamp vervangen

- ⚠ • Om het risico van een elektrische schok te vermijden, dient u altijd de projector uit te schakelen en de stekker van het netsnoer uit het stopcontact te verwijderen voordat u de lamp vervangt.
- Om de kans op brandwonden te verkleinen, dient u de projector gedurende ten minste 45 minuten te laten afkoelen alvorens u de lamp vervangt.
- Om de kans op verwondingen aan vingers of schade aan onderdelen binnen in de projector te verkleinen, dient u voorzichtig te werk te gaan wanneer u lampglas verwijdert dat in scherpe stukjes uit elkaar is gespat.
- Om de kans op verwondingen aan vingers en/of een slechtere beeldkwaliteit door aanraking van de lens te verkleinen, mag u uw hand niet in de lege kast steken nadat de lamp is verwijderd.
- Deze lamp bevat kwik. Gooi deze lamp bij het klein chemisch afval overeenkomstig de toepasselijke lokale regelgeving.
- Aanbevolen wordt een geschikte projectorlamp aan te schaffen als vervanging om de optimale prestaties van de projector te verzekeren.
- Zorg altijd voor goede ventilatie als u omgaat met gebroken lampen. We raden u aan een stofmasker, veiligheidsbril of gezichtsmasker te gebruiken en beschermende kleding, zoals handschoenen, te dragen.

1. Schakel het apparaat uit en trek de stekker van de projector uit het stopcontact. Als de lamp heet is, wacht u ongeveer 45 minuten totdat de lamp is afgekoeld. Zo voorkomt u letsel.

2. Gebruik een pincet om eerst de schroefkap aan de bovenkant van de lampklep te verwijderen. Draai de schroeven los die de lampklep aan zij- en bovenkant van de projector bevestigen totdat de lampklep los komt.

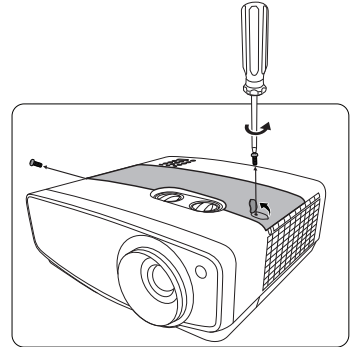

3. Verwijder de lampklep van de projector.
4. Controleer de positie van de lampbeschermingslaag zodat u later op dezelfde plek een nieuwe laag kunt aanbrengen. Verwijder vervolgens de lampbeschermingslaag.

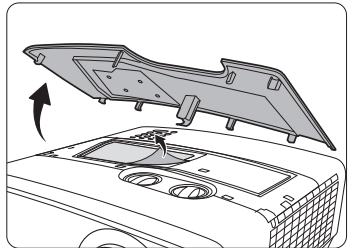

- ⚠ • Zet de projector niet aan als de lampklep is verwijderd.
- Plaats nooit uw vingers tussen de lamp en de projector, aangezien de scherpe randen aan de binnenkant van de projector verwondingen kunnen veroorzaken.

5. Maak de schroef los die de lamp bevestigt.
6. Trek aan de hendel zodat deze omhoog gaat staan.

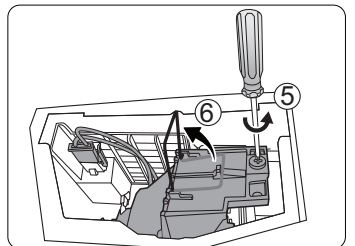

7. Maak de lampstekker los van de projector.
8. Trek de lamp langzaam aan de hendel uit de projector.



- Als u te snel trekt, kan de lamp breken waardoor glasscherven in de projector terecht kunnen komen.
- Plaats de lamp niet in de buurt van water, binnen het bereik van kinderen, of bij ontvlambare stoffen.
- Steek uw handen niet in de projector nadat de lamp is verwijderd. Als u de optische componenten aan de binnenkant aanraakt, kan dit kleurafwijkingen en vervormingen opleveren in het geprojecteerde beeld.

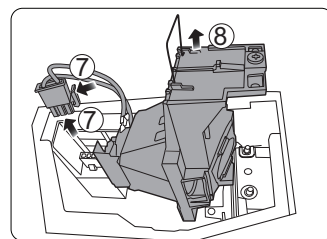

9. Laat de nieuwe lamp zakken zoals in de afbeelding wordt weergegeven. (vervangende lamp: PK-L2417U). Steek de verdikking aan de onderkant van de lamp stevig in de opening in de projector. Als deze niet correct wordt geplaatst, kan dit de helderheid van het apparaat verminderen of het apparaat beschadigen.

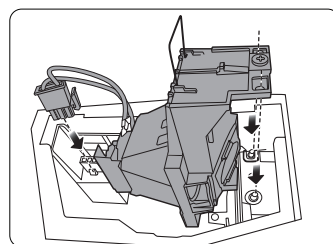

10. Bevestig de lampstekker.
11. Draai de schroef vast die de lamp bevestigt.
12. Zorg dat de hendel volledig plat ligt en goed vast op z'n plek zit.



- Een losse schroef kan tot een slechte verbinding leiden, met storingen tot gevolg.
- Draai de schroef niet te vast.

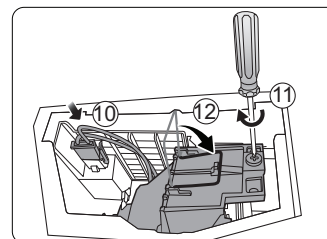

13. Vervang het beschermingsfolie van de lamp.
14. Vervang de lampklep van de projector.

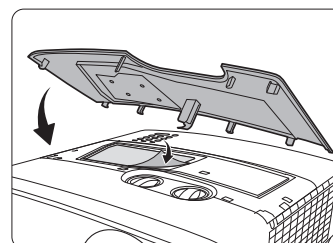

15. Draai de schroeven van het deksel weer vast.
16. Plaats de schroefkap terug.



- Een losse schroef kan tot een slechte verbinding leiden, met storingen tot gevolg.
- Draai de schroef niet te vast.

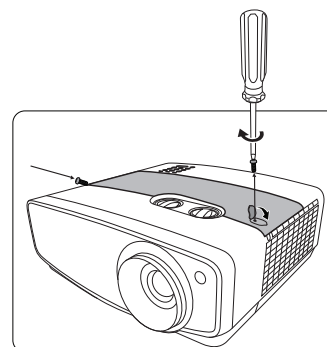

17. Sluit het netsnoer aan en start de projector.

18. Nadat het opstartlogo is weergegeven, stelt u de lamptimer opnieuw in via het OSD-menu.





Stel de gebruiksduur van de lamp niet op nul in als de lamp niet is vervangen. Als u dat wel doet, kan dat tot schade leiden.

De melding "**Opnieuw instellen gelukt**" verschijnt om aan te geven dat de lamptijd is ingesteld op "0".

Indicatoren

Er zijn drie indicatoren die de status van de projector aangeven. Lees de volgende informatie over de indicatoren. Als er een probleem is opgetreden, schakel de projector uit en neem contact op met uw verkoper.

Lampje			Status en beschrijving
 LAMP	 TEMP	 POWER	
Situaties gerelateerd aan de stroomtoevoer			
Uit	Uit	Oranje	Stand-bymodus
Uit	Uit	Groen Knippert	Opstarten
Uit	Uit	Groen	Normale werking
Uit	Uit	Oranje Knippert	Afkoelen bij normaal uitschakelen
Rood Knippert	Rood Knippert	Rood Knippert	Downloaden
Rood	Uit	Groen	Starten van CW mislukt
Rood Knippert	Uit	Groen	CW draaien mislukt
Rood	Uit	Rood	Uitschakelen van de schaler mislukt (data afbreken)
Uit	Uit	Groen	Inbranden AAN
Groen	Groen	Groen	Inbranden UIT
Situaties gerelateerd aan de lamp			
Rood	Uit	Uit	Storing bij lamp bij normaal gebruik
Oranje Knippert	Uit	Uit	Lamp brandt niet
Oranje	Uit	Groen	Levensduur van de lamp verstreken
Situaties gerelateerd aan de temperatuur			
Uit	Rood	Rood	Storing bij ventilator 1 (de daadwerkelijke snelheid van de ventilator wijkt af van de gewenste snelheid)
Uit	Rood Knippert	Rood	Storing bij ventilator 2 (de daadwerkelijke snelheid van de ventilator wijkt af van de gewenste snelheid)
Uit	Groen	Rood	Storing bij ventilator 3 (de daadwerkelijke snelheid van de ventilator wijkt af van de gewenste snelheid)
Uit	Groen Knippert	Rood	Storing bij ventilator 4 (de daadwerkelijke snelheid van de ventilator wijkt af van de gewenste snelheid)
Uit	Rood	Rood Knippert	Storing bij ventilator 5 (de daadwerkelijke snelheid van de ventilator wijkt af van de gewenste snelheid)
Uit	Rood	Groen	Storing bij temperatuur 1 (overschrijding van temperatuurlimiet)

Problemen oplossen

Probleem	Oorzaak	Oplossing
U kunt de projector niet inschakelen.	Het netsnoer levert geen stroom.	Stop het ene uiteinde van het netsnoer in de netsnoeraansluiting aan de achterkant van de projector en het andere uiteinde in het stopcontact. Zorg dat het stopcontact is ingeschakeld (indien van toepassing).
	Tijdens het afkoelproces is geprobeerd de projector weer in te schakelen.	Wacht tot de projector volledig is afgekoeld.
	Het lampdeksel is niet correct bevestigd.	Bevestig het lampdeksel op de juiste wijze.
Geen beeld.	De videobron is niet ingeschakeld of niet correct aangesloten.	Schakel de videobron in en controleer of de signaalkabel correct is aangesloten.
	De projector is niet correct aangesloten op het bronapparaat.	Controleer de aansluiting.
	Het ingangsignaal is verkeerd geselecteerd.	Kies het juiste ingangsignaal met de knop INPUT op de projector of afstandsbediening.
Beel is instabiel.	De verbindingkabels zijn niet stevig aangesloten op de projector of apparatuur.	Sluit de kabels correct aan op de juiste aansluitingen.
Beeld is onscherp.	De projectielens is niet correct scherpgesteld.	Pas de scherpstelling van de lens aan met de focusing.
	De projector en het scherm staan scheef.	Pas indien nodig de projectiehoek, -richting en -hoogte van de projector aan.
	De lensklep is nog gesloten. (indien beschikbaar)	Verwijder de lensklep. (indien beschikbaar)
De afstandsbediening functioneert niet correct.	De batterij is leeg.	Vervang de batterij met een nieuwe.
	Er bevindt zich een voorwerp tussen de afstandsbediening en de projector.	Verwijder het obstakel.
	U bevindt zich te ver van de projector.	Blijf binnen een afstand van 8 meter (26,2 voet) tot de projector.

Specificaties

Projectorspecificaties

 Alle specificaties kunnen zonder voorafgaande kennisgeving worden gewijzigd.

Optisch

- Resolutie
3840 x 2160 met e-shift
- Weergavesysteem
DLP™-systeem met één chip
- Objectief
F = 1,809, f = 14,3 tot 22,9 mm
- Lamp
Lamp van 240 W

Elektrisch

- Voeding
AC100-240 V, 4,5 A, 50-60 Hz
(automatisch)
- Energieverbruik
370 W (max); < 0,5 W (stand-by);

Uitgangen

- 12 V gelijkstroom (max. 0,1 A) x 1
- DC 5V uit (Max. 1,5 A) x 1

Besturing

- RS-232 seriële besturing
9 pins x 1
- IR-ontvanger x 2
- Usb mini-B x 1

Ingangen

- Computeringang
RGB-ingang
D-Sub 15-pins (contrastekker) x 1
- Video-ingangssignaal
SD/HDTV-signaalingang
Digitaal - HDMI x 2

Omgevingsvereisten

- Bedrijfstemperatuur
0°C–40°C op zeeniveau
- Relatieve vochtigheid van omgeving
10%–90% (zonder condens)
- Bedrijfshoogte
0–1499 m bij 0°C–35°C
1500–3000 m bij 0°C–30°C (met
Hoogtemodus aan)

Mechanisch

- Gewicht
4,8 kg (10,56 lbs)

Afmetingen

333 mm x 324 mm x 122 mm (13 • 1/8" x 12 • 7/8" x 4 • 7/8") (B x D x H)

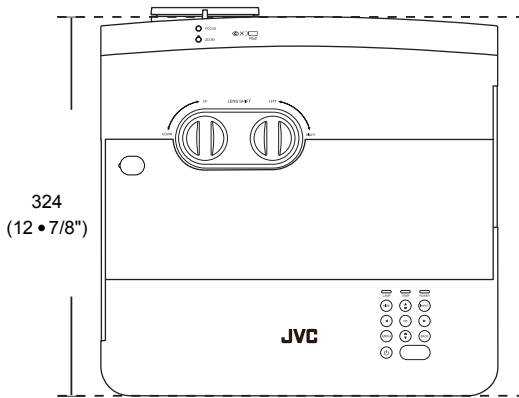

Eenheid: mm (inches)

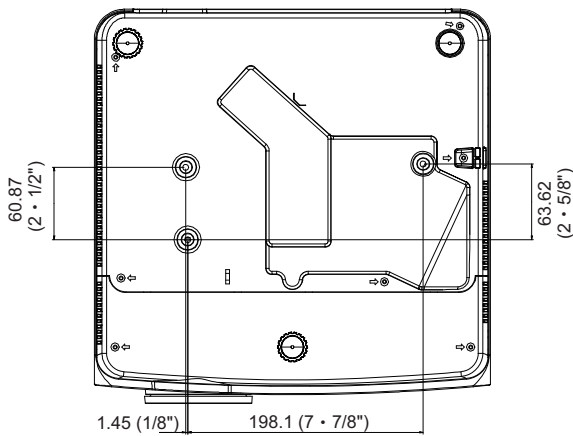
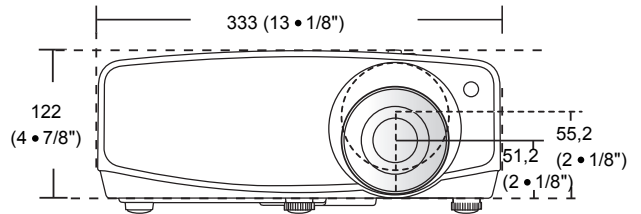

Schroeven voor plafondmontage: M4

max. L = 25 mm; min. L = 20 mm

(max. L = 1" ; min. L = 7/8")

Timingdiagram

Ondersteunde timing voor pc-sigitaal

Formaat	Resolutie	Vernieuwings frequentie (Hz)	Horizontale frequentie (kHz)	Pixelfrequentie (MHz)
720 x 400	720 x 400_70	70,087	31,469	28,3221
640 x 480	VGA_60	59,940	31,469	25,175
	VGA_72	72,809	37,861	31,500
	VGA_75	75,000	37,500	31,500
	VGA_85	85,008	43,269	36,000
800 x 600	SVGA_60	60,317	37,879	40,000
	SVGA_72	72,188	48,077	50,000
	SVGA_75	75,000	46,875	49,500
	SVGA_85	85,061	53,674	56,250
	SVGA_120 (Reduce blanking)	119,854	77,425	83,000
1024 x 768	XGA_60	60,004	48,363	65,000
	XGA_70	70,069	56,476	75,000
	XGA_75	75,029	60,023	78,750
	XGA_85	84,997	68,667	94,500
	XGA_120 (Reduce blanking)	119,989	97,551	115,500
1152 x 864	1152 x 864_75	75,00	67,500	108,000
1280 x 720	1280 x 720_60	60	45,000	74,250
	1280 x 720_120	120	90,000	148,500
1280 x 768	1280 x 768_60 (Reduce blanking)	60	47,396	68,25
	1280 x 768_60	59,870	47,776	79,5
1280 x 800	WXGA_60	59,810	49,702	83,500
	WXGA_75	74,934	62,795	106,500
	WXGA_85	84,880	71,554	122,500
	WXGA_120 (Reduce blanking)	119,909	101,563	146,25

1280 x 1024	SXGA_60	60,020	63,981	108,000
	SXGA_75	75,025	79,976	135,000
	SXGA_85	85,024	91,146	157,500
1280 x 960	1280 x 960_60	60,000	60,000	108
	1280 x 960_85	85,002	85,938	148,500
1360 x 768	1360 x 768_60	60,015	47,712	85,500
1440 x 900	WXGA+_60 (Reduce blanking)	60	55,469	88,75
	WXGA+_60	59,887	55,935	106,500
1400 x 1050	SXGA+_60	59,978	65,317	121,750
1600 x 1200	UXGA	60,000	75,000	162,000
1680 x 1050	1680 x 1050_60 (Reduce blanking)	59,883	64,674	119,000
	1680 x 1050_60	59,954	65,290	146,250
640 x 480@67Hz	MAC13	66,667	35,000	30,240
832 x 624@75Hz	MAC16	74,546	49,722	57,280
1024 x 768@75Hz	MAC19	74,93	60,241	80,000
1152 x 870@75Hz	MAC21	75,06	68,68	100,00
1920 x 1080@60Hz	1920 x 1080_60 (Reduce blanking)	60	67,5	148,5
1920 x 1200@60Hz	1920 x 1200_60 (Reduce blanking)	59,95	74,038	154

 Bovenstaande timingen worden eventueel niet ondersteund vanwege beperkingen van EDID-bestanden of beperkingen van de videokaart. Wellicht kunnen bepaalde timingen niet worden gekozen.

Ondersteunde timing voor HDMI (HDCP)-ingang

Formaat	Resolutie	Verticale frequentie (Hz)	Horizontale frequentie (kHz)	Pixelfrequentie (MHz)
640 x 480	VGA_60	59,940	31,469	25,175
	VGA_72	72,809	37,861	31,500
	VGA_75	75,000	37,500	31,500
	VGA_85	85,008	43,269	36,000
720 x 400	720 x 400_70	70,087	31,469	28,3221
800 x 600	SVGA_60	60,317	37,879	40,000
	SVGA_72	72,188	48,077	50,000
	SVGA_75	75,000	46,875	49,500
	SVGA_85	85,061	53,674	56,250
	SVGA_120 (Reduce blanking)	119,854	77,425	83,000
1024 x 768	XGA_60	60,004	48,363	65,000
	XGA_70	70,069	56,476	75,000
	XGA_75	75,029	60,023	78,750
	XGA_85	84,997	68,667	94,500
	XGA_120 (Reduce blanking)	119,989	97,551	115,500
1152 x 864	1152 x 864_75	75,00	67,500	108,000
1280 x 720	1280 x 720_60	60	45,000	74,250
	1280 x 720_120	120	90,000	148,500
1280 x 768	1280 x 768_60 (Reduce blanking)	60	47,396	68,25
	1280 x 768_60	59,870	47,776	79,5
1280 x 800	WXGA_60	59,810	49,702	83,500
	WXGA_75	74,934	62,795	106,500
	WXGA_85	84,880	71,554	122,500
	WXGA_120 (Reduce blanking)	119,909	101,563	146,25
1280 x 1024	SXGA_60	60,020	63,981	108,000
	SXGA_75	75,025	79,976	135,000
	SXGA_85	85,024	91,146	157,500

1280 x 960	1280 x 960_60	60,000	60,000	108
	1280 x 960_85	85,002	85,938	148,500
1360 x 768	1360 x 768_60	60,015	47,712	85,500
1440 x 900	WXGA+_60 (Reduce blanking)	60	55,469	88,75
	WXGA+_60	59,887	55,935	106,500
1400 x 1050	SXGA+_60	59,978	65,317	121,750
1600 x 1200	UXGA	60,000	75,000	162,000
1680 x 1050	1680 x 1050_60 (Reduce blanking)	59,883	64,674	119,000
	1680 x 1050_60	59,954	65,290	146,250
640 x 480@67Hz	MAC13	66,667	35,000	30,240
832 x 624@75Hz	MAC16	74,546	49,722	57,280
1024 x 768@75Hz	MAC19	75,020	60,241	80,000
1152 x 870@75Hz	MAC21	75,06	68,68	100,00
1920 x 1080@60Hz	1920 x 1080_60 (Reduce blanking)	60	67,5	148,5
1920 x 1200@60Hz	1920 x 1200_60 (Reduce blanking)	59,95	74,038	154
3840 x 2160	3840 x 2160_30	30	67,5	297
3840 x 2160	3840 x 2160_60 (Alleen via HDMI 1-poort)	60	135	594

 Bovenstaande timingen worden eventueel niet ondersteund vanwege beperkingen van EDID-bestanden of beperkingen van de videokaart. Wellicht kunnen bepaalde timingen niet worden gekozen.

Timing	Resolutie	Verticale frequentie (Hz)	Horizontale frequentie (kHz)	Pixelfrequentie (MHz)
480i	720 (1440) x 480	59,94	15,73	27
480p	720 x 480	59,94	31,47	27
576i	720 (1440) x 576	50	15,63	27
576p	720 x 576	50	31,25	27
720/50p	1280 x 720	50	37,5	74,25
720/60p	1280 x 720	60	45,00	74,25
1080/24P	1920 x 1080	24	27	74,25
1080/25P	1920 x 1080	25	28,13	74,25
1080/30P	1920 x 1080	30	33,75	74,25
1080/50i	1920 x 1080	50	28,13	74,25
1080/60i	1920 x 1080	60	33,75	74,25
1080/50P	1920 x 1080	50	56,25	148,5
1080/60P	1920 x 1080	60	67,5	148,5
2160/24P	3840 x 2160	24	54	297
2160/25P	3840 x 2160	25	56,25	297
2160/30P	3840 x 2160	30	67,5	297
2160/50P	3840 x 2160 (Alleen via HDMI 1-poort)	50	112,5	594
2160/60P	3840 x 2160 (Alleen via HDMI 1-poort)	60	135	594

Informatie over garantie en auteursrechten

Garantie

De garantie van JVCKENWOOD Corporation voor dit product heeft betrekking op productie- en materiaalfouten die zich bij normaal gebruik van het apparaat voordoen.

Wanneer u een beroep wilt doen op de garantie, dient u een geldig aankoopbewijs te overleggen. Wanneer dit product tijdens de garantieperiode defect raakt,

is JVCKENWOOD Corporation alleen verplicht de defecte onderdelen te vervangen (inclusief arbeidsloon). Om in geval van een defect reparatie- of servicewerkzaamheden te laten uitvoeren die onder de garantie vallen, dient u zich zo snel mogelijk te wenden tot de leverancier bij wie u het product hebt gekocht.

Belangrijk: Bovenstaande garantie is niet geldig als de gebruiker het product niet bedient volgens de geschreven instructies van JVCKENWOOD Corporation, met name de vochtigheid en hoogte van de omgeving moeten voldoen aan de omgevingsvereisten die beschreven zijn in de gebruikershandleiding, en bovendien mag de projector niet worden gebruikt in een stoffige omgeving. Deze garantie verleent de koper van het apparaat bepaalde rechten, evenals het zogenaamde consumentenrecht, dat echter per land kan verschillen.

Copyright

Copyright © 2018. Alle rechten voorbehouden. Niets uit deze uitgave mag worden gereproduceerd, verzonden, opgeslagen in een zoekstelsel of vertaald in een andere taal of computertaal, onder geen enkele vorm en op geen enkele wijze, hetzij elektronisch, mechanisch, magnetisch, optisch, chemisch, handmatig of op andere wijze, zonder voorafgaande schriftelijke toestemming van JVCKENWOOD Corporation.

Alle handelsmerken en geregistreerde handelsmerken zijn het eigendom van de respectieve eigenaren.

Aansprakelijkheid

JVCKENWOOD Corporation is niet aansprakelijk en geeft geen garanties, uitdrukkelijk noch stilzwijgend, ten aanzien van de inhoud van deze publicatie en wijst alle garanties van verkoopbaarheid of geschiktheid voor een bepaald doel af. JVCKENWOOD Corporation behoudt zich het recht voor deze publicatie te herzien en de inhoud ervan van tijd tot tijd te wijzigen zonder verplicht te zijn aan enige persoon mededeling van die herzieningen of wijzigingen te doen.