

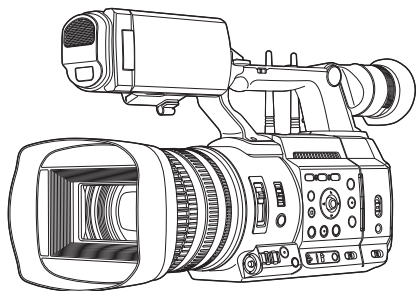

4K MEMORY CARD CAMERA RECORDER

GY-HC550U/GY-HC550E/ GY-HC500U/GY-HC500E/GY-HC500SPCU

ISTRUZIONI



CONNECTED CAM™

L'antenna LAN wireless non è inclusa in GY-HC500U/GY-HC500E/GY-HC500SPCU.

Le caratteristiche tecniche e l'aspetto di questo prodotto sono soggetti a cambiamenti, al fine di migliorare l'apparecchio, senza preavviso.

Controllare l'ultima versione della ISTRUZIONI dal seguente Guida utente mobile. È inoltre possibile scaricare il PDF dal Guida utente mobile.

Guida utente mobile

Quando non si è in casa, si possono consultare le istruzioni dal proprio telefono Android o iPhone.

<http://manual3.jvckenwood.com/pro/mobile/global/>

È possibile visualizzare la Guida utente mobile utilizzando il browser sul proprio telefono Android o iPhone.



Leggere quanto segue prima di iniziare:

Grazie per aver acquistato questo prodotto.

Prima di mettere in funzione quest'unità, leggere attentamente le istruzioni per garantire le migliori prestazioni possibili.

Nel presente manuale viene descritto ciascun numero modello senza l'ultima lettera (U/E), che rappresenta la destinazione della spedizione. (U: per USA e Canada, E: per l'Europa)

Solo i modelli "U" (GY-HC550U/GY-HC500U/GY-HC500SPCU) sono stati valutati da UL.

Precauzioni di sicurezza

PRECAUZIONI :

La spina di alimentazione deve essere sempre facilmente accessibile.

- In caso di funzionamento irregolare della videocamera, estrarre subito la spina di alimentazione.

ATTENZIONE :

La batteria, la Media camera con la batteria installata e il telecomando con la batteria installata non dovrebbero essere esposti a calore eccessivo, ad esempio a luce solare diretta, fuoco e così via.

ATTENZIONE: PER EVITARE IL PERICOLO DI INCENDI O DI SCOSSE ELETTRICHE, NON LASCIARE L'APPARECCHIO ESPOSTO ALLA PIOGGIA O ALL'UMIDITÀ.

NOTE :

- La piastrina di identificazione e le avvertenze si trovano sul lato inferiore e/o posteriore dell'apparecchio.
- La piastrina con il numero di serie si trova sul supporto della batteria.
- Le informazioni sui dati tecnici e le avvertenze sulla sicurezza dell'alimentatore CA si trovano sui lati superiore e inferiore.

Precauzione per la batteria al litio sostituibile

La batteria usata in questo apparecchio può presentare dei pericoli di incendi o di bruciature di origine chimica in caso di errona manipolazione.

Non ricaricarla, non smontarla, non riscaldarla oltre i 100°C, e non bruciarla. Sostituire la batteria con Panasonic, Sanyo, Sony o Maxell CR2025. Pericolo di esplosione o rischio di incendio se la batteria viene sostituita in modo erraneo.

- Eliminare prontamente le batterie usate.
- Tenere le batterie fuori dalla portata dei bambini.
- Non smontarle e non gettarle nel fuoco per nessun motivo.

Quando l'apparecchio è installato in un mobile o su uno scaffale, assicurarsi che rimanga spazio sufficiente su tutti i lati per consentire la ventilazione (10 cm o più sui lati, sopra e sul retro).

Non bloccare i fori di ventilazione.

(Se i fori di ventilazione sono bloccati da un giornale o stoffa, ecc. il calore può non riuscire ad emergere.)

Non collocare alcune fiamme esposte, come candele, sopra l'apparecchio.

Quando si gettano le pile, si deve tenere conto dell'ambiente e le norme o leggi locali in materia di rifiuti devono essere strettamente osservate.

L'apparecchio non deve essere esposto a gocciolamenti o schizzi e nessun oggetto con liquidi al suo interno (ad esempio, un vaso) deve essere appoggiato su di esso.

Non puntare l'obiettivo direttamente verso il sole. Ciò potrebbe causare lesioni agli occhi, o disfunzioni nei circuiti interni dell'apparecchio. Tale azione, inoltre, può anche essere all'origine di incendi o scosse elettriche.

AVVERTENZA !

Le note seguenti intendono prevenire possibili lesioni al cliente o danni materiali alla Media camera.

Non trasportare o tenere la Media camera reggendola per il monitor LCD in quanto potrebbe cadere o guastarsi.

Non usare il treppiede su superfici instabili o non perfettamente orizzontali.

La Media camera potrebbe rovesciarsi, con conseguenti possibili seri danni.

AVVERTENZA !

Si sconsiglia di collegare i cavi (Audio/Video, ecc) alla Media camera e di non lasciarla poi appoggiata al televisore poiché, se qualcuno inciampa nei cavi, l'apparecchio può cadere e rimanere danneggiato.

PRECAUZIONI :

Per prevenire scosse elettriche evitare di aprire l'apparecchio. All'interno non vi sono parti la cui manutenzione possa essere effettuata dal cliente. Eventuali riparazioni devono venire effettuate solamente da personale qualificato.

Avvertenza

Il funzionamento di questo apparecchio in una zona residenziale ha la probabilità di provocare interferenze dannose, nel qual caso all'utente sarà richiesto di correggere l'interferenza a proprie spese.

PRECAUZIONE:

Quando sono presenti forti onde o magnetismo elettromagnetico, ad esempio vicino ad un televisore, radio, trasmettitore, trasformatore, motore, ecc., l'immagine e il suono potrebbero essere disturbati. In tal caso, mantenere l'apparato lontano dalle fonti dei disturbi.

I sacchetti di plastica per imballaggio possono provocare soffocamento se vengono usati per coprire la testa. Aprirli stappandoli e tenerli lontani dalla portata di neonati e bambini assicurandosi che vengano smaltiti in modo corretto.

Wireless LAN

- Questo dispositivo è un sistema di trasmissione (trasmettitore-ricevitore) in banda larga da 2,4 GHz, destinato all'utilizzo in tutti gli stati membri della UE e nei paesi appartenenti all'EFTA, eccetto la Francia e l'Italia nei quali è richiesto un utilizzo restrittivo.
- In Italia l'utente finale deve richiedere una licenza presso le autorità nazionali competenti in materia di spettro, al fine di ottenere l'autorizzazione all'utilizzo del dispositivo per realizzare collegamenti radio esterni e/o per fornire pubblico accesso alle telecomunicazioni e/o ai servizi di rete.
- Questo dispositivo non può essere utilizzato per realizzare collegamenti radio esterni in Francia e in alcune zone in cui la potenza di radiofrequenza può essere limitata a 10 mW EIRP nell'intervallo di frequenza di 2454 – 2483,5 MHz. Per informazioni dettagliate, l'utente finale deve rivolgersi presso le autorità nazionali competenti in materia di spettro in Francia.

Gamma di frequenza potenza in uscita	Banda 2,4 GHz : 1 - 13ch 11 b/g/n : 14 dBm (max)
---	---

Gamma di frequenza potenza in uscita	Banda 5 GHz : W52/W53/W56 11 n/a/ac : 11 dBm (max)
---	---

Gentile Cliente, [Unione Europea]

Questa apparecchiatura è conforme alle direttive e alle norme europee relative alla compatibilità elettromagnetica e alla sicurezza elettrica.

Il rappresentante europeo di JVCKENWOOD Corporation è: JVCKENWOOD Deutschland GmbH Konrad-Adenauer-Allee 1-11, 61118 Bad Vilbel GERMANIA

Con la presente, JVCKENWOOD Corporation dichiara che l'apparecchiatura radio di tipo GY-HC550E è conforme alla Direttiva 2014/53/UE.

Il testo completo della dichiarazione di conformità UE è disponibile al seguente indirizzo internet:



<http://www3.jvckenwood.com/ecdoc/>

GY-HC500E

Gentile Cliente,

Questa apparecchiatura è conforme alle direttive e alle norme europee relative alla compatibilità elettromagnetica e alla sicurezza elettrica.

Il rappresentante europeo di JVCKENWOOD Corporation è: JVCKENWOOD Deutschland GmbH Konrad-Adenauer-Allee 1-11 61118 Bad Vilbel GERMANIA

Batterie

La batteria in dotazione è una batteria a ioni di litio. Prima di utilizzare la batteria in dotazione o una batteria opzionale, leggere con attenzione le seguenti avvertenze:

● Per evitare pericoli

- ... non esporre al fuoco la batteria.
- ... non mettere in corto circuito i terminali. Tenere lontano dagli oggetti metallici quando non la si utilizza.

Terminali

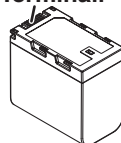

- ... Durante il trasporto, portare la batteria in una busta di plastica.
- ... non tentare di modificare o smontare la batteria.
- ... non esporre la batteria a temperatura superiori a 60°C, poiché potrebbe surriscaldarsi, esplodere o prendere fuoco.
- ... utilizzare solo i caricabatterie indicati.

● Per prevenire danni e prolungare la durata

- ... non sottoporla a urti e scosse eccessivi.
- ... caricare la batteria a una temperatura compresa tra 10°C e 35°C. Le basse temperature richiedono un tempo di ricarica maggiore, e in alcuni casi la ricarica può arrestarsi del tutto. Temperature più elevate impediscono la ricarica completa, e in alcuni casi la impediscono del tutto.
- ... conservarla in un luogo fresco e asciutto. Un'esposizione prolungata a temperature elevate aumenta la scarica naturale e riduce la durata della batteria.
- ... Mantenere un livello della batteria () del 30 % se non si ha intenzione di utilizzare il pacco batteria per un lungo periodo di tempo.
- ... rimuovere la batteria dal caricabatteria o dall'apparecchio che alimenta quando questi ultimi non vengono utilizzati, poiché alcuni apparecchi consumano corrente anche se spenti.
- ... non far cadere né sottoporre a urti violenti.

Contenuto

Introduzione

Precauzioni di sicurezza	2
Contenuto	5
Funzioni principali	8
Precauzioni per un Uso corretto	10
Modalità di funzionamento	14
Nomi delle parti	16
Pannello di controllo laterale	18
Terminale posteriore	20
Monitor LCD	21
Sezione obiettivo	21
Diagramma di sistema di base	22

Preparazioni

Impostazioni e regolazioni prima dell'uso	23
Regolazione del cinturino impugnatura	23
Montaggio del microfono esterno (venduto separatamente)	23
Apertura/chiusura del coperchio della lente	23
Montaggio del treppiede (venduto separatamente)	23
Montaggio delle antenne LAN wireless (in dotazione) 550	24
Montaggio/smontaggio del cappuccio	24
Alimentazione	25
Uso del pacco batterie	25
Uso dell'alimentazione CA (DC IN Power)	26
Visualizzazione stato alimentazione	27
Accensione/Spegnimento	28
Impostazioni iniziali	29
Appare sul monitor LCD e sul mirino	31
Schermata di visualizzazione	31
Schermata di stato	32
Schermo modalità di Modifica remota	32
Visualizzazione avvertenza	32
Regolazione del monitor LCD e del mirino	33
Regolazione del monitor LCD	33
Regolazione del mirino	34
Assegnazione delle funzioni ai pulsanti utente	36
Spia del conteggio e LED	37
Supporti di registrazione	38
Schede utilizzabili	38
Supporti SSD utilizzabili	38
Tempo di registrazione stimato delle schede SD	38
Tempo di registrazione stimato dei supporti SSD	39
Inserimento di una Scheda SD	40
Rimozione della scheda SD	40
Cambio di scheda SD	41
Inserimento dell'adattatore per supporti SSD ..	41
Formattazione (inizializzazione) di supporti di registrazione	41

Riparazione del supporto di registrazione	42
Clip registrati su supporti di registrazione	43
Sulla funzione blocco funzionamento (KEYLOCK)	44

Ripresa

Procedure di ripresa fondamentali	45
Selezione di Definizione del sistema, Formato file e Formato video	46
Operazione di zoom	49
Funzionamento della focalizzazione	50
Regolazione della messa a fuoco con il Rilevamento volti	52
Regolazione della luminosità	54
Regolazione dell'iride	55
Impostazione del guadagno	56
Impostazione dell'otturatore elettronico	57
Impostazione del filtro ND	58
Regolazione del Bilanciamento del bianco	59
Regolazione dell'immagine della Videocamera ...	63
Uso della stabilizzazione dell'immagine	63
Registrazione audio	64
Monitoraggio dell'audio durante la registrazione usando una Cuffia	66
Codice temporale e Bit dell'utente	66
Impostazione del generatore codice temporale	67
Impostazione del bit utente	70
Sincronizzazione del Codice temporale con un'altra videocamera	71
Impostazione della forma a zebra	72
Impostazione Spot Meter	73
Acquisizione di informazioni sulla posizione tramite GPS 550 SPC	75
SPC	75
Visione immediata dei clip registrati (Revisione clip)	76
Visualizzazione dell'istogramma	77
Registrazione in due diverse definizioni contemporaneamente	77
Registrazione di serie	77
Dual Rec	78
Backup Rec	79
Registrazione speciale	81
Pre registrazione	81
Registrazione continua clip	82
Registrazione fotogrammi	84
Registrazione a intervalli	85
Suddivisione libera dei clip (Trig taglio clip)	86
Configurazione della registrazione a infrarossi	86

Riproduzione

Riproduzione dei clip registrati	87
Schermata miniature	87
Azioni	89
Riproduzione	90
Eliminazione dei clip	92
Aggiunta/eliminazione del contrassegno OK	93
Selezione ed esecuzione delle operazioni sul clip multipli	94
Selezione casuale di clip multipli	94
Selezione consecutiva di clip multipli	95
Tagliare i clip registrati	96

Visualizzazione menu e impostazioni dettagliate

Operazioni fondamentali nella schermata del menu	97
Visualizzazione e descrizione della schermata del menu	98
Immissione del testo con la tastiera software	99
Schema gerarchico della schermata di menu ...	100
Menu Camera Function	101
Impostazioni funzione Zoom	103
Impostazioni funzione Focus	105
Impostazioni funzione Face Detection	106
Voce User Switch Set	106
Menu Camera Process	109
Voce White Balance	114
Menu TC/UB	115
Menu LCD/VF	117
Voce Shooting Assist	118
Voce Marker Settings	119
Voce Display Type	120
Voce Display On/Off	121
Menu A/V Set	122
Voce Video Set	122
Voce Audio Set	125
Menu Network	128
Voce Connection Setup	129
Voce Live Streaming	130
Voce Return over IP	135
Voce Web	137
Voce Metadata Server	138
Voce Upload Settings	138
Menu Overlay Settings 550 SPC	141
Voce Settings SPC (Sportcast)	143
Menu System	144
Voce Record Set	146
Aggiunta/Modifica delle voci del menu usate frequentemente (Favorites Menu)	152
Aggiunta di voci di menu al Favorites Menu ..	152
Modifica del Favorites Menu	153

Visualizzazione/Schermata di stato

Schermata di visualizzazione in modalità Videocamera	156
Schermata di visualizzazione in modalità Multimediale	162
Schermata di stato	164

Caratteristiche della videocamera

Visualizzazioni contrassegno e area di sicurezza (solo modalità Videocamera)	166
Uscita barre di colore	166
Regolazione della gamma	167
Regolazione della matrice colori	168
Configurazione dei file di impostazione	169
Salvataggio dei file di impostazione	170
Caricamento di un file di impostazione	171
Eliminazione dei file di impostazione	171

Collegamento di dispositivi esterni

Collegamento a un monitor esterno	172
Collare la cuffia	173
Collegamento a un telecomando cablato	173

Reti

Funzioni della connessione di rete	174
Preparazione della connessione di rete	175
Ambiente operativo	175
Impostazioni della videocamera per la connessione di rete	175
Connessione alla rete	176
Importazione di metadati	177
Preparazione di metadati	177
Configurazione del server per il download	178
Importazione di metadati	178
Caricamento di un videoclip registrato	179
Configurazione del server FTP per il caricamento	179
Caricamento automatico di clip (FTP auto) ...	180
Caricamento automatico in blocchi su server FTP	180
Caricamento manuale di clip (FTP manuale) .	181
Funzione di ripresa FTP	183
Connessione da un browser web	184
Modifica metadati	185
Planning Metadata	185
Clip Metadata	186
Caricamento di un clip di registrazione attraverso un browser web	188
Visualizzazione funzioni remote	192
Procedure operative	192
Registrazione/cancellazione dello zoom preimpostato	193
Funzione di controllo della videocamera	194

Modifica delle impostazioni tramite un browser web ..	196
Modifica delle impostazioni di funzione View Remote	197
Modifica Connection Setup	197
Modifica impostazioni Metadata Server	198
Modifica impostazioni Clip Server	198
Modifica impostazioni Streaming	198
Gestione del file di impostazione della connessione di rete	199
Salvataggio del file di impostazione di connessione	199
Lettura del file di impostazione di connessione	200
Eliminazione delle impostazioni di connessione ..	201
Le procedure di streaming live	202
Impostazione della distribuzione	206
Avvio di distribuzione	209
Impostazione della matrice FEC	210
Accesso in corso a Facebook	211
Configurazione preliminare	211
Configurazione di connessione	211
Streaming live su Facebook Live	212
Streaming live	212
Accesso in corso a YouTube	213
Configurazione preliminare	213
Configurazione di connessione	214
Streaming live su YouTube Live	215
Streaming live	215
Video/audio di ritorno dalla rete (Return over IP)	217
IFB (Audio di ritorno)	218
Funzione di tagging SPC	219
Configurazione sul formato Exchange	219
Configurazione delle informazioni sull'angolo della videocamera	219
Inserimento delle informazioni sui tag	219
Sincronizzazione del codice temporale GPS ..	220
Sovrapposizione 550 SPC	
Sovrapposizione trasmissione 550 SPC	221
Importazione e configurazione delle impostazioni per i file SDP da trasmettere	221
Visualizzazione delle immagini di filigrana	223
Visualizzazione di immagini a schermo intero (funzione grafica a schermo intero)	223
Protezione delle impostazioni di sovrapposizione con una password	225
Specificare testo e immagini	226
Sovrapposizione tabellone segnapunti SPC	226
Configurazione visualizzazione del tabellone segnapunti	226
Configurazione posizione di visualizzazione del tabellone segnapunti	227
Inserimento dati del tabellone segnapunti	228
Impostazioni di visualizzazione squadra	235
Inserimento automatico dati del tabellone segnapunti	236
Altro	
Messaggi di errore e azioni	238
Lista di errori di trasferimento FTP	239
Elenco delle indicazioni di errore streaming live	241
Elenco dei display di errore relativi all'importazione layout 550 SPC	242
Elenco dei display di errore relativi alla connessione Sportzcast SPC	242
Lampeggio della spia tally	243
Segnale di avvertenza	243
Risoluzione dei problemi	244
Dati tecnici	246
Appendice	252
Indice	253

Funzioni principali

Sensore CMOS da 1" e nuovo obiettivo 4K 20x per registrazioni di alta qualità

Viene fornito con un sensore CMOS da 1" che offre alta risoluzione e un eccellente rapporto S/N. Allo stesso tempo, viene utilizzato un nuovo obiettivo 4K 20x con un buon equilibrio tra angolo di visione, qualità dell'immagine e ingrandimento per ridurre il verificarsi di aberrazioni, ottenendo così una registrazione 4K di qualità premium con alta sensibilità e basso rumore.

"Apple ProRes 422" disponibile come funzione standard per ottenere prestazioni di registrazione ad alta risoluzione e alta velocità di trasmissione

Utilizzando "KA-MC100" Adattatore multimediale SSD (venduto separatamente), è possibile eseguire la registrazione Apple ProRes 422 4K 50p/60p su una memoria SSD ad alta velocità.

Una serie di interfacce cablate e wireless per supportare le varie connessioni di rete

Oltre al terminale host USB per le connessioni dell'adattatore della rete LAN wireless e di USB LTE, il registratore videocamera è dotato di varie interfacce, come il terminale della LAN cablata e la LAN wireless integrata con antenne dual band MIMO da 2,4 GHz/5 GHz **550** per supportare varie connessioni di rete.

Funzione streaming live bidirezionale

Abilita la trasmissione in streaming live dalla videocamera e allo stesso tempo riceve le immagini dei programmi dalle stazioni di studio come video di ritorno IP o l'audio interfono come audio di ritorno IP (IFB) sulla stessa linea.

Elaborazione del segnale ad alta qualità a 10 bit, campionamento 4:2:2

L'elaborazione del segnale ad alta qualità che offre una ricca espressione delle gradazioni e della riproduzione dei colori dei segnali video è resa possibile tramite 10 bit, campionamento 4:2:2.

Vari formati di registrazione basati sull'utilizzo

I codec di registrazione supportati sono MPEG-4 AVC/H.264 e Apple ProRes 422, compatibile con la registrazione 4:2:2 a 10 bit. I formati ProRes selezionabili comprendono Apple ProRes 422HQ, Apple ProRes 422 e Apple ProRes 422LT. I formati MPEG-4 AVC/H.264 selezionabili comprendono QuickTime (MOV) e MP4. È compatibile anche con MPEG2 MXF, un formato ampiamente utilizzato nelle stazioni trasmettenti. **550**

Gamma HDR e di registro per gamma dinamica elevata e gamma cromatica estesa

Questo registratore videocamera è dotato di HLG (gamma registro ibrida) che è conforme a ITU-BT.2100 e della nostra Gamma J-Log1 interna con gamma dinamica 800% per trattare HDR (High Dynamic Range). In grado di registrare a 10 bit per gamma dinamica elevata e gamma cromatica estesa.

Registrazione ad alta frequenza di fotogrammi con qualità Full HD (1920x1080)

Video con una frequenza fotogrammi massima di 120 fps possono essere registrati al rallentatore. Può essere utilizzato per verificare lo stile del soggetto negli sport in movimento rapido e nell'espressione video che lascia un'impressione profonda.

Sovrapposizione trasmissione **550** **SPC**

Il nome della stazione, il nome programma o il titolo delle notizie in base al contenuto registrato possono essere inseriti facilmente utilizzando uno smartphone o un tablet, e queste informazioni possono essere sovrapposte alla clip di registrazione o alle immagini in streaming. Inoltre, viene fornito con una funzionalità grafica a tutto schermo che consente la sovrapposizione dell'intero schermo con immagini quali notifiche e pubblicità.

Sovrapposizione tabellone segnapunti **SPC**

Consente la visualizzazione di punteggi per sport come football, baseball, basket e hockey sopra l'immagine video. I punteggi possono essere inseriti da uno smartphone o un tablet mentre sono in corso riprese video, consentendo operazioni facili come la trasmissione dal vivo da parte di un piccolo team.

Messa a fuoco automatica/stabilizzazione ottica delle immagini (OIS)

Il registratore videocamera è dotata di una funzione di messa a fuoco automatica con rilevamento dei volti che copre l'intero schermo. È inoltre possibile passare alla messa a fuoco manuale. È inoltre disponibile una funzione di stabilizzazione ottica dell'immagine integrata.

Previene le vibrazioni della videocamera con la funzione di blocco rigido OIS

Aiuta a proteggere l'obiettivo OIS per evitare immagini video innaturali dovute a un'accelerazione improvvisa dei veicoli quando la videocamera è montata su un veicolo.

Doppio alloggiamento per schede SD per registrazioni seriali/doppie

Il sistema di registrazione su scheda SDHC/SDXC più comune è utilizzato per la scheda di memoria. Ciò assicura un'alta affidabilità e un utilizzo ad un costo operativo contenuto.

Sono disponibili varie opzioni di registrazione intuitive. Queste includono la registrazione seriale che consente registrazioni senza interruzioni per periodi di tempo prolungati negli alloggiamenti e la registrazione doppia dello stesso file su due alloggiamenti.

Funzione FTP che supporta il caricamento automatico

I clip memorizzati nei supporti di registrazione possono essere caricati automaticamente sul server FTP mentre la registrazione è in corso. Inoltre, il trasferimento FTP continua senza interruzioni durante lo streaming live e Return over IP

Grandi indicatori LED a tre colori che mostrano lo stato della videocamera e della rete

I due grandi indicatori LED si illuminano in tre colori diversi per consentire di identificare con un'occhiata lo stato della videocamera e lo stato della rete (incluso il video di ritorno).

Terminali di ingresso/uscita del codice temporale per la ripresa con più videocamere

Questa videocamera consente l'utilizzo di più telecamere nonché l'utilizzo in studio.

Disposizione professionale degli interruttori e vari parametri video

Gli interruttori per Guadagno e Bilanciamento del bianco si trovano sul pannello laterale, per consentire passaggi rapidi a seconda della scena da registrare. Parametri di qualità dell'immagine, come gamma e matrici di colori, sono anch'essi disponibili nel menu per la regolazione sui toni preferiti.

GPS incorporato **550** **SPC**

Questa videocamera ha una funzione GPS integrata, che consente di registrare come metadati le informazioni di posizionamento ottenute dal satellite GPS durante una ripresa.

* Notare che l'acquisizione delle informazioni di posizionamento potrebbe non riuscire a seconda delle condizioni atmosferiche.

Pulsanti/interruttori utente ai quali possono essere assegnate diverse funzioni per una maggiore facilità di utilizzo

Le voci di menu corrispondenti a ciascuno dei pulsanti utente sono disponibili per assegnare ai pulsanti diverse funzioni.

Simboli usati

- Avvertenza** : Descrive le precauzioni riguardanti il funzionamento di questo prodotto.
- Nota** : Descrive le informazioni di riferimento, come le funzioni e le limitazioni sull'uso di questo prodotto.
-  : Indica i numeri delle pagine di riferimento e le voci di riferimento.
- 550** : Funzione disponibile solo su GY-HC550U/GY-HC550E.
- 500** : Funzione disponibile solo su GY-HC500U/GY-HC500E/GY-HC500SPCU.
- SPC** : Funzione disponibile solo su GY-HC500SPCU.

Contenuto di questo manuale

- Tutti i diritti riservati da JVCKENWOOD Corporation. La duplicazione non autorizzata o la ristampa del presente manuale, in tutto o in parte, è severamente vietata.
- Al fine di migliorare il prodotto, i design illustrati, le specifiche ed altre informazioni contenute in questo manuale sono soggetti a cambiamenti senza preavviso.
- I loghi SDXC e SDHC sono marchi di SD-3C, LLC.
- I termini HDMI e HDMI High-Definition Multimedia Interface e il logo HDMI sono marchi o marchi registrati di HDMI Licensing Administrator, Inc. negli Stati Uniti e in altri paesi.
- QuickTime, Final Cut Pro, iPhone, iPad, iPod touch, macOS e Safari sono marchi registrati di Apple Inc., negli Stati Uniti e in altri Paesi.
- iOS è un marchio di fabbrica o un marchio di fabbrica registrato di Cisco negli Stati Uniti e in altri Paesi e viene usato sotto licenza.
- Android, YouTube, il "logo YouTube" e Google Chrome sono marchi e marchi registrati di Google LLC.
- "Facebook" e il logo "Facebook" sono marchi e marchi registrati di Facebook, Inc.
- Codice QR è un marchio registrato di Denso Wave Incorporated.
- Microsoft e Windows sono marchi registrati di Microsoft Corporation con base USA negli Stati Uniti e in altri Paesi.
- Il nome dell'azienda Fontworks, Fontworks, e il nome dei caratteri sono marchi registrati di Fontworks Inc.
- Zixi e il logo Zixi sono marchi di fabbrica di Zixi LLC.
- Gli altri nomi di prodotti e aziende compresi nel presente manuale di istruzioni sono marchi e/o marchi registrati delle rispettive società. Nel presente manuale sono stati omessi marchi quali TM e [®].

Le descrizioni del presente manuale si basano sulla versione firmware V0220.

Precauzioni per un Uso corretto

Luoghi di utilizzo e deposito

- Temperatura ambiente e umidità ammesse
Assicurarsi di utilizzare questa unità nell'intervallo di temperatura consentito che va da 0 °C a 40 °C e con un'umidità relativa compresa tra il 30% e l'80%. L'utilizzo di questa unità a temperature o umidità al di fuori della gamma ammessa potrebbe causare malfunzionamento e influire gravemente sugli elementi del sensore CMOS, causando la comparsa di macchie bianche. È opportuno prestare estrema attenzione durante l'uso.
- Forti onde elettromagnetiche o magnetismo
Potrebbero verificarsi disturbi nell'immagine o nel suono, e i colori potrebbero essere sbagliati, qualora la presente unità venga usata vicino ad un'antenna di trasmissione radiofonica o televisiva, in luoghi in cui forti campi magnetici sono generati da trasformatori, motori, ecc., o vicino a dispositivi che emettono onde radio, come ricetrasmittitori o telefoni cellulari.
- Utilizzo di un microfono wireless vicino all'unità
Quando un microfono wireless o un sintonizzatore di microfono wireless vengono usati vicino alla presente unità, durante la registrazione, il sintonizzatore potrebbe raccogliere rumori.
- Evitare di utilizzare o collocare l'unità nei seguenti luoghi.
 - Luoghi soggetti a temperature calde o fredde estreme
 - Luoghi con eccessivo sporco o polvere
 - Luoghi molto bagnati o umici
 - Luoghi in cui siano presenti fumi o vapori, come vicino ad un fornello da cucina
 - Luoghi soggetti a forti vibrazioni o superfici instabili
 - In un'auto parcheggiata sotto la diretta luce del sole o vicino a un termosifone per molte ore
- Non posizionare l'unità in luoghi che sono soggetti a radiazioni o raggi X, o in luoghi in cui sono presenti gas corrosivi.
- Evitare che l'unità venga bagnata con acqua. (Specialmente quando si fanno le riprese sotto la pioggia)
- Evitare che l'unità si bagni quando si fanno riprese sulla spiaggia. Inoltre, sabbia e sale potrebbero attaccarsi alla struttura. Pulire l'unità dopo l'uso.
- Proteggere l'unità per evitare che la polvere penetri quando la si utilizza in luoghi soggetti a polvere di sabbia.

Trasporto della videocamera

- Durante il trasporto non lasciar cadere e non urtare l'unità contro oggetti rigidi.

Risparmio energetico

- Quando l'unità non viene usata, impostare l'interruttore di [POWER ON/OFF] su "OFF", per ridurre il consumo di alimentazione.

Manutenzione

- Spegnerne l'alimentazione prima di eseguire qualsiasi manutenzione.
- Pulire la superficie esterna dell'unità con un panno morbido. Non pulire la struttura con benzene o con un diluente. Una tale procedura potrebbe fondere o offuscare la superficie. Se l'apparecchio è estremamente sporco, bagnare un panno con un detergente neutro, pulire la struttura e utilizzare un panno pulito per rimuovere il detergente.

Batteria ricaricabile

- Assicurarsi di utilizzare solo le batterie specificate. Non garantiamo la sicurezza e le prestazioni di questo dispositivo, se viene utilizzata una batteria diversa da quelle specificate.
- Conservare la batteria in un luogo fresco e asciutto quando non in uso. Non esporre la batteria a temperature elevate (ad esempio, nell'automobile sotto la luce diretta del sole). La mancata osservanza di queste precauzioni, non solo riduce la durata della batteria ma ne provoca anche danni.
- Caricare la batteria prima del primo utilizzo.
- Se non si utilizza la batteria per un periodo di tempo prolungato, rimuovere e mantenere la batteria ad un livello di carica del 30-40% in modo da evitarne il deterioramento.
- Ricaricare la batteria ad un livello del 10-20% una volta ogni sei mesi quando si conserva la batteria. Conservare la batteria completamente scarica ne causa il completo scaricamento e l'impossibilità di caricarla.

Controllo regolare (Manutenzione)

- In un ambiente normale, la polvere tende ad accumularsi sul registratore videocamera quando questo viene utilizzato per un lungo periodo. La polvere può penetrare all'interno del registratore videocamera, soprattutto durante l'utilizzo esterno. Ciò potrebbe influire negativamente sulla qualità delle immagini e dell'audio del registratore videocamera. Controllare e sostituire la ventola dopo 9000 ore di utilizzo (linee guida suggerite). È possibile controllare il tempo di utilizzo della ventola nel menu [System] → [System Information] → [Fan Hour].
(☞ pag. 146 [Fan Hour])
Se la ventola è stata utilizzata per oltre 9000 ore senza essere stata sostituita, apparirà "Fan Maintenance Required" ogni volta che si accende l'alimentazione.

Schede SDHC/SDXC

- Nel presente manuale si fa riferimento alla scheda SDHC/SDXC utilizzando il termine "scheda SD" o "supporto di registrazione".
- Questo registratore videocamera salva le immagini e l'audio registrati sulla scheda SD (venduta separatamente) inserita nell'apposito alloggiamento.
- Se la scheda SD contiene file registrati da dispositivi diversi da questo registratore videocamera o file salvati da un PC, il tempo registrabile potrebbe essere inferiore oppure i dati potrebbero non essere registrati correttamente. Inoltre, lo spazio restante sulla scheda potrebbe non aumentare, perfino se i file vengono eliminati usando un PC.
- Per i dettagli riguardo le combinazioni di schede SD utilizzabili e all'impostazione del formato, fare riferimento a quanto segue.
(☞ pag. 38 [Combinazioni di impostazione formato e schede SD utilizzabili])

* L'utilizzo di schede diverse da quelle di Panasonic, TOSHIBA o SanDisk potrebbe causare errori di registrazione o perdita di dati.

Maneggio delle Schede SD

- L'indicatore di stato si accende in rosso durante l'accesso ai dati contenuti nella scheda SD. Non rimuovere la scheda SD durante l'accesso ai dati (ad esempio, registrazione, riproduzione o formattazione), né spegnere l'alimentazione o rimuovere la batteria e l'adattatore CA.
- Non utilizzare o conservare la scheda SD in un luogo soggetto a elettricità statica o disturbi elettrici.
- Non posizionare la scheda SD vicino a luoghi esposti a forti campi magnetici o onde radio.
- L'inserimento errato della scheda SD potrebbe causare danni all'unità o alla scheda SD.
- Non siamo responsabili della perdita accidentale dei dati memorizzati sulla scheda SD. Effettuare il backup di tutti i dati importanti.

- Utilizzare la scheda SD rispettando le condizioni d'uso indicate.
Non utilizzarla nei seguenti luoghi:
Luoghi soggetti alla luce diretta del sole, a elevata umidità o corrosione, in prossimità di apparecchiature termiche, in luoghi sabbiosi o polverosi o all'interno dell'auto sotto il sole con le portiere e i finestrini chiusi.
- Non piegare o far cadere la scheda SD, né sottoporla a forti urti o vibrazioni.
- Non schizzare la scheda SD con acqua.
- Non smontare né modificare la scheda SD.
- Non toccare i terminali con le dita o con un oggetto metallico.
- Evitare che polvere, sporco, acqua o altri oggetti aderiscano ai terminali.
- Non rimuovere l'etichetta né incollare altre etichette o adesivi sulle schede SD.
- Non utilizzare matite o penne a sfera per scrivere sulle schede SD. Utilizzare esclusivamente penne a base d'olio.
- Se si formatta (inizializza) la scheda SD, tutti i dati registrati sulla stessa, inclusi i dati video e i file di impostazione, saranno eliminati.
- Si consiglia di utilizzare schede formattate (inizializzate) su questa videocamera.
 - La scheda SD potrebbe danneggiarsi se il registratore videocamera non è azionato correttamente. La formattazione (inizializzazione) della scheda SD potrebbe consentirne il funzionamento corretto.
 - Le schede SD formattate (inizializzate) su altre videocamere, computer o periferiche potrebbero non funzionare correttamente. In questo caso, formattare (inizializzare) la scheda SD su questo registratore videocamera.
- Se si vogliono eliminare tutte le informazioni cancellando i dati, consigliamo di utilizzare un software disponibile in commercio creato appositamente a tale scopo, o di distruggere fisicamente la scheda SD con un martello, ecc. Quando si esegue la formattazione o la cancellazione dei dati mediante il registratore videocamera, vengono modificate solo le informazioni relative alla gestione dei file. I dati non vengono completamente cancellati dalla scheda SD.
- Alcune schede SD disponibili in commercio potrebbero risultare più difficili da estrarre dall'unità. Rimuoverle facendo leva sulla fessura sulle schede stesse.
 - Sarà più facile rimuovere le schede dopo alcune volte.
 - Non incollare adesivi sulle schede.



- La scheda SD potrebbe saltare quando la si rimuove. Fare attenzione a non perderla.

| Criptaggio nella connessione di rete

- Le connessioni di rete LAN wireless usano una funzione di criptaggio. Tale criptaggio è progettato per apparecchiature in vendita commerciale e non può essere modificato.

| Monitor LCD e Mirino

- Il monitor LCD e lo schermo del mirino sono realizzati utilizzando tecnologia ad alta precisione. Punti neri o punti luminosi potrebbero apparire sul monitor LCD e sullo schermo del mirino. Non si tratta di un guasto. Questi punti non saranno registrati.
- Se si utilizza l'unità continuamente per un lungo periodo di tempo, i caratteri visualizzati nel mirino potrebbero rimanere temporaneamente sullo schermo. Questo fenomeno non verrà registrato sui supporti di registrazione. Non appariranno dopo aver spento e accesso di nuovo l'alimentazione.
- Se si utilizza l'unità in un luogo freddo, le immagini sullo schermo potrebbero apparire sfasate, ma ciò non indica un malfunzionamento. Le immagini sfasate non saranno registrate sulla scheda SD.
- Non premere con forza contro una superficie né sottoporla a forti impatti. In caso contrario, si potrebbero danneggiare o rompere gli schermi.
- Potrebbe apparire del disturbo nel mirino quando si passa tra il video live e le immagini in riproduzione.
- A causa delle caratteristiche del mirino, potrebbero apparire dei colori sulle immagini quando si battono gli occhi. Ciò non influisce sulle immagini registrate, sull'uscita SDI o sull'uscita HDMI.

| GPS 550 SPC

- I satelliti GPS (Global Positioning System) sono gestiti dal Dipartimento di Stato degli Stati Uniti e la loro precisione può essere modificata intenzionalmente.
- Richiedere la posizione in un luogo aperto con chiara visibilità e non al chiuso o in luoghi ostruiti da alberi.
- Il tempo necessario a ottenere le informazioni sulla posizione potrebbe essere più lungo e le discrepanze potrebbero aumentare a seconda dell'ambiente circostante e dell'ora del giorno.
- Il presente registratore videocamera utilizza il World Geodetic System (Sistema Geodetico Mondiale) WGS 84.
- Il segnale dai satelliti GPS potrebbe essere interrotto da segnali di comunicazione di apparecchi elettronici, quali telefoni cellulari.
- Utilizzare l'apparecchio in conformità alle normative del Paese, della regione o del luogo di utilizzo.

| Copyright

- Qualsiasi registrazione eseguita con questo registratore videocamera che venga riprodotta a scopo di lucro o in pubblico potrebbe infrangere i diritti del titolare della stessa. Non utilizzare le registrazioni per scopo diversi dalla fruizione personale senza previo consenso del titolare della stessa. Anche a scopo di intrattenimento personale, si potrebbe non essere in grado di registrare senza il permesso del proprietario.

| Avvisi sulla licenza

- MPEG LA AVC
QUESTO PRODOTTO DISPONDE DI LICENZA CONFORMEMENTE AL PORTAFOGLIO DI LICENZA AVC PER L'USO PERSONALE DA PARTE DI UN CONSUMATORE O ALTRI UTILIZZI NON RETRIBUITI FINALIZZATI A (i) LA CODIFICA VIDEO IN BASE ALLO STANDARD AVC ("AVC VIDEO") E/O (II) LA DECODIFICA DI VIDEO AVC CODIFICATI DA UN CONSUMATORE NEL CORSO DI UN'ATTIVITÀ PRIVATA E/O OTTENUTA DA UN FORNITORE VIDEO AVENTE LICENZA DI FORNIRE VIDEO AVC. NON VIENE GARANTITA, NEPPURE IN MODO IMPLICITO, ALCUNA LICENZA PER ALTRI UTILIZZI. MAGGIORI INFORMAZIONI DISPONIBILI PRESSO MPEG LA, L.L.C. [VEDERE HTTP://WWW.MPEGLA.COM](http://www.mpegla.com)
- Brevetto MPEG LA MPEG-2
QUALSIASI USO DI QUESTO PRODOTTO DIVERSO DA QUELLO PERSONALE CONFORME ALLO STANDARD MPEG-2 PER LA CODIFICA DI INFORMAZIONI VIDEO PER I MEDIA COMPRESSI È ESPRESSAMENTE VIETATO IN ASSENZA DI PERMESSO DERIVANTE DA BREVETTI APPLICABILI NEL PORTAFOGLIO BREVETTI MPEG-2. LICENZA DISPONIBILE DA MPEG LA, LLC, 6312 S. LICENZA DISPONIBILE DA MPEG LA, LLC, 6312 S. Fiddlers Green circle, Suite 400E, Greenwood Village, Colorado 80111 U.S.A.

Riavvio

- Il registratore videocamera viene riavviato quando si realizzano le seguenti operazioni.
 - [System] → [Record Set] → [Record Format]
 - [System] → [Record Set] → [Slot Mode]
 - [System] → [Record Set] → [Time Stamp]
 - [System] → [Setup File] → [Load File] → [User File]/[All File]
 - [System] → [Reset All]
 - [Camera Process] → [Reverse Picture]
 - [Network] → [Return over IP] → [Function]
 - [Overlay Settings] → [Overlay Function] **550**
- **SPC**
- [Overlay Settings] → [Output] **550** **SPC**

Altro

- Non inserire oggetti diversi dalla scheda di memoria nell'alloggiamento per schede.
- Non ostruire la presa d'aria dell'unità. Così facendo, le parti interne dell'unità possono surriscaldarsi e causare bruciature e incendi.
- I condotti potrebbero far fuoriuscire dell'aria calda a seconda delle condizioni d'uso. Questo non è un malfunzionamento.
- Non spegnere [POWER ON/OFF] l'interruttore né rimuovere il cavo di alimentazione durante la registrazione o la riproduzione.
- La videocamera potrebbe non visualizzare immagini stabili per alcuni secondi subito dopo l'accensione; ciò non indica un malfunzionamento.
- Quando i terminali di uscita del segnale video non sono in uso, applicare gli appositi coperchi onde evitare di danneggiarli.
- Non far cadere l'unità né sottoporla a forti urti o vibrazioni in quanto è un apparecchio di precisione.
- Prestazioni ottiche dell'obiettivo
A causa delle prestazioni ottiche della lente, i fenomeni di divergenza di colore (aberrazione cromatica da ingrandimento) potrebbero verificarsi alla periferia dell'immagine. Non si tratta di un malfunzionamento della videocamera.
- Potrebbe apparire un disturbo dell'immagine quando si cambiano le modalità.
- Se collocato sul lato, il rilascio di calore diminuisce.
- Utilizzare l'adattatore CA in dotazione come alimentazione. Non usare l'alimentatore CA in dotazione con altri dispositivi.
- Utilizzare il cavo di alimentazione in dotazione. E non utilizzare il cavo di alimentazione in dotazione per altri dispositivi.
- Quando i connettori in dotazione con i coperchi di protezione connettori non sono in uso, inserirli per evitare di danneggiare i connettori.
- Questa videocamera fa uso dei font della Fontworks Inc.
- Questa videocamera fa uso di M+ FONTS.
- Utilizzare la LAN wireless integrata solo nel Paese e nella regione in cui il prodotto è stato acquistato. Ed esistono limitazioni di legge sull'utilizzo e l'uso esterno, a seconda del Paese e della regione. Fare attenzione a non violare la legge. **550**

Modalità di funzionamento

Questo registratore videocamera prevede tre modalità di funzionamento: modalità Videocamera, modalità Multimediale e modalità Modifica remota.

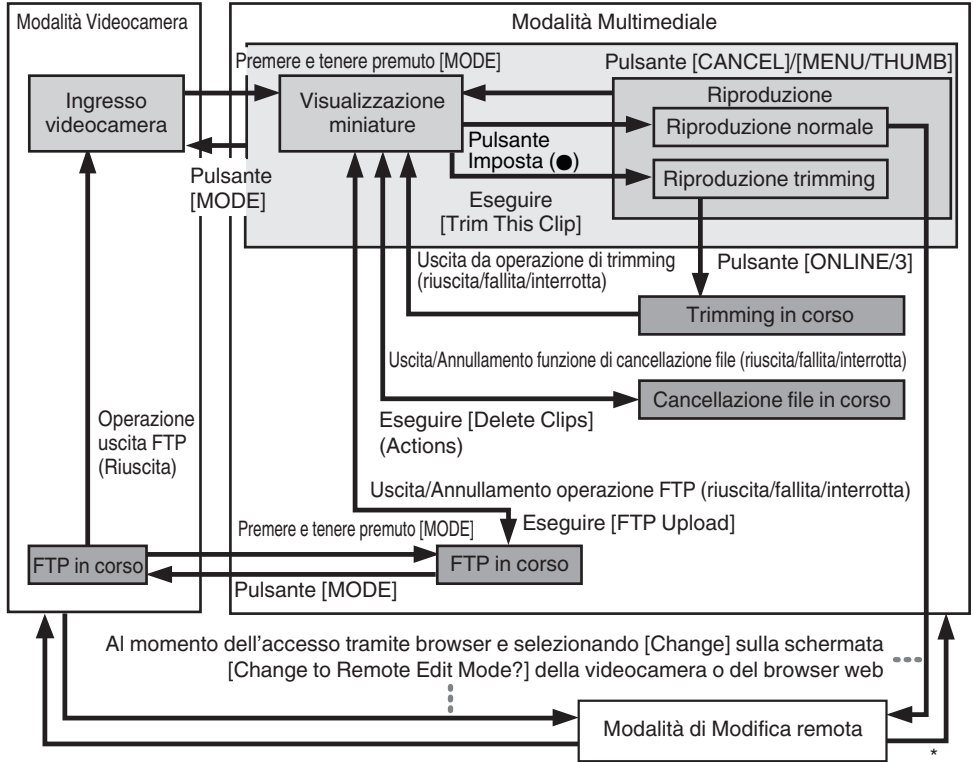

* Selezionando una modalità diversa dalla modalità di modifica dei metadati tramite il browser di rete, o selezionando [Exit] sulla schermata [Remote Edit Mode]

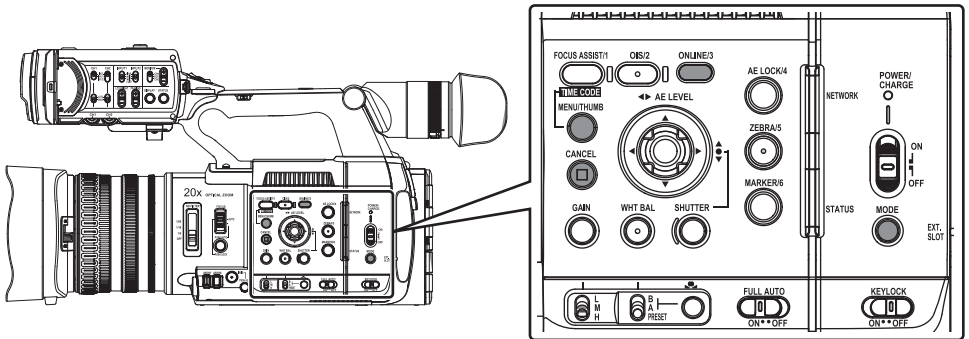

Modalità di funzionamento	Descrizione
Modalità Videocamera	<ul style="list-style-type: none"> • Questa è la modalità di ripresa della videocamera. All'accensione il registratore videocamera si avvia in modalità Videocamera. • Le immagini della videocamera vengono emesse al mirino e al monitor LCD. • Quando si inserisce un supporto registrabile, il registratore videocamera entra in modalità di attesa registrazione. "STBY" appare sull'area di visualizzazione della modalità di funzionamento del monitor LCD e del mirino. • Premere il pulsante di attivazione [REC] per avviare la registrazione. <p>Nota : _____</p> <ul style="list-style-type: none"> • La riproduzione di un supporto di registrazione non è possibile in modalità Videocamera. Tuttavia, è possibile controllare il clip video registrato più di recente. (☞ pag. 76 [Visione immediata dei clip registrati (Revisione clip)])
Modalità Multimediale	<ul style="list-style-type: none"> • Questa modalità consente di riprodurre o eliminare i clip registrati sul supporto di registrazione. • Quando si inserisce un supporto di registrazione riproducibile, la schermata delle miniature o di riproduzione viene visualizzata sul mirino e sul monitor LCD. • Premere e tenere premuto il pulsante di selezione [MODE] per entrare in modalità media quando non si riprende in modalità telecamera. Quando il registratore videocamera si trova in modalità Multimediale, sono visualizzate le miniature del supporto selezionato.
Modalità di modifica remota	<ul style="list-style-type: none"> • Questa modalità consente la visualizzazione dell'elenco e la modifica dei dati dei clip registrati attraverso l'accesso alla pagina di visualizzazione dell'elenco dei clip attraverso un browser di rete su smartphone, tablet o PC. • Durante l'accesso mediante un browser di rete a smartphone, tablet o PC, "It is necessary to change the camera mode to "Remote Edit Mode". Change the mode." appare sul browser web. Inoltre, "Change to Remote Edit Mode?" viene visualizzato sulla schermata di visualizzazione della videocamera. Selezionando [Change] sulla videocamera e premendo il pulsante di impostazione è possibile passare alla modalità di Modifica in remoto e visualizzare l'elenco dei filmati e di modificarne i metadati. (☞ pag. 186 [Clip Metadata]) (☞ pag. 188 [Caricamento di un clip di registrazione attraverso un browser web]) <p>Nota : _____</p> <ul style="list-style-type: none"> • Se si accede tramite browser di rete da un dispositivo come smartphone, tablet o PC mentre si sta registrando, il messaggio apparirà quando si interrompe la registrazione. • Se la riproduzione è in corso, il messaggio appare una volta che i file sono stati chiusi automaticamente, ossia quando la riproduzione viene fermata.

Nomi delle parti

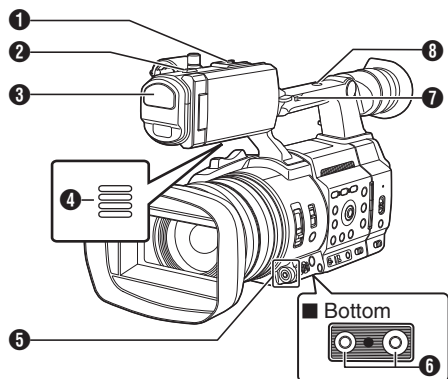

- 1** Pattino di guida
Per il montaggio di accessori e luci venduti separatamente.
- 2** Spia del conteggio
(☞ pag. 37 [Spia del conteggio e LED])
(☞ pag. 243 [Lampeggio della spia tally])
- 3** Microfono incorporato
(☞ pag. 64 [Registrazione audio])
- 4** Altoparlante di controllo
(☞ pag. 90 [Uscita audio durante la riproduzione])
- 5** Pulsante a forma di croce (▲▼◀▶)/Pulsante Imposta (●)
 - Per l'utilizzo del menu e del cursore e per confermare un'impostazione, nonché per configurare le impostazioni per il codice temporale e il bit utente.
 - Quando una funzione è assegnata al pulsante a forma di croce, funziona come un pulsante utente.
(☞ pag. 36 [Assegnazione delle funzioni ai pulsanti utente])
- 6** Foro vite di montaggio del treppiedi
(☞ pag. 23 [Montaggio del treppiede (venduto separatamente)])
- 7** [FIX/VAR/OFF] Interruttore velocità Zoom
(☞ pag. 49 [Operazione di zoom])
Per cambiare la velocità dello zoom della leva dello zoom **24** dal manico.
- 8** Foro di montaggio dell'accessorio

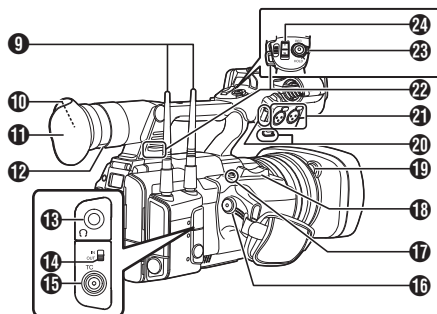

- 9** Terminale antenna LAN wireless **550**
(☞ pag. 24 [Montaggio delle antenne LAN wireless (in dotazione) **550**])
 - 10** Mirino
(☞ pag. 33 [Regolazione del monitor LCD e del mirino])
 - 11** Conchiglia per oculare
Impedisce che la luce esterna entri nello schermo del mirino e nella visione del cameraman.
 - 12** Leva di regolazione della visibilità
(☞ pag. 33 [Regolazione del monitor LCD e del mirino])
 - 13** [C] Jack delle cuffie (Φ3,5 mm)
(☞ pag. 66 [Monitoraggio dell'audio durante la registrazione usando una Cuffia])
 - 14** Interruttore [TC IN/OUT]
(☞ pag. 71 [Sincronizzazione del Codice temporale con un'altra videocamera])
 - 15** [TC] Terminale ingresso/uscita TC
(☞ pag. 66 [Codice temporale e Bit dell'utente])
 - 16** [REC] Pulsante di attivazione registrazione
Consente di avviare/arrestare la registrazione.
- Nota : _____
- Questo interruttore è interbloccato con il pulsante [REC/HOLD]**23** nella parte superiore del manico.
- 17** [EXP.FOCUS/9] Assistenza alla messa a fuoco allargata/Pulsante utente 9
 - Per attivare/disattivare la messa a fuoco allargata.
(☞ pag. 52 [Funzione di messa a fuoco allargata])
 - E anche possibile utilizzarlo come pulsante utente assegnandogli una funzione specifica nelle impostazioni del menu.
 - 18** Leva dello zoom sull'impugnatura
(☞ pag. 49 [Uso della leva dello zoom sull'impugnatura])

- 19** Pulsante di rilascio del cappuccio
(☞ pag. 24 [Montaggio/smontaggio del cappuccio])
- 20** Morsetto cavo microfono esterno
(☞ pag. 23 [Montaggio del microfono esterno (venduto separatamente)])
- 21** [INPUT1/INPUT2] Terminale ingresso audio 1, 2 (XLR 3 pin x 2)
(☞ pag. 23 [Montaggio del microfono esterno (venduto separatamente)])
- 22** Montaggio cinghia a spalla (x2)
Consente di montare una cinghia a spalla (venduta separatamente).

Avvertenza : _____

- Accertarsi di utilizzare una cintura a spalla sufficientemente robusta da sostenere il peso di questo registratore videocamera.
- Se la cinghia a spalla non è fissata opportunamente, il registratore videocamera potrebbe cadere causando lesioni personali.
- Controllare [ISTRUZIONI] fornito con la cinghia a spalla prima dell'utilizzo.

- 23** [REC/HOLD] Interruttore blocco/pulsante di attivazione registrazione
Consente di avviare/arrestare la registrazione. Impostare l'interruttore su [HOLD] per bloccare il pulsante di attivazione [REC].

Nota : _____

- Questo interruttore è interconnesso con il [REC] pulsante **16** sull'impugnatura.
 - Il [REC] pulsante **16** sull'impugnatura non è bloccato.
- 24** Leva dello zoom sul manico
(☞ pag. 49 [Uso della leva dello zoom sul manico])

Pannello di controllo laterale

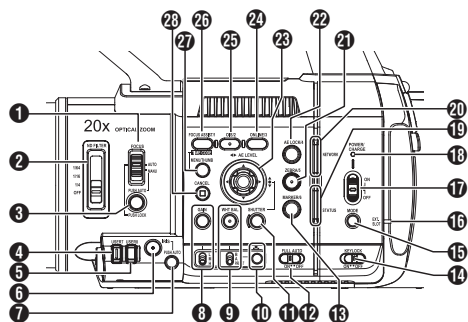

- 1** [FOCUS AUTO/MANU] Interruttore di focalizzazione
(☞ pag. 50 [Funzionamento della focalizzazione])
- 2** [ND FILTER] Interruttore Filtro ND
Utilizzare il filtro ND per mantenere l'apertura dell'obiettivo nell'intervallo appropriato.
OFF, 1/4, 1/16, 1/64
(☞ pag. 58 [Impostazione del filtro ND])
- 3** [PUSH AUTO/PUSH LOCK] Pulsante automatico pressione messa a fuoco/blocco pressione
(☞ pag. 50 [Messa a fuoco automatica a un tocco])
(☞ pag. 50 [Impostazione temporanea della Focalizzazione automatica (Messa a fuoco automatica a pressione)])
(☞ pag. 50 [Blocco della messa a fuoco])
- 4** Pulsante [USER7]
Può essere assegnato con una funzione di menu specifica.
(☞ pag. 36 [Assegnazione delle funzioni ai pulsanti utente])
- 5** Pulsante [USER8]
Può essere assegnato con una funzione di menu specifica.
(☞ pag. 36 [Assegnazione delle funzioni ai pulsanti utente])
- 6** [IRIS] Pulsante di selezione dell'iride automatico/manuale
(☞ pag. 55 [Regolazione dell'iride])
- 7** [PUSH AUTO] Pulsante iride automatica "push"
(☞ pag. 55 [Regolazione dell'iride])
- 8** [GAIN] Pulsante di selezione del guadagno automatico/manuale / [L/M/H] Interruttore di selezione della sensibilità
(☞ pag. 56 [Impostazione del guadagno])
- 9** [WHT BAL] Pulsante di selezione del bilanciamento del bianco automatico/manuale / [B/A/PRESET] Interruttore di selezione
(☞ pag. 59 [Regolazione del Bilanciamento del bianco])
- 10** [] Pulsante "one push" Bilanciamento automatico del bianco
- 11** [SHUTTER] Pulsante di selezione della velocità dell'otturatore automatica/manuale
(☞ pag. 57 [Impostazione dell'otturatore elettronico])
- 12** [FULL AUTO ON/OFF] Interruttore Automatica intera
(☞ pag. 54 [Regolazione della luminosità])
(☞ pag. 59 [Modalità Bilanciamento del bianco automatico (FAW: Bilanciamento del bianco automatico completo)])
- 13** [MARKER/6] Contrassegno/Tasto 6 per utente
Questo pulsante accende/spegne le visualizzazioni del contrassegno, della zona di sicurezza e del contrassegno centrale.
È anche possibile utilizzarlo come pulsante utente assegnandogli una funzione specifica nelle impostazioni del menu.
(☞ pag. 36 [Assegnazione delle funzioni ai pulsanti utente])
- 14** [KEYLOCK ON/OFF] Interruttore di blocco tasti
(☞ pag. 44 [Sulla funzione blocco funzionamento (KEYLOCK)])
- 15** [MODE] Pulsante di selezione modalità Videocamera/Multimediale
(☞ pag. 14 [Modalità di funzionamento])
- 16** Spia EXT.SLOT
Si illumina in verde quando un supporto viene inserito in EXT.SLOT e si illumina in rosso quando si accede al supporto.
- 17** [POWER ON/OFF] Interruttore di blocco dell'accensione/spegnimento
Consente di accendere/spegnere l'alimentazione.
 - Tenere premuto il pulsante di blocco (blu) al centro per accendere/spegnere.
 - Quando l'alimentazione si spegne, appare "P.OFF" sul monitor LCD e sul mirino.
 - Attendere almeno 5 secondi prima di riaccendere l'alimentazione.
 (☞ pag. 28 [Accensione/Spegnimento])
- 18** POWER/CHARGE LED
(☞ pag. 25 [Uso del pacco batterie])
- 19** STATUS LED
(☞ pag. 145 [STATUS LED])
- 20** NETWORK LED
(☞ pag. 145 [NETWORK LED])

- 21 [ZEBRA/5] Zebra/Tasto 5 per utente
(☞ pag. 72 [Impostazione della forma a zebra])
È anche possibile utilizzarlo come pulsante utente assegnandogli una funzione specifica nelle impostazioni del menu.
(☞ pag. 36 [Assegnazione delle funzioni ai pulsanti utente])
- 22 [AE LOCK/4] Blocco AE/tasto 4 per utente
Quando Guadagno, Iride e Otturatore sono impostati su "AUTO" i rispettivi valori e il valore del bilanciamento del bianco sono bloccati quando si preme il pulsante [AE LOCK/4].
È anche possibile utilizzarlo come pulsante utente assegnandogli una funzione specifica nelle impostazioni del menu.
(☞ pag. 36 [Assegnazione delle funzioni ai pulsanti utente])
- 23 Pulsante a forma di croce (▲▼◀▶)/Pulsante Imposta (●)
La funzione cambia secondo lo stato di funzionamento del registratore videocamera.
■ Durante l'operazione di menu (tutte le modalità)
(☞ pag. 97 [Operazioni fondamentali nella schermata del menu])
Pulsante Imposta : Consente di confermare le voci di menu e i valori di impostazione (●)
Pulsante a forma di: Consente di selezionare le voci di menu e i valori di impostazione croce (▲▼)
■ Durante la modalità Videocamera
Funzionamento dell'otturatore:
Pulsante Imposta : Attivazione/disattivazione otturatore (●)
Pulsante a forma di: Consente di commutare la velocità dell'otturatore quando questo è attivato croce (▲▼)
Pulsante a forma di: Funzionamento livello AE croce (◀▶)
- 24 [ONLINE/3] Pulsante online/utente 3
• Commuta lo streaming live tra attivato/disattivato.
(☞ pag. 209 [Avvio di distribuzione])
• È anche possibile utilizzarlo come pulsante utente assegnandogli una funzione specifica nelle impostazioni del menu. Impostazione iniziale: streaming live
(☞ pag. 36 [Assegnazione delle funzioni ai pulsanti utente])
- 25 [OIS/2] Stabilizzazione ottica dell'immagine/Tasto 2 per l'utente
Per accendere (ON) o spegnere (OFF) la funzione di stabilizzazione ottica dell'immagine.
È anche possibile utilizzarlo come pulsante utente assegnandogli una funzione specifica nelle impostazioni del menu.
(☞ pag. 36 [Assegnazione delle funzioni ai pulsanti utente])
- 26 [FOCUS ASSIST/1] Pulsante assistenza focalizzazione/Tasto 1 per l'utente
Per accendere o spegnere la funzione di assistenza alla focalizzazione.
(☞ pag. 51 [Funzione di assistenza della focalizzazione])
È anche possibile utilizzarlo come pulsante utente assegnandogli una funzione specifica nelle impostazioni del menu.
(☞ pag. 36 [Assegnazione delle funzioni ai pulsanti utente])
- 27 [MENU/THUMB] Tasto del menu/miniatore
• Mostra la schermata del menu durante la modalità Videocamera.
• Commuta tra [Main Menu] e [Favorites Menu] quando il pulsante [MENU/THUMB] viene tenuto premuto durante la visualizzazione dello schermo del menu.
(☞ pag. 97 [Operazioni fondamentali nella schermata del menu])
• Visualizza la schermata del menu quando si preme il pulsante durante la visualizzazione delle miniature in modalità Multimediale.
• Interrompe la riproduzione e visualizza la schermata delle miniature quando si preme il pulsante durante la visualizzazione della schermata di riproduzione in modalità Multimediale.
- 28 [CANCEL] Pulsante Annulla
Consente di annullare varie impostazioni e di fermare la riproduzione.

Terminale posteriore

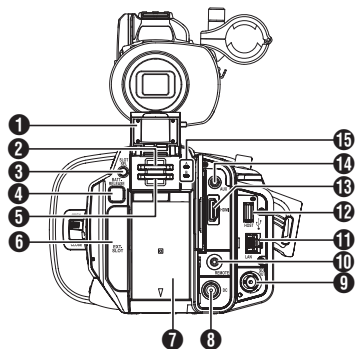

- 1** Coperchio scheda SD
- 2** Alloggiamento scheda A
- 3** Pulsante [SLOT SEL]
Per commutare il supporto della scheda attiva durante la ripresa e la riproduzione.
- 4** Pulsante [BATT. RELEASE]
(☞ pag. 25 [Rimozione della batteria])

- 5** Alloggiamento scheda B
- 6** [EXT.SLOT]
Adattatore multimediale SSD (venduti separatamente) come KA-MC100 possono essere inseriti nell'alloggiamento.
(☞ pag. 41 [Inserimento dell'adattatore per supporti SSD])
- 7** Batteria
(☞ pag. 25 [Uso del pacco batterie])
- 8** Terminale [DC]
Terminale di ingresso per l'alimentazione 12 V CC. Per il collegamento con l'adattatore CA in dotazione.
(☞ pag. 26 [Uso dell'alimentazione CA (DC IN Power)])
- 9** Terminale [SDI OUT]
(☞ pag. 172 [Collegamento a un monitor esterno])
- 10** Terminale [REMOTE]
(☞ pag. 173 [Collegamento a un telecomando cablato])
- 11** Terminale [LAN]
Per il collegamento del cavo LAN.
- 12** [HOST] Terminale Host USB
Per collegare un adattatore USB a seconda dello scopo richiesto quando si collega l'unità alla rete.
(☞ pag. 175 [Impostazioni della videocamera per la connessione di rete])
- 13** Terminale [HDMI]
(☞ pag. 172 [Collegamento a un monitor esterno])
- 14** Terminale [AUX] (Φ3,5 mm)
Per il collegamento a un ricevitore come un microfono wireless.
- 15** Spia di accesso A/B

Monitor LCD

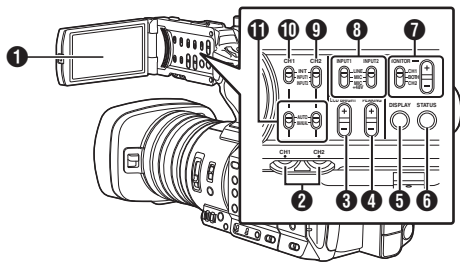

- 1 Monitor LCD
(☞ pag. 33 [Regolazione del monitor LCD e del mirino])
- 2 [CH1/CH2] Manopola di regolazione livello registrazione CH1/CH2
(☞ pag. 64 [Registrazione audio])
- 3 [LCD BRIGHT +/-] Pulsante di regolazione luminosità display LCD
(☞ pag. 34 [Regolazione della luminosità])
- 4 [PEAKING +/-] Pulsante di regolazione contorno LCD/VF
(☞ pag. 34 [Regolazione del Contorno (LCD)])
(☞ pag. 35 [Regolazione del Contorno (Viewfinder)])
- 5 [DISPLAY] Pulsante del display
 - Premere il pulsante [DISPLAY] per passare alla schermata di visualizzazione durante la visualizzazione della schermata normale (quando non è visualizzata la schermata del menu).
(☞ pag. 31 [Schermata di visualizzazione])
 - Commuta tra [Main Menu] e [Favorites Menu] quando si preme il pulsante [DISPLAY] durante la visualizzazione dello schermo del menu.
(☞ pag. 97 [Operazioni fondamentali nella schermata del menu])
- 6 [STATUS] Pulsante di visualizzazione della schermata di stato
Premere il pulsante [STATUS] per visualizzare la schermata di stato sul mirino e sul monitor LCD durante la visualizzazione della schermata normale (quando non è visualizzata la schermata del menu).
(☞ pag. 32 [Schermata di stato])
- 7 [MONITOR]/[+/-] Interruttore di selezione controllo audio/Pulsante di regolazione del volume
Seleziona l'audio di controllo e regola l'altoparlante/cuffia di controllo.
(☞ pag. 66 [Monitoraggio dell'audio durante la registrazione usando una Cuffia])

- 8 [INPUT1/INPUT2] Interruttore di selezione del segnale di ingresso audio
(☞ pag. 64 [Registrazione audio])
- 9 [CH2] Interruttore di selezione del segnale di ingresso audio CH2
Consente la selezione del terminale di ingresso audio per la registrazione CH2.
(☞ pag. 64 [Registrazione audio])
- 10 [CH1] Interruttore di selezione del segnale di ingresso audio CH1
(☞ pag. 64 [Registrazione audio])
- 11 [CH1/CH2 AUTO/MANUAL] Interruttore modalità di registrazione audio CH1/CH2
(☞ pag. 65 [Registrazione del livello di registrazione dell'audio])

Sezione obiettivo

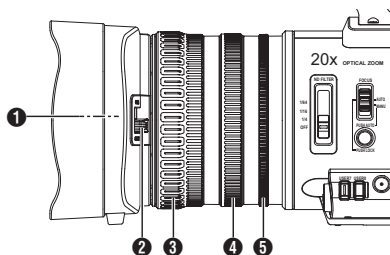

- 1 Vite incorporata filtro
 - È possibile installare un filtro UV o trasparente per la protezione della lente, oppure filtri per effetti vari.
 - Tipi di filtro installabili: $\Phi 82$ mm

Nota :

- Rimuovere il cappuccio della lente quando si installa il filtro.
(☞ pag. 24 [Montaggio/smontaggio del cappuccio])
- 2 Interruttore apertura/chiusura del Coperchio della lente
(☞ pag. 23 [Apertura/chiusura del coperchio della lente])
 - 3 Anello di focalizzazione
(☞ pag. 50 [Funzionamento della focalizzazione])
 - 4 Anello dello zoom
(☞ pag. 49 [Operazione di zoom])
 - 5 Anello dell'iride
(☞ pag. 55 [Regolazione dell'iride])
Per azionare l'iride automatico, premere il pulsante [IRIS] sul pannello di controllo laterale. (il contrassegno **A** appare sullo schermo)

Diagramma di sistema di base

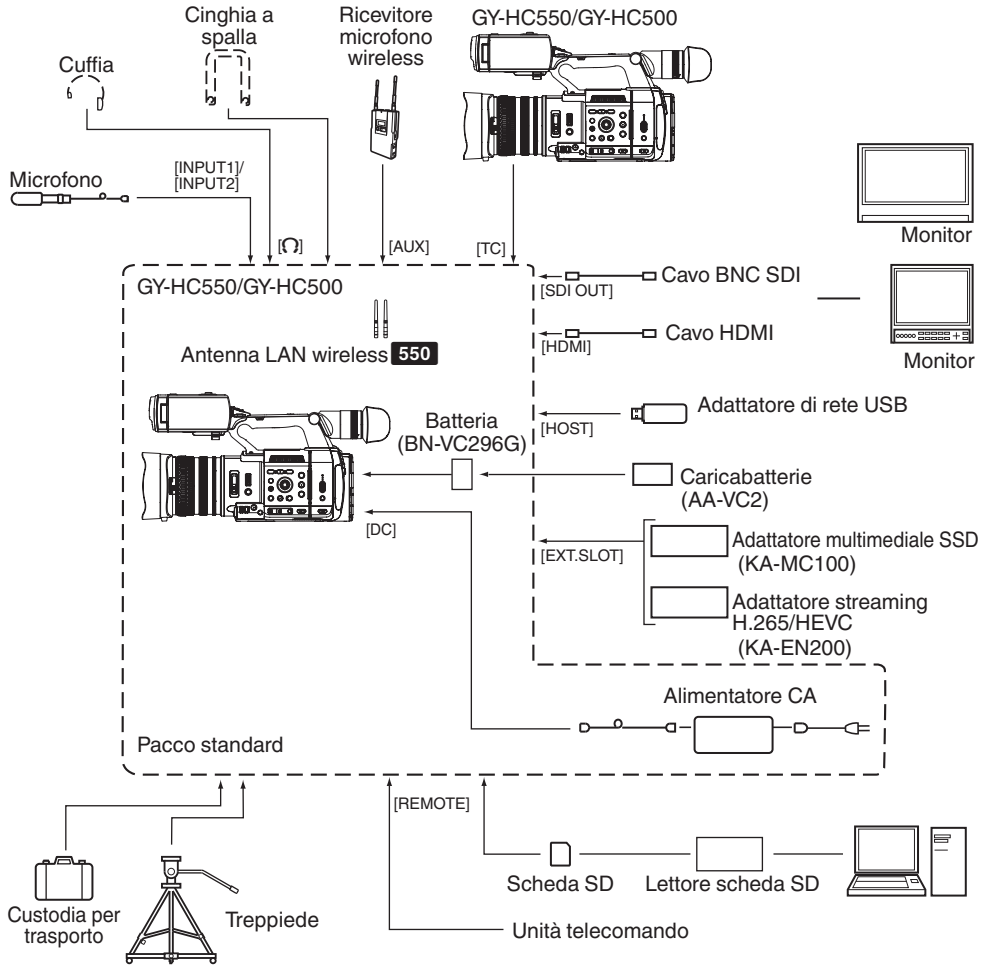

Impostazioni e regolazioni prima dell'uso

Regolazione del cinturino impugnatura

Aprire l'imbottitura e regolare la posizione del cinturino impugnatura secondo le esigenze.

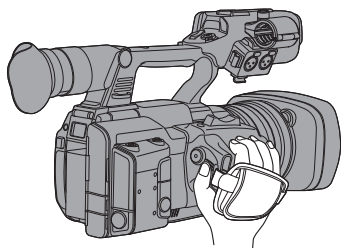

Avvertenza : _____

- Se l'impugnatura è allentata, il registratore videocamera potrebbe cadere causando lesioni personali o malfunzionamenti.

Montaggio del microfono esterno (venduto separatamente)

È possibile collegare un microfono venduto separatamente al portamicrofono.

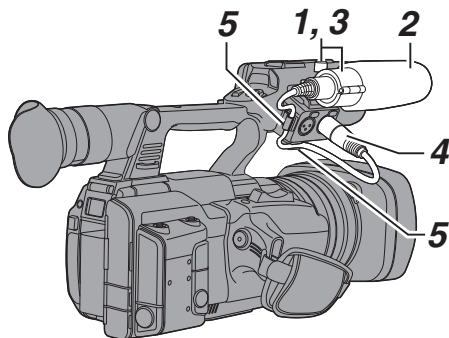

- 1 Ruotare la manopola sul supporto del microfono in senso antiorario per allentare e aprire il supporto del microfono.
- 2 Posizionare il microfono nel portamicrofono.
- 3 Girare la manopola sul portamicrofono in senso orario per fissare il microfono.
- 4 Collegare il cavo del microfono al terminale [INPUT1] o [INPUT2].
- 5 Fissare il cavo del microfono al morsetto.
- 6 Effettuare correttamente le impostazioni del microfono.

(☞ pag. 64 [Registrazione audio])

Apertura/chiusura del coperchio della lente

Utilizzare l'apposito interruttore del coperchio della lente per aprire/chiedere il coperchio della lente. Prima di effettuare le riprese, aprire il coperchio della lente.

Quando il registratore videocamera non viene utilizzato, chiudere il coperchio della lente per proteggerla.

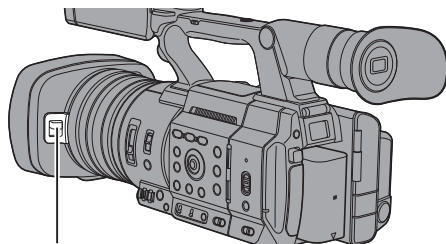

Interruttore del coperchio della lente

Avvertenza : _____

- Non premere con forza contro il coperchio della lente. In caso contrario, si potrebbero danneggiare la lente o il coperchio.

Montaggio del treppiede (venduto separatamente)

Utilizzare il foro della vite sul fondo del registratore videocamera.

(3/8x16 UNC, 1/4x20 UNC)

Utilizzare il foro della vite adatto al treppiede.

Per evitare che la videocamera cada, con conseguenti lesioni o danni, leggere le "ISTRUZIONI" del treppiede da utilizzare e accertarsi che sia fissato saldamente.

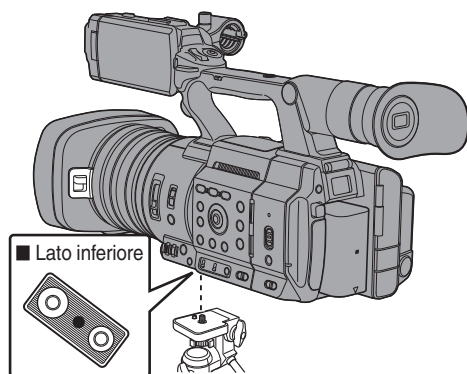

Avvertenza : _____

- Se il registratore videocamera supera il limite di peso dei treppiedi, non montarlo sui treppiedi.
- Usare il treppiede su una superficie stabile.
- Per impedire la caduta del registratore videocamera, fissarlo saldamente mediante il foro antirotazione.
- Utilizzare viti con lunghezza di 5 mm o inferiore.

Montaggio delle antenne LAN wireless (in dotazione) 550

Montare l'antenna LAN wireless ruotandola in senso orario. Tenere la base mentre si monta l'antenna.

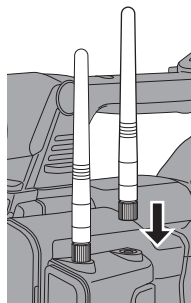

Avvertenza : _____

- Applicare forza all'antenna LAN wireless o strattionarla potrebbe danneggiare l'antenna, quindi fare attenzione quando si usa l'antenna. Se è danneggiata, la sostituzione è a pagamento anche durante il periodo di garanzia. (Numero di parte: T9A-0095-00)
- Utilizzare i supporti dell'antenna senza rimuoverli.

Montaggio/smontaggio del cappuccio

Montaggio del cappuccio

Allineare i segni sul registratore videocamera e il cappuccio; girare il cappuccio in direzione della freccia fino a che non si blocca.

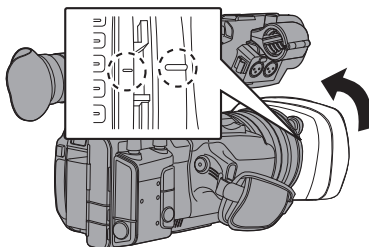

Smontaggio del cappuccio

Premendo il pulsante di rilascio cappuccio, ruotare il cappuccio nella direzione della freccia (senso antiorario) per rimuoverlo.

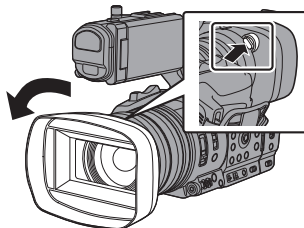

Avvertenza : _____

- Rimuovere il cappuccio quando si applica un filtro, conversione tele e conversione wide davanti all'obiettivo.

Alimentazione

Per utilizzare questo registratore videocamera è possibile installare un pacco batterie o collegarlo a un adattatore CA.

- (☞ pag. 25 [Uso del pacco batterie])
- (☞ pag. 26 [Uso dell'alimentazione CA (DC IN Power)])

Avvertenza : _____

- Impostare l'interruttore [POWER ON/OFF] su "OFF" prima di cambiare l'alimentazione che aziona questo registratore videocamera.
- Per caricare la batteria con un caricabatteria, acquistare un caricabatteria originale che può caricare la batteria consigliata.

Uso del pacco batterie

Carica della batteria

Caricare la batteria immediatamente dopo l'acquisto o quando si sta scaricando.

* La batteria non è carica al momento dell'acquisto.

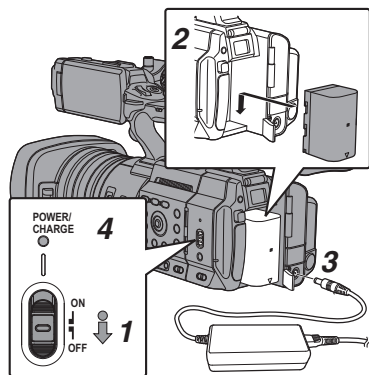

- 1 Tenere premuto il pulsante di blocco (blu) al centro dell'interruttore [POWER ON/OFF] per impostare su "OFF".
- 2 Installare la batteria in dotazione. Farlo scorrere fino a che non si sente un clic.
- 3 Collegare l'adattatore CA in dotazione al terminale [DC]. Aprire il coperchio del terminale [DC] e collegare come mostrato nello schema.
- 4 Collegare l'adattatore CA a una presa di corrente.
 - La spia [POWER/CHARGE] lampeggia durante la carica e si spegne al termine di quest'ultima.
 - Estrarre l'adattatore CA al termine della carica.

Nota : _____

- Il lampeggiamento della spia [POWER/CHARGE] indica il livello di carica.

[POWER/CHARGE] Lampada durante "POWER.OFF"	Livello di carica
Alterna tra luce lampeggiante arancione (4 volte) e luce spenta (1 secondo)	Meno dell'25%
Alterna tra luce lampeggiante arancione (3 volte) e luce spenta (1 secondo)	Meno dell'50%
Alterna tra luce lampeggiante arancione (2 volte) e luce spenta (1 secondo)	Meno dell'75%
Alterna tra luce lampeggiante arancione (lampeggia una volta) e luce spenta (1 secondo)	Meno dell'100%
La spia si spegne	Completamente carica

- È possibile caricare la batteria anche quando si utilizza la videocamera con l'adattatore CA. La spia si illumina in verde durante "POWER.ON".

Rimozione della batteria

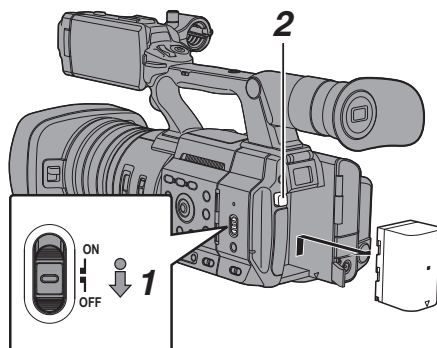

- 1 Tenere premuto il pulsante di blocco (blu) al centro dell'interruttore [POWER ON/OFF] per impostare su "OFF".
- 2 Mentre si tiene premuto il pulsante [BATT. RELEASE], spingere verso l'alto e rimuovere la batteria in direzione della freccia.

Avvertenza : _____

- Non rimuovere la batteria quando l'interruttore [POWER ON/OFF] è "ON".
- Lasciare inutilizzato il registratore videocamera con la batteria inserita scaricherà la batteria anche se l'interruttore [POWER ON/OFF] è impostato su "OFF". Rimuovere la batteria se non si utilizza il registratore videocamera.

Tempi stimati di carica e operatività continua

- Tempo di carica
BN-VC296G (accessorio) : Circa 5 ore
- * Quando l'interruttore [POWER ON/OFF] è impostato su "OFF"

Nota : _____

- Se si carica la batteria immediatamente dopo l'uso mentre è ancora calda, questa potrebbe non caricarsi completamente.
- Si consiglia di caricare la batteria in un ambiente con temperatura compresa tra 10 °C e 30 °C. La batteria potrebbe non caricarsi completamente oppure il tempo di carica potrebbe prolungarsi se si esegue la carica in condizioni di basse temperature (al di sotto di 10 °C). Inoltre, caricare la batteria a temperature elevate (superiori a 30 °C) potrebbe ridurre la durata della batteria.

- Autonomia in funzionamento continuo
BN-VC296G (accessorio) : Circa 2 ore e 40 minuti (*1)
Circa 2 ore e 50 minuti (*2)

- *1 Quando [System] è impostato su "4K" e tutte le altre impostazioni sono predefinite di fabbrica
- *2 Quando [System] è impostato su "HD" e tutte le altre impostazioni sono predefinite di fabbrica

Nota : _____

- Il tempo di funzionamento effettivo potrebbe variare in base all'età della batteria, alla condizione di carica e all'ambiente operativo.
- Il tempo di funzionamento è più breve in ambienti freddi.
- Il tempo di funzionamento potrebbe ridursi quando si utilizza lo zoom potenziato, quando vi sono accessori collegati o quando si utilizza frequentemente il monitor LCD.
- Per acquistare batterie e caricabatterie di riserva, consultare il rivenditore della propria zona.

Precauzioni per le batterie

- Conservare la batteria in un luogo fresco e asciutto quando non in uso. Non esporre la batteria a temperature elevate (ad esempio, nell'automobile sotto la luce diretta del sole). La mancata osservanza di queste precauzioni, non solo riduce la durata della batteria ma ne provoca anche danni.
- Se il tempo di funzionamento si riduce drasticamente anche dopo aver eseguito la ricarica, la batteria potrebbe essere in procinto di raggiungere la fine del ciclo di vita utile. Sostituire la batteria con una nuova.

Uso dell'alimentazione CA (DC IN Power)

Utilizzare l'adattatore CA in dotazione per azionare il registratore videocamera con l'alimentazione CA.

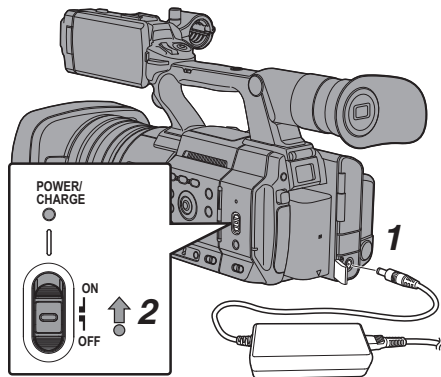

1 Collegare il cavo CC dell'adattatore CA al terminale [DC] del registratore videocamera.

- Controllare che l'interruttore di alimentazione della videocamera sia impostato su "OFF".
- Aprire il coperchio del terminale [DC] e collegare come mostrato nello schema.

2 Tenere premuto il pulsante di blocco (blu) al centro dell'interruttore [POWER ON/OFF] per impostare su "ON".

Viene fornita l'alimentazione al registratore videocamera.

Avvertenza : _____

- Non inserire né rimuovere il cavo CC durante la registrazione.
- Non utilizzare alimentazione con grandi sbalzi di tensione, contenente disturbi quali ondulazioni o con capacità insufficiente.

Caricamento della batteria integrata

- Le informazioni di data/ora e codice temporale sono memorizzate utilizzando la batteria ricaricabile integrata.
- Quando il registratore videocamera è alimentato, la batteria integrata viene sempre caricata. Quando l'alimentazione viene scollegata, la batteria si scarica gradualmente.
- La batteria si scarica completamente se non utilizzata per 3 mesi e le informazioni di data/ora e codice temporale saranno reimpostate. Se ciò accade, impostare l'interruttore [POWER ON/OFF] su "ON" per visualizzare la schermata [Initial Setting], quindi impostare data/ora. (☞ pag. 29 [Impostazioni iniziali])

Visualizzazione stato alimentazione

Schermo mirino e monitor LCD

Lo stato dell'alimentazione è visualizzato sulle schermate di visualizzazione e del menu.

Display	Descrizione
	<p>Attualmente alimentato tramite batteria.</p> <p>Quando l'autonomia della batteria è esaurita, il contrassegno della batteria appare vuoto e viene visualizzato "RES" (giallo).</p> <p>Nota : _____</p> <ul style="list-style-type: none"> È possibile impostare il display utilizzando [LCD/VF] → [Display Type] → [Battery]. (☞ pag. 120 [Battery])
	<p>L'acquisizione delle informazioni sulla batteria potrebbe non riuscire se non si utilizza una batteria originale.</p>
	<p>Compare quando si verifica un errore durante la carica della batteria.</p>
	<p>Attualmente alimentato tramite adattatore CA.</p>
	<p>Ricarica della batteria della videocamera in corso.</p> <p>(☞ pag. 120 [Details on charging condition])</p> <p>(☞ pag. 120 [Battery])</p>

- Nota : _____
- Se non si utilizza la batteria in dotazione (o una batteria equivalente in vendita separatamente), il contrassegno batteria che indica il livello della stessa potrebbe non apparire.

Schermata di visualizzazione

(☞ pag. 156 [Schermata di visualizzazione in modalità Videocamera])

(☞ pag. 162 [Schermata di visualizzazione in modalità Multimediale])

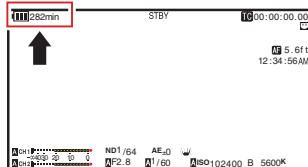

Schermata del menu

(☞ pag. 98 [Visualizzazione e descrizione della schermata del menu])

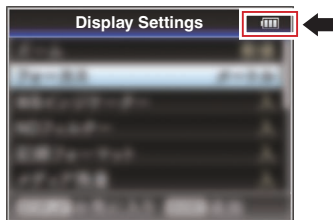

Avvertenze mediante spia e segnali di avvertenza

Lo stato di avvertenza è indicato da una spia di conteggio e un segnale di avvertenza.

- La spia del conteggio lampeggia.
- Il segnale di avvertenza viene emesso dall'altoparlante di controllo o dal terminale [Ⓜ].

Nota : _____

- È possibile specificare se attivare il segnale di avvertenza, nonché impostare il volume in [A/V Set] → [Audio Set] → [Alarm Level]. (☞ pag. 127 [Alarm Level])
- Nel caso in cui il livello di carica della batteria si abbassi durante l'uso, la videocamera smette di funzionare automaticamente.

Avvertenza : _____

- Il tempo e l'autonomia della batteria rimanenti sono visualizzati così come ricavati dalle informazioni sulla batteria. Potrebbero non essere visualizzati i dati precisi in funzione delle condizioni della batteria. Non appena l'autonomia della batteria e il tempo rimanenti sono scarsi, sostituire la batteria il più presto possibile.

Imposta il registratore videocamera sulla modalità di attesa registrazione o di arresto.

Accensione

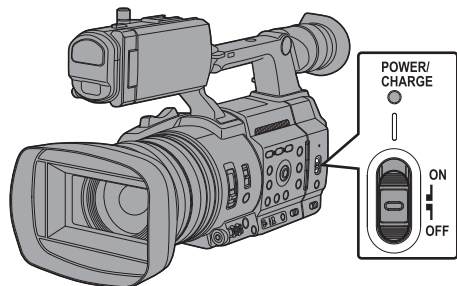

1 Tenere premuto il pulsante di blocco (blu) al centro dell'interruttore [POWER ON/OFF] per impostare su "ON".

Il registratore videocamera si avvia in modalità videocamera ed è pronto per la ripresa.

Nota :

- Il registratore videocamera si avvia sempre in modalità Videocamera quando l'interruttore [POWER ON/OFF] è impostato su "ON". Utilizzare il pulsante [MODE] sul lato del registratore videocamera per cambiare modalità.
(☞ pag. 14 [Modalità di funzionamento])
- Il registratore videocamera si comporta come segue quando è collegato un adattatore CA.
 - Se la batteria non è completamente carica, la batteria viene caricata contemporaneamente.
 - Anche quando si utilizza una batteria completamente carica, caricare la batteria brevemente per confermare l'autonomia rimanente.
(☞ pag. 25 [Alimentazione])
(☞ pag. 27 [Visualizzazione stato alimentazione])

1 Tenere premuto il pulsante di blocco (blu) al centro dell'interruttore [POWER ON/OFF] per impostare su "OFF".

2 Rimuovere la batteria e l'alimentazione sul terminale [DC] (in caso di non utilizzo per un lungo periodo di tempo).

Avvertenza :

- Non impostare l'interruttore [POWER ON/OFF] su "OFF" durante la registrazione. Verificare che la visualizzazione della modalità di funzionamento sia "STBY" o "STOP" prima di spegnere l'alimentazione.
- Se si imposta erroneamente l'interruttore [POWER ON/OFF] su "OFF" durante la registrazione, attendere 5 secondi o più prima di riaccendere l'alimentazione.
- Quando si spegne l'alimentazione, impostare prima l'interruttore [POWER ON/OFF] del registratore videocamera su "OFF". Non rimuovere la batteria né spegnere l'alimentazione CA quando l'interruttore [POWER ON/OFF] è impostato su "ON".

Impostazioni iniziali

Quando si accende l'alimentazione per la prima volta, appare la schermata impostazione per effettuare le impostazioni iniziali nel registratore videocamera.

Impostare data/ora dell'orologio integrato nella schermata [Date/Time].

Tutte le operazioni sono disabilitate finché non sono state completate tutte le impostazioni.

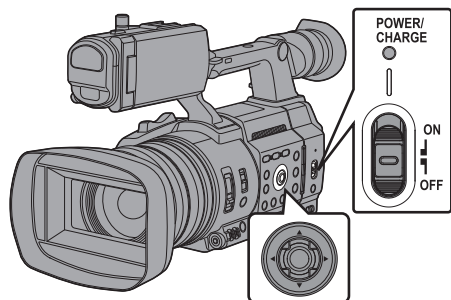

Nota : _____

- Si consiglia di usare l'alimentatore CA come fornitura di alimentazione.
- Assicurarsi di chiudere il coperchio della lente.

1 Tenere premuto il pulsante di blocco (blu) al centro dell'interruttore [POWER ON/OFF] per impostare su "ON".

Appare la schermata di selezione della lingua.

- Per i modelli U

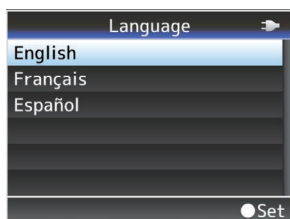

- Per i modelli E

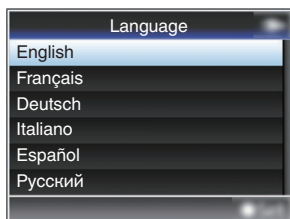

Nota : _____

- I menu e messaggi sullo schermo del monitor LCD o sul mirino sono visualizzati nella lingua selezionata.

2 Selezionare una lingua utilizzando il pulsante a forma di croce (▲▼) e premere il tasto di impostazione (●).

Appare una schermata di autodiagnosi.

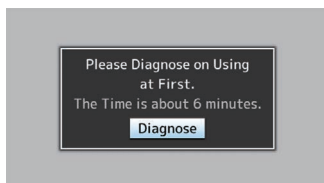

3 Assicurarsi che il coperchio della lente sia chiuso e premere il pulsante Imposta (●).

- L'autodiagnosi si avvia.
- Compare una barra di avanzamento e "Complete Diagnosis" appare al termine della diagnosi.

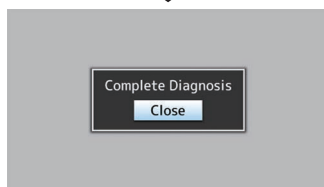
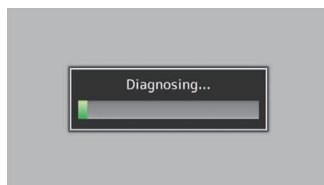

Nota : _____

- Sono necessari circa 6 minuti per completare la diagnosi. Durante la diagnosi, non azionare né spegnere il registratore videocamera.

4 Premere il pulsante Imposta (●) dopo aver confermato la schermata di uscita.

Appare la schermata [Date/Time].

- Per i modelli U

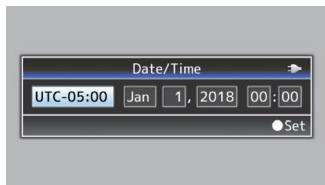

- Per i modelli E

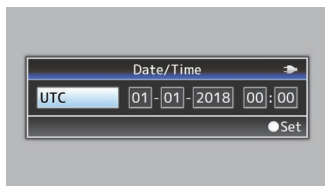

5 Impostare il fuso orario e la data/ora.

- ① Spostare il cursore con il pulsante a forma di croce (◀▶) e selezionare la voce di impostazione.
 - ② Cambiare i valori con il pulsante a forma di croce (▲▼).
- 6 Premere il pulsante Imposta (●) una volta completate le impostazioni.**
L'orologio viene impostato a 0 secondi di data/ora immesse.

Nota :

- Le informazioni di data/ora configurate possono essere visualizzate sul monitor LCD e sullo schermo del mirino e possono essere registrate su un supporto di registrazione.
- Il valore dell'anno può essere impostato nell'intervallo compreso tra "2000" e "2099".
- Le informazioni di data/ora configurate vengono salvate nella batteria integrata anche quando l'alimentazione viene spenta.

Modifica dell'ora dopo l'impostazione iniziale

Impostazione di data/ora

(☞ pag. 145 [Date/Time])

1 Selezionare [System] → [Date/Time].

Appare la schermata [Date/Time].

2 Impostare la data e l'ora.

- ① Spostare il cursore con il pulsante a forma di croce (◀▶) e selezionare la voce di impostazione.
 - ② Cambiare i valori con il pulsante a forma di croce (▲▼).
- 3 Premere il pulsante Imposta (●) una volta completate le impostazioni.**
L'orologio viene impostato a 0 secondi di data/ora immesse.

Modifica dello stile di visualizzazione

È possibile cambiare lo stile di visualizzazione di data/ora sul menu.

Impostazione della visualizzazione della data (Date Style)

(☞ pag. 145 [Date Style])

Il display della data può essere cambiato in [System] → [Date Style].

Impostazione della visualizzazione dell'ora (Time Style)

(☞ pag. 146 [Time Style])

Il display dell'ora può essere cambiato in [System] → [Time Style].

Visualizzazione di data/ora in ciascuna delle modalità di funzionamento

Durante la modalità Videocamera:

Viene visualizzata l'ora dell'orologio integrato.

Durante la modalità Multimediale:

Vengono visualizzate data/ora di ripresa del clip in riproduzione.

Appare sul monitor LCD e sul mirino

È possibile visualizzare lo stato della videocamera, le informazioni sui supporti di registrazione, la forma a zebra e vari contrassegni dell'immagine video sul monitor LCD e sullo schermo del mirino durante la ripresa.

Nota :

- Quando [A/V Set] → [Video Set] → [SDI OUT] → [Character] è impostato su "On", nell'immagine video del terminale di uscita del segnale video vengono visualizzate anche le schermate del display e del menu.
(☞ pag. 122 [Character])

Schermata di visualizzazione

Schermata di visualizzazione (VF/LCD) in modalità Videocamera

- (☞ pag. 156 [Schermata di visualizzazione in modalità Videocamera])
- Il display cambia a ogni pressione del pulsante [DISPLAY].
(Display spento → Display acceso → Display spento)
- Premere il pulsante [STATUS] per passare alla schermata di stato.
(☞ pag. 164 [Schermata di stato])

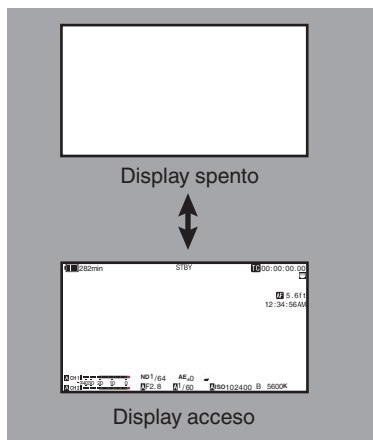

Schermata di visualizzazione (VF/LCD) in modalità Multimediale

(☞ pag. 162 [Schermata di visualizzazione in modalità Multimediale])

- Questa è la visualizzazione della schermata durante la riproduzione del clip in modalità Multimedia.
- Il display cambia a ogni pressione del pulsante [DISPLAY].
(Display spento → Display acceso → Display spento)

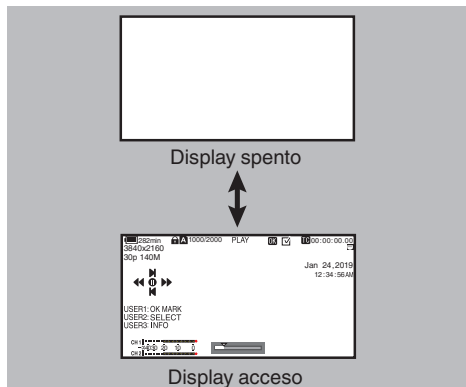

Schermata di stato

- Questa schermata consente di controllare le impostazioni correnti.
- Per visualizzare la schermata di stato, premere il pulsante [STATUS] nella schermata normale.
- Premere di nuovo il pulsante [STATUS] per tornare alla schermata normale.
- Premere il pulsante [MENU/THUMB] in ogni schermata di stato (eccetto la schermata [Camera]) per entrare nella schermata di impostazione.
- Utilizzare il pulsante a forma di croce (◀▶) per commutare tra le schermate.

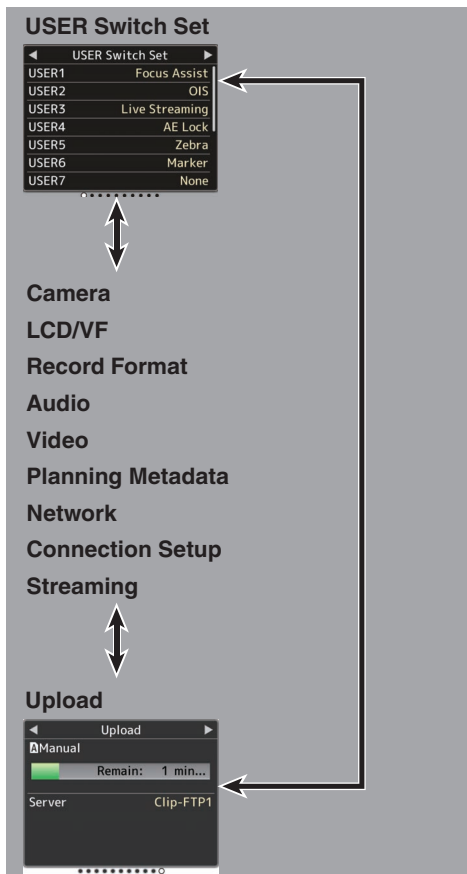

* Queste sono schermate di esempio. Il contenuto visualizzato varia a seconda del modello e delle impostazioni.

Schermo modalità di Modifica remota

Questa modalità permette di accedere alla pagina di modifica dei metadati registrati in un clip attraverso browser web su un dispositivo come smartphone, tablet o PC.

(☞ pag. 186 [Clip Metadata])

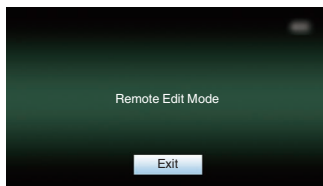

Visualizzazione avvertenza

La visualizzazione avvertenza avviene nella schermata di visualizzazione (modalità Videocamera, modalità Multimedia).

(☞ pag. 238 [Messaggi di errore e azioni])

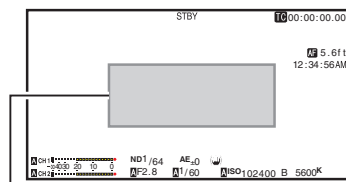

Area visualizzazione avvertenza

Regolazione del monitor LCD e del mirino

Possono essere monitorate le immagini video su questo registratore videocamera con il mirino o il monitor LCD.

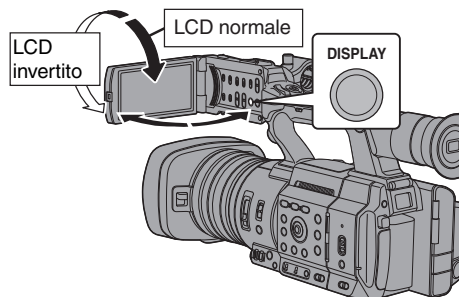

Visualizza sul monitor LCD e sullo schermo del mirino (VF)

Stato del monitor LCD		Display LCD	Display VF
LCD chiuso	LCD normale	SPENTO	ACCESO
	LCD invertito	ACCESO	SPENTO
LCD aperto	LCD normale	ACCESO	SPENTO
	LCD invertito	ACCESO	SPENTO

Nota :

- Premere e tenere premuto il pulsante [DISPLAY] per 2 secondi per ACCENDERE/ SPEGNERE il monitor LCD.
- La funzione di commutazione tra la visualizzazione dello schermo del monitor LCD e quello del mirino premendo il pulsante [DISPLAY] può essere annullata aprendo/ chiudendo o ruotando il monitor LCD.

Regolazione del monitor LCD

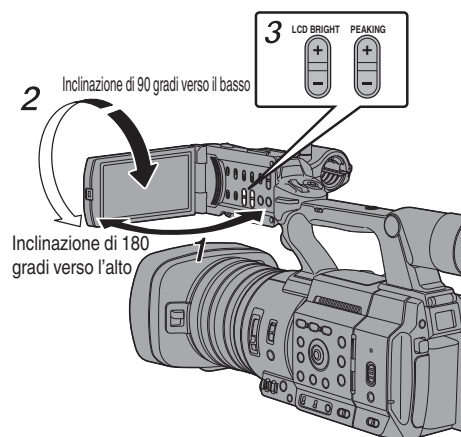

1 Aprire il coperchio LCD.

2 Inclinare il monitor LCD in una posizione che consenta una facile visualizzazione.

Ruotare il monitor LCD per regolarne l'angolazione.

- Quando il monitor LCD è aperto, è possibile ruotarlo di 180 gradi verso l'alto o di 90 gradi verso il basso.
- La rotazione del monitor LCD di 180 gradi verso l'alto consente di vedere lo schermo dal lato dell'obiettivo. Per visualizzare l'immagine quando si osserva nella direzione opposta (immagine speculare), impostare come indicato di seguito:

Impostare [LCD/VF] → [LCD Mirror] su "Mirror"

→ pulsante Imposta (●)
(☞ pag. 117 [LCD Mirror])

3 Regolare la luminosità, il contorno e il contrasto del monitor LCD.

È possibile cambiare l'angolazione e la luminosità del monitor LCD secondo le proprie esigenze di utilizzo.

La modifica della luminosità dello schermo non influisce sulle immagini registrate.

Regolazione della luminosità

Utilizzare il pulsante [LCD BRIGHT +/-] per regolare la luminosità del monitor LCD.

- Il pulsante [+] rende il monitor più luminoso e il pulsante [-] lo rende più scuro.
- Premere contemporaneamente i pulsanti [+] e [-] per tornare alle impostazioni standard.
- Durante la regolazione, il livello di luminosità è visualizzato sul monitor LCD.

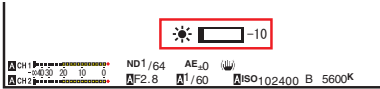

Regolazione del Contorno

Utilizzare il pulsante [PEAKING +/-] per regolare il contorno del monitor LCD.

(Il contorno dello schermo del mirino verrà anche regolato contemporaneamente.)

- Il pulsante [+] aumenta la correzione del contorno, il pulsante [-] la diminuisce.
- Premere contemporaneamente i pulsanti [+] e [-] per tornare alle impostazioni standard.
- Durante la regolazione, il livello di contorno è visualizzato sul monitor LCD.



Regolazione del Contrasto

Utilizzare il menu [LCD Contrast] per regolare il contrasto del monitor LCD.

- Regolare usando [LCD/VF] → [LCD Contrast]. (☞ pag. 117 [LCD Contrast])
- Aumentando il valore si aumenta il contrasto. [Impostazione dei valori: da +10 a -10] (valore predefinito: 0)

Regolazione del mirino

È possibile cambiare la luminosità e il picco dello schermo del mirino secondo le proprie esigenze di utilizzo.

La modifica della luminosità dello schermo non influisce sulle immagini registrate.

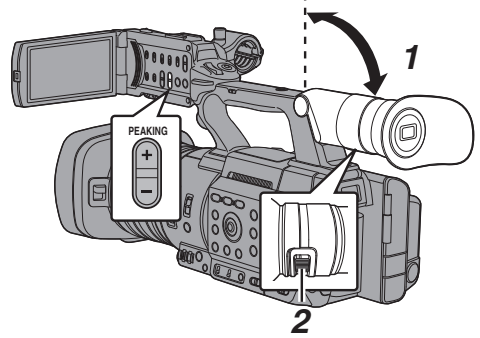

Avvertenza :

- Su questo registratore videocamera è utilizzato un mirino ad alta definizione per fornire un ambiente di focalizzazione di precisione. A causa delle caratteristiche del dispositivo di visualizzazione, potrebbero apparire colori sulle immagini quando si battono gli occhi. Non si tratta di un guasto. Ciò non influisce sulle immagini registrate, sull'uscita SDI o sull'uscita HDMI.

- 1 Inclinare il mirino verticalmente nella posizione che consenta una facile visione.**
- 2 Girare la leva di regolazione della visibilità per regolare la messa a visibilità.**
Ruotare la leva di regolazione della visibilità per acuire l'immagine sullo schermo del mirino.
- 3 Regolare la luminosità, il contorno e il contrasto dello schermo del mirino.**

Regolazione della luminosità

Utilizzare il menu [VF Bright] per regolare la luminosità dello schermo del mirino.

- Regolare utilizzando [LCD/VF] → [VF Bright].
(☞ pag. 117 [VF Bright])
- Aumentando il valore si aumenta la luminosità. [Impostazione dei valori: da +10 a -10] (valore predefinito: 0)

Regolazione del Contorno

Utilizzare il pulsante [PEAKING +/-] per regolare il contorno dello schermo del mirino. Anche il contorno del monitor LCD verrà regolato.

(☞ pag. 34 [Regolazione del Contorno])

Nota : _____

- Per visualizzare lo schermo del mirino, chiudere il monitor LCD o tenere premuto il tasto [DISPLAY].

Regolazione del Contrasto

Utilizzare il menu [VF Contrast] per regolare il contrasto dello schermo del mirino.

- Regolare usando [LCD/VF] → [VF Contrast].
(☞ pag. 117 [VF Contrast])
- Aumentando il valore si aumenta il contrasto. [Impostazione dei valori: da +10 a -10] (valore predefinito: 0)

Visualizzazione in bianco e nero

È possibile visualizzare lo schermo del mirino in bianco e nero.

- [LCD/VF] → [VF Color] voce → Premere pulsante Imposta (●) → "Off" Selezionare → Premere pulsante Imposta (●).
(☞ pag. 117 [VF Color])

Assegnazione delle funzioni ai pulsanti utente

È possibile assegnare delle funzioni ai seguenti pulsanti e utilizzarli come pulsanti utente. Assegnando le funzioni ai pulsanti, l'usabilità del registratore videocamera viene potenziata. Effettuare le impostazioni alle voci di menu corrispondenti a ciascun pulsante.

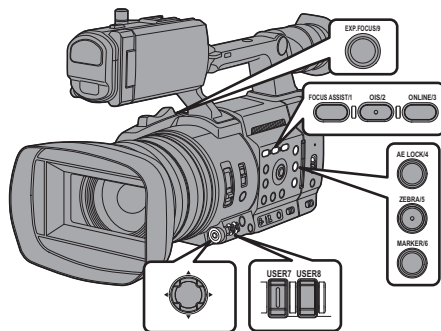

Pulsante	Voce del menu
Pulsante [FOCUS ASSIST/1]	USER1
Pulsante [OIS/2]	USER2
Pulsante [ONLINE/3]	USER3
Pulsante [AE LOCK/4]	USER4
Pulsante [ZEBRA/5]	USER5
Pulsante [MARKER/6]	USER6
Pulsante [USER7]	USER7
Pulsante [USER8]	USER8
Pulsante [EXP.FOCUS/9]	USER9
Pulsante frontale a forma di croce (▲)	USER10 ▲
Pulsante frontale a forma di croce (▼)	USER11 ▼
Pulsante frontale a forma di croce (◀)	USER12 ◀
Pulsante frontale a forma di croce (▶)	USER13 ▶

1 Assegnare le funzioni ai pulsanti dal menu.

Configurare ciascuna voce sul pulsante utente in [Camera Function] ➔ [User Switch Set].
(☞ pag. 106 [Voce User Switch Set])

Nota : _____

- Le operazioni dei pulsanti utente sono interconnesse con le impostazioni del menu.
- Quando è visualizzata la schermata del menu, questi pulsanti funzionano come pulsanti operativi del menu. (☞ pag. 97 [Operazioni fondamentali nella schermata del menu])

Spia del conteggio e LED

Si tratta della spia di indicazione registrazione, avvertenza e rete.
Il funzionamento cambia secondo le impostazioni del menu.

* Impostare utilizzando [System] → [Tally Lamp]/ [NETWORK LED]/[STATUS LED].

(☞ pag. 144 [Tally Lamp])

(☞ pag. 145 [NETWORK LED])

(☞ pag. 145 [STATUS LED])

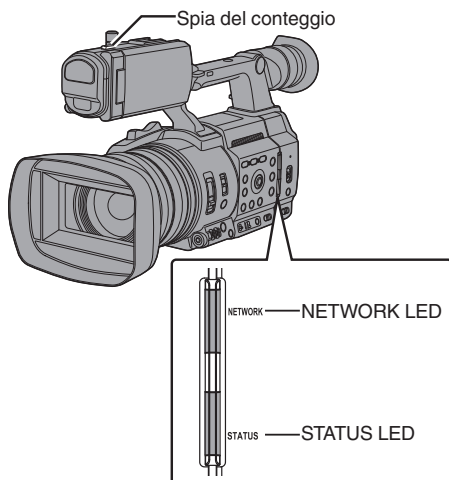

• Comportamento della spia del conteggio

		Impostazione [Tally Lamp]				
		Rec/Live Streaming	Live Streaming	Rec	External	Off
Stato del registratore videocamera	Avvertenza		▲			-
	Allarme		■			-
	Registrazione	●	-	●	-	-
	Durante lo streaming live		●	-	-	-
Ingresso da telecomando	PROGRAM	-	-	-	●	-
	PREVIEW	-	-	-	●	-

• Comportamento NETWORK LED

	Impostazione [NETWORK LED]	
	On	Off
Attivazione	■ (Verde)	-
Avvertenza	▲ (Rosso)	-
Durante lo streaming live	● (Rosso)	-
In attesa di una connessione di streaming live	● (Arancione)	-
Errore durante lo streaming live	● (Arancione)	-

• Comportamento STATUS LED

		Impostazione [STATUS LED]			
		REC/Pre Rec	External	Return over IP	Off
Attivazione		■ (Verde)			-
Avvertenza		▲ (Rosso)			-
In attesa pre-registrazione		● (Verde)	-	-	-
Registrazione		● (Rosso)	-	-	-
Spazio rimanente sul supporto in esaurimento (Solo durante la registrazione)		● (Arancione)	-	-	-
Ingresso da telecomando	PROGRAM	-	● (Rosso)	-	-
	PREVIEW	-	● (Verde)	-	-
Return over IP in corso		-	-	● (Verde)	-
Errore durante Return over IP		-	-	● (Arancione)	-

● : Si illumina

▲ : Lampeggia rapidamente

■ : Lampeggia lentamente

Supporti di registrazione

Questo registratore videocamera salva audio e video registrati, a eccezione di quelli con qualità "4K EXT (SSD)" o "HD EXT(SSD)", sulla scheda SD (venduta separatamente) nell'alloggiamento per schede.

Audio e video in "4K EXT (SSD)" e "HD EXT(SSD)" vengono registrati sul supporto SSD (venduto separatamente) in KA-MC100 Adattatore multimediale SSD (venduto separatamente) che è inserito in [EXT.SLOT].

Schede utilizzabili

Combinazioni di impostazione formato e schede SD utilizzabili

System	Format	Bit Rate	Scheda SD utilizzabile
High-Speed	QuickTime (H.264)	4:2:2 10 70M (XHQ), 4:2:2 10 50M (XHQ), 50M (XHQ), 35M (UHQ)	UHS-I U3 o superiore
4K		4:2:2 10 150M, 150M 70M	
HD		4:2:2 10 70M (XHQ), 4:2:2 10 50M (XHQ), 50M (XHQ), 35M (UHQ)	UHS-I U1 o superiore, oppure Classe 10 o superiore
		QuickTime (MPEG2), MXF (MPEG2) 550	35M (HQ), 25M (SP)
	Exchange (Modello U) MP4 (H.264) (Modello E)	12M (LP), 8M (LP) 12M (LP), 8M (LP)	
SD	-	-	UHS-I U1 o superiore, oppure Classe 4 o superiore
Web	-	-	

Avvertenza :

- L'utilizzo di schede diverse da quelle di Panasonic, TOSHIBA o SanDisk potrebbe causare errori di registrazione o perdita di dati.

Supporti SSD utilizzabili

Fare riferimento al "Manuale di istruzioni" dell'adattatore per supporti SSD che è inserito in [EXT.SLOT] per i passaggi di montaggio del supporto SSD.

Avvertenza :

- Fare riferimento alla pagina di informazioni sul prodotto sul nostro sito web per un elenco di supporti SSD che sono stati testati per la compatibilità.

Tempo di registrazione stimato delle schede SD

Il tempo di registrazione stimato è solo indicativo. Potrebbero sussistere differenze in funzione della scheda SD in uso e della condizione della batteria.

- Il tempo registrabile varia a seconda delle impostazioni in [System], [A]Format], [A]Resolution], [A]Bit Rate] e [B]Resolution]. (☞ pag. 147 [A]Resolution/ [EXT]Resolution]) (☞ pag. 148 [A]Bit Rate/ [EXT]Bit Rate]) (☞ pag. 149 [B] Resolution])

System	4K		
Format	QuickTime (H.264)		
Resolution	3840x2160		
Bit Rate	4:2:2 10 150M	150M	70M
8 GB	6	6	13
16 GB	12	12	26
32 GB	25	25	53
64 GB*	50	50	106
128 GB*	100	100	212
256 GB*	199	200	424
512 GB*	399	401	848

* SDXC (Unità: minuto)

System	HD, HD + Web (HD)			SD, HD +Web (Web)	HD+Web (Web)	
Format	QuickTime (H.264)					
Resolution	1920x1080	1920x1080, 1280x720	720x480, 720x576	960x540	480x270	
Bit Rate	XHQ (70M)	XHQ (50M)	UHQ	HQ	HQ	LP
8 GB	13	18	25	96	274	588
16 GB	26	36	51	194	556	1190
32 GB	52	73	103	391	1119	2396
64 GB*	105	147	207	785	2243	4804
128 GB*	210	295	415	1572	4495	9626
256 GB*	420	590	832	3147	8998	19270
512 GB*	839	1180	1664	6297	18004	38557

* SDXC (Unità: minuto)

System	HD			
Format	QuickTime (MPEG2) 550 , MXF (MPEG2) 550		Exchange, MP4 (H.264)	
	Resolution	1920x1080, 1440x1080, 1280x720	1440x1080	1920x1080
Bit Rate	HQ	SP	LP (12M)	LP (8M)
8 GB	25	35	68	97
16 GB	51	70	139	197
32 GB	103	141	279	396
64 GB*	206	283	580	794
128 GB*	412	566	1121	1592
256 GB*	825	1133	2245	3186
512 GB*	1651	2267	4482	6376

* SDXC (Unità: minuto)

Nota :

- Se la scheda SD contiene file registrati da dispositivi diversi da questo registratore videocamera o file salvati da un PC, il tempo registrabile potrebbe essere inferiore oppure i dati potrebbero non essere registrati correttamente.
- Su questo registratore videocamera per ogni formato di file, possono essere registrati fino a 600 clip su una scheda SD. Quando su una scheda vengono registrate 600 clip, lo spazio rimanente viene visualizzato come 0 min e prescendere dal tempo registrabile stimato e non è possibile effettuare altre registrazioni.
- Quando [System] è configurato su "High-Speed", il display del tempo rimanente per la registrazione sulla scheda SD scorre più rapidamente del solito.

Interruttore di protezione dalla scrittura sulla scheda SD

- ① Fa scorrere l'interruttore di protezione dalla scrittura verso l'alto per abilitare la scrittura o l'eliminazione.
- ② Fa scorrere l'interruttore di protezione dalla scrittura verso il basso per impedire la scrittura o l'eliminazione. (Le immagini nella scheda sono protette).

Interruttore di protezione dalla scrittura



Scrittura/eliminazione abilitate Scrittura/eliminazione disabilitate

Tempo di registrazione stimato dei supporti SSD

Il tempo di registrazione stimato è solo indicativo. Potrebbero verificarsi differenze in funzione del supporto SSD in uso e della condizione della batteria.

- Il tempo registrabile varia a seconda delle impostazioni in [System], [EXTI]Frame Rate] e [EXTI]Bit Rate].

System	4K EXT (SSD)					
Format	ProRes					
Resolution	3840x2160					
Frame Rate	60p			50p		
Bit Rate	422HQ	422	422LT	422HQ	422	422LT
500 GB	34	50	72	40	60	86
1 TB	67	101	144	80	121	173
2 TB	134	201	289	161	241	346
Frame Rate	30p			25p		
Bit Rate	422HQ	422	422LT	422HQ	422	422LT
500 GB	67	100	144	80	120	172
1 TB	134	201	288	161	240	345
2 TB	268	402	576	321	481	690
Frame Rate	24p					
Bit Rate	422HQ	422	422LT			
500 GB	84	125	180			
1 TB	167	251	359			
2 TB	335	502	719			

(Unità: minuto)

System	HD EXT (SSD)				
Format	ProRes				
Resolution	1920x1080				
Bit Rate	422HQ/422				
Frame Rate	60p	50p	30p	25p	24p
500 GB	130/200	160/240	270/400	320/480	330/500
1 TB	270/400	320/480	540/800	640/960	670/1000
2 TB	540/800	640/960	1100/1600	1300/1920	1340/2000

(Unità: minuto)

Nota :

- Il tempo di registrazione massimo è di 4 ore nelle modalità "4K EXT (SSD)" e "HD EXT(SSD)". La registrazione si arresta quando supera le 4 ore.

Inserimento di una Scheda SD

Questo registratore videocamera è dotato di due alloggiamenti per schede (alloggiamento A e B) per la registrazione e la riproduzione audio/video.

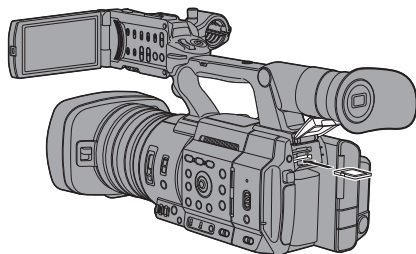

- 1 Aprire il coperchio della scheda SD.
- 2 Inserire una scheda SD nell'alloggiamento con l'angolo dentellato della scheda a destra.

L'indicatore di stato dell'alloggiamento in cui è stata inserita la scheda si accende di colore rosso.

- 3 Chiudere il coperchio della scheda SD.

Indicatore stato alloggiamento scheda

La tabella seguente mostra gli stati rispettivi degli alloggiamenti A e B.

Spia	Stato alloggiamento
Si accende in rosso	È in corso l'accesso alla scheda SD. (scrittura/lettura dati) Non spegnere l'alimentazione del registratore videocamera né rimuovere la scheda SD.
Si illumina in verde	In attesa. La scheda SD inserita può essere utilizzata per la registrazione o la riproduzione.
La spia si spegne	<ul style="list-style-type: none"> • La scheda SD non è inserita. • È inserita una scheda inutilizzabile. • È inserita una scheda SD ma è selezionato un alloggiamento diverso.

Rimozione della scheda SD

- 1 Verificare che non vi sia accesso in corso alla scheda SD da rimuovere (l'indicatore di stato dell'alloggiamento della scheda si accende in rosso).
- 2 Aprire il coperchio della scheda SD.
- 3 Spingere la scheda SD e rimuoverla dall'alloggiamento.
- 4 Chiudere il coperchio della scheda SD.

Nota : _____

- Se entrambi gli alloggiamenti contengono una scheda SD utilizzabile, viene utilizzato l'alloggiamento selezionato in precedenza.

Avvertenza : _____

- Si può verificare la perdita di dati se si spegne il registratore videocamera o si rimuove la scheda SD durante l'accesso alla stessa. I dati registrati sulla scheda, compreso il file attualmente in accesso, potrebbero essere danneggiati. Assicurarsi che l'indicatore di stato sia acceso in verde o sia spento prima di spegnere l'alimentazione o rimuovere la scheda SD.
- Se si rimuove erroneamente la scheda durante l'accesso alla stessa, reinserirla solo dopo che l'indicatore di stato si è spento.
- La scheda SD potrebbe non essere riconosciuta se viene inserita e rimossa in un breve lasso di tempo. Se ciò accade, rimuovere la scheda e attendere alcuni secondi prima di reinserirla.

Cambio di scheda SD

Quando in entrambi gli alloggiamenti è inserita una scheda SD, è possibile utilizzare il pulsante [SLOT SEL] per sostituire la scheda in uso.

Quando la memoria di una scheda SD si esaurisce durante la registrazione, i dati in registrazione passano automaticamente sull'altra scheda.

Nota : _____

- Il pulsante [SLOT SEL] è disabilitato durante la registrazione o la riproduzione. La commutazione delle schede non avviene anche se si preme il pulsante.

Inserimento dell'adattatore per supporti SSD

Questa unità è dotata di [EXT.SLOT] per la registrazione e la riproduzione di video e audio nelle modalità "4K EXT (SSD)" e "HD EXT(SSD)".

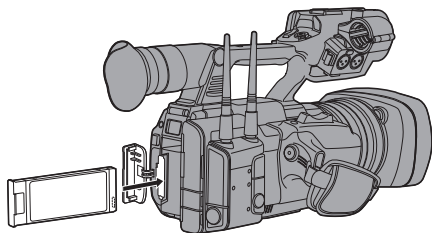

- 1 Spegner il registratore videocamera.
- 2 Scollegamento della batteria
- 3 Aprire il coperchio EXT.SLOT.
- 4 Con il terminale USB dell'adattatore per supporti SSD rivolto verso il basso, inserirlo in [EXT.SLOT].
Inserirlo completamente finché la linguetta non si blocca in posizione.
- 5 Chiudere il coperchio EXT.SLOT.
- 6 Attaccare la batteria.
- 7 Accendere il registratore videocamera.

Nota : _____

Se si utilizza "KA-EN200" Adattatore streaming H. 265/HEVC (venduto separatamente), collegarlo usando le stesse procedure sopra riportate.

Formattazione (inizializzazione) di supporti di registrazione

Quando uno dei seguenti supporti di registrazione (scheda SD o supporto SSD) è inserito, viene visualizzato [! FORMAT] nell'area di visualizzazione del livello rimanente. Formattare la scheda mediante il menu del registratore videocamera.

- Supporti di registrazione non formattati
 - Supporto di registrazione formattato con specifiche diverse
- * Per ulteriori dettagli sul funzionamento del menu, consultare "[Operazioni fondamentali nella schermata del menu]" (☞ pag. 97).

Avvertenza : _____

- Accertarsi di formattare i supporti di registrazione su questo registratore videocamera. I supporti di registrazione formattati su un PC e su un'altra periferica non possono essere utilizzati su questo registratore videocamera.
- [! RESTORE] appare nell'area di visualizzazione del livello rimanente quando viene inserito un supporto di registrazione che richiede una riparazione.

- 1 Selezionare [System] → [Media] → [Format Media].
(☞ pag. 144 [Format Media])

Nota : _____

- [Format Media [EXT]] può essere selezionato nei seguenti casi.
 - [System] è impostato su "4K EXT(SSD)"
 - [System] è impostato su "HD EXT(SSD)"
 - [Slot Mode] è impostato su "Backup [EXT]"

- 2 Selezionare l'alloggiamento della scheda da formattare e premere il pulsante Imposta (●).

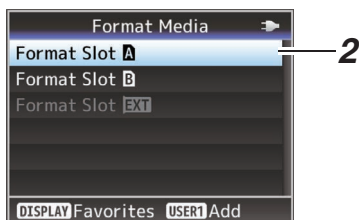

- 3 Viene visualizzato lo stato del supporto di registrazione selezionato.
- 4 Selezionare [Format] e premere il pulsante Imposta (●).

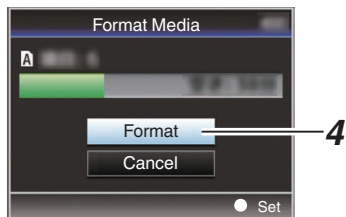

5 La formattazione inizia.

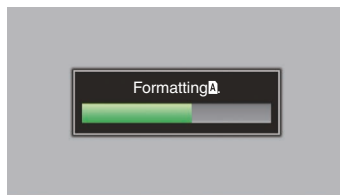

6 La formattazione è completata.

Una volta completata la formattazione, appare "Complete" e il registratore videocamera torna alla schermata [Format Media].

Nota : _____

- Il menu non può essere utilizzato mentre la formattazione è in corso, ma la registrazione è possibile nell'alloggiamento in cui la formattazione non viene eseguita.
- La formattazione non può essere eseguita nei casi seguenti.
 - Quando è in corso la registrazione sul supporto di registrazione da formattare.
 - La scheda SD non è inserita.
 - L'interruttore di protezione dalla scrittura della scheda SD è impostato (è visualizzato).

Avvertenza : _____

- Se si formatta un supporto di registrazione, tutti i dati registrati su di esso, inclusi i dati video e i file di impostazione, saranno eliminati.

Riparazione del supporto di registrazione

È necessario ripristinare il supporto di registrazione se si verificano anomalie nei dati nel supporto di registrazione per alcuni motivi.

Nota : _____

- [! RESTORE] appare nell'area di visualizzazione del livello rimanente quando viene inserito un supporto di registrazione che richiede riparazione.

1 Selezionare [System] ➔ [Media] ➔ [Restore Media].

(☰ pag. 144 [Restore Media])

2 Selezionare il supporto di registrazione da ripristinare e premere il pulsante Imposta (●).

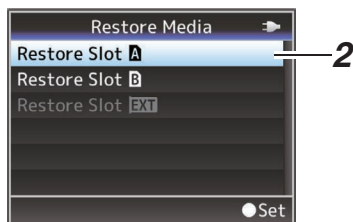

3 Il ripristino ha inizio.

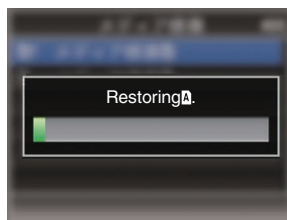

4 Il ripristino è completato.

- Una volta completato il ripristino, appare "Complete" e il registratore videocamera torna alla schermata [Restore Media].
- Quando non è inserito alcun supporto che richiede il ripristino, il registratore videocamera torna alla schermata [Media].

Avvertenza : _____

- [Restore Media] può essere selezionato solo in modalità Videocamera. In ogni caso, non può essere selezionato mentre il registratore videocamera sta registrando. Selezionare [Restore Media] in modalità Videocamera quando il registratore videocamera non sta registrando.
- [Restore Media] non ripristina completamente la scheda SD allo stato originale. Se il ripristino non riesce, sostituire o formattare il supporto di registrazione. Tenere presente che la formattazione cancella tutte le informazioni nella scheda SD.
- Il ripristino non può essere eseguito nei casi seguenti.
 - Il registratore videocamera sta registrando.
 - La scheda SD non è inserita.
 - L'interruttore di protezione dalla scrittura della scheda SD è impostato (è visualizzato).

Clip registrati su supporti di registrazione

Cartelle create nel supporto di registrazione

L'immagine catturata è registrata in diverse cartelle a seconda delle impostazioni [Format].

- Diverse da MXF (MPEG2): [DCIM]
- MXF (MPEG2): [PRIVATE] **550**

Nota : _____

- Formattando (inizializzando) il supporto di registrazione dal menu [Format Media] sul registratore videocamera, verranno generate le cartelle necessarie per la registrazione nelle impostazioni [System] attuali.
- Quando si modificano le impostazioni [System] e [A]Format/[B]Format, le cartelle necessarie per procedere alla registrazione come da impostazioni attuali saranno generate automaticamente.

Avvertenza : _____

- Quando si sposta o si cancella un clip all'interno della cartella usando Explorer (Windows) o Finder (Mac), la registrazione sul supporto di registrazione potrebbe fallire se non è stata eseguita la formattazione (inizializzazione) del supporto.

Clip (dati registrati) e nome clip

- Quando la registrazione viene fermata, le immagini, l'audio e i dati di accompagnamento che sono stati registrati dall'avvio all'arresto vengono registrati come un "clip" unico sul supporto di registrazione.
- Un nome clip di 8 caratteri viene generato automaticamente per il clip registrato. ("Clip Name Prefix" + "numero di clip")

Esempio: QuickTime

ABCG0001

Numero di clip
Viene assegnato automaticamente un numero in ordine ascendente nell'ordine di registrazione.
Il numero del clip può essere reimpostato nel menu. *

Clip Name Prefix (qualsiasi serie di quattro caratteri alfanumerici)
Questo viene impostato su "xxxG" ("xxx" indica le ultime 3 cifre del numero di serie).

- * [Clip Set] → [Reset Clip Number]
(☞ pag. 151 [Reset Clip Number])

Nota : _____

- Prima di iniziare la registrazione, è possibile impostare qualsiasi carattere come prefisso del nome clip utilizzando [System] → [Record Set] → [Clip Set] → [Clip Name Prefix].
(☞ pag. 151 [Clip Name Prefix])
- Le modifiche non possono essere apportate dopo la registrazione.

Clip registrati

- Il materiale registrato potrebbe essere suddiviso in più file, i quali tuttavia possono essere riprodotti senza interruzioni sul registratore videocamera.
- I clip possono essere registrati sulle due schede SD negli alloggiamenti A e B in funzione del tempo di registrazione del clip.

Avvertenza : _____

- Un clip registrato su diverse schede SD non può essere riprodotto con continuità. La riproduzione continua è possibile solo quando la registrazione è eseguita su una sola scheda.

Sulla funzione blocco funzionamento (KEYLOCK)

È possibile usare questa funzione per evitare errori di funzionamento della videocamera.

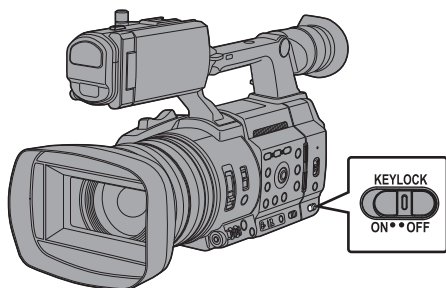

Il blocco del funzionamento non si applica ai seguenti pulsanti e interruttori.

- Interruttore [POWER ON/OFF]
- Interruttore [ND FILTER]
- Interruttore [TC IN/OUT]
- Anello di focalizzazione
- Anello dello zoom
- Anello dell'iride
- Leva dello zoom sull'impugnatura
- Leva dello zoom sul manico
- Interruttore [FIX/VAR/OFF]

Nota : _____

- Il blocco del funzionamento non si applica al pulsante REC se "Keylock Except Rec" è selezionato in [Camera Function] → [KEYLOCK].
(☞ pag. 103 [KEYLOCK])

1 Impostare l'interruttore [KEYLOCK] su "ON".

- Il blocco operativo si accende, e un'icona di blocco operativo (☞) appare sulla schermata di visualizzazione.
- La funzione di blocco del funzionamento viene disattivata quando l'interruttore [KEYLOCK] viene impostato su "OFF".

Nota : _____

- La funzione blocco funzionamento può essere utilizzata solo nella modalità Videocamera.
(☞ pag. 14 [Modalità di funzionamento])
- Le seguenti operazioni a distanza sono possibili anche quando la funzione di blocco funzionamento è accesa ("On").
 - Funzionamento a distanza dal telecomando cablatto collegato al terminale [REMOTE].
 - Funzionamento a distanza della videocamera tramite accesso via browser web di rete su dispositivi come smartphone, tablet o PC.

Procedure di ripresa fondamentali

Configurazione

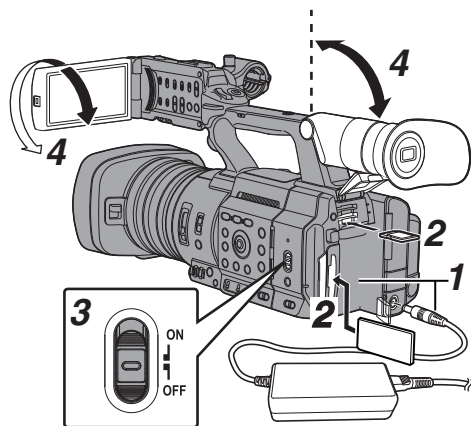

1 Alimentare il registratore videocamera con la batteria o l'adattatore CA.

(☞ pag. 25 [Alimentazione])

2 Inserire il supporto di registrazione.

(☞ pag. 38 [Supporti di registrazione])

3 Accendere l'alimentazione del registratore videocamera.

Impostare l'interruttore [POWER ON/OFF] su "ON" fa avviare la videocamera in modalità Fotocamera per permettere la ripresa.

4 Regolare l'angolazione del monitor LCD e del mirino.

(☞ pag. 33 [Regolazione del monitor LCD e del mirino])

5 Impostare [System], [Format], [Resolution], [Frame Rate] e [Bit Rate] in [System] ➔ [Record Set] ➔ [Record Format].

- Su questo registratore videocamera è possibile selezionare la definizione dei video registrati, il formato file per la registrazione/riproduzione e il formato di registrazione video.
- Premere il pulsante [MENU/THUMB] per visualizzare la schermata menu sul monitor LCD e nel mirino.

Ripresa

1 Configurare le impostazioni degli ingressi audio e video.

Occorre configurare le impostazioni video, quali la regolazione della luminosità (iride, guadagno, otturatore) e quella del bilanciamento del bianco per iniziare la ripresa. È inoltre necessario regolare le impostazioni di ingresso audio e il livello di registrazione audio per la registrazione dell'audio.

- Regolazione della luminosità (☞ pag. 54 [Regolazione della luminosità])
- Regolazione del Bilanciamento del bianco (☞ pag. 59 [Regolazione del Bilanciamento del bianco])
- Regolazione delle impostazioni di ingresso audio e del livello di registrazione (☞ pag. 64 [Registrazione audio])

2 Premere il pulsante [REC] per avviare la registrazione sul supporto di registrazione.

La spia del conteggio si accende in rosso durante la registrazione.

- Operazione di zoom (☞ pag. 49 [Operazione di zoom])
- Regolazione della messa a fuoco (☞ pag. 50 [Funzionamento della focalizzazione])

Nota :

- Se entrambi gli alloggiamenti, A e B, per scheda SD contengono schede SD registrabili nello stato predefinito di fabbrica, premendo il pulsante [REC] si avvia la registrazione solo sul supporto nell'alloggiamento selezionato. La configurazione di [System] ➔ [Record Set] ➔ [Slot Mode] su "Dual" consente di eseguire la registrazione simultaneamente sulle schede SD in entrambi gli slot, A e B. (☞ pag. 78 [Dual Rec])
- La spia del conteggio può essere spenta da [System] ➔ [Tally Lamp].

3 Controllare le immagini catturate più di recente.

- Premere il pulsante utente al quale è assegnata la funzione Revisione clip. Farlo avvia la funzione e riproduce le immagini catturate più di recente sul monitor LCD e sullo schermo del mirino.
- Terminata la riproduzione, il registratore videocamera torna in modalità di attesa (STBY). (☞ pag. 76 [Visione immediata dei clip registrati (Revisione clip)])

Selezione di Definizione del sistema, Formato file e Formato video

Su questo registratore videocamera è possibile selezionare la definizione dei video registrati, il formato file per la registrazione/riproduzione e il formato di registrazione video.

Impostazione del menu Record Format

1 Impostare [System], [Format], [Resolution], [Frame Rate] e [Bit Rate] in [System] → [Record Set] → [Record Format].

2 Impostare ogni voce.

- ① [Selezione di una definizione del sistema] (☞ pag. 46)
 - ② [Selezione di un formato file] (☞ pag. 46)
 - ③ [Selezione di un formato video] (☞ pag. 47)
 - ④ [Selezione del formato dei video SD] (☞ pag. 48)
- 3 **Al termine dell'impostazione di tutte le voci, premere il pulsante [FOCUS ASSIST/1].**
- Il formato di registrazione è cambiato.
 - Un messaggio "Please Wait..." compare sullo schermo durante il cambio.

Selezione di una definizione del sistema

Le seguenti definizioni sono disponibili per la selezione.

- **4K EXT:**
Registra in risoluzione 4K (3840x2160)
- **4K:**
Registra in risoluzione 4K (3840x2160)
- **HD EXT:**
Registra clip nella risoluzione HD (alta definizione) (1920x1080)
- **HD:**
Registra in risoluzione HD (alta definizione) (1920x1080, 1440x1080 o 1280x720)
- **SD:**
Registra in risoluzione SD (definizione standard) (720x480 o 720x576)
- **Web:**
Registra a una risoluzione adatta per la distribuzione sul web (960x540, 720x480, 720x576 o 480x270)
- **High-Speed:**
Registra in risoluzione HD (1920x1080)

È possibile scegliere una definizione per le immagini registrate tra le seguenti voci sotto [System].

- **4K EXT (SSD):**
Esegue la registrazione 4K EST in EXT.SLOT.
- **4K:**
Registrazioni in qualità 4K per gli alloggiamenti A e B.
- **HD EXT(SSD):**
Esegue la registrazione HD EST in EXT.SLOT.
- **HD:**
Registrazioni in qualità HD per gli alloggiamenti A e B.
- **SD:**
Registrazioni in qualità SD per gli alloggiamenti A e B.
- **HD+Web:**
Registrazioni in qualità HD per l'alloggiamento A e in qualità Web per l'alloggiamento B.
(☞ pag. 77 [Registrazione in due diverse definizioni contemporaneamente])
- **High-Speed:**
Registrazioni in qualità HD per gli alloggiamenti A e B.

Selezione di un formato file

Selezionare un formato file in [A]Format/[B]Format]. I seguenti formati file sono disponibili per la selezione.

- **QuickTime (MPEG2):**
Formato del file QuickTime (.MOV)
- **MXF (MPEG2):** Formato file MXF
- **QuickTime (H.264):**
Formato del file QuickTime (.MOV)
- **Exchange: (Solo modello U)**
Formato Sports Video Interop Group (.MP4)
- **MP4 (H.264): (solo modello E)**
Formato file MP4

Nota :

- Il formato è fissato su "ProRes" quando [System] è configurato su "4K EXT (SSD)" o "HD EXT(SSD)".
- Exchange (modello U) e MP4 (modello E) sono selezionabili solo quando [System] è configurato su "HD".
- Quando è selezionato Exchange (modello U) o MP4 (modello E), la funzione di backup registrazione e quella di taglio clip non possono essere utilizzate.

Selezione di un formato video

[Frame Rate]/[Bit Rate] selezionabile cambia in funzione delle impostazioni di [System]/[Format]/[Resolution].

Elenco dei formati

Di seguito è riportato un elenco dei formati file e dei formati video che è possibile selezionare su questo registratore videocamera.

■ Quando [System] è impostato su "4K EXT (SSD)"

Record Format			
EXT Format	EXT Resolution	EXT Frame Rate	EXT Bit Rate
ProRes	3840x2160	60p, 50p, 30p, 25p, 24p	422HQ, 422, 422LT

Nota :

- [Rec Mode] è fisso su "Normal".
- [Slot Mode] è fisso su "----".
- Le seguenti funzioni non possono essere utilizzate quando è selezionato 4K EXT (SSD).
View Remote, Live Streaming, Return over IP, Overlay Function, Trig taglio clip

■ Se [System] è impostato su "4K"

Record Format			
A Format	A Resolution	A Frame Rate	A Bit Rate
QuickTime (H.264)	3840x2160	30p, 25p, 24p	4:2:2 10P 150M, 150M, 70M

Nota :

- Le seguenti funzioni non possono essere utilizzate quando è selezionato 4K.
View Remote, Live Streaming, Return over IP, Overlay Function
- Ciascuna voce per l'alloggiamento slot B viene fissata alla stessa impostazione dell'alloggiamento slot A.

■ Quando [System] è impostato su "HD EXT(SSD)"

Record Format			
EXT Format	EXT Resolution	EXT Frame Rate	EXT Bit Rate
ProRes	1920x1080	60p, 50p, 30p, 25p, 24p	422HQ, 422

Nota :

- [Rec Mode] è fisso su "Normal".
- [Slot Mode] è fisso su "----".
- Le seguenti funzioni non possono essere utilizzate quando è selezionato HD EXT(SSD).
View Remote, Live Streaming, Return over IP, Overlay Function, Trig taglio clip

■ Quando [System] è impostato su "HD" o "HD+Web", le opzioni per l'alloggiamento A sono:

Record Format			
A Format	A Resolution	A Frame Rate	A Bit Rate
QuickTime (MPEG2), MXF (MPEG2) 550	1920x1080	60i, 50i, 30p, 25p	35M (HQ)
	1440x1080	60i, 50i	35M (HQ), 25M (SP)
	1280x720	60p, 50p	35M (HQ)
QuickTime (H.264)	1920x1080	60p, 50p	4:2:2 10P 70M (XHQ), 4:2:2 10P 50M (XHQ), 50M (XHQ)
			60i, 50i, 30p, 25p, 24p
	1280x720	60p, 50p	4:2:2 10P 50M (XHQ), 35M (UHQ)
Exchange (Modello U)	1920x1080	60p	12M (LP)
	1280x720		8M (LP)
MP4 (H.264) (Modello E)	1920x1080	50p	12M (LP)
	1280x720		8M (LP)

Nota :

- Quando [System] è impostato su "HD", ciascuna voce per l'alloggiamento B viene fissata alla stessa impostazione dell'alloggiamento A.
- Quando [A Format] è configurato su "Exchange" o "MP4(H.264)", la selezione è possibile solo quando [System] è configurato su "HD".
- Le seguenti funzioni non possono essere utilizzate quando è selezionato HD+Web.
View Remote, Live Streaming o Return over IP

■ Quando [System] è impostato su “High-Speed”

Record Format			
A Format	A Resolution	A Frame Rate	A Bit Rate
QuickTime (H.264)	1920x1080	120/60p, 100/50p	4:2:2 100 70M (XHQ), 4:2:2 100 50M (XHQ), 50M (XHQ)
			120/30p, 100/25p, 120/24p

Nota :

- [Rec Mode] è fisso su “Normal”.
- [Slot Mode] è fisso su “Series”.
- Le seguenti funzioni non possono essere utilizzate quando è selezionato High-Speed.
View Remote, Live Streaming, Return over IP, Upload del clip registrato, registrazione del timbro data/ora, rilevamento viso o funzione di sovrapposizione
- Le impostazioni per l'alloggiamento B sono fissate alle stesse impostazioni dell'alloggiamento A.
- “Rec Run” e “Regen” sono le uniche impostazioni del generatore TC disponibili.
- Non è possibile impostare un tempo di posa più lungo della frequenza di scatto.
- L'angolo di visuale si sposta a teleobiettivo.
(Conversione da 35 mm: [Normal] da 28,0 mm a 560,0 mm → [High-Speed] da 56,1 mm a 1.122 mm)
- La sensibilità della ripresa ad alta velocità è inferiore rispetto alla ripresa normale. Per scattare immagini più belle, si consiglia di effettuare la ripresa in un ambiente luminoso.
- Lo spazio rimanente sul supporto (tempo registrabile sul supporto di registrazione) si esaurisce più rapidamente del solito.
(Esempio: Per 120/60p, dato che la velocità di registrazione è due volte più veloce del normale, lo spazio rimanente sul supporto è ridotto di circa il doppio della velocità.)

■ Se [System] è impostato su “SD”

Record Format			
A Format	A Resolution	A Frame Rate	A Bit Rate
QuickTime (H.264)	720x480	60i (Modello U)	8M (HQ)
	720x576	50i (Modello E)	

Nota :

- La seguente funzione non può essere utilizzata quando è selezionato SD.
Funzione sovrapposizione
- Ciascuna voce per l'alloggiamento slot B viene fissata alla stessa impostazione dell'alloggiamento slot A.

■ Quando [System] è impostato su “HD+Web”, le opzioni per l'alloggiamento B sono:

Record Format			
B Format	B Resolution	B Frame Rate	B Bit Rate
QuickTime (MPEG2), MXF (LP) (MPEG2) 550	1280x720	60p, 50p	6M (LP)
	960x540	30p, 25p	3M (HQ)
	480x270	30p, 25p	1.2M (LP)
QuickTime (H.264)	1280x720	60p, 50p	6M (LP)
	960x540	30p, 25p, 24p	3M (HQ)
	720x480	60i	8M (HQ)
	720x576	50i	
	480x270	30p, 25p, 24p	1.2M (LP)

Nota :

- Le seguenti funzioni non possono essere utilizzate quando è selezionato HD+Web.
View Remote, Live Streaming o Return over IP

Selezione del formato dei video SD

Per impostare il formato dell'immagine SD registrata quando [System] è impostato su “SD”.

È possibile scegliere “16:9” o “4:3”.

(☞ pag. 149 [SD Aspect])

Nota :

- Per condizioni diverse da quelle indicate sopra, questa voce è fissata su “16:9”.

Operazione di zoom

Regola l'angolo di visualizzazione.

Rapporto di zoom ottico: da 1x a 20x

Rapporto di zoom dinamico: da 1x a 40x

Impostare utilizzando [Camera Function] ➔ [Zoom] ➔ [Dynamic Zoom].

(☞ pag. 103 [Dynamic Zoom])

Lo zoom può essere azionato mediante i seguenti dispositivi.

- Leva dello zoom sull'impugnatura
- Leva dello zoom sul manico
- Ghiera dello zoom nella sezione obiettivo

Durante l'operazione di zoom, la barra dello zoom o il numero compare nell'angolo in alto a destra dello schermo.

(☞ pag. 159 [Visualizzazione zoom])

Avvertenza : _____

- A seconda della velocità dello zoom, il rumore prodotto dal power zoom potrebbe essere registrato.

Uso della leva dello zoom sull'impugnatura

1 Premere la leva dello zoom per zoomare.

- La velocità dello zoom cambia a seconda di quanto si preme la leva dello zoom.
- Eseguire lo zoom in grandangolo e aumentare l'angolo di visione quando "W" è premuto.
- Eseguire lo zoom in telefoto e diminuisce l'angolo di visione quando "T" è premuto.

Uso della leva dello zoom sul manico

1 Impostare l'interruttore della velocità dello zoom [FIX/VAR/OFF] su "FIX" o "VAR".

Nota : _____

- Impostando su "FIX" sarà possibile utilizzare lo zoom alla velocità impostata in [Handle Zoom Speed].
 - Impostare la velocità dello zoom mediante [Camera Function] ➔ [Zoom] ➔ [Handle Zoom Speed].
- (☞ pag. 103 [Handle Zoom Speed])

2 Premere la leva dello zoom sul manico per zoomare.

Nota : _____

- Quando l'interruttore della velocità dello zoom [FIX/VAR/OFF] è impostata su "OFF" la leva dello zoom sulla sezione del manico non può essere utilizzata.

Uso dell'anello dello zoom in corrispondenza della sezione obiettivo

È possibile regolare l'angolo di visualizzazione preferito girando l'anello dello zoom.

Salvataggio/ricambio della posizione corrente dello zoom (Zoom preimpostato)

Consente di registrare fino a tre posizioni dello zoom.

1 Assegnare la funzione "Preset Zoom1", "Preset Zoom2" o "Preset Zoom3" a uno dei pulsanti utente.

(☞ pag. 36 [Assegnazione delle funzioni ai pulsanti utente])

(☞ pag. 106 [Da USER1 a USER9, USER10 ▲, USER11 ▼, USER12 ◀, USER13 ▶])

2 Salvare la posizione corrente dello zoom.

- Premere uno qualsiasi dei pulsanti utente assegnati alla funzione "Preset Zoom1", "Preset Zoom2" o "Preset Zoom3" per più di 1 secondo.
- L'attuale posizione dello zoom verrà memorizzata.

3 Richiamare la posizione dello zoom memorizzata.

- Premere uno qualsiasi dei pulsanti utente assegnati alla funzione "Preset Zoom1", "Preset Zoom2" o "Preset Zoom3" e rilasciare entro 1 secondo.
- Il registratore videocamera zuma fino alla posizione dello zoom memorizzata.

Nota : _____

- Impostare la velocità per lo spostamento alla posizione preimpostata dello zoom e il tasso di variazione per l'avvio e l'arresto del funzionamento dello zoom preimpostato in [Camera Function] ➔ [Zoom] ➔ [Preset Zoom] ➔ [Speed]/[Ease In]/[Ease Out].
- (☞ pag. 104 [Preset Zoom])
- Se si attuano altri movimenti con lo zoom durante il richiamo della posizione dello zoom, il richiamo verrà annullato.

Funzionamento della focalizzazione

Regolazione della focalizzazione automaticamente

1 Impostare l'interruttore [FOCUS AUTO/MANU] su "AUTO".

L'icona della focalizzazione automatica **AF** appare sullo schermo.

Nota : _____

- Quando [Camera Function] → [Focus] → [AF Assist] è configurato su "Direction", è possibile spostare il punto di messa a fuoco automatica ruotando l'anello di messa a fuoco.

(☞ pag. 105 [AF Assist])

- L'area AF può essere configurata in [Camera Function] → [Focus] → [AF Area]. Selezionando "Multi" viene visualizzata un'icona "Multi", mentre selezionando "Wide" viene visualizzata un'icona "Wide".

(☞ pag. 105 [AF Area])

Messa a fuoco automatica a un tocco

Mentre si è in modalità Focalizzazione manuale, premendo il pulsante [PUSH AUTO] (entro 1 minuto) il registratore videocamera mette a fuoco automaticamente il centro della cornice.

Nota : _____

- Il rilevamento del volto non funziona durante la funzione di messa a fuoco automatica a un tocco.
- L'AF assistito non funziona.
- Al termine dell'operazione, il registratore videocamera ritorna automaticamente alla modalità di Focalizzazione manuale.
- La funzione di Messa a fuoco automatica a un tocco funziona con enfasi sulla velocità di messa a fuoco. Questa funzione non è adatta durante la registrazione.

Impostazione temporanea della Focalizzazione automatica

(Messa a fuoco automatica a pressione)

- Il registratore videocamera passerà temporaneamente alla modalità Focalizzazione automatica e regolerà automaticamente la focalizzazione quando si preme il pulsante [PUSH AUTO] durante la ripresa in modalità Focalizzazione manuale.
- Rilasciare il pulsante [PUSH AUTO] per tornare alla modalità Focalizzazione manuale.

Nota : _____

- Il rilevamento del volto non funziona durante la funzione di messa a fuoco automatica a pressione.

Blocco della messa a fuoco

In modalità di messa a fuoco automatica, premendo il pulsante [PUSH LOCK] si blocca la messa a fuoco sul punto corrispondente.

Un'icona **LF** compare quando la messa a fuoco è bloccata.

Nota : _____

- Eseguire qualsiasi operazione di messa a fuoco quando la messa a fuoco è bloccata disinserisce il blocco della messa a fuoco.

Regolazione della focalizzazione manualmente

1 Impostare l'interruttore [FOCUS AUTO/MANU] su "MANU".

L'icona della focalizzazione manuale **MF** appare sullo schermo.

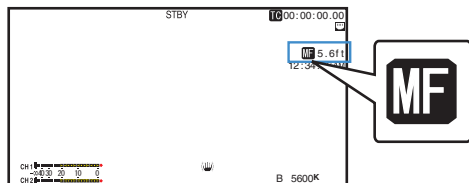

2 Girare l'anello di focalizzazione per regolare la messa a fuoco.

Nota : _____

- Utilizzando la funzione di Focus Assist o messa a fuoco allargata risulta più semplice mettere a fuoco. (☞ pag. 51 [Funzione di assistenza della focalizzazione]) (☞ pag. 52 [Funzione di messa a fuoco allargata])
- Premendo il pulsante [PUSH AUTO] in modalità Focalizzazione manuale, si attiva la modalità di Focalizzazione automatica "one push"; tenendo premuto il pulsante [PUSH AUTO], invece, si attiva la modalità Pulsante automatico di focalizzazione. (☞ pag. 50 [Messa a fuoco automatica a un tocco]) (☞ pag. 50 [Impostazione temporanea della Focalizzazione automatica (Messa a fuoco automatica a pressione)])

L'AF assistito funziona

Configurare questa funzione per avvicinare o allontanare il punto di messa a fuoco automatica dalla videocamera o per attivare temporaneamente MF ruotando l'anello di messa a fuoco.

- Impostare [Camera Function] → [Focus] → [AF Assist].
 - Direction: Questa opzione consente di spostare il punto di messa a fuoco manuale vicino e lontano ruotando la ghiera di messa a fuoco durante l'AF. La messa a fuoco viene regolata automaticamente su un punto di messa a fuoco vicino alla posizione in cui la ghiera di messa a fuoco smette di ruotare.
 - Manual: Attiva temporaneamente MF quando si ruota l'anello di messa a fuoco durante AF. Il registratore videocamera torna alla modalità AF quando l'anello di messa a fuoco non viene utilizzato per un certo tempo.

Funzione di assistenza MF

Questa funzione attiva il funzionamento AF per un breve intervallo di tempo quando l'anello di messa a fuoco viene ruotato durante MF.

- Impostare [Camera Function] → [Focus] → [MF Assist].
 - On: Ruotando l'anello di messa a fuoco durante MF si attiva AF per un breve intervallo di tempo dopo l'operazione, dopodiché il registratore videocamera torna alla modalità MF.

Funzione di assistenza della focalizzazione

- Quando il pulsante [F.ASSIST/1] viene premuto durante la ripresa, l'area di messa a fuoco è visualizzata a colori. Ciò consente la messa a fuoco semplice e precisa.
- Selezionare il colore nel menu (blu, rosso o verde).

Nota : _____

- Quando [LCD/VF] → [Shooting Assist] → [Focus Assist] → [Type] è impostato su "ACCU-Focus", si riduce la profondità di campo per consentire una facile focalizzazione. (☞ pag. 118 [Focus Assist])
- La funzione "ACCU-Focus" si commuta automaticamente in "Off" dopo circa 10 secondi.
- Selezionare il colore di visualizzazione in [LCD/VF] → [Shooting Assist] → [Focus Assist] → [Color]. (☞ pag. 118 [Color])
- Se si usano allo stesso tempo la funzione zebra e la funzione Assistenza focalizzazione, potrebbe essere difficile vedere gli effetti della Focalizzazione assistita. In tal caso, disattivare la funzione zebra.

Impostazione della funzione di assistenza della focalizzazione su un pulsante utente

È possibile assegnare la funzione "Focus Assist" a un pulsante utente.

(☞ pag. 36 [Assegnazione delle funzioni ai pulsanti utente])

Funzione Focus Assist +

- È possibile utilizzare le funzioni di assistenza alla messa a fuoco e messa a fuoco allargata simultaneamente, premendo il pulsante utente al quale è assegnato "Focus Assist +".

Nota : _____

- "Expanded Focus" viene visualizzato durante l'operazione "Focus Assist +" indipendentemente dall'impostazione in [Camera Function] → [User Switch Set] → [Expanded Focus].

Funzione di messa a fuoco allargata

È possibile ingrandire l'area preferita premendo il pulsante [EXP.FOCUS/9]; fare ciò permette di stabilire con facilità una messa a fuoco precisa.

* È anche possibile utilizzare il pulsante utente assegnato con la funzione "Expanded Focus" anziché il pulsante [EXP.FOCUS/9].

(☞ pag. 36 [Assegnazione delle funzioni ai pulsanti utente])

(☞ pag. 106 [Da USER1 a USER9, USER10 ▲, USER11 ▼, USER12 ◀, USER13 ▶])

1 Premere il tasto [EXP.FOCUS/9].

- L'area centrale della schermata viene ingrandita per la prima volta.
- Per operazioni successive del pulsante, l'area in cui l'ultima operazione è stata eseguita viene ingrandita.



2 Utilizzare il pulsante a forma di croce (▲▼◀▶) per ingrandire l'area preferita.

- La parte che viene ingrandita viene visualizzata nell'angolo inferiore destro dello schermo.

3 Premere il pulsante [CANCEL] per annullare l'impostazione.

Nota : _____

- La visualizzazione dello schermo ingrandito è equivalente punto per punto.
- Per impostare l'operazione quando viene premuto il pulsante, andare a [Camera Function] → [User Switch Set] → [Expanded Focus].
(☞ pag. 108 [Expanded Focus])
- Tenendo premuto il pulsante Imposta (●), si azzerava la posizione di ingrandimento.
- Questa funzione può essere utilizzata con la funzione di assistenza alla messa a fuoco.
- L'ingrandimento di un'immagine non altera la dimensione dell'immagine registrata.
- Il pulsante a forma di croce non può essere utilizzato come pulsante utente mentre l'area è ingrandita.
- Questa funzione non è disponibile quando [System] → [Record Set] → [Record Format] → [System] è impostato su "SD".
- Se lo schermo del display viene spento, l'area ingrandita nella parte inferiore destra dello schermo non sarà visualizzata.

Regolazione della messa a fuoco con il Rilevamento volti

Questa funzione rileva i volti umani e regola automaticamente la focalizzazione durante la Focalizzazione automatica.

È anche in grado di rilevare gli oggetti in movimento. Quando si rilevano più volti, è possibile selezionarne uno sul quale focalizzarsi.

Nota : _____

- Questa funzione può anche regolare automaticamente la luminosità in base alla luminosità del volto rilevato.
(☞ pag. 106 [Impostazioni funzione Face Detection])

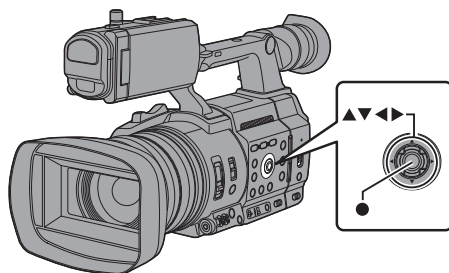

1 Assegnare la funzione "Face Detection" a uno dei pulsanti utente.

(☞ pag. 36 [Assegnazione delle funzioni ai pulsanti utente])

2 Mettere a fuoco il registratore videocamera su una persona e premere il pulsante utente al quale è stato assegnato "Face Detection".

- Quando il rilevamento volti è attivato, compare la relativa icona (👤).
- Sul volto della persona più vicina al centro dello schermo comparirà una cornice arancione. Sui volti degli altri appariranno delle cornici blu.
- La focalizzazione verrà regolata automaticamente per la persona selezionata.

Nota :

- Quando il pulsante al quale è assegnato "Face Only AF" o la voce [Camera Function] → [Face Detection] → [Face Only AF] sono configurati su "On", "ONLY" appare a destra dell'icona di rilevamento volto e la messa a fuoco automatica funziona solo quando viene rilevato un volto. Quando non è possibile rilevare un volto, il registratore videocamera attiva la messa a fuoco manuale.



Nota :

- Se il riquadro di rilevamento non compare, assicurarsi che la modalità Auto Focus sia selezionata. Inoltre, se [Face Detection] è impostato su "AF&AE", impostare almeno una delle voci di controllo per Iride, Guadagno e Otturatore elettronico sulla modalità di regolazione automatica. (☞ pag. 54 [Regolazione automatica della luminosità: Regolazione automatica della luminosità (AE)]) (☞ pag. 55 [Modalità Iride automatica (regolazione automatica)]) (☞ pag. 56 [Modalità Guadagno automatico (regolazione del guadagno automatico)]) (☞ pag. 57 [Modalità Otturatore automatico (regolazione dell'otturatore automatico)])

Selezione di una persona specifica tra più persone

1 Tenere premuto il pulsante utente assegnato con "Face Detection".

- Il registratore videocamera entrerà in modalità selezione volti e l'icona di rilevamento volti (👤) lampeggerà.
- Sul volto della persona più vicina al centro dello schermo comparirà una cornice arancione. Sui volti degli altri appariranno delle cornici blu.

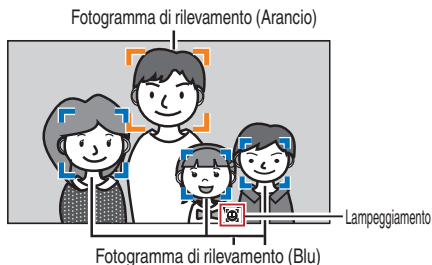

2 Selezionare una persona specifica.

- Utilizzare il pulsante a forma di croce (◀▶▲▼) per selezionare una persona.
- Sul volto della persona selezionata comparirà una cornice arancione e la focalizzazione verrà regolata automaticamente.

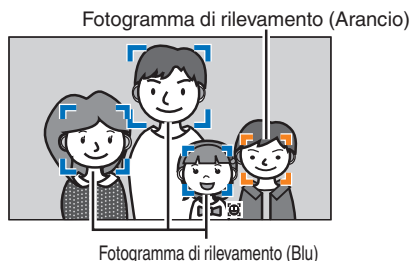

3 Premere il pulsante Imposta (●) per confermare la persona per il rilevamento volti.

Nota :

- Premere il pulsante [CANCEL] per annullare la selezione.
- Un viso può essere selezionato ruotando l'anello di messa a fuoco senza entrare nella modalità di selezione del viso.
- La sensibilità e la durata del rilevamento per mantenere la messa a fuoco corrente quando il volto non viene più visto possono essere configurate in [Camera Function] → [Face Detection] → [Sensitivity]/[Holding Duration]. (☞ pag. 106 [Sensitivity]) (☞ pag. 106 [Holding Duration])

Regolazione della luminosità

Regolare la luminosità utilizzando Iride, Guadagno e Velocità otturatore e il filtro ND a seconda della luminosità dell'oggetto.

Regolazione automatica della luminosità: Regolazione automatica della luminosità (AE)

Diaframma, Guadagno, Tempo di posa e filtro ND vengono regolati automaticamente in base alla luminosità dell'oggetto per mantenere la luminosità ottimale.

Per impostare solo Diaframma, Guadagno e Otturatore in modalità Auto, impostare l'interruttore [FULL AUTO] su "OFF" prima di impostare ciascuna voce sulla modalità di regolazione automatica.

1 Impostare Guadagno, Diaframma e Tempo di posa in modalità Auto.

- [Regolazione dell'iride] (☞ pag. 55)
- [Impostazione del guadagno] (☞ pag. 56)
- [Impostazione dell'otturatore elettronico] (☞ pag. 57)

2 Impostare il livello target (più chiaro/scuro) per mantenere la luminosità ottimale durante la regolazione automatica.

- Questo può essere configurato usando il pulsante a forma di croce (◀▶) sul lato del registratore videocamera.
- Questo può essere configurato in [Camera Function] ➔ [AE Level].

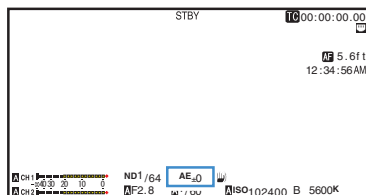

Nota : _____

- Impostando l'interruttore [FULL AUTO] su "ON" per entrare in modalità Full Auto si attiva anche la modalità Luminosità automatica (AE). In questo caso, anche il bilanciamento del bianco viene forzatamente commutato alla modalità automatica.
- La velocità di convergenza della regolazione automatica della luminosità (AE) può essere impostata nel menu. (☞ pag. 101 [AE Speed])
- Se una o più voci (Guadagno, Diaframma e Otturatore) sono state impostate sulla modalità Auto, può essere fissato il valore delle voci corrispondenti quando si preme il pulsante utente assegnato "AE Lock". (☞ pag. 107 [AE Lock])
- Se una o più voci (Guadagno, Diaframma e Otturatore) sono state impostate in modalità Auto, la modalità di regolazione automatica della luminosità (AE) viene attivata.

Regolazione manuale della luminosità

Quando l'interruttore [FULL AUTO] è impostato su "OFF", è possibile regolare manualmente tutte le voci (diaframma, guadagno e otturatore) o alcune di esse.

1 Impostare l'interruttore [FULL AUTO] su "OFF".

2 Regolare Diaframma, Guadagno e Tempo di posa.

- [Regolazione dell'iride] (☞ pag. 55)
- [Impostazione del guadagno] (☞ pag. 56)
- [Impostazione dell'otturatore elettronico] (☞ pag. 57)

Nota : _____

- La luminosità non può essere regolata manualmente in modalità Full Auto.
- Se si regolano manualmente Iride, Guadagno e Velocità otturatore, l'impostazione [AE Level] viene momentaneamente disabilitata.

Regolazione dell'iride

Regolare il diaframma dell'obiettivo in base alla luminosità del soggetto.

Modalità Iride automatica (regolazione automatica)

1 Impostare l'interruttore [FULL AUTO] su "OFF".

2 Premere il pulsante [IRIS] per impostare sulla modalità Iride automatica.

L'iride viene regolata automaticamente secondo la luminosità del soggetto.

Un'icona  compare sul lato sinistro del valore di apertura dell'obiettivo (numero f) durante la modalità Diaframma automatico.

Nota : _____

- Impostando l'interruttore [FULL AUTO] su "ON" per entrare in modalità Full Auto si attiva anche la modalità diaframma automatico. In questo caso, anche Guadagno, Tempo di posa e Bilanciamento del bianco entrano in modalità Auto.

- Il limite di apertura/chiusura dell'iride può essere impostato in [Camera Function] ➔ [Auto Iris Limit (OPEN)][Auto Iris Limit (CLOSE)] durante l'Iride automatica.

(☞ pag. 102 [Auto Iris Limit (OPEN)])

(☞ pag. 102 [Auto Iris Limit (CLOSE)])

- Il livello di destinazione di controllo (più chiaro/più scuro) del diaframma automatico può essere configurato utilizzando il pulsante a forma di croce (◀▶) sul lato dell'unità registratore videocamera o in [Camera Function] ➔ [AE Level].

- La velocità di convergenza dell'iride automatico può essere impostata nel menu.

(☞ pag. 101 [AE Speed])

- Quando ci si trova in modalità Diaframma automatico e [AE/FAW Lock] è impostato su "AE" o "AE/FAW", un'icona  compare sul lato sinistro del valore di apertura dell'obiettivo (numero f) durante l'operazione di blocco.

Modalità Iride manuale (regolazione manuale)

Il valore dell'apertura (Numero F) della lente può essere impostato manualmente.

1 Impostare l'interruttore [FULL AUTO] su "OFF".

2 Premere il pulsante [IRIS] per impostare sulla modalità Iride manuale.

Viene visualizzato il valore di apertura del diaframma (numero F).

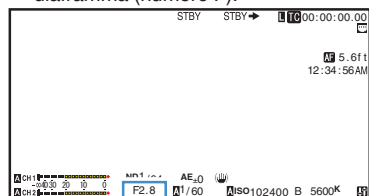

3 Ruotare l'anello dell'iride sull'obiettivo per regolare l'iride manualmente.

Il numero F aperto dell'apertura varia in base alla posizione dello zoom.

Estremità Wide [W] : F2.8

Estremità Tele [T] : F4.5

Numero F	Descrizione
Diminuire	Il soggetto appare più luminoso. La gamma concentrata diviene più nitida, mentre lo sfondo è sfocato per produrre un'immagine soffusa.
Aumentare	Il soggetto appare più scuro. Anche lo sfondo dell'immagine diviene focalizzato.

Nota : _____

- Premendo il pulsante [PUSH AUTO] in modalità Diaframma automatico, si attiva la modalità Diaframma automatico "one push", mentre, tenendo premuto il pulsante [PUSH AUTO], si attiva la modalità Diaframma automatico push.

Iride automatica a un tocco

Quando il registratore videocamera è in modalità Iride manuale, premere il pulsante [PUSH AUTO] per regolare l'iride in base alla luminosità dell'oggetto.

Iride automatica a pressione

Quando il registratore videocamera è in modalità Diaframma manuale, tenere premuto il pulsante [PUSH AUTO] per passare temporaneamente alla modalità Diaframma automatico. Il diaframma verrà regolato automaticamente in base alla luminosità del soggetto.

Informazioni sul numero F Iride

Gli effetti di sfocatura causati dalla "Diffrazione per diaframma chiuso" potrebbero verificarsi quando il diametro dell'iride diventa troppo piccolo. Quando questo fenomeno si verifica, il numero F sulla schermata diventa grigio per avvisare l'utente che la diffrazione dell'apertura dell'iris è stata superata. Si consiglia di utilizzare in maniera appropriata i filtri ND per evitare che il numero F diventi grigio.

Impostazione del guadagno

Questa funzione incrementa elettricamente la sensibilità luminosa quando vi è un'illuminazione insufficiente sul soggetto. È possibile impostare il guadagno dell'amplificatore video secondo la luminosità del soggetto. Selezionare la modalità di impostazione secondo le proprie condizioni di ripresa.

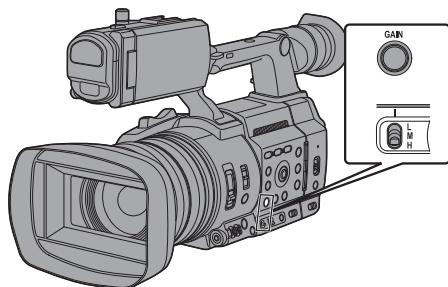

Modalità Guadagno automatico (regolazione del guadagno automatica)

- 1 Impostare l'interruttore [FULL AUTO] su "OFF".
- 2 Premere il pulsante [GAIN] per impostare sulla modalità AGC.

Il guadagno dell'amplificatore video viene impostato automaticamente in base alla luminosità del soggetto.

Un'icona **A** compare sul lato sinistro del valore di guadagno in modalità AGC.

Nota : _____

- Impostare l'interruttore [FULL AUTO] su "ON" per entrare in modalità Full Auto attiva anche la modalità Guadagno automatico. In questo caso, anche Diaframma, Tempo di posa e Bilanciamento del bianco entrano in modalità Auto.
- L'operazione di cambio dell'interruttore [GAIN L/M/H] viene disattivata in modalità Full Auto.
- Il limite superiore del valore di impostazione del guadagno durante il funzionamento AGC può essere impostato in [Camera Function] → [AGC Limit]. (☞ pag. 101 [AGC Limit])
- Quando ci si trova in modalità Guadagno automatico e [AE Lock] è impostato su "AE" o "AE/FAW", un'icona **L** compare sul lato sinistro del valore del guadagno durante l'operazione di blocco.

Modalità Guadagno manuale (commutazione di guadagno manuale)

- 1 Impostare l'interruttore [FULL AUTO] su "OFF".
- 2 Premere il pulsante [GAIN] per impostare sulla modalità di guadagno manuale, quindi selezionare l'interruttore [GAIN L/M/H]
 - Utilizzare l'interruttore [GAIN L/M/H] per visualizzare il guadagno dell'amplificatore video selezionato.
 - Il livello di guadagno compare sullo schermo.
 - L'icona **A** sullo schermo scompare.

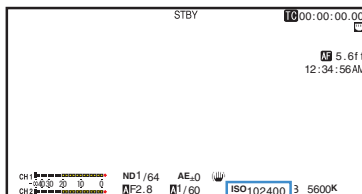

- Le posizioni predefinite dell'interruttore sono le seguenti.

[L] : 0 dB
[M] : 6dB
[H] : 12dB

Nota : _____

- È possibile cambiare il valore del guadagno per ogni posizione nel menu. L'aumento della sensibilità comporta un aspetto più granuloso dello schermo. (☞ pag. 102 [GAIN L, GAIN M, GAIN H])



Impostazione dell'otturatore elettronico

È possibile cambiare la velocità dell'otturatore (tempo per ciascun fotogramma di ripresa) mediante la funzione dell'otturatore elettronico. L'otturatore elettronico può essere regolato manualmente o automaticamente.



Modalità Otturatore automatico (regolazione dell'otturatore automatica)

- 1 Impostare l'interruttore [FULL AUTO] su "OFF".
- 2 Premere il pulsante [SHUTTER] per impostare sulla modalità otturatore automatico.
 - Sullo schermo appare l'icona .
 - La modalità otturatore automatico regola il tempo di posa automaticamente in base alla luminosità dell'oggetto.
- 3 Impostare l'intervallo controllabile per Automatic Shutter (Tempo di posa automatico) in [Camera Function] → [EEI Limit].
(☞ pag. 102 [EEI Limit])

Nota : _____

- Impostando l'interruttore [FULL AUTO] su "ON" per entrare in modalità Full Auto si attiva anche la modalità Otturatore automatico. In questo caso, anche Diaframma, Guadagno e Bilanciamento del bianco entrano in modalità Auto.
- Nella modalità Otturatore automatico, la commutazione del tempo di posa con il pulsante a forma di croce () sul lato del registratore videocamera e la commutazione della modalità otturatore con il pulsante Imposta () sono disabilitate.
- Quando ci si trova in modalità Otturatore automatico e [AE/FAW Lock] è impostato su "AE" o "AE/FAW", un'icona  compare sul lato sinistro del tempo di posa durante l'operazione di blocco.

Modalità Otturatore manuale (commutazione dell'Otturatore manuale)

- 1 Impostare l'interruttore [FULL AUTO] su "OFF".
- 2 Premere il pulsante [SHUTTER] per impostare sulla modalità Otturatore manuale.
 - L'icona  sullo schermo scompare.
 - Utilizzare il pulsante Imposta () per commutare le modalità otturatore e il pulsante a forma di croce () per commutare le velocità.

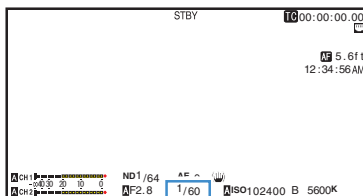

Commutazione modalità Otturatore

Premere il pulsante Imposta () per attivare/disattivare l'otturatore.



Nota : _____

- Quando l'otturatore è attivato, configurare la voce [Camera Function] → [Shutter] su "Step" o "Variable". "Step" è l'impostazione predefinita in fabbrica.
(☞ pag. 101 [Shutter])

Commutazione velocità otturatore

Quando l'otturatore è attivato, utilizzare il pulsante a forma di croce () per configurare il tempo di posa. Il tempo di posa che può essere impostato varia a seconda dell'impostazione del formato video.

Nota : _____

- Per visualizzare l'otturatore in modo angolare (DEG), impostare [ Frame Rate] su "25p" o "24p" e impostare [LCD/VF] → [Display Type] → [Shutter] su "DEG".
(☞ pag. 148 [ Frame Rate/  Frame Rate])
(☞ pag. 101 [Shutter])

Quando l'indicazione del tempo di posa diventa bianca, il valore di impostazione può essere modificato utilizzando il pulsante a forma di croce (▲▼).

■ Per "Step"

Tempo di posa	Frame Rate				
	60p, 60i, 30p	50p, 50i, 25p	24p	120/60p, 120/30p, 120/24p	100/50p, 100/25p
1/10000	✓	✓	✓	✓	✓
1/4000	✓	✓	✓	✓	✓
1/2000	✓	✓	✓	✓	✓
1/1000	✓	✓	✓	✓	✓
1/500	✓	✓	✓	✓	✓
1/250	✓	✓	✓	✓	✓
1/120	✓	✓	✓	✓*	✓
1/100	✓	✓	✓	-	✓*
1/60	✓*	✓	✓	-	-
1/50	-	✓*	✓	-	-
1/48	-	-	✓*	-	-
1/30	✓	-	-	-	-
1/25	-	✓	-	-	-
1/24	-	-	✓	-	-
1/15	✓	-	-	-	-
1/12,5	-	✓	-	-	-
1/12	-	-	✓	-	-
1/7,5	✓	-	-	-	-
1/6,25	-	✓	-	-	-
1/6	-	-	✓	-	-

* Quando l'otturatore è impostato su [OFF]

■ Per "Variable"

Tempo di posa	Frame Rate		
	60p, 60i, 30p	50p, 50i, 25p	24p
Limite superiore	1/9860	1/10118	1/9860
(Valore predefinito)	1/60,00	1/50,00	1/48,00
Limite inferiore	1/30,00	1/25,00	1/24,00

Tempo di posa	Frame Rate	
	120/60p, 120/30p, 120/24p	100/50p, 100/25p
Limite superiore	1/9860	1/10118
(Valore predefinito)	1/120,0	1/100,0
Limite inferiore	1/120,0	1/100,0

Nota :

- Le operazioni del pulsante a forma di croce (▲▼) e del pulsante Imposta (●) sono disattivate nei casi seguenti.
 - Durante l'anteprima del clip
 - Durante la visualizzazione della schermata di conferma della formattazione
 - Quando si seleziona un volto utilizzando il rilevamento volti
 - Quando si sceglie un'area fotometrica con [Spot Meter] impostato su "Manual"
 - Durante la messa a fuoco allargata

Impostazione del filtro ND

Utilizzare il filtro ND per mantenere l'apertura dell'obiettivo nell'intervallo appropriato.

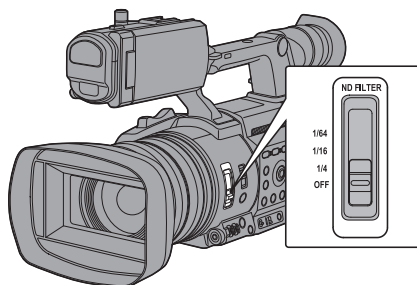

Commutare secondo la luminosità del soggetto. Quando si cambia la posizione del commutatore, la posizione selezionata del filtro ND viene visualizzata sul monitor LCD e sullo schermo del mirino.

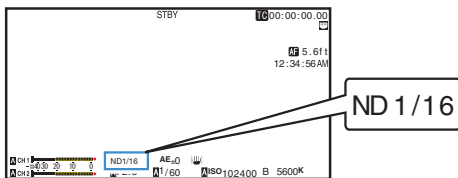

Nota :

- Si consiglia di utilizzare il filtro ND per impostare l'apertura dell'obiettivo su un valore inferiore a F11.

Schermata di avvertimento per i filtri ND

Durante la regolazione della quantità di luce quando si scatta in un luogo relativamente luminoso, il diametro dell'iride potrebbe diventare estremamente piccolo, causando di conseguenza l'effetto sfocato.

Questo fenomeno è noto come "Diffrazione per diaframma chiuso". Utilizzare in maniera appropriata i filtri ND per evitare che succeda. Questa unità visualizza un Avvertimento Filtro ND se necessario per suggerire di selezionare il filtro ND corretto.

- Impostare [LCD/VF] → [Display Type] → [ND Filter] su "Normal + Assist".
(☞ pag. 121 [ND Filter])
- Quando il diametro dell'iride diventa troppo piccolo mentre si regola l'intensità della luce, o quando un filtro ND viene usato in un luogo con luce soffusa, la schermata del filtro ND inizia a lampeggiare.

Regolazione del Bilanciamento del bianco

Regolare il bilanciamento del bianco secondo la temperatura di colore dell'illuminazione. È possibile selezionare la modalità di regolazione secondo le condizioni di ripresa.

Poiché il colore della luce (temperatura di colore) varia in base alla sorgente luminosa, è necessario regolare nuovamente il bilanciamento del bianco quando cambia la fonte luminosa principale che illumina il soggetto.

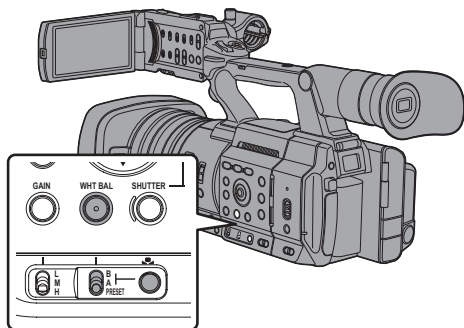

Modalità Bilanciamento del bianco automatico (FAW: Bilanciamento del bianco automatico completo)

- 1 Impostare l'interruttore [FULL AUTO] su "OFF".
- 2 Premere il pulsante [WHT BAL] per impostare sulla modalità Bilanciamento del bianco automatico.
 - "FAW" compare sullo schermo.
 - La commutazione del bilanciamento del bianco con l'interruttore di selezione [WHT BAL B/A/PRESET] è disabilitata.

Avvertenza :

- La precisione di [FAW] è inferiore a quella di [AWB] (Bilanciamento del bianco automatico).
- Quando l'alimentazione del registratore videocamera è accesa con la modalità [FAW] selezionata, occorrono circa 15 secondi per la stabilizzazione dei colori.

Nota :

- Impostando l'interruttore [FULL AUTO] su "ON" per entrare in modalità Full Auto si attiva anche la modalità Bilanciamento del bianco automatico. In questo caso, anche Diaframma, Guadagno e Tempo di posa entrano in modalità Auto.
- Quando [Camera Function] → [User Switch Set] → [Blocco AE] è impostato su "AE/FAW" o "FAW", il bilanciamento del bianco quando si preme il pulsante utente al quale è assegnato [AE Lock] può essere fissato mentre ci si trova in modalità Bilanciamento del bianco automatico. (☞ pag. 107 [AE Lock])
- Se [White Balance] è assegnato al pulsante utente, premendo il pulsante utente assegnato viene visualizzata la schermata di regolazione del colore FAW. (☞ pag. 36 [Assegnazione delle funzioni ai pulsanti utente])

Regolazione colore FAW

È possibile modificare dettagliatamente il bilanciamento del bianco che è stato regolato automaticamente.

- 1 Selezionare [Camera Process] → [White Balance] → [FAW Paint] e premere il tasto di impostazione (●).
Appare la schermata di Regolazione colore FAW.

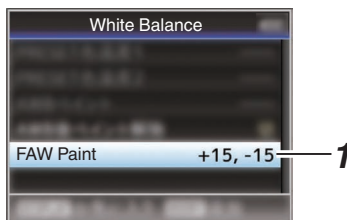

- 2 Regolare i valori R e B.
Utilizzare il pulsante a forma di croce (▲▼) per regolare il valore R e (◀▶) per regolare il valore B.

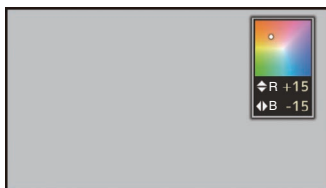

- 3 Premere il pulsante **Imposta** (●).
Ritornare alla schermata [White Balance].

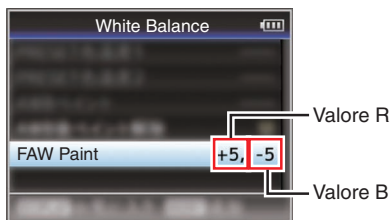

Modalità Bilanciamento del bianco automatico (commutazione manuale)

- 1 Impostare l'interruttore [FULL AUTO] su "OFF".
- 2 Premere il pulsante [WHT BAL] per impostare sulla modalità Bilanciamento del bianco manuale.
 - Utilizzare l'interruttore di selezione [WHT BAL B/A/PRESET] per selezionare "PRESET" (modalità preimpostata), "A" (modalità memoria A) o "B" (modalità memoria B).

Nota : _____

- Questo è fisso a "FAW" quando l'interruttore [FULL AUTO] del registratore videocamera è impostato su "ON".
- La modalità FAW (bilanciamento del bianco automatico full time) effettua le regolazioni automatiche mediante la campionatura della temperatura di colore del video per ottenere il livello più appropriato di bilanciamento del bianco.

Modalità Preimpostazione (PRESET)

- Su questo registratore videocamera sono registrate due diverse impostazioni di temperatura di colore. È possibile passare dall'una all'altra usando il pulsante [●] o il pulsante utente al quale è assegnata la funzione "AWB".

Impostazione predefinita:
[Preset Temp.] : 3200K
[Alternative Temp.] : 5600K

- 1 Impostare l'interruttore [WHT BAL] su "PRESET".
- 2 Premere il pulsante [●] o il pulsante utente al quale è assegnata la funzione "AWB"
 - La temperatura di colore cambia. ("Preset Temp." ↔ "Alternative Temp.")

Impostazione dei valori [Preset Temp.] o [Alternative Temp.]

È possibile cambiare entrambe le impostazioni di temperatura del colore nella modalità Preimpostazione nel menu.

- 1 Aprire direttamente il menu [Preset Temp.] o [Alternative Temp.].

- Selezionare [Camera Process] → [White Balance] → [Preset Temp.] e [Alternative Temp.], quindi premere il pulsante **Imposta** (●).
- Appare la schermata di impostazione della Temperatura di colore.

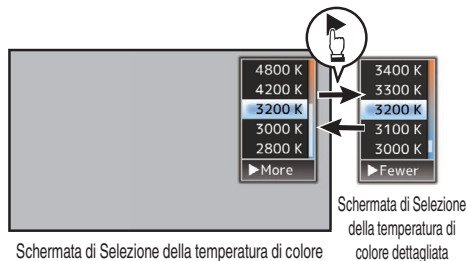

- 2 Selezionare la temperatura di colore.

- Quando si seleziona da un valore di impostazione (schermata di selezione della temperatura di colore), utilizzare il pulsante a forma di croce (▲▼) per selezionare la temperatura di colore.
[Valori di impostazione: 7500K, 6500K, 5600K, 5200K, 4800K, 4200K, 3200K, 3000K, 2800K]
- Per selezionare i valori dettagliati (schermata di Selezione della temperatura di colore dettagliata)
 - Premere il pulsante a forma di croce (▶) per visualizzare la schermata di Selezione della temperatura di colore dettagliata.
 - Utilizzare il pulsante a forma di croce (▲▼) per selezionare una temperatura di colore. [Impostazione dei valori: da 2300K a 15000K, (in incrementi del 100K)]

Nota : _____

- Utilizzare il pulsante a forma di croce (▶) per passare dalla schermata di Selezione della temperatura a quella di Selezione della temperatura di colore dettagliata e viceversa.
- Se [White Balance] è assegnato al pulsante utente, premendo il pulsante utente assegnato viene visualizzata la schermata di selezione della temperatura colore.
(☞ pag. 36 [Assegnazione delle funzioni ai pulsanti utente])

Regolazione colore preimpostato

Il bilanciamento del bianco per [Preset Temp.] e [Alternative Temp.] può essere regolato finemente in modo singolo o collettivo.

- 1 Selezionare [Camera Process] ➔ [White Balance] ➔ [Preset Paint Memory].**
 - “Common” configura le impostazioni per l'intera gamma di temperatura di colore in modo collettivo.
 - “Individual” configura le impostazioni per i 9 tipi di temperatura del colore singolarmente.
- 2 Selezionare [Camera Process] ➔ [White Balance] ➔ [Preset Paint].**
 - La schermata di regolazione appare se è selezionato “Common”.
 - Il limite inferiore della temperatura di colore della gamma di temperatura del colore viene visualizzata se “Individual” è selezionato. Selezionare la temperatura di colore da regolare.
Per esempio, nel caso di 2300K, la gamma di destinazione è compresa tra 2300K e 2900K (meno di 3000K)
- 3 Regolare i valori R e B.**
 - Utilizzare il pulsante a forma di croce (▲▼) per regolare il valore R e (◀▶) per regolare il valore B.
- 4 Premere il pulsante Imposta (●).**
 - Nel caso di “Common”, il display torna alla schermata [White Balance].
 - Come per “Individual”, ripetere i passaggi da 1 a 4 come necessario per configurare ciascuna temperatura di colore individualmente.

Modalità Memoria A (A), modalità Memoria B (B)

- Impostare sul bilanciamento del bianco salvato nella Memoria A o Memoria B.
- Quando l'interruttore di selezione [WHT BAL B/A/PRESET] è impostato su “A” o “B”, premendo il pulsante [●] o il pulsante utente assegnato con la funzione “AWB” si esegue il bilanciamento automatico del bianco. Il bilanciamento del bianco verrà regolato automaticamente e il valore regolato verrà salvato nella memoria A o nella memoria B.

1 Preparare il registratore videocamera.

- ① Impostare l'interruttore [POWER ON/OFF] su “ON”.
 - ② Impostare l'interruttore [FULL AUTO] su “OFF”.
 - ③ Premere il pulsante [IRIS] per impostare sulla modalità Automatica.
- 2 Impostare l'interruttore [ND FILTER] secondo l'illuminazione.**
(☞ pag. 58 [Impostazione del filtro ND])
- 3 Impostare l'interruttore di selezione [WHT BAL B/A/PRESET] su “A” o “B”.**

4 Individuare un luogo con condizioni di illuminazione simili a quelle del soggetto da riprendere, collocare un oggetto bianco vicino al centro dello schermo ed eseguire lo zoom in avanti fino a riempire lo schermo di bianco.

5 Premere il pulsante [●] o il pulsante utente al quale è assegnata la funzione “AWB”

- Appare il fotogramma di rilevamento del bianco quando si attiva il Bilanciamento del bianco automatico. Riempire completamente di bianco il fotogramma.
- Quando si avvia il Bilanciamento del bianco automatico, “A [●]” o “B [●]” compare sullo schermo. (il simbolo [●] lampeggia)
- Dopo aver ottenuto il bilanciamento del bianco corretto, viene visualizzato un valore stimato della temperatura del colore attuale.

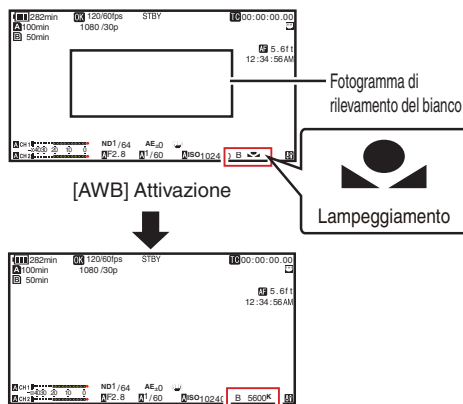

Visualizzazione del risultato

Avvertenza :

- Non usare oggetti altamente riflettenti, come i metalli. In caso contrario, la regolazione del bilanciamento del bianco potrebbe essere errata.
- La funzione Bilanciamento del bianco automatico non può fornire un bilanciamento del bianco ottimale con un soggetto al di fuori della gamma di regolazione, ad esempio, quando contiene soltanto un colore unico o un colore bianco non sufficiente.

Messaggio di errore

Se la regolazione del Bilanciamento del bianco automatico non è stata completata correttamente, uno dei seguenti messaggi compare per circa 3 secondi.

Messaggio	Stato
Auto White * NG: Object (*A o B)	Appaiono quando non c'è sufficiente colore bianco sull'oggetto o quando la temperatura del colore non è idonea. Usare un altro oggetto bianco e regolare di nuovo il bilanciamento del bianco.
Auto White * Error: Low Light (*A o B)	Appare quando l'illuminazione è scura. Aumentare l'illuminazione e regolare nuovamente il bilanciamento del bianco.
Auto White * Error: Over Light (*A o B)	Illuminazione eccessiva. Appare quando la luce è troppo intensa. Aumentare l'illuminazione e regolare nuovamente il bilanciamento del bianco.

Regolazione colore bianco

È possibile regolare finemente il bilanciamento del bianco salvato nella Memoria A o Memoria B.

1 Selezionare [Camera Process] → [White Balance] → [AWB Paint] e premere il tasto di impostazione (●).

Appare la schermata di Regolazione colore bianco.

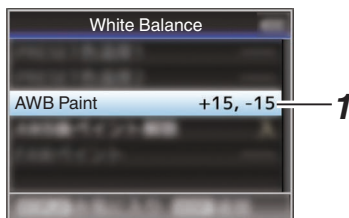

2 Regolare i valori R e B.

Utilizzare il pulsante a forma di croce (▲▼) per regolare il valore R e (◀▶) per regolare il valore B.

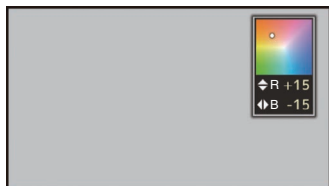

3 Premere il pulsante Imposta (●).

Ritornare alla schermata [White Balance].

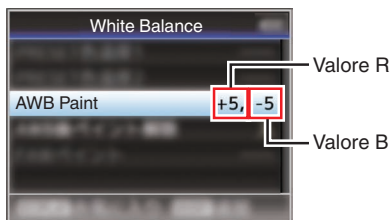

Nota : _____

- Eseguire il bilanciamento del bianco automatico azzererà il valore di regolazione del bianco. Ma quando [Camera Process] → [White Balance] → [Clear Paint After AWB] è impostato su "Off", i valori non saranno azzerati nemmeno quando il bilanciamento del bianco automatico viene eseguito. (pag. 114 [Clear Paint After AWB])
- Se [White Balance] è assegnato al pulsante utente, premendo il pulsante utente assegnato viene visualizzata la schermata di regolazione del colore AWB. (pag. 36 [Assegnazione delle funzioni ai pulsanti utente])

Regolazione dell'immagine della Videocamera

La qualità dell'immagine della videocamera può essere impostata usando il menu [Camera Process]. Quando le regolazioni appaiono sullo schermo, è possibile regolare i valori mentre si controlla la qualità dell'immagine sulla videocamera.

- [Color Space]
- [Gamma]
- [Detail]
- [Master Black]
- [Black Toe]
- [Knee]
- [White Clip]
- [White Balance]
- [Color Matrix]
- [Color Gain]
- [Reverse Picture]

Nota : _____

- Per ulteriori dettagli sulle voci rispettive, consultare il menu [Camera Process].
(☞ pag. 109 [Menu Camera Process])

Uso della stabilizzazione dell'immagine

Riduce la sfocatura delle immagini dovuta allo spostamento della videocamera.

1 Controllare se la funzione di stabilizzazione dell'immagine è accesa (ON) o spenta (OFF).

Se l'icona di stabilizzazione dell'immagine (📷/📷), non compare sulla schermata, la funzione di stabilizzazione dell'immagine è spenta (OFF).

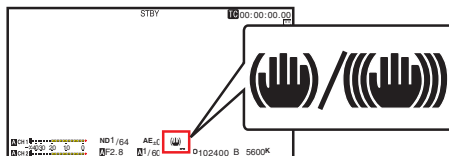

2 Premere il pulsante [OIS/2] per accendere (ON) la funzione di stabilizzazione dell'immagine (quando la funzione di stabilizzazione dell'immagine è spenta).

La funzione di stabilizzazione dell'immagine passa da ON a OFF e viceversa ogni volta che si preme il pulsante [OIS/2].

- SPENTO:
Utilizzare questa impostazione quando il registratore videocamera è ben fissato, come quando si usa un treppiedi.
- ACCESO:
Riduce la sfocatura delle immagini dovuta allo spostamento della videocamera.

Nota : _____

- Selezionare [Camera Function] ➔ [OIS] ➔ [Level] per impostare il livello di correzione.
(☞ pag. 101 [Level])
- La correzione tramite questa funzione potrebbe non essere sufficiente quando i movimenti della videocamera sono troppo forti.
- "OIS" è assegnato al pulsante [OIS/2] per impostazione di fabbrica.
- "OIS" può anche essere assegnato agli altri pulsanti utente.
(☞ pag. 36 [Assegnazione delle funzioni ai pulsanti utente])

➤ Sulla funzione blocco rigido

Utilizzare questa funzione quando l'immagine sfocata causata dalle vibrazioni della videocamera tende a verificarsi a causa di una forte accelerazione. Può essere utilizzata per bloccare in posizione l'obiettivo IS (stabilizzazione dell'immagine).

1 Premere il pulsante [OIS/2] per disattivare la funzione di stabilizzazione dell'immagine

2 Impostare [Camera Function] ➔ [OIS] ➔ [Hard Lock] su "On".

(☞ pag. 101 [Hard Lock])

Nota : _____

- La vibrazione della fotocamera che causa la sfocatura dell'immagine si verifica quando si passa tra On e Off.

Registrazione audio

Su questo registratore videocamera è possibile registrare l'audio su due canali (CH1/CH2) in sincronia con le immagini video.

Selezionare dalle opzioni seguenti per registrare l'audio.

- Microfono incorporato
- Microfono collegato al terminale [AUX]
- Microfono collegato al terminale [INPUT1]
- Microfono collegato al terminale [INPUT2]

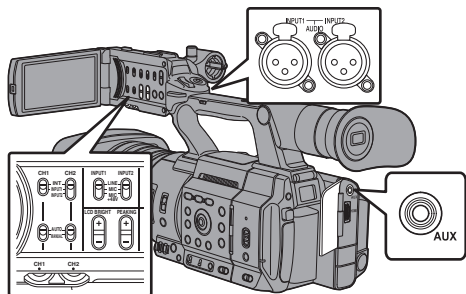

Selezione dell'audio da registrare su ciascun canale

Selezionare l'audio da registrare in CH1/CH2.

-	Impostazioni interruttore	Dispositivi collegati
CH1	INT	<ul style="list-style-type: none"> • Microfono incorporato • Microfono collegato al terminale [AUX]
	INGRESSO1	Microfono collegato al terminale [INPUT1]
CH2	INT	<ul style="list-style-type: none"> • Microfono incorporato • Microfono collegato al terminale [AUX]
	INGRESSO1	Microfono collegato al terminale [INPUT1]
	INGRESSO2	Microfono collegato al terminale [INPUT2]

Nota :

- Quando si imposta "INT", il microfono integrato è disattivato se si collega un microfono al terminale [AUX]; l'audio dal microfono collegato all'[AUX] viene registrato.
- Quando viene selezionato "INT", impostare il livello di ingresso di riferimento in [A/V Set] → [Audio Set] → [Int. Mic Gain]/[AUX Gain].
(☞ pag. 125 [Int. Mic Gain])
(☞ pag. 125 [AUX Gain])

Impostazione del canale di ingresso su [INPUT1]/[INPUT2]

Selezionare l'audio in ingresso sui terminali [INPUT1] e [INPUT2] con l'interruttore di modalità [INPUT1]/[INPUT2].

Impostazione	Descrizione
[LINE]	Usare questa impostazione quando si effettua il collegamento ad un dispositivo audio o altra apparecchiatura. Il livello di ingresso di riferimento è +4 dBu.
[MIC]	Utilizzare questa impostazione quando si effettua il collegamento ad un microfono dinamico.
[MIC+48V]	Utilizzare questa impostazione nel collegamento a un microfono (microfono phantom) che richiede un'alimentazione +48 V.

Nota :

- Quando viene selezionato "MIC" o "MIC+48V", impostare il livello di ingresso di riferimento in [A/V Set] → [Audio Set] → [Input1 Mic Ref.]/[Input2 Mic Ref.].
(☞ pag. 125 [Input1 Mic Ref.])
(☞ pag. 125 [Input2 Mic Ref.])

Avvertenza :

- Quando si collega un dispositivo che non richiede una fornitura di alimentazione di +48 V, accertarsi che l'apparecchio non sia impostato sulla posizione "MIC+48V".
- Quando l'interruttore di modalità [INPUT1]/[INPUT2] è impostato su "MIC", accertarsi che sia collegato un microfono al terminale [INPUT1]/[INPUT2]. Se si aumenta il livello di registrazione quando non è collegato un microfono, potrebbe essere registrato rumore dal terminale di ingresso.
- Quando un microfono non è connesso al terminale [INPUT1]/[INPUT2], impostare l'interruttore di modalità [INPUT1]/[INPUT2] su "LINE" o regolare il volume con la manopola di regolazione del livello di registrazione [CH1]/[CH2].

Registrazione del livello di registrazione dell'audio

È possibile selezionare di regolare i livelli di registrazione audio per i due canali (CH1/CH2) manualmente o automaticamente.

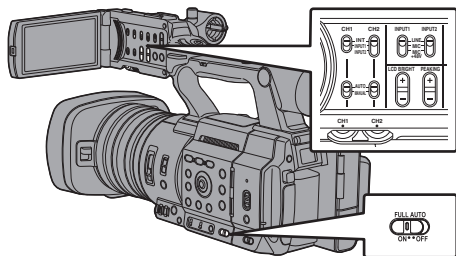

Modalità di regolazione manuale (regolazione manuale)

- 1 Impostare l'interruttore [CH1/CH2 AUTO/MANUAL] sul registratore videocamera su "MANUAL" per entrare in modalità di regolazione manuale e utilizzare la relativa manopola di regolazione [CH1]/[CH2] per impostare il livello di registrazione.
- 2 È possibile regolare il livello manualmente durante le modalità di registrazione, attesa di registrazione e arresto.

- Quando il canale di ingresso è impostato su "INPUT1"/"INPUT2"

- 1 Impostare il pulsante di selezione [CH1/CH2 AUTO/MANUAL] su "MANUAL" per regolare manualmente il canale.
- 2 Ruotare la manopola di regolazione del livello di registrazione [CH1]/[CH2] corrispondente per regolare il livello.

Quando [Audio Set] → [Limiter] è impostato su "Off", regolare in modo tale che l'indicatore di livello audio non si illumini a -2 dB anche per suoni intensi.

(☞ pag. 125 [Limiter])

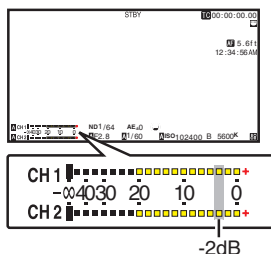

- Quando il canale di ingresso è impostato su "INT" per [CH1] e [CH2]

- 1 Impostare l'interruttore di selezione [CH1 AUTO/MANUAL] su "MANUAL".
- 2 Ruotare la manopola di regolazione del livello di registrazione [CH1] per regolare il livello. Quando si utilizzano il microfono integrato e il terminale di ingresso [AUX], i livelli di registrazione di [CH1] e [CH2] sono interconnessi. Ciò vale anche quando l'interruttore di selezione [CH1 AUTO/MANUAL] è impostato su [CH2].

Nota :

- Selezionare [Limiter], [AGC Response], [AGC Mode] o [Int. Mic Separation] nel menu per impostare l'audio di registrazione.
- Se [Limiter] è impostato su una voce diversa da "Off", il limitatore funziona in base al valore impostato. (☞ pag. 125 [Limiter])
- Per il livello di riferimento da registrare su una scheda SD, impostare [A/V Set] → [Audio Set] → [Ref. Level] su "-20dB", "-18dB" o "-12dB". (comune per CH1/CH2) (☞ pag. 125 [Ref. Level])
- Le operazioni della manopola di regolazione del livello di registrazione [CH2] e dell'interruttore di selezione [CH2 AUTO/MANUAL] sono disattivate.

Modalità di regolazione automatica

- Impostare l'interruttore di selezione [CH1/CH2 AUTO/MANUAL] su "AUTO" oppure l'interruttore [FULL AUTO] su "ON" per entrare in modalità Regolazione automatica. Il livello di registrazione audio viene impostato automaticamente secondo il livello in ingresso.
- Quando l'interruttore [FULL AUTO] è impostato su "ON", la commutazione di modalità con l'interruttore di selezione [CH1/CH2 AUTO/MANUAL] è disabilitata.

Nota :

- Quando [A/V Set] → [Audio Set] → [Limiter] è impostato su "Off" in modalità Regolazione automatica, il limitatore opera a -6dBFS. (☞ pag. 125 [Limiter])
- Quando [A/V Set] → [Audio Set] → [Audio On FULL AUTO] è impostato su "SW Set", è possibile commutare la modalità della registrazione audio con l'interruttore di selezione [CH1/CH2 AUTO/MANUAL] sulla videocamera anche se l'interruttore [FULL AUTO] è impostato su "ON". (☞ pag. 127 [Audio On FULL AUTO])

Monitoraggio dell'audio durante la registrazione usando una Cuffia

È possibile controllare l'audio registrato utilizzando una cuffia.

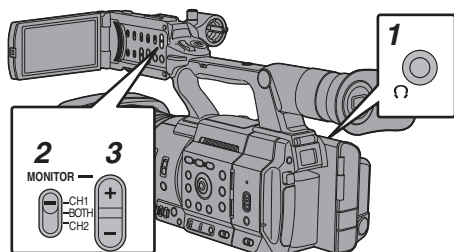

- 1 Collare la cuffia.
- 2 Selezionare il canale da controllare con l'interruttore di selezione [MONITOR].

Impostazione	Descrizione
[CH1]	Emette l'audio registrato in [CH1].
[BOTH]	Emette l'audio registrato in [CH1/CH2].
[CH2]	Emette l'audio registrato in [CH2].

- 3 Utilizzare il pulsante [MONITOR +/-] per regolare il volume del monitor.

Nota : _____

- Durante la registrazione, l'audio non è emesso dall'altoparlante del monitor.
- Viene emesso un segnale di avvertenza quando è presente un'anomalia nel registratore videocamera o quando la batteria è scarica. (☞ pag. 243 [Segnale di avvertenza])

Selezione del metodo di uscita audio quando l'interruttore di selezione [MONITOR] è impostato su "BOTH"

Quando è connesso un jack auricolare tipo stereo, eseguire l'impostazione seguente per l'emissione del suono stereo.

- 1 Impostare l'interruttore di selezione [MONITOR] su "BOTH".
- 2 Impostare [A/V Set] → [Audio Set] → [Monitor] su "Stereo". (☞ pag. 126 [Monitor])

Nota : _____

- È possibile impostare il volume del segnale di avvertenza in [A/V Set] → [Audio Set] → [Alarm Level]. ("Off"/"Low"/"Middle"/"High") (☞ pag. 127 [Alarm Level])

Codice temporale e Bit dell'utente

In questo registratore videocamera, i dati di codice temporale e bit dell'utente vengono registrati con il video.

Il codice temporale e il bit dell'utente sono visualizzati sul mirino e il monitor LCD durante la riproduzione o la registrazione. (Schermata di visualizzazione)

Visualizzazione del Codice temporale e Bit dell'utente

Il codice temporale e il bit dell'utente sono visualizzati sul mirino e il monitor LCD durante la riproduzione o la registrazione.

La visualizzazione cambia secondo le impostazioni del menu.

- 1 Impostare [LCD/VF] → [Display On/Off] → [TC/UB] su "On". (☞ pag. 121 [Voce Display On/Off])

- 2 Impostare [LCD/VF] → [Display Type] → [TC/UB].

Quando si seleziona "TC" o "UB", il codice temporale o il bit dell'utente è visualizzato rispettivamente sulla schermata di visualizzazione.

(☞ pag. 120 [TC/UB])

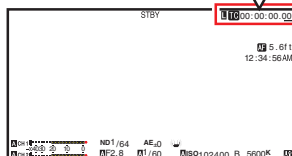
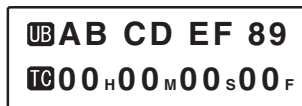

Modalità di funzionamento del codice temporale

Impostare il funzionamento del codice temporale in [TC/UB] → [TC Generator].

(☞ pag. 115 [TC Generator])

Impostazione	Descrizione
Free Run(NTP)	Le informazioni sul codice temporale possono essere sincronizzate con le informazioni sull'ora acquisite dal server NTP.
Free Run(GPS) SPC	Le informazioni sul codice temporale possono essere sincronizzate con le informazioni sulla data/ora acquisite dal GPS.
Free Run (Ext)	Questa modalità sincronizza un altro registratore videocamera collegato al terminale [TC]. Il codice temporale funziona sempre in modalità di esecuzione a prescindere dallo stato di registrazione. Continua a essere eseguito anche quando l'alimentazione del registratore videocamera viene spenta.
Free Run	Il codice temporale funziona sempre in modalità di esecuzione a prescindere dallo stato di registrazione. Continua a essere eseguito anche quando l'alimentazione del registratore videocamera viene spenta.
Rec Run	Il codice temporale funziona in modalità di esecuzione durante la registrazione. Continua a essere eseguito nell'ordine in cui sono registrati i clip, finché la scheda SD non viene sostituita. Se la scheda SD viene rimossa e la registrazione eseguita su un'altra scheda, il codice temporale verrà registrato sulla nuova scheda dal punto in cui era stata lasciata sulla scheda precedente.
Regen	Il codice temporale funziona in modalità di esecuzione durante la registrazione. Quando la scheda SD viene sostituita, l'ultimo codice temporale registrato sulla stessa viene letto e registrato sulla nuova scheda, in modo tale da proseguirne l'ordine di esecuzione. (☞ pag. 68 [Impostazione del codice temporale])

Nota :

- Quando [System] → [Record Set] → [Rec Mode] è impostato su "Interval Rec" o "Frame Rec", e [TC Generator] è impostato su "Free Run", "Free Run (Ext)" o "Free Run(NTP)", "Rec Run" è attivato.
- Quando [System] → [Record Set] → [Record Format] → [System] è impostato su "High-Speed", e [TC Generator] è impostato su "Free Run", "Free Run (Ext)" o "Free Run(NTP)", "Rec Run" è attivato.

Impostazione del generatore codice temporale

Preimpostazione del codice temporale

Il codice temporale e il bit dell'utente generati dal generatore interno vengono registrati.

Questa sezione descrive come impostare [TC/UB] → [TC Preset].

(☞ pag. 115 [TC Preset])

Nota :

- Quando [System] → [Record Set] → [Record Format] → [A]Frame Rate] è impostato su "50p", "50i", "25p" o "24p", l'impostazione per "Drop" sarà disabilitata.
(☞ pag. 148 [A]Frame Rate/ [Ext]Frame Rate])
- È possibile configurare l'impostazione senza accedere allo schermo del menu [TC/UB].
(☞ pag. 69 [Impostazione del codice temporale senza aprire il menu])

Impostazioni necessarie prima della preimpostazione

1 Impostare [TC/UB] → [TC Generator] su "Rec Run" o "Free Run".

(☞ pag. 115 [TC Generator])

- [Rec Run]:
I dati di preimpostazione nel generatore di codice temporale funzionano in modalità di esecuzione durante la modalità di registrazione. Impostarli durante la registrazione continua del codice temporale nei fotogrammi di collegamento.
- [Free Run]:
Il codice temporale inizia a funzionare in modalità di esecuzione dal tempo preimpostato nel generatore di codice temporale.

2 Selezionare la modalità fotogrammi per il generatore di codice temporale (solo quando l'impostazione di velocità dei fotogrammi è "60" o "30").

Per configurare l'impostazione, andare a [TC/UB] → [Drop Frame].

(☞ pag. 116 [Drop Frame])

- [Drop]:

Imposta la modalità di esecuzione del generatore di codice temporale in modalità salto fotogramma. Utilizzare questa impostazione quando si vuole porre l'enfasi sul tempo di registrazione.

- [Non Drop]:

Imposta la modalità di esecuzione del generatore di codice temporale in modalità non salto fotogramma. Utilizzare questa impostazione per porre l'enfasi sul numero di fotogrammi.

Nota : _____

Modalità salto fotogramma/non salto fotogramma

- Quando [System] → [Record Set] → [Record Format] → [Frame Rate] è impostato su "60p", "60i" o "30p", il numero effettivo di fotogrammi al secondo è di circa 59,94 (29,97). Tuttavia, lo standard di elaborazione del codice temporale è "60p", "60i" o "30p" fotogrammi. Per correggere la discrepanza numerica, la modalità di salto fotogramma (Drop) salta il fotogramma 00 e 01 ogni minuto, tranne per i minuti che sono multipli di 10. Tuttavia, nel caso di "60p", i fotogrammi 00, 01, 02 e 03 vengono tralasciati.
- La modalità non salto fotogramma (Non Drop) non salta i fotogrammi e ignora la discrepanza con il tempo effettivo.

Impostazione del codice temporale

1 Selezionare [TC/UB] → [TC Preset] e premere il tasto di impostazione (●).

(☞ pag. 115 [TC Preset])

Appare la schermata [TC Preset].

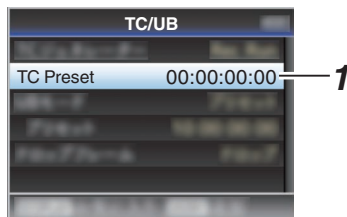

Nota : _____

- Quando [TC/UB] → [TC Generator] è impostato su "Regen", il parametro è visualizzato come "<Regen>" e non può essere selezionato. (☞ pag. 115 [TC Generator])

2 Impostare il codice temporale (ora, minuti, secondi, fotogramma).

Utilizzare il pulsante a forma di croce (◀▶) per collocare il cursore sull'elemento da impostare, quindi utilizzare il pulsante a forma di croce (▲▼) per modificare i valori.

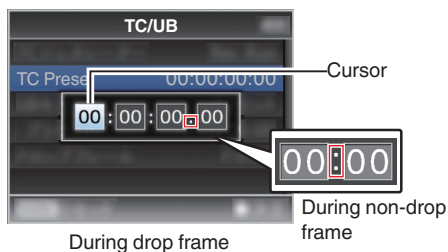

Nota : _____

- Premere il pulsante [OIS/2] per reimpostare ogni cifra a "0". Il cursore si sposta sulla cifra del tempo (sinistra).

3 Controllare i valori e premere il pulsante Imposta (●).

- Il codice temporale è impostato e lo schermo torna su [TC/UB].
- Per annullare l'impostazione, premere il pulsante [CANCEL].

4 Premere il tasto [MENU/THUMB].

Ritorna allo schermo normale.

Impostazione del codice temporale senza aprire il menu

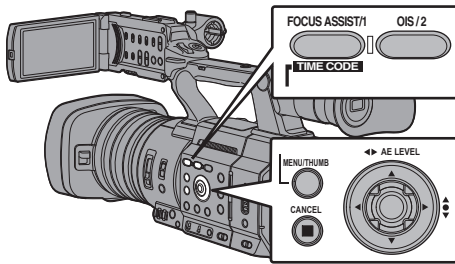

Nota : _____

- Le impostazioni non possono essere eseguite nei casi seguenti.
 - [TC/UB] → [TC Generator] è stato impostato su "Regen".
 - È visualizzato lo schermo del menu.
 - Il registratore videocamera non è in modalità Videocamera.

Impostazione del codice temporale

- 1 Impostare [TC/UB] → [TC Generator] su un valore diverso da "Regen".**
(☞ pag. 115 [TC Generator])
- 2 Tenere premuto il pulsante [MENU/THUMB] e premere il pulsante [FOCUS ASSIST/1].**
Appare la schermata di impostazione [TC Preset].



Durante il salto fotogramma

Durante il non salto fotogramma

- 3 Impostare il codice temporale (ora, minuti, secondi, fotogramma).**
Utilizzare il pulsante a forma di croce (◀▶) per collocare il cursore sull'elemento da impostare, quindi utilizzare il pulsante a forma di croce (▲▼) per modificare i valori.

Nota : _____

- Premere il pulsante [OIS/2] per reimpostare ogni cifra a "0". Il cursore si sposta sulla cifra del tempo (sinistra).

4 Controllare i valori e premere il pulsante Imposta (●).

- Il codice temporale è impostato e lo schermo torna allo schermo normale.
- Per annullare l'impostazione, premere il pulsante [CANCEL].

Avvertenza : _____

- Quando il registratore videocamera passa in modalità Multimediale durante l'editing, questo verrà annullato e la schermata si chiuderà.
- Quando si modifica il codice temporale, il funzionamento dei pulsanti impostati in [Camera Function] → [User Switch Set] è disabilitato. [OIS/2] funziona come pulsante di reimpostazione dei numeri.
(☞ pag. 106 [Voce User Switch Set])

Registrazione del codice temporale in continuazione del codice temporale registrato sulla scheda SD

Questo registratore videocamera è dotato di lettore di codice temporale.

1 Impostare [TC/UB] → [TC Generator] su "Regen".

- Quando il registratore videocamera passa dalla modalità di attesa registrazione a quella di registrazione, legge il codice temporale già registrato sulla scheda SD e registra quello nuovo in continuazione di tale valore.
- Vengono registrati gli stessi dati di bit dell'utente già registrati sulla scheda SD.

Nota : _____

- Quando [TC/UB] → [TC Generator] è impostato su "Regen", la modalità fotogramma del codice temporale segue le impostazioni in [TC/UB] → [Drop Frame] invece delle impostazioni del clip.
(☞ pag. 116 [Drop Frame])

Impostazione del bit utente

È possibile aggiungere la data, l'ora o un numero esadecimale a 8 cifre come bit dell'utente all'immagine registrata.

Selezione di una modalità di registrazione

Registra le informazioni data/ora sul bit dell'utente

- 1 Impostare [TC/UB] → [UB Mode] su "Date" o "Time" e premere il pulsante Imposta (●). (☞ pag. 116 [UB Mode])
Le informazioni su data o ora sono registrate sul bit dell'utente.

Nota : _____

- Quando è impostato "Date" o "Time", [Preset] appare come "-" e non può essere impostato.
- "Time" viene visualizzato nel formato 24 ore.

Preimpostazione del bit dell'utente

Registrazione di informazioni arbitrarie (esadecimali a otto cifre) sul bit dell'utente

- 1 Impostare [TC/UB] → [UB Mode] su "Preset" e premere il pulsante di impostazione (●). (☞ pag. 116 [UB Mode])



Nota : _____

- Quando [TC/UB] → [TC Generator] è impostato su "Regen", il parametro è visualizzato come "<Regen>" e non può essere selezionato. (☞ pag. 115 [TC Generator])

- 2 Selezionare [TC/UB] → "Preset" e premere il **tasto di impostazione (●)**.
Appare la schermata di impostazione [Preset].
- 3 **Utilizzare il pulsante a forma di croce (◀▶) per collocare il cursore sull'elemento da impostare, quindi utilizzare il pulsante a forma di croce (▲▼) per modificare i valori.** Come bit dell'utente è possibile specificare numeri compresi tra 0 e 9 e lettere comprese tra A e F.

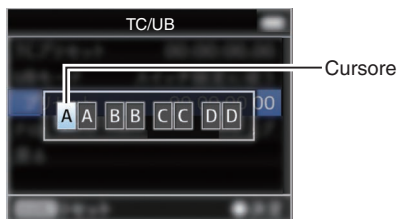

Nota : _____

- Premere il pulsante [OIS/2] per reimpostare ogni cifra a "0". Il cursore si sposta a sinistra.

- 4 **Controllare i valori e premere il pulsante Imposta (●).**
 - Il bit dell'utente è impostato e la schermata torna su [TC/UB].
 - Per annullare l'impostazione, premere il pulsante [CANCEL].
- 5 **Premere il tasto [MENU/THUMB].**
Ritorna allo schermo normale.

Sincronizzazione del Codice temporale con un'altra videocamera

Questo registratore videocamera è dotato di un terminale di ingresso/uscita del codice temporale (terminale [TC]).



Collegare un altro registratore videocamera al terminale [TC] e sincronizzarlo al codice temporale.

1 Collegare il terminale [TC] del dispositivo master con il terminale [TC] del dispositivo slave.

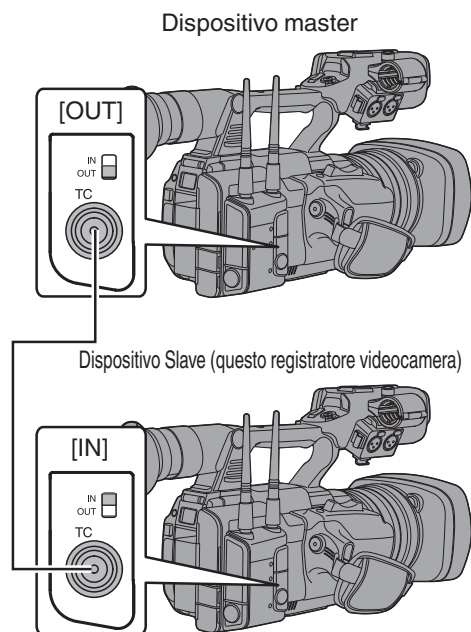
Impostare l'interruttore [TC IN/OUT] del dispositivo master su "OUT" e l'interruttore [TC IN/OUT] del dispositivo slave su "IN".



Impostazioni e funzionamento del registratore videocamera

- 1 Impostare sulla modalità Videocamera. (☞ pag. 14 [Modalità di funzionamento])
- 2 Impostare [TC/UB] → [TC Generator] come segue.
 - Dispositivo slave: Selezionare "Free Run (Ext)".
 - Dispositivo master: Selezionare "Free Run".
- 3 Impostare il monitor LCD o il mirino sulla schermata Visualizzazione.
- 4 Impostare il dispositivo master ed eseguire il codice temporale.
 - Quando il generatore di codice temporale integrato è sincronizzato con l'ingresso dati del codice temporale esterno, l'icona  sulla schermata Visualizzazione si accende.
 - Quando il codice temporale non è sincronizzato o l'ingresso del codice temporale non è disponibile, l'icona  si spegne.

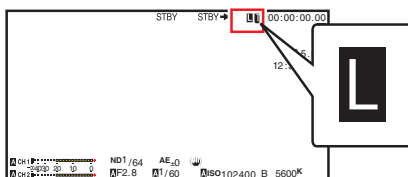

Nota :

- Il generatore di codice temporale integrato continuerà a funzionare anche quando si scollega il dispositivo master dopo la sincronizzazione.
- Il bit utente diventerà i dati del dispositivo master.

Impostazione della forma a zebra

Quando si specifica l'intervallo del livello di luminanza per la visualizzazione delle forme a zebra, vengono visualizzate linee diagonali (forma a zebra) su aree con i livelli di luminanza specificati durante la ripresa.

- 1 **Impostare [LCD/VF] ➔ [Shooting Assist] ➔ [Zebra] su "On".**
(☞ pag. 118 [Zebra])
- 2 **Specificare l'intervallo del livello di luminosità (luminanza) per la visualizzazione della forma a zebra.**
Specificare i limiti superiore e inferiore del livello di luminanza in [LCD/VF] ➔ [Shooting Assist] ➔ [Zebra] ➔ [Top] e [Bottom].

Voce	Impostazioni	Opzioni
Top	Limite superiore di luminanza per la visualizzazione [Zebra]	5%, da 10% a 95%, 98%, 100%, Over
Bottom	Limite inferiore di luminanza per la visualizzazione [Zebra]	0%, 5% a 95%, 98%, 100%

Nota :

- I tempi per rilevare la visualizzazione della forma a zebra possono essere configurati solo quando "J-Log1" o "HLG" è selezionato in [Color Space] e "Cam" o "Cam + Return" è selezionato in [Convert to ITU709].
(☞ pag. 109 [Color Space])
(☞ pag. 117 [Convert to ITU709])
(☞ pag. 118 [Detect])

- 3 **Visualizzazione della forma a zebra.**
Premere il pulsante [ZEBRA/5] per visualizzare la forma a zebra nell'intervallo specificato.



Durante la visualizzazione della forma a zebra,  (icona zebra) viene visualizzato sullo schermo del display in modalità Videocamera.

Nota :

- "Zebra" è assegnato al pulsante [ZEBRA/5] per impostazione di fabbrica.
- "Zebra" può anche essere assegnato agli altri pulsanti utente.
(☞ pag. 36 [Assegnazione delle funzioni ai pulsanti utente])

Impostazione Spot Meter

Viene visualizzata la luminosità del soggetto durante la ripresa.

Questa funzione è utile quando si imposta l'illuminazione video o di scena o quando si specifica l'esposizione della videocamera. Un cursore indicante la posizione e la luminosità (%) di tale posizione sono visualizzati nelle immagini mostrate sugli schermi del monitor LCD o del mirino.

- Le forme a zebra visualizzano la luminosità dei segnali video in uscita.
(☞ pag. 72 [Impostazione della forma a zebra])
- Questa funzione consente di controllare la luminosità delle immagini in ingresso dall'obiettivo senza dipendere dall'elaborazione delle stesse, come la curva gamma.
- Quando [Color Space] è impostato su un valore diverso da "HLG" e "J-Log1", la gamma dinamica del registratore videocamera è al massimo 400% e viene visualizzata una gamma di luminosità che va da 0% a 400%.
- Il valore della misurazione spot cambia a seconda dell'impostazione di [LCD/VF] ➔ [Convert to ITU709]/[White Level] quando [Color Space] è impostato su "HLG".
Quando [Color Space] è impostato su "HLG" e [LCD/VF] ➔ [Convert to ITU709]/[White Level] è impostato su "72.5%", la gamma dinamica del registratore videocamera è al massimo 458% e viene visualizzata una gamma di luminosità da 0% a 458%.
- Quando [Color Space] è impostato su "J-Log1", la gamma dinamica del registratore videocamera è al massimo 800% e viene visualizzata una gamma di luminosità che va da 0% a 800%.

Nota : _____

- Lo spot meter potrebbe non essere coerente con la gamma di visualizzazione zebra.

1 Selezionare uno dei seguenti da [Camera Function] ➔ [User Switch Set] ➔ [Spot Meter].

(☞ pag. 107 [Spot Meter])

Voce	Impostazioni	Colore del fotogramma indicante la posizione
Max & Min	Visualizza la luminosità (%) e la posizione delle aree più chiare e più scure nello schermo. I fotogrammi possono essere inoltre fermati sulle posizioni correnti.	<ul style="list-style-type: none"> • Max: Verde • Min: Giallo
Max	Visualizza la luminosità (%) e la posizione dell'area più chiara nello schermo. I fotogrammi possono essere inoltre fermati sulle posizioni correnti.	Verde
Min	Visualizza la luminosità (%) e la posizione dell'area più scura nello schermo. Il fotogramma può essere inoltre fermato sulla posizione corrente.	Giallo
Manual	Visualizza la luminosità (%) della posizione specificata.	Verde (Lampeggia in verde quando si specifica la posizione)

2 Assegnare la funzione "Spot Meter" a uno dei pulsanti utente.

(☞ pag. 36 [Assegnazione delle funzioni ai pulsanti utente])

3 Premere il pulsante utente assegnato con "Spot Meter".

La commutazione avviene nel modo seguente quando si preme il pulsante.

Quando è selezionato [Max & Min]/[Max]/[Min]

- ① I cursori appaiono in base all'impostazione quando si preme il pulsante. Compaiono cornici verdi e gialle e vengono visualizzati i livelli di luminosità di queste aree.



- ② Tenere premuto il pulsante nello stato in ①: le posizioni delle aree più chiare (Max) e più scure (Min) nello schermo vengono rilevate automaticamente in relazione alle variazioni del soggetto e viene visualizzato il livello di luminosità di tali aree.

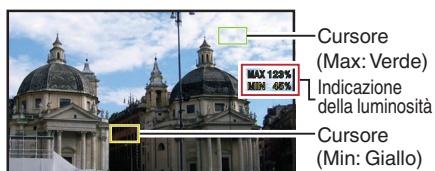

- ③ Premendo il pulsante nello stato in ②, si arresta il rilevamento automatico della posizione. I fotogrammi sono fissi nelle posizioni di arresto e vengono visualizzati i livelli di luminosità.
- ④ Premendo il pulsante, i cursori e l'indicazione della luminosità scompaiono.



Quando [Manual] è selezionato

- ① Quando si preme il pulsante, viene visualizzata la luminosità della posizione del cursore.

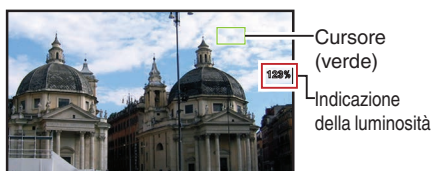

- ② Premendo il pulsante, i cursori e l'indicazione della luminosità scompaiono.



- ③ Tenere premuto il pulsante nello stato in ① o ②, il cursore lampeggia di colore verde. Spostare il cursore con il pulsante a forma di croce (▲▼◀▶) per specificare la posizione e visualizzare la luminosità. Quando si decide la posizione, premere il pulsante Imposta (●) per confermare.

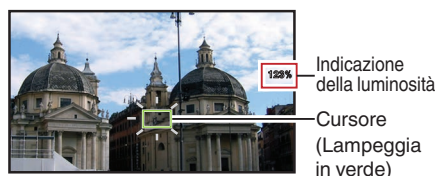

- ④ I fotogrammi sono fissi nelle posizioni di arresto e viene visualizzata la luminosità.

Nota :

- Quando si sposta la posizione del cursore, il controllo [Shutter]/[AE Level] è disabilitato.
- Quando la luminosità è 0 % nell'intero schermo, il fotogramma è fisso al centro.

Acquisizione di informazioni sulla posizione tramite GPS

550 SPC



Questo registratore videocamera è dotato di GPS integrato. La funzione GPS permette di registrare informazioni sulla posizione.

Durante la riproduzione, è anche possibile visualizzare le informazioni registrate sullo schermo di riproduzione.

(☞ pag. 91 [Riproduzione])

1 Impostare [System] → [GPS] su "On".

(☞ pag. 145 [GPS **550 SPC**])



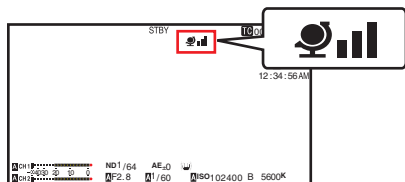

- Il posizionamento inizia quando l'icona  sul display dello schermo comincia a lampeggiare.
- Una volta terminato il posizionamento, l'icona  rimane fissa e vengono registrate le informazioni sulla posizione durante la ripresa.
- L'icona che appare sullo schermo cambia a seconda della condizione del segnale di ricezione dai satelliti GPS.



Display	Stato di ricezione	Stato di posizionamento
	Ricezione GPS in corso (potenza segnale: forte)	Si riceve un segnale GPS forte. Le informazioni su UTC e posizionamento possono essere ricevute e registrate.
(Nessuna visualizzazione)	La funzione GPS è spenta	La voce [GPS] è impostata su "Off".

Nota :

- Se dopo vari minuti il posizionamento non è possibile, vuol dire che la ricezione GPS è debole e che ci sono difficoltà a ricevere dati. Spostarsi in un luogo aperto e privo di ostacoli. Altrimenti, le informazioni GPS non verranno registrate durante la ripresa.
- Il segnale potrebbe non essere ricevuto a seconda delle circostanze, come per esempio se si è al chiuso o circondati da edifici, o a seconda delle condizioni geografiche. Si può incorrere in errori di precisione nelle informazioni sul posizionamento a seconda delle condizioni di ricezione.
- Anche mentre si sta ottenendo il posizionamento, le informazioni possono essere interrotte a causa delle condizioni del segnale di ricezione.
- Quando [A/V Set] → [Video Set] → [SDI OUT] → [Resolution] è impostato su "1080p", la configurazione di [System] → [GPS] su "On" cambia l'impostazione a "1080i".

Display	Stato di ricezione	Stato di posizionamento
 (Giallo)	[GPS] è impostato su "On", ma il segnale non può essere ricevuto	Il segnale GPS non può essere ricevuto. Le informazioni su UTC e posizionamento non possono essere ricevute.
 (Lampeggia)	Ricerca GPS in corso	Si possono ottenere informazioni su UTC, ma non sul posizionamento.
	Ricezione GPS in corso (potenza segnale: debole)	Si riceve un segnale GPS debole. Le informazioni su UTC e posizionamento possono essere ricevute e registrate.
	Ricezione GPS in corso (potenza segnale: media)	Si riceve il segnale GPS. Le informazioni su UTC e posizionamento possono essere ricevute e registrate.

Visione immediata dei clip registrati (Revisione clip)

È possibile controllare (rivedere) l'ultimo videoclip registrato sullo schermo.

Tuttavia, il videoclip non può essere riprodotto se le impostazioni della videocamera sono diverse dal formato video (Resolution/Frame Rate/Bit Rate/SD Aspect) del clip.

(☞ pag. 147 [A Resolution/EXT Resolution])

(☞ pag. 148 [A Frame Rate/EXT Frame Rate])

(☞ pag. 148 [A Bit Rate/EXT Bit Rate])

(☞ pag. 149 [SD Aspect])

Nota :

- Per utilizzare questa funzione, assegnare "Clip Review" a uno dei pulsanti utente.

1 Premere il pulsante utente assegnato con la funzione "Clip Review" durante l'attesa (viene visualizzato "STBY").

Si avvia la riproduzione della sezione configurata.

Nota :

- Il videoclip viene riprodotto secondo le impostazioni in [Camera Function] → [User Switch Set] → [Clip Review]. Per impostazione predefinita (Last 5sec), vengono riprodotti gli ultimi 5 secondi del clip.
(☞ pag. 107 [Clip Review])
- Al termine della riproduzione, il registratore videocamera esce dalla funzione Revisione clip e torna alla modalità "STBY" (attesa registrazione).

Avvertenza :

- Durante la Revisione clip, sono abilitati solo i pulsanti [CANCEL] e [REC]. Premere il pulsante [CANCEL] per annullare la revisione clip e tornare alla modalità "STBY" (attesa registrazione). Premere il pulsante [REC] per annullare la revisione clip ed entrare in modalità registrazione. Dopo la pressione del pulsante saranno necessari alcuni secondi per l'avvio della registrazione.
- Se l'ultimo clip ha una durata inferiore a 5 secondi, verrà riprodotto per intero.
- Possono essere rivisti solo i videoclip presenti nell'alloggiamento attualmente selezionato.
- Se non sono presenti clip nell'alloggiamento selezionato, la funzione Revisione clip è disabilitata.
- La funzione Revisione clip non è disponibile se la registrazione continua clip è in pausa ("STBY", testo giallo). Per eseguire la funzione Revisione clip, utilizzare il pulsante [CANCEL] per impostare prima "STBY" (testo bianco).
(☞ pag. 82 [Registrazione continua clip])
- La funzione Revisione clip non è disponibile se il registratore videocamera è collegato a un apparecchio esterno e quest'ultimo si trova in stato di registrazione.
- La funzione Revisione clip non è disponibile quando si utilizza la Visualizzazione remota attraverso la connessione di rete.
(☞ pag. 194 [Funzione di controllo della videocamera])
- La revisione clip non funziona durante lo streaming live.
- La revisione clip non funziona quando l'attivazione registrazione è nello stato REC.

Visualizzazione dell'istogramma

L'istogramma mostra la distribuzione della luminosità e viene utilizzato principalmente per il controllo dell'esposizione dell'immagine.

- Impostare la funzionalità dell'istogramma su ON.**
 - Impostare [LCD/VF] → [Display Type] → [Histogram] su "On".
 - È anche possibile premere il pulsante utente assegnato con "Histogram".

(☞ pag. 106 [Voce User Switch S])
- Impostare i limiti superiore e inferiore della visualizzazione dell'istogramma.**

Al termine dell'impostazione, il livello di luminosità viene visualizzato in rosso.

Voce	Impostazioni	Opzioni
Top	Consente di impostare il limite massimo di luminosità per la modifica del colore di visualizzazione dell'istogramma	Dallo 5% al 110%, (con incrementi del 5%)
Bottom	Consente di impostare il limite minimo di luminosità per la modifica del colore di visualizzazione dell'istogramma	Dallo 0% al 105%, (con incrementi del 5%)

■ Quando il limite superiore è impostato su 110% e il limite inferiore su 0%



* L'area in rosso non viene visualizzata.

■ Quando il limite superiore è impostato su 90% e il limite inferiore su 10%

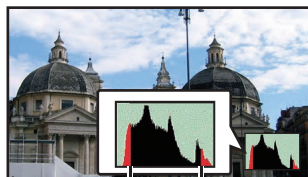

Bottom Top

Come leggere l'istogramma

- L'asse verticale rappresenta il numero di pixel.
- L'asse orizzontale rappresenta la luminosità dei pixel.

Registrazione in due diverse definizioni contemporaneamente

Impostando [System] su "HD+Web", è possibile registrare contemporaneamente a due definizioni diverse.

- Quando HD+Web è selezionato:
 - Registra un file ad alta definizione (HD) sull'alloggiamento A e un file web sull'alloggiamento B contemporaneamente.
 - I file web possono essere usati come file proxy per i file HD.

Nota : _____

- Se c'è una sola scheda SD registrabile in uno solo degli alloggiamenti, i file verranno registrati solo in quell'alloggiamento.
- [Rec Mode] è fisso su "Normal".
- Il Trig taglio clip è disattivato.
- [Slot Mode] non può essere selezionato.
- La funzione Revisione clip può essere eseguita solo per l'alloggiamento A. ("No Media" appare se non ci sono schede nell'alloggiamento A ma è stata inserita una scheda nell'alloggiamento B.)
- La riproduzione di file web è possibile solo dall'alloggiamento B quando viene selezionato "HD+Web".

Registrazione di serie

- La modalità di registrazione di serie è specificata ai valori predefiniti di fabbrica. ([System] → [Record Set] → [Slot Mode] è impostato su "Series").
- (☞ pag. 150 [Slot Mode])
- Se entrambi gli alloggiamenti contengono schede registrabili, premendo il pulsante [REC] si avvia la registrazione solo sul supporto nell'alloggiamento selezionato. Quando lo spazio rimanente sul supporto selezionato si esaurisce, la registrazione continua attivando automaticamente il supporto nell'altro alloggiamento.
- La modalità slot può essere identificata nella schermata di stato.

Dual Rec

- Se entrambi gli alloggiamenti contengono schede registrabili in modalità Dual Rec (Slot Mode) è impostato su "Dual", premendo il pulsante [REC] si avvia la registrazione simultanea sui supporti presenti in entrambi gli alloggiamenti.
- I clip registrati sui supporti presenti in entrambi gli alloggiamenti sono identiche ed è possibile creare due clip con lo stesso contenuto solo sul presente registratore videocamera.
(☞ pag. 150 [Slot Mode])

Ripresa

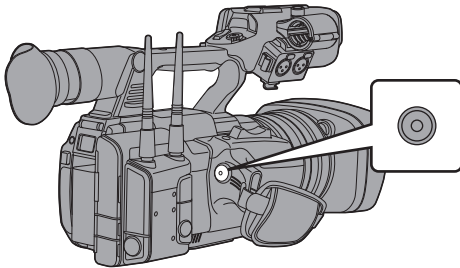

Impostazione in modalità Dual Rec

1 Impostare [System] → [Record Set] → [Slot Mode] su "Dual".

(☞ pag. 150 [Slot Mode])

2 La registrazione inizia.

- Inserire un supporto registrabile in entrambi gli alloggiamenti e premere il pulsante [REC].
- In modalità Dual Rec, la registrazione inizia contemporaneamente sui supporti presenti in entrambi gli alloggiamenti.
- I contrassegni degli alloggiamenti di entrambe le schede diventano rossi così come i relativi indicatori di stato.

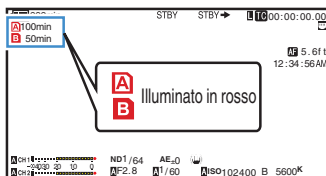

3 Arrestare la registrazione.

- Premere nuovamente il pulsante [REC].
- La registrazione nei due alloggiamenti si arresta e i contrassegni di entrambi diventano bianchi.
- Su entrambe le schede vengono registrati gli stessi clip.

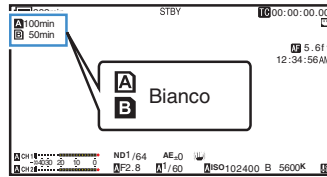

Nota :

- Durante la registrazione in modalità Dual Rec, i contrassegni di entrambi gli alloggiamenti delle schede si illuminano di colore rosso.
- Durante la registrazione in modalità Dual Rec su due schede con una quantità diversa di spazio rimanente, se lo spazio su una scheda si esaurisce, la registrazione in entrambi gli alloggiamenti si ferma automaticamente. Dopo essersi fermata, la registrazione riprende automaticamente sulla scheda che ha ancora spazio rimanente. Anche se i clip sono separati in questo caso, possono essere uniti senza interruzioni collocandoli sulla sequenza temporale del software di editing, essendo stati registrati senza interruzioni.
- Se l'ultimo clip sulle schede inserite nei due alloggiamenti sono diverse l'una dall'altra e la modalità di funzionamento del codice temporale è impostato su "Regen", la modalità Egeo per l'alloggiamento della scheda selezionato verrà abilitato nel corso della seguente registrazione.
- Quando [Format] è impostato su "High-Speed", "Dual" non può essere selezionato.

Avvertenza : _____

- Per effettuare la registrazione in modalità Dual Rec, si consiglia di iniziare a registrare utilizzando due schede di uguale capacità e che siano state formattate.
- È possibile combinare l'utilizzo della modalità Dual Rec con una modalità di registrazione speciale. In modalità registrazione doppia, è anche possibile impostare [Rec Mode] su "Normal", "Pre Rec", "Clip Continuous", "Interval Rec" o "Frame Rec".
(☞ pag. 81 [Registrazione speciale])
(☞ pag. 150 [Rec Mode])
- Quando in entrambi gli alloggiamenti sono state inserite delle schede registrabili, è possibile effettuare operazioni di Dual Rec (registrazione simultanea). Se il supporto registrabile è stato inserito solo in uno dei due alloggiamenti, è comunque possibile iniziare la registrazione con una sola scheda.
- In modalità Dual Rec, non è possibile effettuare la registrazione continua passando da un alloggiamento all'altro. La registrazione continua non avverrà se si inserisce un supporto registrabile in un alloggiamento dopo che la registrazione è già iniziata nell'altro alloggiamento.
- Quando la registrazione in un alloggiamento è in corso, con la videocamera impostata sulla modalità Dual Rec, l'inserimento di un supporto registrabile nell'altro alloggiamento non abiliterà il funzionamento Dual Rec. Per effettuare l'operazione Dual Rec, interrompere momentaneamente la registrazione (esclusa la registrazione in modalità Registrazione continua clip) e avviarla di nuovo.
- Quando una delle schede viene accidentalmente rimossa mentre la registrazione è in corso in modalità Dual Rec, la registrazione sulla scheda nell'altro alloggiamento continuerà ugualmente. Tuttavia, è possibile che il ripristino della scheda accidentalmente rimossa tramite la funzione di ripristino non vada a buon fine.
- Se si verifica un errore su una delle schede mentre la registrazione è in corso in modalità Dual Rec, la registrazione su tale scheda si interrompe mentre quella sull'altra continua.
- Le operazioni su clip registrati in modalità Dual Rec, come l'eliminazione in modalità Multimediale o l'apposizione di contrassegni OK, può essere effettuata solo sulla scheda nell'alloggiamento selezionato.

Backup Rec

- La modalità Backup Rec consente la registrazione di backup sul supporto nell'alloggiamento B o [EXT.SLOT] avviando o arrestando la registrazione nell'alloggiamento B o [EXT.SLOT] indipendentemente dal controllo che utilizza il pulsante [REC].
- Avviare o interrompere la registrazione utilizzando [System] → [Record Set] → [Slot Mode] → [Backup Rec] o il pulsante utente assegnato con "Backup Trig".
(☞ pag. 150 [Slot Mode])
(☞ pag. 106 [Voce User Switch Set])



Nota : _____

- Durante la modalità Backup Rec (quando [Slot Mode] è impostato su "Backup **B**" o "Backup **EXT**"), è possibile controllare la registrazione nei 2 alloggiamenti con tempi diversi, e la registrazione di backup può essere effettuata solo su questo registratore videocamera.
(☞ pag. 150 [Slot Mode])
- È possibile registrare senza preoccuparsi di perdere le scene importanti impostando l'alloggiamento B o [EXT.SLOT] affinché registri sempre (registrazione di backup) e utilizzando il pulsante [REC] per avviare/arrestare la registrazione solo delle scene prescelte nell'alloggiamento A.
- Si consiglia di utilizzare un supporto di elevata capacità nell'alloggiamento B.
- Il backup non può essere selezionato quando [Format] è configurato su "High-Speed", "Exchange" (modello U) o "MP4" (modello E).

1 Impostare [System] → [Record Set] → [Slot Mode] su “Backup B” o “Backup EXT”.
 (☞ pag. 150 [Slot Mode])
 • La modalità slot può essere identificata nella schermata di stato.

2 Avviare la registrazione di backup (nell'alloggiamento B o [EXT.SLOT])
 • Selezionare “REC” in [System] → [Record Set] → [Slot Mode] → [Backup Rec] e premere il pulsante Imposta (●).
 (☞ pag. 150 [Slot Mode])
 • È anche possibile premere il pulsante utente assegnato con “Backup Trig”.
 (☞ pag. 106 [Voce User Switch Set])
 • La registrazione di backup nell'alloggiamento B o [EXT.SLOT] ha inizio.
 • Il riferimento dell'alloggiamento B o [EXT.SLOT] diventa rosso (per indicare che è attualmente selezionato) e l'indicatore di stato dell'alloggiamento B o [EXT.SLOT] si accende in rosso.

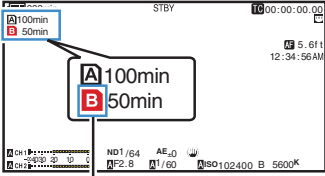

Rosso (selezionato)

3 Avviare la registrazione normale (registrazione normale nello slot A).
 • Premere uno qualsiasi dei pulsanti [REC].
 • La registrazione sul supporto nell'alloggiamento A ha inizio.
 (La scritta “●REC” appare rossa.)
 • L'icona della scheda dell'alloggiamento della scheda dell'alloggiamento A diventa rossa (“non selezionata”) e l'indicatore di stato dell'alloggiamento A lampeggia di colore rosso.

Rosso (non selezionato)

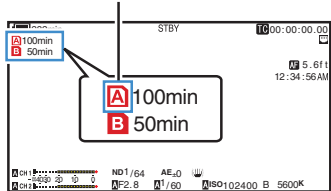

4 Arrestare la registrazione normale.
 • Premere nuovamente uno qualsiasi dei pulsanti [REC].
 • La registrazione sul supporto A si arresta e il contrassegno dell'alloggiamento della scheda dell'alloggiamento A diventa bianco (“non selezionato”).
 • La scritta “●REC” (rossa) torna su “STBY” (bianca).
 • L'indicatore di stato dell'alloggiamento A si spegne.

Bianco (non selezionato)

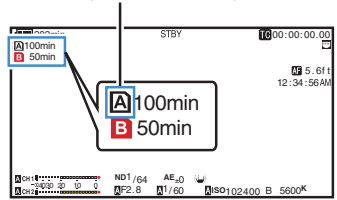

Registrazione speciale

5 Arrestare la registrazione di backup.

- Selezionare [STBY] in [System] → [Record Set] → [Slot Mode] → [Backup Rec] e premere il pulsante Imposta (●).
- (☞ pag. 150 [Slot Mode])
- È anche possibile premere il pulsante utente assegnato con “Backup Trig”.
- (☞ pag. 106 [Voce User Switch Set])
- La registrazione sull'alloggiamento B o [EXT.SLOT] si arresta e il riferimento dell'alloggiamento scheda dell'alloggiamento B o [EXT.SLOT] diventa bianco (stato non selezionato).
- L'indicatore di stato dell'alloggiamento B o [EXT.SLOT] si accende in verde.

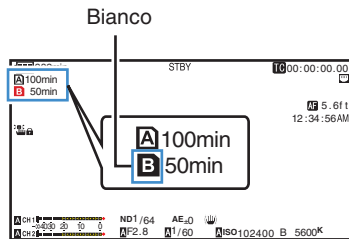

Bianco

Nota :

- Quando uno dei supporti ha esaurito lo spazio libero durante la registrazione di backup, la registrazione si arresterà solo per la scheda piena.
- Quando la registrazione viene arrestata su ciascun alloggiamento, la registrazione si attiva in modalità Regen per l'alloggiamento della scheda in cui era iniziata la registrazione.
- Quando si avvia la registrazione sull'altro supporto mentre si registra su un supporto, il clip in fase di registrazione viene suddiviso e si avvia la registrazione simultanea sull'altra scheda.
- Quando la registrazione normale o quella di backup viene arrestata mentre entrambe sono in corso, il clip nell'alloggiamento in cui la registrazione è ancora in corso verrà diviso.
- Anche se i clip sono separati durante la registrazione, possono essere uniti senza interruzioni collocandoli sulla sequenza temporale del software di editing, essendo stati registrati senza interruzioni.
- Non è possibile effettuare Trig taglio clip durante la registrazione di backup.
- (☞ pag. 86 [Suddivisione libera dei clip (Trig taglio clip)])
- Quando [Slot Mode] è configurato su “Backup **B**” o “Backup **EXT**”, [Rec Mode] non può essere configurato su un'impostazione diversa da “Normal”.
- (☞ pag. 150 [Rec Mode])

Oltre alla normale modalità di registrazione, la videocamera offre quattro metodi di registrazione speciali. Sono Pre Rec, Clip Continuous, Frame Rec e Interval Rec. Scegliere una modalità tra [System] → [Record Set] → [Rec Mode].

(☞ pag. 150 [Rec Mode])

Nota :

- La registrazione speciale non può essere selezionata quando [System] → [Record Set] → [Record Format] → [System] è impostato su “4K EXT (SSD)”, “HD EXT (SSD)”, “HD+Web” o “High-Speed”.
- La registrazione speciale non può essere selezionata quando la modalità alloggiamento è configurata su “Backup **B**” o “Backup **EXT**”.

Pre registrazione

- Impostando il numero di secondi nel [Pre Rec Time], è possibile iniziare a registrare video e audio prima dell'inizio dell'effettiva registrazione in base all'impostazione del [Pre Rec Time].
- Quando si avvia l'effettiva registrazione mentre il registratore videocamera è in modalità Attesa registrazione (STBY), è possibile iniziare a registrare alcuni secondi prima in base all'impostazione del [Pre Rec Time].
- L'utilizzo della Pre registrazione consente di registrare un evento completo senza perdere le scene iniziali, anche se si avvia in ritardo la registrazione.

Nota :

- Il tempo di pre registrazione può essere impostato in [System] → [Record Set] → [Rec Mode] → [Pre Rec Time].
 - Quando [System] è impostato su “4K”: Fisso a “5sec”
 - Quando [System] è impostato su “HD” o “SD”: “5sec”, “10sec” o “15sec”
- (☞ pag. 150 [Pre Rec Time])

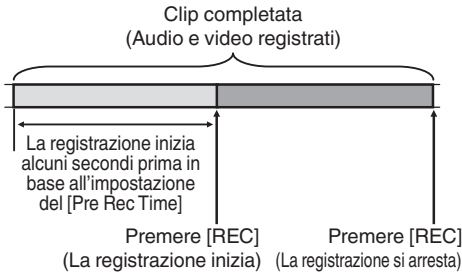

1 Impostare [Rec Mode] su "Pre Rec".

(☞ pag. 150 [Rec Mode])

- Impostare [System] → [Record Set] → [Rec Mode] su "Pre Rec".
- La visualizzazione cambia ("STBY" → "STBY").

2 Premere il pulsante [REC] per avviare la registrazione in modalità Pre registrazione.

- La visualizzazione cambia ("STBY" → "●REC") e l'indicatore di stato dell'alloggiamento scheda si accende in rosso.
- Premere nuovamente il pulsante [REC] per sospendere la registrazione. La visualizzazione cambia ("●REC" → "STBY") e l'indicatore di stato dell'alloggiamento scheda si accende in verde.

Avvertenza :

- Quando l'intervallo tra l'avvio e l'arresto della registrazione è breve, "STBY" potrebbe non essere visualizzato immediatamente una volta completata la registrazione.
"●REC" → "STBY" ("STBY" lampeggia in rosso) → "STBY" è visualizzato.
- Quando la scheda SD si esaurisce durante la registrazione, quest'ultima si arresta e viene visualizzato "STOP".
- Nei seguenti casi, non è possibile registrare audio e video prima del tempo Pre Rec specificato, anche se la registrazione viene avviata.
 - Immediatamente dopo l'accensione
 - Subito dopo l'arresto della registrazione
 - Immediatamente dopo il passaggio dalla modalità Multimediale a quella Videocamera
 - Immediatamente dopo l'impostazione di [Rec Mode]
 - Immediatamente dopo la funzione Revisione clip
 - Immediatamente dopo il cambio di formato file
 - Immediatamente dopo il cambio di formato video

Registrazione continua clip

- Nella registrazione normale, quando la registrazione si arresta, l'immagine, l'audio e i dati di accompagnamento dall'inizio alla fine della registrazione vengono registrati come un unico "clip" sulla scheda SD.
- Questa modalità consente di consolidare diverse fasi di "avvio-arresto registrazione" in un unico clip.

Esempio:

In registrazione normale, vengono generati tre clip come Registrazione 1, Registrazione 2 e Registrazione 3. Tuttavia, la registrazione in questa modalità genera soltanto un clip.

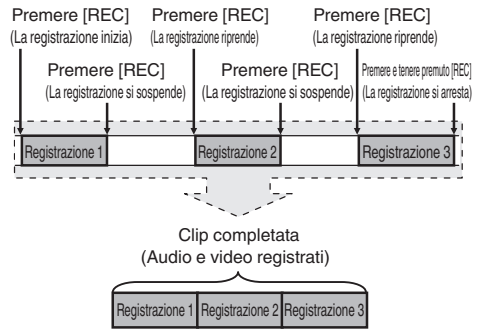

1 Impostare "Rec Mode" su "Clip Continuous".

(☞ pag. 150 [Rec Mode])

- Impostare [System] → [Record Set] → [Rec Mode] su "Clip Continuous".
- La visualizzazione cambia ("STBY" → "STBY").

2 La registrazione inizia. (Registrazione 1)

- Premere il pulsante [REC] per avviare la registrazione in modalità Clip Continuous.
- La visualizzazione cambia ("STBY" → "●REC") e l'indicatore di stato dell'alloggiamento scheda si accende in rosso.

3 Sospensione registrazione.

- Premere nuovamente il pulsante [REC] per sospendere la registrazione. La visualizzazione cambia “●REC” → “STBY” (testo giallo).
- L'indicatore di stato dell'alloggiamento della scheda rimane acceso in verde.

Nota : _____

- Quando si preme il pulsante [CANCEL] mentre la videocamera è sospesa (STBY), la visualizzazione cambia (“STBY” (testo giallo) → “STBY” (testo giallo lampeggiante) → “STBY” (testo bianco)) e viene generato un “clip”. L'indicatore di stato dell'alloggiamento della scheda si accende in verde.

4 Ripresa della registrazione. (Registrazione 2)

- Premere nuovamente il pulsante [REC] per riprendere la registrazione. La visualizzazione cambia (“STBY” (testo giallo) → “●REC”).
- L'indicatore di stato dell'alloggiamento della scheda rimane acceso in verde.

5 Sospensione registrazione.

- Premere nuovamente il pulsante [REC] per sospendere la registrazione. La visualizzazione cambia “●REC” → “STBY” (testo giallo).
- L'indicatore di stato dell'alloggiamento della scheda rimane acceso in verde.

6 Ripresa della registrazione. (Registrazione 3)

- Premere nuovamente il pulsante [REC] per riprendere la registrazione. La visualizzazione cambia (“STBY” (testo giallo) → “●REC”).
- L'indicatore di stato dell'alloggiamento della scheda rimane acceso in verde.

7 Premere e tenere premuto il pulsante [REC].

- La registrazione si arresta e la visualizzazione cambia (“●REC” → “STBY”). Viene generato un “clip”.
- L'indicatore di stato dell'alloggiamento della scheda si accende in verde.

8 Premere nuovamente il pulsante [REC].

- La visualizzazione cambia (“STBY” → “●REC”) e l'indicatore di stato dell'alloggiamento scheda si accende in rosso.
- Da qui viene generato un nuovo “clip”.

Nota : _____

- Le operazioni seguenti non possono essere effettuate durante la sospensione della registrazione (STBY, testo giallo).
 - Operazione di revisione clip (☞ pag. 76 [Visione immediata dei clip registrati (Revisione clip)])
 - Commutazione alloggiamenti schede SD
 - Commutazione della modalità di funzionamento (☞ pag. 14 [Modalità di funzionamento])
- I file vengono suddivisi in dimensioni di 4 GB (o 30 minuti) a prescindere dalle impostazioni del menu.

Avvertenza : _____

- Non rimuovere la scheda SD durante la registrazione (●REC, testo rosso) o sospensione registrazione (STBY, testo giallo).
- Per rimuovere la scheda SD in modalità “Clip Continuous”, premere il pulsante [CANCEL], verificare che sia visualizzato “STBY” (testo bianco) e che l'indicatore di stato della scheda sia acceso in verde prima di rimuovere la scheda.
- Per rimuovere la scheda SD in modalità “Clip Continuous”, premere il pulsante [CANCEL], verificare che sia visualizzato “STBY” (testo bianco) e che l'indicatore di stato della scheda sia acceso in verde prima di rimuovere la scheda.
- Quando la scheda SD si esaurisce durante la registrazione, quest'ultima si arresta e viene visualizzato “STOP”.
- Quando l'interruttore [POWER ON/OFF] è spento durante la registrazione o la sospensione della stessa, questa si arresta e l'alimentazione viene spenta dopo la generazione del clip.
- Se l'alimentazione si spegne a causa della batteria scarica, il clip potrebbe non essere generato correttamente.

Registrazione fotogrammi

Nella registrazione normale, quando la registrazione si arresta, l'immagine e i dati di accompagnamento dall'inizio alla fine della registrazione vengono registrati come un unico "clip" sulla scheda SD.

In questa modalità, la registrazione si avvia ogni volta che si preme il pulsante [REC] e viene registrato solo il numero specificato di fotogrammi. La registrazione può essere scritta sul supporto come clip singolo fino a che non viene interrotta.

Nota :

- L'audio non potrà essere registrato.
- Fino a che non si sarà accumulata una data quantità di registrazioni il file non potrà essere scritto sul supporto.
- Se non si raggiunge la quantità specificata nel momento in cui si interrompe la registrazione, viene effettuata la registrazione normale e i fotogrammi vengono aggiunti in fondo al clip fino al raggiungimento di tale quantità. (Riempimento)
- Una volta registrato e scritto sul supporto il numero specificato di fotogrammi, la registrazione verrà effettuata fino a raggiungere nuovamente quello stesso numero.

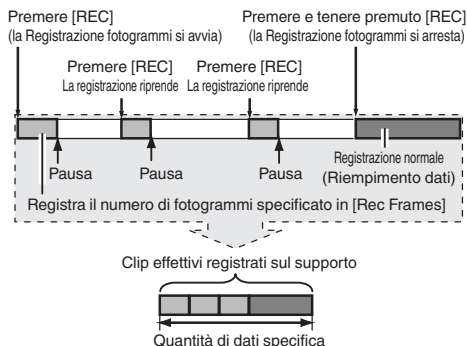

1 Impostare [Rec Mode] su "Frame Rec".

- Impostare [System] → [Record Set] → [Rec Mode] su "Frame Rec".

(☞ pag. 150 [Rec Mode])

- La visualizzazione cambia ("STBY" → "STBY").

2 Impostare il numero di fotogrammi da registrare in [Rec Frames].

- Per configurare l'impostazione, andare a [System] → [Record Set] → [Rec Mode] → [Rec Frames].

(☞ pag. 150 [Rec Frames])

3 La registrazione inizia.

- Premere il pulsante [REC] per registrare solo il numero di fotogrammi specificati in [Rec Frames] e sospendere.
- La visualizzazione cambia "STBY" → "●REC" → "STBY" (testo giallo).
- L'indicatore di stato dell'alloggiamento della scheda si accende in verde.

4 Ripetere la Registrazione fotogrammi.

- Premere nuovamente il pulsante [REC] per registrare solo il numero di fotogrammi specificati in [Rec Frames] e sospendere.
- La visualizzazione cambia "STBY" → "●REC" → "STBY" (testo giallo).
- La registrazione fotogrammi continua fino a che non viene interrotta la registrazione (passaggio 5).

5 Premere e tenere premuto il pulsante [REC].

- L'indicatore di stato dell'alloggiamento della scheda si accende in verde.

Avvertenza :

- Non rimuovere la scheda SD durante la registrazione ("●REC", testo rosso) o sospensione registrazione ("STBY", testo giallo).
- Per rimuovere la scheda SD durante la Registrazione fotogrammi, premere il pulsante [CANCEL], verificare che sia visualizzato "STBY" (testo bianco) e che l'indicatore di stato della scheda sia acceso in verde prima di rimuovere la scheda.
- Quando [TC/UB] → [TC Generator] è impostato su "Free Run" o "Free Run (Ext)", il codice temporale verrà registrato in "Rec Run".
- L'audio non può essere registrato. L'indicatore di livello audio appare in grigio. (☞ pag. 157 [Indicatore livello audio])

Registrazione a intervalli

Nella registrazione normale, quando la registrazione si arresta, l'immagine e i dati di accompagnamento dall'inizio alla fine della registrazione vengono registrati come un unico "clip" sulla scheda SD.

In questa modalità, la registrazione e la sospensione vengono effettuate ripetutamente secondo l'intervallo di tempo specificato. Viene registrato solo il numero specificato di fotogrammi. La registrazione può essere scritta sul supporto come clip singolo fino a che non viene interrotta.

Nota :

- L'audio non potrà essere registrato.
- Fino a che non si sarà accumulata una data quantità di registrazioni il file non verrà scritto sul supporto.
- Una volta registrato e scritto sul supporto il numero specificato di fotogrammi, la registrazione verrà effettuata fino a raggiungere nuovamente quello stesso numero.
- Se non si raggiunge la quantità specificata nel momento in cui si interrompe la registrazione, viene effettuata la registrazione normale e i fotogrammi vengono aggiunti in fondo al clip fino al raggiungimento di tale quantità. (Riempimento)

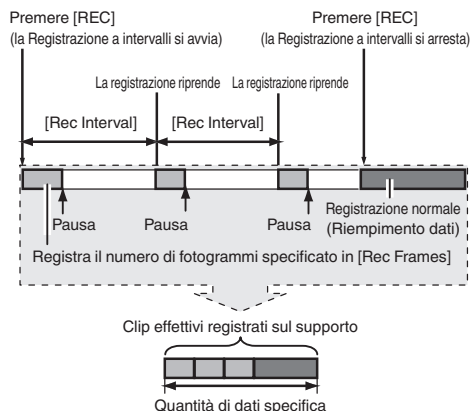

1 Impostare [Rec Mode] su "Interval Rec".

- Impostare [System] → [Record Set] → [Rec Mode] su "Interval Rec".

(☞ pag. 150 [Rec Mode])

- La visualizzazione cambia ("STBY" → "STBY").

2 Impostare il numero di fotogrammi da registrare in [Rec Frames].

Per configurare l'impostazione, andare a [System] → [Record Set] → [Rec Mode] → [Rec Frames].

(☞ pag. 150 [Rec Frames])

3 Imposta l'intervallo di tempo per avviare la registrazione in [Interval Rec].

Per configurare l'impostazione, andare a [System] → [Record Set] → [Rec Mode] → [Rec Interval].

(☞ pag. 150 [Rec Interval])

4 La registrazione inizia.

- Premere il pulsante [REC] per registrare solo il numero di fotogrammi specificati in [Rec Frames] e sospendere.
- Al termine del tempo specificato in [Rec Interval], la registrazione si avvia nuovamente per registrare solo il numero di fotogrammi specificati in [Rec Frames] e sospendere.
- La registrazione a intervalli continua fino a che non viene interrotta la registrazione. La visualizzazione cambia "STBY" → "●REC" → "STBY" (testo rosso) → "●REC" → "STBY" (testo rosso).
- L'indicatore di stato dell'alloggiamento della scheda si accende in rosso.

5 Premere il tasto [REC].

- L'indicatore di stato dell'alloggiamento della scheda si accende in verde.
- La visualizzazione diventa "STBY".

Avvertenza :

- Non rimuovere la scheda SD durante la registrazione (●REC, testo rosso) o sospensione registrazione (STBY, testo giallo).
- Per rimuovere la scheda SD durante la Registrazione intervallo, premere il pulsante [CANCEL], verificare che sia visualizzato "STBY" (testo bianco) e che l'indicatore di stato della scheda sia acceso in verde prima di rimuovere la scheda.
- Quando [TC/UB] → [TC Generator] è impostato su "Free Run" o "Free Run (Ext)", il codice temporale verrà registrato in "Rec Run".
- L'audio non può essere registrato. L'indicatore di livello audio appare in grigio. (☞ pag. 157 [Indicatore livello audio])

Suddivisione libera dei clip (Trig taglio clip)

È possibile suddividere liberamente i clip senza dover interrompere la registrazione durante la ripresa.

1 Assegnare la funzione “Clip Cutter Trig” a uno dei pulsanti utente.

(☞ pag. 36 [Assegnazione delle funzioni ai pulsanti utente])

2 Premere il pulsante utente assegnato con “Clip Cutter Trig” durante la ripresa.

Un'icona clip tagliata (●✂) appare sulla schermata di visualizzazione per 3 secondi e il clip viene diviso.

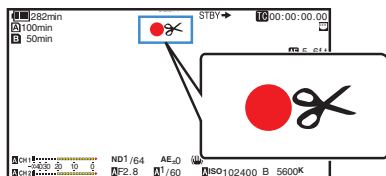

Nota : _____

- Non è possibile dividere nuovamente il clip per alcuni secondi dopo aver effettuato l'operazione.
 - Questa voce non può essere utilizzata quando [Slot Mode] è impostato su “Backup **B**” o “Backup **EXT**”.
 - Questa voce non può essere utilizzato quando [Rec Mode] è impostato su un valore diverso “Normal” o “Pre Rec”.
- (☞ pag. 150 [Rec Mode])
- I clip suddivisi vengono registrati senza soluzione di continuità, senza interruzioni video.
 - Quando è selezionato “4K EXT (SSD)”, Exchange (modello U) o MP4 (modello E), la funzione di taglio clip non può essere utilizzata.

Configurazione della registrazione a infrarossi

Questo registratore videocamera è dotato di una modalità di registrazione a infrarossi che è adatta per la registrazione notturna.

L'uso dell'illuminazione a infrarossi consente di catturare le immagini in modo naturale in un ambiente assolutamente buio. È consigliato per l'osservazione di animali fatta senza allarmarli o per espressioni del volto naturali senza utilizzare la luce abbagliante del flash sul soggetto.

1 Impostare l'interruttore [FULL AUTO] su “OFF”.

2 Impostare [Camera Function] ➔ [Infrared] su “On”.

Viene visualizzata l'icona “☞”.

Avvertenza : _____

- Non utilizzare la registrazione a infrarossi per acquisire fonti di luce intensa o fonti di calore. Ciò potrebbe danneggiare il registratore videocamera.

Nota : _____

- Le impostazioni sono fissate nel modo seguente quando l'opzione è configurata su “On”.
 - Messa a fuoco manuale
 - ND Filter “OFF”
 - [Camera Function] ➔ [Focus] ➔ [AF Assist] e [MF Assist] appaiono come “---”.
 - Tutti gli elementi diversi da [Color Space] e [Reverse Picture] in [Camera Process] vengono visualizzati come “---”.
- Le posizioni di zoom e messa a fuoco saranno inizializzate dopo la modifica delle impostazioni.
- Quando [Infrared] è configurato su “On”, se il tipo di sorgente luminosa cambia dopo che è stata stabilita la messa a fuoco, l'immagine potrebbe non essere messa a fuoco.

Riproduzione dei clip registrati

Per riprodurre i clip registrati su un supporto di registrazione, passare alla modalità Multimediale. Premere e tenere premuto il pulsante di selezione [MODE] in modalità Fotocamera per entrare in modalità Multimediale. Viene visualizzata una schermata di miniature dei clip registrati sul supporto di registrazione. È possibile riprodurre il clip selezionato sulla schermata delle miniature.

Nota :

- Quando viene inserito un supporto di registrazione senza clip, viene visualizzato “No Clips”.

Pulsanti di operazione

Utilizzare i pulsanti di funzionamento sul pannello di controllo laterale o sul lato anteriore del registratore videocamera per operare sulla schermata delle miniature.

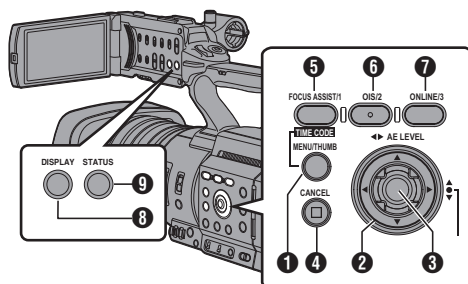

- 1 Pulsante [MENU/THUMB]**
 - Visualizza il menu.
 - Premere questo pulsante per chiudere la schermata del menu durante la visualizzazione del menu e tornare alla schermata miniature.
- 2 Pulsante a forma di croce (▲▼◀▶)**
Sposta il cursore.
- 3 Pulsante Imposta (Riproduci)**
 - Imposta i valori e le voci. (Conferma)
 - Riproduce il clip selezionato.
- 4 Pulsante [CANCEL] (Ferma)**
Annulla le impostazioni e torna alla schermata precedente.
- 5 Pulsante [FOCUS ASSIST/1]**
 - Commuta il contrassegno OK del clip selezionato dal cursore.
 - Se è stato apposto un contrassegno OK, verrà eliminato. In caso contrario, verrà apposto un contrassegno OK.

- 6 Pulsante [OIS/2]**
 - Commuta lo stato di selezione del clip selezionato dal cursore.
 - I clip selezionati vengono visualizzati con un segno di spunta.
- 7 Pulsante [ONLINE/3]**
Entra nella schermata di selezione delle azioni.
- 8 Pulsante [DISPLAY]**
Commuta tra “Schermata standard” e “Schermata dettagliata”.
- 9 Pulsante [STATUS]**
Visualizza la schermata delle informazioni sui supporti.

Schermata miniature

- Sono disponibili “Schermata standard” e “Schermata dettagliata”. Utilizzare il pulsante [DISPLAY] per passare da una schermata all'altra.
- Le miniature vengono visualizzate in ordine di registrazione dalla meno recente alla più recente.

Schermata standard

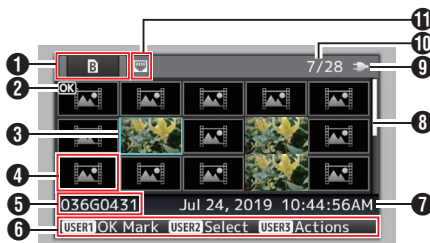

- 1 Registrazione delle informazioni multimediali**
 - Visualizza lo stato quando è necessaria la riparazione per il supporto di registrazione selezionato o lo stato dell'interruttore di protezione dalla scrittura per la scheda SD.
 - Il supporto di registrazione inserito non verrà visualizzato se [System] è diverso.
 - Utilizzare il pulsante [SLOT SEL] per commutare tra gli alloggiamenti A e B. I clip di alloggiamenti diversi non possono essere visualizzati contemporaneamente.
- A** : L'interruttore di protezione dalla scrittura della scheda SD nell'alloggiamento A è impostato.
- B!** : La scheda SD nell'alloggiamento B deve essere ripristinata o formattata oppure è una scheda SD non supportata.
- EXT** : Supporto SSD in [EXT.SLOT]

- 2** Contrassegno clip
Visualizza le informazioni (proprietà) del clip.



- 1** Contrassegno OK
Al clip viene aggiunto il contrassegno OK.

Nota : _____

- I clip ai quali sono aggiunti i contrassegni OK non possono essere eliminati sul registratore videocamera.

- 2** Continua da contrassegno

Questo contrassegno indica che il clip corrente continua in un'altra scheda SD quando la registrazione viene suddivisa ed eseguita su diverse schede SD.

- 3** Contrassegno non modificabile

- Questo contrassegno indica che non è possibile apporre o eliminare un contrassegno OK dal clip e che il clip non può essere eliminato.

- 4** Contrassegno Continua

Questo contrassegno indica che la registrazione del clip corrente continua in un'altra scheda SD quando la registrazione viene suddivisa ed eseguita su diverse schede SD.

- 5** Segno di spunta

- Quando si seleziona il clip, viene visualizzato un segno di spunta verde.
- I segni di spunta magenta e grigio vengono visualizzati in modalità selezione multipla.

(☞ pag. 94 [Selezione ed esecuzione delle operazioni sul clip multipli])

- 3** Cursore

Clip su cui lavorare. Utilizzare il pulsante a forma di croce (▲▼◀▶) per spostare il cursore.

- 4** Visualizzazione sostituzione miniature

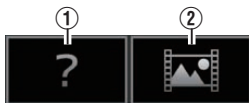

- 1** Un clip con informazioni di gestione danneggiate.
Non può essere riprodotto anche se si preme il pulsante Imposta (Riproduzione).
- 2** Un clip che non può essere riprodotto né visualizzato come miniatura con le impostazioni di formato video correnti.
Non può essere riprodotto anche se si preme il pulsante Imposta (Riproduzione).

Nota : _____

- Ciò dipende dalle impostazioni [System], [Format], [Resolution], [Frame Rate] e [Bit Rate] nel menu [System] ➔ [Record Set] ➔ [Record Format]. (☞ pag. 146 [System])

- 5** Nome del clip
Il nome del file (numero di clip) del clip selezionato viene visualizzato.

- 6** Guida operativa

- Visualizza una guida per i pulsanti operativi correnti.
- La schermata di selezione delle azioni viene visualizzata quando si preme il pulsante [ONLINE/3]. (☞ pag. 89 [Azioni])

- 7** Ora di avvio della registrazione
Visualizza l'ora di avvio di registrazione del clip.

Nota : _____

- La visualizzazione di data/ora dipende dalle impostazioni in [System] ➔ [Date Style]/[Time Style]. (☞ pag. 145 [Date Style]) (☞ pag. 146 [Time Style])

- 8** Barra di scorrimento

- Indica la posizione di scorrimento.
- Uno spazio nero sotto la barra di scorrimento (bianca) indica che vi sono altre pagine.
- Quando la barra di scorrimento (bianca) si trova sulla parte inferiore, ciò indica l'ultima pagina.

- 9** Autonomia della batteria
(☞ pag. 27 [Visualizzazione stato alimentazione])

- 10** Numero di clip

- Se non si seleziona alcun clip, appare "il numero in esecuzione/numero totale di clip" del clip da visualizzare.
- Anche se si seleziona solo un clip, il numero di clip selezionati nell'alloggiamento corrente viene visualizzato.

- 11** Icona connessione di rete

- Lo stato della connessione di rete viene visualizzato.

Schermata dettagliata

* Le voci in comune con la schermata Standard non saranno descritte. Fare riferimento a “[Schermata standard] (☞ pag. 87)”.



- 1 **Miniatura**
Miniatura del clip selezionato dal cursore. Utilizzare il pulsante a forma di croce (◀▶) per spostare il cursore.
- 2 **Contrassegno di scorrimento (<>)**
 - Se vi sono clip precedenti, ◀ appare a sinistra.
 - Se vi sono altre clip, ▶ appare a destra.
 - I contrassegni non saranno visualizzati se non vi sono clip prima e dopo quello corrente.
- 3 **Metadati**
Metadati del clip indicato dal cursore. È possibile utilizzare il pulsante a forma di croce (▲▼) per scorrere.

Azioni

La schermata di selezione delle azioni viene visualizzata quando si preme il pulsante [ONLINE/3]. Le operazioni seguenti possono essere eseguite.

Voce	Descrizione
Select All Clips	Seleziona tutti i clip.
Select OK Marked	Seleziona tutti i clip ai quali è stato aggiunto il contrassegno OK.
Select Range	Specifica l'intervallo durante la selezione di clip multipli. (☞ pag. 94 [Selezione casuale di clip multipli])
Deselect All	Annulla tutte le selezioni di clip.
Add OK Mark	<p>Appone un contrassegno OK.</p> <ul style="list-style-type: none"> • This Clip: Appone un contrassegno OK al clip indicato dal cursore. • Selected Clips: Appone un contrassegno OK ai clip selezionati (contrassegnati da un segno di spunta). • All Clips: Appone un contrassegno OK a tutti i clip.
Delete OK Mark	<p>Elimina il contrassegno OK.</p> <ul style="list-style-type: none"> • This Clip: Elimina il contrassegno OK dal clip indicato dal cursore. • Selected Clips: Elimina il contrassegno OK dai clip selezionati (contrassegnati da un segno di spunta). • All Clips: Elimina il contrassegno OK da tutti i clip.

Voce	Descrizione
FTP Upload	Carica il clip sul server FTP. <ul style="list-style-type: none"> • This Clip: Carica il clip indicato dal cursore. • Selected Clips: Carica i clip selezionati (contrassegnati da un segno di spunta). • All Clips: Carica tutti i clip.
Delete Clips	Elimina il clip. Non è tuttavia possibile eliminare i clip con il contrassegno OK. <ul style="list-style-type: none"> • This Clip: Elimina il clip indicato dal cursore. • Selected Clips: Elimina i clip selezionati (contrassegnati da un segno di spunta). • All Clips: Elimina tutti i clip.
Trim This Clip	Taglia il clip indicato dal cursore.

Nota :

- L'oggetto dell'azione è il clip dell'alloggiamento corrente visualizzato.
- Non è possibile eseguire [Selected Clips] se non vi sono clip selezionati (contrassegnati con il segno di spunta).
- Non è possibile eseguire [This Clip] se vi è più di un clip selezionato (contrassegnato con il segno di spunta).
- Se l'interruttore di protezione dalla scrittura di una scheda SD è impostato, non è possibile apporre né eliminare il contrassegno OK e i clip non si possono eliminare o ritagliare.

Riproduzione

Utilizzare i pulsanti di operazione sul pannello di controllo laterale del registratore videocamera per la riproduzione.

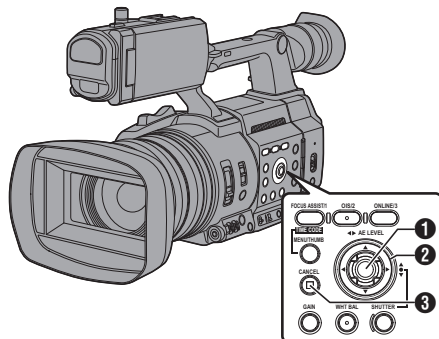

- 1 Pulsante Imposta (●)**
 - Riproduce/interrompe il clip indicato dal cursore.
 - È possibile premere il pulsante a forma di croce (◀▶) per riprodurre fotogramma per fotogramma durante la modalità di interruzione.
- 2 Pulsante a forma di croce (▲▼◀▶)**
 - Pulsante [▲/▼]:
Salta in direzione inversa o in avanti.
 - Pulsante [◀/▶]:
 - Durante la riproduzione:
Avanzamento veloce in direzione inversa o in avanti.
 - Durante la sospensione:
Riproduce fotogramma per fotogramma in direzione inversa o in avanti.
- 3 Pulsante [CANCEL]**
Ferma la riproduzione.

1 Nella schermata delle miniature, spostare il cursore sul clip da riprodurre.

Spostare il cursore sul clip da riprodurre utilizzando il pulsante a forma di croce (▲▼◀▶).

2 Premere il pulsante Imposta (●). Si avvia la riproduzione del clip selezionato.

Uscita audio durante la riproduzione

- È possibile confermare il suono di riproduzione dall'altoparlante del monitor, o la cuffia collegati al terminale [A]. Quando si collega una cuffia al terminale [A], non è possibile emettere il suono dall'altoparlante del monitor. (pag. 173 [Collare la cuffia])
- Regolare il volume dell'altoparlante del monitor e della cuffia utilizzando il pulsante di regolazione del volume [MONITOR +/-] sulla sezione del monitor LCD del registratore videocamera.

Riproduzione codice temporale

Il codice temporale o il bit dell'utente registrato sulla scheda SD può essere visualizzato sul monitor LCD o sul mirino.

Nota : _____

- Anche il codice temporale è sovrapposto all'uscita del segnale video dal terminale [SDI OUT].
- Se viene riprodotta una sezione priva di codice temporale, il codice temporale si arresta. Tuttavia, la riproduzione continuerà.

Visualizzazione delle informazioni durante le riprese

Durante la riproduzione, premere il pulsante [DISPLAY] permette di mostrare il display dello schermo. Premendo il pulsante [ONLINE/3] durante la ripresa si commuta il display informazioni tra display informazioni videocamera, display GPS e display spento.

- La visualizzazione del GPS visualizza le informazioni sul luogo di registrazione del video in riproduzione solo quando sono state registrate le informazioni GPS.
- Le informazioni sulla videocamera sono costituite solo da informazioni come Guadagno, Iride, Otturatore e Bilanciamento del bianco che sono state registrate.

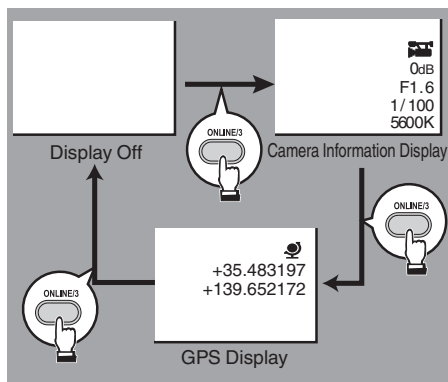

Nota : _____

- Le informazioni del taglio vengono visualizzate durante l'operazione di taglio. In questo caso, premendo il pulsante [ONLINE/3] non si commuta la visualizzazione.

Eliminazione dei clip

Elimina clip.

Nota : _____

- I clip ai quali sono aggiunti i contrassegni OK non possono essere eliminati sul registratore videocamera.
- I clip di sola lettura possono essere eliminati sul PC.

Eliminazione di un clip

Eliminare il clip (un clip) indicato dal cursore in [Delete Clips] → [This Clip] nel menu.

Nota : _____

- Non è possibile eliminare i clip con il contrassegno OK.

Durante la schermata Miniature

- 1 **Spostare il cursore sul clip da eliminare.**
Spostare il cursore sul clip da eliminare utilizzando il pulsante a forma di croce (▲▼◀▶).

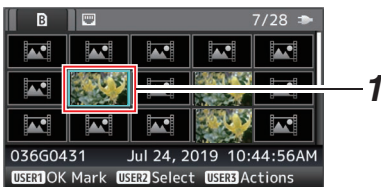

- 2 **Premere il tasto [ONLINE/3].**
Viene visualizzata la schermata di selezione delle azioni.
- 3 **Selezionare [Delete Clips] → [This Clip] e premere il pulsante Imposta (●).**
Appare la schermata di conferma dell'eliminazione.

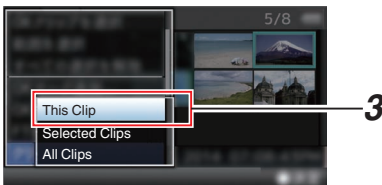

- 4 **Selezionare [Delete] mediante il pulsante a forma di croce (▲▼) e premere il pulsante Imposta (●).**
Inizia l'eliminazione.

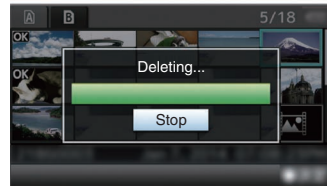
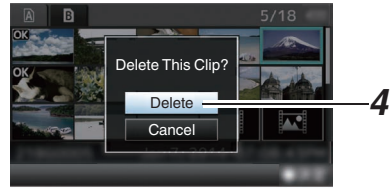

Selezione ed eliminazione di clip multipli

Per selezionare ed eliminare più clip, consultare "[Selezione ed esecuzione delle operazioni sul clip multipli] (pag. 94)".

Eliminazione di tutti i clip

Eliminare tutti i clip visualizzati.

- 1 **Premere il tasto [ONLINE/3].**
Viene visualizzata la schermata di selezione delle azioni.
- 2 **Selezionare [Delete Clips] → [All Clips].**
Appare la schermata di conferma dell'eliminazione.
- 3 **Selezionare [Delete] e premere il pulsante Imposta (●).**
Inizia l'eliminazione.

Nota : _____

- Il tempo necessario all'eliminazione dei clip dipende dal numero di clip da eliminare.

Aggiunta/eliminazione del contrassegno OK

- È possibile aggiungere contrassegni OK ai clip per le scene importanti.
- I clip ai quali è stato aggiunto il contrassegno OK non possono essere eliminati, proteggendo così quelli importanti.
- Quando il registratore videocamera è in modalità Multimediale, è possibile eliminare i contrassegni OK aggiunti durante la registrazione o aggiungere/eliminare i contrassegni OK dopo la ripresa.

Durante la schermata Miniature

- 1 Premere il tasto [FOCUS ASSIST/1].
 - Se il clip non ha alcun contrassegno OK, questo verrà aggiunto.
 - Se al clip è stato aggiunto un contrassegno OK, questo verrà eliminato.

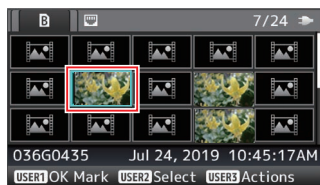

Durante la schermata Riproduzione o Sospensione

- 1 Premere il pulsante [FOCUS ASSIST/1] durante la riproduzione del clip.
 - Se il clip non ha alcun contrassegno OK, questo verrà aggiunto.
 - Se al clip è stato aggiunto un contrassegno OK, questo verrà eliminato.

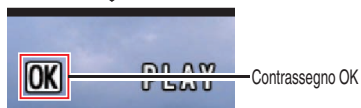

Nota : _____

- Il clip viene sospeso quando si aggiunge o si elimina un contrassegno OK durante la riproduzione.

Aggiunta/eliminazione del contrassegno OK di clip multipli

Per selezionare e aggiungere/eliminare il contrassegno OK per più clip, consultare "[Selezione ed esecuzione delle operazioni sul clip multipli] (☰ pag. 94)".

Selezione ed esecuzione delle operazioni sul clip multipli

- È possibile selezionare più clip dalla schermata delle miniature o dalla visualizzazione della schermata di riproduzione.
- Dopo aver selezionato più clip, aggiungere/eliminare il contrassegno OK, eliminando i clip tramite la schermata di selezione delle azioni.
- Dopo aver selezionato più clip, le selezioni saranno annullate dalle operazioni successive.
 - Quando [Deselect All] nel menu azioni è selezionato
 - Quando si esce dalla modalità Multimediale dalla schermata delle miniature
 - Quando il supporto di registrazione viene rimosso
 - Quando si cambia l'alloggiamento in uso

Selezione casuale di clip multipli

- 1 Spostare il cursore su un clip senza segno di spunta e premere il pulsante [OIS/2]. Sul clip compare un segno di spunta verde.

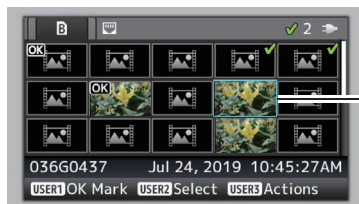

- 2 Ripetere il passaggio 1 per selezionare più clip.
 - È possibile selezionare più clip.
 - Premere il pulsante [ONLINE/3] quando vengono selezionati clip multipli.
 - Aggiunge il contrassegno OK insieme: [Add OK Mark] → [Selected Clips]
 - Elimina il contrassegno OK insieme: [Delete OK Mark] → [Selected Clips]
 - Caricamento clip selezionati sul server FTP.
 - [FTP Upload] → [Selected Clips]
 - Elimina i clip selezionati insieme: [Delete Clips] → [Selected Clips]

Nota : _____

- Selezionando i clip contrassegnati dal segno di spunta e premendo il pulsante [OIS/2] si annullerà la selezione.
- Se l'operazione viene effettuata su più clip contemporaneamente, compare una barra di avanzamento. È possibile interrompere l'operazione premendo il pulsante Imposta (●) mentre l'operazione è in corso. Tuttavia, non è possibile annullare le operazioni completate.

Selezione consecutiva di clip multipli

- 1 Premere il tasto [ONLINE/3].
- 2 Selezionare "Select Range" nella schermata di selezione delle azioni e premere il pulsante Imposta (●).

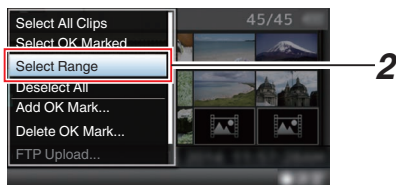

- 3 Spostare il cursore all'inizio (o alla fine) dell'intervallo per la selezione multipla e premere il pulsante Imposta (●).
- 4 Spostare il cursore all'altra estremità dell'intervallo.
 - Sui clip all'interno dell'intervallo compaiono dei segni di spunta color magenta. (Compresi i clip già selezionati).
 - Sui clip selezionati che sono all'esterno dell'intervallo compaiono dei segni di spunta color grigio.

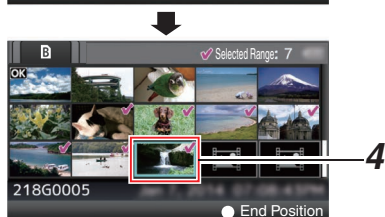
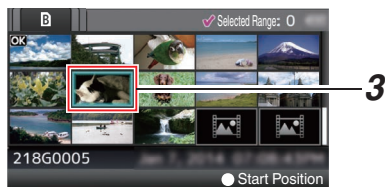

- 5 Premere il pulsante Imposta (●) per confermare l'intervallo.
 - I segni di spunta passano dal magenta al verde.
 - Premendo il pulsante [ONLINE/3] mentre vi sono più clip selezionate, si visualizza la schermata di selezione delle azioni. Le operazioni seguenti possono essere eseguite.
 - Aggiunge il contrassegno OK insieme: [Add OK Mark] → [Selected Clips]
 - Elimina il contrassegno OK insieme: [Delete OK Mark] → [Selected Clips]
 - Caricamento clip selezionati sul server FTP. [FTP Upload] → [Selected Clips]
 - Elimina i clip selezionati insieme: [Delete Clips] → [Selected Clips]

Nota : _____

- Selezionando i clip contrassegnati dal segno di spunta e premendo il pulsante [OIS/2] si annullerà la selezione.
- Se l'operazione viene effettuata su più clip contemporaneamente, compare una barra di avanzamento. È possibile interrompere l'operazione premendo il pulsante Imposta (●) mentre l'operazione è in corso. Tuttavia, non è possibile annullare le operazioni completate.

Tagliare i clip registrati

È possibile ritagliare (tagliare) le parti necessarie di una clip registrata sul supporto di registrazione. La clip ritagliata viene salvata come file separato sul supporto di registrazione e la clip originale rimane intatta.

- 1 Passare alla modalità Multimediale.**
Cambiare la modalità usando il pulsante di selezione [MODE] sul pannello di controllo laterale.
- 2 Spostare il cursore sul clip da ritagliare.**
Spostare il cursore sul clip da ritagliare utilizzando il pulsante a forma di croce (▲▼◀▶).

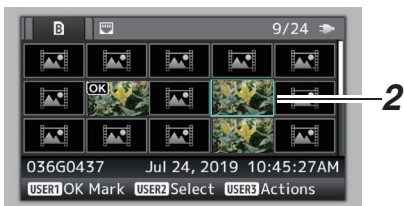

- 3 Premere il tasto [ONLINE/3].**
Viene visualizzata la schermata di selezione delle azioni.
- 4 Selezionare [Trim This Clip] e premere il pulsante Imposta (●).**
Si avvia la riproduzione del clip selezionato.

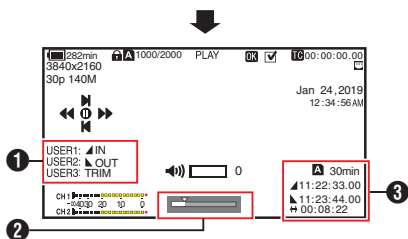
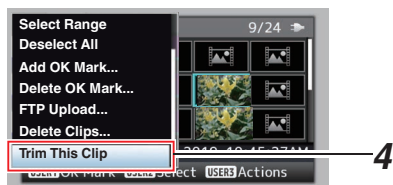

- 1 Guida**
Guida operativa
- 2 Barra di posizione**
 - ▼ : Posizione attuale del video
 - ▶ : Posizione per avviare il taglio (attacco)
 - ▲ : Posizione per terminare il taglio (stacco)

3 Informazioni del taglio

- A** o **B** : Indica lo spazio disponibile nel supporto di memorizzazione (**A** o **B**)
- ▲ : Indica il codice tempo dell'attacco
- ▼ : Indica il codice tempo dello stacco
- ↔ : Indica la durata dall'attacco allo stacco

Nota :

- Il clip tagliato viene salvato nello stesso alloggiamento scheda del clip originale.
- [Duration] viene visualizzato in giallo se la durata è di 10 minuti o più. Il taglio non può essere eseguito in questo caso.
 - Quando [System] → [Record Set] → [Record Format] → [A]Frame Rate è impostato su "4:2:2:1:0 70M (XHQ)", [Duration] viene visualizzato in giallo se la durata è di 6 minuti o più. Il taglio non può essere eseguito in questo caso.
 - Quando [System] → [Record Set] → [Record Format] → [System] è configurato su "4K EXT (SSD)" o "4K", [Duration] appare in giallo se la durata è di 3 minuti o più. Il taglio non può essere eseguito in questo caso.
 - Quando [System] → [Record Set] → [Record Format] → [System] è configurato su "HD EXT(SSD)", [Duration] appare in giallo se la durata è di 6 minuti o più. Il taglio non può essere eseguito in questo caso.
- [Duration] viene visualizzato in giallo se la durata è più lunga del tempo registrabile sul supporto di memorizzazione. Il taglio non può essere eseguito in questo caso.
- Quando viene avviato il taglio, il display passa alla schermata Display multimediale.

5 Specificare l'attacco.

- Azionare i pulsanti, ad esempio ◀▶ o ▲/▼ per spostare il video nell'attacco. (☞ pag. 90 [Riproduzione])
- Specificare il punto di attacco premendo il pulsante [FOCUS ASSIST/1] nel punto in cui si desidera iniziare il taglio di contorno.

6 Specificare lo stacco.

- Azionare i pulsanti, ad esempio ◀▶ o ▲/▼ per spostare il video nello stacco.
- Specificare il punto di stacco premendo il pulsante [OIS/2] nel punto in cui si desidera interrompere il taglio di contorno.

7 Consente di eseguire il taglio.

Premere il pulsante [ONLINE/3] per realizzare il taglio.

Nota :

- Mentre è in corso l'operazione di taglio, è possibile premere il pulsante [CANCEL] per tornare alla schermata delle miniature.
- Quando si tagliano l'attacco e lo stacco, l'attacco tagliato potrebbe corrispondere a circa un secondo prima dell'attacco specificato e lo stacco tagliato potrebbe corrispondere a circa un secondo dopo dello stacco specificato.

Operazioni fondamentali nella schermata del menu

- Premendo il pulsante [MENU/THUMB] viene visualizzata la schermata menu sul monitor LCD e nel mirino.
- È possibile configurare varie impostazioni di ripresa e riproduzione sulla schermata del menu.
- Sono presenti due tipi di schermate di menu - [Main Menu] e [Favorites Menu].
- [Main Menu] contiene tutte le voci di impostazione del registratore videocamera, classificate secondo la funzione e l'uso, mentre [Favorites Menu] consente agli utenti di personalizzare liberamente le voci di menu. (☞ pag. 152 [Aggiunta/Modifica delle voci del menu usate frequentemente (Favorites Menu)])
- Le procedure operative e le visualizzazioni della schermata principale sono le stesse per entrambi i menu.
- La schermata del menu può anche essere visualizzata su monitor esterni collegati al terminale [SDI OUT]. (☞ pag. 122 [Character])
- La schermata del menu può anche essere visualizzata sulla schermata di visualizzazione remota.

Pulsanti di operazione

Per utilizzare i menu, utilizzare i pulsanti a forma di croce sul lato del pannello di controllo della videocamera o i pulsanti a forma di croce sulla parte anteriore della fotocamera o sulla parte inferiore dell'obiettivo.

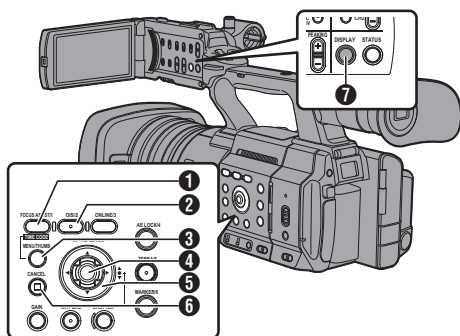

- 1 Pulsante [FOCUS ASSIST/1]
Aggiunge la voce di menu o sottomenu selezionato al [Favorites Menu] quando premuto.
- 2 Pulsante [OIS/2]
Reimposta le impostazioni nella schermata di impostazione [TC Preset] o [UB Preset].
- 3 Pulsante [MENU/THUMB]
 - Mostra la schermata del menu. Viene visualizzata la schermata [Main Menu] in modo predefinito.
 - Durante l'uso normale, viene visualizzato [Main Menu] se l'operazione di menu precedente è terminata in [Main Menu] e [Favorites Menu] se è terminata in [Favorites Menu].
 - Premere questo pulsante per chiudere la schermata del menu durante la visualizzazione del menu e tornare alla schermata normale.
 - Premendo e tenendo premuto il pulsante mentre viene visualizzato il menu consente di passare dalla schermata [Main Menu] a [Favorites Menu] o viceversa.
- 4 Pulsante Imposta (●)
Imposta i valori e le voci.
- 5 Pulsante a forma di croce (▲▼◀▶)
 - ▲ : Sposta il cursore verso l'alto.
 - ▼ : Sposta il cursore verso il basso.
 - ◀ : Sposta indietro sulla voce precedente.
 - ▶ : Sposta avanti sulla voce successiva.
- 6 Pulsante [CANCEL]
Annulla le impostazioni e torna alla schermata precedente.
- 7 Pulsante [DISPLAY]
Commuta tra la visualizzazione [Main Menu] e [Favorites Menu].

Visualizzazione e descrizione della schermata del menu

Selezione delle voci di menu

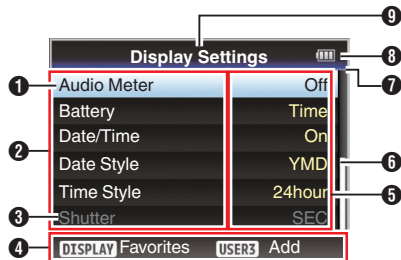

- 1** **Cursore**
Indica la voce selezionata. Utilizzare il pulsante a forma di croce (▲▼) per spostare il cursore
- 2** **Voce del menu**
 - Visualizza i nomi della voce di menu e sottomenu.
 - Le voci di menu con [...] dopo dopo di esse indicano la presenza di un sottomenu.
- 3** **Voce fissa**
Le voci che non è possibile modificare sono visualizzate in grigio ed è impossibile selezionarle.
- 4** **Guida operativa**
Guida per i pulsanti operativi correnti.
- 5** **Impostazione del valore**
Impostazione dei valori per le voci di menu. Per i menu con sottomenu, i valori non sono visualizzati.
- 6** **Barra di scorrimento**
Indica la posizione di scorrimento.
- 7** **Intestazione**
Indica il tipo di menu corrente con il colore della linea.
Blu : Schermata [Main Menu]
Verde : [Favorites Menu] (Schermata operazione)
Magenta : [Favorites Menu] (Schermata modifica)
- 8** **Autonomia della batteria**
(☺ pag. 27 [Visualizzazione stato alimentazione])

Nota : _____

- Se non si utilizza la batteria in dotazione (o una batteria equivalente in vendita separatamente), il contrassegno batteria che indica il livello della stessa potrebbe non apparire.

- 9** **Titolo menu**
Titolo del menu attualmente visualizzato.

Modifica dei valori di impostazione

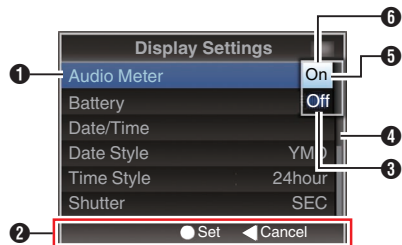

- 1** **Voce di menu da modificare**
Voce di menu da modificare.
In una finestra a comparsa appare un elenco dei valori di impostazione **6**.
- 2** **Guida operativa**
Guida per i pulsanti operativi correnti.
- 3** **Valori di impostazione prima della modifica**
Valori di impostazione prima della modifica. Lo sfondo della voce viene visualizzato in blu.
- 4** **Barra di scorrimento**
Indica la posizione di scorrimento.
- 5** **Cursore**
Indica la voce selezionata. Utilizzare il pulsante a forma di croce (▲▼) per spostare il cursore
- 6** **Elenco dei valori di impostazione**
 - Una finestra a comparsa con l'elenco dei valori di impostazione da selezionare.
 - L'altezza della finestra a comparsa dipende dal numero di impostazioni disponibili. Utilizzare la barra di scorrimento **4** per confermare lo stato di visualizzazione corrente.

Immissione del testo con la tastiera software

Utilizzare la tastiera software per immettere il nome secondario [Setup File], [Clip Name Prefix] e le impostazioni in [Network].

Inserimento di un nome secondario

(☞ pag. 169 [Configurazione dei file di impostazione])



Immissione di [Clip Name Prefix]

(☞ pag. 151 [Clip Name Prefix])

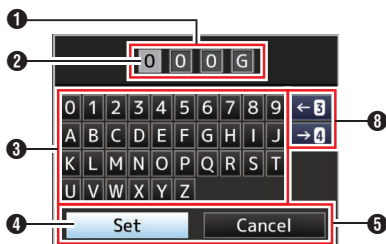

Impostazioni in [Network]

La tastiera visualizzata varia secondo le impostazioni.

(☞ pag. 128 [Menu Network])

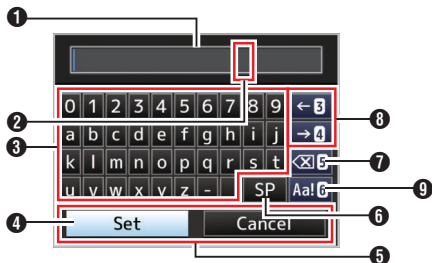

- 1 Campo di immissione caratteri
 - Campo per l'immissione del titolo.
 - È possibile immettere fino a 8 caratteri per il nome secondario [Setup File] o fino a 4 caratteri per [Clip Name Prefix].
- 2 Corsore caratteri
Selezionare un carattere mediante il cursore tasto 4 e premere il pulsante Imposta (●) per inserire il carattere selezionato sulla posizione del cursore carattere. Il cursore carattere si sposta alla posizione successiva a destra ogni volta che si immette un carattere.
Il cursore può essere spostato mediante i tasti freccia 8.
- 3 Tasti dei caratteri
Utilizzare il pulsante a forma di croce (▲▼◀▶) per spostare il cursore tasto 4 sul carattere che si desidera immettere.
- 4 Corsore tasto
Indica il carattere o l'elemento attualmente selezionato. Utilizzare il pulsante a forma di croce (▲▼◀▶) per spostare il cursore.
- 5 Pulsanti di conferma
 - Selezionare [Set]/[Store] e premere il pulsante Imposta (●) per confermare il titolo.
 - Selezionare [Cancel] e premere il pulsante Imposta (●) sul pannello di controllo laterale del registratore videocamera per interrompere l'immissione dei caratteri e tornare alla schermata precedente.
- 6 [SP] Tasto spazio
Selezionare [SP] e premere il pulsante Imposta (●) sul pannello di controllo laterale del registratore videocamera per immettere uno spazio sulla posizione corrente del cursore carattere 2.
- 7 [↵] Tasto ritorno unitario
Selezionare [↵] e premere il pulsante Imposta (●) sul pannello di controllo laterale del registratore videocamera per eliminare il carattere a sinistra del cursore carattere 2.
- 8 Tasti freccia
Sposta la posizione del cursore carattere 2.
- 9 Pulsante di cambio caratteri
Cambia i pulsanti dei caratteri 3 in maiuscoli, minuscoli e simboli.

Schema gerarchico della schermata di menu

[Main Menu...]	(☞ pag. 100)	[VF Bright]	(☞ pag. 117)
└ [Camera Function...]	(☞ pag. 101)	└ [VF Contrast]	(☞ pag. 117)
└ [Bars]	(☞ pag. 101)	└ [LCD Contrast]	(☞ pag. 117)
└ [OIS]	(☞ pag. 101)	└ [LCD Backlight]	(☞ pag. 117)
└ [Shutter]	(☞ pag. 101)	└ [LCD Mirror]	(☞ pag. 117)
└ [AE Level]	(☞ pag. 101)	└ [Convert to ITU709]	(☞ pag. 117)
└ [AE Speed]	(☞ pag. 101)	└ [LCD RGB Gain]	(☞ pag. 118)
└ [AE Area]	(☞ pag. 101)	└ [VF RGB Gain]	(☞ pag. 118)
└ [AGC Limit]	(☞ pag. 101)	[A/V Set...]	(☞ pag. 122)
└ [Auto Iris Limit (OPEN)]	(☞ pag. 102)	└ [Video Set...]	(☞ pag. 122)
└ [Auto Iris Limit (CLOSE)]	(☞ pag. 102)	└ [Audio Set...]	(☞ pag. 125)
└ [EEI Limit]	(☞ pag. 102)	[Network]	(☞ pag. 128)
└ [Smooth Trans]	(☞ pag. 102)	└ [Connection Setup...]	(☞ pag. 128)
└ [GAIN L]	(☞ pag. 102)	└ [Live Streaming...]	(☞ pag. 128)
└ [GAIN M]	(☞ pag. 102)	└ [Return over IP...]	(☞ pag. 128)
└ [GAIN H]	(☞ pag. 102)	└ [Web...]	(☞ pag. 128)
└ [Zoom...]	(☞ pag. 102)	└ [Metadata Server...]	(☞ pag. 128)
└ [Focus...]	(☞ pag. 102)	└ [Upload Settings]	(☞ pag. 128)
└ [Face Detection...]	(☞ pag. 102)	└ [Import Metadata]	(☞ pag. 129)
└ [Infrared]	(☞ pag. 103)	└ [Zero Config]	(☞ pag. 129)
└ [User Switch Set...]	(☞ pag. 103)	└ [Reset Network]	(☞ pag. 129)
└ [KEYLOCK]	(☞ pag. 103)	[Overlay Settings...]	550 SPC (☞ pag. 141)
└ [Menu Access]	(☞ pag. 103)	└ [Overlay Function]	(☞ pag. 141)
└ [Camera Angle[Tagging]]	SPC (☞ pag. 103)	└ [Layout]	(☞ pag. 141)
[Camera Process...]	(☞ pag. 109)	└ [Import User Layout]	(☞ pag. 141)
└ [Color Space]	(☞ pag. 109)	└ [Delete User Layout]	(☞ pag. 141)
└ [Gamma]	(☞ pag. 109)	└ [Type]	(☞ pag. 141)
└ [Detail]	(☞ pag. 110)	└ [Overlay Custom Menu]	SPC* (☞ pag. 141)
└ [Master Black]	(☞ pag. 110)	└ [Output...]	(☞ pag. 141)
└ [Black Toe]	(☞ pag. 111)	└ [Sportzcast]	SPC (☞ pag. 142)
└ [Knee]	(☞ pag. 111)	└ [Watermark]	(☞ pag. 142)
└ [White Clip]	(☞ pag. 112)	└ [Full Screen Graphic...]	(☞ pag. 142)
└ [White Balance...]	(☞ pag. 112)	└ [Password Lock]	(☞ pag. 142)
└ [Color Matrix]	(☞ pag. 113)	[System...]	(☞ pag. 144)
└ [Color Gain]	(☞ pag. 113)	└ [Record Set...]	(☞ pag. 144)
└ [Reverse Picture]	(☞ pag. 113)	└ [Media]	(☞ pag. 144)
└ [Reset Process]	(☞ pag. 113)	└ [Setup File]	(☞ pag. 144)
[TC/UB...]	(☞ pag. 115)	└ [Tally Lamp]	(☞ pag. 144)
└ [TC Generator]	(☞ pag. 115)	└ [NETWORK LED]	(☞ pag. 145)
└ [TC Preset]	(☞ pag. 115)	└ [STATUS LED]	(☞ pag. 145)
└ [UB Mode]	(☞ pag. 116)	└ [LED Bright]	(☞ pag. 145)
└ [Drop Frame]	(☞ pag. 116)	└ [GPS]	550 SPC (☞ pag. 145)
[LCD/VF...]	(☞ pag. 117)	└ [Language]	(☞ pag. 145)
└ [Shooting Assist...]	(☞ pag. 117)	└ [Reset All]	(☞ pag. 145)
└ [Marker Settings...]	(☞ pag. 117)	└ [Date/Time]	(☞ pag. 145)
└ [Display Type...]	(☞ pag. 117)	└ [Date Style]	(☞ pag. 145)
└ [Display On/Off...]	(☞ pag. 117)	└ [Time Style]	(☞ pag. 146)
└ [VF Color]	(☞ pag. 117)	└ [Time Zone]	(☞ pag. 146)
		└ [Reserved]	(☞ pag. 146)
		└ [System Information]	(☞ pag. 146)

Nota :

- Alcuni menu non possono essere impostati in funzione della modalità operativa o dello stato del registratore videocamera. Queste voci sono visualizzate in grigio e non possono essere selezionate.
- L'impostazione del valore con il contrassegno ● è predefinita in fabbrica.

* La visualizzazione di [Overlay Custom Menu] cambia in base ai dati importati.

Menu Camera Function

Schermata del menu per la specificazione delle impostazioni operative durante la ripresa. Questa voce può essere selezionata solo in modalità Videocamera.

Bars

Per impostare eventualmente l'emissione delle barre dei colori.

[Impostazione dei valori: On, ●Off]

Nota : _____

- È possibile emettere i segnali di test audio (1 kHz) simultaneamente all'uscita delle barre colorate. (☞ pag. 126 [Test Tone])

OIS

Per impostare eventualmente l'attivazione della stabilizzazione dell'immagine. Quando "On" è selezionato, impostare il Level.

Per attivare la funzione [Hard Lock], configurare OIS su "Off".

[Impostazione dei valori: On, ●Off]

(☞ pag. 63 [Uso della stabilizzazione dell'immagine])

↳ Level

Per impostare il livello della stabilizzazione dell'immagine.

[Impostazione dei valori: High, ●Normal]

Nota : _____

- L'icona cambia a seconda del livello impostato. (☞ pag. 158 [Contrassegno Stabilizzazione dell'immagine])
- Quando si seleziona "High", la correzione dei movimenti forti della videocamera potrebbero provocare uno scurimento dell'area attorno all'immagine.

↳ Hard Lock

Quando la funzione Hard Lock è "On", l'obiettivo IS (stabilizzazione dell'immagine) è bloccato in posizione. Utilizzare questa funzione quando l'immagine sfocata causata dalle vibrazioni della videocamera tende a verificarsi a causa di una forte accelerazione.

[Impostazione dei valori: On, ●Off]

(☞ pag. 63 [Sulla funzione blocco rigido])

Nota : _____

- La vibrazione della fotocamera che causa la sfocatura dell'immagine si verifica quando si passa tra "On" e "Off".

Shutter

Per specificare le impostazioni correlate all'otturatore. Configurare il valore su "Step" (valore fisso) o "Variable" quando si aziona l'otturatore con il pulsante a forma di croce (▲▼) sul lato dell'unità registratore videocamera.

- Variable:
Imposta su scansione variabile. Utilizzare questa impostazione quando si riprende un monitor del PC.
- Step:
Imposta su otturatore a passo, che commuta la velocità dell'otturatore di un valore fisso.

[Impostazione dei valori: Variable, ●Step]

AE Level

Per impostare il livello di convergenza durante l'esposizione automatica (AE).

Questo può anche essere regolato usando il pulsante a forma di croce (◀▶) sul lato del registratore videocamera.

[Impostazione dei valori: da -6 a +6 (●0)]

AE Speed

Per impostare la velocità di convergenza durante l'esposizione automatica (AE).

[Impostazione dei valori: ●Fast, Middle, Slow]

AE Area

Per configurare l'area di rilevamento AE.

[Valori di impostazione: Center, Bottom, ●Normal]

AGC Limit

Per impostare il valore di guadagno massimo di "AGC", che incrementa elettricamente il livello di sensibilità in modo automatico secondo la luminosità.

- Quando [LCD/VF] → [Display Type] → [Gain] è impostato su "dB": [Impostazione dei valori: 24 dB, ●18 dB, 12 dB, 6 dB]
- Quando [LCD/VF] → [Display Type] → [Gain] è impostato su "ISO": [Impostazione dei valori: ISO 12800, ●ISO 6400, ISO 3200, ISO 1600]

Nota : _____

- Quando [FULL AUTO] è impostato su "ON", questa voce appare come "----" e non può essere selezionata.

Auto Iris Limit (OPEN)

Per impostare il valore limite dell'estremità APRI quando è attivata l'iride automatica.

[Valori di impostazione: F5.6, F4, Open]

Nota : _____

- Quando [FULL AUTO] è impostato su "ON", questa voce appare come "----" e non può essere selezionata.

Auto Iris Limit (CLOSE)

Per impostare il valore limite dell'estremità CHIUDI quando è attivata l'iride automatica.

[Impostazione dei valori: F16, ●F11, F8, F5.6]

Nota : _____

- Quando [FULL AUTO] è impostato su "ON", questa voce appare come "----" e non può essere selezionata.

EEl Limit

Per impostare l'intervallo di controllo velocità dell'otturatore quando la modalità Otturatore Automatico (EEI) è attivata.

[Impostazione dei valori: 4F-stop, ●3F-stop, 2F-stop]

Nota : _____

- Quando [FULL AUTO] è impostato su "ON", questa voce appare come "----" e non può essere selezionata.

Smooth Trans

Per impostare la funzione di riduzione delle vibrazioni, che rallenta i cambi improvvisi quando si commuta con l'interruttore [GAIN] o [WHT BAL].

[Valori di impostazione: Fast, Middle, Slow, ●Off]

Nota : _____

- Questa funzione è disabilitata quando AGC è in funzione.
- Quando si seleziona "J-Log1" o "HLG" per [Camera Process] ➔ [Color Space], l'impostazione è fissata su "Off" e la selezione non può essere modificata.

GAIN L, GAIN M, GAIN H

Per impostare il valore di guadagno per ciascuna posizione sull'interruttore di selezione [GAIN]. L'impostazione è fissa su "AGC" in modalità automatica. Inoltre, viene utilizzata l'impostazione della sensibilità in [Lolux].

- (☞ pag. 107 [Lolux])
- Quando [LCD/VF] ➔ [Display Type] ➔ [Gain] è impostato su "dB": [Impostazione dei valori: 24 dB, 21 dB, 18 dB, 15 dB, 12 dB, 9 dB, 6 dB, 3 dB, 0 dB, -3 dB, -6 dB] (Valori predefiniti per GAIN L: 0dB, GAIN M: 6dB, GAIN H: 12dB)
 - Quando [LCD/VF] ➔ [Display Type] ➔ [Gain] è impostato su "ISO" e [Camera Process] ➔ [Color Space] è impostato su un valore diverso da "HLG": [Valori di impostazione: ISO12800, ISO10000, ISO8000, ISO6400, ISO5000, ISO4000, ISO3200, ISO2500, ISO2000, ISO1600, ISO1250, ISO1000, ISO800, ISO640, ISO500, ISO400] (Valori predefiniti per GAIN L: ISO800, GAIN M: ISO1600, GAIN H: ISO3200)

Nota : _____

- Quando "J-Log1" è selezionato per [Camera Process] ➔ [Color Space], la sensibilità ISO di base per ottenere la gamma dinamica 800% di [J-Log1] è "[ISO1250]". Le parentesi quadre appaiono solo nel caso di ISO di base.

Zoom...

Per specificare le impostazioni di zoom.

(☞ pag. 103 [Impostazioni funzione Zoom])

Focus...

Per specificare le impostazioni di messa a fuoco.

(☞ pag. 105 [Impostazioni funzione Focus])

Face Detection...

Per specificare le impostazioni di rilevamento volto.

(☞ pag. 106 [Impostazioni funzione Face Detection])

Infrared

Quando "On" è selezionato, viene visualizzata un'icona  e il registratore videocamera passa alla modalità di registrazione a infrarossi che è adatta per la registrazione notturna.

L'uso dell'illuminazione a infrarossi consente di catturare le immagini in modo naturale in un ambiente assolutamente buio. È consigliato per l'osservazione di animali fatta senza allarmarli o per espressioni del volto naturali senza utilizzare la luce abbagliante del flash sul soggetto.

[Impostazione dei valori: On, ●Off]

Avvertenza : _____

- Non utilizzare la registrazione a infrarossi per acquisire fonti di luce intensa o fonti di calore. Ciò potrebbe danneggiare il registratore videocamera.

Nota : _____

- Questo è fissato su "Off" quando [FULL AUTO] è impostato su "On".
- Le impostazioni sono fissate nel modo seguente quando l'opzione è configurata su "On".
 - Messa a fuoco manuale
 - Filtro ND "OFF"
 - [Camera Function] → [Focus] → [AF Assist] e [MF Assist] appaiono come "---".
 - Tutti gli elementi diversi da [Color Space] e [Reverse Picture] in [Camera Process] vengono visualizzati come "---".
- Le posizioni di zoom e messa a fuoco saranno inizializzate dopo la modifica delle impostazioni.
- Quando [Infrared] è configurato su "On", se il tipo di sorgente luminosa cambia dopo che è stata stabilita la messa a fuoco, l'immagine potrebbe non essere messa a fuoco.

User Switch Set...

Per specificare le impostazioni correlate al pulsante utente.

(☞ pag. 106 [Voce User Switch Set])

KEYLOCK

Per specificare le impostazioni quando l'interruttore [KEYLOCK] è impostato su "On".

[Impostazione dei valori: ●Keylock Except Rec, Keylock All]

Menu Access

Per specificare le impostazioni sul comportamento quando si accede al menu utilizzando il pulsante [MENU/THUMB].

[Valori di impostazione: Press and Hold, ●One Press]

Camera Angle[Tagging]

Per specificare le impostazioni di tagging per l'angolo della videocamera.

[Valori di impostazione: SB, ●SL, EZ, SL2, EZ2, TV]

Impostazioni funzione Zoom

Dynamic Zoom

Per impostare se abilitare la funzione zoom dinamico.

- On:
Abilita solo lo zoom dinamico (da 1x a 40x).
- Off:
Abilita solo lo zoom ottico (da 1x a 20x).

[Impostazione dei valori: On, ●Off]

Nota : _____

- Quando [System] è impostato su "4K EXT (SSD)", "4K" o "High-Speed", questa voce è fissata su "Off" e non può essere selezionata.
- Quando [Digital Extender] è impostato su "On", "Off" diventa fisso e non può essere selezionato.

↳ Response

Per specificare la velocità di risposta dello zoom quando Dynamic Zoom è "On".

[Impostazione dei valori: Slow, ●Normal]

Nota : _____

- Quando [Dynamic Zoom] è "Off", questa voce appare come "---" e non può essere selezionata.

Digital Extender

Per specificare se ingrandire l'immagine (di 2 volte). Quando è selezionato "On", appare l'icona .

[Impostazione dei valori: On, ●Off]

Nota : _____

- Quando [System] è impostato su "4K EXT (SSD)", "4K" o "High-Speed", questa voce è fissata su "Off" e non può essere selezionata.
- Quando [Dynamic Zoom] è impostato su "On", "Off" diventa fisso e non può essere selezionato.

Handle Zoom Speed

Questa funzione consente di impostare la velocità dello zoom della leva dello zoom sul manico quando l'interruttore [ZOOM FIX/VAR/OFF] è impostato su "FIX".

[Impostazione dei valori: da 1 a 8 (●5)]

Focus Tracking

Per specificare se tenere traccia della messa a fuoco durante lo zoom.

- On:
Traccia la messa a fuoco durante lo zoom.
- Off:
Dà priorità alla velocità dello zoom e non traccia la messa a fuoco durante lo zoom.

[Impostazione dei valori: ●On, Off]

Nota : _____

- La velocità dello zoom potrebbe essere alterata quando lo zoom viene eseguito vicino al lato teleobiettivo.

Preset Zoom

Per impostare la velocità per lo spostamento alla posizione dello zoom preimpostata e il tasso di variazione per l'avvio e l'arresto del funzionamento dello zoom preimpostato della funzione di zoom preimpostato assegnata al pulsante utente.

↳ **Speed**

Per impostare la velocità per lo spostamento alla posizione dello zoom preimpostata.

[Impostazione dei valori: da 1 a 21 (● 11)]

↳ **Ease In**

Per impostare il tasso di variazione dall'inizio dell'operazione zoom fino a raggiungere [Speed] predeterminato. Maggiore è il valore di impostazione, più è lungo il tempo impiegato per raggiungere il valore specificato in Velocità.

[Impostazione dei valori: da 1 a 5, ●Off]

↳ **Ease Out**

Per impostare il tasso di variazione da [Speed] predeterminato fino all'arresto dell'operazione di zoom. Maggiore è il valore di impostazione, più è lungo il tempo impiegato prima dell'arresto dell'operazione.

[Impostazione dei valori: da 1 a 5, ●Off]

REMOTE Zoom Ease

Per specificare se ingrandire o ridurre lentamente quando si avvia l'operazione di zoom o durante lo zoom utilizzando un telecomando cablatto.

- Off:
Disabilita la facilità di zoom.
- 1:
Abilita la facilità di zoom.
- 2:
Abilita la facilità di zoom. (La velocità massima dello zoom è circa la metà di quella in "1")
- SW Set:
Commuta tra "Off, 1 e 2" utilizzando "l'interruttore di selezione velocità zoom"
Posizione/impostazione dell'interruttore
 - OFF / Off
 - VAR / 1
 - FIX / 2

[Valori di impostazione: SW Set, 2, 1, ●Off]

Avvertenza : _____

- Per accelerare il funzionamento dello zoom quando l'impostazione è configurata su "1" o "2", questo può essere fatto premendo la leva dello zoom sul telecomando fino in fondo per annullare la modalità di facilità zoom. Tuttavia, l'annullamento della modalità di facilità zoom non è possibile su alcuni modelli di telecomando e in alcune impostazioni.
- Anche quando l'impostazione è configurata su "SW Set", è ancora possibile regolare la velocità dello zoom utilizzando la "leva dello zoom sul manico", che è una caratteristica "dell'interruttore di selezione velocità zoom".

Web Zoom Ease

Per specificare se ingrandire o ridurre lentamente quando si avvia l'operazione di zoom o durante lo zoom con la funzione Visualizza telecomando.

[Impostazione dei valori: ●On, Off]

Impostazioni funzione Focus

AF Assist

Per specificare il comportamento quando si ruota l'anello di messa a fuoco durante AF.

- **Direction:**
Questa opzione consente di spostare il punto di messa a fuoco manuale vicino e lontano ruotando la ghiera di messa a fuoco durante l'AF.
- **Manual:**
Commuta temporaneamente a MF quando si ruota l'anello di messa a fuoco durante AF.
- **Off:**

Imposta la funzione di assistenza AF su "Off".

[Valori di impostazione: Direction, Manual, ●Off]

Nota : _____

- Questa impostazione è efficace solo quando l'interruttore [FOCUS] è impostato su "AUTO".

AF Speed

Per impostare la velocità di funzionamento di AF.

[Impostazione dei valori: Fast, ●Middle, Slow]

AF Sensitivity

Per specificare la sensibilità di AF come risposta a cambiamenti nel soggetto fotografico.

- **High:** alta sensibilità
- **Middle:** normale
- **Low:** bassa sensibilità

[Impostazione dei valori: High, ●Middle, Low]

AF Area

Per configurare l'area AF.

- **Multi:**
Configura automaticamente su un'area ottimale per la registrazione.
- **Wide:**
Estende lateralmente l'area AF.
- **Normal:**
Esegue AF nell'area vicino al centro dell'immagine.

[Valori di impostazione: Multi, Wide, ●Normal]

MF Assist

Per specificare il comportamento quando si gira l'anello di messa a fuoco durante MF.

- **On:**
Ruotando l'anello di messa a fuoco durante MF si attiva AF per un breve intervallo di tempo dopo l'operazione, dopodiché il registratore videocamera torna alla modalità MF. Tuttavia, non funziona durante la modalità di messa a fuoco estesa.
- **Off:**
Non passa temporaneamente ad AF quando l'anello di messa a fuoco viene ruotato durante MF.

[Impostazione dei valori: On, ●Off]

Limitter

Per specificare la distanza di messa a fuoco più vicina.

Quando [LCD/VF] → [Display Type] → [Focus] è impostato su "Meter":

[Valori di impostazione: 5 m - ∞, 3 m - ∞, 1 m - ∞,

●Off]

Quando [LCD/VF] → [Display Type] → [Focus] è configurato su "Feet":

[Valori di impostazione: 16 ft - ∞, 10 ft - ∞, 3 ft - ∞,

●Off]

AF Hold during Zoom

Per specificare il funzionamento AF durante l'utilizzo dello zoom.

- **Hold:**
Limita il funzionamento AF ed esegue lo zoom silenzioso durante il funzionamento dello zoom.
- **Off:**
Attiva il funzionamento AF durante lo zoom.

[Valori di impostazione: Hold, ●Off]

Impostazioni funzione Face Detection

Mode

Per configurare il comportamento quando si aziona il pulsante utente al quale è assegnata la funzione "Face Detection" nella modalità di messa a fuoco automatica.

Seleziona il comando per rintracciare i risultati del rilevamento volti.

● AF&AE:

Imposta la focalizzazione automatica e il controllo dell'esposizione per il volto che viene tracciato.

● AF:

Imposta la focalizzazione automatica per il volto che viene tracciato.

[Impostazione dei valori: ●AF&AE, AF]

(☞ pag. 52 [Regolazione della messa a fuoco con il Rilevamento volti])

Nota :

- Quando è selezionato "AF&AE", questa funzione verrà attivata quando l'interruttore [FOCUS AUTO/MANU] è impostato su "AUTO" e quando almeno uno tra diaframma, otturatore e guadagno è configurato sulla modalità Auto.
- Quando "AF" è specificato, questa funzione sarà attivata solo quando l'interruttore [FOCUS AUTO/MANU] è impostato su "AUTO".

Face Only AF

Per attivare la messa a fuoco automatica solo per il volto del soggetto.

[Impostazione dei valori: On, ●Off]

Nota :

- Se non è possibile rilevare un volto quando questa opzione è configurata su "On", il registratore videocamera passa alla messa a fuoco manuale.

Sensitivity

Per impostare il livello di facilità del rilevamento volti.

[Impostazione dei valori: ●High, Middle, Low]

Holding Duration

Per specificare la durata per mantenere la messa a fuoco corrente quando la fotocamera perde traccia del viso.

Impostare su "Short" per selezionare immediatamente un altro oggetto se si perde il volto sullo schermo.

Impostare su "Long" per operare nella stessa posizione per alcuni istanti anche se il volto sullo schermo viene perso.

[Valori di impostazione: Long, ●Normal, Short]

Voce User Switch Set

Da USER1 a USER9, USER10 ▲, USER11 ▼, USER12 ◀, USER13 ▶

L'assegnazione di una delle funzioni nel seguente menu al pulsante [FOCUS ASSIST/1], [OIS/2], [ONLINE/3], [AE LOCK/4], [ZEBRA/5], [MARKER/6], [USER7], [USER8] o [EXP.FOCUS/9] o al pulsante anteriore a forma di croce [▲/10], [▼/11], [◀/12] o [▶/13] abilita il funzionamento della suddetta funzione preconfigurata (attivazione/disattivazione, avvio, commutazione).

Impostare secondo le condizioni di ripresa.

Utilizzabile in modalità Videocamera.

(☞ pag. 36 [Assegnazione delle funzioni ai pulsanti utente])

[Valori di impostazione: Cancel, Menu, Slot Select, Return Video, Return over IP, Auto Upload, Cropping Position, Live Streaming, Load Picture File, Clip Review, OK Mark, Clip Cutter Trig, Backup Trig, Rec, LCD Backlight, Spot Meter, Focus Assist, Expanded Focus, Focus Assist +, Marker, Histogram, Zebra, AWB, White Balance, Preset Zoom3, Preset Zoom2, Preset Zoom1, Digital Extender, OIS, Infrared, Black Compress, Black Stretch, Face Only AF, Face Detection, AE Lock, Lolux, Bars, None]

Nota :

- "Cancel" e "Menu" possono essere assegnati solo a [USER7] o [USER8].
- "Rec" non può essere assegnato a [FOCUS ASSIST/1], [OIS/2] e [ONLINE/3].
- "Focus Assist +" è una combinazione delle funzioni "Focus Assist" e "Expanded Focus".
- Le funzioni seguenti possono essere assegnate solo per GY-HC500SPCU.
[ODK Tagging]OFF, [ODK Tagging]DEF, [ODK Tagging]KO, [ODK Tagging]KOR, [ODK Tagging]P, [ODK Tagging]PR, [ODK Tagging]FG, [ODK Tagging]FGB, [ODK Tagging]REMOVE, Score Overlay

Lolux

Per aumentare la sensibilità in ambienti oscuri, impostare un valore nella modalità Lolux.

- Quando [LCD/VF] ➔ [Display Type] ➔ [Gain] è impostato su "dB":
[Valori di impostazione: ●36 dB, 30 dB]
- Quando [LCD/VF] ➔ [Display Type] ➔ [Gain] è impostato su "ISO": [Impostazione dei valori:
●ISO 51200, ISO 25600]

Clip Review

Per configurare il comportamento quando si aziona il pulsante utente al quale è assegnata la funzione "Clip Review".

- Last 5sec:
Visualizza circa 5 secondi del clip dalla fine.
- Top 5sec:
Visualizza circa 5 secondi del clip dall'inizio.
- Clip:
Visualizza l'intero clip.

[Impostazione dei valori: ●Last 5sec, Top 5sec, Clip]

Spot Meter

Per configurare il comportamento quando si aziona il pulsante utente al quale è assegnata la funzione "Spot Meter".

- Max & Min:
Visualizza l'area più chiara e quella più scura dell'immagine.
- Max:
Visualizza l'area più chiara e quella più scura dell'immagine.
- Min:
Visualizza l'area più chiara e quella più scura dell'immagine.
- Manual:
Visualizza la luminosità dell'immagine in una posizione specificata.

[Impostazione dei valori: ●Max & Min, Max, Min, Manual]

Nota : _____

- Quando "HLG" è selezionato per [Camera Process] ➔ [Color Space], il valore della misurazione spot cambia a seconda dell'impostazione di [LCD/VF] ➔ [Convert to ITU709]/[White Level].

AE Lock

Per configurare il comportamento quando si aziona il pulsante utente al quale è assegnata la funzione "AE Lock".

- FAW:
Utilizzare questa funzione per fissare la funzione FAW (bilanciamento del bianco automatico continuo) sul valore presente quando il pulsante utente al quale è assegnato "AE Lock" viene premuto.
- AE:
Utilizzare questa funzione per fissare la funzione Auto di Guadagno, Diaframma o Otturatore sul valore presente quando il pulsante utente al quale è assegnato "AE Lock" viene premuto.
- AE/FAW:
Utilizzare questa funzione per fissare la funzione FAW (bilanciamento del bianco automatico continuo) e la funzione Auto di Guadagno, Diaframma o Otturatore sul valore presente quando il pulsante utente al quale è assegnato "AE Lock" viene premuto.

[Valori di impostazione: FAW, ●AE, AE/FAW]

Nota : _____

- Questa funzione è attiva solo quando diaframma a iride, otturatore, guadagno o bilanciamento del bianco sono impostati in modalità automatica.
- "AE Lock" viene annullato quando viene premuto il pulsante utente assegnato a "AE Lock" oppure quando una qualsiasi delle funzioni bloccabili viene azionata a prescindere dalla modalità (manuale o automatica).
- "AE Lock" viene annullato nei seguenti casi.
 - Quando il pulsante utente al quale è assegnato "AE Lock" viene premuto
 - Quando vengono apportate modifiche alle impostazioni del diaframma, del guadagno o dell'otturatore
 - Quando vengono effettuati cambiamenti al livello AE
 - Quando c'è una commutazione tra le modalità Videocamera e Multimedia

Expanded Focus

Per configurare il comportamento quando si aziona il pulsante utente al quale è assegnata la funzione "Expanded Focus".

- Limited Time:
Attiva il timer.
Disattiva la funzione "Expanded Focus" circa 3 secondi dopo che il pulsante utente al quale è assegnato "Expanded Focus" viene premuto.
- Momentary:
La funzione "Expanded Focus" viene abilitata durante l'intervallo mentre il pulsante utente a cui è assegnato "Expanded Focus" viene premuto.
- Toggle:
Premendo il pulsante utente viene assegnata a "Expanded Focus" ogni volta che si cambia la funzione "Expanded Focus" su On o Off.

[Impostazione dei valori: Limited Time, Momentary,

●Toggle]

Nota : _____

- Quando a uno dei pulsanti [▲/10], [▼/11], [◀/12], [▶/13] viene assegnato "Expanded Focus" e "Toggle" è selezionato, premere il pulsante [CANCEL] per disattivare la funzione.

Menu Camera Process

Schermata di menu per la regolazione della qualità delle immagini della videocamera.

Questa voce non può essere selezionata in modalità Multimediale.

Color Space

Per configurare lo spazio colore utilizzato all'interno della videocamera.

La gamma e il ventaglio di colori cambiano automaticamente in base allo spazio colore selezionato.

Quando [System] è configurato su un'impostazione diversa da "SD"

- J-Log1:
Spazio colore che supporta la gamma dinamica 800% e la gamma registro
- HLG:
Spazio colore che supporta ITU2100 HLG HDR
- ITU2020:
Spazio colore che supporta l'ampia gamma colore ITU2020
- ITU709:
Spazio colore ITU709

[Valori di impostazione: J-Log1, HLG, ITU2020, ●ITU709]

Quando [System] è impostato su "SD"

- ITU601 (EBU):
Spazio colore che supporta la gamma colore EBU
- ITU601 (170M):
Spazio colore che supporta la gamma colore SMPTE170M
- ITU709:
Spazio colore ITU709

[Valori di impostazione: ITU601 (EBU), ITU601 (170M), ●ITU709]

Nota : _____

- Quando [System] è configurato su un'impostazione diversa da "SD" e "J-Log1" o "HLG" è selezionato, alcune voci di menu in [Camera Process] non possono essere configurate.
- La funzione AE non funziona quando è selezionato "J-Log1" o "HLG".

↳ Colorimetry

Per configurare lo standard per la conversione dei segnali R, G, B a segnali Y, Cb, Cr quando [Color Space] è configurato su "HLG" o "ITU2020".

- ITU2020:
Registra ed emette i segnali RGB ITU2020 utilizzando il coefficiente di conversione del segnale Y-Cb-Cr.
- ITU709:
Registra ed emette i segnali RGB ITU709 utilizzando il coefficiente di conversione del segnale Y-Cb-Cr.

[Valori di impostazione: ●ITU2020, ITU709]

Nota : _____

- Questa voce è disponibile quando [Color Space] è impostato su "HLG" o "ITU2020".
- Questo è fissato su "ITU709" quando [Color Space] è impostato su "J-Log1" o "ITU709".
- Questo è fissato su "ITU601" quando [System] è impostato su "SD".

Gamma

Per regolare la curva gamma che determina l'espressione di gradazione.

( pag. 167 [Regolazione della gamma])

- Cinema 2:
Imposta su una curva di gamma con espressione morbida dando priorità alla gradazione di alta luminanza.
- Cinema 1:
Imposta su una curva gamma con gradazione simile alle caratteristiche dello schermo dei film.
- Standard:
Imposta su una curva gamma standard.

[Valori di impostazione: Cinema 2, Cinema 1, ●Standard]

Nota : _____

- [Gamma] non può essere configurato quando [Color Space] è impostato su "HLG" o "J-Log1". "HLG Gamma" viene usato durante "HLG" e "J-Log1 Gamma" viene usato durante "J-Log1".
- Questa voce non può essere configurata quando [Infrared] è impostato su "On".

↳ Level

La quantità di correzione può essere specificata separatamente quando [Gamma] è impostato su "Standard", "Cinema 1" o "Cinema 2".

Quando [Gamma] è impostato su "Standard"

[Valori di impostazione: da 0,35 a ● 0,45 a 0,55 (in incrementi di 0,02)]

- Aumentare il numero:
Gradazione più fine in aree luminose e gradazione più grossolana in aree scure.
- Diminuire il numero:
Gradazione più fine in aree scure e gradazione più grossolana in aree luminose.

Quando [Gamma] è impostato su "Cinema 1" o "Cinema 2"

[Valori di impostazione: da +5 a ● a 0 a -5]

- Aumentare il numero:
Gradazione più fine in aree scure e gradazione più grossolana in aree luminose.
- Diminuire il numero:
Gradazione più fine in aree luminose e gradazione più grossolana in aree scure.

Nota : _____

- Quando [Gamma] è impostato su "Standard" con il valore impostato su [0.45], la gamma regolata è conforme a ITU709 o ITU2020.
- Se [Gamma] è impostato su "Cinema 2", il segnale di picco massimo scende da 109% mentre il numero diventa più piccolo nei valori di impostazione da 0 a -5. Quando il livello è a -5, l'ingresso video con una gamma dinamica di 400% verrà mantenuto entro un'uscita di 100%.
- Questa voce non può essere configurata quando [Color Space] è configurato su "HLG" o "J-Log1".
- Questa voce non può essere configurata quando [Infrared] è impostato su "On".

Detail

Per la regolazione del livello di miglioramento (dettaglio) del contorno.

L'aumento del valore aumenta la nitidezza del contorno.

[Valori di impostazione: da +10 a -10, Off]

(Valore predefinito: -6 per "J-Log1" e "HLG" di Color Space; 0 per tutte le altre impostazioni)

Nota : _____

- I valori d'impostazione di questa voce e di [Adjust...] vengono memorizzati separatamente quando [Color Space] è impostato su "HLG" o "J-Log1".
- Questa voce non può essere configurata quando [Infrared] è impostato su "On".

↳ Frequency

Per specificare la frequenza di correzione del contorno. Impostare questo secondo il soggetto.

- High:
Enfatizza la gamma delle frequenze alte. Utilizzare questo durante le riprese di soggetti con trame fini.
- Middle:
Enfatizza la gamma delle frequenze intermedie.
- Low:
Enfatizza la gamma delle frequenze basse. Utilizzare questo durante le riprese di soggetti con trame larghe.

[Impostazione dei valori: High, ●Middle, Low]

Nota : _____

- Disponibile quando [System] è impostato su "4K EXT (SSD)" o "4K".
- Questa voce non può essere configurata quando [Infrared] è impostato su "On".

Master Black

Per la regolazione del livello della colonna (nero principale) che serve come nero di riferimento.

Aumentando il valore si aumenta la colonna.

[Valori di impostazione: da +50 a -50 (●-3)]

Nota : _____

- Questa voce non può essere configurata quando [Color Space] è impostato su "J-Log1".
- Il valore di impostazione di questa voce è memorizzato separatamente quando [Color Space] è impostato su "HLG".
- Questa voce non può essere configurata quando [Infrared] è impostato su "On".

Black Toe

Elaborare le aree scure secondo il bilanciamento delle aree chiare e scure nell'immagine per regolare il bilanciamento del contrasto complessivo.

Per alterare il guadagno delle aree scure. Regolare questa voce secondo la condizione dei segnali video acquisiti.

- **Stretch:**
Aumenta il guadagno delle aree scure in un'immagine per estendere i segnali di queste aree soltanto, mostrando così più chiaramente il contrasto tra le aree chiare e quelle scure. Specificare la quantità di estensione con [Stretch Level].

- **Normal:**
Condizione normale.

- **Compress:**
Comprime il guadagno delle aree scure per aumentare il contrasto quando l'intera immagine appare luminosa e il contrasto è debole. Specificare la quantità di compressione con [Compress Level].

[Impostazione dei valori: Stretch, ●Normal, Compress]

Nota : _____

- Questa voce non può essere configurata quando [Color Space] è impostato su "J-Log1" o "HLG".
- Questa voce non può essere configurata quando [Infrared] è impostato su "On".

↳ Stretch Level

La quantità di estensione aumenta se si specifica un valore più grande.

[Impostazione dei valori: da 5 a 1 (● 3)]

Nota : _____

- Questa voce è visualizzata solo quando [Black Toe] è impostato su "Stretch". Altrimenti, questa voce appare come "----" e non può essere selezionata.
- Questa voce non può essere configurata quando [Color Space] è impostato su "J-Log1" o "HLG".
- Questa voce non può essere configurata quando [Infrared] è impostato su "On".

↳ Compress Level

La quantità di compressione aumenta se si specifica un valore più grande.

[Impostazione dei valori: da 5 a 1 (● 3)]

Nota : _____

- Questa voce è visualizzata solo quando [Black Toe] è impostato su "Compress". Altrimenti, questa voce appare come "----" e non può essere selezionata.
- Questa voce non può essere configurata quando [Color Space] è impostato su "J-Log1" o "HLG".
- Questa voce non può essere configurata quando [Infrared] è impostato su "On".

Knee

Per specificare l'operazione "Knee", che comprime i segnali video oltre un determinato livello per mostrare la gradazione della parte evidenziata. Per controllare la gradazione di un'area luminosa, impostare su "Manual" e regolare manualmente knee point (punto dal quale il segnale viene compresso).

- **Manual:**
Attiva la regolazione manuale del knee point utilizzando [Level].
- **Auto:**
Regola automaticamente il knee point in base al livello di luminanza.

[Impostazione dei valori: Manual, ●Auto]

Nota : _____

- Questa voce non può essere configurata quando [Color Space] è impostato su "J-Log1" o "HLG" e quando [Gamma] è impostato su "Cinema 2".
- Questa voce non può essere configurata quando [Infrared] è impostato su "On".

↳ Level

Per impostare il punto di partenza (knee point) dal quale il segnale viene compresso quando [Knee] è impostato su "Manual".

[Valori di impostazione: 100,0%, 97,5%, ●95,0%, 92,5%, 90,0%, 87,5%, 85,0%, 82,5%, 80,0%, 77,5%, 75,0%, 72,5%, 70,0%]

Nota : _____

- Questa voce non può essere configurata quando [Knee] è impostato su "Auto".
- Questa voce non può essere configurata quando [Color Space] è impostato su "J-Log1" o "HLG" e quando [Gamma] è impostato su "Cinema 2".
- Questa voce non può essere configurata quando [Infrared] è impostato su "On".

↳ Sensitivity

Per impostare la velocità di risposta dell'operazione "Knee" quando [Knee] è impostato su "Auto".

Impostare su "Slow" quando si riprende un soggetto in condizioni nelle quali è presente una variazione drastica di intensità luminosa.

[Impostazione dei valori: ●Fast, Middle, Slow]

Nota : _____

- Questa voce non può essere configurata quando [Knee] è impostato su "Manual".
- Questa voce non può essere configurata quando [Color Space] è impostato su "J-Log1" o "HLG" e quando [Gamma] è impostato su "Cinema 2".
- Questa voce non può essere configurata quando [Infrared] è impostato su "On".

↳ Peak Filter

Per configurare la velocità di risposta dell'operazione "Knee" rispetto a una sorgente luminosa ad alta luminanza e simili quando [Knee] è configurato su "Auto".

[Impostazione dei valori: ●High, Middle, Low]

Nota : _____

- Questa voce non può essere configurata quando [Knee] è impostato su "Manual".
- Questa voce non può essere configurata quando [Color Space] è impostato su "J-Log1" o "HLG" e quando [Gamma] è impostato su "Cinema 2".
- Questa voce non può essere configurata quando [Infrared] è impostato su "On".

White Clip

Per impostare il punto di applicazione del clip bianco per i segnali video con un elevato livello di luminanza.

- 109%:
Applica il clip bianco sul punto in corrispondenza del quale il livello di luminanza è pari al 109%.
- 103%:
Applica il clip bianco sul punto in corrispondenza del quale il livello di luminanza è pari al 103 %.
- 100%:
Applica il clip bianco sul punto in corrispondenza del quale il livello di luminanza è pari al 100 %. Impostare a questo valore quando il sistema in uso limita i segnali in uscita Y entro il 100 %.

[Impostazione dei valori: ●109%, 103%, 100%]

Nota : _____

- Il valore di impostazione di questa voce è memorizzato separatamente quando [Color Space] è impostato su "HLG" o "J-Log1".
- Questa voce non può essere configurata quando [Infrared] è impostato su "On".

White Balance...

Menu per la regolazione del bilanciamento del bianco. (☞ pag. 114 [Voce White Balance])

- * Per i dettagli, fare riferimento a "[Regolazione del Bilanciamento del bianco] (☞ pag. 59)".

Color Matrix

Per impostare la matrice dei colori.

- **Natural:**
Imposta una matrice di colori più luminosa e più naturale rispetto a quella standard. Efficace per le riprese con una fonte di luce forte a singolo colore, come le luci del palcoscenico.
- **Cinema Subdued:**
Imposta su una matrice di colori tenui, simile alle caratteristiche dello schermo dei film.
- **Cinema Vivid:**
Imposta su una matrice di colori vividi, simile alle caratteristiche dello schermo dei film.
- **Standard:**
Imposta su una matrice di colori standard.
- **Off:**

Imposta la funzione di matrice di colori su Off.
[Valori di impostazione: Natural, Cinema Subdued, Cinema Vivid, ●Standard, Off]

Nota : _____

- Questa voce non può essere configurata quando [Color Space] è impostato su "J-Log1" o "HLG".
- Questa voce non può essere configurata quando [Infrared] è impostato su "On".

↳ Adjust

Questa voce viene utilizzata per regolare [Color Matrix] su un colore secondo le preferenze dell'utente. I valori regolati di "Natural", "Standard" e "Cinema Vivid" e "Cinema Subdued" in [Color Matrix] possono essere memorizzati singolarmente.

- La saturazione e la tonalità di rosso, verde e blu possono essere configurate individualmente.

[Gamma di impostazione per Saturation: da -10 a +10] (circa ± 10%)

[Gamma di impostazione per Hue: da -10 a +10]

(☞ pag. 168 [Regolazione della matrice colori])

Nota : _____

- Questa voce non può essere configurata quando [Color Space] è impostato su "J-Log1".
- Questa voce non può essere selezionata quando [Color Matrix] è impostato su "Off".
- Questa voce non può essere configurata quando [Infrared] è impostato su "On".

Color Gain

Per regolare il livello di colore del segnale video. Aumentando il valore si rende il colore più intenso. [Impostazione dei valori: da +15 a -50, Off (●0)]

Nota : _____

- Le immagini vengono visualizzate in bianco e nero quando questo è impostato su "Off".
- Questa voce non può essere configurata quando [Color Space] è impostato su "J-Log1".
- Il valore di impostazione di questa voce è memorizzato separatamente quando [Color Space] è impostato su "HLG".
- Questa voce non può essere configurata quando [Infrared] è impostato su "On".

Reverse Picture

Per registrare correttamente le immagini impostando questa voce su "Rotate" quando l'immagine dell'obiettivo appare sottosopra o invertita lateralmente.

- **Rotate:**
Abilita l'inversione orizzontale/verticale dell'immagine.
- **Off:**
Disabilita l'inversione orizzontale/verticale dell'immagine.

[Impostazione dei valori: Rotate, ●Off]

DNR

Per configurare le impostazioni DNR (riduzione digitale del rumore).

- **High:**
Alto livello di effetto DNR. Aumenta la soppressione del rumore video.
- **Middle:**
Livello normale di effetto DNR. Sopprime il rumore video.
- **Low:**
Basso livello di effetto DNR. Riduce la soppressione del rumore video, ma allo stesso tempo migliora i dettagli del soggetto a bassi livelli di segnale.

[Valori di impostazione: High, ●Middle, Low]

Reset Process

Ripristina tutte le voci del menu [Camera Process] alle impostazioni predefinite.

Voce White Balance

Preset Temp.

Per impostare la temperatura del colore quando l'interruttore [WHT BAL] è impostato su "PRESET". Per i dettagli, fare riferimento a "[Regolazione del Bilanciamento del bianco]" (☞ pag. 59).

Alternative Temp.

Per impostare la temperatura del colore alternativa nella modalità Preimpostazione. Quando l'interruttore [WHT BAL] è impostato su "PRESET", premendo il pulsante [●] o il pulsante utente al quale è assegnata la funzione "AWB" si commuta l'impostazione della temperatura di colore nella modalità Preimpostazione. ([Preset Temp.] ↔ [Alternative Temp.]) Per i dettagli, fare riferimento a "[Regolazione del Bilanciamento del bianco]" (☞ pag. 59).

Preset Paint Memory

Per configurare se configurare la temperatura di colore singolarmente o collettivamente nella modalità Preimpostazione. La regolazione viene eseguita in [Preset Paint].

- Individual:
Ciascuno dei 9 tipi di temperatura di colore (2300K, 3000K, 3200K, 4200K, 4800K, 5200K, 5600K, 6500K, 7500K) viene configurato singolarmente.
- Common:
L'intera gamma di temperatura di colore è configurata collettivamente.

[Valori di impostazione: Individual, ●Common]

Preset Paint

Per la regolazione dei componenti R (rosso) e B (blu) in modalità Preimpostazione.

- Aumentare il numero:
Rafforza il rosso/blu.
- Diminuire il numero:
Indebolisce il rosso/blu.

[Impostazione dei valori: da +32 a -32 (● 0)]

AWB Paint

Per regolare il componente R (rosso)/B (blu) in modalità AWB (Bilanciamento automatico del bianco). Per i dettagli, fare riferimento a "[Regolazione del Bilanciamento del bianco]" (☞ pag. 59).

- Aumentare il numero:
Rafforza il rosso/blu.
- Diminuire il numero:
Indebolisce il rosso/blu.

[Impostazione dei valori: da -32 a +32 (● 0)]

Nota :

- Questa voce è selezionabile quando l'interruttore [WHT BAL] è impostato su "A" o "B". Quando "PRESET" è impostato, questa voce appare come "..." e non può essere selezionata.
- È possibile specificare diversi valori per "A" e "B".
- Quando [Clear Paint After AWB] è configurato su "On", premendo il pulsante [●] o il pulsante utente assegnato alla funzione "AWB" per regolare nuovamente il bilanciamento del bianco, i valori R e B cambiano in "0".

Clear Paint After AWB

Per specificare se cancellare le impostazioni [AWB Paint] (valore R e valore B) dopo aver eseguito la funzione AWB (Bilanciamento automatico del bianco).

- On:
Imposta le impostazioni [AWB Paint] (valore R e valore B) su "0" dopo aver eseguito la funzione AWB (Bilanciamento automatico del bianco).
- Off:
Non modifica le impostazioni [AWB Paint] (valore R e valore B) dopo aver eseguito la funzione AWB (Bilanciamento automatico del bianco).

[Impostazione dei valori: ●On, Off]

FAW Paint

Per regolare il componente R (rosso)/B (blu) in modalità FAW (bilanciamento del bianco automatico completo).

- Aumentare il numero:
Rafforza il rosso/blu.
- Diminuire il numero:
Indebolisce il rosso/blu.

[Impostazione dei valori: da -32 a +32 (● 0)]

Menu TC/UB

Per l'impostazione del codice temporale e del bit dell'utente.
Questa voce non può essere selezionata in modalità Multimediale, durante la registrazione o lo streaming live.

TC Generator

Per impostare il funzionamento del codice temporale.

- **Free Run (NTP):**
Attiva la sincronizzazione NTP del codice temporale e la sovrimpressione delle informazioni TC (metadati) sui dati di streaming.
- **Free Run (GPS) **SPC**:**
Le informazioni sul codice temporale possono essere sincronizzate con le informazioni su data/ora acquisite dal GPS.
- **Free Run (Ext):**
L'ingresso del codice temporale esterno verrà sincronizzato con questo e il codice temporale verrà registrato.
- **Free Run:**
Il codice temporale funziona sempre in modalità di esecuzione a prescindere dallo stato di registrazione. Continua a essere eseguito anche quando l'alimentazione del registratore videocamera viene spenta.
- **Rec Run:**
Il codice temporale funziona in modalità di esecuzione durante la registrazione. Continua a essere eseguito nell'ordine in cui sono registrati i clip, finché la scheda SD non viene sostituita. Se la scheda SD viene rimossa e la registrazione eseguita su un'altra scheda, il codice temporale verrà registrato sulla nuova scheda dal punto in cui era stata lasciata sulla scheda precedente.
- **Regen:**
Il codice temporale funziona in modalità di esecuzione durante la registrazione. Quando la scheda SD viene sostituita, l'ultimo codice temporale registrato sulla stessa viene letto e registrato sulla nuova scheda, in modo tale da proseguirne l'ordine di esecuzione.

[Valori di impostazione: Free Run (NTP), Free Run (GPS) **SPC**, Free Run (Ext), Free Run, ●Rec Run, Regen]

Nota : _____

- Quando [Rec Mode] è configurato su "Interval Rec" o "Frame Rec", sono selezionabili solo "Rec Run" e "Regen".
- Quando [System] è configurato su "High-Speed", sono selezionabili solo "Rec Run" e "Regen".
- Quando [Frame Rate] è impostato su "24p", "Free Run (GPS)" non può essere selezionato.

↳ Time Zone

Per configurare il fuso orario.

- **Local Time:**
Codice temporale con fuso orario corretto in base alle informazioni sull'ora ottenute da NTP
- **UTC:**
Codice temporale senza correzione del fuso orario

[Valori di impostazione: Local Time, ●UTC]

Nota : _____

- Questa voce non può essere configurata quando [TC Generator] è impostato su "Free Run(NTP)".

↳ Streaming Format

Per configurare il sistema di codice temporale.

[Valori di impostazione: LTC, ●VITC]

Nota : _____

- Questa voce non può essere configurata quando [TC Generator] è impostato su "Free Run (NTP)".
- Questo è fissato su "VITC" quando [Live Streaming] ➔ [Optional Adapter] è impostato su "Enable".

TC Preset

Per impostare il codice temporale (ora, minuti, secondi, fotogramma).

Display : Impostazione Drop 02:02:25:20
: Impostazione Non Drop 02:02:25:20

(☞ pag. 67 [Impostazione del generatore codice temporale])

UB Mode

Per impostare la modalità di registrazione del bit utente.

- Date:
Registra la data.
- Time:
Registra l'ora.
- Preset:
Registra in base all'impostazione predefinita.
(☞ pag. 70 [Impostazione del bit utente])

[Impostazione dei valori: Date, Time, ●Preset]

Nota : _____
• Se [UB Mode] è impostato su "Time", i bit utente funzionano nel formato 24 ore anche se il display LCD è nel formato 12 ore.

↳ Preset

Per impostare il bit dell'utente. (cifra per cifra)

Display : AB CD EF 01

(☞ pag. 70 [Preimpostazione del bit dell'utente])

Nota : _____
• Quando [UB Mode] è impostato su "Date" o "Time", questa voce appare come "---" e la preselezione è disattivata.
• Quando [TC Generator] è impostato su "Regen", questa voce appare come "<Regen>" e la preselezione è disabilitata.

Drop Frame

Per impostare la modalità di framing del generatore del codice temporale.

- Non Drop:
Il generatore del codice temporale interno funziona in modalità senza salto di fotogramma (non drop frame). Utilizzare questa impostazione per porre l'enfasi sul numero di fotogrammi.
- Drop:
Il generatore del codice temporale interno funziona in modalità con salto di fotogramma (drop frame). Utilizzare questa impostazione quando si vuole porre l'enfasi sul tempo di registrazione.

[Impostazione dei valori: Non Drop, ●Drop]

Nota : _____
• Questa voce può essere impostata solo quando [System] → [Record Set] → [Record Format] → [A]Frame Rate è impostato su "60p", "30p" o "60i".
Tuttavia, quando "Free Run (GPS)" è selezionato per [TC Generator], questa voce è fissa su "Drop" e non può essere selezionata.

SPC

- Quando [Frame Rate] è "24p", "Non Drop" diventa fisso e non può essere selezionato.
- Quando [Frame Rate] è "50p", "25p", o "50i", questa voce compare come "---" e non può essere selezionata.

(☞ pag. 148 [A]Frame Rate/ [EXT]Frame Rate])

Menu LCD/VF

Voce per la specificazione delle impostazioni relative alla schermata del monitor LCD o del mirino. Questa schermata di menu può essere utilizzata per specificare le impostazioni relative alla modalità Focalizzazione assistita, visualizzazione forma a zebra, dimensione dello schermo, contrassegno e zona di sicurezza. Inoltre, viene utilizzata per selezionare se visualizzare i caratteri sul monitor LCD o sulla schermata del mirino, nonché per la regolazione della qualità dell'immagine del monitor LCD.

Shooting Assist...

Menu per l'impostazione della funzione Shooting Assist. (☞ pag. 118 [Voce Shooting Assist])

Marker Settings...

Per impostare voci quali la zona di sicurezza e il contrassegno centrale. (☞ pag. 119 [Voce Marker Settings])

Display Type...

Per specificare le impostazioni correlate alla visualizzazione. (☞ pag. 120 [Voce Display Type])

Display On/Off...

Per configurare l'impostazione di attivazione/disattivazione del display della schermata. (☞ pag. 121 [Voce Display On/Off])

VF Color

Per selezionare se visualizzare l'immagine sullo schermo del mirino a colori o in bianco e nero. Selezionare "On" per visualizzare a colori e "Off" per visualizzare in bianco e nero. [Impostazione dei valori: ●On, Off]

VF Bright

Per impostare la luminosità della schermata del mirino. Aumentando il valore si aumenta la luminosità. [Valori di impostazione: da +10 a +1, ●0, da -1 a -10]

VF Contrast

Per impostare la differenza di luminanza tra le aree più scure e quelle più chiare nello schermo del mirino. Aumentando il valore si aumenta il contrasto. [Valori di impostazione: da +10 a +1, ●0, da -1 a -10]

LCD Contrast

Per impostare la differenza di luminanza tra le aree più scure e quelle più chiare nel monitor LCD. Aumentando il valore si aumenta il contrasto. [Valori di impostazione: da +10 a +1, ●0, da -1 a -10]

LCD Backlight

Per impostare la luminosità della retroilluminazione dello schermo LCD. Aumentando il valore si aumenta la luminosità. [Impostazione dei valori: +1, ●0, -1]

LCD Mirror

Per specificare il metodo di visualizzazione delle immagini osservando il monitor LCD. Selezionare "Mirror" per visualizzare l'immagine dopo averla invertita lateralmente. (display a specchio) (☞ pag. 33 [Regolazione del monitor LCD e del mirino])

[Impostazione dei valori: Mirror, ●Normal]

Nota : _____

- L'impostazione di questa voce è valida solo in modalità Videocamera.
- Durante la visualizzazione delle barre dei colori, della messa a fuoco allargata, della schermata del menu e della schermata di stato, l'impostazione "Mirror" è disabilitata. (☞ pag. 166 [Uscita barre di colore])

Convert to ITU709

Quando [Color Space] è impostato su "ITU2020", "J-Log1" o "HLG", le immagini video sul monitor LCD e sul mirino vengono convertite allo spazio colore ITU709 per la visualizzazione.

- Cam + Return: I video della videocamera e i video di ritorno vengono convertiti dallo spazio colore configurato in [Color Space] allo spazio colore ITU709.
- Cam: Solo il video della videocamera viene convertito allo spazio colore ITU709.
- Off: Non convertito.

[Valori di impostazione: Cam + Return, Cam, ●Off]

Nota : _____

- Questa voce può essere configurata solo quando [Color Space] è impostato su "ITU2020", "J-Log1" o "HLG".

↳ White Level

Per configurare il livello di bianco durante la regolazione della gamma dinamica che è visibile nel monitor LCD o nel mirino quando [Color Space] è impostato su "HLG".

Quando [Color Space] è impostato su "HLG" e [Convert to ITU709] è impostato su un valore diverso da "Off", questa voce può essere utilizzata per configurare il livello di luminanza di uscita (%) dei video HLG che corrisponde al 100% sulla curva della gamma ITU709 durante la conversione.

[Valori di impostazione: 80,0%, 77,5%, 75,0%, ● 72,5%, 70,0%, 67,5%, 65,0%, 62,5%, 60,0%, 57,5%, 55,0%, 52,5%, 50,0%]

Nota :

- Questa voce può essere configurata solo quando [Color Space] è impostato su "HLG".
- Il valore sulla misurazione spot cambia in coppia con questa impostazione.
Esempio: quando [White Level] è impostato su "75.0%", il punto in cui l'uscita HLG è 75% viene visualizzato come 100% nella misurazione spot.
- Fare riferimento a [Caratteristiche di mappatura dei toni per la conversione di HLG in ITU709 per LCD/VF] (pag. 252) per ciascuna caratteristica. La conversione allo spazio colore ITU709 viene eseguita con gamma e "Knee" regolati in modo tale che la massima gamma dinamica HDR sia visibile durante la conversione.

LCD RGB Gain

Per la regolazione del livello di guadagno di R (rosso), G (verde) e B (blu) del monitor LCD.
[Valori di impostazione: da +127 a ● da 0 a -128]

↳ Reset

Riporta [LCD RGB Gain] alle impostazioni predefinite.

VF RGB Gain

Per la regolazione del livello di guadagno di R (rosso), G (verde) e B (blu) del mirino.
[Valori di impostazione: da +127 a ● da 0 a -128]

↳ Reset

Riporta [VF RGB Gain] alle impostazioni predefinite.

| Voce Shooting Assist

Focus Assist

Per impostare se aggiungere colore al contorno dell'immagine messa a fuoco quando si passa all'immagine in bianco e nero.

[Impostazione dei valori: On, ●Off]

↳ Type

Per configurare il comportamento quando si aziona il pulsante utente al quale è assegnata la funzione [Focus Assist].

(pag. 51 [Funzione di assistenza della focalizzazione])

- ACCU-Focus:
Abilita le funzioni Assistenza focalizzazione e ACCU-Focus (focalizzazione forzata). La profondità di campo del soggetto diventa più superficiale per consentire una focalizzazione più facile. La funzione ACCU-Focus si commuta automaticamente in "Off" dopo circa 10 secondi.
- Normal:
Abilita solo la funzione Assistenza focalizzazione. L'area di focalizzazione è visualizzata a colori per agevolare la focalizzazione. Il colore del display può essere specificato con [Color].

[Impostazione dei valori: ACCU-Focus, ●Normal]

↳ Color

Per impostare il colore del display dell'area focalizzata quando la funzione Assistenza focalizzazione è attivata.

[Impostazione dei valori: ●Blue, Green, Red]

Zebra

Per scegliere se visualizzare le forme a zebra nell'area luminosa del soggetto.
Selezionare "On" per visualizzare le forme a zebra o "Off" per nasconderle.

[Impostazione dei valori: On, ●Off]

↳ Detect

Per configurare i tempi per rilevare la visualizzazione del motivo zebra.

- Converted ITU709:
Esegue il rilevamento dopo la conversione allo spazio colore ITU709.
- HLG/J-Log1:
Esegue il rilevamento prima della conversione allo spazio colore ITU709.

[Valori di impostazione: Converted ITU709, ●HLG/J-Log1]

Nota :

- Questa voce è selezionabile solo quando [Color Space] è impostato su "J-Log1" o "HLG" e [Convert to ITU709] è impostato su "Cam" o "Cam + Return".

↳ Top

Per impostare il livello di luminanza massimo per la visualizzazione della forma a zebra.

[Valori di impostazione: Over, 100%, 98%, da 95% a 5% (in incrementi del 5%)] (●80%)

↳ Bottom

Per impostare il livello di luminanza minimo per la visualizzazione della forma a zebra.

[Valori di impostazione: 100%, 98%, da 95% a 0% (in incrementi del 5%)] (●70%)

Nota : _____

- Il rapporto tra Top e Bottom è tale che Top>Bottom viene sempre mantenuto. Per mantenere questa relazione durante l'impostazione, il valore di impostazione viene corretto automaticamente.

Peaking Frequency

Per impostare la larghezza di banda della frequenza per enfatizzare il contorno usando il pulsante [PEAKING].

[Valori di impostazione: High, ●Middle, Low]

Histogram

Per impostare se visualizzare l'istogramma, che mostra la distribuzione dei diversi punti con diversi livelli di luminosità in un'immagine.

[Impostazione dei valori: On, ●Off]

↳ Histogram Top

Consente di selezionare il limite massimo di luminosità per la modifica del colore di visualizzazione dell'istogramma.

[Impostazione dei valori: dallo 5% al 110% (con incrementi del 5%)] (● 80%)

- Quando [Color Space] è impostato su "J-Log1" [Valori di impostazione: -5F-stop, -4F-stop, -3F-stop(2%), -2F-stop, -1F-stop, 0F-stop(18%), 1/3F-stop, 2/3F-stop, 1F-stop, 1 1/3F-stop, 1 2/3F-stop, 2F-stop, 2 1/3 F-stop(90%), 2 2/3 F-stop, ●3F-stop, 3 1/3 F-stop, 3 2/3 F-stop, 4F-stop, 4 1/3 F-stop, 4 2/3 F-stop, 5F-stop, 5 1/3 F-stop, 5 1/2F-stop]

Nota : _____

- Quando [Color Space] è impostato su "J-Log1", appare una linea verde che corrisponde alla parte "0F-stop(18%)" del soggetto con una riflettanza del 18%.

↳ Histogram Bottom

Consente di selezionare il limite minimo di luminosità per la modifica del colore di visualizzazione dell'istogramma.

[Impostazione dei valori: dallo 0% al 105% (con incrementi del 5%)] (● 20%)

- Quando [Color Space] è impostato su "J-Log1" [Valori di impostazione: -6F-stop, -5F-stop, -4F-stop, ●-3F-stop(2%), -2F-stop, -1F-stop, 0F-stop(18%), 1/3 F-stop, 2/3 F-stop, 1F-stop, 1 1/3 F-stop, 1 2/3 F-stop, 2F-stop, 2 1/3 F-stop(90%), 2 2/3 F-stop, 3F-stop, 3 1/3 F-stop, 3 2/3 F-stop, 4F-stop, 4 1/3 F-stop, 4 2/3 F-stop, 5F-stop, 5 1/3 F-stop]

Nota : _____

- Quando [Color Space] è impostato su "J-Log1", appare una linea verde che corrisponde alla parte "0F-stop(18%)" del soggetto con una riflettanza del 18%.

Voce Marker Settings

Per impostare contrassegno e area di sicurezza, utili nell'aiutare a determinare l'angolo di visione dell'immagine secondo lo scopo della ripresa.

( pag. 166 [Visualizzazioni contrassegno e area di sicurezza (solo modalità Videocamera)])

Nota : _____

- Durante la Revisione clip o quando si è in modalità Multimediale, i contrassegni non appaiono a prescindere dall'impostazione.

Marker

Per impostare se visualizzare contrassegno, zona di sicurezza e contrassegno centrale sullo schermo.

[Impostazione dei valori: On, ●Off]

↳ Grid Marker

Per impostare se visualizzare una griglia 3x3 sullo schermo.

[Impostazione dei valori: On, ●Off]

Nota : _____

- Quando [Grid Marker] è impostato su "On", [Aspect Ratio], [Aspect Marker] e [Safety Zone] non funzionano.

↳ Aspect Ratio

Per selezionare il formato dell'immagine finale da utilizzare dall'angolo di visione globale.

[Impostazione dei valori: 16:9(+4:3), 2.35:1 Top, 2.35:1 Center, 1.85:1 Top, 1.85:1 Center, ●16:9, 1.75:1, 1.66:1, 14:9, 13:9, 4:3]

Nota : _____

- Quando [System] → [Record Set] → [Record Format] → [SD Aspect] è impostato su "4:3", questa voce è fissa su "4:3" e non può essere selezionata.

(☞ pag. 149 [SD Aspect])

↳ Aspect Marker

Per specificare in che modo i nuovi contrassegni di confine debbano essere utilizzati per indicare le parti di un'immagine che fuoriescono dalla gamma del formato selezionate in [Aspect Ratio].

- Line+Halftone: Visualizza il confine mediante linee e le aree al di fuori di esso in mezzi toni.

- Halftone: Visualizza le aree al di fuori del confine in mezzi toni.

- Line: Visualizza il confine mediante linee.

- Off: Nasconde i contrassegni di confine.

[Impostazione dei valori: Line+Halftone, Halftone, Line, ●Off]

Nota : _____

- Quando [Aspect Ratio] è impostato su "16:9" o "16:9(+4:3)", questa voce è fissa su "Off" e non può essere selezionata.

↳ Safety Zone

Per impostare la percentuale dell'area che viene considerata area valida (Safety Zone) all'interno del confine del formato selezionato in [Aspect Ratio].

[Impostazione dei valori: 95%, 93%, 90%, 88%, 80%, ●Off]

↳ Center Mark

Per specificare se visualizzare un contrassegno per indicare il centro dello schermo nell'ambito del formato selezionato in [Aspect Ratio].

[Impostazione dei valori: ●On, Off]

Voce Display Type

Questo menu viene utilizzato per impostare le visualizzazioni sulle schermate del monitor del monitor LCD e del mirino.

Battery

Per impostare la visualizzazione dell'autonomia rimanente della batteria sulle schermate del monitor LCD e del mirino.

- Time: Visualizza l'autonomia rimanente della batteria in minuti. (min)
- Capacity%: Visualizza l'autonomia rimanente della batteria in percentuale. (%)
- Voltage: Visualizza la tensione della batteria corrente in unità di 0,1 V. (V)

[Valori di impostazione: ●Time, Capacity%, Voltage]

Nota : _____

- Il contrassegno della batteria che appare prima che cambi il valore di "Time", "Capacity%" o "Voltage" secondo l'autonomia rimanente della batteria.

Inoltre, il simbolo della presa viene aggiunto durante la ricarica.

		: 10 % e inferiore
		: dal 11 % al 30 %
		: dal 31 % al 70 %
		: dal 71 % al 100 %

- Quando l'autonomia rimanente della batteria è scarsa, viene visualizzato "RES" anziché il valore. Sostituire la batteria il prima possibile.
- L'autonomia rimanente della batteria è un valore indicativo per la durata delle riprese.
- Il tempo, la capacità o il voltaggio non verranno visualizzati durante la ricarica.

TC/UB

Per specificare se visualizzare il codice temporale (TC) o il bit rate dell'utente (UB) nella visualizzazione sulle schermate del monitor LCD e del mirino.

[Valori di impostazione: UB, ●TC]

Zoom

Per impostare il metodo di visualizzazione della posizione dello zoom.

- Number: Visualizza la posizione dello zoom sotto forma numerica.
- Bar: Visualizza la posizione dello zoom su una barra.

[Valori di impostazione: Number, ●Bar]

Focus

Per impostare il metodo di visualizzazione della distanza approssimativa dal soggetto messo a fuoco.

- Feet:
Visualizza la distanza in piedi.
- Meter:
Visualizza la distanza in metri.

[Valori di impostazione: Feet, ●Meter]

ND Filter

Per specificare come visualizzare la posizione del filtro.

- Normal + Assist:
Visualizza l'attuale posizione del filtro.
Se l'impostazione del filtro ND è inadeguata, il filtro ND appropriato da selezionare lampeggerà.

- Normal:
Visualizza l'attuale posizione del filtro.

[Impostazione dei valori: Normal + Assist,

●Normal]

Shutter

Per impostare la visualizzazione dell'otturatore da visualizzare sullo schermo del monitor LCD e del mirino.

- DEG:
Visualizza la velocità dell'otturatore in gradi nello stesso modo delle cineprese tradizionali a pellicola.
- SEC:
Visualizza la velocità dell'otturatore in secondi.

[Impostazione dei valori: DEG, ●SEC]

Nota : _____

- “DEG” è selezionabile solo quando [AFrame Rate] è impostato su “24p” o “25p”.
Quando [AFrame Rate] è impostato su altri valori, l'impostazione della visualizzazione dell'otturatore è fissa a “SEC” e non può essere selezionata.

(pag. 148 [AFrame Rate/ EXTFrame Rate])

Gain

Per impostare il display guadagno da visualizzare sul monitor LCD e sul mirino.

- ISO:
Visualizza il guadagno come sensibilità ISO.
- dB:
Visualizza il guadagno in dB (decibel).

[Impostazione dei valori: ISO, ●dB]

Nota : _____

- Questa voce non può essere configurata quando [Color Space] è impostato su “HLG”.

Voce Display On/Off

Per impostare se attivare o disattivare il display di una voce sul monitor LCD e sullo schermo del mirino.

Battery, Clip Info, High-Speed, Media Status, Rec Trigger, TC/UB, Media Remain, Record Format, Video Format, Guide, GPS ⁵⁵⁰ SPC, Return over IP, Live Streaming, Network, Date, Time, Operation Lock, Zoom, Focus, Zebra, Focus Assist, Color Space, Black Toe, ND Filter, OIS, Face Detection, Infrared, AE Level, Iris, Shutter, Gain, White Balance, Audio Meter, Position Bar, Camera Angle[Tagging]SPC, ODK[Tagging]SPC

Per configurare se visualizzare o nascondere una voce.

[Impostazione dei valori: ●On, Off]

Nota : _____

- Questo potrebbe non essere selezionabile in base alla modalità operativa e allo stato.

Menu A/V Set

Schermata del menu per l'uscita video e l'audio.

Video Set...

Per specificare le impostazioni correlate all'uscita video.

( pag. 122 [Voce Video Set])

Audio Set...

Per specificare le impostazioni correlate all'audio.

( pag. 125 [Voce Audio Set])

Voce Video Set

HDMI/SDI OUT

Per configurare l'uscita video dal terminale [HDMI] o [SDI OUT] quando [System] è configurato su "4K EXT(SSD)".
[Valori di impostazione: SDI, ●HDMI]

Nota : _____

- Configurare utilizzando questa voce anche quando [System] è configurato su "4K" e [Slot Mode] è configurato su "Backup **EXT**".

SDI OUT

Per configurare l'uscita video dal terminale [SDI OUT].
[Impostazione dei valori: On, ●Off]

Nota : _____

- Quando una risoluzione senza uscita SDI è selezionata, l'impostazione è fissata su "Off".
- Questa voce è fissata su "Off" quando viene visualizzata la voce [HDMI/SDI OUT] e viene selezionata un'impostazione diversa da "SDI".

↳ Character

Per configurare se visualizzare il display e il menu sul terminale [SDI OUT].

[Impostazione dei valori: On, ●Off]

↳ Resolution

Per selezionare la risoluzione dell'uscita video dal terminale [SDI OUT] in base al monitor da collegare.
[Valori di impostazione: 1080psF, ● 1080p, 1080i, 720p, 576i, 480i, 480i (2: 3pd)]

Nota : _____

- Le opzioni selezionabili variano secondo l'impostazione di [System] → [Record Set] → [Record Format] → [System]/[**A**Resolution].
- La trasmissione in conversione incrociata non è possibile.
- Quando [A/V Set] → [Video Set] → [SDI OUT] → [Resolution] è impostato su "1080p", la configurazione di [System] → [GPS] su "On" cambia l'impostazione a "1080i". **550 SPC**

↳ 3G-SDI Mapping

Per configurare la modalità di mappatura per i segnali in uscita dal terminale [SDI OUT].

[Valori di impostazione: Level B, ●Level A]

Nota : _____

- L'uscita SDI è configurabile solo quando l'impostazione è impostata su "1080p".
- Quando [SDI OUT] è configurato su "Off", questa voce non può essere configurata.

↳ Rec Trigger

Per configurare se sovrapporre segnali di attivazione sul terminale [SDI OUT] in coppia con il pulsante [REC]. Se "Type-A" o "Type-B" viene specificato, è possibile registrare su un dispositivo dotato di attivazione di registrazione SDI in coppia con l'azionamento del pulsante [REC].

Quando viene connesso un dispositivo compatibile, i segnali di controllo registrazione/arresto vengono emessi di pari passo con il funzionamento del pulsante [REC].

Lo stato di uscita dell'attivazione di registrazione al dispositivo collegato è indicato da REC → /STBY → sullo schermo di visualizzazione.

[Valori di impostazione: Type-A, Type-B, ●Off]

Nota : _____

- Se "Type-A" non funziona, potrebbe funzionare nell'impostazione "Type-B", ma il bit utente per il dispositivo collegato non verrà emesso correttamente.
- Anche se REC → /STBY → viene visualizzato sullo schermo di visualizzazione, il dispositivo compatibile potrebbe non necessariamente essere in registrazione.
- Questa voce può essere configurata quando [SDI OUT] è configurato su "On" e [Rec Mode] è configurato su "Normal", "Pre Rec" o "Clip Continuous".
- Impostare su "Off" se ci si connette a un dispositivo che non supporta l'attivazione di registrazione.

HDMI OUT

Per configurare l'uscita video dal terminale [HDMI].

[Impostazione dei valori: On, ●Off]

Nota : _____

- Le visualizzazioni di monitor e menu non vengono emesse dal terminale [HDMI].
- Questa voce è fissata su "Off" quando viene visualizzata la voce [HDMI/SDI OUT] e viene selezionata un'impostazione diversa da "HDMI".

↳ Resolution

Per selezionare la risoluzione dell'uscita video dal terminale [HDMI] in base al monitor da collegare.

[Valori di impostazione: 2160/60p, 2160/50p, 2160/30p, 2160/25p, 2160/24p, 1080/60p, 1080/50p, 1080/30p, 1080/25p, 1080/24p, 1080p, ● 1080i, 720p, 576p, 480p, 480i, 480p (2: 3pd)]

Nota : _____

- Le opzioni selezionabili variano a seconda delle impostazioni in [System] → [Record Set] → [Record Format] → [System] e [A]Resolution/[EXT]Resolution.
- La trasmissione in conversione incrociata non è possibile.
- In modalità Videocamera, selezionando "SD" per [System] → [Record Set] → [Record Format] → [System] si fissa la risoluzione su "480p" o "576p".

↳ Color

Per l'impostazione del formato colore dei segnali HDMI.

[Impostazione dei valori: RGB, ●Auto]

Nota : _____

- Questa voce può essere configurata quando [HDMI OUT] è impostato su un valore diverso da "Off".

↳ Colorimetry

Per configurare la colorimetria del segnale HDMI quando [Camera Process] ➔ [Color Space] ➔ [Colorimetry] è impostato su "ITU2020".

- ITU2020:
Mette in uscita utilizzando la colorimetria di ITU2020 indipendentemente dal dispositivo collegato tramite HDMI.
- ITU709:
Mette in uscita utilizzando la colorimetria di ITU709 indipendentemente dal dispositivo collegato tramite HDMI.
- Auto:
Commuta la colorimetria automaticamente in base al dispositivo collegato tramite HDMI.

[Valori di impostazione: ITU2020, ITU709, ●Auto]

Nota : _____

- Questa voce può essere configurata quando [HDMI OUT] è impostato su un valore diverso da "Off".
- Questa voce non può essere configurata quando [HDMI Color] è impostato su "Auto".
- Questa voce non può essere configurata quando [Camera Process] ➔ [Color Space] ➔ [Colorimetry] è impostato su un valore diverso da "ITU2020".

↳ Enhance

Per l'impostazione dell'intervallo di colore dei segnali HDMI. Quando ci si collega al monitor di un PC, impostarlo su "On".

[Impostazione dei valori: On, ●Off]

Nota : _____

- Questa voce può essere configurata quando [HDMI OUT] è impostato su un valore diverso da "Off".

↳ Rec Trigger

Per configurare se sovrapporre segnali di attivazione sul terminale di uscita [HDMI] in coppia con il pulsante [REC]. Se "On" viene specificato, è possibile registrare su un dispositivo dotato di attivazione di registrazione HDMI in coppia con l'azionamento del pulsante [REC].

Quando viene connesso un dispositivo compatibile, i segnali di controllo registrazione/arresto vengono emessi di pari passo con il funzionamento del pulsante [REC]. Lo stato di uscita della attivazione di registrazione HDMI al dispositivo collegato è indicato da REC ➔/STBY ➔ sullo schermo di visualizzazione.

[Valori di impostazione: On, ●Off]

Nota : _____

- Anche se REC ➔/STBY ➔ viene visualizzato sullo schermo di visualizzazione, il dispositivo compatibile potrebbe non necessariamente essere in registrazione.
- È possibile configurare questa voce quando [HDMI OUT] è impostato su un valore diverso da "Off" e [Rec Mode] è impostato su "Normal", "Pre Rec" o "Clip Continuous".
- Impostare su "Off" se ci si connette a un dispositivo che non supporta l'attivazione di registrazione.

↳ TC

Per impostare se sovrapporre il codice temporale al terminale [HDMI].

[Impostazione dei valori: On, ●Off]

Nota : _____

- Questa voce può essere configurata quando [HDMI OUT] è impostato su un valore diverso da "Off".
- Impostare su "Off" se ci si connette a un dispositivo che non supporta HDMI TC.

Voce Audio Set

Input1 Mic Ref.

Per impostare il livello di ingresso di riferimento quando l'interruttore di selezione [INPUT1] è impostato su "MIC" o "MIC+48V".

[Impostazione dei valori: -62dB, -56dB, ●-50dB, -44dB, -38dB, -32dB]

Input2 Mic Ref.

Per impostare il livello di ingresso di riferimento quando l'interruttore di selezione [INPUT2] è impostato su "MIC" o "MIC+48V".

[Impostazione dei valori: -62dB, -56dB, ●-50dB, -44dB, -38dB, -32dB]

Int. Mic Gain

Per l'impostazione della sensibilità del microfono integrato.

[Impostazione dei valori: 12 dB, 6 dB, ●0dB]

AUX Gain

Per l'impostazione della sensibilità dell'ingresso del terminale [AUX].

[Impostazione dei valori: 12 dB, 6 dB, ●0dB]

Ref. Level

Per impostare il livello di registrazione di riferimento. (Pertinente a entrambi [CH1/CH2].)

[Impostazione dei valori: -12dB, -18dB, ●-20dB]

Limiter

Per impostare il funzionamento del limitatore.

- -9 dBFS:
Imposta "-9dBFS" sul livello di registrazione massimo.
- -6 dBFS:
Imposta "-6dBFS" sul livello di registrazione massimo.
- Off:
A seconda delle impostazioni degli interruttori di selezione [CH1/CH2 AUTO/MANUAL], il funzionamento può essere diverso da quanto descritto qui di seguito.
 - Il limitatore non funziona quando "MANUAL" è impostato.
 - Il limitatore funziona a -6 dBFS quando "AUTO" è impostato.

[Valori di impostazione: -9 dBFS, ●-6 dBFS, Off]

AGC Response

↳ Attack Time

Imposta l'ora in cui attivare il limitatore.

[Impostazione dei valori: Fast, ●Middle, Slow]

↳ Decay Time

Imposta l'ora in cui disattivare il funzionamento del limitatore.

[Impostazione dei valori: Fast, ●Middle, Slow]

AGC Mode

Per impostare se collegare il funzionamento del limitatore del [CH1] e [CH2].

Selezionare "Link" per collegare o "Separate" per separare.

[Impostazione dei valori: Link, ●Separate]

Nota :

- Abilitato solo quando sia il terminale di ingresso [AUX] e il terminale di ingresso [INPUT1/INPUT2] sono impostati su "LINE" o "MIC" e CH1/CH2 dell'interruttore [CH1/CH2 AUTO/MANUAL] è impostato su "AUTO".

XLR Manual Level

Per impostare se collegare il funzionamento della regolazione dell'audio manuale tra i terminali [INPUT1] e [INPUT2].

Selezionare "Link" per collegare o "Separate" per separare.

Quando questa voce è impostata su "Link", regolare il livello di registrazione utilizzando la manopola di regolazione [CH1] per i livelli di registrazione.

[Impostazione dei valori: Link, ●Separate]

Nota :

- Abilitato solo quando entrambi i terminali di ingresso [INPUT1/INPUT2] sono impostati su "LINE" o "MIC" e entrambi [CH1]/[CH2] degli interruttori di selezione [CH1/CH2 AUTO/MANUAL] sono impostati su "MANUAL".
- Quando questa voce è impostata su "Link", la manopola di regolazione [CH2] per i livelli di registrazione viene disabilitata.

Int. Mic Separation

Per l'impostazione del livello di miglioramento dell'effetto stereo del microfono integrato.

- On:
Migliora l'effetto stereo.
- Off:
Non migliora l'effetto stereo.

[Impostazione dei valori: ●On, Off]

Nota : _____

- Entrambi gli interruttori di selezione [CH1] e [CH2] sono impostati su "INT".
- Quando [Int. Mic Separation] è impostato su "On", viene visualizzata un'icona  sulla schermata di stato (ingresso audio) mentre la funzione è attiva.

Test Tone

Per specificare se emettere i segnali di test audio (1 kHz) durante l'uscita delle barre colorate.

[Impostazione dei valori: On, ●Off]

INPUT1/2 Wind Cut

Per selezionare se escludere le basse frequenze dai segnali di ingresso audio (low-cut) quando l'interruttore [INPUT1/INPUT2] è impostato su "MIC" o "MIC+48V".

Impostare questa voce per ridurre i rumori del vento dal microfono.

- Both:
Abilita il low-cut su entrambi i terminali [INPUT1] e [INPUT2].
- INPUT2:
Abilita il low-cut sull'audio del solo terminale [INPUT2].
- INPUT1:
Abilita il low-cut sull'audio del solo terminale [INPUT1].
- Off:
Disabilita il low-cut.

[Impostazione dei valori: Both, INPUT2, INPUT1, ●Off]

Int. Mic Wind Cut

Per selezionare se escludere le basse frequenze dai segnali di ingresso audio (low-cut) dal microfono integrato. Impostare questa voce su "On" per ridurre i rumori del vento dal microfono.

[Impostazione dei valori: On, ●Off]

Equalizer

È possibile correggere la caratteristica e migliorare il suono del microfono collegato utilizzando questa impostazione dell'equalizzatore.

Per impostare la frequenza audio da un equalizzatore a 5 bande.

- Frequenza:
100 Hz, 330 Hz, 1 kHz, 3,3 kHz, 10 kHz
- Livello variabile:
± 6 dB (passi da 1 dB)

Nota : _____

- L'audio sarà registrato nel set caratteristico nell'equalizzatore.
- Imposta tutte le bande su "0 dB" per bypassare l'equalizzatore.
- Quando il livello dell'equalizzatore è impostato sul lato +, l'audio potrebbe risultare distorto. In tal caso, ridurre il livello di registrazione in modalità Manuale.
- Se si modificano i valori di più frequenze, i livelli specificati e quelli effettivi potrebbero essere diversi a causa dell'interferenza tra le bande di frequenza.
- Questa funzione è attivata solo quando sia [INPUT1/2 Wind Cut] e [Int. Mic Wind Cut] sono impostati su "Off".

Monitor

Per impostare l'audio del terminale  su stereo o suono miscelato quando l'interruttore di selezione [MONITOR] sul monitor LCD è impostato su "BOTH".

- Mix:
Emette l'audio miscelato (audio miscelato di CH1 e CH2) su entrambi L e R.
- Stereo:
Emette l'audio stereo (emette l'audio di CH1 su L e CH2 su R).

[Impostazione dei valori: ●Mix, Stereo]

Nota : _____

- Se sia CH1 che CH2 sono microfoni integrati, il suono stereo è trasmesso dal terminale  a prescindere dall'impostazione del [Monitor].

IFB/RET Monitor...

↳ CH1(/2)

Per configurare l'uscita dal terminale [🔊] durante Return over IP IFB di ciascun canale.

- Auto:
Mette in uscita dopo aver mixato l'audio IFB/Return over IP con l'audio del microfono quando viene rilevato ingresso audio IFB/Return over IP. Mette in uscita solo l'audio del microfono quando l'ingresso audio IFB/Return over IP non viene rilevato.
- IFB/RET Only:
Mette in uscita sempre solo l'audio IFB/Return over IP.
- Off:
L'audio IFB/Return over IP non viene emesso.

[Valori di impostazione: ●Auto, IFB/RET Only, Off]

Nota : _____

- Per abilitare impostazioni diverse per CH1 e CH2 di [IFB/RET Monitor], impostare [Monitor] su "Stereo".

Alarm Level

Per selezionare se attivare il segnale di avvertenza, nonché impostare il volume.

Il segnale di avvertenza viene emesso dall'altoparlante di controllo o dal terminale [🔊].

[Impostazione dei valori: ●High, Middle, Low, Off]

Audio On FULL AUTO

Per impostare se abilitare Auto per l'audio quando l'interruttore [FULL AUTO] è impostato su "ON".

- Auto:
Imposta la modalità di registrazione audio sulla modalità automatica.
- SW Set:
Imposta la modalità di registrazione audio in base all'impostazione dell'interruttore di selezione [CH1/CH2 AUTO/MANUAL].

[Valori di impostazione: ●Auto, SW Set]

Menu Network

Per specificare le impostazioni correlate alla rete. La visualizzazione della tastiera software per immettere caratteri varia a seconda della voce che si sta impostando.

Connection Setup...

Per configurare le impostazioni della connessione di rete.

Apparirà una schermata [Wizard] a seconda della modalità di connessione. Seguire le istruzioni per effettuare le impostazioni.

Le impostazioni preconfigurate possono essere caricate, salvate o eliminate.

(☞ pag. 129 [Voce Connection Setup])

Nota :

- Gli utenti non possono accedere a questo menu nei seguenti casi.
 - Durante il trasferimento FTP manuale
 - Durante lo streaming live
 - Return over IP in corso

Live Streaming...

Per configurare le impostazioni per la distribuzione delle immagini e dell'audio del video dal vivo.

(☞ pag. 130 [Voce Live Streaming])

Nota :

- Gli utenti non possono accedere a questo menu nei seguenti casi.
 - Quando [Record Format] ➔ [System] è impostato su un'impostazione diversa da "HD" o "SD"
 - Durante il trasferimento FTP
 - Quando [Record Format] ➔ [Frame Rate] è impostato su "24p"

Return over IP...

Per configurare le impostazioni relative a Ritorno su IP.

Questa funzione permette di ricevere video e audio attraverso la rete.

(☞ pag. 135 [Voce Return over IP])

Nota :

- Gli utenti non possono accedere a questo menu nei seguenti casi.
 - Registrazione
 - Quando [Record Format] ➔ [System] è impostato su un'impostazione diversa da "HD" o "SD"
 - Quando [Record Format] ➔ [Frame Rate] è impostato su "24p"
 - Quando [Overlay Settings] ➔ [Overlay Function] è impostato su "Enable" **550 SPC**
 - Quando [Record Set] ➔ [Time Stamp] è impostato su "On"
 - Quando [Slot Mode] è impostato su "Backup **EXT**"
 - Quando [Optional Adapter] è impostato su "Enable"

Web...

Per impostare le funzioni che usano il browser web.

(☞ pag. 137 [Voce Web])

Metadata Server...

Per registrare il server FTP per l'importazione di metadati e il percorso del file da importare.

Possono essere registrate fino a 4 impostazioni.

(☞ pag. 138 [Voce Metadata Server])

Upload Settings...

Per configurare il metodo di caricamento sul server FTP, nonché il server e la directory per caricare il clip registrato nel supporto sul server FTP.

(☞ pag. 138 [Voce Upload Settings])

Import Metadata

- Per importare metadati dal server FTP.
- I metadati caricati dai file di installazione ("User File"/"All File") verranno eliminati.
(☞ pag. 177 [Importazione di metadati])

Nota : _____

- Questa opzione non può essere selezionata se non viene stabilita la connessione di rete.
- Questa opzione non può essere selezionata mentre si utilizza la rete.

NTP

I tempi dei video registrati simultaneamente su più videocamere possono essere sincronizzati facendo riflettere le informazioni sui tempi recuperate dal server NTP nel codice temporale.

Lo stato di sincronizzazione con il server NTP può essere controllato nella schermata Stato (rete).

Nota : _____

- Se la connessione di rete è incompleta, potrebbe verificarsi un risultato diverso.
- Potrebbe verificarsi un errore di diversi fotogrammi nelle informazioni sul codice temporale che riflette l'ora NTP.
- Potrebbe essere necessario del tempo per aggiornare la sincronizzazione con il server NTP. Per aggiornare immediatamente, spegnere prima l'alimentazione, quindi riaccenderla.

↳ Server Address

Per impostare l'indirizzo del server NTP.

Se questo non è configurato, "Master Mode" viene visualizzato sulla schermata Stato (rete).

Tuttavia, viene visualizzato "Not Synchronized" se l'unità non è collegata a una rete all'accensione dell'alimentazione.

Zero Config

Per consentire a questo registratore videocamera di essere rilevato automaticamente da dispositivi esterni (per esempio commutatori) collegati alla stessa LAN. La connessione può essere stabilita tramite un singolo collegamento dal menu del dispositivo esterno.

Nota : _____

- La funzione Config zero non è dotata della funzione per modificare le impostazioni del registratore videocamera.

↳ Announcement

Per configurare il metodo di connessione da un dispositivo esterno durante il rilevamento automatico di questo registratore videocamera.

[Impostazione dei valori: ●On, Off]

↳ Hostname Prefix

Una parte del nome host può essere modificata. Esso appare nel formato di "XXXX-YYYY.local" sulla schermata Stato (rete).

XXXX : Stringa caratteri (massimo 8 caratteri) configurata in [Hostname Prefix]

YYYY : Numero di serie di questo registratore videocamera

Nota : _____

- Quando [Announcement] è configurato su "Off", questa voce non appare nella schermata di stato (Connection Setup).

Reset Network

Ripristina tutte le voci del menu [Network] alle impostazioni predefinite.

Voce Connection Setup

Wizard

Visualizza una schermata [Wizard] per la connessione alla rete.

Sequenziare le istruzioni sullo schermo.

Setup File↳ **Load**

Carica le impostazioni sullo schermo [Wizard].
(☞ pag. 200 [Lettura del file di impostazione di connessione])

↳ **Store**

Salva le impostazioni sullo schermo [Wizard].
(☞ pag. 199 [Salvataggio del file di impostazione di connessione])

↳ **Delete**

Cancella le impostazioni salvate.
(☞ pag. 201 [Eliminazione delle impostazioni di connessione])

FTP Proxy...

Per l'impostazione del proxy FTP.

↳ **Type**

Selezionare il tipo di proxy FTP.
[Valori di impostazione: ●No Proxy, HTTP]

↳ **Server**

Impostare il nome del server proxy FTP.

Nota : _____

- Inserire il nome utilizzando la tastiera sullo schermo.
- È possibile immettere caratteri di non più di 127 byte utilizzando caratteri alfanumerici a singolo byte (a-z, 0-9), trattino a singolo byte ("-") o punto (".").
- Quando [Type] è impostato su "No Proxy", non è possibile apportare modifiche.

↳ **Port**

Impostare il numero della porta proxy FTP.

Nota : _____

- Inserire il nome utilizzando la tastiera sullo schermo.
- Immettere un numero intero compreso tra 1 e 65535.

APN

Per specificare APN (Access Point Name).

* Questa voce è visualizzata in grigio e non può essere selezionata se APN non può essere impostato per l'adattatore collegato.

Avvertenza : _____

- L'impostazione APN viene scritta nell'adattatore cellulare, non in questo registratore videocamera.
L'impostazione di un APN errato può causare un errore di comunicazione o bollette costose dalla società di telecomunicazioni. Impostare l'APN correttamente.
(☞ pag. 177 [Connessione dell'adattatore cellulare ("USB"-Cellular)])

Voce Live Streaming**Live Streaming**

Avvia la distribuzione live quando "On" è selezionato.

[Valori di impostazione: On, ●Off]

Nota : _____

- "On" non può essere selezionato se lo streaming non è possibile con la risoluzione, la frequenza fotogrammi e la combinazione velocità di trasmissione selezionate.
- "On" non può essere selezionato se la connessione della rete selezionata non è stata stabilita.
- "On" non può essere selezionato quando FTP è in esecuzione.
- Streaming live passa a "Off" quando l'alimentazione è spenta.

↳ **Auto Restart**

Quando la rete viene ricollegata dopo la disconnessione, lo streaming live riprende automaticamente.

- On:
Una volta che la rete viene ricollegata, lo streaming live riprende automaticamente.
- Off:
Lo streaming live non riprende automaticamente neanche quando la rete viene ricollegata.

[Valori di impostazione: On, ●Off]

Nota : _____

- Quando l'alimentazione della videocamera viene spenta, a prescindere dalle impostazioni in [Auto Restart], lo streaming live non inizia automaticamente neanche quando l'alimentazione viene riattivata e viene stabilita una connessione di rete.
- L'impostazione non può essere modificata durante lo streaming live (quando lo streaming live è configurato su "On").

Optional Adapter

Lo streaming H.265/HEVC è possibile con l'uso di KA-EN200 (venduto separatamente).
Configurare su "Enable", quindi configurare il server di streaming dopo il riavvio.

[Valori di impostazione: Enable, ●Disable]

Server

Per la selezione del server per lo streaming live.

[Impostazione dei valori: ●Server1, Server2, Server3, Server4]

Nota : _____

- L'impostazione non può essere modificata durante lo streaming live (quando [Live Streaming] è impostato su "On").

↳ Streaming Server

Per impostare il server per lo streaming live.

Nota : _____

- L'impostazione non può essere modificata durante lo streaming live (quando [Live Streaming] è impostato su "On").

↳ Server1, Server2, Server3, Server4

* Il nome impostato in [Alias] viene visualizzato individualmente.

■ Alias

Per impostare un nome che distingua le impostazioni di questa videocamera.

L'impostazione del nome di questo apparecchio verrà visualizzata nelle opzioni [Server].

*1 Il valore predefinito è "Server1/Server2/Server3/Server4".

*2 È possibile immettere fino a 31 caratteri e caratteri ASCII.

■ Type

Per configurare il sistema per il trasferimento di audio e video da distribuire.

[Valori di impostazione: ●MPEG2-TS/UDP, MPEG2-TS/TCP, MPEG2-TS/RTP, RTSP/RTP, ZIXI(SRT), RTMP, RTMPS, Facebook Live, YouTube Live] **550**

[Valori di impostazione: ●MPEG2-TS/UDP, MPEG2-TS/TCP, MPEG2-TS/RTP, RTSP/RTP, SRT, RTMP, RTMPS, Facebook Live, YouTube Live] **500**

Nota : _____

- Utilizzare i dispositivi di ricezione compatibili con i rispettivi sistemi di trasferimento.
- Per utilizzare l'impostazione "ZIXI" è necessario un server separatamente dedicato. **550**
- GY-HC550 è un modello dotato di protocollo Zixi, quindi l'aggiornamento del protocollo SRT deve essere eseguito prima di utilizzare il protocollo SRT. Farlo renderà il protocollo Zixi inutilizzabile.
Per abilitare nuovamente l'uso del protocollo Zixi, eseguire l'aggiornamento del protocollo Zixi.
- Le seguenti voci che possono essere impostate variano a seconda dell'impostazione di questa voce.

■ Connection Mode

Per configurare la modalità di connessione SRT.

[Valori di impostazione: ●Caller, Listener, Rendezvous]

Nota : _____

- Questa voce è selezionabile solo quando [Type] è impostato su "SRT".

■ Destination Address

Consente l'impostazione di dettagli quali il nome host e l'indirizzo IP della destinazione di distribuzione dal vivo.

* Inserire un massimo di 127 caratteri usando caratteri alfanumerici a singoli byte (a-z, 0-9), trattini a singoli byte [-] o punti [.]

■ Destination URL

Per immettere l'URL della destinazione di distribuzione live che inizia con "rtmp://" o "rtmps://".

Non c'è alcun valore predefinito (vuoto).

* È possibile immettere fino a 191 caratteri e caratteri ASCII.

Nota : _____

- Disponibile quando [Type] è impostato su "RTMP" o "RTMPS".

■ Destination Port

Inserire il numero di porta del server della destinazione di distribuzione dal vivo usando un numero intero compreso tra 1 e 65535.

Quando [Type] è impostato su "MPEG2-TS/UDP", "MPEG2-TS/TCP" o "MPEG2-TS/RTP", il valore predefinito è "6504". Se "ZIXI" è impostato, il valore predefinito è "2088".

Nota : _____

- Quando [Type] è impostato su "MPEG2-TS/RTP", solo numeri pari da 2 a 65530 possono essere specificati per il numero di porta.
- Quando [Type] è impostato su "MPEG2-TS/RTP" e [SMPTE 2022-1 FEC] è impostato su "On", anche i numeri di porta N+2 e N+4 sono utilizzati in aggiunta al numero di porta specificato (N).

■ Port

Immettere un numero di porta SRT utilizzando un numero intero compreso tra 1 e 65535. Il valore predefinito è "6504".

Nota : _____

- Questa voce è selezionabile solo quando [Type] è impostato su "SRT".

■ Stream ID

Per impostare l'ID del flusso registrato della destinazione di distribuzione live. Consente lo streaming diretto di più videocamere su un singolo dispositivo. Il valore predefinito varia a seconda del modello del prodotto.

* Immettere un massimo di 63 caratteri.

Nota : _____

- Disponibile quando [Type] è impostato su "ZIXI" o "SRT".

■ Stream Key

Immettere la chiave specificata nella destinazione trasmissione in diretta.

Non c'è alcun valore predefinito (vuoto).

* Immettere un massimo di 127 caratteri.

Nota : _____

- Disponibile quando [Type] è impostato su "RTMP" o "RTMPS".

■ Username

Per impostare il nome utente.

Il valore predefinito è "jvc".

* Immettere un massimo di 31 caratteri.

Nota : _____

- Questa voce è selezionabile solo quando [Type] è impostato su "RTSP/RTP".

■ Password

Consente di impostare la password [Stream ID]. Per ZIXI, non c'è alcun valore predefinito (vuoto). Per RTSP/RTP, un valore alfanumerico casuale che varia in base a ciascun modello è assegnato come valore predefinito.

* Immettere un massimo di 127 caratteri. Immettere un massimo di 31 caratteri per l'impostazione RTSP/RTP.

■ Latency 550

Consente di impostare la modalità latenza.

[Valori di impostazione: High, Medium, Low, Min]

Nota : _____

- Questa voce è selezionabile solo quando [Type] è impostato su "ZIXI".

■ PCR Mode

Per configurare la modalità a bassa latenza.

[Valori di impostazione: Fast, Standard]

Nota : _____

- Disponibile quando [Type] è impostato su "MPEG2-TS/UDP", "MPEG2-TS/RTP", "ZIXI" o "SRT".
- Configurare su "Fast" riduce al minimo il ritardo ma l'immagine video potrebbe essere disturbata a seconda delle condizioni di ripresa e di rete in quanto viene data priorità alla bassa latenza. È progettato per l'uso in un ambiente di rete stabile per evitare che si verifichino perdite di pacchetti.

■ Adaptive Bit Rate

Se "On" è selezionato, il valore di impostazione bit rate dello streaming live è impostato sul limite massimo e il bit rate viene modificato automaticamente in base alle variazioni nella larghezza di banda della rete.

[Valori di impostazione: On, Off]

Nota : _____

- [Adaptive Bit Rate] può essere configurato quando [Type] è configurato su "ZIXI" o "SRT".

* Il bit rate viene visualizzato sullo schermata di stato solo quando "On" è impostato.

■ SMPTE 2022-1 FEC

Impostare su "On" per utilizzare FEC (Forward Error Correction). Un sistema di trasmissione che recupera i pacchetti mancanti nel processo di decodifica senza dover ritrasmettere i pacchetti mancanti.

[Valori di impostazione: On, Off]

* Il decoder deve essere compatibile con SMPTE 2022-1.

Nota : _____

- Questa voce è selezionabile solo quando [Type] è impostato su "MPEG2-TS/RTP".

■ FEC Matrix

Per impostare la quantità di sovraccarico FEC (Forward Error Correction) per la configurazione di SMPTE2022-1.

(☞ pag. 210 [Impostazione della matrice FEC])

Nota : _____

- Questa voce è selezionabile solo quando [SMPTE 2022-1 FEC] è impostato su "On".

■ Bandwidth Overhead

Immettere un numero di sovraccarico larghezza di banda SRT utilizzando un numero intero compreso tra 5% e 100%.

Il valore predefinito è "25%".

Nota : _____

- Questa voce è selezionabile solo quando [Type] è impostato su "SRT".

■ Latency

Inserire la quantità di latenza SRT utilizzando un numero intero compreso tra 20 ms e 8.000 ms.

Il valore predefinito è "500ms".

Nota : _____

- Questa voce è selezionabile solo quando [Type] è impostato su "SRT".

■ Encryption

Per configurare la modalità di crittografia SRT.

[Valori di impostazione: AES-256, AES-192, AES-128, ●Off]

Nota : _____

- Questa voce è selezionabile solo quando [Type] è impostato su "SRT".

■ Passphrase

Per configurare la passphrase SRT.

È possibile immettere una passphrase tra 10 e 79 caratteri. La passphrase predefinita viene generata in modo casuale.

Nota : _____

- Questa voce è selezionabile solo quando [Type] è impostato su "SRT".
- La passphrase può essere configurata quando [Crittografia] è configurata su un'impostazione diversa da "Off".

■ FEC

Per configurare la modalità FEC.

Consente il recupero della perdita di pacchetti di dati in streaming senza ritrasmissione.

[Valori di impostazione: 6x6, 8x8, 10x10, ●Off]

Nota : _____

- Questa voce è selezionabile solo quando [Type] è impostato su "SRT".

■ Post

Per selezionare una sequenza temporale Facebook Live o un nome pagina per caricare un post.

■ Title

Per configurare il titolo YouTube Live.

■ Schedule

Per configurare la data/ora per avviare lo streaming YouTube Live su ON/OFF.

Selezionare "On" per abilitare "Settings".

[Valori di impostazione: On, Off]

■ Settings

Per configurare la data/ora per avviare lo streaming YouTube Live.

■ Privacy

Per configurare le impostazioni di privacy di Facebook Live.

[Valori di impostazione: Public, Friends, ●Only Me]

■ Visibility

Per configurare le impostazioni di privacy di YouTube Live.

[Valori di impostazione: ●Private, Unlisted, Public]

Resolution

Per impostare la risoluzione dell'immagine video durante l'operazione di distribuzione dal vivo.

Le opzioni disponibili variano in base alle

impostazioni per [A]Resolution] e [A]Frame Rate] sotto [Record Format].

A Resolution	Impostazione del valore
1920x1080 1440x1080	1920x1080, 1280x720, 640x360, 720x480, 720x576, 606x1080, 1080x1080
1280x720	1280x720, 640x360, 404x720, 720x720
720x480 (modello U)	720x480
720x576 (modello E)	720x576

Nota : _____

- L'impostazione non può essere modificata durante lo streaming live (quando [Live Streaming] è impostato su "On").

↳ Cropping Position

Per configurare la posizione di ritaglio dell'immagine dalla videocamera in caso di risoluzione verticale dello streaming per lo streaming SNS.

[Valori di impostazione: Left End, Left, ●Center, Right, Right End]

Nota : _____

- Questa funzione è disponibile quando [Type] è configurato su "RTMP", "RTMPS", "Facebook Live" o "YouTube Live", e [Resolution] è configurato su "606x1080", "1080x1080", "404x720" o "720x720".

Frame Rate

Per impostare la frequenza fotogrammi dell'immagine video durante la distribuzione dal vivo.

Le opzioni variano in base alle impostazioni di [Live Streaming Set] ➔ [Resolution] e alle impostazioni [A]Frame Rate] sotto [Record Format].

A Frame Rate	Impostazione del valore
60p, 60i	60p, 60i, 30p
50p, 50i	50p, 50i, 25p
30p	30p
25p	25p

Nota : _____

- L'impostazione non può essere modificata durante lo streaming live (quando lo streaming live è configurato su "On").

Bit Rate

Per impostare la velocità di trasmissione di codifica dell'immagine video durante la distribuzione dal vivo.

Le opzioni selezionabili variano a seconda delle impostazioni in [Live Streaming Set] ➔ [Resolution] e [Bit Rate].

Per i dettagli sulle impostazioni, fare riferimento a [Combinazioni di [Record Format] e [Live Streaming Set] distribuibili] (☞ pag. 206).

Nota : _____

- L'impostazione non può essere modificata durante lo streaming live (quando [Live Streaming] è impostato su "On").
- A seconda del tipo di adattatore di rete utilizzato e della connessione, le immagini e il suono audio durante lo streaming live potrebbero essere discontinui.

Interlace Format

Per configurare la modalità interlacciata. Configurare l'impostazione in base al decoder in uso.

[Valori di impostazione: Field, ●Field Pair]

Log In

Visualizza la schermata della procedura guidata di accesso Facebook.

Log Out

Disconnette da Facebook.

Log In

Visualizza la schermata della procedura guidata di accesso YouTube.

Log Out

Disconnette da YouTube.

Voce Return over IP

Function 550

Per configurare la funzione Return over IP su Enable o Disable quando si è in modalità QuickTime(MPEG2) o MXF(MPEG2).

[Impostazione dei valori: Enable, ●Disable]

Nota : _____

- Configurare questa voce quando “QuickTime(MPEG2)” o “MXF(MPEG2)” è selezionato per [System] ➔ [Record Set] ➔ [Record Format] ➔ [A]Format]. Le immagini in streaming live potrebbero risultare diverse in base al fatto che questo elemento è configurato su “Enable” o “Disable”. Si consiglia di configurare questa voce su “Disable” se si desidera utilizzare solo lo streaming live.
- Quando questa opzione è configurata su “Enable” e [Camera Process] ➔ [Color Space] è configurato su “J-Log1” o “HLG”, le impostazioni di streaming live saranno le seguenti.
 - [Color Space] “ITU709”
 - [Gamma] “Standard”
 - [Knee] “Manual”/[Level] “95.0%”
 - [Color Matrix] “Standard”

Return over IP

Per configurare Ritorno su IP su attivato/disattivato.

[Valori di impostazione: On, ●Off]

Nota : _____

- L'impostazione è fissata su “Off” in uno dei seguenti casi.
 - [Return over IP] ➔ [Function] è impostato su “Disable” 550
 - Registrazione
 - [Live Streaming] ➔ [Optional Adapter] è impostato su “Enable”

Server

Per selezionare il server sorgente per inviare audio/video di Ritorno su IP.

[Impostazione dei valori: ●Server1, Server2, Server3, Server4]

Nota : _____

- L'impostazione non può essere cambiata mentre Ritorno su IP è in funzione (quando [Return over IP] è impostato su “On”).
- Quando [Return over IP] ➔ [Function] è configurato su “Disable”, questa voce non può essere modificata. 550

↳ Return Server

Per configurare il server sorgente per inviare audio/video di Ritorno su IP.

Nota : _____

- L'impostazione non può essere cambiata mentre Ritorno su IP è in funzione (quando [Return over IP] è impostato su “On”).

↳ Server1, Server2, Server3, Server4

* Il nome impostato in [Alias] viene visualizzato individualmente.

■ Alias

Per impostare un nome che distingua le impostazioni di questa videocamera.

L'impostazione del nome di questo apparecchio verrà visualizzata nelle opzioni [Server].

*1 Il valore predefinito è “Server1/Server2/Server3/Server4”.

*2 È possibile immettere fino a 31 caratteri e caratteri ASCII.

■ Type

Per configurare il sistema per il trasferimento di audio e video da distribuire.

[Valori di impostazione: ●RTSP/RTP, ZIXI(SRT), Iccast] 550

[Valori di impostazione: ●RTSP/RTP, SRT, Iccast] 550

Nota : _____

- Funziona come IFB quando l'impostazione è configurata su “Iccast”.
- Utilizzare dispositivi di trasmissione compatibili con i rispettivi sistemi di trasferimento.
- Per utilizzare l'impostazione “ZIXI” è necessario un server separatamente dedicato. 550
- GY-HC550 è un modello dotato di protocollo Zixi, quindi l'aggiornamento del protocollo SRT deve essere eseguito prima di utilizzare il protocollo SRT. Farlo renderà il protocollo Zixi inutilizzabile.
Per abilitare nuovamente l'uso del protocollo Zixi, eseguire l'aggiornamento del protocollo Zixi.
- Le seguenti voci che possono essere impostate variano a seconda dell'impostazione di questa voce.

■ Protocol

Per configurare il protocollo del server sorgente di video/audio da collegare.

[Valori di impostazione: ●UDP, TCP]

Nota : _____

- Questa voce è selezionabile solo quando [Type] è impostato su "RTSP/RTP".

■ Connection Mode

Per configurare la modalità di connessione SRT.

[Valori di impostazione: ●Caller, Listener, Rendezvous]

Nota : _____

- Questa voce è selezionabile solo quando [Type] è impostato su "SRT".

■ Source Address

Per configurare dettagli quali il nome host e l'indirizzo IP della sorgente di trasmissione video/audio.

Non c'è alcun valore predefinito (vuoto).

- *1 È possibile immettere un massimo di 191 caratteri ASCII quando [Type] è configurato su un'impostazione diversa da "SRT".
- *2 È possibile immettere un massimo di 191 caratteri compresi i caratteri alfanumerici a singolo byte (da a a z, da 0 a 9) e il trattino a singolo byte [-] e il punto [.] quando [Type] è configurato su "SRT".

■ Source Port

Inserire il numero di porta di rete della sorgente di trasmissione video/audio usando un numero intero compreso tra 1 e 65535.

Il valore predefinito è "554" quando [Type] è impostato su "RTSP/RTP", "2077" quando è impostato su "ZIXI" e "5000" quando è impostato su Icecast.

Nota : _____

- Quando [Type] è impostato su "RTSP/RTP", solo numeri pari da 2 a 65530 possono essere specificati per il numero di porta.

■ Port

Immettere un numero di porta SRT utilizzando un numero intero compreso tra 1 e 65535.

Il valore predefinito è "6510".

Nota : _____

- Questa voce è selezionabile solo quando [Type] è impostato su "SRT".

■ Stream ID

Per configurare l'ID di streaming registrato sulla sorgente di trasmissione video/audio.

Non c'è alcun valore predefinito (vuoto).

* Immettere un massimo di 63 caratteri.

Nota : _____

- Questa voce è disponibile per l'impostazione quando [Type] è impostato su "RTSP/RTP" o "ZIXI".

■ Username

Per impostare il nome utente.

Non c'è alcun valore predefinito (vuoto).

* Immettere un massimo di 63 caratteri.

Nota : _____

- Questa voce è selezionabile solo quando [Type] è impostato su "RTSP/RTP".

■ Password

Per impostare la password.

Non c'è alcun valore predefinito (vuoto).

- * È possibile immettere fino a 31 caratteri quando [Type] è impostato su "RTSP/RTP".
- * È possibile immettere fino a 127 caratteri quando [Type] è impostato su "ZIXI".

Nota : _____

- Questa voce è disponibile per l'impostazione quando [Type] è impostato su "RTSP/RTP" o "ZIXI".

■ Name 550

Per configurare il nome. Il valore predefinito è "HC550".

* Immettere un massimo di 31 caratteri.

Nota : _____

- Questa voce è selezionabile solo quando [Type] è impostato su "ZIXI".

■ Latency 550

Consente di impostare la modalità latenza.

[Valori di impostazione: Medium, ●Min, Off]

Nota : _____

- Questa voce è selezionabile solo quando [Type] è impostato su "ZIXI".

■ Mountpoint

Immettere il punto di montaggio (stringa di caratteri per l'identificazione di un flusso) per i server di streaming che supportano più flussi.

Non c'è alcun valore predefinito (vuoto).

* Immettere un massimo di 63 caratteri.

Nota : _____

- Questa voce è selezionabile solo quando [Type] è impostato su "Icecast".

■ Latency

Inserire la quantità di latenza SRT utilizzando un numero intero compreso tra 20 ms e 8.000 ms. Il valore predefinito è "20ms".

Nota : _____

- Questa voce è selezionabile solo quando [Type] è impostato su "SRT".

■ Encryption

Per configurare la crittografia SRT.

[Valori di impostazione: On, ●Off]

Nota : _____

- Questa voce è selezionabile solo quando [Type] è impostato su "SRT".

■ Passphrase

Per configurare la passphrase SRT.

Non c'è alcun valore predefinito (vuoto).

È possibile immettere una passphrase tra 10 e 79 caratteri.

Nota : _____

- Questa voce è selezionabile solo quando [Type] è impostato su "SRT".
- Questa voce può essere selezionata quando [Encryption] è impostato su un valore diverso da "Off".

■ Resolution (Fixed)

Questo è fissato su "1280x720".

■ Frame Rate

Per configurare la frequenza fotogrammi.

- Quando [Record Format] → [Frame Rate] è impostato su "60p", "60i" o "30p"

[Valori di impostazione: ●60p, 30p]

- Quando [Record Format] → [Frame Rate] è impostato su "50p", "50i" o "25p"

[Valori di impostazione: ●50p, 25p]

Nota : _____

- Questa voce è disponibile per l'impostazione quando [Type] è impostato su "RTSP/RTP", "ZIXI" o "SRT".

Voce Web

Web Access

Per accedere tramite browser, impostare su "On".
[Valori di impostazione: ●On, Off]

Camera Name

Per impostare il nome da visualizzare sul browser web. Immettere non più di 8 caratteri utilizzando la tastiera del software.

(Valore predefinito: HC550 **550**, HC500 **500**)

Username

Per impostare il nome utente. Immettere un massimo di 31 caratteri usando la tastiera software.

(Valore predefinito: jvc)

Password

Cambia la password di accesso tramite il browser web.

Viene mostrata la password esistente. Inserire direttamente una nuova password.

Immettere un massimo di 31 caratteri usando la tastiera software.

(Valore predefinito: valore alfanumerico casuale che varia in base a ciascun modello)

Port

Per configurare il numero di porta durante l'accesso a una pagina web da una sorgente esterna.

Nota : _____

- Immettere il nome mediante la tastiera software.
- Immettere un numero intero compreso tra 1 e 65535. (Valore predefinito: 80)
- Per configurare l'impostazione su un numero diverso dal valore predefinito, specificare il numero di una porta inutilizzata.
- Per ulteriori dettagli, contattare l'amministratore della rete in uso.

Voce Metadata Server

Meta-FTP1, Meta-FTP2, Meta-FTP3, Meta-FTP4

* Il nome impostato in [Alias] viene visualizzato individualmente.

■ Alias

Per impostare un nome che distingua le impostazioni di questa videocamera. L'impostazione del nome di questo apparecchio verrà visualizzata nelle opzioni [Import Metadata].

* Immettere un massimo di 31 caratteri.

■ Protocol

Per impostare il protocollo del server FTP da collegare.

● FTP:

Protocollo che non cripta i dati in entrata e in uscita.

● SFTP:

Protocollo che cripta i dati in entrata e in uscita utilizzando SSH.

● FTPS:

Protocollo che cripta i dati in entrata e in uscita tramite SSL o TLS. Utilizza una modalità implicita (avvia la comunicazione cifrata quando viene avviata la connessione).

● FTPES:

Protocollo che cripta i dati in entrata e in uscita tramite SSL o TLS. Utilizza una modalità esplicita (avvia la comunicazione cifrata previa autorizzazione).

[Impostazione dei valori: ●FTP, SFTP, FTPS, FTPES]

■ Server

Per impostare il nome di un server ("mystation.com", ecc.) o l'indirizzo IP ("192.168.0.1", ecc.) del server FTP.

* Inserire un massimo di 127 caratteri usando caratteri alfanumerici a singoli byte (a-z, 0-9), trattini a singoli byte [-] o punti [.]

■ Port

Inserire il numero di porta del server FTP usando un numero intero compreso tra 1 e 65535.

Il valore predefinito varia a seconda dell'impostazione del protocollo. (FTP: 21, SFTP: 22, FTPS: 990, FTPES: 21)

■ File Path

Inserire il percorso per i file di metadati ("/pub/meta.xml", "/home/user/meta2.xml", ecc.)

● Immettere un massimo di 127 caratteri.

■ Username

Inserire il nome utente per collegarsi al server FTP.

* Immettere un massimo di 31 caratteri.

■ Password

Inserire la password per collegarsi al server FTP.

* Immettere un massimo di 31 caratteri.

■ PASV Mode

Per scegliere se impostare la modalità di comunicazione usata per il trasferimento dei file in modalità passiva.

Impostare su "On" se la videocamera si trova in un programma firewall e se non può essere stabilita una connessione dal server FTP alla videocamera.

[Valori di impostazione: On, ●Off]

Nota : _____

● Quando [Protocol] è impostato su "SFTP", questa voce appare come "---" e non può essere selezionata.

Voce Upload Settings

Upload

Per configurare il metodo di caricamento sul server FTP.

● Auto:

Selezionare questa opzione per il trasferimento FTP automatico. Il trasferimento FTP si avvia quando [Auto Upload] è configurato su "On".

● Manual:

Selezionare questa opzione per il trasferimento FTP manuale dalla modalità Multimediale.

[Impostazione dei valori: ●Auto, Manual]

Auto Upload

Quando [Upload] è configurato su "Auto", il trasferimento FTP si avvia automaticamente quando l'impostazione è configurata su "On".

[Impostazione dei valori: On, ●Off]

Nota : _____

● Questo è fissato su "Off" quando [System] è impostato su "High-Speed".

● La configurazione di [Auto Upload] su "On" disabilita la configurazione di tutte le impostazioni sotto la voce Upload Settings.

↳ Slot

Per selezionare l'alloggiamento del supporto di registrazione per attivare il caricamento automatico.

[Impostazione dei valori: ●A, B]

Nota : _____

- Questo è fissato su "EXT" quando [System] è impostato su "4K EXT (SSD)".

↳ Division

Suddivide automaticamente i clip ed esegue il trasferimento FTP durante la registrazione all'ora preconfigurata quando [System] è configurato su "HD+Web".

[Valori di impostazione: Off, 15 sec, ●30 sec, 45 sec, 60 sec, 90 sec, 3 min, 5 min, 10 min, 15 min]

Nota : _____

- [Slot] è fisso su "B".

↳ Cellular

Per configurare se abilitare la connessione tramite un adattatore cellulare USB.

[Impostazione dei valori: Enable, ●Disable]

↳ Server

Per configurare il server per il caricamento sul server FTP.

[Valori di impostazione: ●Clip-FTP1, Clip-FTP2, Clip-FTP3, Clip-FTP4]

Clip Server

↳ Clip-FTP1, Clip-FTP2, Clip-FTP3, Clip-FTP4

- * Il nome impostato in [Alias] viene visualizzato individualmente.

■ Alias

Per impostare un nome che distingue le impostazioni di questa videocamera.

Il nome impostato per questo apparecchio apparirà sullo schermo attivo [FTP Upload] della visualizzazione delle miniature.

- * Immettere un massimo di 31 caratteri.

■ Protocol

Per impostare il protocollo del server FTP da collegare.

- FTP:
Protocollo che non cripta i dati in entrata e in uscita.
- SFTP:
Protocollo che cripta i dati in entrata e in uscita utilizzando SSH.
- FTPS:
Protocollo che cripta i dati in entrata e in uscita tramite SSL o TLS. Utilizza una modalità implicita (avvia la comunicazione cifrata quando viene avviata la connessione).
- FTPES:
Protocollo che cripta i dati in entrata e in uscita tramite SSL o TLS. Utilizza una modalità esplicita (avvia la comunicazione cifrata previa autorizzazione).
- ZIXI:
Consente la trasmissione stabile riducendo il jitter e la perdita di pacchetti in modo significativo attraverso la comunicazione tramite un server relay.

[Impostazione dei valori: ●FTP, SFTP, FTPS, FTPES, ZIXI] **550**

[Valori di impostazione: ●FTP, SFTP, FTPS, FTPES] **500**

Nota : _____

- Per utilizzare l'impostazione "ZIXI" è necessario un server separatamente dedicato.
- Se "ZIXI" è impostato, la funzione di ripresa è attivata.

■ Server

Per impostare il nome di un server (“mystation.com”, ecc.) o l'indirizzo IP (“192.168.0.1”, ecc.) del server FTP.

- * Inserire un massimo di 127 caratteri usando caratteri alfanumerici a singoli byte (a-z, 0-9), trattini a singoli byte [-] o punti [.]

■ Port

Inserire il numero di porta del server FTP usando un numero intero compreso tra 1 e 65535.

Il valore predefinito varia a seconda dell'impostazione del protocollo.

(FTP: 21, SFTP: 22, FTPS: 990, FTPES: 21, ZIXI: 2088)

■ Dir. Path

Inserire il percorso per la directory in cui caricare i file (“/pub”, “/home/user”, ecc.)

- * Immettere un massimo di 127 caratteri.

■ Username

Inserire il nome utente per collegarsi al server FTP.

- * Immettere un massimo di 31 caratteri.

■ Stream ID 550

Per configurare l'ID di streaming che viene registrato nella destinazione di distribuzione.

Il valore predefinito varia a seconda del modello del prodotto.

- * Immettere un massimo di 63 caratteri.

Nota : _____

- Questa voce è selezionabile solo quando [Type] è impostato su “ZIXI”.

■ Password

Inserire la password per collegarsi al server FTP.

- * Immettere un massimo di 31 caratteri.
Immettere un massimo di 127 caratteri per l'impostazione ZIXI.

■ PASV Mode

Per scegliere se impostare la modalità di comunicazione usata per il trasferimento dei file in modalità passiva.

Impostare su “On” se la videocamera si trova in un programma firewall e se non può essere stabilita una connessione dal server FTP alla videocamera.

[Valori di impostazione: On, ●Off]

Nota : _____

- Quando [Protocol] è configurato su “SFTP” o “ZIXI”, questa voce appare come “---” e non può essere selezionata.

Menu Overlay Settings

550 SPC

Questa schermata viene utilizzata per configurare le impostazioni di sovrapposizione.

Le immagini possono essere sovrapposte a video registrati e video in streaming live.

Overlay Function

Per specificare se attivare la funzione di sovrapposizione.

[Impostazione dei valori: Enable, ●Disable]

Nota : _____

- L'impostazione non può essere modificata durante la registrazione, lo streaming o Return over IP.
- Quando [System] è configurato su un'impostazione diversa da "HD" e "HD+Web", questa voce è fissa su "Disable".
- Quando è selezionato "Disable", le impostazioni della funzione di sovrapposizione non possono essere modificate.

Layout

Per la selezione di un file SDP.

Nota : _____

- Creare un file SDP utilizzando SDP Generator in Windows o Mac prima della registrazione.

Import User Layout

Caricare il file SDP creato utilizzando SDP Generator su questo registratore videocamera.

Nota : _____

- Al massimo 4 file possono essere salvati in questo registratore videocamera.
- Il file SDP potrebbe non essere salvato a seconda della capacità di memoria disponibile del registratore videocamera.

Delete User Layout

Per eliminare il file SDP.

Nota : _____

- Il file SDP non sarà eliminato dalla selezione di [System] ➔ [Reset All]. Eliminare il file dal registratore videocamera.

Type

Selezionando [Type], la sovrapposizione immagini può essere visualizzata.

I tipi selezionabili di tabelloni segnapunti variano con le impostazioni [Layout]. **SPC**

[Valori di impostazione: Broadcast, ●None] **550**

[Impostazione dei valori: Broadcast, Basketball, Baseball, Football, Type 2, Type 1, ●None] **SPC**

Nota : _____

- Selezionando [Layout] o [Type] dalla sovrapposizione del tabellone segnapunti importata utilizzando [Import User Layout] viene visualizzato il menu delle impostazioni della squadra. **SPC**

Overlay Custom Menu

Il display cambia in base ai dati importati.

Output

Per specificare le impostazioni dell'uscita di sovrapposizione.

↳ HD Recording

Per impostare se registrare immagini sovrapposte insieme al video registrato in una scheda SD.

- On:
Salva il video con immagini sovrapposte in una scheda SD.
- Off:
Le immagini sovrapposte non sono registrate in una scheda SD.

[Valori di impostazione: ●On, Off]

↳ HDMI

Per impostare se visualizzare immagini sovrapposte sull'uscita HDMI.

- On:
Visualizza immagini sovrapposte su video in streaming e nell'uscita HDMI.
- Off:
Visualizza immagini sovrapposte solo su video in streaming.

[Impostazione dei valori: ●On, Off]

↳ SDI (Fixed)

Visualizza le immagini sovrapposte sull'uscita SDI. L'impostazione è fissa su "On" e non può essere modificata.

↳ Proxy Recording (Fixed)

Visualizza le immagini sovrapposte sulla registrazione nello slot B quando [System] è configurato su "HD+Web". L'impostazione è fissa su "On" e non può essere modificata.

↳ Live Streaming (Fixed)

Visualizza immagini sovrapposte solo su video live. L'impostazione è fissata su "On" e non può essere modificata.

Sportzcast **SPC**

Questo registratore videocamera può essere collegato a un prodotto Sportzcast per importare automaticamente i dati di punteggio negli stadi sportivi.

- Connect:
Si collega al server preconfigurato Sportzcast.
- Disconnect:
Termina la connessione attuale con il server Sportzcast.

[Valori di impostazione: Connect, ●Disconnect]

Nota : _____

- "Connect" non può essere selezionato se non viene stabilita una connessione di rete.
- Passa a "Disconnect" quando si passa a una modalità diversa dalla modalità Registrazione o quando l'unità viene spenta.
- [Settings] non può essere selezionato quando [Overlay Settings] → [Sportzcast] è configurato su "Connect".

↳ Settings

Per specificare le impostazioni relative a Sportzcast.

(☞ pag. 143 [Voce Settings **SPC** (Sportzcast)])

Watermark

L'inserimento di filigrane (filigrana digitale) sui video registrati protegge il contenuto del lavoro.

- On:
Visualizza la filigrana.
- Off:
Non visualizzare la filigrana.

[Valori di impostazione: On, ●Off]

Nota : _____

- Questa opzione può essere visualizzata quando il file SDP per cui è preconfigurata "Filigrana" è selezionato in [Layout].

↳ Position

La posizione di visualizzazione della filigrana può essere modificata utilizzando il pulsante a forma di croce.

Full Screen Graphic

Le immagini possono essere visualizzate attraverso tutto lo schermo.

↳ Status

Per visualizzare il numero di immagini salvate in questo registratore videocamera e la capacità di memoria utilizzata.

(☞ pag. 223 [Visualizzazione di immagini a schermo intero (funzione grafica a schermo intero)])

↳ Import Graphic **A** / **B**

Per leggere le immagini da utilizzare in Grafica a schermo intero da una scheda SD.

Nota : _____

- Sono supportati i formati JPEG e PNG.
- Immettere un massimo di 31 caratteri per il nome file.

↳ Delete Graphic

Per eliminare tutte le immagini salvate in questo registratore videocamera.

Password Lock

Il menu impostazioni sovrapposizione può essere bloccato con una password.

- On:
È necessaria una password per aprire il menu delle impostazioni sovrapposizione.
- Off:
Aprì il menu impostazioni sovrapposizione senza una password.

[Valori di impostazione: On, ●Off]

(☞ pag. 225 [Protezione delle impostazioni di sovrapposizione con una password])

Avvertenza : _____

- Non dimenticare la password impostata. Se la password viene persa o dimenticata, non è possibile disattivare la funzione di protezione con password.

Voce Settings **SPC** (Sportzcast)

Server

Seleziona il server a cui connettersi.

- Cloud:
Per configurare l'impostazione per la connessione al servizio cloud Sportzcast.

[Valori di impostazione: ●Cloud, da Server1 a Server3]

Sever Settings

■ Alias

Per impostare un nome che distingua le impostazioni di questa videocamera. L'impostazione del nome di questo apparecchio verrà visualizzata nelle opzioni [Server].

- *1 Il valore predefinito è "Cloud/Server1/Server2/Server3".
- *2 È possibile immettere fino a 31 caratteri e caratteri ASCII.

■ Address

Per configurare i dettagli quali il nome host e l'indirizzo IP della destinazione di connessione.

- * Inserire un massimo di 127 caratteri usando caratteri alfanumerici a singoli byte (a-z, 0-9), trattini a singoli byte [-] o punti [.]

■ Broadcast

Impostare su "On" quando si collegano 3 o più unità Scorebot alla fotocamera contemporaneamente. Anche l'impostazione di trasmissione su Scorebot deve essere impostata su "On". Per i dettagli su come configurare l'impostazione su Scorebot, consultare "Sportzcast".

[Valori di impostazione: On, ●Off]

↳ Search Local Server

Per cercare server locali (Scorebot) connessi alla stessa rete locale della videocamera attraverso la procedura guidata e configurare lo Scorebot selezionato su [Server Settings].

Nota : _____

- Se uno Scorebot è attualmente in corso di connessione, la ricerca non può essere eseguita fino a quando la connessione non è stata terminata.
- Le vecchie impostazioni salvate in [Server Settings] nella destinazione di salvataggio saranno sovrascritte.
- La connessione viene stabilita automaticamente all'uscita dalla procedura guidata e l'impostazione [Server] passa a [Server Settings] mentre la videocamera è collegata a Scorebot.

↳ License Name

Immettere il nome della licenza fornita da Sportzcast.

Un nome di licenza attualmente in uso da parte di un'altra videocamera non può essere utilizzato.

↳ BOT Number

Inserisci il numero BOT fornito da Sportzcast.

↳ Channel

Inserisci il canale fornito da Sportzcast.

Score Input Source

Per selezionare se acquisire le successive informazioni di punteggio dal server o se inserire manualmente il punteggio dalla schermata del browser web quando [Sportzcast] è impostato su "Connect". Questa opzione è comoda quando si desidera immettere manualmente solo una parte delle informazioni.

Nota : _____

- I pulsanti [Display] e [Overlay] sulla schermata del browser web rimangono sempre abilitati indipendentemente dall'impostazione di questa voce.
- I pulsanti [Display] e [Overlay] sulla schermata del browser web rimangono sempre abilitati indipendentemente dall'impostazione di questa voce.
- Se il display di sovrapposizione non viene aggiornato, anche se la videocamera è collegata a un server Sportzcast, controllare se "Sportzcast" è selezionato per ciascuna delle voci [Score Input Source].

↳ Display Order (Home)

Per selezionare se visualizzare le informazioni di punteggio del team di casa acquisite da Sportzcast nella colonna destra o sinistra (oppure nella riga superiore o inferiore). Tuttavia, nel caso di una partita di baseball, il punteggio viene sempre visualizzato nella riga inferiore, indipendentemente dall'impostazione.

- Last:
Visualizza il punteggio nella colonna destra o nella riga inferiore.
- First:
Visualizza il punteggio nella colonna sinistra o nella riga superiore.

[Valori di impostazione: ●Last, First]

↳ Team Name

Per selezionare la sorgente di riferimento dei dati per il nome della squadra.

[Valori di impostazione: ●Sportscast, Web]

↳ Shot Clock

Per selezionare la sorgente di riferimento dei dati per il cronometro.

[Valori di impostazione: ●Sportscast, Web]

↳ Others

Per selezionare la sorgente di riferimento dei dati per le informazioni di punteggio non incluse nelle rispettive impostazioni.

[Valori di impostazione: ●Sportscast, Web]

Menu System

Questa schermata di menu consente le impostazioni relative al sistema.

Per configurare le impostazioni di registrazione, la formattazione e il ripristino di un supporto di registrazione, l'impostazione della spia del conteggio, la data/ora, il fuso orario e altre impostazioni. Può inoltre essere utilizzato per reimpostare le impostazioni del menu ai valori predefiniti.

Record Set...

Per specificare le impostazioni correlate al video registrato.

(☞ pag. 146 [Voce Record Set])

Media

↳ Format Media

Per formattare (inizializzare) un supporto di registrazione.

Selezionare un alloggiamento scheda, selezionare [Format] da [Cancel]/[Format] e premere il pulsante Imposta (●) per formattare (inizializzare) la scheda. (☞ pag. 41 [Formattazione (inizializzazione) di supporti di registrazione])

↳ Restore Media

Per ripristinare un supporto di registrazione.

Selezionare un alloggiamento scheda, quindi premere il pulsante Imposta (●) per ripristinare il supporto di registrazione.

(☞ pag. 42 [Riparazione del supporto di registrazione])

Nota :

- [! RESTORE] appare nell'area di visualizzazione del livello rimanente quando è inserito un supporto di registrazione che deve essere riparato. Tuttavia, non è selezionabile durante la registrazione in modalità Videocamera la funzione Revisione clip.

Setup File

Questo consente di salvare le impostazioni di menu nonché i risultati delle prestazioni di velocità dell'otturatore e AWB. È utile per salvare le impostazioni secondo le diverse condizioni di ripresa.

↳ Load File...

Carica le impostazioni.

(☞ pag. 171 [Caricamento di un file di impostazione])

↳ Store File...

Salva le impostazioni.

(☞ pag. 170 [Salvataggio dei file di impostazione])

↳ Delete File...

Elimina le impostazioni.

(☞ pag. 171 [Eliminazione dei file di impostazione])

Tally Lamp

Per impostare l'accensione della spia di servizio durante la registrazione, quando viene visualizzato il messaggio di avviso dello spazio rimanente o durante lo streaming live.

Nota :

- Il display d'avvertimento lampeggiante, ad esempio quando il livello della batteria è basso, viene abilitato in un'impostazione diversa da "Off".
- Rec/Live Streaming: S'illumina durante la registrazione o lo streaming live.
- Live Streaming: S'illumina durante lo streaming live. Non s'illumina durante la registrazione.
- Rec: S'illumina durante la registrazione.
- External: Si illumina quando il registratore videocamera è controllato da un dispositivo esterno come RM-LP100. Quando è selezionato esterno, [PVW] viene visualizzato sullo schermo LCD/VF durante Anteprima conteggio e [PGM] viene visualizzato sullo schermo LCD/VF durante il conteggio programma.
- Off: Spegne l'indicatore.

[Valori di impostazione: Rec/Live Streaming, Live Streaming, ●Rec, External, Off]

NETWORK LED

Quando questa opzione è configurata su "On", si illumina in rosso durante lo streaming live.

Il LED si illumina in arancione in caso di connessione streaming scadente o errore di connessione.

[Impostazione dei valori: ●On, Off]

STATUS LED

Per configurare il LED STATUS.

- **REC/Pre Rec:**
Si illumina in rosso durante la registrazione o il passaggio alla registrazione. Si illumina in arancione quando lo spazio rimanente sul supporto di registrazione è in esaurimento. Si illumina in verde quando Pre Rec è in attesa.
- **External:**
Si illumina in rosso durante la modalità Programma quando è collegato un dispositivo esterno come RM-LP100. Si illumina in verde durante la modalità Anteprima.
- **Return over IP:**
Si illumina in verde durante Return over IP o quando IFB è in corso. Si illumina in arancione quando si è verificato un errore.
- **Off:**
Non s'illumina.

[Valori di impostazione: ●REC/Pre Rec, External, Return over IP, Off]

LED Bright

Per specificare la luminosità di NETWORK LED e STATUS LED.

[Impostazione dei valori: High, Middle, Low]

GPS **550** **SPC**

Per spegnere o accendere la funzione GPS (ON/OFF).

[Valori di impostazione: On, ●Off]

Nota : _____

- Quando [A/V Set] ➔ [Video Set] ➔ [SDI OUT1 Res.] è impostato su "1080p", la configurazione di [System] ➔ [GPS] su "On" cambia l'impostazione a "1080i".

Language

Passa da una lingua all'altra nella schermata del menu.

[Impostazione dei valori: ●English, Français, Español] (modello U)

[Valori di impostazione: ●English, Français, Deutsch, Italiano, Español, Русский, Türkçe] (modello E)

Reset All

Reimposta tutte le impostazioni di menu.

Nota : _____

- [Date/Time] e [Time Zone] non possono essere reimpostati.
(☞ pag. 145 [Date/Time])
(☞ pag. 146 [Time Zone])
- Questa voce non è selezionabile quando si registra in modalità Videocamera, durante la funzione di revisione clip, durante la modalità streaming e in modalità multimediale.

Date/Time

Per impostare anno, mese, giorno, ora e minuti.

Nota : _____

- L'ordine di visualizzazione della data (anno, mese, giorno) segue le impostazioni in [Display Settings] ➔ [Date Style]. Tuttavia, viene utilizzato il formato a 24 ore per la visualizzazione dell'ora a prescindere dall'impostazione del [Time Style].
(☞ pag. 146 [Time Style])
- Consente di impostare l'ora acquisita dal satellite GPS premendo il pulsante [FOCUS ASSIST/1] se la ricezione delle onde radio dal satellite GPS consente l'impostazione della data e dell'ora. Il pulsante [USER1] viene mostrato in grigio se le informazioni per impostare data e ora non possono essere acquisite dal satellite GPS. **550** **SPC**
- Quando [NTP] nella schermata Stato (Rete) diventa "Synchronized", premendo il pulsante [USER2] si riflette l'ora NTP.

Date Style

Per impostare la sequenza di visualizzazione della data da visualizzare sul monitor LCD e sullo schermo del mirino, nonché per la registrazione dell'indicazione dell'ora.

Gli esempi di visualizzazione dei valori di impostazione sono i seguenti.

- DMY2: 30 Jun 2019
- DMY1: 30-06-2019
- MDY2: Jun 30, 2019
- MDY1: 06-30-2019
- YMD: 2019-06-30

[Impostazione dei valori: DMY2, DMY1, MDY1, MDY2, YMD]

(Valori predefiniti: MDY2 (modello U), DMY1 (modello E))

Time Style

Per impostare l'ora da visualizzare sul monitor LCD e sullo schermo del mirino, nonché per la registrazione dell'indicazione dell'ora.

[Valori di impostazione: ●24hour, 12hour]

Time Zone

Per impostare la differenza oraria UTC in unità di 30 minuti.

[Impostazione dei valori: UTC-12:00-UTC-00:30, UTC, UTC+00:30-UTC+14:00 (in incrementi di 30 minuti)]

(Valori predefiniti: UTC-05:00 (modello U), UTC (modello E))

Nota : _____

- Se [Date/Time] è già impostato, l'elemento [Date/Time] viene regolato automaticamente quando [Time Zone] viene alterato.

Reserved

Per impostare la funzione aggiuntiva su "On" o "Off".

↳ da Reserved 1 a Reserved 16

Normalmente impostato su "Off".

[Impostazione dei valori: On, ●Off]

System Information

↳ Version

Visualizza le informazioni sulla versione del firmware.

Display : 0000-0000

↳ Fan Hour

Per visualizzare il tempo di utilizzo della ventola interna.

Nota : _____

- In un ambiente normale, la polvere tende ad accumularsi sulla ventola interna quando il registratore videocamera viene utilizzato per un lungo periodo. La polvere può penetrare all'interno del registratore videocamera, soprattutto durante l'utilizzo esterno. Ciò potrebbe influire negativamente sulla qualità delle immagini e dell'audio del registratore videocamera. Controllare e sostituire la ventola dopo 9000 ore di utilizzo (linee guida suggerite).

↳ Open Source License

Visualizza la licenza per il software open source usato dal registratore videocamera.

Voce Record Set

Record Format

Al termine dell'impostazione di tutte le voci nel menu [Record Format], selezionare [Set] nella parte bassa della schermata per applicare le nuove impostazioni al registratore videocamera e commutare il formato di registrazione. Durante la commutazione compare un messaggio "Please Wait...".

↳ System

Per la selezione di una definizione del sistema.

- 4K EXT (SSD):
Registra video in qualità "4K EXT" su [EXT.SLOT] (supporto SSD).
- 4K:
Registrazioni in qualità "4K" per gli alloggiamenti A e B.
- HD EXT(SSD):
Registra video in qualità "HD EXT" su [EXT.SLOT] (supporto SSD).
- HD:
Registra in qualità "HD" (alta definizione) per entrambi gli alloggiamenti A e B.
- SD:
Registra in qualità "SD" (definizione standard) per entrambi alloggiamenti A e B.
- HD+Web:
Registra in "HD" (alta definizione) per l'alloggiamento A, e ad una risoluzione adatta alla distribuzione web per l'alloggiamento B.
- High-Speed:
Registra video al rallentatore in "HD" (alta definizione) per entrambi gli alloggiamenti, A e B.

[Valori di impostazione: 4K EXT (SSD), 4K, HD EXT(SSD), ●HD, SD, HD+Web, High-Speed]

Avvertenza : _____

- Le opzioni selezionabili per [A]Format/[EXT]Format], [A]Resolution/[EXT]Resolution], [A]Frame Rate/[EXT]Frame Rate], [A]Bit Rate/[EXT]Bit Rate], [A]Audio/[EXT]Audio], [B]Format], [B]Resolution], [B]Frame Rate], [B]Bit Rate] e [B]Audio] variano in base all'impostazione di questa voce.

↳ **A**Format/ **EXT**Format

Per selezionare il formato del file da registrare sul supporto di registrazione nello slot A o [EXT.SLOT].

- QuickTime(MPEG2):
Formato del file QuickTime (.MOV)
- MXF(MPEG2):
MXF (material exchange format o formato di scambio materiale)
- QuickTime(H.264):
Formato del file QuickTime (.MOV)
- Exchange: (Solo modello U)
Formato Sports Video Interop Group
- MP4 (H.264): (solo modello E)
Formato file MP4

[Valori di impostazione: QuickTime(MPEG2), MXF(MPEG2), ●QuickTime(H.264), Exchange] (solo modello U) **550**

[Valori di impostazione: QuickTime(MPEG2), MXF(MPEG2), ●QuickTime(H.264), MP4 (H.264)] (solo modello E) **550**

[Valori di impostazione: ●QuickTime(H.264), Exchange] (solo modello U) **500**

[Valori di impostazione: ●QuickTime(H.264), MP4 (H.264)] (solo modello E) **500**

[Valori di impostazione: QuickTime(H.264), ●Exchange] **SPC**

Nota :

- Quando [System] è impostato su "4K EXT (SSD)" o "HD EXT(SSD)", questa voce è fissata su "ProRes".
- Quando [System] è impostato su "4K", "SD", "HD+Web" o "High-Speed", questa voce è fissata su "QuickTime(H.264)".
- Il formato file Exchange può essere selezionato solo quando [System] è impostato su "HD".
- Il formato Exchange è utilizzato su licenza di Sports Video Interoperability Group, Inc..

↳ **A**Resolution/ **EXT**Resolution

Per selezionare le dimensioni dell'immagine fissa da registrare sul supporto di registrazione nell'alloggiamento A o [EXT.SLOT]. (orizzontale x verticale)

Le opzioni disponibili variano a seconda delle impostazioni di [System] e **A**Format].

- Quando [System] è impostato su "4K EXT (SSD)" o "4K":
Fissa su "3840x2160".
- Quando [System] è impostato su "HD EXT(SSD)":
Fissa su "1920x1080".
- Quando [System] è impostato su "HD" e **A**Format] è impostato su "QuickTime(MPEG2)" o "MXF(MPEG2)":
[Valori di impostazione: ●1920x1080, 1440x1080, 1280x720]
- Quando [System] è impostato su "HD" e **A**Format] è impostato su "QuickTime(H.264)":
[Valori di impostazione: 1920x1080, 1280x720]
- Quando [System] è impostato su "HD" e **A**Format] è impostato su "Exchange" (solo modello U): [Valori di impostazione: 1920x1080, 1280x720]
- Quando [System] è impostato su "HD" e **A**Format] è impostato su "MP4(H.264)" (solo modello E):
[Valori di impostazione: 1920x1080, 1280x720]
- Quando [System] è impostato su "HD+Web":
[Valori di impostazione: 1920x1080, 1280x720]
- Quando [System] è impostato su "High-Speed":
Fissa su "1920x1080".
- Quando [System] è impostato su "SD":
Fissa su "720x480" o "720x576".

Nota :

- I valori selezionabili di **A**Frame Rate]/ **EXT**Frame Rate] e **A**Bit Rate]/**EXT**Bit Rate] variano secondo l'impostazione di questa voce.

↳ **A** Frame Rate/ **EXT** Frame Rate

Per selezionare la frequenza dei fotogrammi per la registrazione nel supporto di registrazione nell'alloggiamento A o [EXT.SLOT].

Le opzioni disponibili variano a seconda delle impostazioni per [System], **[A]** Resolution/ **[EXT]** Resolution] e **[A]** Format/ **[EXT]** Format].

- Quando [System] è impostato su "4K EXT (SSD)" o "HD EXT(SSD)":
[Valori di impostazione: 60p, 50p, 30p, 25p, 24p]
- Quando [System] è impostato su "4K":
[Valori di impostazione: 30p, 25p, 24p]
- Quando [System] è impostato su "HD", **[A]** Format] è impostato su "QuickTime(MPEG2)" o "MXF(MPEG2)" **550** e **[A]** Resolution] è impostato su "1920x1080":
[Valori di impostazione: 60i, 50i, 30p, 25p]
- Quando [System] è impostato su "HD" o "HD +Web", **[A]** Format] è impostato su "QuickTime(H.264)" e **[A]** Resolution] è impostato su "1920x1080":
[Valori di impostazione: 60p, 60i, 50p, 50i, 30p, 25p, 24p]
- Quando [System] è impostato su "HD" e **[A]** Resolution] su "1440x1080":
[Valori di impostazione: 60i, 50i]
- Quando [System] è impostato su "HD" o "HD +Web" e **[A]** Resolution] è impostato su "1280x720": [Valori di impostazione: 60p, 50p]
- Quando [System] è impostato su "HD" e **[A]** Format] su "Exchange":
Fissa su "60p". (Solo modello U)
- Quando [System] è impostato su "HD" e **[A]** Format] su "MP4(H.264)":
Fissa su "50p". (Solo modello E)
- Quando [System] è impostato su "SD": Fissa su "60i". (Solo modello U)
- Quando [System] è impostato su "SD": Fissa su "50i". (Solo modello E)
- Quando [System] è impostato su "High-Speed":
[Valori di impostazione: 120/60p, 100/50p, 120/30p, 100/25p, 120/24p]

↳ **A** Bit Rate/ **EXT** Bit Rate

Per selezionare la frequenza dei fotogrammi per la registrazione nel supporto di registrazione nell'alloggiamento A o [ALLOG. EST.].

Le opzioni disponibili variano a seconda delle impostazioni per [System], **[A]** Resolution/ **[EXT]** Resolution] e **[A]** Format/ **[EXT]** Format].

- Quando [System] è impostato su "4K EXT (SSD)":
[Valori di impostazione: 422HQ, 422, 422LT]
- Quando [System] è impostato su "4K":
[Valori di impostazione: **4:2:2:1:0** 150M, 150M, 70M]
- Quando [System] è impostato su "HD EXT(SSD)":
[Valori di impostazione: 422HQ, 422]
- Quando [System] è impostato su "HD", **[A]** Format] è impostato su "QuickTime(MPEG2)" o "MXF(MPEG2)" **550** e **[A]** Resolution] è impostato su "1440x1080":
[Valori di impostazione: 35M (HQ), 25M (SP)]
- * Quando **[A]** Resolution] è impostato su un'impostazione diversa da "1440x1080", è fissato su "35M (HQ)".
- Quando [System] è impostato su "HD" o "HD +Web" e **[A]** Format] è impostato su "QuickTime(H.264)":
 - Quando **[A]** Resolution] è impostato su "1920x1080" e **[A]** Frame Rate] è impostato su "60p" o "50p": [Valori di impostazione: **4:2:2:1:0** 70M (XHQ), **4:2:2:1:0** 50M (XHQ), 50M (XHQ)]
 - Quando **[A]** Resolution] è impostato su "1920x1080" e **[A]** Frame Rate] su "60i"/"50i"/"30p"/"25p"/"24p": [Valori di impostazione: **4:2:2:1:0** 50M (XHQ), 50M (XHQ), 35M (UHQ)]
 - Quando **[A]** Resolution] è impostato su "1280x720":
[Valori di impostazione: **4:2:2:1:0** 50M (XHQ), 35M (UHQ)]
- Quando [System] è impostato su "HD" e **[A]** Format] su "Exchange" (solo modello U):
- Quando [System] è impostato su "HD" e **[A]** Format] su "MP4(H.264)" (solo modello E):
 - Quando **[A]** Resolution] è impostato su "1920x1080": fisso su "12M(LP)".
 - Quando **[A]** Resolution] è impostato su "1280x720": fisso su "8M(LP)".
- Quando [System] è impostato su "SD": Fissa su 8M (HQ).
- Quando [System] è impostato su "High-Speed":
 - Quando **[A]** Frame Rate] è impostato su "120/60p" o "100/50p"
[Valori di impostazione: **4:2:2:1:0** 70M (XHQ), **4:2:2:1:0** 50M (XHQ), 50M (UHQ)]
 - Quando **[A]** Frame Rate] è configurato su un'impostazione diversa da "120/60p" e "100/50p"
[Valori di impostazione: **4:2:2:1:0** 50M (XHQ), 50M (XHQ), 35M (UHQ)]

↳ **A** Audio/ **EXT**Audio

Per passare all'audio che deve essere registrato sul supporto di registrazione nell'alloggiamento A o [EXT.SLOT].

Le opzioni selezionabili variano a seconda delle impostazioni in [**A**Format]/[**EXT**Format] o [**A**Bit Rate]/[**EXT**Bit Rate].

↳ **B** Format

Per selezionare il formato del file da registrare sulla scheda SD nell'alloggiamento B quando [System] è configurato su "HD+Web".

Nota : _____

- Quando [System] è impostato su un valore diverso da "HD+Web", questa voce è fissata sulla stessa impostazione di [**A**Format].

↳ **B** Resolution

Per selezionare le dimensioni dell'immagine da registrare sulla scheda SD nell'alloggiamento B quando [System] è configurato su "HD+Web". (orizzontale x verticale)

- Quando [System] è impostato su "HD+Web":
 - Quando [**A**Frame Rate] è configurato su "60p"/"60i"/"30p"
[Valori di impostazione: 1280x720, 960x540, 720x480, 480x270]
 - Quando [**A**Frame Rate] è configurato su "50p"/"50i"/"25p"
[Valori di impostazione: 1280x720, 960x540, 720x576, 480x270]
 - Quando [**A**Frame Rate] è configurato su "24p"
[Valori di impostazione: 960x540, 480x270]

Nota : _____

- Quando [System] è impostato su un valore diverso da "HD+Web", questa voce è fissata sulla stessa impostazione di [**A**Resolution].

↳ **B** Frame Rate

La frequenza fotogrammi dell'immagine da registrare sulla scheda SD nell'alloggiamento B viene fissata quando [System] è impostato su "HD+Web".

Il valore fissato varia a seconda delle impostazioni per [**A**Frame Rate].

- Fissato su "60i", "50i", "30p", "25p" o "24p".

Nota : _____

- Quando [System] è impostato su un valore diverso da "HD+Web", questa voce è fissata sulla stessa impostazione di [**A**Frame Rate].

↳ **B** Bit Rate

Il bit rate dell'immagine da registrare sulla scheda SD nell'alloggiamento B è fissato quando [System] è impostato su "HD+Web". Il valore fissato varia a seconda delle impostazioni per [**B**Resolution].

- "6M(LP)" quando [**B**Resolution] è configurato su "1280x720"
- "3M(HQ)" quando [**B**Resolution] è configurato su "960x540"
- "1.2M(LP)" quando [**B**Resolution] è configurato su "480x270"
- "8M(HQ)" quando [**B**Resolution] è configurato su "720x480" o "720x576"

Nota : _____

- Quando [System] è impostato su un valore diverso da "HD+Web", questa voce è fissata sulla stessa impostazione di [**A**Bit Rate].

↳ **B** Audio

L'audio da registrare nell'alloggiamento B è lo stesso dell'audio da registrare nell'alloggiamento A.

↳ **SD** Aspect

Per l'impostazione del formato dell'immagine quando [System] è impostato su "SD".

[Impostazione dei valori: ●16:9, 4:3]

Nota : _____

- Per condizioni diverse da quelle indicate sopra, questa voce è fissata su "16:9".

Rec Mode

- Per selezionare la modalità di registrazione sul supporto di registrazione.

(☞ pag. 81 [Registrazione speciale])

[Valori di impostazione: ●Normal, Pre Rec, Clip Continuous, Interval Rec, Frame Rec]

Nota : _____

- Quando [Slot Mode] è impostato su "Backup **B**" o "Backup **EXT**", questa voce è fissata su "Normal".
- Questo è fissato su "Normal" quando [System] → [Record Format] → [System] è configurato su uno dei valori seguenti.
 - 4K EXT (SSD)
 - HD EXT (SSD)
 - HD+Web
 - High-Speed

↳ Pre Rec Time

Per impostare il tempo di pre registrazione quando [Rec Mode] è impostato su "Pre Rec".

[Impostazione dei valori: ●5sec, 10sec, 15sec]

Nota : _____

- Quando [System] → [Record Set] → [Record Format] → [System] è impostato su "4K", questa voce è fissa su "5sec".

↳ Rec Frames

Per l'impostazione del numero di fotogrammi da registrare quando [Rec Mode] è impostato su "Frame Rec" o "Interval Rec".

[Impostazione dei valori: ●1frame, 3frames, 6frames]

↳ Rec Interval

Per impostare l'intervallo del tempo di registrazione quando [Rec Mode] è impostato su "Interval Rec".

[Impostazione dei valori: ●1sec, 2sec, 5sec, 10sec, 30sec, 1min, 2min, 5min, 10min, 30min, 1hour]

Slot Mode

Per impostare il funzionamento dell'alloggiamento della scheda.

- Series: Modalità che attiva gli alloggiamenti A e B in modo sequenziale.
- Dual: Modalità che attiva gli alloggiamenti A e B contemporaneamente. (☞ pag. 78 [Dual Rec])
- Backup **B**: Modalità che consente la registrazione nell'alloggiamento B senza utilizzare il pulsante [REC]. Questa voce è selezionabile solo quando [Rec Mode] è impostato su "Normal". Le operazioni di registrazione, avvio e arresto possono essere controllate dal menu [Backup Rec] o utilizzando il pulsante utente al quale è assegnato "Backup Trig". (☞ pag. 79 [Backup Rec])
- Backup **EXT**: Modalità che consente la registrazione su [EXT.SLOT] senza utilizzare il pulsante [REC]. Questa voce è selezionabile solo quando [Rec Mode] è impostato su "Normal". Le operazioni di registrazione, avvio e arresto possono essere controllate dal menu [Backup Rec] o utilizzando il pulsante utente al quale è assegnato "Backup Trig". (☞ pag. 79 [Backup Rec])

[Valori di impostazione: ●Series, Dual, Backup **B**, Backup **EXT**]

Nota : _____

- Quando questo è configurato su "Series" e un supporto registrabile è stato inserito nell'alloggiamento A o nell'alloggiamento B o in entrambi gli alloggiamenti, premendo il pulsante [REC] si avvia la registrazione solo sulla scheda presente nell'alloggiamento selezionato (alloggiamento attivo).
- Quando questo è configurato su "Dual" e i supporti registrabili sono stati inseriti in entrambi gli alloggiamenti, A e B, premendo il pulsante [REC] si avvia la registrazione simultanea sulle schede presenti in entrambi gli alloggiamenti.
- Quando [System] è configurato su 4K EXT (SSD), HD EXT (SSD) o "HD+Web", viene visualizzato "---".
- Quando [System] è impostato "High-Speed", questo elemento è fisso su "Series".

↳ Backup Rec

Per avviare/arrestare la registrazione di backup con [REC]/[STBY].

Questa voce è selezionabile solo quando [Slot Mode] è impostato su "Backup **B**" o "Backup **EXT**".

Nota : _____

- Quando la registrazione si interrompe a causa della mancanza di spazio sul supporto, ecc. questa voce rimane fissa su "STOP" e non può essere selezionata.

4GB File Spanning(SDXC)

Un file di registrazione viene automaticamente diviso se la dimensione supera i 4 GB, ma, se si usa una scheda SDXC, è possibile registrare clip più grandi di 4 GB impostando questa opzione su "Off". (Fino a un massimo di 64 GB o 4 ore)

- On:
Consente di dividere un file quando eccede i 4 GB o 30 minuti.
- Off:
Consente di dividere un file quando supera i 64 GB o 4 ore.

[Impostazione dei valori: ●On, Off]

Nota : _____

- Questa opzione è valida solo se la scheda SD utilizzata per la registrazione è del formato SDXC.
- Durante la registrazione simultanea, come Dual Rec e la registrazione di backup, questa opzione è valida solo quando le schede SD in entrambi gli alloggiamenti, A e B, sono in formato SDXC.

LPCM (QuickTime)

Per impostare il formato di registrazione audio di QuickTime.

[Valori di impostazione: Dual Mono, ●Stereo]

Time Stamp

Per impostare se visualizzare le informazioni di data/ora di registrazione nel video registrato.

[Impostazione dei valori: On, ●Off]

Nota : _____

- Lo stile di visualizzazione di data/ora può essere cambiato in [Date Style]/[Time Style].
(☞ pag. 145 [Date Style])
(☞ pag. 146 [Time Style])
- L'impostazione non può essere modificata durante la registrazione, lo streaming o Return over IP.
- Quando [System] è impostato su "4K EXT (SSD)", "4K", "HD EXT(SSD)" o "High-Speed", questa voce è fissata su "Off".
- Quando [Overlay Function] è impostato su "Enable", questa voce è fissata su "Off". **550**

SPC

Clip Set

↳ Clip Name Prefix

Per configurare i primi quattro caratteri del nome del file del clip da registrare sul supporto di registrazione.

Immettere uno dei 36 caratteri dell'alfabeto (maiuscole) e numeri (da 0 a 9) utilizzando la tastiera software.

(☞ pag. 99 [Immissione del testo con la tastiera software])

[Impostazione dei valori: xxxG] (Il valore predefinito di xxx sono le ultime tre cifre del numero di serie).

↳ Reset Clip Number

Per assegnare un nuovo numero al (numero di clip) reimpostandolo (0001).

Selezionare [Reset] e premere il pulsante Imposta (●) per reimpostare il numero.

Se ci sono altri clip sul supporto di registrazione, verrà assegnato il numero più piccolo disponibile.

- Esempio:
Se [Clip Name Prefix] è "ABCD" e "ABCD0001" esiste già sul supporto di registrazione, sarà assegnato "ABCD0002".

Clear Planning Metadata

Elimina i metadati di pianificazione scaricati dal server FTP.

Questa voce cancella anche i metadati caricati utilizzando i file di installazione ("User File"/"All File").

Aggiunta/Modifica delle voci del menu usate frequentemente (Favorites Menu)

È possibile selezionare e aggiungere/modificare liberamente le voci di menu utilizzate frequentemente per creare una schermata di menu personale (Favorites Menu).

Nota : _____

- [Favorites Menu] è attivato solo in modalità Videocamera. [Favorites Menu] rimane invariato anche quando cambia il formato di registrazione.
- È possibile aggiungere fino a 20 voci di menu.
- Le voci aggiunte in [Favorites Menu] non saranno reimpostate anche se si esegue [System] → [Reset All].
- È possibile visualizzare nomi descrittivi lunghi per le voci di menu in [Favorites Menu] per una migliore comprensione.

Aggiunta di voci di menu al Favorites Menu

- 1 Premere il pulsante [MENU/THUMB] per aprire la schermata [Main Menu].
- 2 Selezionare la voce di menu o sottomenu da aggiungere.

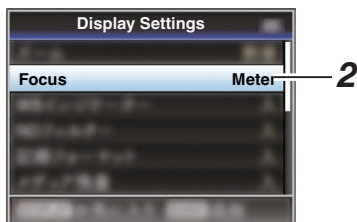

Nota : _____

- L'aggiunta di elementi a [Favorites Menu] non può essere eseguita nei casi seguenti. Nella guida operativa [USER1 Add] è visualizzato in grigio.
 - La voce selezionata è già stata aggiunta al [Favorites Menu].
 - È stato superato il numero massimo di 20 voci di menu aggiunte.

- 3 Premere il tasto [FOCUS ASSIST/1]. Appare la schermata di conferma dell'aggiunta.
- 4 Selezionare [Add] e premere il pulsante Imposta (●). La voce di menu selezionata viene aggiunta al [Favorites Menu].



Modifica del Favorites Menu

È possibile eliminare o cambiare l'ordine delle voci aggiunte al [Favorites Menu].

Eliminazione delle voci dal [Favorites Menu]

1 Aprire la schermata del [Favorites Menu].

- 1 Premere il pulsante [MENU/THUMB] per aprire la schermata [Main Menu].
- 2 Premere il pulsante [DISPLAY] oppure premere e tenere premuto il pulsante [MENU/THUMB] per aprire la schermata [Favorites Menu].

2 Selezionare [Edit Favorites] e premere il pulsante Imposta (●) o il pulsante a forma di croce (▶).

L'intestazione assume il colore magenta e la modalità di modifica è attivata.



3 Selezionare la voce di menu o sottomenu da eliminare.

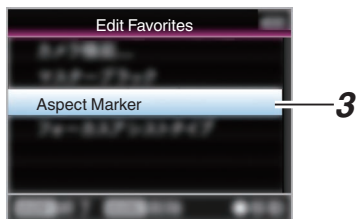

4 Premere il tasto [OIS/2].

Compare un contrassegno di eliminazione (X) all'inizio della voce di menu.

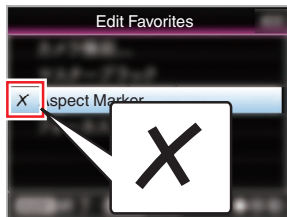

Nota :

- Quando si preme nuovamente il pulsante [OIS/2] mentre la voce di menu con il contrassegno di eliminazione (X) è selezionato, la voce di menu sarà esclusa dalle voci da eliminare e il contrassegno di eliminazione (X) scompare.

5 Premere il tasto [FOCUS ASSIST/1].

Appare il menu di opzione per uscire dalla modalità di modifica del [Favorites Menu].

6 Selezionare [Save & Exit] e premere il pulsante Imposta (●).

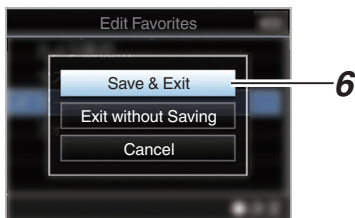

Nota :

- L'eliminazione non è completata finché le modifiche vengono salvate con [Save & Exit].
- Per uscire dalla modalità di modifica senza eliminare alcuna voce, selezionare [Exit without Saving].
- Per tornare alla modalità di modifica, selezionare [Cancel].

Modifica dell'ordine delle voci nel [Favorites Menu]

- 1 Aprire la schermata del [Favorites Menu].**
Premere il pulsante [MENU/THUMB] per aprire la schermata [Favorites Menu].
- 2 Selezionare [Edit Favorites] e premere il pulsante Imposta (●) o il pulsante a forma di croce (►).**
L'intestazione assume il colore magenta e la modalità di modifica è attivata.

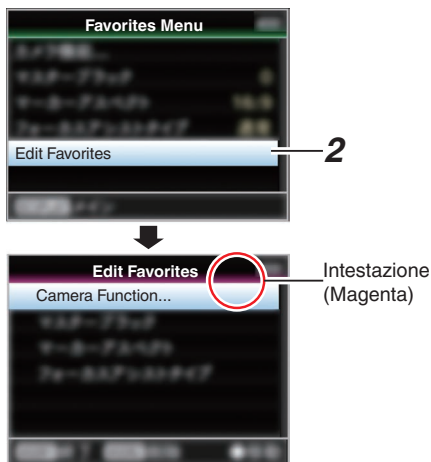

- 3 Selezionare la voce di menu o sottomenu da spostare, quindi premere il pulsante Imposta (●).**
La modalità di spostamento è attivata e appare la barra di selezione della posizione.

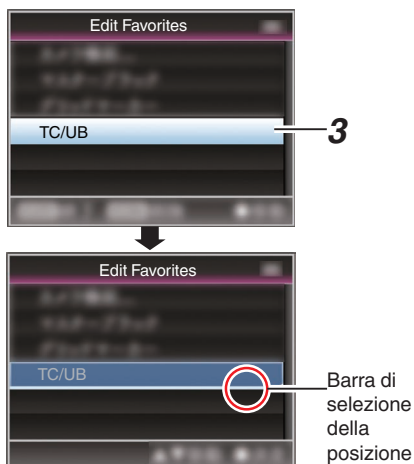

- 4 Selezionare la posizione desiderata con il pulsante a forma di croce (▲▼).**
Spostare la barra di selezione della posizione con il pulsante a forma di croce (▲▼) e selezionare la posizione desiderata.
- 5 Premere il pulsante Imposta (●).**
La voce selezionata si sposta sulla nuova posizione.

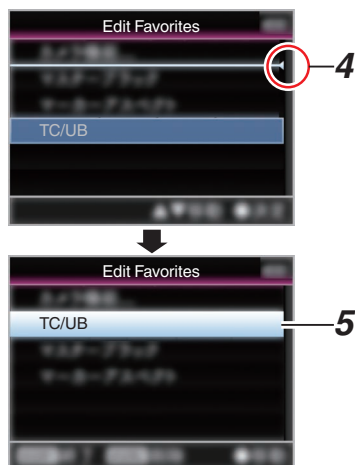

- 6 **Premere il tasto [FOCUS ASSIST/1].**
Appare il menu di opzione per uscire dalla modalità di modifica del [Favorites Menu].
- 7 **Selezionare [Save & Exit] e premere il pulsante Imposta (●).**

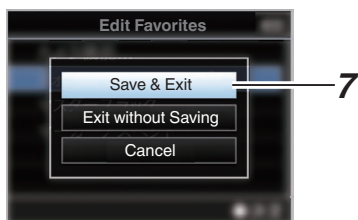

Nota : _____

- Lo spostamento non è completato finché le modifiche vengono salvate con [Save & Exit].
 - Per uscire dalla modalità di modifica senza salvare alcuna modifica, selezionare [Exit without Saving].
 - Per tornare alla modalità di modifica, selezionare [Cancel].
- _____

Schermata di visualizzazione in modalità Videocamera

Quando l'impostazione di visualizzazione per [LCD/VF] → [Display On/Off] è impostata su "Off", la visualizzazione corrispondente è nascosta. Tuttavia, il display potrebbe apparire durante la visualizzazione degli eventi o il display di avvertenza.

Nota :

- Quando l'impostazione di visualizzazione per [LCD/VF] → [Display On/Off] è impostata su "On", la schermata di visualizzazione appare solo nei seguenti casi, se è stata spenta.
 - Circa 3 secondi quando vengono effettuate modifiche
 - Durante la visualizzazione degli eventi o il display di avvertenza

Schermata di visualizzazione

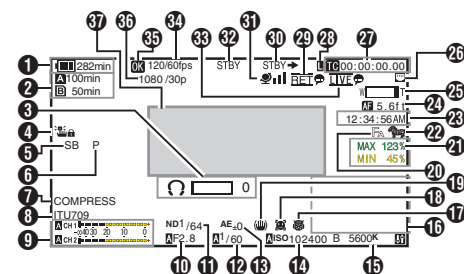

- 1** Energia/Tensione della batteria
Visualizza lo stato corrente dell'alimentazione in uso. (cfr pag. 27 [Visualizzazione stato alimentazione])

Nota :

- Anche se lo schermo del display è spento e [LCD/VF] → [Display On/Off] → [Battery] è impostato su "Off", verrà visualizzato quando c'è un'avvertenza.

- 2** Spazio rimanente sui supporti
Visualizza il tempo di registrazione rimanente dei supporti di registrazione negli alloggiamenti A e B separatamente.

A B : Alloggiamento attualmente selezionato. (Scheda bianca)

A : L'interruttore di protezione dalla scrittura della scheda SD è impostato.

A **INVALID** : Quando si è verificato un errore di scrittura/lettura del supporto di registrazione, oppure quando il supporto di registrazione non è riparabile.

A **IFORMAT** : Il supporto di registrazione richiede la formattazione.

A **IRESTORE** : Il supporto di registrazione richiede una riparazione.

A **INCORRECT** :
 • Il supporto di registrazione non è supportato.
 • Quando viene inserita una scheda SD con classe inferiore a 10 mentre si è in modalità XHQ.

A **REC INH** :
 • Quando si cerca di registrare più di 4 GB mentre è inserita una scheda SD che non supporta la registrazione di più di 4 GB. (cfr pag. 151 [4GB File Spanning(SDXC)])

Le seguenti icone vengono visualizzate durante il caricamento FTP.

(cfr pag. 179 [Caricamento di un videoclip registrato])

Icona	Stato
	[Auto Upload] è configurato su "On" e nello stato di attesa. "A" viene visualizzato nell'angolo in alto a sinistra dell'icona mentre si è in modalità FTP auto.
	Il trasferimento FTP automatico è in corso. Tre immagini vengono visualizzate in alternanza e le frecce diventano animate.
	Il trasferimento FTP è in corso. Tre immagini vengono visualizzate in alternanza e le frecce diventano animate.
	Si è verificato un errore durante il trasferimento FTP. (Giallo)

Nota :

- Il tempo visualizzato è una stima.
- Anche se lo schermo del display è nascosto e [LCD/VF] → [Display On/Off] → [Media Remain] è impostato su "Off", verrà visualizzato quando c'è un'avvertenza.
- È possibile visualizzare lo stato del trasferimento FTP durante un caricamento in [Upload] sulla schermata di Stato.

3 Indicatore di funzionamento del volume
Visualizzato quando sono state apportate modifiche al volume della cuffia () (da 0 a 15) e ai valori di LCD BRIGHT () o PEAKING () (da -10 a +10).

4 Blocco funzionamento
L'icona compare durante il blocco.

Nota :

- L'icona appare per 3 secondi dopo che il blocco funzionamento viene disattivato.

5 Angolo della videocamera [Tagging] **SPC**
Visualizza le informazioni di codifica dell'angolo della telecamera quando [A Format] è configurato su "Exchange".

6 ODK [Tagging] **SPC**
Visualizza le informazioni di tagging ODK (Offesa, Difesa, Calcio) quando [A Format] è configurato su "Exchange". Lampeggia in rosso durante la modalità RIMUOVI.

7 Black Toe
Visualizza l'impostazione Black Toe.

Nota : _____

- "Normal" viene visualizzato per 3 secondi dopo essere passati a Normale.

8 Display spazio colore
Visualizza lo spazio colore.

Nota : _____

- Questo può essere configurato in [Camera Process] → [Color Space].
(☞ pag. 109 [Color Space])

9 Indicatore livello audio
• Consente di visualizzare i livelli audio per CH-1 su CH-2.
• **A** appare sullo schermo quando si è in modalità Automatica.



- Questo viene visualizzato in grigio quando ci si trova in una modalità che non supporta la registrazione audio o quando l'audio non è supportato.

10 Numero F iride
Visualizza il numero F dell'iride dell'obiettivo.
(☞ pag. 55 [Regolazione dell'iride])

Nota : _____

- Un'icona **A** compare sul lato sinistro del valore di apertura dell'obiettivo (numero f) durante la modalità Diaframma automatico.
- Quando ci si trova in modalità Diaframma automatico e [AE Lock] è impostato su "AE" o "AE/FAW", un'icona **L** compare sul lato sinistro del valore di apertura dell'obiettivo (numero f) durante l'operazione di blocco.

(☞ pag. 107 [AE Lock])

11 Posizione filtro ND
Visualizza la posizione corrente del filtro ND.

12 Otturatore
• Il tempo di posa attuale compare sullo schermo.
(☞ pag. 101 [Shutter])
• Quando il registratore videocamera viene passato alla modalità di ripresa Full Auto portando l'interruttore [FULL AUTO] su "ON" oppure quando viene passato alla modalità Otturatore automatico con [Camera Function] → [Shutter] configurato su "EEI", l'icona **A** appare sul lato sinistro del tempo di posa.

Nota : _____

- La gamma variabile della velocità dell'otturatore varia secondo le impostazioni del formato video.
(☞ pag. 57 [Impostazione dell'otturatore elettronico])
- Quando ci si trova in modalità Otturatore automatico e [AE Lock] è impostato su "AE" o "AE/FAW", un'icona **L** compare sul lato sinistro del tempo di posa durante l'operazione di blocco.
- "[OFF]" appare per 3 secondi dopo che l'otturatore è stato configurato su disattivato.
- "[OFF]" è visualizzato quando si è in modalità di ripresa in condizioni di luce scarsa.

13 Livello AE
• Visualizzato quando la funzione AE è attivata.
• Quando l'utilizzo avviene mentre il funzionamento manuale è disattivato, "AE" lampeggia per circa 5 secondi.

14 Guadagno
• È possibile selezionare per visualizzare il guadagno in "dB" o "ISO".
(☞ pag. 121 [Gain])
• Visualizza il valore del guadagno in modalità guadagno manuale.
• Un'icona **A** compare sul lato sinistro del valore di guadagno in modalità "AGC".
• "LUX" viene visualizzato a sinistra del valore di guadagno quando si è in modalità di ripresa in condizioni di luce scarsa.

Nota : _____

- Quando ci si trova in modalità "AGC" e [AE Lock] è impostato su "AE" o "AE/FAW", un'icona **L** compare sul lato sinistro del valore di guadagno durante il blocco.

- 16** Modalità Bilanciamento del bianco
 Visualizza la modalità di bilanciamento del bianco corrente.
 (****K indica la temperatura di colore)
- A ****K : Quando l'interruttore [WHT BAL B/A/ PRESET] è impostato su "A" in modalità Bilanciamento del bianco manuale.
- B ****K : Quando l'interruttore [WHT BAL B/A/ PRESET] è impostato su "B" in modalità Bilanciamento del bianco manuale.
- P ****K : Quando l'interruttore [WHT BAL B/A/ PRESET] è impostato su "PRESET" in modalità Bilanciamento del bianco manuale.
- A** FAW : Durante la modalità Bilanciamento automatico del bianco completo.
- L** FAW : Quando ci si trova in modalità Bilanciamento del bianco Full auto e [AE Lock] è impostato per "FAW" o "AE/FAW" durante il funzionamento di blocco.
- (☞ pag. 60 [Modalità Preimpostazione (PRESET)])
 (☞ pag. 61 [Modalità Memoria A (A), modalità Memoria B (B)])

Nota : _____



- Quando [Preset Paint], [AWB Paint] o [FAW Paint] è impostato su un'impostazione diversa dal valore predefinito, un'icona  viene visualizzata a destra della temperatura di colore.



- 16** Messa a fuoco allargata/Istogramma
 Visualizzato premendo il pulsante utente assegnato con "Expanded Focus" e "Istogramma".

Nota : _____

- Visualizzare gli interruttori nell'ordine di "Expanded Focus" > "Istogramma".

- 17** Registrazione a infrarossi
 "☞" viene visualizzato quando la registrazione a infrarossi è attiva.

- 18** Rilevamento volto
 Visualizzato quando la funzione di rilevamento del volto è attiva.
-  : Quando [Face Detection] è impostato su "ON"
-  ONLY : Quando [Face Only AF] è configurato su "ON" mentre [Face Detection] è "ON"

- 19** Contrassegno Stabilizzazione dell'immagine
 Visualizzato quando la stabilizzazione dell'immagine è attiva (ON).
-  : Quando [Level] di [OIS] è impostato su "Normal".
-  : Quando [Level] di [OIS] è impostato su "High".

Nota : _____

- Quando la stabilizzazione dell'immagine è configurata su "OFF",  viene visualizzato per 3 secondi.



- 20** Assistenza focalizzazione
- "FA" è visualizzato quando la focalizzazione automatica è attivata.
 - Quando ACCU-Focus è abilitato, "ACCU FA" lampeggia per circa 10 secondi mentre la funzione Assistenza focalizzazione si avvia, dopo di che l'indicatore "FA" si accende.
 - Se la registrazione si avvia mentre [ACCU-Focus] è attivo, [ACCU-Focus] verrà disattivato forzatamente.
- (☞ pag. 118 [Focus Assist])

- 21** Informazioni di luminosanza
 Visualizzate quando la funzione Spot Meter è attivata.
- MAX : Luminanza massima
 MIN : Luminanza minima

- 22** Forma a zebra
 Durante la visualizzazione della forma a zebra,  (icona zebra) viene visualizzato sullo schermo del display in modalità Videocamera.
 (☞ pag. 72 [Impostazione della forma a zebra])

- 23** Display ora
 Visualizza l'ora attuale.
- Nota : _____

- Lo stile di visualizzazione di data/ora può essere configurato in [System] ➔ [Date/Time].
- Quando [System] ➔ [Record Set] ➔ [Time Stamp] è impostato su "On", questa voce non viene visualizzata.

- 24** Visualizzazione focalizzazione
 Visualizza lo stato di messa a fuoco e la distanza approssimativa del soggetto a fuoco.
- MF** : Messa a fuoco manuale
AF : Autofocus
L : Blocco dell'autofocus
-  : [AF Area]-"Wide"
 : [AF Area]-"Multi"

- Nota : _____
- L'unità di misura visualizzata (piedi o metri) può essere configurata in [LCD/VF] ➔ [Display Type] ➔ [Focus].
 - Quando la visualizzazione focalizzazione è mostrata in grigio, la messa a fuoco automatica non può funzionare.

- 25 Visualizzazione zoom
- Visualizza la posizione dello zoom. (barra o valore dello zoom)

Zoom dinamico Off:



Zoom dinamico On:









- La barra dello zoom verrà visualizzata solo per 3 secondi dopo l'attivazione del funzionamento dello zoom.
- Il valore rimarrà sempre visualizzato.
Zoom dinamico disattivato: da Z00 a Z99
Zoom dinamico attivato: da DZ000 a DZ149
- Quando [Digital Extender] è configurato su "On", "Z" viene visualizzato a destra del display zoom.

Nota : _____

- La modalità di visualizzazione (valore o barra) può essere configurata in [LCD/VF] → [Display Type] → [Zoom].

- 26 Icona connessione di rete
Lo stato della connessione di rete viene visualizzato.

Icona	Stato
	La connessione LAN wireless dal terminale host (USB) viene stabilita
	La connessione LAN cablata dal terminale host (USB) viene stabilita
	La connessione adattatore cellulare dal terminale host (USB) viene stabilita
	Quando viene riconosciuto un adattatore USB diverso dalle impostazioni di collegamento.
	La connessione LAN wireless integrata viene stabilita
	La connessione terminale LAN viene stabilita
(Nessuna visualizzazione)	<ul style="list-style-type: none"> • Quando viene rilevato un adattatore USB inutilizzabile • Quando il cavo LAN non è collegato

Nota : _____

- Il display giallo indica la preparazione per la connessione in corso.

- 27 Visualizzazione Codice temporale (TC) Bit dell'utente (UB)

- Visualizza il codice temporale (ora: minuto: secondo: fotogramma) o i dati bit dell'utente.
- Esempio di visualizzazione del codice temporale: Schermata di visualizzazione

TC00:00:00:00

*

- * Due punti (:) indica fotogrammi senza salto e il punto (.) indica fotogrammi con salto.

- Esempio di visualizzazione dei bit utente: Schermata di visualizzazione





UBFF EE DD 20

Nota : _____

- Utilizzare [LCD/VF] → [Display Type] → [TC/UB] per alternare tra la visualizzazione del codice temporale e la visualizzazione del bit dell'utente.

- 28 Indicatore di blocco del codice temporale
- Quando il generatore di codice temporale integrato è sincronizzato con l'ingresso dati del codice temporale esterno, durante la sincronizzazione del codice temporale con un altro registratore videocamera, "L" si accende.
 - "L" si accende quando [TC/UB] → [TC Generator] è configurato su "Free Run(NTP)" e l'unità ha effettuato il rilevamento e si è sincronizzata con il server NTP.

- 29 Riferimento IFB/RET
Visualizza lo stato di IFB o Return over IP.

Icona	Stato
	Solo durante il feed audio
 (Giallo)	Solo quando si verifica un errore durante il feed audio
	Durante il feed video+audio
 (Giallo)	Quando si verifica un errore durante il feed video+audio

- 30** Attivazione registrazione SDI/HDMI
 STBY → : Quando [A/V Set] → [Video Set] → [SDI OUT] → [Rec Trigger] è impostato su "Type-A" o "Type-B" o [HDMI OUT] → [Rec Trigger] è impostato su "On" e la registrazione viene interrotta
 REC → : Quando [A/V Set] → [Video Set] → [SDI OUT] → [Rec Trigger] è impostato su "Type-A" o "Type-B", o [HDMI OUT] → [Rec Trigger] è impostato su "On" e la registrazione è in corso

- 31** Contrassegno GPS **550 SPC**
 Quando [System] → [GPS] è impostato su "On", viene visualizzato lo stato del segnale di ricezione.

Nota :

- La visualizzazione cambia a seconda della sensibilità del segnale di ricezione. Se i segnali non possono essere ricevuti, il contrassegno  viene visualizzato in giallo indipendentemente dall'impostazione [LCD/VF] → [Display On/Off] → [GPS].
- Questa voce non è visualizzata quando [GPS] è impostato su "Off".

32 Stato dei supporti

---- : Una scheda non viene rilevata nello slot selezionato e [Tally Lamp] è configurato su un'impostazione diversa da "External" o [STATUS LED] è configurato su un'impostazione diversa da "External"

STBY : Attesa registrazione
 ●REC : Registrazione
 REVIEW : Revisione clip

(☞ pag. 76 [Visione immediata dei clip registrati (Revisione clip)])

STBY  : Attesa registrazione Pre registrazione

(☞ pag. 81 [Pre registrazione])

●REC  : Registrazione Pre registrazione

(☞ pag. 81 [Pre registrazione])

STBY  : Attesa registrazione

Registrazione continua clip

(☞ pag. 82 [Registrazione continua clip])

●REC  : Registrazione Registrazione continua clip

(☞ pag. 82 [Registrazione continua clip])

STBY  : Pausa registrazione

(visualizzato in giallo) Registrazione continua clip

(☞ pag. 82 [Registrazione continua clip])

STBY  : Attesa registrazione

Registrazione intervallo

(☞ pag. 85 [Registrazione a intervalli])

STBY  : Pausa registrazione a intervalli

(visualizzato in rosso)

●REC  : Registrazione Registrazione intervallo

(☞ pag. 85 [Registrazione a intervalli])

STBY  : Attesa registrazione

Registrazione fotogrammi

(☞ pag. 84 [Registrazione fotogrammi])

●REC  : Registrazione Registrazione fotogrammi

(☞ pag. 84 [Registrazione fotogrammi])

STBY  : Pausa registrazione

(visualizzato in giallo) Registrazione fotogrammi

(☞ pag. 84 [Registrazione fotogrammi])

STOP : Impossibile registrare sulla

scheda nell'alloggiamento

P.OFF : Alimentazione SPENTA



●✂ : Durante la registrazione del clip di taglio (visualizzato per 3 secondi)

(☞ pag. 86 [Suddivisione libera dei clip (Trig taglio clip)])

PGM : Consente la ricezione di segnali di programma provenienti da un dispositivo esterno, come un telecomando

PVW : Consente la ricezione di segnali di anteprima provenienti da un dispositivo esterno, come un telecomando

- 33** Segno di streaming live
 Quando [Network] → [Live Streaming] → [Live Streaming] è impostato su “On”, viene visualizzato lo stato di distribuzione.
 (☞ pag. 130 [Voce Live Streaming])

Icona	Stato
 (rosso)	Distribuzione in corso (buona qualità della connessione)
 (rosso)	Distribuzione in corso (scarsa qualità della connessione)
 (Giallo)	In attesa di connessione (solo RTSP/ RTP), connessione fallita

- 34** Velocità dei fotogrammi High-Speed
- Quando [System] → [Record Set] → [Record Format] → [System] è configurato su “High-Speed”, il valore di impostazione per [A]Frame Rate] viene visualizzato.
- 35** Contrassegno OK
 Visualizzato quando è stato apposto un contrassegno OK.
 (☞ pag. 93 [Aggiunta/eliminazione del contrassegno OK])

- 36** Formato di registrazione
 Visualizza il formato di registrazione.

Nota : _____

- La risoluzione, la frequenza fotogrammi e la velocità di trasmissione possono essere visualizzati sulla schermata di stato.
-
- 37** Area visualizzazione evento/avvertenza
 Visualizza i messaggi di errore.
 (☞ pag. 238 [Messaggi di errore e azioni])

Schermata di visualizzazione in modalità Multimediale

Quando l'impostazione di visualizzazione per [LCD/VF] → [Display On/Off] è impostata su "Off", la visualizzazione corrispondente è nascosta.

Nota :

- Il display sull'area di visualizzazione delle informazioni può essere commutato utilizzando il pulsante [ONLINE/3].
- Quando l'impostazione di visualizzazione per [LCD/VF] → [Display On/Off] è impostata su "On", la schermata di visualizzazione appare solo nei seguenti casi, se è stata spenta.
 - Durante la visualizzazione degli eventi o il display di avvertenza

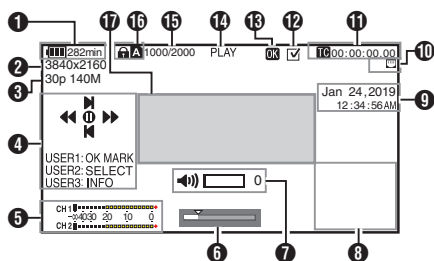

- 1 Energia/Tensione della batteria**
Visualizza lo stato corrente dell'alimentazione in uso.
(☞ pag. 27 [Visualizzazione stato alimentazione])

Nota :

- Anche se lo schermo del display è spento e [LCD/VF] → [Display On/Off] → [Battery] è impostato su "Off", verrà visualizzato quando c'è un'avvertenza.

- 2 Risoluzione**
Visualizza la risoluzione dell'immagine video.
- 3 Velocità fotogrammi/Bit Rate**
Visualizza la velocità fotogrammi e il bit rate in coppia.
- 4 Guida operativa**
Visualizza una guida per i pulsanti operativi correnti.
- 5 Indicatore livello audio**
Visualizza i livelli audio di CH1 e CH2.



- Il display compare quando il volume (da 0 a 15) delle cuffie o dell'altoparlante cambia.
(☞ pag. 156 [Indicatore di funzionamento del volume])

- 6 Barra di posizione**
Visualizza la posizione attuale nel video. Durante l'operazione di taglio, la barra di posizione appare in verde e le icone di attacco e stacco vengono visualizzate.
 - ▼ : Posizione attuale del video
 - ▲ : Posizione per avviare il taglio (attacco)
 - ▴ : Posizione per terminare il taglio (stacco)

- 7 Indicatore di funzionamento del volume**
Visualizzato quando sono state apportate modifiche al volume della cuffia (🔊), dell'altoparlante (🔊) (da 0 a 15) e ai valori di LCD BRIGHT (☀️) o PEAKING (📈) (da -10 a +10).

- 8 Visualizzazione informazioni**
Utilizzare il pulsante [ONLINE/3] per passare ciclicamente dalla visualizzazione delle informazioni sulla videocamera alla visualizzazione del GPS e lo spegnimento.
 - La visualizzazione del GPS visualizza le informazioni sul luogo di registrazione del video in riproduzione solo quando sono state registrate le informazioni GPS.
 - Le informazioni sulla videocamera sono costituite solo da informazioni come Guadagno, Iride, Otturatore e Bilanciamento del bianco che sono state registrate.

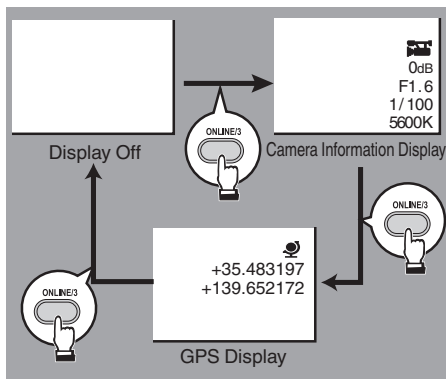

Nota :







- Le informazioni del taglio vengono visualizzate durante l'operazione di taglio. In questo caso, premendo il pulsante [ONLINE/3] non si commuta la visualizzazione.
- L'area di visualizzazione delle informazioni non è soggetta alle impostazioni del display delle voci in [LCD/VF] → [Display On/Off].

- 9** Visualizzazione Data/Ora
Visualizza data/ora che sono registrate sul supporto di registrazione attualmente riprodotto.

Nota : _____

- Lo stile di visualizzazione di data/ora può essere scelto in [System] → [Date Style]/[Time Style].
(☞ pag. 145 [Date Style])
(☞ pag. 146 [Time Style])

- 10** Icona connessione di rete
Lo stato della connessione di rete viene visualizzato.

Icona	Stato
	La connessione LAN wireless dal terminale host (USB) viene stabilita
	La connessione LAN cablata dal terminale host (USB) viene stabilita
	La connessione adattatore cellulare dal terminale host (USB) viene stabilita
	Quando viene riconosciuto un adattatore USB diverso dalle impostazioni di collegamento.
	La connessione LAN wireless integrata viene stabilita 550
	La connessione terminale LAN viene stabilita
(Nessuna visualizzazione)	<ul style="list-style-type: none"> Quando viene rilevato un adattatore USB inutilizzabile Quando il cavo LAN non è collegato

Nota : _____

- L'icona appare lampeggiante quando il registratore videocamera è in fase di avvio e viene visualizzata in giallo quando si prepara per il collegamento.

- 11** Visualizzazione Codice temporale (TC) Bit dell'utente (UB)
- Visualizza il codice temporale (ora: minuto: secondo: fotogramma) o i dati bit dell'utente registrati nel supporto di registrazione in riproduzione.
 - Esempio di visualizzazione del codice temporale:

TC00:00:00:00

- * Due punti (:) indica fotogrammi senza salto e il punto (.) indica fotogrammi con salto.

- Esempio di visualizzazione dei bit utente:

UBFF EE DD 20

Nota : _____

- Utilizzare [LCD/VF] → [Display Type] → [TC/UB] per alternare tra la visualizzazione del codice temporale e la visualizzazione del bit dell'utente.

- 12** Segno di spunta
Visualizzato quando si seleziona il clip in fase di riproduzione.

- 13** Contrassegno OK
Visualizzato quando è stato apposto un contrassegno OK.
(☞ pag. 93 [Aggiunta/eliminazione del contrassegno OK])

- 14** Stato dei supporti

- PLAY : Riproduzione
STILL : Modalità di riproduzione immagine statica
FWD * : Consente la riproduzione ad alta velocità in avanti (* velocità di riproduzione: 5x, 15x, 60x, o 360x)
REV * : Consente la riproduzione ad alta velocità in direzione inversa (* velocità di riproduzione inversa: 5x, 15x, 60x, o 360x)
STOP : Modalità arresto
P.OFF : Alimentazione SPENTA

- 15** Informazioni clip
Visualizza il numero del clip/numero totale dei clip.

- 16** Supporti
- Visualizza l'alloggiamento del supporto del clip attualmente riprodotto.
 - 🔒 appare quando è impostato l'interruttore di protezione dalla scrittura della scheda SD.

- 17** Area visualizzazione evento/avvertenza
Visualizza i messaggi di errore.
(☞ pag. 238 [Messaggi di errore e azioni])

Schermata di stato

Per controllare le impostazioni del registratore videocamera.

Schermata USER Switch Set

Per controllare lo stato (funzioni assegnate) dei pulsanti utente. (☞ pag. 36 [Assegnazione delle funzioni ai pulsanti utente])

USER Switch Set	
USER1	Focus Assist
USER2	OIS
USER3	Live Streaming
USER4	AE Lock
USER5	Zebra
USER6	Marker
USER7	None

Schermata Camera

Per controllare le informazioni relative alla ripresa utilizzando il registratore videocamera.

Camera	
GAIN L	0 dB
GAIN M	6 dB
GAIN H	12 dB
Handle Zoom Speed	5
AF Assist	Off
Colorimetry	ITU709
White Balance	FAW

Schermata LCD/VF

Per controllare le informazioni relative al contenuto visualizzato sul monitor LCD e nelle schermate del mirino.

LCD/VF	
Zebra	70%–80%
Histogram	20%–80%
Marker Aspect	16:9
Safety Zone	Off

Schermata Record Format

Per controllare le impostazioni relative al formato di registrazione.

Record Format	
AFormat	QuickTime (H.264) 1920×1080 60p 50M 16bit 2CH
BFormat	QuickTime (H.264) 1920×1080 60p 50M 16bit 2CH
Slot Mode	Series

Schermata Audio

Per controllare le impostazioni audio.

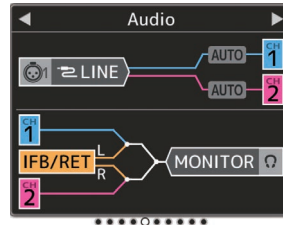

Schermata Video

Per controllare le impostazioni relative all'uscita video.

Video	
SDI OUT	On
Resolution	1080i
Rec Trigger	Off
HDMI OUT	On
Resolution	1080i
Color	RGB
Enhance	Off

Schermata Planning Metadata

Per controllare l'impostazione attuale dei metadati di pianificazione.

(☞ pag. 185 [Planning Metadata])

Planning Metadata	
Title1	Opening Theme
Title2	Center Camera
Description	Second Studio
Creator	JVCKENWOOD

Schermo Network

Per controllare le informazioni di accesso di rete.



Schermo Connection Setup

Per controllare le informazioni di connessione di rete.

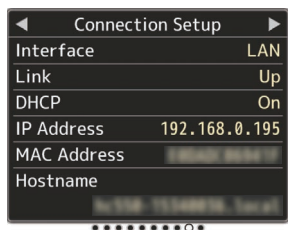

Schermo Streaming

Per la visualizzazione delle informazioni correlate allo streaming live.

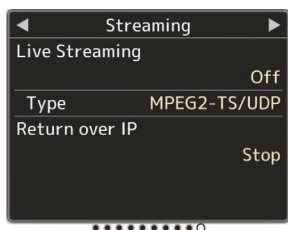

Schermata Upload

Per controllare lo stato del trasferimento FTP durante un caricamento.

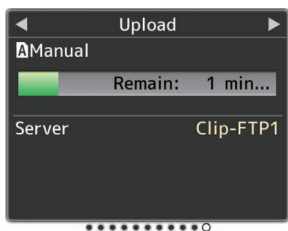

Visualizzazioni contrassegno e area di sicurezza (solo modalità Videocamera)

Le visualizzazioni di contrassegno e area di sicurezza sono utili nell'aiutare a determinare l'angolo di visione dell'immagine secondo lo scopo della ripresa. L'indicatore viene visualizzato solo in modalità Videocamera.

Visualizzazione della Grid Marker

1 Impostare [LCD/VF] → [Marker Settings] → [Grid Marker] su "On".

(☞ pag. 119 [Grid Marker])

Viene visualizzata una griglia che divide la schermata in 3x3.



Nota : _____

- Quando [Grid Marker] è impostato su "On", [Aspect Ratio], [Aspect Marker] e [Safety Zone] non funzionano.
- Esempio di display quando [Aspect Ratio] = "4:3", [Aspect Marker] = "Line+Half-tone" e [Center Mark] = "On"

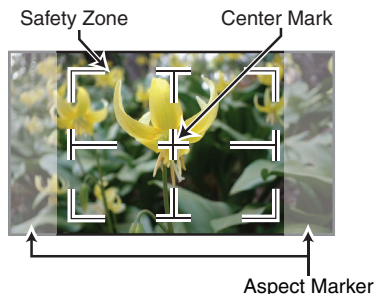

Nota : _____

- È possibile On/Off la visualizzazione dell'area di sicurezza e del contrassegno centrale utilizzando [LCD/VF] → [Marker Settings] → [Aspect Ratio], [Safety Zone] e [Center Mark].
(☞ pag. 120 [Safety Zone])

Uscita barre di colore

Le barre di colore possono essere emesse su questo registratore videocamera.

Nota : _____

- È possibile emettere i segnali di test audio (1 kHz) simultaneamente all'uscita delle barre colorate.
(☞ pag. 126 [Test Tone])

Per emettere la barra di colore utilizzando il menu

Per emettere le barre di colore, attenersi alla procedura seguente.

1 Impostare [Camera Function] → [Bars] su "On".

(☞ pag. 101 [Bars])

Le barre dei colori vengono emesse.

Per emettere la barra di colore utilizzando il pulsante utente

1 Assegnare la funzione "Bars" a uno dei pulsanti utente.

(☞ pag. 36 [Assegnazione delle funzioni ai pulsanti utente])

2 Premere il pulsante utente assegnato con "Bars".

Le barre dei colori vengono emesse.

Regolazione della gamma

La curva della gamma può essere regolata su varie caratteristiche quando Color Space è impostato su un valore diverso da "HLG" e "J-Log1".

(☞ pag. 109 [Color Space])

(☞ pag. 109 [Gamma])

- Standard** : Curva gamma standard basata sullo standard video. Il livello regolabile va da 0,35 a 0,45 a 0,55 in incrementi di 0,02. Quando il livello è a 0,45, la curva della gamma diventa quella conforme allo standard ITU709.
- Cinema 1** : Imposta su una curva gamma di tipo cinematografico. Il livello può essere regolato in maniera ampia da -5 a 0 a +5.
- Cinema 2** : Imposta su una curva di gamma con espressione morbida dando priorità alla gradazione di alta luminanza. Il livello può essere regolato in maniera ampia da -5 a 0 a +5.

Gamma HLG e J-Log1

La gamma passa automaticamente al rispettivo "HLG Gamma" e "J-Log1 Gamma" quando [Color Space] è impostato su "HLG" o "J-Log1".

HLG Gamma diventa una gamma ITU2100 HLG HDR. Segnali di uscita superiori a 100 IRE possono essere tagliati regolando "White Clip".

J-Log1 Gamma diventa una gamma registro con la gamma dinamica di 800% al massimo.

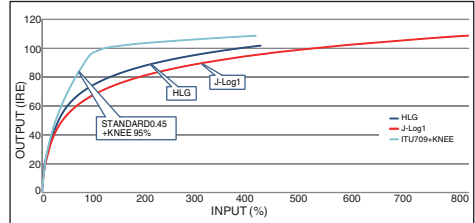

Variazione della gamma

Le caratteristiche tipiche sono indicate nella seguente figura. La figura mostra le caratteristiche quando "Standard", "Cinema 1" o "Cinema 2" è configurato e [Knee Level] è impostato su "95%" per il grafico "Standard" o "Cinema 1".

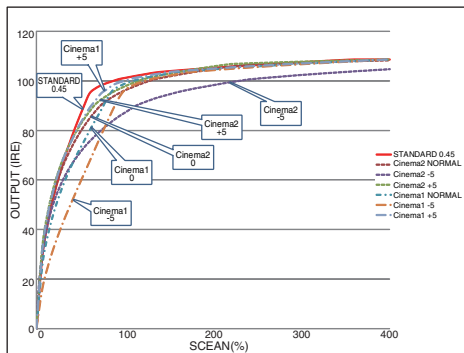

Regolazione della matrice colori

- La matrice dei colori del registratore videocamera può essere regolata su un colore a scelta dell'utente.
- Quando la ripresa viene eseguita con più videocamere, è possibile regolare i colori delle videocamere e può essere impostato un colore a scelta dell'utente su questo registratore videocamera.
- Saturation e Hue dei tre colori (rosso, verde e blu) possono essere configurati individualmente.
- Regolare il colore del campo vettore e del monitor di forma d'onda mediante il grafico dei colori DSC.

* I valori regolati di "Natural", "Standard" e "Cinema Vivid" e "Cinema Subdued" in [Color Matrix] possono essere memorizzati singolarmente.

(☞ pag. 113 [Color Matrix])

1 Selezionare [Camera Process] ➔ [Color Matrix][Adjust].

(☞ pag. 113 [Color Matrix])

2 Regolare Hue.

- Selezionare il colore mediante il pulsante a forma di croce (▲▼) e confermare utilizzando il pulsante a forma di croce (▶). (Il cursore si sposta su Hue.)
- Premendo il pulsante a forma di croce (▲) si ruota la tinta in senso orario sul campo vettore.
- Premendo il pulsante a forma di croce (▼) si ruota la tinta in senso antiorario sul campo vettore.

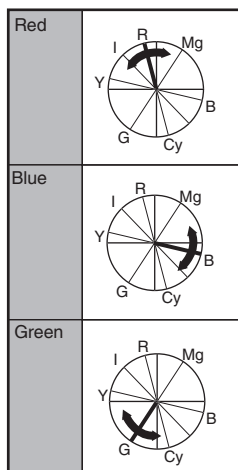

3 Regolare Saturation.

- Premere il pulsante a forma di croce (▶) per spostare il cursore su Saturation.
- Ciascuno dei colori cambia nella direzione indicata dalla freccia sul campo vettore.
- Premendo il pulsante a forma di croce (▲) si sposta il colore verso l'esterno rispetto al centro del cerchio sul campo vettore.
- Premendo il pulsante a forma di croce (▼) si sposta il colore verso l'interno rispetto al centro del cerchio sul campo vettore.

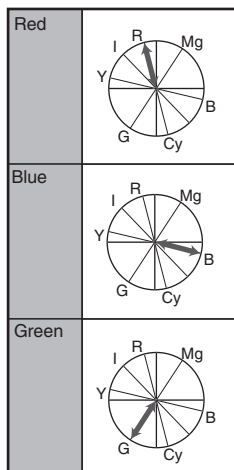

Configurazione dei file di impostazione

Le impostazioni del menu possono essere memorizzate sul registratore videocamera su una scheda SD salvandole come file di impostazione. Caricare un file di impostazione salvato consente di riprodurre velocemente lo stato di impostazione appropriato.

Sono disponibili i seguenti tipi di file di impostazione.

■ Picture File:

File che contiene le impostazioni di creazione dell'immagine secondo le condizioni di ripresa (voci del menu [Camera Process]).

■ All File:

File che contiene tutte le impostazioni del menu, che vanno da quelle di formato video a quelle di creazione dell'immagine, quali le impostazioni dispositivo e le condizioni di ripresa, nonché il contenuto del [Favorites Menu]. Le impostazioni in Impostazioni di rete non sono salvate.

■ User File:

I file che contengono le impostazioni da All File non nelle voci del menu [Camera Process].

(☞ pag. 109 [Menu Camera Process])

Nota : _____

- Utilizzare il menu [Setup File] per salvare o caricare un file di impostazione.
- Le operazioni seguenti possono essere eseguite sul menu [Setup File].
 - [Salvataggio dei file di impostazione] (☞ pag. 170)
 - [Caricamento di un file di impostazione] (☞ pag. 171)
 - [Eliminazione dei file di impostazione] (☞ pag. 171)
- Anche quando [Record Format] → [System] è configurato su "4K EXT (SSD)" o "HD EXT(SSD)", i file di configurazione verranno salvati su questo registratore videocamera o sulla scheda SD.

Numero di file di impostazione memorizzabili

Registrazione videocamera : da [CAM1] a [CAM4]

Alloggiamento A per scheda SD : da [A 1] a [A 8]

Alloggiamento B per scheda SD : da [B 1] a [B 8]

Compatibilità

■ User File/All File

- Solo User File/All File delle serie GY-HC550 e GY-HC500 può essere caricato.
- Quando User File/All File salvati con GY-HC550 vengono caricati utilizzando GY-HC500, le funzioni che esistono solo su GY-HC550 vengono ignorate.

■ Picture File

Solo Picture File della serie GY-HC550 e GY-HC500 può essere caricato.

Salvataggio dei file di impostazione

- 1 Visualizzare il menu [Setup File].**
Selezionare [System] → [Setup File] e premere il tasto di impostazione (●).
(☞ pag. 144 [Setup File])
- 2 Selezionare [Store File] e premere il pulsante Imposta (●).**
- 3 Selezionare [Picture File], [User File] o [All File], quindi premere il pulsante Imposta (●).**
Vengono visualizzati i file esistenti.
- 4 Selezionare il file appena salvato (o sovrascritto) mediante il pulsante a forma di croce (▲▼), quindi premere il pulsante Imposta (●).**

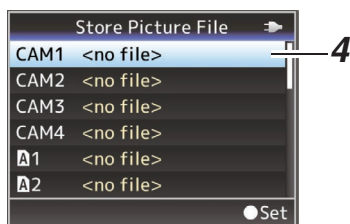

Nota :

- I file non possono essere scritti nei casi seguenti. (Visualizzato in grigio, selezione disabilitata)
 - Quando la scheda SD inserita non è supportata o non è formattata. (Il nome file appare come “--”).
 - Quando si inserisce una scheda SD protetta da scrittura (un contrassegno compare accanto all'icona della scheda SD).

5 Nome del file.

- Immettere il nome secondario mediante la tastiera software.
(☞ pag. 99 [Immissione del testo con la tastiera software])
- È possibile immettere fino a 8 caratteri per il nome secondario [Store File]/[Picture File].

Nota :

- Quando si sovrascrive un file esistente, ne viene visualizzato il nome secondario.
- Selezionare [Cancel] e premere il pulsante Imposta (●) o premere il pulsante [CANCEL] per tornare alla schermata precedente.

- 6 Selezionare [Store] e premere il pulsante Imposta (●).**



- 7 Salvare il file.**

- Quando si sceglie di sovrascrivere appare una schermata di conferma. Selezionare [Overwrite] nello schermo di conferma, quindi premere il pulsante Imposta (●). Si avvia il salvataggio e appare “Storing...” sullo schermo.

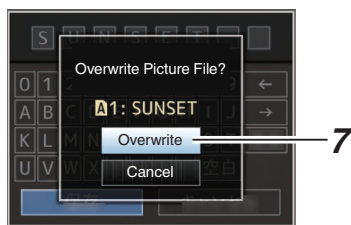

- Si avvia il salvataggio e appare “Storing...” sullo schermo quando il file viene salvato per la prima volta.

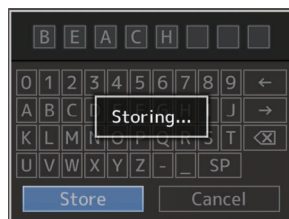

- 8 Il salvataggio è completato.**

Una volta completato il salvataggio del file, appare “Complete” sullo schermo, quindi la schermata del menu si chiude automaticamente.

Caricamento di un file di impostazione

- 1 **Visualizzare il menu [Setup File].**
Selezionare [System] → [Setup File] e premere il tasto di impostazione (●).
(☞ pag. 144 [Setup File])
- 2 **Selezionare [Load File] e premere il pulsante Imposta (●).**
- 3 **Selezionare [Picture File], [User File] o [All File], quindi premere il pulsante Imposta (●).**
Vengono visualizzati i file esistenti.
- 4 **Selezionare il file da caricare mediante il pulsante a forma di croce (▲▼), quindi premere il pulsante Imposta (●).**

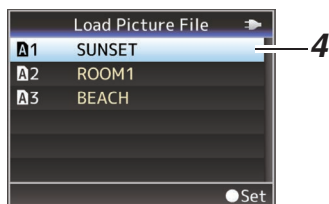

Nota :

- Quando è impostato l'interruttore di protezione dalla scrittura della scheda SD, appare un contrassegno  accanto all'icona della scheda SD. I file di impostazione possono essere caricati da una scheda SD anche se è impostato l'interruttore di protezione dalla scrittura.
- I file di impostazione completamente incompatibili non saranno visualizzati. (☞ pag. 169 [Configurazione dei file di impostazione])

- 5 **Selezionare [Load] nello schermo di conferma, quindi premere il pulsante Imposta (●).**
Si avvia il caricamento e appare "Loading..." sullo schermo.

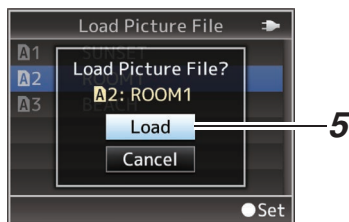

- 6 **La lettura è completata.**
Una volta completata la lettura del file, appare "Complete" sullo schermo, quindi lo schermo del menu si chiude automaticamente.

Eliminazione dei file di impostazione

- 1 **Visualizzare il menu [Setup File].**
Selezionare [System] → [Setup File] e premere il tasto di impostazione (●).
(☞ pag. 144 [Setup File])
- 2 **Selezionare [Delete File] e premere il pulsante Imposta (●).**
- 3 **Selezionare [Picture File], [User File] o [All File], quindi premere il pulsante Imposta (●).**
Vengono visualizzati i file esistenti.
- 4 **Selezionare il file da eliminare mediante il pulsante a forma di croce (▲▼), quindi premere il pulsante Imposta (●).**

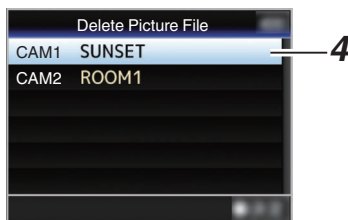

Nota :

- Setup File salvato sulla scheda SD non può essere eliminato.

- 5 **Selezionare [Delete] nello schermo di conferma, quindi premere il pulsante Imposta (●).**
Si avvia l'eliminazione e appare "Deleting..." sullo schermo.

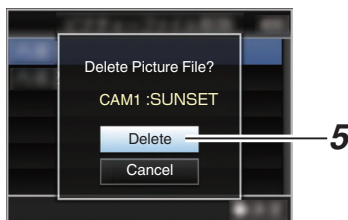

- 6 **L'eliminazione è completata.**
Una volta completata la cancellazione di un file, appare "Complete" sullo schermo.

Collegamento a un monitor esterno

- Per emettere immagini video e audio dal vivo o in riproduzione su un monitor esterno, selezionare i segnali in uscita dal registratore videocamera ed eseguire il collegamento mediante un cavo appropriato secondo il monitor in uso.
- Scegliere quello più adatto a seconda del monitor in uso.
- Terminale [SDI OUT]:
Emette il segnale 3G-SDI/HD-SDI o quello SD-SDI.
- Terminale [HDMI]:
Emette segnali HDMI.

Nota :

- Se il terminale [SDI OUT] o il terminale [HDMI] è collegato, configurare le impostazioni nel menu [A/V Set] in base al monitor da collegare.
(☞ pag. 122 [HDMI/SDI OUT])
(☞ pag. 122 [SDI OUT])
(☞ pag. 123 [HDMI OUT])
- Per collegare il segnale di uscita nell'impostazione 4K(2160p), utilizzare un cavo HDMI ad alta velocità Premium (supporta 18 Gbps).
Quando ci si collega nell'impostazione 4K(2160p) 59,94p o 50p, si consiglia che il cavo non superi i 2 m.

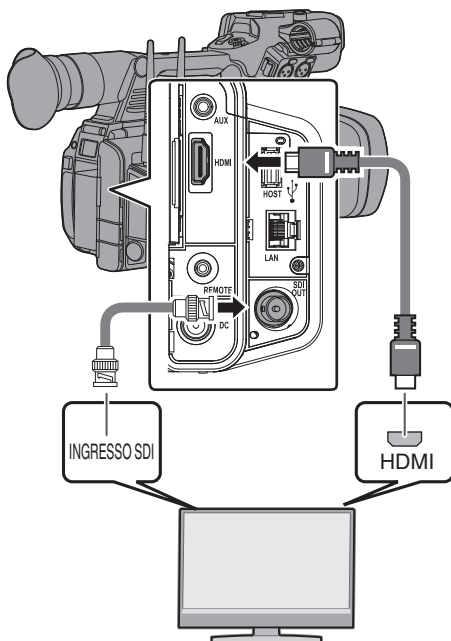

- * Selezionare il segnale di uscita in [A/V Set] → [HDMI/SDI OUT]/[SDI OUT]/[HDMI OUT].
(☞ pag. 122 [HDMI/SDI OUT])
(☞ pag. 122 [SDI OUT])
(☞ pag. 123 [HDMI OUT])
- * Quando [Record Format] → [System] è impostato su "SD", vengono emessi solo segnali SD-SDI.
(☞ pag. 146 [System])
- * Per visualizzare la schermata del menu o quella di visualizzazione sul monitor esterno, impostare [A/V Set] → [Video Set] → [SDI OUT] → [Character] su "On".
(☞ pag. 122 [Character])

Collegamento tramite SDI

- I segnali video digitali, insieme ai segnali audio incorporati (sovrapposti) e ai segnali di codice temporale vengono emessi per entrambi i segnali 3G-SDI/HD-SDI e SD-SDI.

Nota :

- La frequenza di campionamento per i segnali audio incorporati (sovrapposti) è di 48 kHz. Viene emesso anche il codice temporale del generatore incorporato, nonché quello di riproduzione.

Collare la cuffia

- L'uscita audio dal terminale [Ω] può essere selezionata mediante la voce [A/V Set] → [Monitor] o mediante l'interruttore di selezione [MONITOR] sulla videocamera.
(☞ pag. 126 [Monitor])
- Le diverse combinazioni di impostazione che vengono emesse dal terminale [Ω] e dall'altoparlante di controllo sono le seguenti.

Impostazione dell'interruttore di selezione [MONITOR]	Impostazione [Monitor]	Terminale [Ω]		Altoparlante *
		L	R	
[CH1]	-	CH1		CH1
[BOTH]	[Mix]	CH1+CH2		CH1+CH2
	[Stereo]	CH1	CH2	
[CH2]	-	CH2		CH2

* L'audio viene trasmesso dall'altoparlante solo in modalità Multimediale. Non lo trasmette in modalità Videocamera.

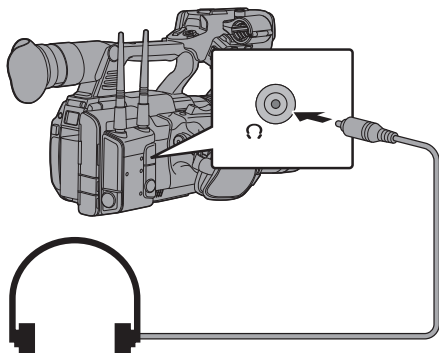

Nota : _____

- Se CH1 e CH2 sono entrambi impostati su microfono incorporato e l'interruttore di selezione [MONITOR] è stato impostato su "BOTH", il suono stereo viene emesso dal terminale [Ω] indipendentemente dalla impostazione di [Monitor].

Collegamento a un telecomando cablo

È possibile usare le funzioni di questa unità con un telecomando cablo.

Nota : _____

- Se l'interruttore del registratore della videocamera e dell'unità telecomando vengono utilizzati contemporaneamente, l'azione dell'interruttore del telecomando assume la priorità rispetto a quello del registratore della videocamera.

1 Collegare il telecomando cablo al registratore videocamera.

Collegare il telecomando cablo (in vendita separatamente) al terminale [REMOTE] del presente registratore videocamera.

Collegare il telecomando cablo

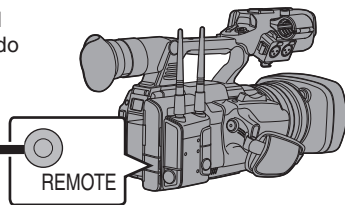

Avvertenza : _____

- Spegnere l'alimentazione del registratore videocamera quando si collega un telecomando cablo.

2 Accendere l'alimentazione del registratore videocamera.

Funzioni della connessione di rete

La funzione di rete include funzioni basate su un browser web che utilizzano dispositivi come smartphone, tablet e PC, oltre a funzioni FTP e live streaming che funzionano tramite le schermate delle miniature e le operazioni del menu.

Nota : _____

- Quando [System] → [Record Set] → [Record Format] → [System] è impostato su "High-Speed", solo "Planning Metadata" può essere utilizzato per il collegamento al terminale [LAN].

Connessione alla rete

- Terminale [LAN]
- LAN wireless integrata **550**
- Collegare i seguenti adattatori al terminale [HOST] (USB)
 - Adattatore LAN wireless
 - Adattatore Ethernet
 - Adattatore connessione cellulare

(☞ pag. 175 [Impostazioni della videocamera per la connessione di rete])

Lista di funzioni

Importazione di metadati

È possibile scaricare un file di impostazioni per i metadati (formato XML) dal server FTP e immagazzinare i metadati nel registratore videocamera.

(☞ pag. 177 [Importazione di metadati])

Caricare clip registrati

I clip registrati su un supporto di registrazione possono essere caricati su un server FTP preconfigurato.

(☞ pag. 179 [Caricamento di un videoclip registrato])

Nota : _____

- Il caricamento può essere effettuato anche tramite un browser web.
(☞ pag. 188 [Caricamento di un clip di registrazione attraverso un browser web])

Modifica metadati

- Planning Metadata
È possibile accedere alla pagina di modifica dei metadati della videocamera attraverso un browser web su dispositivi quali smartphone, tablet o PC, e modificare i metadati che si devono applicare ai clip da registrare.
(☞ pag. 185 [Planning Metadata])
- Clip Metadata
È possibile accedere alla pagina di modifica dei metadati attraverso un browser web su dispositivi quali smartphone, tablet o PC, e visualizzare o riscrivere i metadati che sono registrati su un clip.
(☞ pag. 186 [Clip Metadata])

Visualizzazione remota

È possibile controllare attraverso un browser web su un dispositivo come smartphone, tablet o PC, l'immagine dal vivo o la videocamera in remoto.

(☞ pag. 192 [Visualizzazione funzioni remote])

Nota : _____

- Questa funzione è disponibile quando [System] è configurato su "HD" o "SD".

Controllo videocamera

È possibile accedere mediante un browser web a dispositivi quali smartphone, tablet o PC per controllare la videocamera da remoto.

(☞ pag. 194 [Funzione di controllo della videocamera])

Streaming live

Grazie alla combinazione con il decoder o con un'applicazione PC che supporta lo streaming live, è possibile eseguire lo streaming audio e video tramite la rete.

(☞ pag. 202 [Le procedure di streaming live])

Nota : _____

- Questa funzione è disponibile quando [System] è configurato su "HD" o "SD".

Sovrapposizione trasmissione **550** **SPC**

Testi, immagini e filigrana possono essere sovrapposti a video registrati e video in streaming live. Inoltre, cambiamenti quali la modifica dell'immagine sono possibili con l'app SDP Generator.

Sovrapposizione tabellone **SPC**

Un tabellone può essere sovrapposto a un video registrato o a uno in diretta streaming. Inoltre, cambiamenti quali la modifica dell'immagine sono possibili con l'app "SDP Generator".

Coaching sportivo **SPC**

Questo registratore videocamera supporta la funzione di tagging, che consente di registrare in tempo reale informazioni come l'angolazione della telecamera e le azioni di un atleta come metadati durante la fotografia o la videografia sportiva.

Preparazione della connessione di rete

Ambiente operativo

Il funzionamento è stato verificato per i seguenti ambienti.

Computer

- Sistema operativo: Windows 10
Browser web: Chrome
- Sistema operativo: macOS 10.14
Browser web: Safari 12

Smartphone/Tablet

- Sistema operativo: iOS11 (iPhone X/iPad Pro)
Browser web: Safari 11
- Sistema operativo: Android 8
Browser web: Chrome

Impostazioni della videocamera per la connessione di rete

1 Collegare tramite il metodo corrispondente di connessione

- Terminale [LAN]
Collegare un PC direttamente a questo registratore videocamera utilizzando un cavo incrociato o tramite dispositivi come un hub Ethernet tramite un cavo LAN.
(☞ pag. 176 [Connessione rete LAN cablata ("LAN" o "USB" - "Ethernet")])
- LAN wireless integrata **550**
Montare l'antenna LAN wireless se non è montata.
(☞ pag. 24 [Montaggio delle antenne LAN wireless (in dotazione) **550**])
(☞ pag. 176 [Connessione LAN wireless ("Internal Wireless LAN" **550** o "USB"- "Wireless LAN")])
- Collegare i seguenti adattatori al terminale [HOST] (USB)
 - Adattatore LAN wireless
 - Adattatore Ethernet
 - Adattatore connessione cellulare
(☞ pag. 177 [Connessione dell'adattatore cellulare ("USB"- "Cellular")])

Nota : _____

- Solo un adattatore di connessione di rete può essere collegato al terminale [HOST] (USB).
- Collegare o scollegare un adattatore solo dopo aver spento il registratore videocamera.
- È possibile trovare le ultime informazioni sugli adattatori compatibili alla pagina dei prodotti del nostro sito web.
- Per ogni applicazione sono disponibili due tipi di coperture di rete (WAN e LAN).

Connessione alla rete

1 Selezionare l'interfaccia in [Wizard].

- Selezionare "LAN", "USB" o "Internal Wireless LAN" **550** in [Network] → [Connection Setup] → [Wizard].
- Quando è selezionato "USB", l'adattatore collegato al terminale [HOST] (USB) viene riconosciuto e visualizzato.

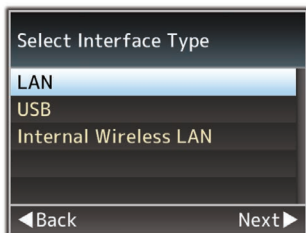

2 Configurare le impostazioni in base all'interfaccia selezionata.

- Connessione rete LAN cablata ("LAN" o "USB" - "Ethernet")

Configurare le impostazioni come segue in base allo schermo.

- Impostazione dell'indirizzo IP (DHCP o manuale)
- Indirizzo IP
- Maschera di sottorete
- Gateway predefinito
- Server DNS

Nota :

- Quando viene assegnato manualmente un indirizzo in un ambiente NAT, è necessario impostare anche il gateway predefinito correttamente oltre alla conversione dell'indirizzo dal lato del router per eseguire operazioni come l'accesso a Internet da una rete esterna tramite il router.

- Connessione LAN wireless ("Internal Wireless LAN" **550** o "USB"- "Wireless LAN")
- Quando "Connect with Access Point" o "P2P" - "WPS" è selezionato nella schermata [Select Connection Type]. Configurare le impostazioni come segue in base allo schermo.
 - Modalità di connessione
 - Metodo di configurazione

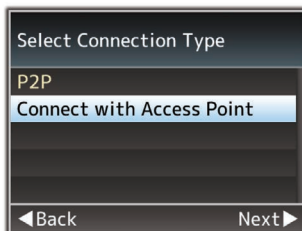

- Quando "P2P" - "Manual" è selezionato nella schermata [Select Connection Type]. Configurare le impostazioni come segue in base allo schermo.
 - Modalità di connessione
 - Metodo di configurazione

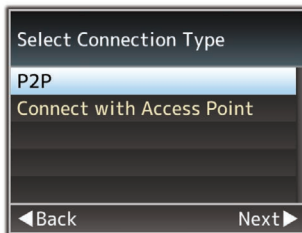

- * Per connessioni "P2P"- "Manual", è necessario configurare [Passphrase] in base ai passaggi di seguito dopo aver configurato le impostazioni di cui sopra.

- ① Impostare il registratore videocamera in modalità Videocamera e visualizzare [Connection Setup] (schermata di stato).
 - Premere il pulsante [STATUS] sul registratore videocamera per visualizzare lo schermo di stato. Premere il pulsante a forma di croce (◀ ▶) per visualizzare [Connection Setup].
 - Assicurarsi che [SSID] e [Passphrase], impostati con il wizard, siano visualizzati.

Importazione di metadati

- 2 Scegliere [SSID] dalla lista di access point (smartphone, tablet, PC, ecc.) e immettere [Passphrase].
 - Visualizzare la lista di access point nelle impostazioni di connessione wireless di smartphone, tablet o PC, e selezionare "HC550-****" **550** e "HC500-****" **500**. (**** sono numeri che variano in base al dispositivo utilizzato.)
 - Dopo che appare lo schermo di conferma della password, inserire [Passphrase] visualizzato nello schermo [Connection Setup].

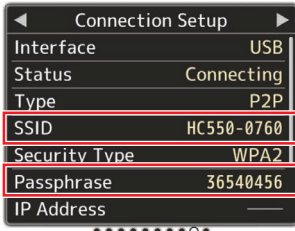

■ Connessione dell'adattatore cellulare ("USB"- "Cellular")

Configurare le impostazioni come segue in base allo schermo.

- Numero telefonico di connessione
- Nome utente
- Password

Avvertenza :

- È possibile accedere alle funzioni web tramite browser web su dispositivi come smartphone, tablet o PC, solo in ambiente LAN.
- Si noti che in caso di contratti pay-per-use potrebbero essere addebitati costi ingenti. Si raccomandano contratti a prezzi fissi se si usa la funzione di rete.
- Si noti che l'uso improprio delle impostazioni potrebbe portare a conti telefonici elevati da parte del fornitore di telefonia. Assicurarsi che l'impostazione sia corretta.
- Al fine di evitare conti telefonici costosi a causa della connessione roaming, si consiglia di utilizzare questa funzione disattivando il contratto roaming.
- La comunicazione potrebbe continuare anche quando non si usa la funzione di rete. Rimuovere l'adattatore di connessione cellulare quando la funzione non è in uso.

3 Le impostazioni sono completate.

Dopo aver completato le impostazioni, è possibile accedere alla videocamera usando un browser web.

(☞ pag. 184 [Connessione da un browser web])

È possibile scaricare un file di impostazioni per i metadati (formato XML) dal server FTP e immagazzinare i metadati nel registratore videocamera.

I metadati importati vengono applicati ai clip da registrare.

Preparazione di metadati

- È possibile registrare i quattro tipi di metadati riportati di seguito.

Title1 : Solo ASCII, max. 63 caratteri (byte)
Title2 : UNICODE, max. 127 byte
Creator : UNICODE, max. 127 byte
Description : UNICODE, max. 2047 byte

- I metadati usano il formato di descrizione XML.
- Modificare l'elemento tag <Title1><Title2><Description><Creator> utilizzando l'editor XML. (Indicato dalle parentesi qui sotto)

```
<?xml version="1.0" encoding="UTF-8"?>
<NRT-MetalInterface lastUpdate="2015-01-29T18:06:21+09:00"
xmlns="urn:schemas-proHD:nonRealTimeMetalInterface:ver.1.00"
xmlns:xsi="http://www.w3.org/2001/XMLSchema-instance">
  <MetaData>
    <Title1>Title1 sample</Title1>
    <!-- only "en",max63bytes -->
    <Title2>Title2 sample</Title2>
    <!-- ,max127bytes -->
    <Description>Description sample</Description>
    <!-- ,max2047bytes -->
    <Creator>Creator sample</Creator>
    <!-- ,max127bytes -->
  </MetaData>
</NRT-MetalInterface>
```

Configurazione del server per il download

Per specificare le impostazioni di connessione al server FTP per scaricare i metadati (nome del dominio, nome utente, password, ecc.) e il percorso dei file da scaricare.

1 Aprire lo schermo del [Metadata Server].

Aprire la schermata [Network] → [Metadata Server].

(☞ pag. 138 [Voce Metadata Server])

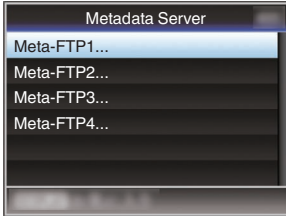

2 Registrare [Metadata Server].

- Selezionare un server mediante il pulsante a forma di croce (▲▼) e premere il pulsante Imposta (●).

Appare lo schermo di impostazione del server. Impostare ogni voce.

- Possono essere registrate fino a 4 impostazioni.

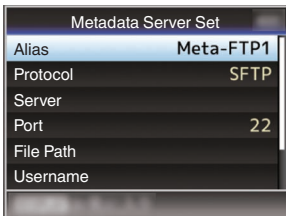

Nota : _____

- Per maggiori dettagli sulla registrazione di informazioni, consultare l'amministratore di rete del server.

Importazione di metadati

Scaricare il file di impostazione dei metadati (formato XML) dal server FTP.

- 1 Selezionare [Network] → [Import Metadata] e premere il tasto di impostazione (●).
Appare lo schermo [Import Metadata].

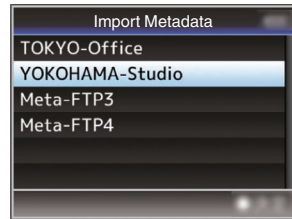

- 2 Selezionare il server per l'importazione dei metadati.

- Viene mostrato il nome registrato in [Metadata Server] → [Alias].
- Selezionare un server mediante il pulsante a forma di croce (▲▼) e premere il pulsante Imposta (●).

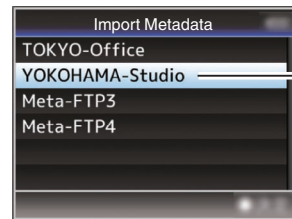

3 Selezionare [Import] nello schermo di conferma, quindi premere il pulsante **Imposta** (●).

L'importazione comincia.

Una volta terminata l'importazione, si ritorna a visualizzare lo schermo prima che apparisse lo schermo [Import Metadata].

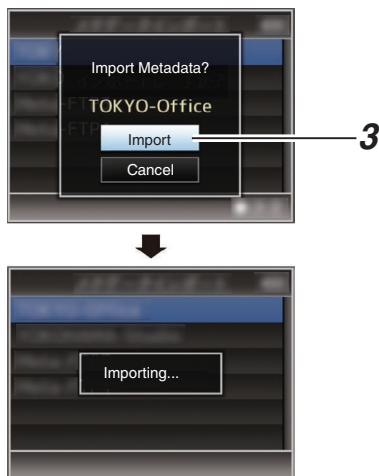

Nota : _____

- Non è possibile uscire dal menu o effettuare una registrazione durante l'importazione.
- Se l'importazione dei metadati fallisce, viene visualizzato "Import Error!" e appare un messaggio che indica la causa dell'errore. Premere il pulsante **Imposta** (●) per tornare nello schermo [Import Metadata] al passaggio 1.
(☞ pag. 239 [Lista di errori di trasferimento FTP])
- Quando "HTTP" è selezionato nella schermata [Select FTP Proxy] dell'impostazione della connessione di rete, i collegamenti a server diversi dal protocollo "FTP" non possono essere eseguiti.
- Se un'impostazione diversa da "FTP" viene specificata per [Protocol], allo scopo di garantire la sicurezza del percorso di comunicazione apparirà una schermata che chiederà di confermare le impronte digitali della chiave pubblica e del certificato ricevuti dal server. Controllare per assicurarsi che il valore visualizzato coincida con il valore conosciuto.

Caricamento di un videoclip registrato

I seguenti passaggi servono per caricare clip registrati in un supporto di registrazione su un server FTP preselezionato.

Configurazione del server FTP per il caricamento

Per specificare le impostazioni di connessione al server FTP per caricare clip registrati (nome del dominio, nome utente, password, ecc.) e la directory della destinazione di caricamento.

1 Aprire lo schermo del [Clip Server].

Aprire la schermata [Network] → [Upload Settings] → [Clip Server].

(☞ pag. 139 [Clip Server])

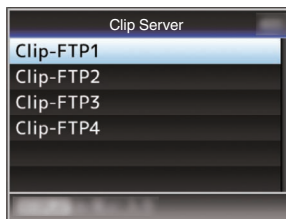

2 Registrare [Clip Server].

Registrare il server su cui caricare i clip registrati nel supporto di registrazione.

Possono essere registrati fino a 4 server.

Nota : _____

- Per maggiori dettagli sulla registrazione di informazioni, consultare l'amministratore di rete del server.

Caricamento automatico di clip (FTP auto)

I seguenti passaggi servono per caricare automaticamente clip registrati in un supporto di registrazione su un server FTP preselezionato.

1 Configurare le impostazioni per il caricamento automatico.

Configurare [Network] → [Upload Settings] → [Upload] su "Auto" e configurare le impostazioni per ciascuno di [Slot], [Cellular] e [Server].
(☞ pag. 138 [Upload])

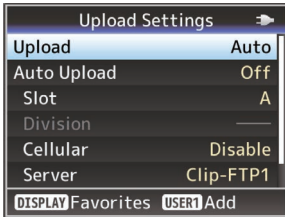

2 Avviare il caricamento.

- La configurazione di [Network] → [Upload Settings] → [Auto Upload] su "On" avvia il caricamento.
- È anche possibile premere il pulsante utente assegnato con "Auto Upload".

Nota : _____

- Il trasferimento FTP viene eseguito per l'alloggiamento configurato in [Slot].
- Se la registrazione viene avviata per lo stesso alloggiamento di quello configurato in [Slot] mentre il trasferimento FTP è in corso, il trasferimento FTP verrà interrotto.
- Il trasferimento FTP non viene eseguito durante lo streaming live o quando Return over IP è in corso.
- Il trasferimento FTP è disattivato quando [System] → [Record Set] → [Record Format] → [System] è configurato su "High-Speed". Per eseguire il trasferimento FTP, selezionare un'impostazione diversa da "High-Speed".
- Quando il caricamento automatico è in corso, è possibile visualizzare lo stato di trasferimento FTP sulla schermata Stato.
- Per riprodurre un clip registrato mentre il caricamento automatico è in corso, è possibile farlo passando alla modalità Multimediale, quindi mettere in pausa il caricamento e selezionare il clip da riprodurre dal display miniature. Il passaggio alla modalità Videocamera consente di riprendere il caricamento automatico in background.

Caricamento automatico in blocchi su server FTP

Suddivide automaticamente i clip e li carica sul server FTP durante la registrazione all'ora preconfigurata per la registrazione proxy nell'alloggiamento B quando [System] è configurato su "HD+Web".

1 Configurare il tempo di suddivisione dei clip per il caricamento automatico in blocchi

Configurare il tempo in [Network] → [Upload Settings] → [Auto Upload] → [Division] per avviare il caricamento automatico mentre la registrazione è in corso.

Nota : _____

- [Slot] è fisso su "B".

Caricamento manuale di clip (FTP manuale)

I seguenti passaggi servono per caricare clip registrati in un supporto di registrazione su un server FTP preselezionato. Possono essere caricati tutti i clip riproducibili sullo schermo delle miniature.

1 Configurare il server FTP per il caricamento manuale.

Impostare [Network] → [Upload Settings] → [Upload]/ su "Manual".
(☞ pag. 138 [Upload])

2 Registrare [Clip Server].

- Aprire la schermata [Network] → [Upload Settings] → [Clip Server].
- Registrare il server su cui caricare i clip registrati nel supporto di registrazione. Possono essere registrati fino a 4 server.
(☞ pag. 139 [Clip Server])

Nota :

- Per maggiori dettagli sulla registrazione di informazioni, consultare l'amministratore di rete del server.
- Quando [Network] → [Upload Settings] → [Upload] è configurato su "Auto", il caricamento manuale viene disattivato anche per alloggiamenti diversi da "Slot" selezionato. Per eseguire il caricamento manuale, selezionare "Manual".
- Il trasferimento FTP è disattivato quando [System] → [Record Set] → [Record Format] → [System] è configurato su "High-Speed". Per eseguire il trasferimento FTP, selezionare un'impostazione diversa da "High-Speed".

Caricamento di un videoclip

1 Impostare il registratore videocamera in modalità Multimediale.

- Premere e tenere premuto il pulsante di selezione [MODE] in modalità Fotocamera per entrare in modalità Multimediale. Viene visualizzata una schermata di miniature dei clip registrati sul supporto di registrazione.
- È possibile caricare i clip selezionati sullo schermo delle miniature sul server FTP.
(☞ pag. 87 [Schermata miniature])

2 Spostare il cursore sul clip da caricare.

Spostare il cursore sul clip da caricare utilizzando il pulsante a forma di croce (▲▼◀▶).



3 Premere il tasto [ONLINE/3].

Viene visualizzata la schermata di selezione delle azioni.

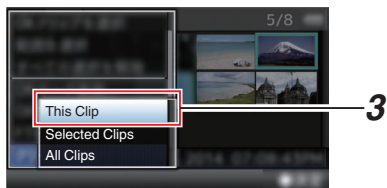

4 Selezionare il server [FTP Upload] → [This Clip] → in cui caricare, quindi premere il pulsante Imposta (●).

Lo stato del processo di trasferimento è indicato da una barra di avanzamento.

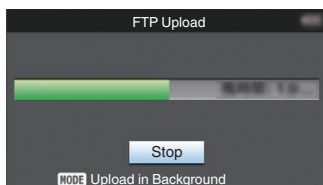

Nota :

- Il nome del server sul quale caricare i file è indicato utilizzando i nomi predefiniti in [Clip Server] → [Alias].
- Per fermare il caricamento, premere il pulsante Imposta (●). Selezionare [Yes] sullo schermo di conferma e premere il pulsante Imposta (●) per fermare il caricamento e tornare allo schermo delle miniature.

5 Il caricamento è completato.

- Una volta completato il caricamento, appare “Successfully Completed.” sullo schermo.
- Premere il pulsante Imposta (●) per tornare allo schermo delle miniature.

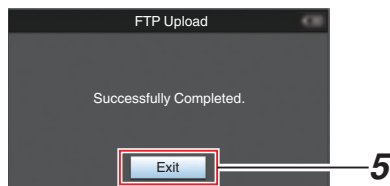

Selezione e caricamento di clip multipli

Per selezionare e caricare più clip, consultare “[Selezione ed esecuzione delle operazioni sul clip multipli] (☰ pag. 94)”.

Caricamento di tutti i Videoclip

1 Premere il tasto [ONLINE/3].

Viene visualizzata la schermata di selezione delle azioni.

2 Caricare i clip.

Selezionare il server [FTP Upload...] → [All Clips] → in cui caricare, quindi premere il pulsante Imposta (●).



3 Il caricamento comincia.

Lo stato del processo di trasferimento è indicato da una barra di avanzamento.

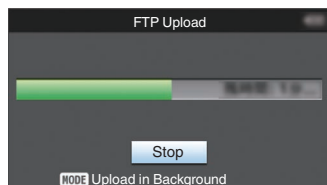

Nota : _____

- Per fermare il caricamento, premere il pulsante Imposta (●). Selezionare [Yes] sullo schermo di conferma e premere il pulsante Imposta (●) per fermare il caricamento e tornare allo schermo delle miniature.
- Se il file da caricare ha lo stesso nome di un file esistente nel server FTP, appare una finestra di conferma sovrascrittura.
- Quando viene selezionato “HTTP” nello schermo [Select FTP Proxy] delle impostazioni di connessione di rete, la finestra di conferma della sovrascrittura non apparirà e il file esistente verrà sovrascritto.
- Anche dopo aver avviato il caricamento (trasferimento FTP in corso) nel passaggio 3, premendo il pulsante [MODE] passa dalla modalità videocamera a videocamera, consentendo di avviare la ripresa.
- Se un’impostazione diversa da “FTP” viene specificata per [Protocol], allo scopo di garantire la sicurezza del percorso di comunicazione apparirà una schermata che chiederà di confermare le impronte digitali della chiave pubblica e del certificato ricevuti dal server. Controllare per assicurarsi che il valore visualizzato coincida con il valore conosciuto.
 - Le impronte digitali sono un valore unico che varia con ogni chiave pubblica e certificato.
 - Per i dettagli delle impronte digitali, contattare l’amministratore del server da collegare.(☰ pag. 139 [Clip Server])
- Quando “HTTP” è selezionato nella schermata [Select FTP Proxy] dell’impostazione della connessione di rete, i collegamenti a server diversi dal protocollo “FTP” non possono essere eseguiti.

4 Il caricamento è completato.

- Una volta che tutti i clip sono stati caricati con successo, verrà visualizzato “Successfully Completed.”.
Premere il pulsante Imposta (●) per tornare allo schermo delle miniature.
- Se i clip non sono stati caricati con successo, verranno visualizzati i seguenti errori.

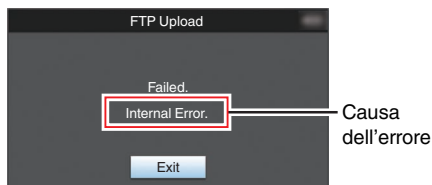

(☞ pag. 239 [Lista di errori di trasferimento FTP])

Nota :

- Se appare una notifica quale un messaggio di errore quando si passa alla modalità Fotocamera mentre è in corso il caricamento FTP, un'icona (gialla) apparirà nell'area di visualizzazione del restante livello del supporto nella modalità Fotocamera.
È possibile premere il pulsante [MODE] per passare alla modalità Multimediale e visualizzare la schermata di errore di cui sopra. Seguire “[Lista di errori di trasferimento FTP] (☞ pag. 239)” per cancellare la schermata di errore.

Funzione di ripresa FTP

Quando si avvia il trasferimento FTP e vi è un file con lo stesso nome sul server che ha dimensioni file inferiori a quelle del file da trasferire, il file sul server sarà considerato come un file interrotto durante un trasferimento FTP. Compare una schermata di conferma per riprendere il trasferimento (aggiungere scrittura).

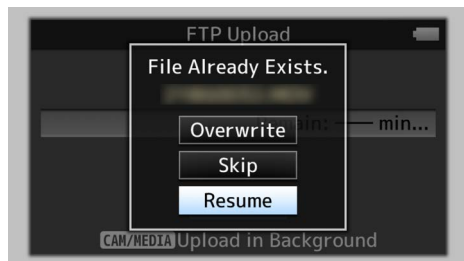

Se “Resume” è selezionato, il trasferimento FTP viene eseguito in modo tale da essere aggiunto dalla posizione in cui era stato interrotto. Quando il trasferimento FTP finisce normalmente, “Complete” appare sullo schermo.

Nota :

- È richiesto un server FTP dotato di funzione di ripresa.
- Se [Network] → [Upload Settings] → [Clip Server] → [Clip-FTP1/2/3/4] → [Protocol] è impostato su “SFTP”, la funzione di ripresa è disattivata.
- Se “HTTP” è selezionato nella schermata [Select FTP Proxy] di impostazione della connessione di rete, la funzione di ripresa è disattivata.

Connessione da un browser web

È possibile accedere alle funzioni web di questa videocamera attraverso un browser web da dispositivi come smartphone, tablet o PC. Effettuare innanzitutto i preparativi necessari per la connessione.

(☞ pag. 175 [Impostazioni della videocamera per la connessione di rete])

1 Impostare il registratore videocamera in modalità Videocamera e visualizzare [Connection Setup] (schermata di stato).

- Premere il pulsante [STATUS] sul registratore videocamera per visualizzare lo schermo di stato. Premere il pulsante a forma di croce (◀▶) per visualizzare lo schermo [Connection Setup].
- Controllare il [IP Address] visualizzato.

2 Accendere il browser web sul terminale che si desidera connettere alla videocamera e immettere [IP Address] nel campo dell'indirizzo.

(Esempio: 192.168.0.10)

Se viene visualizzato "192.168.0.10" in [IP Address], inserire "http://192.168.0.10".



3 Immettere il nome utente e la password.

Immettere il nome utente e la password nella schermata di login per visualizzare la pagina principale della videocamera.

- Controllare [Web Username] e [Web Password] nella schermata [Network] (schermata di stato).

Nota : _____

- Il nome utente e la password possono essere modificati in [Network] ➔ [Web] ➔ [Username] e [Password].

(☞ pag. 137 [Username])

(☞ pag. 137 [Password])

■ Impostazioni di rete predefinite (solo modello U)

Se viene stabilita una connessione dal browser web senza modificare l'impostazione iniziale in [Network] ➔ [Web] ➔ [Password], sul browser web viene visualizzata una schermata che richiede di ripristinare la password. Dopo aver configurato la password, sarà possibile accedere alla pagina iniziale della videocamera.



Se tutte le impostazioni del menu sono state inizializzate o se si è eseguito un ripristino delle impostazioni di rete, viene nuovamente visualizzata una schermata che chiede di ripristinare la password. In questo caso, configurare la password di conseguenza.

Modifica metadati

È possibile creare metadati da inserire nei file registrati o riscrivere i metadati di un clip registrato.

Planning Metadata

È possibile accedere alla pagina di modifica dei metadati della videocamera attraverso un browser web su dispositivi quali smartphone, tablet o PC, e modificare i metadati che si devono applicare ai clip da registrare.

1 Accedere alla pagina principale della videocamera.

Accedere alla pagina tramite un browser web da dispositivi come smartphone, tablet o PC. (☞ pag. 184 [Connessione da un browser web])

2 Toccare (o cliccare) la scheda [Planning Metadata] per aprire lo schermo [Planning Metadata].



3 Modificare i metadati.

- 1 Immettere le informazioni nei campi necessari.
- 2 Una volta completato l'ingresso, toccare (o cliccare) [Save] per sovrascrivere i metadati.

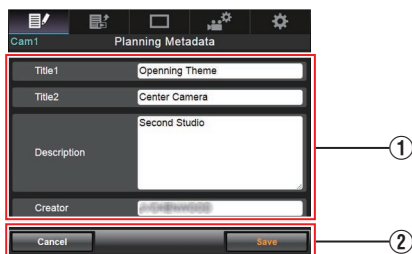

4 Toccare (o cliccare) [OK] sullo schermo di conferma.

- L'aggiornamento del [Planning Metadata] comincia.
- Una volta completato l'aggiornamento, viene visualizzato "Renewal of planning metadata is succeeded.". Toccare (o cliccare) [OK].
- Torna allo schermo del passaggio 3.

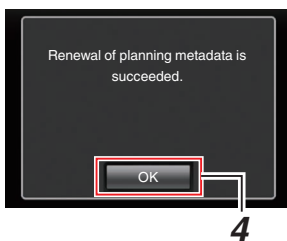

Nota :

- Se l'aggiornamento fallisce, viene visualizzato "Renewal of planning metadata is failed.". Toccare (o cliccare) [Close] per tornare allo schermo del passaggio 3.

Clip Metadata

È possibile accedere alla pagina di modifica dei metadati attraverso un browser web su dispositivi quali smartphone, tablet o PC, e visualizzare o riscrivere i metadati che sono registrati su un clip.

1 Accedere alla pagina principale della videocamera.

Accedere alla pagina tramite un browser web da dispositivi come smartphone, tablet o PC. (☞ pag. 184 [Connessione da un browser web])

2 Visualizza l'elenco dei clip.

Toccare (cliccare) la scheda [Clip List] per visualizzare l'elenco filmati.



3 Impostare il registratore videocamera in "Remote Edit Mode".

Si può passare a "Remote Edit Mode" da un browser web o attraverso il funzionamento della videocamera.

■ Commutazione da un browser web

- ① Verrà visualizzato un messaggio indicante "It is necessary to change the camera mode to "Remote Edit Mode". Change the mode." sul browser web.

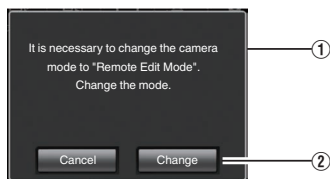

- ② Toccare (cliccare) [Change] per passare alla modalità di Modifica da remoto.

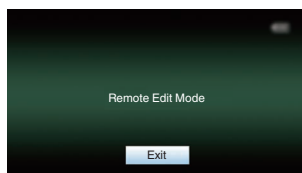

■ Commutazione dalla videocamera

- ① "Change to Remote Edit Mode?" viene visualizzato sulla schermata di visualizzazione della videocamera.
- ② Selezionare [Change] e premere il pulsante Imposta (●) per passare alla modalità Modifica da remoto.

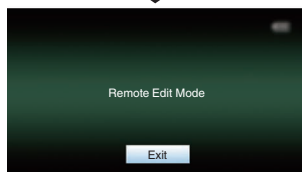
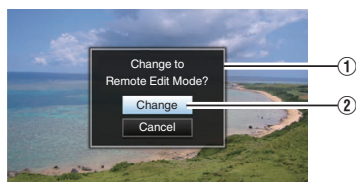

Nota : _____

- Quando viene visualizzato il menu o lo stato, la visualizzazione dello schermo di conferma verrà messa in attesa.
- Se viene visualizzato un menu sul registratore videocamera, chiuderlo.
- Se viene visualizzato un menu sul registratore videocamera, chiuderlo.
- Premere il pulsante Imposta (●) del registratore videocamera durante Remote Edit Mode chiude forzatamente Remote Edit Mode e passa alla modalità Videocamera.
- Quando il caricamento FTP tramite l'unità videocamera è attualmente in corso, il passaggio alla modalità Modifica da remoto viene disabilitato.

4 Selezionare la modalità di modifica dei metadati.

Selezionare il tab [Metadata].

5 Selezionare il clip di cui riscrivere i metadati.

- Una lista dei clip registrati viene visualizzata sulla schermata [Clip List].
- Toccare (o cliccare) il clip del quale si vogliono riscrivere i metadati.

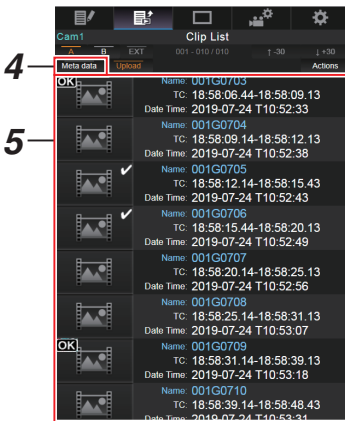

Nota : _____

- È possibile cambiare l'alloggiamento visualizzato usando le schede [Slot A] e [Slot B]. La scheda [Slot EXT] appare quando [System] è configurato su "4K EXT (SSD)".
- È possibile utilizzare il Tab [▲-30] o [▼+30] per passare ai precedenti o successivi 30 clip in elenco.

6 Modificare i metadati dei clip selezionati.

- ① Modificare le informazioni nei campi necessari.
 - Se si usa un PC, immettere le informazioni con mouse e tastiera.
 - Se si usa uno smartphone o un tablet, toccare l'area di immissione testo per visualizzare la tastiera software standard sullo schermo. Immettere le informazioni mediante la tastiera visualizzata.
- ② È possibile toccare (o cliccare) [OK Mark] per aggiungere al clip selezionato un contrassegno OK o per cancellarlo.
- ③ Una volta completata la modifica, toccare (o cliccare) [Save] per sovrascrivere i metadati.

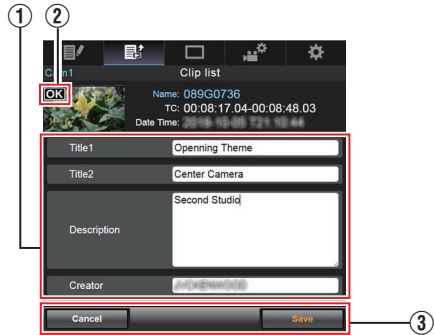

7 Toccare (o cliccare) [OK] sullo schermo di conferma.

- L'aggiornamento dei metadati comincia.
- Una volta completato l'aggiornamento, viene visualizzato "Renewal of clip metadata is succeeded.". Toccare (o cliccare) [OK].
- Torna allo schermo del passaggio 4.



7

Nota :

- Se l'aggiornamento fallisce, viene visualizzato "Renewal of clip metadata is failed.". Toccare (o cliccare) [Close] per tornare allo schermo del passaggio 4.

Caricamento di un clip di registrazione attraverso un browser web

- I seguenti passaggi servono per caricare clip registrati in un supporto di registrazione su un server FTP preselezionato.
- È possibile caricare i clip selezionati, tutti i clip o quelli contrassegnati con un segno OK.

Configurazione del server FTP per il caricamento

(☞ pag. 179 [Configurazione del server FTP per il caricamento])

Caricamento clip video

1 Accedere alla pagina principale della videocamera.

Accedere alla pagina tramite un browser web da dispositivi come smartphone, tablet o PC. (☞ pag. 184 [Connessione da un browser web])

2 Visualizza l'elenco dei clip.

Toccare (cliccare) la scheda [Clip List] per visualizzare l'elenco filmati.



2

3 Impostare il registratore videocamera in "Remote Edit Mode".

Si può passare a "Remote Edit Mode" da un browser web o attraverso il funzionamento della videocamera.

■ Commutazione da un browser web

- ① Verrà visualizzato un messaggio indicante "It is necessary to change the camera mode to "Remote Edit Mode". Change the mode." sul browser web.

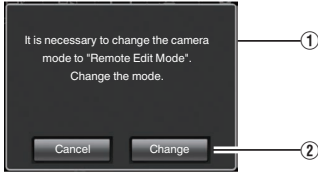

- ② Toccare (cliccare) [Change] per passare alla modalità di Modifica da remoto.

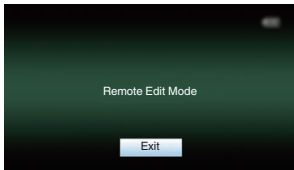

■ Commutazione dalla videocamera

- ① "Change to Remote Edit Mode?" viene visualizzato sulla schermata di visualizzazione della videocamera.
- ② Selezionare [Change] e premere il pulsante Imposta (●) per passare alla modalità Modifica da remoto.

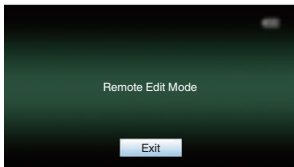
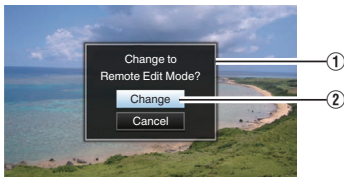

Nota : _____

- Quando viene visualizzato il menu o lo stato, la visualizzazione dello schermo di conferma verrà messa in attesa.
- Se viene visualizzato un menu sul registratore videocamera, chiuderlo.
- Se viene visualizzato uno stato sul registratore videocamera, chiuderlo.
- Premere il pulsante Imposta (●) del registratore videocamera durante Remote Edit Mode chiude forzatamente Remote Edit Mode e passa alla modalità Videocamera.
- Quando il caricamento FTP tramite l'unità videocamera è attualmente in corso, il passaggio alla modalità Modifica da remoto viene disabilitato.

4 Selezionare la modalità di caricamento.

Selezionare il tab [Upload].

5 Selezionare i clip che si desidera caricare.

- Una lista dei clip registrati viene visualizzata sulla schermata [Clip List].
- Toccare (cliccare) il clip che si desidera caricare per selezionarlo.
- I clip selezionati vengono indicati da un segno di spunta.

Nota : _____

- È possibile cambiare l'alloggiamento visualizzato usando le schede [Slot A] e [Slot B]. La scheda [Slot EXT] appare quando [System] è configurato su "4K EXT (SSD)".
- È possibile utilizzare il Tab [▲-30] o [▼+30] per passare ai precedenti o successivi 30 clip in elenco.

6 Selezionare l'operazione di caricamento.

Toccare (cliccare) il pulsante [Actions].

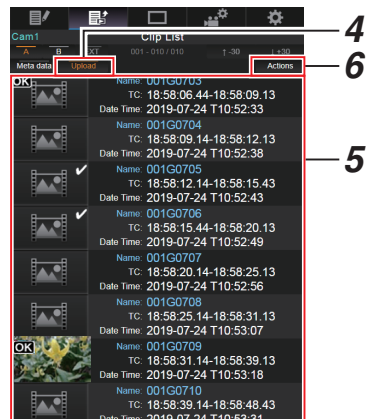

7 Selezionare un metodo per caricare i clip.



- ① Caricare tutti i clip
Carica tutti i clip negli slot visualizzati. Toccare (cliccare) per spostarsi sulla schermata [Clip Server].
- ② Caricamento clip OK
Carica tutti i clip negli slot visualizzati che vengono aggiunti con un segno OK. Toccare (cliccare) per spostarsi sulla schermata [Clip Server].
- ③ Caricare i clip selezionati
Consente di caricare i clip selezionati. Toccare (cliccare) per spostarsi sulla schermata [Clip Server].
- ④ Cancella tutta la selezione
Consente di cancellare tutta la selezione di clip e di tornare alla schermata [Clip List].

8 Selezionare il server clip e iniziare il caricamento.

- Una volta selezionato il server sul quale caricare i clip, apparirà una schermata di caricamento.

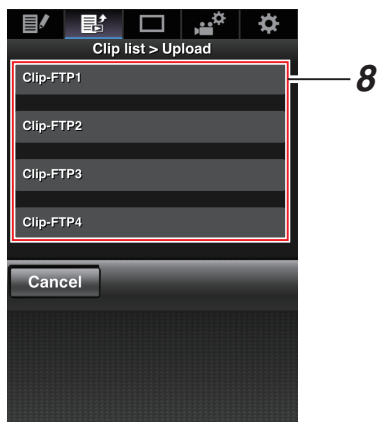

- Lo stato del processo di trasferimento è indicato da una barra di avanzamento.

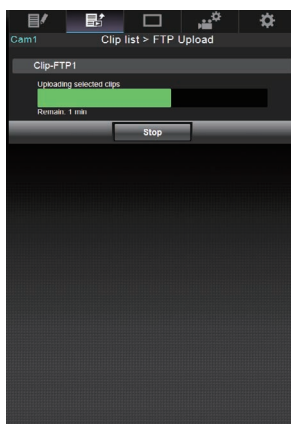

Nota : _____

- Per interrompere il trasferimento, toccare (cliccare) il pulsante [Stop]. Toccando (cliccando) [Yes] sulla schermata di conferma, il trasferimento si ferma a metà e si torna alla pagina principale.
- Se esiste già un file sul server FTP con un nome identico a quello del file da trasferire, verrà visualizzata una schermata di conferma in cui si chiede di sovrascrivere il file. Tuttavia, se viene selezionato "HTTP" nello schermo [Select FTP Proxy] delle impostazioni di connessione di rete, la finestra di conferma della sovrascrittura non appare e il file esistente verrà sovrascritto direttamente.
- Quando il caricamento nel passaggio 8 viene avviato, le altre operazioni del browser web sono disabilitate finché il caricamento è completo.
- Quando il caricamento nel passaggio 8 viene avviato e al momento di passare alla modalità multimediale premendo il pulsante di selezione [MODE], le operazioni da browser web verranno disabilitate. Per abilitare l'operazione del browser Web, premere nuovamente il pulsante di selezione [MODE] per passare alla modalità Fotocamera.
- Se un'impostazione diversa da "FTP" viene specificata per [Protocol], allo scopo di garantire la sicurezza del percorso di comunicazione apparirà una schermata che chiederà di confermare le impronte digitali della chiave pubblica e del certificato ricevuti dal server. Controllare per assicurarsi che il valore visualizzato coincida con il valore conosciuto.
 - Le impronte digitali sono un valore unico che varia con ogni chiave pubblica e certificato.
 - Per i dettagli delle impronte digitali, contattare l'amministratore del server da collegare.(☞ pag. 139 [Clip Server])
- Quando "HTTP" è selezionato nella schermata [Select FTP Proxy] dell'impostazione della connessione di rete, i collegamenti a server diversi dal protocollo "FTP" non possono essere eseguiti.

9 Il caricamento è completato.

- Una volta completato il caricamento, appare "Successfully Completed." sullo schermo.

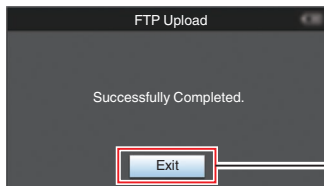

- Se i clip non sono stati caricati con successo, verranno visualizzati i seguenti errori.

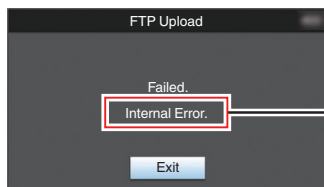

(☞ pag. 239 [Lista di errori di trasferimento FTP])

Nota : _____

- Seguire "[Lista di errori di trasferimento FTP] (☞ pag. 239)" per cancellare la schermata di errore.

Visualizzazione funzioni remote

È possibile accedere attraverso un browser web su dispositivi come smartphone, tablet o PC per controllare l'immagine dal vivo ed eseguire le seguenti operazioni del telecomando.

- Consente di avviare/arrestare la registrazione
- Zoom
- Registrazione/cancellazione dello zoom preimpostato

1 Accedere alla pagina principale della videocamera.

Accedere alla pagina tramite un browser web da dispositivi come smartphone, tablet o PC.
(☞ pag. 184 [Connessione da un browser web])

2 Toccare (o cliccare) la scheda [View Remote] per aprire lo schermo [View Remote].



- 1** Scheda cambio pagina
Toccare (o cliccare) questa scheda per spostarsi allo schermo [Planning Metadata], [Clip Metadata] o [Settings].
- 2** Schermo visualizzazione dal vivo
Visualizza le immagini dal vivo.
Toccare un'immagine dal vivo per visualizzare o nascondere le informazioni che sono riportate sull'immagine stessa, come lo spazio multimediale rimanente e il codice temporale. Premendo il pulsante [MENU/THUMB] viene visualizzato il menu sulla schermata Live View.
- 3** Pulsante [Clear]
Cambia alla modalità di cancellazione della posizione corrente dello zoom preimpostato.
(☞ pag. 193 [Registrazione/cancellazione dello zoom preimpostato])
(☞ pag. 194 [Cancellare uno zoom preregistrato])
- 4** Pulsante [Preset]
Cambia alla modalità di registrazione della posizione corrente dello zoom preimpostato.
(☞ pag. 193 [Registrazione lo zoom preimpostato])
- 5** Controllo dello zoom
 - Utilizzare la funzione zoom trascinando il pulsante zoom lungo la barra scorrevole.
 - Toccare (o cliccare) i pulsanti [Wide] o [Tele] per regolare la posizione dello zoom.
 - Lo scorrimento cambia in base allo zoom dinamico.
 (☞ pag. 103 [Dynamic Zoom])
Zoom dinamico Off:



Zoom dinamico On:



- 6** Pulsante di inizio registrazione
- 7** Pulsante di Stop registrazione
- 8** Pulsanti [A]/[B]/[C]
Usare questi pulsanti per effettuare una registrazione preimpostata o per cancellare dei dati preimpostati.
- 9** Pulsante blocco funzione
Blocca le funzioni che sono state impostate sullo schermo [Settings].
(☞ pag. 197 [Modifica delle impostazioni di funzione View Remote])

Icona	Descrizione
	Bloccato
	Sbloccato

- 10** Funzione di controllo della videocamera
(☞ pag. 194 [Funzione di controllo della videocamera])

Procedure operative



Registrazione/cancellazione dello zoom preimpostato

Registrazione lo zoom preimpostato

È possibile registrare 3 posizioni per lo zoom.

1 Impostare sulla modalità di registrazione dello zoom preimpostato.

Toccare (o cliccare) il pulsante [Preset] per passare alla modalità di registrazione dello zoom preimpostato.



2 Determinare la posizione dello zoom.

Usare il controllo dello zoom per utilizzarlo e determinarne la posizione.

3 Toccare (o cliccare) [A].

La posizione [A] è registrata e la posizione A viene mostrata sulla barra scorrevole del controllo zoom.



- 4 Nella stessa maniera, registrare [B] e [C]. Una volta registrate tutte le tre posizioni A, B e C, la posizione dei pulsanti [A], [B] e [C] verrà arrangiata a partire da sinistra secondo l'ordine di posizione dello zoom registrato.



5 Uscire dalla modalità di registrazione dello zoom preimpostato.

Toccare (cliccare) il pulsante [Preset] per uscire dalla modalità di registrazione dello zoom preimpostato.

Nota :

- Una volta completata la registrazione (i pulsanti [A], [B] e [C] sono tutti attivi), toccare (o cliccare) i vari pulsanti permette di passare alla corrispondente posizione preimpostata dello zoom.
- Tale funzione opera indipendentemente dalla posizione dello zoom preimpostata sul registratore videocamera. (pag. 49 [Salvataggio/ricambio della posizione corrente dello zoom (Zoom preimpostato)])
- Quando lo zoom dinamico è attivato, il pulsante di preselezione in cui la posizione dello zoom dinamico è registrata in grigio quando lo zoom dinamico è spento e la posizione dello zoom non può essere modificata.
- Quando lo zoom dinamico è disattivato, la posizione dello zoom dinamico non può essere registrata.

Cancellare uno zoom preregistrato

1 Impostare sulla modalità di cancellazione dello zoom preimpostato.

Quando viene registrata una delle posizioni [A], [B] e [C], toccare (o cliccare) il pulsante [Clear] permette di passare alla modalità di cancellazione dello zoom preimpostato.



2 Toccare (o cliccare) il pulsante [A], [B] o [C] che corrisponde alla posizione che si vuole cancellare.

- La posizione viene cancellata e il pulsante diventa grigio.
- Inoltre, scompare anche il corrispondente contrassegno di posizione dello zoom sulla barra scorrevole.



Disattivato
Il contrassegno di posizione scompare

3 Uscire dalla modalità di cancellazione dello zoom preimpostato.

Toccare (cliccare) il pulsante [Clear] per uscire dalla modalità di cancellazione dello zoom preimpostato.

Nota :

- La funzione Revisione clip del registratore videocamera non è disponibile durante l'operazione di Visualizzazione remota.
(pag. 76 [Visione immediata dei clip registrati (Revisione clip)])

Funzione di controllo della videocamera

È possibile controllare la videocamera accedendo tramite un browser web su dispositivi come smartphone, tablet o PC.

È possibile effettuare le seguenti operazioni per ognuna delle voci.

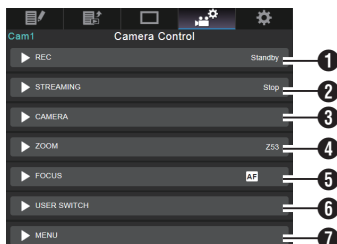

1 REC

Per avviare o mettere in pausa la registrazione.



2 STREAMING

Attiva o disattiva lo streaming live.

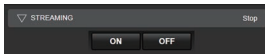

3 CAMERA

Abilita le operazioni relative alle funzioni della videocamera.



4 ZOOM

Permette operazioni di ingrandimento.



5 FOCUS

Abilita le operazioni di messa a fuoco.



6 USER SWITCH

È possibile abilitare o disabilitare i pulsanti utente che sono assegnati con una funzione.

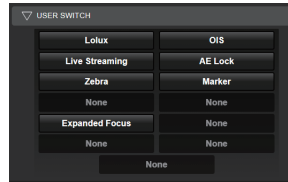

7 MENU

È possibile mostrare o nascondere i caratteri della schermata e del menu su un monitor esterno, così come l'esecuzione dei menu, cambiando la visualizzazione dello schermo e la schermata di stato.



Modifica delle impostazioni tramite un browser web

È possibile cambiare le impostazioni relative alla rete accedendovi attraverso un browser web da dispositivi come smartphone, tablet o PC.

1 Accedere alla pagina principale della videocamera.

Accedere alla pagina tramite un browser web da dispositivi come smartphone, tablet o PC. (☞ pag. 184 [Connessione da un browser web])

2 Toccare (o cliccare) la scheda [Settings].



3 Appare la schermata [Settings]. Impostare ogni voce come segue.

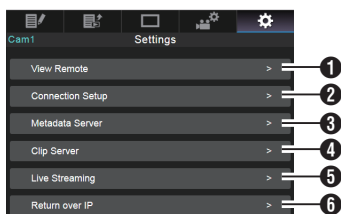

- 1 View Remote
Impostare le operazioni in Visualizzazione remota.
- 2 Connection Setup
Impostazioni relative alla rete.
È possibile cambiare le impostazioni per ognuna delle voci preimpostate nello schermo [Wizard] del registratore videocamera.
- 3 Metadata Server
Impostazioni del server per l'importazione dei metadati.
Le impostazioni possono essere scelte allo stesso modo del menu Metadata Server del registratore videocamera.
Verranno usate le ultime impostazioni, indipendentemente se siano state specificate nel registratore videocamera o tramite operazioni web.
- 4 Clip Server
Impostazioni per il server su cui caricare i clip registrati.
Le impostazioni possono essere scelte allo stesso modo del menu [Clip Server] del registratore videocamera.
Verranno usate le ultime impostazioni, indipendentemente se siano state specificate nel registratore videocamera o tramite operazioni web.
- 5 Live Streaming
Impostazione per lo streaming audio e video tramite la rete.
Verranno usate le ultime impostazioni, indipendentemente se siano state specificate nel registratore videocamera o tramite operazioni web.
- 6 Return over IP
Per specificare le impostazioni relative a Return over IP.
Per configurare le impostazioni per la ricezione di video e audio tramite la rete.
Verranno usate le ultime impostazioni, indipendentemente se siano state specificate nel registratore videocamera o tramite operazioni web.

Nota : _____

- Viene data la priorità alle operazioni del menu sul registratore videocamera.
- Quando è aperto il menu nella videocamera mentre la schermata [Settings] viene aperta usando un browser web, appare un avviso, dopo il quale la visualizzazione ritorna alla schermata principale.
- Mentre viene visualizzato il menu nella videocamera, la schermata [Settings] non può essere aperta attraverso il browser web.

Modifica delle impostazioni di funzione View Remote

Per impostare e usare la funzione di Visualizzazione remota.

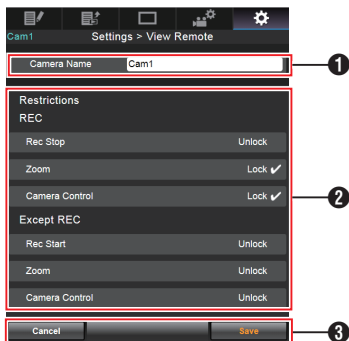

1 [Camera Name]

- Per impostare il nome che appare in alto a sinistra dello schermo di visualizzazione.
- Toccare l'area di inserimento del testo permette di visualizzare una tastiera software. Se si usa un PC, immettere le informazioni usando tastiera del PC.
- Toccando il tasto Go dopo aver terminato l'inserimento, la tastiera software sparisce.

2 [Restrictions]

Per impostare i pulsanti da disabilitare sullo schermo Visualizzazione mentre si è in modalità blocco.

- [REC]: Per impostare se disabilitare il pulsante di arresto registrazione, l'uso dello zoom e il controllo della videocamera durante la registrazione. Toccare (o cliccare) ogni voce per cambiare tra [Unlock] e [Lock].
- [Except REC]: Per impostare se disabilitare il pulsante di registrazione, l'uso dello zoom e il controllo della videocamera in una qualsiasi modalità diversa dalla modalità di registrazione. Toccare (o cliccare) ogni voce per cambiare tra [Unlock] e [Lock].

3 [Save]/[Cancel]

Toccare (o cliccare) [Save] per salvare le impostazioni.
Toccare (o cliccare) [Cancel] per fermare le impostazioni e ritornare allo schermo principale [Settings].

Modifica Connection Setup

È possibile cambiare le impostazioni per ognuna delle voci preimpostate nello schermo [Wizard] del registratore videocamera.

- Se tutte le voci non possono essere visualizzate in una singola pagina, scorrere la pagina verso il basso per visualizzare le voci rimanenti.
- Le voci che non possono essere modificate sono in grigio a seconda del tipo di adattatore connesso e della modalità di connessione.

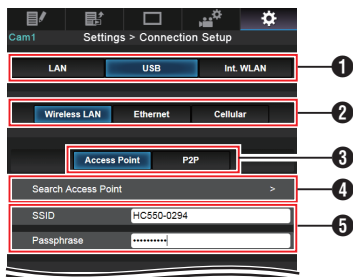

1 Metodo di connessione

2 Tipo di adattatore USB connesso

3 Modalità della connessione LAN wireless

4 Pulsante [Search Access Point]

Toccare (o cliccare) per visualizzare una lista degli access point trovati. L'access point selezionato al momento è indicato da un contrassegno a punto (•).

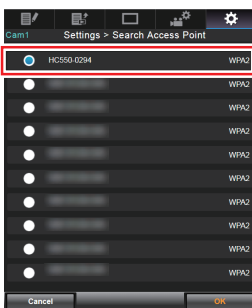

5 Impostazioni sulla schermata [Select Setup Type] del registratore videocamera

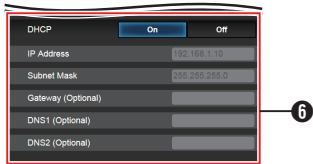

- 6 Impostazioni sulla schermata [IP Address Configuration] del registratore videocamera. Quando è selezionato “On” per “DHCP”, tutte le voci verranno presentate in grigio.

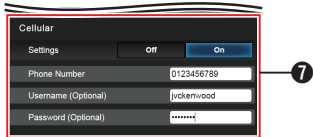

- 7 Impostazioni quando si usa l’adattatore di connessione cellulare.

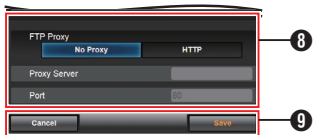

- 8 Impostazioni sulla schermata [Select FTP Proxy] del registratore videocamera.
- 9 Pulsante [OK]/[Cancel]. Una volta completo il cambio di impostazioni, toccare (o cliccare) il pulsante [OK]. Sullo schermo di conferma, toccare (o cliccare) [Execute] per cambiare le impostazioni sul registratore videocamera e riavviare la rete.

Modifica impostazioni Metadata Server

È possibile apportare modifiche dirette al server FTP per importare i metadati impostati in [Network] → [Metadata Server], nonché il percorso del file da importare.

(☰ pag. 138 [Voce Metadata Server])

Modifica impostazioni Clip Server

È possibile apportare modifiche dirette alle impostazioni del server e della directory specificate in [Network] → [Clip Server] per caricare i clip registrati nel supporto di registrazione sul server FTP.

(☰ pag. 139 [Clip Server])

Modifica impostazioni Streaming

È possibile apportare modifiche dirette alle impostazioni specificate in [Network] → [Live Streaming], come le informazioni sulla destinazione di distribuzione.

(☰ pag. 130 [Voce Live Streaming])

Gestione del file di impostazione della connessione di rete

Il presente registratore videocamera permette di salvare le impostazioni della connessione di rete nell'unità di registrazione della videocamera dallo schermo Wizard.

Caricare un file di impostazioni di connessione salvato consente di riprodurre velocemente lo stato di connessione di rete appropriato.

Nota : _____

- Per salvare o recuperare le impostazioni di connessione, andare a [Network] → [Connection Setup].
- Le operazioni seguenti possono essere eseguite sul menu [Connection Setup].
 - [Salvataggio del file di impostazione di connessione] (☞ pag. 199)
 - [Lettura del file di impostazione di connessione] (☞ pag. 200)
 - [Eliminazione delle impostazioni di connessione] (☞ pag. 201)

Numero di file di impostazione memorizzabili

Registrazione videocamera : da [CAM1] a [CAM4]

Salvataggio del file di impostazione di connessione

- 1 Selezionare [Network] → [Connection Setup] → [Setup File] e premere il tasto di impostazione (●).
- 2 Selezionare [Store] e premere il pulsante Imposta (●).

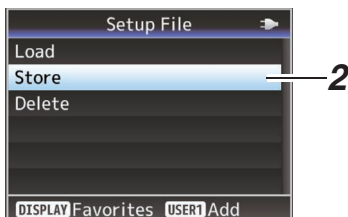

- 3 Selezionare il file appena salvato (o sovrascritto) mediante il pulsante a forma di croce (▲▼), quindi premere il pulsante Imposta (●).



- 4 Nome del file.

Immettere il nome secondario mediante la tastiera software.

(☞ pag. 99 [Immissione del testo con la tastiera software])

Nota : _____

- Quando si sovrascrive un file esistente, ne viene visualizzato il nome secondario.
- Selezionare [Cancel] e premere il pulsante Imposta (●) o premere il pulsante [CANCEL] per tornare alla schermata precedente.

- 5 Selezionare [Store] e premere il pulsante Imposta (●).



- 6 Salvare il file.

- Quando si sceglie di sovrascrivere appare una schermata di conferma. Selezionare [Overwrite] nello schermo di conferma, quindi premere il pulsante Imposta (●). Si avvia il salvataggio e appare “Storing...” sullo schermo.

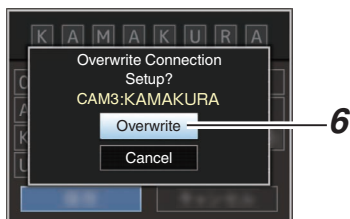

- Si avvia il salvataggio e appare “Storing...” sullo schermo quando il file viene salvato per la prima volta.

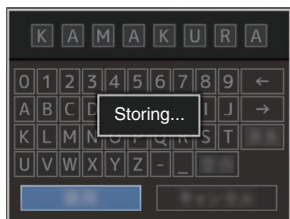

- 7 Il salvataggio è completato.

Una volta completato il salvataggio del file, appare “Complete” sullo schermo, quindi la schermata del menu si chiude automaticamente.

Letture del file di impostazione di connessione

- 1 Selezionare [Network] → [Connection Setup] → [Setup File] e premere il tasto di impostazione (●).
- 2 Selezionare [Load] e premere il pulsante Imposta (●).

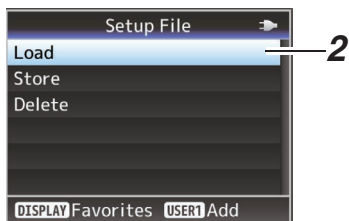

- 3 Selezionare il file da leggere mediante il pulsante a forma di croce (▲▼), quindi premere il pulsante Imposta (●).



- 4 Selezionare [Load] nello schermo di conferma, quindi premere il pulsante Imposta (●).

Si avvia il caricamento e appare “Loading...” sullo schermo.

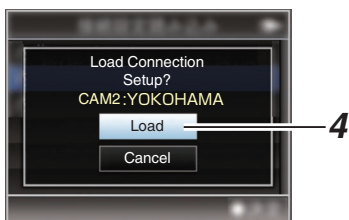

- 5 La lettura è completata.

Una volta completata la lettura del file, appare “Complete” sullo schermo, quindi lo schermo del menu si chiude automaticamente.

Eliminazione delle impostazioni di connessione

- 1 Selezionare [Network] → [Connection Setup] → [Setup File] e premere il tasto di impostazione (●).
- 2 Selezionare [Delete] e premere il pulsante Imposta (●).

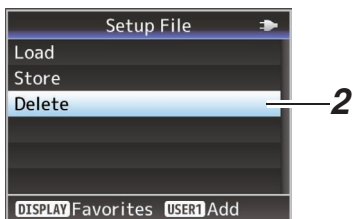

- 3 Selezionare il file da eliminare mediante il pulsante a forma di croce (▲▼), quindi premere il pulsante Imposta (●).



- 4 Selezionare [Delete] nello schermo di conferma, quindi premere il pulsante Imposta (●).

Si avvia l'eliminazione e appare "Deleting..." sullo schermo.

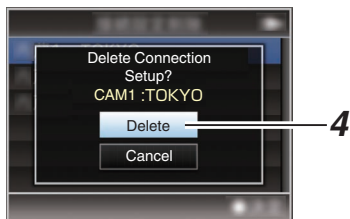

- 5 L'eliminazione è completata.

Una volta completata la cancellazione di un file, appare "Complete" sullo schermo.

Le procedure di streaming live

Grazie alla combinazione con il decoder o con un'applicazione PC che supporta lo streaming live, è possibile eseguire lo streaming audio e video tramite la rete.

Formati supportati

Record Format				Formati utilizzabili per lo streaming live							
System	Format	Resolution	Frame Rate	1920x1080, 60p	1920x1080, 60i	1920x1080, 30p	1280x720, 60p	1280x720, 30p	720x480, 60i	640x360, 60p	640x360, 30p
HD	QuickTime (H.264)	1920x1080	60p	✓	✓	✓	✓	✓	✓	✓	✓
			60i	-	✓	✓	✓	✓	✓	✓	✓
			30p	-	-	✓	-	✓	-	-	✓
	Exchange (modello U)	1280x720	60p	-	-	-	✓	✓	✓	✓	✓
			60p	✓	✓	✓	✓	✓	✓	✓	✓
	QuickTime (MPEG2) MXF (MPEG2) 550	1920x1080	60i	-	✓	✓	✓	✓	✓	✓	✓
			30p	-	-	✓	-	✓	-	-	✓
		1440x1080	60i	-	✓	✓	✓	✓	✓	✓	✓
		1280x720	60p	-	-	-	✓	✓	✓	✓	✓
SD (modello U)	QuickTime (H.264)	720x480	60i	-	-	-	-	-	✓	-	-

Record Format				Formati utilizzabili per lo streaming live							
System	Format	Resolution	Frame Rate	1920x1080, 50p	1920x1080, 50i	1920x1080, 25p	1280x720, 50p	1280x720, 25p	720x576, 50i	640x360, 50p	640x360, 25p
HD	QuickTime (H.264)	1920x1080	50p	✓	✓	✓	✓	✓	✓	✓	✓
			50i	-	✓	✓	✓	✓	✓	✓	✓
			25p	-	-	✓	-	✓	-	-	✓
	MP4 (Modello E)	1280x720	50p	-	-	-	✓	✓	✓	✓	✓
			50p	✓	✓	✓	✓	✓	✓	✓	✓
	QuickTime (MPEG2) MXF (MPEG2) 550	1920x1080	50i	-	✓	✓	✓	✓	✓	✓	✓
			25p	-	-	✓	-	✓	-	-	✓
		1440x1080	50i	-	✓	✓	✓	✓	✓	✓	✓
	1280x720	50p	-	-	-	✓	✓	✓	✓	✓	
SD (Modello E)	QuickTime (H.264)	720x576	50i	-	-	-	-	-	✓	-	-

Formati supportati per SNS

La voce [Type] è disponibile solo per “RTMP”, “RTMPS”, “Facebook Live” e “YouTube Live”

Record Format				Formati utilizzabili per lo streaming live					
System	Format	Resolution	Frame Rate	606x1080, 60p	606x1080, 30p	1080x1080, 60p	1080x1080, 30p	404x720, 60p	720x720, 60p
HD	QuickTime (H.264)	1920x1080	60p	✓	✓	✓	✓	-	-
			60i	-	✓	-	✓	-	-
			30p	-	✓	-	✓	-	-
		1280x720	60p	-	-	-	-	✓	✓
	Exchange (modello U)	1920x1080	60p	✓	✓	✓	✓	-	-
		1280x720	60p	-	-	-	-	✓	✓

Record Format				Formati utilizzabili per lo streaming live					
System	Format	Resolution	Frame Rate	606x1080, 50p	606x1080, 25p	1080x1080, 50p	1080x1080, 25p	404x720, 30p	720x720, 30p
HD	QuickTime (H.264)	1920x1080	50p	✓	✓	✓	✓	-	-
			50i	-	✓	-	✓	-	-
			25p	-	✓	-	✓	-	-
		1280x720	50p	-	-	-	-	✓	✓
	MP4 (modello E)	1920x1080	50p	✓	✓	✓	✓	-	-
		1280x720	50p	-	-	-	-	✓	✓

Formati supportati su KA-EN200 (venduto separatamente)

Record Format				Formati utilizzabili per lo streaming live			
System	Format	Resolution	Frame Rate	1920x1080, 60p	1920x1080, 30p	1280x1080, 60p	1280x1080, 30p
HD	QuickTime (H.264)	1920x1080	60p	✓	✓	✓	✓
			60i	✓	✓	✓	✓
			30p	-	✓	-	✓
		1280x720	60p	-	-	✓	✓
	Exchange (modello U)	1920x1080	60p	✓	✓	✓	✓
		1280x720	60p	-	-	✓	✓
	QuickTime (MPEG2) MXF (MPEG2) 550	1920x1080	60i	✓	✓	✓	✓
			30p	-	✓	-	✓
		1440x1080	60i	✓	✓	✓	✓
		1280x720	60p	-	-	✓	✓

Record Format				Formati utilizzabili per lo streaming live			
System	Format	Resolution	Frame Rate	1920x1080, 50p	1920x1080, 25p	1280x1080, 50p	1280x1080, 25p
HD	QuickTime (H.264)	1920x1080	50p	✓	✓	✓	✓
			50i	✓	✓	✓	✓
			25p	-	✓	-	✓
		1280x720	50p	-	-	✓	✓
	MP4 (modello E)	1920x1080	50p	✓	✓	✓	✓
		1280x720	50i	-	-	✓	✓
	QuickTime (MPEG2) MXF (MPEG2) 550	1920x1080	50i	✓	✓	✓	✓
			25p	-	✓	-	✓
		1440x1080	50i	✓	✓	✓	✓
		1280x720	50p	-	-	✓	✓

* Le modalità 4:2:2 e 4:2:0 sono disponibili per la selezione quando la frequenza fotogrammi è 60p/50p.

Nota : _____

- La risoluzione, la frequenza fotogrammi e il bit rate distribuibili variano in base al formato di registrazione.
 - Per distribuire video progressivo, impostare la frequenza fotogrammi su una qualsiasi delle frequenze fotogrammi progressive. Per distribuire video interlacciato, impostare la frequenza fotogrammi su una qualsiasi delle frequenze fotogrammi interlacciate.
 - A seconda del tipo di adattatore di rete utilizzato e di collegamento, le immagini e l'audio durante lo streaming live possono essere discontinui.
-

Audio

AAC

Protocolli supportati

MPEG2-TS/UDP

MPEG2-TS/TCP

MPEG2-TS/RTP

RTSP/RTP

ZIXI **550**

SRT

RTMP

RTMPS

Facebook Live

YouTube Live

Nota : _____

- GY-HC550 è un modello dotato di protocollo Zixi, quindi l'aggiornamento del protocollo SRT deve essere eseguito prima di utilizzare il protocollo SRT. Farlo renderà il protocollo Zixi inutilizzabile.
Per abilitare nuovamente l'uso del protocollo Zixi, eseguire l'aggiornamento del protocollo Zixi.
-

Impostazione della distribuzione

1 Impostare [Record Format] secondo la risoluzione e la frequenza fotogrammi del video da distribuire.

Per i dettagli sulle impostazioni [Record Format], fare riferimento a [Combinazioni di [Record Format] e [Live Streaming Set] distribuibili] (☞ pag. 206).

Nota : _____

- Streaming live non può essere eseguito nei seguenti casi.
 - Quando [System] → [Record Set] → [Record Format] → [System] è impostato su un valore diverso da “HD” o “SD”
 - Quando [System] → [Record Set] → [Record Format] → [Frame Rate] è impostato su “24p”

2 Impostare Resolution e Frame & Bit Rate per il video da distribuire.

Specificare le impostazioni in [Network] → [Live Streaming].

(☞ pag. 130 [Voce Live Streaming])

3 Specificare il protocollo di distribuzione e le voci correlate.

Specificare il protocollo di distribuzione e le voci correlate in [Network] → [Live Streaming] → [Streaming Server].

(☞ pag. 131 [Streaming Server])

4 Selezionare il server per lo streaming live.

Selezionare il server di distribuzione in [Network] → [Live Streaming] → [Server].

Combinazioni di [Record Format] e [Live Streaming Set] distribuibili

- Quando [Optional Adapter] è configurato su “Disable” (streaming H.264)

Resolution	1920 x 1080																		
Frame Rate	60p, 50p							60i, 50i				30p, 25p							
Type																			
Bit Rate	MPEG2-TS/UDP	MPEG2-TS/TCP	MPEG2-TS/RTP	RTSP/RTP	ZIXI, SRT(*1)	RTMP	RTMPS	Facebook Live	YouTube Live	MPEG2-TS/UDP	MPEG2-TS/TCP	MPEG2-TS/RTP	RTSP/RTP	ZIXI, SRT	RTMP	RTMPS	Facebook Live	YouTube Live	
24 Mbps	■																		
20 Mbps	■	■								▲									
16 Mbps	■	■	■							▲	▲								
12 Mbps	■	■	■			■				●	●			●	●				
8 Mbps	■	■	■			■		■		●	●		●	●		●			
5 Mbps								■		●	●		●	●		●			●
3 Mbps										●	●		●	●		●			●
1.5 Mbps																			
0.8 Mbps																			
0.3 Mbps																			

* ● : distribuibile

■ : distribuibile quando [Format] è configurato come segue.

- QuickTime(H.264), Exchange (modello U)
- MP4(H.264) (modello E)

▲ : quando [Format] è configurato su “QuickTime(MPEG2)” o “MXF(MPEG2)”, la configurazione di [Time Stamp] su “On” o la configurazione di [Overlay Function] su “Enable” disabilita la distribuzione.

550

*1 : La distribuzione a una velocità di trasmissione di 12 Mbps è possibile quando [FEC] è configurato su “Off”.

Resolution	1280 x 720							720x480 or 720x576										
Frame Rate	60p, 50p					30p, 25p		60i or 50i										
Type \ Bit Rate	MPEG2-TS/UDP	MPEG2-TS/TCP	MPEG2-TS/RTP	RTSP/RTP	RTMP	RTMPS	Facebook Live	YouTube Live	MPEG2-TS/UDP	MPEG2-TS/TCP	MPEG2-TS/RTP	RTSP/RTP	ZIXI, SRT	RTMP	RTMPS	Facebook Live	YouTube Live	
24 Mbps																		
20 Mbps	▲																	
16 Mbps	▲	▲																
12 Mbps	●	●																
8 Mbps	●	●			●							●						
5 Mbps	●	●			●		●				●							●
3 Mbps	●	●			●		●				●					●		●
1.5 Mbps										●								●
0.8 Mbps											●							●
0.3 Mbps											●							●

* ●: distribuibile

▲: quando [Format] è configurato su "QuickTime(MPEG2)" o "MXF(MPEG2)", la configurazione di [Time Stamp] su "On" o la configurazione di [Overlay Function] su "Enable" disabilita la distribuzione.

550

Resolution	640 x 360							606 x 1080, 1080 x 1080		404 x 720, 720 x 720														
Frame Rate	60p, 50p				30p, 25p			60p, 50p, 30p, 25p		60p, 50p														
Type \ Bit Rate	MPEG2-TS/UDP	MPEG2-TS/TCP	MPEG2-TS/RTP	RTSP/RTP	ZIXI, SRT	RTMP	MPEG2-TS/UDP	MPEG2-TS/TCP	MPEG2-TS/RTP	RTSP/RTP	ZIXI, SRT	RTMP	RTMPS	Facebook Live	YouTube Live	RTMP	RTMPS	Facebook Live	YouTube Live	RTMP	RTMPS	Facebook Live	YouTube Live	
24 Mbps																								
20 Mbps																								
16 Mbps																								
12 Mbps																								
8 Mbps																	●							
5 Mbps																	●					●		
3 Mbps			●							●					●						●		●	
1.5 Mbps			●							●					●						●		●	
0.8 Mbps										●					●						●		●	
0.3 Mbps										●					●						●		●	

* ●: distribuibile

- Quando [Optional Adapter] è configurato su “Enable” (streaming H.265/HEVC usando KA-EN200)

Resolution	1920 x 1080 4:2:2 10bit			1920 x 1080 4:2:0 8bit		1280 x 720 4:2:2 10bit		1280 x 720 4:2:0 8bit	
Frame Rate	60p, 50p			60p, 50p, 30p, 25p		60p, 50p		60p, 50p, 30p, 25p	
Type									
Bit Rate	MPEG2-TS/UDP	ZIXI	SRT(*)	MPEG2-TS/UDP	ZIXI, SRT(*)	MPEG2-TS/UDP	ZIXI, SRT(*)	MPEG2-TS/UDP	ZIXI, SRT(*)
24 Mbps	●								
20 Mbps	●								
16 Mbps	●			●					
12 Mbps	●	●		●		●			
8 Mbps	●	●	●	●	●	●	●	●	●
5 Mbps				●	●	●	●	●	●
3 Mbps				●	●	●	●	●	●
1.5 Mbps				●	●	●	●	●	●
0.8 Mbps								●	
0.3 Mbps									

* Lo streaming a una velocità di trasmissione di 8 Mbps è possibile quando [FEC] è configurato su “Off”.

Avvio di distribuzione

1 Eseguire l'impostazione necessaria per il decoder e l'applicazione per PC.

Per i dettagli sulle impostazioni, fare riferimento alle "ISTRUZIONI" dei rispettivi dispositivi e applicazioni.

Nota : _____

- Se viene rilevato un router NAT nel percorso di comunicazione tra la videocamera e il decoder, è richiesta la configurazione del port forwarding. Per i dettagli sulle impostazioni, fare riferimento alle "ISTRUZIONI" del router utilizzato.
- I seguenti parametri sono necessari quando ci si collega a questa videocamera utilizzando RTSP/RTP.
Numero porta: 554
ID Flusso: stream
- Utilizzare quanto segue per accedere tramite URL.
rtsp://<indirizzo IP della videocamera>:554/stream

2 Con la connessione di rete stabilita, impostare [Live Streaming] su "On".



(☞ pag. 175 [Preparazione della connessione di rete])

- Impostare [Network] → [Live Streaming] → [Live Streaming] su "On".
- Il simbolo della connessione di rete appare sulla schermata del display quando viene stabilita una connessione di rete.

(☞ pag. 159 [Icona connessione di rete])

Nota : _____

- È inoltre possibile assegnare "Live Streaming" a un pulsante utente.
(☞ pag. 36 [Assegnazione delle funzioni ai pulsanti utente])
- È possibile visualizzare lo stato di distribuzione sul monitor LCD.
(☞ pag. 161 [Segno di streaming live])

Icona	Stato
 (rosso)	Distribuzione in corso (buona qualità della connessione) Lampeggia quando la distribuzione inizia o termina
 (rosso)	Distribuzione in corso (scarsa qualità della connessione)
 (Giallo)	In attesa di connessione (durante RTSP/RTP) o connessione fallita

- Quando l'icona  appare, è possibile visualizzare i dettagli dell'errore sulla schermata [Streaming] della schermata di stato.

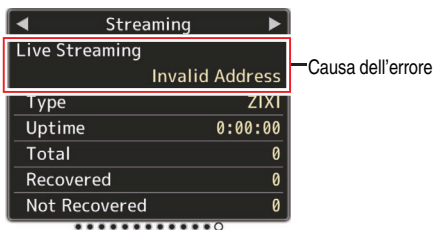

(☞ pag. 241 [Elenco delle indicazioni di errore streaming live])

Avvertenza : _____

- Lo streaming può essere temporaneamente interrotto 24 ore dopo aver avviato il processo.

Impostazione della matrice FEC

Per impostare la quantità di sovraccarico di FEC (Forward Error Correction) per la configurazione di SMPTE2022-1.

- 1 **Selezionare da [Network] → [Live Streaming] → [Streaming Server] → [Server1] a [Server4] → [FEC Matrix], quindi premere il pulsante Imposta.**

Appare la schermata di regolazione FEC.

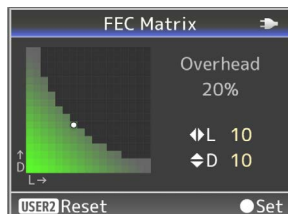

2 Regolare i valori L e D.

Utilizzare i pulsanti ◀▶ per regolare il valore L e i pulsanti ▲▼ per regolare il valore D.

La quantità di sovraccarico FEC cambia quando i valori L e D vengono modificati.

Per ripristinare i valori L e D ai valori predefiniti, premere il pulsante [OIS/2].

Nota : _____

- Campo di impostazione
 - $4 \leq L \leq 20$ (Valore predefinito: L = 10)
 - $4 \leq D \leq 20$ (Valore predefinito: D = 10)
 - $L \times D \leq 100$ (Valore predefinito: LxD = 10x10)

3 Premere il pulsante Imposta (●).

Lo schermo torna alla schermata di impostazione del server di streaming.

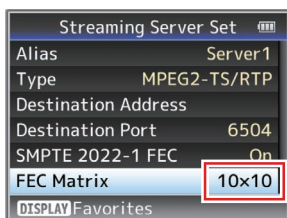

Nota : _____

- Aumentare la quantità di sovraccarico FEC aumenta la resilienza per perdita di pacchetti, ma viene utilizzata una maggiore larghezza di banda della rete.
- Anche con la stessa quantità di sovraccarico, aumentare il valore L aumenterà la resilienza per la perdita di pacchetti (perdita di pacchetti continua).

Accesso in corso a Facebook

Configurazione preliminare

Configurare correttamente data/ora di questa unità, poiché sono necessarie le informazioni corrette di data/ora per l'autenticazione di accesso. Non spegnere l'alimentazione mentre si aziona la schermata di impostazioni Facebook Live. Verificare che la videocamera sia collegata alla rete.

Avvertenza : _____

- Leggere tutti i Termini di Servizio di Facebook prima dell'uso.
- Quando si condivide un video live su Facebook, non includere alcun annuncio pubblicitario di terze parti nel contenuto video. Inoltre, assicurarsi che i contenuti registrati siano chiaramente differenziati dai contenuti dal vivo.
- Possono essere introdotte modifiche e restrizioni alle impostazioni e alla connessione, oppure i servizi possono essere interrotti a seguito delle modifiche nelle specifiche del fornitore del servizio.

Configurazione di connessione

1 Impostare [System] su "HD" o "SD".

Impostare [System] → [Record Set] → [Record Format] → [System] su "HD" o "SD".

2 Selezionare [Streaming Server].

- Aprire la schermata [Network] → [Live Streaming] → [Streaming Server].
- Selezionare un server utilizzando il pulsante a forma di croce (▲▼) e premere il pulsante Imposta (●).

(☞ pag. 131 [Streaming Server])

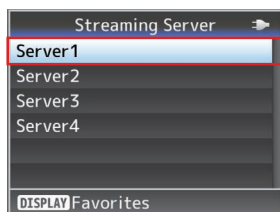

3 Selezionare "Facebook Live" in [Type] e configurare le impostazioni

Selezionare "Facebook Live" in [Type]. Completare la configurazione delle altre impostazioni prima di configurare le impostazioni "Resolution", "Frame Rate" e "Bit Rate" per lo streaming live.

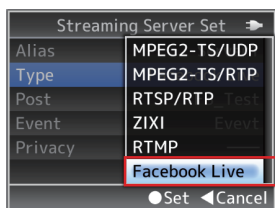

4 Effettuare l'accesso

Selezionare [Network] → [Live Streaming] → [Facebook Log In] per avviare la schermata della procedura guidata.

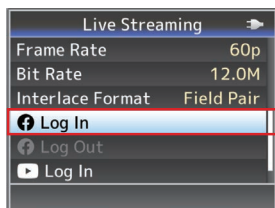

5 Accedere al sito web di autenticazione del dispositivo e immettere il codice (funzionamento PC/tablet/smartphone)

Immettere l'URL visualizzato sulla schermata della procedura guidata nel browser del dispositivo (PC, ecc.) o effettuare la scansione del codice QR per accedere al sito web di autenticazione del dispositivo.

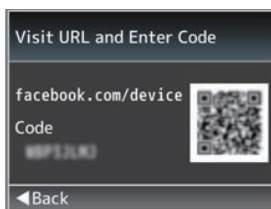

Immettere "Code" visualizzato nella schermata della procedura guidata sul sito web di autenticazione del dispositivo e premere "Next".

6 L'autenticazione del dispositivo è ora completa (funzionamento PC/tablet/smartphone)

Viene visualizzata una finestra di registrazione. Premere [OK] per completare la registrazione del dispositivo.

Impostazioni di privacy (funzionamento PC/tablet/smartphone)

Se le impostazioni di privacy sulla videocamera sono più rigorose delle impostazioni Facebook durante lo streaming live su una sequenza temporale personale, le impostazioni Facebook verranno sovrascritte sulle impostazioni della videocamera.

Esempio:

Impostazione Facebook = Amici
Impostazione videocamera = Public

⇒ Impostazione privacy = Amici

Per assegnare una priorità più alta alle impostazioni di privacy sulla videocamera, è necessario seguire i passaggi riportati di seguito per modificare le impostazioni di privacy su Facebook.

- 1 Dopo aver completato l'autenticazione del dispositivo, fare clic sul riferimento ▼ nell'angolo in alto a destra, quindi selezionare "Impostazioni e Privacy" → "Impostazioni".
- 2 Fare clic su "Business Integrations", seguito da "JVC Streaming Camcorder".
- 3 Cambiare l'impostazione di privacy per "Who can see you use this business integration?" a "Public".

7 La configurazione è ora completa

Il nome utente e un messaggio di "accesso riuscito" appariranno sulla schermata della procedura guidata. Fare clic sul pulsante Imposta (●) per completare la configurazione.

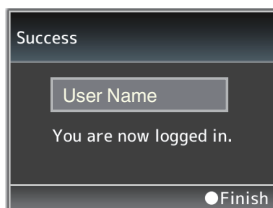

Nota :

Dopo l'accesso, l'utente rimarrà connesso per un periodo di 60 giorni.

Se l'account è stato disconnesso dopo 60 giorni, eseguire nuovamente i passaggi dal passaggio 4.

Streaming live su Facebook Live

Seguire i passaggi riportati di seguito per eseguire lo streaming live da Facebook.

Accedere al proprio account prima di iniziare.

(☞ pag. 211 [Accesso in corso a Facebook])

Streaming live

1 Selezionare [Streaming Server] al quale si è effettuato l'accesso

- Aprire la schermata [Network] → [Live Streaming] → [Streaming Server].
- Selezionare un server utilizzando il pulsante a forma di croce (▲▼) e premere il pulsante Imposta (●).

(☞ pag. 131 [Streaming Server])

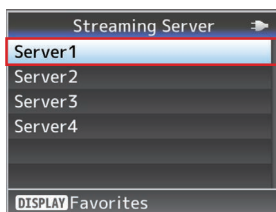

2 Selezionare la destinazione dello streaming live in [Post]

Il nome della pagina verrà visualizzato se è presente una sequenza temporale o una pagina.

Tuttavia, il nome delle pagine che non consentono lo streaming live viene visualizzato in grigio e non può essere selezionato.

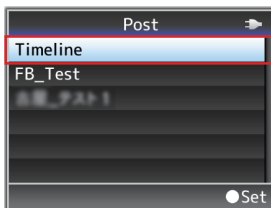
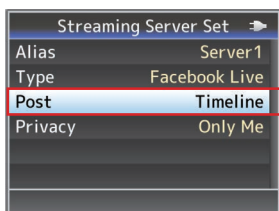

Nota : _____

I caratteri nel nome utente o nel nome pagina che non sono supportati dalla videocamera appariranno come "□" o "■".

3 Configurare le impostazioni di privacy

Configurare le impostazioni di privacy in "Privacy".

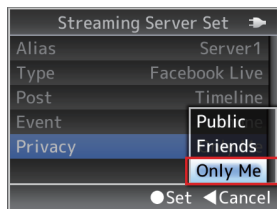

Nota : _____

Se il video live non viene eseguito in streaming in base alle impostazioni di privacy, fare riferimento a "Impostazioni di privacy (funzionamento di PC/tablet/smartphone)" per ulteriori informazioni.

(☞ pag. 212 [Impostazioni di privacy (funzionamento PC/tablet/smartphone)])

4 Avvio di distribuzione

Configurare [Network] ➔ [Live Streaming] su "On" per avviare lo streaming.

Avvertenza : _____

- Leggere tutti i Termini di Servizio di Facebook prima dell'uso.
- Quando si condivide un video live su Facebook, non includere alcun annuncio pubblicitario di terze parti nel contenuto video. Inoltre, assicurarsi che i contenuti registrati siano chiaramente differenziati dai contenuti dal vivo.

Accesso in corso a YouTube

Configurazione preliminare

Configurare la data/ora correttamente su questa unità, in quanto sono necessarie informazioni corrette sull'ora per l'autenticazione durante l'accesso e lo streaming programmato.

Non spegnere l'alimentazione mentre si aziona la schermata di impostazioni YouTube Live.

Verificare che la videocamera sia collegata alla rete.

Prima di usare YouTube Live, assicurarsi di effettuare l'accesso a un account Google e di configurare le impostazioni necessarie per lo streaming live.

Per gli utenti che stanno eseguendo lo streaming live per la prima volta, tenere pronto un numero di telefono che consenta l'autenticazione dell'account tramite navigazione vocale o SMS. Per ulteriori dettagli, fare riferimento al seguente link URL.

<https://support.google.com/youtube/answer/2474026#enable>

Avvertenza : _____

- Dopo aver acquisito un account Google, potrebbero essere necessarie fino a 24 ore prima che sia abilitata la prima operazione di streaming live. (ad aprile 2021)
- La funzione di connessione YouTube Live su questa unità utilizza i servizi YouTube API. Utilizzando questa funzione, si ritiene che gli utenti abbiano accettato i Termini di servizio di YouTube (<https://www.youtube.com/t/terms>) e la Normativa sulla privacy di Google (<https://www.google.com/policies/privacy>).
- Possono essere introdotte modifiche e restrizioni alle impostazioni e alla connessione, oppure i servizi possono essere interrotti a seguito delle modifiche nelle specifiche del fornitore del servizio.

■ Configurare le impostazioni per abilitare lo streaming live utilizzando il proprio account Google (funzionamento di PC/tablet/smartphone)

Usare [Start live distribution] nell'angolo in alto a destra per aprire la schermata Live Management. Se l'account non è autorizzato per lo streaming live, verrà visualizzata una schermata di autenticazione. Autenticarsi utilizzando il numero di telefono cellulare o tramite SMS per abilitare lo streaming live.

Configurazione di connessione

- 1 Impostare [System] su “HD” o “SD”.**
Impostare [System] → [Record Set] → [Record Format] → [System] su “HD” o “SD”.
- 2 Selezionare [Streaming Server].**
 - Aprire la schermata [Network] → [Live Streaming] → [Streaming Server].
 - Selezionare un server utilizzando il pulsante a forma di croce (▲▼) e premere il pulsante Imposta (●).

(☞ pag. 131 [Streaming Server])

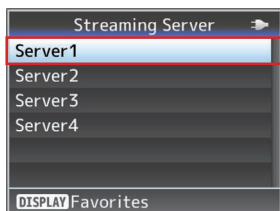

- 3 Selezionare “YouTube Live” in [Type] e configurare le impostazioni**
Selezionare “YouTube Live” in [Type]. Completare la configurazione delle altre impostazioni prima di configurare le impostazioni “Resolution”, “Frame Rate” e “Bit Rate” per lo streaming live.

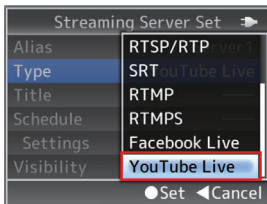

4 Effettuare l'accesso

Selezionare [Network] → [Live Streaming] → [Log In] per avviare la schermata della procedura guidata.

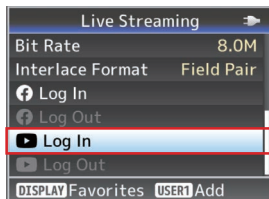

- 5 Accedere al sito web di autenticazione del dispositivo e immettere il codice (funzionamento PC/tablet/smartphone)**
Immettere l'URL visualizzato sulla schermata della procedura guidata nel browser del dispositivo (PC, ecc.) o effettuare la scansione del codice QR per accedere al sito web di autenticazione del dispositivo.

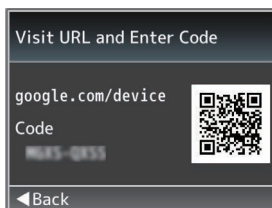

Immettere “Code” visualizzato nella schermata della procedura guidata sul sito web di autenticazione del dispositivo e premere “Next”.

- 6 Selezionare un account e autorizzare i controlli relativi a YouTube (controlli PC/tablet/smartphone)**
Selezionare un account. Viene visualizzata una schermata che richiede che “YouTubeLive Easy Setup” possa accedere al proprio account Google. Fare clic su “Consenti” per completare la connessione del dispositivo.

7 Accesso riuscito

Il nome utente e un messaggio di “accesso riuscito” appariranno sulla schermata della procedura guidata. Fare clic sul pulsante Imposta (●) per completare la configurazione.



8 Disconnessione

Al termine dello streaming live, fare clic su “▶ Log Out”. Per eseguire lo streaming live su un altro account, è necessario “disconnettersi” una volta.

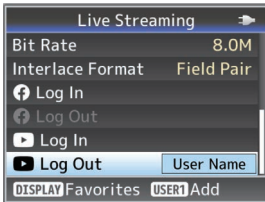

Streaming live su YouTube Live

Seguire i passaggi riportati di seguito per eseguire lo streaming live da YouTube Live.

Accedere al proprio account prima di iniziare.
(📖 pag. 213 [Accesso in corso a YouTube])

| Streaming live

1 Selezionare [Streaming Server] al quale si è effettuato l'accesso

- Aprire la schermata [Network] → [Live Streaming] → [Streaming Server].
- Selezionare un server utilizzando il pulsante a forma di croce (▲▼) e premere il pulsante Imposta (●).

(📖 pag. 131 [Streaming Server])

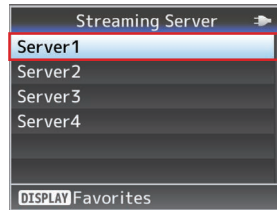

2 Configurare il titolo in [Title]

Configurare il titolo dello streaming live.

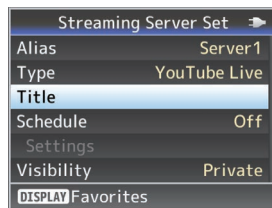

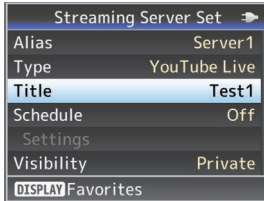

Avvertenza : _____
 Se "Title" contiene caratteri non utilizzabili su YouTube Live, questi potrebbero essere sostituiti automaticamente con altri caratteri.

3 Selezionare un'impostazione della privacy in [Visibility]

Configurare le impostazioni di privacy.

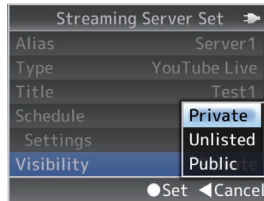

4 Configurare il programma di streaming

- Streaming istantaneo
 Impostare [Schedule] su "Off".
- Streaming programmato

① Impostare [Schedule] su "On".

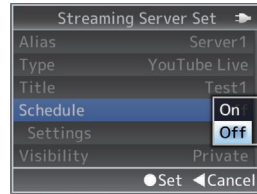

② Configurare le impostazioni per lo streaming programmato in [Settings].

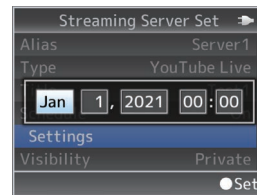

Avvertenza : _____

- Le informazioni sull'ora devono essere precise per poter eseguire lo streaming programmato. Assicurarsi di configurare correttamente data/ora dell'orologio su questa unità.

5 Avvio di distribuzione

Configurare [Network] → [Live Streaming] su "On" per avviare lo streaming.

6 Controllare il video dello streaming live (funzionamento PC/tablet/smartphone)

- ① Selezionare "YouTube Studio" dall'icona dell'account Google nell'angolo in alto a destra dello schermo.
- ② Aprire "Expand menu" e selezionare "Stream".
- ③ Selezionare il titolo dello streaming live e inviare l'URL del "link video" al pubblico per abilitare la visualizzazione del video live.

Video/audio di ritorno dalla rete (Return over IP)

Video/audio di ritorno dalla rete possono essere visualizzati sul mirino o sul monitor LCD della videocamera o ascoltati attraverso le cuffie.

Nota : _____

- Questa funzione può essere utilizzata solo nella modalità Fotocamera.
- Avviare il codificatore prima di attivare Return over IP. Per terminare, spegnere Return over IP prima dello spegnimento del codificatore.
- Questa funzione è disponibile quando [System] → [Record Set] → [Record Format] → [System] è impostato su "HD" o "SD". Quando [A]Frame Rate] è impostato su "24p", questa funzione non è disponibile.
(☞ pag. 128 [Return over IP...])

Configurazione del server Return over IP

Configurare le impostazioni Return over IP e stabilire la connessione prima di visualizzare il video di ritorno.

1 Registrare [Return Server].

Configurare [Network] → [Return over IP] → [Server] su "Server".

Configurare le impostazioni individuali nella voce [Return Server].

Nota : _____

- Per maggiori dettagli sulla registrazione di informazioni, consultare l'amministratore di rete del server.
- Configurare "Iccast" su un'impostazione diversa da [Type].
Funziona come IFB quando l'impostazione è configurata su "Iccast".

Video e audio di ritorno dalla rete

- 1 **Consente di impostare la videocamera in modalità Fotocamera.**
(☞ pag. 14 [Modalità di funzionamento])
- 2 **Assegnare le funzioni "Return Video" e "Return over IP" a uno dei pulsanti utente.**
(☞ pag. 36 [Assegnazione delle funzioni ai pulsanti utente])

Nota : _____

- La funzione "Return over IP" può anche essere azionata utilizzando "On"/"Off" sotto [Network] → [Return over IP] → [Return over IP].
- 3 **Quando [A]Format] è configurato su "QuickTime (MPEG2)" o "MXF(MPEG2)", configurare [Network] → [Return over IP] → [Function] su "Enable" 550.**
(☞ pag. 135 [Function 550])
 - 4 **Premere il tasto utente assegnato con la funzione "Return over IP".**
 - 5 **Premere il tasto utente assegnato con la funzione "Return Video".**
Visualizza l'immagine del video di ritorno.
Le impostazioni in [A/V Set] → [Audio Set] → [IFB/RET Monitor] verranno applicate all'audio.
(☞ pag. 127 [IFB/RET Monitor...])

IFB (Audio di ritorno)

L'audio di ritorno dalla rete può essere riprodotto attraverso le cuffie.

Nota : _____

- Questa funzione può essere utilizzata solo nella modalità Fotocamera.
- Avviare il codificatore prima di attivare Return over IP. Per terminare, spegnere Return over IP prima dello spegnimento del codificatore.
- Questa funzione è disponibile quando [System] → [Record Set] → [Record Format] → [System] è impostato su "HD" o "SD". Quando [A]Frame Rate] è impostato su "24p", questa funzione non è disponibile.
(☞ pag. 128 [Return over IP...])

Configurazione del server Return over IP

Configurare le impostazioni Return over IP e stabilire la connessione prima di visualizzare l'audio di ritorno.

1 Registrare [Return Server].

Configurare [Network] → [Return over IP] → [Server] su "Server".

Configurare le impostazioni individuali nella voce [Return Server].

Nota : _____

- Per maggiori dettagli sulla registrazione di informazioni, consultare l'amministratore di rete del server.
- Configurare "Icecast" su [Type]. Funziona come IFB quando l'impostazione è configurata su "Icecast".

Audio di ritorno dalla rete (IFB)

1 Consente di impostare la videocamera in modalità Fotocamera.

(☞ pag. 14 [Modalità di funzionamento])

2 Assegnare la funzione "Return over IP" a uno dei pulsanti utente.

(☞ pag. 36 [Assegnazione delle funzioni ai pulsanti utente])

Nota : _____

- La funzione "Return over IP" può anche essere azionata utilizzando "On"/"Off" sotto [Network] → [Return over IP] → [Return over IP].

3 Quando [A]Format] è configurato su "QuickTime (MPEG2)" o "MXF(MPEG2)", configurare [Network] → [Return over IP] → [Function] su "Enable" 550.

(☞ pag. 135 [Function 550])

4 Premere il tasto utente assegnato con la funzione "Return over IP".

Quando Return over IP è attivato, le impostazioni in [A/V Set] → [Audio Set] → [IFB/RET Monitor] verranno applicate all'audio.
(☞ pag. 127 [IFB/RET Monitor...])

Funzione di tagging **SPC**

Quando si utilizza il formato di file Exchange, l'immissione delle informazioni sui tag nel registratore videocamera consente di semplificare la gestione dei tag durante la modifica.

Configurazione sul formato Exchange

Per utilizzare la funzione di codifica, configurare [System] → [Record Set] → [Record Format] → [A]Format su "Exchange".

(☞ pag. 46 [Selezione di Definizione del sistema, Formato file e Formato video])

Configurazione delle informazioni sull'angolo della videocamera

Le informazioni sull'angolo della videocamera possono essere registrate nei metadati del clip registrato.

Configurare le impostazioni in [Camera Function] → [Camera Angle[Tagging]].

(☞ pag. 103 [Camera Angle[Tagging] **SPC**])

Inserimento delle informazioni sui tag

Le informazioni sui tag possono essere immesse nel registratore videocamera o tramite la funzione web del registratore videocamera.

Inserimento delle informazioni sui tag nel registratore videocamera

- 1 **Assegnare il tag a un pulsante utente.**
(☞ pag. 106 [Voce User Switch Set])
- 2 **Premere il pulsante utente assegnato con il tag.**
- 3 **La registrazione inizia.**
- 4 **Per apportare modifiche, premere il pulsante utente al quale è assegnato il tag.**
- 5 **Arrestare la registrazione.**
Il tag viene registrato nel file .xchange.

Inserimento delle informazioni sui tag tramite la funzione web

- 1 **Accedere alla funzione web di questo registratore videocamera tramite un browser web su dispositivi come smartphone, tablet o PC e visualizzare la pagina principale.**
(☞ pag. 175 [Preparazione della connessione di rete])
(☞ pag. 184 [Connessione da un browser web])
- 2 **Premere il pulsante "Sports Tagging" per visualizzare la schermata di inserimento tag.**
- 3 **Immettere le informazioni sui tag e premere il pulsante "Enter".**
Immettere "Title 1" e "Title 2" manualmente o utilizzando il pulsante di inserimento modello.
- 4 **La registrazione inizia.**
- 5 **Per apportare modifiche, inserire le informazioni sui tag e premere il pulsante "Enter".**
Immettere "Title 1" e "Title 2" manualmente o utilizzando il pulsante di inserimento modello.
- 6 **Premere il pulsante Imposta.**
- 7 **Arrestare la registrazione.**
Il tag viene registrato nel file .xchange.



- 1 Pulsante Sports Tagging
- 2 Impostazione attuale
Visualizza le stringhe di testo immesse per [Title 1] e [Title 2] subito prima dell'ultima pressione del pulsante Imposta.
- 3 Caselle di inserimento dati [Title 1] e [Title 2]
Il testo può essere inserito nelle caselle direttamente. Per smartphone o tablet, toccare la casella per visualizzare una tastiera del sistema operativo.
- 4 Pulsante Cancella
Cancella il testo nelle caselle [Title 1] e [Title 2].

5 Pulsante Imposta

Invia le stringhe di testo in [Title 1] e [Title 2] al registratore videocamera e aggiorna i dati dei tag del clip. L'aggiornamento dei dati dei tag è possibile mentre la registrazione è in corso.

6 Pulsante di inserimento modello

Inserisce una frase modello in [Title 1]. (Esempio) Premendo il pulsante [KO] si entra in KO in "Title 1".

7 Pulsante REMOVE

Aggiunge un flag RIMUOVI al file .xchange del clip attualmente in fase di registrazione. Quando la registrazione viene messa in pausa durante la registrazione Clip Continuous, premendo il pulsante REMOVE si aggiunge un flag RIMUOVI al file .xchange che è stato registrato per ultimo.

8 Pulsante di Stop registrazione

Interrompe la registrazione di clip dal registratore videocamera. Questo pulsante è attivo solo durante la registrazione di clip dal registratore videocamera.

9 Pulsante di inizio registrazione

Inizia la registrazione di clip dal registratore videocamera. Questo pulsante è attivo solo quando il registratore videocamera è pronto per iniziare la registrazione.

Nota : _____

- È possibile inserire fino a 64 caratteri per "Title 1" e fino a 128 caratteri per "Title 2".
- La modifica (inclusa la cancellazione) del testo nelle caselle "Title 1" e "Title 2" non aggiorna automaticamente i dati sui tag del clip registrato. Accertarsi di premere il pulsante Imposta per confermare la modifica. Non è possibile apportare modifiche ai dati sui tag per i clip per i quali la registrazione è già terminata.
- L'inserimento dei dati sui tag in formati di file diversi da MOV non è garantita.
- Quando un clip registrato viene suddiviso in più file, le stesse informazioni sui tag potrebbero non essere salvate in tutti i file a seconda dei tempi con cui le informazioni sui tag vengono aggiornate. Si consiglia di utilizzare una scheda SDXC quando [System] → Record Set → [4GB File Spanning(SDXC)] è configurato su "Off".

Sincronizzazione del codice temporale GPS

Le informazioni sul codice temporale possono essere sincronizzate con le informazioni sulla data/ora acquisite dal GPS.

(☞ pag. 75 [Acquiring Positioning Information by GPS])

Impostazione del generatore codice temporale

Impostare [TC/UB] → [TC Generator] su "Free Run (GPS)".

(☞ pag. 115 [TC Generator])

Nota : _____

- Quando [System] → [Record Set] → [Rec Mode] è configurato su "Interval Rec" o "Frame Rec", "Free Run (GPS)" non può essere selezionato.
- L'icona  si illumina quando il codice temporale è sincronizzato.

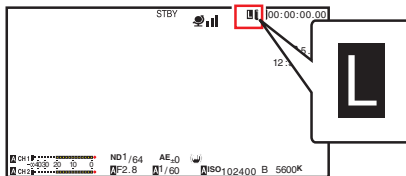

Sovrapposizione trasmissione **550 SPC**

Testi, immagini e filigrana possono essere sovrapposti a video registrati e video in streaming live da un dispositivo smartphone o tablet importando il file SDP per la trasmissione.

Disponibile quando [System] è impostato su "HD" o "HD+Web".

Utilizzare SDP Generator per creare il file SDP per la trasmissione.

- Per informazioni su SDP Generator, contattare il rivenditore locale o scaricare dal nostro sito web.
<http://www.jvc.net>

Avvertenza : _____

- Indipendentemente dalla risoluzione di registrazione (1920x1080, 1440x1080, 1280x720), la risoluzione del file SDP che può essere utilizzata su questo registratore videocamera è fissata a 1920x1080.

Nota : _____

- La configurazione del Tipo su "Broadcast" nelle impostazioni di fabbrica visualizza un campione dell'immagine sovrapposta.
- Controllare il display e il funzionamento in anticipo prima di avviare la registrazione o lo streaming live.

Importazione e configurazione delle impostazioni per i file SDP da trasmettere

Nota : _____

- Quando il formato di registrazione è "HD+Web", la visualizzazione del tabellone segnapunti viene sempre sovrapposta al clip di registrazione "Web".
- La visualizzazione del tabellone segnapunti è sempre sovrapposta allo streaming del video live.
- Le impostazioni non possono essere modificate durante la registrazione o lo streaming live.

1 Impostare [Overlay Settings] ➔ [Overlay Function] su "Enable".

Quando [System] è configurato su un'impostazione diversa da "HD" e "HD+Web", questa voce è fissa su "Disable".

2 Utilizzare [Overlay Settings] ➔ [Import User Layout] per importare il file .

Per utilizzare una sovrapposizione diversa dal file SDP alle impostazioni di fabbrica, importare il file SDP per la trasmissione alla videocamera.

3 Selezionare il file di sovrapposizione dal file importato in [Overlay Settings] ➔ [Layout].

4 Selezionare "Broadcast" in [Overlay Settings] ➔ [Type].

Quando il file SDP selezionato in [Layout] è stato creato in un tipo diverso da "Broadcast", o quando la risoluzione di registrazione del tipo "Broadcast" del file SDP è diversa dalla risoluzione di registrazione della videocamera attuale, "Broadcast" non viene visualizzato in [Type].

- Broadcast:

Filigrana

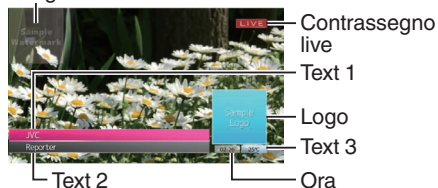

- None: Nessuna visualizzazione

5 Selezionare il display in [Overlay Settings] ➔ [Output] ➔ [HD Recording]/[HDMI]

(☞ pag. 141 [HD Recording])

(☞ pag. 141 [HDMI])

Immissione di testo sovrapposto

1 Collegare il registratore videocamera alla rete.

(☞ pag. 176 [Connessione alla rete])

2 Connessione da un browser web.

(☞ pag. 184 [Connessione da un browser web])

3 Quando viene visualizzata la schermata del browser web, premere l'icona di sovrapposizione nella parte superiore della schermata o il pulsante [Controllo sovrapposizione] per visualizzare la schermata di immissione.



4 Viene visualizzata una delle seguenti schermate in base all'impostazione di [Type] nel menu del registratore videocamera.

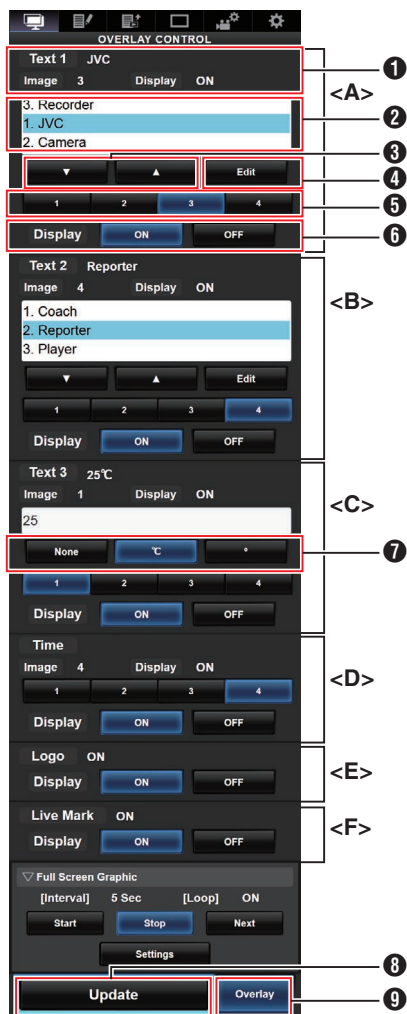

- Promemoria:
 Gamma <A> Text 1
 Gamma Text 2
 Gamma <C> Text 3
 Gamma <D> Ora
 Gamma <E> Logo
 Gamma <F> Contrassegno live
- ❶ Mostra lo stato corrente della sovrapposizione.
 - ❷ Area di selezione del testo
Il testo evidenziato viene sovrapposto e visualizzato.
 - ❸ Pulsante [▼] [▲]
Seleziona il testo.
 - ❹ Pulsante [Edit]
Commuta al modo di inserimento testo.
 - ❺ Pulsante [1][2][3][4]
Seleziona l'immagine.
 - ❻ Pulsante [Display]
Visualizza o nasconde aree specifiche.
 - ❼ Pulsante unità
Seleziona l'unità da aggiungere dopo Text 3.
 - ❽ Pulsante [Update]
Riflette il contenuto modificato nel display sovrapposizione.
 - ❾ Pulsante [Overlay]
Visualizza o nasconde la sovrapposizione.

Il testo che può essere immesso in [Text 1], [Text 2] e [Text 3] è il seguente:

! " # \$ % & ' () * + , - . / 0 1 2 3 4 5 6 7 8 9
 : ; < = > ? @ A B C D E F G H I J K L M N O P Q R S T U
 V W X Y Z [\] ^ _ ` a b c d e f g h i j k l m n
 o p q r s t u v w x y z { | } ~ ¡ ¢ £ ¤ ¥ ¦ § ¨
 © ª « ¬ ® ¯ ° ± ² ³ ´ µ ¶ · ¸ ¹ º » ¼ ½ ¾ ¿
 À Á Â Ã Ä Å Æ Ç È É Ê Ë Ì Í Î Ï Ð Ñ Ò Ó Ô Õ Ö ×
 Ø Ù Ú Û Ü Ý Þ ß à á â ã ä å æ ç è é ê ë ì í î ï
 ð ñ ò ó ô õ ö ÷ ø ù ú û ý þ ÿ Ğ ğ İ Ö Eoe Şş Šš Ÿ
 Žž f ~ — “ ” † ‡ • … ‰ ‹ › € ™

- Nota :
- Non più di 5 righe possono essere immesse per Text 1 e Text 2 rispettivamente. Fino a 63 byte possono essere immessi per ciascuna riga.
 - Fino a 5 byte possono essere immessi per Text 3.
 - Per alcuni tipi di testo, il testo che è stato immesso potrebbe non essere visualizzato interamente sul display sovrapposto. Controllare il display in anticipo.

Visualizzazione delle immagini di filigrana

Importare il file SDP in cui l'immagine della filigrana è stata preconfigurata nel registratore videocamera in anticipo.

Il menu di impostazione filigrana viene visualizzato nella schermata menu [Overlay Settings] solo quando il file SDP per la trasmissione è selezionato in [Overlay Settings] → [Layout].

- 1 **Impostare [Overlay Settings] → [Watermark] su "On".**
- 2 **Selezionare [Overlay Settings] → [Position].**
Appare la schermata di impostazione della posizione filigrana.
 - La posizione viene spostata di 2 passi alla volta.
 - Le coordinate visualizzate mostrano la posizione nell'angolo in alto a sinistra dell'immagine di filigrana.
- 3 **Usare il cursore per spostare la filigrana e premere il pulsante Imposta (●).**

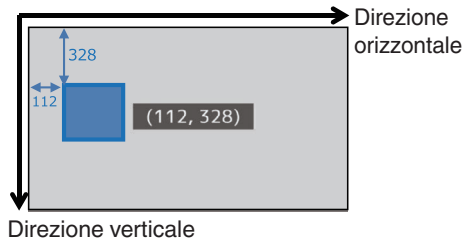

Visualizzazione di immagini a schermo intero (funzione grafica a schermo intero)

Le immagini di annunci e pubblicità possono essere visualizzate attraverso tutto lo schermo.



Importazione di immagini per la visualizzazione sulla videocamera

- 1 **Preparare l'immagine per la visualizzazione.**
I formati JPEG (estensione .jpg) e PNG (estensione .png) sono supportati.
- 2 **Copiare i file di immagine nella root directory della scheda SD.**
 - Utilizzare una scheda SD con una specifica registrabile nelle attuali impostazioni di registrazione della videocamera.
 - Fino a 50 file di immagine possono essere visualizzati.
 - L'ordine di visualizzazione per nome file può essere specificato.

Nota : _____

- Aggiungere un numero di due cifre, da 01 a 50, all'inizio del nome file. I file vengono visualizzati nell'ordine a partire da quelli con il numero più piccolo nel nome file.
Esempio: Quando 01flower.png, 02car.jpg, 13red.png vengono importati, vengono visualizzati nell'ordine di 01flower.png → 02car.jpg → 13red.png.
- Solo caratteri alfanumerici e trattino basso (_) possono essere utilizzati dal terzo carattere in poi nel nome file.
- Immettere un massimo di 31 caratteri per il nome file.

- 3 **Selezionare [Overlay Settings] → [Full Screen Graphic].**
- 4 **Inserire la scheda SD in cui i file di immagine sono copiati nell'alloggiamento A o B della scheda SD della videocamera, quindi selezionare [Import Graphic Δ] o [Import Graphic \square] da importare.**
 - Una volta eseguita l'importazione, tutte le immagini precedentemente importate verranno eliminate.
 - Per eliminare i file di immagine importati, selezionare [Overlay Settings] → [Full Screen Graphic] → [Delete Graphic].

Nota : _____

- Il numero totale di file di immagine attualmente importati e lo spazio su disco utilizzato possono essere controllati in [Overlay Settings] → [Full Screen Graphic] → [Status]. Questa capacità potrebbe essere maggiore delle dimensioni effettive del file di immagine.
- La dimensione massima di importazione è circa 23 MB, dopo aver combinato la capacità che può essere controllata in [Status] e la dimensione del file SDP importato.
- Le immagini che possono essere visualizzate sono le seguenti:
 - Dimensione dell'immagine: 960x540
 - Dimensione file: 1 MB e meno
 - JPEG:
 - Gradazione: 8 bit
 - Formato pixel: YCbCr o scala di grigi
 - JPEG di base
 - PNG:
 - Bit/Canale: 1, 2, 4, 8
 - Formato pixel: Scala di grigi, indice, True color (RGB), scala di grigi con alfa, True color con alfa (RGBA)
 - PNG non interlacciato
- Quando si importano nella videocamera immagini che non possono essere visualizzate, viene visualizzato un messaggio di errore "Unsupported Graphic Format" sul registratore videocamera mentre è in corso la visualizzazione delle immagini. Controllare in anticipo che le immagini possano essere visualizzate secondo le attese.

Visualizzazione delle immagini

Visualizzare l'immagine dalla schermata web per impostare la sovrapposizione.

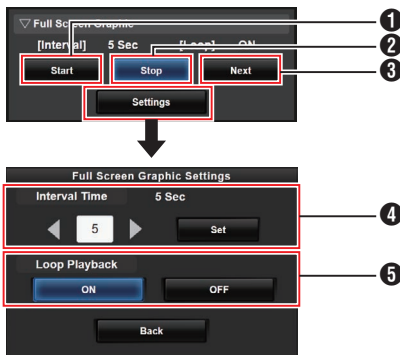

- 1 Start:**
Avvia la visualizzazione delle immagini.
- 2 Stop:**
Termina la visualizzazione delle immagini.
- 3 Next:**
Immagine visualizzata : Visualizza l'immagine successiva.
Immagine non visualizzata : Avvia la visualizzazione dall'immagine successiva a quella alla quale il display si è fermato in precedenza.

A seconda dello stato della videocamera, potrebbe essere necessario un certo tempo per visualizzare l'immagine successiva dopo aver premuto il pulsante [Next].
- 4 Interval Time:**
Imposta il tempo di visualizzazione per ciascuna immagine.
A seconda dello stato della videocamera, potrebbe essere necessario un certo tempo per visualizzare l'immagine successiva dopo aver premuto il pulsante [Start]. Potrebbe essere visualizzato un tempo più lungo del tempo di intervallo configurato.
- 5 Loop Playback:**
Selezionare [ON] per tornare alla prima immagine dopo aver visualizzato l'ultima immagine.

Nota : _____

- Per visualizzare una sola immagine continuamente, impostare [Interval Time] su "0".
- Quando si effettua la registrazione insieme allo streaming live o quando è presente una grande quantità di informazioni sullo schermo LCD/VF, le immagini potrebbero richiedere più di 10 secondi per la visualizzazione. È possibile ridurre il tempo impiegato per la visualizzazione abbassando la risoluzione della registrazione e dello streaming live oppure premendo il pulsante [DISPLAY] del registratore videocamera per disattivare la schermata del display.
- Per utilizzare solo la funzione Grafica a schermo intero senza la visualizzazione di sovrapposizione, selezionare [Overlay Settings] → [Type] e scegliere opzioni diverse da "None". Quindi, impostare il pulsante [Overlay] sulla schermata web di controllo della sovrapposizione su spento.
- Quando il formato dell'immagine successiva da visualizzare non è supportato durante la visualizzazione dell'immagine, "Unsupported Graphic Format" viene visualizzato sul registratore videocamera e l'immagine non verrà visualizzata. Importare immagini che supportano un formato visualizzabile. (☞ pag. 223 [Importazione di immagini per la visualizzazione sulla videocamera])

Protezione delle impostazioni di sovrapposizione con una password

È possibile utilizzare una password per proteggere le impostazioni di sovrapposizione in modo da evitare la cancellazione del display filigrana da parte di terzi.

Protezione con una password

- 1 **Impostare [Overlay Settings] → [Password Lock] su "On".**
- 2 **Immettere la password di protezione e premere il pulsante a forma di croce (▶).**
Immettere un massimo di 16 caratteri per la password usando la tastiera software.
- 3 **Immettere di nuovo la stessa password e premere il pulsante a forma di croce (▶).**
- 4 **Premere [Set].**
Successivamente verrà visualizzata una schermata di richiesta della password prima di accedere alla schermata [Overlay Settings].

Avvertenza : _____

- Non dimenticare la password impostata. Se la password viene persa o dimenticata, non è possibile disattivare la funzione di protezione con password.

Nota : _____

- Quando le impostazioni di sovrapposizione sono protette da una password, le seguenti voci in [System] sono visualizzate in grigio e non possono essere selezionate.
 - [Reset All]
 - [Record Set] → [Record Format]
 - [Setup File] → [Load File] → [Picture File]/[User File]/[All File]
 - [Setup File] → [Store File] → [Picture File]/[User File]/[All File]

Disattivazione della protezione con password

- 1 **Selezionare [Overlay Settings].**
Viene visualizzata una schermata di richiesta della password.
- 2 **Immettere la password e premere il pulsante a forma di croce (▶).**
Se la password coincide con la password configurata, viene visualizzato il menu [Overlay Settings].
- 3 **Cambiare [Password Lock] a "Off".**
- 4 **Premere [Set] per chiudere la schermata di completamento della disattivazione.**

Specificare testo e immagini

- 1 Collegare il registratore videocamera a un dispositivo compatibile di rete, per esempio un dispositivo mobile tramite la rete.

(☞ pag. 175 [Preparazione della connessione di rete])

(☞ pag. 176 [Connessione alla rete])

Quando è stata stabilita una connessione di rete tra i dispositivi, avviare il browser web sul dispositivo compatibile con la rete.

- 2 Inserire il seguente URL nella barra degli indirizzi del browser web.

`http:// "Indirizzo IP del registratore videocamera"`

Esempio: `http://192.168.0.1`

È possibile controllare "l'indirizzo IP del registratore videocamera" premendo il pulsante [STATUS] sul registratore videocamera per visualizzare la schermata Stato, quindi utilizzare il pulsante a forma di croce (◀▶) per visualizzare la schermata Rete.

- 3 Immettere il nome utente e la password. Immettere il nome utente e la password nella schermata di login per visualizzare la pagina principale della videocamera.
- 4 Premere l'icona di controllo sovrapposizione nella parte superiore della schermata o il pulsante [Overlay Control] per visualizzare la schermata Impostazioni.



- 5 Premere il pulsante [Update] per riflettere il testo e le immagini specificati nella sovrapposizione.

Sovrapposizione tabellone segnapunti SPC

Utilizzando uno smartphone o un tablet, è possibile sovrapporre un tabellone segnapunti a un video registrato o a uno in streaming live.

Disponibile quando [System] è impostato su "HD" o "HD+Web".

Nota : _____

- Controllare il display e il funzionamento in anticipo prima di avviare la registrazione o lo streaming live.

Configurazione visualizzazione del tabellone segnapunti

Avvertenza : _____

- Indipendentemente dalla risoluzione di registrazione (1920x1080, 1440x1080, 1280x720), la risoluzione del file SDP che può essere utilizzata su questo registratore videocamera è fissata a 1920x1080.

Nota : _____

- Quando si visualizza calcio o hockey su ghiaccio, importare in anticipo un file SDP sul registratore videocamera. Creare un file SDP utilizzando il Generatore SDP. Quindi, selezionare il file SDP importato in [Overlay Settings] ➔ [Layout].
- Quando il formato di registrazione è "HD+Web", la visualizzazione del tabellone segnapunti viene sempre sovrapposta al clip di registrazione "Web".
- La visualizzazione del tabellone segnapunti è sempre sovrapposta allo streaming del video live.

- 1 Configurare [Overlay Settings] ➔ [Overlay Function] su "Enable".

Quando [System] è configurato su un'impostazione diversa da "HD" e "HD+Web", questa voce è fissa su "Disable".

- 2 Importare il file in [Overlay Settings] ➔ [Import User Layout]

- Creare in anticipo file SDP per la sovrapposizione del tabellone segnapunti usando il generatore SDP.
- Saltare il passaggio 2 se [Layout] deve essere configurato su "Default" al passaggio 3.

- 3 Selezionare [Overlay Settings] ➔ [Layout].

- 4 Selezionare [Overlay Settings] ➔ [Type].

- 5 Selezionare il display in [Overlay Settings] ➔ [Output] ➔ [HD Recording]/[HDMI]

(☞ pag. 141 [HD Recording])

(☞ pag. 141 [HDMI])

Configurazione posizione di visualizzazione del tabellone segnapunti

Il tabellone segnapunti può essere visualizzato nelle seguenti posizioni sullo schermo. Creare un file SDP con la posizione di visualizzazione desiderata nel generatore SDP e importare il file nel registratore videocamera.

(pag. 235 [Importazione di un'immagine che contiene il nome e il logo della squadra])

Tipo		Posizione di sovrapposizione
Type 1		Alto, basso
Type 2		Alto, basso
Football		Alto, basso
Basketball		Alto, basso
Baseball		In alto a destra, in basso a destra, in alto a sinistra, in basso a sinistra
Soccer	Piccolo	In alto a destra, in basso a destra, in alto a sinistra, in basso a sinistra
	Grande	Basso (non modificabile)
	Rigori	Basso (non modificabile)
Hockey		In alto a destra, in basso a destra, in alto a sinistra, in basso a sinistra

Type 1 :

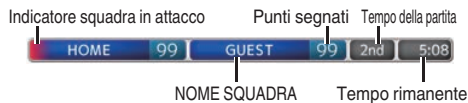

Type 2 :

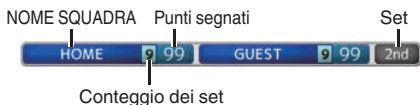

Football :

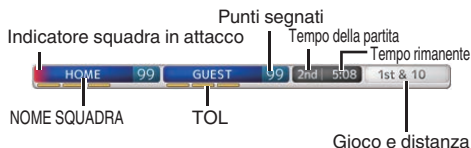

Basketball :

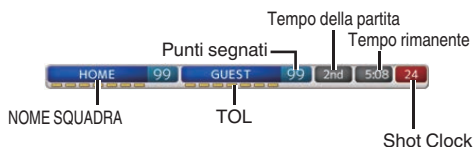

Baseball :

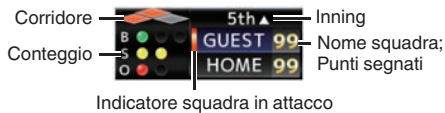

Soccer :

Selezionare [Piccolo], [Grande] o [Rigori] nella schermata web di controllo sovrapposizione.



[Grande]



[Rigori]



Hockey :

Selezionare [Piccolo] o [RIGORI FINALI] nella schermata web di controllo sovrapposizione. [Piccolo]



[SHOOTOUT]

Round da 1 a 3



Gol/Tiri a rete non riusciti

Round 4 e successivi



Nessuno: non è visualizzato

Inserimento dati del tabellone segnapunti

- 1 **Collegare il registratore videocamera alla rete.**
(☞ pag. 176 [Connessione alla rete])
- 2 **Connessione da un browser web.**
(☞ pag. 184 [Connessione da un browser web])
- 3 **Quando viene visualizzata la schermata del browser web, premere l'icona di sovrapposizione nella parte superiore della schermata o il pulsante [Controllo sovrapposizione] per visualizzare la schermata di immissione.**



- 4 **Viene visualizzata una delle seguenti schermate in base all'impostazione di [Type] nel menu del registratore videocamera.**

Tutte le informazioni tranne i valori numerici si riflettono immediatamente sul display del tabellone senza la necessità di premere il pulsante [Update].

Nota : _____

- Quando il registratore videocamera è in streaming live durante la registrazione, l'intervallo di aggiornamento della visualizzazione orario potrebbe non essere costante. Se ciò accade, ridurre la risoluzione dello streaming live.

Type 1

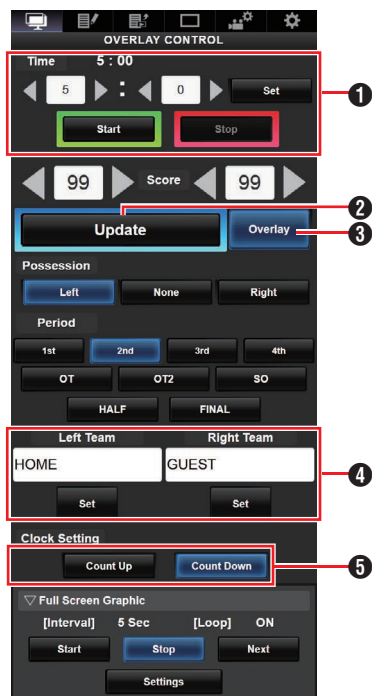

- 1 Ora
L'ora di inizio immessa viene riflessa nella sovrapposizione del punteggio premendo il pulsante [Imposta].
- 2 Pulsante [Update]
Riflette i valori numerici come il punteggio e la distanza sulla sovrapposizione del punteggio.
- 3 Pulsante [Overlay]
Attiva o disattiva la sovrapposizione del punteggio.
- 4 Nome della squadra (per inserimento di testo)
Se il file SDP selezionato nella voce di menu [Overlay Settings] → [Layout] contiene più di un'immagine del nome di una squadra, questa voce viene visualizzata in grigio e l'immissione di testo è disabilitata.
- 5 Direzione di conteggio dell'orologio
Conteggio: aumentare
Conto alla rovescia: diminuire

Type 2

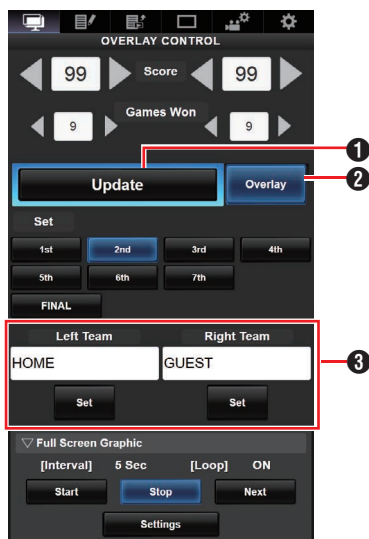

- 1 Pulsante [Update]
Riflette i valori numerici come il punteggio e la distanza sulla sovrapposizione del punteggio.
- 2 Pulsante [Overlay]
Attiva o disattiva la sovrapposizione del punteggio.
- 3 Nome della squadra (per inserimento di testo)
Se il file SDP selezionato nella voce di menu [Overlay Settings] → [Layout] contiene più di un'immagine del nome di una squadra, questa voce viene visualizzata in grigio e l'immissione di testo è disabilitata.

Football

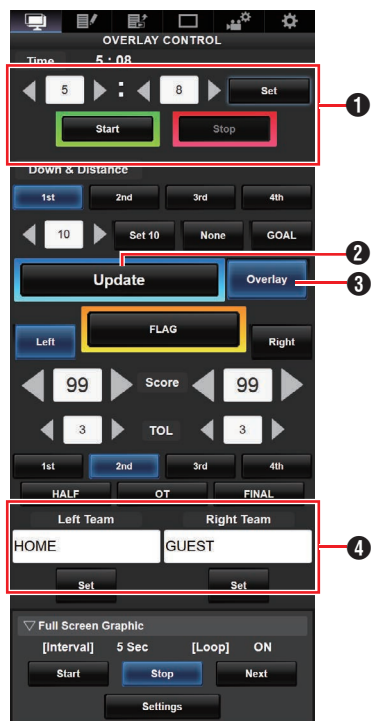

- ❶ Ora
L'ora di inizio immessa viene riflessa nella sovrapposizione del punteggio premendo il pulsante [Imposta].
- ❷ Pulsante [Update]
Riflette i valori numerici come il punteggio e la distanza sulla sovrapposizione del punteggio.
- ❸ Pulsante [Overlay]
Attiva o disattiva la sovrapposizione del punteggio.
- ❹ Nome della squadra (per inserimento di testo)
Se il file SDP selezionato nella voce di menu [Overlay Settings] → [Layout] contiene più di un'immagine del nome di una squadra, questa voce viene visualizzata in grigio e l'immissione di testo è disabilitata.

Baseball



- ❶ Pulsante [Update]
Riflette i valori numerici come il punteggio e la distanza sulla sovrapposizione del punteggio.
- ❷ Pulsante [Display]
Visualizza o nasconde aree specifiche.
- ❸ Nome della squadra (per inserimento di testo)
Se il file SDP selezionato nella voce di menu [Overlay Settings] → [Layout] contiene più di un'immagine del nome di una squadra, questa voce viene visualizzata in grigio e l'immissione di testo è disabilitata.

Basketball

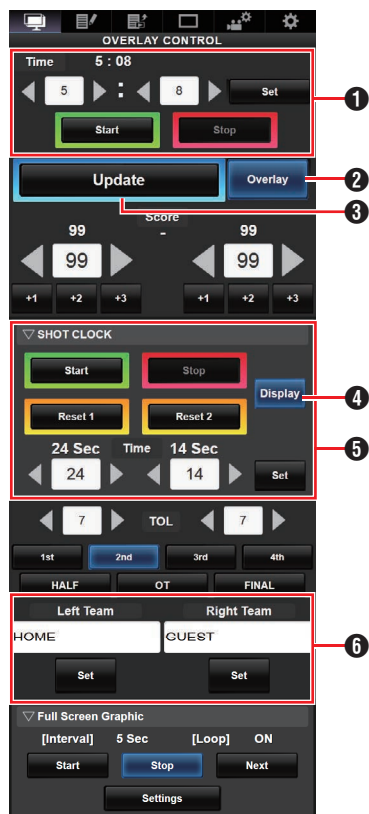

- 1** Ora
L'ora di inizio immessa viene riflessa nella sovrapposizione del punteggio premendo il pulsante [Imposta].
- 2** Pulsante [Update]
Riflette i valori numerici come il punteggio e la distanza sulla sovrapposizione del punteggio.
- 3** Pulsante [Overlay]
Attiva o disattiva la sovrapposizione del punteggio.
- 4** Pulsante [Display]
Visualizza o nasconde aree specifiche.
- 5** Pulsante [Ripristino1]/[Ripristino2] per Shot Clock
Ripristina il valore (in secondi) impostato di seguito
Pulsante [Imposta]
Conferma il valore (in secondi) quando viene premuto il pulsante [Ripristino1]/[Ripristino2]
- 6** Nome della squadra (per inserimento di testo)
Se il file SDP selezionato nella voce di menu [Overlay Settings] → [Layout] contiene più di un'immagine del nome di una squadra, questa voce viene visualizzata in grigio e l'immissione di testo è disabilitata.

Soccer

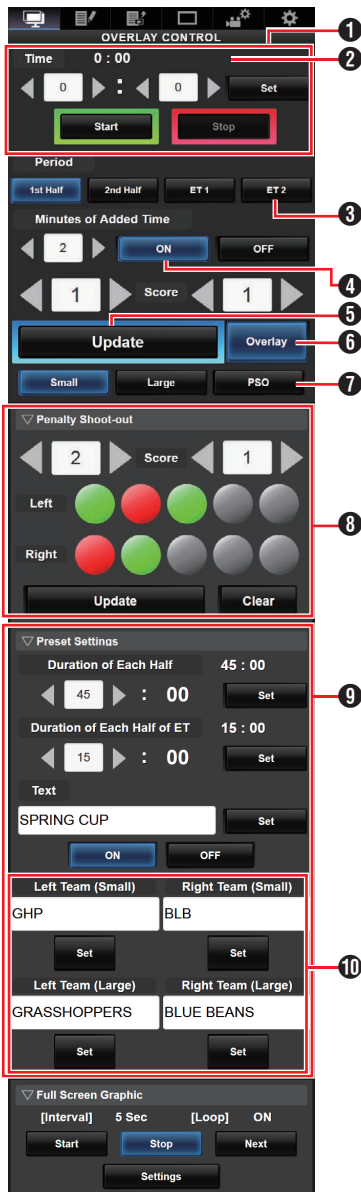

- 1 Ora**
L'ora di inizio immessa viene riflessa nella sovrapposizione del punteggio premendo il pulsante [Imposta].
- 2 Ora (a sinistra):**
l'ora della partita attualmente visualizzata.
Ora (a destra):
tempo supplementare della partita attualmente visualizzata. Visualizzato solo durante i tempi supplementari.
- 3 Tempo della partita:**
può essere modificato solo quando l'orologio viene arrestato.
- 4 Minuti di tempo supplementare:**
visualizza il tempo supplementare concesso solo durante il tempo supplementare se è selezionato "ON".
- 5 Pulsante [Update]**
Riflette i valori numerici come il punteggio e la distanza sulla sovrapposizione del punteggio.
- 6 Pulsante [Overlay]**
Attiva o disattiva la sovrapposizione del punteggio.
- 7 Tipo di display:**
Pulsante [Piccolo]: display piccolo
Pulsante [Grande]: display grande
Pulsante [PSO]: minuti display rigori
- 8 Rigori:**
Utilizzare quando "PSO" è selezionato.
- 9 Impostazioni preselezionate:**
voci da impostare prima della partita. Impostare la durata di ciascun tempo parziale, i testi da visualizzare nel display grande e i nomi delle squadre da utilizzare nei display piccolo e grande.
- 10 Nome della squadra (per inserimento di testo)**
Se il file SDP selezionato nella voce di menu [Overlay Settings] → [Layout] contiene più di un'immagine del nome di una squadra, questa voce viene visualizzata in grigio e l'immissione di testo è disabilitata.

Hockey

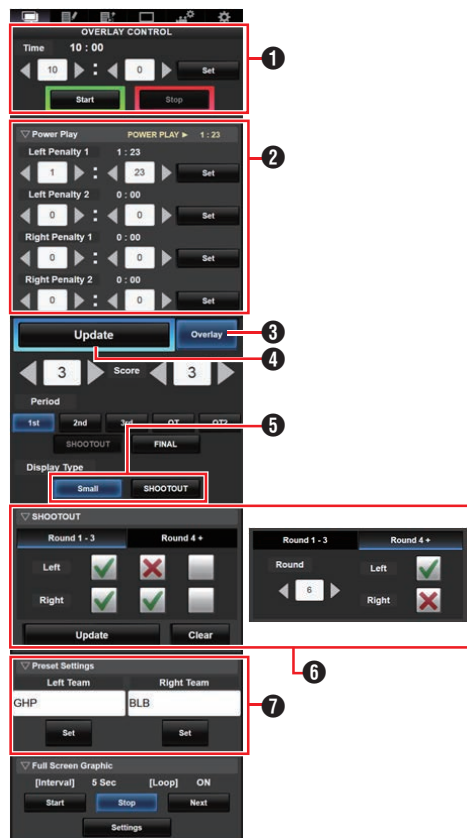

- 1** Ora
L'ora di inizio immessa viene riflessa nella sovrapposizione del punteggio premendo il pulsante [Imposta].
- 2** Power Play (gioco in vantaggio): inserendo il tempo delle punizioni viene visualizzato lo stato di power play corrispondente.
- 3** Pulsante [Overlay]
Attiva o disattiva la sovrapposizione del punteggio.
- 4** Pulsante [Update]
Riflette i valori numerici come il punteggio e la distanza sulla sovrapposizione del punteggio.
- 5** Tipo di display:
Pulsante [Piccolo]: display piccolo
Pulsante [RIGORI]: display dei rigori finali
- 6** RIGORI FINALI:
Scheda [Round 1-3]: per i round da 1 a 3
Scheda [Round 4+]: per i round 4 e successivi
- 7** Nome della squadra (per inserimento di testo)
Se il file SDP selezionato nella voce di menu [Overlay Settings] → [Layout] contiene più di un'immagine del nome di una squadra, questa voce viene visualizzata in grigio e l'immissione di testo è disabilitata.

Visualizzazione dei tempi supplementari per il calcio

La visualizzazione del tempo supplementare si attiva e si disattiva automaticamente in base al tempo trascorso di [Ora] e allo stato di [Tempo della partita]. Il fatto che una partita si trovi nei tempi supplementari è determinato dai valori di impostazione di [Durata di ciascun tempo parziale] e [Durata di ciascun tempo parziale di ET] di [Impostazioni preselezionate]. L'esempio di display è il seguente.
Esempio) Durata di ogni metà: "45:00", Durata di ogni metà di ET: "15:00"

Tempo della partita	Ora	Display ora
1° tempo	1:23	
	46:23	
2° tempo	46:23	
	91:23	
ET 1	91:23	
	106:23	
ET 2	106:23	
	121:23	

Power play per l'hockey

A seconda dello stato del tempo di penalità, il power play viene automaticamente visualizzato o nascosto. L'esempio di display è il seguente.

Tempo di penalità				Display ora	
Squadra a sinistra		Squadra a destra		Posizione display	Ora display
Penalità 1	Penalità 2	Penalità 1	Penalità 2		
0:00	0:00	0:00	0:00		—
0:00	0:00	Ora C	0:00		Ora C
0:00	0:00	Ora C	Ora D		Tempo C o D (il più piccolo dei due)
Ora A	0:00	0:00	0:00		Ora A
Ora A	0:00	Ora C	0:00		Tempo A o C (il più piccolo dei due)
Ora A	0:00	Ora C	Ora D		Tempo A, C o D (il più piccolo dei tre)
Ora A	Ora B	0:00	0:00		Tempo A o B (il più piccolo dei due)
Ora A	Ora B	Ora C	0:00		Tempo A, B o C (il più piccolo dei tre)
Ora A	Ora B	Ora C	Ora D		Tempo A, B, C o D (il più piccolo dei quattro)

Impostazioni di visualizzazione squadra

I nomi delle squadre possono essere visualizzati tramite uno dei seguenti modi.

- Specifica dei testi direttamente dal browser Web
- Importazione di un'immagine contenente il nome e il logo della squadra

Specificando i testi direttamente dal browser web

Immettendo i testi nella schermata web di controllo sovrapposizione. I caratteri disponibili sono i seguenti. Tuttavia, non è possibile immettere testo quando si utilizza un file SDP che contiene immagini di nomi di squadre.

```
!"#$%&'()*+,-./0123456789:;<=>?@ABCDEFGHIJKL  
MNOPQRSTUVWXYZ[\]^_`abcdefghijklmnopqrstu  
vwxyz{|}~¡¢£¥¦§¨ª«¬®¯°±²³´µ¶·¸¹º»¼½  
¾¿ÀÁÂÃÄÅÆÇÈÉÊËÌÍÎÏÐÓÔÕÖ×ØÙÚÛÜÝ  
Þßàáâãäåæçèéêëìíîïðñóôõö÷øùúûüýþÿĜğİĲ  
œššŒšŸŽžƒ~—'“”„†‡…‰©◊™
```

Nota : _____

- Per alcuni tipi di testo, il testo che è stato immesso potrebbe non essere visualizzato interamente sul display sovrapposto. Controllare il display in anticipo.

Importazione di un'immagine che contiene il nome e il logo della squadra

Per visualizzare il nome di una squadra con il logo o il nome della squadra che contiene caratteri non disponibili per l'inserimento, è possibile importare un'immagine nel registratore videocamera invece di inserire testo da visualizzare nell'area del nome della squadra per la sovrapposizione del punteggio.

Il file di dati (file SDP) da importare può essere generato da un generatore SDP, un'applicazione PC/Mac. È possibile registrare un massimo di 30 squadre.

Per informazioni sul generatore SDP, contattare il rivenditore locale o scaricare dal nostro sito web. <http://www.jvc.net>

Avvertenza : _____

- Controllare le licenze del contenuto e dei caratteri dell'immagine prima dell'uso.

1 Copiare i file SDP nella cartella principale di una scheda SD

Copiare il file SDP generato dal generatore SDP nella cartella principale della scheda SD.

Specificare un nome per il file SDP che non sia più lungo di 63 caratteri alfanumerici con un'estensione ".sdp".

Esempio: [overlay1.sdp]

2 Inserire la scheda SD in cui il file SDP è stato copiato nell'alloggiamento A o B, Quindi selezionare [Overlay Settings] ➔ [Import User Layout].

Vengono visualizzati i file SDP nella cartella principale della scheda SD (8 file max. per ciascun alloggiamento). Tuttavia, se il nome file è lungo e non può essere visualizzato nella schermata menu, il file verrà visualizzato con una parte del nome file omissa. Selezionare un file SDP da importare dall'elenco dei file SDP visualizzati.

3 Importare il file

Selezionare una destinazione di importazione dalle aree da 1 a 4 per avviare l'importazione. Se si seleziona un'area in cui è già visualizzato un nome file, verrà visualizzata una schermata di conferma che chiede se sovrascrivere. Sono necessari da 20 a 30 secondi per completare l'importazione. "Complete" verrà visualizzato al termine. Un'area di visualizzazione grigia indica spazio insufficiente e non può essere selezionata. Selezionare un'altra area o eliminare in anticipo file SDP che non sono richiesti in [Overlay Settings] ➔ [Delete User Layout].

Avvertenza : _____

- Non spegnere l'unità durante l'importazione. Potresti perdere i dati di importazione.
- Quando l'importazione ha esito positivo, il nome del file SDP importato verrà aggiunto alla voce [Overlay Settings] ➔ [Layout]. Selezionare un nome file SDP adatto per la sovrapposizione. Se non viene importato un file SDP valido nel registratore videocamera, o se il file SDP importato non corrisponde al formato di registrazione del registratore videocamera, la voce [Type] verrà visualizzata come "None" e apparirà in grigio. Importare un file SDP corretto con [Import User Layout].
- Selezionare il nome squadra da visualizzare in [Overlay Settings] ➔ [Left Team] (*) o [Right Team] (*).
- * Questo nome di voce di menu può essere modificato nelle impostazioni del generatore SDP.
- Si consiglia di controllare il display dei nomi o dei loghi importati della squadra prima dell'avvio della registrazione.

Cancellazione di un file SDP importato

È possibile eliminare un file SDP importato.

- 1 **Selezionare [Overlay Settings] → [Delete User Layout].**
- 2 **Selezionare un file SDP da cancellare.**
La linea blu sullo sfondo del nome del file SDP indica che il file viene applicato per l'overlay corrente.

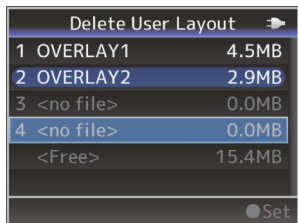

Nota :

- Il file SDP importato non può essere cancellato in [System] → [Reset All]. Utilizzare questa funzione per cancellare.

Inserimento automatico dati del tabellone segnapunti

Utilizzando una soluzione di tabellone segnapunti fornita da Sportzcast, la videocamera può inserire automaticamente i dati del tabellone segnapunti. Ciò consente l'aggiornamento del display del tabellone segnapunti senza dover inserire manualmente i punteggi dalla schermata web. Contattare i rivenditori locali nella propria zona per la soluzione Sportzcast.

Configurazione del server

Per collegarsi al servizio cloud Sportzcast, selezionare "Cloud" in [Sever Settings] (pag. 143).

Nel frattempo, la connessione a Sportzcast che è collegato a una rete locale può essere configurata usando [Search Local Server]. Avviare la ricerca dopo aver attivato Scorebot e averlo collegato alla stessa rete del registratore videocamera.

- 1 **Dall'elenco dei risultati della ricerca, selezionare Scorebot con cui collegarsi e premere il pulsante a forma di croce (►).**

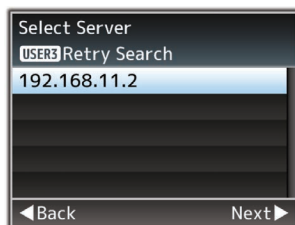

- 2 **Verranno visualizzati i dettagli dello Scorebot selezionato. Controllare le informazioni e premere il pulsante a forma di croce (►).**
- 3 **Una volta stabilita correttamente la connessione, appare una schermata di conferma. Premere il pulsante a forma di croce (►).**
- 4 **Selezionare [Sever Settings] della destinazione in cui salvare e premere il pulsante a forma di croce (►).**

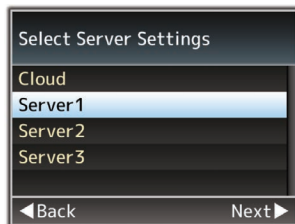

- 5 Immettere il nome [Alias] da salvare e premere il pulsante a forma di croce (►).
- 6 Quando appare la schermata di completamento connessione, premere il pulsante Imposta (●) per chiudere la schermata del menu.

Nota : _____

- Se uno Scorebot è attualmente in corso di connessione, la ricerca non può essere eseguita fino a quando la connessione non è stata terminata.
- Le vecchie impostazioni salvate in [Sever Settings] nella destinazione di salvataggio saranno sovrascritte.
- La connessione viene stabilita automaticamente all'uscita dalla procedura guidata e l'impostazione [Server] passa a [Sever Settings] mentre la videocamera è collegata a Scorebot.

Lo stato della connessione al server Sportzcast viene visualizzato nella voce "Sportzcast" della schermata di stato (Rete) nel modo seguente.

- Premere il pulsante [STATUS] sul registratore videocamera per visualizzare lo schermo di stato. Premere il pulsante a forma di croce (◀ ►) per visualizzare lo schermo [Network].
- Controllare il [Sportzcast] visualizzato.

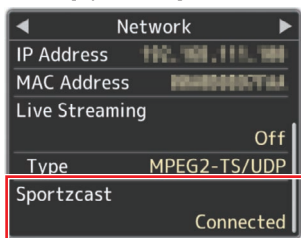

Modifica delle impostazioni Sportzcast

Le varie impostazioni possono essere configurate nelle rispettive voci in [Overlay Settings] → [Sportzcast] → [Settings].

(☞ pag. 142 [Sportzcast **SPC**])

Messaggi di errore e azioni

Le visualizzazioni di avvertenza sulla schermata del monitor LCD e del mirino, l'indicazione delle spie del conteggio e il segnale di avvertenza, sono le seguenti a seconda dello stato dell'errore.

Nota : _____

- Questo registratore videocamera utilizza un microfono. Interferenze provenienti da sorgenti esterne possono impedirne il funzionamento corretto. Se questo si verifica, spegnere e riaccendere l'alimentazione del registratore videocamera.

Messaggio di errore	Stato	Azione
Turn Power Off Turn Back On Later	<p>Errore di sistema.</p> <p>* Viene emesso il segnale di avvertenza e la spia del conteggio lampeggia due volte al secondo.</p>	<p>Spegnere l'alimentazione e riaccenderla. Se l'errore persiste, contattare il rivenditore locale.</p>
Fan Stop Detected Please Turn P.Off	<ul style="list-style-type: none"> • La ventola si è fermata. 	<p>Contattare i rivenditori presenti nella propria zona.</p>
Fan Maintenance Required	<p>Il tempo d'uso della ventola ha superato le 9.000 ore.</p>	<p>Controllare la ventola e sostituire di conseguenza. Per ulteriori dettagli, contattare i rivenditori presenti nella propria zona.</p> <p>Nota : _____</p> <ul style="list-style-type: none"> • È possibile controllare il tempo di utilizzo della ventola nel menu [System] → [System Information] → [Fan Hour]. <p>(☞ pag. 146 [Fan Hour])</p>
Getting Overheated. Please Turn Power Off.	<ul style="list-style-type: none"> • La batteria ha superato la temperatura specificata. • L'alimentazione si spegne automaticamente dopo circa 15 secondo. 	<ul style="list-style-type: none"> • Attendere che la temperatura scenda o sostituire la batteria. • Se l'errore persiste, contattare il rivenditore locale.
Rec Inhibited	<p>Il pulsante [REC] viene premuto quando è impostato l'interruttore di protezione dalla scrittura della scheda SD.</p>	<p>Disattivare l'interruttore di protezione dalla scrittura della scheda SD o inserire una scheda SD registrabile.</p> <p>(☞ pag. 38 [Supporti di registrazione])</p>
Lost Media Info *	<ul style="list-style-type: none"> • La scheda è stata rimossa mentre la registrazione era in corso. • La scheda è stata rimossa mentre la formattazione era in corso. • La scheda è stata rimossa mentre il ripristino era in corso. • La scheda è stata rimossa durante l'aggiunta del contrassegno OK. • La scheda è stata rimossa durante la scrittura del file di impostazione. • La scheda è stata rimossa durante l'eliminazione di un clip. <p>(*: A, B)</p>	<p>Ripristinare la scheda con questo registratore videocamera.</p> <p>(☞ pag. 42 [Riparazione del supporto di registrazione])</p>

Messaggio di errore	Stato	Azione
Record Format Incorrect	<ul style="list-style-type: none"> Il formato video del file per la revisione clip è diverso dall'impostazione attuale [A]Resolution], [A]Frame Rate] o dall'impostazione [A]Bit Rate]. 	Impostare [A]Resolution], [A]Frame Rate] e [A]Bit Rate] correttamente. (☞ pag. 147 [A]Resolution/ [EXT]Resolution]) (☞ pag. 148 [A]Frame Rate/ [EXT]Frame Rate]) (☞ pag. 148 [A]Bit Rate/ [EXT]Bit Rate])
Media Full	<ul style="list-style-type: none"> Il pulsante [REC] viene premuto quando i supporti in uso non hanno spazio rimanente. Lo spazio rimanente è esaurito durante la registrazione. 	Sostituire il supporto di registrazione con uno nuovo.
No Clips	Nessun clip visualizzabile trovato sulla scheda per la funzione Revisione clip.	Inserire una scheda SD che contenga clip che possono essere rivisti. (☞ pag. 38 [Supporti di registrazione]) (☞ pag. 76 [Visione immediata dei clip registrati (Revisione clip)])
No Media	Quando il pulsante [REC] viene premuto mentre non è inserito un supporto di registrazione.	Inserire un supporto di registrazione. (☞ pag. 38 [Supporti di registrazione])
No Media	Nessun supporto di registrazione è inserito in modalità Multimediale o quando è visualizzata la schermata delle miniature.	Inserire un supporto di registrazione. (☞ pag. 38 [Supporti di registrazione])
No Clips	Nessun clip trovato nel supporto di registrazione inserito in modalità Multimediale o quando è visualizzata la schermata delle miniature.	Inserire un supporto di registrazione che contenga clip riproducibili. (☞ pag. 38 [Supporti di registrazione]) (☞ pag. 87 [Riproduzione dei clip registrati])
La registrazione si è interrotta dato che ha superato le 4 ore	Quando una registrazione continua in "4K EXT (SSD)" e "HD EXT(SSD)" ha superato le 4 ore.	Avviare di nuovo la registrazione.

Lista di errori di trasferimento FTP

Se il caricamento di un clip registrato o il download del file si setup dei metadati (formato XML) non viene completato con successo, verranno visualizzati i seguenti errori.

Messaggio di errore	Stato	Azione
Timeout.	Il trasferimento è stato interrotto a causa dello scadere del tempo causato da una trasmissione di rete o da un'interruzione del server.	<ul style="list-style-type: none"> Eseguire di nuovo. Usare un server differente.
Media Was Removed.	Il supporto di registrazione è stato rimosso mentre il trasferimento FTP era in corso.	Inserire il supporto di registrazione ed eseguire di nuovo il trasferimento FTP.
Adapter Was Removed.	Il dispositivo di rete USB è stata rimosso mentre il trasferimento FTP era in corso.	Collegare il dispositivo di rete USB.
Cannot Connect to Server.	Impossibile connettersi al server FTP.	Regolare le impostazioni Server e Port per [Metadata Server] o [Clip Server]. (☞ pag. 128 [Metadata Server...]) (☞ pag. 139 [Clip Server])

Messaggio di errore	Stato	Azione
Access Denied.	L'accesso è negato.	Regolare le impostazioni Server e Port per [Metadata Server] o [Clip Server]. (☞ pag. 128 [Metadata Server...]) (☞ pag. 139 [Clip Server])
Invalid Username or Password.	Autenticazione per il login al server FTP fallita.	Regolare le impostazioni Username e Password per [Metadata Server] o [Clip Server]. (☞ pag. 128 [Metadata Server...]) (☞ pag. 139 [Clip Server])
Invalid Path Was Requested.	Il percorso specificato per il server FTP non è corretto.	Regolare le impostazioni [Clip Server] e [Dir. Path] per [Metadata Server] o [File Path]. (☞ pag. 128 [Metadata Server...]) (☞ pag. 139 [Clip Server])
Server Error.	È presente un'operazione inaspettata del server FTP.	Eseguire di nuovo. Usare un server differente.
Invalid Request.	È stata eseguita una richiesta sbagliata per il server FTP.	Eseguire di nuovo.
Invalid Data Size.	Dimensioni dati non valide, come per esempio metadati pianificati che eccedono i 4 KB.	Regolare i metadati pianificati salvati in [Metadata Server]. (☞ pag. 185 [Planning Metadata])
Invalid Data Format.	Il formato XML dei metadati pianificati non è valido.	Regolare i metadati pianificati salvati in [Metadata Server]. (☞ pag. 185 [Planning Metadata])
Transfer Error.	Trasferimento fallito a causa di blocco di comunicazione.	Eseguire di nuovo.
Invalid URL.	Il percorso è stato ritenuto invalido dal server FTP.	Regolare le impostazioni Server e Port per [Metadata Server] o [Clip Server]. (☞ pag. 128 [Metadata Server...]) (☞ pag. 139 [Clip Server])
Media Access Error.	Lettura/scrittura del supporto di registrazione fallita mentre il trasferimento FTP è in corso.	Utilizzare un supporto di registrazione diverso.
Internal Error.	Si è verificato un errore interno mentre il trasferimento FTP era in corso.	Regolare le impostazioni e eseguire di nuovo.
Other Error.	Si è verificato un errore sconosciuto o altri errori mentre il trasferimento FTP era in corso.	Regolare le impostazioni e eseguire di nuovo.
Media Read Error.	Lettura del supporto di registrazione fallita mentre il trasferimento FTP è in corso.	Utilizzare un supporto di registrazione diverso.

Elenco delle indicazioni di errore streaming live

I seguenti messaggi di errore sono visualizzati quando l'impostazione dello streaming live non è corretta o quando la connessione viene persa durante lo streaming live.

Messaggio di errore	Stato	Azione
Invalid Address	<ul style="list-style-type: none"> Il formato di indirizzo IP non è corretto. Il nome del dominio non può essere convertito in un indirizzo IP. 	<ul style="list-style-type: none"> Immettere l'indirizzo IP, il nome host o l'URL della destinazione correttamente. (☞ pag. 206 [Impostazione della distribuzione])
Multicast Is Not Supported	È stato impostato un indirizzo IP multicast.	Utilizzare un indirizzo IP che non sia un indirizzo multicast.
Cannot Connect to Receiver	Impossibile stabilire una connessione con TCP.	<ul style="list-style-type: none"> Assicurarsi che il dispositivo del destinatario sia impostato su TCP. Impostare Type su "MPEG2-TS/UDP". (☞ pag. 206 [Impostazione della distribuzione])
TCP Disconnected	Connessione TCP persa.	Controllare e assicurarsi che non ci siano anomalie nel decoder o nel dispositivo e nei cavi di connessione di rete, quindi stabilire nuovamente la connessione.
Not Enough Bandwidth	<ul style="list-style-type: none"> L'ampiezza di banda di comunicazione è inferiore alla velocità bit media. L'ampiezza di banda di rete è insufficiente e i pacchetti vengono ignorati. 	<ul style="list-style-type: none"> Abbassare la qualità di risoluzione/immagine del video da distribuire. Considerare il passaggio all'utilizzo di una rete stabile, come ad esempio una LAN cablata.
Connection Timeout	Time-out per connessione via ZIXI.	Impostare [Destination Address] e [Destination Port] correttamente. (☞ pag. 206 [Impostazione della distribuzione])
Authorization Failed	Autenticazione di connessione via ZIXI fallita.	Impostare [Stream ID] e [Password] correttamente. (☞ pag. 206 [Impostazione della distribuzione])
Connection Error	Connessione tramite "ZIXI" o "RTMP" non riuscita.	<ul style="list-style-type: none"> Verificare se è collegata una videocamera diversa con uno stesso flusso ID. Impostare [Destination URL] e [Stream Key] correttamente. (☞ pag. 131 [Destination URL]) (☞ pag. 132 [Stream Key])
Disconnected	Connessione "ZIXI" o "RTMP" persa.	Controllare che non ci siano anomalie con il dispositivo di connessione alla rete, cavi ecc. e tentare di ripristinare la connessione.

Elenco dei display di errore relativi all'importazione layout **550 SPC**

Messaggio di errore	Stato	Azione
Impossibile leggere il file dal supporto!	La scheda SD è difettosa.	Usare un'altra scheda SD.
	I dati del file SDP sono corrotti.	Utilizzare il file SDP generato dal generatore SDP.
Non esiste un layout utente.	I dati del file SDP sono corrotti.	Utilizzare il file SDP generato dal generatore SDP.
	La versione del registratore videocamera è obsoleta ed è stato importato un file SDP sconosciuto.	Aggiorna il firmware per il registratore videocamera all'ultima versione.
Impossibile scrivere il file nella videocamera!	Potrebbe essersi verificato un problema con la fotocamera.	Contattare i rivenditori presenti nella propria zona.
Import Error!	Si è verificato un errore interno.	Contattare i rivenditori presenti nella propria zona.

Elenco dei display di errore relativi alla connessione Sportzcast **SPC**

Messaggio di errore	Stato	Azione
Impossibile connettersi al server	Impossibile connettersi al server Sportzcast.	Verificare che le impostazioni della connessione di rete siano corrette.
		Inserire correttamente l'indirizzo IP o il nome host del server Sportzcast.
Licenza non valida	La licenza Sportzcast non è valida.	Immettere correttamente il nome della licenza. Si noti che non è possibile utilizzare un nome di licenza già utilizzato in un'altra videocamera.
Impossibile ottenere nodo	Risposta del server non valida.	Contattare Sportzcast.
Numero BOT non valido	Il numero BOT inserito non è valido.	Immettere correttamente il numero BOT Sportzcast.

Lampeggio della spia tally

La spia del conteggio inizia a lampeggiare quando lo spazio rimanente sul supporto di registrazione si sta esaurendo durante la registrazione o quando la carica della batteria si sta esaurendo.

Modalità di lampeggiamento	Autonomia della batteria/Spazio della scheda SD rimanente
Lampeggia lentamente (una volta ogni secondo)	<ul style="list-style-type: none">• La batteria è scarica• Il tempo di registrazione rimanente sul supporto di registrazione è inferiore a 3 minuti (durante la registrazione)• Quando si è verificato un malfunzionamento durante il live streaming
Lampeggia velocemente (2 volte al secondo)	<ul style="list-style-type: none">• L'autonomia rimanente della batteria è quasi zero• Il tempo di registrazione rimanente sul supporto di registrazione ha raggiunto 0 minuti (durante la registrazione)• Errore sul registratore videocamera

Segnale di avvertenza

- Il tono di avvertenza viene emesso dall'altoparlante e dal terminale [🔊] quando il livello della batteria è basso. Il segnale di avvertenza viene emesso quando si verifica un errore nel registratore videocamera.

Nota : _____

- È possibile specificare se attivare il segnale di avvertenza, nonché impostare il volume in [A/V Set] → [Audio Set] → [Alarm Level].
(📖 pag. 127 [Alarm Level])

Risoluzione dei problemi

Sintomo	Azione
L'alimentazione non si accende.	<ul style="list-style-type: none"> • Verificare che l'adattatore CA sia collegato correttamente. • Verificare che la batteria sia carica. • Non riaccendere l'alimentazione immediatamente dopo averla spenta. Accertarsi di attendere almeno 5 secondi prima di riaccendere l'alimentazione.
Impossibile avviare la registrazione.	<ul style="list-style-type: none"> • Verificare che il blocco del pulsante trigger/di registrazione sul manico sia attivo. • Verificare che l'interruttore di protezione dalla scrittura della scheda SD non sia impostato. Accertarsi che l'interruttore di protezione dalla scrittura sia disattivato. (☞ pag. 39 [Interruttore di protezione dalla scrittura sulla scheda SD]) • Verificare che il registratore videocamera sia impostato sulla modalità Videocamera. Utilizzare il pulsante di selezione [MODE] per commutare in modalità Videocamera. (☞ pag. 14 [Modalità di funzionamento]) • La scheda SD inserita è compatibile con il formato di registrazione? (☞ pag. 47 [Selezione di un formato video]) (☞ pag. 151 [4GB File Spanning(SDXC)])
L'immagine della videocamera non viene emessa sulla schermata del monitor LCD e del mirino.	<ul style="list-style-type: none"> • Verificare che il registratore videocamera sia impostato sulla modalità Videocamera. Utilizzare il pulsante di selezione [MODE] per commutare in modalità Videocamera. (☞ pag. 14 [Modalità di funzionamento]) • Il monitor LCD e gli schermi del mirino non possono essere visualizzati contemporaneamente. Per visualizzare lo schermo del mirino, chiudere il monitor LCD o tenere premuto il tasto [DISPLAY].
La riproduzione non si avvia dopo aver selezionato una miniatura di un clip e aver premuto il pulsante Imposta (●).	<ul style="list-style-type: none"> • Verificare se il clip selezionato è riproducibile. La riproduzione non è possibile se il clip ha un'impostazione di formato video diversa.
Le immagini sulla schermata del monitor LCD e del mirino appaiono scure o sfocate.	<ul style="list-style-type: none"> • Regolare la luminosità del monitor LCD e del mirino. • Verificare se l'interruttore [ND FILTER] è impostato su "1/64". • Verificare l'iride. • Verificare se la velocità dell'otturatore è impostata a un valore troppo alto. • Il livello di peaking è troppo basso? Utilizzare il pulsante [PEAKING +/-] per regolare il contorno per il monitor LCD e lo schermo del mirino. (☞ pag. 33 [Regolazione del monitor LCD]) (☞ pag. 34 [Regolazione del mirino])
La manopola di regolazione del livello di registrazione [CH1/CH2] non funziona.	<ul style="list-style-type: none"> • Verificare se l'interruttore [CH1/CH2 AUTO/MANUAL] è impostato su "AUTO". • Verificare se l'interruttore [FULL AUTO] è impostato su "ON". L'interruttore [FULL AUTO] è impostato su "ON" e [A/V Set] ➔ [Audio Set] ➔ [FULL AUTO] è impostato su "Auto"? (☞ pag. 127 [Audio On FULL AUTO])
Non è possibile ascoltare l'audio del microfono attraverso le cuffie.	<ul style="list-style-type: none"> • L'impostazione audio è configurata su "IFB/RET Only"? Impostare [A/V Set] ➔ [Audio Set] ➔ [IFB/RET Monitor] ➔ [CH1]/[CH2] a "Off". (☞ pag. 127 [IFB/RET Monitor...])
La scheda SD non può essere inizializzata (formattata).	<ul style="list-style-type: none"> • Verificare che l'interruttore di protezione dalla scrittura della scheda SD non sia impostato. Accertarsi che l'interruttore di protezione dalla scrittura sia disattivato. (☞ pag. 39 [Interruttore di protezione dalla scrittura sulla scheda SD])
L'allarme batteria appare anche dopo aver installato una batteria carica.	<ul style="list-style-type: none"> • Verificare che la batteria non sia troppo vecchia.

Sintomo	Azione
Non appaiono né il codice temporale né il bit dell'utente.	<ul style="list-style-type: none"> Anche in modalità Videocamera o Multimediale, il codice temporale e il bit dell'utente potrebbe non essere visualizzato in funzione del tipo di visualizzazione. Verificare che [LCD/VF] → [Display On/Off] → [TC/UB] sia impostato su "Off". Per visualizzare la data e l'ora, impostarlo su "On". (☞ pag. 121 [Voce Display On/Off])
L'ora non è visualizzata.	<ul style="list-style-type: none"> L'ora viene visualizzata solo sullo schermo del display in modalità Videocamera (durante lo scatto). (☞ pag. 156 [Schermata di visualizzazione in modalità Videocamera]) Verificare che [System] → [Record Set] → [Time Stamp] sia impostato su "On". Per visualizzare la data e l'ora, impostarlo su "Off". (☞ pag. 151 [Time Stamp])
Il tempo di registrazione effettivo è più breve del tempo stimato.	<ul style="list-style-type: none"> Il tempo registrabile può essere più breve a seconda delle condizioni di ripresa o del soggetto.
I due registratori videocamera non sono sincronizzati anche se i codici temporali sono stati sincronizzati. (Il sul dispositivo Slave non è visualizzato.)	<ul style="list-style-type: none"> L'interruttore [TC IN/OUT] è impostato correttamente? (☞ pag. 71 [Sincronizzazione del Codice temporale con un'altra videocamera]) Impostare [System] → [Record Set] → [Record Format] → [AFrame Rate] in modo che i due registratori videocamera abbiano la stessa velocità dei fotogrammi. (☞ pag. 148 [AFrame Rate/EXTFrame Rate])
Non si può connettere alla LAN wireless.	<ul style="list-style-type: none"> Controllare la modalità di connessione e il metodo di impostazione ([SSID] e [Passphrase] in casi diversi da WPS). (☞ pag. 176 [Connessione LAN wireless ("Internal Wireless LAN" 550 o "USB"-"Wireless LAN")]) Anche se Passphrase è sbagliato, "Completed the Setup Wizard. Please Input the Passphrase into Your Device." può apparire nell'impostare il browser a seconda del tipo di criptaggio. Regolare di nuovo [Passphrase].
Lo schermo di visualizzazione remota diventa nero. Lo schermo tremola. Lo schermo si blocca. Non è possibile effettuare operazioni remote.	<ul style="list-style-type: none"> Il percorso di rete è intasato. Aspettare per qualche istante prima di aggiornare (ricaricare) il browser web. Vuotare la cache del browser web.
I clip non possono essere caricati sul server FTP.	<ul style="list-style-type: none"> Regolare le impostazioni [Clip Server]. (☞ pag. 139 [Clip Server]) Se un limite di dimensione file è impostato nel server FTP, impostare il limite di dimensione in modo che sia più grande della dimensione massima del clip registrato. Eeguire le azioni necessarie descritte in "[Lista di errori di trasferimento FTP] (☞ pag. 239)".
La LAN wireless non è connessa.	<ul style="list-style-type: none"> La LAN wireless potrebbe non essere connessa a seconda dell'ambiente. Cambiare l'uso dell'ambiente. Connettersi tramite rete LAN cablata. (☞ pag. 176 [Connessione LAN wireless ("Internal Wireless LAN" 550 o "USB"-"Wireless LAN")])
Le immagini e l'audio durante lo streaming live sono discontinui.	<ul style="list-style-type: none"> In base al metodo di connessione alla rete e all'ambiente di collegamento, lo streaming potrebbe non essere possibile con la velocità di trasmissione di codifica specificata. Ridurre la codifica del bit rate.
Il segnale GPS non può essere ricevuto. 550 SPC	<ul style="list-style-type: none"> La ricezione del segnale dai satelliti GPS può essere bloccata da edifici o alberi. Effettuare il posizionamento preferibilmente in una posizione non bloccata e con una chiara visibilità. La ricezione delle onde radio potrebbe essere influenzata dalle condizioni meteorologiche, come ad esempio in una giornata nuvolosa o piovigginata.
La posizione non è accurata. 550 SPC	<ul style="list-style-type: none"> L'errore di precisione può raggiungere i 100 metri se il segnale GPS è debole o viene riflesso dagli edifici circostanti.

| Generale

Voce	Descrizione	
Alimentazione	CC 12 V	
Consumo energetico	Circa 24,0 W (Durante la registrazione con le impostazioni predefinite di fabbrica utilizzando il mirino.)	
Peso	Circa 3,6 kg (Con batteria collegata)	
Temperatura di esercizio concessa	da 0 °C a 40 °C	
Umidità di esercizio ammissibile	da 30 %RH a 80 %RH	
Temperatura di immagazzinamento ammissibile	da -20 °C a 50 °C	
LAN wireless integrata	IEEE802.11a/b/g/n/ac (banda 2,4 GHz/5 GHz) Metodo di crittografia: WPA2	
550		
Modello U	2,4 GHz	Ch1, 2, 3, 4, 5, 6, 7, 8, 9, 10, 11
	5 GHz USA	Ch36, 40, 44, 48, 52, 56, 60, 64, 100, 104, 108, 112, 116, 120, 124, 128, 132, 136, 140, 149, 153, 157, 161, 165
	5 GHz CANADA	Ch36, 40, 44, 48, 52, 56, 60, 64, 100, 104, 108, 112, 116, 132, 136, 140, 149, 153, 157, 161, 165
Modello E	2,4 GHz	Ch1, 2, 3, 4, 5, 6, 7, 8, 9, 10, 11, 12, 13
	5 GHz Fuori dalla Russia	Ch36, 40, 44, 48, 52, 56, 60, 64, 100, 104, 108, 112, 116, 120, 124, 128, 132, 136, 140
	5 GHz Russia	Ch36, 40, 44, 48, 52, 56, 60, 64, 132, 136, 140, 149, 153, 157, 161, 165

Video/Audio

Voce	Descrizione
Terminale [SDI OUT] (480i o 576i: conversione 720p/1080i/1080p: audio incorporato), BNC (non bilanciato)	
3G-SDI, HD-SDI, SD-SDI	Conforme a SMPTE ST424, Conforme a SMPTE ST292, Conforme a SMPTE ST259
3G-SDI, HD-SDI, SD-SDI Standard audio incorporato	Conforme a SMPTE ST299, Conforme a SMPTE ST299, Conforme a SMPTE ST272
Terminale di uscita [HDMI]	Tipo A
Terminale [INPUT 1/INPUT 2] (XLR 3-pin)	
[MIC]	-50 dBu, 3 kΩ, XLR (bilanciato), Uscita +48 V (fornitura di alimentazione fantasma)
[LINE]	+4 dBu, 10 kΩ, XLR (sbilanciato)
Terminale [AUX]	-22 dBu, 10 kΩ, mini jack stereo da 3,5 mm (non bilanciato)
Terminale []	Mini jack stereo da Φ3,5 mm

Altro

Voce	Descrizione
Terminale [LAN] (RJ-45)	100BASE-TX/1000BASE-T
Terminale [HOST]	USB-Tipo A, con la sola funzione di connessione di rete
Terminale [REMOTE]	Mini jack da $\Phi 2,5$ mm (Stereo)
Terminale [TC IN/OUT]	
[IN]	da 1,0 V(p-p) a 4,0 V(p-p), impedenza alta
[OUT]	$2,0 \pm 1,0$ V (p-p) impedenza bassa

Sezione videocamera

Voce	Descrizione
Dispositivo di acquisizione immagini	Sensori CMOS singolo da 1 (risoluzione effettiva: circa 9,35 megapixel)
Sistema di sincronizzazione	Sincronizzazione interna (SSG incorporato)
Filtro ND	OFF, 1/4, 1/16, 1/64
Guadagno	-6 dB, -3 dB, 0 dB, 3 dB, 6 dB, 9 dB, 12 dB, 15 dB, 18 dB, 21 dB, 24 dB, Lolux (30 dB, 36 dB), AGC
Otturatore elettronico	da 1/6 a 1/10000, EEI
Monitor LCD	3,97" LCD (800x480)
Mirino	0,4" 4:3 Quad-VGA (1280x960)
Lente	Zoom da F2,8 a F4,5, 20x, f = da 9,43 mm a 188,6 mm (equivalente 35 mm: da 28,0 mm a 560,0 mm)
Diametro del filtro	$\Phi 82$ mm
Sensibilità	F11, 2000 lx (valore standard: 60 Hz)

Sezione memoria

Voce	Descrizione
Supporti compatibili	SDHC/SDXC: alloggiamenti SD x 2 M.2 SSD: alloggiamento di espansione

Video/Audio

Voce	Descrizione
Modalità 4K EXT (SSD) (Apple ProRes)	
Formato file di registrazione	Formato del file QuickTime
Video	
Modalità 422HQ	Apple ProRes 422 HQ, 1768 Mbps (Max), 3840x2160/59,94p, 50p, 29,97p, 23,98p, 25p
Modalità 422	Apple ProRes 422, 1178 Mbps (Max), 3840x2160/59,94p, 50p, 29,97p, 23,98p, 25p
Modalità 422LT	Apple ProRes 422 LT, 821 Mbps (Max), 3840x2160/59,94p, 50p, 29,97p, 23,98p, 25p
Audio	LPCM 2 canali, 48 kHz/24 bit
Modalità 4K (MOV: H.264)	
Formato file di registrazione	Formato del file QuickTime
Video	
4:2:2 10 Modalità XHQ	MPEG-4 AVC/H.264, 150 Mbps (Max) 3840x2160/29,97p, 23,98p, 25p
Modalità XHQ	MPEG-4 AVC/H.264, 150 Mbps (Max) 3840x2160/29,97p, 23,98p, 25p MPEG-4 AVC/H.264, 70 Mbps (Max) 3840x2160/29,97p, 23,98p, 25p
Audio	LPCM 2 canali, 48 kHz/16 bit, 24 bit (solo 422 10 bit)

Voce	Descrizione
Modalità HD (MOV/MXF: MPEG-2) 550	
Formato file di registrazione	Formato file QuickTime (MOV), Formato file MXF (MXF)
Video	
Modalità HQ	MPEG-2 Long GOP VBR, 35 Mbps (Max) MP@HL, 1920x1080/59,94i, 29,97p, 50i, 25p 1440x1080/59,94i, 50i 1280x720/59,94p, 50p
Modalità SP	MPEG-2 Long GOP CBR, 25 Mbps (max) MP@H14 1440x1080/59,94i, 50i
Audio	LPCM 2ch, 48 kHz/16 Bit
Modalità HD (MOV: H.264)	
Formato file di registrazione	Formato del file QuickTime
Video	
4:2:2 10 Modalità XHQ	MPEG-4 AVC/H.264, 70 Mbps (Max) 1920x1080/59,94p, 50p MPEG-4 AVC/H.264, 50 Mbps (Max) 1920x1080/59,94p, 59,94i, 29,97p, 23,98p, 50p, 50i, 25p 1280x720/59,94p, 50p
Modalità XHQ	MPEG-4 AVC/H.264, 50 Mbps (Max) 1920x1080/59,94p, 59,94i, 29,97p, 23,98p, 50p, 50i, 25p
Modalità UHQ	MPEG-4 AVC/H.264, 35 Mbps (Max) 1920x1080/59,94i, 29,97p, 23,98p, 50i, 25p 1280x720/59,94p, 50p
Audio	LPCM 2ch, 48 kHz/16 bit, 24 bit (solo 422 10 bit)

Voce	Descrizione
Modalità HD (Exchange (modello U)/MP4 (modello E): H.264)	
Formato file di registrazione	Formato file MP4
Video	
Modalità LP	MPEG-4 AVC/H.264, 12 Mbps (Max), 1920x1080/59,94p (modello U), 1920x1080/50p (modello E), MPEG-4 AVC/H.264, 8 Mbps (Max), 1280x720/59,94p (modello U), 1280x720/50p (modello E)
Audio	AAC 2 canali, 48 kHz/16 bit 128 Kbps
Modalità HD (High-Speed)	
Formato file di registrazione	Formato del file QuickTime
Video	
4:2:2 HQ Modalità XHQ	MPEG-4 AVC/H.264, 70 Mbps (Max), 1920x1080 119,88/59,94p, 100/50p MPEG-4 AVC/H.264, 50 Mbps (Max), 1920x1080 119,88/59,94p, 100/50p, 119,88/29,97p, 100/25p, 119,88/23,98p
Modalità XHQ	MPEG-4 AVC/H.264, 50 Mbps (Max), 1920x1080 119,88/59,94p, 100/50p, 119,88/29,97p, 100/25p, 119,88/23,98p
Modalità UHQ	MPEG-4 AVC/H.264, 35 Mbps (Max), 1920x1080 119,88/29,97p, 100/25p, 119,88/23,98p
Audio	LPCM 2ch, 48 kHz/16 bit, 24 bit (solo 422 10 bit)

Voce	Descrizione
Modalità SD (MOV: H.264)	
Formato file di registrazione	Formato del file QuickTime
Video	MPEG-4 AVC/H.264, 8 Mbps (Max), 720x480/59,94i (modello U), 720x576/50i (modello E)
Audio	LPCM 2ch, 48 kHz/16 bit
Modalità Web (MOV: H.264)	
Formato file di registrazione	Formato del file QuickTime
Video	
Modalità HQ	MPEG-4 AVC/H.264, 8 Mbps (Max), 720x480/59,94i, 720x576/50i MPEG-4 AVC/H.264, 3 Mbps (Max), 960x540/29,97p, 25p, 23,98p
Modalità LP	MPEG-4 AVC/H.264, 1,2 Mbps (Max), 480x270/29,97p, 25p, 23,98p
Audio	LPCM 2ch, 48 kHz/16 bit (720x480, 720x576) μ-law 2ch, 16 kHz (960x540, 480x270)
Modalità Streaming	
Video	MPEG-4 AVC/H.264 1920x1080/59,94p, 50p 24/20/16/12/8 Mbps (Max) 1920x1080/59,94i, 50i, 29,97p, 25p 20/16/12/8/5/3 Mbps (Max) 1280x720/59,94p, 50p 20/16/12/8/5/3 Mbps (Max) 1280x720/29,97p, 25p 8/5/3/1,5 Mbps (Max) 720x480/59,94i 720x576/50i 8/5/3/1,5/0,8/0,3 Mbps (Max) 640x360/59,94p, 50p 3/1,5 Mbps (Max) 640x360/29,97p, 25p 3/1,5/0,8/0,3 Mbps (Max) 606x1080 (59,94p/50p) 8/5/3 Mbps 1080x1080 (59,94p/50p) 8/5/3 Mbps 404x720 (59,94p/50p) 5/3/1,5 Mbps 720x720 (59,94p/50p) 5/3/1,5 Mbps
Audio	AAC 2ch, 128/64 kbps

Accessori

Accessori	
Scheda di garanzia (solo modello U)	1
INSTRUCTIONS (BASIC)	1
Alimentatore CA	1
Cavo di alimentazione (modello U: 1, modello E: 2)	
Batteria	1
Antenna LAN wireless 550	2

* Un oculare e un cappuccio grandi sono montati in anticipo sul corpo della videocamera.

Disegno del contorno dimensionale (Unità: mm)

L'antenna LAN wireless non è inclusa in GY-HC500U/GY-HC500E/GY-HC500SPCU.

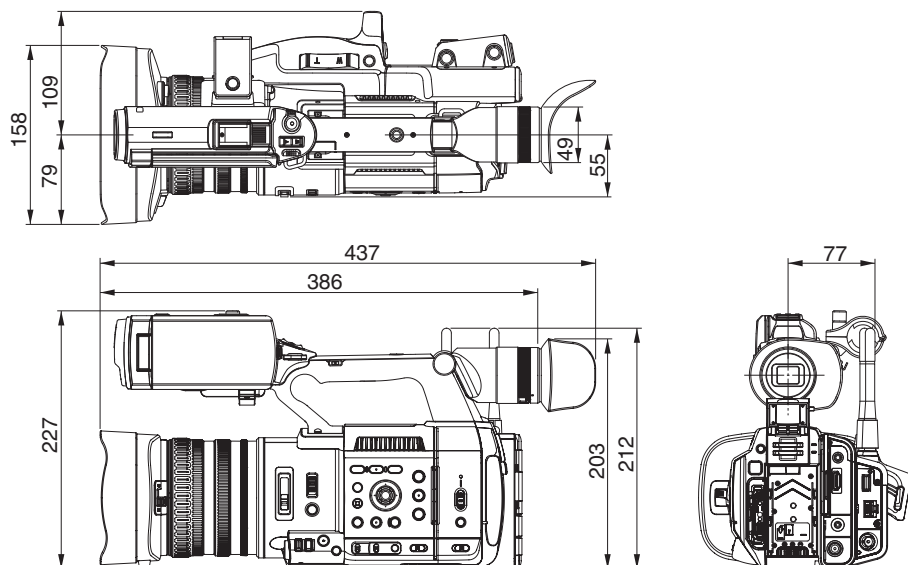

* Le caratteristiche tecniche e l'aspetto di questo prodotto sono soggetti a cambiamenti, al fine di migliorare l'apparecchio, senza preavviso.

Appendice

Caratteristiche di mappatura dei toni per la conversione di HLG in ITU709 per LCD/VF

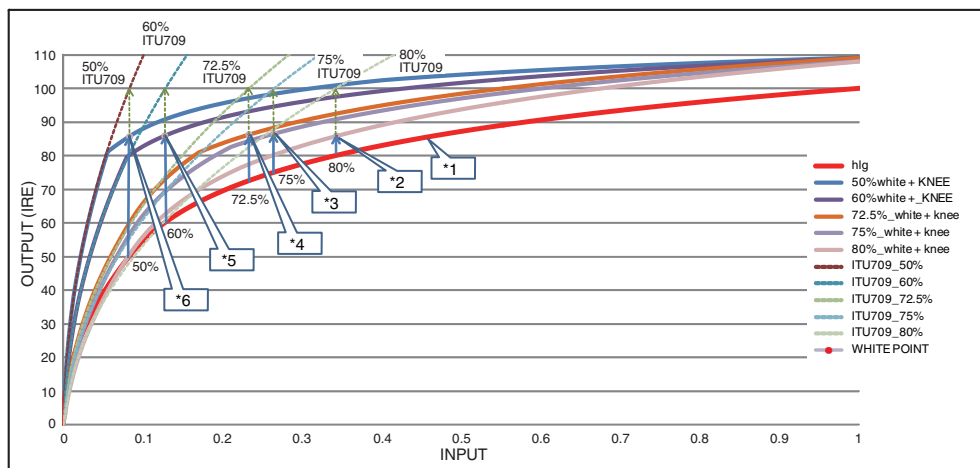

- *1 HLG
- *2 Livello bianco
Convertito 80%
- *3 Livello bianco
Convertito 75%
- *4 Livello bianco
Convertito 72,5%
- *5 Livello bianco
Convertito 60%
- *6 Livello bianco
Convertito 50%

Indice

A	Adattatore connessione cellulare	177	H	High-Speed	46, 146
	AF assistito	51, 105	I	IFB	218
	Alimentatore CA	25, 26		Impostazione di data/ora	30
	Alimentazione	27, 28		Impostazione qualità dell'immagine	63
	Assistenza focalizzazione	51		Impostazioni iniziali	29
	Avvertenza	32, 243		Istogramma	77, 119
	Azione	89	L	LAN wireless	24, 176
B	Backup Rec	79	M	Matrice colori	168
	Barra dei colori	166		Matrice FEC	210
	Batteria	10, 25		Menu	97, 98, 100
	Bit dell'utente	66		Menu preferiti	152
	Blocco funzionamento	44		Messa a fuoco allargata	52
	Blocco rigido	63, 101		Messa a fuoco automatica a pressione	50
	Browser Web	184, 188, 196		Messa a fuoco automatica a un tocco	50
C	Codice temporale	66, 67		Messaggio di errore	62, 238
	Commutazione velocità otturatore	57		Metadati	177, 185
	Contrassegno OK	93		MF Assist	51, 105
	Coperchio della lente	23		Miniature (schermata dettagliata)	89
	Cuffia	66, 173		Miniature (schermata standard)	87
D	Digital Extender	103		Mirino	12, 27, 31, 34
	Dual Rec	78		Modalità di Modifica remota	15, 32
E	Eliminazione dei clip	92		Modalità multimediale	15, 31, 162
F	Facebook	134, 211, 212		Modalità Videocamera	15, 31, 156
	FAW (Totale bilanciamento del bianco automatico)	59, 107		Monitor esterno	172
	File di impostazione di connessione	199		Monitor LCD	12, 27, 31, 33
	File di installazione	169	N	NETWORK LED	37, 145
	Filigrana	142, 223		Nome del clip	43, 88
	Filtro ND	58	O	Otturatore elettronico	57
	Focalizzazione	50	P	Pre registrazione	81
	Forma a zebra	72		Pulsante utente	36
	Formato	48	R	Rec Trigger (HDMI OUT)	124, 160
	Formato del file	46		Rec Trigger (SDI OUT)	123, 160
	Formato video	46		Registrazione a due diverse definizioni contemporaneamente	77
	Formattazione (inizializzazione) di un supporto di registrazione	41		Registrazione a infrarossi	86, 103
	FTP auto	180		Registrazione a intervalli	85
	FTP manuale	181		Registrazione continua clip	82
	Funzione di controllo della videocamera ..	194		Registrazione di serie	77
	Funzione di regolazione del bilanciamento del bianco	59		Registrazione fotogrammi	84
G	Generatore codice temporale	67		Regolazione della luminosità	54
	GPS	75, 145		Regolazione guadagno	56
	Grafica a schermo intero	142, 223		Regolazione iride	55
				Rete	128, 174
				Rete ambiente operativo	175

Rete LAN cablata	176	Zoom preimpostato (videocamera)	49
Revisione clip	76	Simbolo	
Rilevamento volti	52, 158	4K	46, 146
Riparazione del supporto di registrazione ..	42		
Riprendere FTP	183		
Ripresa	45		
Riproduzione codice temporale	91		
Risoluzione	46		
Ritorno audio	218		
Ritorno su IP	135, 217		
S Scheda SD/SDHC/SDXC	11, 38		
Schermata di stato	32, 164		
Schermata di visualizzazione	31, 156, 162		
Schermata miniature	87		
SDI	172		
SDP Generator	221		
Selezione di clip multipli	94		
Server FTP	90, 177, 179		
Sovrapposizione	141, 221, 226		
Sovrapposizione tabellone segnapunti	226		
Spia del conteggio	37, 243		
Sportzcast	143, 236, 242		
Spot meter	73		
SSD	38, 39, 41, 146		
Stabilizzazione dell'immagine	63		
STATUS LED	37, 145		
Streaming live	202		
T Tagging	219		
Taglio	96		
Tastiera software	99		
Telecomando cablato	173		
Tempo di carica	26		
Tempo di funzionamento continuo	26		
Tempo registrabile	38, 39		
Trasmissione	141, 221		
Trig taglio clip (divisione clip)	86		
V Vernice bianca	62		
Video di ritorno	217		
Visualizzazione area di sicurezza	166		
Visualizzazione contrassegno	166		
Visualizzazione remota	194		
W Wizard	129		
Y YouTube	134, 213, 215		
Z Zoom	49		
Zoom dinamico	49, 103		
Zoom preimpostato (browser)	193		

**GY-HC550U/GY-HC550E
GY-HC500U/GY-HC500E
GY-HC500SPCU
4K MEMORY CARD CAMERA RECORDER**

JVC