

# JVC

## REGISTRATORE HDD & BLU-RAY

# SR-HD2700U SR-HD2700E

## ISTRUZIONI

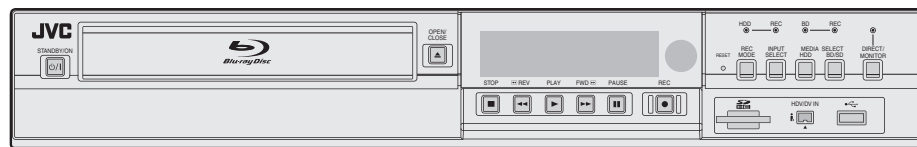

Leggere quanto segue prima di iniziare:

Grazie per aver acquistato questo prodotto. Prima di azionare l'unità, leggere attentamente le istruzioni per garantire le migliori prestazioni possibili.

Nel presente manuale, ciascun numero modello viene descritto senza l'ultima lettera (U/E) che rappresenta la destinazione della spedizione. (U: per USA e Canada, E: per l'Europa) Solo i modelli "U" (SR-HD2700U) sono stati valutati da UL.

# Precauzioni di sicurezza

L'etichetta contenente i dati per il funzionamento elettrico e le avvertenze di sicurezza si trova sul lato posteriore dell'apparecchio.

**ATTENZIONE: TENSIONE PERICOLOSA ALL'INTERNO  
ATTENZIONE: PER EVITARE PRINCIPI D'INCENDIO O  
PERICOLI DI FOLGORAZIONI, NON  
ESPORRE QUESTO APPARECCHIO  
ALLA PIOGGIA O ALL'UMIDITÀ.**

## AVVERTENZE:

QUESTO APPARECCHIO È UN PRODOTTO LASER DI CLASSE 1. TUTTAVIA, QUESTO APPARECCHIO UTILIZZA UN RAGGIO LASER VISIBILE CHE POTREBBE PROVOCARE UN'ESPOSIZIONE PERICOLOSA A RADIAZIONI, SE DIRETTA. ASSICURARSI DI UTILIZZARE L'APPARECCHIO CORRETTAMENTE SEGUENDO LE ISTRUZIONI. QUANDO QUESTO APPARECCHIO È COLLEGATO A UNA PRESA ELETTRICA, NON AVVICINARE GLI OCCHI ALL'APERTURA DEL CASSETTO DEL DISCO E AD ALTRE APERTURE PER GUARDARE ALL'INTERNO DELL'APPARECCHIO.

L'UTILIZZO DI CONTROLLI O REGOLAZIONI, O L'ESECUZIONE DI PROCEDURE DIVERSE DA QUELLE SPECIFICATE IN QUESTO MANUALE, POTREBBE PROVOCARE L'ESPOSIZIONE A RADIAZIONI NOCIVE.

NON APRIRE I COPERCHI E NON TENTARE DI RIPARARE L'APPARECCHIO DA SOLI. RIVOLGERSI A TECNICI DI ASSISTENZA QUALIFICATI.

PRODOTTO LASER DI CLASSE 1

RIPRODUZIONE DELLE ETICHETTE

ETICHETTA DI AVVERTIMENTO ALL'INTERNO  
DELL'APPARECCHIO



Questo apparecchio è conforme allo standard "IEC60825-1:2007" per i prodotti laser.

## Gentile Cliente, [Unione Europea]

Questa apparecchiatura è conforme alle direttive e alle norme europee relative alla compatibilità elettromagnetica e alla sicurezza elettrica.

Il rappresentante europeo di JVC KENWOOD Corporation è:  
JVC Technical Services Europe GmbH  
Konrad-Adenauer-Allee 1-11  
61118 Bad Vilbel  
Germania

## AVVERTENZA

Questo è un prodotto di Classe A. In un ambiente domestico, questo prodotto può causare interferenze radio. In tal caso potrebbe essere richiesto all'utente di prendere misure adeguate.

## IMPORTANTE:

- Leggere attentamente le varie precauzioni riportate nelle pagine 2 e 3 prima di passare all'installazione e all'uso dell'apparecchio.
- La copia di nastri registrati in precedenza, DVD o dischi, senza l'autorizzazione del detentore dei diritti di autore concernenti la registrazione, la trasmissione via onde radio o via cavo di suoni ed immagini, e le opere letterarie, drammatiche, musicali o artistiche ivi contenute, è illegale.

## AVVERTENZE:

- Se si intende non usare l'apparecchio per un lungo periodo di tempo, si consiglia di staccare il cavo di alimentazione dalla presa elettrica.
- All'interno vi sono tensioni pericolose. La revisione delle parti interne deve essere affidata a personale qualificato. Per prevenire scosse elettriche o pericoli di incendi, staccare il cavo di alimentazione dalla presa elettrica prima di procedere a collegare o a staccare l'antenna o un qualsiasi altro cavo di collegamento.
- La spina dell'alimentazione di rete deve essere sempre prontamente accessibile.

Il pulsante STANDBY/ON  $\text{I/O}$  non esclude completamente l'alimentazione elettrica, ma solamente quella necessaria al funzionamento. Nella posizione del simbolo "I" l'apparecchio è sotto tensione, in posizione di attesa, mentre, nella posizione "O", l'apparecchio è in funzione.

Un avviso che indica che un apparecchio con struttura CLASSE I deve essere collegato a un'uscita elettrica dotata di messa a terra.

## AVVERTENZA

Le batterie non devono essere esposte a calore eccessivo, come la luce del sole, le fiamme, ecc.

## Presenza elettrica

La presa elettrica viene utilizzata come dispositivo di disconnessione; il dispositivo di disconnessione deve essere in un punto facilmente accessibile.

Sin tanto che il cavo di alimentazione è collegato alla presa di rete e al televisore, anche se la spia di accensione è spenta esso è alimentato. L'alimentazione principale del televisore è fornita o interrotta semplicemente collegando o scollegando il cavo di alimentazione dalla presa di rete.

La mancata osservanza delle seguenti precauzioni può causare danni all'apparecchio, al telecomando o al disco.

1. **NON mettere l'apparecchio** —
  - in un ambiente soggetto a temperature estreme o molto umido.
  - esposto alla luce diretta del sole.
  - in un ambiente polveroso.
  - in un ambiente in cui vengono generati forti campi magnetici.
  - su una superficie instabile o soggetta a vibrazioni.
2. **NON bloccare le aperture o i fori di ventilazione dell'apparecchio.**  
(Se le aperture o i fori di ventilazione sono bloccati da un giornale, panno, ecc., la dissipazione del calore potrebbe non essere possibile.)
3. **NON mettere oggetti pesanti sull'apparecchio o sul telecomando.**
4. **NON mettere niente che potrebbe versare liquidi sull'apparecchio o sul telecomando.**  
(Se nell'apparecchio penetra acqua o un altro liquido, potrebbe verificarsi un incendio o scosse elettriche.)
5. **NON esporre l'apparecchio a gocciolamenti o spruzzi.**
6. **NON usare questo apparecchio nel bagno o in luoghi dove c'è acqua. Inoltre, NON** mettere sull'apparecchio recipienti di acqua o liquidi (come cosmetici, medicine, vasi da fiori, piante in vaso, tazze, ecc.).
7. **NON mettere sull'apparecchio una sorgente di fiamma scoperta, come candele accese.**
8. **EVITARE colpi violenti all'apparecchio durante il trasporto.**

Se si installa l'apparecchio su un mobile o scaffale, accertarsi che su tutti i lati ci sia uno spazio sufficiente per la ventilazione (10 cm o più su entrambi i lati, sopra e dietro).

Per disfarsi delle pile, tenere in considerazione i problemi ambientali e osservare rigorosamente le leggi e norme locali per la loro eliminazione.

Utilizzare il cavo di alimentazione fornito.

(In caso contrario si potrebbero verificare incendio o scarica elettrica).

NON continuare a utilizzare il dispositivo se si hanno dei dubbi sul suo corretto funzionamento o se ha subito un qualunque tipo di danno; spegnerlo, estrarre la spina elettrica e consultare il proprio rivenditore.

Prestare ATTENZIONE agli sportelli o ai pannelli in vetro del dispositivo.

CONSULTARE il proprio rivenditore se si hanno dubbi in merito all'installazione, il funzionamento o la sicurezza dell'apparecchiatura.

Non lasciare MAI che altre persone, soprattutto bambini, introducano oggetti nei fori, negli alloggiamenti o in qualunque altra apertura presente sulla cassa: ciò potrebbe causare una scossa elettrica letale.

## CONDENSAZIONE DELL'UMIDITÀ

L'umidità contenuta nell'aria si condensa, su o nell'apparecchio, quando questo viene trasportato da un ambiente freddo ad uno caldo, o in condizioni ambientali di particolare umidità esattamente come sulla superficie di un bicchiere riempito di acqua fredda si formano delle gocce d'acqua. In condizioni nelle quali è possibile che si formi della condensa, scollegare la spina dell'apparecchio dalla presa elettrica e tenerlo scollegato per alcune ore, per attendere che l'umidità evapori, quindi accenderlo.

Batterie—L'uso scorretto delle batterie potrebbe causarne lo scoppio o l'accensione. Una batteria soggetta a perdite potrebbe corrodere l'apparecchiatura, sporcare le mani dell'utente o rovinarne i capi d'abbigliamento. Per evitare tali problemi, assicurarsi di seguire le seguenti precauzioni:

- Utilizzare solo le batterie specificate.
- Installare le batterie con la dovuta attenzione, rispettandone i poli positivo (+) e negativo (-) secondo le istruzioni indicate nel vano.
- Non utilizzare insieme batterie nuove e usate.
- Non utilizzare insieme batterie di tipi diversi. Batterie della stessa forma potrebbero avere specifiche di tensione diverse.
- Sostituire immediatamente le batterie scariche con batterie nuove.
- Se non si utilizza il telecomando per un lungo periodo di tempo, rimuovere le batterie.
- Se gli abiti o la pelle entrano in contatto con il liquido della batteria, lavarsi immediatamente e con cura. In caso di contatto con gli occhi sciacquare abbondantemente con acqua senza strofinare e rivolgersi immediatamente a un medico. Il liquido delle batterie, in caso di fuoriuscita e contatto con gli occhi o gli abiti potrebbe causare irritazioni cutanee o danni oculari.
- Tenere le batterie fuori dalla portata dei bambini.

**DISCONOSCIMENTO DI RESPONSABILITÀ**

JVC non è responsabile di qualsiasi perdita che si riferisca ad una mancata registrazione, memorizzazione o riproduzione, da parte dell'apparecchio, di qualsiasi contenuto (video, audio o altro), che si verifichi per qualunque ragione. Qualsiasi garanzia applicabile riguarderà soltanto la sostituzione o riparazione dell'apparecchio in questione e non si riferirà al recupero o sostituzione del contenuto perduto.

**ATTENZIONE:**

- L'uso di un telefono cellulare in prossimità dell'apparecchio potrebbe provocare vibrazioni nelle immagini sullo schermo o trasformare l'immagine sullo schermo in un'immagine con sfondo nero.
- Alcuni TV o altri apparecchi generano forti campi magnetici. Non posizionare apparecchi di questo genere sopra questo apparecchio, poiché potrebbero provocare disturbi nell'immagine.
- Quando si sposta il prodotto, premere  $\text{O}/\text{I}$  per spegnere l'apparecchio ed attendere almeno 30 secondi prima di staccare il cavo di alimentazione. Attendere quindi almeno 2 minuti prima di muovere il prodotto.
- Qualora si verifichi una sospensione dell'alimentazione durante l'uso dell'apparecchio, i dati registrati potrebbero essere cancellati.
- Si consiglia di effettuare il backup di dischi che contengono registrazioni importanti periodicamente (dopo qualche anno). Poiché i segnali digitali non si deteriorano, potrebbe verificarsi una mancata riproduzione o registrazione dovuta agli effetti del disco che invecchia nel corso degli anni, in base all'ambiente di conservazione.
- I programmi e i dati registrati non possono essere ripristinati se il disco o il nastro sono danneggiati.

- Questa unità è in grado di riprodurre e registrare solo segnali PAL. I segnali NTSC possono anche essere riprodotti sul registratore BD/DVD.
- Il disco rigido è una parte consumabile. Se ne consiglia la sostituzione dopo 10000 ore di utilizzo (se questo avviene in un ambiente con temperatura pari a 25°C). Per informazioni sulla programmazione e i costi di manutenzione, contattare i rivenditori locali della propria zona.
- Il motore della ventola è una parte consumabile. Se ne consiglia la sostituzione dopo 30000 ore di utilizzo (se questo avviene in un ambiente con temperatura pari a 25°C). Per informazioni sulla programmazione e i costi di manutenzione, contattare i rivenditori locali della propria zona.

PRIMA DI INSTALLARE LA NUOVA UNITÀ . . .

. . . leggere le sezioni/riferimenti indicati qui di seguito.

- "Avvertenze" a pagina 2
- "IMPORTANTI ISTRUZIONI SULLA SICUREZZA" a pagina 3 e 4

**COLLEGAMENTO DI ALIMENTAZIONE**

La tensione di alimentazione nominale di questo apparecchio è 120 V CA (per gli Stati Uniti d'America e il Canada) e 220 – 240 V CA (per i Paesi Europei, compreso il Regno Unito, e i Paesi dell'Asia).

I cavi di alimentazione sono conformi alle seguenti tensioni di alimentazione e Paesi. Utilizzare esclusivamente cavi di alimentazione che garantiscono la sicurezza e la conformità alle norme di compatibilità elettromagnetica di ciascun Paese.

Per i paesi europei ed asiatici:  
220 – 240 V CA

Per il Regno Unito:  
220 – 240 V CA



Questo tipo di spina può essere inserito solo in una presa dotata di messa a terra. Se non è possibile inserire la spina nella presa si raccomanda di contattare l'elettricista di fiducia affinché installi una presa di caratteristiche adeguate. Non si devono vanificare gli scopi di sicurezza delle prese dotate del contatto di messa a terra.

- L'apparecchiatura dev'essere fatta funzionare esclusivamente con il tipo d'alimentazione indicato sulla targhetta. In caso di dubbi sul tipo di sorgente di alimentazione da utilizzare, consultare il rivenditore o la compagnia di fornitura di alimentazione locale.

**Avvertenza:**

- Si raccomanda di non usare per la tensione di 120 V CA lo stesso cavo di alimentazione destinato alla tensione di 220 – 240 V CA. In caso contrario si potrebbero generare malfunzionamenti, un incendio o scosse elettriche.

**Nota solo per il cavo di alimentazione del Regno Unito**

La spina del cavo di alimentazione per il Regno Unito presenta un fusibile integrato. Sostituire il fusibile solo con altri del tipo corretto e riapplicare il coperchio del suo alloggiamento. (Rivolgersi al concessionario o a personale di assistenza qualificato.)

**Sostituzione del fusibile**

Aprire il vano portafusibile con la punta di un cacciavite piatto e sostituire il fusibile.

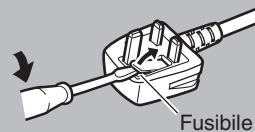

### Supplemento EMC (compatibilità elettromagnetica)

Questo apparecchio è conforme alle disposizioni e ai requisiti di protezione delle corrispondenti direttive Europee.

Questo apparecchio è rivolto all'uso video professionale ed è impiegabile nei seguenti ambienti:

- Ambienti a controllo EMC, o compatibilità elettromagnetica (ad esempio negli studi di diffusione dedicati a scopi specifici) e in aree esterne isolate (lontane dalle stazioni ferroviarie, dai trasmettitori, dalle linee elettriche sospese, ecc.)

Per garantire il mantenimento delle prestazioni ottimali e la necessaria compatibilità elettromagnetica raccomandiamo di usare cavi che non eccedano la seguente lunghezza:

<b>Cavo</b>	<b>Lunghezza</b>
Cavo di alimentazione (cavo applicato (H05VV-F 3 x 0,75 mm <sup>2</sup> ))	2,0 m
Cavo dei segnali video (cavo coassiale)	2,0 m
Cavo dei segnali audio (schermato)	1,5 m
Cavo HDMI (schermato)	2,0 m
Cavo RS-232C (schermato)	2,0 m
(Un cavo dritto provvisto di connettore D-sub a 9 contatti)	
Cavo HDV/DV (schermato)	2,0 m
Cavo USB (schermato)	2,0 m
Cavo REMOTE (schermato)	2,0 m
Cavo dei segnali SDI (cavo coassiale)	2,0 m

*La corrente di picco dell'apparecchio 9,5 ampere.*

#### **ATTENZIONE**

Qualora nelle vicinanze del cavo audio o di quello dei segnali vi siano forti onde elettromagnetiche o comunque forti campi magnetici, il suono o le immagini potrebbero essere disturbate da rumore. In tal caso si raccomanda di mantenere questi cavi lontani da qualsiasi possibile fonte di disturbo.

# Contenuto

## Precauzioni di sicurezza

Precauzioni di sicurezza .....	2
--------------------------------	---

## Preparazione

Caratteristiche principali .....	7
Lettura di questo manuale .....	7
Altre note precauzionali .....	8
Unità disco rigido (HDD) .....	9
Schede SD .....	10
Dischi .....	10
Precauzioni per l'uso dei dischi .....	12
Indicazioni sullo schermo .....	13
Nome e funzione delle parti .....	14
Pannello anteriore .....	14
Finestra di visualizzazione .....	15
Pannello posteriore .....	15
Telecomando .....	16

## Preparazione

Collegamento del monitor .....	18
Collegamento dell'amplificatore .....	19
Collegamento di una videocamera o di altre apparecchiature ..	19
Collegamento di dispositivi esterni .....	20
Collegamento dell'alimentazione .....	20
Impostazione e visualizzazione di data/ora .....	21
Impostazione del Codice di orario .....	24

## Duplicazione/importazione

Duplicazione/importazione .....	26
Grafico di duplicazione .....	27
Formattazione .....	28
Modalità di registrazione .....	31
Importazione dei dati da BD/DVD a HDD .....	33
Importazione dei dati da dispositivi compatibili con USB a HDD ..	35
Importazione dei dati da scheda SD a HDD .....	38
Importazione dei dati da dispositivi compatibili con i.LINK a HDD ..	40
Importazione di dati da un dispositivo compatibile LAN all'HDD ..	42
Duplicazione di un titolo da HDD a BD/DVD .....	43
Duplicazione di fermi immagine dall'HDD .....	46
Procedura per consentire la riproduzione su altri dispositivi (finalizzazione) .....	48
Copia dell'intero disco .....	50

## Registrazione

Commutazione dell'ingresso esterno .....	52
Registrazione diretta su dischi .....	52
Registrazione simultanea a HDD e BD/DVD .....	52
Registrazione tramite ingressi esterni .....	53

## Riproduzione

Informazioni sulla riproduzione .....	56
Navigazione .....	56
Elenco menu opzioni .....	58
Funzionamento della riproduzione video .....	59
Riproduzione di video su BD/DVD .....	61
Riproduzione di video su HDD .....	62
Riproduzione di video su scheda SD .....	62

Riproduzione di fermi immagine (JPEG) .....	63
Modifica delle impostazioni di riproduzione .....	64
Menu delle impostazioni di riproduzione .....	64
Impostazioni audio/sottotitoli .....	64
Impostazioni di riproduzione .....	64
Impostazioni video .....	65

## Editing

Editing .....	66
Inserimento dei caratteri .....	67
Elenco caratteri .....	68
Raggruppamento .....	69
Modifica del nome del gruppo/titolo .....	71
Eliminazione di un titolo/gruppo .....	71
Attivazione della protezione per titoli/gruppi .....	72
Disattivazione della protezione per titoli/gruppi .....	73
Creazione di una playlist .....	74
Modifica delle miniature .....	75
Modifica dei capitoli .....	76
Divisione .....	78
Eliminazione di scene .....	79
Modifica del nome del disco .....	80
Modifica della data/ora di ripresa .....	80
Conversione di modalità .....	81

## Menu impostazioni

Modifica delle impostazioni di questa unità .....	82
Elenco del menu impostazioni .....	82
IMPOSTAZIONI .....	83
IMPOST. RIPRODUZ. ....	84
REGISTRAZIONE .....	85
AUDIO .....	86
SCHERMO .....	87
COLLEGAMENTO .....	88
CONNESSIONE SDI/HDMI .....	90
IMPOSTAZIONE DI RETE .....	93

## Altro

Blocco del cassetto del disco .....	94
Accensione del blocco modalità .....	94
Memoria ultima funzione .....	94
Controllo esterno .....	95
Specifiche RS-232C .....	95
Connessione LAN .....	95
Tabella dei comandi .....	95
Comando .....	96
Elenco codici lingua .....	106
Elenco codici paese .....	108
Uso del controllo elettronica per consumatori HDMI (HDMI CEC) ..	110
Creazione di BD senza interruzioni .....	110
Risoluzione dei problemi .....	111
Domande frequenti sul doppiaggio .....	114
Osservazioni .....	115
Specifiche .....	116
Avviso importante per quanto riguarda il software .....	117
Indice .....	121

## Caratteristiche principali

### Registratore professionale per dischi blu-ray dell'era dell'alta definizione

Per copiare i video da una videocamera ad alta definizione a dischi blu-ray in alta definizione o per convertire i video e registrarli su DVD, il tutto senza bisogno di utilizzare un PC. L'unità disco rigido interna consente l'editing e la duplicazione di più dischi in tutta facilità.

### Supporta la registrazione diretta su disco

È possibile registrare i contenuti direttamente su un disco ottico (BD-R/RE, DVD-R/RW).

### L'interfaccia con la serie JVC ProHD MEMORY CARD CAMERA RECORDER GY-HM

Supporta l'importazione di file in "Modalità HQ" (\*1) e in "Modalità SP" (\*2) in formato MOV o MXF registrati usando la serie JVC ProHD MEMORY CARD CAMERA RECORDER GY-HM (escluse GY-HM200 e GY-HM170). L'importazione su HDD e il doppiaggio su dischi sono supportati.

#### Formato MOV

(\*1) : 1280x720/60p, 30p, 24p, 1440x1080/60i,  
Modalità 1920x1080/60i, 30p, 24p (SR-HD2700U)  
HQ 1280x720/50p, 25p, 1440x1080/50i, 1920x1080/50i,  
25p (SR-HD2700E)

(\*2) : 1280x720/60p, 30p, 24p, 1440x1080/60i (SR-  
Modalità HD2700U)  
SP 1280x720/50p, 25p, 1440x1080/50i (SR-HD2700E)

#### Formato MXF

(\*1) : 1440x1080/60i, 1920x1080/60i, 30p, 24p (SR-  
Modalità HD2700U)  
HQ 1440x1080/50i, 1920x1080/50i, 25p (SR-HD2700E)  
(\*2) : 1440x1080/60i (SR-HD2700U)  
Modalità 1440x1080/50i (SR-HD2700E)  
SP

### Compatibilità con altre videocamere di largo consumo

Compatibile anche con i file di formato JVC Everio oltre che con AVCHD, HDV e DV; possibilità di effettuare la duplicazione digitale.

### Interfaccia digitale che consente la compatibilità della videocamera

Questa unità è dotata di USB, alloggiamenti per SD e terminali di ingresso i.Link per il collegamento alla videocamera.

### Per creare dischi blu-ray con relativo menu

I dischi blu-ray possono essere creati utilizzando il formato BDMV (con menu). (\*1) I dischi BDAV possono inoltre essere creati e doppiati in base all'uso previsto.

Inoltre, questa unità consente agli utenti di utilizzare un'immagine originale come sfondo.

(\*1) : Il menu non può essere creato quando si registra direttamente su un disco in formato BDMV.

### Compatibile con dischi blu-ray dual layer da 50 GB; registra fino a 24 ore di immagini completamente in alta definizione su un unico disco

Questa unità è anche compatibile con i dischi blu-ray dual layer da 50 GB ad alta capacità e consente di registrare su un unico disco fino a 24 ore (modalità AE) di immagini completamente in alta definizione.

### Il menu di authoring consente di creare e utilizzare dischi a livello industriale, come nel caso delle dimostrazioni

L'authoring dei dischi può essere utilizzato per creare dischi a uso industriale, come quelli a riproduzione continua automatica.

### Dotato di terminale di controllo esterno RS-232C

La presente unità è dotata di un terminale RS-232C che consente il controllo esterno tramite PC.

### Dotato di terminale di uscita SDI

È possibile collegare la presente unità direttamente a un sistema SDI senza l'uso di alcun convertitore o unità periferica.

### Dotato di terminale di ingresso HDMI

È possibile mettere in ingresso contenuto HDMI non coperto da copyright e registrare direttamente utilizzando questa unità.

## Letture di questo manuale

### Informazioni sul presente manuale

Questo manuale descrive principalmente le procedure operative che possono essere effettuate utilizzando i pulsanti presenti sul telecomando.

- I pulsanti sul telecomando sono indicati tra parentesi quadre: [nome pulsante].
- Le voci di menu sono indicate nel modo seguente: "Voce di menu".

### Annotazioni aggiuntive nel corpo del testo principale

Memo : Indica le restrizioni sulle funzioni o sull'utilizzo della presente unità.

Nota : Indica le precauzioni da adottare durante il funzionamento.

☞ : Indica i numeri di pagina o le voci alle quali fare riferimento.

Memo :

Le informazioni su display dei media utilizzabili vengono evidenziate.

HDD : Unità disco rigido

DVD : DVD

BD : Disco Blu-ray

SD : Scheda SD

SDHC : Scheda SDHC

CD : Compact disc musicale

JPEG : Disco con file JPEG (immagine statica)

### Contenuti del presente manuale

- Tutti i diritti riservati da parte di JVC KENWOOD Corporation. La copia o la ristampa non autorizzate del presente manuale, in tutto o in parte, è severamente vietata.
- Altri nomi di prodotti inclusi in questo manuale sono marchi di fabbrica e/o marchi di fabbrica registrati delle rispettive società. Marchi come ™, ® e © non sono riportati nel presente manuale.
- Le illustrazioni grafiche, le specifiche e altre informazioni riportate in questo manuale sono soggette a cambiamenti, per scopi di miglioramento, senza alcun preavviso.

# Altre note precauzionali

## Protezione del copyright

La presente unità supporta le tecnologie di protezione del copyright.

## Copyright

- Secondo la legge sul copyright, i dati video o musicali salvati non devono essere utilizzati per scopi diversi dall'uso personale senza la previa autorizzazione del detentore del copyright.
- Questo prodotto è dotato di una tecnologia di protezione del copyright protetta da brevetti U.S.A. e altri diritti di proprietà intellettuale.

L'uso di tale tecnologia di protezione del copyright deve essere autorizzata da Rovi Corporation ed è destinata all'utilizzo domestico e ad altri utilizzi con visualizzazione limitata, salvo quanto diversamente autorizzato da Rovi Corporation. Sono vietati la decompilazione e il disassemblaggio.

- La funzione di protezione del copyright impedisce di salvare le immagini video protette da diritto d'autore su dispositivi quali i videoregistratori. Questa funzione potrebbe anche causare un deterioramento della qualità delle immagini riprodotte quando i dati vengono trasmessi a un monitor attraverso un videoregistratore. Non si tratta di un guasto dell'hardware. Per riprodurre video coperti da copyright, collegare questo prodotto direttamente al monitor.
- Per poter utilizzare la presente unità nel modo corretto è prima necessario leggere e assicurarsi di aver compreso appieno i termini e le condizioni di tutte le opere coperte da copyright. In nessun caso JVC KENWOOD si assumerà la responsabilità di eventuali violazioni del copyright causate dal cliente durante l'utilizzo della presente unità. Il cliente sarà responsabile della soluzione di tutte le eventuali controversie legali relative a qualunque violazione del copyright.
- Questo prodotto è concesso in licenza in conformità alla licenza portfolio del brevetto AVC e alla licenza portfolio del brevetto VC-1. Non viene concessa nessun'altra licenza eccetto che per uso personale e non commerciale di un utente per quanto segue.
  - Registrazione di video in conformità con lo standard AVC
  - Riproduzione di video AVC/VC-1 registrati da un utente impegnato in un'attività personale e non commerciale
  - Riproduzione di video AVC/VC-1 ottenuti da distributori di video autorizzati

Si possono ottenere informazioni aggiuntive da MPEG LA, LLC. Vedere <http://www.mpegla.com>.

- Questo prodotto è concesso in licenza in conformità alla licenza portfolio del brevetto AVC e alla licenza portfolio del brevetto VC-1 per uso personale e non commerciale di un utente per (i) codificare video in conformità con lo standard AVC e lo standard VC-1 ("AVC/VC-1 Video") e/o (ii) decodificare video AVC/VC-1 codificati da un utente che svolge una attività personale e non commerciale e/o ottenuti da un distributore video dotato della licenza per fornire video AVC/VC-1. Non è concessa né è implicita alcuna licenza per altri usi. Si possono ottenere informazioni aggiuntive da MPEG LA, LLC. Vedere <http://www.mpegla.com>.

## Marchi di fabbrica



- Prodotto sotto licenza di Dolby Laboratories. Dolby e il simbolo della doppia D sono marchi di fabbrica di Dolby Laboratories.
- Per i brevetti DTS, visitare il sito web <http://patents.dts.com>. Prodotto sotto licenza di DTS Licenza limitata. DTS, DTS-HD, il simbolo, & DTS e il simbolo insieme sono marchi registrati di DTS, Inc. © DTS, Inc. Tutti i diritti riservati.
- DVD Logo è un marchio di fabbrica registrato di DVD Format/Logo Licensing Corporation.
- I termini HDMI e HDMI High-Definition Multimedia Interface e il logo HDMI sono marchi o marchi registrati di HDMI Licensing Administrator, Inc. negli Stati Uniti e in altri paesi.
- Blu-ray Disc e il logo Blu-ray Disc sono marchi di fabbrica della Blu-ray Disc Association.
- "x.v.Color" e il logo "x.v.Color" sono marchi di fabbrica della Sony Corporation Co., Ltd.
- Oracle and Java are registered trademarks of Oracle and/or its affiliates. Other names appearing on the Site may be trademarks of their respective owners.
- SD e il logo SDHC sono marchi di fabbrica di SD-3C, LLC.
- i.LINK e il logo i.LINK sono marchi di fabbrica.
- "AVCHD" e il logo "AVCHD" sono marchi di fabbrica di Panasonic Corporation e di Sony Corporation.
- Windows e Internet Explorer sono marchi di fabbrica registrati o marchi di fabbrica di proprietà di Microsoft Corporation negli Stati Uniti e/o in altri Paesi.
- Mac OS è un marchio di fabbrica di Apple Inc., registrato negli Stati Uniti e in altri Paesi.

## Contenuto dei video salvati e risarcimento

- In caso di dischi con contenuti video importanti, si consiglia di effettuare periodicamente dei backup (a distanza di qualche anno gli uni dagli altri). Benché i segnali digitali non subiscano alcun deterioramento, è possibile che la riproduzione o la duplicazione non siano possibili a causa dell'invecchiamento del disco dovute alle condizioni di stoccaggio.
- I dati registrati potrebbero andare persi qualora la presente unità subisca violente scariche elettriche durante l'utilizzo. Si consiglia pertanto di duplicare i video salvati sulla HDD su un BD o DVD quanto prima, per evitare problemi in caso di guasto dell'HDD stesso.
- Non è possibile recuperare i video o i dati salvati su BD/DVD, HDD o scheda SD se il supporto è danneggiato.

## Clausola di esclusione della responsabilità di risarcimento in caso di perdita o danneggiamento dei contenuti video salvati

Si noti che la sottoscritta società non sarà ritenuta passibile di risarcimento del contenuto né responsabile di eventuali danni incidentali laddove per un qualunque motivo non fosse possibile effettuare adeguatamente la duplicazione o la riproduzione. Lo stesso vale per quanto potrebbe accadere durante la riparazione della presente unità.

## Compatibilità con il sistema analogico

- I contenuti video che sono protetti da copyright sotto lo standard AAC3 non saranno emessi dai terminali di uscita analogici di questa unità.
- I contenuti video che non sono protetti da copyright sotto lo standard AAC3 saranno emessi dai terminali di uscita analogici di questa unità.
- I terminali di uscita analogica sono i terminali [VIDEO OUT], [S-VIDEO OUT] e [COMPONENT VIDEO OUT].
- Per i dettagli sulla risoluzione di uscita, fare riferimento a "Elenco delle risoluzioni di uscita" (pag. 9).



## Elenco delle risoluzioni di uscita

Supporto	Terminale di uscita	Protezione dei contenuti	Risoluzione di uscita
DVD-Video	Uscita analogica (Componente)	Libero	480p (SR-HD2700U) 576p (SR-HD2700E)
		CSS	
BDMV	Uscita analogica (Componente)	Libero	In HD (SR-HD2700U) 576p (SR-HD2700E)
		AACS	Nessuna uscita
BD-RE	Uscita analogica (Componente)	Libero	In HD
		AACS	Nessuna uscita

- La risoluzione di uscita se “SDI/USCITA A COMPONENTI” (☞ pag. 89) è impostato su “1080i” quando non c’è alcuna connessione HDMI.
- I contenuti BD sono registrati nel formato 1080i.
- CSS è l’abbreviazione di content scramble system (sistema di codifica dei contenuti).
- AACS è l’abbreviazione di advanced access content system.

## Precauzioni per il maneggio

### Non utilizzare la spina o la presa di corrente se vi sono polvere o oggetti di metallo sopra o dentro di esse

- In caso contrario si potrebbe verificare un corto circuito o il surriscaldamento con conseguenti incendi o scariche elettriche.
- Estrarre la spina ogni sei mesi e pulirla con un panno asciutto.

### Utilizzare una presa che consenta di inserire ed estrarre la spina facilmente

- Assicurarsi che la spina possa essere estratta immediatamente qualora si riscontrasse un’anomalia all’unità.

### Inserire saldamente la spina nella presa

- In caso contrario si potrebbe verificare un corto circuito o il surriscaldamento con conseguenti incendi o scariche elettriche.

### Non utilizzare tensioni elettriche diverse da quella indicata

- Ciò potrebbe provocare incendi o scariche elettriche.

### Non inserire né estrarre la spina con le mani bagnate

- Ciò potrebbe provocare scariche elettriche.

### Non toccare la spina in caso di temporale

- Ciò potrebbe causare scariche elettriche.

### Non inserire alcun corpo estraneo nell’unità

- Ciò potrebbe provocare incendi o scariche elettriche.

### Non smontare né modificare questa unità

- La presente unità è formata da componenti ad alta tensione. Smontarla o modificarla potrebbe causare incendi o scariche elettriche.

### Rivolgersi a un rivenditore autorizzato affinché controlli le parti interne dell’unità una volta all’anno

- Utilizzare la presente unità con accumuli di polvere al suo interno potrebbe provocare un incendio.
- È particolarmente utile eseguire un intervento di assistenza prima dell’inizio dell’autunno (stagione umida).

### Non collegare al terminale USB videocamere diverse da quelle prodotte da JVC

- Ciò potrebbe provocare malfunzionamenti.
- Leggere interamente “Schede SD” (☞ pag. 10) se si utilizza un lettore di schede USB.

## Unità disco rigido (HDD)

### Unità disco rigido (HDD)

L’HDD ruota ad alta velocità ogni volta che si accende l’apparecchio (“On”).

Prestare particolare attenzione alle seguenti precauzioni quando si utilizza la presente unità.

#### AVVISO CAUTELATIVO

- Non sottoporla a vibrazioni o urti forti  
Urtare con eccessiva violenza l’unità potrebbe provocare la perdita di dati e addirittura danneggiare l’HDD.
- Non estrarre la spina mentre l’unità è in funzione  
Scollegare l’alimentazione mentre l’HDD è in funzione potrebbe provocare perdita di dati e addirittura danneggiare l’HDD stesso. Assicurarsi di estrarre la spina solo dopo aver spento l’alimentazione.  
(Prima attendere che scompaia il messaggio “GOODBYE” dalla finestra di visualizzazione)

### Formattazione dell’HDD

Per formattare l’HDD, effettuare le seguenti operazioni.

- 1 Premere il pulsante [MEDIA MANAGE] sul telecomando**
- 2 Selezionare “FORMATTA” da “HDD”**
  - Compare una schermata di conferma per la formattazione dell’HDD.
- 3 Selezionare “Sì”**
  - Ricompare la schermata di conferma per la formattazione dell’HDD.
- 4 Selezionare “FORMATTA”**
  - Inizia la formattazione dell’HDD.

# Schede SD

## | Gestione delle schede SD

Nota : \_\_\_\_\_

- Quando si accede alla scheda SD (ad esempio durante la duplicazione, la riproduzione o la formattazione), sulla finestra di visualizzazione compare l'icona lampeggiante relativa al funzionamento del disco e viene visualizzata la scritta "LETTURA IN CORSO". Non rimuovere la scheda o la spina di alimentazione mentre è in corso l'accesso alla scheda SD. Ciò potrebbe rendere la scheda SD inutilizzabile. Se la scheda DS non è utilizzabile, riformattarla. Se il problema persiste anche dopo la riformattazione, utilizzare una scheda SD nuova.
- Non utilizzare né conservare la scheda in un luogo soggetto a elettricità statica o disturbi elettrici.
- L'inserimento scorretto della scheda SD potrebbe causare un malfunzionamento dell'unità o della scheda.
- L'azienda produttrice non sarà ritenuta responsabile di eventuali danni o perdite di dati memorizzati dovuti a incidenti. (Assicurarsi di effettuare il backup dei dati.)
- Utilizzare la scheda secondo le condizioni prescritte. Non utilizzarla nei seguenti luoghi:
  - Luoghi esposti a luce del sole diretta
  - Vicino a fonti di calore
  - All'interno di automobili posteggiate al sole con i finestrini completamente chiusi
  - Luoghi soggetti a elevata umidità e corrosione
- Non piegare o lasciar cadere la scheda e non sottoporla a forti impatti o vibrazioni.
- Tenere la scheda lontana dall'acqua.
- Non collocarla accanto a dispositivi che emettano forti onde magnetiche o onde radio.
- Non toccare la parte metallica della scheda.
- SD SLOT non supporta le schede SDXC.
- Per utilizzare una scheda SDXC, collegare un lettore di schede USB compatibile con SDXC (venduto separatamente) tramite connessione USB.
- Utilizzare un lettore di schede USB con non più di due alloggiamenti per schede. Questa unità può non rilevare la scheda SD nel caso in cui venga usato un lettore di schede USB con tre o più alloggiamenti utilizzati.
- Quando una scheda SDXC viene formattata nel formato standard del sistema operativo del PC, l'importazione del titolo in alcuni casi potrebbe non riuscire.

Memo : \_\_\_\_\_

- Per disfarsi di una scheda dopo aver cancellato tutti i dati al suo interno, si consiglia di utilizzare un software di cancellazione dati in commercio oppure di distruggere fisicamente la scheda, ad esempio con un martello. La formattazione o la cancellazione dei dati utilizzando la presente unità provoca solamente un cambiamento delle informazioni di amministrazione del file e non cancella completamente i dati.

## | Dati BD Video

È possibile cancellare i dati del BD Video dalla scheda SD nel modo seguente.

### 1 Inserire la scheda SD contenente i dati BD video nello [SD SLOT]

Memo : \_\_\_\_\_

- I dati BD video non possono essere cancellati se la scheda SD è protetta da scrittura. In tal caso, disattivare il blocco di protezione da scrittura prima di inserire la scheda SD.

### 2 Premere il pulsante [MEDIA MANAGE] sul telecomando

### 3 Selezionare "CANCELLAZIONE DATI BD-VIDEO" da "SCHEDE SD"

- Viene visualizzata la schermata di conferma per la cancellazione dei dati BD video.

### 4 Selezionare "CANCELLA" e premere il pulsante [OK]

- I dati BD video verranno cancellati.

# Dischi

## | Formati di registrazione BD

### Modalità BDAV

- È possibile modificare i video (modifica capitoli ecc.) e aggiungerne di nuovi al disco. Questo formato è adatto alla registrazione di video.
- Gli MPEG2 con qualità HD verranno registrati così come sono sul disco. Questo formato ha una scarsa compatibilità di riproduzione ma è ottimo se utilizzato per i backup.

### Modalità BDMV

- Compatibile e riproducibile su altri lettori BD. Sono comprese anche funzioni di menu simili a quelle della modalità video DVD. (\*1)

Questo formato è adatto alla distribuzione.

- (\*1) : Il menu non può essere creato quando si registra direttamente su un disco in formato BDMV.

## | Formati di registrazione DVD

### Modalità VR

- Formattare il disco utilizzando "MODALITÀ VR" se si desiderano aggiungere nuovi video.
- La cancellazione dei video attualmente memorizzati aumenta lo spazio rimanente sul disco (a eccezione dei dischi DVD-R).

### Modalità video

- Formattare il disco in questa modalità se lo si desidera riprodurre su un lettore DVD diverso.

## | Formattazione dei dischi

La formattazione è necessaria per alcuni tipi di dischi. Effettuare la formattazione se necessario.

### Quando si utilizzano dischi BD-RE o BD-R

La formattazione è necessaria. Formattare il disco utilizzando la presente unità.

- Formattarla in modalità BDAV o BDMV.

### Quando si utilizzano dischi DVD-R o DVD-RW

La formattazione è necessaria. Formattare il disco utilizzando la presente unità.

- Formattare utilizzando "MODALITÀ VR" oppure "MODALITÀ VIDEO".

Nota : \_\_\_\_\_

- I dischi BD-R e DVD-R non possono essere riformattati. Controllare la modalità del disco prima di formattarlo.

## Dischi che consentono sia la duplicazione che la riproduzione

Tipo di disco	Formato di registrazione	Formato	Finalizzare	Uso ripetuto (riformattare)
BD-RE	Modalità BDAV	✓	-	✓
	Modalità BDMV	✓	-	✓
BD-R	Modalità BDAV	✓	✓	-
	Modalità BDMV	✓	-	-
DVD-RW	Modalità video	✓	✓	✓
	Modalità VR	✓	✓	✓
DVD-R	Modalità video	✓	✓	-
	Modalità VR	✓	✓	-

Memo : \_\_\_\_\_

- Questa unità non supporta il formato BDXL.

## Dischi che consentono solo la riproduzione

Tipo di disco	Descrizione
DVD-RAM (4,7 GB)	Supporta forme specifiche di riproduzione ma non consente la registrazione.
BD-ROM	Dischi Blu-ray in commercio (film, musica, ecc.) Il codice regionale che può essere riprodotto su questa unità è “*1”.
DVD video	Dischi DVD video in commercio (film, musica, ecc.) Il codice regionale che può essere riprodotto su questa unità è “*2”. Il formato video utilizzato è PAL o NTSC.
CD musicale	CD-DA È anche possibile riprodurre CD musicali DTS.

\*1: SR-HD2700U: A, SR-HD2700E: B

\*2: SR-HD2700U: 1, SR-HD2700E: 2

Memo : \_\_\_\_\_

- Se si utilizzano dischi da 8 cm è possibile solo la riproduzione. Il disco non può essere utilizzato per la registrazione o l'editing.
- I dischi da 8 cm possono essere utilizzati senza alcun adattatore.
- Le cartucce DVD-RAM e BD-RE non sono supportate. Estrarre il DVD-RAM dalla cartuccia prima di utilizzarlo.

## Dischi non supportati

- DVD-RAM (2,6 GB/5,2 GB)
- DVD-R (per l'autoring)
- CD-ROM/R/RW (PhotoCD, CD-G, VCD ecc.)
- DDCD (1,3 GB, CD a doppia densità)
- HDCD (CD ad alta densità)

Memo : \_\_\_\_\_

- Per riprodurre su un altro lettore un BD o DVD creato utilizzando questa unità, finalizzare il disco.
- Non è necessario finalizzare il disco BD-RE se questo è stato registrato in modalità BDAV.
- Se un DVD registrato in modalità VR è stato finalizzato, potrà essere riprodotto solo sui dispositivi compatibili con la modalità VR.
- Per eseguire la duplicazione ad alta velocità, assicurarsi di utilizzare un disco che supporti questo tipo di duplicazione.
- Questa unità è in grado di riprodurre e registrare solo segnali PAL. I segnali NTSC possono anche essere riprodotti sul registratore BD/DVD. (SR-HD2700E)
- Questa unità è in grado di riprodurre e registrare solo segnali NTSC. (SR-HD2700U)

Nota : \_\_\_\_\_

- Non utilizzare il disco se l'adesivo o l'etichetta sono stati staccati dalla sua superficie, se il disco non è di forma rotonda o se risulta notevolmente deformato o rotto.

# Precauzioni per l'uso dei dischi

## Manutenzione dei dischi

- Le impurità presenti sul disco, come impronte digitali e polvere, possono provocare una distorsione dell'immagine o del suono del video. Tenere sempre pulito il disco utilizzando un panno morbido.
- Pulire delicatamente il disco con il panno, con un movimento dall'interno verso l'esterno.
- In caso di sporco ostinato, rimuoverlo utilizzando un panno leggermente inumidito, seguito da un panno asciutto.
- Non utilizzare diluente, benzina, alcol, normali pulitori per dischi né spray antistatici. Potrebbero danneggiare la superficie del disco.

## Come maneggiare i dischi

### Come rimuovere il disco

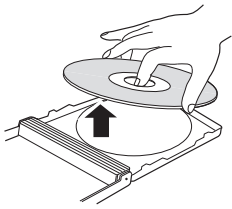

### Come tenere il disco

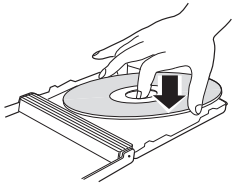

### Modo corretto per tenere in mano un disco



**Non toccare il lato di registrazione/riproduzione del disco con le dita. Le impronte digitali sulla superficie potrebbero influenzare il video/audio registrati, e compromettere il corretto funzionamento dell'unità.**

## Conservazione dei dischi

- Evitare di conservare i dischi nei seguenti luoghi:
  - Luoghi soggetti a elevati livelli di umidità, polvere o muffe
  - Luoghi esposti alla luce solare diretta o accanto a fonti di calore
  - All'interno delle auto durante il periodo estivo
- Non far cadere il disco né esporlo a forti impatti.
- Inserire il disco in una custodia e conservarlo in posizione verticale.
- Se si impilano i dischi senza utilizzare una custodia, la loro sovrapposizione o l'eventuale caduta degli stessi potrebbero provocarne la deformazione o la rottura.

## Quando la lente di registrazione/riproduzione è sporca

La polvere o lo sporco potrebbero aderire alle lenti di registrazione/riproduzione dopo aver utilizzato questa unità per un periodo prolungato; la registrazione o la riproduzione potrebbero pertanto non avvenire in modo adeguato. In tal caso, contattare i rivenditori locali della propria zona.

## Precauzioni durante la riproduzione di dischi doppi

Il lato del disco doppio non utilizzato per la registrazione DVD non è conforme alle specifiche standard dei CD musicali. Si consiglia di limitare la riproduzione su questa unità al lato di registrazione DVD del disco doppio.

## Utilizzo dei dischi

Alcuni dischi potrebbero non garantire le migliori prestazioni.

## Cavo di alimentazione

Non staccare il cavo durante la registrazione o la riproduzione. Ciò potrebbe rendere il disco inutilizzabile.

Se il disco diventa inutilizzabile, fare riferimento alle seguenti istruzioni.

BD-R o DVD-R : Utilizzare un nuovo disco.

DVD-R

BD-RE o DVD-RW : Riformattare il disco dopo aver cancellato i dati.

Se il problema persiste, utilizzare un disco nuovo.

Non premere il pulsante [⏪/!] né staccare il cavo di alimentazione immediatamente dopo aver chiuso il cassetto del disco.

# Indicazioni sullo schermo

## Visualizzazione di stato

Visualizza le impostazioni correnti e lo stato (come riproduzione, pausa) dell'unità.

Premendo il pulsante [ON SCREEN] sul telecomando si visualizza lo stato. Per annullare la visualizzazione, premere di nuovo il pulsante [ON SCREEN].

È possibile scegliere se visualizzare gli stati cambiando le impostazioni nel menu impostazioni.

Per maggiori dettagli, fare riferimento a "GUIDA SU SCHERMO" (☞ pag. 87).

Memo : \_\_\_\_\_

- Per visualizzare gli stati, impostare la voce "GUIDA SU SCHERMO" sulla schermata di menu "SCHERMO" su "AUTO".
- Impostando la voce "GUIDA SU SCHERMO" sulla schermata di menu "SCHERMO" su "SPENTO" si nasconde la visualizzazione di tutte le informazioni di stato.
- È possibile visualizzare lo stato premendo il pulsante [OPTION] sul telecomando quando la riproduzione, la duplicazione o la modifica non sono in corso.
  - ① Premere il pulsante [OPTION] sul telecomando
  - ② Selezionare "SU SCHERMO" e premere il pulsante [OK] sul telecomando

## Visualizzazione eventi

In caso di malfunzionamento compare un avviso sullo schermo sia nella finestra di visualizzazione che sul monitor.

- La visualizzazione dell'evento compare per un intervallo di circa tre secondi.

Memo : \_\_\_\_\_

- La stessa visualizzazione dell'evento potrebbe comparire più volte.

## Visualizzazione allarme

Quando un'operazione non viene accettata dall'unità, sul display dell'unità principale e sul monitor compare un allarme.

## Visualizzazione codice di orario SDI

Il codice di orario viene visualizzato durante la registrazione di segnali in ingresso SDI.

È possibile specificare se visualizzare il codice di orario e anche dove visualizzarlo.

Per maggiori dettagli, fare riferimento a "IMPOST. INGRESSO CODICE ORA" e "POSIZ. VISUALIZ. CODICE ORA" in "CONNESSIONE SDI/HDMI".

Memo : \_\_\_\_\_

- Quando "IMPOST. INGRESSO CODICE ORA" di "CONNESSIONE SDI/HDMI" è impostato su "SPENTO", il codice di orario non viene visualizzato.

## Funzionamento del menu

Premendo i pulsanti del telecomando illustrati qui di seguito si apriranno le rispettive schermate di menu.

- [SET UP], [NAVIGATION], [EDIT], [INFORMATION CORRECT], [DUBBING], [MEDIA MANAGE]
- Premere uno qualsiasi dei pulsanti [▲/▼/◀/▶] per spostarsi su una specifica voce di menu (la voce di colore giallo indicata da una freccia).
- Premere il pulsante [OK] per confermare la selezione.
- Premere il pulsante [RETURN] per tornare alla schermata precedente.
- È possibile che in fondo allo schermo compaiano alcune semplici istruzioni sulla procedura di funzionamento.

Memo : \_\_\_\_\_

- Durante la riproduzione tramite DIRECT OUT su questa unità, premendo ciascuno dei pulsanti [SET UP], [NAVIGATION], [EDIT], [INFORMATION CORRECT], [DUBBING] e [MEDIA MANAGE] si passa automaticamente a MONITOR OUT. La commutazione non può essere effettuata quando la registrazione mediante DIRECT OUT è in corso. La pressione di uno qualunque dei pulsanti descritti sopra durante la riproduzione tramite MONITOR OUT non commuta automaticamente a DIRECT OUT. Il display rimane come MONITOR OUT.

# Nome e funzione delle parti

## | Pannello anteriore

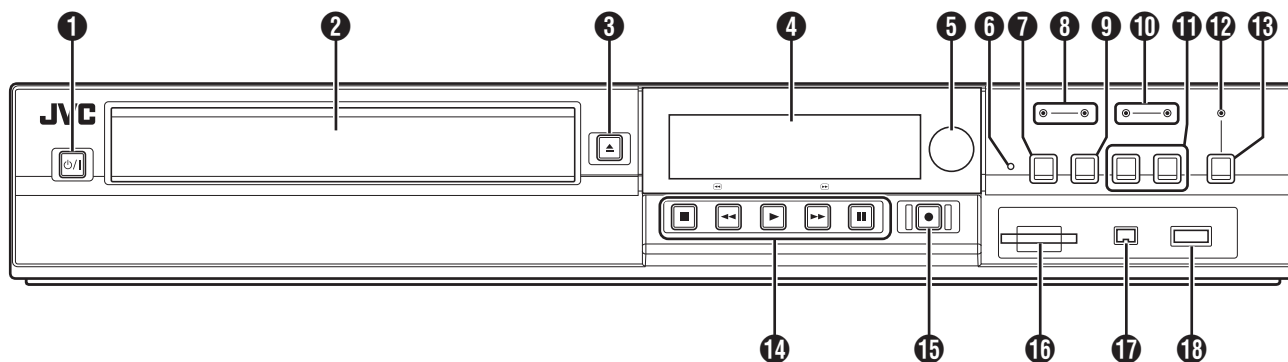

- 1** Tasto [  $\text{O/I}$  ]  
Effettua l'accensione o lo spegnimento.
- 2** Cassetto del disco
- 3** Tasto [  $\blacktriangle$  ]  
Apre/chiude il cassetto.
- 4** Finestra di visualizzazione
- 5** Sensore del telecomando
- 6** Interruttore [RESET]  
Reimposta l'unità.
- 7** Tasto [REC MODE]  
Passa alla modalità di registrazione.
- 8** Spia [HDD]  
Si accende quando si è in modalità HDD.  
La spia [REC] si accende durante la registrazione/importazione.
- 9** Tasto [INPUT SELECT]  
Passa ai segnali di ingresso esterni (SDI, HDMI, HDV/DV, L-1).
- 10** Spia [BD]  
Si accende quando si è in modalità BD/DVD.  
La spia [REC] si accende durante la registrazione/duplicazione.
- 11** Tasto [MEDIA SELECT]  
Passa da HDD a BD/SD e viceversa.
- 12** Spia [DIRECT/MONITOR]  
Si accende nella modalità MONITOR OUT.
- 13** Tasto di selezione [DIRECT/MONITOR]  
Commuta l'uscita dei terminali di uscita posteriori SDI e HDMI a "DIRECT OUT" o "MONITOR OUT".
- 14** Pulsanti di controllo della riproduzione
  - Tasto [  $\blacktriangleright$  ]  
Riproduce i dati.
  - Tasto [  $\blacksquare$  ]  
Ferma la riproduzione/registrazione.
  - Tasto [  $\blacktriangleleft\blacktriangleleft$  ]  
Riproduce indietro veloce.
  - Tasto [  $\blacktriangleright\blacktriangleright$  ]  
Riproduce avanti veloce.
  - Tasto [  $\parallel$  ]  
Mette in pausa la riproduzione.
- 15** Tasto [  $\bullet$  ]  
Avvia la registrazione.
- 16** [SD SLOT]  
Utilizzato per inserire le schede SD.
- 17** Terminale del [i.LINK(HDV/DV IN)]  
Per collegare una videocamera utilizzando i.LINK (HDV/DV, IN).
- 18** Terminale del [USB]  
Per il collegamento con un cavo USB.

### Memo :

- Quando ciascun pulsante [SET UP], [NAVIGATION], [EDIT], [INFORMATION CORRECT], [DUBBING] e [MEDIA MANAGE] viene premuto, "ONSCREEN" appare nella finestra del display dell'unità.  
In questo caso, la commutazione è possibile solo quando sono visualizzate le rispettive schermate superiori.  
Se appare un display diverso dalla schermata superiore, per esempio una schermata pop-up, la commutazione potrebbe non essere possibile.

## Finestra di visualizzazione

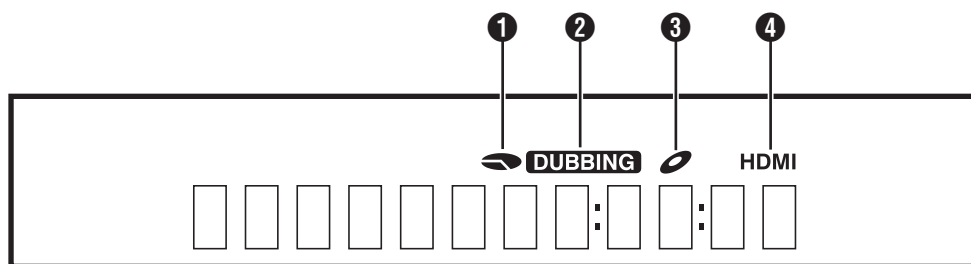

- ❶ Visualizzazione del livello di HDD/DISCO rimanente
- ❷ Visualizzazione duplicazione
- ❸ Visualizzazione dello stato del disco
- ❹ Visualizzazione uscita HDMI

Memo :

- La luminosità della finestra di visualizzazione è regolabile. Per i dettagli, fare riferimento a “LUMINOSITÀ SCHERMO” (☞ pag. 83).

Per alcune operazioni compaiono messaggi in inglese. (Esempi)

- HELLO : Quando si inserisce la spina di alimentazione
- READING : Durante la lettura del disco
- ONSCREEN : Quando si passa alla schermata di navigazione dei contenuti

## Pannello posteriore

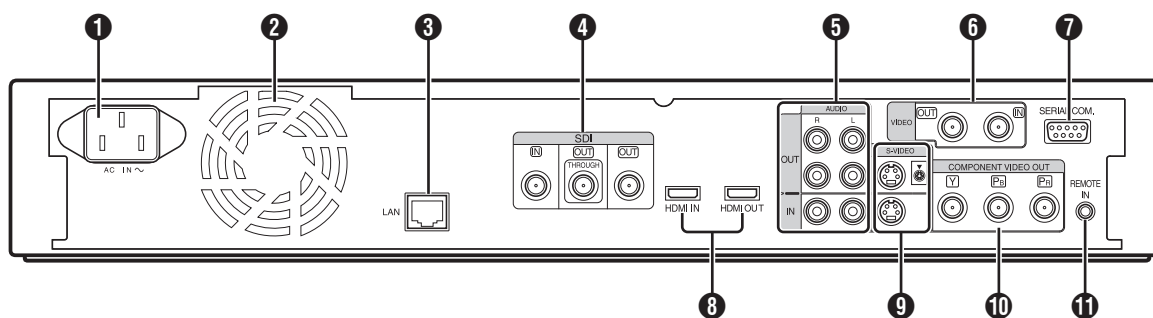

- ❶ Entrata CA  
Per collegare l'alimentazione elettrica.
- ❷ Ventola di raffreddamento
- ❸ Terminale del [LAN]  
Collegamento di un cavo LAN.
- ❹ Terminale del [SDI IN/OUT THROUGH/OUT]  
Per il collegamento tramite cavo BNC.
- ❺ Terminali [AUDIO OUT/IN]  
Per il collegamento tramite cavo audio.
- ❻ Terminali [VIDEO OUT/IN]  
Per il collegamento tramite cavo video.
- ❼ Terminale del [SERIAL COM.(RS-232C)]  
Per il collegamento a un PC utilizzando un cavo seriale.
- ❽ Terminale del [HDMI IN / HDMI OUT]  
Per il collegamento tramite cavo HDMI.
- ❾ Terminali [S-VIDEO OUT/IN]  
Per il collegamento tramite cavo S-video.
- ❿ Terminali [COMPONENT VIDEO OUT]  
Per il collegamento tramite cavo video component.
- ⓫ Terminale del [REMOTE IN]  
Per collegare un telecomando via cavo.

## Telecomando

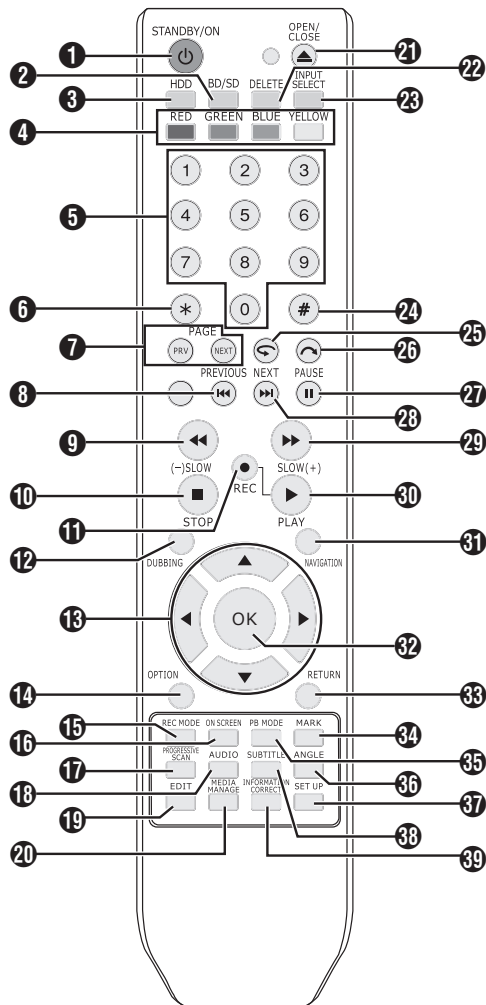

- 1** [ ]  
Effettua l'accensione o lo spegnimento.
- 2** [BD/SD]  
Per utilizzare BD/DVD o SD.
- 3** [HDD]  
Per far funzionare l'HDD.
- 4** [ROSSO], [VERDE], [BLU], [GIALLO]  
Attivo quando il pulsante colorato viene visualizzato.
- Memo : \_\_\_\_\_  
• La sequenza del colore del pulsante varia a seconda del modello.
- 5** [0]-[9]  
Per immettere caratteri.
- 6** [\*]  
Per immettere caratteri.
- 7** [PAGE PRV] [PAGE NEXT]  
Torna alla pagina precedente. Oppure passa alla pagina successiva.
- 8** [ ]  
Passa al capitolo immediatamente precedente a quello corrente.
- 9** [ ]  
Manda indietro veloce il video e avvia la riproduzione lenta.
- 10** [ ]  
Ferma la riproduzione/registrazione.
- 11** [ ]  
Premere i pulsanti [ ] e [ ] insieme per avviare la registrazione.
- 12** [DUBBING]  
Mostra la schermata di duplicazione del menu.

- 13** [ ]  
È possibile spostare il cursore per selezionare una voce.
- 14** [OPTION]  
Visualizza la schermata delle opzioni.
- 15** [REC MODE]  
Per verificare le impostazioni della modalità di registrazione e la durata del tempo rimanente.
- 16** [ON SCREEN]  
Visualizza le informazioni sullo schermo.
- 17** [PROGRESSIVE SCAN]  
Cambia la risoluzione in uscita dell'immagine.
- 18** [AUDIO]  
Cambia l'audio di riproduzione.
- 19** [EDIT]  
Mostra la schermata del menu di editing.
- 20** [MEDIA MANAGE]  
Mostra la schermata del menu di gestione dei supporti.
- 21** [ ]  
Apre/chiede il cassetto.
- 22** [DELETE]  
Cancella un titolo o i caratteri.
- 23** [INPUT SELECT]  
Passa ai segnali di ingresso esterni (SDI, HDMI, HDV/DV, L-1).
- 24** [#]  
Per l'inserimento dei caratteri e la commutazione tra DIRECT OUT/MONITOR OUT.

### Memo : \_\_\_\_\_

- Durante l'inserimento dei caratteri non può essere utilizzato per la commutazione tra DIRECT OUT/MONITOR OUT.
- Quando ciascun pulsante [SET UP], [NAVIGATION], [EDIT], [INFORMATION CORRECT], [DUBBING] e [MEDIA MANAGE] viene premuto, "ONSCREEN" appare nella finestra del display dell'unità.  
In questo caso, la commutazione è possibile solo quando sono visualizzate le rispettive schermate superiori.  
Se appare un display diverso dalla schermata superiore, per esempio una schermata pop-up, la commutazione potrebbe non essere possibile.

- 25** [ ]  
Sposta la posizione di riproduzione leggermente indietro.
- 26** [ ]  
Sposta la posizione di riproduzione leggermente in avanti.
- 27** [ ]  
Mette in pausa il video attualmente in riproduzione/registrazione.
- 28** [ ]  
Passa al capitolo successivo.
- 29** [ ]  
Manda avanti veloce il video e avvia la riproduzione lenta.
- 30** [ ]  
Riproduce il video.
- 31** [NAVIGATION]  
Visualizza la schermata di navigazione dei contenuti.
- 32** [OK]  
Conferma una selezione o un'immissione.
- 33** [RETURN]  
Ritorna alla schermata precedente senza applicare la selezione o l'inserimento.



**34 [MARK]**

Aggiunge un contrassegno di capitolo durante la riproduzione o la registrazione. Seleziona titoli multipli dalla schermata di navigazione dei contenuti o da altre schermate.

**35 [PB MODE]**

Visualizza la schermata di impostazione della riproduzione.

**36 [ANGLE]**

Cambia l'angolazione della videocamera per la riproduzione.

**37 [SET UP]**

Mostra la schermata del menu impostazioni.

**38 [SUB TITLE]**

Cambia i sottotitoli di riproduzione.

**39 [INFORMATION CORRECT]**

Visualizza la schermata di modifica delle informazioni.

**| Cambiare le batterie del telecomando**

- Se la distanza alla quale funziona il telecomando si riduce, significa che le batterie si stanno esaurendo. Quando ciò accade, sostituirle con delle batterie nuove.

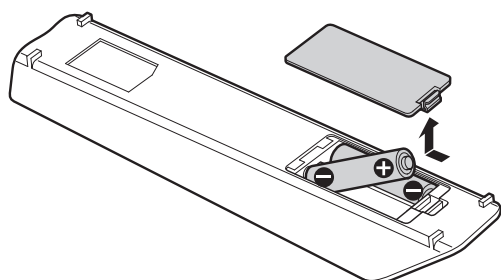
**| Batterie**

- Inserire le batterie in modo corretto in base ai segni + e -.
- Inserire prima il lato - della batteria.
- Se si verifica un errore durante l'utilizzo del telecomando, rimuovere le batterie, attendere circa cinque minuti e quindi riutilizzare il telecomando dopo aver reinserito le batterie.

Durata : Circa 6 mesi  
delle batterie (a seconda della frequenza di utilizzo)

**| Codici di comando a distanza**

Impostando un codice di comando a distanza per l'unità e il telecomando è possibile evitare che due registratori funzionino simultaneamente quando si utilizza il telecomando per questa unità.

(al momento dell'acquisto l'unità e il telecomando sono impostati su "TELECOMANDO 3".)

Memo : \_\_\_\_\_

- Modificando il codice di comando a distanza del telecomando prima di quello dell'unità, quest'ultima diverrà inutilizzabile. Quando si cambiano i codici di comando a distanza è necessario cambiare prima quello dell'unità.

**Modifica del codice di comando a distanza dell'unità**

- 1 Premere il pulsante [SET UP] sul telecomando per visualizzare il menu "IMPOSTAZIONI"
- 2 Cambiare l'opzione "CODICE TELECOMANDO" nel menu "IMPOSTAZIONI"

Memo : \_\_\_\_\_

- Per maggiori dettagli, fare riferimento a "CODICE TELECOMANDO" (pag. 83).

**Modifica del codice di comando a distanza del telecomando**

- 1 Premere e tenere premuto il pulsante [OPTION] sul telecomando
- 2 Premere il pulsante [1], [2], [3] o [4]
  - Premere il pulsante numerico corrispondente al codice di comando a distanza desiderato.
- 3 Premere il pulsante [OK]
  - Premere il pulsante [OK] per cambiare il codice di comando a distanza.
- 4 Rilasciare il pulsante [OPTION] sul telecomando

Memo : \_\_\_\_\_

- Se il codice del telecomando è diverso da quello dell'unità, il codice di comando a distanza dell'unità verrà visualizzato sulla finestra di visualizzazione.

Esempi : REMOTE CONTROL 3

# Collegamento del monitor

Per visualizzare immagini video dalla presente unità, collegarla a un monitor.

- Questa unità supporta i collegamenti tramite “cavo HDMI”, “cavo video component”, “cavo S-video”, o “cavo video”.

Memo :

- Utilizzare l'ingresso monitor adeguato a seconda del tipo di cavo di collegamento utilizzato.  
Per ulteriori dettagli, consultare il manuale di istruzioni del monitor.

## Collegamento tramite cavo HDMI

Il collegamento tramite cavo HDMI (venduto separatamente) consente di mantenere i segnali in formato digitale, riproducendo così immagini video chiare.

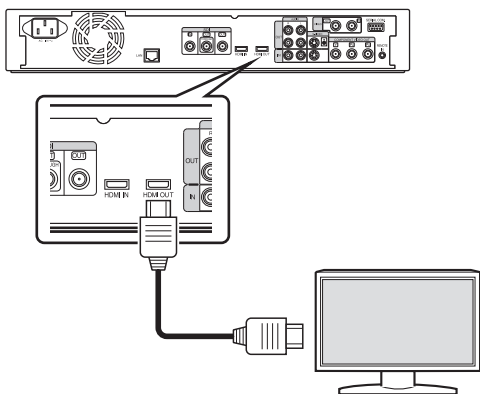

Memo :

- Per collegare un monitor che non supporta il sistema di protezione del copyright (HDCP), impostare “HDCP”. Per maggiori dettagli, fare riferimento a “HDCP” (pag. 89).
- Utilizzare un cavo HDMI ad alta velocità.
- Dopo il collegamento con cavo HDMI, cambiare l'impostazione dell'unità su “COLLEGAMENTO HDMI”. Per maggiori dettagli, fare riferimento a “MODALITÀ PRIORITÀ VIDEO” (pag. 88).

## Collegamento tramite cavo video component

Il collegamento tramite cavo video component (venduto separatamente) offre, in fase di riproduzione, immagini più nitide rispetto a quelle di un cavo S-video.

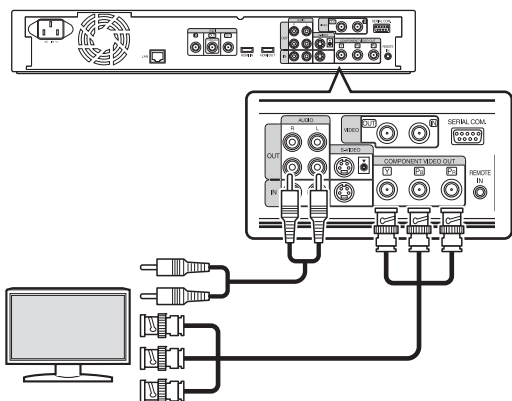

Memo :

- Dopo il collegamento con un cavo video component, cambiare l'impostazione dell'unità su “SDI/USCITA A COMPONENTI”.
- Per l'uscita dai terminali di uscita video component, l'impostazione sarà limitata a “480i” nel caso di video protetti da copyright.  
Per maggiori dettagli, fare riferimento a “SDI/USCITA A COMPONENTI” (pag. 89).
- I video che sono protetti da copyright AAC3 non vengono emessi dai terminali di uscita video component.

## Collegamento tramite cavo S-video

Collegamento di un cavo S-video (venduto separatamente).

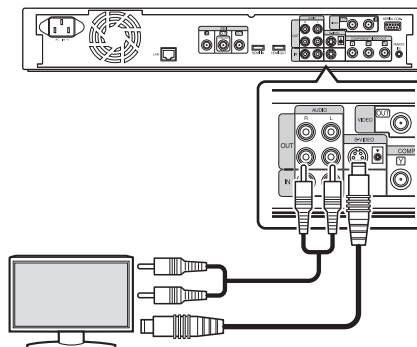

## Collegamento tramite cavo video

Collegare il terminale di uscita dell'unità al terminale di ingresso di un televisore utilizzando un cavo audio/video (venduto separatamente).

(Utilizzare un adattatore BNC, in vendita separatamente)

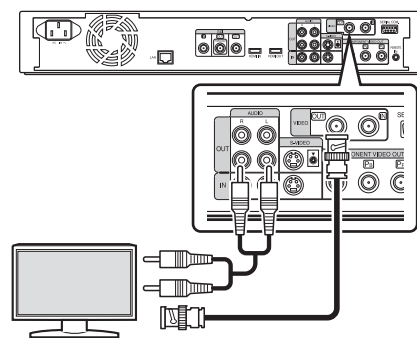

Nota :

- Collegare l'uscita S-video/video della presente unità direttamente al televisore (o monitor). Collegando l'unità al televisore o monitor tramite un'unità video, si attiverà la funzione di protezione dalla copia e si potrebbero verificare distorsioni delle immagini durante la riproduzione.
- I video che sono protetti da copyright AAC3 non vengono trasmessi dai terminali di uscita S-video/video.

## Collegamento tramite cavo SDI (BNC)

Collegare tramite cavo SDI (in vendita separatamente). È possibile trasmettere sia segnali audio che video digitali con un unico cavo.

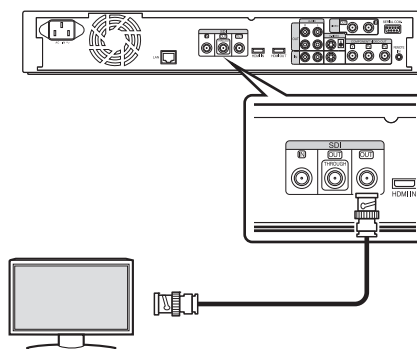

Memo :

- Il terminale di uscita SDI è dotato di due uscite: una è un terminale SDI che consente di commutare tra DIRECT OUT/MONITOR OUT, mentre l'altro è un terminale SDI diretto utilizzato esclusivamente per l'uscita diretta.
  - I video protetti da copyright non vengono emessi dal terminale di uscita SDI.
- Per maggiori dettagli, fare riferimento a “CONNESSIONE SDI/HDMI” (pag. 90).

# Collegamento dell'amplificatore

| Collegamento di un amplificatore audio

Collegamento tramite cavo audio

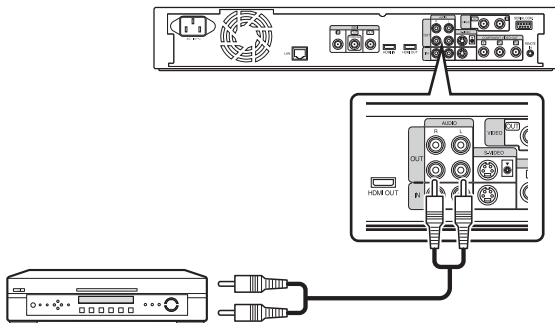

# Collegamento di una videocamera o di altre apparecchiature

| Collegamento di una videocamera

Collegamento tramite il terminale i.LINK

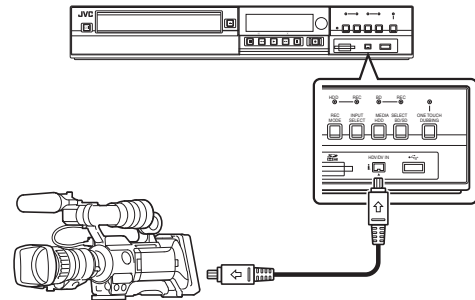

Collegamento tramite il terminale USB

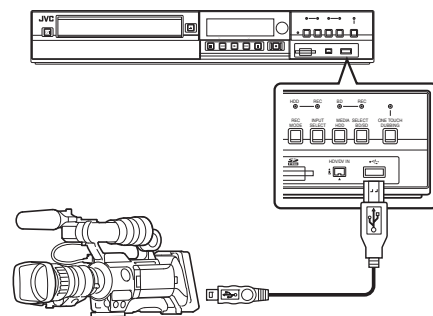

Memo :

- Per il funzionamento di alcuni modelli di videocamera potrebbe essere necessario un adattatore CA anzichè le batterie. Per maggiori dettagli, consultare il manuale di istruzioni della videocamera.

# Collegamento di un'unità video o di altri dispositivi (registrando tramite la presente unità)

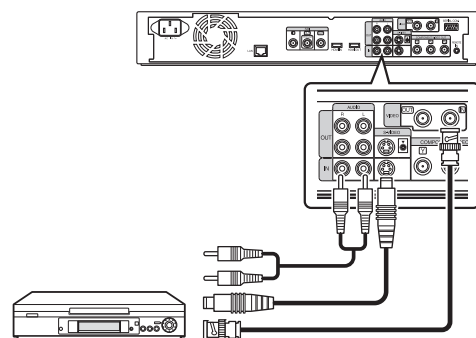

Memo :

- Quando si effettua il collegamento tramite cavo S-video, cambiare l'impostazione di "IMPOST. INGRESSO VIDEO" su "S-VIDEO". Per maggiori dettagli, fare riferimento a "IMPOST. INGRESSO VIDEO" (☞ pag. 89).
- Per registrare immagini video riprodotte sulla presente unità su un dispositivo esterno (unità video, ecc.) collegare il terminale in uscita della presente unità al terminale in ingresso del dispositivo esterno.

# Collegamento di dispositivi esterni

## Collegamento di un telecomando via cavo

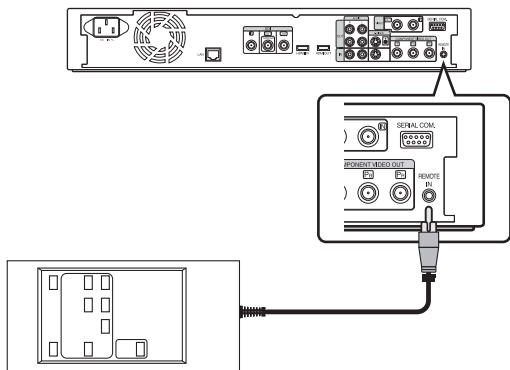

Utilizzando un collegamento via cavo è possibile comandare in modo stabile la presente unità tramite un dispositivo esterno. Il funzionamento è possibile tramite un codice qualunque (da 1 a 4) a prescindere dalle impostazioni del codice di comando a distanza della presente unità.

Memo :

- Attualmente non vi sono unità di comando a distanza disponibili.
- Per creare un dispositivo di controllo remoto via cavo, fare riferimento a "Controllo esterno" (pag. 95).

## Collegamento tramite cavo RS-232C

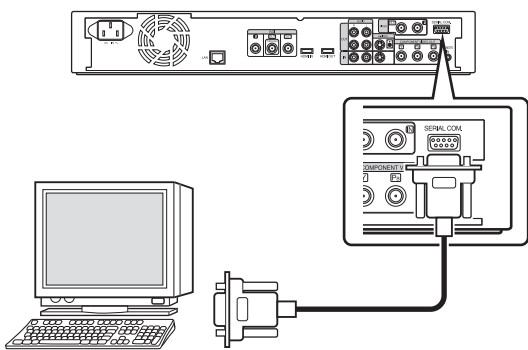

L'utilizzo esterno è possibile collegando un cavo RS-232C a un PC o dispositivo simile. Per i dettagli relativi all'utilizzo esterno, consultare "Controllo esterno" (pag. 95).

## Collegamento tramite cavo LAN

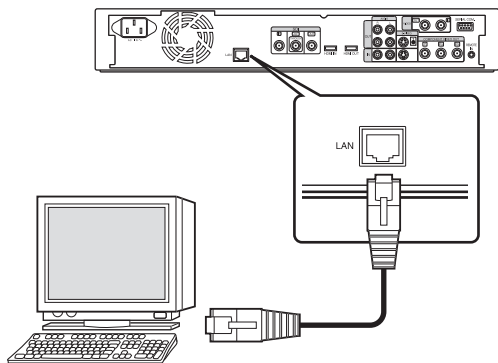

L'utilizzo esterno è possibile collegando ad un PC, o dispositivo simile, tramite cavo LAN. Per i dettagli relativi all'utilizzo esterno, consultare "Controllo esterno" (pag. 95).

# Collegamento dell'alimentazione

Collegare il cavo di alimentazione in dotazione alla presente unità nel modo seguente.

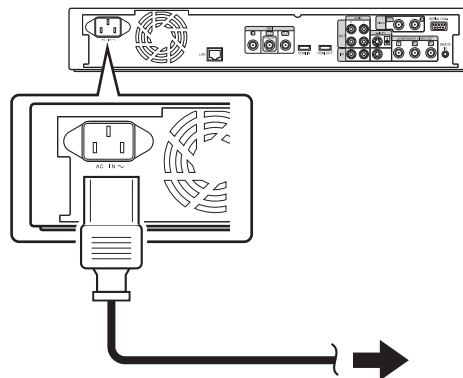

- 1 **Collegare il cavo di alimentazione in dotazione al terminale AC IN della presente unità**
- 2 **Collegare l'altra estremità del cavo di alimentazione a una presa elettrica**
- 3 **Premere il pulsante [ON/OFF] sul telecomando o sull'unità per accendere l'unità.**
  - L'unità si accende e il messaggio "HELLO" compare sulla finestra di visualizzazione.

Nota :

- Non utilizzare cavi di alimentazione diversi da quello fornito unitamente al presente apparecchio. Potrebbero causare un malfunzionamento della presente unità.

# Impostazione e visualizzazione di data/ora

Impostare data/ora dell'orologio integrato come segue. La data/ora di registrazione viene salvata sul disco.

## Impostazione di data/ora

Impostare data/ora dell'orologio integrato come segue.

### 1 Premere il pulsante [SET UP] sul telecomando

- Appare la schermata del menu Impostazioni.

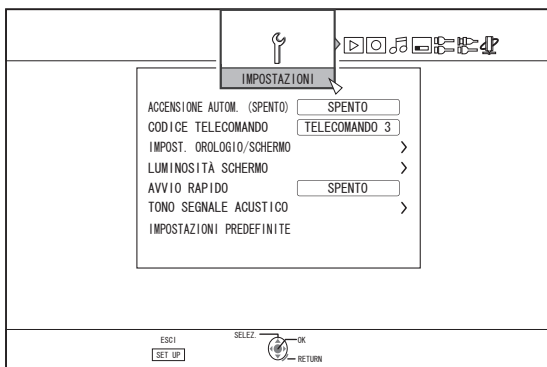

### 2 Selezionare "IMPOSTAZIONI" e premere il pulsante [OK]

### 3 Selezionare "IMPOST. OROLOGIO/SCHERMO" e premere il pulsante [OK]

- Compare il menu "IMPOST. OROLOGIO/SCHERMO".

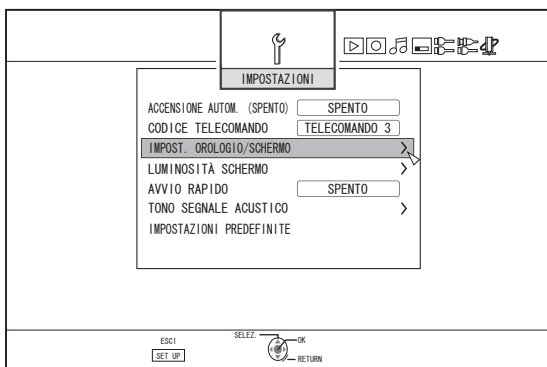

### 4 Selezionare "IMPOSTAZIONE OROLOGIO" e premere il pulsante [OK]

- Appare la schermata del menu delle Impostazione orologio.

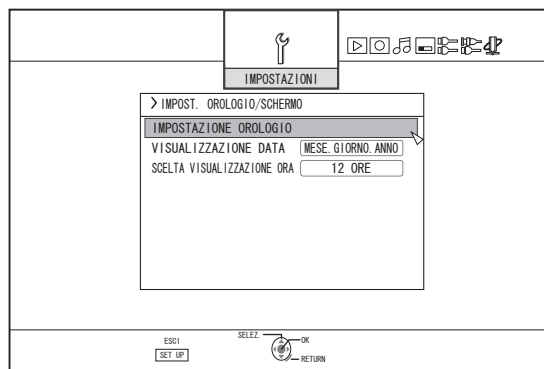

### 5 Impostare data e ora

- Ripetere i passaggi successivi per specificare l'ora e la data.

- 1 Premere il pulsante [▲] o [▼], selezionare la voce Imposta orologio e premere il pulsante [OK].

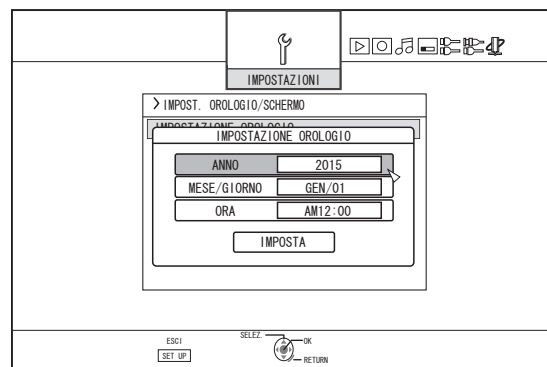

- 2 Premere il pulsante [▲] o [▼], cambiare il valore di impostazione e premere il pulsante [OK].

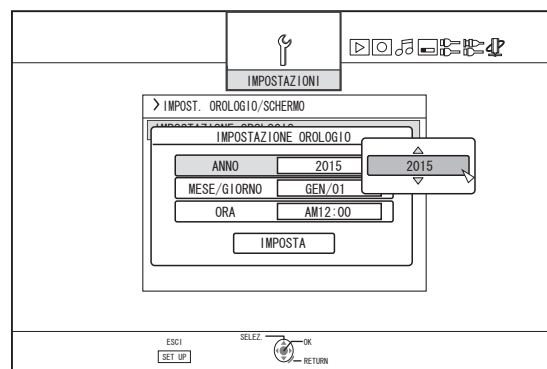

## 6 Al termine dell'impostazione, selezionare "IMPOSTA" e premere il pulsante [OK]

- In questo modo si esce dalla schermata di impostazione data/ora e si torna a quella iniziale.

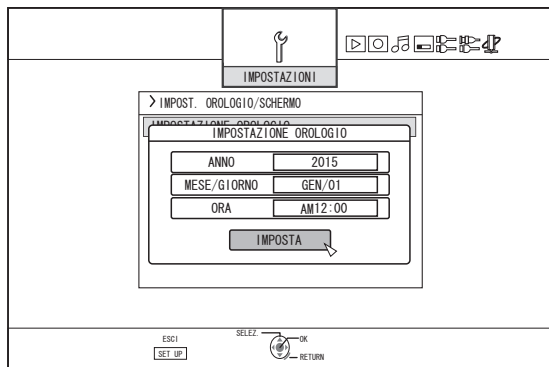

Memo : \_\_\_\_\_

- Non è possibile impostare il valore dei secondi. Dopo aver impostato i minuti, premere il pulsante [SET UP] in base al segnale orario.
- Per annullare l'impostazione data/ora, premere il pulsante [RETURN]. In questo modo si annulla l'impostazione data/ora e si torna alla schermata iniziale.
- È possibile impostare l'anno dal 2015 al 2037. Se si imposta "2037.12.31 23:59" l'ora cambierà in "2015.1.1 00:00" dopo un minuto.

## Modifica dello stile di visualizzazione della data

È possibile specificare lo stile di visualizzazione della data, nel modo seguente.

### 1 Premere il pulsante [SET UP] sul telecomando

### 2 Selezionare "IMPOSTAZIONI" e premere il pulsante [OK]

- Appare la schermata del menu Impostazioni.

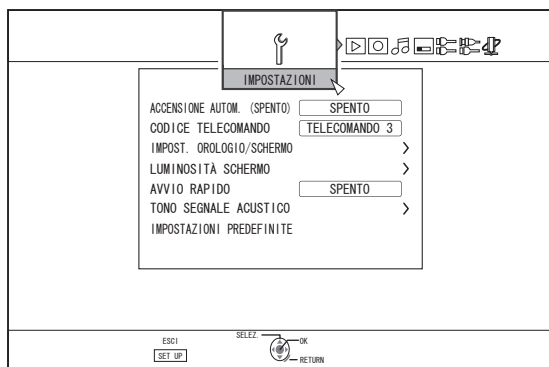

## 3 Selezionare "IMPOST. OROLOGIO/SCHERMO" e premere il pulsante [OK]

- Appare la schermata del menu Imposta/visualizza orologio.

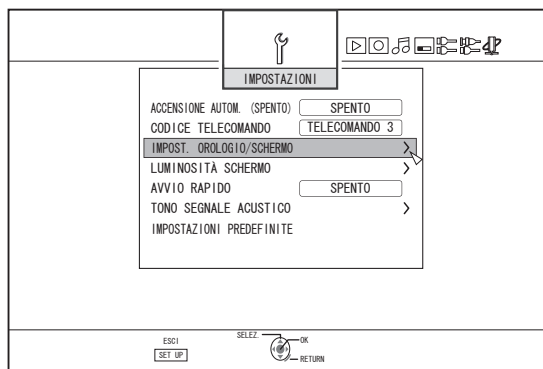

## 4 Selezionare "VISUALIZZAZIONE DATA" e premere il pulsante [OK]

- Appare la schermata del menu Visualizzazione data.

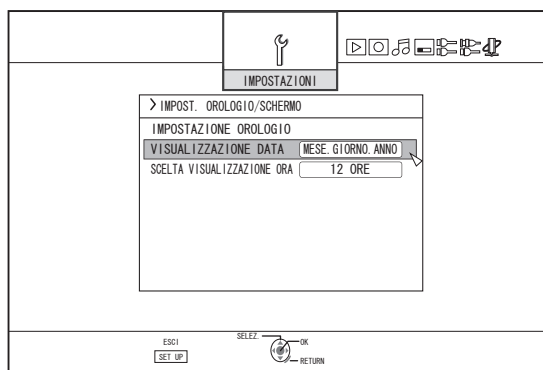

## 5 Selezionare lo stile di visualizzazione della data.

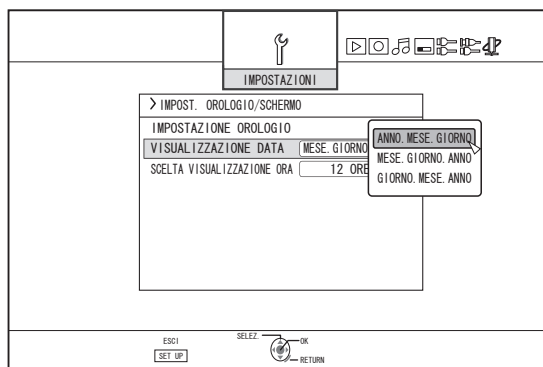

- Selezionare uno stile di visualizzazione della data tra le voci seguenti.
  - ANNO.MESE.GIORNO : Visualizza la data nell'ordine anno/mese/giorno.
  - MESE.GIORNO.ANNO : Visualizza la data nell'ordine mese/giorno/anno.
  - GIORNO.MESE.ANNO : Visualizza la data nell'ordine giorno/mese/anno.

## 6 Premere il pulsante [OK] dopo aver effettuato la selezione

- Lo stile di visualizzazione della data verrà salvato.

Memo : \_\_\_\_\_

Lo stile di visualizzazione della data verrà applicato nelle seguenti visualizzazioni delle informazioni.

- La data di registrazione del titolo mostrata nella schermata di navigazione dei contenuti (la data di registrazione verrà mostrata al posto del titolo laddove non ne sia stato inserito alcuno).
- La data visualizzata sulla schermata di visualizzazione delle informazioni sul titolo

## Modifica dello stile di visualizzazione dell'ora

È possibile specificare lo stile di visualizzazione dell'ora, nel modo seguente.

- 1 Premere il pulsante [SET UP] sul telecomando
- 2 Selezionare "IMPOSTAZIONI" e premere il pulsante [OK]
  - Appare la schermata del menu Impostazioni.

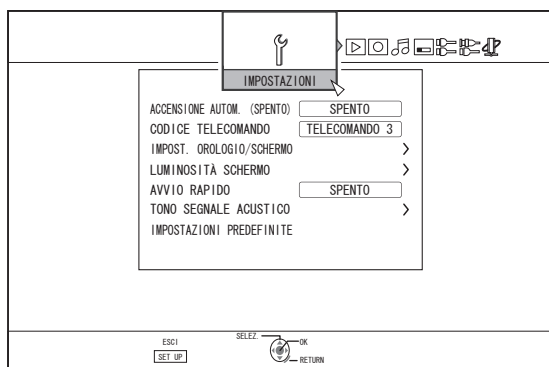

- 3 Selezionare "IMPOST. OROLOGIO/SCHERMO" e premere il pulsante [OK]
  - Appare la schermata del menu Imposta/visualizza orologio.

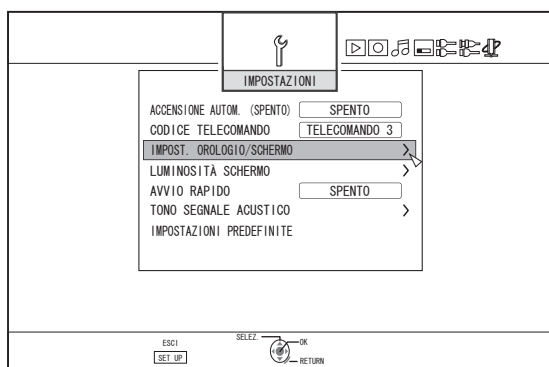

- 4 Selezionare "SCELTA VISUALIZZAZIONE ORA" e premere il pulsante [OK]

- Appare la schermata del menu Visualizzazione ora.

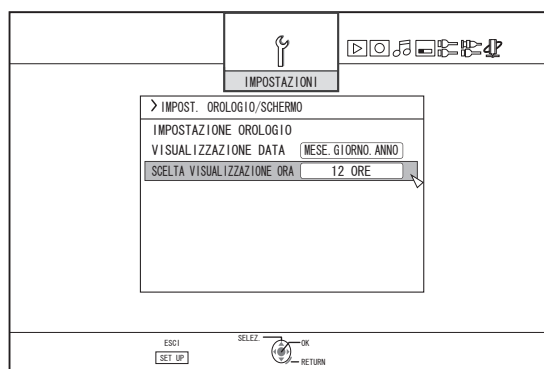

- 5 Selezionare lo stile di visualizzazione dell'ora

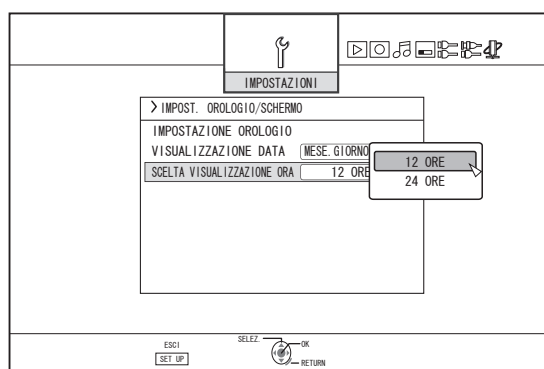

- Selezionare "12 ORE" o "24 ORE".
  - 12 ORE : Visualizza l'ora in formato AM/PM.
  - 24 ORE : Visualizza l'ora nel formato da 24 ore.

- 6 Premere il pulsante [OK] dopo aver effettuato la selezione

- Lo stile di visualizzazione dell'ora verrà salvato.

Memo :

- Lo stile di visualizzazione dell'ora interessa i seguenti elementi:
  - Ora corrente
  - Data/ora registrate sul disco
  - La data di registrazione del titolo mostrata nella schermata di navigazione dei contenuti (La data di registrazione verrà mostrata al posto del titolo laddove non ne sia stato inserito alcuno.)
  - L'ora di registrazione visualizzata sulla schermata di visualizzazione delle informazioni sul titolo

# Impostazione del Codice di orario

È possibile aggiungere un codice ora, una data o un'ora durante la registrazione di segnali di ingresso SDI o di segnali di ingresso HDMI con questa unità.

Memo : \_\_\_\_\_

- Solo la data e l'ora possono essere aggiunti durante la registrazione di segnali in ingresso HDMI. Se si desidera aggiungere il codice ora durante la registrazione, registrare i segnali in ingresso SDI.
- Se la registrazione avviene con l'aggiunta del codice di orario, quest'ultimo verrà registrato insieme al video. In tal caso, non è possibile nascondere la visualizzazione del codice di orario sul filmato registrato.

## Impostazione dell'ingresso del codice di orario

### 1 Premere il pulsante [SET UP] sul telecomando

- Appare la schermata del menu Impostazioni.

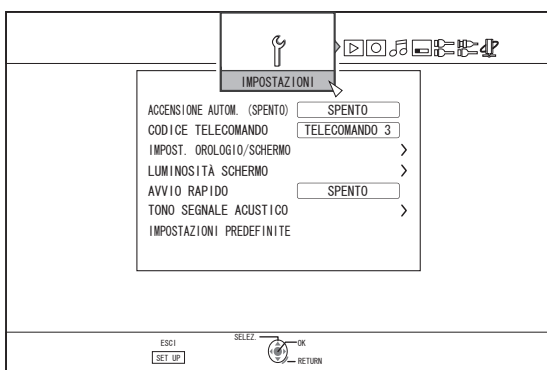

### 2 Premere il pulsante [▶] e selezionare "CONNESSIONE SDI/HDMI"

- Appare lo schermo "CONNESSIONE SDI/HDMI".

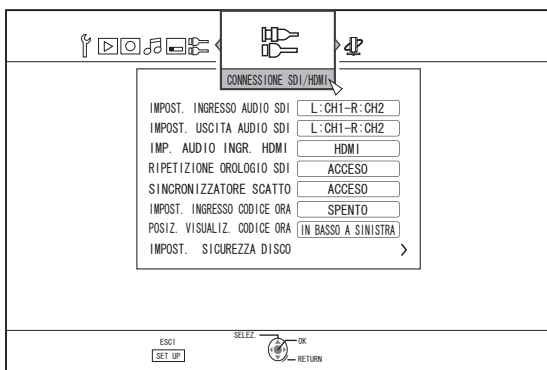

### 3 Premere il pulsante [▲] o [▼], selezionare "IMPOST. INGRESSO CODICE ORA" e premere il pulsante [OK]

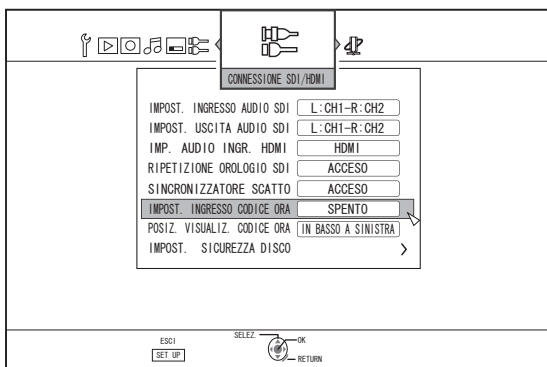

### 4 Selezionare "CODICE DI ORARIO" o "DATA E ORA"

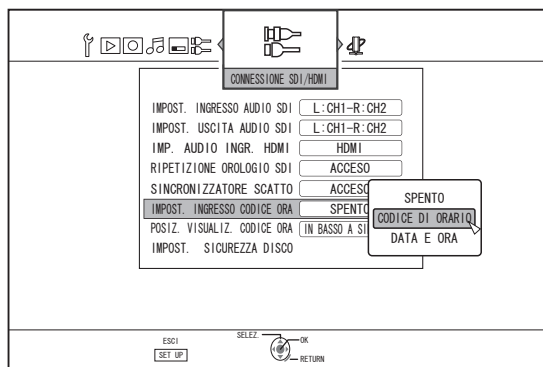

**CODICE DI ORARIO** : Quando vi sono più ingressi di codice di orario dal dispositivo SDI, tali informazioni si sovrapporranno all'ingresso video SDI.

**DATA E ORA** : Questa unità sovrappone l'attuale data/ora all'ingresso video SDI o HDMI.

Memo : \_\_\_\_\_

- Selezionare "SPENTO" se non si desidera visualizzare il codice di orario.

### 5 Premere il pulsante [OK] dopo aver effettuato la selezione

- L'impostazione del codice di orario viene salvata.

Memo : \_\_\_\_\_

- L'impostazione è terminata. Se dai segnali SDI si rilevano più ingressi di codice di orario, il codice di orario (TC\*\*:\*:\*:\*:\*\*) viene visualizzato se "CODICE DI ORARIO" è impostato.

La data e l'ora attuali vengono visualizzati se "DATA E ORA" è impostato.

Esempi : 2015.JAN.01 12:34:56

- Per maggiori dettagli sulle impostazioni della "POSIZ. VISUALIZ. CODICE ORA" fare riferimento a "Impostazione della "POSIZ. VISUALIZ. CODICE ORA" (pag. 25).



## Impostazione della “POSIZ. VISUALIZ. CODICE ORA”

### 1 Premere il pulsante [SET UP] sul telecomando

- Appare la schermata del menu Impostazioni.

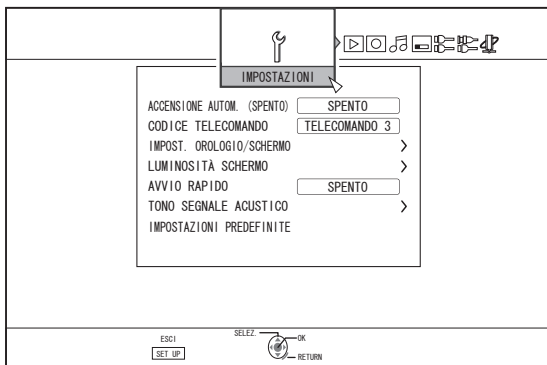

### 2 Premere il pulsante [▶] e selezionare “CONNESSIONE SDI/HDMI”

- Appare lo schermo “CONNESSIONE SDI/HDMI”.

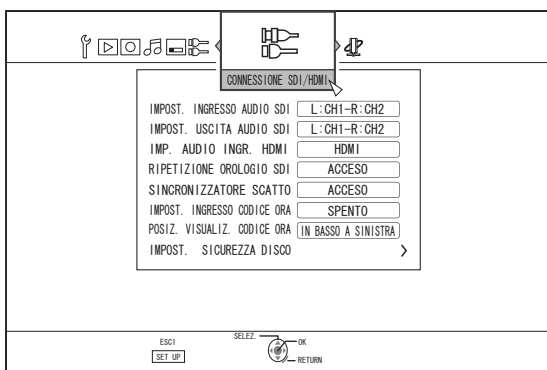

### 3 Premere il pulsante [▲] o [▼], selezionare “POSIZ. VISUALIZ. CODICE ORA” e premere il pulsante [OK]

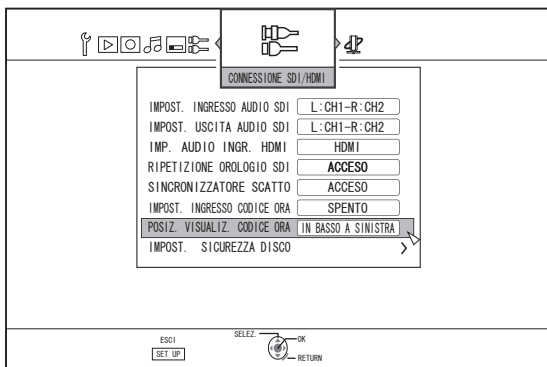

### 4 Premere il pulsante [▲] o [▼] per selezionare la posizione di visualizzazione

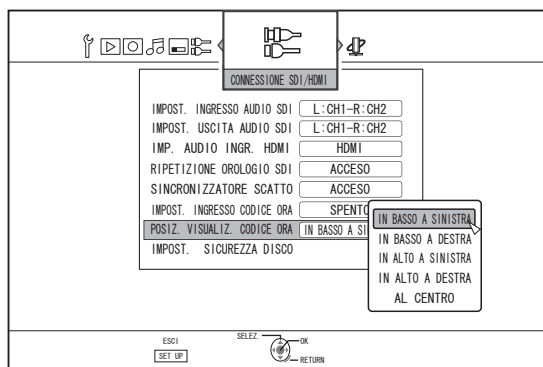

- IN BASSO A SINISTRA** : Imposta la posizione di visualizzazione del codice di orario in basso a sinistra.
- IN BASSO A DESTRA** : Imposta la posizione di visualizzazione del codice di orario in basso a destra.
- IN ALTO A SINISTRA** : Imposta la posizione di visualizzazione del codice di orario in alto a sinistra.
- IN ALTO A DESTRA** : Imposta la posizione di visualizzazione del codice di orario in alto a destra.
- AL CENTRO** : Imposta la posizione di visualizzazione del codice di orario al centro.

### 5 Premere il pulsante [OK] dopo aver effettuato la selezione

- La posizione di visualizzazione del codice di orario viene salvata.

Memo : \_\_\_\_\_

- L'impostazione è terminata. Se dai segnali SDI non si rilevano più ingressi di codice di orario, il codice di orario viene visualizzato come “TC--:--:--”.
- Se non è stata impostata alcuna data dopo aver selezionato “DATA E ORA” e aver completato l'impostazione, il codice di orario verrà visualizzato come “--:--:--”.
- Il codice di orario non viene visualizzato quando il monitor è collegato al terminale [SDI OUT THROUGH].

# Duplicazione/importazione

La duplicazione bidirezionale tra HDD e BD/DVD è possibile utilizzando solo la presente unità. Inoltre, i dati possono essere importati nell'HDD da una videocamera collegandola tramite i.LINK o USB.

## Duplicazione da HDD a BD/DVD

### Duplicazione ad alta velocità

Selezionare questa opzione se si desidera ridurre notevolmente il tempo necessario per la duplicazione. Utilizzare un disco BD/DVD che supporti la registrazione ad alta velocità.

### Duplicazione in una specifica modalità di registrazione

Selezionare questa opzione quando si desidera specificare la modalità di registrazione per la duplicazione. È possibile effettuare la duplicazione nella modalità di registrazione preferita: ad esempio, "mantenere un'elevata qualità dell'immagine" oppure "salvare più titoli possibili". Per maggiori dettagli, fare riferimento a "Modalità di registrazione" (☞ pag. 31).

Memo :

- La qualità dell'immagine non migliorerà anche quando si utilizzerà una modalità di registrazione di qualità superiore rispetto a quella originale di registrazione.
- La duplicazione tramite una modalità di registrazione specifica provocherà la ricodifica del disco.

## Importazione in HDD

### Importazione dei dati da BD/DVD a HDD

È possibile importare titoli da un BD/DVD.

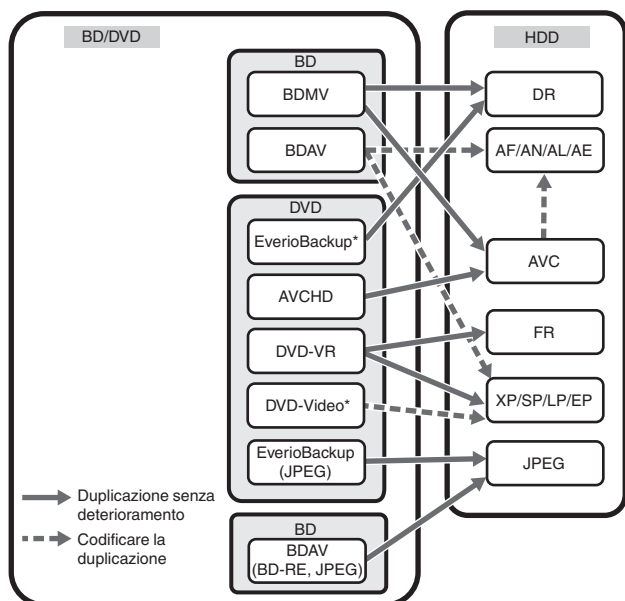

DVD-video\* : I dischi non finalizzati non possono essere importati.

Disco : Dischi di dati contenenti video ad alta definizione EverioBackup\* registrati in formato MPEG2 utilizzando un masterizzatore DVD per Everio.

### Importazione dei dati da SDHC/SD a HDD

I video acquisiti utilizzando una videocamera possono essere importati sull'HDD inserendo la scheda SDHC/SD sui quali sono stati salvati i video.

## Importazione dei dati da videocamera a HDD

È possibile importare sull'HDD i video acquisiti utilizzando una videocamera.

Questa unità supporta i collegamenti con videocamere tramite i.LINK e USB.

Memo :

- Per i video con formato MOV, solo i video nel formato MOV (modalità HQ e modalità SP) ripresi utilizzando la serie JVC ProHD MEMORY CARD CAMERA RECORDER GY-HM (escluse GY-HM200 e GY-HM170) sono compatibili. Non vi è alcuna garanzia relativa all'importazione di video ripresi con dispositivi di altre marche.
- Per i video con formato MXF, solo i video in formato MXF (modalità HQ e modalità SP) ripresi utilizzando la serie JVC ProHD MEMORY CARD CAMERA RECORDER GY-HM sono compatibili. Non vi è alcuna garanzia relativa all'importazione di video ripresi con dispositivi di altre marche.

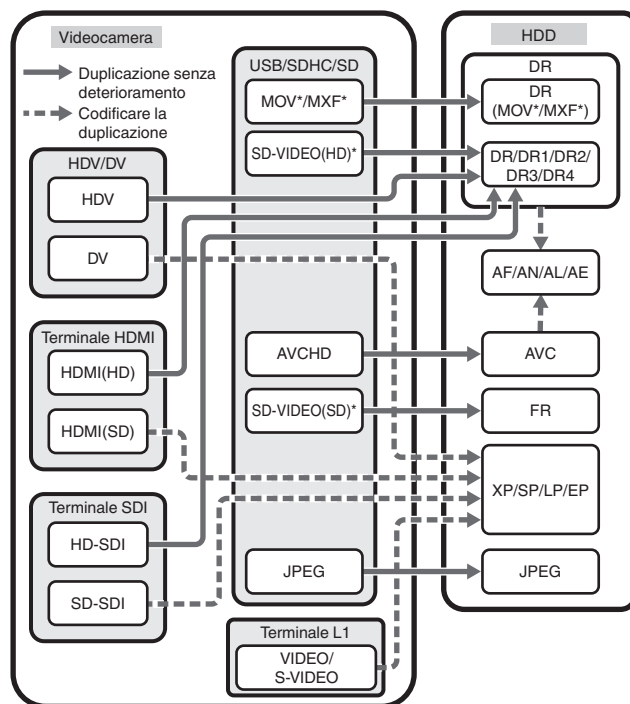

MOV\* : File in formato MOV (modalità HQ e modalità SP) ripresi utilizzando la serie JVC ProHD MEMORY CARD CAMERA RECORDER GY-HM (escluse GY-HM200 e GY-HM170)

MXF\* : File in formato MXF (modalità HQ e modalità SP) ripresi utilizzando la serie JVC ProHD MEMORY CARD CAMERA RECORDER GY-HM

SD-VIDEO(HD)\* : SD-VIDEO (JVC Everio MPEG2 TS)

SD-VIDEO(SD)\* : SD-VIDEO (JVC Everio MPEG2 PS)

### Importazione di dati da un'unità video

È possibile importare dati all'HDD da un'unità video esterna collegandola al terminale di ingresso S o video composito. Per maggiori dettagli, fare riferimento a "Registrazione tramite ingressi esterni" (☞ pag. 53).

### Importa da un dispositivo compatibile LAN

I dati sui dispositivi collegati al terminale LAN possono essere importati sull'HDD. Per maggiori dettagli, fare riferimento a "Importazione di dati da un dispositivo compatibile LAN all'HDD" (☞ pag. 42).

Memo :

- I video anti-pirateria non possono essere importati.
- Il Motion JPEG non è supportato

## | Grafico di duplicazione

### Duplicazione di dati video dall'HDD

Qualità della copia Qualità dei contenuti		Formato (BD)			Formato (DVD)	
		BDMV (Qualità HD)	BDAV (Qualità HD)	BDAV (Qualità SD)	DVD-VR	DVD-VIDEO
Modalità di registrazione (HDD)	DR (MOV*/MXF*)	Duplicazione ad alta velocità	Duplicazione ad alta velocità/Ricodifica	Ricodifica	Ricodifica	Ricodifica
	DR (Altro)	-	Duplicazione ad alta velocità/Ricodifica	Ricodifica	Ricodifica	Ricodifica
	AF/AN/AL/AE	Duplicazione ad alta velocità	Duplicazione ad alta velocità/Ricodifica	Ricodifica	Ricodifica	Ricodifica
	AVC	Duplicazione ad alta velocità	Duplicazione ad alta velocità/Ricodifica	Ricodifica	Ricodifica	Ricodifica
	FR	-	-	Ricodifica	Duplicazione ad alta velocità/Ricodifica	Ricodifica
	XP/SP/LP/EP*	-	-	Ricodifica	Duplicazione ad alta velocità/Ricodifica	Duplicazione ad alta velocità/Ricodifica

- EP\* : Duplicazione ad alta velocità su dischi in formato DVD-VIDEO di un titolo in modalità EP  
Per effettuare la duplicazione ad alta velocità di un titolo in modalità EP su un disco in formato DVD-VIDEO, impostare "DUPLIC. ALTA VELOC." (☞ pag. 85) nel menu impostazioni su "4:3" prima di effettuare la registrazione o l'importazione. Verrà effettuata solo la ricodifica quando si duplica un titolo che è stato registrato o importato con un'impostazione diversa da "4:3".
- MOV\* : File in formato MOV (modalità HQ e modalità SP) ripresi utilizzando la serie JVC ProHD MEMORY CARD CAMERA RECORDER GY-HM (escluse GY-HM200 e GY-HM170)
- MXF\* : File in formato MXF (modalità HQ e modalità SP) ripresi utilizzando la serie JVC ProHD MEMORY CARD CAMERA RECORDER GY-HM

Memo :

- La copia ad alta velocità su dischi in formato DVD-VIDEO potrebbe non essere eseguita per i titoli in modalità XP/SP/LP/EP che non sono registrati utilizzando gli ingressi esterni di questa unità.
- BD-R supporta fino a 6X.

### Duplicazione di dati immagine dall'HDD

Importazione file (HDD)	Supporto	
	BDAV (BD-RE)	SDHC/SD
JPEG	✓	✓

Memo :

- Nelle situazioni seguenti, è possibile che si verifichi una distorsione delle immagini video durante la ricodifica/duplicazione, quando il monitor (TV) è collegato alla presente unità tramite cavo HDMI o quando la risoluzione dello schermo è impostata su 1080p.
  - Procedendo alla duplicazione dalla schermata di menu
  - Ritornando alla schermata normale al termine della duplicazione
 Non si tratta di un guasto. Cambiare la risoluzione dello schermo scegliendo un'impostazione diversa da 1080p per risolvere l'inconveniente.
- BD-R supporta fino a 6X.

# Formattazione

In alcuni casi potrebbe essere necessario formattare i dischi o le schede SD non ancora utilizzati.

In questi casi, formattare il disco o la scheda SD in modo opportuno.

Memo : \_\_\_\_\_

- La formattazione di un disco o di una scheda SD cancella tutti i dati esistenti dal supporto.  
Controllare accuratamente prima di formattare, in modo da non cancellare titoli importanti.

## | Tabella formattazione

Fare riferimento alla seguente tabella per la scelta del tipo di disco e formattazione più adeguati.

Nota : \_\_\_\_\_

- Se un disco viene formattato utilizzando un dispositivo non prodotto da JVC, potrebbe non venire letto in modo corretto anche nei casi in cui corrisponda alla tabella seguente. In tal caso, riformattare il disco con la presente unità o utilizzare un altro disco vuoto.

Memo : \_\_\_\_\_

- I dischi BD-R e DVD-R possono essere riformattati solo una volta.
- Quando si riformatta un disco in un altro formato, estrarre il disco e caricarlo nuovamente.

### Tabella formattazione DVD

	Formato	Formato VR	Formato video
DVD-RW	Single-side, single layer (4,7 GB)	✓	✓
DVD-R	Single-side, single layer (4,7 GB)	✓	✓
	Single-side, dual layer (8,5 GB)	✓	✓

✓ : Formato supportato.

### Tabella formattazione BD

		Formato BDAV	Formato BDMV
BD-RE	Single-side, single layer (25 GB)	✓	✓
	Single-side, dual layer (50 GB)	✓	✓
BD-R	Single-side, single layer (25 GB)	✓	✓
	Single-side, dual layer (50 GB)	✓	✓

✓ : Formato supportato.

## | Formattazione dischi

- 1 Collocare il DVD o BD da formattare nell'apposito cassetto
- 2 Premere il pulsante [MEDIA MANAGE] sul telecomando
  - Appare la schermata del menu Gestione supporti.

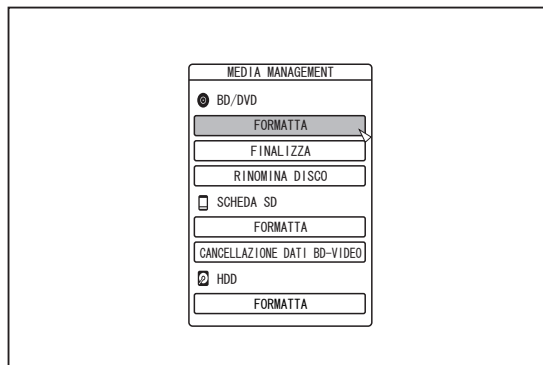

- 3 Selezionare "FORMATTA" da "BD/DVD"
  - Compare una schermata di selezione del formato.
- 4 Selezionare una modalità di formato dall'apposita schermata di selezione

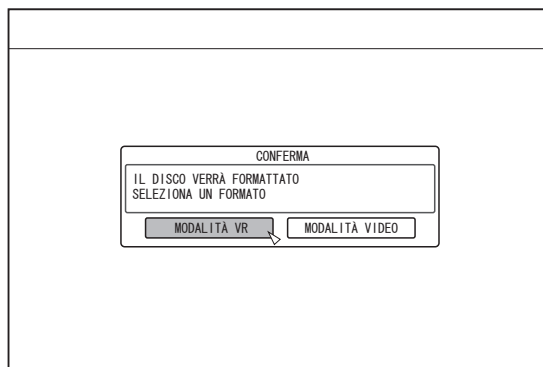

DVD : Selezionare una "Modalità formato" da "MODALITÀ VR" o "MODALITÀ VIDEO".

BD : Selezionare una "Modalità formato" da "MODALITÀ BDAV" o "MODALITÀ BDMV".

Memo : \_\_\_\_\_

- Quando è selezionato "MODALITÀ BDMV", compare una schermata di selezione "PER LA REGISTRAZIONE DIRETTA" o "PER LA COPIA" dopo che viene selezionato "Modalità formato".
  - Per registrare direttamente su un disco in formato BDMV, selezionare "PER LA REGISTRAZIONE DIRETTA".
  - Per usare un disco in formato BDMV per scopi diversi dalla registrazione, selezionare "PER LA COPIA".

## 5 Selezionare “Sì” e premere il pulsante [OK] nella schermata di conferma del formato

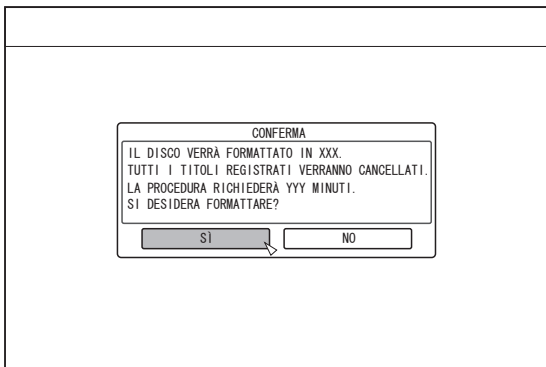

- La formattazione inizia.
- Al termine della formattazione, sul monitor compare un messaggio “IL DISCO È STATO FORMATTATO” e viene visualizzata la schermata normale.

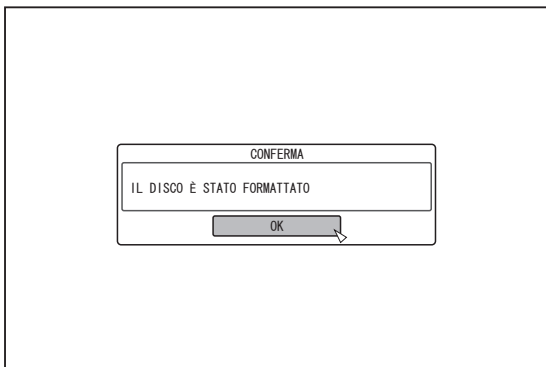

### Memo :

- Per tornare alla schermata iniziale senza formattare il disco, selezionare “NON FORMATTARE” e premere il pulsante [OK].  
In alternativa, è possibile premere il pulsante [RETURN] per tornare alla schermata iniziale senza formattare.

### Nota :

- Non interrompere l'alimentazione né scollegare il cavo mentre è visualizzato il messaggio “FORMATTING DISC...”.
- Si noti che la formattazione di un disco con titoli protetti cancella tutti i titoli dal disco.

## Annullare la formattazione

### 1 Premere il pulsante [OPTION] durante la formattazione

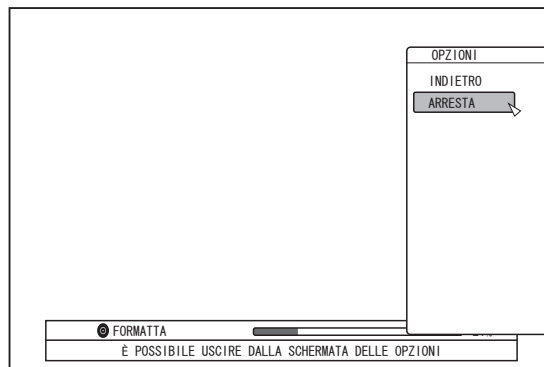

### 2 Selezionare “ARRESTA” e premere il pulsante [OK]

- Compare una schermata di conferma per fermare la formattazione.

### 3 Selezionare “Sì” nella schermata di conferma, quindi premere il pulsante [OK]



- La formattazione si ferma.

### Nota :

- È possibile fermare la formattazione se sembra che questa richieda troppo tempo (più di due minuti).
- Se per qualunque motivo non si potesse interrompere la formattazione, non comparirà la schermata di conferma dell'interruzione della formattazione anche se si preme il pulsante [OPTION].

## Formattazione schede SD

### 1 Inserire la scheda SD da formattare nello [SD SLOT]

- Inserire la scheda SD con il lato del terminale rivolto verso il basso fino a che non si sente un “clic”.

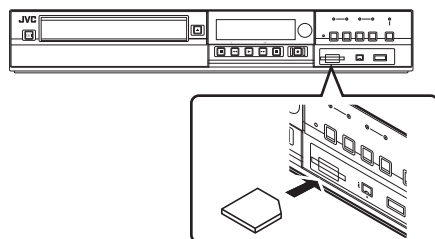

Nota :

- La formattazione non è possibile se la scheda SD è protetta da scrittura. In tal caso, disattivare il blocco di protezione da scrittura prima di inserire la scheda SD.

### 2 Premere il pulsante [MEDIA MANAGE] sul telecomando

- Appare la schermata del menu Gestione supporti.

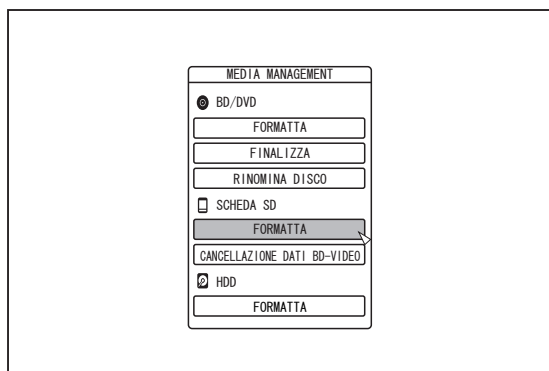

### 3 Selezionare “FORMATTA” da “SCHEDA SD”

- Compare una schermata di conferma per eseguire la formattazione.

### 4 Selezionare “Sì” e premere il pulsante [OK]

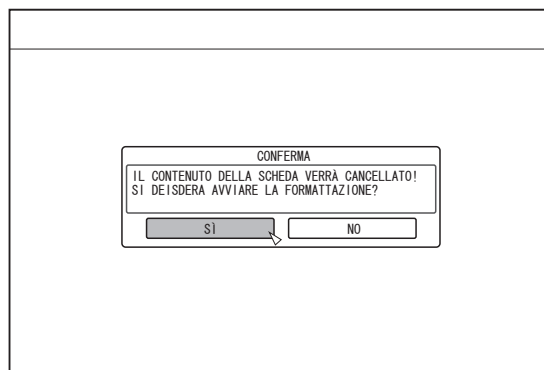

- La formattazione inizia.
- Al termine della formattazione, sul monitor compare un messaggio “LA SCHEDA SD È STATA FORMATTATA” e viene visualizzata la schermata normale.

Memo :

- Per tornare alla schermata iniziale senza formattare il disco, selezionare “NO” e premere il pulsante [OK]. In alternativa, è possibile premere il pulsante [RETURN] per tornare alla schermata iniziale senza formattare.

Nota :

- Non interrompere l'alimentazione né scollegare il cavo mentre è visualizzato il messaggio “FORMATTAZIONE SCHEDA SD...”. Non rimuovere la scheda SD. La scheda SD si potrebbe danneggiare.
- Si noti che la formattazione di una scheda SD cancella tutti i titoli, compresi i titoli protetti, dalla scheda.
- Una volta iniziata la formattazione della scheda SD, non la si potrà fermare.

# Modalità di registrazione

## Tempo massimo di registrazione per ciascuna modalità di registrazione

È possibile specificare una modalità di registrazione in base all'uso previsto. Impostando il video su una qualità di immagine elevata si riduce il tempo massimo di registrazione; al contrario, impostando una qualità dell'immagine più bassa, si aumenta il tempo di registrazione.

Fare riferimento alla seguente tabella per conoscere i tempi massimi di registrazione nelle rispettive modalità. Tutti i dati della tabella sono valori approssimativi.

Modalità di registrazione	Qualità	BD (Single-side, Single Layer)	BD (Single-side, Dual Layer)	DVD (Single-side, Single Layer)	DVD (Single-side, Dual Layer)	HDD (1 TB)
DR	HD	1,9 ore	3,8 ore	-	-	80 ore (*1)
AF		4 ore	8 ore	-	-	160 ore
AN		6 ore	12 ore	-	-	252 ore
AL		9 ore	18 ore	-	-	378 ore
AE		12 ore	24 ore	-	-	504 ore
XP	SD	5,25 ore	10,5 ore	1 ore	1,7 ore	220 ore
SP		10,5 ore	21 ore	2 ore	3,5 ore	444 ore
LP		21 ore	42 ore	4 ore	7,1 ore	884 ore
EP		42 ore	84 ore	8 ore	14,3 ore	1774 ore
DR1	HD	1,8 ore	3,6 ore	-	-	76 ore
DR2		2 ore	4 ore	-	-	84 ore
DR3		2,9 ore	6 ore	-	-	124 ore
DR4		3,9 ore	7,8 ore	-	-	164 ore

\*1 : Dato presunto quando si importa un HDV.

Memo :

- Modalità DR  
Abbreviazione di Direct Recording (registrazione diretta). I video vengono registrati in base alla qualità di immagine originale.
- Modalità AF/AN/XP/SP  
Consigliato per la registrazione di immagini con movimenti rapidi, come i video sportivi.
  - La modalità AF/AN registra le immagini a livello HD alta qualità.
  - La modalità XP/SP registra le immagini a livello SD alta qualità.
- Modalità AL/AE/LP  
Consigliato per la registrazione di immagini con movimenti lenti e poco contrasto, come le fiction.
  - La modalità AL/AE registra le immagini a livello HD bassa qualità.
  - La modalità LP registra le immagini a livello SD bassa qualità.
- Modalità EP  
Consigliato per la registrazione di immagini con contorni nitidi (come video di animazione) e quando il tempo di registrazione (tempo rimanente) è limitato.
- Modalità DR1/DR2/DR3/DR4  
La selezione è possibile solo quando si importano filmati HD dal terminale di ingresso SDI o dal terminale di ingresso HDMI. Selezionare DR1 per registrare con la qualità di immagine migliore e DR4 per la qualità più bassa. Il tempo di registrazione disponibile è maggiore in qualità DR4 e minore con l'impostazione DR1.
- Impostazione della modalità di registrazione DR1/DR2/DR3/DR4.  
Se si cambia la modalità di registrazione in DR1/DR2/DR3/DR4, potrebbe essere necessario un po' di tempo per elaborare l'impostazione. Nel frattempo potrebbero non venire visualizzati i segnali in ingresso.
- È possibile cambiare la modalità di registrazione premendo il pulsante [OPTION] sul telecomando quando la riproduzione, la duplicazione o la modifica non sono in corso.
  - ① Premere il pulsante [OPTION] sul telecomando
  - ② Selezionare "MODO REGISTRAZ." e premere il pulsante [OK] sul telecomando
  - ③ Selezionare la "MODO REGISTRAZ." desiderata e premere il pulsante [OK] sul telecomando
- Si possono verificare dei casi in cui non è possibile registrare fino al tempo di registrazione massimo, come indicato nella tabella, a causa delle limitazioni degli standard BD.

## | Qualità immagine HD

- Utilizzando BD si consente la duplicazione con qualità immagine HD. Per copiare titoli con qualità immagine HD importati sull'HDD, si consiglia di utilizzare BD.

Nota :

- La duplicazione su DVD non può avvenire con qualità immagine HD.

## | Modalità DR

- I titoli HDV, MOV\*/MXF\* e SD-VIDEO (JVC Everio MPEG2 TS) possono essere importati usando la modalità DR.  
 MOV\* : File in formato MOV (modalità HQ e modalità SP) ripresi utilizzando la serie JVC ProHD MEMORY CARD CAMERA RECORDER GY-HM (escluse GY-HM200 e GY-HM170)  
 MXF\* : File in formato MXF (modalità HQ e modalità SP) ripresi utilizzando la serie JVC ProHD MEMORY CARD CAMERA RECORDER GY-HM

## | Modalità FR

Nei seguenti casi viene visualizzata la modalità FR come modalità di registrazione.

- Modalità FR durante l'importazione nell'HDD  
 Durante l'impostazione di titoli SD-VIDEO (JVC Everio MPEG2 PS) tramite duplicazione ad alta velocità. Durante l'importazione di dati tramite duplicazione ad alta velocità da dischi DVD-VR registrati utilizzando altre unità.
- Modalità FR durante la duplicazione dall'HDD  
 Quando si seleziona automaticamente la modalità più appropriata tra XP ed EP a seconda della memoria rimanente sul disco.



# Importazione dei dati da BD/DVD a HDD

I dati possono essere importati da un BD/DVD all'HDD nel modo seguente.

- I formati di file importabili
  - Video : BDMV, BDAV, AVCHD, DVD-VR, DVD-VIDEO, EverioBackup
  - Fermi : EverioBackup, BDAV (BD-RE) immagine

Memo :

- I titoli BDMV, AVCHD e EverioBackup importati utilizzando "IMPORTAZIONE COMPLETA" vengono uniti in un unico titolo. Questa unità non supporta la combinazione di titoli durante l'operazione di modifica al termine dell'importazione. Per combinare e importare i dati, selezionare "IMPORTAZIONE COMPLETA".
- Nel caso dei dati selezionati per l'importazione tramite "SEL. TITOLO(FILMATO)", i titoli con la stessa data vengono combinati.
- Non è possibile combinare i titoli di due o più scene se i criteri di registrazione, come le dimensioni video, sono diversi.

Nota :

- È possibile importare solo i titoli non coperti da copyright.
- Il riconoscimento del dispositivo e l'importazione dei file potrebbe richiedere molto tempo, a seconda della quantità di file nel dispositivo.

## Preparazioni

- 1 Collocare un BD o DVD nell'apposito cassetto
- 2 Premere il pulsante [DUBBING] sul telecomando
  - Appare la schermata di importazione.

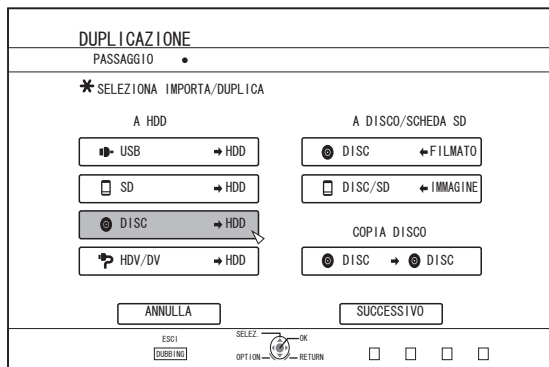

- 3 Selezionare "DISC⇒HDD" nella schermata di importazione e premere il pulsante [OK]
  - Viene aggiunto un segno di spunta alla voce "DISC⇒HDD".
- 4 Selezionare "SUCCESSIVO" e premere il pulsante [OK]
  - Appare la schermata di selezione dell'importazione.

Memo :

- Quando si rileva un DVD-VIDEO, anziché la schermata di selezione dell'importazione compare quella per la selezione della modalità di registrazione. Per maggiori dettagli, fare riferimento a "Importazione di DVD-VIDEO" (pag. 35).

## Importazione completa

- 1 Selezionare "IMPORTAZIONE COMPLETA" nella schermata di selezione dell'importazione e premere il pulsante [OK]
  - Viene aggiunto un segno di spunta alla voce "IMPORTAZIONE COMPLETA".
- 2 Selezionare "SUCCESSIVO" e premere il pulsante [OK]

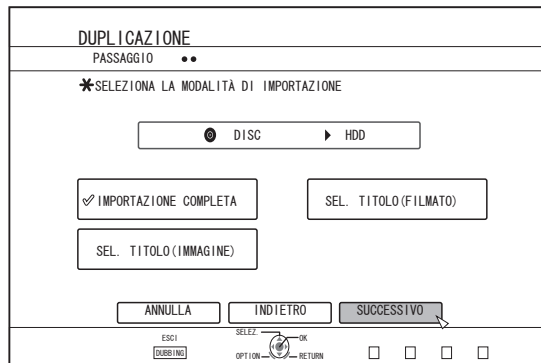

- Nel menu, "AVVIA" comparirà al posto di "SUCCESSIVO" se il formato del disco è diverso da "BDAV". In questo caso, procedere con il passaggio 5.

- 3 Selezionare "MODALITÀ DI REGISTRAZIONE" e premere il pulsante [OK]

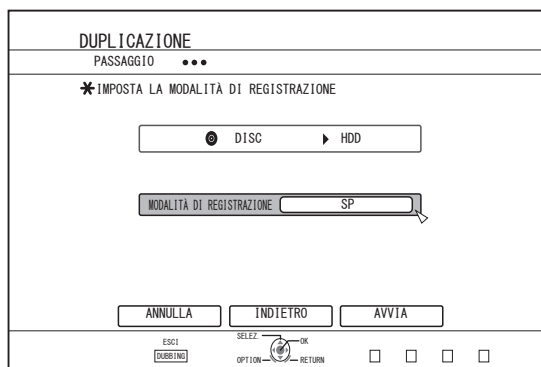

- Si apre un menu pop-up.

- 4 Selezionare l'opzione "MODO REGISTRAZIONE"
 

Per maggiori dettagli, fare riferimento a "Modalità di registrazione" (pag. 31).
- 5 Selezionare "AVVIA" e premere il pulsante [OK]
  - L'importazione dei titoli ha inizio.
  - Al termine dell'importazione, sul monitor compare un messaggio "DUPLICAZIONE COMPLETATA".

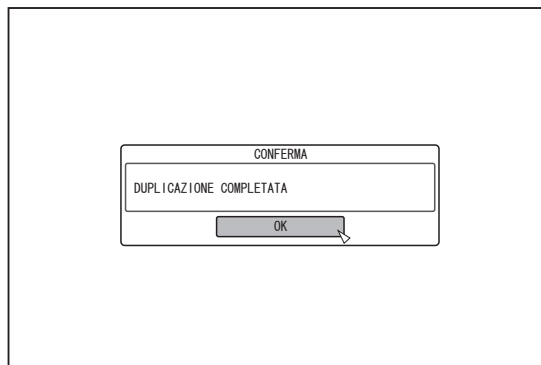

## Specificare un titolo

### 1 Selezionare “SEL. TITOLO(FILMATO)” nella schermata di selezione dell’importazione e premere il pulsante [OK]

- Viene aggiunto un segno di spunta alla voce “SEL. TITOLO(FILMATO)”.

### 2 Selezionare “SUCCESSIVO” e premere il pulsante [OK]

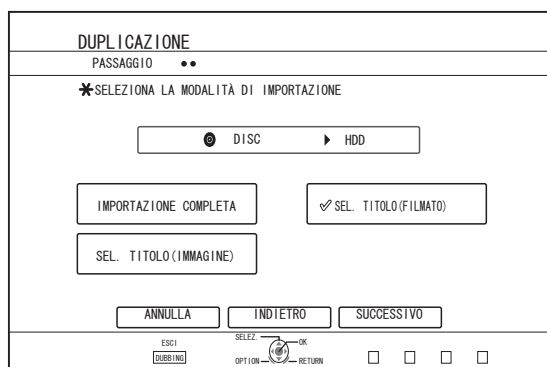

- Se si imposta un disco “BD/AV”, comparirà la schermata di selezione della modalità di registrazione.
- Se il formato del disco è diverso da “BD/AV”, comparirà una schermata per la creazione di una lista dei titoli da importare. In questo caso, procedere con il passaggio 5.

### 3 Selezionare “MODALITÀ DI REGISTRAZIONE” e premere il pulsante [OK]

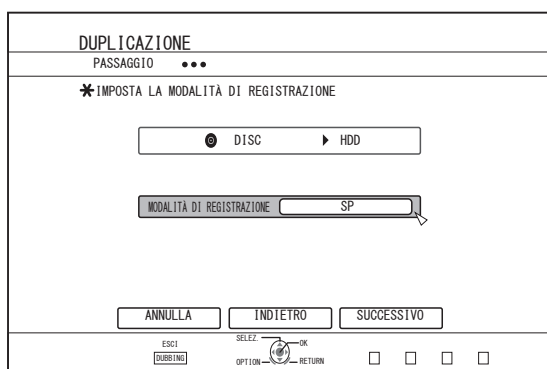

- Si apre un menu pop-up.

### 4 Selezionare l’opzione “MODO REGISTRAZIONE”.

Per maggiori dettagli, fare riferimento a “Modalità di registrazione” (pag. 31).

### 5 Selezionare “SUCCESSIVO” e premere il pulsante [OK]

- Comparirà una schermata per creare la lista dei titoli per l’importazione.

### 6 Creare una lista dei titoli da importare

- Procedere con i passaggi seguenti per creare una lista dei titoli da importare.

- ① Selezionare “AGGIUNGI ELENCO TITOLI PER DUPLICAZIONE” e premere il pulsante [OK]  
Viene visualizzata la schermata Lista titoli.
- ② Selezionare i titoli da importare e premere il pulsante [OK]  
I titoli selezionati vengono aggiunti all’elenco.

#### Memo :

- Premere il pulsante [MARK]. Accanto al titolo comparirà un segno di spunta.  
Tutti i titoli con il segno di spunta verranno aggiunti contemporaneamente all’elenco.
- Selezionare un titolo dalla lista titoli di duplicazione e premere il pulsante [OK] per effettuare le seguenti modifiche.
  - Cancellare il titolo selezionato dall’elenco
- È possibile che durante la selezione dei titoli non vengano visualizzate le miniature, a seconda dei dischi utilizzati.

## 7 Selezionare “AVVIA” e premere il pulsante [OK]

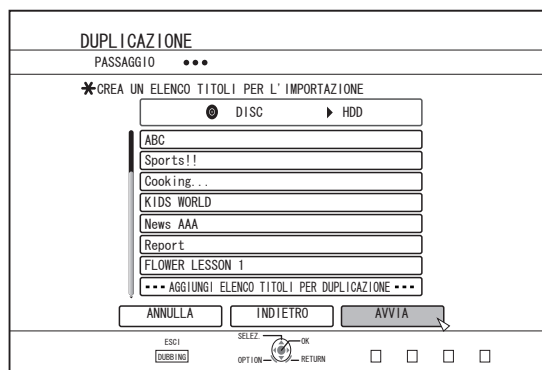

- L’importazione dei titoli ha inizio in base alla sequenza nella lista titoli creata.
- Al termine dell’importazione, sul monitor compare un messaggio “DUPLICAZIONE COMPLETATA”.

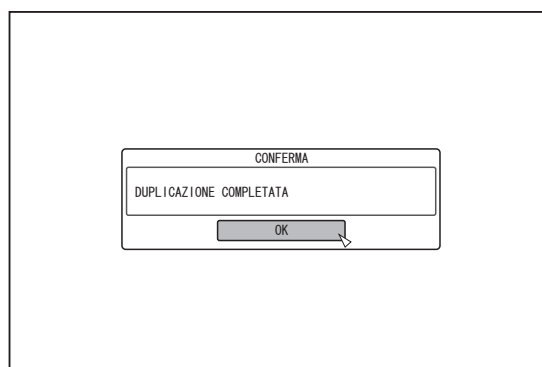

#### Nota :

- Non è possibile selezionare “AVVIA” nei seguenti casi.
    - Se è stato selezionato un titolo che non può essere duplicato
    - Se la memoria HDD è insufficiente
    - Se è stata raggiunta la quantità massima di titoli nell’HDD
    - Se non è stata creata una lista titoli per la duplicazione
- Controllare “Risoluzione dei problemi” (pag. 112) ed agire di conseguenza.

## Importazione di DVD-VIDEO

Quando viene rilevato un DVD-VIDEO, compare una schermata per la selezione della modalità di registrazione. Procedere con i passaggi seguenti per importare un DVD-VIDEO nell'HDD.

- 1 Selezionare “**MODO REGISTRAZIONE**” dalla schermata di selezione modalità di registrazione e premere il pulsante [OK], quindi selezionare “**MODALITÀ DI REGISTRAZIONE**” dal menu pop-up

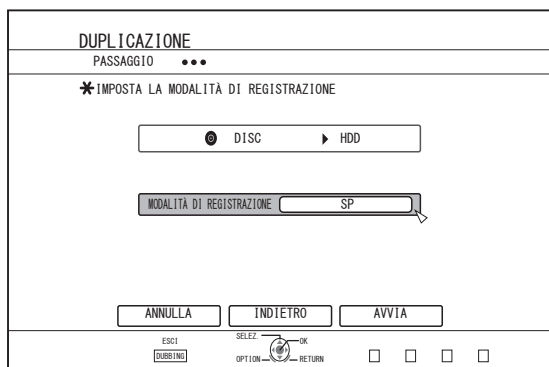

Per maggiori dettagli, fare riferimento a “Modalità di registrazione” (pag. 31).

- 2 Selezionare “**AVVIA**” e premere il pulsante [OK]

- L'importazione dei titoli ha inizio.
- Al termine dell'importazione, sul monitor compare un messaggio “**DUPLICAZIONE COMPLETATA**”.

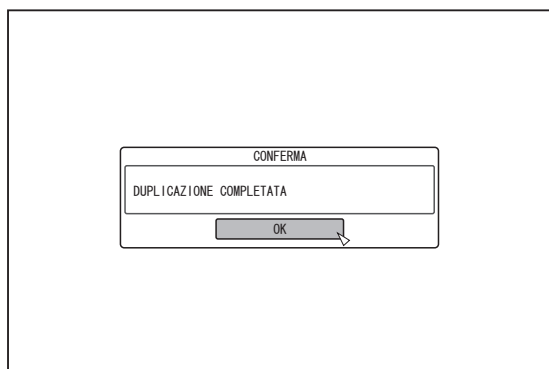

Memo :

- Se la prima impostazione di riproduzione del DVD-video è stata impostata sul menu principale o altre impostazioni, il titolo non verrà riprodotto. Se la riproduzione non si avvia, premere il pulsante play o riprodurre il DVD-Video.

## Annullamento dell'importazione

### Per annullare l'importazione prima che abbia inizio

- Selezionare “**ANNULLA**” dal menu e premere il pulsante [OK] per annullare l'importazione di un titolo.
- In alternativa, è possibile premere il pulsante [RETURN] per annullare l'importazione e tornare alla schermata iniziale.

### Per annullare l'importazione mentre questa è in corso

- Premere il pulsante [OPTION] per visualizzare il menu pop-up. Selezionare “**ANNULLA**” dal menu pop-up e premere il pulsante [OK]. In questo modo si importano i dati all'HDD fino alla posizione in cui si è scelto di fermarsi.
- L'importazione si interrompe anche premendo il pulsante [■] per fermare la riproduzione.

## Importazione dei dati da dispositivi compatibili con USB a HDD

I dati sui dispositivi connessi al terminale USB possono essere importati nell'HDD nel modo seguente.

- I formati di file importabili  
AVCHD, SD-VIDEO (JVC Everio MPEG2 TS, PS), MOV\*/MXF\* e JPEG  
MOV\* : File in formato MOV (modalità HQ e modalità SP) ripresi utilizzando la serie JVC ProHD MEMORY CARD CAMERA RECORDER GY-HM (escluse GY-HM200 e GY-HM170)  
MXF\* : File in formato MXF (modalità HQ e modalità SP) ripresi utilizzando la serie JVC ProHD MEMORY CARD CAMERA RECORDER GY-HM

Memo :

- I titoli che vengono importati utilizzando “**IMPORTAZIONE COMPLETA**” combinati in un unico titolo. Questa unità non supporta la combinazione di titoli durante l'operazione di modifica al termine dell'importazione. Per combinare e importare i dati, selezionare “**IMPORTAZIONE COMPLETA**”. Tuttavia, i titoli dei file MXF non vengono uniti.
- Nel caso dei dati selezionati per l'importazione tramite “**SELETTITOLO(FILMATO)**”, i titoli con la stessa data vengono combinati.
- Non è possibile combinare i titoli di due o più scene se i criteri di registrazione, come le dimensioni video, sono diversi.
- Quando “**Recording in DCIM Folder**” della serie GY-HM890/GY-HM850 JVC è impostato su “**On**”, i file MOV registrati nella scheda SD non possono essere importati dal terminale USB di questa unità. Per importare utilizzando questa unità, registrare con “**Recording in DCIM Folder**” impostato su “**Off**”. Per dettagli su come impostare “**Recording in DCIM Folder**” della serie GY-HM890/GY-HM850 JVC, fare riferimento al manuale di istruzioni della serie GY-HM890/GY-HM850 JVC.
- L'importazione di file MOV registrati utilizzando la serie JVC GY-HM in modalità SP 1080i, richiede una durata circa 1,3 volte superiore al tempo solitamente necessario.
- L'importazione di file MXF potrebbe richiedere più tempo rispetto a file di altri formati.
- Per utilizzare una scheda SDXC, collegare un lettore di schede USB compatibile con SDXC (venduto separatamente) tramite connessione USB.
- Utilizzare un lettore di schede USB con non più di due alloggiamenti per schede. Questa unità può non rilevare la scheda SD nel caso in cui venga usato un lettore di schede USB con tre o più alloggiamenti utilizzati.

**Nota :**

- Spegnere l'unità e il dispositivo di connessione se è necessario collegare un dispositivo compatibile con USB all'unità stessa.
  - Non inserire il cavo USB durante l'importazione di un titolo. Ciò potrebbe causare perdita o danneggiamento dei titoli.
  - È possibile importare solo i titoli non coperti da copyright.
  - Per i video con formato MOV, solo i video nel formato MOV (modalità HQ e modalità SP) ripresi utilizzando la serie JVC ProHD MEMORY CARD CAMERA RECORDER GY-HM (escluse GY-HM200 e GY-HM170) sono compatibili. Non vi è alcuna garanzia relativa all'importazione di video ripresi con dispositivi di altre marche.
  - Per i video con formato MXF, solo i video in formato MXF (modalità HQ e modalità SP) ripresi utilizzando la serie JVC ProHD MEMORY CARD CAMERA RECORDER GY-HM sono compatibili. Non vi è alcuna garanzia relativa all'importazione di video ripresi con dispositivi di altre marche.
  - Il riconoscimento del dispositivo e l'importazione dei file potrebbe richiedere molto tempo, a seconda della quantità di file nel dispositivo USB.
  - Se si utilizza una connessione USB, questa unità riconoscerà solo uno dei dispositivi di registrazione. A seconda della videocamera, l'alloggiamento della memory card verrà riconosciuto ma ciò non avverrà per il dispositivo interno.
- Utilizzare i seguenti metodi per risolvere il problema.
- Se il dispositivo interno non viene riconosciuto: Copiare i dati dalla memoria interna o HDD della videocamera alla scheda SD.
  - Se si utilizza una camcorder JVC con due alloggiamenti per memory card: Inserire la memory card con i dati richiesti nell'alloggiamento A.
  - Se il dispositivo di destinazione non viene riconosciuto utilizzando la connessione USB, utilizzare il masterizzatore BD/DVD della camcorder o un dispositivo simile per duplicare il disco prima di procedere con la duplicazione sulla presente unità. Per maggiori dettagli, fare riferimento a "Importazione dei dati da BD/DVD a HDD" (pag. 33).
  - Quando si importano video da una camcorder connessa tramite USB, è possibile che la lettura dei dati dalla memoria interna della camcorder non vada a buon fine. Se sono disponibili sia la memoria interna della camcorder che la scheda SD, è possibile che la scheda SD venga rilevata per prima. Per evitare che ciò accada, estrarre la scheda SD prima di leggere i dati dalla memoria interna.

**Preparazioni**

**1 Collegare il dispositivo USB (Everio, ecc) alla presente unità utilizzando un cavo USB**

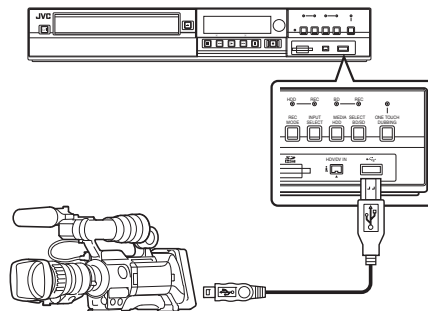

**Memo :**

- Dopo aver collegato il cavo USB, accendere la telecamera e cambiarne la modalità. (Scegliere "Connetti a un computer" o un'opzione simile. Per maggiori dettagli, consultare il manuale di istruzioni della telecamera.)
- Nella finestra di visualizzazione dell'unità compare "USB RDY" quando viene riconosciuto un dispositivo USB.

**2 Premere il pulsante [DUBBING] sul telecomando**

- Appare la schermata di importazione.

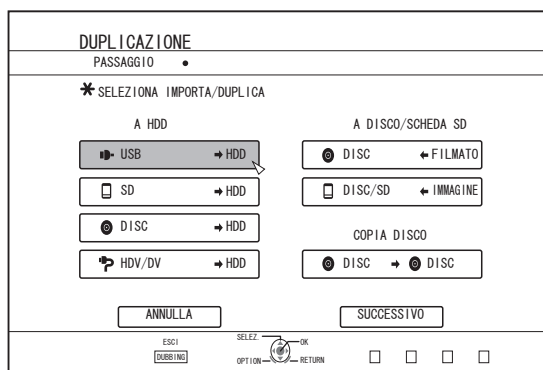

**3 Selezionare "USB⇒HDD" nella schermata di importazione e premere il pulsante [OK]**

- Viene aggiunto un segno di spunta alla voce "USB⇒HDD".

**4 Selezionare "SUCCESSIVO" e premere il pulsante [OK]**

- Appare la schermata di selezione dell'importazione.

## Importazione completa

### 1 Selezionare “IMPORTAZIONE COMPLETA” nella schermata di selezione dell’importazione e premere il pulsante [OK]

- Viene aggiunto un segno di spunta alla voce “IMPORTAZIONE COMPLETA”.

### 2 Selezionare “AVVIA” e premere il pulsante [OK]

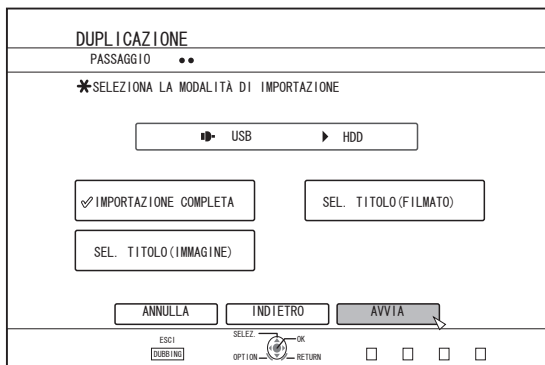

- L’importazione dei titoli ha inizio.
- Al termine dell’importazione, sul monitor compare un messaggio “DUPLICAZIONE COMPLETATA”.

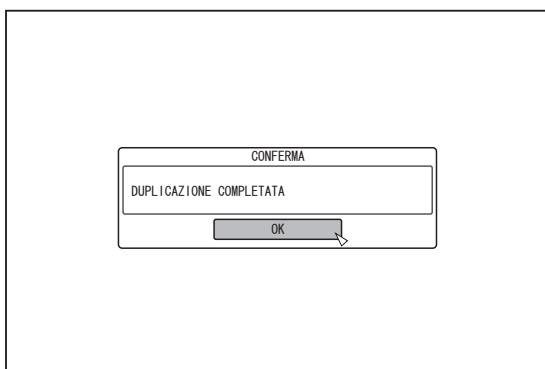

## Specificare un titolo

### 1 Selezionare “SEL. TITOLO (FILMATO)” nella schermata di selezione dell’importazione e premere il pulsante [OK]

- Viene aggiunto un segno di spunta alla voce “SEL. TITOLO (FILMATO)”.

### 2 Selezionare “SUCCESSIVO” e premere il pulsante [OK]



- Comparirà una schermata per creare la lista dei titoli per l’importazione.

### 3 Creare una lista dei titoli da importare

- Procedere con i passaggi seguenti per creare una lista dei titoli da importare.

- ① Selezionare “AGGIUNGI ELENCO TITOLI PER DUPLICAZIONE” e premere il pulsante [OK]  
Viene visualizzata la schermata Lista titoli.
- ② Selezionare i titoli da importare e premere il pulsante [OK]  
I titoli selezionati vengono aggiunti all’elenco.

Memo : \_\_\_\_\_

- Premere il pulsante [MARK]. Accanto al titolo comparirà un segno di spunta.  
Tutti i titoli con il segno di spunta verranno aggiunti contemporaneamente all’elenco.
- Selezionare un titolo dalla lista titoli di duplicazione e premere il pulsante [OK] per effettuare le seguenti modifiche.
  - Cancellare il titolo selezionato dall’elenco
- Quando si seleziona un titolo non verranno visualizzate le miniature.

### 4 Selezionare “AVVIA” e premere il pulsante [OK]

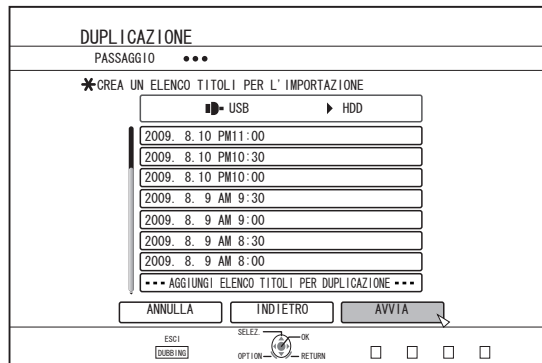

- L’importazione dei titoli ha inizio in base alla sequenza nella lista titoli creata.
- Al termine dell’importazione, sul monitor compare un messaggio “DUPLICAZIONE COMPLETATA”.

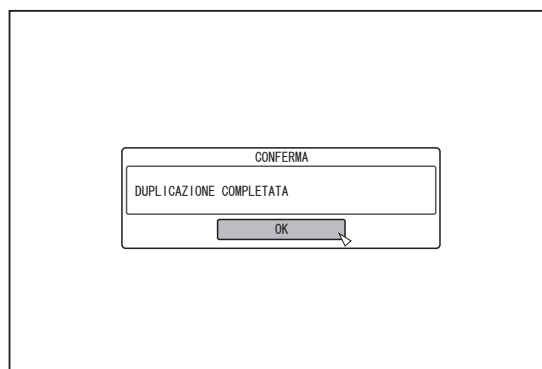

Nota : \_\_\_\_\_

- Non è possibile selezionare “AVVIA” nei seguenti casi.
    - Se è stato selezionato un titolo che non può essere duplicato
    - Se la memoria HDD è insufficiente
    - Se è stata raggiunta la quantità massima di titoli nell’HDD
    - Se non è stata creata una lista titoli per la duplicazione
- Controllare “Risoluzione dei problemi” (pag. 112) ed agire di conseguenza.

## Annullamento dell’importazione

### Per annullare l’importazione prima che abbia inizio

- Selezionare “ANNULLA” dal menu e premere il pulsante [OK] per annullare l’importazione di un titolo.
- In alternativa, è possibile premere il pulsante [RETURN] per annullare l’importazione e tornare alla schermata iniziale.

### Per annullare l’importazione mentre questa è in corso

-

# Importazione dei dati da scheda SD a HDD

I dati possono essere importati da una scheda SD (SDHC) all'HDD nel modo seguente.

- I formati di file importabili
  - AVCHD, SD-VIDEO (JVC Everio MPEG2 TS, PS), MOV\*/MXF\* e JPEG
  - MOV\* : File in formato MOV (modalità HQ e modalità SP) ripresi utilizzando la serie JVC ProHD MEMORY CARD CAMERA RECORDER GY-HM (escluse GY-HM200 e GY-HM170)
  - MXF\* : File in formato MXF (modalità HQ e modalità SP) ripresi utilizzando la serie JVC ProHD MEMORY CARD CAMERA RECORDER GY-HM

Memo : \_\_\_\_\_

- SD SLOT non supporta le schede SDXC.
- Per utilizzare una scheda SDXC, collegare un lettore di schede USB compatibile con SDXC (venduto separatamente) tramite connessione USB. (☞ pag. 35 "Importazione dei dati da dispositivi compatibili con USB a HDD")
- I titoli che vengono importati utilizzando "IMPORTAZIONE COMPLETA" combinati in un unico titolo. Questa unità non supporta la combinazione di titoli durante l'operazione di modifica al termine dell'importazione. Per combinare e importare i dati, selezionare "IMPORTAZIONE COMPLETA".  
Tuttavia, i titoli dei file MXF non vengono uniti.
- Nel caso dei dati selezionati per l'importazione tramite "SEL. TITOLO(FILMATO)", i titoli con la stessa data vengono combinati.
- Non è possibile combinare i titoli di due o più scene se i criteri di registrazione, come le dimensioni video, sono diversi.
- Quando "Recording in DCIM Folder" della serie GY-HM890/GY-HM850 JVC è impostato su "On", i file MOV registrati nella scheda SD non possono essere importati da SD SLOT di questa unità. Per importare utilizzando questa unità, registrare con "Recording in DCIM Folder" impostato su "Off". Per dettagli su come impostare "Recording in DCIM Folder" della serie GY-HM890/GY-HM850 JVC, fare riferimento al manuale di istruzioni della serie GY-HM890/GY-HM850 JVC.
- L'importazione di file MOV registrati utilizzando la serie JVC GY-HM in modalità SP 1080i, richiede una durata circa 1,3 volte superiore al tempo solitamente necessario.
- L'importazione di file MXF potrebbe richiedere più tempo rispetto a file di altri formati.

Nota : \_\_\_\_\_

- Non rimuovere la scheda SD durante l'importazione dei titoli o quando è visualizzata la schermata di importazione. Ciò potrebbe causare perdita o danneggiamento dei titoli.
- Per i video con formato MOV, solo i video nel formato MOV (modalità HQ e modalità SP) ripresi utilizzando la serie JVC ProHD MEMORY CARD CAMERA RECORDER GY-HM (escluse GY-HM200 e GY-HM170) sono compatibili. Non vi è alcuna garanzia relativa all'importazione di video ripresi con dispositivi di altre marche.
- Per i video con formato MXF, solo i video in formato MXF (modalità HQ e modalità SP) ripresi utilizzando la serie JVC ProHD MEMORY CARD CAMERA RECORDER GY-HM sono compatibili. Non vi è alcuna garanzia relativa all'importazione di video ripresi con dispositivi di altre marche.
- È possibile importare solo i titoli non coperti da copyright.

## Preparazioni

### 1 Inserire la scheda SD (SDHC) nello [SD SLOT]

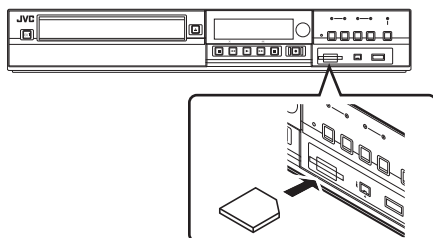

Memo : \_\_\_\_\_

- Nella finestra di visualizzazione dell'unità compare "SD RDY" quando viene riconosciuta una scheda SD.

### 2 Premere il pulsante [DUBBING] sul telecomando

- Appare la schermata di importazione.

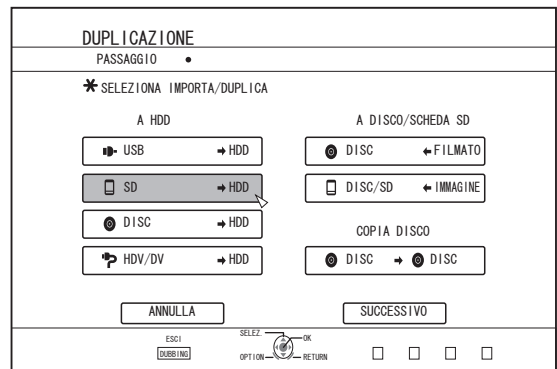

### 3 Selezionare "SD⇒HDD" nella schermata di importazione e premere il pulsante [OK]

- Viene aggiunto un segno di spunta alla voce "SD⇒HDD".

### 4 Selezionare "SUCCESSIVO" e premere il pulsante [OK]

- Appare la schermata di selezione dell'importazione.

## Importazione completa

### 1 Selezionare "IMPORTAZIONE COMPLETA" nella schermata di selezione dell'importazione e premere il pulsante [OK]

- Viene aggiunto un segno di spunta alla voce "IMPORTAZIONE COMPLETA".

### 2 Selezionare "AVVIA" e premere il pulsante [OK]

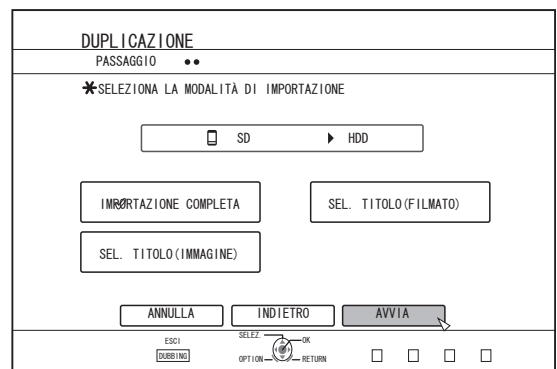

- L'importazione dei titoli ha inizio.
- Al termine dell'importazione, sul monitor compare un messaggio "DUPLICAZIONE COMPLETATA".

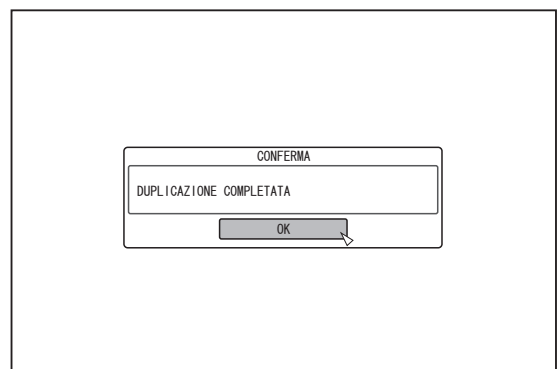

Memo : \_\_\_\_\_

- Scegliere "INDIETRO" dal menu e premere il pulsante [OK] per tornare alla schermata precedente.

## Specificare un titolo

### 1 Selezionare “SEL. TITOLO(FILMATO)” nella schermata di selezione dell’importazione e premere il pulsante [OK]

- Viene aggiunto un segno di spunta alla voce “SEL. TITOLO(FILMATO)”.

### 2 Selezionare “SUCCESSIVO” e premere il pulsante [OK]

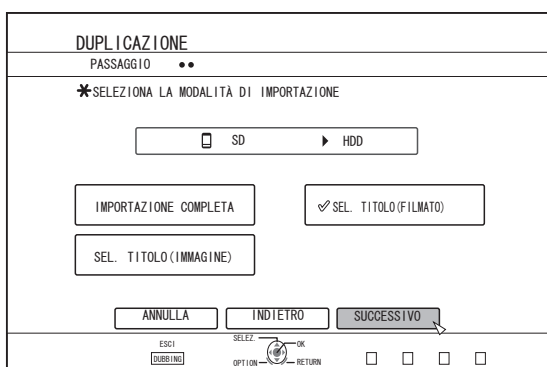

- Comparirà una schermata per creare la lista dei titoli per l’importazione.

### 3 Creare una lista dei titoli da importare

- Procedere con i passaggi seguenti per creare una lista dei titoli da importare.

- Selezionare “AGGIUNGI ELENCO TITOLI PER DUPLICAZIONE” e premere il pulsante [OK]  
Viene visualizzata la schermata Lista titoli.
- Selezionare i titoli da importare e premere il pulsante [OK]  
I titoli selezionati vengono aggiunti all’elenco.

Memo :

- Premere il pulsante [MARK]. Accanto al titolo comparirà un segno di spunta.  
Tutti i titoli con il segno di spunta verranno aggiunti contemporaneamente all’elenco.
- Selezionare un titolo dalla lista titoli di duplicazione e premere il pulsante [OK] per effettuare le seguenti modifiche.
  - Cancellare il titolo selezionato dall’elenco
- Quando vi sono file di diverso formato (AVCHD, SD-VIDEO, MOV\*/MXF\*) nella scheda SD, premere il pulsante [ROSSO] per selezionare il formato che si desidera visualizzare.
  - MOV\* : File in formato MOV (modalità HQ e modalità SP) ripresi utilizzando la serie JVC ProHD MEMORY CARD CAMERA RECORDER GY-HM (escluse GY-HM200 e GY-HM170)
  - MXF\* : File in formato MXF (modalità HQ e modalità SP) ripresi utilizzando la serie JVC ProHD MEMORY CARD CAMERA RECORDER GY-HM

### 4 Selezionare “AVVIA” e premere il pulsante [OK]

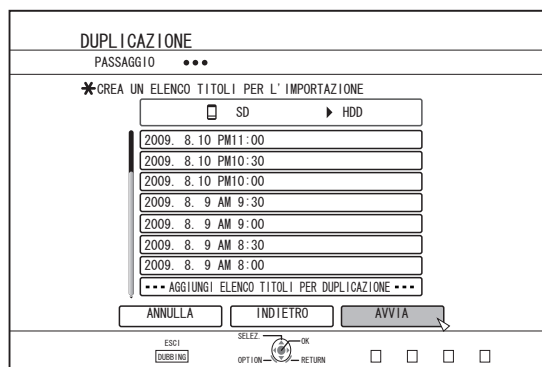

- L’importazione dei titoli ha inizio in base alla sequenza nella lista titoli creata.
- Al termine dell’importazione, sul monitor compare un messaggio “DUPLICAZIONE COMPLETATA”.

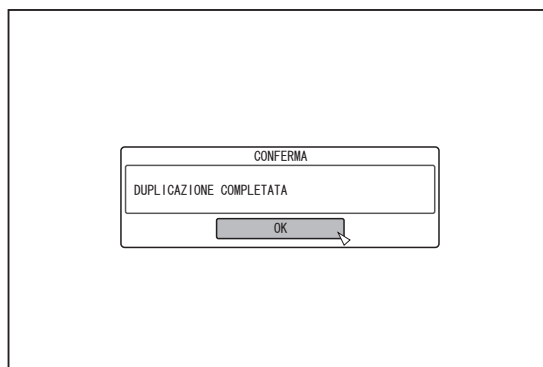

Memo :

- Scegliere “INDIETRO” dal menu e premere il pulsante [OK] per tornare alla schermata precedente.

Nota :

- Non è possibile selezionare “AVVIA” nei seguenti casi.
  - Se è stato selezionato un titolo che non può essere duplicato
  - Se la memoria HDD è insufficiente
  - Se è stata raggiunta la quantità massima di titoli nell’HDD
  - Se non è stata creata una lista titoli per la duplicazione
- Controllare “Risoluzione dei problemi” (pag. 112) ed agire di conseguenza.
- Quando si seleziona un titolo non verranno visualizzate le miniature.

## Annullamento dell’importazione

### Per annullare l’importazione prima che abbia inizio

- Selezionare “ANNULLA” dal menu e premere il pulsante [OK] per annullare l’importazione di un titolo.
- In alternativa, è possibile premere il pulsante [RETURN] per annullare l’importazione e tornare alla schermata iniziale.

### Per annullare l’importazione mentre questa è in corso

- Premere il pulsante [OPTION]. Selezionare “ANNULLA” dal menu Annulla importazione e premere il pulsante [OK]. In questo modo si importano i dati all’HDD fino alla posizione in cui si è scelto di fermarsi.

# Importazione dei dati da dispositivi compatibili con i.LINK a HDD

I dati sui dispositivi connessi al terminale i.LINK possono essere importati nell'HDD nel modo seguente.

- I formati video importabili:  
Contenuti DV e HDV

Memo :

- È possibile importare solo i titoli non coperti da copyright.
- I dispositivi dotati di protezione del copyright integrata, come i D-VHS e i sintonizzatori digitali, non possono essere collegati. Questa unità consente solo l'importazione da supporti a nastro.
- L'importazione non avrà luogo se non è stato inserito alcun nastro nella telecamera HDV/DV.
- L'importazione verrà annullata quando si passa dalla modalità HDV a DV o viceversa.
- Per le camcorder che supportano sia la registrazione HDV che quella DV, utilizzare solo una delle modalità per la registrazione e la riproduzione.
- Non vi è alcun supporto per l'editing tramite un PC connesso.
- È possibile collegare un solo dispositivo i.LINK alla volta alla presente unità.

Nota :

- Spegnere l'unità e il dispositivo di connessione quando si effettua il collegamento tramite un dispositivo compatibile con i.LINK.
- Non scollegare il cavo i.LINK durante l'importazione all'HDD. Ciò potrebbe causare perdita o danneggiamento dei titoli.
- Ad esempio, durante l'importazione completa del contenuto HDV da JVC GY-HD100 tramite connessione i.LINK, è possibile che l'inizio dell'immagine non venga catturata se GY-HD100 non è impostata nel modo seguente.
  - (1) Impostare l'interruttore [IEEE1394] sul retro dell'unità GY-HD100 su [HDV] o [DV] a seconda del contenuto registrato.
  - (2) Impostare [MENU]/[FORMATO VIDEO]/[NASTRO PB] sull'unità GY-HD100 su [HDV] o [DV].
  - (3) Come in (1), impostare in base al contenuto registrato. Non è consentito impostare su [AUTO].
- Verificare che l'indicatore [HDV] o [DV] sulla parte laterale dell'unità GY-HD100 sia acceso. (Verificare che l'indicatore acceso corrisponda all'impostazione in (1) e (2).)
- Quando si importa da un nastro contenente dati catturati in modalità di registrazione HDV e DV, cambiare l'impostazione della videocamera in base a ciascuna modalità di registrazione; verificare che l'indicatore corrispondente in (3) sia acceso e scegliere di iniziare l'importazione dalla posizione corrente.

## Preparazioni

### 1 Collegare il dispositivo (videocamera, ecc) alla presente unità utilizzando un cavo i.LINK

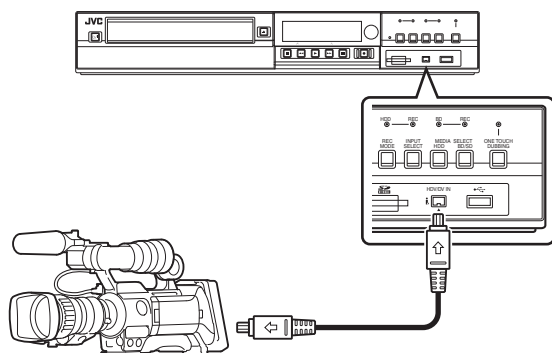

Memo :

- Dopo aver collegato il dispositivo (videocamera, ecc.) utilizzando un cavo i.Link, accendere il dispositivo e impostarlo sulla modalità di riproduzione. (fare riferimento al manuale di istruzioni del dispositivo (videocamera, ecc.) per maggiori dettagli.)
- Nella finestra di visualizzazione dell'unità compare "HDV/DV RDY" quando viene riconosciuto un dispositivo i.LINK.

### 2 Premere il pulsante [DUBBING] sul telecomando

- Appare la schermata di importazione.

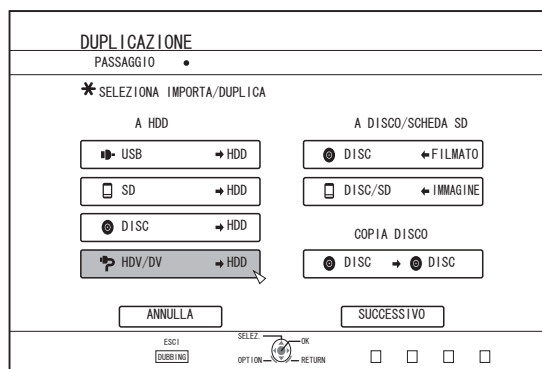

### 3 Selezionare "HDV/DV⇒HDD" nella schermata di importazione e premere il pulsante [OK]

- Viene aggiunto un segno di spunta alla voce "HDV/DV⇒HDD".

### 4 Selezionare "SUCCESSIVO" e premere il pulsante [OK]

- Appare la schermata di selezione dell'importazione.

## Importazione dati dal punto iniziale

È possibile importare i video dal punto iniziale fino a quello finale, nel modo seguente. Se ci si trova a metà del nastro, importare dopo aver riavvolto il nastro.

### 1 Selezionare "IMPORTA DALL'INIZIO" e premere il pulsante [OK]

- Viene aggiunto un segno di spunta alla voce "IMPORTA DALL'INIZIO".

### 2 Selezionare "SUCCESSIVO" e premere il pulsante [OK]

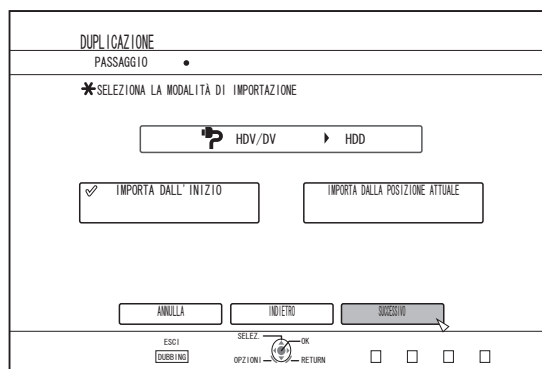

- Compare una schermata di selezione della modalità di registrazione.



### 3 Selezionare “MODALITÀ DI REGISTRAZIONE” premere il pulsante [OK] ed effettuare la selezione dal menu pop-up

- Selezionare “XP”, “SP”, “LP”, o “EP” dall’opzione “MODO REGISTRAZIONE”.

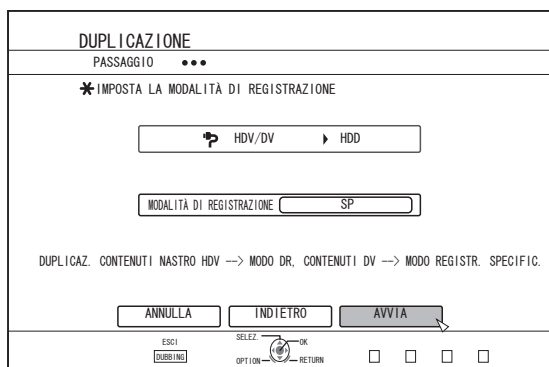

Memo :

- I contenuti HDV verranno importati in modalità DR. Per maggiori dettagli, fare riferimento a “Modalità di registrazione” (pag. 31).

### 4 Selezionare “AVVIA” e premere il pulsante [OK]

- L’importazione dei titoli ha inizio.
- Al termine dell’importazione, sul monitor compare un messaggio “DUPLICAZIONE COMPLETATA”.

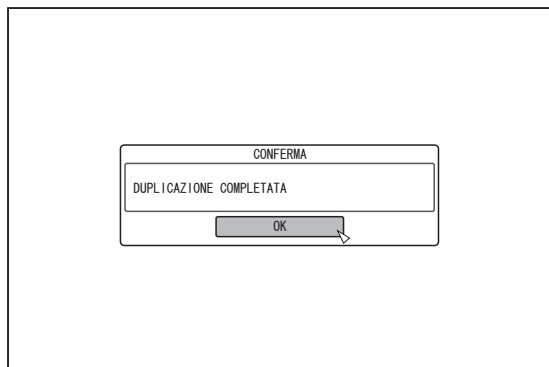

## Importa i dati dalla posizione corrente

È possibile importare i video dal punto in cui si trova attualmente il nastro, nel modo seguente.

### 1 Selezionare “IMPORTA DALLA POSIZIONE ATTUALE” e premere il pulsante [OK]

- Viene aggiunto un segno di spunta alla voce “IMPORTA DALLA POSIZIONE ATTUALE”.

### 2 Selezionare “SUCCESSIVO” e premere il pulsante [OK]

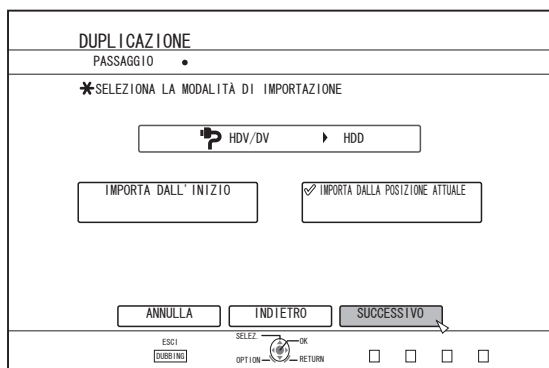

- Compare una schermata di selezione della modalità di registrazione.

### 3 Selezionare “MODALITÀ DI REGISTRAZIONE” e premere il pulsante [OK] per visualizzare il menu pop-up

- Selezionare “XP”, “SP”, “LP”, o “EP” dall’opzione “MODO REGISTRAZIONE”.

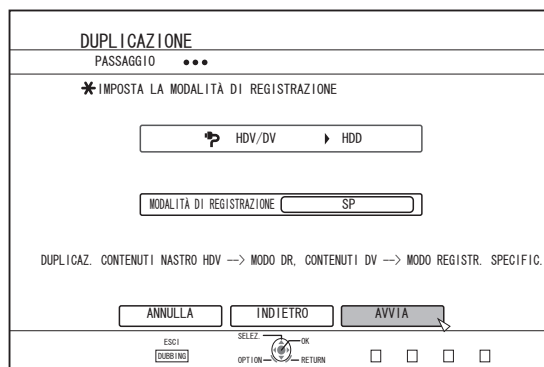

Memo :

- I contenuti HDV verranno importati in modalità DR. Per maggiori dettagli, fare riferimento a “Modalità di registrazione” (pag. 31).

### 4 Selezionare “AVVIA” e premere il pulsante [OK]

- L’importazione dei titoli ha inizio.
- Al termine dell’importazione, sul monitor compare un messaggio “DUPLICAZIONE COMPLETATA”.

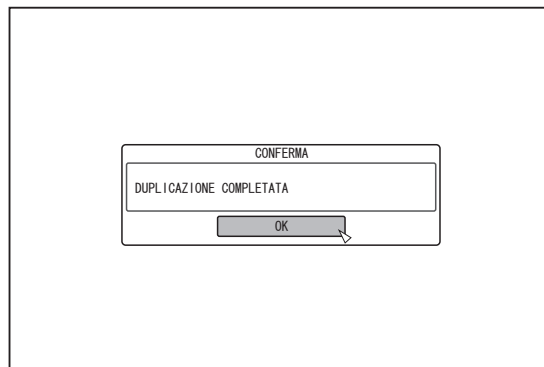

## Annullamento dell’importazione

### Per annullare l’importazione prima che abbia inizio

- Selezionare “ANNULLA” dal menu e premere il pulsante [OK] per annullare l’importazione di un titolo.
- In alternativa, è possibile premere il pulsante [RETURN] per annullare l’importazione e tornare alla schermata iniziale.

### Per annullare l’importazione mentre questa è in corso

- Premere il pulsante [OPTION]. Selezionare “ANNULLA” dal menu Annulla importazione e premere il pulsante [OK]. In questo modo si importano i dati all’HDD fino alla posizione in cui si è scelto di fermarsi.

# Importazione di dati da un dispositivo compatibile LAN all'HDD

I dati sui dispositivi connessi al terminale LAN possono essere importati sull'HDD nel modo seguente.

- I formati di file importabili  
MOV (MPEG2-TS), MXF (MPEG2-TS)
- Risoluzioni immagine che possono essere importate (SR-HD2700U)  
1920x1080/59,94i, 1920x1080/29,97p, 1920x1080/23,98p, 1440x1080/59,94i, 1280x720/59,94p, 1280x720/29,97p, 1280x720/23,98p (SR-HD2700E)  
1920x1080/50i, 1920x1080/25p, 1440x1080/50i, 1280x720/50p, 1280x720/25p

Memo :

- Le immagini fisse non possono essere importate.
- I file MOV (H.264) e MXF (H.264) non possono essere importati.
- I file importati tramite una LAN che supera una velocità di trasmissione in bit di 35 M potrebbero non essere riprodotti o duplicati correttamente.

## Preparazioni

### 1 Collegare il dispositivo LAN (PC, ecc.) a questa unità tramite un cavo LAN

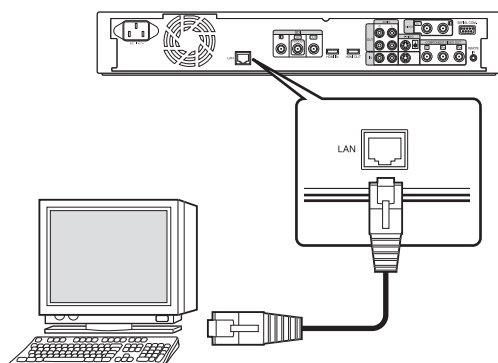

Memo :

- Eseguire le impostazioni di rete.  
Per maggiori dettagli, fare riferimento a "IMPOSTAZIONE DI RETE" (pag. 93).
- Utilizzare l'FTP per il trasferimento dei file.
- Utilizzare il PC come client FTP e questa unità come server FTP.

## 2 Eseguire il trasferimento FTP

- Inizia l'importazione dei file.

Memo :

- Non scollegare il cavo LAN durante l'importazione sull'HDD.
- È possibile eseguire il trasferimento FTP con più file selezionati.
- Quando più file sono selezionati e trasferiti attraverso FTP, potrebbero non essere importati correttamente.  
In questo caso, trasferire i file singolarmente attraverso FTP.
- Nel caso in cui si verifichi un errore durante il trasferimento FTP, l'importazione del file per il quale è in corso il trasferimento e quelli che non sono trasferiti viene annullata.
- Nel caso in cui il trasferimento FTP sia interrotto al client FTP, potrebbero essere importati file che non possono essere riprodotti su questo registratore. È possibile eliminare questi file sulla schermata di navigazione riproduzione del registratore.
- Non garantiamo tutte le operazioni di trasferimento FTP a seconda di fattori quali l'ambiente PC.
- Utilizzare un software client FTP per il trasferimento FTP.  
Esempi di software client FTP  
Windows : Funzione client FTP di Internet Explorer, ecc.  
Mac OS : Cyberduck, ecc.
- Per importare sull'HDD, la sua capacità deve essere il doppio rispetto alle dimensioni dei file da trasferire.  
Lo spazio su disco disponibile sull'HDD viene stabilito nel file Readme.txt (\*1).  
Scaricare il file da verificare durante il trasferimento dei file.  
(\*1) : Il file si trova nella directory corrente dell'HDD in questa unità.
- Impostazione delle voci per la comunicazione FTP  
utente (nome utente) : Opzionale  
pass (password) : Opzionale  
modalità : O passiva o attiva  
porta (numero di porta) : 21

# Duplicazione di un titolo da HDD a BD/DVD

I titoli memorizzati nell'HDD possono essere duplicati su un BD/DVD.

Memo : \_\_\_\_\_

- I tipi di disco utilizzabili per la duplicazione con la presente unità sono: BD-RE, BD-R, DVD-RW e DVD-R.
- Per maggiori dettagli, fare riferimento a “Dischi che consentono sia la duplicazione che la riproduzione” (☞ pag. 11).
- Il contenuto HD per il quale è stata applicata l'operazione di eliminazione delle scene non può essere duplicato sul BDMV. Effettuare la conversione senza interruzioni prima di iniziare un'operazione di duplicazione.
- I contenuti importati da HDV (modalità DR) e HD Everio non possono essere copiati su un disco BDMV. Eseguire la conversione della modalità prima di avviare un'operazione di copia.

Per maggiori dettagli, fare riferimento a “Conversione di modalità” (☞ pag. 81).

Nota : \_\_\_\_\_

- È possibile che i seguenti file ad elevata velocità bit non siano conformi agli standard dei dischi Blu-Ray quando vengono duplicati su un BD.
  - Quando si crea un disco BDAV/BDMV (duplicazione ad alta velocità) importando contenuti registrati con la serie GY-HM JVC (modalità HQ o modalità SP).
  - Quando si crea un disco BDAV (duplicazione ad alta velocità) importando contenuti catturati in modalità FHD JVC GZ-HD7/6 ecc.
  - Quando si crea un disco BDAV/BDMV importando contenuti catturati utilizzando un'altra videocamera a una velocità bit picco superiore a 28,8 Mbps.
- Se gli standard del disco non sono soddisfatti, la riproduzione su un altro lettore potrebbe non riuscire. Per assicurare che gli standard vengano rispettati, effettuare la duplicazione ad alta velocità dopo aver convertito la modalità di registrazione, oppure effettuare la duplicazione specificando una modalità di registrazione.

## Duplicazione da HDD a BD/DVD

### Preparazione

#### 1 Collocare un BD o DVD nell'apposito cassetto

Memo : \_\_\_\_\_

- Sul monitor appare un messaggio nei seguenti casi, in cui non è possibile scrivere sul disco. Agire di conseguenza, in base al messaggio visualizzato.
  - Quando si inserisce un tipo di disco non compatibile
  - Quando non vi è spazio a sufficienza sul disco
  - Quando si inserisce un disco finalizzato

#### 2 Premere il pulsante [DUBBING] sul telecomando

- Appare la schermata del menu di duplicazione.

### 3 Su questa schermata, selezionare “DISC⇄FILMATO”

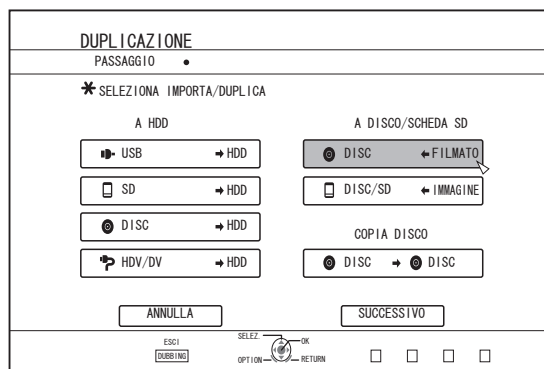

- Viene aggiunto un segno di spunta alla voce “DISC⇄FILMATO”.

### 4 Selezionare “SUCCESSIVO” e premere il pulsante [OK]

Memo : \_\_\_\_\_

- È anche possibile effettuare la duplicazione dalla schermata di navigazione dei contenuti.

- ① Selezionare i titoli da duplicare e premere il pulsante [OPTION]
- ② Selezionare “DUPLICA” e premere il pulsante [OK]
- ③ Seguire i procedimenti da 3 a 4 di “Preparazione”

## Duplicazione dei titoli

### 1 Selezionare “FORMATO DI REGISTRAZIONE” e premere il pulsante [OK]

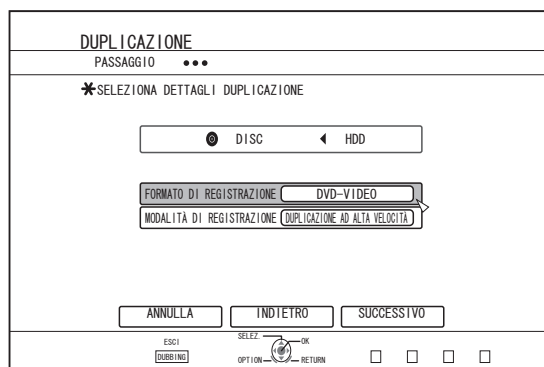

- Scegliere un formato. Per maggiori dettagli, fare riferimento a “Tabella formattazione” (☞ pag. 28).

### 2 Selezionare “MODALITÀ DI REGISTRAZIONE” e premere il pulsante [OK]

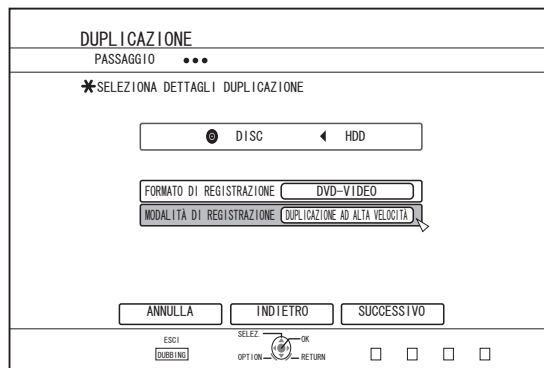

- Selezionare “DUPLICAZIONE AD ALTA VELOCITÀ” oppure una modalità di registrazione a scelta.

Memo : \_\_\_\_\_

- Duplicazione ad alta velocità  
Selezionare questa opzione se si desidera ridurre notevolmente il tempo necessario per la duplicazione. Utilizzare un disco che supporti la registrazione ad alta velocità.
- AF/AN/AL/AE  
Può essere selezionato per BD-R e BD-RE. La duplicazione avviene in qualità di immagine HD.
- XP/SP/LP/EP  
La duplicazione avviene in qualità di immagine SD.
- FR  
A seconda della memoria rimanente su disco, verrà scelta automaticamente la modalità più appropriata tra XP e EP. Per maggiori dettagli, fare riferimento a "Grafico di duplicazione" (pag. 27) e "Modalità di registrazione" (pag. 31).

### 3 Selezionare "SUCCESSIVO" e premere il pulsante [OK]

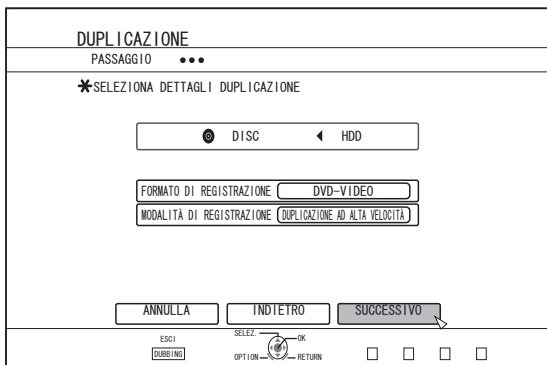

- Comparirà una schermata per creare la lista dei titoli per la duplicazione.

### 4 Creare una lista titoli per la duplicazione

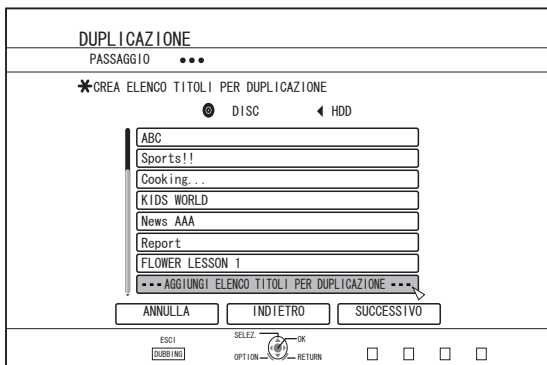

- Procedere con i passaggi seguenti per creare una lista dei titoli da duplicare.
  - ① Selezionare "AGGIUNGI ELENCO TITOLI PER DUPLICAZIONE" e premere il pulsante [OK]
  - ② Selezionare i titoli da duplicare e premere il pulsante [OK]

Memo : \_\_\_\_\_

- Premere il pulsante [MARK]. Accanto al titolo comparirà un segno di spunta. Tutti i titoli con il segno di spunta verranno aggiunti contemporaneamente all'elenco.
- Selezionare un titolo dalla lista titoli di duplicazione e premere il pulsante [OK] per effettuare le seguenti modifiche.
  - Cancellare il titolo selezionato dall'elenco
  - Modificare la disposizione dell'elenco
  - Cambiare il nome del titolo selezionato
 Selezionare "RINOMINA TITOLO" e premere il pulsante [OK] per cambiare il titolo della fonte di duplicazione. Viene effettuata la duplicazione del nuovo titolo.
- La modalità di registrazione e la durata della registrazione del video selezionato vengono visualizzate nell'angolo in alto a destra dello schermo.

### 5 Selezionare "SUCCESSIVO" e premere il pulsante [OK]

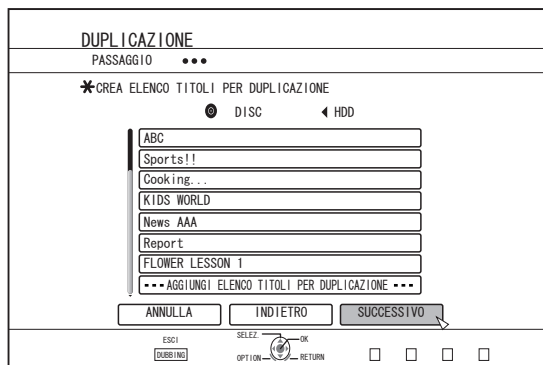

Nota : \_\_\_\_\_

- Non è possibile selezionare "SUCCESSIVO" nei seguenti casi.
  - Se è stato selezionato un titolo che non può essere duplicato
  - La memoria su disco è insufficiente
  - Se non è stata creata una lista titoli per la duplicazione
 Controllare "Risoluzione dei problemi" (pag. 112) ed agire di conseguenza.

Memo : \_\_\_\_\_

- I passaggi 6 e 7 non sono validi per i formati disco "BDAV" e "DVD-VR". Andare al passaggio 8.

### 6 Selezionare un'immagine di sfondo per il menu del disco

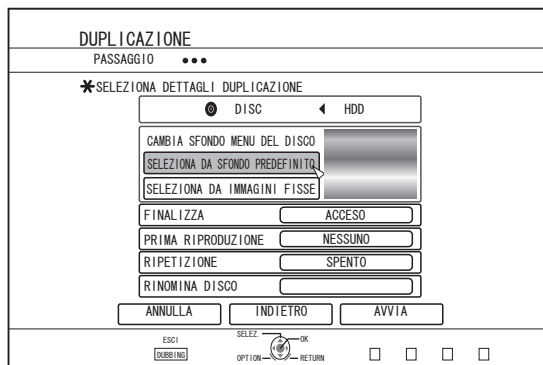

- Selezionare un'immagine di sfondo per il menu del disco da "Sfondo" o "Fermo immagine".
  - "SELEZIONA DA SFONDO PREDEFINITO"  
Per il menu del disco viene utilizzato uno sfondo predefinito.
  - "SELEZIONA DA IMMAGINI FISSE"  
Utilizzare un fermo immagine sull'HDD per il menu del disco. La dimensione massima consentita per il fermo immagine utilizzato come sfondo è 5120 x 3840.

Memo : \_\_\_\_\_

- È possibile selezionare l'immagine di sfondo del menu del disco (solo per DVD-Video e BDMV).
- Si consigliano le seguenti dimensioni per i fermi immagine.  
BD : 1920 x 1080  
DVD : 720 x 480 (SR-HD2700U)  
720 x 576 (SR-HD2700E)
- Quando si utilizza un fermo immagine, i due bordi verticali o orizzontali vengono ritagliati in base al lato più corto del formato del video da duplicare.

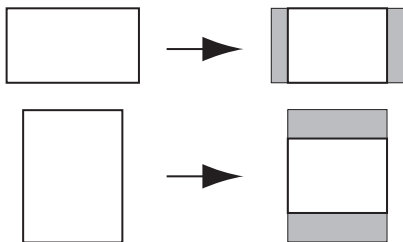

Esempio di fermo immagine tagliato lateralmente

## 7 Impostare le operazioni di finalizzazione

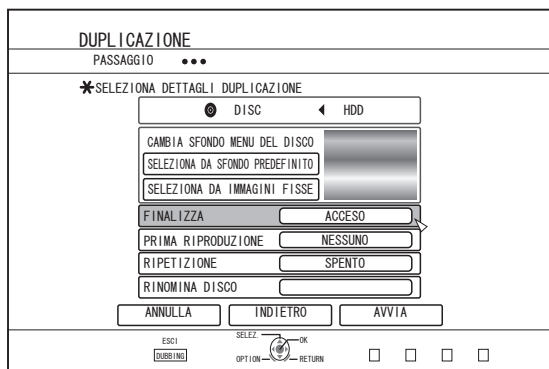

- La finalizzazione avrà luogo dopo la duplicazione se è stato impostato "ACCESO" per "FINALIZZA". Se si sta duplicando un disco BDMV, "SPENTO" non può essere impostato per "FINALIZZA". Una volta duplicato, il disco BDMV non può più essere riscritto.
- Se si sta duplicando un disco DVD-Video o BDMV, è possibile cambiare le impostazioni per "PRIMA RIPRODUZIONE", "RIPETIZIONE" e "RINOMINA DISCO".

- ① Selezionare "PRIMA RIPRODUZIONE" e selezionare "NESSUNO", "MENU PRINCIPALE" oppure "TITOLO 1"
  - "NESSUNO"  
Quando si inserisce un disco finalizzato in un altro dispositivo, questo non verrà riprodotto automaticamente.
  - "MENU PRINCIPALE"  
Quando si inserisce un disco finalizzato in un altro dispositivo, il menu del disco verrà visualizzato automaticamente.
  - "TITOLO 1"  
Quando si inserisce un disco finalizzato in un altro dispositivo, il primo titolo verrà riprodotto automaticamente.

Memo : \_\_\_\_\_

- Non è possibile selezionare "NESSUNO" per "PRIMA RIPRODUZIONE" per i BDMV.

- ② Selezionare "RIPETIZIONE" e scegliere "SPENTO" o "ACCESO"
  - "SPENTO"  
Il disco si fermerà e verrà visualizzato il menu dopo che saranno stati riprodotti tutti i titoli.
  - "ACCESO"  
Una volta terminati tutti i titoli, la riproduzione verrà ripetuta automaticamente a partire dal primo.
- ③ Selezionare "RINOMINA DISCO" e premere il pulsante [OK]
  - Compare una schermata per l'inserimento del nome del disco. La finalizzazione viene eseguita usando il nome del disco inserito.

## 8 Selezionare "AVVIA" e premere il pulsante [OK]

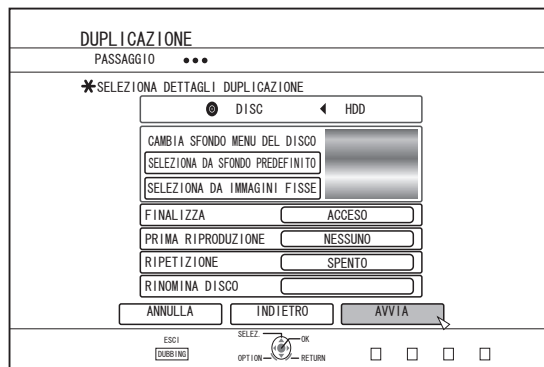

- La duplicazione ha inizio. Viene visualizzata una barra di avanzamento durante il processo di duplicazione.
- Al termine della duplicazione, sul monitor compare un messaggio "DUPLICAZIONE COMPLETATA".

Memo : \_\_\_\_\_

- Scegliere "INDIETRO" dal menu e premere il pulsante [OK] per tornare alla schermata precedente.

## Annullare la duplicazione

Per annullare la duplicazione prima che abbia inizio

- Selezionare "ANNULLA" dal menu e premere il pulsante [OK] per annullare la duplicazione.
- In alternativa, è possibile premere il pulsante [RETURN] per annullare la duplicazione e tornare alla schermata iniziale.

Per interrompere la duplicazione mentre questa è in corso

- Premere il pulsante [OPTION]. Selezionare "ANNULLA" dal menu Annulla duplicazione e premere il pulsante [OK]. I dati verranno scritti sul disco fino al punto in cui avviene l'annullamento dell'importazione.

Memo : \_\_\_\_\_

- Durante la duplicazione di un BD-R o DVD-R la memoria del disco si ridurrà: i dati verranno infatti scritti sul disco fino al punto in cui si interrompe la duplicazione.

# Duplicazione di fermi immagine dall'HDD

I fermi immagine salvati nell'HDD possono essere duplicati su un BD-RE o su una scheda SD.

Memo : \_\_\_\_\_

- È supportato solo il formato fermo immagine "JPEG".
- Per maggiori dettagli, fare riferimento a "Grafico di duplicazione" (☞ pag. 27).

## Prima della duplicazione

- Duplicazione su disco  
Collocare il BD-RE per la duplicazione nell'apposito cassetto
- Per utilizzare una scheda SD  
Inserire la scheda SD da duplicare nello [SD SLOT]

## Duplicazione di fermi immagine

- 1 Premere il pulsante [DUBBING] sul telecomando
  - Appare la schermata del menu di duplicazione.
- 2 Su questa schermata, selezionare "DISC/SD←IMMAGINE"

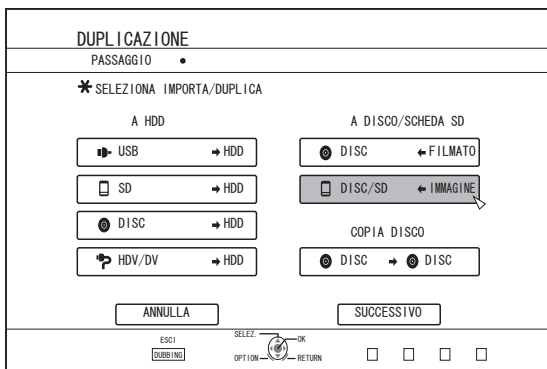

- 3 Selezionare il supporto sul quale duplicare nella schermata di selezione dei supporti
  - Verrà aggiunto un segno di spunta al supporto selezionato.

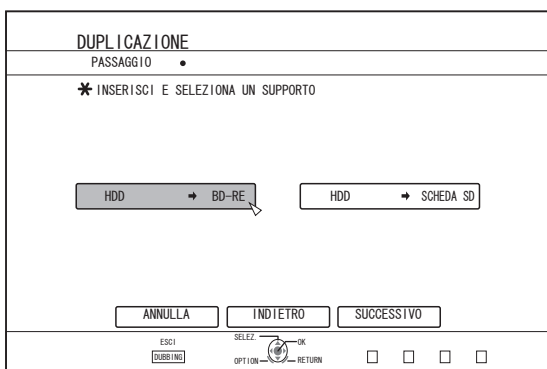

## 4 Selezionare "SUCCESSIVO" e premere il pulsante [OK]

Memo : \_\_\_\_\_

- Nei seguenti casi, quando non è possibile effettuare la duplicazione, compare un messaggio sul monitor. Quando ciò accade, sostituire il disco o la scheda SD con un altro/a utilizzabile.
  - Quando si inserisce un disco o una scheda SD non compatibile
  - Quando non vi è spazio a sufficienza sul disco o sulla scheda SD
  - Quando si inserisce un disco o una scheda SD non formattati

Per maggiori dettagli, fare riferimento a "Formattazione dischi" (☞ pag. 28) o "Formattazione schede SD" (☞ pag. 30).

## 5 Selezionare i fermi immagine da duplicare e premere il pulsante [MARK]

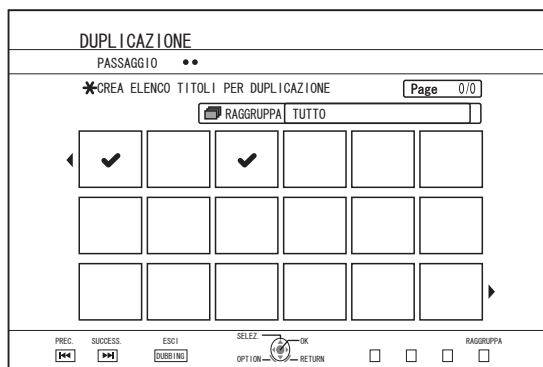

- Premendo il pulsante [MARK] si aggiunge un segno di spunta all'immagine selezionata. Tutti i fermi immagine contrassegnati vengono duplicati.

Memo : \_\_\_\_\_

- Per eliminare il segno di spunta, selezionare il fermo immagine corrispondente e premere il pulsante [MARK].
- Premendo il pulsante [OPTION] si visualizza un menu pop-up. Il menu pop-up consente di svolgere le seguenti operazioni:
 

INDIETRO	: Esce dal menu pop-up e torna alla schermata iniziale.
SELEZIONA	: Seleziona tutti i fermi immagine all'interno dello stesso gruppo.
DESELEZIONA	: Deseleziona tutti i fermi immagine all'interno dello stesso gruppo.

Nota : \_\_\_\_\_

- Se le dimensioni dell'immagine selezionata non sono adatte al disco, compare un messaggio. Non è possibile apporre un segno di spunta a un fermo immagine se non vi è spazio a sufficienza sul disco.

## 6 Selezionare “AVVIA” e premere il pulsante [OK]

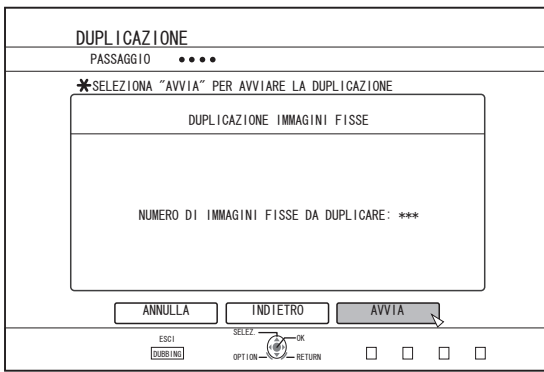

- La duplicazione ha inizio. Viene visualizzata una barra di avanzamento durante il processo di duplicazione.
- Al termine della duplicazione, sul monitor compare un messaggio “DUPLICAZIONE COMPLETATA”.

Memo :

- Sul supporto viene creata una directory con la seguente configurazione e i fermi immagine vengono scritti con nomi di file che vanno da “PIC\_0001.jpg” a “PIC\_9999.jpg”.

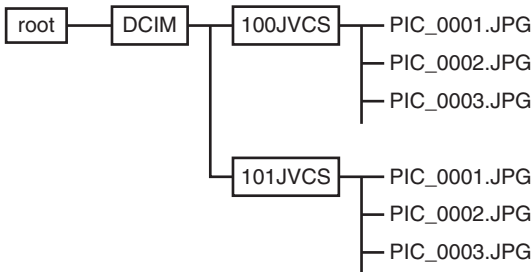

## Duplicazione dalla schermata Navigazione

È anche possibile effettuare la duplicazione dalla schermata di navigazione dei contenuti.

### 1 Selezionare i fermi immagine da duplicare e premere il pulsante [OPTION]

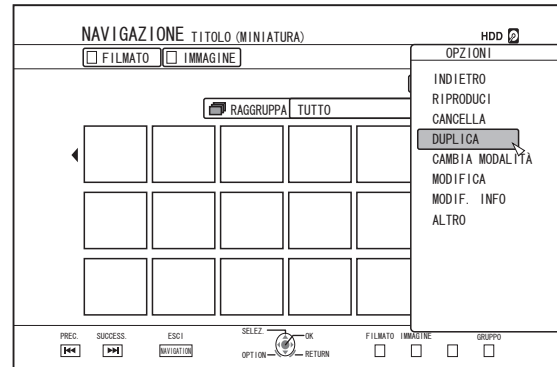

### 2 Selezionare “DUPLICA” e premere il pulsante [OK]

### 3 Seguire i passaggi da 3 a 5 di “Duplicazione di fermi immagine”

Memo :

- I segni di spunta dei fermi immagine che compaiono sulla schermata Navigazione rimarranno apposti all’immagine sulla schermata di selezione dei fermi immagine.

## Annullare la duplicazione

Per annullare la duplicazione prima che abbia inizio

- Selezionare “ANNULLA” dal menu e premere il pulsante [OK] per annullare la duplicazione.
- In alternativa, è possibile premere il pulsante [RETURN] per annullare la duplicazione e tornare alla schermata iniziale.

Per interrompere la duplicazione mentre questa è in corso

- Premere il pulsante [OPTION]. Selezionare “ANNULLA” dal menu Annulla duplicazione e premere il pulsante [OK]. I dati verranno scritti sul disco fino al punto in cui avviene l’annullamento dell’importazione.

# Procedura per consentire la riproduzione su altri dispositivi (finalizzazione)

È possibile che sia necessario finalizzare i DVD-R e DVD-RW prima di poterli riprodurre su altri lettori DVD. I dischi BD-R devono essere finalizzati prima che possano essere riprodotti su altri lettori BD.

Memo :

- I dischi in modalità video passano in formato DVD-Video con un menu titoli dopo la finalizzazione.
- I dischi contenenti dati DVD-Video possono essere finalizzati tramite l'apposita impostazione di funzionamento quando il disco viene inserito nella presente unità.
- Dopo la finalizzazione non saranno più possibili né la registrazione né l'editing del disco.
- Se un DVD registrato in modalità VR è stato finalizzato, potrà essere riprodotto solo sui dispositivi compatibili con la modalità VR.

## Finalizzazione

- 1 Collocare il DVD o BD da finalizzare nell'apposito cassetto
- 2 Premere il pulsante [MEDIA MANAGE] sul telecomando
  - Appare la schermata del menu Gestione supporti.

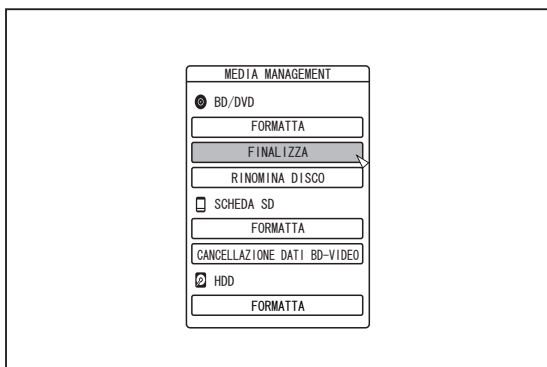

- 3 Selezionare "FINALIZZA" da "BD/DVD"
- 4 Selezionare "SÌ" e premere il pulsante [OK]
  - Appare la schermata del menu Impostazioni principale.

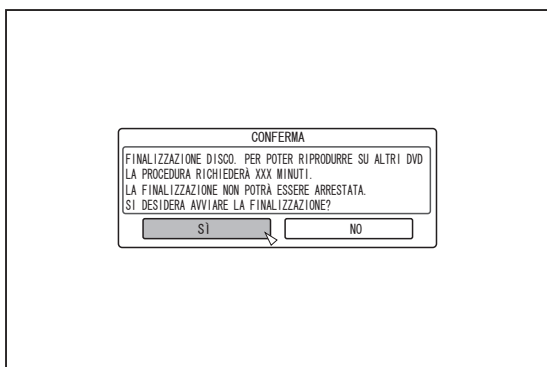

Memo :

- Per annullare l'operazione di finalizzazione, selezionare "NO" e premere il pulsante [OK].

## 5 Impostazione delle voci del menu principale

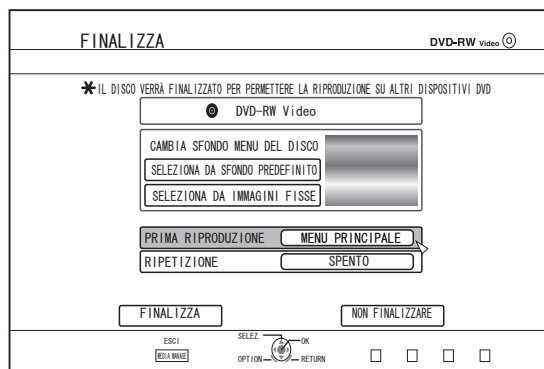

- Prima di finalizzare, impostare "PRIMA RIPRODUZIONE", "RIPETIZIONE" e "CAMBIA SFONDO MENU DEL DISCO" in modo opportuno. L'impostazione va effettuata in base ai seguenti passaggi.

- 1 Selezionare "PRIMA RIPRODUZIONE" e scegliere una voce appropriata per l'impostazione della prima riproduzione
  - Questa voce viene utilizzata per impostare il funzionamento del disco quando si inserisce un disco finalizzato in un altro dispositivo.
    - NESSUNO : Quando si inserisce un disco finalizzato in un altro dispositivo, questo non verrà riprodotto automaticamente.
    - MENU PRINCIPALE : Quando si inserisce un disco finalizzato in un altro dispositivo, il menu del disco verrà visualizzato automaticamente.
    - TITOLO 1 : Quando si inserisce un disco finalizzato in un altro dispositivo, il primo titolo verrà riprodotto automaticamente.
- 2 Selezionare "RIPETIZIONE" e scegliere una voce appropriata per l'impostazione della ripetizione
  - Stabilisce l'azione da intraprendere dopo che saranno stati riprodotti tutti i titoli.
    - SPENTO : Il disco si fermerà e verrà visualizzato il menu dopo che saranno stati riprodotti tutti i titoli.
    - ACCESO : Una volta terminati tutti i titoli, la riproduzione verrà ripetuta automaticamente a partire dal primo.
- 3 Selezionare "CAMBIA SFONDO MENU DEL DISCO" per scegliere un'immagine di sfondo per il menu principale
  - È possibile registrare e utilizzare un'immagine di sfondo a scelta.

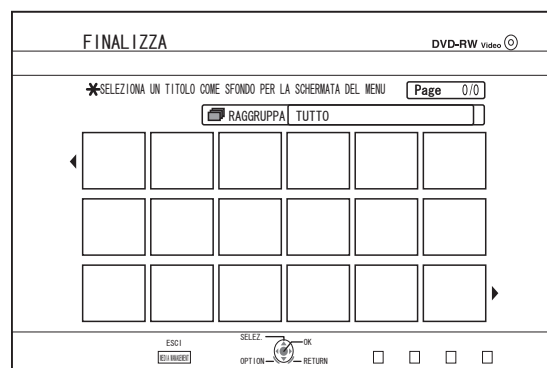

Memo :

- Le voci in "PRIMA RIPRODUZIONE", "RIPETIZIONE" e "CAMBIA SFONDO MENU DEL DISCO" possono anche essere impostate su "Duplicazione di un titolo da HDD a BD/DVD" (pag. 43).



## 6 Selezionare “FINALIZZA” e premere il pulsante [OK]

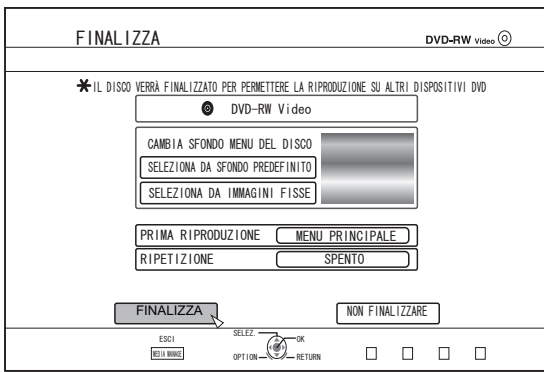

- La finalizzazione ha inizio.
- Al termine della finalizzazione, sul monitor compare un messaggio “IL DISCO È STATO FINALIZZATO”.

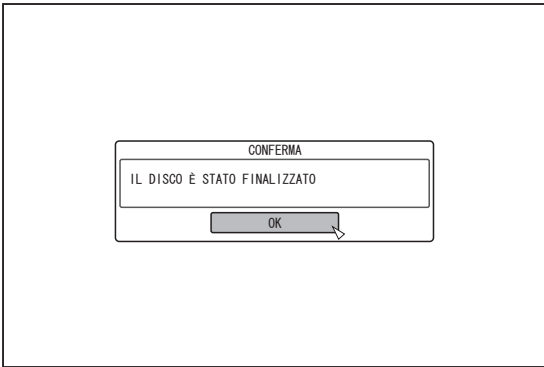

## Definalizzazione dischi

È possibile definalizzare solo i dischi DVD-RW finalizzati su questa unità.

In seguito alla definalizzazione di un disco, è possibile aggiungere nuovi titoli e modificarli.

Nota :

- Solo i dischi DVD-RW (modalità VR) possono essere definalizzati.

### Per definalizzare un disco

- 1 Collocare nell'apposito cassetto un disco DVD-RW finalizzato da questa unità
- 2 Premere il pulsante [MEDIA MANAGE] sul telecomando
  - Appare la schermata del menu Gestione supporti.

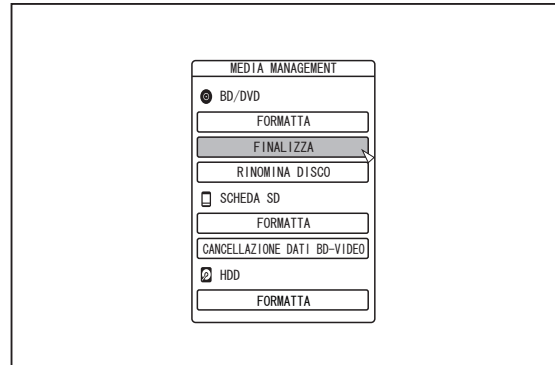

- 3 Selezionare “FINALIZZA” da “BD/DVD”

- 4 Selezionare “Sì” e premere il pulsante [OK]

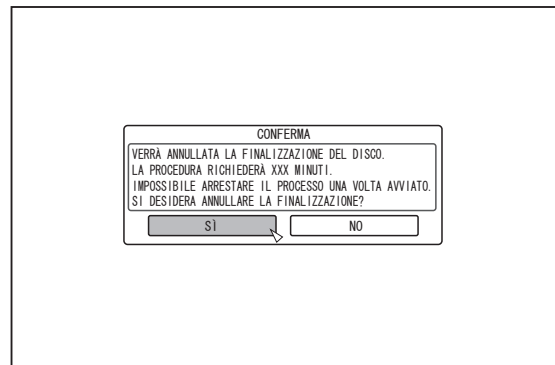

- La definalizzazione ha inizio.
- Al termine della definalizzazione, sul monitor compare un messaggio “LA FINALIZZAZIONE DEL DISCO È STATA ANNULLATA”.

# Copia dell'intero disco

La copia dell'intero disco consente di copiare su un altro disco tutti i contenuti presenti su un disco BD (BD-RE, BDMV) o DVD (AVCHD, DVD-Video, DVD-VR).

Nota :

- I contenuti su un DVD-VR che non sono finalizzati non possono essere copiati su altri dischi.
- Non è possibile copiare i contenuti su un disco BD-R o DVD-R formattato. Utilizzare un disco non formattato.
- Per copiare su un disco BD, utilizzare dischi BD-R o BD-RE. Per copiare su un DVD, utilizzare un disco DVD-R o DVD-RW.
- Il disco sul quale si deve effettuare la copia verrà formattato durante l'operazione di copia stessa. Controllare che il disco non sia stato già utilizzato o che si possano eliminare i dati presenti su di esso quando si utilizza un BD-RE o DVD-RW.
- Nel caso dei BD, le etichette del volume non vengono copiate.
- Se si inserisce un disco non supportato, sul monitor verrà visualizzato "IMPOSSIBILE IMPORTARE DAL DISCO" oppure "IMPOSSIBILE DUPLICARE IL DISCO INSERISCI UN ALTRO DISCO". Utilizzare un disco supportato dalla presente unità.
- Per maggiori dettagli sui dischi supportati dalla presente unità, fare riferimento a "Dischi che consentono sia la duplicazione che la riproduzione" (pag. 11) e "Dischi che consentono solo la riproduzione" (pag. 11).

## 1 Premere il pulsante [DUBBING] sul telecomando

- Appare la schermata di duplicazione.

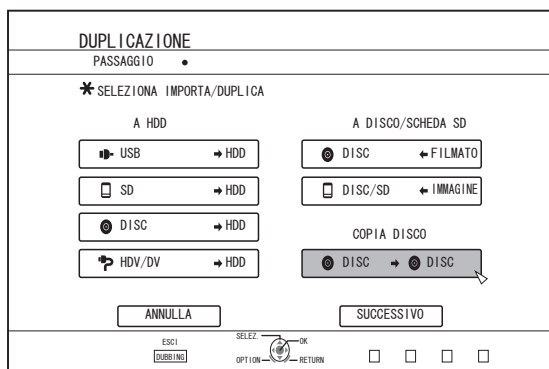

## 2 Selezionare "DISC->DISC" e premere il pulsante [OK]

- Si apre una schermata di menu per la copia dell'intero disco.

Memo :

- Durante la copia dell'intero disco, i dati vengono copiati temporaneamente sull'HDD.
- È possibile importare solo i dischi non coperti da copyright.

## 3 Impostare il numero di dischi da copiare utilizzando i pulsanti [▲/▼]

- È possibile specificare fino a un massimo di 10 dischi.

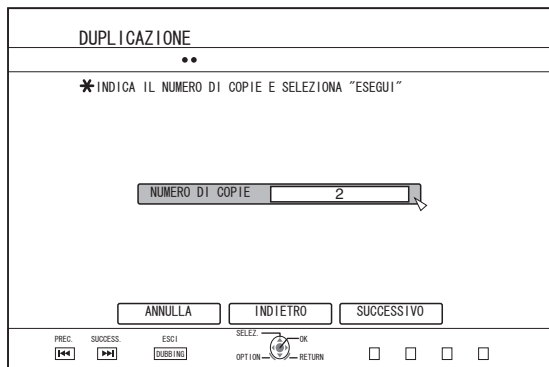

## 4 Selezionare "SUCCESSIVO" e premere il pulsante [OK]

- Il cassetto dei dischi si aprirà automaticamente.

## 5 Collocare un BD o DVD sorgente nell'apposito cassetto

## 6 Selezionare "AVVIA" e premere il pulsante [OK]

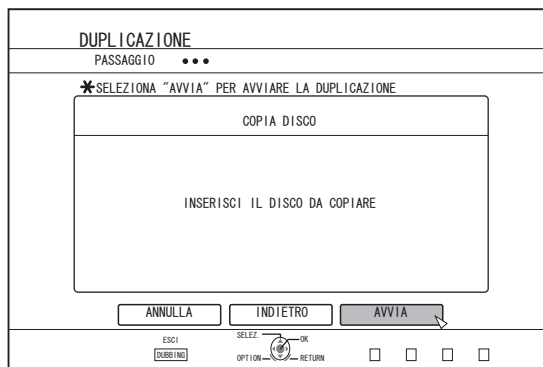

- Il cassetto dei dischi si chiuderà automaticamente. Il BD o il DVD sorgente verrà riconosciuto e si procederà con la copia sull'HDD.

- Il cassetto del disco si aprirà automaticamente al termine della copia e sul monitor verrà visualizzato "PRONTO PER LA COPIA. INSERISCI IL DISCO PER ESEGUIRE LA COPIA".

Memo :

- Verificare lo spazio rimanente sull'HDD se l'operazione di copia viene interrotta.

## 7 Collocare un BD o DVD da copiare nell'apposito cassetto

## 8 Selezionare "AVVIA" e premere il pulsante [OK]



- Il cassetto dei dischi si chiuderà automaticamente. Il BD o DVD verrà riconosciuto e i contenuti copiati nell'HDD verranno trasferiti sul disco.

Memo :

- L'operazione di copia non verrà effettuata se la memoria rimanente sul disco non è sufficiente.

## 9 Completare la copia dell'intero disco

- Al completamento della copia, il cassetto si aprirà automaticamente e la procedura terminerà.

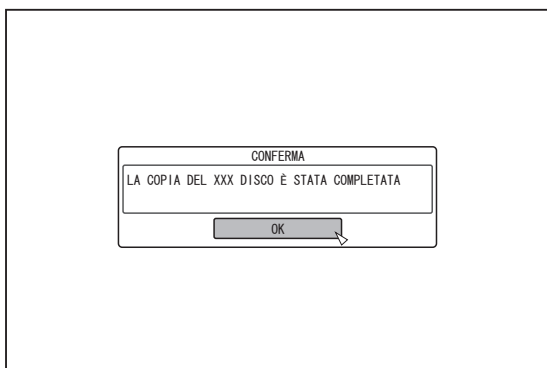

Memo :

- Comparirà ripetutamente una schermata nella quale si chiederà di inserire un nuovo disco fino a quando non saranno stati copiati tutti i dischi specificati nel passaggio 3. Quando compare il messaggio, collocare un nuovo BD o DVD nel cassetto, selezionare "AVVIA" e premere il pulsante [OK].



- Al termine della copia, i dati presenti sull'HDD verranno eliminati.
- Selezionare "ANNULLA" dal menu e premere il pulsante [OK] per annullare la copia del disco.

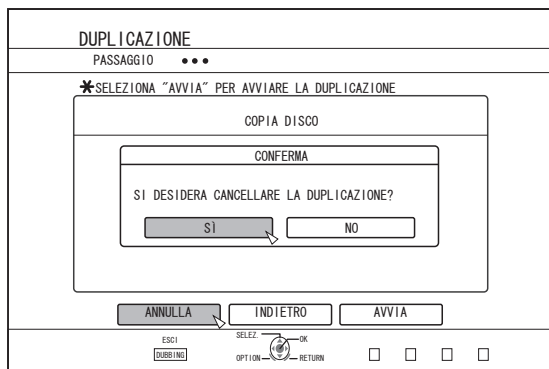

# Commutazione dell'ingresso esterno

Premendo il pulsante [INPUT SELECT] sull'unità o sul telecomando, viene visualizzata la seguente schermata pop-up. Ora è possibile utilizzare nuovamente il pulsante [INPUT SELECT] o i pulsanti [▲/▼] sul telecomando per selezionare un ingresso esterno (SDI, HDMI, HDV/DV o L-1). Premere il pulsante [OK] per confermare l'opzione di ingresso esterno selezionata.

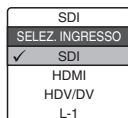

## Registrazione diretta su dischi

I video da un dispositivo esterno possono essere registrati direttamente su un disco ottico.

- 1 Premere il pulsante [BD/SD] sull'unità o sul telecomando per scegliere "BD" come metodo di registrazione
- 2 Premere i pulsanti [▲] sulla presente unità o sul telecomando per installare un DISCO nell'apposito cassetto
- 3 Formattare un DISCO
  - Per maggiori dettagli sulla formattazione, fare riferimento a "Formattazione" (☞ pag. 28).
- 4 Premere il pulsante [INPUT SELECT] sulla presente unità o sul telecomando per avviare il video da registrare
- 5 Premere insieme i pulsanti [●] e [▶] su questa unità o sul telecomando per cominciare a registrare

Memo : \_\_\_\_\_

- I dischi supportati sono BD-R/RE e DVD-R/RW.
  - Formattare il disco BD-R/RE al formato BDAV o BDMV.
  - Quando si registra in formato BDMV, utilizzare un disco che sia formattato usando "PER LA REGISTRAZIONE DIRETTA".
  - Il menu non può essere creato quando si registra direttamente su un disco in formato BDMV.
  - Formattare il disco DVD-R/RW al formato VR o Video.
  - La registrazione su un disco DVD-R single-sided e dual layer formattato nel formato DVD-Video non è possibile.
- \*1 È possibile eseguire la registrazione diretta se si utilizza un disco DVD-R single-sided e single-layer.
- \*2 È possibile duplicare i video in formato DVD-Video temporaneamente sull'HDD prima di copiarli su un disco DVD-R single-sided e dual layer.
- Nel caso di registrazione diretta in formato DVD-Video, i capitoli che vengono assegnati durante la registrazione non saranno più validi dopo la finalizzazione.  
(I capitoli che vengono assegnati nelle seguenti condizioni diventeranno non validi: nello stato di pausa, quando viene premuto il pulsante [MARK] sul telecomando o si utilizza il contrassegno automatico durante la registrazione)  
Dopo la finalizzazione, i capitoli vengono riassegnati automaticamente a ogni intervallo da 5 a 6 minuti.
  - Durante la registrazione diretta in formato BDMV, un titolo verrà diviso nel punto in cui viene eseguita l'operazione di messa in pausa/annullamento mentre la registrazione è in corso.

## Mettere in pausa la registrazione

È possibile mettere in pausa la registrazione di video sull'HDD o su un BD/DVD.

- 1 Selezionare la posizione in cui registrare i video
- 2 Premere il pulsante [|||] sull'unità o sul telecomando

Memo : \_\_\_\_\_

- I titoli in corso di registrazione non saranno divisi quando la registrazione è in pausa.  
Tuttavia, essi saranno divisi durante la registrazione diretta in formato BDMV.

## Ripresa della registrazione

- 1 Quando la registrazione è in pausa, premere il pulsante [|||] sull'unità o sul telecomando

Memo : \_\_\_\_\_

- È inoltre possibile riprendere la registrazione premendo il pulsante [●] sull'unità.
- È anche possibile riprendere la registrazione premendo il pulsante [▶] mentre si tiene premuto il pulsante [●] sul telecomando.
- Viene creato automaticamente un capitolo quando riprende la registrazione.

## Registrazione simultanea a HDD e BD/DVD

- 1 Premere il pulsante [SET UP] sul telecomando per impostare "REGISTRAZIONE SIMULTANEA" nel menu delle impostazioni di registrazione su "ACCESO"
- 2 Premere i pulsanti [▲] sulla presente unità o sul telecomando per installare un DISCO nell'apposito cassetto
- 3 Formattare un DISCO
  - Per maggiori dettagli sulla formattazione, fare riferimento a "Formattazione" (☞ pag. 28).
- 4 Premere il pulsante [INPUT SELECT] sulla presente unità o sul telecomando per avviare il video da registrare
- 5 Premere insieme i pulsanti [●] e [▶] su questa unità o sul telecomando per cominciare a registrare

Memo : \_\_\_\_\_

- La registrazione simultanea non è supportata per dischi in formato DVD-Video e BDMV.

## Messa in pausa della registrazione simultanea

È possibile mettere in pausa il processo durante la registrazione simultanea sull'HDD e su un BD/DVD.

- 1 Premere il pulsante [|||] sull'unità o sul telecomando

Memo : \_\_\_\_\_

- I titoli in corso di registrazione non saranno divisi quando la registrazione è in pausa.

## Ripresa della registrazione simultanea

- 1 Quando la registrazione simultanea è in pausa, premere il pulsante [|||] sull'unità o sul telecomando

Memo : \_\_\_\_\_

- È inoltre possibile riprendere la registrazione premendo il pulsante [●] sull'unità.
- È anche possibile riprendere la registrazione premendo il pulsante [▶] mentre si tiene premuto il pulsante [●] sul telecomando.
- Viene creato automaticamente un capitolo quando riprende la registrazione.

# Registrazione tramite ingressi esterni

I video da un ingresso esterno (SDI, HDMI, HDV/DV o L-1) possono essere registrati sull'HDD o su un BD/DVD. I video su dispositivi esterni collegati all'ingresso i.LINK (HDV/DV) o video/S-video possono essere registrati sull'HDD. È possibile registrare BD, DVD dall'ingresso [VIDEO]/[S-VIDEO] o SDI.

Memo : \_\_\_\_\_

- È possibile importare solo i titoli non coperti da copyright.
- Alcune restrizioni riguardo l'input esterno potrebbero essere applicate a seconda del supporto di registrazione. Per maggiori dettagli, fare riferimento a "Supporti registrabili" (☞ pag. 54).

- 1 Premere il pulsante [HDD] ou [BD/SD] per scegliere il percorso di registrazione del file
- 2 Premere il pulsante [INPUT SELECT] sul telecomando e selezionare un ingresso esterno (SDI, HDMI, HDV/DV o L-1)
- 3 Premere il pulsante [REC MODE] e selezionare una modalità di registrazione
- 4 Premere insieme i pulsanti [●] e [▶] sul telecomando per avviare la procedura di registrazione
  - E anche possibile avviare la registrazione premendo il pulsante [●] sulla presente unità.
- 5 Azionare il dispositivo esterno per emettere i video da registrare all'ingresso SDI, all'ingresso HDMI, a i.LINK (HDV/DV) o all'ingresso video/S-video
- 6 Premere il pulsante [■] sull'unità o sul telecomando per visualizzare la schermata pop-up, scegliere "ARRESTA" e premere il pulsante [OK]
  - Terminare la registrazione.

Memo : \_\_\_\_\_

- I caratteri REC vengono visualizzati continuamente sul monitor durante la registrazione DIRECT OUT tramite SDI/HDMI.
- Quando si registrano immagini attraverso una videocamera che utilizza la connessione i.LINK, la registrazione potrebbe interrompersi se nella videocamera è caricato un nastro DV durante la modalità di ripresa. In questo caso, rimuovere il nastro DV prima di registrare.
- La registrazione verrà fermata al raggiungimento del tempo massimo di registrazione oppure se non vi è memoria a sufficienza sul supporto.
- È possibile effettuare una registrazione continua fino la durata massima di registrazione, tuttavia, il titolo viene diviso automaticamente durante la registrazione.  
Durante la registrazione dei segnali di ingresso L-1 su HDD, disco in formato DVD-Video o DVD-VR: intervallo di 8 ore  
Durante la registrazione dei segnali di ingresso DV su HDD, disco in formato DVD-Video o DVD-VR: intervallo di 8 ore  
Durante la registrazione dei segnali di ingresso SD-SDI e dei segnali di ingresso HDMI con risoluzione SD su HDD, disco in formato DVD-Video o disco in formato DVD-VR: intervallo di 8 ore  
Durante la registrazione dei segnali di ingresso HD-SDI e dei segnali di ingresso HDMI che hanno subito una down-conversion alla risoluzione SD su HDD, disco in formato DVD-Video o disco in formato DVD-VR: intervallo di 8 ore  
Durante la registrazione in condizioni diverse da quelle indicate sopra: intervallo di 24 ore
- Sono necessari alcuni istanti per iniziare a registrare dopo aver premuto il pulsante.

Per le modalità di registrazione e il tempo di registrazione massimo di ciascun disco, fare riferimento a "Tempo massimo di registrazione per ciascuna modalità di registrazione" (☞ pag. 31).

## Verifica della registrabilità dei segnali in ingresso SDI o HDMI

- 1 Premere il pulsante [OPTION] sul telecomando e selezionare "SEGNALE INGRESSO"
  - Appare una schermata che mostra i dettagli del segnale di ingresso SDI o HDMI.
- 2 Controllare che "REGISTRA" venga visualizzato come "POSSIBILE"
  - La registrazione non è possibile se viene visualizzata come "IMPOSSIBILE".

Memo : \_\_\_\_\_

- Sono necessari alcuni istanti per iniziare a registrare dopo aver premuto il pulsante.
- In base al menu delle impostazioni, i dettagli dell'ingresso segnale originale potrebbero essere visualizzati anche dopo la conversione SD.

## Supporti registrabili

Modalità di registrazione	Supporti registrabili			
	HDD	DVD-R/RW (Formato VR/Formato Video)	BD-R/RE (Formato BDAV)	BD-R/RE (Formato BDMV)
DR	HDV	-	HDV	-
AF (HD)	HD-SDI/HDMI (HD)/HDV	-	HD-SDI/HDMI (HD)/HDV	HD-SDI/HDMI (HD)/HDV
AN (HD)	HD-SDI/HDMI (HD)/HDV	-	HD-SDI/HDMI (HD)/HDV	HD-SDI/HDMI (HD)/HDV
AL (HD)	HD-SDI/HDMI (HD)/HDV	-	HD-SDI/HDMI (HD)/HDV	HD-SDI/HDMI (HD)/HDV
AE (HD)	HD-SDI/HDMI (HD)/HDV	-	HD-SDI/HDMI (HD)/HDV	HD-SDI/HDMI (HD)/HDV
XP (SD)	SD-SDI/HDMI (SD)/DV/L-1	SD-SDI/HDMI (SD)/DV/L-1	SD-SDI/HDMI (SD)/L-1	-
SP (SD)	SD-SDI/HDMI (SD)/DV/L-1	SD-SDI/HDMI (SD)/DV/L-1	SD-SDI/HDMI (SD)/L-1	-
LP (SD)	SD-SDI/HDMI (SD)/DV/L-1	SD-SDI/HDMI (SD)/DV/L-1	SD-SDI/HDMI (SD)/L-1	-
EP (SD)	SD-SDI/HDMI (SD)/DV/L-1	SD-SDI/HDMI (SD)/DV/L-1	SD-SDI/HDMI (SD)/L-1	-
DR1 (HD)	HD-SDI/HDMI (HD)	-	HD-SDI/HDMI (HD)	-
DR2 (HD)	HD-SDI/HDMI (HD)	-	HD-SDI/HDMI (HD)	-
DR3 (HD)	HD-SDI/HDMI (HD)	-	HD-SDI/HDMI (HD)	-
DR4 (HD)	HD-SDI/HDMI (HD)	-	HD-SDI/HDMI (HD)	-

## Supporti registrabili contemporaneamente

Modalità di registrazione	Supporti registrabili			
	HDD + DVD-R/RW (Formato VR)	HDD + DVD-R/RW (Formato Video)	HDD + BD-R/RE (Formato BDAV)	HDD + BD-R/RE (Formato BDMV)
DR	-	-	HDV	-
AF (HD)	-	-	-	-
AN (HD)	-	-	-	-
AL (HD)	-	-	-	-
AE (HD)	-	-	-	-
XP (SD)	SD-SDI/HDMI (SD)/L-1	-	SD-SDI/HDMI (SD)/L-1	-
SP (SD)	SD-SDI/HDMI (SD)/L-1	-	SD-SDI/HDMI (SD)/L-1	-
LP (SD)	SD-SDI/HDMI (SD)/L-1	-	SD-SDI/HDMI (SD)/L-1	-
EP (SD)	SD-SDI/HDMI (SD)/L-1	-	SD-SDI/HDMI (SD)/L-1	-
DR1 (HD)	-	-	HD-SDI/HDMI (HD)	-
DR2 (HD)	-	-	HD-SDI/HDMI (HD)	-
DR3 (HD)	-	-	HD-SDI/HDMI (HD)	-
DR4 (HD)	-	-	HD-SDI/HDMI (HD)	-

## Segnale di ingresso registrabile (SR-HD2700U)

Segnale di ingresso		DOWN CONVERSION (SPENTO)	DOWN CONVERSION (CONVERSIONE SD)	DOWN CONVERSION (CONVERSIONE 1440)
SDI	1920x1080/59,94i	1920x1080/59,94i	Da XP a LP: 720x480/59,94i EP: 352x240/29,97p	1440x1080/59,94i
	1920x1080/23,98p	1920x1080/59,94i	-	1440x1080/59,94i
	1920x1080/23,98psf	1920x1080/59,94i	-	1440x1080/59,94i
	1280x720/59,94p	1280x720/59,94p	Da XP a LP: 720x480/59,94i EP: 352x240/29,97p	1280x720/59,94p
	720x480/59,94i	Da XP a LP: 720x480/59,94i EP: 352x240/29,97p	Da XP a LP: 720x480/59,94i EP: 352x240/29,97p	Da XP a LP: 720x480/59,94i EP: 352x240/29,97p
HDMI	1920x1080/59,94i	1920x1080/59,94i	Da XP a LP: 720x480/59,94i EP: 352x240/29,97p	1440x1080/59,94i
	1920x1080/59,94p	- (*1)	-	- (*1)
	1920x1080/29,97p	1920x1080/59,94i	Da XP a LP: 720x480/59,94i EP: 352x240/29,97p	1440x1080/59,94i
	1920x1080/23,98p	1920x1080/59,94i	-	1440x1080/59,94i
	1280x720/59,94p	1280x720/59,94p	Da XP a LP: 720x480/59,94i EP: 352x240/29,97p	1280x720/59,94p
	720(1440)x480/59,94i	Da XP a LP: 720x480/59,94i EP: 352x240/29,97p	Da XP a LP: 720x480/59,94i EP: 352x240/29,97p	Da XP a LP: 720x480/59,94i EP: 352x240/29,97p
	720x480/59,94p	Da XP a LP: 720x480/59,94i EP: 352x240/29,97p	Da XP a LP: 720x480/59,94i EP: 352x240/29,97p	Da XP a LP: 720x480/59,94i EP: 352x240/29,97p

## Segnale di ingresso registrabile (SR-HD2700E)

Segnale di ingresso		DOWN CONVERSION (SPENTO)		DOWN CONVERSION (CONVERSIONE SD)		DOWN CONVERSION (CONVERSIONE 1440)	
		HDD	BD	HDD	BD	HDD	BD
SDI	1920x1080/50i	1920x1080/50i		Da XP a LP: 720x576/50i EP: 352x288/25p		1440x1080/50i	
	1920x1080/23,98p	-	1920x1080/50i	-	-	-	1440x1080/50i
	1920x1080/23,98psf	-	1920x1080/50i	-	-	-	1440x1080/50i
	1280x720/50p	1280x720/50p		Da XP a LP: 720x576/50i EP: 352x288/25p		1280x720/50p	
	720x576/50i	Da XP a LP: 720x576/50i EP: 352x288/25p		Da XP a LP: 720x576/50i EP: 352x288/25p		Da XP a LP: 720x576/50i EP: 352x288/25p	
HDMI	1920x1080/50i	1920x1080/50i		Da XP a LP: 720x576/50i EP: 352x288/25p		1440x1080/50i	
	1920x1080/50p	- (*1)		-		- (*1)	
	1920x1080/25p	1920x1080/50i		Da XP a LP: 720x576/50i EP: 352x288/25p		1440x1080/50i	
	1920x1080/23,98p	-	1920x1080/50i	-	-	-	1440x1080/50i
	1280x720/50p	1280x720/50p		Da XP a LP: 720x576/50i EP: 352x288/25p		1280x720/50p	
	720x576/50p	Da XP a LP: 720x576/50i EP: 352x288/25p		Da XP a LP: 720x576/50i EP: 352x288/25p		Da XP a LP: 720x576/50i EP: 352x288/25p	
	720(1440)x576/50i	Da XP a LP: 720x576/50i EP: 352x288/25p		Da XP a LP: 720x576/50i EP: 352x288/25p		Da XP a LP: 720x576/50i EP: 352x288/25p	

### Memo :

- Se il segnale di ingresso non viene emesso, impostare "SINCRONIZZATORE SCATTO" su "ACCESO" attiverà il segnale da registrare.
- Per (\*1), impostare "SINCRONIZZATORE SCATTO" su "ACCESO" attiverà il segnale da registrare.
- L'impostazione predefinita per "SINCRONIZZATORE SCATTO" è "ACCESO".
- La registrazione viene eseguita alle risoluzioni indicate nella tabella.

### (Solo SR-HD2700E)

- Se i segnali di ingresso SDI/HDMI sono in "23.98p/23.98psf", i segnali non possono essere registrati sull'HDD. È possibile registrare direttamente su BD-R/RE(BDAV) in "59.94i".
- Se i segnali di ingresso SDI o HDMI sono in "23.98p/23.98psf" e la selezione di ingresso è impostata su "SDI" o "HDMI", vengono disabilitati i seguenti pulsanti.  
[DUBBING], [NAVIGATION], [EDIT], [INFORMATION CORRECT], [SETUP], [PROGRESSIVE SCAN]  
Per abilitare questi pulsanti, cambiare i segnali SDI o HDMI o cambiare la selezione di ingresso operando un'altra selezione rispetto a "SDI" o "HDMI".
- Per immettere i segnali "23.98p/23.98psf", impostare "SINCRONIZZATORE SCATTO" sotto "CONNESSIONE SDI/HDMI" su "SPENTO" in anticipo.

# Informazioni sulla riproduzione

Su questa unità è possibile riprodurre i video o i video modificati salvati nell'HDD, così come i video salvati in un disco o in una scheda SD.

I tipi di supporti riproducibili su questa unità sono i seguenti:

- Video e fermi immagine salvati nell'HDD
- Video salvati su vari tipi di dischi
- Video e fermi immagine salvati su dischi di backup creati utilizzando "Everio Writer"
- Video e fermi immagine salvati su schede SD









Questi video possono essere riprodotti facilmente e visualizzati utilizzando il software "Navigazione".

Per ulteriori dettagli sul software di "Navigazione" fare riferimento a "Navigazione" (pag. 56).

Memo :

- Questa unità non supporta i video DivX.
  - Se i file AVCHD vengono visualizzati sotto forma di miniature, è possibile che sui bordi sinistro e destro compaiano delle barre nere a seconda della risoluzione del video.
  - Per visualizzare i file MOV\*/MXF\* memorizzati su una scheda SD utilizzando lo strumento di Navigazione, utilizzare la visualizzazione a elenco. La visualizzazione delle miniature non è supportata. Non è possibile riprodurre direttamente i file sulla scheda SD. Per farlo, importarli sull'HDD.
  - Per maggiori dettagli sull'importazione di file MOV\*/MXF\* da una scheda SD, fare riferimento a "Importazione dei dati da scheda SD a HDD" (pag. 38).
- MOV\* : File in formato MOV (modalità HQ e modalità SP) ripresi utilizzando la serie JVC ProHD MEMORY CARD CAMERA RECORDER GY-HM (escluse GY-HM200 e GY-HM170)
- MXF\* : File in formato MXF (modalità HQ e modalità SP) ripresi utilizzando la serie JVC ProHD MEMORY CARD CAMERA RECORDER GY-HM

## Visualizza i contrassegni sulla schermata di navigazione della riproduzione

Icona	Nome contrassegno	Spiegazione
	Contrassegno di protezione	Indica i titoli protetti.
	Contrassegno di preimpostazione della conversione della modalità	Indica i titoli per i quali è stata preimpostata la conversione della modalità.
	Contrassegno non visualizzato	Indica i titoli che non sono stati visualizzati o i gruppi contenente titoli non visualizzati.
	Contrassegno eliminazione scene	Indica i titoli ai quali è stata applicata l'eliminazione di scene o capitoli.
	Contrassegno di gruppo	Indica un gruppo.
	Contrassegno sequenza di riproduzione	Indica una sequenza di riproduzione.
	Contrassegno non riproducibile	Indica i titoli che non possono essere riprodotti.
	Punto interrogativo	Indica i titoli per i quali non è possibile visualizzare le miniature. Potrebbe non essere possibile la riproduzione.

# Navigazione

I video possono essere riprodotti facilmente e visualizzati utilizzando la funzione di navigazione dei contenuti "Navigazione" disponibile su questa unità.

## Visualizzazione della schermata Navigazione

### 1 Selezionare il percorso del file da riprodurre

- Premere il pulsante [HDD] sul telecomando  
Riprodurre i video o i fermi immagine salvati sull'HDD.
- Premere il pulsante [BD/SD] sul telecomando.  
Riprodurre i video o i fermi immagine salvati su un BD/DVD o SD.

### 2 Premere il pulsante [NAVIGATION] sul telecomando

- Compare la schermata Navigazione.

Memo :

- Premendo il pulsante [BD/SD] si passa dalla riproduzione del supporto BD/DVD a quella SD e viceversa.
- È inoltre possibile cambiare il supporto da riprodurre premendo il pulsante [HDD] o [BD/SD] quando è visualizzata la schermata Navigazione.
- La modalità di registrazione e la durata della registrazione del video selezionato vengono visualizzate nell'angolo in alto a destra dello schermo.

## Funzionamento della Navigazione

### Riproduzione di video/fermi immagine

Riproduce il video/fermo immagine selezionato.

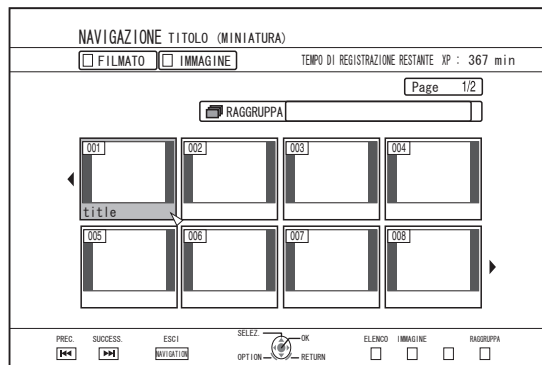

- Selezionare un titolo da riprodurre, quindi premere il pulsante [OK] o [▶] per riprodurre il video/fermo immagine selezionato.

Memo :

- Selezionare un gruppo e premere il pulsante [OK] per visualizzare tutti i titoli nel gruppo.



## Passaggio dalla visualizzazione delle miniature a quella a elenco

Per il video è possibile passare dalla visualizzazione delle miniature a quella a elenco.

- Quando è visualizzata la schermata con l'elenco delle miniature di un video

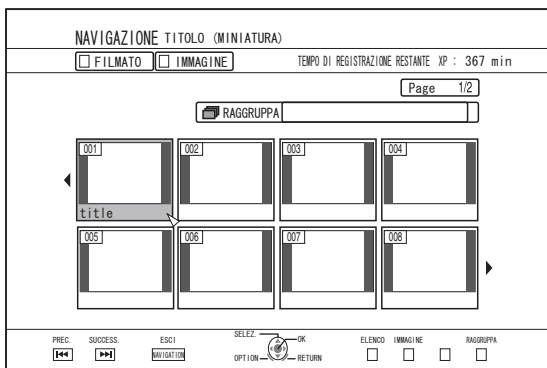

Premere il pulsante [ROSSO] per visualizzare la schermata della lista titoli.

- Viene visualizzata la schermata Lista titoli

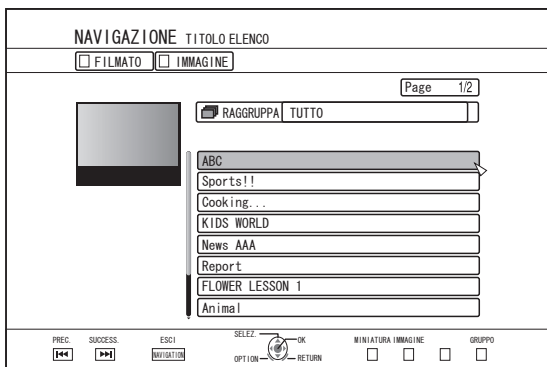

Premere il pulsante [ROSSO] per visualizzare la schermata con l'elenco delle miniature dei video.

## Visualizzazione di un gruppo/cartella

È possibile visualizzare una schermata di gruppo/cartella.

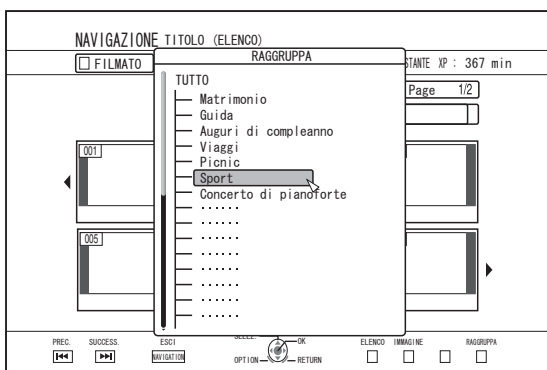

Premere il pulsante [GIALLA] (modello U) / [BLU] (modello E) per visualizzare la schermata di gruppo/cartella.

## Passaggio dalla modalità video a quella fermo immagine e viceversa

È possibile passare dalla visualizzazione della schermata con l'elenco delle miniature dei video a quella con le miniature delle immagini (e viceversa).

- Quando è visualizzata la schermata con l'elenco delle miniature di un video

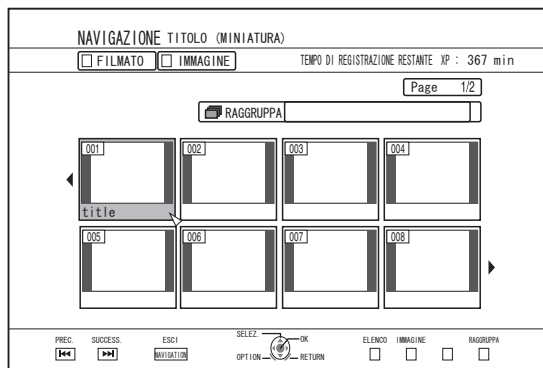

Premere il pulsante [VERDE] per visualizzare la schermata con l'elenco delle miniature dei fermi immagine.

- Quando è visualizzata la schermata con l'elenco delle miniature dei fermi immagine

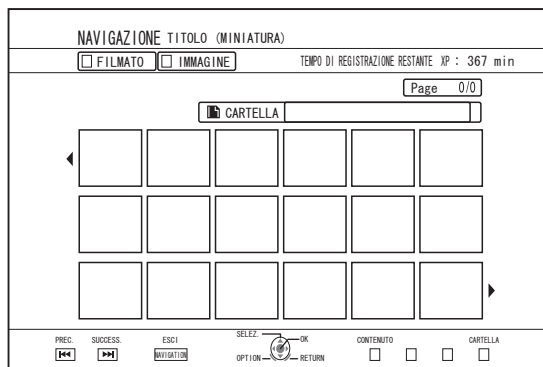

Premere il pulsante [ROSSO] per visualizzare la schermata con l'elenco delle miniature dei video.

## Visualizzazione del menu Opzioni

Visualizzando il menu Opzioni è possibile effettuare varie operazioni su un titolo/gruppo selezionato, tra cui "INDIETRO", "RIPRODUCI", "CANCELLA", "DUPLICA", "RAGGRUPPA", "ANNULLA RAGGRUPP.", "NON RAGGRUPPARE", "CAMBIA MODALITÀ", "MODIFICA", "MODIF. INFO" e "ALTRO".

### 1 Selezionare un titolo/gruppo e premere il pulsante [OPTION]

- Compare un menu Opzioni.

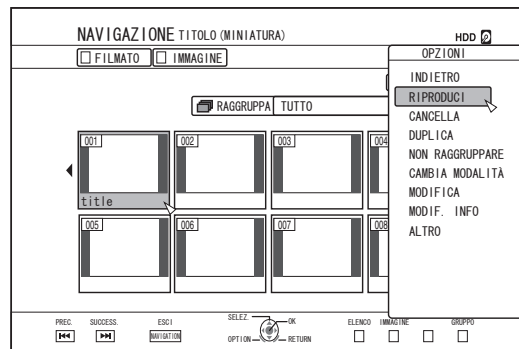

### 2 Selezionare un'opzione di funzionamento e premere il pulsante [OK]

- Le opzioni che non è possibile operare sono visualizzate in grigio ed è impossibile selezionarle.

Per ulteriori dettagli sulle voci del menu Opzioni, fare riferimento a "Elenco menu opzioni" (pag. 58).

## Elenco menu opzioni

- **INDIETRO**  
Torna alla schermata precedente.
- **RIPRODUCI**  
Riproduce il titolo/gruppo selezionato.  
Per ulteriori dettagli sul funzionamento dei pulsanti durante la riproduzione, fare riferimento a “Funzionamento della riproduzione video” (☞ pag. 59).
- **CANCELLA**  
Elimina il titolo/gruppo selezionato.  
Per maggiori dettagli, fare riferimento a “Eliminazione di un titolo/gruppo” (☞ pag. 71).
- **DUPLICA**  
Esegue la duplicazione di un titolo/gruppo selezionato.  
Per maggiori dettagli, fare riferimento a “Duplicazione/ importazione” (☞ pag. 26).
- **RAGGRUPPA**  
Raggruppa i titoli/gruppi selezionati.  
Per maggiori dettagli, fare riferimento a “Raggruppamento” (☞ pag. 69).
- **ANNULLA RAGGRUPP.**  
Scioglie un gruppo selezionato.  
Per maggiori dettagli, fare riferimento a “Suddivisione” (☞ pag. 69).
- **NON RAGGRUPPARE**  
Rimuove i titoli selezionati da un gruppo.  
Per maggiori dettagli, fare riferimento a “Esclusione da un gruppo” (☞ pag. 70).
- **CAMBIA MODALITÀ**  
Cambia la modalità del titolo/gruppo selezionato.  
Per maggiori dettagli, fare riferimento a “Conversione di modalità” (☞ pag. 81).
- **ELENCO CAPITOLI**  
Visualizza i capitoli di un titolo selezionato.
- **MODIFICA**  
Passa alla schermata di menu delle voci secondarie.
  - **MODIFICA CAPITOLO**  
Passa alla schermata di modifica del capitolo del titolo selezionato.  
Per maggiori dettagli, fare riferimento a “Modifica dei capitoli” (☞ pag. 76).
  - **MODIFICA SEQUENZA DI RIPRODUZIONE**  
Passa alla schermata di modifica della playlist del titolo selezionato.  
Per maggiori dettagli, fare riferimento a “Creazione di una playlist” (☞ pag. 74).
  - **CANCELLA SCENA**  
Passa alla schermata di eliminazione scene del titolo selezionato.  
Per maggiori dettagli, fare riferimento a “Eliminazione di scene” (☞ pag. 79).
  - **DIVIDI**  
Passa alla schermata di divisione del titolo selezionato.  
Per maggiori dettagli, fare riferimento a “Divisione” (☞ pag. 78).
- **MODIF. INFO**  
Passa alla schermata di menu delle voci secondarie.
  - **MODIFICA NOME TITOLO/MODIFICA NOME GRUPPO**  
Passa alla schermata di ridenominazione del titolo/gruppo selezionato.  
Per maggiori dettagli, fare riferimento a “Modifica del nome del gruppo/titolo” (☞ pag. 71).
  - **MODIFICA MINIATURA**  
Passa alla schermata di modifica miniature del titolo selezionato.  
Per maggiori dettagli, fare riferimento a “Modifica delle miniature” (☞ pag. 75).
  - **CAMBIA DATA E ORA RIPRESA**  
Passa alla schermata di modifica della data di registrazione del titolo selezionato.  
Per maggiori dettagli, fare riferimento a “Modifica della data/ora di ripresa” (☞ pag. 80).
  - **PROTEGGI**  
Passa alla schermata di protezione del titolo/gruppo selezionato.  
Per maggiori dettagli, fare riferimento a “Attivazione della protezione per titoli/gruppi” (☞ pag. 72).
  - **ANNULLA PROTEZIONE**  
Passa alla schermata di disattivazione della protezione del titolo/gruppo selezionato.  
Per maggiori dettagli, fare riferimento a “Disattivazione della protezione per titoli/gruppi” (☞ pag. 73).
- **ALTRO**  
Passa alla schermata di menu delle altre voci.
  - **ELENCO CAPITOLI**
  - **DETTAGLI**
  - **MINIATURA**
  - **ELENCO**
  - **FILMATO**
  - **IMMAGINE**
  - **GRUPPO**
  - **SELEZIONA CARTELLA**
  - **CONTENUTO**

# Funzionamento della riproduzione video

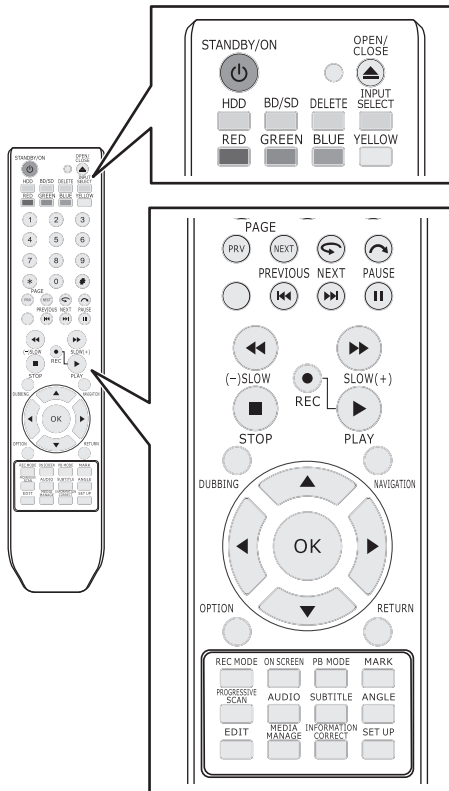

## Funzionamento dei pulsanti usati frequentemente

### Tasto [▶]

- Se nel video selezionato è stata memorizzata la posizione di arresto (punto di ripresa), premendo il pulsante si riavvia la riproduzione da questa posizione. È possibile che il video non riprenda la riproduzione a seconda del dispositivo e delle impostazioni utilizzate. Per maggiori dettagli, fare riferimento a "RIPRENDI" (pag. 84).
- Se si mette in pausa la riproduzione (modalità fermo immagine), premendo questo pulsante la si riavvia.

### Tasto [■]

- Premendo il pulsante si ferma la riproduzione dopo aver memorizzato la posizione di arresto (punto di ripresa).
- Premendo nuovamente il pulsante dopo aver fermato la riproduzione, si cancella la memorizzazione della posizione di arresto (punto di ripresa).

### Tasto [||]

- Premendo il pulsante si ferma momentaneamente la riproduzione.

### Tasto [▶▶]

- Premendo una volta il pulsante durante la riproduzione si passa a una velocità di riproduzione di 1,3 (con audio).
- Premendo il pulsante in modalità riproduzione 1,3x o avanti veloce, si manda avanti veloce il video. Premendo il pulsante ripetutamente, si passa da una velocità di ricerca all'altra. (5x⇒10x⇒30x⇒60x)

Memo :

- La velocità indicata per la ricerca e il rallentatore è indicativa.
- Premendo il pulsante in modalità fermo immagine si manda avanti il video di un fotogramma alla volta.
- Premendo e tenendo premuto il pulsante in modalità fermo immagine si riproduce il video al rallentatore. Premendo il pulsante durante la riproduzione al rallentatore si cambia la velocità di riproduzione. La velocità cambia ogni volta che si preme il pulsante. (1/24x⇒1/16x⇒1/8x⇒1/2x)

### Tasto [◀◀]

- Durante la riproduzione normale, la riproduzione 1,3x, avanti veloce o indietro veloce, premendo il pulsante si manda indietro veloce la riproduzione. Premendo il pulsante ripetutamente, si passa da una velocità di ricerca all'altra. (1x⇒5x⇒10x⇒30x)
- Premendo il pulsante in modalità fermo immagine si manda indietro il video di un fotogramma alla volta.
- Premendo e tenendo premuto il pulsante in modalità fermo immagine si inizia a mandare indietro il video al rallentatore. Premendo il pulsante durante la riproduzione al rallentatore si cambia la velocità di riproduzione. La velocità cambia ogni volta che si preme il pulsante. (1/24x⇒1/16x⇒1/8x⇒1/2x)

Memo :

- La velocità indicata per la ricerca e il rallentatore è indicativa.

### Tasto [▶▶] / [◀◀]

- Premendo uno qualunque dei pulsanti si sposta la posizione del capitolo.

### Tasto [MARK]

- Premendo il pulsante è possibile aggiungere un contrassegno di capitolo a un titolo.

**Tasto [↶]**

- Durante la riproduzione normale, la riproduzione 1,3x, avanti veloce o indietro veloce, premendo il pulsante si manda avanti la posizione di riproduzione di circa 30 secondi. Premendo il pulsante più volte si sposta la riproduzione nella posizione corrispondente al numero di pressioni moltiplicato per 30 secondi.
- La normale riproduzione riprenderà dopo lo spostamento della posizione. Se si preme durante la riproduzione 1,3x, tale modalità di riproduzione continuerà dopo lo spostamento della posizione. È possibile che i contenuti vengano riprodotti in modalità normale a seconda del tipo di disco o di contenuto.
- Premendo il pulsante in modalità fermo immagine si sposta l'attuale posizione in pausa in avanti di circa 30 secondi mantenendo il fermo immagine.

**Tasto [↷]**

- Durante la riproduzione normale, la riproduzione 1,3x, avanti veloce o indietro veloce, premendo il pulsante si manda indietro la posizione di riproduzione di circa sette secondi. Premendo il pulsante più volte si sposta la riproduzione nella posizione corrispondente al numero di pressioni moltiplicato per sette secondi.
- La normale riproduzione riprenderà dopo lo spostamento della posizione. Se si preme durante la riproduzione 1,3x, tale modalità di riproduzione continuerà dopo lo spostamento della posizione. È possibile che i contenuti vengano riprodotti in modalità normale a seconda del tipo di disco o di contenuto.
- Premendo il pulsante in modalità fermo immagine si sposta l'attuale posizione in pausa in indietro di circa sette secondi mantenendo il fermo immagine.

**Tasto [HDD]**

- Durante la riproduzione di video su un "BD/DVD" o "SD", premendo il pulsante si ferma la riproduzione corrente e si passa alla modalità "HDD". Premendo il pulsante durante la visualizzazione della schermata di navigazione, si passa alla schermata di navigazione per la modalità "HDD".

**Tasto [BD/SD]**

- Durante la riproduzione di video su un "BD/DVD" o "SD", premendo il pulsante si ferma la riproduzione corrente e si passa dalla modalità "BD/DVD" a quella "SD" o viceversa. Premendo il pulsante durante la visualizzazione della schermata di navigazione, si passa alla schermata di navigazione per l'altro supporto. Durante la riproduzione di video su un "HDD" premendo il pulsante si ferma la riproduzione corrente e si passa alla modalità "BD/DVD".

**Memo :**

- La visualizzazione passa automaticamente alla modalità SD solo se la scheda SD inserita contiene video o fermi immagine riproducibili.

**[ Funzionamento dei pulsanti utili****Tasto [PB MODE]**

- Visualizza la schermata delle impostazioni di riproduzione, la quale consente di modificare le impostazioni. Per maggiori dettagli, fare riferimento a "Modifica delle impostazioni di riproduzione" (☰ pag. 64).

**Tasto [AUDIO]**

- Cambia il canale audio.

**Tasto [SUB TITLE]**

- Cambia la visualizzazione dei sottotitoli.

**Tasto [ANGLE]**

- Cambia l'angolazione.

**Memo :**

- La pressione dei pulsanti [AUDIO], [SUB TITLE] o [ANGLE] non ha alcun effetto se non è possibile selezionarli nel video in riproduzione.

# Riproduzione di video su BD/DVD

La riproduzione ha inizio automaticamente dopo l'inserimento del BD/DVD.

Se la funzione Auto Play è disattivata, riprodurre il titolo utilizzando la schermata Navigazione.

Memo :

- Per ulteriori dettagli sul funzionamento dei pulsanti durante la riproduzione, fare riferimento a "Funzionamento della riproduzione video" (pag. 59).

## Riproduzione di un disco quando Auto Play è attivato

- 1 Collocare un BD o DVD nell'apposito cassetto
  - Auto Play si avvia.

## Riproduzione di un disco quando Auto Play non è attivato

- 1 Collocare un BD o DVD nell'apposito cassetto
- 2 Premere il pulsante [NAVIGATION]
  - Compare la schermata Navigazione.

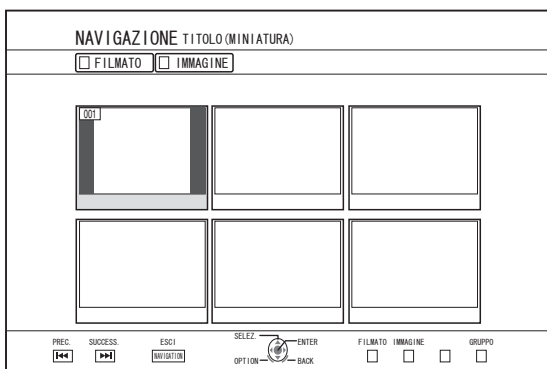

- 3 Selezionare un titolo e premere il pulsante [OK]
  - Si avvia la riproduzione del titolo selezionato.

Memo :

- Se il percorso di riproduzione corrente è "HDD" o "SD", premere il pulsante [BD/SD] sul telecomando per passare a "BD/DVD".
- È anche possibile riprodurre i video senza avviare la Navigazione. Premendo il pulsante [▶] si avvia la riproduzione dalla posizione di arresto (punto di ripresa) del disco. Se la posizione di arresto (punto di ripresa) non è memorizzato o se l'impostazione relativa a "RIPRENDI" è stata impostata su "SPENTO", il disco viene riprodotto dall'inizio.

## Riproduzione di un Disco EverioBackup\*

Disco EverioBackup\* : Dischi di dati contenenti video ad alta definizione registrati in formato MPEG2 utilizzando un masterizzatore DVD per Everio.

- 1 Collocare il disco nell'apposito cassetto
- 2 Premere il pulsante [NAVIGATION]
  - Compare la schermata Navigazione.
- 3 Selezionare un titolo e premere il pulsante [OK]
  - Si avvia la riproduzione del titolo selezionato.

Memo :

- Se il percorso di riproduzione corrente è "HDD" o "SD", premere il pulsante [BD/SD] sul telecomando per passare a "BD/DVD".
- È anche possibile riprodurre i video senza avviare la Navigazione. Premendo il pulsante [▶] si riproducono i titoli a partire da quello con la data di registrazione più vecchia.

## Riproduzione di dischi video creati con un PC

È possibile riprodurre i video creati utilizzando un PC grazie alla Navigazione.

- 1 Collocare il disco nell'apposito cassetto
- 2 Premere il pulsante [NAVIGATION]
  - Compare la schermata Navigazione.
- 3 Selezionare un titolo e premere il pulsante [OK]
  - Si avvia la riproduzione del titolo selezionato.

Memo :

- I formati riproducibili sono BDAV, BDMV, DVD-Video e DVD-VR (compatibile con CPRM).
- Se il percorso di riproduzione corrente è "HDD" o "SD", premere il pulsante [BD/SD] sul telecomando per passare a "BD/DVD".
- È anche possibile riprodurre i video senza avviare la Navigazione. Premendo il pulsante [▶] si avvia la riproduzione dalla posizione di arresto (punto di ripresa) del disco. Se la posizione di arresto (punto di ripresa) non è memorizzato o se l'impostazione relativa a "RIPRENDI" è stata impostata su "SPENTO", il disco viene riprodotto dall'inizio.
- La riproduzione potrebbe non essere possibile a causa di problemi di compatibilità.

# Riproduzione di video su HDD

I titoli salvati nell'HDD possono essere riprodotti utilizzando la Navigazione.

È possibile selezionare un video da riprodurre da "Titolo", "Gruppo", o "Paulista".

Memo : \_\_\_\_\_

- Per ulteriori dettagli sul funzionamento dei pulsanti durante la riproduzione, fare riferimento a "Funzionamento della riproduzione video" (☞ pag. 59).

## Riproduzione dei titoli salvati nell'HDD

### 1 Premere il pulsante [NAVIGATION]

- Compare la schermata Navigazione.

### 2 Selezionare i titoli da riprodurre e premere il pulsante [▶]

- Si avvia la riproduzione del titolo selezionato.

Memo : \_\_\_\_\_

- Se il percorso di riproduzione corrente è "BD/DVD" o "SCHEDA SD", premere il pulsante [HDD] sul telecomando per passare a "HDD".
- Per riprodurre titoli specifici all'interno di un gruppo, selezionare il gruppo, premere il pulsante [OK] e selezionare i titoli desiderati.
- È anche possibile riprodurre i video senza avviare la Navigazione.  
Premendo il pulsante [▶] si inizia la riproduzione del titolo riprodotto più di recente.  
Se non vi sono titoli riprodotti di recente, la riproduzione inizia da quello con la data di registrazione più recente.

# Riproduzione di video su scheda SD

I titoli salvati su una scheda SD possono essere riprodotti utilizzando la schermata Navigazione.

È possibile selezionare un video da riprodurre da "Titolo".

### 1 Inserire la scheda SD nello [SD SLOT]

- Spostare il percorso di riproduzione su "SCHEDA SD" dopo che l'unità avrà rilevato la scheda SD.

### 2 Premere il pulsante [NAVIGATION]

- Compare la schermata Navigazione.

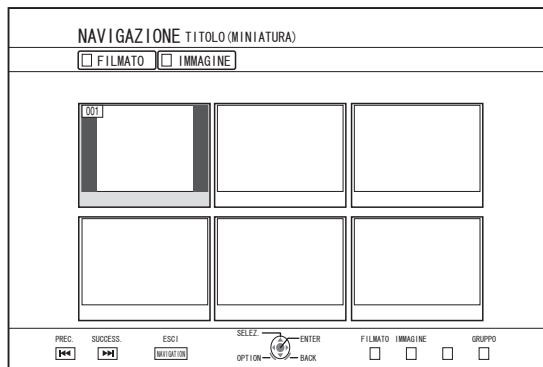

### 3 Selezionare un titolo e premere il pulsante [OK]

- Si avvia la riproduzione del titolo selezionato.

Memo : \_\_\_\_\_

- Lo strumento di navigazione visualizza i file AVCHD salvati sulla scheda SD sotto forma di titoli, non di scene (capitoli). I titoli vengono raggruppati per data, modalità di registrazione o numero di scene. Utilizzare la visualizzazione delle miniature per visualizzare i titoli. La visualizzazione a elenco non è supportata.
- I formati riproducibili sono AVCHD e SD-VIDEO. Se i file AVCHD vengono visualizzati sotto forma di miniature, è possibile che sui bordi sinistro e destro compaiano delle barre nere a seconda della risoluzione del video.
- I file AVCHD registrati nel formato 1080p non possono essere riprodotti.
- Quando vi sono file di diverso formato (AVCHD, SD-VIDEO, MOV\*/MXF\*) nella scheda SD, premere il pulsante [ROSSO] per selezionare il formato che si desidera visualizzare.  
MOV\* : File in formato MOV (modalità HQ e modalità SP) ripresi utilizzando la serie JVC ProHD MEMORY CARD CAMERA RECORDER GY-HM (escluse GY-HM200 e GY-HM170)  
MXF\* : File in formato MXF (modalità HQ e modalità SP) ripresi utilizzando la serie JVC ProHD MEMORY CARD CAMERA RECORDER GY-HM
- È anche possibile riprodurre i video senza avviare la Navigazione.  
Premendo il pulsante [▶] si avvia la riproduzione dalla posizione di arresto (punto di ripresa).  
Se la posizione di arresto (punto di ripresa) non è stato memorizzato, la riproduzione si avvia dall'inizio del contenuto riproducibile.  
Se "AVVIO RAPIDO" è impostato su "SPENTO", il punto di ripresa non verrà memorizzato quando si spegne l'unità.  
Per ulteriori dettagli sul funzionamento dei pulsanti durante la riproduzione, fare riferimento a "Funzionamento della riproduzione video" (☞ pag. 59).

# Riproduzione di fermi immagine (JPEG)

I fermi immagine salvati su HDD/BD/DVD/scheda SD possono essere riprodotti utilizzando la schermata Navigazione.

## Riproduzione di fermi immagine

### 1 Selezionare il percorso di riproduzione

- HDD** : Se il percorso di riproduzione corrente è "BD/DVD" o "SCHEDE SD", premere il pulsante [HDD] sul telecomando per passare a "HDD".
- BD/DVD** : Se il percorso di riproduzione corrente è "HDD" o "SCHEDE SD", premere il pulsante [BD/SD] sul telecomando per passare a "BD/DVD".
- SD** : Se il percorso di riproduzione corrente è "HDD" o "BD/DVD", premere il pulsante [BD/SD] sul telecomando per passare a "SCHEDE SD".

### 2 Impostare il supporto

- Per riprodurre un supporto diverso da "HDD", impostare il supporto su quello in cui sono stati salvati i fermi immagine.
- BD/DVD** : Collocare un BD o DVD nell'apposito cassetto
- SD** : Inserire la scheda SD nello [SD SLOT]

### 3 Selezionare i fermi immagine da riprodurre e premere il pulsante [▶]

- Le immagini selezionate vengono riprodotte sotto forma di presentazione.

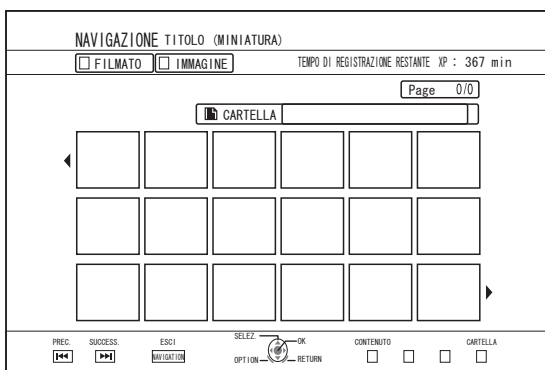

Memo : \_\_\_\_\_

- La presentazione riproduce le immagini in base alla data dei file.
- Se esistono delle cartelle, verranno riprodotti i file all'interno della cartella selezionata.
- È possibile specificare le impostazioni "RIPETIZIONE", "INTERVALLO PRESENTAZIONE" e "EFFETTI PRESENTAZIONE" nel menu delle impostazioni di riproduzione. Per maggiori dettagli, fare riferimento alle voci "RIPETIZIONE" (☞ pag. 64), "INTERVALLO PRESENTAZIONE" (☞ pag. 64) e "EFFETTI PRESENTAZIONE" (☞ pag. 64) in "Impostazioni di riproduzione".

## Funzionamento dei pulsanti abilitati durante la riproduzione dei fermi immagine

### Tasto [▶]

- Premendo il pulsante dopo aver selezionato un titolo/gruppo si avvia la riproduzione dei fermi immagine in esso contenuti, sotto forma di presentazione.

### Tasto [■]

- Premendo il pulsante si ferma la presentazione e si visualizza la schermata dello strumento di navigazione.

### Tasto [||]

- Premendo il pulsante si ferma momentaneamente la presentazione.

### Tasto [◀◀] / [▶▶]

- Premendo il pulsante si visualizza il fermo immagine precedente o successivo.

### Tasto [⏻/⏷]

- Premendo il pulsante si ferma la riproduzione dei fermi immagine e si spegne l'unità.

Memo : \_\_\_\_\_

- È possibile zoomare sui fermi immagine o ruotarli utilizzando i seguenti pulsanti quando la presentazione è in pausa.
  - Tasto [↻]/U: [GIALLO], E: [BLU]  
Ruota il fermo immagine di 90° in senso orario.
  - Tasto [↺]/U: [BLU], E: [GIALLO]  
Ruota il fermo immagine di 90° in senso antiorario.
  - Tasto [OK]/[VERDE]  
Allarga il fermo immagine.
  - Tasto [RETURN]/[ROSSO]  
Riduce l'immagine fissa ingrandita.
  - Tasto [▲/▼/◀/▶]  
Sposta la posizione di visualizzazione dell'immagine fissa ingrandita verso la direzione indicata dal pulsante.
- Questa unità non è dotata di funzione di modifica dei fermi immagine. I fermi immagine non possono essere salvati dopo essere stati zoomati o ruotati.
- La priorità di visualizzazione viene data ai supporti ("BD/DVD" o "SCHEDE SD") contenente fermi immagini riproducibili. Se sia "BD/DVD" che "SCHEDE SD" contengono video riproducibili, la priorità di visualizzazione verrà data al supporto utilizzato più di recente.

# Modifica delle impostazioni di riproduzione

## Visualizzazione del menu di impostazione della riproduzione

- 1 Premere il pulsante [PB MODE] sul telecomando durante la riproduzione di un titolo
    - Appare la schermata del menu Impostazioni.
    - Il menu di impostazione della riproduzione può essere visualizzato solo durante la riproduzione di un titolo.
    - Solo le impostazioni supportate dal titolo attualmente in fase di riproduzione possono essere modificate nel menu di impostazione della riproduzione.
- Non è possibile impostare le voci di colore grigio.

## Impostazioni di riproduzione

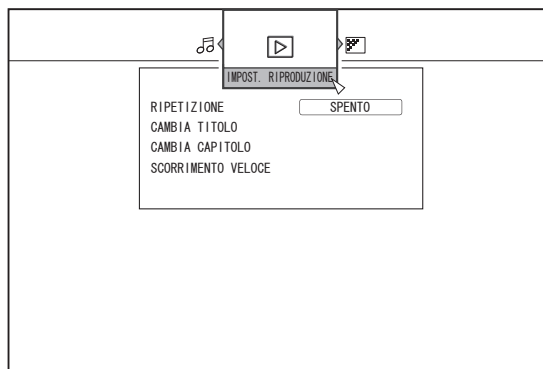

### RIPETIZIONE

È possibile impostare le seguenti voci. Le voci non vengono visualizzate se non possono essere impostate.

Impostazione dei valori	Descrizione
SPENTO	Disattiva la ripetizione.
TITOLO	Ripete la riproduzione del titolo attualmente riprodotto.
CAPITOLO	Ripete la riproduzione del capitolo attualmente riprodotto.
TRACCIA	Ripete la riproduzione della traccia attualmente riprodotta.
CARTELLA	Ripete la riproduzione all'interno della cartella attualmente riprodotta.
TUTTO	Riproduce nuovamente tutto il disco.
A-B	Riproduce nuovamente la sezione compresa tra i punti di inizio e fine specificati. Premendo il pulsante [OK] si imposta la scena visualizzata come punto di inizio (punto A). Premendo il pulsante [OK] dopo aver fatto avanzare la riproduzione si imposta la scena visualizzata come punto finale (punto B).

### CAMBIA TITOLO

È possibile passare a un altro titolo inserendo il valore numerico corrispondente. Non è possibile inserire valori superiori al numero dei titoli.

### CAMBIA CAPITOLO

È possibile passare a un altro capitolo inserendo il valore numerico corrispondente. Non è possibile inserire valori superiori al numero dei capitoli.

### SCORRIMENTO VELOCE

È possibile spostarsi su un punto specifico della riproduzione inserendo un valore di tempo. Ciò non è possibile se il tempo specificato non è valido.

### INTERVALLO PRESENTAZIONE

È possibile impostare le seguenti voci. Modalità 3SEC/5SEC/10SEC/20SEC/30SEC

### EFFETTI PRESENTAZIONE

È possibile impostare le seguenti voci.

Impostazione dei valori	Descrizione
SPENTO	Disattiva l'effetto presentazione.
ACCESO	Attiva l'effetto presentazione. È possibile applicare gli effetti "Dissolvenza in uscita" e "Dissolvenza in entrata" quando si passa da una diapositiva all'altra.

## Menu delle impostazioni di riproduzione

### Impostazioni audio/sottotitoli

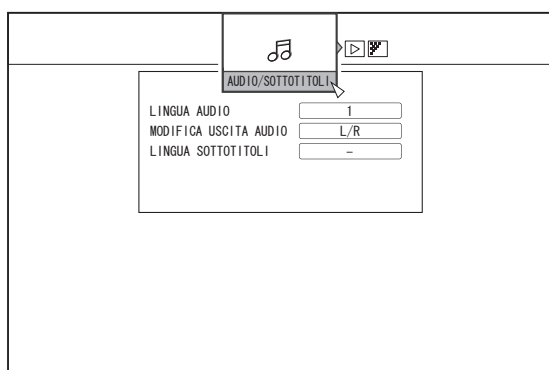

Memo :

- "AUDIO/SOTTOTITOLI" verrà visualizzato solo se questi sono disponibili nel contenuto video. Il valore di impostazione dipende dal contenuto. Le voci non disponibili nel contenuto non possono essere impostate.

### LINGUA AUDIO

### MODIFICA USCITA AUDIO

### TIPO DI SEGNALE (BD-ROM)

- VIDEO PRINCIPALE
- AUDIO PRINCIPALE
- VIDEO SECONDARIO
- MODIFICA VIDEO SECONDARIO
- AUDIO SECONDARIO
- LINGUA AUDIO SECONDARIO

### LINGUA SOTTOTITOLI

### STILE SOTTOTITOLI

### CAMBIA ANGOLAZIONE



## Impostazioni video

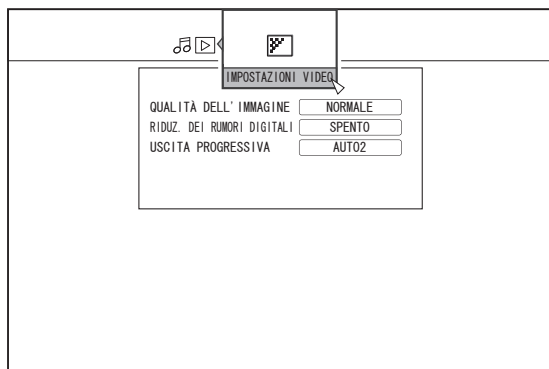

### QUALITÀ DELL'IMMAGINE

È possibile impostare le seguenti voci.

Impostazione dei valori	Descrizione
NORMALE	Qualità standard dell'immagine.
CINEMA	Attiva durante la riproduzione di film.
DETTAGLIATO	Presenta immagini nitide con contorni netti.
SOFFUSO	Riduce il rumore tipico delle immagini video.
IMPOSTAZ. UTENTE	Attiva l'impostazione Dettagli. Per maggiori dettagli, fare riferimento a "IMPOSTAZIONI DETTAGLIO".

### IMPOSTAZIONI DETTAGLIO

È possibile impostare le seguenti voci.

Scegliere un'opzione e premere [OK] per impostare i rispettivi valori.

Impostazione dei valori	Descrizione
CONTRASTO	È possibile impostare un valore compreso tra "-7" e "+7".
LUMINOSITÀ	È possibile impostare un valore compreso tra "0" e "15".
NITIDEZZA	È possibile impostare un valore compreso tra "-6" e "+6".
COLORE	È possibile impostare un valore compreso tra "-7" e "+7".
GAMMA	È possibile impostare un valore compreso tra "0" e "5".

### RIDUZ. DEI RUMORI DIGITALI

È possibile impostare le seguenti voci.

Impostazione dei valori	Descrizione
SPENTO	Disattiva il DNR (riduzione digitale del rumore).
ACCESO	Riduce il rumore tipico delle immagini dei video lunghi.

### USCITA PROGRESSIVA

È possibile impostare le seguenti voci.

Impostazione dei valori	Descrizione
AUTO1	Visualizza le immagini video dopo averle convertite in base al materiale video.
AUTO2	Oltre all'opzione "AUTO1", si offre supporto anche per i video progressivi registrati a 30 fotogrammi al secondo.
VIDEO	Adatto soprattutto alle immagini video (trasmissioni TV, ecc.). Selezionare questa opzione quando si riproducono video caratterizzati da molto movimento o video animati.

# Editing

## | Prima dell'editing

Questa unità esegue principalmente l'editing di immagini video salvate sull'HDD. Per modificare le immagini video presenti su un disco o scheda SD è necessario prima importarle nell'HDD.

I dati su un disco finalizzato non possono essere modificati. Per effettuare l'editing di un disco finalizzato, è necessario definalizzare il disco oppure importare prima i dati nell'HDD.

Memo :

- È possibile definalizzare solo i dischi finalizzati con questa unità.

## | Elementi modificabili per i diversi supporti

Gli elementi modificabili variano a seconda del tipo di supporto sul quale sono stati salvati i dati video. Per maggiori dettagli, consultare la seguente tabella sui supporti.

### Tabella supporti

Opzione di editing	HDD	BD-R/ BD-RE (BDAV)	BD-R/ BD-RE (BDMV)	DVD-RW/ DVD-R	SD	HDD/BD- RE/SD immagine
Raggruppamento	✓	-	-	-	-	-
Modifica del nome del gruppo/titolo	✓	✓	-	✓	-	-
Eliminazione di un titolo/gruppo	✓	✓	*3	✓	-	✓
Attivazione della protezione per titoli/gruppi	✓	✓	-	*1	-	✓
Disattivazione della protezione per titoli/ gruppi	✓	✓	-	*1	-	-
Creazione di una playlist	✓	-	-	-	-	-
Modifica delle miniature	✓	✓	-	✓	-	-
Modifica dei capitoli	✓	*2	-	*1, *2	-	-
Divisione	✓	-	-	-	-	-
Eliminare scene	✓	-	-	-	-	-
Modifica del nome del disco	-	✓	-	✓	-	-
Modifica della data/ora di ripresa	✓	-	-	-	-	-

Memo :

\*1 : Supporta solo la "MODALITÀ VR".

\*2 : Supporta solo la divisione e la combinazione di capitoli.

\*3 : Per i dischi BDMV (BD-R/BD-RE) creati durante la copia, i titoli non possono essere eliminati.

Per i dischi BDMV (BD-R) creati durante la registrazione diretta, i titoli possono essere eliminati prima che il disco venga finalizzato. I titoli non possono essere eliminati dopo la finalizzazione.

Per i dischi BDMV (BD-RE) creati durante la registrazione, i titoli non possono essere eliminati. (☞ pag. 71)

# Inserimento dei caratteri

È possibile cambiare un nome o assegnarlo a video o gruppi salvati.

È possibile inserire i caratteri facendo riferimento a quanto compare sul monitor.

## [Schermata di inserimento caratteri

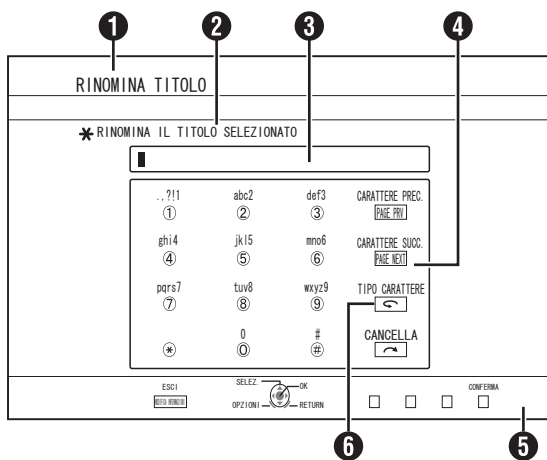

**1** Campo nome funzione

**2** Descrizione schermata

**3** Finestra inserimento

I caratteri inseriti appaiono nella finestra di inserimento.

**4** Guida di funzionamento 1

Vengono visualizzati i pulsanti [ 0 ]-[ 9 ], [ \* ], [ # ], [ PAGE PRV ], [ PAGE NEXT ], [ ↶ ] e [ ↷ ].

**5** Guida di funzionamento 2

Vengono visualizzati i pulsanti [ ▲ / ▼ / ◀ / ▶ ], [ OK ], [ RETURN ], [ OPTION ], [ BLU ], [ ROSSO ], [ VERDE ] e [ GIALLO ].

**6** Tastiera per inserimento caratteri

Durante l'inserimento dei caratteri o dei simboli compare un'apposita tastiera.

È possibile inserire i caratteri selezionandoli in modo opportuno dalla tastiera.

## | Inserimento dei caratteri

- 1** Inserire i caratteri utilizzando i pulsanti [ 0 ]-[ 9 ], [ \* ] o [ # ]
- 2** Quando l'immissione di caratteri è completa, premere il pulsante [ GIALLO ] (modello U) / [ BLU ] (modello E)

Memo : \_\_\_\_\_

- Per passare dai caratteri alfanumerici ai simboli, premere il pulsante [ ↶ ].
- Per ulteriori dettagli sulla corrispondenza tra ciascun pulsante e i caratteri inseriti, fare riferimento all' "Elenco caratteri".
- Premere il pulsante [ ↷ ] per eliminare un carattere inserito. Premere e tenere premuto il pulsante [ ↷ ] per eliminare tutti i caratteri inseriti.
- Premendo il pulsante [ RETURN ] si richiama la schermata di conferma per la cancellazione dell'inserimento caratteri. Per annullare l'inserimento caratteri e tornare alla schermata iniziale, selezionare "SÌ" e premere il pulsante [ OK ]. Per tornare alla schermata di inserimento, selezionare "NO" e premere il pulsante [ OK ].
- Si possono visualizzare sul menu del disco di BDMV e DVD-VIDEO fino a 20 caratteri alfanumerici. (Il numero di caratteri visualizzabili varia a seconda del carattere.)

Nota : \_\_\_\_\_

- Se si cambia schermata prima di confermare i caratteri inseriti, comparirà un messaggio sullo schermo. Per annullare l'inserimento caratteri e tornare alla schermata iniziale, selezionare "ARRESTA" e premere il pulsante [ OK ]. Per tornare alla schermata di inserimento, selezionare "INDIETRO" e premere il pulsante [ OK ].
- Se i caratteri convertiti superano il numero massimo consentito, comparirà un messaggio sullo schermo. Selezionare "OK" e premere il pulsante [ OK ] per eliminare i caratteri in eccesso e inserire quelli restanti. Selezionare "INDIETRO" e premere il pulsante [ OK ] per ripristinare i caratteri non confermati.
- Non è possibile aggiungere altri caratteri se è stato raggiunto il numero massimo consentito.



# Raggruppamento

È possibile raggruppare più titoli salvati sull'HDD.

Memo : \_\_\_\_\_  
 • Solo i dati video salvati sull'HDD possono essere raggruppati.

## Raggruppamento

- 1 **Premere il pulsante [NAVIGATION] sul telecomando**
  - Compare la schermata Navigazione.
- 2 **Selezionare i titoli o gruppi da raggruppare e premere il pulsante [MARK]**
  - Premendo il pulsante [MARK] si aggiunge un segno di spunta ai titoli/gruppi selezionati. Tutti i titoli e i gruppi contrassegnati verranno raggruppati insieme.

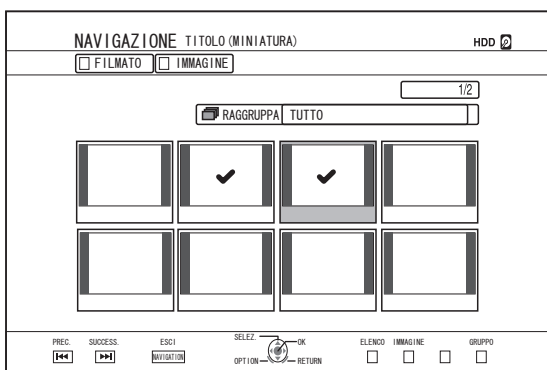

- 3 **Premere il pulsante [OPTION] sul telecomando**
  - Compare un elenco di opzioni pop-up.
- 4 **Selezionare "RAGGRUPPA" e premere il pulsante [OK]**
  - Viene visualizzato una schermata di conferma del raggruppamento.

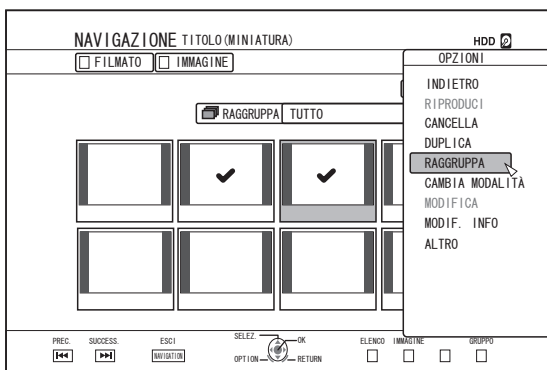

- 5 **Selezionare "RAGGRUPPA" e premere il pulsante [OK]**

- I titoli e i gruppi selezionati ora sono raggruppati insieme.

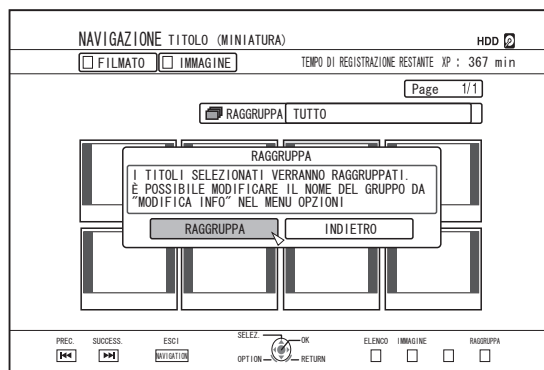

- Memo : \_\_\_\_\_
- Per annullare il raggruppamento, selezionare "INDIETRO" e premere il pulsante [OK].
  - In alternativa, è possibile premere il pulsante [RETURN] per annullare il raggruppamento e tornare alla schermata iniziale.

## Suddivisione

- 1 **Premere il pulsante [NAVIGATION] sul telecomando**
  - Compare la schermata Navigazione.
- 2 **Selezionare il gruppo da suddividere e premere il pulsante [OPTION]**
  - Compare un elenco di opzioni pop-up.
- 3 **Selezionare "ANNULLA RAGGRUPP." e premere il pulsante [OK]**
  - Viene visualizzato una schermata di conferma della suddivisione.

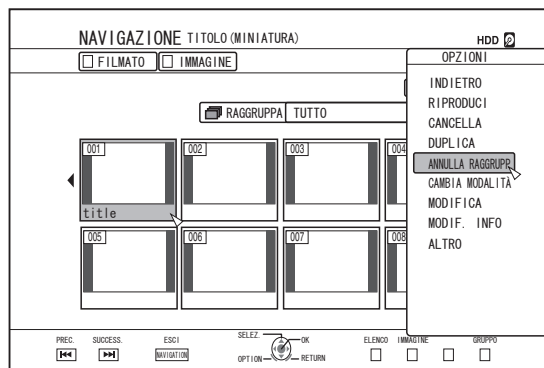

- Memo : \_\_\_\_\_
- Non è possibile suddividere più gruppi contemporaneamente. Quando si selezionano più gruppi, la voce "ANNULLA RAGGRUPP." non compare nell'elenco delle opzioni.

#### 4 Selezionare “Sì” e premere il pulsante [OK]

- Tutti i titoli all'interno del gruppo selezionato vengono suddivisi.

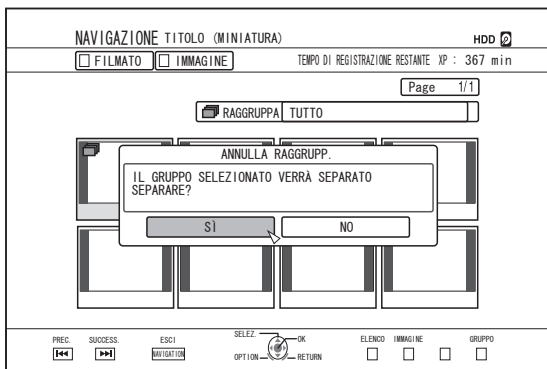

Memo :

- Per annullare la suddivisione, selezionare “NO” e premere il pulsante [OK].
- In alternativa, è possibile premere il pulsante [RETURN] per annullare la suddivisione e tornare alla schermata iniziale.

## | Esclusione da un gruppo

È possibile selezionare i titoli ed escluderli da un gruppo.

#### 1 Premere il pulsante [NAVIGATION] sul telecomando

- Compare la schermata Navigazione.

#### 2 Selezionare i titoli da escludere dal gruppo e premere il pulsante [MARK]

- Premendo il pulsante [MARK] si aggiunge un segno di spunta ai titoli/gruppi selezionati. Tutti i titoli contrassegnati saranno esclusi dal gruppo.

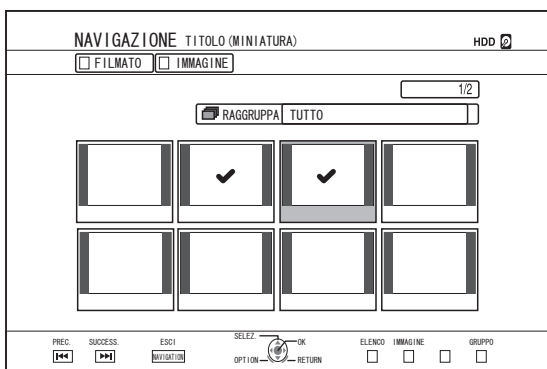

#### 3 Premere il pulsante [OPTION] sul telecomando

- Compare un elenco di opzioni pop-up.

#### 4 Selezionare “NON RAGGRUPPARE” e premere il pulsante [OK]

- Compare una schermata di conferma dell'esclusione dal gruppo.

#### 5 Selezionare “Sì” e premere il pulsante [OK]

- I titoli selezionati sono ora esclusi dal gruppo.

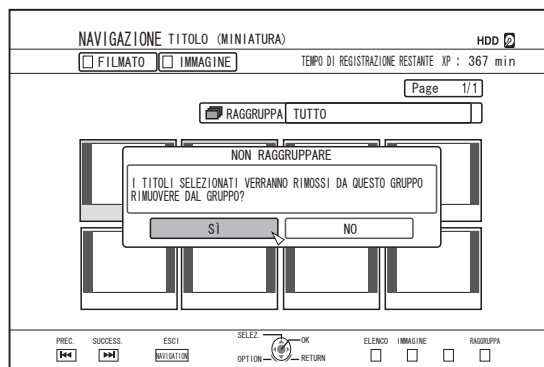

Memo :

- Per annullare, selezionare “NO” e premere il pulsante [OK].
- In alternativa, è possibile premere il pulsante [RETURN] per annullare l'esclusione dal gruppo e tornare alla schermata iniziale.

# Modifica del nome del gruppo/titolo

È possibile modificare il nome del gruppo/titolo nel modo seguente.

Memo : \_\_\_\_\_

- È possibile aggiungere un nome del gruppo/titolo ai dati video salvati su HDD, BD-RE, BD-R, DVD-RW, o DVD-R e modificare tale nome.
- Per i dati video memorizzati su un DVD-RW o un DVD-R in modalità Video, il titolo/nome gruppo non può essere modificato. Tuttavia, è possibile modificare il nome se il disco non è stato finalizzato.

## 1 Premere il pulsante [NAVIGATION] sul telecomando

- Compare la schermata Navigazione.

## 2 Selezionare il gruppo/titolo per il quale si desidera cambiare nome e premere il pulsante [OPTION]

- Compare un elenco di opzioni pop-up.

## 3 Selezionare "MODIF. INFO" e premere il pulsante [OK]

- Compare una schermata per la modifica delle informazioni.

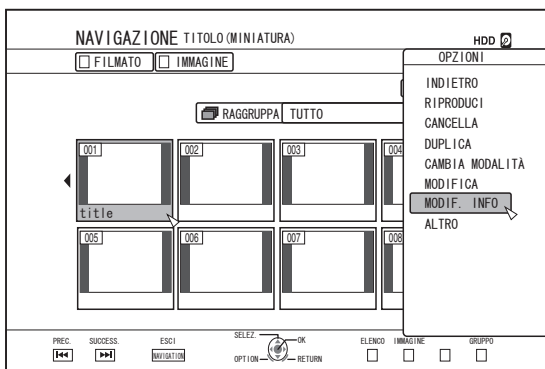

## 4 Selezionare "MODIFICA NOME TITOLO" o "MODIFICA NOME GRUPPO" e premere il pulsante [OK]

- Compare una schermata per la modifica del nome del gruppo/titolo.

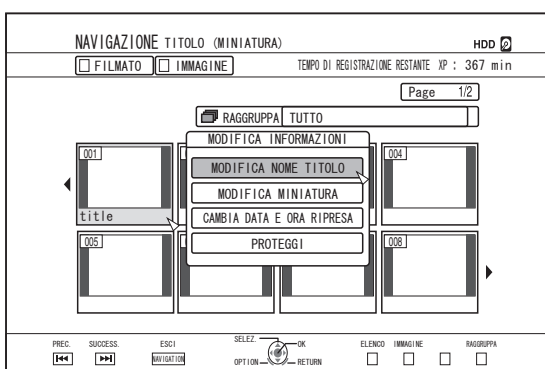

## 5 Modificare il nome del titolo/gruppo

- Il nome del gruppo/titolo modificato è stato salvato.

Memo : \_\_\_\_\_

- Per maggiori dettagli sul metodo di inserimento dei caratteri, consultare "Inserimento dei caratteri" (pag. 67).

# Eliminazione di un titolo/gruppo

È possibile eliminare i titoli/gruppi. Quando si elimina un gruppo, tutti i titoli in esso contenuti vengono eliminati.

Memo : \_\_\_\_\_

- Quando si elimina un titolo/gruppo dall'HDD, BD-RE o DVD-RW, lo spazio rimanente sul supporto aumenta in base alle dimensioni del titolo/gruppo eliminato. Eliminando un titolo/gruppo da un BD-R o DVD-R non si aumenta la quantità di spazio disponibile sul disco.

## 1 Premere il pulsante [NAVIGATION] sul telecomando

- Compare la schermata Navigazione.

## 2 Selezionare i titoli/gruppi da eliminare e premere il pulsante [OPTION]

- Per eliminare l'intero gruppo, selezionare le miniature con l'indicazione dell'icona gruppo.
- Premendo il pulsante si visualizza un elenco di opzioni pop-up.

## 3 Selezionare "CANCELLA" e premere il pulsante [OK]

- Compare una schermata di conferma dell'eliminazione del titolo/gruppo.

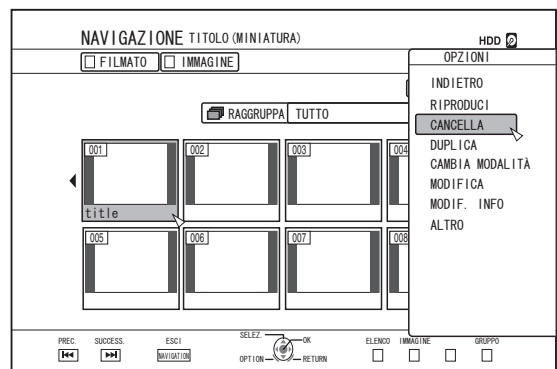

## 4 Selezionare "CANCELLA" e premere il pulsante [OK]

- I titoli/gruppi selezionati vengono eliminati.

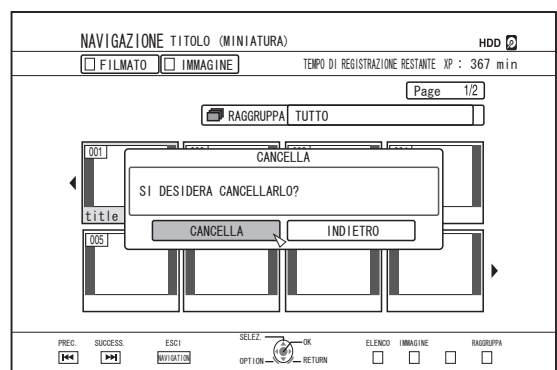

Memo : \_\_\_\_\_

- Per annullare l'operazione di eliminazione del titolo/gruppo, selezionare "INDIETRO" e premere il pulsante [OK].
- In alternativa, è possibile premere il pulsante [RETURN] per annullare l'operazione di eliminazione e tornare alla schermata iniziale.
- I titoli registrati direttamente su un disco BDMV possono essere eliminati premendo il pulsante [DELETE] sul telecomando quando il titolo è in riproduzione. Durante la riproduzione di un titolo, è inoltre possibile eliminarlo premendo il pulsante [OPTION] e selezionando "CANCELLA".

# Attivazione della protezione per titoli/gruppi

È possibile proteggere i titoli/gruppi.

L'editing e l'eliminazione non possono essere eseguiti su titoli/gruppi protetti.

- È possibile attivare la protezione del titolo/gruppo per i dati video salvati su HDD, BD-RE (BDAV), BD-R (BDAV) e DVD-RW (VR).

## 1 Premere il pulsante [NAVIGATION] sul telecomando

- Compare la schermata Navigazione.

## 2 Selezionare i titoli/gruppi da proteggere e premere il pulsante [OPTION]

- Compare un elenco di opzioni pop-up.

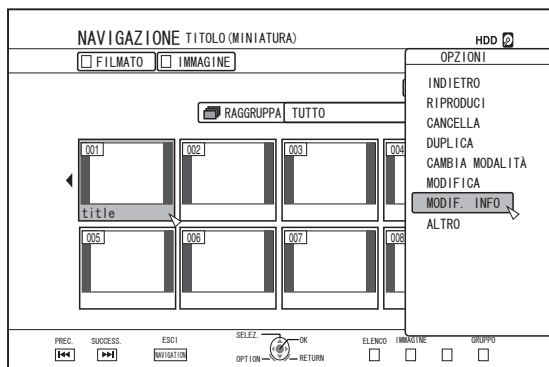

## 3 Selezionare "MODIF. INFO" e premere il pulsante [OK]

- Compare una schermata per la modifica delle informazioni.

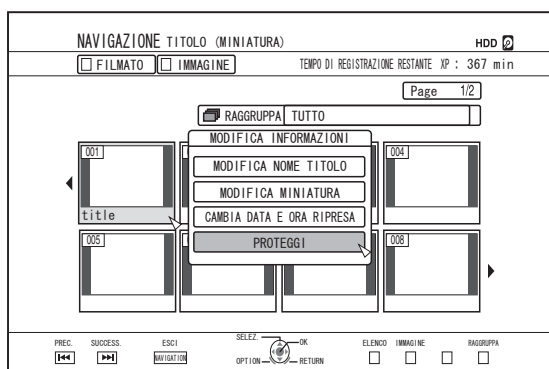

## 4 Selezionare "PROTEGGI" e premere il pulsante [OK]

- Se si seleziona un solo titolo nel passaggio 2, comparirà una schermata di conferma della protezione del titolo.

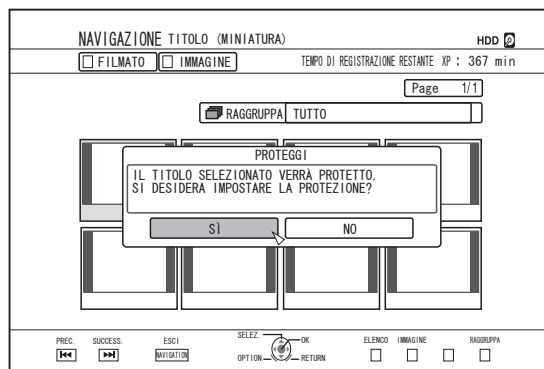

- Se si selezionano più titoli o gruppi nel passaggio 2, verranno visualizzate le voci "PROTEGGI" e "ANNULLA PROTEZIONE".

## 5 Selezionare "SI" e premere il pulsante [OK]

- I titoli/gruppi selezionati sono ora protetti.

Memo :

- Quando si selezionano più titoli o gruppi, saranno tutti protetti.
- Per disattivare la protezione del titolo/gruppo, selezionare "NO" e premere il pulsante [OK].
- In alternativa, è possibile premere il pulsante [RETURN] per disattivare la protezione e tornare alla schermata iniziale.



# Disattivazione della protezione per titoli/gruppi

È possibile disattivare la protezione di un titolo/gruppo. I titoli/gruppi possono essere modificati ed eliminati dopo averne disattivato la protezione.

- È possibile disattivare la protezione del titolo/gruppo per i dati video salvati in HDD, BD-RE (BD-RE), BD-R (BD-RE) e DVD-RW (VR).

- 1 Premere il pulsante [NAVIGATION] sul telecomando**
  - Compare la schermata Navigazione.
- 2 Selezionare i titoli/gruppi per i quali disattivare la protezione e premere il pulsante [OPTION]**
  - Compare un elenco di opzioni pop-up.

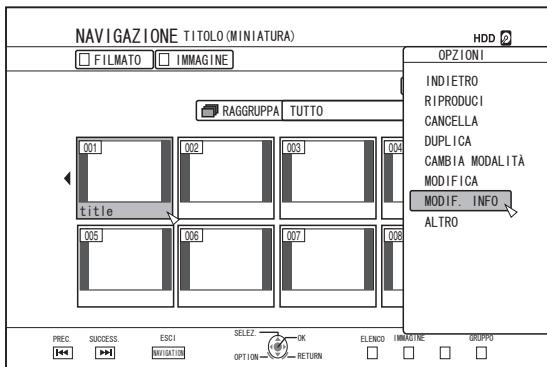

- 3 Selezionare “MODIF. INFO” e premere il pulsante [OK]**
  - Compare una schermata per la modifica delle informazioni.

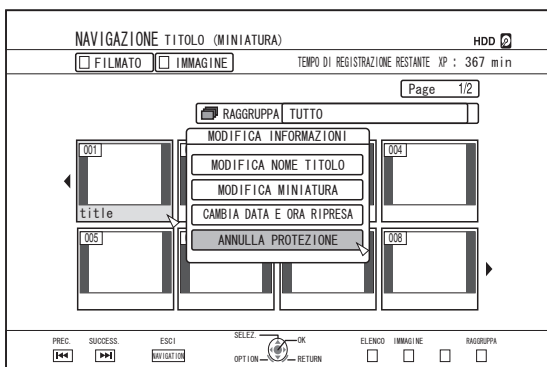

- 4 Selezionare “ANNULLA PROTEZIONE” e premere il pulsante [OK]**
  - Se si seleziona un solo titolo nel passaggio 2, comparirà una schermata di conferma della disattivazione della protezione.

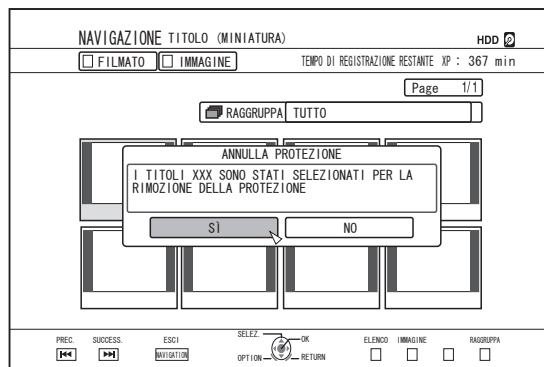

- Se si selezionano più titoli o gruppi nel passaggio 2, verranno visualizzate le voci “ANNULLA PROTEZIONE” e “PROTEGGI”.

- 5 Selezionare “Sì” e premere il pulsante [OK]**
  - La protezione dei titoli/gruppi selezionati è stata disattivata.

- Memo :**
- Quando si selezionano più titoli o gruppi, la protezione verrà disattivata su tutti.
  - Se non si desidera disattivare la protezione del titolo/gruppo, selezionare “NO” e premere il pulsante [OK].
  - In alternativa, è possibile premere il pulsante [RETURN] per annullare la rimozione della protezione e tornare alla schermata iniziale.

# Creazione di una playlist

È possibile creare una playlist partendo dai titoli dei video sull'HDD.

- È possibile creare le playlist solo per i titoli salvati sull'HDD.  
Paulista : Consente di creare un programma selezionando i capitoli da un titolo specifico e modificandone la sequenza di riproduzione.

Memo :

- La playlist creata è utile durante la riproduzione e la duplicazione su disco.

## Creazione di una playlist

- 1 Premere il pulsante [NAVIGATION] sul telecomando
  - Comparire la schermata Navigazione.
- 2 Selezionare il titolo per il quale si desidera creare una playlist e premere il pulsante [OPTION]
- 3 Selezionare "MODIFICA" e premere il pulsante [OK]
  - Appare la schermata del menu Modifica.

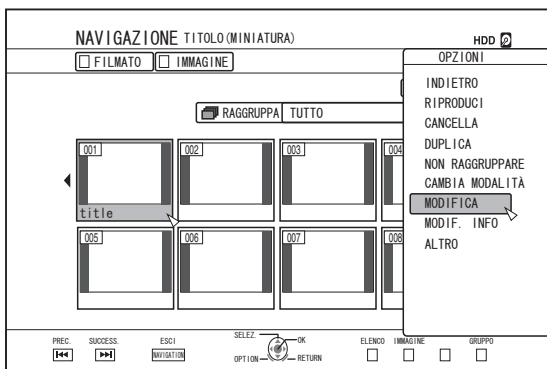

- 4 Selezionare "MODIFICA SEQUENZA DI RIPRODUZIONE" e premere il pulsante [OK]
  - Appare la schermata del menu di modifica della playlist.

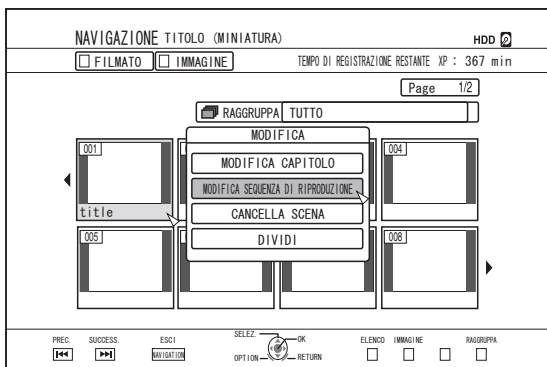

- 5 Comporre la playlist come desiderato, selezionando i capitoli dal titolo sorgente in base alle proprie preferenze

- Modificare la playlist.  
Per maggiori dettagli, fare riferimento a "Modifica della playlist".

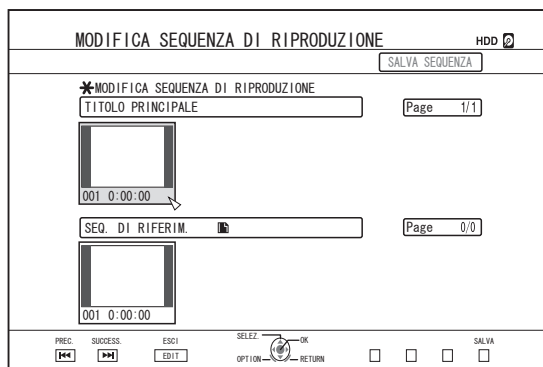

- 6 Premere il pulsante [GIALLA] (modello U) / [BLU] (modello E) sull'unità telecomando
  - Viene creata una playlist.

## Modifica della playlist

### Inserimento capitoli

- ① Selezionare il capitolo da inserire dalle miniature di "TITOLO PRINCIPALE" e premere il pulsante [OK]
- ② Selezionare il percorso per inserire il capitolo dalla "SEQ. DI RIFERIM." e premere il pulsante [OK]

### Eliminazione titoli

- ① Selezionare il capitolo da eliminare dalle miniature di "SEQ. DI RIFERIM." e premere il pulsante [OK]
- ② Selezionare "CANCELLA" e premere il pulsante [OK]

### Inserimento del nome della playlist

- ① Selezionare "SEQ. DI RIFERIM." e premere il pulsante [OK].
- ② Inserire un nome della playlist e premere il pulsante [OK]

Memo :

- Per maggiori dettagli sul metodo di inserimento dei caratteri, consultare "Inserimento dei caratteri" (pag. 67).

Nota :

- Eliminando la lista titoli originali verrà eliminata anche la playlist.  
Modificando la lista titoli originale o cambiando la modalità di registrazione si potrebbe causare l'eliminazione della playlist.

# Modifica delle miniature

È possibile trasformare le miniature (immagini indice) in fermi immagine secondo le proprie preferenze.

Memo : \_\_\_\_\_

- È possibile modificare le miniature dei titoli salvati su HDD, BD-RE, BD-R, DVD-RW, e DVD-R.
- Tuttavia, le miniature dei titoli salvati su una scheda SD o su un disco finalizzato non possono essere modificate.

## 1 Premere il pulsante [INFORMATION CORRECT] sul telecomando

- Compare una schermata per la modifica delle informazioni.

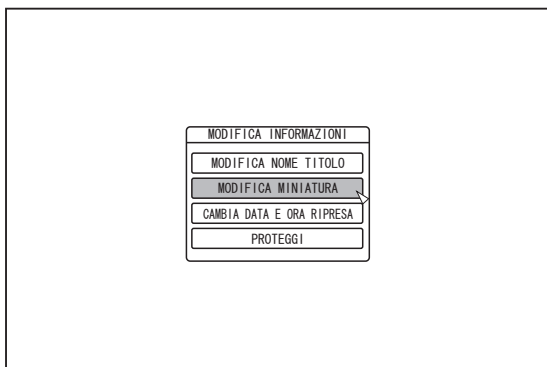

## 2 Selezionare “MODIFICA MINIATURA” e premere il pulsante [OK]

- Viene visualizzata una schermata di modifica della miniatura.

## 3 Riprodurre il video e premere il pulsante [III] per fermarlo in corrispondenza della scena che si desidera utilizzare come miniatura



Memo : \_\_\_\_\_

- Per ulteriori dettagli sul funzionamento dei pulsanti durante la riproduzione, fare riferimento a “Funzionamento della riproduzione video” (pag. 59).

## 4 Selezionare “CAMBIA” e premere il pulsante [OK]

- Il fermo immagine visualizzato diventerà l'immagine della miniatura.

## 5 Selezionare “CONFERMA” e premere il pulsante [OK]

- In questo modo termina l'editing delle miniature.

Memo : \_\_\_\_\_

- È anche possibile visualizzare la schermata di modifica delle miniature dalla schermata dello strumento di navigazione.

- 1 Selezionare il titolo per il quale si desidera cambiare la miniatura e premere il pulsante [OPTION]
- 2 Selezionare “MODIF. INFO” e premere il pulsante [OK]
  - Compare una schermata per la modifica delle informazioni.

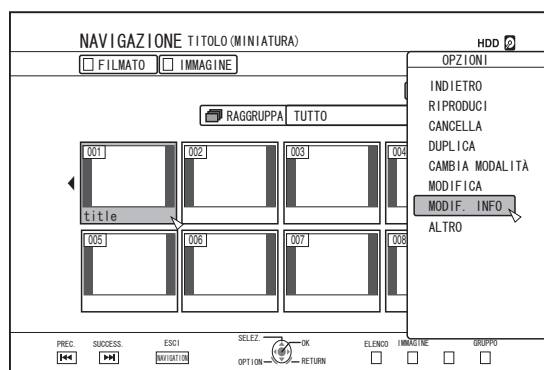

## 3 Selezionare “MODIFICA MINIATURA” e premere il pulsante [OK]

- Viene visualizzata una schermata di modifica della miniatura.

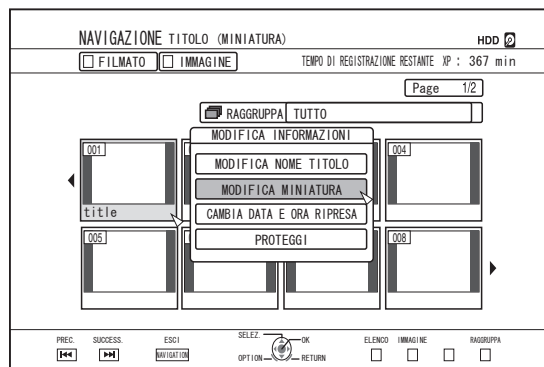

# Modifica dei capitoli

Creando un contrassegno di capitolo per un titolo salvato è possibile trovare una scena specifica all'interno del titolo stesso.

Memo :

- Tutte le funzioni di editing dei capitoli possono essere eseguite sui titoli salvati nell'HDD.
- I titoli salvati in BD-RE (BDAV), BD-R (BDAV), DVD-R (VR) o DVD-RW (VR) consentono solo di dividere o combinare i capitoli.
- I capitoli dei titoli salvati su una scheda SD o su un disco finalizzato non possono essere modificate.
- Inoltre, non è possibile modificare i titoli protetti. Per effettuare la modifica di un titolo del capitolo, disattivare la protezione. Per maggiori dettagli sulla disattivazione della protezione di un titolo, consultare "Disattivazione della protezione per titoli/gruppi" (pag. 73).

## Funzioni di modifica dei capitoli

- Inserimento dei contrassegni di capitolo (divisione capitoli)  
Divide un capitolo inserendo un contrassegno.
- Cancellazione dei contrassegni di capitolo (combinazione capitoli)  
Combina i capitoli cancellando i contrassegni.
- Eliminazione titoli  
Elimina un capitolo specifico.

## Modifica dei capitoli

- 1 **Premere il pulsante [EDIT] sul telecomando**
  - Appare la schermata del menu Modifica.
- 2 **Selezionare "MODIFICA CAPITOLO" e premere il pulsante [OK]**
  - Appare la schermata del titolo.

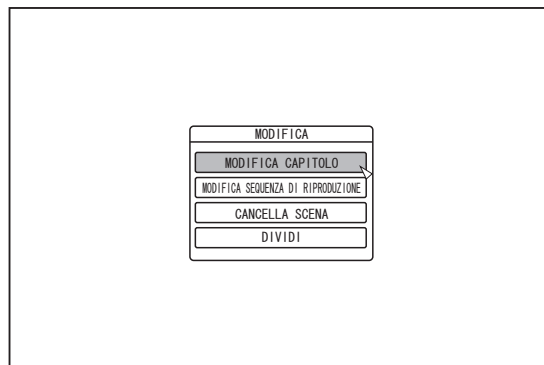

- 3 **Selezionare un titolo e premere il pulsante [OK]**

Memo :

- La schermata di modifica dei capitoli può anche essere richiamata dalla schermata Navigazione.
- ① Selezionare il titolo per il quale effettuare la modifica del capitolo e premere il pulsante [OPTION]
  - ② Selezionare "MODIFICA" e premere il pulsante [OK]

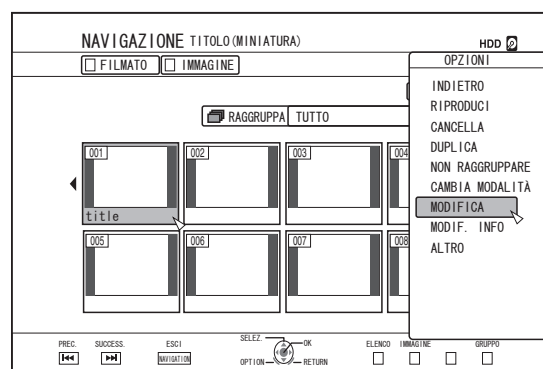

- ③ Selezionare "MODIFICA CAPITOLO" e premere il pulsante [OK]

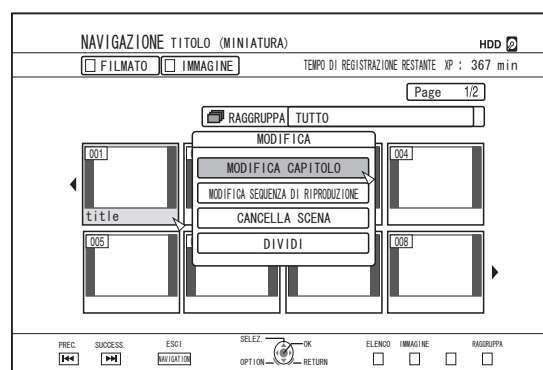

- Per ulteriori dettagli sul funzionamento dei pulsanti durante la riproduzione, fare riferimento a "Funzionamento della riproduzione video" (pag. 59).
- Il movimento del fotogramma sulla schermata Modifica capitoli è possibile solo un fotogramma alla volta, a prescindere dall'impostazione "MODALITÀ IMMAGINE FISSA" (pag. 84).

## Inserimento dei contrassegni di capitolo (divisione capitoli)

- 1 Riprodurre il video e premere il pulsante [III] per fermarlo in corrispondenza della scena che si desidera aggiungere come contrassegno di capitolo
- 2 Premere il pulsante [MARK] sul telecomando
  - Viene aggiunto un contrassegno di capitolo alla scena in pausa.

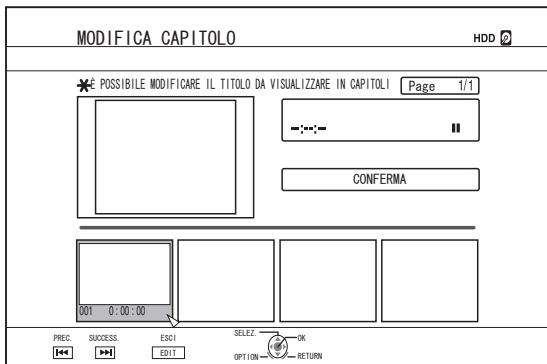

Memo :

- Il capitolo è ora diviso in due parti in corrispondenza del contrassegno di capitolo.

## Cancellazione dei contrassegni di capitolo (combinazione capitoli)

- 1 Riprodurre il video e premere i pulsanti [III] e [◀/▶] per visualizzare la scena per la quale si desidera eliminare il contrassegno di capitolo
- 2 Premere il pulsante [MARK] sul telecomando
  - Compare una schermata di conferma per l'eliminazione del contrassegno di capitolo.

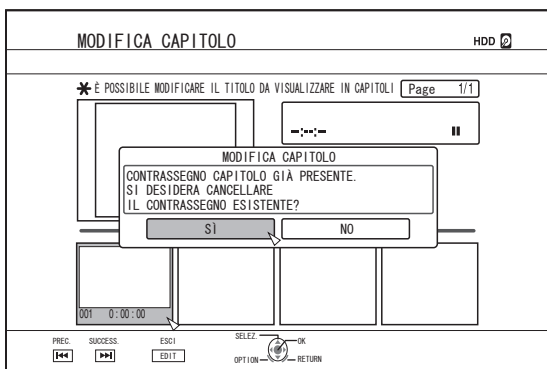

- 3 Selezionare "Sì" e premere il pulsante [OK]
  - Il contrassegno di capitolo viene eliminato dalla scena selezionata.

Memo :

- I capitoli prima e dopo il punto in cui si trovava il contrassegno di capitolo vengono uniti.
- Premendo il pulsante [▶▶] / [◀◀] si visualizza la pagina successiva/precedente.

## Eliminazione di un capitolo video

- 1 Dalla schermata di modifica dei capitoli, selezionare il capitolo per il quale si desidera eliminare il video
- 2 Premere il pulsante [DELETE] sul telecomando
  - Compare una schermata di conferma per l'eliminazione del capitolo.

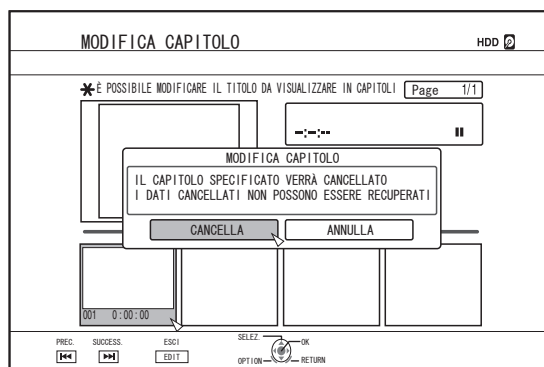

- 3 Selezionare "CANCELLA" e premere il pulsante [OK]

- Il capitolo video selezionato viene eliminato.

Nota :

- Una volta eliminati, non è possibile ripristinare i video.
- L'eliminazione del video potrebbe non andare a buon fine se il capitolo è troppo breve.

## Opzioni capitolo

Premendo il pulsante [OPTION] sul telecomando quando è visualizzata la schermata Modifica capitoli, è possibile effettuare le seguenti operazioni di modifica.

### Combinazione con il capitolo precedente

Combina il capitolo selezionato con quello precedente.

- ① Selezionare un capitolo, seguito da "UNISCI A PREC." e premere il pulsante [OK]
  - Combina i capitoli.

### Combinazione con il capitolo successivo

Combina il capitolo selezionato con quello successivo.

- ① Selezionare un capitolo, seguito da "UNISCI A SUCC." e premere il pulsante [OK]
  - Combina i capitoli.

### Combinazione di tutti i capitoli

Combina tutti i capitoli.

- ① Selezionare "UNISCI TUTTI" e premere il pulsante [OK]
  - Viene visualizzata una schermata di conferma per la combinazione di tutti i capitoli.
- ② Selezionare "Sì" e premere il pulsante [OK]
  - Combina tutti i capitoli.

# Divisione

È possibile selezionare un titolo salvato e dividerlo in due.

Memo : \_\_\_\_\_

- La divisione può essere effettuata solo sui titoli salvati sull'HDD.
- I titoli protetti non possono essere divisi. Per dividere un titolo, disattivare la protezione.

Per maggiori dettagli sulla disattivazione della protezione di un titolo, consultare "Disattivazione della protezione per titoli/gruppi" (☞ pag. 73).

## Divisione

### 1 Premere il pulsante [EDIT] sul telecomando

- Appare la schermata del menu Modifica.

### 2 Selezionare "DIVIDI" e premere il pulsante [OK]

- Appare la schermata del titolo.

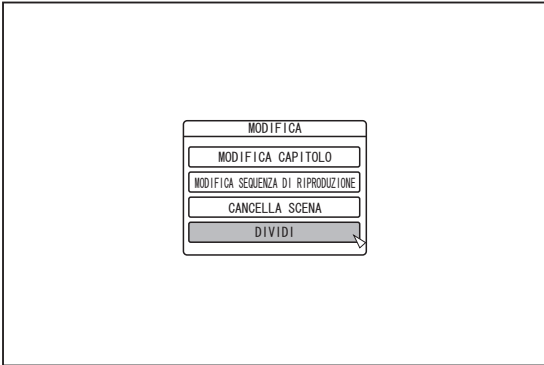

### 3 Selezionare un titolo e premere il pulsante [OK]

### 4 Riprodurre il video e premere il pulsante [III] in corrispondenza della scena in cui si desidera effettuare la divisione

### 5 Selezionare "PUNTO DI SEPARAZIONE" e premere il pulsante [OK]

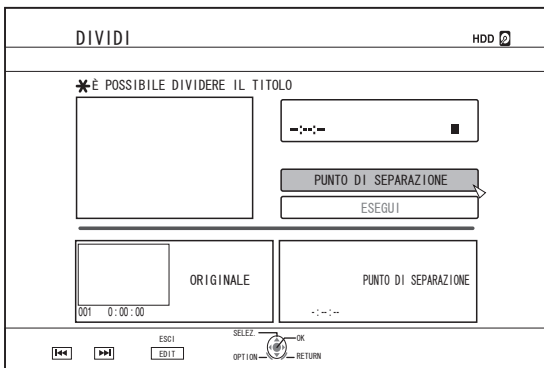

Memo : \_\_\_\_\_

- Per ulteriori dettagli sul funzionamento dei pulsanti durante la riproduzione, fare riferimento a "Funzionamento della riproduzione video" (☞ pag. 59).
- Il movimento del fotogramma sulla schermata Modifica capitoli è possibile solo un fotogramma alla volta, a prescindere dall'impostazione "MODALITÀ IMMAGINE FISSA" (☞ pag. 84).

### 6 Selezionare "ESEGUI" e premere il pulsante [OK]

- Compare una schermata di conferma dell'esecuzione della divisione.

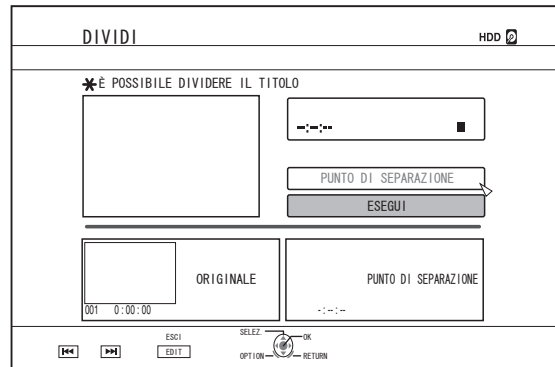

### 7 Selezionare "DIVIDI" e premere il pulsante [OK]

- La divisione ha inizio.

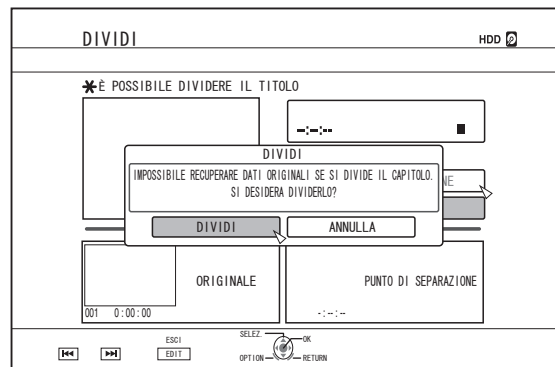

Memo : \_\_\_\_\_

- Per annullare l'operazione di divisione, selezionare "ANNULLA" e premere il pulsante [OK].
- In alternativa, è possibile premere il pulsante [RETURN] per annullare l'operazione di divisione e tornare alla schermata iniziale.
- La schermata di modifica della divisione può anche essere richiamata dalla schermata dello strumento di navigazione.

- 1 Selezionare i titoli da dividere e premere il pulsante [OPTION]
- 2 Selezionare "MODIFICA" e premere il pulsante [OK]

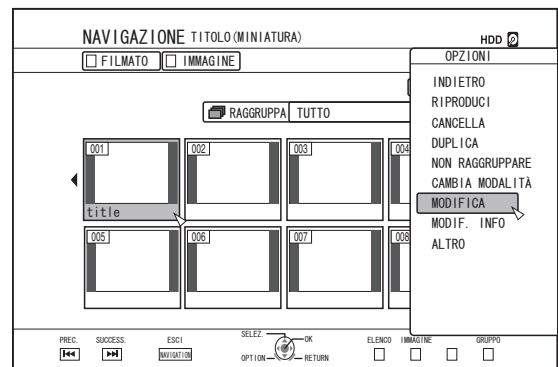

- 3 Selezionare "DIVIDI" e premere il pulsante [OK]

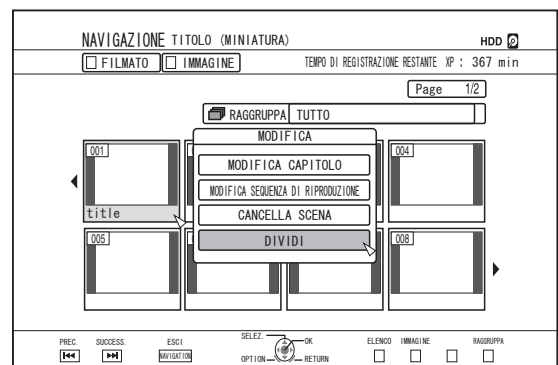

# Eliminazione di scene

È possibile eliminare le scene indesiderate da un titolo salvato. In questo modo si può aumentare lo spazio libero sul disco.

Memo :

- La cancellazione delle scene può essere effettuata solo sui titoli salvati sull'HDD.
- I titoli protetti non possono essere eliminati. Per attivare l'eliminazione delle scene di un titolo del capitolo, disattivare la protezione.

Per maggiori dettagli sulla disattivazione della protezione di un titolo, consultare "Disattivazione della protezione per titoli/gruppi" (pag. 73).

- Il contenuto HD per il quale è stata applicata l'operazione di eliminazione delle scene non può essere duplicato sul BDMV. Effettuare la conversione senza interruzioni prima di iniziare un'operazione di duplicazione.

Per maggiori dettagli, fare riferimento a "Conversione di modalità" (pag. 81).

## Eliminare le scene

- 1 Premere il pulsante [EDIT] sul telecomando
  - Appare la schermata del menu Modifica.
- 2 Selezionare "CANCELLA SCENA" e premere il pulsante [OK]
  - Visualizza la schermata Visualizzazione titolo.

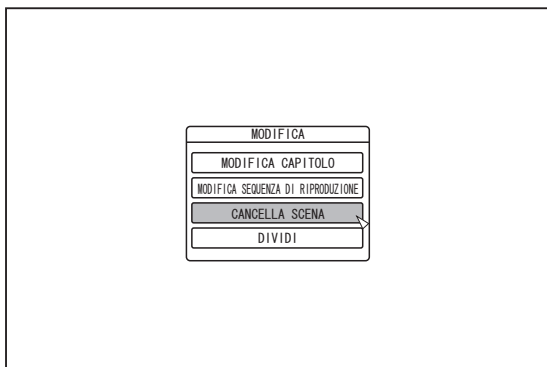

- 3 Selezionare un titolo e premere il pulsante [OK]
- 4 Modificare la sezione della scena da eliminare  
 Procedere nel modo seguente per modificare la sezione per la quale deve essere eseguita l'eliminazione delle scene.

- ① Riprodurre il video e premere il pulsante [II] in corrispondenza del punto in cui si desidera iniziare l'operazione di eliminazione
- ② Selezionare "AVVIA" e premere il pulsante [OK]

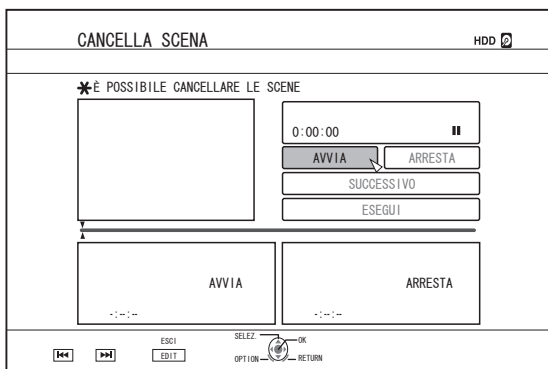

- ③ Riprodurre il video e premere il pulsante [II] in corrispondenza del punto in cui si desidera terminare l'operazione di eliminazione

- ④ Selezionare "ARRESTA" e premere il pulsante [OK]

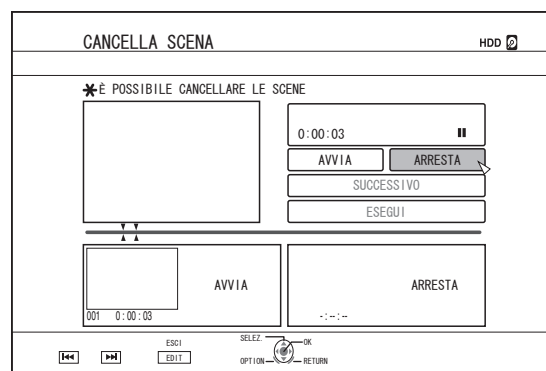

- ⑤ Per indicare altre sezioni da eliminare, selezionare "SUCCESSIVO" e premere il pulsante [OK]

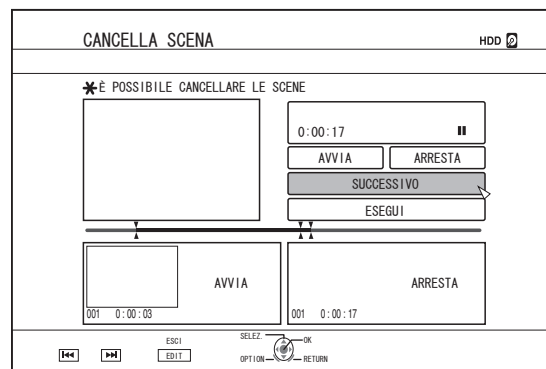

- ⑥ Ripetere i passaggi da 1 a 5 per specificare le sezioni da eliminare

Memo :

- Per ulteriori dettagli sul funzionamento dei pulsanti durante la riproduzione, fare riferimento a "Funzionamento della riproduzione video" (pag. 59).
- Il movimento del fotogramma sulla schermata Modifica capitoli è possibile solo un fotogramma alla volta, a prescindere dall'impostazione "MODALITÀ IMMAGINE FISSA" (pag. 84).

- 5 Selezionare "ESEGUI" e premere il pulsante [OK]
  - Compare una schermata di conferma dell'esecuzione dell'eliminazione delle scene.
- 6 Selezionare "ESEGUI" e premere il pulsante [OK]
  - L'eliminazione delle scene ha inizio.

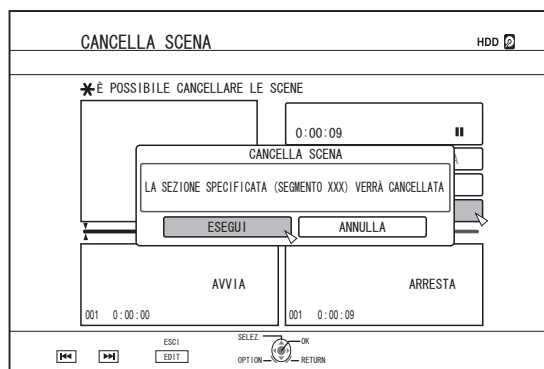

Memo :

- Per annullare l'operazione di eliminazione delle scene, selezionare "ANNULLA" e premere il pulsante [OK].
- In alternativa, è possibile premere il pulsante [RETURN] per annullare l'eliminazione delle scene e tornare alla schermata iniziale.

# Modifica del nome del disco

È possibile cambiare il nome di un disco BD o DVD nel modo seguente.

- 1 Collocare sul cassetto il BD o DVD del quale si desidera cambiare il nome
- 2 Premere il pulsante [MEDIA MANAGE] sul telecomando
  - Appare la schermata del menu Gestione supporti.

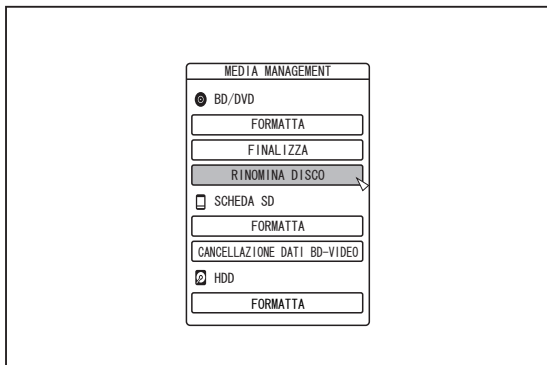

- 3 Selezionare "RINOMINA DISCO" in "BD/DVD" e premere il pulsante [OK]

- Viene visualizzata una schermata di modifica del nome del disco.

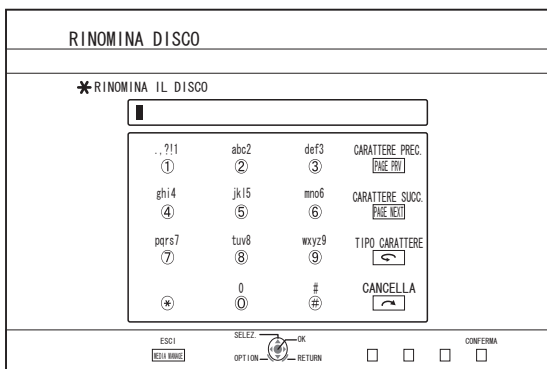

- 4 Modifica del nome del disco

- Il nuovo nome del disco viene salvato.

Memo :

- Per maggiori dettagli sul metodo di inserimento dei caratteri, consultare "Inserimento dei caratteri" (pag. 67).

# Modifica della data/ora di ripresa

È possibile cambiare la data/ora del video memorizzato nel modo seguente.

- La data/ora di ripresa dei video salvati sull'HDD può essere cambiata.

- 1 Premere il pulsante [INFORMATION CORRECT] sul telecomando

- Compare una schermata per la correzione delle informazioni.

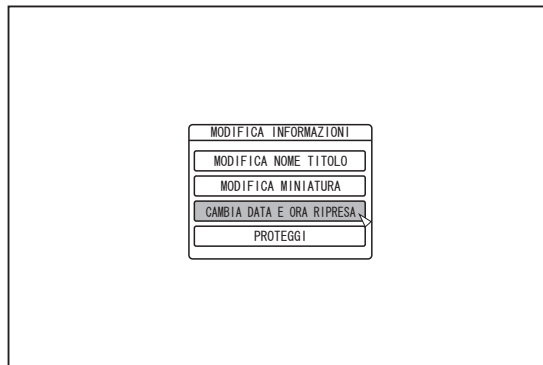

- 2 Selezionare "CAMBIA DATA E ORA RIPRESA" e premere il pulsante [OK]

- Viene visualizzata una schermata-miniatura.

- 3 Selezionare il titolo per il quale si desidera cambiare la data/ora e premere il pulsante [OK]

- Compare la schermata per il cambio della data/ora di ripresa.

- 4 Cambiare la data/ora di ripresa

- Procedere secondo i seguenti passaggi per cambiare la data/ora di ripresa.

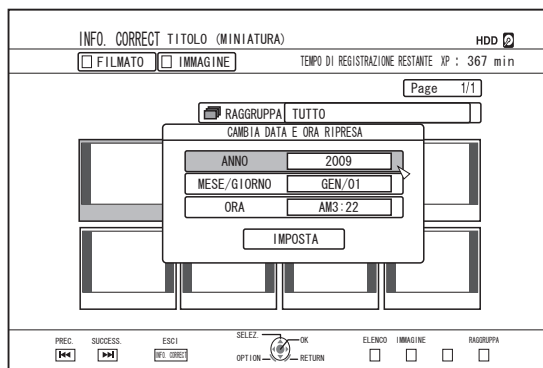

- 1 Utilizzare i pulsanti [▲] e [▼] per spostare il cursore sulla voce che si desidera cambiare
- 2 Premere il pulsante [OK] per visualizzare la schermata pop-up
- 3 Utilizzare i pulsanti [▲] e [▼] per selezionare un valore desiderato
- 4 Premere il pulsante [OK] per scegliere il valore
- 5 Ripetere i passaggi da 1 a 4 per cambiare le impostazioni di tutte le voci desiderate



## 5 Selezionare “IMPOSTA” e premere il pulsante [OK]

- La data/ora di ripresa modificata viene salvata.

Memo : \_\_\_\_\_

- In alternativa, è possibile premere il pulsante [RETURN] per annullare l'operazione di modifica della data/ora di ripresa e tornare alla schermata iniziale.
- La modifica della data/ora di ripresa non verrà riportata su eventuali titoli duplicati.
- Premendo il pulsante [OPTION] nella schermata di navigazione anziché il pulsante [INFORMATION CORRECT] si visualizzerà anche la schermata di modifica della data/ora di ripresa.

- ① Selezionare il titolo per il quale si desidera cambiare la data/ora e premere il pulsante [OPTION]
- ② Selezionare “MODIF. INFO” e premere il pulsante [OK]

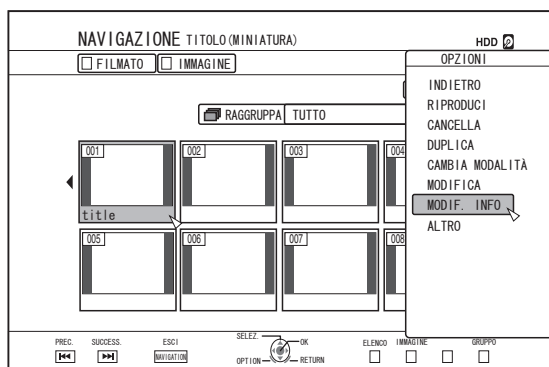

- ③ Selezionare “CAMBIA DATA E ORA RIPRESA” e premere il pulsante [OK]

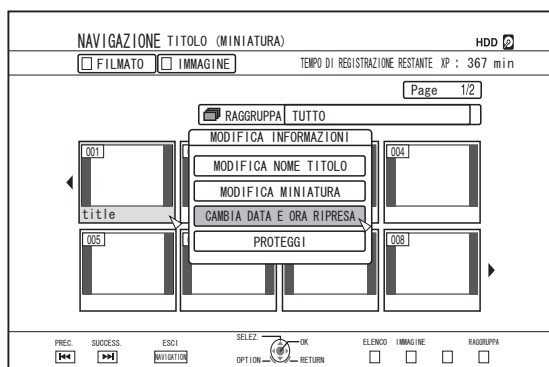

## Conversione di modalità

È possibile convertire i titoli video in qualità HD salvati sull'HDD se sono registrati in modalità DR, AVC, AF, AN, AL o AE.

**Conversione senza interruzioni** : È possibile effettuare la conversione senza interruzioni per consentire la riproduzione fluida di scene unite tra loro dopo la duplicazione su un BD. (Titoli registrati in modalità di registrazione DR ⇒ senza interruzioni)

**Conversione della modalità di registrazione** : Consente la conversione della modalità di registrazione. (I titoli registrati in modalità DR, AVC, AF, AN, AL o AE ⇒ AF/AN/AL/AE/XP/SP/LP/EP)

Memo : \_\_\_\_\_

- Dato che la conversione senza interruzioni non ricodifica il video e l'audio, non vi è alcun deterioramento della qualità dell'immagine.
- La ricodifica viene effettuata durante la conversione della modalità di registrazione.
- Solo i titoli registrati in modalità DR consentono la conversione alla modalità XP/SP/LP/EP.
- Per applicare “CAMBIA MODALITÀ” dopo aver spento l'unità, selezionare “DOPO LE SPEGNIMENTO” per “MODALITÀ DI AVVIO” in “CAMBIA MODALITÀ”.

Nota : \_\_\_\_\_

- Quando si effettua la conversione senza interruzioni, i capitoli (esclusi i collegamenti di scene) verranno combinati. Per dividerli capitoli, inserire gli appositi contrassegni di capitolo dopo la conversione senza interruzioni. Per ulteriori dettagli sulla divisione in capitoli fare riferimento a “Inserimento dei contrassegni di capitolo (divisione capitoli)” (☞ pag. 77).

**1 Premere il pulsante [NAVIGATION] sul telecomando**

**2 Selezionare un titolo/gruppo e premere il pulsante [OPTION]**

**3 Selezionare “CAMBIA MODALITÀ” dal menu Opzioni e premere il pulsante [OK]**

- Appare lo schermo “CAMBIA MODALITÀ”.

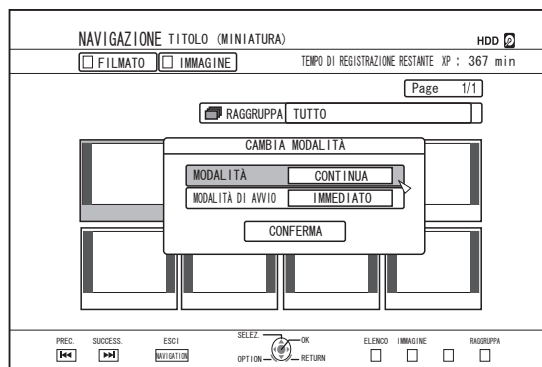

**4 Selezionare una modalità di registrazione da “MODALITÀ” e premere il pulsante [OK]**

**5 Selezionare “CONFERMA” e premere il pulsante [OK]**

# Modifica delle impostazioni di questa unità

Le impostazioni cambiate nella schermata del menu Impostazioni vengono salvate sulla presente unità anche quando questa viene spenta.

## Visualizzazione del menu Impostazioni

### 1 Premere il pulsante [SET UP] sul telecomando

- Appare la schermata del menu Impostazioni.

Memo :

- Quando la riproduzione è in corso, premendo il pulsante la si ferma e si visualizza la schermata del menu Impostazioni.
- Il cursore compare in corrispondenza della posizione in cui la schermata è stata chiusa l'ultima volta.

## Elenco del menu impostazioni

È possibile impostare le seguenti voci. Le voci non impostabili non possono essere selezionate.

IMPOSTAZIONI .....	( pag. 83)
ACCENSIONE AUTOM. (SPENTO) .....	( pag. 83)
CODICE TELECOMANDO .....	( pag. 83)
IMPOST. OROLOGIO/SCHERMO .....	( pag. 83)
IMPOSTAZIONE OROLOGIO .....	( pag. 83)
VISUALIZZAZIONE DATA .....	( pag. 83)
SCelta VISUALIZZAZIONE ORA .....	( pag. 83)
LUMINOSITÀ SCHERMO .....	( pag. 83)
OSCURATORE GRADUALE (ACCESO) .....	( pag. 83)
OSCURATORE GRADUALE (SPENTO) (SR-HD2700U) .....	( pag. 83)
AVVIO RAPIDO .....	( pag. 83)
TONO SEGNALE ACUSTICO .....	( pag. 83)
TONO SENSORE TELECOMANDO .....	( pag. 83)
TONO AVVISO/AVVERTIMENTO .....	( pag. 83)
IMPOSTAZIONI PREDEFINITE .....	( pag. 84)
IMPOST. RIPRODUZ. ....	( pag. 84)
IMPOST. RIPROD. BD/DVD .....	( pag. 84)
CARATTERISTICHE BD-VIDEO .....	( pag. 84)
CODICE PAESE .....	( pag. 84)
LINGUA AUDIO .....	( pag. 84)
LINGUA SOTTOTITOLI .....	( pag. 84)
LINGUA MENU .....	( pag. 84)
RIPRENDI .....	( pag. 84)
MODALITÀ IMMAGINE FISSA .....	( pag. 84)
RIPRODUZIONE CONTINUA .....	( pag. 84)
REGISTRAZIONE .....	( pag. 85)
AUDIO REGISTR. MODO XP .....	( pag. 85)
DUPLIC. ALTA VELOC. ....	( pag. 85)
FORM. REGISTR. MODO VIDEO .....	( pag. 85)
AUDIO REGISTRAZIONE DISCO .....	( pag. 85)
CONTRASSEGNO AUTOMATICO .....	( pag. 85)
REGISTRAZIONE SIMULTANEA .....	( pag. 85)
AUDIO .....	( pag. 86)
CONTROLLO GAMMA DINAMICA .....	( pag. 86)
DOWN MIX .....	( pag. 86)
USCITA DIGITALE .....	( pag. 86)
Dolby Digital .....	( pag. 86)

Dolby Digital Plus/TrueHD .....	( pag. 86)
DTS .....	( pag. 86)
DTS-HD .....	( pag. 86)
AAC .....	( pag. 86)
IMPOST. AUDIO INGRESSO DV .....	( pag. 87)
AUDIO MIX BD .....	( pag. 87)
SCHERMO .....	( pag. 87)
GUIDA SU SCHERMO .....	( pag. 87)
RETROILLUMINAZIONE BLU .....	( pag. 87)
SCREEN SAVER .....	( pag. 87)
LINGUA OSD .....	( pag. 87)
COLLEGAMENTO .....	( pag. 88)
TIPO MONITOR .....	( pag. 88)
COLLEGAMENTO HDMI .....	( pag. 88)
MODALITÀ PRIORITÀ VIDEO .....	( pag. 88)
RISOLUZIONE USCITA HDMI .....	( pag. 88)
USCITA BD-VIDEO 24P .....	( pag. 88)
x.v.Color .....	( pag. 88)
Deep Color .....	( pag. 89)
GAMMA USCITA HDMI RGB .....	( pag. 89)
COLORE HDMI --> DVI .....	( pag. 89)
USCITA AUDIO HDMI .....	( pag. 89)
HDMI-CEC .....	( pag. 89)
SDI/USCITA A COMPONENTI .....	( pag. 89)
IMPOST. INGRESSO VIDEO .....	( pag. 89)
HDCP .....	( pag. 89)
CONNESSIONE SDI/HDMI .....	( pag. 90)
IMPOST. INGRESSO AUDIO SDI .....	( pag. 90)
IMPOST. USCITA AUDIO SDI .....	( pag. 90)
IMP. AUDIO INGR. HDMI .....	( pag. 90)
RIPETIZIONE OROLOGIO SDI .....	( pag. 90)
SINCRONIZZATORE SCATTO .....	( pag. 90)
IMPOST. INGRESSO CODICE ORA .....	( pag. 90)
POSIZ. VISUALIZ. CODICE ORA .....	( pag. 90)
IMPOST. SICUREZZA DISCO .....	( pag. 91)
DOWNCONVERSION .....	( pag. 91)
IMP. TIPO COPERTURA .....	( pag. 92)
IMP. DIMENSIONE COPERTURA .....	( pag. 92)
IMPOST. TRASMISS. COPERTURA .....	( pag. 92)
IMPOS.POS.DISP.COPERTURA .....	( pag. 92)
SCHERMO IMMISS. COPERTURA .....	( pag. 92)
INIZIALIZZAZIONE PASSWORD .....	( pag. 92)
IMPOSTAZIONE DI RETE .....	( pag. 93)
IMPOSTAZIONE INDIRIZZO IP .....	( pag. 93)
INDIRIZZO IP .....	( pag. 93)
SUBNET MASK .....	( pag. 93)
GATEWAY PREDEFINITO .....	( pag. 93)
IMPOSTAZIONE UTENTE FTP .....	( pag. 93)
INDIRIZZO MAC .....	( pag. 93)

Memo :

- Il valore evidenziato è l'impostazione predefinita.

## IMPOSTAZIONI

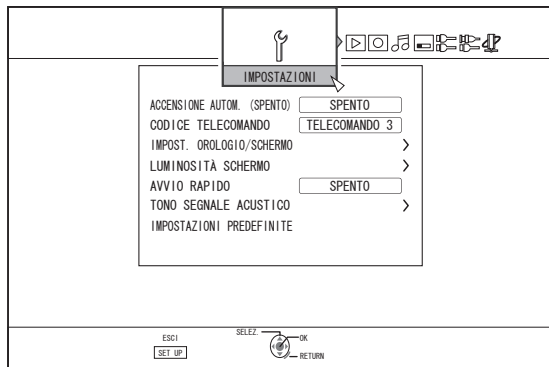

### ACCENSIONE AUTOM. (SPENTO)

È possibile specificare un periodo di tempo oltre il quale l'unità si spegna automaticamente se non viene utilizzata.

Impostazione dei valori	Descrizione
SPENTO	Lo spegnimento non avviene automaticamente.
2 ORE	Si spegne dopo due ore.
6 ORE	Si spegne dopo sei ore.

### CODICE TELECOMANDO

Per i telecomandi compatibili con i prodotti JVC, è possibile specificare diversi codici di comando a distanza per quelli utilizzati con la presente unità.

Impostazione dei valori	Descrizione
TELECOMANDO 1	Imposta il codice di comando a distanza su 1.
TELECOMANDO 2	Imposta il codice di comando a distanza su 2.
TELECOMANDO 3	Imposta il codice di comando a distanza su 3.
TELECOMANDO 4	Imposta il codice di comando a distanza su 4.

### IMPOST. OROLOGIO/SCHERMO

L'attuale data/ora e il formato di visualizzazione sullo schermo possono essere specificati utilizzando le voci "IMPOSTAZIONE OROLOGIO", "VISUALIZZAZIONE DATA" e "SCELTA VISUALIZZAZIONE ORA".

#### • IMPOSTAZIONE OROLOGIO

Imposta la data e l'ora correnti.

Memo :

- Per ulteriori dettagli sulle procedure di impostazione fare riferimento a "Impostazione di data/ora" (pag. 21).

#### • VISUALIZZAZIONE DATA

Per impostare il formato di visualizzazione della data (anno, mese, giorno).

Impostazione dei valori	Descrizione
ANNO.MESE.GIORNO	Visualizza la data nell'ordine anno/mese/giorno.
MESE.GIORNO.ANNO	Visualizza la data nell'ordine mese/giorno/anno.
GIORNO.MESE.ANNO	Visualizza la data nell'ordine giorno/mese/anno.

#### • SCELTA VISUALIZZAZIONE ORA

Per impostare il formato di visualizzazione dell'ora.

Impostazione dei valori	Descrizione
12 ORE	Visualizza l'ora in formato AM/PM.
24 ORE	Visualizza l'ora nel formato da 24 ore.

## LUMINOSITÀ SCHERMO

La luminosità della finestra di visualizzazione può essere specificata tramite le voci di controllo "OSCURATORE GRADUALE (ACCESO)" e "OSCURATORE GRADUALE (SPENTO)".

#### • OSCURATORE GRADUALE (ACCESO)

Per impostare la luminosità della finestra di visualizzazione quando l'unità è accesa ("On").

Impostazione dei valori	Descrizione
LUMINOSO	Luminosa
OSCURATO1	Leggermente soffusa
OSCURATO2	Soffusa
OSCURATO3	Dimmer
SPENTO	Spento

#### • OSCURATORE GRADUALE (SPENTO) (SR-HD2700U)

Per attivare/disattivare la finestra di visualizzazione quando l'alimentazione viene portata su "Off".

Impostazione dei valori	Descrizione
SPENTO	Disattiva la finestra di display.
ACCESO	Attiva la finestra di display.

### AVVIO RAPIDO

Per accendere/spegnere la finestra di visualizzazione durante l'avvio rapido e in modalità standby.

Impostazione dei valori	Descrizione
SPENTO	Avvia in modo normale. La finestra di visualizzazione si spegne in modalità standby.
ACCESO	Il funzionamento viene attivato velocemente dopo l'accensione. (avvio rapido) La finestra di visualizzazione si accende in modalità standby.

Memo :

- Quando "AVVIO RAPIDO" è impostato su "SPENTO" per il risparmio energetico, la finestra di visualizzazione si spegne quando l'unità è in modalità standby. Per accendere la finestra di visualizzazione quando l'unità è in modalità standby, impostare su "ACCESO".
- Impostando su "ACCESO" si aumenta il consumo di energia quando l'unità è in modalità standby.

### TONO SEGNALE ACUSTICO

L'impostazione dell'avvisatore acustico può essere specificata nel modo seguente.

#### • TONO SENSORE TELECOMANDO

Per impostare se far scattare l'avvisatore acustico quando il sensore del telecomando riceve dei segnali.

Impostazione dei valori	Descrizione
SPENTO	L'avvisatore acustico non suona quando il sensore del telecomando riceve dei segnali.
ACCESO	L'avvisatore acustico suona quando il sensore del telecomando riceve dei segnali.

#### • TONO AVVISO/AVVERTIMENTO

Per scegliere se far suonare l'avvisatore acustico al completamento di un'operazione o quando compare un messaggio di avviso.

Impostazione dei valori	Descrizione
SPENTO	L'avvisatore acustico non suona.
ACCESO	L'avvisatore acustico suona.

## IMPOSTAZIONI PREDEFINITE

Ripristina i valori di impostazione sulla schermata di impostazione sui valori predefiniti in fabbrica.

Impostazione dei valori	Descrizione
SÌ	Ripristina i valori predefiniti in fabbrica.
NO	Ritorna alla schermata iniziale senza reimpostare i valori.

Memo :

- Non è possibile reimpostare le impostazioni "CARATTERISTICHE BD-VIDEO" e "CODICE PAESE" dopo che sono state specificate.
- "IMPOST. SICUREZZA DISCO" non sarà ripristinato se è protetto da password. Altrimenti, verrà ripristinato al valore predefinito di fabbrica.

## IMPOST. RIPRODUZ.

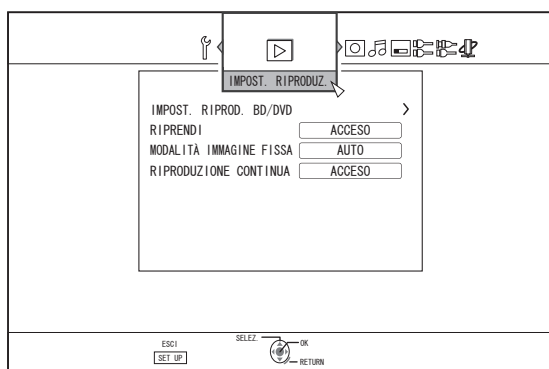

### IMPOST. RIPROD. BD/DVD

È possibile specificare le impostazioni di riproduzione dei BD-Video e DVD-Video utilizzando le voci "CARATTERISTICHE BD-VIDEO", "CODICE PAESE", "LINGUA AUDIO", "LINGUA SOTTOTITOLI", e "LINGUA MENU".

#### • CARATTERISTICHE BD-VIDEO

Per impostare il limite minimo di età per la classificazione dei BD-Video.

Impostazione dei valori	Descrizione
NESSUN LIMITE	Tutti i BD-Video possono essere visualizzati.
254 ANNO(I)-0 ANNO(I)	I BD-Video soggetti al limite di età non possono essere visualizzati.

Memo :

- Per impostare le restrizioni, è necessaria la registrazione tramite password (numero a quattro cifre).
- Lo stato della password diventa non registrato se si disattiva l'impostazione di restrizione. È possibile registrare una nuova password dopo aver nuovamente impostato il limite di età.
- Si consiglia di annotare la password per evitare di perderla o dimenticarla.

#### • CODICE PAESE

Per impostare il codice paese.

Per maggiori dettagli sui codici paese, fare riferimento all' "Elenco codici paese" (pag. 108).

Memo :

- Se si specifica l'impostazione "CARATTERISTICHE BD-VIDEO", verrà richiesto di immettere la password registrata per "CARATTERISTICHE BD-VIDEO" al fine di cambiare il "CODICE PAESE".

#### • LINGUA AUDIO

Per impostare l'audio quando si riproducono BD-Video o DVD-Video.

Per maggiori dettagli sui codici lingua, fare riferimento all' "Elenco codici lingua" (pag. 106).

#### • LINGUA SOTTOTITOLI

Per impostare la lingua dei sottotitoli quando si riproducono BD-Video o DVD-Video.

Per maggiori dettagli sui codici lingua, fare riferimento all' "Elenco codici lingua" (pag. 106).

#### • LINGUA MENU

Per impostare la lingua del menu quando si riproducono BD-Video o DVD-Video.

Per maggiori dettagli sui codici lingua, fare riferimento all' "Elenco codici lingua" (pag. 106).

## RIPRENDI

La posizione di arresto può essere memorizzata quando si ferma a metà la riproduzione di BD-Video, DVD-Video, BDMV, AVCHD, dischi finalizzati o schede SD.

Impostazione dei valori	Descrizione
SPENTO	Le informazioni di ripresa non vengono salvate.
ACCESO	Salva le informazioni di ripresa.

Memo :

- Le informazioni di ripresa vengono sempre salvate per gli altri dischi, così come per l'HDD a prescindere da questa impostazione.
- Quando si seleziona un titolo HDD utilizzando Navigazione, questo viene riprodotto dall'inizio.
- Alcuni dischi non consentono la riproduzione dal punto di ripresa.

## MODALITÀ IMMAGINE FISSA

Per l'impostazione del metodo di visualizzazione delle immagini in pausa durante la riproduzione dell'HDD o di un disco.

Impostazione dei valori	Descrizione
AUTO	Controllo automatico.
CAMPO	Utilizzare questa impostazione per spostare le immagini o se si verificano sfocature in modalità "AUTO".
FORMATO	Utilizzare questa impostazione quando i motivi o le forme dettagliate non sono chiari in modalità "AUTO".

Memo :

- Questa impostazione viene disattivata per i programmi in modalità DR e durante la riproduzione di video AVCHD.

## RIPRODUZIONE CONTINUA

Per l'impostazione del metodo di riproduzione di scene parzialmente cancellate.

Impostazione dei valori	Descrizione
SPENTO	Riproduce con elevata precisione.
ACCESO	Riproduce in modo fluido.

Memo :

- La qualità dell'immagine SD viene mantenuta durante la duplicazione di ricodifica.
- Nel caso del collegamento di scene di durata inferiore a 15 secondi, è possibile che la riproduzione senza interruzioni non vada a buon fine anche se è impostata su "ACCESO". Lo stesso vale durante la duplicazione di ricodifica nella qualità di immagine SD.

## REGISTRAZIONE

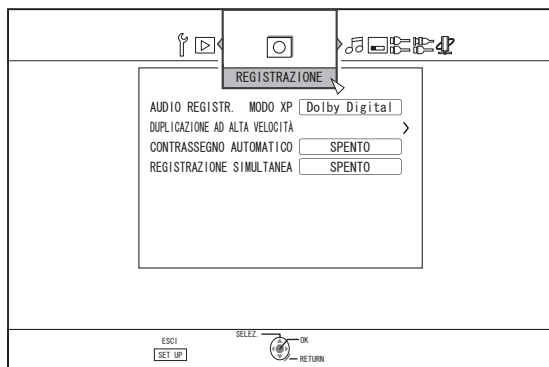

### AUDIO REGISTR. MODO XP

Per la modifica delle impostazioni della modalità audio durante la registrazione in modalità XP.

Impostazione dei valori	Descrizione
Dolby Digital	Registra in "Dolby Digital".
LPCM	Registra in "LPCM".

### DUPLIC. ALTA VELOC.

Le voci in "FORM. REGISTR. MODO VIDEO" e "AUDIO REGISTRAZIONE DISCO" possono essere impostate in modo da supportare la duplicazione ad alta velocità.

#### • FORM. REGISTR. MODO VIDEO

Per impostare il formato durante la registrazione.

Impostazione dei valori	Descrizione
AUTO	Effettua la registrazione in base al formato impostato quando si avvia la registrazione.
4:3	Registra con formato fisso di 4:3.
16:9	Registra con formato fisso di 16:9.

Memo :

- Non è possibile effettuare la duplicazione su un disco DVD-Video quando un titolo presenta formati diversi. In questo caso, fissare il formato su 4:3 o 16:9. Questa impostazione rimane valida durante la duplicazione di ricodifica.

Per maggiori dettagli sulla duplicazione ad alta velocità e la duplicazione di ricodifica, consultare lo "Grafico di duplicazione" (☰ pag. 27).

#### • AUDIO REGISTRAZIONE DISCO

Per modificare le impostazioni dell'audio da registrare sul disco quando si è in modalità AF, AN, AE o AL.

Impostazione dei valori	Descrizione
AUTO	Registra l'audio "Stereo", "Surround" o "Doppia trasmissione" così come sono.
FISSO	Registra i suoni "Stereo" e "Surround" in modalità "Stereo". I suoni "Doppia trasmissione" vengono registrati così come sono.

Memo :

- L'audio surround di un titolo diventa stereo quando si effettua la duplicazione di ricodifica.

## CONTRASSEGNO AUTOMATICO

Durante la registrazione diretta su un supporto di registrazione (HDD o disco ottico), è possibile aggiungere dei capitoli apponendo un contrassegno a intervalli fissi di 10 minuti o 1 ora.

Impostazione dei valori	Descrizione
SPENTO	Disattiva l'aggiunta di capitoli.
10 MINUTI	Aggiunge capitoli ad intervalli di 10 minuti.
1 ORA	Aggiunge capitoli ad intervalli di 1 ora.

Memo :

- Indipendentemente se "CONTRASSEGNO AUTOMATICO" è impostato su "SPENTO", "10 MINUTI" o "1 ORA", è possibile contrassegnare manualmente utilizzando il pulsante Mark (Contrassegno) sul telecomando. Durante la marcatura manuale, viene visualizzata un'immagine su schermo a prescindere dall'impostazione di "GUIDA SU SCHERMO" in "SCHERMO".
- Funziona durante la registrazione di segnali di ingresso per l'ingresso SDI, l'ingresso HDMI, l'ingresso L-1 e l'ingresso HDV/DV.

## REGISTRAZIONE SIMULTANEA

È possibile impostare la registrazione simultanea sull'HDD e su un disco ottico.

Impostazione dei valori	Descrizione
SPENTO	Disabilita la registrazione simultanea.
ACCESO	Abilita la registrazione simultanea.

Memo :

- Registra sull'HDD o sul disco ottico quando "SPENTO" è selezionato.
- Esegue la registrazione simultanea sia sull'HDD sia sul disco ottico (se questo è supportato) quando "ACCESO" è selezionato. La registrazione individuale sull'HDD o sul disco ottico sarà disabilitata in questo caso.
- La selezione deck commuta automaticamente a BD durante la registrazione simultanea.

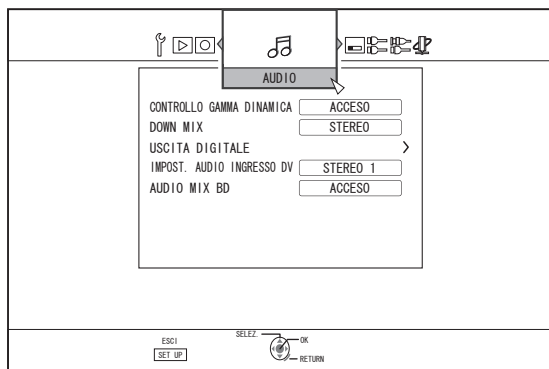

## CONTROLLO GAMMA DINAMICA

Per l'impostazione del rapporto di compressione del range dinamico (rapporto tra il volume massimo e quello minimo) durante la riproduzione in Dolby Digital.

Impostazione dei valori	Descrizione
AUTO	Esegue la compressione solo per Dolby TrueHD.
SPENTO	Non compresso.
ACCESO	Esegue la massima compressione.

Memo :

- Impostando su "SPENTO" si potrebbero verificare gli stessi effetti della modalità "ACCESO" per alcuni dischi.
- Eseguendo la compressione si permette di udire chiaramente anche il suono più lieve.
- Vi possono essere alcune differenze nell'effetto a seconda del disco utilizzato.

## DOWN MIX

Per impostare eventualmente l'emissione audio analogica.

Impostazione dei valori	Descrizione
STEREO	Utilizzare questa impostazione quando si collega un amplificatore audio o un televisore.
DOLBY SURROUND	Utilizzare questa impostazione quando si collega un amplificatore che supporta il Dolby Surround.

## USCITA DIGITALE

Impostare questa voce in base al dispositivo collegato al terminale di uscita audio digitale.

### • Dolby Digital

Per impostare l'uscita audio su "BITSTREAM" o "PCM".

Impostazione dei valori	Descrizione
BITSTREAM	Utilizzare questa impostazione quando si collega un dispositivo in grado di decodificare "Dolby Digital".
PCM	L'ingresso audio verrà cambiato e trasmesso come "PCM". Utilizzare questa impostazione quando si collega un dispositivo che non è in grado di decodificare "Dolby Digital".

### • Dolby Digital Plus/TrueHD

Per impostare l'uscita audio su "BITSTREAM" o "PCM".

Impostazione dei valori	Descrizione
BITSTREAM	Utilizzare questa impostazione quando si collega un dispositivo in grado di decodificare "Dolby Digital Plus/TrueHD".
PCM	L'ingresso audio verrà cambiato e trasmesso come "PCM". Utilizzare questa impostazione quando si collega un dispositivo che non è in grado di decodificare "Dolby Digital Plus/TrueHD".

### • DTS

Per impostare l'uscita audio su "BITSTREAM" o "PCM".

Impostazione dei valori	Descrizione
BITSTREAM	Utilizzare questa impostazione quando si collega un dispositivo in grado di decodificare "DTS".
PCM	L'ingresso audio verrà cambiato e trasmesso come "PCM". Utilizzare questa impostazione quando si collega un dispositivo che non è in grado di decodificare "DTS".

### • DTS-HD

Per impostare l'uscita audio su "BITSTREAM" o "PCM".

Impostazione dei valori	Descrizione
BITSTREAM	Utilizzare questa impostazione quando si collega un dispositivo in grado di decodificare "DTS-HD".
PCM	L'ingresso audio verrà cambiato e trasmesso come "PCM". Utilizzare questa impostazione quando si collega un dispositivo che non è in grado di decodificare "DTS-HD".

### • AAC

Per impostare l'uscita audio su "BITSTREAM" o "PCM".

Impostazione dei valori	Descrizione
BITSTREAM	Utilizzare questa impostazione quando si collega un dispositivo in grado di decodificare "AAC".
PCM	L'ingresso audio verrà cambiato e trasmesso come "PCM". Utilizzare questa impostazione quando si collega un dispositivo che non è in grado di decodificare "AAC".

Memo :

- Il suono potrebbe non venire riprodotto in modo adeguato se l'apparecchiatura audio in uso non supporta la trasmissione "BITSTREAM". In tal caso, impostare "PCM".

## IMPOST. AUDIO INGRESSO DV

Per cambiare le impostazioni di registrazione audio durante l'ingresso DV.

Impostazione dei valori	Descrizione
STEREO 1	Registra l'audio durante la registrazione video (L1, R1).
STEREO 2	Registra il suono aggiunto in un secondo momento (L2, R2) come durante l'editing.
MIX	Registra suoni "STEREO 1" e "STEREO 2".

## AUDIO MIX BD

Per l'impostazione di un mix di audio secondario BD video e uscita suoni di funzionamento.

Impostazione dei valori	Descrizione
SPENTO	Emette solo l'audio principale.
ACCESO	Emette un mix di audio secondario BD video e suoni di funzionamento durante la riproduzione di BD-Video contenenti audio secondario BD video e suoni di funzionamento del menu.

Memo :

- L'uscita è convertita in Dolby Digital o DTS a seconda dell'audio principale quando la voce "USCITA DIGITALE" è impostata su "BITSTREAM".

## SCHERMO

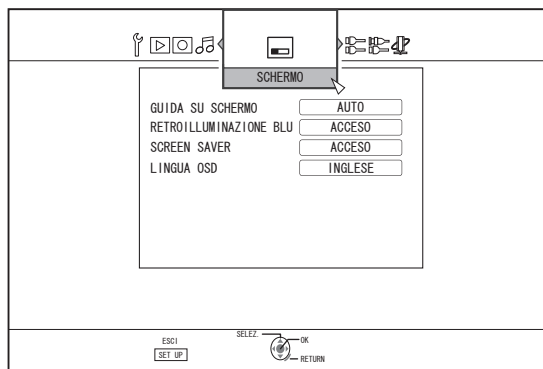

### GUIDA SU SCHERMO

Per la visualizzazione dei dettagli di funzionamento.

Impostazione dei valori	Descrizione
AUTO	Compare per cinque secondi quando di esegue un'operazione.
SPENTO	Non visualizzato.

### RETROILLUMINAZIONE BLU

Per l'impostazione dell'aspetto dello schermo quando non vi è alcun ingresso segnale.

Impostazione dei valori	Descrizione
SPENTO	Visualizza lo schermo così com'è.
ACCESO	Cambia il display in una schermata blu.

### SCREEN SAVER

Per scegliere se si desidera utilizzare uno screensaver.

Impostazione dei valori	Descrizione
SPENTO	Nessuno screen saver utilizzato.
ACCESO	Screen saver utilizzato. Passa alla schermata di prevenzione dell'incisione quando l'unità non viene utilizzata per più di cinque minuti.

### LINGUA OSD

Per l'impostazione della lingua dei messaggi visualizzati su schermo.

## COLLEGAMENTO

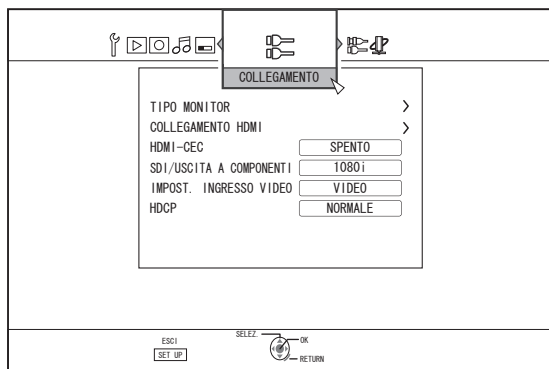

### TIPO MONITOR

Per l'impostazione del formato in base al monitor collegato.

Impostazione dei valori	Descrizione
16:9	Impostare questo valore quando ci si collega a monitor con formato 16:9.
16:9FULL	Scegliere questa impostazione quando si collega un monitor 16:9 per visualizzare le immagini senza bordi neri.
4:3 PAN&SCAN	Impostare questo valore quando ci si collega a monitor con formato 4:3. Riproduce i video con i bordi sinistro e destro ritagliati.
4:3 LETTERBOX	Impostare questo valore quando ci si collega a monitor con formato 4:3. Riproduce i video con una banda nera in corrispondenza delle estremità superiore e inferiore.

### COLLEGAMENTO HDMI

#### • MODALITÀ PRIORITÀ VIDEO

Impostazione dei valori	Descrizione
SDI/COMPONENT	Impostare questo valore per riprodurre a una risoluzione di "480p" (SR-HD2700U)/"576p" (SR-HD2700E) o superiore dal terminale [SDI OUT] o [COMPONENT VIDEO OUT].
HDMI	Impostare su questo valore quando è necessario dare la priorità all'impostazione "RISOLUZIONE USCITA HDMI".

Memo :

- Durante la trasmissione dati dal terminale [HDMI], impostando su "SDI/COMPONENT" si trasmettono automaticamente i dati con l'impostazione "SDI/USCITA A COMPONENTI".  
Impostando su "HDMI" si trasmettono i dati con l'impostazione "RISOLUZIONE USCITA HDMI".
- Durante la trasmissione dai terminali [HDMI] e [COMPONENT VIDEO OUT], impostando su "SDI/COMPONENT" si trasmettono automaticamente i dati con l'impostazione "SDI/USCITA A COMPONENTI".  
Impostando su "HDMI" si trasmettono i dati con risoluzione "576i" dal terminale [COMPONENT VIDEO OUT].
- Quando il terminale [SDI OUT] e il terminale [HDMI] sono collegati contemporaneamente, l'impostazione su "SDI/COMPONENT" trasmette i dati dal terminale [SDI OUT].

#### • RISOLUZIONE USCITA HDMI

Impostazione dei valori	Descrizione
AUTO	Seleziona automaticamente una risoluzione adeguata in base al dispositivo connesso.
480p (SR-HD2700U) 576p (SR-HD2700E)	Fissa la risoluzione a 480p o 576p.
1080i	Fissa la risoluzione a 1080i.
720p	Fissa la risoluzione a 720p.
1080p	Fissa la risoluzione a 1080p.

Memo :

- Quando la risoluzione è impostata su "720p", i video vengono trasmessi a "1080i" a parte quelli registrati a "720p" anche se "720p" non viene mostrato sul display.
- A seconda delle condizioni (tipo di monitor 4:3, risoluzione "720p" e superiore, formato "16:9"), la visualizzazione su schermo dell'uscita del componente potrebbe essere interrotta.  
In tal caso, impostare "MODALITÀ PRIORITÀ VIDEO" su "SDI/COMPONENT".  
La visualizzazione su schermo dal terminale [VIDEO OUT]/[S-VIDEO OUT] può essere interrotta quando "MODALITÀ PRIORITÀ VIDEO" è impostato su "SDI/COMPONENT".  
In tal caso, impostare "USCITA A COMPONENTI" su "480p" (SR-HD2700U)/"576p" (SR-HD2700E) o inferiore, oppure impostare il tipo di monitor su un'impostazione diversa da "16:9".

#### • USCITA BD-VIDEO 24P

Impostazione dei valori	Descrizione
SPENTO	Trasmette nella risoluzione impostata da "RISOLUZIONE USCITA HDMI".
ACCESO	Trasmette gli elementi 24p a 24p.

Memo :

- È possibile la riproduzione 24p per i BD-Video o BDMV in commercio registrati in 24p. I contenuti diversi da BDMV copiati o registrati sull'unità a 24p, così come i contenuti a 24p su schede SD, vengono riprodotti a 60p o 60i.
- Ciò vale per i titoli BD-ROM e DVD-Video.  
Disponibile quando è collegato a un monitor compatibile con 24p.
- Gli elementi diversi da quelli a 24p vengono emessi a 60p (SR-HD2700U) o 50p (SR-HD2700E).
- Nessuna immagine video verrà trasmessa dai terminali [VIDEO OUT], [S-VIDEO OUT] e [COMPONENT VIDEO OUT] quando la risoluzione di uscita dal terminale [HDMI] è 1080/24p.

#### • x.v.Color

Impostazione dei valori	Descrizione
AUTO	Trasmette informazioni x.v.Color con HDMI quando si riproducono immagini video che comprendono informazioni x.v.Color.
SPENTO	Non trasmette informazioni x.v.Color con HDMI quando vengono riprodotte immagini video che comprendono informazioni x.v.Color.

Memo :

- Ciò vale quando è collegato un monitor compatibile con x.v.Color.



### • Deep Color

Impostazione dei valori	Descrizione
AUTO	Impostare su questo valore quando è collegato un dispositivo "Deep Color".
SPENTO	Impostare su questo valore quando l'immagine video è distorta o i colori sono innaturali.

### • GAMMA USCITA HDMI RGB

Impostazione dei valori	Descrizione
STANDARD	Impostare su questo valore per gli usi standard.
MIGLIORATO	Impostare su questo valore quando le parti in bianco e nero dell'immagine video non sono chiare.

Memo : \_\_\_\_\_

- Disponibile quando si è collegati a un dispositivo DVI che supporta solo ingressi RGB.

### • COLORE HDMI --> DVI

Impostazione dei valori	Descrizione
AUTO	Il valore viene impostato automaticamente a seconda del monitor.
RGB FIX	Utilizzare questa impostazione quando le immagini video non vengono visualizzate correttamente sul monitor.

Memo : \_\_\_\_\_

- È disponibile quando l'impostazione "x.v.Color" è impostata su "SPENTO".  
Quando l'impostazione "x.v.Color" è impostata su "AUTO", questa impostazione verrà impostata automaticamente su "AUTO".
- Cambiare questa impostazione quando non compare alcuna immagine video mentre si è collegati a un dispositivo DVI.

### • USCITA AUDIO HDMI

Impostazione dei valori	Descrizione
SPENTO	Utilizzare questa impostazione se non si desidera inviare alcuna uscita audio dal cavo HDMI.
ACCESO	Utilizzare questa impostazione per inviare l'uscita audio dal cavo HDMI.

### HDMI-CEC

Per impostare il funzionamento dell'HDMI-CEC dal dispositivo collegato.

Impostazione dei valori	Descrizione
SPENTO	Disattiva l'HDMI-CEC.
ACCESO	Attiva l'HDMI-CEC.

### SDI/USCITA A COMPONENTI

Per impostare la risoluzione dell'uscita video dai terminali [SDI OUT] e [COMPONENT VIDEO OUT].

Impostazione dei valori	Descrizione
480i (SR-HD2700U) 576i (SR-HD2700E)	Imposta l'uscita su "480i" o "576i".
480p (SR-HD2700U) 576p (SR-HD2700E)	Imposta l'uscita su "480p" o "576p".
720p	Imposta l'uscita su "720p".
1080i	Imposta l'uscita su "1080i".

Memo : \_\_\_\_\_

- Quando la risoluzione è impostata su "720p", i video vengono trasmessi a "1080i" a parte quelli registrati a "720p" anche se "720p" non viene mostrato sul display.
- Questa unità non supporta l'uscita component a "1080p". Per trasmettere a "1080p", utilizzare una connessione HDMI.
- Se "MODALITÀ PRIORITÀ VIDEO" è impostato su "HDMI", l'unità trasmetterà a "480i" o "576i", indipendentemente dall'impostazione corrente.
- Se "MODALITÀ PRIORITÀ VIDEO" è impostato su "SDI/COMPONENT", oppure quando si utilizza una connessione HDMI, i video DVD e BDMV verranno riprodotti a "480i" o "576i" anche se "720p" o "1080i" sono stati impostati.
- Il formato dell'uscita video/S-video cambia a seconda delle impostazioni dell'uscita component. Pertanto, potrebbero esservi casi in cui il formato dell'uscita video/S-video è diverso dall'impostazione predefinita del contenuto.

### IMPOST. INGRESSO VIDEO

Scegliere un'impostazione in base al terminale video da collegare quando si utilizza un terminale in ingresso analogico esterno.

Impostazione dei valori	Descrizione
VIDEO	Utilizzare questa impostazione quando si effettua il collegamento tramite il terminale video (BNC).
S-VIDEO	Utilizzare questa impostazione quando si effettua il collegamento tramite il terminale S-video (nero).

Nota : \_\_\_\_\_

- Eseguire "IMPOST. INGRESSO VIDEO" dopo aver selezionato L-1 come ingresso.  
Se "IMPOST. INGRESSO VIDEO" viene eseguito con l'ingresso impostato su un valore diverso da L-1, l'immagine in uscita potrebbe cambiare dal segnale di ingresso originale al segnale di ingresso L-1. In tal caso, selezionare L-1 come ingresso ed eseguire nuovamente l'impostazione.

### HDCCP

Per impostare la trasmissione di contenuti non coperti da copyright che non supportano HDCCP.

Impostazione dei valori	Descrizione
FISSO	Codifica i contenuti non coperti da copyright durante la riproduzione.
AUTO	Non codifica i contenuti coperti da copyright durante la riproduzione.

Memo : \_\_\_\_\_

- Se "HDCCP" è impostato su "AUTO" mentre viene utilizzato un dispositivo non compatibile con HDCCP, le immagini potrebbero apparire distorte. Attenersi a ciò che segue se le immagini sono distorte.  
Premere e tenere premuto il pulsante "0" sul telecomando per 5 secondi e impostare "HDCCP" su "AUTO".

## CONNESSIONE SDI/HDMI

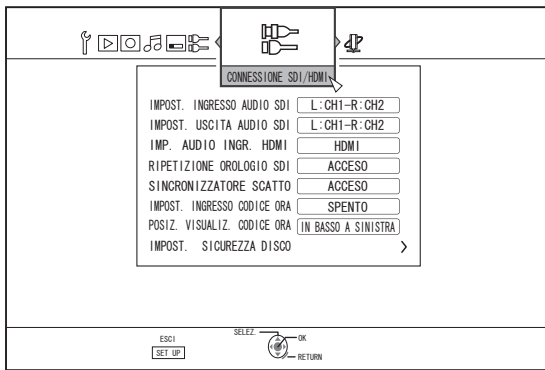

Per specificare le impostazioni relative ai terminali di ingresso/uscita SDI e HDMI.

### IMPOST. INGRESSO AUDIO SDI

Impostare la destinazione (Lch, Rch) nella quale il video/audio dell'ingresso SD-SDI/HD-SDI deve essere registrato.

Impostazione dei valori	Descrizione
Lch (da CAN-1 a CAN-8) Rch (da CAN-1 a CAN-8)	Utilizzare questa impostazione per registrare l'ingresso audio digitale separatamente in Lch (canale sinistro) e in Rch (canale destro).
ANALOGICO	Utilizzare questa impostazione per registrare segnali audio analogici in Lch/Rch.

Memo :

- Quando "INCLUSO" è selezionato, è possibile specificare l'audio da registrare rispettivamente in Lch e Rch dall'ingresso audio digitale SD-SDI/HD-SDI (da CAN-1 a CAN-8).
- È anche possibile specificare per registrare lo stesso ingresso audio in Lch e Rch.

### IMPOST. USCITA AUDIO SDI

Impostare il canale (Lch, Rch) per emettere l'audio SD-SDI/HD-SDI.

Impostazione dei valori	Descrizione
Lch (da CAN-1 a CAN-8) Rch (da CAN-1 a CAN-8)	Imposta l'uscita audio da questa unità (Lch, Rch) individualmente in un canale da CAN-1 a CAN-8.

Memo :

- Lch e Rch non possono essere impostati sullo stesso canale di uscita.

### IMP. AUDIO INGR. HDMI

Per specificare la selezione di due canali audio dal segnale di ingresso HDMI durante la riproduzione e la registrazione.

Impostazione dei valori	Descrizione
HDMI	Utilizzare questa impostazione per registrare gli ingressi audio digitali CAN-1 e CAN-2 su Lch e Rch, rispettivamente.
ANALOGICO	Utilizzare questa impostazione per registrare segnali audio analogici in Lch/Rch.

Memo :

- In caso di ingresso a più canali, la registrazione viene eseguita con due canali riversati.

## RIPETIZIONE OROLOGIO SDI

L'impostazione di "ACCESO" aiuta a stabilizzare ulteriormente l'uscita [THROUGH OUT].

Per emettere i segnali così come sono, impostare su "SPENTO".

Impostazione dei valori	Descrizione
SPENTO	Utilizzare questa impostazione se non si desidera utilizzare la funzione Reclock.
ACCESO	Utilizzare questa impostazione se si desidera utilizzare la funzione Reclock.

## SINCRONIZZATORE SCATTO

Per specificare la modalità sincronizzazione inquadratura, che continua a registrare anche quando i segnali vengono interrotti durante la registrazione dei segnali SDI/HDMI.

Impostazione dei valori	Descrizione
SPENTO	Interrompe la registrazione quando i segnali vengono interrotti durante la registrazione dei segnali SDI/HDMI.
ACCESO	La registrazione continua anche quando i segnali vengono interrotti durante la registrazione dei segnali SDI/HDMI.

Memo :

- Le immagini in cui i segnali vengono interrotti potrebbero risultare distorte.

## IMPOST. INGRESSO CODICE ORA

È possibile scegliere se aggiungere un codice di orario mentre si registrano segnali di ingresso SDI/HDMI con la presente unità.

Impostazione dei valori	Descrizione
SPENTO	Utilizzare questa impostazione se si desidera disattivare l'ingresso del codice di orario.
CODICE DI ORARIO	Quando vi sono più ingressi di codice di orario dal dispositivo SDI, tali informazioni si sovrapporranno all'ingresso video SDI.
DATA E ORA	Questa unità sovrappone l'attuale data/ora all'ingresso video SDI o HDMI.

## POSIZ. VISUALIZ. CODICE ORA

Per impostare la posizione di visualizzazione del codice di orario.

Impostazione dei valori	Descrizione
IN BASSO A SINISTRA	Imposta la posizione di visualizzazione del codice di orario in basso a sinistra.
IN BASSO A DESTRA	Imposta la posizione di visualizzazione del codice di orario in basso a destra.
IN ALTO A SINISTRA	Imposta la posizione di visualizzazione del codice di orario in alto a sinistra.
IN ALTO A DESTRA	Imposta la posizione di visualizzazione del codice di orario in alto a destra.
AL CENTRO	Imposta la posizione di visualizzazione del codice di orario al centro.

## IMPOST. SICUREZZA DISCO

Memo : \_\_\_\_\_

- È possibile proteggere contro le modifiche apportate alle impostazioni di sicurezza del disco utilizzando una password.

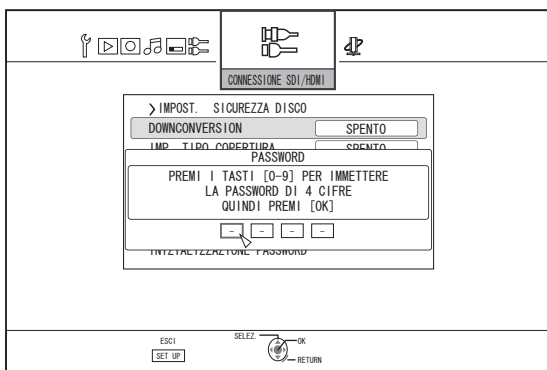

- Se non si desidera usare una password, premere il pulsante [OK] o [RETURN] senza inserire alcun valore nella schermata di inserimento della password.
- La password che è stata specificata non sarà ripristinata neanche quando vengono ripristinate le impostazioni di fabbrica.

### • DOWNCONVERSION

Durante l'ingresso di segnali SDI o HDMI, è possibile specificare se convertire alla risoluzione SD o 1440x1080 prima della registrazione.

Impostazione dei valori	Descrizione
SPENTO	Non effettua down-conversion dei segnali SDI o HDMI.
CONVERSIONE SD	Converte i segnali SDI o HDMI alla risoluzione SD prima della registrazione.
CONVERSIONE 1440	Converte i segnali SDI o HDMI alla risoluzione 1440x1080 prima della registrazione.

Memo : \_\_\_\_\_

### • Conversione SD

- I segnali di ingresso video SDI e HDMI supportati da questa unità sono i seguenti. La conversione non è eseguita per i segnali di ingresso che non sono supportati. Gli ingressi di segnale che sono supportati potrebbero variare in funzione del fatto che "SINCRONIZZATORE SCATTO" nel menu impostazioni è "SPENTO" o "ACCESO". (L'impostazione predefinita "SINCRONIZZATORE SCATTO" è "ACCESO".) Per i dettagli sul segnale d'ingresso, fare riferimento a "Segnale di ingresso registrabile" (pag. 55).
- La conversione non è eseguita quando si ricevono segnali con risoluzione SD.
- Le proporzioni per le registrazioni dopo la conversione SD sono 16:9.
- SD-SDI appare nella finestra del display dell'unità quando i segnali HD-SDI sono convertiti a SD.

### • Conversione 1440

- I segnali di ingresso video SDI e HDMI supportati da questa unità sono i seguenti. La conversione non è eseguita per i segnali di ingresso che non sono supportati. Gli ingressi di segnale che sono supportati potrebbero variare in funzione del fatto che "SINCRONIZZATORE SCATTO" nel menu impostazioni è "SPENTO" o "ACCESO". (L'impostazione predefinita "SINCRONIZZATORE SCATTO" è "ACCESO".) Per i dettagli sul segnale d'ingresso, fare riferimento a "Segnale di ingresso registrabile" (pag. 55).

#### • IMP. TIPO COPERTURA

Per specificare il tipo di sovrapposizione durante la registrazione diretta di segnali di ingresso SDI o HDMI con questa unità.

Impostazione dei valori	Descrizione
SPENTO	Disabilita la sovrapposizione.
CARATTERE	Sovrappone testi.

Memo :

- La sovrapposizione è supportata solo per i segnali di ingresso SDI e HDMI.
- Se la registrazione viene eseguita con il tipo di sovrapposizione specificata, verrà registrata insieme al video. Non è possibile nascondere la informazioni sovrapposte dal filmato registrato.

#### • IMP. DIMENSIONE COPERTURA

Per specificare le dimensioni dell'oggetto di sovrapposizione.

Impostazione dei valori	Descrizione
PICCOLO	Imposta la dimensione oggetto di sovrapposizione a piccola.
GRANDE	Imposta la dimensione oggetto di sovrapposizione a grande.

#### • IMPOST.TRASMISS. COPERTURA

Per specificare la trasparenza dell'oggetto di sovrapposizione.

Impostazione dei valori	Descrizione
0%	L'oggetto di sovrapposizione è opaco.
50%	L'oggetto di sovrapposizione è trasparente al 50%.
75%	L'oggetto di sovrapposizione è trasparente al 75%.

#### • IMPOS.POS.DISP.COPERTURA

Per specificare la posizione per la visualizzazione dell'oggetto di sovrapposizione.

Impostazione dei valori	Descrizione
IN BASSO A SINISTRA	Visualizza l'oggetto di sovrapposizione in basso a sinistra.
IN BASSO A DESTRA	Visualizza l'oggetto di sovrapposizione in basso a destra.
IN ALTO A SINISTRA	Visualizza l'oggetto di sovrapposizione in alto a sinistra.
IN ALTO A DESTRA	Visualizza l'oggetto di sovrapposizione in alto a destra.
AL CENTRO	Visualizza l'oggetto di sovrapposizione al centro.

Memo :

- Le informazioni di sovrapposizione possono essere visualizzate insieme al display "CODICE DI ORARIO" o "DATA E ORA" sotto "IMPOST. INGRESSO CODICE ORA".

#### • SCHERMO IMMISS. COPERTURA

Selezionabile quando "SPENTO" non è selezionato per "IMP. TIPO COPERTURA". (Non selezionabile quando "SPENTO" è selezionato.)

Una schermata di inserimento testo compare quando "CARATTERE" è selezionato per "IMP. TIPO COPERTURA".

Lettere e codici ASCII possono essere utilizzati.

Il numero massimo di caratteri che possono essere immessi è 25.

#### • INIZIALIZZAZIONE PASSWORD

Ripristina la password preimpostata e riporta allo stato non specificato.

Memo :

- L'immissione della password attuale è necessaria per eseguire il ripristino della password.
- Questa voce appare in grigio e non può essere selezionata se la password non è stata impostata.

## IMPOSTAZIONE DI RETE

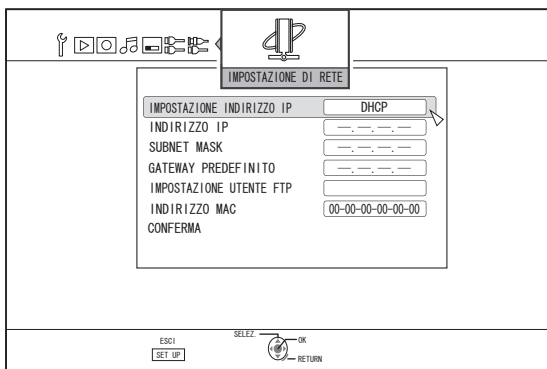

Per specificare le impostazioni relative al terminale LAN.

### IMPOSTAZIONE INDIRIZZO IP

Per impostare se ottenere l'indirizzo IP utilizzando "DHCP" oppure per immetterlo manualmente utilizzando "MANUALE".

Impostazione dei valori	Descrizione
DHCP	Ricava informazioni dal server DHCP ogni volta che viene avviata l'unità.
MANUALE	Per inserire l'indirizzo IP manualmente.

Memo :

- Una volta impostato su DHCP, "INDIRIZZO IP", "SUBNET MASK" e "GATEWAY PREDEFINITO" appaiono in grigio e l'ingresso viene disabilitato.

### INDIRIZZO IP

Per impostare l'indirizzo IP.

### SUBNET MASK

Per impostare la subnet mask.

### GATEWAY PREDEFINITO

Per impostare il gateway predefinito.

## IMPOSTAZIONE UTENTE FTP

- Il nome utente e la password possono essere impostati in "IMPOSTAZIONE UTENTE FTP".
- Selezionare "IMPOSTAZIONE UTENTE FTP" e premere il pulsante [OK] sul telecomando per visualizzare la schermata "IMMISSIONE NOME UTENTE".

Immettere il nome utente e premere il pulsante colorato (\*1) sul telecomando. Ciò conferma il nome utente, quindi appare la schermata "IMMISSIONE PASSWORD".

Immettere la password e premere il pulsante colorato (\*1) sul telecomando. Ciò completa le impostazioni del nome utente e della password.

\*1 U: [GIALLO], E: [BLU]

- Possono essere utilizzati fino a 16 caratteri per il nome utente e la password.
- Il nome utente e la password non sono impostati su valori predefiniti in fabbrica.
- Per ripristinare il nome utente e la password che sono stati impostati, farlo usando "IMPOSTAZIONI PREDEFINITE" nel menu "IMPOSTAZIONI".

## INDIRIZZO MAC

Visualizza l'indirizzo MAC.

## CONFERMA

Conferma le impostazioni di rete attualmente visualizzate.

Memo :

- Le impostazioni non vengono applicate finché non vengono selezionate le voci di conferma.
- I valori predefiniti quando "IMPOSTAZIONE INDIRIZZO IP" è impostato su "MANUALE" sono i seguenti.  
INDIRIZZO IP : 192.168.100.100  
SUBNET MASK : 255.255.255.0  
GATEWAY PREDEFINITO : 192.168.100.254
- Eseguire le impostazioni in modo che lo stesso indirizzo IP non venga usato nell'ambiente di rete.
- Per ulteriori dettagli, contattare la persona responsabile dell'impostazione della rete.

## Blocco del cassetto del disco

Attivando il blocco del cassetto del disco, non sarà possibile aprire né chiudere il cassetto utilizzando il pulsante [▲].

Memo : \_\_\_\_\_

- Quando si preme il pulsante [▲] mentre il blocco del cassetto è attivo, sulla finestra di visualizzazione dell'unità comparirà un messaggio "LOCKED" per circa tre secondi.

### | Blocco del cassetto del disco

- 1 Premere il pulsante [⏻/⏻] sull'unità per scollegare l'alimentazione
- 2 Premere e tenere premuto il pulsante [■] sulla presente unità, quindi premere il pulsante [▲]
  - Un messaggio "LOCKED" compare sulla finestra di visualizzazione dell'unità per indicare che il cassetto del disco è bloccato.

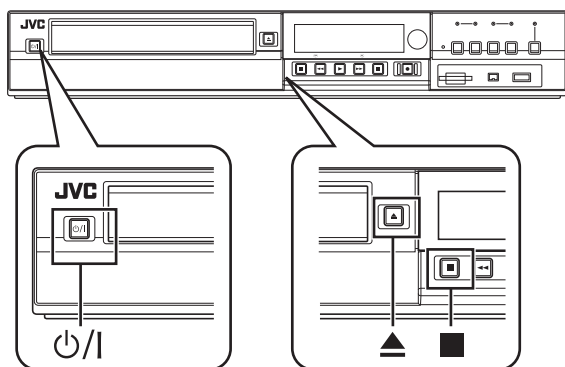

### | Sblocco del cassetto del disco

- 1 Premere il pulsante [⏻/⏻] sull'unità per scollegare l'alimentazione
- 2 Premere e tenere premuto il pulsante [■] sulla presente unità, quindi premere il pulsante [▲]
  - Un messaggio "UNLOCK" compare sulla finestra di visualizzazione dell'unità per indicare che il cassetto del disco è sbloccato.

## Accensione del blocco modalità

Attivando il blocco modalità si disattivano tutte le operazioni tramite i pulsanti sull'unità e il telecomando, eccetto "Riproduci" e "Registra".

Memo : \_\_\_\_\_

- Quando si preme uno dei pulsanti disattivati, sulla finestra di visualizzazione dell'unità comparirà un messaggio "LOCKED" per tre secondi.

### | Accensione del blocco modalità

- 1 Premere il pulsante [\*] sul telecomando per almeno cinque secondi mentre ci si trova in modalità "Registrazione normale", "Arresto", o "Riproduzione normale"
  - Un messaggio "LOCKED" compare sulla finestra di visualizzazione dell'unità per indicare che blocco modalità è attivo.

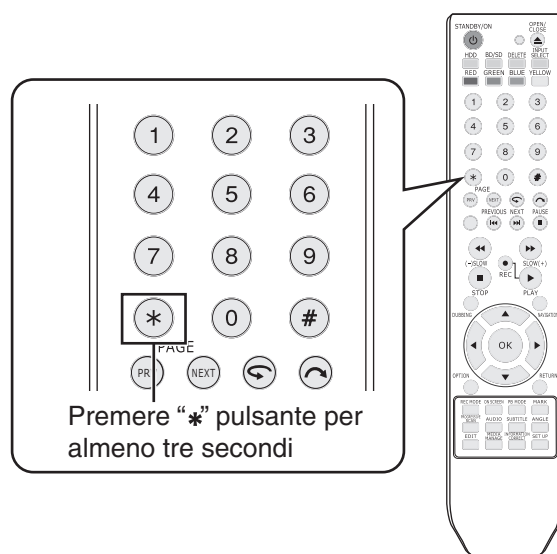

Premere "\*" pulsante per almeno tre secondi

### | Spegnimento del blocco modalità

- 1 Premere il pulsante [\*] sul telecomando per almeno cinque secondi quando il blocco modalità è attivo
  - Un messaggio "UNLOCK" compare sulla finestra di visualizzazione dell'unità per indicare che blocco modalità è stato disattivato.

## Memoria ultima funzione

Quando si scollega la spina di alimentazione dall'unità o quando si verifica un'interruzione dell'alimentazione, le impostazioni delle seguenti funzioni rimangono memorizzate. Tali impostazioni torneranno attive quando si riaccenderà l'unità.

- Vari menu di impostazione (☞ pag. 82)
- Selezione dell'unità: HDD/BD/SD
- Modalità di registrazione: XP, ecc. (☞ pag. 31)
- Selezione dell'ingresso esterno: SDI, HDMI, HDV/DV, L-1 (☞ pag. 53)
- Ripetizione della riproduzione del menu (☞ pag. 64) di impostazione della riproduzione del disco  
Mantenuto solo per DVD-Video/AVCHD/BDMV e titolo/capitolo.

# Controllo esterno

Questa unità può essere controllata tramite un PC, ecc., collegandoli tramite un cavo RS-232C o LAN.

## Specifiche RS-232C

- Disposizione di poli

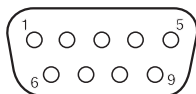

Numero del PIN.	Segnale	Funzionamento	Direzione del segnale
2	TxD	Trasmissione dei dati	Questa unità → PC
3	RxD	Ricezione dei dati	Questa unità ← PC
5	GND	Messa a terra del segnale	

- Modalità : Non sincrona
- Lunghezza dei caratteri : 8 bit
- Controllo della parità : Dispari
- Bit di avvio : 1
- Bit di interruzione : 1
- Velocità dei dati : 9.600bps
- Configurazione di bit

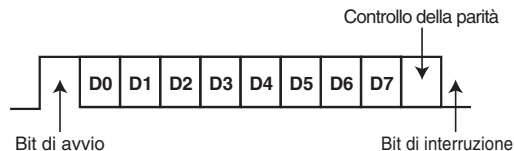

### Memo :

- Quando si utilizza un connettore di comando seriale, bisogna usare un cavo di interfaccia RS-232C (tipo diritto, non più di 3 m di lunghezza).
- Durante la trasmissione del comando, un intervallo minimo di 50 millesimi di secondo è necessario tra ciascun comando.
- Durante la trasmissione del comando, non inviare il comando successivo fino prima di aver ricevuto l'ACK (fare riferimento a "Comandi del sistema" (pag. 102)) o la risposta a ciascun comando (fare riferimento a "Comandi di risposta" (pag. 102)).
- Il tempo di attesa massimo raccomandato per l'ACK o la risposta per ciascun comando è il seguente:
  - ACK : Circa 50 millesimi di secondo
  - Risposta : Circa 5 secondi

## Connessione LAN

Per utilizzare una connessione LAN, eseguire le impostazioni IP in "IMPOSTAZIONE DI RETE" (pag. 93).

Collegare specificando 1111 per la porta.

Durante la trasmissione del comando, un intervallo minimo di 100 millesimi di secondo è necessario tra ciascun comando.

## Tabella dei comandi

Ordine inferiore → Ordine superiore ↓	0	1	2	3	4	5	6	7	8	9	A	B	C	D	E	F
0		Completo	Errore	Cassetta fuori		Non obiettivo	Non pronto				ACK	NAK				
1																
2																
3											Riproduzione					Arresto
4																Statico
5							Azzerata									
6	Senso del capitolo	Senso del titolo														
7																
8	Ricerca di capitolo	Ricerca di titolo													Preimpostazione della data	Preimpostazione dell'orologio
9	Finalizzazione	Finalizzazione annulla disco	Disc Erase	MENU PRINCIPALE	GESTIONE SUPPORTI	CAPITOLO SUCCESSIVO	CAPITOLO PRECEDENTE	Configurazione	IMPOSTARE	SU	GIÙ	DESTRA	SINISTRA	Titolo successivo	Titolo precedente	Dati remoti
A	Attesa accesa	Attesa spenta		Espulsione								FF	REW	Procedimento di campo riavvolgimento	Procedimento di campo riavvolgimento	
B						Shuttle (Pilota) in avanti	Shuttle (Pilota) all'indietro		Selezione preimpostazione	Selezione senso					Data del senso dei dati	Data del senso del tempo
C											Registrazione	Registrazione/Pausa				
D								Senso dello stato	Senso dei dati TC	Senso dei dati CTL				Senso dello stato JVC		
E									Senso dei dati TC ottico	Senso dei dati CTL ottico						
F	Obiettivo del comando										Richiesta di registrazione/duplicazione					

## Comando

### Comandi di funzionamento

Comandi per le funzioni operative come RIPRODUZIONE e REGISTRAZIONE sul REGISTRATORE HDD & BLU-RAY

Comando	Descrizione
3A	Esecuzione del registratore selezionato.
3F	Interruzione del registratore selezionato. La ripresa verrà cancellata quando questo tasto viene premuto durante la modalità di Interruzione. La Richiesta di registrazione verrà cancellata.
4F	Sposta il registratore selezionato sulla modalità Statica.
56	Cancellazione: Cancella lo stato di Errore.
80	Ricerca il capitolo specificato ed avvia la riproduzione dall'inizio.
81	Ricerca il titolo specificato sotto "ORIGINALE" o nel "LISTA RIPRODUZ.", in base al numero, e inizia la riproduzione dall'inizio.
8E	Per l'impostazione della data.
8F	Per l'impostazione dell'ora.
90	Finalizza il disco. (Registratore BD)
91	Annulla la finalizzazione del disco. (Registratore BD)
92	Per la cancellazione dei dischi riscrivibili.
93	Mostra/Chiude il menu principale di un disco. (Registratore BD)
94	Mostra/chiude il menu gestione supporti. (Registratore BD)
95	Passa alla capitolo successiva. Funziona come il tasto ►► sul telecomando.
96	Ritorna al capitolo precedente. Funziona come il tasto ◀◀ sul telecomando.
97	Mostra/Chiude il Menu principale, il Montaggio, il Database videoteca di navigazione o lo schermo di Duplicazione. 97 ⇒ 30: Chiude lo schermo. 97 ⇒ 31: Mostra lo schermo del menu principale. 97 ⇒ 32: Mostra lo schermo del database videoteca di navigazione. 97 ⇒ 35: Mostra lo schermo di modifica. 97 ⇒ 37: Mostra lo schermo di duplicazione.
98	Funziona come tasto di conferma.
99	Funziona come tasto su.
9A	Funziona come tasto giù.
9B	Funziona come tasto di destra.
9C	Funziona come tasto di sinistra.
9D	Passa al titolo successivo. Funziona come il tasto ►► sul telecomando.
9E	Ritorna al titolo precedente. Funziona come il tasto ◀◀ sul telecomando.
9F	Emette gli stessi codici del telecomando cablato tramite RS-232C.
A0	Acceso
A1	Spento
A3	Espulsione: Apre/Chiude cassetto. (Registratore BD)
AB	FF: Funziona soltanto durante la riproduzione. Attiva la ricerca in avanti.
AC	REW: Funziona soltanto durante la riproduzione. Attiva la ricerca all'indietro.
AD	Funziona come un tasto per l'avanzamento di un fotogramma (FWD). Quando questo comando viene ricevuto durante la modalità statica, l'apparecchio manda avanti l'immagine fissa di un fotogramma alla volta (o campo) nella direzione FWD.

Comando	Descrizione
AE	Funziona come un tasto per tornare indietro di un fotogramma (REV). Quando questo comando viene ricevuto durante la modalità statica, l'apparecchio fa tornare indietro l'immagine fissa di un fotogramma alla volta (o campo) nella direzione REV.
B5	Shuttle (Pilota) in avanti: Funziona soltanto durante la riproduzione. Attiva la ricerca in avanti. B5 ⇒ 30: STATICO B5 ⇒ 31: FWD SLOW alla velocità più bassa B5 ⇒ 32: FWD SLOW ad una velocità bassa B5 ⇒ 33: FWD SLOW ad una velocità elevata B5 ⇒ 34: FWD SLOW alla velocità più elevata B5 ⇒ 35: 1x B5 ⇒ 36: FWD SEARCH alla velocità più bassa B5 ⇒ 37: FWD SEARCH ad una velocità bassa B5 ⇒ 38: FWD SEARCH ad una velocità elevata. B5 ⇒ 39: FWD SEARCH ad una velocità più elevata B5 ⇒ 3A: FWD SEARCH alla velocità più elevata B5 ⇒ 3B: 1,3x
B6	Shuttle (Pilota) all'indietro: Funziona soltanto durante la riproduzione. Attiva la ricerca all'indietro. B6 ⇒ 30: STATICO B6 ⇒ 31: REV SLOW alla velocità più bassa B6 ⇒ 32: REV SLOW ad una velocità bassa B6 ⇒ 33: REV SLOW ad una velocità elevata B6 ⇒ 34: REV SLOW alla velocità più elevata B6 ⇒ 36: REV SEARCH alla velocità più bassa B6 ⇒ 37: REV SEARCH ad una velocità bassa B6 ⇒ 38: REV SEARCH ad una velocità elevata B6 ⇒ 39: REV SEARCH ad una velocità più elevata B6 ⇒ 3A: REV SEARCH alla velocità più elevata
B8	Per l'impostazione di ingresso/uscita, della modalità di registrazione, della selezione della lingua audio e della selezione dei sottotitoli.
CA	Registrazione: Inizia la registrazione nel registratore selezionato, al momento della ricezione di una Richiesta di registrazione.
CB	RegistrazionePausa: mette in pausa la registrazione nel deck selezionato, al momento della ricezione di una "Richiesta di registrazione".
F0	Obiettivo del comando: F0 ⇒ 34: Per la selezione del registratore HDD. F0 ⇒ 38: Per la selezione del registratore BD. F0 ⇒ 3C: Per la selezione del registratore SD.
FA	Richiesta di registrazione/copia: per emettere l'approvazione per la registrazione. Questo può essere annullato utilizzando "Arresto".



## 80-8F

80 : Ricerca di capitolo

	Primo byte	Secondo byte	Terzo byte
Ricerca di capitolo	Centinaia	Decine	Unità
Codici ASCII (30 - 39)	3*	3*	3*
Ad esempio, (012)	30	31	32

Ad esempio : Quando si cerca il capitolo dodicesimo.

81 : Ricerca di titolo sotto "ORIGINALE"

	Primo byte	Secondo byte	Terzo byte	Quarto byte
Ricerca di titolo (ORIGINALE)	30	Centinaia	Decine	Unità
Codici ASCII (30 - 39)	30	3*	3*	3*
Ad esempio, (345)	30	33	34	35

Ad esempio : Quando si ricerca il trecentoquarantacinquesimo titolo, come indicato dal numero del titolo sull'angolo superiore destro dell'indice, alla voce "ORIGINALE".

81 : Ricerca di titolo in "LISTA RIPRODUZ."

	Primo byte	Secondo byte	Terzo byte	Quarto byte
Ricerca di titolo (LISTA RIPRODUZ.)	38	Centinaia	Decine	Unità
Codici ASCII (30 - 39)	38	3*	3*	3*
Ad esempio, (028)	38	30	32	38

Ad esempio : Quando si ricerca la ventottesima sequenza brani, come indicato dal numero della sequenza brani sull'angolo superiore destro dell'indice, alla voce "LISTA RIPRODUZ.".

8E : Preimpostazione della data

	Primo byte	Secondo byte	Terzo byte	Quarto byte	Quinto byte	Sesto byte
Preimpostazione della data	Mese (Decine)	Mese (Unità)	Giorno (Decine)	Giorno (Unità)	Anno (Decine)	Anno (Unità)
Codici ASCII (30 - 39)	3*	3*	3*	3*	3*	3*
Ad esempio, (09.14.2015)	30	39	31	34	31	35

Ad esempio : Quando si imposta la data su 14 Settembre 2015.

8F : Preimpostazione dell'orologio

	Primo byte	Secondo byte	Terzo byte	Quarto byte	Quinto byte	Sesto byte
Preimpostazione dell'orologio	Ora (Decine)	Ora (Unità)	Minuto (Decine)	Minuto (Unità)	Secondo (Decine)	Secondo (Unità)
Codici ASCII (30 - 39)	3*	3*	3*	3*	3*	3*
Ad esempio, (12:34:56)	31	32	33	34	35	36

Ad esempio : Quando si imposta l'ora su 12 ore 34 minuti e 56 secondi.

9F : Dati remoti

I codici del telecomando per controllare il dispositivo di controllo remoto via cavo tramite RS-232C sono quelli indicati nella seguente tabella. I codici si riferiscono a tutti i tre registratori HDD, BD e SD, se non altrimenti specificato.

Codice	Voci	Osservazioni
01	SELEZIONE INGRESSO	
03	ARRESTO	
06	F.F/VELOCITÀ+	
07	REW/VELOCITÀ-	
0B	ACCESO/SPENTO	
0C	RIPRODUZIONE	
0D	PAUSA/STATICO	
14	SALTO FWD	
15	SALTO REV	
17	AUDIO	
1A	Spento	
1D	Acceso	
21	TASTO DIECI 1	
22	TASTO DIECI 2	
23	TASTO DIECI 3	
24	TASTO DIECI 4	
25	TASTO DIECI 5	
26	TASTO DIECI 6	
27	TASTO DIECI 7	
28	TASTO DIECI 8	
29	TASTO DIECI 9	
2A	TASTO *	
2B	TASTO DIECI 0	
2C	TASTO #	
31	MODALITÀ REC (XP/SP/LP/EP...)	
32	REGISTRATORE BD/DVD	
34	DUPLICAZIONE	
37	IMPOSTAZIONE	
3C	OK/IMMETTI	
3E	SU SCHERMO	
44	REGISTRATORE HDD	
48	GESTIONE SUPPORTI	
80	CUSORE 0°	Muove la freccia nella lista dell'indice a destra. (▶)
81	MENU	Soltanto registratore BD/DVD
82	CUSORE 90°	Muove la freccia nella lista dell'indice in alto. (▲)
84	CUSORE 180°	Muove la freccia nella lista dell'indice a sinistra. (◀)
86	CUSORE 270°	Muove la freccia nella lista dell'indice in basso. (▼)
87	APERTO/CHIUSO	Soltanto registratore BD/DVD
8E	PROGRESSIVO	Soltanto registratore HDD/BD
8F	MENU PRINCIPALE	Soltanto registratore DVD
90	CONTRASSEGNO	Soltanto registratore HDD/DVD

96	SALTO CM	
AF	FOTOGRAMMA REV	
B0	-LENTO D	
B1	SHUTTLE-C	
B2	SHUTTLE-B	
B3	SHUTTLE-A	
B4	SHUTTLE-2	
B5	SHUTTLE-1	
B6	-LENTO B	
B7	-LENTO C	
B8	+LENTO C	
B9	+LENTO B	
BA	SHUTTLE+1	
BB	SHUTTLE+2	
BC	SHUTTLE +A	
BD	SHUTTLE +B	
BE	SHUTTLE +C	
BF	+LENTO D	
C0	CONTROLLO ANGOLO/VIVO	ANGOLO (Soltanto registratore BD/DVD) CONTROLLO VIVO (Soltanto registratore HDD/BD)
C4	SOTTOTITOLI	Soltanto registratore DVD
CC	REC	
D3	OPZIONE	
D4	RETURN	
D5	TASTO COLORATO BLU	
D7	TASTO COLORATO ROSSO	
D9	JOG-1/6	
DA	JOG+1/6	
DB	JOG +1	
DC	RIPETIZIONE ISTANTANEA	
DD	MODIFICA	
DE	TASTO COLORATO VERDE	
DF	TASTO COLORATO GIALLO	
E0	NAVIGAZIONE	
E1	L-1 SELEZIONE INGRESSO Y/C	Soltanto registratore HDD
E2	L-1 SELEZIONE INGRESSO COMPOSITO	Soltanto registratore HDD
E3	IMPOSTAZIONE DI RIPRODUZIONE	
E4	CANCELLA	
E5	CORREZIONE INFORMAZIONI	
ED	FOTOGRAMMA FWD	
F2	BLOCCO DELLA MODALITÀ	
F3	AUTO HDCP	

**B8****B8 : Selezione Ingresso/Uscita**

		Primo byte	Secondo byte
Selezione di ingresso esterno	VIDEO L-1	30	31
Selezione di ingresso esterno	S-VIDEO L-1	30	39
Selezione di ingresso esterno	DV	30	34
Selezione di ingresso esterno	SDI	30	36
Selezione di ingresso esterno	HDMI	30	38

**B8 : Selezione di modalità di registrazione**

	Primo byte	Secondo byte
XP	34	30
SP	34	31
LP	34	32
EP	34	33
DR	34	3A
AF	34	3B
AN	34	3C
AL	34	3D
AE	34	3E
DR1	34	40
DR2	34	41
DR3	34	42
DR4	34	43

**B8 : Selezione registrazione simultanea**

	Primo byte	Secondo byte
Registrazione simultanea OFF	3D	30
Registrazione simultanea ON	3D	31

## Selezione dei sottotitoli

B8 : Selezione dei sottotitoli

	Primo byte	Secondo byte		Primo byte	Secondo byte		Primo byte	Secondo byte		Primo byte	Secondo byte
OFF	3C	10	EL	3C	31	LO	3C	56	SL	3C	78
GIAPPONESE	3C	11	EO	3C	32	LT	3C	57	SM	3C	79
INGLESE	3C	12	ET	3C	33	LV	3C	58	SN	3C	7A
TEDESCO	3C	13	EU	3C	34	MG	3C	59	SO	3C	7B
FRANCESE	3C	14	FA	3C	35	MI	3C	5A	SQ	3C	7C
ITALIANO	3C	15	FJ	3C	36	MK	3C	5B	SR	3C	7D
SPAGNOLO	3C	16	FO	3C	37	ML	3C	5C	SS	3C	7E
OLANDESE	3C	17	FY	3C	38	MN	3C	5D	ST	3C	7F
SVEDESE	3C	18	GA	3C	39	MO	3C	5E	SU	3C	80
NORVEGESE	3C	19	GD	3C	3A	MR	3C	5F	SW	3C	81
FINLANDESE	3C	1A	GL	3C	3B	MS	3C	60	TA	3C	82
DANESE	3C	1B	GN	3C	3C	MT	3C	61	TE	3C	83
AA	3C	1C	GU	3C	3D	MY	3C	62	TG	3C	84
AB	3C	1D	HA	3C	3E	NA	3C	63	TH	3C	85
AF	3C	1E	HI	3C	3F	NE	3C	64	TI	3C	86
AM	3C	1F	HR	3C	40	OC	3C	65	TK	3C	87
AR	3C	20	HU	3C	41	OM	3C	66	TL	3C	88
AS	3C	21	HY	3C	42	OR	3C	67	TN	3C	89
AY	3C	22	IA	3C	43	PA	3C	68	TO	3C	8A
AZ	3C	23	IE	3C	44	PL	3C	69	TR	3C	8B
BA	3C	24	IK	3C	45	PS	3C	6A	TS	3C	8C
BE	3C	25	IS	3C	47	PT	3C	6B	TT	3C	8D
BG	3C	26	KA	3C	4B	QU	3C	6C	TW	3C	8E
BH	3C	27	KK	3C	4C	RM	3C	6D	UK	3C	8F
BI	3C	28	KL	3C	4D	RN	3C	6E	UR	3C	90
BN	3C	29	KM	3C	4E	RO	3C	6F	UZ	3C	91
BO	3C	2A	KN	3C	4F	RU	3C	70	VI	3C	92
BR	3C	2B	KO	3C	50	RW	3C	71	VO	3C	93
CA	3C	2C	KS	3C	51	SA	3C	72	WO	3C	94
CO	3C	2D	KU	3C	52	SD	3C	73	XH	3C	95
CS	3C	2E	KY	3C	53	SG	3C	74	YO	3C	96
CY	3C	2F	LA	3C	54	SI	3C	76	ZH	3C	97
DZ	3C	30	LN	3C	55	SK	3C	77	ZU	3C	98

“Elenco codici lingua” ( pag. 106)

## Selezione della lingua audio

B8 : Selezione della lingua audio

	Primo byte	Secondo byte		Primo byte	Secondo byte		Primo byte	Secondo byte		Primo byte	Secondo byte
GIAPPONESE	39	11	EO	39	32	LT	39	57	SM	39	79
INGLESE	39	12	ET	39	33	LV	39	58	SN	39	7A
TEDESCO	39	13	EU	39	34	MG	39	59	SO	39	7B
FRANCESE	39	14	FA	39	35	MI	39	5A	SQ	39	7C
ITALIANO	39	15	FJ	39	36	MK	39	5B	SR	39	7D
SPAGNOLO	39	16	FO	39	37	ML	39	5C	SS	39	7E
OLANDESE	39	17	FY	39	38	MN	39	5D	ST	39	7F
SVEDESE	39	18	GA	39	39	MO	39	5E	SU	39	80
NORVEGESE	39	19	GD	39	3A	MR	39	5F	SW	39	81
FINLANDESE	39	1A	GL	39	3B	MS	39	60	TA	39	82
DANESE	39	1B	GN	39	3C	MT	39	61	TE	39	83
AA	39	1C	GU	39	3D	MY	39	62	TG	39	84
AB	39	1D	HA	39	3E	NA	39	63	TH	39	85
AF	39	1E	HI	39	3F	NE	39	64	TI	39	86
AM	39	1F	HR	39	40	OC	39	65	TK	39	87
AR	39	20	HU	39	41	OM	39	66	TL	39	88
AS	39	21	HY	39	42	OR	39	67	TN	39	89
AY	39	22	IA	39	43	PA	39	68	TO	39	8A
AZ	39	23	IE	39	44	PL	39	69	TR	39	8B
BA	39	24	IK	39	45	PS	39	6A	TS	39	8C
BE	39	25	IS	39	47	PT	39	6B	TT	39	8D
BG	39	26	KA	39	4B	QU	39	6C	TW	39	8E
BH	39	27	KK	39	4C	RM	39	6D	UK	39	8F
BI	39	28	KL	39	4D	RN	39	6E	UR	39	90
BN	39	29	KM	39	4E	RO	39	6F	UZ	39	91
BO	39	2A	KN	39	4F	RU	39	70	VI	39	92
BR	39	2B	KO	39	50	RW	39	71	VO	39	93
CA	39	2C	KS	39	51	SA	39	72	WO	39	94
CO	39	2D	KU	39	52	SD	39	73	XH	39	95
CS	39	2E	KY	39	53	SG	39	74	YO	39	96
CY	39	2F	LA	39	54	SI	39	76	ZH	39	97
DZ	39	30	LN	39	55	SK	39	77	ZU	39	98
EL	39	31	LO	39	56	SL	39	78			

“Elenco codici lingua” (🔊 pag. 106)

## Comandi di risposta

Comandi RS-232C inviati dal registratore.

Comando	Descrizione
01	Completo: Emesso dal registratore esterno al completamento di tutte le operazioni specificate dai comandi.
02	Errore: Emesso dal registratore esterno quando riceve comandi non validi nel contesto. In tali casi, i comandi che vengono inviati non saranno accettati. Comunque, un comando di ritorno sarà emesso, ma soltanto al Senso dello stato. Per cancellare lo stato dell'Errore, effettuare il comando 56 (Cancellazione).
05	Non obiettivo: Emesso dal registratore esterno quando non è possibile completare adeguatamente le operazioni specificate dai comandi.
06	Non pronto: questo comando viene ripristinato quando la richiesta di comando non può essere eseguita a causa delle condizioni indicate di seguito. <ul style="list-style-type: none"><li>• La corrente non è inserita</li><li>• L'invio del comando di controllo non è consentito</li></ul>
0A	ACK: Un comando di ritorno emesso quando viene ricevuto un comando definito.
0B	NAK: Un comando di ritorno emesso quando viene ricevuto un comando indefinito o, probabilmente, non esistente.
03	Cassetta fuori: Emesso al termine dell'operazione di apertura e chiusura del cassetto quando si seleziona l'unità HDD/DVD.

## Comandi del sistema

Comandi per l'acquisizione di informazioni, come lo stato del registratore.

Comando	Descrizione
60	Senso del capitolo: Per l'acquisizione del numero del capitolo attuale. (*)
61	Senso del titolo/traccia: Per l'acquisizione del numero del titolo attuale sotto "ORIGINALE" o nel "LISTA RIPRODUZ.". (*)
B9	Selezione senso: Per l'acquisizione dello stato degli ingressi, uscite, modalità di registrazione, selezione della lingua audio e selezione dei sottotitoli. (*)
BE	Senso della data: Per l'acquisizione dell'anno, mese e giorno attualmente configurati. (*)
BF	Senso dei dati tempo: per l'acquisizione dell'ora, minuto e secondo attualmente configurati. (*)
D7	Senso dei dati stato: per l'acquisizione delle informazioni del deck. (*)
D8	Senso dei dati TC: Per l'acquisizione del tempo totale restante nella modalità di registrazione attuale, quando sono presenti supporti nel registratore selezionato. (*) Acquisisce il tempo rimanente nella modalità di registrazione sull'HDD durante la registrazione simultanea.
D9	Senso dei dati CTL: Per l'acquisizione del conteggio del lasso di tempo, quando sono presenti supporti nel registratore selezionato. (*) Acquisisce il conteggio del lasso di tempo dell'HDD durante la registrazione simultanea.
DD	Senso dello stato JVC: Restituisce i dati dall'apparecchio. (*)
E8	Senso dei dati TC ottico: per l'acquisizione del tempo residuo tramite la modalità di registrazione del deck BD/DVD durante la registrazione simultanea.
E9	Senso dei dati CTL ottico: per l'acquisizione del conteggio del lasso di tempo del deck BD/DVD durante la registrazione simultanea.
FB	VTR Ind: Un comando per controllare se il dispositivo collegato è il registratore esterno.

(\*) : Vedere "Senso" (☞ pag. 102) per il formato dei dati.

## Senso

- Senso del capitolo

	Primo byte	Secondo byte	Terzo byte
Senso del capitolo	Centinaia	Decine	Unità
60	3*	3*	3*
Ad esempio, (012)	30	31	32

Ad esempio : Quando il capitolo attuale è il dodicesimo capitolo.

- Senso del titolo/traccia sotto "ORIGINALE"

	Primo byte	Secondo byte	Terzo byte	Quarto byte
Senso del titolo/traccia (ORIGINALE)	30	Centinaia	Decine	Unità
61	30	3*	3*	3*
Ad esempio, (345)	30	33	34	35

Ad esempio : Quando il titolo attuale sotto "ORIGINALE" è il trecentoquarantacinquesimo titolo.

- Senso del titolo/traccia in "LISTA RIPRODUZ."

	Primo byte	Secondo byte	Terzo byte	Quarto byte
Senso del titolo/traccia (LISTA RIPRODUZ.)	38	Centinaia	Decine	Unità
61	38	3*	3*	3*
Ad esempio, (028)	38	30	32	38

Ad esempio : Quando il titolo attuale sotto "LISTA RIPRODUZ." è il ventottesimo titolo.

- Selezione senso

	Primo byte	Secondo byte	Terzo byte	Quarto byte	Quinto byte	Sesto byte
Selezione senso	Selezione di ingresso esterno	Selezione uscita	Selezione di modalità di registrazione	Selezione della lingua audio	Selezione dei sottotitoli	Selezione registrazione simultanea
B9	3*	3*	**	**	**	3*
Ad esempio, (393031121331)	39	30	31	12	13	31

Ad esempio : Quando lo stato di selezione dell'unità video è il seguente:

Selezione dell'ingresso esterno ⇒ L-1 S-VIDEO

Selezione di uscita ⇒ Uscita comune (Il fotogramma è fisso a 0.)

Selezione di modalità di registrazione ⇒ SP

Selezione della lingua audio ⇒ INGLESE

Selezione dei sottotitoli ⇒ TEDESCO

Selezione registrazione simultanea ⇒ ON

Per il formato dati risposta per B9, vedere "B8 (Selezione preimpostazione)" (pag. 99 - pag. 101).

Quando lo stato attuale non può essere acquisito, il valore è fissato su "-" (0x2D).

- Data del senso dei dati

Per l'acquisizione dell'anno, mese e giorno attualmente configurati nei codici ASCII.

	Primo byte	Secondo byte	Terzo byte	Quarto byte	Quinto byte	Sesto byte
Senso della data	Mese (Decine)	Mese (Unità)	Giorno (Decine)	Giorno (Unità)	Anno (Decine)	Anno (Unità)
BE	3*	3*	3*	3*	3*	3*
Ad esempio, (09.14.2015)	30	39	31	34	31	35

Quando la data attuale non è impostata, il valore è fissato su "-" (0x2D).

- Data del senso del tempo

Per l'acquisizione dell'ora, minuto e secondo attualmente configurati nei codici ASCII.

	Primo byte	Secondo byte	Terzo byte	Quarto byte	Quinto byte	Sesto byte
Senso del tempo	Ora (Decine)	Ora (Unità)	Minuto (Decine)	Minuto (Unità)	Secondo (Decine)	Secondo (Unità)
BF	3*	3*	3*	3*	3*	3*
Ad esempio, (12:34:56)	31	32	33	34	35	36

Quando il tempo attuale non è impostata, il valore è fissato su "-" (0x2D).

• Stato del senso dei dati

Per l'acquisizione del tempo rimanente nella modalità di registrazione corrente, espresso in ore, minuti e secondi per HDD/BD/SD.

D7 SENSO DELLO STATO	Primo byte	Primo byte	Primo byte	Secondo byte	Terzo byte	Quarto byte	Quinto byte
	HDD	BD	SD	HDD/BD/SD	HDD/BD/SD	HDD/BD/SD	HDD/BD/SD
bit7	1 (Fisso)	1 (Fisso)	1 (Fisso)	Video EE	1 (Fisso)	Durante RIPRODUZIONE	In PAUSA (Impostare su 1 contemporaneamente a "Durante la RIPRODUZIONE" in modalità IMMAGINE FISSA. Impostare su 1 contemporaneamente a "Durante la REGISTRAZIONE" in modalità pausa registrazione.)
bit6	0 (Fisso)	1 (Fisso)	1 (Fisso)	Audio EE	0 (Fisso)	FF in corso	0 (Fisso)
bit5	0 (Fisso)	0 (Fisso)	1 (Fisso)	0 (Fisso)	0 (Fisso)	REW in corso	Durante la Ricerca shuttle (pilota) all'indietro (Escluso STATICO)
bit4	Registrazione proibita	Registrazione proibita	Registrazione proibita	0 (Fisso)	0 (Fisso)	Durante STOP	Durante la Ricerca shuttle (pilota) in avanti (Escluso STATICO)
bit3	Disco non inserito	Disco non inserito	Disco non inserito	Errore deck	0 (Fisso)	Durante ATTESA (Alimentazione dell'apparecchio spenta)	Fare riferimento alla tabella VELOCITÀ DI RICERCA.
bit2	Cassetto aperto	Cassetto aperto	Cassetto aperto	0 (Fisso)	Durante la riproduzione ripetuta (Incluso PAUSA)	Registrazione in corso (Disco)	Fare riferimento alla tabella VELOCITÀ DI RICERCA.
bit1	0 (Fisso)	0 (Fisso)	0 (Fisso)	0 (Fisso)	Registrazione in pausa (Disco)	Registrazione in corso (HDD)	Fare riferimento alla tabella VELOCITÀ DI RICERCA.
bit0	Stato di errore del comando RS-232C. Cancellare usando 56 (Cancellazione).	Stato di errore del comando RS-232C. Cancellare usando 56 (Cancellazione).	Stato di errore del comando RS-232C. Cancellare usando 56 (Cancellazione).	0 (Fisso)	Registrazione in pausa (HDD)	0 (Fisso)	Fare riferimento alla tabella VELOCITÀ DI RICERCA.

• Senso dei dati TC

	Primo byte	Secondo byte	Terzo byte	Quarto byte	Quinto byte	Sesto byte	7° Byte	8° Byte
Senso dei dati TC	Ora (Decine)	Ora (Unità)	Minuto (Decine)	Minuto (Unità)	Secondo (Decine)	Secondo (Unità)	Fotogramma (Decine)	Fotogramma (Unità)
D8	3*	3*	3*	3*	3*	3*	3*	3*
Ad esempio, (01:23:45)	30	31	32	33	34	35	30	30

Ad esempio : Quando il tempo rimanente per la modalità di registrazione corrente del registratore selezionato è 1 ora 23 min 45 sec. Il fotogramma è fisso come 0.



• VELOCITÀ DI RICERCA

	bit3	bit2	bit1	bit0
STATICO	0	0	0	0
x1	0	1	0	1
x1,3	1	0	1	0
SLOW1	0	0	0	1
SLOW2	0	0	1	0
SLOW3	0	0	1	1
SLOW4	0	1	0	0
SEARCH1	0	1	1	0
SEARCH2	0	1	1	1
SEARCH3	1	0	0	0
SEARCH4	1	0	0	1
SEARCH5	1	0	0	1

• Senso dei dati CTL

Per l'acquisizione del conteggio del lasso di tempo del registratore selezionato in ore, minuti e secondi.

	Primo byte	Secondo byte	Terzo byte	Quarto byte	Quinto byte	Sesto byte	7° Byte	8° Byte
Senso dei dati CTL	Ora (Decine)	Ora (Unità)	Minuto (Decine)	Minuto (Unità)	Secondo (Decine)	Secondo (Unità)	Fotogramma (Decine)	Fotogramma (Unità)
D9	3*	3*	3*	3*	3*	3*	3*	3*
Ad esempio, (01:23:45)	30	31	32	33	34	35	30	30

Ad esempio : Quando il conteggio del lasso di tempo è di 1 ora, 23 minuti e 45 secondi.

Il fotogramma è fisso come 0.

• Senso dello stato JVC

	Primo byte	Secondo byte	Terzo byte	Quarto byte
	HDD/BD/SD	HDD/BD/SD	HDD/BD/SD	HDD/BD/SD
bit7	1 (Fisso)	0 (Fisso)	1 (Fisso)	1 (Fisso)
bit6	0 (Fisso)	0 (Fisso)	0 (Fisso)	1 (Fisso)
bit5	0 (Fisso)	1 (Fisso)	0 (Fisso)	0 (Fisso)
bit4	0 (Fisso)	0 (Fisso)	0 (Fisso)	0 (Fisso)
bit3	0 (Fisso)	Consultare la tabella TIPO DI DISCO di seguito.	0 (Fisso)	Durante la duplicazione (Incluso PAUSA)
bit2	0 (Fisso)	Consultare la tabella TIPO DI DISCO di seguito.	0 (Fisso)	0 (Fisso)
bit1	0 (Fisso)	Consultare la tabella TIPO DI DISCO di seguito.	0 (Fisso)	0 (Fisso)
bit0	1 (Fisso)	Consultare la tabella TIPO DI DISCO di seguito.	Durante la duplicazione (Incluso PAUSA)	0 (Fisso)

• TIPO DI DISCO

	bit3	bit2	bit1	bit0		bit3	bit2	bit1	bit0
DVD	0	0	0	0	CD	0	1	1	1
DVD-RAM	0	0	0	1	BD-ROM	1	0	0	0
DVD-R	0	0	1	0	BD-R	1	0	0	1
DVD-RW	0	0	1	1	BD-RE	1	0	1	0
DVD+R	0	0	0	0	Nessun disco	1	1	1	1
DVD+RW	0	0	0	0	Sconosciuto	1	1	1	0

Quando si seleziona l'unità SD, i valori sono fissati su bit3:0, bit2:0, bit1:1 e bit0:0.

# Elenco codici lingua

Codice	Lingua	Codice	Lingua	Codice	Lingua
AA	Afar	HI	Hindi	OS	Ossetico
AB	Abkhaziano	HO	Hiri Motu	PA	Punjabi
AF	Afrikaans	HU	Ungherese	FA	Persiano
AK	Akan	IG	Igbo	PI	Pali
SQ	Albanese	IS	Islandese	PL	Polacco
AM	Amarico	IO	Ido	PT	Portoghese
AR	Arabo	II	Sichuan Yi	PS	Pashto
AN	Aragonese	IU	Inuktitut	QU	Quechua
HY	Armeno	IE	Interlingua	RM	Reto-romanzo
AS	Assamese	IA	Interlingua (Associazione Internazionale per la Lingua Ausiliaria)	RO	Romeno
AV	Avar	ID	Indonesiano	RN	Kirundi
AE	Avestico	IK	Inupiak	RU	Russo
AY	Aymara	IT	Italiano	SG	Sango
AZ	Azeri	JV	Giavanese	SA	Sanscrito
BA	Bashkir	JA	Giapponese	SR	Serbo
BM	Bambara	KL	Kalaallisut	HR	Croato
EU	Basco	KN	Kannada	SI	Sinhala
BE	Bielorusso	KS	Kashmiri	SK	Slovacco
BN	Bengalese	KR	Kanuri	SL	Sloveno
BH	Bihari	KK	Kazako	SE	Sami Settentrionale
BI	Bislama	KM	Khmer	SM	Samoano
BS	Bosniaco	KI	Kikuyu	SN	Shona
BR	Bretone	RW	Kinyarwanda	SD	Sindhi
BG	Bulgaro	KY	Chirghiso	SO	Somalo
MY	Burmese	KV	Komi	ST	Sotho Meridionale
CA	Catalano, Valenziano	KG	Kongo	ES	Spagnolo
CH	Chamorro	KO	Coreano	SC	Sardo
CE	Chechen	KJ	Kwanyama	SS	Swati
ZH	Cinese	KU	Kurukh	SU	Sundanese
CU	Slavo ecclesiastico	LO	Lao	SW	Swahili
CV	Chuvash	LA	Latino	SV	Svedese
KW	Cornico	LV	Lettone	TY	Tahitiano
CO	Corso	LI	Limburghese	TA	Tamil
CR	Cree	LN	Lingala	TT	Tatar
CS	Ceco	LT	Lituano	TE	Telugu
DA	Danese	LB	Lussemburghese	TG	Tagico
DV	Divehi	LU	Luba-Katanga	TL	Tagalog
NL	Olandese	LG	Ganda	TH	Thailandese
DZ	Dzongkha	MK	Macedone	BO	Tibetano
EN	Inglese	MH	Marshallese	TI	Tigrino
EO	Esperanto	ML	Malayalam	TO	Tongano
ET	Estone	MI	Māori	TN	Tswana
EE	Ewe	MR	Marathi	TS	Tsonga
FO	Faroese	MS	Malese	TK	Turcmeno
FJ	Figiano	MG	Malgascio	TR	Turco
FI	Finlandese	MT	Maltese	TW	Twi
FR	Francese	MO	Moldavo	UG	Uighur
FY	Frisone occidentale	MN	Mongolo	UK	Ucraino
FF	Fula	NA	Nauruano	UR	Urdu
KA	Georgiano	NV	Navajo	UZ	Uzbeko
DE	Tedesco	NR	Ndebele Meridionale	VE	Venda
GD	Gaelico Scozzese	ND	Ndebele Settentrionale	VI	Vietnamita
GA	Irlandese	NG	Ndonga	VO	Volapük
GL	Galiziano	NE	Nepalese	CY	Gallese
GV	Mannese	NN	Nynorsk Norvegese	WA	Vallone
EL	Greco	NB	Bokmål Norvegese	WO	Wolof
GN	Guaraní	NO	Norvegese	XH	Xhosa
GU	Gujarati	NY	Chichewa	YI	Yiddish
HT	Creolo Haitiano	OC	Occitano	YO	Yoruba

HA	Hausa	OJ	Ojibwa	ZA	Zhuang
HE	Ebraico	OR	Oriya	ZU	Zulu
HZ	Herero	OM	Oromo		

# Elenco codici paese

Codice	Nome paese	Codice	Nome paese	Codice	Nome paese
AD	Andorra	GM	Gambia	NU	Niue
AE	Emirati Arabi Uniti	GN	Guinea	NZ	Nuova Zelanda
AF	Afghanistan	GP	Guadalupe	OM	Oman
AG	Antigua e Barbuda	GQ	Guinea Equatoriale	PA	Panama
AI	Anguilla	GR	Grecia	PE	Perù
AL	Albania	GS	Georgia del Sud e isole Sandwich meridionali	PF	Polinesia
AM	Armenia	GT	Guatemala	PG	Papua Nuova Guinea
AN	Antille Olandesi	GU	Guam	PH	Filippine
AO	Angola	GW	Guinea-Bissau	PK	Pakistan
AQ	Antartide	GY	Guyana	PL	Polonia
AR	Argentina	HK	Hong Kong	PM	Saint Pierre e Miquelon
AS	Samoa Americana	HM	Isole Heard e McDonald	PN	Isole Pitcairn
AT	Austria	HN	Honduras	PR	Puerto Rico
AU	Australia	HR	Croazia	PT	Portogallo
AW	Aruba	HT	Haiti	PW	Palau
AZ	Azerbaijan	HU	Ungheria	PY	Paraguay
BA	Bosnia ed Erzegovina	ID	Indonesia	QA	Qatar
BB	Barbados	IE	Irlanda	RE	Isola di Réunion
BD	Bangladesh	IL	Israele	RO	Romania
BE	Belgio	IN	India	RU	Federazione Russa
BF	Burkina Faso	IO	British Indian Ocean Territory	RW	Rwanda
BG	Bulgaria	IQ	Iraq	SA	Arabia Saudita
BH	Bahreïn	IR	Iran	SB	Isole Solomon
BI	Burundi	IS	Islanda	SC	Seychelles
BJ	Benin	IT	Italia	SD	Sudan
BM	Bermuda	JM	Giamaica	SE	Svezia
BN	Brunei	JO	Giordania	SG	Singapore
BO	Bolivia	JP	Giappone	SH	Sant'Elena
BR	Brasile	KE	Kenya	SI	Slovenia
BS	Bahamas	KG	Kyrgyzstan	SJ	Isole Svalbard e Jan Mayen
BT	Bhutan	KH	Cambogia	SK	Slovacchia
BV	Isola Bouvet	KI	Kiribati	SL	Sierra Leone
BW	Botswana	KM	Comore	SM	San Marino
BY	Bielorussia	KN	Saint Kitts e Nevis	SN	Senegal
BZ	Belize	KP	Korea, Repubblica Democratica Popolare di	SO	Somalia
CA	Canada	KR	Korea, Repubblica di	SR	Suriname
CC	Isole Cocos	KW	Kuwait	ST	Sao Tome e Principe
CF	Repubblica Centrafricana	KY	Isole Cayman	SV	El Salvador
CG	Congo, Repubblica del	KZ	Kazakhstan	SY	Siria
CH	Svizzera	LA	Laos	SZ	Swaziland
CI	Costa d'Avorio	LB	Libano	TC	Isole Turks e Caicos
CK	Isole Cook	LC	Santa Lucia	TD	Chad
CL	Cile	LI	Liechtenstein	TF	Territori Francesi del Sud
CM	Camerun	LK	Sri Lanka	TG	Togo
CN	Cina	LR	Liberia	TH	Tailandia
CO	Colombia	LS	Lesotho	TJ	Tajikistan
CR	Costa Rica	LT	Lituania	TK	Tokelau
CU	Cuba	LU	Lussemburgo	TM	Turkmenistan
CV	Capo Verde	LV	Lettonia	TN	Tunisia
CX	Isola di Natale	LY	Libia	TO	Tonga
CY	Cipro	MA	Marocco	TP	Timor Est
CZ	Repubblica Ceca	MC	Monaco	TR	Turchia
DE	Germania	MD	Moldavia	TT	Trinidad e Tobago
DJ	Djibouti	MG	Madagascar	TV	Tuvalu
DK	Danimarca	MH	Isole Marshall	TW	Taiwan
DM	Dominica, Commonwealth of	ML	Mali	TZ	Tanzania
DO	Repubblica Dominicana	MM	Myanmar	UA	Ucraina
DZ	Algeria	MN	Mongolia	UG	Uganda
EC	Ecuador	MO	Macao	UM	Isole Minori degli Stati Uniti d'America
EE	Estonia	MP	Isole Marianne Settentrionali	US	Stati Uniti
EG	Egitto	MQ	Martinica	UY	Uruguay
EH	Sahara Occidentale	MR	Mauritania	UZ	Uzbekistan
ER	Eritrea	MS	Montserrat	VA	Vaticano
ES	Spagna	MT	Malta	VC	Saint Vincent e Grenadine
ET	Etiopia	MU	Mauritius	VE	Venezuela

FI	Finlandia	MV	Maldive	VG	Isole Vergini Britanniche
FJ	Fiji	MW	Malawi	VI	Isole Vergini degli Stati Uniti
FK	Isole Falkland (Malvine)	MX	Messico	VN	Vietnam
FM	Micronesia (Stati Federati di)	MY	Malesia	VU	Vanuatu
FO	Isole Faroe	MZ	Mozambico	WF	Wallis e Futuna
FR	Francia	NA	Namibia	WS	Samoa
FX	Francia Metropolitana	NC	Nuova Caledonia	YE	Yemen
GA	Gabon	NE	Niger	YT	Mayotte
GB	Regno Unito di Gran Bretagna e Irlanda del Nord	NF	Isola Norfolk	YU	Iugoslavia
GD	Grenada	NG	Nigeria	ZA	Sud Africa
GE	Georgia	NI	Nicaragua	ZM	Zambia
GF	Guiana Francese	NL	Paesi Bassi	ZR	Zaire
GH	Ghana	NO	Norvegia	ZW	Zimbabwe
GI	Gibilterra	NP	Nepal		
GL	Groenlandia	NR	Nauru		

# Uso del controllo elettronica per consumatori HDMI (HDMI CEC)

## Controllo elettronica per consumatori HDMI

- Utilizzando un cavo HDMI per collegare la presente unità a un televisore che supporta lo standard HDMI CEC, i due apparecchi si potranno collegare e utilizzare insieme.
- HDMI CEC (Consumer Electronics Control) è uno standard industriale che consente di collegare tra loro e far funzionare insieme i dispositivi HDMI collegandoli con un cavo HDMI.

## Funzionamento del controllo elettronica per consumatori HDMI

- Eseguire le seguenti operazioni quando si accende questa unità e il televisore passerà automaticamente all'ingresso HDMI alla quale l'unità stessa è collegata.
  - Riproduzione da HDD, BD/DVD o SCHEDA SD
  - Premere il pulsante [NAVIGATION] o [SET UP]
- Spegnerlo il televisore si spegnerà automaticamente anche questa unità.  
Se per la duplicazione si stanno usando HDD, BD/DVD o SCHEDA SD, l'apparecchio si spegnerà al termine della duplicazione.

## Uso del controllo elettronico per consumatori HDMI (attivazione della funzione)

- 1 Collegare la presente unità a un televisore compatibile con HDMI CEC utilizzando un cavo HDMI
- 2 Cambiare l'impostazione di "HDMI-CEC" su "ACCESO"
  - Controllare l'impostazione del monitor (televisore) se la funzione HDMI CEC non funziona.

Memo : \_\_\_\_\_

- Se non si sta utilizzando la funzione HDMI CEC (disattivazione), cambiare l'impostazione da "HDMI-CEC" a "SPENTO".

Nota : \_\_\_\_\_

- Non è possibile utilizzare la funzione HDMI CEC se è stato collegato un televisore non compatibile con HDMI CEC.
- Se non si utilizza un cavo HDMI per il collegamento, non sarà possibile utilizzare la funzione HDMI CEC.

# Creazione di BD senza interruzioni

Quando si importano titoli nell'HDD in qualità HD da una videocamera o quando si duplicano titoli modificati (ad es. dopo la cancellazione di alcune scene) su un disco, la riproduzione senza interruzioni potrebbe non essere possibile in corrispondenza delle giunzioni tra scene. In questo caso, effettuare la duplicazione dopo aver eseguito "CONTINUA" nel menu dell'impostazione "CAMBIA MODALITÀ".  
Per maggiori dettagli, fare riferimento a "Conversione di modalità" (☞ pag. 81).

## Creazione di un BD senza interruzioni che utilizza la "CONVERSIONE MODALITÀ" (conversione senza interruzioni, conversione modalità di registrazione)

- Procedure per la creazione di un BDMV senza interruzioni

File da importare	Se non si desidera effettuare l'eliminazione scene/capitoli	Se si desidera effettuare l'eliminazione scene/capitoli
AVCHD	Conversione della modalità di registrazione	-
MOV*/MXF*	Conversione non necessaria	Conversione senza interruzioni
SD-VIDEO(HD)* HDV	Conversione modalità di registrazione dopo conversione senza interruzioni	Conversione modalità di registrazione dopo conversione senza interruzioni

SD-VIDEO(HD)\* : SD-VIDEO (JVC Everio MPEG2 TS)

MOV\* : File in formato MOV (modalità HQ e modalità SP) ripresi utilizzando la serie JVC ProHD MEMORY CARD CAMERA RECORDER GY-HM (escluse GY-HM200 e GY-HM170)

MXF\* : File in formato MXF (modalità HQ e modalità SP) ripresi utilizzando la serie JVC ProHD MEMORY CARD CAMERA RECORDER GY-HM

- Procedure per la creazione di un BDAV senza interruzioni

File da importare	Se non si desidera effettuare l'eliminazione scene/capitoli	Se si desidera effettuare l'eliminazione scene/capitoli
AVCHD	Conversione non necessaria	-
MOV*/MXF*	Conversione non necessaria	Conversione senza interruzioni
SD-VIDEO(HD)* HDV	Conversione senza interruzioni	Conversione senza interruzioni

SD-VIDEO(HD)\* : SD-VIDEO (JVC Everio MPEG2 TS)

MOV\* : File in formato MOV (modalità HQ e modalità SP) ripresi utilizzando la serie JVC ProHD MEMORY CARD CAMERA RECORDER GY-HM (escluse GY-HM200 e GY-HM170)

MXF\* : File in formato MXF (modalità HQ e modalità SP) ripresi utilizzando la serie JVC ProHD MEMORY CARD CAMERA RECORDER GY-HM

Memo : \_\_\_\_\_

- Durante la duplicazione su BDMV non è possibile specificare la modalità di registrazione.
- Non effettuare la conversione della modalità di registrazione prima della conversione senza interruzioni. In caso contrario, non sarà possibile effettuare la conversione senza interruzioni.
- Se si effettua la cancellazione di scene o capitoli di un titolo, questo non può essere duplicato su un disco BDMV senza effettuare la conversione senza interruzioni.
- Per i titoli importati nell'HDD con qualità di immagine SD, è possibile creare un DVD senza interruzioni impostando "RIPRODUZIONE CONTINUA" nell' "Elenco del menu impostazioni" su "ACCESO", seguito dalla duplicazione di ricodifica.

Per maggiori dettagli, fare riferimento a "RIPRODUZIONE CONTINUA" (☞ pag. 84).

# Risoluzione dei problemi

Problema	Sintomo	Azione	Pagina di riferimento
L'alimentazione non si accende	Il messaggio "HELLO" rimane visualizzato e l'unità non si avvia.	Premere il pulsante [RESET] sul pannello anteriore. Se non si avvia, interrompere l'utilizzo dell'unità, scollegare la spina dalla presa e portare l'unità presso i rivenditori locali della propria zona.	(📖 pag. 14)
Il motore della ventola di raffreddamento non funziona.	"FAN LOCKED" viene visualizzato sulla finestra di visualizzazione dell'unità.	Il motore della ventola di raffreddamento è guasto. Interrompere l'utilizzo dell'unità, scollegare la spina di alimentazione dalla presa elettrica e contattare i rivenditori locali della propria zona.	-
L'alimentazione si spegne automaticamente	L'impostazione "ACCENSIONE AUTOM. (SPENTO)" è impostata su "2 ORE" o "6 ORE".	Cambiare l'impostazione "ACCENSIONE AUTOM. (SPENTO)" di "IMPOSTAZIONI" su "SPENTO".	(📖 pag. 83)
	La temperatura dell'unità è aumentata e il funzionamento è stato interrotto per motivi di sicurezza.	Collocare l'unità in un luogo ventilato, se possibile, e attendere per circa 30 minuti affinché si raffreddi.	-
L'alimentazione si accende automaticamente	L'impostazione "HDMI-CEC" è impostata su "ACCESO".	Cambiare l'impostazione "HDMI-CEC" di "COLLEGAMENTO" su "SPENTO".	(📖 pag. 89)
Impossibile cambiare ingresso	Si sta stabilendo una connessione i.LINK.	Annullare l'importazione o attendere la fine della connessione.	(📖 pag. 40)
Non vi sono immagini video sul monitor	Il monitor supporta solo ingressi RGB.	Impostare "COLORE HDMI --> DVI" nel menu dell'impostazione su "RGB FIX".	(📖 pag. 89)
	"HDCP ERROR" è visualizzato.	Utilizzare un monitor che supporti l'HDCP.	-
	È possibile che si verifichi una distorsione delle immagini video durante la ricodifica/duplicazione, quando il monitor (TV) è collegato alla presente unità tramite cavo HDMI o quando la risoluzione dello schermo è impostata su "1080p".	Non si tratta di un guasto. Cambiare "RISOLUZIONE USCITA HDMI" su un valore diverso da "1080p" (es. 1080i) se lo si trova fastidioso.	(📖 pag. 88)
La schermata è distorta	È possibile che si verifichi una distorsione delle immagini video durante la ricodifica/duplicazione, quando il monitor (TV) è collegato alla presente unità tramite cavo HDMI o quando la risoluzione dello schermo è impostata su "1080p".	Non si tratta di un guasto. Cambiare "RISOLUZIONE USCITA HDMI" su un valore diverso da "1080p" (es. 1080i) se lo si trova fastidioso.	(📖 pag. 27)
Audio assente	L'impostazione "USCITA AUDIO HDMI" è impostata su "SPENTO".	Cambiare l'impostazione "USCITA AUDIO HDMI" di "COLLEGAMENTO" su "ACCESO".	(📖 pag. 89)
	L'amplificatore non supporta l'uscita "BITSTREAM".	Utilizzare un amplificatore che supporti l'uscita bitstream.	(📖 pag. 86)
Non è possibile effettuare la duplicazione	Il titolo da duplicare è protetto da copyright.	I titoli protetti da copyright non possono essere duplicati. Selezionare un titolo non protetto da copyright.	(📖 pag. 26)
	È stato inserito un disco finalizzato.	Inserire un disco che non sia stato finalizzato.	-
	Il disco non è formattato.	Formattare il disco.	(📖 pag. 28)
	La scheda SD è protetta da scrittura.	Estrarre la scheda SD e rimuovere il blocco di protezione da scrittura.	(📖 pag. 30)

Problema	Sintomo	Azione	Pagina di riferimento
Non è possibile effettuare la duplicazione	“SUCCESSIVO” non può essere selezionato quando viene selezionato un titolo che non può essere copiato.	<ul style="list-style-type: none"> <li>La copia potrebbe avviarsi quando si torna a selezione modalità di registrazione per cambiare la modalità di registrazione.</li> <li>Alcuni titoli non possono essere copiati a seconda del loro formato e modalità di registrazione.</li> </ul> È possibile distinguere i titoli che non possono essere copiati selezionandoli uno per volta.	(☞ pag. 31)
	“SUCCESSIVO” non possono essere selezionata a causa di spazio insufficiente sul disco.	<ul style="list-style-type: none"> <li>La copia potrebbe avviarsi quando si torna a selezione modalità di registrazione per cambiare la modalità di registrazione.</li> <li>La copia potrebbe avviarsi dopo aver ridotto il numero di titoli da copiare.</li> <li>La copia potrebbe avviarsi passando a un disco dual layer.</li> </ul>	(☞ pag. 31)
	“SUCCESSIVO” non può essere selezionato poiché non è stato creato una lista titoli di duplicazione.	Selezionare almeno un contenuto da copiare.	(☞ pag. 34) (☞ pag. 44)
Non è possibile effettuare la duplicazione ad alta velocità per i titoli in modalità EP	Non è possibile effettuare la duplicazione e viene visualizzato “IMPOSSIBILE DUPLICARE ALCUNI TITOLI” quando si tenta di effettuare la duplicazione ad alta velocità di un titolo in modalità EP su un disco in modalità DVD-VIDEO.	Impostare “DUPLIC. ALTA VELOC.” nel menu di impostazione su “4:3” prima di registrare o importare in modalità EP.	(☞ pag. 27) (☞ pag. 85)
Impossibile importare i dati	Il titolo da duplicare è protetto da copyright.	I titoli protetti da copyright non possono essere duplicati. Selezionare un titolo non protetto da copyright.	(☞ pag. 26)
	È stato raggiunto il numero massimo di titoli salvati nell’HDD.	Eliminare o combinare i titoli nell’HDD per ridurre il numero a meno di 500.	(☞ pag. 71)
	Lo spazio rimanente sull’HDD si sta esaurendo.	Eliminare i titoli nell’HDD per aumentare lo spazio rimanente.	(☞ pag. 71)
	“AVVIA” non può essere selezionato quando viene selezionato un titolo che non può essere copiato.	<ul style="list-style-type: none"> <li>Quando si importano dati da un BD/DVD sull’HDD, la selezione di “AVVIA” può essere abilitata dopo essere tornati alla selezione modalità di registrazione per cambiare la modalità di registrazione.</li> <li>Alcuni titoli non possono essere copiati a seconda del loro formato e modalità di registrazione.</li> </ul> È possibile distinguere i titoli che non possono essere copiati selezionandoli uno per volta.	(☞ pag. 31)
	“AVVIA” non può essere selezionato a causa di spazio insufficiente sull’HDD o non appena si raggiunge il numero massimo di titoli sull’HDD.	Eliminare i titoli indesiderati dall’HDD. In alternativa, formattare l’HDD.	(☞ pag. 71) (☞ pag. 9)
	“AVVIA” non può essere selezionato poiché non è stato creato una lista titoli di duplicazione.	Selezionare almeno un contenuto da copiare.	(☞ pag. 34) (☞ pag. 39)
La registrazione è eseguita in una modalità diversa dalla modalità preimpostata	Se la registrazione viene avviata con un ingresso non registrabile nella modalità di registrazione preimpostata, la registrazione si avvierà dopo il passaggio automatico alla modalità registrabile.	Controllare la modalità di registrazione preimpostata ed effettuare una selezione appropriata prima dell’inizio della registrazione.	(☞ pag. 53)
Impossibile cambiare il nome del gruppo/titolo	La protezione del nome del gruppo/titolo è attiva.	Disattivare la protezione del nome del gruppo/titolo.	(☞ pag. 73)



Problema	Sintomo	Azione	Pagina di riferimento
Il telecomando non funziona	La batteria del telecomando si è esaurita.	Inserire delle batterie nuove nel telecomando.	(🔍 pag. 17)
	Il codice di comando a distanza di questa unità e del telecomando sono diversi.	Cambiare il "CODICE TELECOMANDO" per il telecomando in modo che sia lo stesso numero utilizzato dalla presente unità.	(🔍 pag. 17)
	Sulla finestra di visualizzazione dell'unità compare un messaggio "LOCKED".	Disattivare l'impostazione "blocco modalità".	(🔍 pag. 94)
Impossibile espellere il disco	Sulla finestra di visualizzazione dell'unità compare un messaggio "LOCKED".	Disattivare l'impostazione "blocco cassetto".	(🔍 pag. 94)
	Il messaggio "READING" non scompare dalla finestra di visualizzazione dell'unità e il cassetto del disco non si apre quando si preme il pulsante [▲].	Premendo il pulsante [▲] sulla parte anteriore dell'unità per almeno cinque secondi il cassetto del disco si aprirà. Per chiudere il cassetto dopo aver estratto il disco, premere il pulsante [⏻/ ] e attendere la chiusura del cassetto e lo spegnimento dell'unità. (Se il cassetto del disco non si apre dopo aver premuto il pulsante [▲] per almeno cinque secondi, rivolgersi ai rivenditori locali della propria zona.)	-
Impossibile riprodurre il disco	È stato inserito un disco che non può essere riprodotto su questa unità.	Verificare che il disco sia riproducibile su questa unità.	(🔍 pag. 11)
	Il codice regionale del BD o DVD è diverso da quello di questa unità.	Verificare che il codice regionale sia riproducibile su questa unità.	(🔍 pag. 11)
	È stato inserito un disco non finalizzato registrato su un altro dispositivo.	Utilizzare il dispositivo in questione per finalizzare il disco.	-
L'uscita è a "480i" (SR-HD2700U) o "576i" (SR-HD2700E) indipendentemente dall'impostazione della risoluzione dell'uscita component	L'impostazione dell'uscita component può essere cambiata a "480i" (SR-HD2700U) o "576i" (SR-HD2700E) dopo la visualizzazione a un'impostazione di 1080/24p utilizzando una connessione HDMI.	Spegnere l'alimentazione e riaccenderla.	-
I formati dell'uscita HDMI e dell'uscita component sono diversi	Quando si collegano due monitor rispettivamente ai terminali di uscita HDMI e component della presente unità, il formato dello schermo dell'uscita component potrebbe non essere adeguata se "MODALITÀ PRIORITÀ VIDEO" è impostato su "HDMI".	Quando si collegano due monitor contemporaneamente, si consiglia di impostare "MODALITÀ PRIORITÀ VIDEO" su "SDI/COMPONENT".	(🔍 pag. 88)
La conversione della modalità non può essere effettuata nonostante "CONTINUA" nel menu "CAMBIA MODALITÀ" sia impostato su "DOPO LE SPEGNIMENTO" e l'unità sia spenta.	Spegnere l'unità potrebbe non avviare la conversione della modalità anche dopo avere impostato "DOPO LE SPEGNIMENTO" in "CONTINUA"; inoltre, la conversione viene interrotta se l'unità viene accesa mentre la conversione stessa è in corso.	Annullare la conversione della modalità.	(🔍 pag. 81)

# Domande frequenti sul doppiaggio

Problema	Sintomo	Causa	Azione	Pagina di riferimento
Impossibile copiare dall'HDD	"IMPOSSIBILE DUPLICARE ALCUNI TITOLI" è visualizzato.	<ul style="list-style-type: none"> <li>I titoli che non possono essere copiati ad alta velocità sono selezionati dopo che "DUPLIC. ALTA VELOC." è stato selezionato durante la selezione modalità di registrazione.</li> </ul>	<ul style="list-style-type: none"> <li>Selezionare un'impostazione diversa da "DUPLIC. ALTA VELOC." quando si seleziona la modalità di registrazione.</li> <li>Rimuovere i titoli che non possono essere copiati ad alta velocità dalla lista titoli di duplicazione.</li> </ul>	(☞ pag. 43) (☞ pag. 44) Memo (☞ pag. 114)
		<ul style="list-style-type: none"> <li>I titoli che sono registrati usando la modalità "XP/SP/LP/EP" sono selezionati dopo che "BDAV" è stato selezionato come formato del disco.</li> </ul>	<ul style="list-style-type: none"> <li>Cambiare il formato del disco a DVD-VR o DVD-Video.</li> <li>Per il formato BDAV, cambiare la modalità di registrazione a "XP/SP/LP/EP".</li> <li>Rimuovere i titoli che non possono essere copiati dalla lista titoli di duplicazione.</li> </ul>	(☞ pag. 27)
		<ul style="list-style-type: none"> <li>La durata totale della registrazione dei titoli selezionati nella lista titoli di duplicazione ha superato la capacità di registrazione del disco.</li> </ul>	<ul style="list-style-type: none"> <li>Selezionare un'altra modalità di registrazione quando si seleziona la modalità di registrazione.</li> <li>Selezionare nuovamente i titoli nella lista titoli di duplicazione, in modo che la durata della registrazione totale non sia maggiore rispetto alla capacità di registrazione del disco.</li> <li>Passare a un disco dual layer.</li> </ul>	(☞ pag. 31)
		<ul style="list-style-type: none"> <li>Il numero totale dei titoli selezionati nella lista titoli di duplicazione e i titoli registrati sul supporto su cui copiare ha superato il limite.</li> </ul>	<ul style="list-style-type: none"> <li>Selezionare nuovamente i titoli nella lista titoli di duplicazione in modo che il numero totale di titoli non sia maggiore rispetto alla quantità consentita dal supporto su cui copiare.</li> </ul>	(☞ pag. 44) Memo (☞ pag. 114)
		<ul style="list-style-type: none"> <li>Il numero totale di capitoli dei titoli selezionati nella lista titoli di duplicazione e i titoli registrati sul supporto su cui copiare ha superato il limite.</li> </ul>	<ul style="list-style-type: none"> <li>Selezionare nuovamente i titoli nella lista titoli di duplicazione in modo che il numero totale di capitoli non sia maggiore rispetto alla quantità del supporto su cui copiare.</li> </ul>	(☞ pag. 76) Memo (☞ pag. 114)
		<ul style="list-style-type: none"> <li>Vengono selezionati i titoli protetti da copyright.</li> </ul>	<ul style="list-style-type: none"> <li>I titoli protetti da copyright non possono essere duplicati.</li> </ul>	(☞ pag. 26)
		<ul style="list-style-type: none"> <li>Si è cercato di copiare titoli con audio MPEG usando il formato BDMV.</li> </ul>	<ul style="list-style-type: none"> <li>Cambiare il formato disco su BDAV.</li> <li>Eeguire la conversione della modalità del titolo.</li> </ul>	(☞ pag. 28) (☞ pag. 81)
		<ul style="list-style-type: none"> <li>Si è cercato di copiare titoli in modalità EP, registrati con "FORM. REGISTR. MODO VIDEO" in "DUPLIC. ALTA VELOC." nel menu impostazioni impostato su un'impostazione diversa da "4:3", su un disco formato DVD-Video.</li> </ul>	<ul style="list-style-type: none"> <li>Per copiare titoli in modalità EP, usare titoli registrati o importati con "FORM. REGISTR. MODO VIDEO" in "DUPLIC. ALTA VELOC." nel menu impostazioni impostato su "4:3".</li> </ul>	(☞ pag. 85)

## Memo :

Quando compare "IMPOSSIBILE DUPLICARE ALCUNI TITOLI" dopo aver selezionato la copia ad alta velocità, controllare quanto segue.

- I titoli protetti da copyright non possono essere duplicati.
- I titoli registrati in una modalità di registrazione che non supporta la copia ad alta velocità non possono essere copiati. (Quando si esegue la copia ad alta velocità in formato DVD-Video, i titoli registrati in una modalità, come ad esempio la modalità AF, non possono essere copiati.)
- Il contenuto che ha subito delle modifiche, come ad esempio l'eliminazione di scene, non può essere copiato ad alta velocità usando il formato BDMV. (La copia ad alta velocità è possibile eseguendo la conversione della modalità.)
- C'è un limite al numero di titoli e capitoli registrabili in base al tipo di disco e al formato utilizzato.

DVD-Video	: Massimo 99 titoli e 999 capitoli (massimo 99 capitoli per titolo)
DVD-VR	: Massimo 99 titoli e 999 capitoli (massimo 999 capitoli per titolo)
BDAV	: Massimo 200 titoli e 999 capitoli (massimo 100 capitoli per titolo)
BDMV	: Massimo 99 titoli e 99 x 999 capitoli

Problema	Sintomo	Causa	Azione	Pagina di riferimento
Impossibile importare sull'HDD	"IMPOSSIBILE DUPLICARE ALCUNI TITOLI" è visualizzato.	• La memoria dell'HDD è insufficiente.	• Eliminare i titoli indesiderati registrati sull'HDD.	(🔊 pag. 71)
		• Il numero di titoli nell'HDD ha raggiunto il valore massimo.	• Eliminare i titoli indesiderati registrati sull'HDD. • È possibile registrare fino ad un massimo di 499 titoli sull'HDD.	(🔊 pag. 71)
		• Vengono selezionati i titoli protetti da copyright.	• I titoli protetti da copyright non possono essere importati.	(🔊 pag. 26)

## Osservazioni

### Uscita video

Quando i contenuti ad alta qualità vengono trasmessi dal terminale [VIDEO], la risoluzione si riduce.

### Colorimetria

La conversione bidirezionale della colorimetria tra SD e HD non viene effettuata.

### Qualità dell'immagine

Quando il video viene convertito durante la riproduzione, la qualità dell'immagine potrebbe essere peggiore. Potrebbero apparire delle interferenze sulla parte inferiore dello schermo se il video è doppiato da DVC\_pro.

### Codice di orario

Il codice di orario durante la riproduzione è il tempo della riproduzione in corso e non il codice di orario di ogni fotogramma. Il conto del tempo potrebbe non essere continuo, a seconda delle condizioni di riproduzione.

# Specifiche

## Generali

### Requisiti di alimentazione

SR-HD2700U	: 120 V CA ~, 60 Hz
SR-HD2700E	: 220 V - 240 V CA ~, 50 Hz / 60 Hz

### Potenza assorbita

Acceso	: 42 W
Spento	: 0,5 W

### Specifiche laser

#### Per CD

Lunghezza d'onda	: da 779 nm a 789 nm
Uscita	: Con la protezione di sicurezza non viene emessa alcuna radiazione nociva.

#### Per DVD

Lunghezza d'onda	: da 656 nm a 663 nm
Uscita	: Con la protezione di sicurezza non viene emessa alcuna radiazione nociva.

#### Per BD

Lunghezza d'onda	: da 400 nm a 410 nm
Uscita	: Con la protezione di sicurezza non viene emessa alcuna radiazione nociva.

### Temperatura

Funzionamento	: Da 5 °C a 35 °C
Stoccaggio	: Da -20 °C a 60 °C

Posizione di funzionamento : Solo orizzontale

Dimensioni (L x A x P) : 435 mm x 70 mm x 351 mm

Peso : 5,3 kg

## Ingresso/Uscita

Ingresso HD-SDI/SD-SDI : Conforme SMPTE 292M/Conforme SMPTE 259M-C (BNC)  
Uscita HD-SDI/SD-SDI : Conforme SMPTE 292M/Conforme SMPTE 259M-C (BNC: commutabile tra Diretto/Monitor)

Uscita HD-SDI/SD-SDI [THROUGH OUT] : Conforme SMPTE 292M/Conforme SMPTE 259M-C (BNC)

Ingresso video : 1,0 V (p-p), 75 Ω (BNC)  
Uscita video : 1,0 V (p-p), 75 Ω (BNC)  
Ingresso audio : Max 2 Vrms / 10 kΩ (pin jack)  
Uscita audio : 2 Vrms / 10 kΩ terminato (pin jack)

Ingresso S-video  
Y : 1,0 V (p-p), 75 Ω  
C : SR-HD2700U  
0,3 V (p-p), 75 Ω  
SR-HD2700E  
0,286 V (p-p), 75 Ω

Uscita S-video  
Y : 1,0 V (p-p), 75 Ω  
C : SR-HD2700U  
0,3 V (p-p), 75 Ω  
SR-HD2700E  
0,286 V (p-p), 75 Ω

DV : 4-pin per HDV/DV IN  
Ingresso remoto : Jack φ3,5 mm  
Comando seriale : D-SUB 9-PIN

### Uscita video component:

Y	: 1,0 V (p-p), 75 Ω
CB/CR, PB/PR	: 0,7 V (p-p), 75 Ω

LAN : 10BASE-T/100BASE-TX

### Memo :

- Corrispondente alla protezione da copia

### Ingresso HDMI

19-pin tipo A

### Uscita HDMI

19-pin tipo A  
(Deep Color, x.v.Color)

Terminale USB  
USB2.0

## Alloggiamento SD

SD, SDHC

## Unità HDD

1 TB

### Sistema di compressione della registrazione

Video  
MPEG2 (VBR)  
H.264/AVC

### Audio

Dolby Digital (2 canali)  
PCM linear (2canali, solo modalità XP)  
MPEG1 Audio Layer2 (2canali, registra in HD-SDI)

## Unità BD/DVD

### Sistema di compressione della registrazione

Video  
MPEG2 (CBR/VBR)  
H.264/AVC

### Audio

Dolby Digital (2 canali)  
PCM linear (2canali, solo modalità XP)  
MPEG1 Audio Layer2 (2canali, registra in HD-SDI)

### Codice regionale

BD : Regione \*1  
DVD : \*2

\*1: SR-HD2700U: A, SR-HD2700E: B

\*2: SR-HD2700U: 1, SR-HD2700E: 2

## ACCESSORI

- Cavo di alimentazione (SR-HD2700U)
- Cavo di alimentazione x 2 (per l'Europa continentale, Regno Unito) (SR-HD2700E)
- Telecomando infrarossi
- Batteria "AAA" x 2
- CD-ROM

**Le caratteristiche ed i dati tecnici possono subire modifiche senza preavviso.**

## Important Notice Concerning the Software

### **Software License Attached to the Product**

The Software embedded in the Product is composed of several independent software components, and in each of such individual components, a copyright of either JVC KENWOOD or a third party subsists.

The Product uses the software component designated in the End-User License Agreement that was executed between JVC KENWOOD and a third party (hereinafter "EULA").

"EULA" covers those corresponding to free software, and, as a condition of distribution of the software component in executable format which is based on the license granted under the GNU General Public License or Lesser General Public License (hereinafter "GPL/LGPL"), it requires an availability of the source code for the relevant component. For details of the software component covered by "GPL/LGPL", please visit the following website:

URL : <http://www3.jvckenwood.com/english/download/gpl/index.html>

Please note that we are unable to answer any inquiry relating to the contents, etc. of the source code.

Please note that any software component licensed under "EULA" which is not subject to "GPL/LGPL", and those developed or created independently by JVC KENWOOD shall not be subject to the requirement for provision of the source code.

The software component distributed under "GPL/LGPL" shall be licensed to users without charge, and, therefore, no warranty is given for such software component, either express or implied, within the scope of the applicable laws and regulations. Unless otherwise permitted by applicable laws and regulations or agreed in written form, none of the owners of the copyright or persons entitled to alter or redistribute the software component under the said license shall have any liability for any type of damage or loss resulting from the use of or inability to use such software component. For further details of the conditions of use of such software component or matters required to be complied with, please refer to the relevant "GPL/LGPL".

Users are urged to read the details for the relevant license carefully before using the software component covered by "GPL/LGPL" and embedded in the Product. Since the terms and conditions of individual licenses are provided by parties other than JVC KENWOOD, the original English version will be included.

## Important Notice Concerning the Software (continued)

### GNU GENERAL PUBLIC LICENSE

Version 2, June 1991

Copyright (C) 1989, 1991 Free Software Foundation, Inc., 51 Franklin Street, Fifth Floor, Boston, MA 02110-1301 USA

Everyone is permitted to copy and distribute verbatim copies of this license document, but changing it is not allowed.

#### Preamble

The licenses for most software are designed to take away your freedom to share and change it. By contrast, the GNU General Public License is intended to guarantee your freedom to share and change free software—to make sure the software is free for all its users. This General Public License applies to most of the Free Software Foundation's software and to any other program whose authors commit to using it. (Some other Free Software Foundation software is covered by the GNU Lesser General Public License instead.) You can apply it to your programs, too.

When we speak of free software, we are referring to freedom, not price. Our General Public Licenses are designed to make sure that you have the freedom to distribute copies of free software (and charge for this service if you wish), that you receive source code or can get it if you want it, that you can change the software or use pieces of it in new free programs; and that you know you can do these things.

To protect your rights, we need to make restrictions that forbid anyone to deny you these rights or to ask you to surrender the rights.

These restrictions translate to certain responsibilities for you if you distribute copies of the software, or if you modify it.

For example, if you distribute copies of such a program, whether gratis or for a fee, you must give the recipients all the rights that you have. You must make sure that they, too, receive or can get the source code. And you must show them these terms so they know their rights.

We protect your rights with two steps: (1) copyright the software, and (2) offer you this license which gives you legal permission to copy, distribute and/or modify the software.

Also, for each author's protection and ours, we want to make certain that everyone understands that there is no warranty for this free software. If the software is modified by someone else and passed on, we want its recipients to know that what they have is not the original, so that any problems introduced by others will not reflect on the original authors' reputations.

Finally, any free program is threatened constantly by software patents. We wish to avoid the danger that redistributors of a free program will individually obtain patent licenses, in effect making the program proprietary. To prevent this, we have made it clear that any patent must be licensed for everyone's free use or not licensed at all.

The precise terms and conditions for copying, distribution and modification follow.

#### GNU GENERAL PUBLIC LICENSE TERMS AND CONDITIONS FOR COPYING, DISTRIBUTION AND MODIFICATION

0. This License applies to any program or other work which contains a notice placed by the copyright holder saying it may be distributed under the terms of this General Public License. The "Program", below, refers to any such program or work, and a "work based on the Program" means either the Program or any derivative work under copyright law; that is to say, a work containing the Program or a portion of it, either verbatim or with modifications and/or translated into another language. (Hereinafter, translation is included without limitation in the term "modification".) Each licensee is addressed as "you".

Activities other than copying, distribution and modification are not covered by this License; they are outside its scope. The act of running the Program is not restricted, and the output from the Program is covered only if its contents constitute a work based on the Program. (Independent of having been made by running the Program.) Whether that is true depends on what the Program does.

1. You may copy and distribute verbatim copies of the Program's source code as you receive it, in any medium, provided that you conspicuously and appropriately publish on each copy an appropriate copyright notice and disclaimer of warranty; keep intact all the notices that refer to this License and to the absence of any warranty; and give any other recipients of the Program a copy of this License along with the Program.

You may charge a fee for the physical act of transferring a copy, and you may at your option offer warranty protection in exchange for a fee.

2. You may modify your copy or copies of the Program or any portion of it, thus forming a work based on the Program, and copy and distribute such modifications or work under the terms of Section 1 above, provided that you also meet all of these conditions:

a) You must cause the modified files to carry prominent notices stating that you changed the files and the date of any change.

b) You must cause any work that you distribute or publish, that in whole or in part contains or is derived from the Program or any part thereof, to be licensed as a whole at no charge to all third parties under the terms of this License.

c) If the modified program normally reads commands interactively when run, you must cause it, when started running for such interactive use in the most ordinary way, to print or display an announcement including an appropriate copyright notice and a notice that there is no warranty or else, saying that you provide a warranty) and that users may redistribute the program under these conditions, and telling the user how to view a copy of this License.

(Exception: if the Program itself is interactive, your work based on the Program is not required to print an announcement.)

These requirements apply to the modified work as a whole. If identifiable sections of that work are not derived from the Program, and can be reasonably considered independent and separate works in themselves, then this License, and its terms, do not apply to those sections when you distribute them as separate works. But when you distribute the same sections as part of a whole which is a work based on the Program, the distribution of the whole must be on the terms of this License, whose permissions for other licensees extend to the entire whole, and thus to each and every part regardless of who wrote it.

Thus, it is not the intent of this section to claim rights or contest your rights to work written entirely by you; rather, the intent is to exercise the right to control the distribution of derivative or collective works based on the Program.

In addition, mere aggregation of another work not based on the Program with the Program (or with a work based on the Program) on a volume of storage or distribution medium does not bring the other work under the scope of this License.

3. You may copy and distribute the Program (or a work based on it, under Section 2) in object code or executable form under the terms of Sections 1 and 2 above provided that you also do one of the following:

a) Accompany it with the complete corresponding machine-readable source code, which must be distributed under the terms of Sections 1 and 2 above on a medium customarily used for software interchange; or,

b) Accompany it with a written offer, valid for at least three years, to give any third party, for a charge no more than your cost of physically performing source distribution, a complete machine-readable copy of the corresponding source code, to be distributed under the terms of Sections 1 and 2 above on a medium customarily used for software interchange; or,

c) Accompany it with the information you received as to the offer to distribute corresponding source code. (This alternative is allowed only for noncommercial distribution and only if you received the program in object code or executable form with such an offer, in accord with Subsection b above.)

The source code for a work means the preferred form of the work for making modifications to it. For an executable work, complete source code means all the source code for all modules it contains, plus any associated interface definition files, plus the scripts used to control compilation and installation of the executable. However, as a special exception, the source code distributed need not include anything that is normally distributed (in either source or binary form) with the major components (compiler, kernel, and so on) of the operating system on which the executable runs, unless that component itself accompanies the executable.

If distribution of executable or object code is made by offering access to copy from a designated place, then offering equivalent access to copy the source code from the same place counts as distribution of the source code, even though third parties are not compelled to copy the source along with the object code.

4. You may not copy, modify, sublicense, or distribute the Program except as expressly provided under this License. Any attempt otherwise to copy, modify, sublicense or distribute the Program is void, and will automatically terminate your rights under this License. However, parties who have received copies, or rights, from you under this License will not have their licenses terminated so long as such parties remain in full compliance.

5. You are not required to accept this License, since you have not signed it. However, nothing else grants you permission to modify or distribute the Program or its derivative works. These actions are prohibited by law if you do not accept this License. Therefore, by modifying or distributing the Program (or any work based on the Program), you indicate your acceptance of this License to do so, and all its terms and conditions for copying, distributing or modifying the Program or works based on it.

6. Each time you redistribute the Program (or any work based on the Program), the recipient automatically receives a license from the original licensor to copy, distribute or modify the Program subject to these terms and conditions. You may not impose any further restrictions on the recipients' exercise of the rights granted herein. You are not responsible for enforcing compliance by third parties to this License.

7. If, as a consequence of a court judgment or allegation of patent infringement or for any other reason (not limited to patent issues), conditions are imposed on you (whether by court order, agreement or otherwise) that contradict the conditions of this License, they do not excuse you from the conditions of this License. If you cannot distribute so as to satisfy simultaneously your obligations under this License and any other pertinent obligations, then as a consequence you may not distribute the Program at all. For example, if a patent licensee would not permit royalty-free redistribution of the Program by all those who receive copies directly or indirectly through you, then the only way you could satisfy both it and this License would be to refrain entirely from distribution of the Program.

If any portion of this section is held invalid or unenforceable under any particular circumstance, the balance of the section is intended to apply and the section as a whole is intended to apply in other circumstances.

It is not the purpose of this section to induce you to infringe any patents or other property right claims or to contest validity of any such claims; this section has the sole purpose of protecting the integrity of the free software distribution system, which is implemented by public license practices. Many people have made generous contributions to the wide range of software distributed through that system in reliance on consistent application of that system; it is up to the author/donor to decide if he or she is willing to distribute software through any other system and a licensee cannot impose that choice.

This section is intended to make thoroughly clear what is believed to be a consequence of the rest of this License.

8. If the distribution and/or use of the Program is restricted in certain countries either by patents or by copyrighted interfaces, the original copyright holder who places the Program under this License may add an explicit geographical distribution limitation excluding those countries, so that distribution is permitted only in or among countries not thus excluded. In such case, this License incorporates the limitation as if written in the body of this License.

9. The Free Software Foundation may publish revised and/or new versions of the General Public License from time to time. Such new versions will be similar in spirit to the present version, but may differ in detail to address new problems or concerns.

Each version is given a distinguishing version number. If the Program specifies a version number of this License which applies to it and "any later version", you have the option of following the terms and conditions either of that version or of any later version published by the Free Software Foundation. If the Program does not specify a version number of this License, you may choose any version ever published by the Free Software Foundation.

10. If you wish to incorporate parts of the Program into other free programs whose distribution conditions are different, write to the author to ask for permission. For software which is copyrighted by the Free Software Foundation, write to the Free Software Foundation; we sometimes make exceptions for this. Our decision will be guided by the two goals of preserving the free status of all derivatives of our free software and of promoting the sharing and reuse of software generally.

#### NO WARRANTY

11. BECAUSE THE PROGRAM IS LICENSED FREE OF CHARGE, THERE IS NO WARRANTY FOR THE PROGRAM, TO THE EXTENT PERMITTED BY APPLICABLE LAW. EXCEPT WHEN OTHERWISE STATED IN WRITING THE COPYRIGHT HOLDERS AND/OR OTHER PARTIES PROVIDE THE PROGRAM "AS IS" WITHOUT WARRANTY OF ANY KIND, EITHER EXPRESSED OR IMPLIED, INCLUDING, BUT NOT LIMITED TO, THE IMPLIED WARRANTIES OF MERCHANTABILITY AND FITNESS FOR A PARTICULAR PURPOSE. THE ENTIRE RISK AS TO THE QUALITY AND PERFORMANCE OF THE PROGRAM IS WITH YOU. SHOULD THE PROGRAM PROVE DEFECTIVE, YOU ASSUME THE COST OF ALL NECESSARY SERVICING, REPAIR OR CORRECTION.

12. IN NO EVENT UNLESS REQUIRED BY APPLICABLE LAW OR AGREED TO IN WRITING WILL ANY COPYRIGHT HOLDER OR ANY OTHER PARTY WHO MAY MODIFY AND/OR REDISTRIBUTE THE PROGRAM AS PERMITTED ABOVE, BE LIABLE TO YOU FOR DAMAGES, INCLUDING ANY GENERAL, SPECIAL, INCIDENTAL OR CONSEQUENTIAL DAMAGES ARISING OUT OF THE USE OR INABILITY TO USE THE PROGRAM (INCLUDING BUT NOT LIMITED TO LOSS OF DATA OR DATA BEING RENDERED INACCURATE OR LOSSES SUSTAINED BY YOU OR THIRD PARTIES OR A FAILURE OF THE PROGRAM TO OPERATE WITH ANY OTHER PROGRAMS), EVEN IF SUCH HOLDER OR OTHER PARTY HAS BEEN ADVISED OF THE POSSIBILITY OF SUCH DAMAGES.

## Important Notice Concerning the Software (continued)

### END OF TERMS AND CONDITIONS

#### How to Apply These Terms to Your New Programs

If you develop a new program, and you want it to be of the greatest possible use to the public, the best way to achieve this is to make it free software which everyone can redistribute and change under these terms.

To do so, attach the following notices to the program. It is safest to attach them to the start of each source file to most effectively convey the exclusion of warranty, and each file should have at least the "copyright" line and a pointer to where the full notice is found.

<one line to give the program's name and a brief idea of what it does.>

Copyright (C) <year> <name of author>

This program is free software; you can redistribute it and/or modify it under the terms of the GNU General Public License as published by the Free Software Foundation; either version 2 of the License, or (at your option) any later version.

This program is distributed in the hope that it will be useful, but WITHOUT ANY WARRANTY; without even the implied warranty of MERCHANTABILITY or FITNESS FOR A PARTICULAR PURPOSE. See the GNU General Public License for more details.

You should have received a copy of the GNU General Public License along with this program; if not, write to the Free Software Foundation, Inc., 51 Franklin Street, Fifth Floor, Boston, MA 02110-1301 USA

Also add information on how to contact you by electronic and paper mail.

If the program is interactive, make it output a short notice like this when it starts in an interactive mode:

```
Gnomovision version 69. Copyright (C) year name of author
Gnomovision comes with ABSOLUTELY NO WARRANTY; for
details type `show w'.
```

This is free software; you are welcome to redistribute it under certain conditions; type `show c' for details.

The hypothetical commands `show w' and `show c' should show the appropriate parts of the General Public License. Of course, the commands you use may be called something other than `show w' and `show c'; they could even be mouse-clicks or menu items—whatever suits your program.

You should also get your employer (if you work as a programmer) or your school, if any, to sign a "copyright disclaimer" for the program, if necessary. Here is a sample; alter the names:

```
Yoyodyne, Inc. hereby disclaims all copyright interest in the
program `Gnomovision' (which makes passes at compilers)
written by James Hacker.
```

<signature of Ty Coon>, 1 April 1989

Ty Coon, President of Vice

This General Public License does not permit incorporating your program into proprietary programs. If your program is a subroutine library, you may consider it more useful to permit linking proprietary applications with the library. If this is what you want to do, use the GNU Lesser General Public License instead of this License.

### GNU LESSER GENERAL PUBLIC LICENSE

#### Version 2.1, February 1999

Copyright (C) 1989, 1991 Free Software Foundation, Inc., 51 Franklin Street, Fifth Floor, Boston, MA 02110-1301 USA

Everyone is permitted to copy and distribute verbatim copies of this license document, but changing it is not allowed.

[This is the first released version of the Lesser GPL. It also counts as the successor of the GNU Library Public License, version 2, hence the version number 2.1.]

These disadvantages are the reason we use the ordinary General Public License for many libraries. However, the Lesser license provides advantages in certain special circumstances.

For example, on rare occasions, there may be a special need to encourage the widest possible use of a certain library, so that it becomes a de-facto standard. To achieve this, non-free programs must be allowed to use the library. A more frequent case is that a free library does the same job as widely used non-free libraries. In this case, there is little to gain by limiting the free library to free software only, so we use the Lesser General Public License.

In other cases, permission to use a particular library in non-free programs enables a greater number of people to use a large body of free software. For example, permission to use the GNU C Library in non-free programs enables many more people to use the whole GNU operating system, as well as its variant, the GNU/Linux operating system.

Although the Lesser General Public License is less protective of the users' freedom, it does ensure that the user of a program that is linked with the Library has the freedom and the wherewithal to run that program using a modified version of the Library.

The precise terms and conditions for copying, distribution and modification follow. Pay close attention to the difference between a "work based on the library" and a "work that uses the library". The former contains code derived from the library, whereas the latter must be combined with the library in order to run.

### GNU LESSER GENERAL PUBLIC LICENSE TERMS AND CONDITIONS FOR COPYING, DISTRIBUTION AND MODIFICATION

0. This License Agreement applies to any software library or other program which contains a notice placed by the copyright holder or other authorized party saying it may be distributed under the terms of this Lesser General Public License (also called "this License"). Each licensee is addressed as "you".

A "library" means a collection of software functions and/or data prepared so as to be conveniently linked with application programs (which use those functions and data) to form executables.

The "Library", below, refers to any such software library or work which has been distributed under these terms. A "work based on the Library" means either the Library or any derivative work under copyright law; that is to say, a work containing the Library or a portion of it, either verbatim or with modifications and/or translated straightforwardly into another language. (Hereinafter, translation is included without limitation in the term "modification".)

"Source code" for a work means the preferred form of the work for making modifications to it. For a library, complete source code means all the source code for all modules it contains, plus any associated interface definition files, plus the scripts used to control compilation and installation of the library.

Activities other than copying, distribution and modification are not covered by this License; they are outside its scope. The act of running a program using the Library is not restricted, and output from such a program is covered only if its contents constitute a work based on the Library (independent of the use of the Library in a tool for writing it). Whether that is true depends on what the Library does and what the program that uses the Library does.

1. You may copy and distribute verbatim copies of the Library's complete source code as you receive it, in any medium, provided that you conspicuously and appropriately publish on each copy an appropriate copyright notice and disclaimer of warranty; keep intact all the notices that refer to this License and to the absence of any warranty; and distribute a copy of this License along with the Library.

You may charge a fee for the physical act of transferring a copy, and you may at your option offer warranty protection in exchange for a fee.

2. You may modify your copy or copies of the Library or any portion of it, thus forming a work based on the Library, and copy and distribute such modifications or work under the terms of Section 1 above, provided that you also meet all of these conditions:

a) The modified work must itself be a software library.

b) You must cause the files modified to carry prominent notices stating that you changed the files, and the date of any change.

c) You must cause the whole of the work to be licensed at no charge to all third parties under the terms of this License.

d) If a facility in the modified Library refers to a function or a table of data to be supplied by an application program that uses the facility, other than as an argument passed when the facility is invoked, then you must make a good faith effort to ensure that, in the event an application does not supply such function or table, the facility still operates, and performs whatever part of its purpose remains meaningful.

(For example, a function in a library to compute square roots has a purpose that is entirely well-defined independent of the application. Therefore, Subsection 2d requires that any application-supplied function or table used by this function must be optional: if the application does not supply it, the square root function must still compute square roots.)

These requirements apply to the modified work as a whole. If identifiable sections of that work are not derived from the Library, and can be reasonably considered independent and separate works in themselves, then this License, and its terms, do not apply to those sections when you distribute them as separate works. But when you distribute the same sections as part of a whole which is a work based on the Library, the distribution of the whole must be on the terms of this License, whose permissions for other licenses extend to the entire whole, and thus to each and every part regardless of who wrote it.

Thus, it is not the intent of this section to claim rights or restrict your rights to work written entirely by you; rather, the intent is to exercise the right to control the distribution of derivative or collective works based on the Library.

In addition, mere aggregation of another work not based on the Library with the Library (or with a work based on the Library) on a volume of a storage or distribution medium does not bring the other work under the scope of this License.

3. You may opt to apply the terms of the ordinary GNU General Public License instead of this License to a given copy of the Library. To do this, you must alter all the notices that refer to this License, so that they refer to the ordinary GNU General Public License, version 2, instead of to this License. (If a newer version than version 2 of the ordinary GNU General Public License has appeared, then you can specify that version instead if you wish.) Do not make any other change in these notices.

Once this change is made in a given copy, it is irreversible for that copy, so the ordinary GNU General Public License applies to all subsequent copies and derivative works made from that copy. This option is useful when you wish to copy part of the code of the Library into a program that is not a library.

4. You may copy and distribute the Library (or a portion or derivative of it, under Section 2) in object code or executable form under the terms of Sections 1 and 2 above provided that you accompany it with the complete corresponding machine-readable source code, which must be distributed under the terms of Sections 1 and 2 above on a medium customarily used for software interchange.

If distribution of object code is made by offering access to copy from a designated place, then offering equivalent access to copy the source code from the same place satisfies the requirement to distribute the source code, even though third parties are not compelled to copy the source along with the object code.

## Important Notice Concerning the Software (continued)

5. A program that contains no derivative of any portion of the Library, but is designed to work with the Library by being compiled or linked with it, is called a "work that uses the Library". Such a work, in isolation, is not a derivative work of the Library, and therefore falls outside the scope of this License.

However, linking a "work that uses the Library" with the Library creates an executable that is a derivative of the Library (because it contains portions of the Library), rather than a "work that uses the Library". The executable is therefore covered by this License. Section 6 states terms for distribution of such executables.

When a "work that uses the Library" uses material from a header file that is part of the Library, the object code for the work may be a derivative work of the Library even though the source code is not. Whether this is true is especially significant if the work can be linked without the Library, or if the work is itself a Library. The threshold for this to be true is not precisely defined by law.

If such an object file uses only numerical parameters, data structure layouts and accessors, and small macros and small inline functions (ten lines or less in length), then the use of the object file is unrestricted, regardless of whether it is legally a derivative work. (Executables containing this object code plus portions of the Library will still fall under Section 6.)

Otherwise, if the work is a derivative of the Library, you may distribute the object code for the work under the terms of Section 6. Any executables containing that work also fall under Section 6, whether or not they are linked directly with the Library itself.

6. As an exception to the Sections above, you may also combine or link a "work that uses the Library" with the Library to produce a work containing portions of the Library, and distribute that work under terms of your choice, provided that the terms permit modification of the work for the customer's own use and reverse engineering for debugging such modifications.

You must give prominent notice with each copy of the work that the Library is used in it and that the Library and its use are covered by this License. You must supply a copy of this License. If the work during execution displays copyright notices, you must include the copyright notice for the Library among them, as well as a reference directing the user to the copy of this License. Also, you must do one of these things:

- Accompany the work with the complete corresponding machine-readable source code for the Library, including whatever changes were used in the work (which must be distributed under Sections 1 and 2 above); and, if the work is an executable linked with the Library, with the complete machine-readable "work that uses the Library", as object code and/or source code, so that the user can modify the Library and then re-link to produce a modified executable containing the modified Library. (It is understood that the user who changes the contents of definitions files in the Library will not necessarily be able to recompile the application to use the modified definitions.)
- Use a suitable shared library mechanism for linking with the Library. A suitable mechanism is one that (1) uses at run time a copy of the library already present on the user's computer system, rather than copying library functions into the executable, and (2) will operate properly with a modified version of the library, if the user installs one, as long as the modified version is interface-compatible with the version that the work was made with.

c) Accompany the work with a written offer, valid for at least three years, to give the same user the materials specified in Subsection 6a, above, for a charge no more than the cost of performing this distribution.

d) If distribution of the work is made by offering access to copy the work from a designated place, offer equivalent access to copy the above specified materials from the same place.

e) Verify that the user has already received a copy of these materials or that you have already sent this user a copy.

For an executable, the required form of the "work that uses the Library" must include any data and utility programs needed for reproducing the executable from it. However, as a special exception, the materials to be distributed need not include anything that is normally distributed (in either source or binary form) with the major components (compiler, kernel, and so on) of the operating system on which the executable runs, unless that component itself accompanies the executable.

It may happen that this requirement contradicts the license restrictions of other proprietary libraries that do not normally accompany the operating system. Such a contradiction means you cannot use both them and the Library together in an executable that you distribute.

7. You may place library facilities that are a work based on the Library side-by-side in a single library together with other library facilities not covered by this License, and distribute such a combined library, provided that the separate distribution of the work based on the Library and of the other library facilities is otherwise permitted, and provided that you do these two things:

a) Accompany the combined library with a copy of the same work based on the Library, uncombined with any other library facilities. This must be distributed under the terms of the Sections above.

b) Give prominent notice with the combined library of the fact that part of it is a work based on the Library, and explaining where to find the accompanying uncombined form of the same work.

8. You may not copy, modify, sublicense, link with, or distribute the Library except as expressly provided under this License. Any attempt otherwise to copy, modify, sublicense, link with, or distribute the Library is void, and will automatically terminate your rights under this License. However, parties who have received copies, or rights, from you under this License will not have their licenses terminated so long as such parties remain in full compliance.

9. You are not required to accept this License, since you have not signed it. However, nothing else grants you permission to modify or distribute the Library or its derivative works. These actions are prohibited by law if you do not accept this License. Therefore, by modifying or distributing the Library (or any work based on the Library), you indicate your acceptance of this License to do so, and all its terms and conditions for copying, distributing or modifying the Library or works based on it.

10. Each time you redistribute the Library (or any work based on the Library), the recipient automatically receives a license from the original licensor to copy, distribute, link with or modify the Library subject to these terms and conditions. You may not impose any further restrictions on the recipients' exercise of the rights granted herein. You are not responsible for enforcing compliance by third parties with this License.

11. If, as a consequence of a court judgment or allegation of patent infringement or for any other reason (not limited to patent issues), conditions are imposed on you (whether by court order, agreement or otherwise) that contradict the conditions of this License, they do not excuse you from the conditions of this License. If you cannot distribute so as to satisfy simultaneously your obligations under this License and any other pertinent obligations, then as a consequence you may not distribute the Library at all. For example, if a patent license would not permit royalty-free redistribution of the Library by all those who receive copies directly or indirectly through you, then the only way you could satisfy both it and this License would be to refrain entirely from distribution of the Library.

If any portion of this section is held invalid or unenforceable under any particular circumstance, the balance of the section is intended to apply, and the section as a whole is intended to apply in other circumstances.

It is the purpose of this section to induce you to infringe any patents or other property right claims or to contest validity of any such claims; this section has the sole purpose of protecting the integrity of the free software distribution system which is implemented by public license practices. Many people have made generous contributions to the wide range of software distributed through that system in reliance on consistent application of that system; it is up to the author/donor to decide if he or she is willing to distribute software through any other system and a licensee cannot impose that choice.

This section is intended to make thoroughly clear what is believed to be a consequence of the rest of this License.

12. If the distribution and/or use of the Library is restricted in certain countries, either by patents or by copyrighted interfaces, the original copyright holder who places the Library under this License may add an explicit geographical distribution limitation excluding those countries, so that distribution is permitted only in or among countries not thus excluded. In such case, this License incorporates the limitation as if written in the body of this License.

13. The Free Software Foundation may publish revised and/or new versions of the Lesser General Public License from time to time. Such new versions will be similar in spirit to the present version, but may differ in detail to address new problems or concerns.

This License is given a distinguishing version number. If the Library specifies a version number of this License which applies to it and "any later version", you have the option of following the terms and conditions either of that version or of any later version published by the Free Software Foundation. If the Library does not specify a license version number, you may choose any version ever published by the Free Software Foundation.

14. If you wish to incorporate parts of the Library into other free programs whose distribution conditions are incompatible with these, write to the author to ask for permission. For software which is copyrighted by the Free Software Foundation, write to the Free Software Foundation; we sometimes make exceptions for this. Our decision will be guided by the two goals of preserving the free status of all derivatives of our free software and of promoting the sharing and reuse of software generally.

### NO WARRANTY

15. BECAUSE THE LIBRARY IS LICENSED FREE OF CHARGE, THERE IS NO WARRANTY FOR THE LIBRARY, TO THE EXTENT PERMITTED BY APPLICABLE LAW. EXCEPT WHEN OTHERWISE STATED IN WRITING THE COPYRIGHT HOLDERS AND/OR OTHER PARTIES PROVIDE THE LIBRARY "AS IS" WITHOUT WARRANTY OF ANY KIND, EITHER EXPRESSED OR IMPLIED, INCLUDING, BUT NOT LIMITED TO, THE IMPLIED WARRANTIES OF MERCHANTABILITY AND FITNESS FOR A PARTICULAR PURPOSE. THE ENTIRE RISK AS TO THE QUALITY AND PERFORMANCE OF THE LIBRARY IS WITH YOU. SHOULD THE LIBRARY PROVE DEFECTIVE, YOU ASSUME THE COST OF ALL NECESSARY SERVICING, REPAIR OR CORRECTION.

16. IN NO EVENT UNLESS REQUIRED BY APPLICABLE LAW OR AGREED TO IN WRITING WILL ANY COPYRIGHT HOLDER, OR ANY OTHER PARTY WHO MAY MODIFY AND/OR REDISTRIBUTE THE LIBRARY AS PERMITTED ABOVE, BE LIABLE TO YOU FOR DAMAGES, INCLUDING ANY GENERAL, SPECIAL, INCIDENTAL OR CONSEQUENTIAL DAMAGES ARISING OUT OF THE USE OR INABILITY TO USE THE LIBRARY (INCLUDING BUT NOT LIMITED TO LOSS OF DATA OR DATA BEING RENDERED INACCURATE OR LOSSES SUSTAINED BY YOU OR THIRD PARTIES OR A FAILURE OF THE LIBRARY TO OPERATE WITH ANY OTHER SOFTWARE), EVEN IF SUCH HOLDER OR OTHER PARTY HAS BEEN ADVISED OF THE POSSIBILITY OF SUCH DAMAGES.

### HOW TO APPLY THESE TERMS TO YOUR NEW LIBRARIES

If you develop a new library, and you want it to be of the greatest possible use to the public, we recommend making it free software that everyone can redistribute and change. You can do so by permitting redistribution under these terms (or, alternatively, under the terms of the ordinary General Public License).

To apply these terms, attach the following notices to the library. It is safest to attach them to the start of each source file to most effectively convey the exclusion of warranty; and each file should have at least the "copyright" line and a pointer to where the full notice is found.

<one line to give the library's name and a brief idea of what it does.>

Copyright (C) <year> <name of author>  
This library is free software; you can redistribute it and/or modify it under the terms of the GNU Lesser General Public License as published by the Free Software Foundation; either version 2.1 of the License, or (at your option) any later version.

This library is distributed in the hope that it will be useful, but WITHOUT ANY WARRANTY, without even the implied warranty of MERCHANTABILITY or FITNESS FOR A PARTICULAR PURPOSE. See the GNU Lesser General Public License for more details.

You should have received a copy of the GNU Lesser General Public License along with this library; if not, write to the Free Software Foundation, Inc., 51 Franklin Street, Fifth Floor, Boston, MA 02110-1301 USA

Also add information on how to contact you by electronic and paper mail.

You should also get your employer (if you work as a programmer) or your school, if any, to sign a "copyright disclaimer" for the library, if necessary. Here is a sample alter the names:

Yoyodyne, Inc., hereby disclaims all copyright interest in the library 'Frob' (a library for tweaking knobs) written by James Random Hacker.

<signature of Ty Coon>, 1 April 1990  
Ty Coon, President of Vice

That's all there is to it!



# Indice

## A

AACS .....	9
AUDIO MIX BD .....	87

## B

BD (BD-R/BD-RE) .....	10, 11, 28, 43, 66, 105
BDAV .....	10, 11, 27
BDMV .....	10, 11, 27
BD-ROM .....	11, 64, 105
BLOCCO CASSETTO DEL DISCO .....	94
BLOCCO DELLA MODALITÀ .....	94

## C

CAMBIA ANGOLAZIONE .....	64
CAMBIA CAPITOLO .....	64
CARATTERISTICHE BD-VIDEO .....	84
CAVO AUDIO .....	15, 19, 18
CAVO HDMI .....	15, 18, 110
CAVO VIDEO .....	15, 18
CAVO VIDEO COMPONENT .....	15, 18
CODICE DELLE LINGUE .....	84, 106
CODICE DI COMANDO A DISTANZA .....	17, 83
CODICE DI ORARIO .....	24, 90
CODICE REGIONALE .....	11
CONNESSIONE .....	18, 19, 20, 88
CONTRASSEGNO AUTOMATICO .....	85
CONTRASSEGNO DI CAPITOLO .....	17, 59, 76, 77

## D

DATI VIDEO BD .....	10
DISCO DOPPIO .....	12
Dolby Digital .....	85, 86
Dolby Digital Plus/TrueHD .....	86
DOWN CONVERSION .....	91
DTS .....	11, 86
DTS-HD .....	86
DUPLIC. ALTA VELOC. ....	11, 26, 27, 43, 85
DVD (DVD-R/DVD-RW) .....	10, 11, 26, 28, 33, 43, 50, 61, 66, 80, 105
DVD VIDEO .....	11, 27, 33, 35, 84

## E

ELENCO CODICI PAESE .....	84, 108
---------------------------	---------

## F

FINALIZZA .....	11, 45, 48, 66
FINESTRA DI VISUALIZZAZIONE .....	14, 15, 94
FTP .....	42, 93

## G

GATEWAY PREDEFINITO .....	93
---------------------------	----

## H

HDMI .....	15, 88, 89
HDMI-CEC .....	89, 110

## I

i.LINK .....	14, 19, 26, 40
IMPOST. INGRESSO VIDEO .....	89
IMPOSTAZIONE DI DATA/ORA .....	21
IMPOSTAZIONI AUDIO/SOTTOTITOLI .....	64
IMPOSTAZIONI DETTAGLIO .....	65
IMPOSTAZIONI DI RIPRODUZIONE .....	17, 60, 64, 84
IMPOSTAZIONI VIDEO .....	65

INDIRIZZO IP .....	93
INDIRIZZO MAC .....	93

## J

JPEG .....	27, 35, 38, 46, 63
------------	--------------------

## L

LAN .....	20, 42, 95
LINGUA AUDIO .....	64, 84, 101
LINGUA MENU .....	84
LINGUA OSD .....	87
LINGUA SOTTOTITOLI .....	64, 84

## M

MODALITÀ DI REGISTRAZIONE .....	14, 16, 26, 27, 31, 53, 58, 99
MODALITÀ VIDEO .....	10, 11, 85
MODALITÀ VR .....	10, 11
MODIFICA CAPITOLO .....	58, 76
MODIFICA USCITA AUDIO .....	64
MPEG2 .....	10

## N

NAVIGAZIONE .....	16, 47, 56
-------------------	------------

## O

OSCURATORE GRADUALE (ACCESO) .....	83
------------------------------------	----

## P

PUNTO DI RIPRESA .....	59, 61, 62, 84
------------------------	----------------

## Q

QUALITÀ DELL'IMMAGINE .....	26, 31, 44, 65
-----------------------------	----------------

## R

RECLOCK SDI .....	90
REGISTRAZIONE DIRETTA .....	52
REGISTRAZIONE SIMULTANEA .....	52
RETE .....	93
RETROILLUMINAZIONE BLU .....	87
RIDUZ. DEI RUMORI DIGITALI .....	65
RIPRODUZIONE CONTINUA .....	84
RISOLUZIONE USCITA HDMI .....	88
RS-232C .....	15, 20, 95

## S

SCREEN SAVER .....	87
SDI .....	18, 53, 90
SDI/USCITA A COMPONENTI .....	89
SOVRAPPOSIZIONE .....	92
STILE DI VISUALIZZAZIONE DELL'ORA .....	23, 83
STILE VISUALIZZAZIONE DATA .....	22, 83
SU SCHERMO .....	13, 87
SUBNET MASK .....	93
S-VIDEO .....	15, 18, 19, 89

## T

TELECOMANDO .....	14, 15, 16, 17, 94
-------------------	--------------------

## U

USB .....	14, 19, 26, 35
USCITA AUDIO HDMI .....	89
USCITA PROGRESSIVA .....	65





**JVC**