

# JVC

## MANUALE UTENTE

PROIETTORE DLP

---

# LX-NZ3

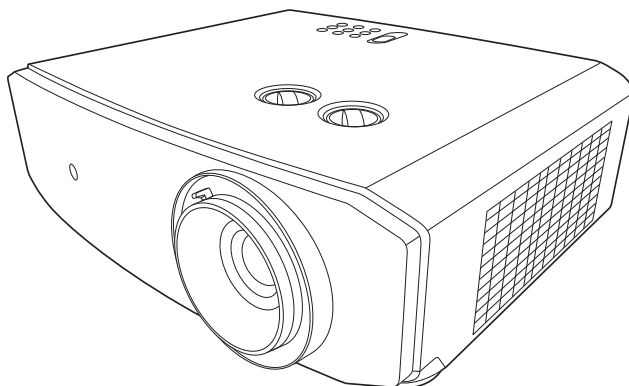

**HDMI**™  
HIGH DEFINITION MULTIMEDIA INTERFACE

# Sommario

Precauzioni sulla sicurezza ...	3	Menu <b>INFORMAZIONI</b> .....	30
Importanti istruzioni sulla sicurezza .....	4	Struttura del menu OSD .....	31
Panoramica .....	9	<b>Manutenzione</b> .....	<b>33</b>
Contenuto della confezione .....	9	Manutenzione del proiettore .....	33
Vista dall'esterno del proiettore .	10	Informazioni sulla sorgente di illuminazione .....	34
Comandi e funzioni.....	11	Visualizzazione delle ore di utilizzo della sorgente di illuminazione.....	34
Pannello di controllo .....	11	Prolungare la vita della sorgente di illuminazione .....	34
Telecomando .....	12	<b>Indicatori</b> .....	<b>35</b>
<b>Installazione</b> .....	<b>14</b>	<b>Risoluzione dei problemi</b> .....	<b>36</b>
Scelta della posizione.....	14	<b>Specifiche tecniche</b> .....	<b>37</b>
Scelta delle dimensioni desiderate per l'immagine proiettata .....	15	Specifiche del proiettore .....	37
<b>Collegamento</b> .....	<b>17</b>	Dimensioni .....	38
<b>Funzionamento</b> .....	<b>18</b>	Tabella dei tempi .....	39
Avvio del proiettore.....	18	<b>Garanzia e informazioni sul copyright</b> .....	<b>44</b>
Spegnimento del proiettore .....	18	Garanzia .....	44
Selezione di una sorgente di ingresso .....	19	Copyright .....	44
Regolazione dell'immagine proiettata .....	20	Esclusione di responsabilità .....	44
Regolazione dell'angolo di proiezione .....	20		
Regolazione delle dimensioni e della nitidezza dell'immagine .....	20		
Correzione della distorsione trapezoidale .....	20		
<b>Funzioni del menu</b> .....	<b>21</b>		
Informazioni sui menu OSD .....	21		
Uso del menu OSD .....	21		
Menu <b>IMMAGINE</b> .....	22		
Menu <b>DISPLAY</b> .....	25		
Menu <b>INSTALLAZIONE</b> .....	26		
Menu <b>CONFIGURAZ. SISTEMA:</b> <b>Di base</b> .....	28		
Menu <b>CONFIGURAZ. SISTEMA:</b> <b>Avanzata</b> .....	29		

# Precauzioni sulla sicurezza

## **INFORMATIVA FCC (Solo USA)**

### **ATTENZIONE:**

Cambiamenti o modifiche non approvate da JVC KENWOOD Corporation possono invalidare l'autorità dell'utente a utilizzare l'apparecchiatura.

### **NOTA:**

L'apparecchiatura è stata testata e ritenuta conforme ai limiti dei dispositivi digitali di Classe B, ai sensi della Sezione 15 delle Norme FCC. Tali limiti sono stati progettati per garantire una protezione ragionevole contro interferenze dannose in installazioni domestiche. Questa apparecchiatura genera, utilizza e può irradiare energia in radiofrequenza e, se non viene installata o utilizzata conformemente alle istruzioni, può causare interferenze dannose alle comunicazioni radio. Non si garantisce, tuttavia, in alcun modo che tali interferenze non possano verificarsi in un'installazione specifica. Se questa apparecchiatura causa interferenze dannose che disturbano la ricezione radiotelevisiva (per accertarsene, è sufficiente spegnere e riaccendere l'apparecchiatura), si consiglia di tentare di eliminare le interferenze adottando una o alcune delle misure riportate di seguito:

- Riorientare o riposizionare l'antenna ricevente.
- Aumentare la distanza tra l'apparecchiatura e il ricevitore.
- Collegare l'antenna ad una presa su un circuito diverso da quello cui il ricevitore è collegato.
- Rivolgersi al rivenditore o a un tecnico radio/televisivo esperto.

### **Dichiarazione di conformità**

Numero di modello: LX-NZ3BG, LX-NZ3WG, LX-NZ3BK, LX-NZ3WK

Nome commerciale: JVC

Parte responsabile: JVC KENWOOD USA Corporation

Indirizzo: 500 Valley Road, Suite 203 Wayne, NJ 07470

Numero di telefono: 973-317-5000

Il presente dispositivo è conforme con la Parte 15 delle Norme FCC.

Il funzionamento è soggetto alle seguenti due condizioni:

(1) Il dispositivo non può causare interferenze dannose, e (2) il dispositivo deve accettare le interferenze ricevute, incluse le interferenze che possono causare il funzionamento indesiderato.

## **DICHIARAZIONE SULLE EMISSIONI SONORE**

Il livello di pressione audio sulla posizione dell'operatore è uguale o inferiore a 60dB(A) in base all'ISO7779.

Gentile cliente,

Il presente apparato è conforme con le direttive europee e standard in vigore relativi alla compatibilità elettromagnetica e alla sicurezza elettrica.

Il rappresentante europeo per JVCKENWOOD Corporation è: JVCKENWOOD Deutschland GmbH Konrad-Adenauer-Allee 1-11, 61118 Bad Vilbel, GERMANIA

## Informazioni per l'utente sullo smaltimento dell'apparecchiatura e delle batterie usate



Prodotti



Batteria

### [Solo Unione Europea]

Questi simboli indicano che l'apparecchiatura che presenta tali simboli non deve essere smaltita insieme ai rifiuti domestici. Per smaltire il prodotto o la batteria, prendere in considerazione i sistemi o impianti di raccolta per il corretto riciclaggio.

**Avviso:** il simbolo Pb sotto al simbolo delle batterie indica che la batteria contiene piombo.

# Importanti istruzioni sulla sicurezza

Il proiettore è stato progettato e sottoposto a test per soddisfare i più recenti standard di sicurezza previsti per le apparecchiature informatiche. Tuttavia, per un utilizzo sicuro del prodotto, è importante seguire le istruzioni riportate nel presente manuale e indicate sul prodotto stesso.

1. Leggere il presente manuale prima di utilizzare il proiettore. Conservare questo manuale in un posto sicuro per poterlo consultare in seguito.
2. Durante il funzionamento, collocare il proiettore su una superficie piana orizzontale.
  - Non collocare il proiettore su tavoli, sostegni, o carrelli non stabili perché potrebbe cadere e danneggiarsi.
  - Non collocare materiali infiammabili vicino al proiettore.
  - Non posizionare l'unità con il lato sinistro inclinato di oltre 10 gradi rispetto a quello destro o il lato anteriore inclinato di oltre 15 gradi rispetto a quello posteriore.
3. Non immagazzinare il proiettore in posizione verticale. Non osservare queste istruzioni potrebbe causare la caduta del proiettore, che potrebbe provocare lesioni all'operatore o danni al proiettore.
4. Non collocare il proiettore in ambienti con le seguenti caratteristiche:
  - Spazi poco ventilati o chiusi. Posizionare il proiettore a una distanza di almeno 50 cm dalle pareti e lasciare uno spazio sufficiente per assicurare un'adeguata ventilazione intorno all'unità.
  - Ambienti con temperature eccessivamente elevate, ad esempio l'interno di un'automobile con i finestrini chiusi.
  - Ambienti eccessivamente umidi, polverosi o fumosi che possono contaminare i componenti ottici, riducendo la vita utile del proiettore e oscurandone lo schermo.
  - Luoghi posti nelle vicinanze di allarmi antincendio.
  - Ambienti con condizioni diverse da quelle descritte nelle "[Specifiche del proiettore](#)".
5. Non ostruire le aperture di ventilazione mentre il proiettore è acceso (anche in modalità standby).
  - Non coprire il proiettore con oggetti.
  - Non collocare il proiettore su coperte, lenzuola o altre superfici morbide.

6. In zone soggette a variazioni di tensione di  $\pm 10$  volt, si raccomanda di collegare il proiettore tramite uno stabilizzatore di tensione, un limitatore di sovratensione o un gruppo di continuità (UPS) adatti alla situazione.
7. Non calpestare il proiettore, né collocare oggetti sopra di esso.
8. Non collocare liquidi accanto o sopra al proiettore. Eventuali infiltrazioni di liquidi nel proiettore potrebbero far decadere la garanzia. In tal caso, scollegare il cavo di alimentazione dal proiettore e contattare JVC KENWOOD Corporation per richiedere la riparazione del proiettore.
9. Durante l'uso, non guardare direttamente nell'obiettivo del proiettore. Potrebbe causare danni alla vista.



RG2 IEC 62471-5:2015

10. Questo proiettore è in grado di riprodurre immagini invertite per le installazioni a soffitto. Per l'installazione utilizzare esclusivamente un kit per il montaggio a soffitto adeguato.
11. L'APPARATO DEVE ESSERE COLLEGATO A TERRA.
12. Durante l'installazione dell'unità, integrare nel cablaggio un dispositivo di scollegamento facilmente accessibile o collegare una spina di alimentazione a una presa facilmente accessibile accanto all'unità. Nel caso di guasti durante il funzionamento dell'unità, utilizzare il dispositivo di scollegamento per rimuovere l'alimentazione o scollegare il cavo di alimentazione.

## Precauzioni per temperatura elevata

La temperatura del telaio attorno e sotto alle aperture di fuoriuscita dell'aria può diventare calda durante l'uso del proiettore. Il tocco di queste aree durante l'uso può causare bruciature alle mani. Non toccare queste aree. Si potrebbero verificare delle bruciature. Prestare particolare attenzione ad evitare che i bambini tocchino queste parti. Inoltre, non collocare oggetti in metallo su queste aree. Si potrebbero verificare incidenti o lesioni personali a causa del calore generato dal proiettore.

## Montaggio a soffitto del proiettore

Se si desidera installare il proiettore al soffitto, si consiglia vivamente di utilizzare il kit di installazione a soffitto adatto al proiettore scelto e verificare che sia installato correttamente e in totale sicurezza.

In caso contrario, il proiettore potrebbe cadere a causa di un montaggio errato mediante l'uso di viti di lunghezza e diametro non adeguati, provocando pertanto seri danni.

È possibile acquistare il kit di installazione a soffitto del proiettore direttamente presso il rivenditore. Si consiglia inoltre di acquistare un cavo di sicurezza compatibile con il blocco Kensington e collegarlo saldamente sia allo slot del blocco Kensington sul proiettore che alla base della staffa di installazione a soffitto. In questo modo, il proiettore rimane assicurato al soffitto anche nel caso il relativo attacco alla staffa di montaggio si allenti.

Non tentare di smontare il proiettore. L'alta tensione presente all'interno del dispositivo potrebbe essere letale in caso si venisse a contatto con parti scoperte.

Non smontare né estrarre in nessun caso altri coperchi. Per la manutenzione rivolgersi unicamente a personale tecnico qualificato.



**Conservare la confezione originale per possibili spedizioni future. Se è necessario inscatolare il proiettore dopo l'uso, regolare l'obiettivo di proiezione in una posizione appropriata, porre la custodia attorno all'obiettivo e tenerlo vicino alla custodia del proiettore per evitare danni durante il trasporto.**

Se è necessaria l'assistenza o eseguire riparazioni, assicurarsi che il proiettore sia maneggiato solamente da personale tecnico qualificato.

## Presenza di condensa

Non mettere mai il proiettore in funzione subito dopo averlo spostato da un ambiente freddo ad uno caldo. Quando il proiettore è esposto ad una simile variazione di temperatura, si può formare della condensa sulle parti vitali interne dell'apparecchio. Per evitare che il proiettore possa essere danneggiato, non utilizzarlo per almeno 2 ore quando si verifica una variazione di temperatura improvvisa.

## Evitare liquidi volatili

Non utilizzare liquidi volatili, come insetticidi o alcuni tipi di detersivi, vicino al proiettore. Oggetti in gomma o plastica non devono restare in contatto prolungato col proiettore. Lasciano segni sulla finitura dell'apparecchio. Se pulito con un panno già bagnato, assicurarsi di seguire le istruzioni di sicurezza per la pulizia riportate sulla confezione del prodotto.

## Smaltimento

L'apparecchio contiene i seguenti materiali nocivi per l'uomo e l'ambiente.

- Piombo, contenuto nelle saldature.

Per smaltire l'apparecchio, interpellare le autorità ambientali locali per informazioni sulle normative vigenti.

## Per i clienti negli USA e Canada

### ATTENZIONE

L'uso di controlli o regolazioni o prestazioni delle procedure diverse da quelle specificate nel presente documento possono esporre a radiazioni pericolose.

Il proiettore è classificato come **PRODOTTO LASER DI CLASSE 3R**.

L'etichetta **PRODOTTO LASER DI CLASSE 3R** e l'etichetta con le avvertenze si trovano sul lato posteriore del proiettore.



Posizione delle informazioni dell'etichetta

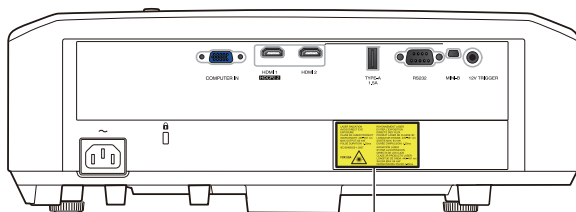

ETICHETTA PRECAUZIONI LASER

## ETICHETTA APERTURA

LASER APERTURE  
OUVERTURE LASER

L'ETICHETTA APERTURA si trova sul coperchio superiore.

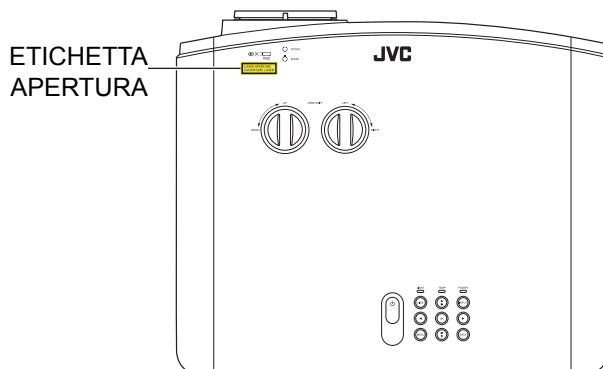

## AVVERTENZA

EVITARE L'ESPOSIZIONE DIRETTA DEGLI OCCHI ALLA RADIAZIONE LASER DEL PRODOTTO LASER DI CLASSE 3R

## ATTENZIONE

Non guardare nell'obiettivo durante l'uso.

Specifiche della sorgente di illuminazione

95 W diodi laser x 1

Lunghezza d'onda 449 - 461 nm

Uscita massima 64 mW

Angolo divergenza raggio dall'obiettivo dell'unità

Ampio:  $\alpha = 30,3^\circ$

Tele:  $\alpha = 19,9^\circ$

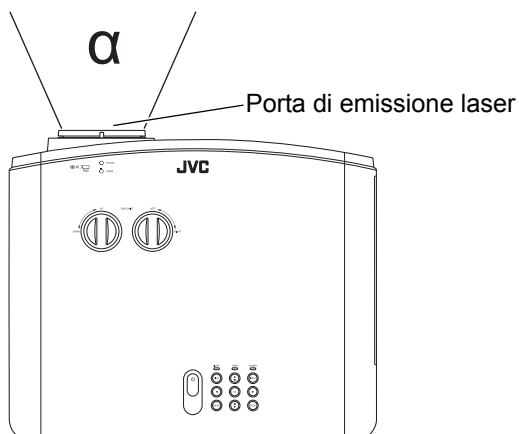

# Per i clienti in altri paesi

## PRODOTTO LASER DI CLASSE 1

### ETICHETTA PRECAUZIONI LASER



#### AVVERTENZA

Non guardare nell'obiettivo durante l'uso.

#### ATTENZIONE

L'uso di controlli o regolazioni o prestazioni delle procedure diverse da quelle specificate nel presente documento possono esporre a radiazioni pericolose.

Posizione delle informazioni dell'etichetta

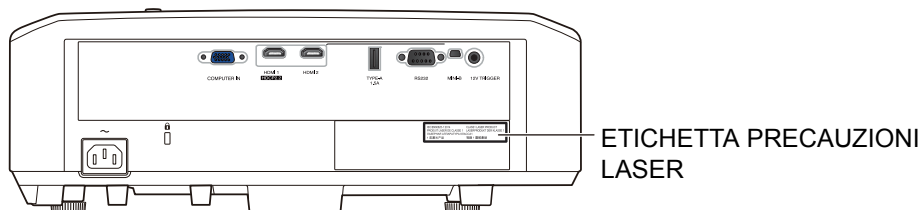

#### IEC62471-5

Posizione delle informazioni dell'icona

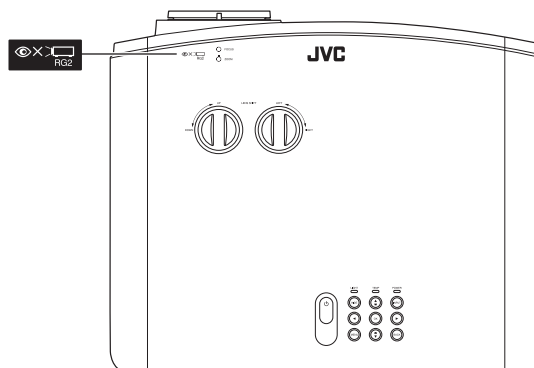

Come per qualsiasi sorgente di illuminazione ambientale, non fissare il raggio, RG2  
IEC62471-5:2015



# Panoramica

## Contenuto della confezione

Disimballare con cura e verificare la presenza di tutti gli articoli elencati di seguito. Alcuni articoli potrebbero non essere disponibili in relazione al paese di acquisto. Controllare il paese di acquisto.

 Alcuni accessori possono variare da paese a paese.

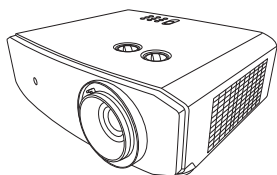

Proiettore



Batterie e telecomando



CD del Manuale Utente

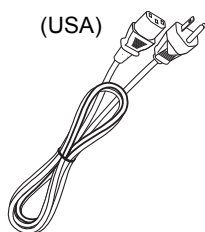

(USA)

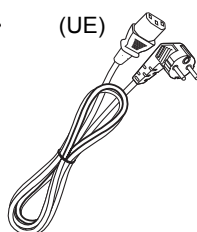

(UE)

Cavo di alimentazione\*

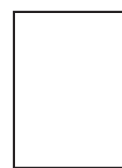

Guida rapida

 \*Il cavo di alimentazione viene fornito in base alla regione.

# Vista dall'esterno del proiettore

## Vista lato anteriore e superiore

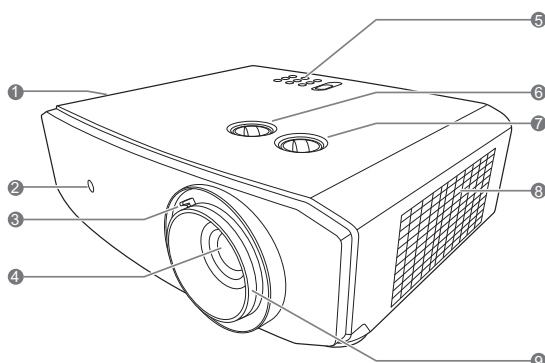

- 1. Apertura (fuoriuscita dell'aria calda)**
- 2. Sensore remoto a infrarossi anteriore**
- 3. Anello zoom**  
Consente di regolare le dimensioni dell'immagine proiettata.
- 4. Obiettivo di proiezione**
- 5. Pannello di controllo (per informazioni, vedere "Pannello di controllo".)**
- 6. Pomello di regolazione dell'obiettivo (Sinistra/Destra)**  
Consente di regolare la posizione orizzontale dell'immagine proiettata.

## Vista lato posteriore/inferiore

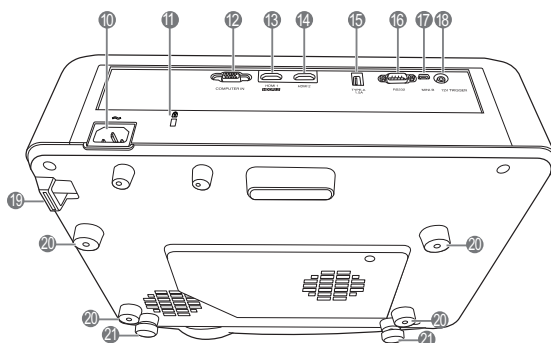

- 7. Pomello di regolazione dell'obiettivo (In alto/In basso)**  
Consente di regolare la posizione verticale dell'immagine proiettata.
- 8. Apertura (ingresso aria fredda)**
- 9. Anello di messa a fuoco**  
Consente di regolare la messa a fuoco dell'immagine proiettata.
- 10. Presa cavo di alimentazione CA**
- 11. Supporto Kensington lock**
- 12. Jack ingresso computer (D-Sub a 15pin)**
- 13. Porta HDMI 1 (HDCP 2.2)**
- 14. Porta HDMI 2**
- 15. Porta USB di tipo A**  
Utilizzata per la carica di dispositivi esterni.
- 16. Porta di controllo RS-232**
- 17. Porta micro USB**  
Utilizzata per l'assistenza.
- 18. Terminale di uscita a 12 VDC**  
Utilizzato per attivare dispositivi esterni come ad esempio schermi elettrici o interruttori dell'impianto di illuminazione, ecc. Rivolgersi al rivenditore per sapere come collegare questi dispositivi.
- 19. Barra di protezione**
- 20. Fori per il montaggio a soffitto**
- 21. Piedini di regolazione**

# Comandi e funzioni

## Pannello di controllo

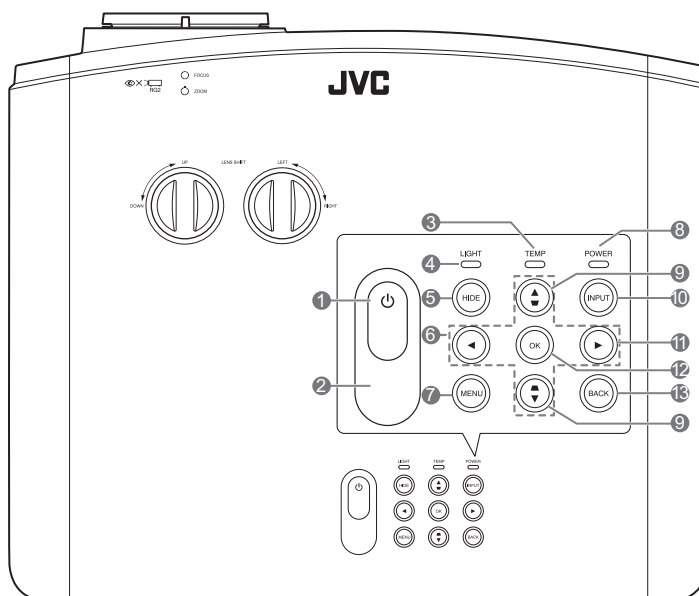

- 1. ALIMENTAZIONE**  
Consente di accendere il proiettore e di passare alla modalità standby.
- 2. Sensore telecomando IR superiore**
- 3. TEMP (Spia temperatura)**  
Si illumina in rosso se la temperatura del proiettore diventa troppo elevata.
- 4. LIGHT (Led indicatore LIGHT)**  
Indica lo stato della sorgente di illuminazione. Si illumina o lampeggia se si verifica un problema con la sorgente di illuminazione.
- 5. HIDE**  
Consente di nascondere l'immagine visualizzata sullo schermo. Premere uno dei tasti sul proiettore o sul telecomando per ripristinare l'immagine.
- 6. Tasti freccia (◀, ▲, ▶, ▼)**  
Quando il menu OSD è attivo, i tasti freccia vengono utilizzati come tasti di direzione per selezionare le voci di menu ed effettuare le modifiche desiderate.
- 7. MENU**  
Visualizza il menu oppure nasconde il menu se questo è visualizzato.
- 8. POWER (Spia alimentazione)**  
Si illumina o lampeggia quando il proiettore è in funzione.
- 9. Tasti trapezio (◀, ▶)**  
Consentono di aprire la finestra **Trapezio**. Usare ▲, ▼ per correggere manualmente le immagini distorte causate da una proiezione angolata.
- 10. INPUT**  
Consente di visualizzare la barra per la selezione della sorgente.
- 11. ▶**  
Consente di attivare il blocco dei tasti del pannello. Per sbloccare i tasti, tenere premuto ▶ per 3 secondi o impostare il menu OSD utilizzando il telecomando.
- 12. OK**  
Consente di attivare la voce del menu OSD selezionata.
- 13. BACK**  
Consente di tornare al menu OSD precedente, di uscire e di salvare le modifiche apportate utilizzando il menu OSD.

# Telecomando

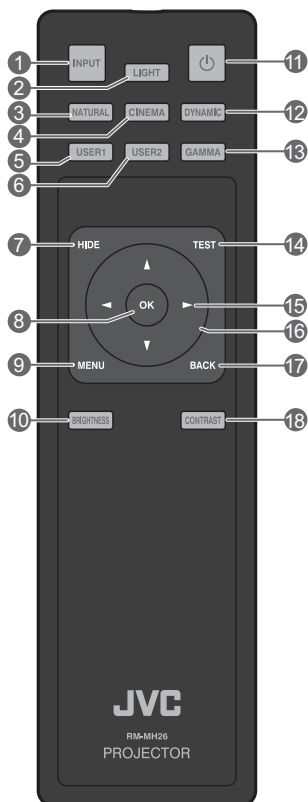

## 1. INPUT

Consente di visualizzare la barra per la selezione della sorgente.

## 2. LIGHT

Consente di attivare la retroilluminazione del telecomando per alcuni secondi. Per tenere la retroilluminazione sempre attiva, premere qualsiasi altro tasto mentre è attiva la retroilluminazione. Premere nuovamente il tasto per disattivare la retroilluminazione.

## 3. NATURAL

Consente di selezionare la modalità immagine: **Natural (Natural)**.

## 4. CINEMA

Consente di selezionare la modalità immagine: **Cinema (Cinema)**.

## 5. USER1

Consente di selezionare la modalità immagine: **User 1 (Uten 1)**.

## 6. USER2

Consente di selezionare la modalità immagine: **User 2 (Uten 2)**.

## 7. HIDE

Consente di nascondere l'immagine visualizzata sullo schermo. Premere uno dei tasti sul proiettore o sul telecomando per ripristinare l'immagine.

## 8. OK

Consente di attivare la voce del menu OSD selezionata.

## 9. MENU

Visualizza il menu oppure nasconde il menu se questo è visualizzato.

## 10. BRIGHTNESS

Consente di visualizzare la barra delle impostazioni per la regolazione della luminosità.

## 11. ALIMENTAZIONE

Consente di accendere il proiettore e di passare alla modalità standby.

## 12. DYNAMIC

Consente di selezionare la modalità immagine: **Dynamic (Dinamico)**.

## 13. GAMMA

Consente di visualizzare il menu **Seleziona gamma**.

## 14. TEST

Consente di visualizzare il testo del formato.

## 15. ► Destra

Consente di attivare il blocco dei tasti del pannello. Per sbloccare i tasti, tenere premuto ► per 3 secondi o impostare il menu OSD utilizzando il telecomando.

## 16. Tasti freccia (◀ Sinistra, ► Destra, ▲ Su, ▼ Giù)

Quando il menu OSD è attivo, i tasti freccia vengono utilizzati come tasti di direzione per selezionare le voci di menu ed effettuare le modifiche desiderate.

## 17. BACK

Consente di tornare al menu OSD precedente, di uscire e di salvare le impostazioni.

## 18. CONTRAST

Consente di visualizzare la barra delle impostazioni per la regolazione del contrasto.

## Installazione/sostituzione della batteria del telecomando

1. Per aprire il coperchio della batteria, voltare il telecomando, premere sull'area di impugnatura del coperchio e farlo scorrere verso l'alto, seguendo la direzione indicata dalla freccia, come illustrato nella figura.
2. Rimuovere le batterie inserite (se necessario) e installare due nuove batterie AA rispettando le polarità come indicato sulla base dello scomparto delle batterie. La polarità positiva (+) va inserita in corrispondenza del segno positivo, mentre la polarità negativa (-) in corrispondenza del segno negativo.
3. Inserire il coperchio allineandolo alla base e premendolo verso l'alto in posizione. Premere finché il coperchio non scatta in posizione.

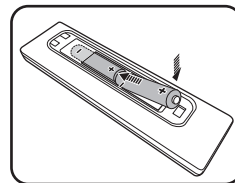
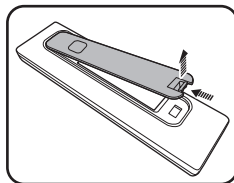

- ⚠ • **Evitare di lasciare il telecomando e la batteria in ambienti troppo umidi o caldi come cucina, bagno, sauna, solarium o auto.**
- **Utilizzare solo batterie del tipo consigliato dal produttore o di tipo equivalente.**
- **Per lo smaltimento delle batterie esaurite, attenersi alle disposizioni del produttore e alle normative locali in materia ambientale.**
- **Non gettare mai le batterie nel fuoco. Poiché potrebbero verificarsi delle esplosioni.**
- **Se le batterie sono esaurite o si prevede di non utilizzare il telecomando per un periodo di tempo prolungato, rimuovere le batterie onde evitare danni causati da un'eventuale fuoriuscita del liquido.**

## Campo d'azione effettivo del telecomando

Affinché il telecomando funzioni correttamente, tenerlo con un'angolazione massima di 30 gradi rispetto al sensore IR del proiettore. La distanza tra il telecomando e il sensore non dovrebbe superare gli 8 metri (~ 26 piedi).

Assicurarsi che non siano presenti ostacoli tra il telecomando e il sensore IR sul proiettore.

- **Funzionamento del proiettore dalla parte anteriore**

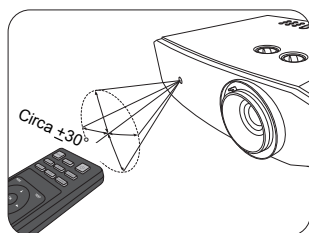

- **Funzionamento del proiettore dalla parte superiore**

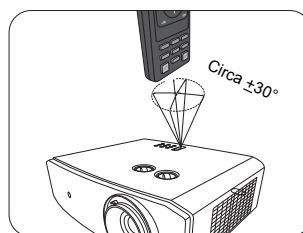

# Installazione

## Scelta della posizione

Prima di scegliere la posizione di installazione del proiettore, prendere in considerazione i seguenti fattori.

- Dimensione e posizione dello schermo
- Posizione della presa elettrica
- Posizione e distanza tra il proiettore e le altre apparecchiature

È possibile installare il proiettore nei seguenti modi.

<p><b>1. Anteriore:</b></p> <p>Scegliere questa posizione quando il proiettore è appoggiato sul pavimento e si trova di fronte allo schermo.</p> <p>Questa è la posizione più semplice per il proiettore e consente una rapida configurazione e una migliore portabilità.</p> <p>Accendere il proiettore e definire le seguenti impostazioni:</p> <p><b>INSTALLAZIONE &gt; Modalità proiettore &gt; Anteriore</b></p>		<p><b>3. Front soffitto:</b></p> <p>Scegliere questa posizione quando il proiettore è montato sul soffitto e si trova di fronte allo schermo.</p> <p>Accendere il proiettore e definire le seguenti impostazioni:</p> <p><b>INSTALLAZIONE &gt; Modalità proiettore &gt; Front soffitto</b></p>	
<p><b>2. Posteriore:</b></p> <p>Scegliere questa posizione quando il proiettore è appoggiato sul pavimento e si trova dietro lo schermo.</p> <p>Accendere il proiettore e definire le seguenti impostazioni:</p> <p><b>INSTALLAZIONE &gt; Modalità proiettore &gt; Posteriore</b></p>		<p><b>4. Postsoffitto:</b></p> <p>Scegliere questa posizione quando il proiettore è montato sul soffitto e si trova dietro lo schermo.</p> <p>Accendere il proiettore e definire le seguenti impostazioni:</p> <p><b>INSTALLAZIONE &gt; Modalità proiettore &gt; Postsoffitto</b></p>	
<p> In questo caso, è necessario utilizzare un apposito schermo per retroproiezione.</p>		<p> Sono necessari uno schermo per la retroproiezione e un kit per il montaggio a soffitto appositi.</p>	

# Scelta delle dimensioni desiderate per l'immagine proiettata

La distanza dall'obiettivo del proiettore allo schermo, l'impostazione dello zoom e il formato video influiscono sulle dimensioni dell'immagine proiettata. Per spostare l'obiettivo, ruotare i pomelli sul proiettore per spostare l'obiettivo di proiezione in qualsiasi direzione all'interno dell'angolazione consentita in base alla posizione dell'immagine desiderata.

## Proiezione frontale

- Durante la regolazione verticale della posizione di proiezione nello spostamento dell'obiettivo
- Durante la regolazione orizzontale della posizione di proiezione nello spostamento dell'obiettivo

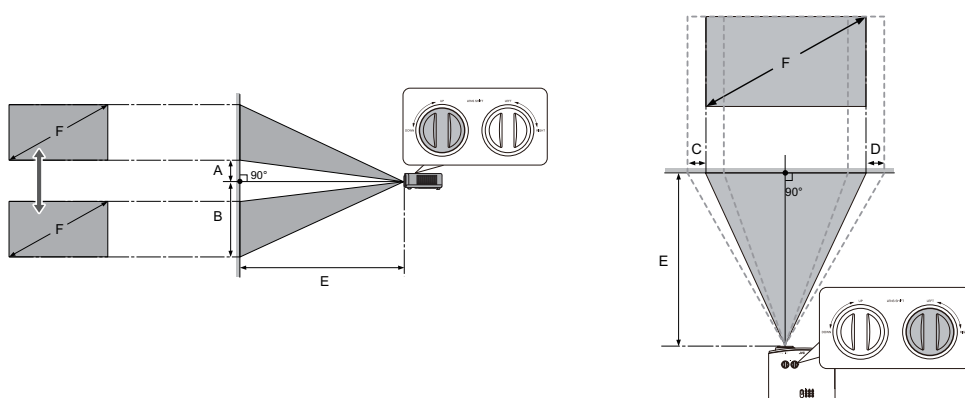

- A: Distanza dal centro dell'obiettivo al bordo inferiore dell'immagine proiettata (con l'obiettivo allungato al livello massimo)
- B: Distanza dal centro dell'obiettivo al bordo inferiore dell'immagine proiettata (con l'obiettivo al livello minimo)
- C: Distanza del movimento dal centro dell'obiettivo (con obiettivo tutto a sinistra)
- D: Distanza del movimento dal centro dell'obiettivo (con obiettivo tutto a destra)
- E: Distanza di proiezione dal proiettore allo schermo
- F: Dimensioni dell'immagine proiettata

- Le proporzioni dello schermo sono impostate su 16:9 e l'immagine proiettata è 16:9

Dimensioni schermo		Dimensioni dell'immagine proiettata (F)				Distanza di proiezione (E)				Spostamento (A)		Offset (B)		Offset (C, D)	
Diagonale		Altezza		Larghezza		Vicino (Wide)		Lontano (Tele)							
Pollici	cm	Pollici	cm	Pollici	cm	Pollici	cm	Pollici	cm	Pollici	cm	Pollici	cm	Pollici	cm
80	203	39	100	70	177	94	240	151	384	3,9	10	43,1	110	16,0	41
90	229	44	112	78	199	106	270	170	432	4,4	11	48,5	123	18,0	46
95	241	47	118	83	210	112	285	180	456	4,7	12	51,2	130	19,0	48
100	254	49	125	87	221	118	300	189	480	4,9	12	53,9	137	20,0	51
110	279	54	137	96	244	130	330	208	528	5,4	14	59,3	151	22,1	56

Dimensioni schermo		Dimensioni dell'immagine proiettata (F)				Distanza di proiezione (E)				Spostamento (A)		Offset (B)		Offset (C, D)	
Diagonale		Altezza		Larghezza		Vicino (Wide)		Lontano (Tele)							
Pollici	cm	Pollici	cm	Pollici	cm	Pollici	cm	Pollici	cm	Pollici	cm	Pollici	cm	Pollici	cm
120	305	59	149	105	266	142	360	227	576	5,9	15	64,7	164	24,1	61
130	330	64	162	113	288	154	390	246	624	6,4	16	70,1	178	26,1	66
140	356	69	174	122	310	165	420	265	672	6,9	17	75,5	192	28,1	71
150	381	74	187	131	332	177	450	283	720	7,4	19	80,9	205	30,1	76
160	406	78	199	139	354	189	480	302	768	7,8	20	86,3	219	32,1	81
170	432	83	212	148	376	201	510	321	816	8,3	21	91,7	233	34,1	87
180	457	88	224	157	398	213	540	340	864	8,8	22	97,1	247	36,1	92
200	508	98	249	174	443	236	600	378	960	9,8	25	107,9	274	40,1	102

Tutte le misurazioni sono approssimative e possono variare dalle dimensioni effettive. Per installare in modo definitivo il proiettore, si consiglia di usare il proiettore per testare la dimensione e la distanza di proiezione e le caratteristiche ottiche del proiettore prima di procedere con l'installazione. In questo modo è possibile determinare l'esatta posizione di montaggio che meglio si adatta all'installazione.

## Intervallo di proiezione per lo spostamento dell'obiettivo

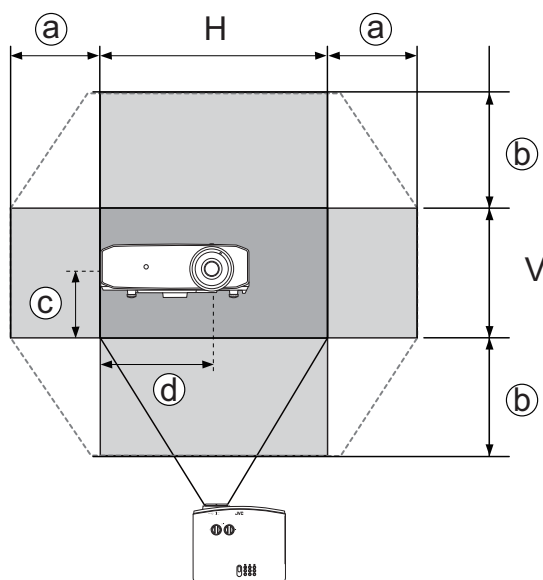

- a: Intervallo orizzontale massimo ( $O \times 23\%$ )
- b: Intervallo verticale massimo ( $V \times 60\%$ )
- c: 1/2 dell'altezza verticale dell'immagine
- d: 1/2 dell'altezza orizzontale dell'immagine

⚠ Smettere di ruotare il pomello quando viene emesso un clic per indicare che il pomello ha raggiunto il limite. L'eccessiva rotazione del pomello può causare danni.

- ☞ • Non è possibile spostare l'immagine sia al valore massimo orizzontale che verticale.
- La regolazione della posizione dell'obiettivo non sarà visibile in immagini con qualità degradata. Nel caso si riscontri la distorsione dell'immagine, per i dettagli vedere ["Regolazione dell'immagine proiettata"](#).



# Collegamento

Quando si collega qualsiasi sorgente di segnale al proiettore, effettuare le seguenti operazioni:

1. Spegnerne l'apparecchiatura prima di effettuare qualsiasi collegamento.
2. Utilizzare i cavi di segnale corretti per ciascuna origine.
3. Inserire saldamente i cavi.

 Nelle illustrazioni dei collegamenti mostrati di seguito, i cavi possono non essere stati inclusi col proiettore (vedere "[Contenuto della confezione](#)"). È possibile acquistare tali cavi nei negozi di elettronica.

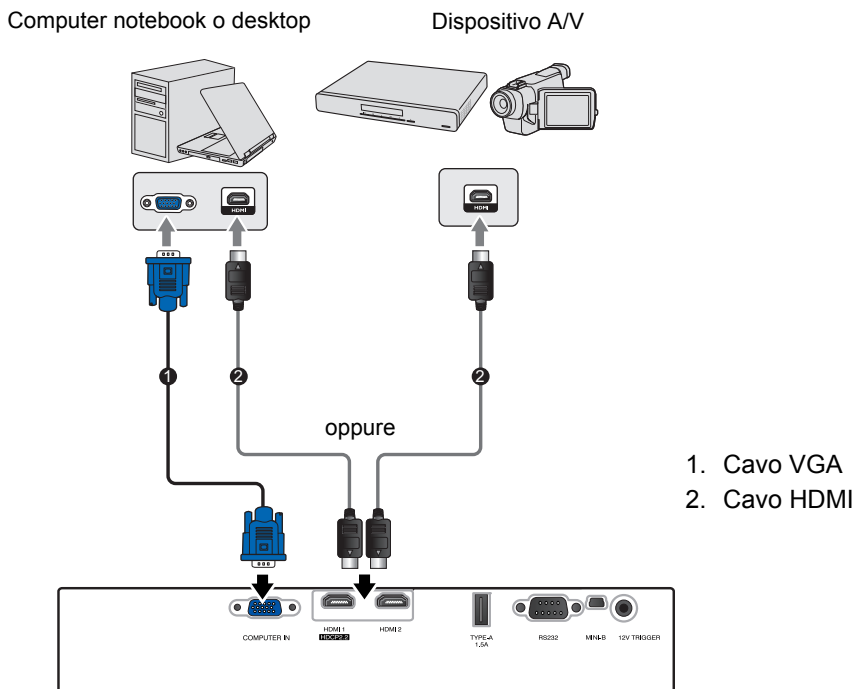

Terminale	Ver. HDCP	Usato per
HDMI 1	2.2	Origine 4K/HDR
HDMI 2	1.4	Fino all'origine 4K/30Hz

 Solo il connettore HDMI 1 supporta 4K (Ultra HD)/HDR.

 Usare un cavo HDMI premium ad alta velocità certificato (compatibile con 18 Gbps) e collegarlo al terminale HDMI 1 quando si inviano segnali video 4K da un dispositivo esterno.

# Funzionamento

## Avvio del proiettore

1. Inserire un'estremità del cavo di alimentazione nel proiettore e l'altra in una presa di alimentazione. Accendere l'interruttore per attivare la presa di alimentazione (dove applicabile). L'**POWER (Spia alimentazione)** sul proiettore si illumina di arancione dopo che è stata applicata l'alimentazione.

 **Utilizzare il cavo di alimentazione in dotazione per evitare possibili pericoli come folgorazioni e incendi.**

2. Premere  per avviare il proiettore. **POWER (Spia alimentazione)** lampeggia di verde e resta verde quando il proiettore è acceso.

Le ventole iniziano a funzionare e durante il riscaldamento sullo schermo viene visualizzata l'immagine di avvio. Il proiettore non risponde a altri comandi durante il processo di riscaldamento.

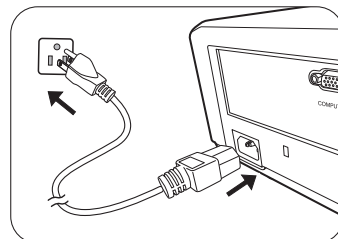

## Spegnimento del proiettore

1. Premere . Il proiettore visualizza il messaggio di conferma dello spegnimento.

2. Premere nuovamente . L'**POWER (Spia alimentazione)** lampeggia in arancione e le ventole funzionano per circa due minuti per raffreddare la sorgente di illuminazione. Il proiettore non risponde ai comandi durante il processo di raffreddamento.

3. Al termine del processo di raffreddamento, **POWER (Spia alimentazione)** diventa arancione fisso.

Se il proiettore non viene utilizzato per un lungo periodo di tempo, scollegare il cavo di alimentazione dalla presa elettrica.

 **Evitare di accendere il proiettore subito dopo averlo spento poiché il calore eccessivo può ridurre la vita della sorgente di illuminazione. La durata effettiva della sorgente di illuminazione può variare in relazione alle diverse condizioni ambientali e all'uso.**

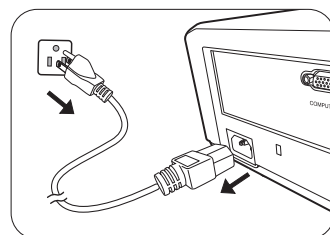

# Selezione di una sorgente di ingresso

Il proiettore può essere collegato contemporaneamente a più apparecchiature. Tuttavia, è possibile visualizzare solo una schermata alla volta. Quando viene avviato, il proiettore ricerca automaticamente i segnali disponibili.

Se si desidera che il proiettore ricerchi sempre automaticamente i segnali:

- Passare al menu **CONFIGURAZ. SISTEMA: Di base**, quindi attivare **Ricerca immissione automatica**. (vedere "[Ricerca immissione automatica](#)" a pagina 28)

Per selezionare la sorgente video:

1. Premere **INPUT** per visualizzare la barra di selezione della sorgente.

## Input



2. Premere **▲/▼** finché non viene selezionato il segnale desiderato e premere **OK**.

Una volta rilevato il segnale, le informazioni sulla sorgente selezionata vengono visualizzate sullo schermo per pochi secondi. Se più di un apparecchiatura è collegata con il proiettore, ripetere le operazioni 1 - 2 per cercare un nuovo segnale.

-  Fare riferimento alle "[Specifiche del proiettore](#)" per la risoluzione di visualizzazione nativa del proiettore. Per ottenere i migliori risultati di visualizzazione dell'immagine, selezionare ed utilizzare un segnale di ingresso che trasmette a questa risoluzione. Le altre risoluzioni saranno adattate dal proiettore a seconda dell'impostazione Rapporto, che potrebbe provocare la distorsione dell'immagine o perdita di nitidezza. Per ulteriori informazioni, consultare "[Rapporto](#)".

# Regolazione dell'immagine proiettata

## Regolazione dell'angolo di proiezione

Il proiettore è dotato di 2 piedini di regolazione. Che consentono di regolare l'altezza dell'immagine e l'angolo di proiezione. Ruotare il piedino come richiesto per regolare e mettere in piano l'angolo di proiezione.

☞ Se lo schermo e il proiettore non sono perpendicolari l'uno all'altro, l'immagine proiettata assume una forma trapezoidale in senso verticale. Per risolvere questo problema, vedere "[Correzione della distorsione trapezoidale](#)" per maggiori informazioni.

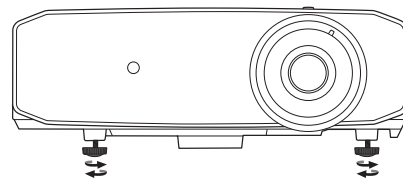

⚠ **Non guardare nell'obiettivo del proiettore quando la sorgente di illuminazione è accesa. La luce della sorgente di illuminazione può provocare danni alla vista.**

## Regolazione delle dimensioni e della nitidezza dell'immagine

Per regolare la dimensione dell'immagine proiettata, ruotare l'anello dello zoom sul proiettore.

Per rendere l'immagine più nitida, ruotare l'anello di messa a fuoco sul proiettore.

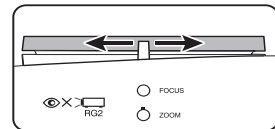
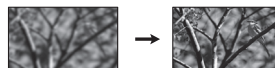
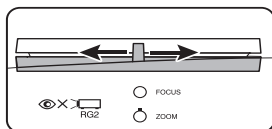
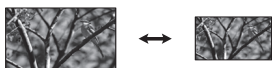

## Correzione della distorsione trapezoidale

Per distorsione trapezoidale si intende la situazione in cui l'immagine proiettata è visibilmente più larga nella parte superiore o inferiore. Ciò si verifica quando il proiettore non è perpendicolare allo schermo.

Oltre a regolare l'altezza del proiettore, è possibile eseguire manualmente la correzione seguendo le istruzioni di seguito:

1. Attenersi a una delle seguenti procedure per visualizzare la finestra **Trapezio**:

- Premere ▲/▼ o ▼/▲ sul proiettore.
- Premere ▲/▼ o ▼/▲ sul telecomando.

2. Le illustrazioni di seguito mostrano come correggere la distorsione trapezoidale:



Premere ▲/▼.

Premere ▼/▲.

- Per correggere la distorsione nella parte inferiore dell'immagine, usare ▼ o ▼/▲.
- Per correggere la distorsione nella parte superiore dell'immagine, usare ▲ o ▲/▼.

Una volta terminato, premere **BACK** per salvare le modifiche e uscire.

☞ In base alle condizioni di illuminazione, la correzione trapezoidale potrebbe non essere possibile. In questo caso, se possibile, ripristinare le condizioni di installazione e proiettare direttamente sullo schermo.

# Funzioni del menu

## Informazioni sui menu OSD

Per accedere dal menu OSD, premere **MENU**.

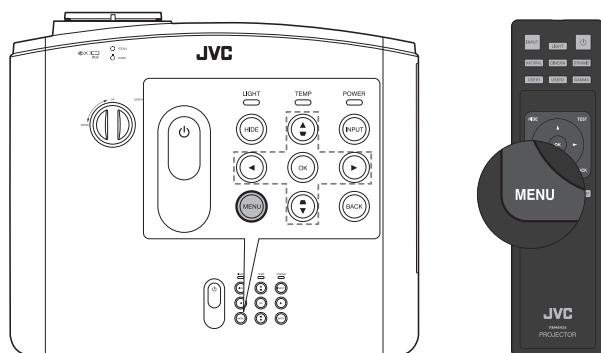

## Uso del menu OSD





Per accedere dal menu OSD, premere **MENU** sul proiettore o sul telecomando. Contiene i seguenti menu principali. Verificare i collegamenti dopo gli elementi del menu per ulteriori informazioni.

1. Menu **IMMAGINE** (consultare pagina 22)
2. Menu **DISPLAY** (consultare pagina 25)
3. Menu **INSTALLAZIONE** (consultare pagina 26)
4. Menu **CONFIGURAZ. SISTEMA: Di base** (consultare pagina 28)
5. Menu **CONFIGURAZ. SISTEMA: Avanzata** (consultare pagina 29)
6. Menu **INFORMAZIONI** (consultare pagina 30)

Gli elementi del menu disponibili possono variare in relazione alle sorgenti video collegate o a impostazioni specifiche. Gli elementi del menu non disponibili sono di colore grigio.

- Utilizzare i tasti freccia (◀/▶/▲/▼) sul proiettore o sul telecomando per scorrere gli elementi del menu.
- Usare **OK** per confermare l'elemento del menu selezionato.

# Menu **IMMAGINE**

Sottomenu	Funzioni e descrizioni
<b>Mod immagine</b>	<p>Consente di selezionare una modalità immagine predefinita che meglio si adatta all'ambiente di funzionamento e il tipo di immagine del segnale in ingresso.</p> <p>Di seguito sono descritte le modalità immagine predefinite:</p> <ul style="list-style-type: none"> <li>• <b>Natural (Natural)</b>: con saturazione del colore ben bilanciata e contrasto con bassi livelli di luminosità è molto adatta alle immagini video.</li> <li>• <b>Cinema (Cinema)</b>: con saturazione del colore ben bilanciata e contrasto con bassi livelli di luminosità è molto adatta per la visione di film in ambienti completamente scuri (come ci si trovasse in un cinema).</li> <li>• <b>Dynamic (Dinamico)</b>: consente di ottimizzare la luminosità dell'immagine proiettata. Questa modalità è ideale per ambienti in cui è necessario un livello di luminosità elevato, ad esempio quando si utilizza il proiettore in stanze ben illuminate.</li> <li>• <b>User 1 (Uten 1)/User 2 (Uten 2)</b>: consente di richiamare le impostazioni personalizzate. Una volta selezionato <b>User 1 (Uten 1)/User 2 (Uten 2)</b>, è possibile regolare alcuni dei sottomenu nel menu <b>DISPLAY</b>, in relazione al segnale in ingresso selezionato.</li> </ul> <p> <b>Quando i contenuti HDR 10 o HLG (Hybrid Log-Gamma) sono inviati al proiettore, questo passa automaticamente alla modalità immagine appropriata.</b></p>
<b>Impostazione mod utente</b>	<p>Le seguenti funzioni sono disponibili solo quando <b>Mod immagine</b> è impostata su <b>User 1 (Uten 1)</b> o <b>User 2 (Uten 2)</b>.</p> <ul style="list-style-type: none"> <li>• <b>Carica impostazioni</b>: consente di selezionare la modalità immagine che meglio si adatta alle esigenze di qualità dell'immagine e, in quanto punto di partenza, è possibile regolare ulteriormente l'immagine in base alle selezioni elencate di seguito.</li> <li>• <b>Rinom mod utente</b>: selezionare per rinominare le modalità immagine personalizzate (<b>User 1 (Uten 1)</b> o <b>User 2 (Uten 2)</b>). Il nuovo nome può avere fino a 9 caratteri fra lettere (A-Z, a-z), cifre (0-9), e spazi (_).</li> </ul>
<b>Luminosità</b>	<p>Consente di regolare la luminosità dell'immagine. Durante la regolazione di questa impostazione, le aree scure dell'immagine appaiono nere e i dettagli in tali aree diventano visibili.</p> <div style="display: flex; align-items: center;">  <div style="margin-left: 20px;"> <p>Aumentando il valore, l'immagine risulta più luminosa mentre riducendolo, l'immagine risulta più scura.</p> </div> </div>
<b>Contrasto</b>	<p>Consente di regolare il grado di differenza tra le aree scure e luminose dell'immagine. Una volta regolato il valore <b>Luminosità</b>, regolare <b>Contrasto</b> per impostare il livello massimo dei bianchi.</p> <div style="display: flex; align-items: center;">  <div style="margin-left: 20px;"> <p>Aumentando il valore, si ottiene un contrasto maggiore.</p> </div> </div>



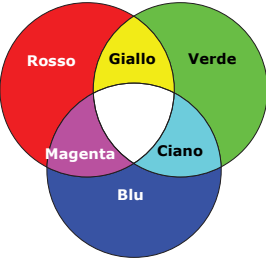

Sottomenu	Funzioni e descrizioni
<b>Colore</b>	<p>Consente di regolare il livello di saturazione del colore, ovvero la quantità di ciascun colore in un'immagine video. Impostando un valore più basso si ottengono colori meno saturi, impostando il valore minimo l'immagine viene visualizzata in bianco e nero.</p> <p>Impostando un valore troppo alto, i colori dell'immagine saranno molto forti e ciò renderà l'immagine poco realistica.</p>
<b>Tono</b>	<p>Consente di regolare i toni dei colori rosso e verde dell'immagine.</p> <p>Aumentando il valore, l'immagine assume una tonalità tendente al rosso.</p> <p>Diminuendo il valore, l'immagine assume una tonalità tendente al verde.</p>
<b>Nitidezza</b>	<p>Consente di rendere l'immagine più o meno nitida.</p> <div style="display: flex; align-items: center;">  <div style="margin-left: 20px;"> <p>Aumentando il valore, l'immagine risulta più nitida. Diminuendo il valore, l'immagine risulta meno nitida.</p> </div> </div>
<b>Avanzate</b>	<ul style="list-style-type: none"> <li>• <b>Selezione gamma</b></li> </ul> <p>Il termine Gamma si riferisce alla relazione fra sorgente di input e luminosità dell'immagine.</p> <ul style="list-style-type: none"> <li>• <b>2,2</b>: valore gamma normale.</li> <li>• <b>1,8/2,0/2,1/2,3/2,4/2,6</b>: aumentando il valore l'immagine risulta più scura.</li> <li>• <b>Priorità contrast</b>: consente di accentuare il contrasto rispetto all'impostazione Normale.</li> <li>• <b>Priorità luminosità</b>: consente di accentuare la luminosità rispetto all'impostazione Normale.</li> </ul> <hr/> <ul style="list-style-type: none"> <li>• <b>Temperatura colore</b></li> </ul> <ul style="list-style-type: none"> <li>• <b>Predefinito</b>: <ul style="list-style-type: none"> <li>- <b>Alto</b>: conferisce al bianco una tonalità bluastra.</li> <li>- <b>Normale</b>: mantiene le colorazioni normali del bianco.</li> <li>- <b>Basso</b>: conferisce al bianco una tonalità rossastra.</li> </ul> </li> </ul> <p>È possibile inoltre impostare una temperatura colore preferita regolando le seguenti opzioni.</p> <ul style="list-style-type: none"> <li>• <b>Guadagno rosso/Guadagno verde/Guadagno blu</b>: consente di regolare i livelli di contrasto di rosso, verde e blu.</li> <li>• <b>Offset rosso/Offset verde/Offset blu</b>: consente di regolare i livelli di luminosità di rosso, verde e blu.</li> </ul>



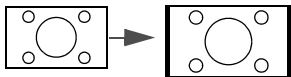

Sottomenu	Funzioni e descrizioni
<p><b>Avanzate</b></p>	<ul style="list-style-type: none"> <li>• <b>Gestione colori 3D</b></li> </ul> <p>Mette a disposizione sei set (RGBCMY) di colori che è possibile regolare. È possibile selezionare uno degli elementi per regolarne l'intervallo di colori e la saturazione.</p> <ol style="list-style-type: none"> <li>1. Premere <b>OK</b> per visualizzare la finestra <b>Gestione colori 3D</b>.</li> <li>2. Selezionare <b>Colori primari</b> e usare ◀/▶ per selezionare un colore tra <b>R</b> (Rosso), <b>G</b> (Verde), <b>B</b> (Blu), <b>C</b> (Ciano), <b>M</b> (Magenta) e <b>Y</b> (Giallo).</li> <li>3. Premere ▼ per selezionare <b>Tonalità</b> e usare ◀/▶ per impostare l'intervallo. Aumenti nella gamma comprendono colori composti da proporzioni variabili dei due colori adiacenti.</li> </ol> <div style="display: flex; align-items: center; margin: 10px 0;">  <div style="margin-left: 20px;"> <p>L'illustrazione mostra la correlazione tra i colori. Ad esempio, se si seleziona <b>R</b> e si imposta il suo intervallo su 0, solo il rosso puro viene selezionato. Aumentando l'intervallo verrà incluso il rosso vicino al giallo e il rosso vicino al magenta.</p> </div> </div> <ol style="list-style-type: none"> <li>4. Premere ▼ per selezionare <b>Guadagno</b> e usare ◀/▶ per impostare i valori. Ciò avrà effetto sul livello di contrasto selezionato per il colore primario. Ogni regolazione apportata si rifletterà immediatamente sull'immagine.</li> <li>5. Premere ▼ per selezionare <b>Saturazione*</b> e usare ◀/▶ per impostare i valori. Ogni regolazione apportata si rifletterà immediatamente sull'immagine.</li> <li>6. Ripetere i passaggi da 2 a 5 fino ad apportare tutte le regolazioni desiderate.</li> <li>7. Una volta completato, premere <b>BACK</b> per uscire.</li> </ol> <p>*Informazioni sulla saturazione</p> <p>È la quantità di colore presente nell'immagine video. Impostando un valore più basso si ottengono colori meno saturi; impostando "0" l'immagine viene visualizzata in bianco e nero. Se la saturazione è troppo alta, i colori dell'immagine saranno molto forti e ciò renderà l'immagine poco realistica.</p> <ul style="list-style-type: none"> <li>• <b>MoviePro</b> <ul style="list-style-type: none"> <li>• <b>Miglioramento colori:</b> consente di definire la saturazione dei colori con grande flessibilità. Modula algoritmi di colori complessi per rendere impeccabili i colori saturi, le sfumature fini, le tonalità intermedie e i pigmenti sottili.</li> <li>• <b>Tono pelle:</b> consente di eseguire una regolazione smart della tonalità solo per calibrare il colore della pelle delle persone, non altri colori nell'immagine. Previene la decolorazione delle tonalità della pelle causata dalla luce del raggio di proiezione, ritraendo ogni tonalità della pelle nella sua tonalità più bella.</li> <li>• <b>Super risoluz:</b> è una tecnologia a super risoluzione che migliora radicalmente i contenuti Full HD in termini di colori, contrasto e trama. È inoltre una tecnologia di miglioramento dei dettagli che definisce i dettagli della superficie per immagini quasi reali che emergono dallo schermo. Gli utenti possono regolare i livelli di nitidezza e il miglioramento dei dettagli per una visualizzazione ottimale.</li> </ul> </li> </ul>

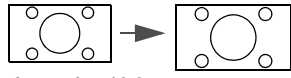

Sottomenu	Funzioni e descrizioni
Avanzate	<ul style="list-style-type: none"> <li>• <b>Impostazione HDR</b> <ul style="list-style-type: none"> <li>• <b>Auto/HDR10 / HLG/SDR:</b> il proiettore supporta le origini immagine HDR. Rileva automaticamente la gamma dinamica dell'origine e ottimizza le impostazioni per riprodurre i contenuti in una vasta gamma di condizioni di illuminazione. Se l'origine di ingresso non è definita nella gamma dinamica, è possibile selezionare manualmente <b>HDR10, HLG</b> o <b>SDR</b>.</li> <li>• <b>Tonalità Immagine:</b> il proiettore può regolare automaticamente i livelli di luminosità dell'immagine in base all'origine di ingresso. È anche possibile selezionare manualmente il livello di luminosità per visualizzare immagini con qualità migliore. Aumentando il valore, l'immagine risulta più chiara; diminuendo il valore, l'immagine risulta più scura.</li> </ul> </li> </ul>
Riprist mod immag corrente	Tutte le regolazioni apportate per la <b>Mod immagine</b> selezionata (incluse le modalità predefinite, <b>User 1 (Uten 1)</b> e <b>User 2 (Uten 2)</b> ) saranno ripristinate ai valori predefiniti di fabbrica.

## Menu DISPLAY

Sottomenu	Funzioni e descrizioni
Rapporto	<p>☞ Nelle illustrazioni di seguito, le porzioni nere rappresentano le aree inattive mentre quelle bianche le aree attive.</p> <ul style="list-style-type: none"> <li>• <b>Auto</b>  <p>Immagine 15:9</p> <p>Consente di modificare le proporzioni dell'immagine per adattarla alla larghezza orizzontale o verticale della risoluzione originale. Consente di utilizzare al massimo lo schermo e di mantenere il formato dell'immagine.</p> </li> <li>• <b>4:3</b>  <p>Immagine 4:3</p> <p>Consente di adattare l'immagine per poterla visualizzare nel centro dello schermo con un formato 4:3.</p> </li> <li>• <b>16:9</b>  <p>Immagine 16:9</p> <p>Consente di adattare l'immagine per poterla visualizzare nel centro dello schermo con un formato 16:9.</p> </li> <li>• <b>16:10</b>  <p>Immagine 16:10</p> <p>Consente di adattare l'immagine per poterla visualizzare nel centro dello schermo con un formato 16:10.</p> </li> </ul>

Sottomenu	Funzioni e descrizioni
<b>Posiz immagine</b>	<p>Consente di visualizzare la finestra <b>Posiz immagine</b>. È possibile usare i tasti frecce direzionali sul proiettore o sul telecomando per regolare la posizione dell'immagine proiettata.</p> <p>I valori mostrati nella parte inferiore della finestra cambiano a ogni pressione del tasto.</p> <p> <b>Questa funzione è disponibile solo quando è selezionato il segnale PC.</b></p>
<b>Regolazione scansione</b>	<p>Nasconde la scarsa qualità dell'immagine nei quattro bordi.</p> <p>Maggiore è il valore, maggiore sarà la porzione di immagine nascosta mentre lo schermo rimane pieno e geometricamente corretto. L'impostazione su 0 visualizza il 100% dell'immagine.</p>
<b>Fase</b>	<p>Consente di regolare la fase di clock per ridurre la distorsione dell'immagine.</p> <p> <b>Questa funzione è disponibile solo quando è selezionato il segnale PC.</b></p>
<b>Dimens orizzontali</b>	<p>Consente di regolare la dimensione orizzontale dell'immagine.</p> <p> <b>Questa funzione è disponibile solo quando è selezionato il segnale PC.</b></p>
<b>Auto</b>	<p>Determina automaticamente le impostazioni temporali per l'immagine visualizzata.</p>
<b>e-shift</b>	<p>Consente di cambiare la risoluzione video.</p> <ul style="list-style-type: none"> <li>• <b>Off</b>: consente di passare alla risoluzione 2K.</li> </ul> <p> <b>Mod immagine sarà impostata automaticamente alla modalità fissa.</b></p> <ul style="list-style-type: none"> <li>• <b>On</b> (consigliato): Consente di passare alla risoluzione 4K.</li> </ul>

## Menu **INSTALLAZIONE**

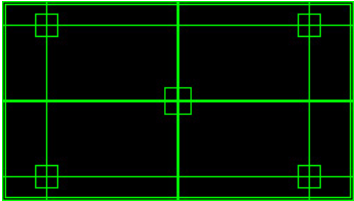





Sottomenu	Funzioni e descrizioni
<b>Modalità proiettore</b>	<p>Per ulteriori informazioni, consultare "<a href="#">Scelta della posizione</a>".</p>
<b>Test formato</b>	<p>È utilizzato per regolare le dimensioni dell'immagine e la messa a fuoco e verifica che l'immagine sia proiettata senza distorsione. Per chiudere il modello di test, tornare a questo menu e selezionare <b>Off</b>.</p> 

Sottomenu	Funzioni e descrizioni
<b>Imp. sorgente luminosa</b>	<ul style="list-style-type: none"> <li>• <b>Mod. sorgente luminosa</b></li> </ul> <p>Scegliere tra le seguenti modalità di potenza della sorgente di illuminazione.</p> <ul style="list-style-type: none"> <li>• <b>Normale:</b> consente di usare la luminosità massima della sorgente di illuminazione.</li> <li>• <b>Eco:</b> consente di ridurre i rumori di sistema e il consumo energetico della sorgente di illuminazione del 30%.</li> <li>• <b>Variabile Basso:</b> regolare l'emissione della sorgente luminosa in base alla luminosità dell'immagine proiettata. L'emissione massima è uguale a quella della modalità <b>Eco</b>.</li> <li>• <b>Variabile Alto:</b> regolare l'emissione della sorgente luminosa in base alla luminosità dell'immagine proiettata. L'emissione massima è uguale a quella della modalità <b>Normale</b>.</li> </ul> <p>Se si seleziona la modalità <b>Eco</b>, <b>Variabile Basso</b> o <b>Variabile Alto</b>, il livello di luminosità sarà inferiore e le immagini proiettate risulteranno più scure. Per ulteriori informazioni vedere "<a href="#">Impostazione Mod. sorgente luminosa</a>".</p> <ul style="list-style-type: none"> <li>• <b>Informazioni sorgente luminosa</b></li> </ul> <p>Selezionare per conoscere la durata (in ore) di utilizzo della sorgente di illuminazione calcolata automaticamente dal timer integrato.</p>
<b>Interruttore 12V</b>	<p>È disponibile un trigger 12V che funziona in base alle necessità degli scenari di installazione. Sono disponibili due selezioni:</p> <ul style="list-style-type: none"> <li>• <b>Off:</b> se selezionato, il proiettore non invia un segnale elettronico quando è acceso.</li> <li>• <b>On:</b> il proiettore invia un segnale elettronico da basso ad alto quando è acceso, e un segnale da alto a basso quando è spento.</li> </ul>
<b>Modalità altitudine elevata</b>	<p>Questa modalità per l'uso in aree con altitudine elevata o temperatura elevata. Attivare la funzione quando l'ambiente è a 1500 m–3000 m sul livello del mare, e la temperatura è compresa tra 0°C–30°C.</p> <p>Quando si utilizza il proiettore in <b>Modalità altitudine elevata</b>, il livello di rumore può aumentare poiché la ventola funziona a maggiore velocità per migliorare il sistema di raffreddamento e le prestazioni generali.</p> <p>Se si utilizza il proiettore in condizioni estreme diverse da quelle descritte sopra, il sistema potrebbe spegnersi automaticamente per evitare che il proiettore si surriscaldi. In questi casi, è necessario passare a <b>Modalità altitudine elevata</b> per ovviare a questi fenomeni. Tuttavia, il proiettore non è adatto al funzionamento in qualsiasi condizione estrema.</p>

## Menu CONFIGURAZ. SISTEMA: Di base

Sottomenu	Funzioni e descrizioni
<b>Lingua</b>	Consente di impostare la lingua desiderata per i menu OSD.
<b>Colore sfondo</b>	Consente di impostare il colore dello sfondo per il proiettore.
<b>Splash Screen</b>	Consente di selezionare il logo da visualizzare sullo schermo all'accensione del proiettore. È possibile scegliere la schermata con il logo <b>JVC</b> , la schermata <b>Blu</b> o la schermata <b>Nero</b> .
<b>Auto spegnimento</b>	Evita proiezioni non necessarie quando non si rileva nessun segnale per molto tempo. Per ulteriori informazioni, consultare " <a href="#">Impostazione Auto spegnimento</a> ".
<b>Accensione diretta</b>	Consente di accendere automaticamente il proiettore una volta collegato il cavo di alimentazione.
<b>Impostazioni Menu</b>	<ul style="list-style-type: none"> <li>• <b>Posizione menu</b> Consente di impostare la posizione del menu OSD.</li> <li>• <b>Tempo visualizz menu</b> Consente di impostare il tempo in cui l'OSD rimane attivo da quando viene premuto il tasto.</li> <li>• <b>Messaggio promemoria</b> Consente di attivare o disattivare i promemoria.</li> </ul>
<b>Rinomina immissione</b>	Consente di rinominare l'origine di ingresso corrente assegnando un altro nome. Usare ▲/▼/◀/▶ e <b>OK</b> per selezionare i caratteri desiderati della sorgente collegata.
<b>Ricerca immissione automatica</b>	Consente di impostare la ricerca automatica della sorgente di ingresso. Selezionare <b>On</b> per consentire al proiettore di cercare le sorgenti di ingresso fino ad acquisire il segnale. Se la funzione è impostata su <b>Off</b> , viene selezionata la sorgente di ingresso più recente.

## Menu CONFIGURAZ. SISTEMA: Avanzata

Sottomenu	Funzioni e descrizioni
<b>Intervallo HDMI</b>	<ul style="list-style-type: none"> <li>• <b>Auto:</b> consente di impostare il proiettore per rilevare automaticamente l'intervallo HDMI del segnale in ingresso.</li> <li>• <b>Miglior:</b> consente di impostare l'intervallo colori HDMI come 0 - 255.</li> <li>• <b>Standard:</b> consente di impostare l'intervallo colori HDMI come 16 - 235.</li> </ul>
<b>Password</b>	<p>Per motivi legati alla sicurezza e per evitare l'uso non autorizzato, è possibile impostare una password di protezione per il proiettore. L'uso del proiettore viene limitato ai soli utenti in possesso della password corretta. Se si inserisce una password errata 5 volte di seguito, il proiettore si spegne automaticamente.</p> <p> <b>Potrebbe capitare di dimenticare la password dopo che è stata attivata la funzione di protezione della password. Annotare la password e conservarla in un luogo sicuro per riferimenti futuri.</b></p> <p>Sarà chiesto di impostare una nuova password se non è stato fatto in precedenza. Come indicato dall'OSD, i 4 tasti freccia (▲/▶/▼/◀) rappresentano rispettivamente 4 cifre (1, 2, 3, 4). Usare i tasti freccia per impostare una password da 6 cifre. Durante la digitazione le cifre vengono sostituite da *****.</p> <ul style="list-style-type: none"> <li>• <b>Modifica password</b></li> </ul> <p>Viene richiesto di inserire la password corrente prima di inserirne una nuova.</p> <ul style="list-style-type: none"> <li>• <b>Blocco accensione</b></li> </ul> <p>Sarà chiesto di inserire la password corrente prima di cambiare l'impostazione.</p> <p> <b>Dopo aver impostato la password e attivato il blocco accensione, è necessario inserire la password ogni volta che si desidera utilizzare il proiettore.</b></p> <p> <b>Se viene dimenticata la password, richiedere assistenza dal centro di assistenza JVC locale. È possibile che venga richiesta la documentazione relativa all'acquisto per verificare che non si tratti di utenti non autorizzati.</b></p>
<b>Blocco tasti pannello</b>	<p>Con i tasti di comando del proiettore bloccati, è possibile evitare che le impostazioni vengano cambiate accidentalmente (ad esempio da parte dei bambini).</p> <p>Quando si seleziona <b>On</b> per attivare la funzione, i tasti di controllo sul proiettore non funzionano, ad eccezione di  <b>ALIMENTAZIONE</b>.</p> <p>Per sbloccare i tasti, tenere premuto  sul proiettore per 3 secondi o selezionare <b>Off</b> utilizzando il telecomando.</p> <p> <b>È possibile accedere alla funzione tramite il telecomando o il tastierino.</b></p>
<b>Riprist. tutte imp.</b>	<p>Consente di ripristinare tutte le impostazioni sui valori predefiniti.</p> <p> <b>Vengono mantenute tutte le seguenti impostazioni: Mod immagine, Luminosità, Contrasto, Colore, Tono, Nitidezza, Rapporto, e-shift, Modalità proiettore, Password, Seleziona gamma, Temperatura colore, Gestione colori 3D, MoviePro.</b></p>

## Menu **INFORMAZIONI**

Sottomenu	Funzioni e descrizioni
<b>Immissione</b>	Consente di visualizzare l'origine del segnale corrente.
<b>Mod immagine</b>	Consente di visualizzare la modalità immagine corrente nel menu <b>IMMAGINE</b> .
<b>Risoluzione</b>	Consente di visualizzare la risoluzione originale del segnale di ingresso.
<b>Sistema di colore</b>	Consente di visualizzare il formato di ingresso del sistema.
<b>MaxCLL</b>	Consente di visualizzare il livello di luce massima nei contenuti rilevati.
<b>MaxFALL</b>	Consente di visualizzare la luce media massima del fotogramma rilevato.
<b>Tempo uso sorg luminosa</b>	Visualizza il numero di ore in cui la sorgente di illuminazione è stata utilizzata.
<b>Versione firmware</b>	Consente di visualizzare la versione firmware del proiettore.

 Alcune informazioni sono disponibili solo quando si utilizzano specifiche sorgenti di ingresso.

# Struttura del menu OSD

 I menu OSD variano in relazione al tipo di segnale selezionato.

Menu principale	Sottomenu	Opzioni	
<b>IMMAGINE</b>	Mod immagine	Natural (Natural)/Cinema (Cinema)/ Dynamic (Dinamico)/User 1 (Uten 1)/User 2 (Uten 2)	
	Impostazione mod utente	Carica impostazioni	Natural (Natural)/Cinema (Cinema)/ Dynamic (Dinamico)/User 1 (Uten 1)/User 2 (Uten 2)
		Rinom mod utente	
	Luminosità		
	Contrasto		
	Colore		
	Tono		
	Nitidezza		
	Avanzate	Seleziona gamma	1,8/2,0/2,1/2,2/2,3/2,4/2,6/Priorità contrast/ Priorità luminosità
			Predefinito
			Guadagno rosso
		Temperatura colore	Guadagno verde
			Guadagno blu
			Offset rosso
Offset verde			
Gestione colori 3D		Offset blu	
		Colori primari	
		Tonalità	
MoviePro	Guadagno		
	Saturazione		
	Miglioramento colori		
Impostazione HDR	Tono pelle		
	Super risoluz		
Riprist mod immag corrente	Auto/HDR10/HLG/SDR		
Rapporto	Tonalità Immagine		
Posiz immagine	Ripristina/Annulla		
Regolazione scansione	Auto/4:3/16:9/16:10		
Fase			
Dimens orizzontali			
Auto			
e-shift	0-3		
<b>INSTALLAZIONE</b>	Modalità proiettore	Off/On	
	Test formato	Anteriore/Posteriore/Front soffitto/ Postsoffitto	
	Imp. sorgente luminosa	Mod. sorgente luminosa	Normale/Eco/Variabile Basso/Variabile Alto
		Informazioni sorgente luminosa	Tempo uso sorg luminosa
	Interruttore 12V	Off/On	
	Modalità altitudine elevata	On/Off	

Menu principale	Sottomenu	Opzioni	
<b>CONFIGURAZ. SISTEMA: Di base</b>	Lingua	English / Français / Deutsch / Italiano / Español / Русский / 繁體中文 / 简体中文 / 日本語 / Svenska / Türkçe / Čeština / Português Norsk / Nederlands / Polski	
	Colore sfondo	Verde/Nero/Blu	
	Splash Screen	Nero/Blu/JVC	
	Auto spegnimento	Disattiva/5 min/10 min/15 min/20 min/25 min/30 min	
	Accensione diretta	Off/On	
	Impostazioni Menu	Posizione menu	Al centro/In alto a sinistra/In alto a destra/In basso a destra/In basso a sinistra
		Tempo visualizz menu	Sempre On/5 sec/10 sec/15 sec/20 sec/25 sec/30 sec
		Messaggio promemoria	Off/On
	Rinomina immissione		
	Ricerca immissione automatica	Off/On	
<b>CONFIGURAZ. SISTEMA: Avanzata</b>	Intervallo HDMI	Auto/Standard/Miglior	
	Password	Modifica password	
		Blocco accensione	On/Off
	Blocco tasti pannello	Off/On	
	Riprist. tutte imp.	Ripristina/Annulla	
<b>INFORMAZIONI</b>	Immissione		
	Mod immagine		
	Risoluzione		
	Sistema di colore		
	MaxCLL		
	MaxFALL		
Tempo uso sorg luminosa			
Versione firmware			



# Manutenzione

## Manutenzione del proiettore

### Pulizia dell'obiettivo

Pulire l'obiettivo ogni volta che vi si deposita dello sporco o della polvere.

Prima di pulire qualsiasi parte del proiettore, spegnerlo utilizzando la procedura di spegnimento corretta (consultare "[Spegnimento del proiettore](#)"), scollegare il cavo di alimentazione e lasciare che proiettore si raffreddi completamente.

- Rimuovere la polvere utilizzando una bomboletta di aria compressa.
- Per rimuovere lo sporco o eventuali macchie, utilizzare un panno specifico per la pulizia delle lenti o inumidire un panno morbido con un detergente per lenti e pulire delicatamente la superficie dell'obiettivo.
- Non usare mai panni abrasivi, solventi alcalini/acidi, polvere abrasiva o solventi spray, come ad esempio alcool, benzina, diluente o insetticida. L'uso di questi materiali o il contatto prolungato con materiale gommoso o vinilico può causare danni alla superficie del proiettore e alla scocca.

 **Non toccare l'obiettivo con le dita o pulire l'obiettivo con materiali abrasivi. L'uso di fazzoletti di carta può danneggiare la superficie dell'obiettivo. Utilizzare solamente pennelli per obiettivi fotografici, panni, e detersivi. Non tentare di pulire l'obiettivo mentre il proiettore è acceso o è ancora caldo dopo l'uso.**

### Pulizia della parte esterna del proiettore

Prima di pulire qualsiasi parte del proiettore, spegnerlo utilizzando la procedura di spegnimento corretta (consultare "[Spegnimento del proiettore](#)"), scollegare il cavo di alimentazione e lasciare che proiettore si raffreddi completamente.

- Per rimuovere lo sporco o la polvere, utilizzare un panno morbido, asciutto e privo di pelucchi.
- Per rimuovere lo sporco più resistente o eventuali macchie, inumidire un panno morbido con acqua e del detergente a PH neutro. e passarlo sulle parti esterne.

 **Non utilizzare mai cera, alcool, benzene, solventi o altri detersivi chimici, poiché potrebbero danneggiare il proiettore.**

### Conservazione del proiettore

Per riporre il proiettore per un periodo di tempo prolungato:

- Assicurarsi che la temperatura e l'umidità del luogo di conservazione rientrino nei limiti indicati per il proiettore. Per informazioni su tali limiti, vedere "[Specifiche tecniche](#)" o contattare il rivenditore.
- Ritirare i piedini di regolazione.
- Rimuovere le batterie dal telecomando.
- Riporre il proiettore nella confezione originale o in una confezione analoga.

### Trasporto del proiettore

Si raccomanda di spedire il proiettore riponendolo nella confezione originale o in una analoga.

# Informazioni sulla sorgente di illuminazione

## Visualizzazione delle ore di utilizzo della sorgente di illuminazione

Quando il proiettore è in funzione, il tempo di utilizzo della sorgente di illuminazione espresso in ore viene calcolato automaticamente dal timer incorporato.

Per ottenere le informazioni sulle ore di utilizzo della sorgente di illuminazione:

1. Premere **MENU**.
2. Usare i tasti freccia (◀/▶/▲/▼) per passare a **INFORMAZIONI** o accedere al menu **INSTALLAZIONE > Imp. sorgente luminosa > Informazioni sorgente luminosa**.
3. Vengono visualizzate le informazioni **Tempo uso sorg luminosa**.
4. Premere **MENU** per uscire.

## Prolungare la vita della sorgente di illuminazione

Per rendere più lunga la durata della sorgente di illuminazione, è possibile eseguire le seguenti impostazioni all'interno del menu OSD.

Per accedere al menu OSD, consultare "[Uso del menu OSD](#)" per informazioni.

## Impostazione **Mod. sorgente luminosa**

La durata della sorgente di illuminazione può essere aumentata cambiando la modalità sorgente di illuminazione.

1. Andare su **INSTALLAZIONE > Imp. sorgente luminosa > Mod. sorgente luminosa**.
2. Premere ◀/▶ per passare alla modalità desiderata, quindi premere **OK**.
3. Una volta terminato, premere **MENU** per salvare le modifiche e uscire.



## Impostazione **Auto spegnimento**

Questa funzione consente di spegnere automaticamente il proiettore se non viene rilevato alcun segnale di ingresso dopo un intervallo di tempo prestabilito.

1. Andare su **CONFIGURAZ. SISTEMA: Di base > Auto spegnimento**.
2. Premere ◀/▶ per selezionare il periodo di tempo. Se gli intervalli di tempo predefiniti non sono disponibili per la personalizzazione, selezionare **Disattiva**, il proiettore non effettuerà lo spegnimento automatico per un dato intervallo di tempo.
3. Una volta terminato, premere **MENU** per salvare le modifiche e uscire.

# Indicatori

Sono presenti 3 indicatori che mostrano lo stato del proiettore. Controllare le seguenti informazioni sulle spie degli indicatori. Se qualcosa non va, spegnere il proiettore e contattare il rivenditore.

Spia			Stato e descrizione
LIGHT 	TEMP 	POWER 	
<b>Eventi relativi all'alimentazione</b>			
Off	Off	Arancione	Modalità standby
Off	Off	Verde Lampeggiante	Accensione
Off	Off	Verde	Funzionamento normale
Off	Off	Arancione Lampeggiante	Spegnimento con raffreddamento normale
Rosso Lampeggiante	Rosso Lampeggiante	Rosso Lampeggiante	Download
Rosso	Off	Verde	Avvio di CW non riuscito
Rosso Lampeggiante	Off	Verde	Errore rotazione CW
Rosso	Off	Rosso	Errore spegnimento scaler (interruzione dati)
<b>Eventi sorgente di illuminazione</b>			
Rosso	Off	Off	Errore sorgente di illuminazione durante il normale funzionamento
Arancione Lampeggiante	Off	Off	La sorgente di illuminazione non si accende
Arancione	Off	Verde	Durata della sorgente di illuminazione terminata
<b>Eventi relativi alla temperatura</b>			
Off	Rosso	Rosso	Errore ventola 1 (la velocità effettiva della ventola è al di sopra della velocità desiderata)
Off	Rosso Lampeggiante	Rosso	Errore ventola 2 (la velocità effettiva della ventola è al di sopra della velocità desiderata)
Off	Verde	Rosso	Errore ventola 3 (la velocità effettiva della ventola è al di sopra della velocità desiderata)
Off	Verde	Rosso	Errore ventola 4 (la velocità effettiva della ventola è al di sopra della velocità desiderata)
Off	Rosso	Rosso Lampeggiante	Errore ventola 5 (la velocità effettiva della ventola è al di sopra della velocità desiderata)
Off	Rosso Lampeggiante	Rosso Lampeggiante	Errore ventola 6 (la velocità effettiva della ventola è al di sopra della velocità desiderata)
Off	Rosso	Verde	Errore temperatura 1 (temperatura oltre il limite)

# Risoluzione dei problemi

Problema	Causa	Rimedio
Il proiettore non si accende.	Il proiettore non riceve alimentazione dal cavo di alimentazione.	Inserire il cavo di alimentazione nella presa CA sul retro del proiettore quindi collegarlo alla presa di alimentazione. Se la presa di alimentazione è dotata di un interruttore, verificare che questo si trovi nella posizione di accensione.
	Si è tentato di accendere il proiettore durante il processo di raffreddamento.	Attendere il completamento del processo di raffreddamento.
Nessuna immagine.	La sorgente video non è accesa o non è collegata correttamente.	Accendere la sorgente video e verificare che il cavo di segnale sia collegato correttamente.
	Il proiettore non è collegato correttamente al dispositivo della sorgente di ingresso.	Controllare il collegamento.
	La sorgente di ingresso non è stata selezionata correttamente.	Selezionare il segnale di ingresso corretto utilizzando il tasto <b>INPUT</b> sul proiettore o sul telecomando.
	Il cavo HDMI non supporta il segnale 4K.	Usare un cavo HDMI premium ad alta velocità (compatibile con 18 Gbps).
Immagine instabile.	I cavi di collegamento non sono collegati saldamente al proiettore o alla sorgente del segnale.	Collegare correttamente i cavi ai terminali appropriati.
Immagine confusa.	La messa a fuoco dell'obiettivo di proiezione non è corretta.	Regolare la messa a fuoco dell'obiettivo mediante l'anello di messa a fuoco.
	Il proiettore e lo schermo non sono allineati correttamente.	Regolare l'angolo di proiezione, la direzione e l'altezza del proiettore se necessario.
	Il coperchio dell'obiettivo non è stato tolto. (Se disponibile)	Rimuovere il coperchio dell'obiettivo. (Se disponibile)
Il telecomando non funziona correttamente.	La batteria è esaurita.	Sostituire con una batteria nuova.
	Un ostacolo è frapposto tra il telecomando e il proiettore.	Rimuovere l'ostacolo.
	La distanza dal proiettore è eccessiva.	Non posizionarsi a più di 8 metri (26,2 piedi) dal proiettore.

# Specifiche tecniche

## Specifiche del proiettore

 Tutte le specifiche sono soggette a modifiche senza preavviso.

### Parte ottica

Risoluzione

1920 x 1080

3840 x 2160 con spostamento elettronico

Sistema di visualizzazione Sistema

DLP™ a chip singolo

Obiettivo

F = 1,809, f = 14,3~22,9 mm

Sorgente di illuminazione

Laser

### Parte elettrica

Alimentazione

CA 100–240 V, 3,7 A, 50-60 Hz

(Automatico)

Consumo energetico

360 W (massimo); < 0,5 W (standby);

### Terminali di uscita

12 V CC (Massimo 0,1 A) x 1

Uscita CC 5V (Massimo 1,5 A) x 1

### Controllo

Controllo seriale RS-232

9 pin x 1

Ricevitore infrarossi x 2

USB Mini-B x 1

### Terminali di ingresso

Ingresso computer

Ingresso RGB

D-Sub da 15-pin (femmina) x 1

Ingresso segnale video

Ingresso segnale SD/HDTV

Digitale - HDMI x 2

### Requisiti ambientali

Temperatura operativa

0°C–40°C sul livello del mare

Umidità relativa operativa

10%–90% (senza condensa)

Altitudine operativa

0–1499 m a 0°C–35°C

1500–3000 m a 0°C–30°C (con

Modalità altitudine elevata)

### Parte meccanica

Peso

6,3 Kg (13,89 lbs)

# Dimensioni

405 mm x 341 mm x 145,8 mm (15 • 7/8" x 13 • 1/2" x 5 • 3/4") (L x P x A)

Unità: mm (pollici)

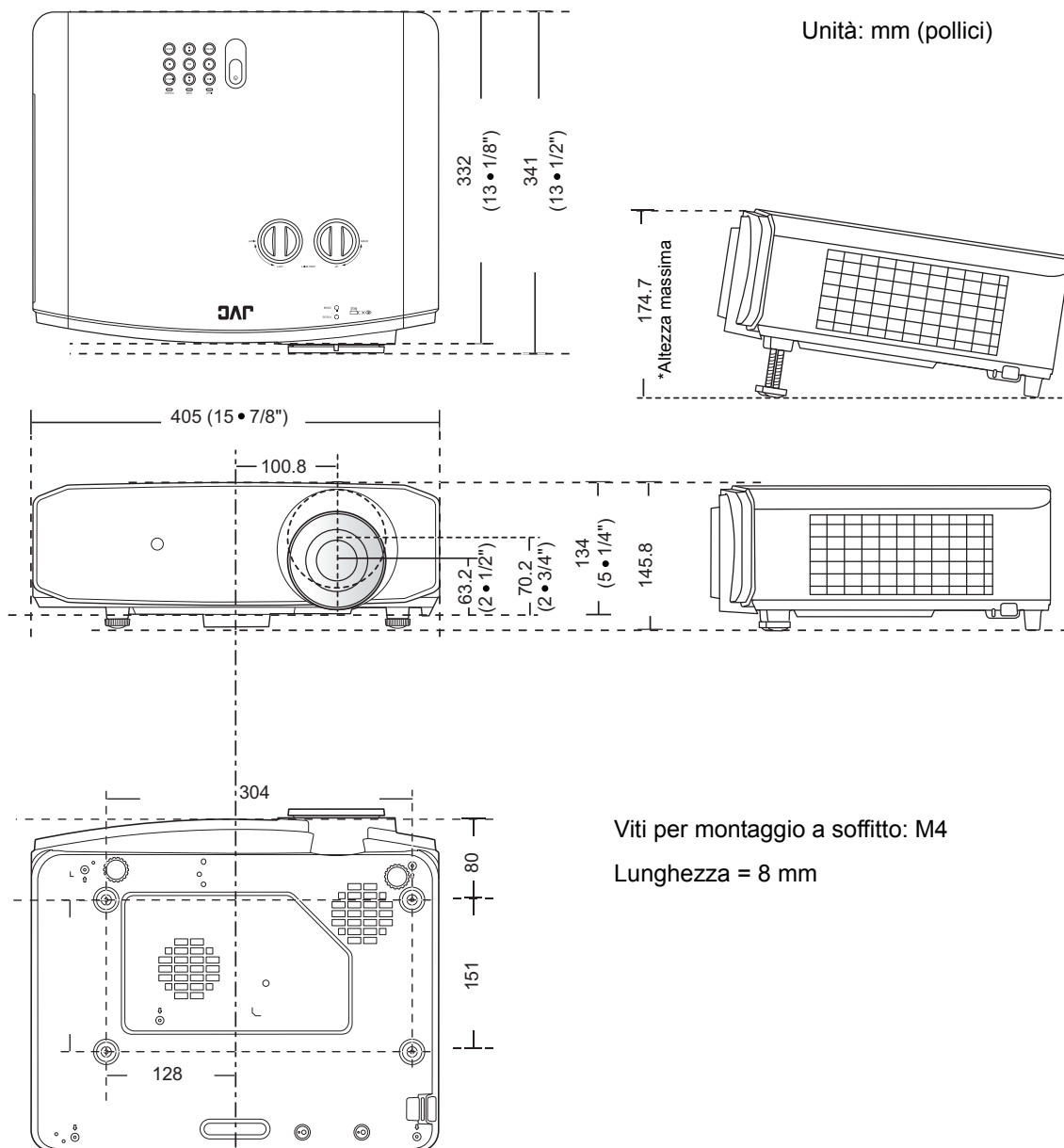

Viti per montaggio a soffitto: M4  
Lunghezza = 8 mm

# Tabella dei tempi

## Intervallo di tempo supportato per ingresso PC

Formato	Risoluzione	Frequenza aggiornamento (Hz)	Frequenza orizzontale (KHz)	Frequenza pixel (MHz)
720 x 400	720 x 400_70	70,087	31,469	28,3221
640 x 480	VGA_60	59,940	31,469	25,175
	VGA_72	72,809	37,861	31,500
	VGA_75	75,000	37,500	31,500
	VGA_85	85,008	43,269	36,000
800 x 600	SVGA_60	60,317	37,879	40,000
	SVGA_72	72,188	48,077	50,000
	SVGA_75	75,000	46,875	49,500
	SVGA_85	85,061	53,674	56,250
	SVGA_120 (Riduci blanking)	119,854	77,425	83,000
1024 x 768	XGA_60	60,004	48,363	65,000
	XGA_70	70,069	56,476	75,000
	XGA_75	75,029	60,023	78,750
	XGA_85	84,997	68,667	94,500
	XGA_120 (Riduci blanking)	119,989	97,551	115,500
1152 x 864	1152 x 864_75	75,00	67,500	108,000
1280 x 720	1280 x 720_60	60	45,000	74,250
	1280 x 720_120	120	90,000	148,500
1280 x 768	1280 x 768_60 (Riduci blanking)	60	47,396	68,25
	1280 x 768_60	59,870	47,776	79,5
1280 x 800	WXGA_60	59,810	49,702	83,500
	WXGA_75	74,934	62,795	106,500
	WXGA_85	84,880	71,554	122,500
	WXGA_120 (Riduci blanking)	119,909	101,563	146,25

1280 x 1024	SXGA_60	60,020	63,981	108,000
	SXGA_75	75,025	79,976	135,000
	SXGA_85	85,024	91,146	157,500
1280 x 960	1280 x 960_60	60,000	60,000	108
	1280 x 960_85	85,002	85,938	148,500
1360 x 768	1360 x 768_60	60,015	47,712	85,500
1440 x 900	WXGA+_60 (Riduci blanking)	60	55,469	88,75
	WXGA+_60	59,887	55,935	106,500
1400 x 1050	SXGA+_60	59,978	65,317	121,750
1600 x 1200	UXGA	60,000	75,000	162,000
1680 x 1050	1680 x 1050_60 (Riduci blanking)	59,883	64,674	119,000
	1680 x 1050_60	59,954	65,290	146,250
640 x 480@67Hz	MAC13	66,667	35,000	30,240
832 x 624@75Hz	MAC16	74,546	49,722	57,280
1024 x 768@75Hz	MAC19	74,93	60,241	80,000
1152 x 870@75Hz	MAC21	75,06	68,68	100,00
1920 x 1080@60Hz	1920 x 1080_60 (Riduci blanking)	60	67,5	148,5
1920 x 1200@60Hz	1920 x 1200_60 (Riduci blanking)	59,95	74,038	154

 Le impostazioni temporali mostrate in precedenza potrebbero non essere supportate a causa del file EDID e le limitazioni della scheda grafica VGA. È possibile che alcune impostazioni temporali non possano essere scelte.



## Intervallo di tempo supportato per ingresso HDMI (HDCP)

Formato	Risoluzione	Frequenza verticale (Hz)	Frequenza orizzontale (KHz)	Frequenza pixel (MHz)
640 x 480	VGA_60	59,940	31,469	25,175
	VGA_72	72,809	37,861	31,500
	VGA_75	75,000	37,500	31,500
	VGA_85	85,008	43,269	36,000
720 x 400	720 x 400_70	70,087	31,469	28,3221
800 x 600	SVGA_60	60,317	37,879	40,000
	SVGA_72	72,188	48,077	50,000
	SVGA_75	75,000	46,875	49,500
	SVGA_85	85,061	53,674	56,250
	SVGA_120 (Riduci blanking)	119,854	77,425	83,000
1024 x 768	XGA_60	60,004	48,363	65,000
	XGA_70	70,069	56,476	75,000
	XGA_75	75,029	60,023	78,750
	XGA_85	84,997	68,667	94,500
	XGA_120 (Riduci blanking)	119,989	97,551	115,500
1152 x 864	1152 x 864_75	75,00	67,500	108,000
1280 x 720	1280 x 720_60	60	45,000	74,250
	1280 x 720_120	120	90,000	148,500
1280 x 768	1280 x 768_60 (Riduci blanking)	60	47,396	68,25
	1280 x 768_60	59,870	47,776	79,5
1280 x 800	WXGA_60	59,810	49,702	83,500
	WXGA_75	74,934	62,795	106,500
	WXGA_85	84,880	71,554	122,500
	WXGA_120 (Riduci blanking)	119,909	101,563	146,25
1280 x 1024	SXGA_60	60,020	63,981	108,000
	SXGA_75	75,025	79,976	135,000
	SXGA_85	85,024	91,146	157,500

1280 x 960	1280 x 960_60	60,000	60,000	108
	1280 x 960_85	85,002	85,938	148,500
1360 x 768	1360 x 768_60	60,015	47,712	85,500
1440 x 900	WXGA+_60 (Riduci blanking)	60	55,469	88,75
	WXGA+_60	59,887	55,935	106,500
1400 x 1050	SXGA+_60	59,978	65,317	121,750
1600 x 1200	UXGA	60,000	75,000	162,000
1680 x 1050	1680 x 1050_60 (Riduci blanking)	59,883	64,674	119,000
	1680 x 1050_60	59,954	65,290	146,250
640 x 480@67Hz	MAC13	66,667	35,000	30,240
832 x 624@75Hz	MAC16	74,546	49,722	57,280
1024 x 768@75Hz	MAC19	75,020	60,241	80,000
1152 x 870@75Hz	MAC21	75,06	68,68	100,00
1920 x 1080@60Hz	1920 x 1080_60 (Riduci blanking)	60	67,5	148,5
1920 x 1200@60Hz	1920 x 1200_60 (Riduci blanking)	59,95	74,038	154
3840 x 2160	3840 x 2160_30	30	67,5	297
3840 x 2160	3840 x 2160_60 (Solo mediante porta HDMI 1)	60	135	594

 Le impostazioni temporali mostrate in precedenza potrebbero non essere supportate a causa del file EDID e le limitazioni della scheda grafica VGA. È possibile che alcune impostazioni temporali non possano essere scelte.

Timing	Risoluzione	Frequenza verticale (Hz)	Frequenza orizzontale (KHz)	Frequenza pixel (MHz)
480i	720 (1440) x 480	59,94	15,73	27
480p	720 x 480	59,94	31,47	27
576i	720 (1440) x 576	50	15,63	27
576p	720 x 576	50	31,25	27
720/50p	1280 x 720	50	37,5	74,25
720/60p	1280 x 720	60	45,00	74,25
1080/24P	1920 x 1080	24	27	74,25
1080/25P	1920 x 1080	25	28,13	74,25
1080/30P	1920 x 1080	30	33,75	74,25
1080/50i	1920 x 1080	50	28,13	74,25
1080/60i	1920 x 1080	60	33,75	74,25
1080/50P	1920 x 1080	50	56,25	148,5
1080/60P	1920 x 1080	60	67,5	148,5
2160/24P	3840 x 2160	24	54	297
2160/25P	3840 x 2160	25	56,25	297
2160/30P	3840 x 2160	30	67,5	297
2160/50P	3840 x 2160 (Solo mediante porta HDMI 1)	50	112,5	594
2160/60P	3840 x 2160 (Solo mediante porta HDMI 1)	60	135	594

# Garanzia e informazioni sul copyright

## Garanzia

JVCKENWOOD Corporation garantisce questo prodotto contro qualsiasi difetto nei materiali e nella lavorazione, in condizioni normali di utilizzo e di conservazione.

Ad ogni richiesta di applicazione della garanzia, sarà necessario allegare una prova della data di acquisto. Nel caso questo prodotto si riveli difettoso entro il periodo coperto da garanzia, l'unico obbligo di JVCKENWOOD Corporation e il rimedio esclusivo per l'utente sarà la sostituzione delle eventuali parti difettose (manodopera inclusa). Per ottenere assistenza in garanzia, avvisare immediatamente del difetto il rivenditore presso il quale il prodotto è stato acquistato.

Importante: la garanzia di cui sopra sarà invalida in caso di utilizzo del prodotto diversamente da quanto indicato nelle istruzioni scritte di JVCKENWOOD Corporation, in particolare l'umidità ambientale e l'altitudine devono soddisfare i requisiti ambientali elencati nel manuale utente e evitare l'uso del proiettore in un ambiente polveroso. Oltre ai diritti legali specifici stabiliti dalla presente garanzia, l'utente può godere di altri diritti concessi dalla giurisdizione di appartenenza.

## Copyright

Copyright © 2019. Tutti i diritti riservati. È severamente vietato riprodurre, trasmettere, trascrivere, memorizzare in un sistema di recupero o tradurre in qualsiasi lingua o linguaggio parti della presente pubblicazione, in qualsiasi forma o con qualsiasi mezzo, elettronico, meccanico, magnetico, ottico, chimico, manuale o altro, senza previa autorizzazione scritta da parte di JVCKENWOOD Corporation .

Tutti i marchi di fabbrica ed i marchi registrati sono proprietà dei rispettivi titolari.

## Esclusione di responsabilità

JVCKENWOOD Corporation non si assume alcuna responsabilità esplicita o implicita, in merito al contenuto della presente pubblicazione e nega qualsiasi garanzia di commerciabilità o di utilizzo per scopi specifici. Inoltre, JVCKENWOOD Corporation si riserva il diritto di rivedere la presente pubblicazione e di apportare di volta in volta modifiche alle informazioni ivi contenute senza l'obbligo JVCKENWOOD Corporation di notificare ad alcuno tali operazioni.

