



# Victor

## ボイスレシーバー

### 型名 EH-A580

# 取扱説明書

保証書付

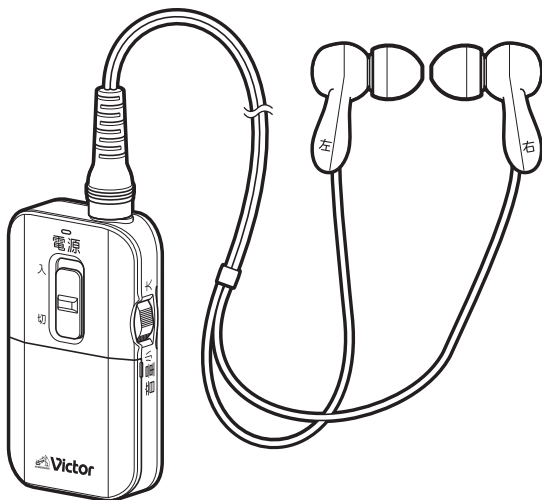

お買い上げいただきありがとうございます。

⚠️ご使用前に

この「取扱説明書」をよくお読みのうえ、正しくお使いください。  
そのあと大切に保管し、必要なときにお読みください。

## 特長

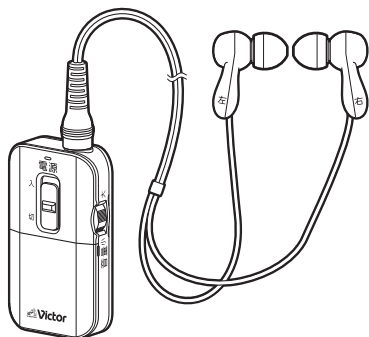

突然の大きな音から耳を保護します。  
衝撃音(ドアがしまる、床に物が落ちる、食器がぶつかる  
などの音)を低減します。

左右の音量バランスを調節することができます。  
(→20ページ)

電池の交換時期を電源ランプでお知らせします。  
(→14ページ)

イヤピースは耳穴の大きさに合わせて、XS/S/M/Lの  
4種類のサイズからえらべます。(→18ページ)

※本製品は医療機器認定を取得した機器(補聴器)では  
ありません。

# 目次

## はじめに

特長 .....	2
安全上のご注意 .....	4
使用上のご注意 .....	8

## 準備

付属品を確認する.....	11
各部の名称とはたらき.....	12
電池を入れる .....	14
イヤホンコードをつなぐ .....	15

## 使いかた

ボイスレシーバーを使う .....	16
専用イヤピースのサイズを変更する... 18	
左右の音量バランスを調節する... 20	

## 参考

サービスパーツ .....	21
故障かな…？ .....	22
仕様 .....	23
保証とアフターサービス .....	24

## 安全上のご注意

お使いになる人や他の人への危害、財産への損害を未然に防止するため、必ずお守りいただくことを、次のように説明しています。記載している表示・図記号についての内容を良く理解してから本文をお読みになり、必ずお守りください。

- 表示内容を無視して誤った使い方をしたときに生じる人への危害や損害の程度を、次の表示で区分し、説明しています。



**警告**

死亡、または重傷を負う  
可能性があるもの。



**注意**

傷害を負う、または物的損害が  
生じる可能性があるもの。

- お守りいただく内容の種類を、次の絵表示で区分し、説明しています。

注意をうながす記号 行為を禁止する記号 行為を指示する記号



## 安全上のご注意(つづき)



### 幼児、子どもの手の届く場所に放置しない

---



- 誤ってイヤホンコードやストラップを首に巻き付け、窒息を起こす原因となります。
- 誤って電池やイヤピースを飲み込む恐れがあります。

### 運転中や歩行中は使用しない

---



- 自転車・自動車・オートバイなどの運転中は、絶対に本機を使用しない
  - 交通事故の原因になります。



- 屋外でご使用になる場合は、周囲の交通に十分注意する
  - 交通事故の原因になります。

### 分解・改造しない

---



- 故障、火災・感電の原因となります。

## 安全上のご注意(つづき)



本機を使用するときは、音量を上げすぎない

---



- 耳を刺激するような大きな音量で長時間つづけて使用すると、聴力に悪い影響を与えることがあります。
- はじめから音量を上げすぎると、突然大きな音が出て耳をいためることがあります。音量は徐々に上げましょう。

水をかけたりぬらしたりしない

---



- 機器を水がかかる場所(風呂場や台所など)で使用すると、内部に水が入り、火災や故障の原因となることがあります。

## 安全上のご注意(つづき)

### 電池の取り扱いに注意する



電池の取り扱いを誤ると、電池が破裂したり、液もれして、火災・けがや周囲を汚す原因となることがあります。次のことに注意してください。

- 指定以外の電池を使用しない
- 電池のプラス(+)とマイナス(-)の向きを正しく入れる
- 電池を加熱、分解、ショートさせたり、火や水の中へ投入しない
- アルカリ乾電池は充電しない
- 長期間使わないときは、電池を取り出しておく
- 電池を小さなお子様の手の届く所に置かない

もし、電池が液もれをしてしまったときは、電池ケースについた液をよくふき取ってください。万一、もれた液体が身体についたときは、水でよく洗い流してください。

使い終わった電池は、自治体の指示に従って廃棄してください。

## 使用上のご注意

### 本体およびイヤホンコードのご使用について

- 本体の電源を「入」にする前に音量を「0」にしてからご使用ください。(→16ページ)
- 大音量がマイクから入ると音がひずむ場合がありますのでご注意ください。
- イヤホンのマイク部に手を近づけたり髪の毛がかかると、「ピー」という音(ハウリング)がする場合があります。
- コードを本体に巻きつけると、コードが断線することがありますので、巻きつけないでください。
- 本機の近くで携帯電話などをお使いの場合、ノイズが入ることがあります。
- 乾燥した場所では、静電気により耳に刺激を感じる場合があります。
- 本体が汚れた場合は、柔らかい布で乾ふきしてください。汚れがひどい場合は、中性洗剤などでふき取ってください。シンナーやベンジンなどは絶対に使わないでください。
- イヤホンコードは本機専用です。他の機器に使用したり、専用以外のイヤホンコードを本機に接続しないでください。
- 本体操作時に、ノイズが発生する場合があります。



## 使用上のご注意(つづき)

### イヤークリップのご使用について

- イヤークリップが使用中にはずれて耳の中に残ってしまった場合は、耳に損傷を与える可能性がありますので、自ら摘出は行わず、ただちに医師の診療を受けてください。
  - イヤークリップが確実に取り付けられていないと使用中にはずれて耳の中に残る場合があります。ご使用前には必ずイヤークリップが確実に取り付けられていることをご確認ください。
  - イヤホンなどが直接触れる耳や肌などに異常を感じたら使用を中止してください。使用を続けると炎症やかぶれなどの原因になることがあります。
  - イヤークリップは消耗品のため、通常の使用や保存の状態でも、経年変化で劣化します。劣化によりイヤークリップがはずれやすくなり、使用中に耳の中ではずれて残る場合があります。劣化が見られた場合は別売の専用イヤークリップをお使いください。(サービスパーツ→21ページ)
- イヤークリップに汚れが付くと音質に悪い影響を与えます。イヤークリップが汚れた場合は、本体からはずして薄めた中性洗剤で手洗いしてください。洗浄後は水分をふき取ってからご使用ください。
  - 定期的にイヤークリップを掃除してください。イヤークリップに耳垢が付着すると音が聞こえない場合があります。

## 使用上のご注意(つづき)

### 本体の置き場所について

---

次のような場所には置かないでください。変形や変色、故障の原因となることがあります。

- 自動車の中(とくに夏期)
- 風呂場など湿気の多いところ、ホコリの多いところ
- 直射日光の当たる場所や暖房器具の近く

### 落としたり強い衝撃を加えないでください

---

破損や故障の原因になることがあります。

### 汗や水に濡れた手で操作しないでください

---

感電や電子回路のショート、腐食の原因となることがあります。身につけて使用する場合、汗などの水分が内部に入らないようにしてください。

お客様または第三者が、この製品の誤使用、使用中に生じた故障、その他の不具合またはこの製品の使用によって受けられた損害については法令上の賠償責任が認められる場合を除き、当社は一切その責任を負いませんので、あらかじめご了承ください。

## 付属品を確認する

お使いになる前に付属品をご確認ください。不足しているものがありましたら、お買い上げいただいた販売店にご連絡ください。

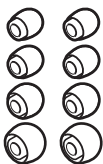

専用イヤープース  
(XS/S/M/Lサイズ各2個)

• お買い上げ時はMサイズがイヤホンに装着されています。

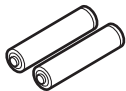

動作確認用 単4形アルカリ乾電池  
(2本)

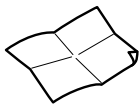

簡単操作ガイド

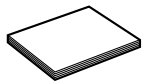

取扱説明書  
(本書)

## 各部の名称とはたらき

### 正面

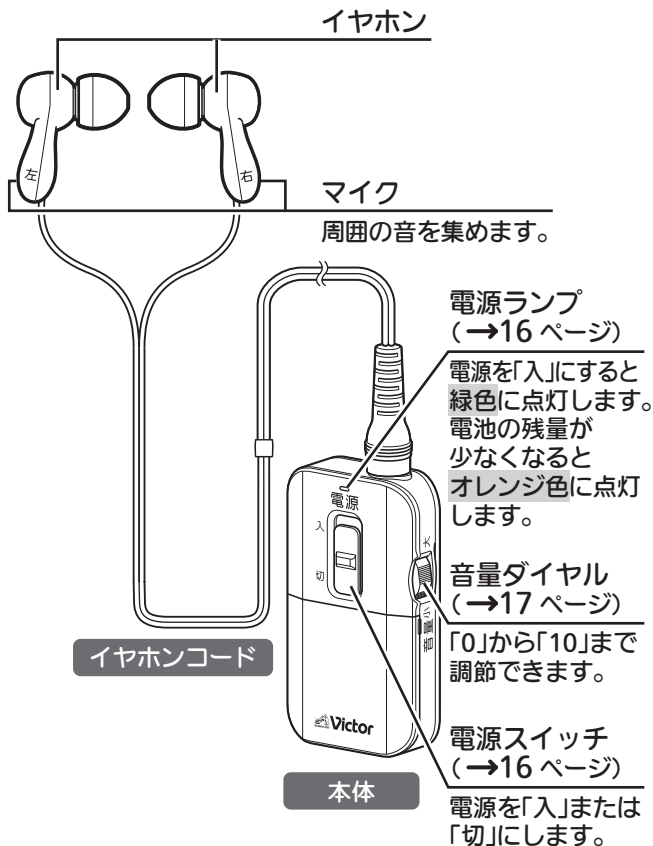

## 各部の名称とはたらき(つづき)

### 正面(前面カバーを開いた状態)

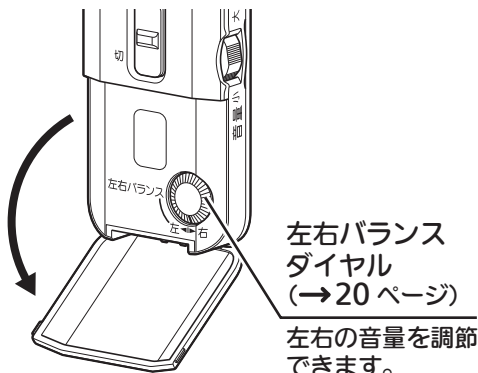

### 背面

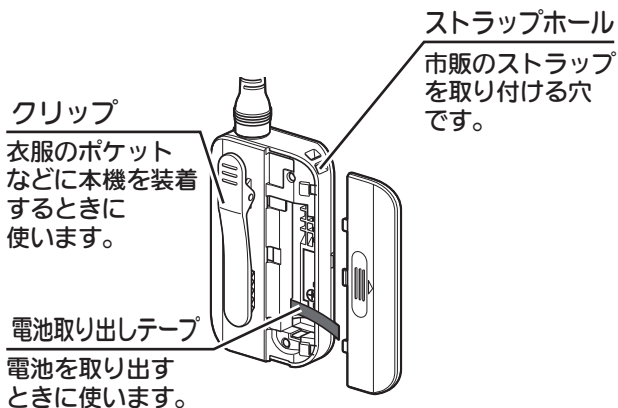

## 電池を入れる

単4形アルカリ乾電池を1本使います

(乾電池に表示されている注意事項もあわせてお読みください)。

- 電池を入れるときは、あらかじめ電源が「切」になっていることをご確認ください。

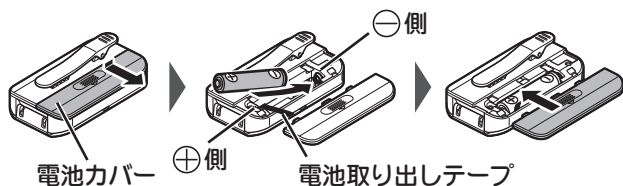

- 電池の向きを、本体内部の表示に合わせて正しく入れてください。
- 電池を取りはずすときは、「電池取り出しテープ」をゆっくり引き上げてください(※電池が飛び出す場合があります)。

### 電池交換について

- 電池の残量が少なくなると、電源が「入」のときに電源ランプがオレンジ色に点灯します(→12ページ)。電源を「切」にしてから新しい単4形アルカリ乾電池と交換してください。
- 市販の単4形充電式ニッケル水素電池もご使用になれます。

## イヤホンコードをつなぐ

電源を「切」にしてから、同梱のイヤホンコードのプラグをイヤホンジャックの奥まで差し込んでください。

- 専用イヤホンコード以外は接続しないでください。  
専用品以外のイヤホンなどを接続しても、周囲の音を集めることはできません。

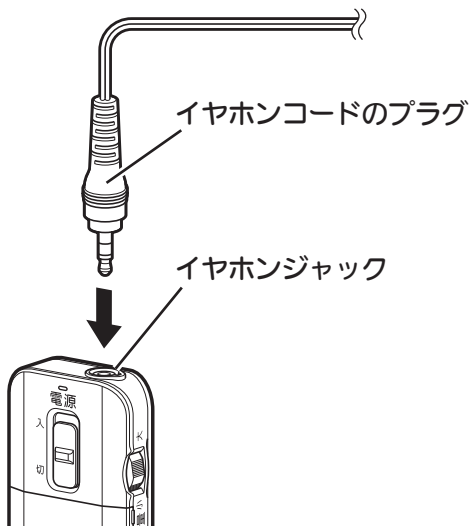

# ボイスレシーバーを使う

## 1 音量ダイヤルを回して、音量を「0」にする



音量を大きくしたままイヤホンを耳に入れると、ピー音（ハウリング）が発生する場合がありますのでご注意ください。

## 2 左右表示を確認の上、イヤホンをそれぞれの耳に入れる

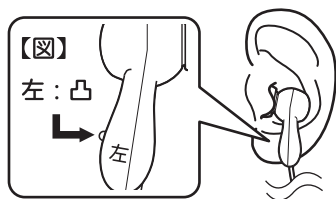

- ・「左」表示がある側を左耳へ、「右」表示がある側を右耳へ入れてください。
- ・左側には半円形の凸形状があります（図参照）。

## 3 電源スイッチを上げて、電源を「入」にする



電源ランプが緑色に点灯します。



## ボイスレシーバーを使う(つづき)

### 4 音量ダイヤルを回して、音量を調節する



- 「0」(最小)から「10」(最大)まで調節できます。
- 「ピー」という音(ハウリング)がしたら音量を下げてください。
- はじめから音量を上げすぎると、突然大きな音が出て耳をいためることがあります。音量は徐々に上げてください。

使い終わったら、音量ダイヤルを「0」に回した後、電源を「切」にしてください。

## 専用イヤーピースのサイズを変更する

イヤーピースは、お買い上げ時にはMサイズが装着されています。サイズが合わない、または聞き取りにくい場合には、イヤーピースのサイズを変更してください。

XS/S/M/Lの4種類のサイズから最適なイヤーピースをお選びいただけます。

### イヤーピースの交換方法

手前に引っ張るとはずれます。取り付けるときは、イヤホンとの間にすき間ができないように確実に押し込んでください。

- イヤーピース本体を傷つけないようご注意ください。
- イヤーピースが確実に取り付けられていないと使用中にはずれて耳の中に残る場合があります。交換後は必ずイヤーピースが確実に取り付けられていることをご確認ください。

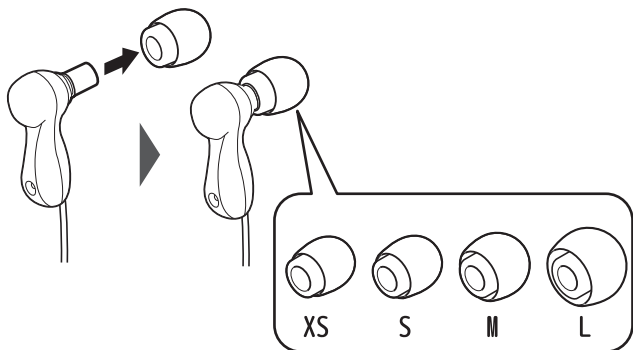

## 専用イヤークリップのサイズを変更する(つづき)

### イヤークリップ取り付け時のご注意

- イヤホンとイヤークリップの間に、すき間がないように取り付けてください。

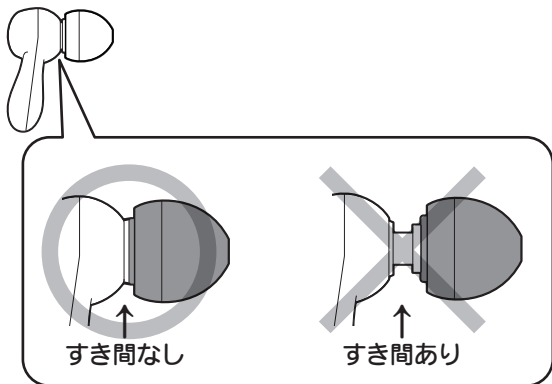

- イヤークリップの先端にある音穴を塞いだ状態で取り付けると、振動板に急激な空気圧がかかり故障の原因となります。イヤークリップを取り付ける際はイヤークリップの側面をつまんで取り付けてください。

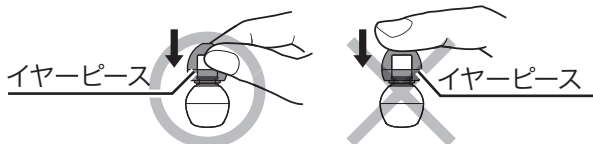

- 定期的にイヤークリップを掃除してください。イヤークリップに耳垢が付着すると音が聞こえない場合があります。

## 左右の音量バランスを調節する

左右の耳の聴こえ方に合わせて、左右の音量バランスを調節することができます。

- 出荷時は、左右同じ音量に設定されています。

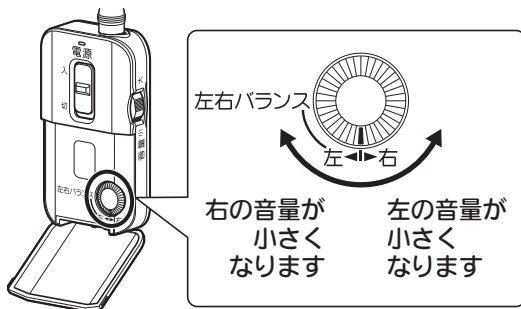

### 前面カバーがはずれたら

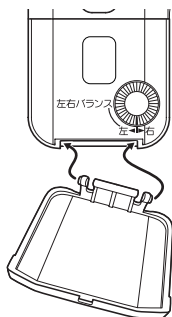

左図のように、前面カバーの向きを正しく合わせ、片側ずつ本体に取り付けてください。

## サービスパーツ

専用イヤホンマイク(両耳タイプ)

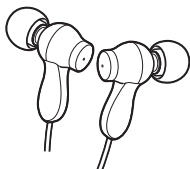

JD9532-000A

専用イヤークピース

ホワイト

XSサイズ  ×1個 JD9250-00WA

Sサイズ  ×1個 JD9251-00WA

Mサイズ  ×1個 JD9252-00WA

Lサイズ  ×1個 JD9253-00WA

サービスパーツについてのお問合せ(ご注文、価格、送料等)についてはJVCケンウッドカスタマーサポートセンターにお問い合わせください。(→26ページ)

## 故障かな…？

故障かな？と思ったら、修理のご相談をする前に、もう一度下記の内容をご確認ください。

症状	対処	ページ
電源が入らない	・ 電源スイッチを「切」→「入」と操作する。	16
	・ 新しい電池に交換する	14
音が出ない	・ 音量ダイヤルを調節する	17
	・ イヤホンコードをしっかりと差し込む	15
	・ 新しい電池に交換する	14
音質に違和感がある、または音量が小さい	・ イヤホンを両方の耳にきちんと入れる	16
	・ イヤーピースのサイズを変更する	18
	・ イヤーピースを掃除する	—
音が途切れる	新しい電池に交換する	14
音がひずむ	音量を下げる	17
「ピー」という音（ハウリング）がする	・ 音量を下げる	17
	・ マイク周辺を触らない	—
	・ サイズの合ったイヤーピースを選ぶ	18

## 仕様

マイク方式	エレクトレットコンデンサマイク
マイク指向特性	全指向性
ドライバー	φ5.7mmネオジウムドライバーユニット
最大音響利得	40dB
使用電池	単4形アルカリ乾電池 または単4形充電式ニッケル水素電池1本
電池持続時間	約100時間(アルカリ乾電池、連続使用時) 約65時間 (充電式ニッケル水素電池、連続使用時) ・使用条件によって変わります
コード長	約0.9m
外形寸法(本体)	幅41.5mm×高さ72.3mm× 厚さ16.4mm(突起部含まず)
質量(本体)	約28g(イヤホンコード、電池含まず)
付属品	動作確認用単4形アルカリ乾電池×2本、 イヤピース XS/S/M/L 各2個

※ 本機の仕様および外観は改善のため予告なく変更することがあります。

## 保証とアフターサービス

### 保証期間について

保証期間はご購入日より1年間です。保証書の規定に従って、ご購入販売店にて修理させていただきます。その他詳細は保証書をごらんください。

### 保証期間経過後の修理について

保証期間経過後の修理については、ご購入販売店にご相談ください。修理によって機能が維持できる場合は、お客様のご要望により有料で修理いたします。

### 補修用性能部品の保有期間について

当社は、このボイスレシーバーの補修用性能部品を製造打ち切り後、6年間保有しています。補修用性能部品とは、その製品の機能を維持するために必要な部品です。



## 保証とアフターサービス(つづき)

### 修理を依頼されるときは

- 修理をご依頼の前に、22ページの「故障かな…?」をご確認ください。
- 以下のホームページよりサポート情報および製品Q&A情報をご覧ください。あわせてご確認ください。  
<http://www3.jvckenwood.com/support/qa/accessory.html>
- それでも解決しないときは、お買い上げの販売店に次のことをご知らせください。
  - ①商品名 JVCボイスレシーバー EH-A580
  - ②お名前とおところ、電話番号
  - ③故障症状(詳しく)

なお修理のご用命の際は必ず本製品をご持参ください。

### アフターサービスについてご不明な点は

ご転居、ご贈答、その他アフターサービスについてご不明な点は、お買い上げの販売店にご相談ください。

## お客様の個人情報のお取り扱いについて

ご相談窓口におけるお客様の個人情報につきましては、株式会社JVCケンウッドおよびJVCケンウッドグループ関係会社(以下、当社)にて、下記のとおり、お取り扱いいたします。

- お客様の個人情報は、お問い合わせの対応、修理およびその確認連絡に利用させていただきます。
  - お客様の個人情報は、適切に管理し、当社が必要と判断する期間保管させていただきます。
  - 次の場合を除き、お客様の同意なく個人情報を第三者に提供または開示することはありません。
1. 上記利用目的のために、協力会社に業務委託する場合。当該協力会社に対しては、適切な管理と利用目的外の使用をさせない措置をとります。
  2. 法令に基づいて、司法、行政またはこれに類する機関から情報開示の要請を受けた場合。
- お客様の個人情報に関するお問い合わせは、ご相談いただきましたご相談窓口にご連絡ください。

## ご相談や修理は

製品についてのご相談や修理のご依頼は、お買い上げの販売店にご相談ください。転居されたり、贈答品などでお困りの場合は、下記の相談窓口にご相談ください。

お買い物相談や製品についての全般的なご相談  
JVCケンウッドカスタマーサポートセンター



**0120-2727-87**(フリーダイヤル)

携帯電話・PHS・一部のIP電話・FAXなどからのご利用は

携帯電話・PHS 0570-010-114(ナビダイヤル)

一部IP電話 045-450-8950

FAX 045-450-2308

〒221-0022 神奈川県横浜市神奈川区守屋町3-12

## 保証とアフターサービス(つづき)

故障及びその他の状況により、修理ではなく製品交換になる場合がありますので、ご了承ください。

お客様にご記入いただいた保証書は、保証期間中、およびその後の点検・サービス活動のために記載内容を利用させていただく場合がありますので、ご了承ください。本書は、本書記載内容で、無料修理を行うことをお約束するものです。

1. 保証期間中、取扱説明書および本体貼付ラベルなどの注意書に従った正常な使用状態で故障した場合は、無償修理または本体部の交換をさせていただきます。その際、当社の判断で再生部品を用いる場合があります。商品と本書をお買い上げの販売店にご持参ご提示のうえ、修理をご依頼ください。
2. 保証期間中の修理などアフターサービスについてご不明の場合はお買い上げの販売店、またはJVCケンウッドカスタマーサポートセンターにご相談ください。
3. 次のような場合は保証期間内でも有料修理にさせていただきます。
  - (1) 本書のご提示がない場合。
  - (2) 本書に型名、製造番号、お買い上げ年月日、お客様名、お買い上げ販売店名の記載がない場合。
  - (3) ご使用上の誤り、および不当な修理や改造による故障および損傷。
  - (4) お買い上げ後の輸送、移動、落下などによる故障および損傷。
  - (5) 火災、地震、風水害、雷その他の天災地変、虫害、塩害、公害、ガス害(硫化ガスなど)や異常電圧、指定以外の使用電源(電圧・周波数)による故障および損傷。
  - (6) 不具合の原因が本製品以外(外部要因)による場合。
  - (7) 一般家庭用以外(例えば業務用などへの長時間使用および車輛、船舶への搭載)に使用された場合の故障および損傷。
  - (8) 消耗品(電池など)の消耗。
  - (9) 持込修理の対象商品を直接メーカーへ送付した場合の送料はお客様負担とさせていただきます。また、出張修理を行なった場合には、出張料はお客様負担とさせていただきます。
  - (10) 不注意、許可なしに行なった修正/改造、あるいは事前承諾を得ずに付加した部品またはインストールしたソフトウェア、ファームウェアが原因となって損傷が発生した場合。
4. この保証書は本書に明示した期間、条件のもとにおいて無料修理をお約束するものです。この保証書によって株式会社 JVC ケンウッドおよびそれ以外の事業者に対するお客様の法律上の権利を制限するものではありません。保証期間経過後の修理などについてご不明の場合は、お買い上げの販売店またはJVCケンウッドカスタマーサポートセンターにお問い合わせください。
5. 本書は日本国内においてのみ有効です。

This warranty is valid only in Japan.

# 保証書

持込修理

品名 ボイスレシーバー		製造番号	
型名 EH-A580			
お客様	お名前	ふりがな 様	
	ご住所	□□□□-□□□□ 電話( ) -	
お買い上げ年月日 年 月 日		保証期間	お買い上げ日から 本体 1年間
お買い上げ店		住所・店名・電話	

## お客様へのお願い

1. 本書にお買い上げ年月日、お客様名、お買い上げ販売店名が記載されているかお確かめください。万一記入がない場合は直ちにお買い上げ販売店にお申し出ください。購入日の確認できる書類(シールやレシートなど)の添付でもかまいませんので、大切に保管してください。
2. 製造番号の記載がない場合は、お手数ですが、お買い上げ商品の製品番号をお確かめのうえ、記入をお願い致します。
3. ご贈答品などで、本書記載のお買い上げ販売店に修理がご依頼になれない場合は、JVCケンウッドカスタマーサポートセンターにご相談ください。
4. ご転居の場合は、事前にお買い上げの販売店にご相談ください。
5. 本書は再発行いたしませんので、紛失しないように大切に保管してください。

## 株式会社 JVCケンウッド

〒221-0022 神奈川県横浜市神奈川区守屋町3-12