



SLOVENČINA

MONITOR S PRIJÍMAČOM  
**NÁVOD NA OBSLUHU**

JVCKENWOOD Corporation

---

# KW-M785DBW

Tento návod na obsluhu obsahuje popis vyššie uvedených modelov. Dostupnosť a charakteristiky modelu (funkcie) môžu závisieť od krajiny a územia predaja.

B5A-4052-Slovakian/10 (EN)

# Dôležité upozornenie

V rámci zaistenie správneho používania si pred používaním výrobku prečítajte tento návod.

**Dôležité je najmä prečítať si a dodržiavať VÝSTRAHY a UPOZORNENIA v tejto príručke.**

**Uchovajte si do budúcnosti tento návod na bezpečnom a prístupnom mieste.**

## **▲ VÝSTRAHY**

### **Ochrana pred nehodami a poškodeniami**

- NEINŠTALUJTE žiadnu jednotku ani vedenie na týchto miestach:
  - Tam, kde by prekážali volant a riadiacej páke.
  - Tam, kde by prekážali činnosti bezpečnostných prvkov, ako sú napríklad airbagy.
  - Tam, kde by prekážali viditeľnosti.
- NEZVYŠUJTE príliš hlasitosť, pretože to môže byť pri šoférovaní nebezpečné, lebo sa tým blokujú vonkajšie zvuky, prípadne môže dôjsť k strate sluchu.
- NEPOUŽÍVAJTE jednotku počas šoférovania. Ak potrebujete ovládať jednotku počas šoférovania, dbajte na to, aby ste pozorne sledovali okolie.
- Pred vykonávaním nejakých zložitých činností zastavte vozidlo.
- Vodič nesmie počas šoférovania pozerat' monitor.

## **▲ UPOZORNENIA**

### **Starostlivosť o jednotku**

- Ak ste v horúcom alebo chladnom počasí na dlhšiu dobu parkovali vozidlo, pred použitím jednotky počkajte, kým nebude vo vozidle normálna teplota.

### **Starostlivosť o monitor**

- Monitor zabudovaný v tejto jednotke bol vyrobený s vysokou presnosťou, ale môžu byť na ňom neefektívne body. Nie je možné tomu predísť a nepovažuje sa to za chybu.
- Nevystavujte monitor priamemu slnečnému svetlu.
- Neovládajte dotykový panel guľôčkovým perom ani podobným nástrojom s ostrou špičkou. Tlačidlá na dotykovom paneli stláčajte priamo prstom (ak máte rukavice, dajte si ich dole).
- Keď je veľmi chladno alebo veľmi teplo...
  - Vo vnútri dochádza k chemickým zmenám, ktoré spôsobujú poruchu.
  - Obraz nemusí byť zreteľný, prípadne môže byť pohyb spomalený. V takomto prostredí nemusí byť obraz synchronizovaný so zvukom, prípadne sa môže znížiť kvalita zvuku alebo obrazu.

### **Na nastavenie hlasitosti**

- Digitálne zariadenia vytvárajú veľmi malý šum v porovnaní s inými zdrojmi. Pred prehrávaním týchto digitálnych zariadení znížte hlasitosť, aby nedošlo k poškodeniu reproduktorov z dôvodu náhleho zvýšenia úrovne výstupu.

## **O GPS**

Pri prvom zapnutí tohto zariadenia musíte počkať, kým systém získa GPS signály zo satelitov. Tento proces môže trvať aj niekoľko minút. Uistite sa, že vaše vozidlo je vonku na otvorenom priestranstve, ďaleko od vysokých budov a stromov, aby ste ich získali čo najskôr. Keď systém získa GPS signály, jednotka ich už rýchlo získa vždy, keď ju zapnete.



### **Informácie o likvidácii nepotrebných elektrických a elektronických zariadení a batérií (týka sa krajín, ktoré majú zavedené zberné systémy na separáciu odpadu)**

Výrobky a batérie so symbolom (prečiarknutý odpadkový kôš) sa nesmú likvidovať spolu s domovým odpadom.

Nepotrebné elektrické a elektronické zariadenia a batérie sa musia recyklovať v zariadení schopnom narábať s takýmito položkami a ich zvyškovými produktmi.

Podrobné informácie o najbližšom recyklačnom stredisku vám poskytne miestny úrad. Správnu recykláciu a likvidáciu odpadu prispějete k zachovaniu zdrojov a zároveň predídete nežiaducemu vplyvu na zdravie a životné prostredie.

## Dôležité upozornenie



**Vyhľadanie o súlade s ohľadom na Smernicu RE 2014/53/EÚ**

**Vyhľadanie o súlade s ohľadom na Smernicu RoHS 2011/65/EÚ**

### Výrobca:

JVCKENWOOD Corporation  
3-12, Moriya-cho, Kanagawa-ku, Yokohama-shi,  
Kanagawa, 221-0022, JAPAN

### Zástupca pre EÚ:

JVCKENWOOD Europe B.V.  
Rendementsweg 20 B-9, 3641 SL Mijdrecht,  
THE NETHERLANDS

### English

Hereby, JVCKENWOOD declares that the radio equipment "KW-M785DBW" is in compliance with Directive 2014/53/UE.

The full text of the EU declaration of conformity is available at the following internet address:  
<https://www.jvc.net/euukdoc/>

### Français

Par la présente, JVCKENWOOD déclare que l'équipement radio « KW-M785DBW » est conforme à la directive 2014/53/UE.

L'intégralité de la déclaration de conformité UE est disponible à l'adresse Internet suivante :  
<https://www.jvc.net/euukdoc/>

### Deutsch

Hiermit erklärt JVCKENWOOD, dass das Funkgerät "KW-M785DBW" der Richtlinie 2014/53/EU entspricht. Der volle Text der EU-Konformitätserklärung steht unter der folgenden Internetadresse zur Verfügung:  
<https://www.jvc.net/euukdoc/>

### Nederlands

Hierbij verklaart JVCKENWOOD dat de radioapparatuur "KW-M785DBW" in overeenstemming is met Richtlijn 2014/53/EU.  
De volledige tekst van de EU-verklaring van overeenstemming is te vinden op het volgende internetadres:  
<https://www.jvc.net/euukdoc/>

### Italiano

Con la presente, JVCKENWOOD dichiara che l'apparecchio radio "KW-M785DBW" è conforme alla Direttiva 2014/53/UE.  
Il testo integrale della dichiarazione di conformità UE è disponibile al seguente indirizzo internet:  
<https://www.jvc.net/euukdoc/>

### Español

Por la presente, JVCKENWOOD declara que el equipo de radio "KW-M785DBW" cumple la Directiva 2014/53/EU.  
El texto completo de la declaración de conformidad con la UE está disponible en la siguiente dirección de internet:  
<https://www.jvc.net/euukdoc/>

### Português

Deste modo, a JVCKENWOOD declara que o equipamento de rádio "KW-M785DBW" está em conformidade com a Diretiva 2014/53/UE.  
O texto integral da declaração de conformidade da UE está disponível no seguinte endereço de internet:  
<https://www.jvc.net/euukdoc/>

### Polska

Niniejszym, JVCKENWOOD deklaruje, że sprzęt radiowy "KW-M785DBW" jest zgodny z dyrektywą 2014/53/UE.  
Pełny tekst deklaracji zgodności EU jest dostępny pod adresem:  
<https://www.jvc.net/euukdoc/>

### Český

Společnost JVCKENWOOD tímto prohlašuje, že rádiové zařízení "KW-M785DBW" splňuje podmínky směrnice 2014/53/EU.  
Plný text EU prohlášení o shodě je dostupný na následující internetové adrese:  
<https://www.jvc.net/euukdoc/>

### Magyar

JVCKENWOOD ezennel kijelenti, hogy a „KW-M785DBW” rádióberendezés megfelel a 2014/53/EU irányelvnek.  
Az EU konformitási nyilatkozat teljes szövege az alábbi weboldalon érhető el:  
<https://www.jvc.net/euukdoc/>

## Dôležité upozornenie

### Svenska

Härmed försäkrar JVCCKENWOOD att radioutrustningen "KW-M785DBW" är i enlighet med direktiv 2014/53/EU. Den fullständiga texten av EU-försäkran om överensstämmelse finns på följande Internetadress: <https://www.jvc.net/euukdoc/>

### Suomi

JVCCKENWOOD julistaa täten, että radiolaite "KW-M785DBW" on direktiivin 2014/53/EU mukainen. EU-vaatimustenmukaisuusvaatimus löytyy kokonaisuudessaan seuraavasta internet-osoitteesta: <https://www.jvc.net/euukdoc/>

### Slovensko

S tem JVCCKENWOOD izjavlja, da je radijska oprema »KW-M785DBW« v skladu z Direktivo 2014/53/EU. Celotno besedilo direktive EU o skladnosti je dostopno na tem spletnem naslovu: <https://www.jvc.net/euukdoc/>

### Slovensky

Spoločnosť JVCCKENWOOD týmto vyhlasuje, že rádiové zariadenie „KW-M785DBW“ vyhovuje smernici 2014/53/EÚ. Celý text EÚ vyhlásenia o zhode nájdete na nasledovnej internetovej adrese: <https://www.jvc.net/euukdoc/>

### Dansk

Herved erklærer JVCCKENWOOD, at radioudstyret "KW-M785DBW" er i overensstemmelse med Direktiv 2014/53/EU. EU-overensstemmelseserklæringens fulde ordlyd er tilgængelig på følgende internetadresse: <https://www.jvc.net/euukdoc/>

### Ελληνικά

Με το παρόν, η JVCCKENWOOD δηλώνει ότι ο ραδιοεξοπλισμός «KW-M785DBW» συμμορφώνεται με την Οδηγία 2014/53/ΕΕ. Το πλήρες κείμενο της δήλωσης συμμόρφωσης της ΕΕ είναι διαθέσιμο στην ακόλουθη διεύθυνση στο διαδίκτυο: <https://www.jvc.net/euukdoc/>

### Eesti

Käesolevaga JVCCKENWOOD kinnitab, et „KW-M785DBW“ raadiovarustus on vastavuses direktiiviga 2014/53/EL. ELi vastavusdeklaratsiooni terviktekst on kättesaadav järgmisel internetiaadressil: <https://www.jvc.net/euukdoc/>

### Latviešu

JVCCKENWOOD ar šo deklarē, ka radio aparatūra „KW-M785DBW” atbilst direktīvas 2014/53/ES prasībām. Pilns ES atbilstības deklarācijas teksts ir pieejams šādā tīmekļa adresē: <https://www.jvc.net/euukdoc/>

### Lietuviškai

Šiuo JVCCKENWOOD pažymi, kad radijo įranga „KW-M785DBW“ atitinka 2014/53/EB direktyvos reikalavimus. Visą EB direktyvos atitikties deklaracijos tekstą galite rasti šiuo internetiniu adresu: <https://www.jvc.net/euukdoc/>

### Malti

B'dan, JVCCKENWOOD jiddikjara li t-tagħmir tar-radju "KW-M785DBW" huwa konformi mad-Direttiva 2014/53/UE. It-test kollu tad-dikjarazzjoni ta' konformità huwa disponibbli fl-indirizz intranet li ġej: <https://www.jvc.net/euukdoc/>

### HRVATSKI / SRPSKI JEZIK

JVCCKENWOOD ovim izjavljuje da je radio oprema "KW-M785DBW" u skladu s Direktivom 2014/53/EU. Cjeloviti tekst deklaracije Europske unije o usklađenosti dostupan je na sljedećoj internet adresi: <https://www.jvc.net/euukdoc/>

### ROMÂNĂ

Prin prezenta, JVCCKENWOOD declară că echipamentul radio "KW-M785DBW" este în conformitate cu Directiva 2014/53/UE. Textul integral al declarației de conformitate UE este disponibil la următoarea adresă de internet: <https://www.jvc.net/euukdoc/>

## Dôležité upozornenie

### БЪЛГАРСКИ

С настоящото JVCKENWOOD декларира, че радиооборудването на "KW-M785DBW" е в съответствие с Директива 2014/53/ЕС.

Пълният текст на ЕС декларацията за съответствие е достъпен на следния интернет адрес:  
<https://www.jvc.net/euukdoc/>

### Turkish

Burada, JVCKENWOOD "KW-M785DBW" radyo ekipmanının 2014/53/AB Direktifine uygun olduğunu bildirir.

AB uyumluluk deklarasyonunun tam metni aşağıdaki internet adresinde mevcuttur.  
<https://www.jvc.net/euukdoc/>

### Русский

JVCKENWOOD настоящим заявляет, что радиооборудование «KW-M785DBW» соответствует Директиве 2014/53/EU.

Полный текст декларации соответствия ЕС доступен по следующему адресу в сети Интернет:  
<https://www.jvc.net/euukdoc/>

### Українська

Таким чином, компанія JVCKENWOOD заявляє, що радіобладнання «KW-M785DBW» відповідає Директиві 2014/53/EU.

Повний текст декларації про відповідність ЄС можна знайти в Інтернеті за такою адресою:  
<https://www.jvc.net/euukdoc/>

## O návode

Obrazovky a panely znázornené v tejto príručke sú príklady používané na jasné vysvetlenie činností. Z toho dôvodu sa môžu líšiť od skutočných obrazoviek a panelov.

Príručka vysvetľuje najmä činnosti vykonávané tlačidlami na paneli monitora a dotykovom paneli. Informácie o používaní diaľkového ovládača nájdete na strane 47.

< > označuje rôzne obrazovky/ponuky/činnosti/nastavenia, ktoré sa objavujú na dotykovom paneli.

[ ] označuje tlačidlá a názvy zdrojov na dotykovom paneli.

Jazyk označenia: Na účely vysvetľovania sa používajú anglické označenia. Jazyk označenia môžete vybrať v ponuke <Settings> (strana 43).



Tento symbol na výrobku znamená, že v tejto príručke sú dôležité pokyny na obsluhu a údržbu. Dôkladne si prečítajte pokyny v tejto príručke.

<b>Názvy komponentov a základné operácie .... 3</b>	<b>Digitálne rádio (DAB) ..... 22</b>	<b>Inštalácia a pripojenie ..... 48</b>
Panel monitora ..... 3	Počúvanie rádia ..... 22	Pred inštaláciou ..... 48
Hlavná obrazovka ..... 3	Predvoľba služieb v pamäti ..... 24	Inštalácia jednotky ..... 49
Zapnutie ..... 3	Výber predvolenej služby ..... 24	Vytiahnutie jednotky ..... 50
Vypnutie ..... 3	Nastavenia digitálneho rádia ..... 24	Inštalácia dodanej GPS antény ..... 50
Nastavenie hlasitosti ..... 4	<b>Tuner ..... 25</b>	Pripojenie externých súčastí ..... 51
Stlmenie zvuku ..... 4	Počúvanie rádia ..... 25	Pripojenie vodičov ..... 52
Vypnutie zdroja AV ..... 4	Stanica predvoľby v pamäti ..... 26	<b>Odkazy ..... 53</b>
Prvotné nastavenia ..... 4	Výber predvoľby stanice ..... 27	Údržba ..... 53
Nastavenia dátumu a hodín ..... 5	Nastavenia ostatných funkcií systému FM Radio	Ďalšie informácie ..... 53
<b>Pripojenia vo vozidle ..... 5</b>	Data ..... 27	<b>Riešenie problémov ..... 55</b>
USB pripojenie ..... 6	<b>Ďalšie externé súčasti ..... 28</b>	<b>Technické údaje ..... 58</b>
Pripojenie cez Bluetooth® ..... 6	Zariadenia AV-IN ..... 28	<b>Ochranné známky a licencie ..... 61</b>
Nastavenie pripojení ..... 10	Kamery ..... 29	Important Notice on Software ..... 62
<b>Rôzne obrazovky a operácie ..... 12</b>	<b>Zariadenie s Bluetooth® ..... 30</b>	EULA ..... 62
Obrazovka výberu zdroja/možností ..... 12	Mobilný telefón s Bluetooth ..... 30	
Obrazovka ovládania zdroja ..... 12	Nastavenia mobilného telefónu Bluetooth ..... 32	
Obrazovka zoznam/nastavenie ..... 13	Audio prehrávač s Bluetooth ..... 33	
<b>Aplikácie ..... 14</b>	<b>Nastavenia ..... 35</b>	
Používanie aplikácií iPhone — Apple CarPlay ..... 14	Nastavenia zvuku ..... 35	
Používanie aplikácií na zariadení so systémom	Nastavenia zobrazenia ..... 39	
Android™ — Android Auto™ ..... 16	Nastavenia vstupu ..... 42	
Používanie aplikácií na zariadení so systémom	Nastavenia systému ..... 43	
Android — USB zrkadlenie ..... 17	<b>Diaľkový ovládač ..... 46</b>	
<b>USB ..... 18</b>	Príprava ..... 46	
Činnosti prehrávania ..... 18	Základné ovládanie (RM-RK258) ..... 47	
Činnosti pri prehrávaní videa ..... 19	Priame vyhľadanie stanice ..... 47	
Činnosti vyhľadávania ..... 20		
Nastavenia prehrávania USB ..... 21		

# Názvy komponentov a základné operácie

## Panel monitora

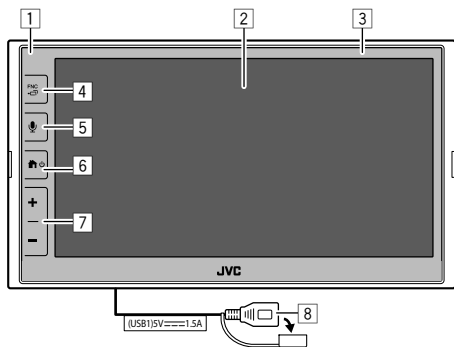

1 Diaľkový snímač

2 Obrazovka (dotykový panel)

3 Panel monitora

4 Tlačidlo **FNC** -

• **FNC** (stlačenie): Zobrazí ponuku funkcií (strana 13)

• (podržanie): Zmení obrazovku zo zdroja prehrávania na inú.

– Počas pripojenia Apple CarPlay alebo Android Auto prepína na aktuálnu obrazovku zdroja prehrávania na pozadí a naopak.

– Keď nie je pripojené žiadne zariadenie pre Apple CarPlay alebo Android Auto, prepína na aktuálnu obrazovku zdroja prehrávania na pozadí a na inú obrazovku súvisiacu s nastavením, hlavnú obrazovku alebo obrazovku výberu zdroja a naopak.

5 Tlačidlo (stlačenie): Aktivuje rozpoznávanie hlasu.  
– Keď nie je pripojené žiadne zariadenie pre Apple CarPlay, Android Auto a telefón s rozhraním Bluetooth, stlačením a podržaním tohto tlačidla sa zobrazí dialógové okno čakania na spárovanie Bluetooth (strana 7).

6 Tlačidlo (stlačenie):  
• (stlačenie): Služí na zapnutie.  
• (podržanie): Služí na vypnutie.  
• (stlačenie): Keď je zapnuté napájanie, zobrazí hlavnú obrazovku (pozrite nižšie).

7 Tlačidlá hlasitosti +/-

8 USB konektor zo zadného panela

Tlačidlá na monitore sa pri zapnutej jednotke pravidelne rozsvetujú a menia farbu.

• Ak chcete zmeniť farbu, pozrite stranu 40.

Dotykom na ovládacie spínače sa spustia nasledujúce operácie:

1 Informácie o aktuálnom zdroji prehrávania.

Zobrazí sa obrazovka ovládania aktuálneho prehrávaného zdroja.

• Dotknutím sa [**<**] posuniete text, ak nie je zobrazený celý.

2 Výber zdroja prehrávania.

• Ak chcete zmeniť zdroj, pozrite stranu 41.

3 Zobrazenie obrazovky **<Settings>**.

4 Zobrazenie času hodín a/alebo obrazovky grafiky.

• Ak chcete zmeniť informácie, pozrite stranu 41.

• Keď sa dotknete indikátora času hodín, môžete sa presunúť na obrazovku **<Clock>**, pozrite stranu 5.

5 Zobrazenie všetkých voliteľných zdrojov prehrávania a možností.

## Hlavná obrazovka

• Hlavnú obrazovku si môžete prispôsobiť (strana 40 až 41)

• Ak chcete zobraziť hlavnú obrazovku z inej obrazovky, stlačte tlačidlo .

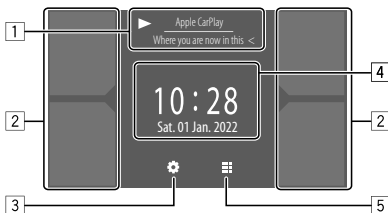

## Zapnutie



• Pri prvom zapnutí tohto zariadenia musíte počkať, kým systém získá GPS signály zo satelitov. Tento proces môže trvať aj niekoľko minút.

## Vypnutie

Na paneli monitora:



(Podržanie)

# Názvy komponentov a základné operácie

Na obrazovke:

## 1 Zobrazte obrazovku výberu zdroja/ možnosti.

Na hlavnej obrazovke:



## 2 Vypnite napájanie.

Na obrazovke výberu zdroja/možností (strana 12):

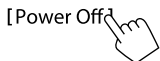

## Nastavenie hlasitosti

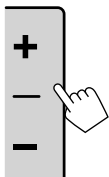

Hlasitosť môžete upraviť (00 až 40) stlačením + pre zvýšenie a stlačením – pre zníženie.

- Keď je hlasitosť nižšia ako 15, podržaním + postupne zvyšujete hlasitosť po úroveň 15.

## Stlmenie zvuku

Na obrazovke ovládania zdroja:



Zrušenie stlmenia zvuku:



## Vypnutie zdroja AV

### 1 Zobrazte obrazovku výberu zdroja/ možnosti.

Na hlavnej obrazovke:



### 2 Vypnite zdroj AV.

Na obrazovke výberu zdroja/možností (strana 12):



- Môžete tiež použiť vyskakovaciu ponuku funkcií (strana 13).

## Prvotné nastavenia

Pri prvom zapnutí alebo inicializácii jednotky sa zobrazí obrazovka <Initial Settings>.

Urobte prvotné nastavenia.

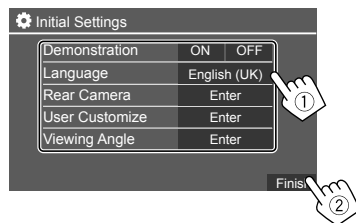

Po dokončení sa objaví domovská obrazovka.

<Demonstration> (strana 41)

- **ON** (Počiatočné nastavenie): Aktivujte ukážku obrazovky.
- **OFF**: Deaktivujte ukážku obrazovky.

<Language> (strana 43)

Vyberte jazyk textu pre informácie na obrazovke.

- **English** (Americká angličtina)/**English (UK)** (Počiatočné nastavenie)/**Español/Français/Deutsch/Italiano/Nederlands/Русский/Português/עברית/Ελληνικά/Polski/Čeština/Magyar**
- **GUI Language: Local** (vyššie vybraný jazyk) (Počiatočné nastavenie)/**English**: Slúži na voľbu jazyka používaného na zobrazenie tlačidiel činností a položiek ponuky.

<Rear Camera> (strana 42)

Vykonajte nastavenia na zobrazenie obrazu z pripojenej zadnej kamery

<User Customize> (strana 40)

Zmena vzhľadu obrazovky.

<Viewing Angle> (strana 42)

Vyberte uhol sledovania vo vzťahu k monitoru, aby bolo ľahšie vidieť obraz na obrazovke.

- **Under 0°** (Počiatočné nastavenie)/**5°/10°/15°/20°**



# Názvy komponentov a základné operácie

## Nastavenia dátumu a hodín

Dátum a hodiny môžete nastaviť nasledovne pomocou obrazovky <System>.

### 1 Zobrazte hlavnú obrazovku.



### 2 Zobrazte obrazovku <Settings>.

Na hlavnej obrazovke:



### 3 Zobrazte obrazovku <System> (1) a potom vstúpte na obrazovku nastavenia položky, ktorú chcete zmeniť (2).

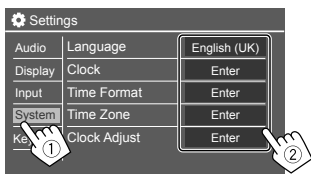

Napr. pri výbere hodín <Clock>

### 4 Nastavte alebo upravte dátum a hodiny.

<Clock> \*

Vyberte spôsob nastavenia dátumu a času.

- **GPS-SYNC** (Počiatočné nastavenie): Synchronizuje čas hodín s GPS.
- **Manual**: Manuálne nastavenie hodín pomocou <Clock Adjust>. Pozrite nasledujúce.

#### <Time Format>

Vyberte formát zobrazenia času.

- **12-Hour/24-Hour** (Počiatočné nastavenie)

#### <Time Zone>

Vyberte časové pásmo pre oblasť svojho bydliska.

- **London, Dublin** (Počiatočné nastavenie)/**Amsterdam, Berlin**, atď.

#### <Clock Adjust>

Ak chcete nastaviť dátum (rok/mesiac/deň)

a hodinu/minútu, dotknite sa [▲]/[▼] (1).

Nastavenie hodín dokončíte dotknutím sa [SET] (2).

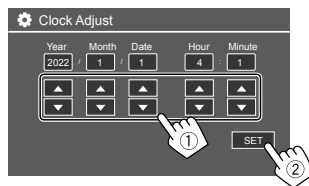

#### <Daylight Saving Time>

(Nepoužíva sa pri manuálnom nastavení hodín)

Aktiváciu vykonáte výberom dodatočného času pre letný čas (ak je v oblasti vášho bydliska k dispozícii).

- **OFF** (Počiatočné nastavenie)/**30min/1Hr**

\* Obrazovku <Clock> tiež môžete zobraziť stlačením oblasti hodín na hlavnej obrazovke.

# Pripojenia vo vozidle

Na ovládanie smartfónu hands-free a aplikácií smartfónu (Apple CarPlay, Android Auto a USB zrkadlenie) sú potrebné nasledovné pripojenia.

- **Pre káblový Apple CarPlay** (strana 14), pripojte iPhone s USB.
- **Pre bezdrôtový Apple CarPlay** (strana 14), pripojte iPhone cez Bluetooth (Wi-Fi sa pripojí automaticky).
- **Pre Android Auto** (strana 16):
  - Zariadenie so systémom Android vo verzii 6.0 alebo novejšej možno používať pomocou USB (v tomto prípade sa automaticky pripojí Bluetooth, ale Wi-Fi nie je k dispozícii).
  - Ak chcete používať Android Auto s touto jednotkou bezdrôtovo, pripojte zariadenie so systémom Android cez Bluetooth (Wi-Fi sa pripojí automaticky).
  - Potrebujete kompatibilné zariadenie so systémom Android (pozrite nižšie) s aktívnym dátovým plánom.
    - Zariadenie so systémom Android s verzou 11 alebo novšou a 5 GHz Wi-Fi (v súlade s miestnymi predpismi\*) alebo
    - Zariadenie značky Google alebo Samsung so systémom Android vo verzii 10 alebo
    - Samsung Galaxy S8, Galaxy S8+ alebo Note 8 so systémom Android 9
  - Viac informácií nájdete na [g.co/androidauto/requirements](http://g.co/androidauto/requirements).

\* Pozrite si miestne predpisy pre oblasť svojho bydliska.

## Pripojenia vo vozidle

- **Pre USB zrkadlenie** (strana 17) pripojte zariadenie so systémom Android cez USB aj Bluetooth.
- **Pre hands-free telefón** (strana 30) a **Bluetooth audio prehrávač** (strana 33) pripojte svoje zariadenie cez Bluetooth®.

• Informácie o pripojení zariadenia AV-IN a jeho použití nájdete na stranách 28 a 51.

### USB pripojenie

Pripojte svoj smartfón (iPhone alebo zariadenie so systémom Android) na používanie aplikácií na obrazovke tohto zariadenia.

- K jednotke môžete pripojiť aj veľkokapacitné USB ukladacie zariadenia, ako je napríklad USB pamäť, digitálny prehrávač zvuku atď. Nemôžete však pripojiť počítač, prenosný pevný disk a USB rozbočovač.

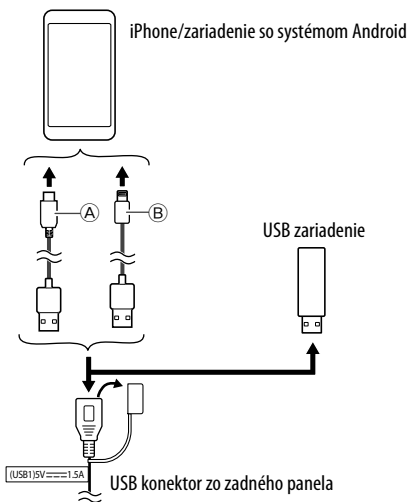

- Ⓐ Na pripojenie zariadenia so systémom Android použite USB kábel (dostupný v obchodoch)
- Ⓑ Na pripojenie iPhone použite USB kábel pre iPhone KS-U62 (voliteľné príslušenstvo)

### Pripojenie cez Bluetooth®

#### Informácie o používaní zariadení s Bluetooth

Bluetooth je technológia bezdrôtovej rádiovéj komunikácie krátkého dosahu pre mobilné zariadenia, ako sú napríklad mobilné telefóny (smartfóny), prenosné počítače a ďalšie zariadenia. Zariadenia Bluetooth môžu byť prepojené bez káblov a navzájom medzi sebou dokážu komunikovať.

- Niektoré zariadenia Bluetooth sa nemusia dať používať s touto jednotkou. Závisí to od verzie Bluetooth na danom zariadení.

#### ■ Párovanie zariadenia Bluetooth

Po prvom pripojení zariadenia Bluetooth k jednotke zaregistrujte zariadenie k tejto jednotke (párovanie). Párovanie umožňuje zariadeniam Bluetooth medzi sebou navzájom komunikovať.

- Spôsob párovania sa líši v závislosti od verzie Bluetooth na zariadení.
  - Zariadenia s Bluetooth 2.1:  
Zariadenie a jednotku môžete spárovať pomocou funkcie SSP (Secure Simple Pairing), pri ktorej sa vyžaduje len potvrdenie.
  - Zariadenia s Bluetooth 2.0:  
Na spárovanie je potrebné na zariadení aj na jednotke zadať kód PIN.

## Pripojenia vo vozidle

- Po nadviazaní spojenia je toto spojenie zaregistrované v jednotke, kým neinicializujete nastavenia Bluetooth (strana 44) alebo samotnú jednotku (strana 44). Celkovo možno uložiť až 5 zariadení.
- Ak chcete používať funkciu Bluetooth, je potrebné na zariadení zapnúť funkciu Bluetooth.

### Automatické párovanie

Keď je možnosť **<Auto Pairing>** nastavená na **[ON]** (strana 33), Bluetooth zariadenia sa spárujú automaticky.

- Pre iPhone s Apple CarPlay a zariadenie so systémom Android s Android Auto: Keď je zariadenie pripojené cez USB, automaticky sa spáruje bez ohľadu na toto nastavenie.

### Automatické pripojenia Wi-Fi

Táto jednotka je vybavená funkciou Wi-Fi.

Po úspešnom spárovaní zariadenia iPhone alebo zariadenia so systémom Android s rozhraním Bluetooth alebo pripojení cez USB pre Apple CarPlay alebo pre Android Auto sa automaticky pripojí k sieti Wi-Fi. A od nasledujúceho okamihu sa automaticky pripojí cez Wi-Fi.

- Zapnite funkcie Bluetooth a Wi-Fi v zariadení iPhone alebo zariadení so systémom Android.
- Na používanie bezdrôtového Apple CarPlay je potrebné pripojiť anténu GPS.

### Párovanie zariadenia Bluetooth pomocou funkcie SSP (pre Bluetooth 2.1)

#### 1 Zobrazte hlavnú obrazovku.



#### 2 Zobrazte obrazovku <Device List>.

Na hlavnej obrazovke (strana 3) sa dotknite nasledovného:



Potom sa na obrazovke **<Settings>** dotknite nasledovného:

**[System]** → **<Connections SETUP>** : **[Enter]**

Na obrazovke **<Connections SETUP>** sa dotknite nasledovného:

**<Device List>** : **[Enter]**

- Pomocou vyskakovej ponuky funkcií môžete zobrazíť aj obrazovku **<Device List>** (strana 13).

#### 3 Pripravte jednotku na párovanie.

Na obrazovke **<Device List>**:



Please open Bluetooth settings on your device and select the device name below

KW-MXXXXX

Cancel

#### 4 Vyhľadajte jednotku „KW-M785DBW“ na svojom zariadení Bluetooth.

#### 5 Potvrďte žiadosť na zariadení aj na jednotke.

Na zariadení:

Spôsob potvrdenia sa líši v závislosti od zariadenia.

Na jednotke:



Párovanie je dokončené.

**Odmietnutie požiadavky:** Stlačte položku **[Cancel]**.

#### 6 Zaregistrujte používanie zariadenia Bluetooth.

- Pozrite časť „Registrovanie používania zariadení“ na strane 8.

## Pripojenia vo vozidle

Po dokončení párovania...

### • Pre iPhone kompatibilný s bezdrôtovým Apple CarPlay

Zobrazí sa potvrdzujúca správa.

- Ak chcete zobraziť obrazovku Apple CarPlay pre bezdrôtové pripojenie, dotknite sa **[Yes]**.
- Ak zatiaľ nechcete používať Apple CarPlay, dotknite sa **[No]**. Ak chcete používať Apple CarPlay, vyberte túto možnosť na obrazovke **<Device List>**.

### • Pre zariadenie so systémom Android kompatibilné s Android Auto

Keď je vybraná možnosť **[Android Auto]** (počiatočné nastavenie) pre nastavenie **<Android Mode Select>** (strana 11), Android Auto sa automaticky aktivuje a dané zariadenie so systémom Android sa zaregistruje ako zariadenie Android Auto.

- Ak je Apple CarPlay aktuálne aktívne, môže sa zobraziť varovné hlásenie s otázkou, či sa má použiť Android Auto alebo Apple CarPlay (v závislosti od verzie iPhoneu).

## Párovanie zariadenia Bluetooth pomocou kódu PIN (pre Bluetooth 2.0)

### 1 Zobrazte hlavnú obrazovku.



### 2 Zobrazte obrazovku <PIN Code Set>.

Na hlavnej obrazovke (strana 3) sa dotknite nasledovného:



Potom sa na obrazovke **<Settings>** dotknite nasledovného:

**[System]** → **<Connections SETUP>** : **[Enter]**

Na obrazovke **<Connections SETUP>** sa dotknite nasledovného:

**<PIN Code>** : **[Enter]**

### 3 Zadajte PIN kód.

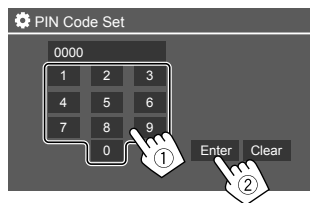

- Úvodný PIN kód: [0000]
- Ak nepotrebujete zmeniť PIN kód [0000], dotknite sa **[Enter]**.
- Ak chcete PIN kód zmeniť, pozrite stranu 11.

### 4 Pripravte jednotku na párovanie.

Na obrazovke **<Device List>**:



### 5 Vyhľadajte jednotku „KW-M785DBW“ na svojom zariadení Bluetooth.

### 6 Vyberte jednotku „KW-M785DBW“ na svojom zariadení Bluetooth.

Párovanie je dokončené.

### 7 Zaregistrujte používanie zariadenia Bluetooth.

- Pozrite časť „Registrovanie používania zariadení“ nižšie.

Po dokončení párovania pozrite stĺpec úplne vľavo.

- Pre iPhone kompatibilný s bezdrôtovým Apple CarPlay
- Pre zariadenie so systémom Android kompatibilné s Android Auto

## ■ Registrovanie používania zariadení

Používanie (profil) zaregistrovaných zariadení môžete potvrdiť a zmeniť na obrazovke **<Device List>**.

- V zozname zariadení môžete tiež pripájať/odpájať a odstraňovať nechcené zariadenia.

## 1 Zobrazte obrazovku <Device List>.

Na hlavnej obrazovke (strana 3) sa dotknite nasledovného:



Potom sa na obrazovke <Settings> dotknite nasledovného:

[System] → <Connections SETUP> : [Enter]

Na obrazovke <Connections SETUP> sa dotknite nasledovného:

<Device List> : [Enter]



Aktuálne aktivované (pripojené) zariadenia sú v zozname zvýraznené.

- V zozname môže byť zobrazených šesť zariadení; päť zariadení pripojených cez Bluetooth a jedno cez USB.
- Pomocou vyskakovacej ponuky funkcií môžete zobraziť aj obrazovku <Device List> (strana 13).
- Dotknutím sa [<] listujte textom, ak nie je zobrazený všetok text.
- Informácie o činnostiach na obrazovke zoznamu/nastavenia nájdete aj na strane 13.

## 2 Vyberte zariadenie, ktoré chcete používať.



- Keď sa pre vybrané zariadenie aktivuje Apple CarPlay alebo Android Auto, odpoj sa. Zobrazí sa varovné hlásenie. Dotykom na [Yes] pokračujte.

## 3 Vyberte profil pre vybrané zariadenie.

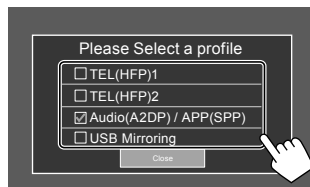

- [TEL(HFP)1]/[TEL(HFP)2]: Používanie zariadenia ako hands-free 1 a 2.
- [Audio(A2DP)/APP(SPP)]: Používanie zariadenia ako Bluetooth audio alebo aplikácie (Apple CarPlay/Android Auto).
- [USB Mirroring]: Používanie zariadenia ako USB zrkadlenie.

## 4 Dotknite sa [Close] pre ukončenie.

Znovu sa zobrazí obrazovka <Device List>. Táto jednotka vyhľadá zariadenie, pre ktoré ste práve nastavili používanie (profil) a ak je zariadenie pripojené, aktivuje ho.

## O ikonách profilu

- Dostupný profil pre zariadenia v zozname je biely. Keď je profil aktívny pre zariadenia, je modrý. Nedostupné zariadenie a profil sú sivé.
- Ikona Bluetooth sa zobrazí len vtedy, keď je zariadenie pripojené cez Bluetooth.
- Ikony Apple CarPlay a Android Auto sa rozsvietia, keď sú aktívne.
- Ikona zrkadlenia sa zobrazí, keď je zariadenie v nastavení profilu vybrané ako zrkadlenie.

Ikona	Profil	Stav (zapnuté/vypnuté/nie je k dispozícii)
	Bluetooth	Pripojenie cez Bluetooth
	HFP1	Hands-free telefón 1
	HFP2	Hands-free telefón 2
	A2DP	Audio prehrávač Bluetooth
	SPP	Aplikácie
	Apple CarPlay	Apple CarPlay
	Android Auto	Android Auto
	Mirroring	USB Zrkadlenie

## ■ Pridanie zaregistrovaných zariadení

### 1 Zobrazte obrazovku <Device List>.

Na hlavnej obrazovke (strana 3) sa dotknite nasledovného:



Potom sa na obrazovke <Settings> dotknite nasledovného:

[System] → <Connections SETUP> : [Enter]

Na obrazovke <Connections SETUP> sa dotknite nasledovného:

<Device List> : [Enter]

### 2 Aktivujte registráciu.

Na obrazovke <Device List>:



### 3 Postupujte podľa predchádzajúceho vysvetlenia.

- Párovanie zariadenia Bluetooth pomocou funkcie SSP (pre Bluetooth 2.1), pozrite stranu 7.
- Párovanie zariadenia Bluetooth pomocou PIN kódu (pre Bluetooth 2.0), pozrite stranu 8.

## ■ Odstránenie zaregistrovaných zariadení

### 1 Zobrazte obrazovku <Device List>.

Na hlavnej obrazovke (strana 3) sa dotknite nasledovného:



Potom sa na obrazovke <Settings> dotknite nasledovného:

[System] → <Connections SETUP> : [Enter]

Na obrazovke <Connections SETUP> sa dotknite nasledovného:

<Device List> : [Enter]

### 2 Zobrazte obrazovku <Device Remove>.

Na obrazovke <Device List>:



### 3 Vyberte zariadenie, ktoré chcete odstrániť.

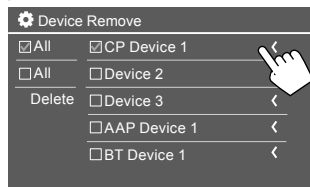

- Ak chcete vybrať všetky zariadenia, dotknite sa [ All].
- Ak chcete zrušiť výber všetkých zariadení, dotknite sa [ All].

### 4 Dotknite sa [Delete].

Zobrazí sa varovné hlásenie. Dotykom na [Yes] vybrané zariadenia odstránite.

## Nastavenie pripojení

Môžete zmeniť rôzne nastavenia pripojených zariadení.

### 1 Zobrazte obrazovku <Connections SETUP>.

Na hlavnej obrazovke (strana 3) sa dotknite nasledovného:



Potom sa na obrazovke <Settings> dotknite nasledovného:

[System] → <Connections SETUP> : [Enter]

Na obrazovke <Connections SETUP> môžete zmeniť a potvrdiť nastavenia nasledovných položiek.

- Informácie o činnostiach na obrazovke zoznamu/ nastavenia nájdete aj na strane 13.

⚙ Connections SETUP	
Device List	Enter
PIN Code	0000
Device Name (Model name)	
Bluetooth Device Address	00:00:00:00:00:00
Initialise	Enter ↓
TEL SET-UP	Enter

⚙ Connections SETUP	
Wi-Fi Setup	Enter
Device Audio Control	Enter
Driving Position	Left Right
Android Mode Select	Enter
Reset Android Auto Wireless Connection	Enter

### <Device List>

V zozname sú uvedené zariadenia pripojené pre Apple CarPlay, Android Auto, USB zrkadlenie, telefón Bluetooth a audio Bluetooth. Ich názvy a stav si môžete pozrieť v zozname (strana 9).

### <PIN Code>

- Ak chcete zmeniť PIN kód, zadajte nový PIN kód a dotykom na **[Enter]** zmenu dokončíte.
- Ak chcete opraviť zadanie PIN kódu, dotknite sa a podržte **[Clear]** a znovu zadajte nový PIN kód.
- Toto nastavenie je k dispozícii len vtedy, keď nie je pripojený iPhone s Apple CarPlay.

### <Device Name>

Zobrazuje názov zariadenia tejto jednotky, ktorý sa má zobraziť na zariadení Bluetooth —

**KW-M785DBW.**

### <Bluetooth Device Address>

Zobrazuje adresu zariadenia Bluetooth tejto jednotky.

### <Initialise>

Inicializácia nastavení Bluetooth (strana 44).

### <TEL SET-UP>

Pozrite krok 2 na strane 33.

- Toto nastavenie je k dispozícii len vtedy, keď nie je pripojený iPhone s Apple CarPlay.

### <Wi-Fi Setup>

Zobrazuje názov zariadenia, adresu zariadenia a heslo tejto jednotky.

### <Device Audio Control>

Prejdite na krok 2.

### <Driving Position>

Nastavuje polohu sedadla vodiča vášho vozidla — **[LEFT]** (počiatočné nastavenie) alebo **[RIGHT]**. Toto nastavenie mení polohu bočného panela/ tlačidla obrazoviek Apple CarPlay/Android Auto podľa polohy sedadla vodiča.

- Toto nastavenie je k dispozícii len vtedy, keď nie je pripojený iPhone s Apple CarPlay a zariadenie so systémom Android s Android Auto.

### <Android Mode Select>

Služi na výber použitia zariadenia so systémom Android pre aplikácie — **[Android Auto]** (počiatočné nastavenie) (strana 16) alebo **[Mirroring for Android]** (strana 17).

- Toto nastavenie je k dispozícii len vtedy, keď je zdroj AV vypnutý a cez USB nie je pripojené žiadne zariadenie.

### <Reset Android Auto Wireless Connection>

Obnovenie bezdrôtového pripojenia Android Auto, keď chcete manuálne zmeniť heslo pre bezdrôtové pripojenie. Systém tejto jednotky sa reštartuje po dotyku na **[Yes]**.

## 2 Dotknite sa [Enter] a zobrazte obrazovku vybranej položky.

Na obrazovke **<Device Audio Control>**:

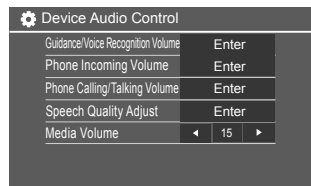

- **<Guidance/Voice Recognition Volume>** môže byť nastavené samostatne pre **<Apple CarPlay>** a **<Android Auto>** v rozsahu od 00 do 40 (počiatočné nastavenie: 19).
- **<Phone Incoming Volume>**, **<Phone Calling/Talking Volume>** môže byť nastavené samostatne pre **<Apple CarPlay>** a **<Android Auto/Bluetooth>** v rozsahu od 00 do 40 (počiatočné nastavenie: 15).
- **<Speech Quality Adjust>**: **<Microphone Level>** môže byť nastavené v rozsahu od -10 do +10 (počiatočné nastavenie: -4).
- **<Echo Cancel Level>**, **<Noise Reduction Level>** môže byť nastavené v rozsahu od -5 do +5 (počiatočné nastavenie: 0).
- **<Media Volume>** môže byť nastavené v rozsahu od 00 do 40 (počiatočné nastavenie: 15).

# Rôzne obrazovky a operácie

Kedykoľvek môžete zobrazit' alebo prepnúť sa na iné obrazovky a zobrazit' informácie, zmenit' zdroj prehrávania, zmenit' nastavenia a pod.

## Obrazovka výberu zdroja/možností

Dotknite sa  na hlavnej obrazovke a zobrazte obrazovku výberu zdroja/možností.

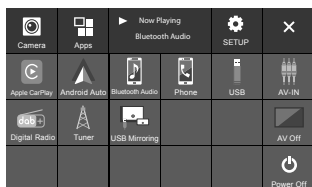



Dotykom na ovládacie spínače sa spustia nasledujúce operácie:

<b>[Camera]</b>	Prepína na zobrazenie kamery.
<b>[Apps]</b>	Prepína na aktuálne dostupné aplikácie – <b>[Apple CarPlay]</b> alebo <b>[Android Auto]</b> .
<b>[Now Playing]</b>	Zobrazuje práve prehrávaný zdroj.
<b>[SETUP]</b>	Zobrazuje obrazovku <b>&lt;Settings&gt;</b> .
<b>[X]</b>	Zatvorenie obrazovky a návrat na hlavnú obrazovku.

<b>[Apple CarPlay]</b>	Zobrazuje hlavnú obrazovku aplikácie Apple CarPlay.
<b>[Android Auto]</b>	Zobrazuje hlavnú obrazovku aplikácie Android Auto.
<b>[Bluetooth Audio]</b>	Prehráva pripojený audioprehrávač Bluetooth.
<b>[Phone]</b>	Zobrazuje obrazovku ovládania telefónu.
<b>[USB]</b>	Prehráva súbory na USB zariadení.
<b>[AV-IN]</b>	Prepína na externý AV komponent pripojený ku vstupnému konektoru AV-IN.
<b>[Digital Radio]</b>	Prepne sa na digitálny rozhlas (DAB).
<b>[Tuner]</b>	Prepína na rozhlasové vysielanie.
<b>[USB Mirroring]</b>	Zobrazuje obrazovku USB zrkadlenia.
<b>[AV Off]</b>	Vypnite zdroj AV.
<b>[Power Off]</b>	Služí na vypnutie.

## Návrat na hlavnú obrazovku

Stlačte tlačidlo  /  na paneli monitora alebo sa dotknite **[X]**.

## Obrazovka ovládania zdroja

Pomocou obrazovky ovládania zdroja môžete ovládať zdroj prehrávania.

• Ovládacie tlačidlá a zobrazené informácie sa líšia pre každý zdroj. Tu sú vysvetlené bežné ovládacie tlačidlá. Viac informácií o ostatných ovládacích tlačidlách nájdete na príslušnej strane každého zdroja.

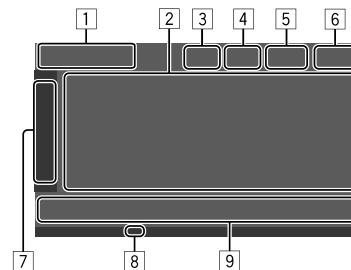

- 1 Ikona a názov aktuálneho zdroja prehrávania
  - Ak chcete zobrazit' ikony zdrojov na hlavnej obrazovke, dotknite sa **[>]**. Potom sa dotknite **[<]** a skryte ostatné ikony.
- 2 Oblasť informácií o obsahu
  - Dotknutím sa **[<]** listujte textom, ak nie je zobrazený všetok text.
  - Ak chcete rozšírit' okno a zobrazit' podrobnejšie informácie, dotknite sa **[<]**. Potom sa dotknite **[>]** a zatvorte okno.
- 3 Indikátor obrazovky ovládania telefónu
  - Dotykom zobrazíte obrazovku ovládania telefónu (strana 31).



## Rôzne obrazovky a operácie

- 4 Tlačidlo stíšenia zvuku (strana 4)
- 5 Keď je pripojený hands-free telefón, zobrazí sa indikátor TEL.
- 6 Obrazovka Hodiny
- 7 Karta ovládacieho okna
  - Dotknite sa [**>**], ak chcete rozšíriť ovládacie okno a zobrazí ďalšie ovládacie tlačidlá okrem tých, ktoré sú zobrazené v oblasti ovládacích tlačidiel (9). Potom sa dotknite [**<**] a zatvorte okno.
- 8 Indikátor TI (strany 23 a 26)
- 9 Oblasť ovládacích tlačidiel

### Používanie ovládania gestami

Prehrávanie môžete ovládať aj pohybom prsta na dotykovom paneli nasledujúcim spôsobom (pre niektoré zdroje nie je ovládanie gestami k dispozícii).

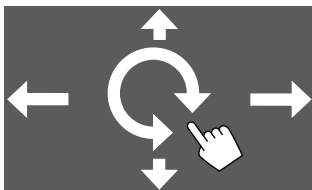

- **Posúvanie prsta hore/dole:**  
Výber priečinka.
- **Posúvanie prsta doľava/doprava:**  
Výber súboru.
- **Pohybovanie prsta v smere/proti smeru hodinových ručičiek:**  
Zvýšenie/zníženie hlasitosti.



### Používanie vyskakovej ponuky funkcií

Máte jednoduchý prístup k často používaným funkciám.

#### 1 Zobrazte vyskakovaciu ponuku funkcií.



#### 2 Dotknite sa jednej z nasledujúcich položiek, ktoré chcete použiť.

[  ]	Zobrazuje obrazovku <Device List> (strana 9).
[  ]	<ul style="list-style-type: none"><li>• (dotyk) Prepína obrazovku.</li><li>• (podržanie) Vypína obrazovku.</li></ul>
[  ]*	Zobrazuje obrazovku <Settings> (strana 35).
[  ]*	Zobrazuje obrazovku <User Customize> a vy môžete zmeniť obrazovku pozadia (strana 40).
[  ]*	Zobrazuje obrazovku <Screen Adjustment> (strana 42).
[  ]*	Zobrazuje obraz z pripojenej kamery (strana 29).

\* Posledné štyri položky, ktoré sa zobrazia vo vyskakovej ponuke funkcií, môžete meniť. Podrobnosti nájdete v časti <Key Customize> na strane 45.

### Zatvorenie vyskakovej ponuky funkcií

Stlačte **FNC** [] na paneli monitora alebo sa dotknite obrazovky kdekoľvek inde ako vo vyskakovej ponuke funkcií.

### Obrazovka zoznam/nastavenie

Dolu sú uvedené bežné spínače ovládania na obrazovke zoznam/nastavenie.

- Vzhľad a umiestnenie ovládacích tlačidiel môže byť odlišný, ale podobné ovládacie tlačidlá majú rovnaké funkcie.
- Dostupné ovládacie spínače sa líšia podľa obrazovky nastavenia. Nie všetky tieto ovládacie spínače sa zobrazujú na každej obrazovke.

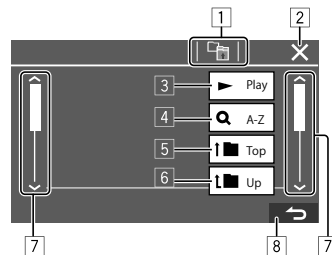

## Rôzne obrazovky a operácie

Dotykom na ovládacie spínače sa spustia nasledujúce operácie:

- 1 Návrat do najvyššej úrovne.\*1
- 2 Ukončí nastavenie a zatvorí aktuálnu obrazovku.
- 3 Prehrá všetky súbory v priečinku, v ktorom sa nachádza aktuálny súbor.\*2
- 4 (Nezobrazuje sa pre zoznam priečinkov) Vstup do abecedného vyhľadávania na zobrazenie položiek v abecednom poradí.\*2  
Keď sa zobrazí klávesnica, postupujte podľa nasledujúceho postupu.

- 1 Dotknite sa prvého písmena, ktoré chcete vyhľadať.
  - Pri vyhľadávaní čísla sa dotknite [1,2,3...].
  - Ak chcete vyhľadávať podľa symbolu, dotknite sa [#].
- 2 Vyberte požadovanú položku v zozname výsledkov vyhľadávania.

- 5 Návrat do koreňového priečinka.\*2
- 6 Návrat do najvyššej úrovne.\*2
- 7 Stránkovanie na zobrazenie ďalších položiek.
- 8 Návrat na predchádzajúcu obrazovku.

\*1 Len pre Bluetooth Audio

\*2 Len pre USB

## Aplikácie

Aplikácie nainštalované v iPhone a zariadení so systémom Android môžete používať pomocou „Apple CarPlay“, „Android Auto“ a „USB Mirroring“.

- **Pre iPhone:** Môžete používať **Apple CarPlay** (pozrite nasledovnú časť).
- **Pre zariadenie so systémom Android:** Môžete používať **Android Auto** (strana 16) a **USB Mirroring** (strana 17).

### Príprava:

Uistite sa, že je pripojený mikrofón (strana 52).

### Používanie aplikácií iPhone — Apple CarPlay

#### O Apple CarPlay

Apple CarPlay je inteligentnejší a bezpečnejší spôsob používania iPhone vo vozidle. Apple CarPlay vykonáva to, čo chcete s iPhone robiť počas šoférovania a zobrazuje to na obrazovke tejto jednotky. Počas šoférovania máte k dispozícii trasy, posielanie a prijímanie správ a počúvanie hudby z iPhone. Môžete tiež využívať ovládanie hlasom Siri a uľahčiť si tak ovládanie iPhone.

- Podrobnosti o Apple CarPlay nájdete na <<https://apple.com/ios/carplay/>>.

#### Kompatibilné zariadenia iPhone

Apple CarPlay môžete používať s týmito modelmi iPhoneov.

iPhone 6S, 6S Plus, 7, 7 Plus, 8, 8 Plus, X, XS, XS Max, XR, 11, 11 Pro, 11 Pro Max, SE (1./2. generácie), 12, 12 mini, 12 Pro, 12 Pro Max, 13, 13 mini, 13 Pro, 13 Pro Max

#### Pripojenie iPhoneu kompatibilného s Apple CarPlay

Pozrite strany 5 až 10.

Ak sú bezdrôtovo pripojené dve zariadenia iPhone kompatibilné s Apple CarPlay, pre Apple CarPlay sa použije zariadenie rozpoznané ako prvé. Ak chcete používať druhý iPhone, vyberte ho na obrazovke <Device List>.

## Spustenie Apple CarPlay

Po prvom bezdrôtovom nastavení a pripojení sa automaticky zmení zdroj a môžete používať aplikácie pripojeného iPhone.

- Predtým iPhone odomknite.
- Apple CarPlay nemôžete používať, keď je na iPhone povolená funkcia nahrávania obrazovky.

## Zmena zdroja na iný

Dotknite sa [Apple CarPlay] na obrazovke výberu zdroja/možností (strana 12).



Zobrazí sa obrazovka Apple CarPlay.

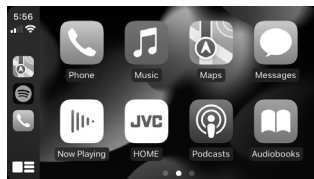

## Obrazovka Apple CarPlay

Môžete používať aplikácie pripojeného iPhone. Položky zobrazené na obrazovke a jazyk použité na obrazovke sa líšia v závislosti od pripojených zariadení.

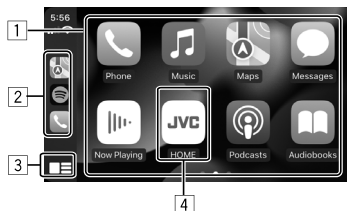

- 1 Tlačidlá aplikácie  
Spustenie aplikácie.
  - 2 Tlačidlá skratiek
  - 3 Tlačidlo [Home]
    - (dotyk) Zobrazuje hlavnú obrazovku Apple CarPlay.
    - (podržanie) Aktivuje Siri.
  - 4 Tlačidlo [Siri] \*  
Opustenie obrazovky Apple CarPlay a zobrazenie hlavnej obrazovky.
- \* Zobrazenie ikon sa môže líšiť v závislosti od verzie iOS.

## Zatvorenie obrazovky Apple CarPlay

Dotknite sa [HOME] na obrazovke Apple CarPlay alebo stlačte tlačidlo [Home] na paneli monitora.

## Používanie funkcie Siri

Funkciu Siri môžete aktivovať, keď je zobrazená obrazovka Apple CarPlay.

Na paneli monitora:

- 1 Stlačte tlačidlo [Siri] na paneli monitora.
- 2 Hovorte so Siri cez mikrofón.

Ak chcete Siri deaktivovať, znovu stlačte tlačidlo.

Na obrazovke Apple CarPlay:

- 1 Dotknite sa a podržte [Siri].
- 2 Hovorte so Siri cez mikrofón.

Ak chcete Siri deaktivovať, dotknite sa [Siri].

## Prepínanie obrazovky Apple CarPlay a obrazovky aktuálneho zdroja prehrávania

Keď sa používa aplikácia Apple CarPlay bez zvukového výstupu, môžete prepínať obrazovku Apple CarPlay a obrazovku aktuálneho zdroja prehrávania.

## Na paneli monitora stlačte a podržte tlačidlo FNC

- Pri každom stlačení a podržaní tlačidla sa obrazovky striedavo zobrazujú.
- Môžete tiež použiť vyskakovaciu ponuku funkcií (strana 13).
  - Obrazovku nie je možné prepínať v niektorých prípadoch, napríklad keď je zobrazený obraz z pripojenej kamery alebo okno so správami.

## Používanie aplikácií na zariadení so systémom Android™ — Android Auto™

### O aplikácii Android Auto

Aplikácia Android Auto umožňuje používať funkcie zariadenia so systémom Android pohodlne počas šoférovania. Pri šoférovaní máte k dispozícii ľahký prístup k hlasovej navigácii, telefonovaniu, počúvaniu hudby a praktickým funkciám zariadenia so systémom Android.

- Podrobnosti o aplikácii Android Auto nájdete na webovej stránke <<https://www.android.com/auto/>> a <<https://support.google.com/androidauto>>.

### Kompatibilné zariadenia so systémom Android

- Pozrite stranu 5.

### Pripojenie zariadenia so systémom Android kompatibilného s aplikáciou Android Auto

Pozrite strany 5 až 10.

- Ak sú bezdrôtovo pripojené dve zariadenia so systémom Android kompatibilné s Android Auto, pre Android Auto sa použije zariadenie rozpoznané ako prvé. Ak chcete používať druhé zariadenie so systémom Android, vyberte ho na obrazovke <Device List>.
- Po pripojení zariadenia so systémom Android s aplikáciou Android Auto pomocou Bluetooth sa aktuálne pripojený mobilný telefón s Bluetooth odpojí.

## Spustenie aplikácie Android Auto

Výberom [Android Auto] na obrazovke zobrazíte obrazovku Android Auto a povolíte používanie aplikácií pripojeného zariadenia so systémom Android.

- Pred tým odomknite svoje zariadenie so systémom Android.

### Príprava:

Vyberte [Android Auto] pre nastavenie <Android Mode Select> (strana 11).

## Zmena zdroja na iný

Dotknite sa [Android Auto] na obrazovke výberu zdroja/možností (strana 12).

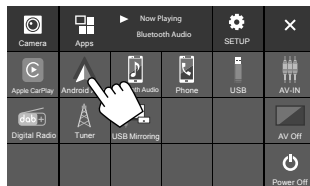

Zobrazí sa obrazovka Android Auto.

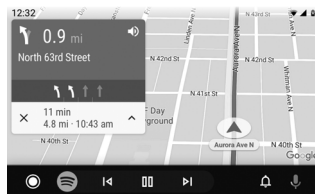

## Ovládacie tlačidlá na obrazovke Android Auto

Môžete vykonávať činnosti aplikácií pripojeného zariadenia so systémom Android. Položky zobrazené na obrazovke sa líšia podľa pripojeného zariadenia so systémom Android.

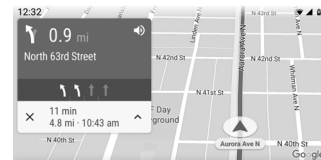

- 1 Tlačidlá aplikácie/informácií  
Spustenie aplikácií alebo zobrazenie informácií.

## Zatvorenie obrazovky aplikácie Android Auto

Stlačte tlačidlo / na paneli monitora.

## Používanie hlasového navádzania zariadenia so systémom Android

Počas zobrazenia obrazovky Android Auto môžete aktivovať hlasové navádzanie zariadenia so systémom Android.

- 1 Stlačte tlačidlo na paneli monitora.  
Hlasové navádzanie sa aktivuje.
- 2 Hovorte do mikrofónu a ovládajte zariadenie so systémom Android.

## Aplikácie

Ak chcete zrušiť hlasové navádzanie, stlačte tlačidlo



Pri každom stlačení tlačidla sa hlasové navádzanie zapína a vypína.

### ■ Prepínanie obrazovky Android Auto a obrazovky aktuálneho zdroja prehrávania

Keď sa používa aplikácia Android Auto bez zvukového výstupu, môžete prepínať obrazovku Android Auto a obrazovku aktuálneho zdroja prehrávania.

### Na paneli monitora stlačte a podržte tlačidlo FNC-.

- Pri každom stlačení a podržaní tlačidla sa obrazovky striedavo zobrazujú.
- Môžete tiež použiť vyskakovaciu ponuku funkcií (strana 13).
  - Obrazovku nie je možné prepínať v niektorých prípadoch, napríklad keď je zobrazený obraz z pripojenej kamery alebo okno so správami.

### Používanie aplikácií na zariadení so systémom Android — USB zrkadlenie

Táto funkcia sa používa len so zariadením so systémom Android.

Po nainštalovaní aplikácie JVC Mirroring OA do svojho zariadenia so systémom Android, sa na paneli monitora tejto jednotky zobrazí obrazovka zariadenia so systémom Android a vy môžete ovládať zariadenie so systémom Android pomocou dotykového panela tejto jednotky.

- Podrobnosti o JVC zrkadlení nájdete na <<https://www.jvc.net/cs/car/>>.

### Kompatibilné zariadenia so systémom Android

Android verzie 7.0 alebo novšej

### Inštalácia aplikácie JVC Mirroring OA

Aplikáciu „Mirroring OA for JVC“ môžete získať v službe Google Play.

- Uistite sa, že ste do svojho zariadenia so systémom Android nainštalovali najnovšiu verziu.
- Pri prvom použití aplikácie „Mirroring OA for JVC“ sa zobrazia podmienky služby. Na používanie tejto funkcie je potrebné súhlasiť s podmienkami služby.

### Pripojenie zariadenia so systémom Android s nainštalovanou aplikáciou JVC Mirroring OA

Pripojte zariadenie so systémom Android s nainštalovanou aplikáciou JVC Mirroring OA prostredníctvom pripojenia USB aj Bluetooth (strana 6).

### ■ Spustenie USB zrkadlenia

#### Príprava:

- Pred tým odomknite svoje zariadenie so systémom Android.
- Skontrolujte, či je nainštalovaná aplikácia JVC Mirroring OA.
- Vyberte **[Mirroring for Android]** pre nastavenie **<Android Mode Select>** (strana 11).

### 1 Pripojte zariadenie so systémom Android.

- ① Pripojte zariadenie s Bluetooth.
  - Spárujte zariadenie s jednotkou cez Bluetooth. Pozrite časť „Párovanie zariadenia Bluetooth“ na strane 6.
  - Vyberte **[USB Mirroring]** v nastavení profilu obrazovky **<Device List>** (strana 9).
- ② Potom pripojte zariadenie s USB.

Potom na obrazovke zariadenia so systémom Android vykonajte kroky 2 až 4 uvedené nižšie:

### 2 Dotknite sa ikony aplikácie JVC Mirroring OA.

### 3 Dotknite sa [OK] a spustíte aplikáciu JVC Mirroring OA.

### 4 Dotknite sa [Start now], aby ste prevzali obrazovku zariadenia so systémom Android na obrazovku tejto jednotky.

## 5 Dotknite sa [USB Mirroring].

Na obrazovke výberu zdroja/možností (strana 12).

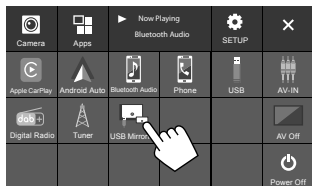

Obrazovka zariadenia so systémom Android sa zobrazí na obrazovke monitora tejto jednotky. Do zariadenia so systémom Android môžete vstupovať z tejto jednotky.

## Zatvorenie obrazovky zariadenia so systémom Android

Stlačte tlačidlo / na paneli monitora.

# USB

## Činnosti prehrávania

### Spustenie prehrávania USB

Všetky súbory na tomto USB zariadení sa budú opakovane prehrávať, kým nezmeníte zdroj, alebo neodpojíte USB zariadenie.

### • Keď nie je pripojené žiadne USB zariadenie: Pripojte USB zariadenie k USB konektoru.

Zdroj prehrávania sa zmení na [USB] a spustí sa prehrávanie.

### • Keď je USB zariadenie už pripojené: Ako zdroj vyberte [USB].

Na hlavnej obrazovke (strana 3) sa dotknite nasledovného:



### Informácie o prehrávaní a funkcii spínačov

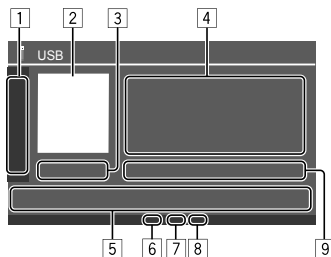

- 1 Zobrazí/skryje ostatné dostupné ovládacie tlačidlá

[ ] Výber priečinka.

Opakovaným dotykom vyberiete režim opakovaného prehrávania.\*

[MODE] Zobrazuje obrazovku <USB Mode>.

- 2 Zobrazí sa obrázok na obale (grafika), ak existuje

- 3 Čas prehrávania/stav prehrávania

- 4 Informácie o obsahu

- Dotknutím sa [ < ] posuniete text, ak nie je zobrazený celý.

- 5 Ovládacie tlačidlá

Zobrazuje obrazovku <Equalizer> (strana 35).

[Q] Zobrazuje okno výberu metódy vyhľadávania.

[ << ] / [ >> ]

- (dotyk) Vyberie súbor.
- (podržanie) Vyhľadanie dozadu/dopredu.

[ >>> ] Spúšťa/pozastavuje prehrávanie.

[ <> ] Výber režimu náhodného prehrávania.\*

- 6 Indikátor režimu opakovania/náhodného výberu

- 7 Indikátor typu súboru (MUSIC/MOVIE/PICTURE)

- 8 Indikátor zoznamu skladieb (PLIST): zobrazí sa, keď je vybraný zoznam kategórií/vyhľadávanie odkazov.
- 9 Informácie o aktuálnom prehrávanom súbore (typ súboru/č. priečinku/č. súboru)

\* Režim opakovaného prehrávania a náhodného prehrávania sa nedá aktivovať súčasne.

## ■ Výber typu súboru na prehrávanie

Môžete zadať typ súboru na prehrávanie.

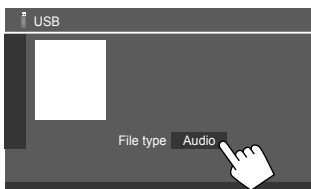

Výber typu súboru:

<b>[Audio]</b>	Prehráva zvukové súbory.
<b>[Video]</b>	Prehráva video súbory.
<b>[Photo]</b>	Prehráva obrázkové súbory (prezentácia). Môžete vybrať obrázok, ktorý sa má použiť na pozadí displeja (pozrite <b>&lt;User Customize&gt;</b> na strane 40).

- Ak USB neobsahuje žiadne súbory vybraného typu, zobrazí sa správa „No File“. V takom prípade vyberte správny typ súboru.

## ■ Činnosti pri prehrávaní videa

Počas sledovania videa môžete používať nasledujúce funkcie.

## ■ Činnosti na dotykovej obrazovke

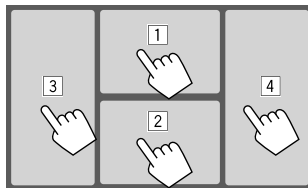

Dotknutím sa vyššie uvedených očíslovaných oblastí vykonáte nasledujúce činnosti:

- 1 Zobrazenie ovládanie ponuky videa.
- 2 Zobrazenie obrazovky ovládania zdroja videa.
- 3 Prechod na predchádzajúci súbor.
- 4 Prechod na nasledujúci súbor.

## ■ Činnosti v ponuke videa

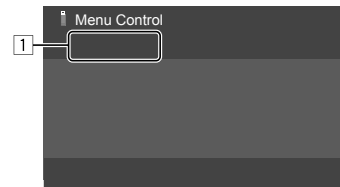

Dotykom na ovládacie spínače sa spustia nasledujúce operácie:

1



Zobrazuje obrazovku **<Aspect>**.

- Dotykom na **[Aspect]** sa vyberá pomer strán.

**<Full>**: Pre pôvodné obrázky 16:9

Signál 4:3



Signál 16:9



**<Normal>**: Pre pôvodné obrázky 4:3

Signál 4:3



Signál 16:9



**<Auto>**: Pomer strán je vybraný automaticky podľa prichádzajúcich signálov.



Zobrazuje obrazovku **<Screen Adjustment>**.

① Dotykom na **[DIM ON]** alebo na **[DIM OFF]** sa zapína a vypína stmievač.

② Dotykom na **[+]**/**[-]** sa nastaví ostatné položky.

- **<Contrast>**: Slúži na nastavenie kontrastu (-10 až +10).
- **<Bright>**: Slúži na nastavenie jasú (-15 až +15).
- **<Colour>**: Upravuje farbu (-10 až +10).
- **<Tint>**: Slúži na nastavenie odtieňa (-10 až +10).

## Obrazovka ovládania zdroja videa

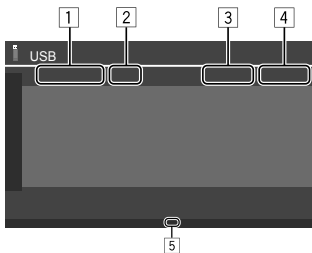

- 1 Typ súboru
- 2 Stav prehrávania
- 3 Aktuálne prehrávanie priečinka č./súboru č.
- 4 Čas prehrávania
- 5 Indikátor režimu prehrávania (Opakovanie/ Náhodné)

## Činnosti vyhľadávania

Môžete vyhľadávať súbory na prehrávanie.

### 1 Zobrazte obrazovku výberu metódy vyhľadávania.

Na obrazovke ovládania zdroja:



### 2 Vyberte metódu vyhľadávania.



**[Category List]** Vyhľadávanie súboru podľa jeho kategórie (len pre zvukové súbory).

**[Link Search]** Vyhľadávanie súboru rovnakého interpreta/albumu/žánru ako aktuálne vybraný zvukový súbor.

**[Folder List]** Výber súboru v zozname priečinkov.

### 3 Dodržujte nasledovný postup pre **<Category List>**, **<Link Search>** a **<Folder List>**.

- Informácie o činnostiach na obrazovke zoznamu nájdete aj na strane 13.

## **<Category Search>**

Používa sa len pre zvukové súbory.

- Ak chcete typ súboru, pozrite stranu 19.

### 1 Vyberte požadovanú kategóriu.

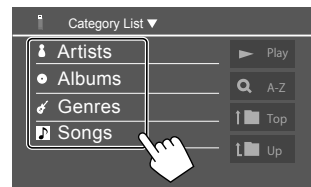

Zobrazí sa zoznam vybranej kategórie.

### 2 V zozname vyberte požadovaný súbor.



## <Link Search>

Používa sa len pre zvukové súbory.

- Ak chcete typ súboru, pozrite stranu 19.

### 1 Vyberte informácie o značke.

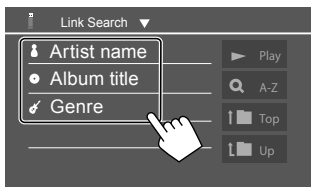

Zobrazí sa zoznam obsahu, ktorý obsahuje rovnakú značku ako aktuálne prehrávaný súbor.

### 2 V zozname vyberte požadovaný súbor.

## <Folder List>

Vyberte priečinok a potom položku vo vybranom priečinku.

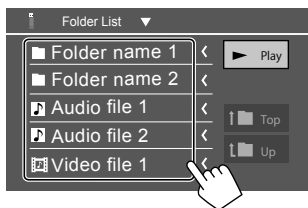

- Dotknutím sa [<] posuniete text, ak nie je zobrazený celý.

## Nastavenia prehrávania USB

### 1 Zobrazte obrazovku <USB Mode>.

Na obrazovke ovládania zdroja:

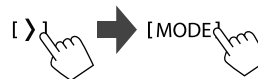

### 2 Vykonajte nastavenia.



#### <Drive Select>

- **Next:** Prepínanie medzi internou pamäťou a pamäťovým zdrojom pripojeného zariadenia (napríklad veľkokapacitné pamäťové zariadenie).

# Digitálne rádio (DAB)

DAB (Digital Audio Broadcasting) je jeden z dnes dostupných systémov vysielania digitálneho rádia. Dokáže poskytovať zvuk v digitálnej kvalite bez akéhokoľvek rušenia alebo skreslenia signálu. Okrem toho môže signál prenášať aj text a údaje.

V porovnaní s vysielaním FM, kde je každý program prenášaný na vlastnej frekvencii, DAB v sebe spája viaceré programy (nazývané „služby“) vo forme jedného „súboru“.

„Primárna súčasť“ (základná rozhlasová stanica) je niekedy doplnená „sekundárnou súčasťou“, ktorá môže obsahovať doplnkové programy alebo iné informácie.

## Počúvanie rádia

Jednotka automaticky prepne na scénu s alarmom DAB, akonáhle prijme z vysielania DAB signál s alarmom.

### Ako zdroj vyberte [Digital Radio].

Na hlavnej obrazovke (strana 3) sa dotknite nasledovného:



Naladí sa posledná vybraná služba a zobrazí sa obrazovka ovládania zdroja pre túto službu.

## Informácie o prehrávaní na obrazovke ovládania zdroja

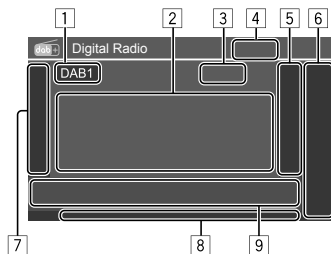

- 1 Výber pásma (DAB1/DAB2/DAB3)
- 2 Textové informácie
  - Dotknutím sa [**<**] posuniete text, ak nie je zobrazený celý.
  - Dotykom na [**Now Playing**] sa prepínajú informácie a tlačidlá medzi [**Next program**], [**Title**], [**Artists**], [**PTY**] a [**Audio Quality**].
- 3 Číslo kanála
- 4 Sila signálu
- 5 Zobrazuje okno predvolenej služby (strana 24)
- 6 [**P1**] – [**P5**]
  - (Dotyk) Vyberá službu predvolby.
  - (Podržanie) Ukladá aktuálnu službu do predvolieb.

## 7 Zobrazí/skryje ostatné dostupné ovládacie spínače\*

- [**PTY**]\* (Pre funkcie RDS)  
Spúšťa režim vyhľadávania PTY.
- 1 Stlačte položku [**PTY**].
  - 2 Dotykom a podržaním sa vyhľadá kód PTY.
- Ak je nejaká stanica vysielajúca program s rovnakým kódom PTY, ako ste vybrali, služba sa naladí.
- [**SEEK**] Vyberie režim vyhľadávania pre [**<<<**]/[**>>>**].
- **AUTO1** (Počiatočné nastavenie): Automatické vyhľadávanie
  - **AUTO2**: Naladí služby predvolby jednu po druhej
  - **MANU**: Ručné vyhľadávanie

\* Pre jazyk textu je tu k dispozícii len angličtina, španielčina, francúzština, nemčina, holandčina a portugalcina. Ak bol v možnosti <Language> (strana 4) vybraný iný jazyk, jazyk textu je nastavený na [English].

[TI]	(Pre funkcie RDS) Aktivuje pohotovostný režim príjmu TI. <ul style="list-style-type: none"><li>Po aktivovaní TI je jednotka pripravená na prepnutie na informácie o cestnej premávke, ak sú dostupné. Indikátor TI svieti bielym svetlom.</li><li>Ak indikátor TI svieti naoranžovo, ladí sa na ďalšiu službu poskytujúcu signály Radio Data System.</li><li>Nastavenie hlasitosti pre dopravné informácie sa automaticky zapamätá. Keď sa jednotka nabudúce prepne na informácie o cestnej premávke, hlasitosť sa nastaví na úroveň uloženú v pamäti.</li><li>Pohotovostný príjem TI sa tiež dá aktivovať alebo deaktivovať z obrazovky ovládania zdroja „Tuner“ (strana 26).</li><li>Opätovným dotykem na [TI] sa tento režim deaktivuje.</li></ul>
[MODE]	Zmena nastavení príjmu DAB na obrazovke <DAB Mode>.

8	Ukazovatele <ul style="list-style-type: none"><li><b>TI:</b> Svieti bielou farbou počas prijímania informácií o premávke a svieti oranžovou farbou, keď je príjem dopravných informácií TI v pohotovostnom režime.</li><li><b>DAB:</b> Svieti, keď sa prijíma vysielanie DAB.</li><li><b>DABMC:</b> Svieti, keď sa prijíma viaczložkové DAB.</li><li><b>RDS:</b> Svieti, keď sa prijíma služba Radio Data System.</li><li><b>AUTO1/AUTO2/MANU:</b> Indikátor režimu vyhľadávania</li></ul>
9	Ovládacie tlačidlá
[    ]	Zobrazuje obrazovku <Equalizer> (strana 35).
[Q]	Zobrazuje obrazovku <Service List>.
[<< >>]	Vyhľadá službu. <ul style="list-style-type: none"><li>Spôsob vyhľadávania sa líši v závislosti od vybraného režimu vyhľadávania (strana 22).</li></ul>
[DLS]	Zobrazuje obrazovku Dynamic Label Segment (textové správy odosielané službou).

## ■ Vyber službu v zozname

Môžete získať informácie o službe alebo vybrať si službu, ktorú budete počúvať.

### 1 Zobrazte obrazovku <Service List>.

Na obrazovke ovládania zdroja dotykem zadávajúte:



### 2 Vyberte zo zoznamu službu.

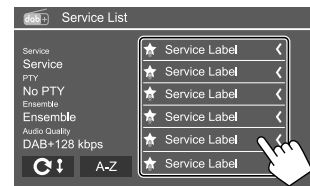

- Dotykem na [A-Z] sa zobrazí obrazovka <A-Z Search>. Potom zvolte prvé písmeno na spustenie vyhľadávania. Na vyhľadávanie neabecedných znakov sa dotknite [#].
- Zoznam služieb sa aktivuje stlačením a podržaním [C!].

# Digitálne rádio (DAB)

## Predvolba služieb v pamäti

Pre každé pásmo môžete uložiť najviac 5 služieb.

### 1 Vyberte pásmo a potom naladte službu, ktorú chcete predvoliť.

Na obrazovke ovládania zdroja dotykovo zadávajte:



### 2 Vyberte číslo predvolby, do ktorej chcete uložiť.

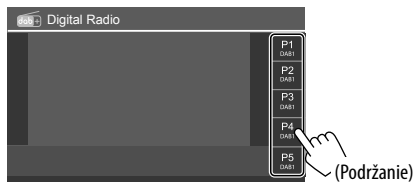

Služba zvolená v kroku 1 sa uloží na predvolbe číslo [P1] až [P5], ktorú ste vybrali.

## Výber predvolenej služby

### 1 Vyberte pásmo a zobrazte okno predvolby služby.

Na obrazovke ovládania zdroja dotykovo zadávajte:

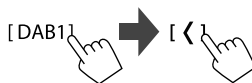

### 2 Vyberte predvolbu služby.

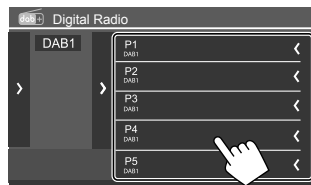

- Ak chcete zobraziť podrobnosti položky, dotknite sa [ < ].
- Predvolbu služby tiež môžete vybrať dotknutím sa [P1] – [P5].

**Skrýtie okna:** Dotknite sa [ > ].

## Nastavenia digitálneho rádia

### 1 Zobrazte obrazovku <DAB Mode>.

Na obrazovke ovládania zdroja dotykovo zadávajte:

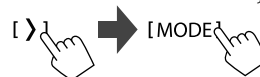

### 2 Vykonať nastavenia.

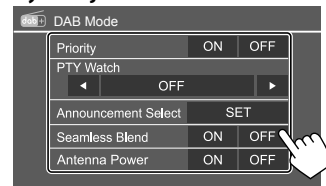

#### <Priority>

- **ON** (Počiatočné nastavenie): Ak je rovnaká služba počas prijmu systému Radio Data System poskytovaná digitálnym rádiom, jednotka sa automaticky prepne na digitálne rádio. Ak sa rovnaká služba poskytuje systémom Radio Data System, keď je príjem služby poskytovanej digitálnym rádiom slabý, jednotka sa automaticky prepne na systém Radio Data System.
- **OFF:** Deaktivuje funkciu.

#### <PTY Watch>

Ak sa služba nastaveného typu programu začína prijímaním súboru, jednotka prepne pre príjem služby z akéhokoľvek zdroja na digitálne rádio.

- Vyberte typ programu pomocou [ < ] a [ > ].

### <Announcement Select>\*1

Ak sa služba ohlasovanej položky, ktorú ste aktivovali, začína prijímaním súboru, jednotka prepne pre príjem služby z akéhokoľvek zdroja na prijímané oznámenie.\*2

- **News flash/Transport flash/Warning/Service/ Area weather flash/Event announcement/ Special event/Programme Information/Sport report/Financial report**

– Nastavte možnosť **[ON]** pre ohlasované položky, ktoré potrebujete.  
– Výberom **[All OFF]** deaktivujete všetky oznámenia.

### <Seamless Blend>

- **ON** (Počiatočné nastavenie): Zabraňuje prerušeniu zvuku pri prepínaní z digitálneho rádia na analógové rádio.
- **OFF**: Deaktivuje funkciu.

### <Antenna Power>

- **ON** (Počiatočné nastavenie): Dodáva energiu do antény DAB.
- **OFF**: Deaktivuje funkciu.

### <Related Service>

- **ON**: Keď práve vybraná sieť služby DAB nie je k dispozícii a nájde sa príbuzná služba, jednotka ponúkne možnosť prepnutia na príbuznú službu.
- **OFF** (Počiatočné nastavenie): Deaktivuje funkciu.

\*1 Pre jazyk textu je tu k dispozícii iba angličtina/španielčina/francúzština/nemčina/taliančina/holandčina/portugalčina. Ak bol v možnosti <Language> (strana 4) vybraný iný jazyk, jazyk textu je nastavený na [English].

\*2 Nastavenie hlasitosti počas prijímania oznámenia sa automaticky zapamätá. Pri ďalšom prepnutí jednotky na oznámenia je hlasitosť nastavená na predchádzajúcu úroveň.

# Tuner

## Počúvanie rádia

Táto jednotka vás upozorní po prijatí signálu s alarmom z vysielania FM.

### Ako zdroj vyberte [Tuner].

Na hlavnej obrazovke (strana 3) sa dotknite nasledovného:



Naladí sa posledná zvolená stanica a zobrazí sa obrazovka ovládania zdroja pre túto stanicu.

## Informácie o prehrávaní na obrazovke ovládania zdroja

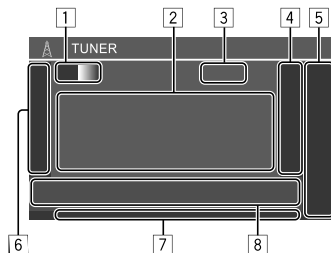

- 1 Výber pásma (AM/FM1/FM2/FM3)
  - Vždy, keď sa dotknete **[FM]**, pásmo FM sa zmení v poradí FM1, FM2 a FM3.
- 2 Textové informácie
  - Dotknutím sa **[<]** posuniete text, ak nie je zobrazený celý.
  - Dotykom na **[Radio Text]** prepínate medzi **[Radio Text]**, **[Radio Text Plus]** a **[PTY]**.
- 3 Aktuálna frekvencia stanice
- 4 Zobrazuje okno prednastavených staníc (strana 27)
  - Ak chcete okno skryť, dotknite sa **[>]**.
- 5 **[P1] – [P5]**
  - (Stlačte) Vyberá stanicu predvoľby.
  - (Podržanie) Ukladá aktuálnu stanicu do predvoľieb.
- 6 Zobrazí/skryje ostatné dostupné ovládacie tlačidlá

**[SSM ↓]** (Pre FM stanice)  
(Podržanie) Automatické prednastavenie staníc FM.

**[MONO]** (Pre FM stanice) Aktivuje monofónny režim na zlepšenie prijímu FM (stratí sa stereoeffekt). Indikátory MONO sa rozsvietia.

- Opätovným dotykem na **[MONO]** sa tento režim deaktivuje.

**[TI]** (Pre stanice FM RDS)  
Aktivuje pohotovostný režim príjmu TI.

- Po aktivovaní TI je jednotka pripravená na prepnutie na informácie o cestnej premávke, ak sú dostupné. Indikátor TI svieti bielym svetlom.
- Ak indikátor TI svieti naoranžovo, ladí sa na ďalšiu službu poskytujúcu signály Radio Data System.
- Nastavenie hlasitosti pre dopravné informácie sa automaticky zapamätá. Keď sa jednotka nabudúce prepne na informácie o cestnej premávke, hlasitosť sa nastaví na úroveň uloženú v pamäti.
- Opätovným dotykem na **[TI]** sa tento režim deaktivuje.

**[MODE]** (Pre FM stanice)  
Zmena nastavení pre vybraný príjem tunera na obrazovke **<Tuner Mode>**. (Strana 27)

- 7** Indikátory
- NEWS:** Rozsvieti sa, keď je aktivovaný príjem v pohotovostnom režime.
  - AF:** Rozsvieti sa, keď je aktivované sledovanie siete.
  - TI:** Svieti bielou farbou počas prijímania informácií o premávke a svieti oranžovou farbou, keď je príjem dopravných informácií TI v pohotovostnom režime.
  - LO.S:** Rozsvieti sa, keď je aktivované miestne vyhľadávanie (strana 27).
  - ST:** Rozsvieti sa pri prijímaní stereo vysielania.
  - MONO:** Rozsvieti sa pri prijímaní nútene monofónnych staníc.

- RDS:** Indikuje stav prijímania stanice rádiového dátového systému, keď je aktivované sledovanie siete (strana 27).
  - Svieti bielym svetlom: Bola prijatá stanica rádiového dátového systému.
  - Svieti oranžovým svetlom: Nebola prijatá stanica rádiového dátového systému.
- EON:** Rozsvieti sa, keď stanica Radio Data System deteguje signál EON.
- AUTO1/AUTO2/MANU:** Indikátor režimu vyhľadávania

**8** Ovládacie tlačidlá

 Zobrazuje obrazovku **<Equalizer>** (strana 35).

**[PTY]\*** (Pre stanice FM RDS)  
Spúšťa režim vyhľadávania PTY.

- Stlačte položku **[PTY]**.
- Dotykem a podržaním sa vyhľadá kód PTY.

Ak je nejaká stanica vysielajúca program s rovnakým kódom PTY, ako ste vybrali, stanica sa naladí.

**[SEEK]** Vyberie režim vyhľadávania pre **[◀◀]/[▶▶]**.

- AUTO1** (Počiatkové nastavenie): Automatické vyhľadávanie
- AUTO2:** Naladí stanice predvoľby jednu po druhej.
- MANU:** Ručné vyhľadávanie

**[◀◀]/[▶▶]** Vyhľadá stanicu.

- Spôsob vyhľadávania sa líši v závislosti od vybraného nastavenia pre **[SEEK]** (pozrite vyššie).

\* Pre jazyk textu je tu k dispozícii len angličtina, španielčina, francúzština, nemčina, holandčina a portugalčina. Ak bol v možnosti **<Language>** (strana 4) vybraný iný jazyk, jazyk textu je nastavený na [English].

## Stanica predvoľby v pamäti

Môžete prednastaviť po päť staníc pre AM a FM1/FM2/FM3.

## Automatické prednastavenie — SSM (sekvenčná pamäť pre silné stanice) (Len pre FM)

### 1 Vyberte pásmo FM (1 – 3)

Na obrazovke ovládania zdroja:

[FM1] — [FM3]



### 2 Spustite SSM.



Lokálne stanice s najsilnejším signálom sú vyhľadané a uložené automaticky.

## Ručné predvolby

### 1 Vyberte pásmo a potom naladte stanicu, ktorú chcete prednastaviť.

Na obrazovke ovládania zdroja:

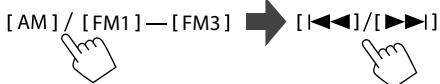

### 2 Vyberte číslo predvolby, do ktorej chcete uložiť.

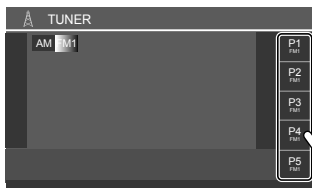

(Podržanie)

Stanica zvolená v kroku 1 sa uloží na predvolbe číslo [P1] až [P5], ktorú ste vybrali.

## Výber predvolby stanice

### 1 Vyberte pásmo a potom zobrazte okno predvolby stanice.

Na obrazovke ovládania zdroja:

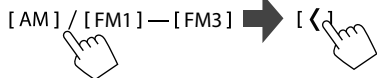

### 2 Vyberte predvolbu stanice.

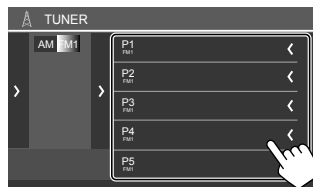

- Ak chcete zobraziť podrobnosti položky, dotknite sa [**<**].
- Prednastavený kanál môžete vybrať aj dotykom [**P1**] – [**P5**].

Skrýtie okna: Dotknite sa [**>**].

## Nastavenia ostatných funkcií systému FM Radio Data

### 1 Zobrazte obrazovku <Tuner Mode>.

Na obrazovke ovládania zdroja dotykem zadávajújte:



### 2 Vykonajte nastavenia.

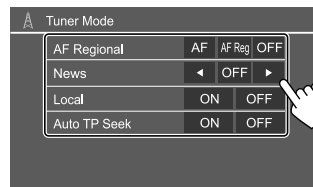

### <AF Regional>

Počas šoférovania v oblasti, kde nie je dostatočný príjem FM sa jednotka automaticky naladí na inú stanicu FM rádia so systémom Radio Data System v rovnakej sieti, ktorá pravdepodobne vysiela rovnaký program so silnejším signálom — Network-Tracking Reception.

Vyberte režim príjmu.

- **AF:** Prepnutie na inú stanicu. Program sa môže líšiť od práve prijímaného. Indikátor AF sa rozsvieti.
- **AF Reg** (počiatočné nastavenie): Prepína na inú stanicu vysielajúcu rovnaký program. Indikátor AF sa rozsvieti.
- **OFF:** Deaktivuje funkciu.

Network-Tracking Reception funguje len počas príjmu stanice FM RDS (indikátor RDS svieti).

### <News>\*

- **00min** až **90min:** Aktivuje režim pohotovosti pre prijímanie správ výberom času deaktivovania prerušenia. Indikátor NEWS sa rozsvieti.
- **OFF** (počiatočné nastavenie): Deaktivuje funkciu.

### <Local>

- **ON:** Naladí iba stanice FM s dostatočnou intenzitou signálu. Indikátory LO.S sa rozsvetia.
- **OFF** (počiatočné nastavenie): Deaktivuje funkciu.

**<Auto TP Seek>**

- **ON** (počiatočné nastavenie): Automaticky vyhledá stanicu s lepším príjmom informácií o cestnej premávke, ak je príjem aktuálnej stanice nevyhovujúci.
- **OFF**: Deaktivuje funkciu.

\* Nastavenie hlasitosti pre dopravné informácie sa automaticky zapamätá. Pri ďalšom prepnutí jednotky na dopravné informácie je hlasitosť nastavená na predchádzajúcu úroveň.

# Ďalšie externé súčasti

## Zariadenia AV-IN

### ■ Pripojenie externých komponentov

Pozrite stranu 51.

### ■ Používanie komponentu AV-IN

#### Príprava:

- Vyberte **[AV-IN]** pre nastavenie **<AV Input>**, keď pripájate externé zariadenie AV ku konektorom AV-IN (strana 43).

## 1 Ako zdroj vyberte [AV-IN].

Na hlavnej obrazovke (strana 3) sa dotknite nasledovného:



- Keď vyberiete **[Camera]** pre nastavenie **<AV Input>** (strana 43), nebudete môcť vybrať **[AV-IN]**.

## 2 Zapnite pripojenú súčasť a spustite prehrávanie zdroja.

### ■ Ovládanie ponuky videa

Počas sledovania videa z externých komponentov môžete zobraziť ovládanie ponuky videa.

### Dotknite sa hornej časti obrazovky.



Zobrazí sa obrazovka **<Menu Control>**.



Zobrazuje obrazovku nastavenia **<Aspect>**.

- Dotykom na **[Aspect]** sa vyberá pomer strán.

**<Full>**: Pre pôvodné obrazy 16:9

Signál 4:3



Signál 16:9



**<Normal>**: Pre pôvodné obrazy 4:3

Signál 4:3



Signál 16:9



Zobrazuje obrazovku **<Screen Adjustment>** (strana 42).



## Ďalšie externé súčasti

### Kamery

Kamery (zakúpené samostatne) nainštalujte na vhodné miesto podľa pokynov dodaných s kamerami.

#### ■ Pripojenie zadnej kamery

Pozrite stranu 51.

- Používanie zadnej kamery si vyžaduje pripojenie spätného vedenia (REVERSE) (strana 52).
- Pri pripájaní zadnej kamery nastavte správne nastavenia <Rear Camera> (strana 42).

#### ■ Pripojenie kamery ku konektorom AV-IN

Pozrite stranu 51.

- Keď pripájate externú kameru ku konektorom AV-IN, vyberte [Camera] pre nastavenie <AV Input> (strana 43).

**Pre zadnú kameru:** Obrazovka zadnej kamery sa zobrazí, keď zaradíte spiatocku (R), keď je možnosť <Rear Camera Interruption> nastavená na [ON] (strana 42).

- Na obrazovke sa zobrazí upozornenie. Ak chcete odstrániť upozornenie, stlačte obrazovku.

#### ■ Sledovanie pohľadu kamery

##### 1 Zobrazenie pohľadu kamery.

Na hlavnej obrazovke (strana 3) sa dotknite nasledovného:



Zobrazí sa obrazovka pohľadu jednej z pripojených kamier.

##### 2 Zmena pohľadu kamery.

Dotknite sa hornej časti obrazovky zobrazenej nižšie.



- Pri každom dotyku sa zobrazenie kamery striedavo mení na zadnú kameru a kameru AV-IN.

#### Zobrazenie parkovacej vodiacej čiary



(Len pre zadnú kameru)

Dotknite sa oblasti zobrazenej nižšie alebo nastavte <Parking Guidelines> na [ON] (strana 42).



- Ak chcete zavrieť parkovacie vodidlá, znova stlačte tú istú oblasť.

#### Zatvorenie obrazovky kamery

Stlačte tlačidlo  /  na paneli monitora, alebo sa dotknite oblasti zobrazenej nižšie.

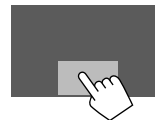

- Po preradení riadiacej páky zo spiatocky (R) sa aj obrazovka vráti na obrazovku predchádzajúceho zdroja prehrávania.

# Zariadenie s Bluetooth®

Môžete používať mobilný telefón a prenosný audio prehrávač pripojený cez Bluetooth.

- Pri používaní Apple CarPlay, Android Auto alebo USB Mirroring používajte ich funkcie na hands-free telefonovanie a prehrávanie zvuku. (Aktuálne pripojené zariadenie Bluetooth sa odpojí, keď je pripojený iPhone s Apple CarPlay alebo zariadenie so systémom Android s Android Auto.)

## Poznámka

- Počas šoférovania nevykonávajte zložité činnosti, ako je napríklad vytáčanie čísiel, používanie telefónneho zoznamu atď. Keď potrebujete vykonať tieto činnosti, zastavte vozidlo na bezpečnom mieste.
- Ak chcete používať funkciu Bluetooth, je potrebné na zariadení zapnúť funkciu Bluetooth.
- Niektoré zariadenia Bluetooth sa nemusia dať používať s touto jednotkou. Závisí to od verzie Bluetooth na danom zariadení.
- Keď je pripojený telefón s funkciou Bluetooth, zobrazuje sa intenzita signálu a úroveň nabitia batérie, ak sú tieto údaje zo zariadenia získavané.
- Ak váš mobilný telefón podporuje profil PBAP (Phone Book Access Profile), môžete počas pripojenia mobilného telefónu zobraziť na dotykového panela nasledujúce položky.
  - Telefónny zoznam
  - Odchádzajúce hovory, prijaté hovory a zmeškané hovory (celkovo najviac 100 položiek)
- Súčasne možno pripojiť dve zariadenia pre mobilný telefón s Bluetooth a jedno audio zariadenie s Bluetooth.

V prípade, že sa ako zdroj zvolí možnosť **[Bluetooth Audio]**, pripojiť možno až päť audio zariadení s Bluetooth a prepínať sa medzi nimi.

## Mobilný telefón s Bluetooth

Pri prichádzajúcom hovore táto jednotka automaticky vstúpi do režimu **[Phone]** a po jeho skončení sa vráti k predchádzajúcemu zdroju.

## Keď vám niekto volá...

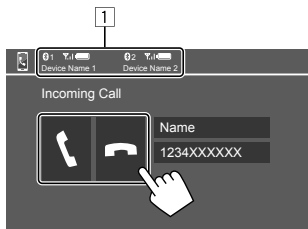

- 1 Informácie o telefónnom zariadení
- Pri prichádzajúcom hovore sa zvýrazní buď hands-free telefón 1 alebo 2, čím sa označí, ktorý telefón zvoní.

Dotykom na ovládacie spínače sa spustia nasledujúce operácie:

Prijme volanie.

Odmietne volanie.

- Zobrazujú sa informácie o hovore, ak sú tieto údaje získavané.
- Funkcia telefónu nie je k dispozícii, keď je zobrazený obraz z ktorejkoľvek kamery.

## Počas hovoru...



Dotykom na ovládacie spínače sa spustia nasledujúce operácie:

Ukončí hovor.

Prepína medzi režimom hands-free a režimom telefónu.

**[DTMF]** Zadá DTMF (Dual Tone Multi Frequency). Pomocou klávesnice môžete odoslať textovú správu.

**NR LEVEL** Nastavenie úrovne potlačenia šumu.  
**[-] / [+]** (-5 až 5)

**EC LEVEL** Nastavenie úrovne hlasitosti ozveny.  
**[-] / [+]** (-5 až 5)

**MIC LEVEL** Nastavenie úrovne hlasitosti mikrofónu.  
**[-] / [+]** (-10 až 10)

- Stlačením tlačidiel hlasitosti **+ / -** na paneli monitora upravíte hlasitosť hovoru alebo slúchadla.

## ■ Uskutočnenie hovoru

### 1 Zobrazte obrazovku ovládania telefónu.

Na hlavnej obrazovke (strana 3) sa dotknite nasledovného:



### 2 Ak sú pripojené dva mobilné telefóny, vyberte, ktorý z telefónov sa má použiť.

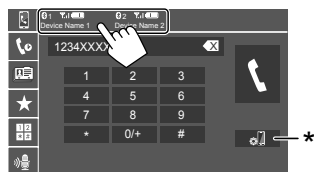

Aktuálne aktívne zariadenie je zvýraznené.

\* Zobrazuje obrazovku <Connections SETUP> (strana 10).

### 3 Vyberte spôsob na uskutočnenie hovoru (1 – 5).



- 1 Z histórie hovorov\* (zmažkané hovory/prijaté hovory/volané čísla)
- 2 Z telefónneho zoznamu\*
- 3 Zo zoznamu predvolieb (strana 32)
- 4 Použitie priameho zadávania čísla
- 5 Aktivuje vytáčanie hlasom

\* Platí iba pre mobily kompatibilné s PBAP (Phone Book Access Profile).

### 4 Vyberte kontakt (1) a uskutočnite hovor (2).

• Ak je v kroku 3 vybraná položka 1, 2 alebo 3:

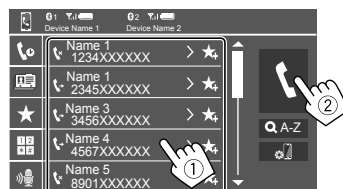

### Používanie abecedného vyhľadávania v telefónnom zozname

- 1 Dotknite sa [Q A-Z].
- 2 Dotknite sa prvého písmena kontaktu na klávesnici, ktorý chcete vyhľadať. Pri vyhľadávaní čísla sa dotknite [1,2,3...].
- 3 Vyberte zo zoznamu kontakt, ktorému chcete zavolať.

### Výsledky vyhľadávania v telefónnom zozname:

Funkcie ako „spôsob zobrazenia“, „poradie zobrazenia“ alebo akékoľvek iné podobné nastavenia telefónu môžu ovplyvniť a zobraziť rôzne výsledky vyhľadávania (zobrazenie stránky).

### Zobrazenie ďalších telefónnych čísel toho istého kontaktu

Ku kontaktu si môžete uložiť až desať telefónnych čísel.

- 1 Dotknite sa [ > ].
- 2 Vyberte zo zoznamu kontakt, ktorému chcete zavolať.

• Ak je v kroku 3 vybraná položka 4:

### Zadajte telefónne číslo (1) a uskutočnite hovor (2).



- Ak chcete zadať „+“, dotknite sa a podržte [0/+].
- Posledné zadanie odstránite stlačením [X].

• Ak je v kroku 3 vybraná položka 5:

### Vyslovte meno osoby, ktorej chcete zavolať.

- K dispozícii je vtedy, ak má pripojený mobilný telefón systém rozpoznávania hlasu.
- Ak jednotka nenájde cieľ, objaví sa „Please speak into the microphone“. Dotknite sa [Start] a potom vyslovte meno znovu.
- Hlasové vytáčanie zrušíte dotykom na [Cancel].

### ■ Predvolby telefónnych čísel

Do predvolieb môžete pridať najviac 5 telefónnych čísel.

#### 1 Zobrazte obrazovku ovládania telefónu.

Na hlavnej obrazovke (strana 3) sa dotknite nasledovného:



#### 2 Ak sú pripojené dva mobilné telefóny, vyberte, ktorý z telefónov sa má použiť.

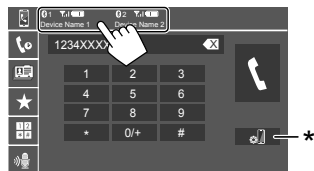

Aktuálne aktívne zariadenie je zvýraznené.

\* Zobrazuje obrazovku <Connections SETUP> (strana 10).

#### 3 Vyberte históriu hovorov alebo telefónny zoznam (1) a potom vyberte kontakt (2) na uloženie do predvolby.

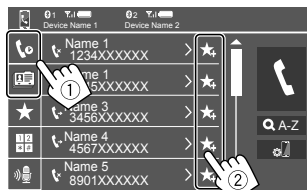

#### 4 Vyberte číslo predvolby, do ktorej chcete uložiť.

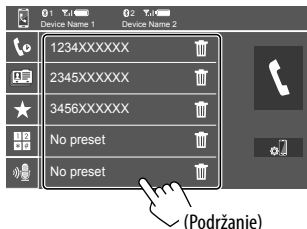

(Podržanie)

**Odstránenie čísla kontaktu z predvolby:** Dotknite sa [🗑️] vedľa kontaktu v zozname predvolieb.

### Nastavenia mobilného telefónu Bluetooth

Na obrazovke <TEL SET-UP> môžete meniť rôzne nastavenia pre používanie zariadení s Bluetooth.

#### 1 Zobrazte obrazovku <TEL SET-UP>.

Na hlavnej obrazovke (strana 3) sa dotknite nasledovného:



Potom sa na obrazovke <Settings> dotknite nasledovného:

[System] → <Connections SETUP> : [Enter] → <TEL SET-UP> : [Enter].

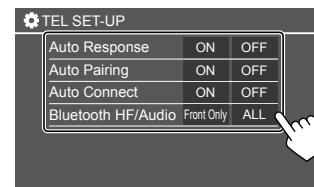

Na obrazovke <TEL SET-UP> môžete zmeniť a potvrdiť nastavenia nasledovných položiek.

## 2 Vykonajte nastavenia.

### <Auto Response>

- **ON:** Jednotka prijíma prichádzajúce hovory automaticky behom 5 sekúnd.
- **OFF** (Počiatočné nastavenie): Jednotka neprijíma hovory automaticky. Hovory sa prijímajú ručne.

### <Auto Pairing>

- **ON** (Počiatočné nastavenie): Zariadenia sa automaticky spárujú.  
– Pre iPhone s Apple CarPlay a zariadenie so systémom Android s Android Auto: Keď je zariadenie pripojené cez USB, automaticky sa spáruje bez ohľadu na toto nastavenie.
- **OFF:** Služí na zrušenie (nie je k dispozícii).

### <Auto Connect>

- **ON** (Počiatočné nastavenie): Jednotka po zapnutí automaticky vytvorí spojenie s už zaregistrovaným zariadením Bluetooth.
- **OFF:** Služí na zrušenie.

### <Bluetooth HF/Audio>

Vyberte reproduktory používané pre mobily Bluetooth a zvukové prehrávače Bluetooth.

- **Front Only:** Len predné reproduktory.
- **All** (Počiatočné nastavenie): Všetky reproduktory.

## Audio prehrávač s Bluetooth

### Ako zdroj vyberte [Bluetooth Audio].

Na hlavnej obrazovke (strana 3) sa dotknite nasledovného:

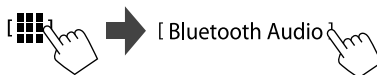

Zobrazí sa obrazovka <Bluetooth Audio>.

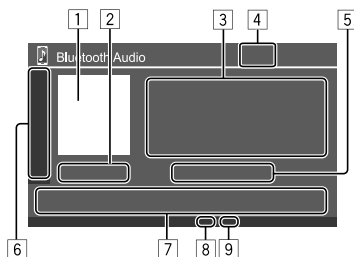

- 1 Zobrazí sa obrázok na obale (grafika), ak existuje
- 2 Čas prehrávania/stav prehrávania
- 3 Údaje značky\* (názov aktuálneho súboru/meno interpreta/názov albumu)
  - Stlačením [ < ] listujte textom, ak nie je zobrazený všetok text.
- 4 Intenzita signálu a úroveň nabitia batérie (Objaví sa len vtedy, ak sú tieto údaje zo zariadenia získavané.)
- 5 Názov zariadenia
  - Dotykom na názov zariadenia zobrazíte obrazovku <JVC Streaming DJ> (strana 34).

- 6 Zobrazí/skryje ostatné dostupné ovládacie tlačidlá

- [ < > ] Výber režimu náhodného prehrávania.
- [ < > ] Opakovaným dotykem vyberiete režim opakovaného prehrávania.
- [ < > ] Zobrazuje obrazovku <Connections SETUP> (strana 10).

- 7 Ovládacie tlačidlá

- [ < > ] Zobrazuje obrazovku <Equalizer> (strana 35).
- [ < > ] Zobrazuje zoznam kategórií.
- [ < > ] • (Dotyk) Vyberie súbor.  
• (Podržanie) Vyhľadávanie dozadu/dopredu.
- [ < > ] Spúšťa prehrávanie.
- [ < > ] Pozastavuje prehrávanie.

- 8 Indikátor režimu opakovania
- 9 Indikátor režimu náhodného prehrávania

\* K dispozícii len pre zariadenia kompatibilné s profilom AVRCP 1.3.

### ■ Vyber audio súbor z ponuky

#### 1 Zobrazí sa ponuka Audio.

Na obrazovke ovládania zdroja:



#### 2 Vyberte kategóriu (1) a potom vyberte požadovanú položku (2).

- Informácie o činnostiach na obrazovke zoznamu nájdete aj na strane 13.

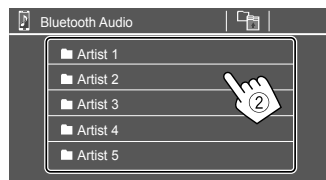

Vyberte položku v každej úrovni, kým nedojдете na požadovaný súbor a nezvolíte ho.

### ■ JVC Streaming DJ

Súčasne môžete pripojiť až päť audio zariadení Bluetooth. Pri prehrávaní hudby zo zariadenia sa možno medzi nimi ľahko prepínať.

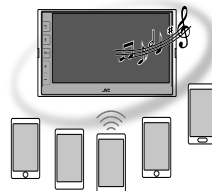

#### 1 Zobrazte zoznam zariadení pre JVC Streaming DJ.

Na obrazovke ovládania zdroja:

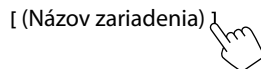

Zobrazí sa zoznam zaregistrovaných zariadení.

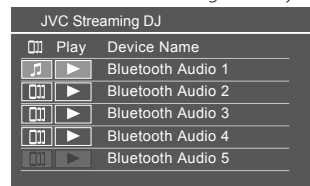

#### 2 Vyberte zariadenie (1) a spustíte prehrávanie (2).

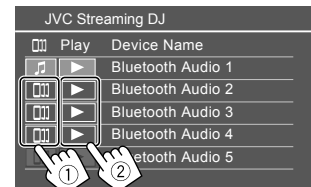

Vybrané zariadenie spustí prehrávanie.

#### Význam ikon a ich farieb:

Ikona	Význam
	Zariadenie, ktoré sa aktuálne používa pre <Bluetooth Audio>. <ul style="list-style-type: none"><li>• Dotykom zobrazíte obrazovku &lt;Device List&gt; (strana 9).</li></ul>
	* Zariadenia pripravené pre JVC Streaming DJ. <ul style="list-style-type: none"><li>• Dotykom vyberte zariadenie na prehrávanie.</li></ul>
	* Dotykom spustíte prehrávanie vybraného zariadenia. <ul style="list-style-type: none"><li>• Po spustení prehrávania sa pozadie ikony zmení na modré.</li></ul>

\* Keď je ikona a farba pozadia sivá, zariadenie nie je k dispozícii.

# Nastavenia

## Nastavenia zvuku

### 1 Zobrazte obrazovku <Audio>.

Na hlavnej obrazovke (strana 3) sa dotknite nasledovného:



Potom sa na obrazovke <Settings> dotknite nasledovného:

[Audio] (1) → [Enter] pre položku, ktorú nastavujete (2).

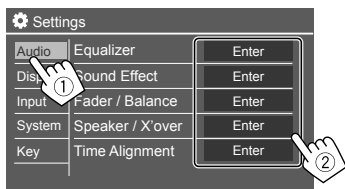

### 2 Nastavte položku.

Nastavenia pre možnosť <Audio> nie sú možné;

- Keď je zdroj AV vypnutý.
- Keď sa používa telefón s funkciou Bluetooth (volanie alebo prijímanie hovoru, počas hovoru alebo počas hlasového vytáčania).
- Keď sa na telefonovanie používa Apple CarPlay alebo Android Auto.

## <Equalizer>

Nasledujúce nastavenia sa zapamätajú pre každý zdroj, kým znovu neupravíte zvuk.

### ■ Výber predvolby režimu zvuku

Na obrazovke <Equalizer> vyberte predvolený režim zvuku (1).

- Pop/Hip Hop/R&B/Jazz/Classical/Hard Rock/**Flat** (počiatočné nastavenie)/Bass Boost/User1/User2/User3/User4

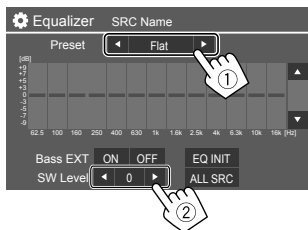

### <SW Level>

Slúži na nastavenie úrovne subwoofera (2).

- Nedá sa nastaviť, ak je vybraná možnosť <None> pre subwoofer na obrazovke <Speaker Select> (strana 37).
- **-50 až +10** (počiatočné nastavenie: 0)

**Ak chcete použiť upravený ekvalizér na všetky zdroje prehrávania,** dotknite sa [ALL SRC] a svoj výber potom potvrdte dotykom na [OK].

## ■ Uložte si vlastné zvukové nastavenia

- 1 Vyberte jeden z používateľských režimov (User1 – User4), do ktorého chcete uložiť nastavenie.
- 2 Vyberte pásmo (1), nastavte úroveň (2) a potom nastavte zvuk (3).

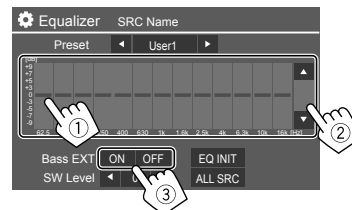

- Zopakovaním kroku 1 a 2 nastavte úroveň ostatných pásiem. Nakoniec nastavte nasledujúce položky.

### <Bass EXT>

Aktivuje/deaktivuje basy.

- **ON/OFF** (Počiatočné nastavenie)

**Ak chcete nastavenie vymazať,** dotknite sa [EQ INIT].

- Po zatvorení obrazovky nastavenia sa vaše nastavenie uloží.

## Nastavenia

### <Sound Effect>

Služi na nastavenie zvukového efektu.

### <Loudness>

Služi na nastavenie hlasitosti.

- **OFF** (Počiatočné nastavenie)/**Low/High**

### <Bass Boost>

Služi na výber úrovne zosilnenia basov.

- **OFF** (Počiatočné nastavenie)/**Level 1/Level 2/Level 3**

### <Volume Link EQ>

Zvýšením šírky pásma môžete znížiť ruch pri šoférovanií.

- **OFF** (Počiatočné nastavenie)/**ON**

### <Space Enhancement>

Virtuálne vylepšuje zvukový priestor pomocou systému Digital Signal Processor (DSP) (okrem digitálneho rádia a tunera).

Vyberte úroveň zlepšenia.

- **OFF** (Počiatočné nastavenie)/**Small/Medium/Large**

### <Digital Track Expander>

Kompenzuje zvuk stratený počas procesu kompresie zvuku (okrem analógových signálov).

- **OFF/ON** (Počiatočné nastavenie)

### <Sound Response>

Virtuálne vytvára realistickejší zvuk pomocou systému Digital Signal Processor (DSP).

Vyberte úroveň zvuku.

- **OFF** (Počiatočné nastavenie)/**Level 1/Level 2/Level 3**

### <Sound Lift>

Posúva zvukový stred do nižšieho alebo vyššieho bodu.

Vyberte výšku.

- **OFF** (Počiatočné nastavenie)/**Low/Middle/High**

### <Fader/Balance>

Nastavuje sa dotykom na [▲]/[▼]/[◀]/[▶] alebo

potiahnutím značky 

### <Fader>

Keď je možnosť <X'over Network> nastavená na **[2 way]**, môžete nastaviť vyváženie výstupu predných a zadných reproduktorov.

- **F15** až **R15** (počiatočné nastavenie: **0**)

### <Balance>

Nastavuje vyváženie výstupu ľavého a pravého reproduktora.

- **L15** až **R15** (počiatočné nastavenie: **0**)

**Ak chcete zrušiť nastavovanie:** Stlačte položku **[Center]**.

### <Speaker/X'over>

#### Príprava:

Pred vykonaním nastavenia pre <Speaker/X'over> zvolte vhodný režim crossoverovej siete podľa systému reproduktorov (2-pásmový reproduktorový systém alebo 3-pásmový reproduktorový systém).

#### 1 Vypnite zdroj AV.

Na hlavnej obrazovke (strana 3) sa dotknite nasledovného:



#### 2 Zobrazte obrazovku <X'over Network>.

- Stlačte tlačidlo hlasitosti – na paneli monitora a súčasne sa dotknite pravej hornej časti na dotykovom paneli:



#### 3 Vyberte režim kríženej siete.

**[2 way]** Vyberte túto možnosť, ak sa používajú 2-pásmové reproduktorové systémy (predné/zadné/subwoofer).

**[3 way]** Vyberte túto možnosť, ak sa používajú 3-pásmové reproduktorové systémy (výškový reproduktor/stredový rozsah/subwoofer).

Zobrazí sa hlásenie s potvrdením. Stlačte možnosť **[Yes]**.



## Nastavenia

Teraz môžete upraviť nastavenia <Speaker/X'over>.

1 Zobrazte obrazovku <Settings> → <Audio> → <Speaker/X'over> (strana 35).

2 Vyberte typ vozidla (1), vyberte umiestnenie reproduktorov (2)\* a potom zobrazte obrazovku <Speaker Select> (3).

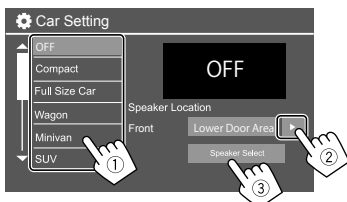

\* <Speaker Location> je k dispozícii len vtedy, keď je položka <X'over Network> nastavená na [2 way].  
<Speaker Location> pre zadné reproduktory je k dispozícii len vtedy, keď sú zadné reproduktory vybrané pre <Speaker Select>.

3 Vyberte typ reproduktora (1), vyberte veľkosť vybraného reproduktora (2) a potom zobrazte obrazovku <X'over> (3).

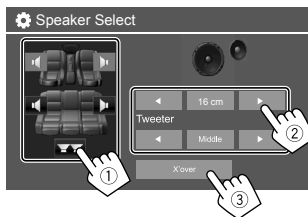

- Keď nie je pripojený reproduktor, vyberte možnosť [None].
- Keď nastavujete predné reproduktory, vyberte veľkosť reproduktora pre položku <Tweeter>.

4 Nastavte kríženu frekvenciu vybraného reproduktora.

- Nastaviteľné položky závisia od zvoleného typu reproduktorov/veľkosti reproduktorov/nastavenia výhybky.

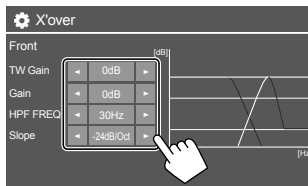

Napr. pri nastavovaní <X'over> pre zadné reproduktory

<Gain>/<TW Gain>

Slúži na upravenie výstupnej hlasitosti príslušného reproduktora.

<HPF FREQ>/<LPF FREQ>

Slúži na upravenie krížovej frekvencie pre príslušný reproduktor.

<Slope>

Slúži na upravenie poklesu kríženia pre príslušný reproduktor.

<Phase>

Výber fázy pre reproduktor.

<Time Alignment>

Toto nastavenie zlepšuje zvukové pole pre vybrané sedadlá.

<Position>

Na obrazovke si môžete vybrať buď <Listening Position> alebo <Front Focus>. Nemôžete používať obidve nastavenia súčasne.

## <Listening Position>

Toto nastavenie sa používa pre 2-pásmový reproduktorový systém aj 3-pásmový reproduktorový systém.

### 1 Zadať svoju obľúbenú polohu na počúvanie.

- 1 Dotknite sa [Listening Position].
- 2 Vyberte polohu na počúvanie – [All] (počiatočné nastavenie), [Front L], [Front R] alebo [Front All]\*.
- 3 Dotknite sa [Adjust].

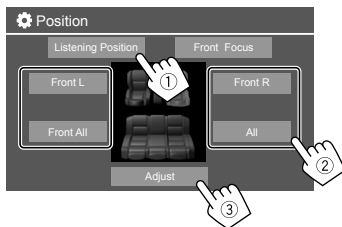

\* Možnosť [Front All] sa dá vybrať len vtedy, keď je položka <X'over Network> nastavená na [2 way].

### 2 Dotknite sa [Distance] (1) a potom zadajte vzdialenosť od miesta počúvania ku každému reproduktoru (2).

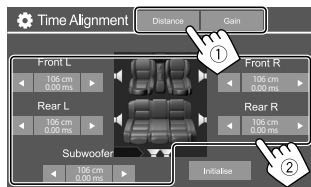

### 3 Dotknite sa [Gain] (1) a potom nastavte úroveň zvuku každého reproduktora (2).

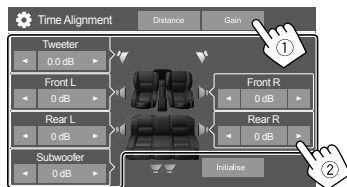

Inicializácia hodnoty nastavenia: Dotknite sa [Initialise].

### Určenie nastavenia doby oneskorenia

Ak určíte vzdialenosť od stredu pravej nastavenej polohy na počúvanie pre každý reproduktor, doba oneskorenia sa vypočíta a nastaví automaticky.

Napr. keď je ako poloha na počúvanie nastavená možnosť [Front All]

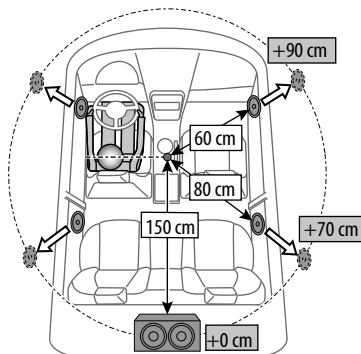

## <Front Focus>

Keď vyberiete systém 2-pásmových reproduktorov, môžete použiť toto nastavenie, ktoré vám umožní zamerať pomyselnú lokalizáciu zvuku pre vybrané sedadlo.

### 1 Vyberte polohu na počúvanie.

- 1 Dotknite sa [Front Focus].
- 2 Vyberte si z možností [Front L], [Front R], [Front All (Priority L)], [Front All (Priority R)], [All (Priority L)] alebo [All (Priority R)].
  - „Priority“ znamená, na ktoré sedadlá (ľavé alebo pravé) sa lokalizácia zvuku posúva.
- 3 Dotknite sa [Adjust].

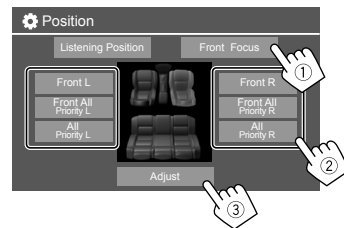

## Nastavenia

### 2 Dotknite sa [Distance] (1) a potom nastavte nasledovné parametre (2).

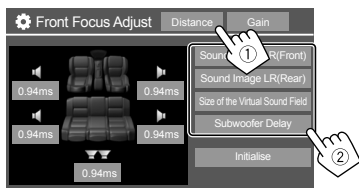

**[Sound Image LR (Front)]** Lokalizuje zvukový obraz pred prednými sedadlami a upravuje vyváženie.

- Zvuky zadných reproduktorov a subwoofera môžete stlmiť.

**[Sound Image LR (Rear)]** Lokalizuje zvukový obraz pred zadnými sedadlami a upravuje vyváženie.

**[Size of the Virtual Sound Field]** Nastavuje virtuálne zvukové pole na požadovanú veľkosť poľa.

- Ak sa zvukový obraz presunie z prednej polohy, nastavte položky **[Sound Image LR (Front)]**/**[Sound Image LR (Rear)]**.

**[Subwoofer Delay]** Nastavuje dobu oneskorenia subwoofera.

- Ak chcete ukončiť nastavenie parametrov, dotknite sa **[Close]**.

### 3 Dotknite sa [Gain] (1) a potom nastavte úroveň zvuku každého reproduktora (2).

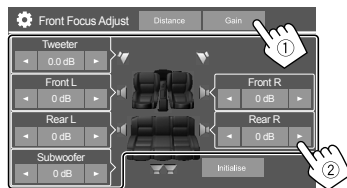

**Inicializácia hodnôt nastavenia:** Dotknite sa **[Initialise]**.

#### <Volume Offset>

Nastavte a uložte úroveň hlasitosti automatického nastavenia pre jednotlivé zdroje.

Úroveň hlasitosti sa automaticky zvýši alebo zníži, keď zmeníte zdroj.

- **-5 až +5** (počiatočné nastavenie: **0**)

## Nastavenia zobrazenia

### 1 Zobrazte obrazovku <Display>.

Na hlavnej obrazovke (strana 3) sa dotknite nasledovného:



Potom sa na obrazovke **<Settings>** dotknite nasledovného:

**[Display]** (1) → **[Enter]** pre položku, ktorú upravujete, alebo príslušné nastavenie pre položku (2).

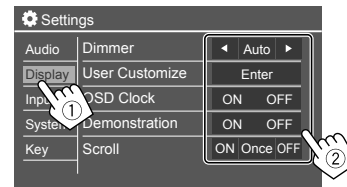

### 2 Ak je potrebných viac krokov, upravte položku.

Pozrite si príslušné nasledujúce vysvetlenie.

#### <Dimmer>

- **Auto** (Počiatočné nastavenie): Stmaví obrazovku a podsvetlenie tlačidiel, keď zapnete svetlomety.
- **ON**: Aktivuje stmievanie.
- **OFF**: Deaktivuje stmievanie.

## <User Customize>

Môžete zmeniť nasledovné položky.

- Zobrazenie pozadia pomocou požadovaného súboru statického obrázka (JPEG/24 bit BMP/PNG)
- Farba pozadia na displeji
- Farba podsvietenia tlačidiel na paneli monitora
- Vzor zobrazenia hlavnej obrazovky

### 1 Zmena vzhľadu pozadia

Zobrazte obrazovku výberu vzhľadu pozadia (①), vyberte nastavenie stmievania (②) ([☾]): stmievanie zapnuté alebo [☀]: stmievanie vypnuté) a potom vyberte vzhľad pozadia (③).

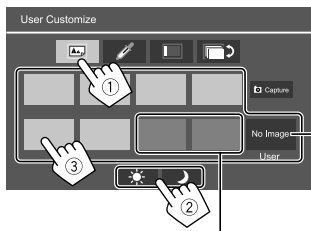

Po výbere jednej z týchto možností môžete zmeniť farbu pozadia.

Ak chcete uložiť vlastný obrázok do možnosti <User>, pozrite stranu 41.

### 2 Zmena farby pozadia

Zobrazte obrazovku výberu farby pozadia (①) a potom vyberte farbu pozadia (②).

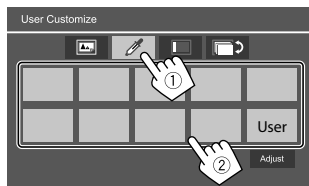

- Farby môžete upraviť aj sami. Dotykem na **[Adjust]** zobrazte obrazovku upravenia farby a potom upravte farbu.

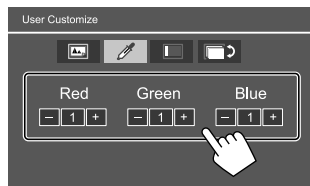

Nastavenie sa uloží do **[User]**.

### 3 Zmena farby podsvietenia tlačidiel

Zobrazte obrazovku výberu farby podsvietenia (①), vyberte nastavenie stmievania (②) ([☾]: stmievanie zapnuté alebo [☀]: stmievanie vypnuté) a potom vyberte farbu podsvietenia (③).

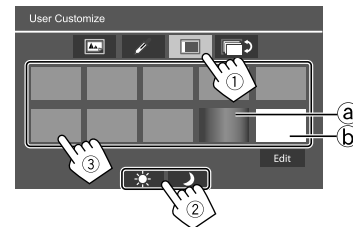

- Výberom **[a]** (počiatočné nastavenie) môžete postupne meniť farbu podsvietenia.
- Výberom **[b]** môžete farbu upraviť sami. Dotknite sa **[Edit]** a zobrazte obrazovku upravenia farby, vyberte nastavenie stmievania (①) ([☾]: stmievanie zapnuté alebo [☀]: stmievanie vypnuté) a potom upravte farbu (②).

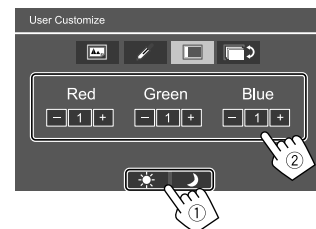

Nastavenie sa uloží do **[b]** (Oblasť používateľa).

## 4 Zmena vzoru zobrazenia hlavnej obrazovky

Zobrazte obrazovku výberu vzoru zobrazenia hlavnej obrazovky (1) a potom vyberte vzor zobrazenia hlavnej obrazovky (2).

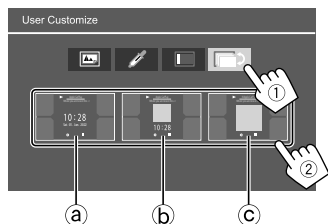

- a Veľké hodiny
- b Obrázok a malé hodiny
- c Obrázok a žiadne hodiny

## Uloženie vlastného obrázka na pozadie (pre „1 Zmena vzhľadu pozadia“)

Prí použití súboru s obrázkom sa uistite, že jeho rozlíšenie je 800 x 480 pixelov.

- Nie je možné nasnímať obsah a obrázky, ktoré sú chránené autorskými právami.
- Farba nasnímaného obrázka môže vyzerať inak, než aktuálna scéna.

## 1 Počas prehrávania prezentácie zobrazte obrazovku <User Customize>.

1 Stlačte tlačidlo na paneli monitora. Zobrazí sa hlavná obrazovka.

2 Dotknite sa [ ].

Zobrazí sa obrazovka <Settings>.

3 Potom sa na obrazovke <Settings> dotknite nasledovného:

[Display] → <User Customize>: [Enter]

## 2 Zobrazte obrazovku výberu vzhľadu pozadia (1 na strane 40) a potom sa dotknite [ Capture ].

Na obrazovke sa zobrazí aktuálny obrázok.

[ ] Prejde na nasledujúci obrázok.

## 3 Dotknite sa [ Capture ] a nasnímajte obrázok.

Zobrazí sa hlásenie s potvrdením. Dotknite sa [Yes] a uložte nasnímaný obrázok do [User]. (Existujúci obrázok bude nahradený novým.)

- Ak sa chcete vrátiť na predchádzajúcu obrazovku, dotknite sa [No].
- Ak chcete zrušiť snímánie, dotknite sa [Cancel].

## <OSD Clock>

- ON (Počiatočné nastavenie): Zobrazuje hodiny, keď je obrazovka vypnutá alebo keď sa prehráva zdroj videa.
- OFF: Služí na zrušenie.

## <Demonstration>

- ON (Počiatočné nastavenie): Aktivujte ukážku obrazovky.
- OFF: Deaktivujte ukážku obrazovky.

## <Scroll>

- ON: Opakované listovanie zobrazenými informáciami.
- Once (Počiatočné nastavenie): Listovanie zobrazenými informáciami jedenkrát.
- OFF: Služí na zrušenie.

Dotykom na [ < ] listujete v texte bez ohľadu na toto nastavenie.

## <Home Customize>

Mení zdroje prehrávania, ktoré sa zobrazujú na hlavnej obrazovke (strana 3).

## 1 Vyberte zdroj, ktorý chcete vymeniť (1) a potom vyberte nový zdroj (2), ktorý sa má zobraziť na hlavnej obrazovke.

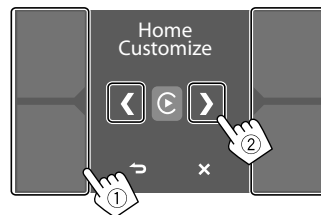

## 2 Zopakujte krok 1, ak chcete vymeniť ďalšie zdroje prehrávania.

## Nastavenia

### <Screen Adjustment>

Upravte obrazovku.

Vyberte možnosť **[DIM ON]** (stmievanie zapnuté) alebo **[DIM OFF]** (stmievanie vypnuté), potom zmeňte nasledujúce nastavenia.

#### <Contrast>

Služi na nastavenie kontrastu.

- **-10 až +10** (počiatočné nastavenie: **0** pre vypnuté aj zapnuté stmievanie)

#### <Bright>

Služi na nastavenie jasů.

- **-15 až +15** (počiatočné nastavenie: **0** pre zapnuté stmievanie a **+15** pre vypnuté stmievanie)

#### <Colour>

Služi na upravenie farby.

- **-10 až +10** (počiatočné nastavenie: **0** pre vypnuté aj zapnuté stmievanie)

#### <Tint>

Služi na nastavenie odtieňa.

- **-10 až +10** (počiatočné nastavenie: **0** pre vypnuté aj zapnuté stmievanie)

### <Viewing Angle>

Vyberte uhol sledovania vo vzťahu k monitoru, aby bolo ľahšie vidieť obraz na obrazovke.

- **Under 0°** (Počiatočné nastavenie) **5°/10°/15°/20°**

### Nastavenia vstupu

#### 1 Zobrazte obrazovku <Input>.

Na hlavnej obrazovke (strana 3) sa dotknite nasledovného:



Potom sa na obrazovke <Settings> dotknite nasledovného:

**[Input]** (1) → **[Enter]** pre položku, ktorú upravujete, alebo príslušné nastavenie pre položku (2).

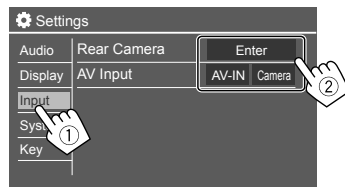

#### 2 Ak je potrebných viac krokov, upravte položku.

Pozrite si príslušné nasledujúce vysvetlenie.

### <Rear Camera>

Nakonfigurujte nastavenia zadnej kamery.

#### <Rear Camera Interruption>

- **ON** (Počiatočné nastavenie): Zobrazuje obraz zo zadnej kamery, keď zaradíte spriatočku (R).
  - Na obrazovke sa zobrazí upozornenie. Ak chcete odstrániť upozornenie, stlačte obrazovku.
- **OFF**: Vyberte, ak nie je pripojená žiadna zadná kamera.

#### <Parking Guidelines>



- **ON** (Počiatočné nastavenie): Zobrazí parkovacie vodiľá.
- **OFF**: Skryje parkovacie vodiľá.

#### <Guidelines Setup>

Nastavte parkovacie vodiľá podľa veľkosti vozidla, parkovacieho miesta atď.

Pri nastavovaní parkovacích vodiľ nezabudnite použiť parkovaciu brzdu, aby nedošlo k pohybu vozidla.

## Nastavenia

Vyberte značku  (1) a potom nastavte polohu vybranej značky  (2).

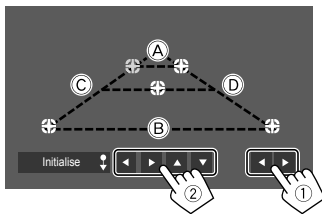

Zaistite, aby boli (A) a (B) vodorovne paralelné. (C) a (D) musia mať rovnakú dĺžku.

- Dotykom a podržaním položky [Initialise ↓] po dobu 2 sekúnd nastavte všetky značky do počiatočnej predvolenej polohy.

### <Reverse with ATT>

- **ON** (Počiatočné nastavenie): Po zaradení radiacej páky do polohy cúvania (R) sa stlmí zvuk.
- **OFF**: Nepoužíva sa.

### <AV Input>

Vyberte použitie vstupného konektora AV-IN (nastaviteľné len pri vypnutom zdroji AV).

- **AV-IN** (počiatočné nastavenie): Túto možnosť vyberte, keď je pripojené externé AV zariadenie. Ak chcete sledovať pripojené zariadenie, vyberte na obrazovke výberu zdroja/možností položku [AV-IN].
- **Camera**: Túto možnosť vyberte, ak chcete sledovať obraz z pripojenej kamery. Ak chcete sledovať obraz kamery, vyberte na obrazovke výberu zdroja/možností položku [Camera].

## Nastavenia systému

### 1 Zobrazte obrazovku <System>.

Na hlavnej obrazovke (strana 3) sa dotknite nasledovného:



Potom sa na obrazovke <Settings> dotknite nasledovného:

[System] (1) → [Enter] pre položku, ktorú upravujete, alebo príslušné nastavenie pre položku (2).

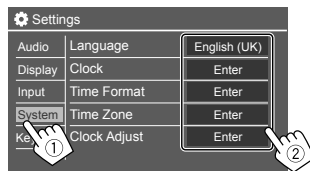

### 2 Ak je potrebných viac krokov, upravte položku.

Pozrite si príslušné nasledujúce vysvetlenie.

### <Language>

Vyberte jazyk textu pre informácie na obrazovke. Podrobnosti nájdete na strane 4.

Po zmene nastavenia sa zobrazí hlásenie „Please switch ignition off“. Na aktivovanie zmeny vypnite a zapnite spínač zapalovania.

### <Clock>

Nastavenie metódy nastavenia dátumu a hodín. Podrobnosti nájdete na strane 5.

### <Time Format>

Vyberte formát zobrazenia času — [12-Hour] alebo [24-Hour] (počiatočné nastavenie).

### <Time Zone>

Vyberte časové pásmo pre oblasť svojho bydliska. Podrobnosti nájdete na strane 5.

### <Clock Adjust>

Manuálne nastavte dátum a čas. Podrobnosti nájdete na strane 5.

### <Daylight Saving Time>

(Nepoužíva sa pri manuálnom nastavení hodín) Aktiváciu vykonáte výberom dodatočného času pre letný čas (ak je v oblasti vášho bydliska k dispozícii). Podrobnosti nájdete na strane 5.

### <Connections SETUP>

Zadajte alebo potvrdte informácie o pripojených zariadeniach.

### <Device List>

Zobrazuje zoznam pripojených (zaregistrovaných) zariadení. Podrobnosti nájdete na strane 9.

### <PIN Code>

Zobrazuje aktuálny PIN kód pre túto jednotku.  
• Toto nastavenie je k dispozícii len vtedy, keď nie je pripojený iPhone s Apple CarPlay.

## Nastavenia

### <Device Name>

Zobrazuje názov zariadenia tejto jednotky — **KW-M785DBW**.

### <Bluetooth Device Address>

Zobrazuje adresu zariadenia Bluetooth tejto jednotky.

### <Initialise>

Dotykom a podržaním položky **[Enter]** obnovíte všetky nastavenia, ktoré ste pre používanie mobilných telefónov s funkciou Bluetooth a audio prehrávačov s funkciou Bluetooth urobili.

### <TEL SET-UP>

Konfigurácia nastavení pre používanie mobilných telefónov Bluetooth. Podrobnosti nájdete na strane 32.

- Toto nastavenie je k dispozícii len vtedy, keď nie je pripojený iPhone s Apple CarPlay.

### <Wi-Fi Setup>

Zobrazuje názov zariadenia, adresu zariadenia a heslo tejto jednotky.

### <Device Audio Control>

Upravenie zvukov zariadenia. Podrobnosti nájdete na strane 11.

### <Driving Position>

Nastavenie polohy sedadla vodiča vášho vozidla – **[LEFT]** (počiatočné nastavenie) alebo **[RIGHT]**.

Toto nastavenie mení polohu bočného panela/tlačidla obrazoviek Apple CarPlay/Android Auto podľa polohy sedadla vodiča.

- Toto nastavenie je k dispozícii len vtedy, keď nie je pripojený iPhone s Apple CarPlay a zariadenie so systémom Android s Android Auto.

### <Android Mode Select>

Vyberte použite vášho Androidu — buď **[Android Auto]** (počiatočné nastavenie) alebo **[Mirroring for Android]**.

- Toto nastavenie je k dispozícii len vtedy, keď je zdroj AV vypnutý a cez USB nie je pripojené žiadne zariadenie.

### <Reset Android Auto Wireless Connection>

Resetovanie hesla bezdrôtového pripojenia Android Auto. Podrobnosti nájdete na strane 11.

### <Beep>

Toto nastavenie je k dispozícii, len ak je vybraný 2-pásmový reproduktorový systém (strana 36).

- **ON** (Počiatočné nastavenie): Aktivuje tón stláčania tlačidiel.
- **OFF**: Deaktivuje tón stláčania tlačidiel.

### <SET-UP Memory>

Uložte do pamäte, znova vyvolajte alebo vymažte vykonané nastavenia.

- Zapamätané nastavenia sa zachovávajú dovtedy, kým neobnovíte jednotku na výrobcom predvolený stav.

Dotykom na **[Yes]** zobrazte obrazovku nastavení, a potom vyberte operáciu:

- **Recall**: Slúži na vyvolanie uložených nastavení.
- **Memory**: Slúži na uloženie aktuálnych nastavení.
- **Clear**: Vymaže aktuálne nastavenia, ktoré sú uložené v pamäti a vráti sa do továrenského (počiatočného) nastavenia.
- **Cancel**: Slúži na zrušenie.

Zobrazí sa hlásenie s potvrdením. Stlačte možnosť **[Yes]**.

### <Initialise>

Inicializujte všetky uskutočnené nastavenia. Ak chcete inicializovať nastavenia, dotknite sa a podržte **[Enter]**.

- Po inicializácii nastavení upravte nastavenia na obrazovke **<Initial Settings>**.

### <Serial Number>

Zobrazenie sériového čísla.

### <Steering Remote Controller>

Priradenie funkcií tlačidiel na diaľkovom ovládaní na volante.

- Táto funkcia je k dispozícii, ak je vozidlo vybavené elektrickým diaľkovým ovládaním na volante.
- Ukladať a meniť funkcie môžete len počas parkovania.
- Ak diaľkové ovládanie na volante nie je kompatibilné, nemusí sa vykonať učenie a môže sa objaviť hlásenie o chybe.
- Viac informácií o pripojení nájdete na strane 51.

**1** Dotknite sa **[SET]** pre **<Steering Remote Controller>** a zobrazte obrazovku nastavení.

**2** Stlačte a podržte tlačidlo na diaľkovom ovládaní na volante a vykonajte registráciu.



## 3 Vyberte funkciu, ktorú chcete priradiť vybranému tlačidlu.

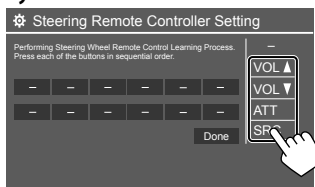

## 4 Zopakujte kroky 2 a 3, ak chcete zaregistrovať ďalšie tlačidlá.

## 5 Dotykom na [Done] postup ukončíte.

- Jednotka dokáže zaregistrovať všetky funkcie tlačidla súčasne. Ak to chcete urobiť, stlačte postupne všetky tlačidlá a dotknite sa [**Done**] na obrazovke **<Steering Remote Controller Setting>**. Nové funkcie sa však po tomto úkone nedajú naučiť.

### Zmena predtým priradenej funkcie:

- 1 Dotknite sa tlačidla, ak chcete vykonať zmenu na obrazovke **<Steering Remote Controller Setting>**.
- 2 V zozname funkcií vyberte novú funkciu, ktorú chcete priradiť.
- 3 Dotykom na [**Done**] postup ukončíte.

**Inicializácia nastavenia:** Dotknite sa [**Initialise**] pre **<Steering Remote Controller>**.

Zobrazí sa hlásenie s potvrdením. Stlačte možnosť [**Yes**].

- Ak chcete zrušiť inicializáciu, dotknite sa [**No**].

## <System Information>

Systém aktualizujte tak, že pripojíte zariadenie USB obsahujúce súbor s aktualizáciou.

- Súbor s aktualizáciou je k dispozícii na [<https://www.jvc.net/cs/car/>](https://www.jvc.net/cs/car/).

Pripojte zariadenie USB so súborom aktualizácie k jednotke.

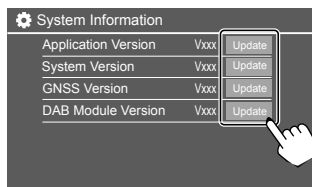

Aktualizácia sa spustí. Chvíľu to môže trvať. Ak bola aktualizácia úspešne dokončená, objaví sa hlásenie „Update Completed. Please switch ignition off“.

### <Application Version>

Aktualizuje aplikáciu systému.

### <System Version>

Aktualizuje systém.

### <GNSS Version>

Aktualizuje firmvér globálnej satelitnej navigácie.

### <DAB Module Version>

Aktualizuje aplikáciu modulu digitálneho zvukového vysielania (DAB).

- Počas aktualizácie neodpájajte USB zariadenie.
- Ak nebola aktualizácia úspešná, vypnite a zapnite spínač zapalovania a zopakujte aktualizáciu.

## <Open Source Licenses>

Zobrazuje licencie na softvér s otvoreným zdrojovým kódom.

## <Key Customize>

Môžete vybrať štyri položky, ktoré sa majú zobrazit' vo vyskakovacej ponuke funkcií (strana 13).

### 1 Vyberte položku, ktorú chcete vymeniť.

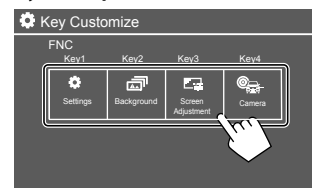

### 2 Vyberte položku (1), ktorú chcete zobraziť a potom sa dotknite [ × ] (2) a nastavte ju.

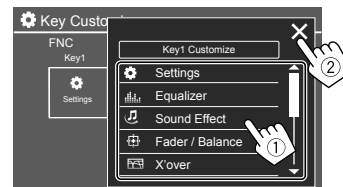

### 3 Pre výmenu ďalších položiek zopakujte kroky 1 a 2.

# Dialkový ovládač

Ak chcete používať diaľkový ovládač, zakúpte si voľiteľný diaľkový ovládač RM-RK258.

- Pri používaní diaľkového ovládača si prečítajte aj návod na obsluhu dodaný s diaľkovým ovládačom.

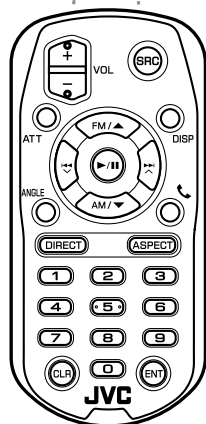
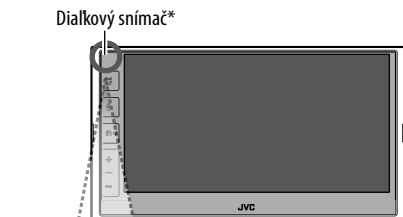

\* NEVYSTAVUJTE snímač diaľkového ovládania účinkom jasného svetla (priame slnečné alebo umelé svetlo).

RM-RK258

## Príprava

### Odstránenie fólie batérie

Na aktivovanie batérie vytiahnite fóliu batérie z diaľkového ovládača.

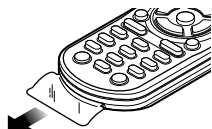

### Výmena batérie diaľkového ovládača

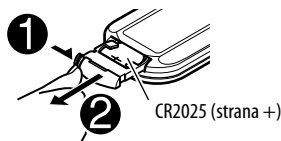

- Používajte bežne dostupnú gombíkovú batériu (CR2025).
- Batériu vložte so správnou polaritou + a –.
  - Keď sa zníži účinnosť diaľkového ovládača, batériu vymeňte.

## ⚠ VÝSTRAHY

### Batériu neprehŕtajte, nebezpečenstvo poleptania chemikáliami.

Diaľkový ovládač dodávaný s týmto výrobkom obsahuje gombíkovú batériu.

Prehltutie gombíkovej batérie môže už za 2 hodiny spôsobiť vážne vnútorné popáleniny a môže viesť k smrti.



Nové a použité batérie udržiavajte mimo dosahu detí.

Ak sa priehradka na batérie nedá pevne zatvoriť, prestaňte výrobok používať a odložte ho mimo dosahu detí. Ak máte podozrenie, že boli batérie prehltuté alebo vložené do ktorejkoľvek časti tela, okamžite vyhľadajte lekársku pomoc.

## UPOZORNENIA

- Dialkový ovládač nenechávajte na horúcich miestach, ako je napríklad prístrojová doska.
- Nebezpečenstvo požiaru alebo výbuchu v prípade výmeny batérie za nesprávny typ. Dbajte na to, aby ste batériu nahradili len za rovnaký typ.
- Nebezpečenstvo požiaru, výbuchu alebo úniku horľavej kvapaliny alebo plynu, ak je batéria ponechaná v prostredí s extrémne vysokou teplotou a/alebo vystavená extrémne nízkemu tlaku vzduchu. Batériový blok alebo batérie nesmú byť vystavené nadmernému teplu, napríklad slnečnému žiareniu, ohňu a podobne.
- Nebezpečenstvo požiaru, výbuchu alebo úniku horľavej kvapaliny alebo plynu, ak sa batéria vhodí do ohňa alebo horúcej rúry, dobije, skratuje, mechanicky rozdrví alebo rozreže.
- Ak sa vytečená tekutina dostane do styku s očami alebo odevom, okamžite ich opláchnite vodou a obráťte sa na lekára.

## Základné ovládanie (RM-RK258)

<b>VOL +/VOL –</b>	Nastavenie úrovne hlasitosti.
<b>SRC</b>	Výber zdroja.
<b>ATT</b>	Stlmenie/obnovenie zvuku.
<b>DISP</b>	V tejto jednotke sa nepoužíva.
<b>FM/▲/AM/▼</b>	<ul style="list-style-type: none"><li>• Tuner: Výber pásma.</li><li>• DAB: Výber pásma (<b>FM/▲</b>).</li><li>• Výber položky/priečinku.</li></ul>
	<ul style="list-style-type: none"><li>• Pre Tuner:<ul style="list-style-type: none"><li>– Automatické vyhľadanie staníc. (Stlačenie)*</li><li>– Manuálne vyhľadanie staníc. (Podržanie)*</li></ul></li><li>• Pre DAB:<ul style="list-style-type: none"><li>– Vyberá službu. (Stlačenie)</li><li>– Vyhľadanie služby. (Podržanie)</li></ul></li><li>• Výber súboru. (Stlačenie)</li></ul>
<b>▶/  </b>	<ul style="list-style-type: none"><li>• Spúšťa/pozastavuje prehrávanie.</li><li>• Zmena režimu vyhľadávania: AUTO1, AUTO2, MANU.</li></ul>
<b>ANGLE</b>	V tejto jednotke sa nepoužíva.
	Prijatie prichádzajúcich hovorov.
<b>DIRECT</b>	Spúšťa režim priameho vyhľadávania.

<b>ASPECT</b>	Zmena pomeru strán. <ul style="list-style-type: none"><li>• Ak chcete skontrolovať aktuálne nastavenie pomeru strán, použijete dotykový panel (strany 19 a 28).</li></ul>
<b>0 – 9</b>	Zadanie čísla.
<b>1 – 5</b>	Zadanie predvolenej stanice (tuner) alebo prednastavenej služby (DAB).
<b>CLR</b>	Vymazanie chybného zadania.
<b>ENT</b>	Potvrdenie výberu.

\* Spôsob vyhľadávania sa líši v závislosti od vybraného režimu vyhľadávania.

## Priame vyhľadanie stanice

Počas počúvania rádia môžete vyhľadávať frekvenciu stanice priamo pomocou číselných tlačidiel.

- 1 Stlačením položky DIRECT otvorte režim vyhľadávania.**
- 2 Stlačením číselného tlačidla vyberte požadovanú frekvenciu stanice.**
  - Ak chcete vymazať chybné zadanie, stlačte **CLR**.
- 3 Svoj výber potvrdte stlačením ENT.**

**Ak chcete ukončiť režim vyhľadávania:** Stlačte **DIRECT**.

# Inštalácia a pripojenie

Táto časť je určená pre profesionálnych inštalátorov. V záujme bezpečnosti prenechajte zapojenie a montáž odborníkom. Poradte sa s predajcom autoradia.

## VÝSTRAHY

- NEPREPÁJAJTE kábel zapaľovania (červený) a kábel akumulátora (žltý) s karosériou (uzemnenie), môžete spôsobiť skrat, ktorý môže vyvolať požiar.
- NEODSTRAŇUJTE z kábla zapaľovania (červený) a kábla batérie (žltý) poistku. Zdroj napájania musí byť k vodičom pripojený cez poistku.
- Kábel zapaľovania (červený) a vodič akumulátora (žltý) vždy pripájajte k napájaciemu zdroju cez poistkovú skrinku.

## UPOZORNENIA

- Jednotku nainštalujte do konzoly vozidla.
- Počas používania jednotky a krátko potom sa nedotýkajte kovových častí tejto jednotky. Kovové časti, ako je napríklad chladič a kryt, môžu byť horúce.

## Pred inštaláciou

### Preventívne opatrenia pri inštalácii a pripájaní

- Montáž a vedenie tohto výrobku vyžaduje určité zručnosti a skúsenosti. Z dôvodu bezpečnosti prenechajte montáž a vedenie na profesionálov.
- Jednotku montujte tak, aby bol montážny uhol 30° alebo menej.
- Nezabudnite uzemniť jednotku o záporný zdroj jednosmerného napájania 12 V.
- Neinštalujte jednotku na miesto, kde bude vystavená priamemu slnečnému svetlu alebo nadmernému teplu alebo vlhkosti. Vyhnite sa tiež miestam, kde je príliš veľa prachu, prípadne kde hrozí postriekanie vodou.
- Nepoužívajte vlastné skrutky. Používajte iba priložené skrutky. Ak použijete nesprávne skrutky, môžete jednotku poškodiť.
- Po nainštalovaní jednotky skontrolujte, či na vozidle správne fungujú brzdomer svetlá, smerové svetlá, stierače atď.
- Pri inštalácii jednotky do vozidla netlačte príliš na povrch panela. Inak môže dôjsť k poškriabaniu, poškodeniu alebo poruche.
- Ak nie je napájania zapnuté (zobrazuje sa nápis „Miswiring DC Offset Error“, „Warning DC Offset Error“), reproduktorový kábel je možno skratovaný, prípadne sa dotýka karosérie vozidla a bola aktivovaná funkcia ochrany. V tomto prípade sa musí skontrolovať vodič reproduktora.
- Všetky káble musia byť umiestnené dostatočne ďaleko od kovových častí vyžarujúcich teplo.

- Ak na zapaľovaní vozidla nie je poloha ACC, pripojte kábel zapaľovania k zdroju napájania, ktorý je možné zapínať a vypínať kľúčom zapaľovania. Ak pripojíte kábel zapaľovania k zdroju napájania s nepretržitým prívodom napätia, ako sú napríklad káble batérie, batéria sa môže vyčerpávať.
- Ak sa prepáli poistka, najprv skontrolujte, či sa káble nedotýkajú a nespôsobujú skrat, potom vymeňte starú poistku za novú s rovnakou hodnotou.
- Izolujte nespojené káble vinylovou páskou alebo iným podobným materiálom. Aby sa predišlo skratu, neodstraňujte uzávery a nenechávajte kábel trčať z koncov nespojených vodičov alebo konektorov.
- Káble zaistite káblovými svorkami a na ochranu vodičov a predchádzaniu skratu obalte vodiče, ktoré sa dotýkajú kovových častí, vinylovou páskou.
- Reprodukčné káble pripojte správne ku konektorom, ktoré k nim patria. Jednotka sa môže poškodiť, prípadne nemusí fungovať správne, ak sa káble ⊖ alebo uzemnenie dotýkajú nejakej kovovej časti vozidla.
- Ak sú k systému pripojené len dva reproduktory, prepojte obidva konektory buď k predným výstupným konektorom alebo k zadným výstupným konektorom (nemiešajte predné a zadné). Ak napríklad prepojíte konektor ⊕ ľavého reproduktora k prednému výstupnému konektoru, neprepájajte konektor ⊖ so zadným výstupným konektorom.

# Inštalácia a pripojenie

## ■ Zoznam dielov na inštaláciu

**Poznámka:** Tento zoznam dielov nezahŕňa celý obsah balenia.

- 1 Káblový zväzok (× 1)
- 2 Predlžovací kábel, 2 m (× 1)
- 3 Mikrofón, 3 m (× 1)
- 4 Obkladacia doska (× 1)
- 5 Montážna puzdra (× 1)
- 6 Uvoľňovací kľúč (× 2)
- 7 GPS anténa, 3,5 m (× 1)
- 8 Kovová doska (× 1)

## ■ Postup pri inštalácii

- 1 Vytiahnite kľúč zo zapalovania a odpojte akumulátor  $\ominus$ .
- 2 Vytvorte patričný vstup a výstup pre pripojenie kábla pre jednotlivé jednotky.
- 3 Pripojte reproduktorové káble ku káblovému zväzku.
- 4 Zoberte konektor B na káblovom zväzku a pripojte ho k reproduktorovému konektoru vo vozidle.
- 5 Zoberte konektor A na káblovom zväzku a pripojte ho ku konektoru externého napájania vo vozidle.
- 6 Pripojte káblový zväzok k prístroju.
- 7 Nainštalujte jednotku do vozidla.  
Skontrolujte, či je jednotka bezpečne nainštalovaná na mieste. Ak je jednotka nestabilná, môže dôjsť k poruche (napr. sa môže vyskytovať preskakovanie zvuku).
- 8 Zapojte znova batériu  $\ominus$ .
- 9 Inicializujte jednotku (strana 44).
- 10 Nakonfigurujte <Initial Settings> (strana 4).

## ■ Inštalácia jednotky

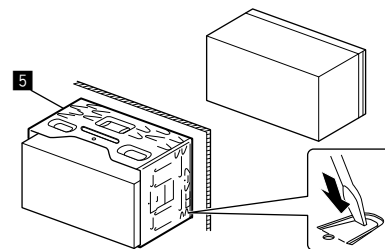

Ohnite západky montážna puzdra skrutkovačom alebo podobným nástrojom a upevnite ho na miesto.

## ■ Inštalácia obkladacia doska

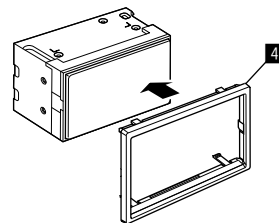

## Vytiahnutie jednotky

- 1 Odstráňte obkladaciu dosku (4) zasunutím dvoch uvozní klúčov (6) podľa obrázku.

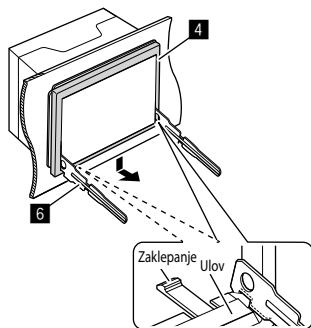

- 2 Po odstránení spodnej úrovne odstráňte iz zgornjih dveh ulovi obkladacej dosky (4).

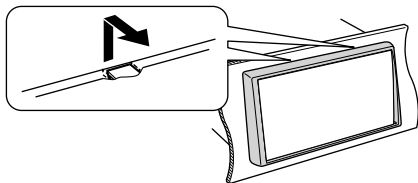

Rámček sa dá odobrať rovnakým spôsobom z vrchnej strany.

- 3 Zasuňte uvozní klúče (6) hlboko do otvorov na každej strane.

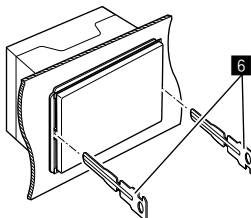

- 4 Spustíte uvozní klúče (6) smerom dole a vytiahnete jednotku do polovice, pričom tlačte smerom dovnútra.

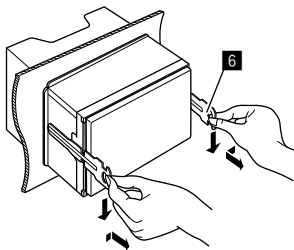

Dávajte pozor, aby ste sa neporanili o spojovacie kolíky na uvoľňovacom kľúči.

- 5 Jednotku vytiahnite úplne von rukami, pričom dávajte pozor, aby ste ju nepustili.

## Inštalácia dodanej GPS antény

GPS anténa je nainštalovaná vo vozidle. Mal by byť nainštalovaná čo najviac vodorovne, aby bol možný ľahký príjem satelitných signálov GPS.

- 1 Vyčistite prístrojovú dosku alebo iný povrch.
- 2 Vyberte oddeľovač kovovej dosky (8).
- 3 Pevne pritlačte kovovú dosku (8) na prístrojovú dosku alebo iný montážny povrch.  
V prípade potreby môžete kovovú dosku (8) ohnúť, aby sa prispôbila zakrivenému povrchu.
- 4 Odstráňte oddeľovač GPS antény (7) a anténu prilepte na kovovú dosku (8).

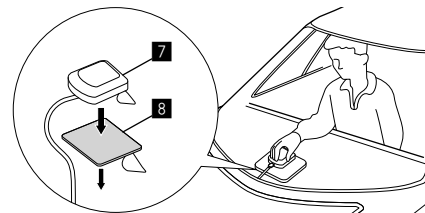

## Inštalácia a pripojenie

### Poznámky k používaniu dodanej GPS antény (7)

- Používajte dodanú GPS anténu (7). Použitie inej ako dodanej GPS antény môže spôsobiť zníženie presnosti určovania polohy.
- V závislosti od typu vozidla nemusí byť príjem satelitných signálov GPS vo vnútri inštalácie možný.
- Dodanú GPS anténu (7) nainštalujte na miesto, kde je ďalej od ostatných antén, ktoré sa používajú s CB rádiami alebo satelitnými televíziami.
- Dodanú GPS anténu (7) je potrebné nainštalovať na mieste, ktoré je aspoň 30 cm od mobilného telefónu alebo iných vysielacích antén. Signály z GPS satelitu môžu byť rušené týmito typmi komunikácie.
- Na farbenie dodanej GPS antény (7) (kovovou) farbou môže spôsobiť zníženie výkonu.

### Pripojenie externých súčastí

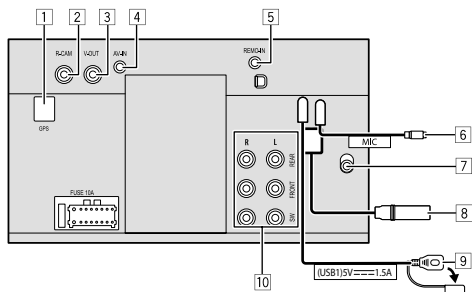

- 1 Vstup GPS antény (GPS)
- 2 Vstup zadnej kamery (R-CAM)
- 3 Výstup videa (V-OUT)
- 4 Audio video vstup (AV-IN)

Pripojte 4-pólový minikonektor nasledujúceho typu:

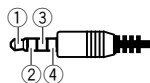

- 1 Ľavé audio
- 2 Pravé audio
- 3 Uzemnenie
- 4 Kompozitné video

- 5 Vstup pre diaľkové ovládanie na volante (REMO-IN)
  - Pripojte k zväzku diaľkového riadenia vozidla pomocou vstupu kábla diaľkového ovládania na volante. Podrobnosti vám poskytne predajca výrobkov značky JVC.
- 6 Vstup mikrofónu (MIC) (strana 52)
- 7 Vstup antény DAB
  - Pripojte anténu DAB (kupuje sa samostatne).

- 8 Konektor antény
- 9 USB konektor
- 10 Výstupné konektory\*
  - Ľavý výstup (biely)
  - Právý výstup (červený)

REAR: Predvýstupy zadného reproduktora  
FRONT: Predvýstupy predného reproduktora  
SW: Predvýstupy subwoofera

### Pre 3-pásmovú výhybku:

REAR: Predvýstup výškového reproduktora  
FRONT: Predvýstupy stredopásmového reproduktora  
SW: Predvýstupy subwoofera

\* Pri pripájaní k externému zosilňovaču pripojte jeho uzemňovací kábel ku karosérii vozidla, inak môže dôjsť k poškodeniu jednotky.

# Inštalácia a pripojenie

## Pripojenie vodičov

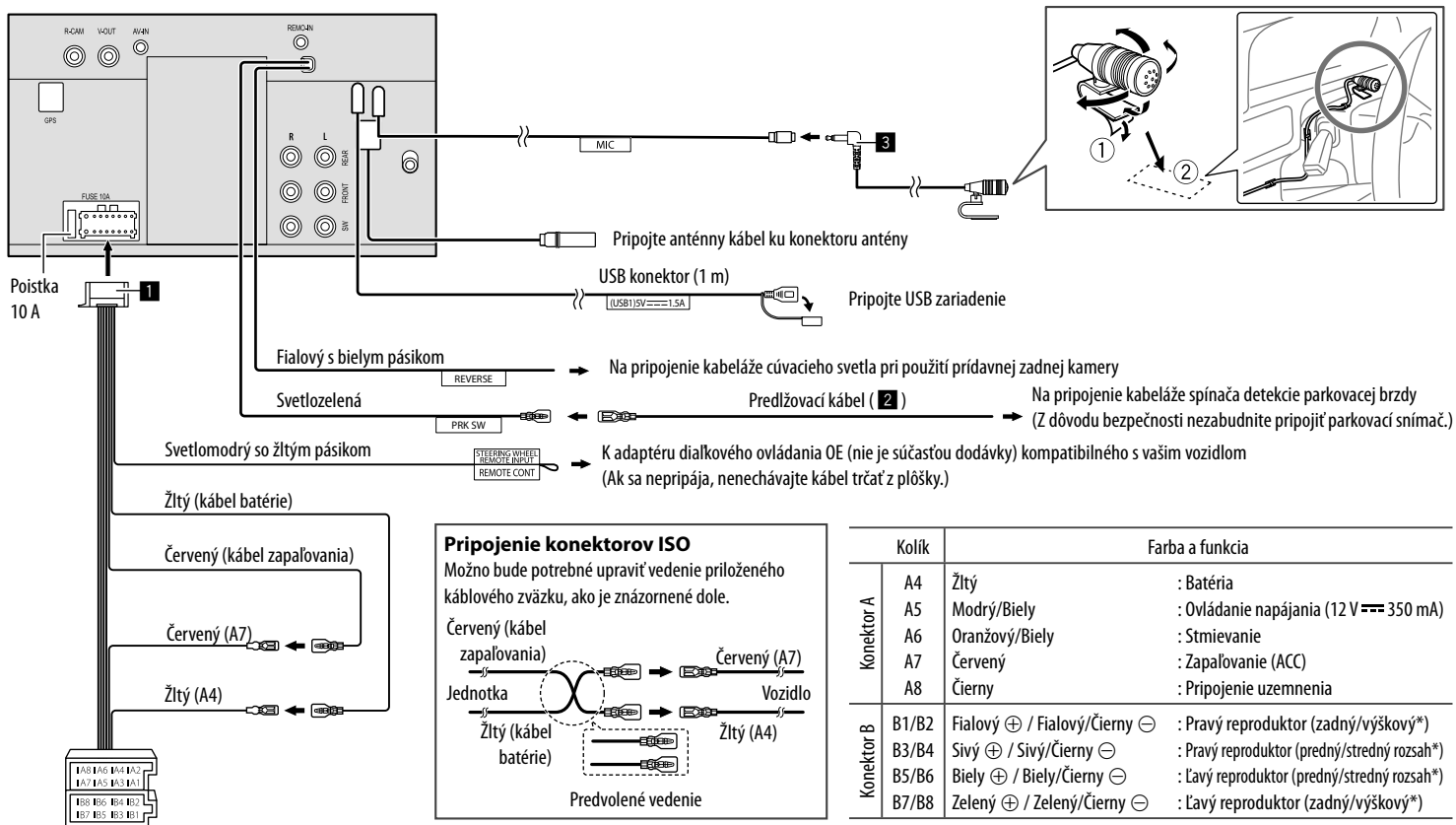

\* Pri pripájaní 3-merového reproduktorového systému pozrite stranu 36



# Odkazy

## Údržba

### Čistenie jednotky

- Nepoužívajte žiadne rozpúšťadlá (napríklad riedidlo, benzín atď.), čistiace prostriedky ani insekticídy. Mohli by poškodiť monitor alebo jednotku.
- Opatrne utrite panel mäkkou suchou handričkou.

## Ďalšie informácie

### 0 prehrávanie cez USB

#### Dôležité

V rámci prevencie pred stratou údajov je potrebné zálohovať všetky dôležité údaje. Za stratu údajov uložených na zariadeniach počas používania tejto jednotky nezodpovedáme.

#### Poznámky k používaniu USB zariadení

- Nepoužívajte USB zariadenie, ak by to mohlo ovplyvniť bezpečnosť šoférovania.
- Pri pripájaní USB káblom používajte kábel USB 2.0.
- Elektrostatický výboj pri pripájaní USB zariadenia môže spôsobiť nezvyčajné prehrávanie zo zariadenia. V takom prípade odpojte USB zariadenie a vypnite a potom zapnite túto jednotku.
- Nevyťahujte ani nepripájajte USB zariadenie opakovane, keď je na obrazovke zobrazený nápis „Reading“.
- Prevádzka a zdroj napájania nemusí fungovať, ako je pre niektoré USB zariadenia určené.
- Nenechávajte USB zariadenie vo vozidle, prípadne ho nevystavujte priamemu slnečnému svetlu a vysokým teplotám, aby nedošlo k deformácii alebo poškodeniu zariadenia.

#### Prehrávatelné súbory

- Táto jednotka môže prehrávať nasledujúce súbory s nasledujúcim kodekom a kódom rozšírenia:
  - **Zvukové súbory:** MP3 (.mp3), WMA (.wma), WAV (.wav), AAC (.m4a), FLAC (.flac)
  - **Súbory s obrázkami:** JPEG (.jpg, .jpeg)/PNG (.png)/24 bit BMP (.bmp)
  - **Videosúbory:** MPEG1, 2 (.mpg, .mpeg)/MPEG4 (.mp4)/H.264 (.h264)/MNV (.mwnv)/MKV (.mkv)

#### Podmienky zvukových súborov

- Jednotka dokáže prehrávať súbory, ktoré spĺňajú tieto podmienky:
  - Bitová rýchlosť:
    - MP3: MPEG1 Audio Layer 3: 32 kbps – 448 kbps  
MPEG2 Audio LSF Layer: 32 kbps – 384 kbps
    - WMA: Do 320 kbps
    - AAC: Max. 288 kbps na kanál/48 kHz
  - Počet bitov:
    - WAV: 4 bitov – 32 bitov
    - FLAC: 4 bitov – 32 bitov
  - Vzorkovacia frekvencia:
    - MP3: MPEG1 Audio Layer 3: 32 kHz – 48 kHz  
MPEG2 Audio LSF Layer: 16 kHz – 24 kHz
    - WMA: 8 kHz – 48 kHz
    - AAC: 8 kHz – 96 kHz
    - WAV: 44,1 kHz – 192 kHz
    - FLAC: 8 kHz – 192 kHz
  - U súborov zaznamenaných s VBR (variabilnou bitovou rýchlosťou) je nesúlad v indikácii uplynutého času.

- Táto jednotka môže ukazovať alebo zobrazovať nasledujúce značky:
  - MP3: Značka ID3 (verzia 1.0/1.1/2.2/2.3/2.4)
  - Značka WMA
  - Značka WAV
  - Značka AAC
  - Značka FLAC
- Obrázok na obale (grafika):
  - Dátová veľkosť: menej než 500 kB
- Jednotka nedokáže prehrávať tieto súbory:
  - Súbory vo formáte MP3 kódované s formátom MP3i a MP3 PRO.
  - Súbory vo formáte MP3 kódované s Layer 1/2.
  - Súbory vo formáte WMA kódované s bezstratovým, profesionálnym a hlasovým formátom.
  - Súbory vo formáte WMA, ktoré nie sú založené na systéme Windows Media® Audio.
  - Súbory vo formáte WMA/AAC chránené proti kopírovaniu systémom DRM.

### Podmienky videosúborov

- Streamy zodpovedajúce normám:
  - MPEG1/MPEG2:  
Audio: MP1, MP2, MP3, AAC-LC, AC3, LPCM  
Video: MPEG1, MPEG2
  - MPEG4:  
Audio: MP3, AAC  
Video: MPEG4
  - H.264:  
Audio: MP3, AAC  
Video: H.264
  - MKV:  
Audio: MP3, AC3, LPCM, AAC-LC/HE, AAC, Cook  
Video: H.264, MPEG-4 AVC, MPEG4, WMV
  - WMV:  
Audio: WMA  
Video: Windows Media Video 9
- Maximálna prenosová rýchlosť:
  - MPEG1: Max. 4 MB/s
  - MPEG4/H.264/WMV: Max. 8 MB/s
- Veľkosť obrázku
  - MPEG1: 176 x 144, 352 x 240, 720 x 480 (30 snímok/s)
  - MPEG2: 176 x 144, 352 x 288, 320 x 240, 720 x 480, 720 x 576, 1 440 x 1 080, 1 280 x 720, 1 920 x 1 080
  - H.264: 1 920 x 1 080 (30 snímok/s)
  - WMV: 1 280 x 720 (60 snímok/s), 1 920 x 1 080 (30 snímok/s)
  - MPEG4: 1 920 x 1 080 (30 snímok/s)
- Ďalšie podmienky prehráateľnosti:
  - Veľkosť súboru videa: Menej než 2 GB
  - MPEG1/MPEG2: Formát súboru: SP@LL, SP@ML, MP@LL, MP@ML, MP@H-14, MP@HL, HP@LL, HP@ML, HP@H-14, HP@HL

### Obmedzenia priečinkov/súborov

- Jednotka dokáže rozoznať:
- Celkom 5 000 súborov
  - 250 priečinkov pre videosúbory/súbory s fotografiami a maximálne 999 súborov na priečinkov
- Maximálny počet znakov je 260 znakov pre názov priečinka plus názov súboru (ak majú znaky 1 bajt).

### Neprehráateľné zariadenie USB

- Jednotka nemusí prehrávať súbory z USB zariadenia správne, ak sa používa predĺžovací USB kábel.
- USB zariadenia vybavené špeciálnymi funkciami, ako sú napríklad funkcie zabezpečenia údajov, nie je možné s jednotkou používať.
- Nepoužívajte USB zariadenia s deviatimi alebo viacerými oddielmi.
- V závislosti od tvaru USB zariadení a pripájacích portov sa nemusia dať niektoré USB zariadenia správne pripojiť, prípadne môže dochádzať k prerušeniu pripojenia.
- Jednotka nemusí rozpoznať pamäťovú kartu vloženú do USB čítačky kariet.

### O Apple CarPlay

- Používať môžete nasledujúce zariadenia iPhone.  
Made for
  - iPhone 6S, 6S Plus, 7, 7 Plus, 8, 8 Plus, X, XS, XS Max, XR, 11, 11 Pro, 11 Pro Max, SE (1./2. generácie), 12, 12 mini, 12 Pro, 12 Pro Max, 13, 13 mini, 13 Pro, 13 Pro Max
- Ak chcete používať Apple CarPlay bezdrôtovo pomocou Wi-Fi, musí byť pripojená GPS anténa.

- Hoci sa pokrytie službou rozširuje, služba Apple CarPlay NIE JE na niektorých trhoch k dispozícii. Najnovšie informácie týkajúce sa dostupnosti vo vašej oblasti nájdete na nasledujúcej webovej stránke.
  - <http://www.apple.com/ios/feature-availability/#applecarplay-applecarplay>

### O Android Auto

- Hoci sa pokrytie službou rozširuje, služba Android Auto NIE JE na niektorých trhoch k dispozícii. Najnovšie informácie týkajúce sa dostupnosti vo vašej oblasti nájdete na nasledujúcej webovej stránke.
  - <https://support.google.com/androidauto/>

### O USB Mirroring

- V závislosti od pripojeného zariadenia so systémom Android možno budete musieť aktivovať nastavenie virtuálnej klávesnice na svojom smartfóne, aby sa na obrazovke tejto jednotky a na zariadení so systémom Android zobrazila softvérová klávesnica.
- Zvuk môže byť nekvalitný, prerušovaný alebo môže preskakovať v závislosti od niekoľkých podmienok, ako je napríklad stav siete, aplikácia a pod.
- Ak počas zrkadlenia spárujete svoj smartfón s iným zariadením, zrkadlenie (zvuk a/alebo video) sa preruší alebo pozastaví.
- Niektoré aplikácie nemusia podporovať zdieľanie zvuku (zo zdroja prehrávania na pozadí nevychádza zvuk).
- Niektoré činnosti nemusia fungovať v závislosti od kompatibility medzi touto jednotkou, aplikáciou „Mirroring OA for JVC“ a vaším zariadením so systémom Android.

# Riešenie problémov

To, čo sa javí ako problém, nie je vždy vážne. Pred tým, než zavoláte servisné centrum, skontrolujte nasledujúce.

- Pri činnostiach s externými súčastami si tiež pozrite pokyny dodávané s adaptérmí používanými na pripojenie (ako aj pokyny dodávané spolu s externými súčastami).

## Všeobecné

### Z reproduktorov nevychádza žiadny zvuk.

- Nastavte hlasitosť na optimálnu úroveň.
- Skontrolujte káble a pripojenia.

### Jednotka vôbec nefunguje.

- Inicializujte jednotku (strana 44).

### Dialkové ovládanie nefunguje.

- Vymeňte batériu.

### Objaví sa „No Signal“/„No Video Signal“

- Spustíte prehrávanie na externom komponente pripojenom k tejto jednotke.
- Skontrolujte káble a pripojenia.
- Vstupný signál je príliš slabý.

### Objaví sa „Miswiring DC Offset Error“/„Warning DC Offset Error“.

- Reproduktorový kábel bol skratovaný, prípadne prišiel do kontaktu s karosériou vozidla. Podľa potreby zapojte alebo izolujte reproduktorový kábel, vypnite a zapnite spínač zapalovania.

### Objaví sa „Parking off“.

- Keď nie je zatiahnutá parkovacia brzda, nezobrazujú sa obraz prehrávania.

## Pripojenie cez Bluetooth

### Zariadenie Bluetooth nedetegovalo túto jednotku.

- Vypnite zariadenie Bluetooth a potom ho znovu zapnite.
- Vypnite túto jednotku a znovu ju zapnite.

### Táto jednotka sa nespája so zariadením Bluetooth.

- Ak je zariadenie pripojené pomocou USB kábla, odpojte ho a skúste to znovu.
- Vypnite zariadenie Bluetooth, potom ho znova zapnite.

### Zariadenie sa automaticky odpojí alebo ho nemožno pripojiť.

- Keď je iPhone kompatibilný s Apple CarPlay pripojený k USB konektoru, nie je možné ho pripojiť cez Bluetooth. Používajte funkciu telefónu a audio prehrávača na obrazovke Apple CarPlay.
- Keď je do USB konektora zapojené zariadenie so systémom Android kompatibilné s aplikáciou Android Auto, zariadenie sa pripojí cez Bluetooth automaticky a aktuálne pripojený mobilný telefón s funkciou Bluetooth sa odpojí.

### Pripojenie cez rozhranie Bluetooth medzi zariadením s takýmto rozhraním a jednotkou je nestabilné.

- Z jednotky vymažte zaregistrované zariadenie s Bluetooth, ktoré nepoužívate (strana 10).

### Objaví sa „Connection Error“.

- Zariadenie je zaregistrované, ale pripojenie bolo neúspešné. Pripojte zaregistrované zariadenie pomocou obrazovky <Device List> (strana 10).

### Objaví sa „Please Wait...“.

- Jednotka sa pripravuje na použitie funkcie Bluetooth. Ak sa hlásenie nestratí, vypnite jednotku a znova ju zapnite. Potom pripojte zariadenie znova.

### Objaví sa „Initialise Error“.

- Jednotka neinicializovala modul Bluetooth. Skúste činnosť znova.

## Aplikácie

### Apple CarPlay:

#### Na obrazovke výberu zdroja/možností nie je zvýraznená položka [Apple CarPlay].

- Skontrolujte verziu pripojeného iPhone – či je kompatibilný s Apple CarPlay.
- Skontrolujte, či je iPhone správne pripojený pre Apple CarPlay. Pripojenie môžete skontrolovať na obrazovke <Device List>.

#### Zvuk je pri používaní Apple CarPlay príliš hlasný alebo slabý.

- Upravte <Guidance/Voice Recognition Volume>, <Phone Incoming Volume>, <Phone Calling/Talking Volume> alebo <Media Volume> pre <Apple CarPlay> (strana 11).

## Riešenie problémov

**Počas používania Apple CarPlay sa zobrazí hlavná obrazovka.**

→ Wi-Fi je odpojené.

**Android Auto:**

**Na obrazovke výberu zdroja/možností nie je zvýraznená položka [Android Auto].**

→ Skontrolujte, či je vybraná položka **[Android Auto]** v **<Android Mode Select>** (strana 44).

→ Skontrolujte verziu pripojeného zariadenia so systémom Android – či je kompatibilné s Android Auto.

→ Skontrolujte, či je zariadenie so systémom Android správne pripojené pre Android Auto. Pripojenie môžete skontrolovať na obrazovke **<Device List>**.

**Počas používania Android Auto sa zobrazí hlavná obrazovka.**

→ Wi-Fi je odpojené.

**Zvuk je pri používaní Android Auto príliš hlasný alebo slabý.**

→ Upravte **<Guidance/Voice Recognition Volume>**, **<Phone Incoming Volume>**, **<Phone Calling/Talking Volume>** alebo **<Media Volume>** pre **<Android Auto>** (strana 11).

**Android Auto je deaktivované.**

→ Keď spustíte Apple CarPlay, Android Auto sa deaktivuje.

**USB Mirroring:**

**Na obrazovke výberu zdroja/možností nie je zvýraznená položka [USB Mirroring].**

→ Skontrolujte, či je vybraná položka **[Mirroring for Android]** v **<Android Mode Select>** (strana 44).

→ Skontrolujte verziu pripojeného zariadenia so systémom Android – či je kompatibilné s USB Mirroring.

→ Skontrolujte, či je zariadenie so systémom Android správne pripojené pre USB Mirroring. Pripojenie môžete skontrolovať na obrazovke **<Device List>**.

→ Skontrolujte, či je v zariadení so systémom Android aktivovaná aplikácia JVC Mirroring OA.

**USB Mirroring je vypnuté.**

→ Keď spustíte Apple CarPlay, USB Mirroring sa deaktivuje.

**Z reproduktorov nevychádzajú žiadne zvuky zo zariadenia so systémom Android.**

→ Skontrolujte, či je zariadenie so systémom Android správne pripojené s Bluetooth.

## USB

**Objaví sa „No File“.**

→ Vložené USB neobsahuje žiadny súbor vybraného typu (audio/video/foto). Vyberte správny typ súboru alebo vymeňte USB.

**Z obrazovky nezmizne nápis „Reading“.**

→ Vypnite a znova zapnite.

**Počas prehrávania súboru je zvuk niekedy prerušovaný.**

→ Súbory nie sú správne skopírované do USB zariadenia. Skopírujte súbor znovu a skúste to ešte raz.

**Súbory sa neprehrávajú, hoci sú určené na prehrávanie.**

→ Poradie prehrávania môže byť odlišné od toho, ako sa prehráva na iných prehrávačoch.

**Zdroj sa po pripojení USB zariadenia nezmení na [USB] pri počúvaní iného zdroja alebo sa po pripojení USB zariadenia zobrazí hlásenie „USB Device Error“.**

→ Port USB odoberá väčší príkon, ako je návrhový limit.

→ Vypnite napájanie a odpojte zariadenie USB. Potom zapnite napájanie a znova pripojte zariadenie USB.

→ Ak sa tým problém nevyrieši, vypnite a znova zapnite napájanie pred jej zamenou za iné zariadenie USB.

## Digitálne rádio (DAB)

**Nedá sa prijať súbor.**

→ Vaša oblasť nie je súborom pokrytá.

**Anténa DAB nie správne roziahnutá ani umiestnená.**

→ Nastavte anténu a skúste vyhľadať súbor znova.

→ Pripojte aktívnu anténu (nie je súčasťou).

## Riešenie problémov

### Objaví sa „Antenna Error“.

- Anténa bola skratovaná a bol aktivovaný ochranný obvod.
- Skontrolujte anténu digitálneho rádia. Ak sa používa pasívna anténa so zosilňovačom, nastavte napájanie antény na možnosť „OFF“.

### Tuner

#### Automatické predvolby SSM nefungujú.

- Uložte stanice manuálne (strana 27).

#### Počas počúvania rádia počuť statický šum.

- Pripojte pevne anténu.

### AV-IN

#### Na obrazovke sa nezobrazuje žiadny obraz.

Počas jazdy sa nezobrazuje žiadne video. Môžete počúvať len zvuky.

- Vyberte [AV-IN] pre nastavenie <AV Input> (strana 43).
- Zapnite externý komponent, ak nie je zapnutý.
- Pripojte externý komponent správne.

### Kamery

#### Na obrazovke sa nezobrazuje žiadny obraz.

- Pripojte kameru správne.

#### Obraz z kamery pripojenej ku konektoru AV-IN sa nezobrazuje na obrazovke.

- Vyberte [Camera] pre nastavenie <AV Input> (strana 43).

### Hands-free telefón s Bluetooth

#### Telefón je odpojený.

- Po pripojení iPhoneu pre zariadenie Apple CarPlay alebo Android Auto sa aktuálne pripojené zariadenie s Bluetooth odpojí. Pre telefón použite obrazovku Apple CarPlay alebo Android Auto.

#### Kvalita zvuku je zlá. Vyskytuje sa ozvena alebo ruch.

- Znížte vzdialenosť medzi jednotkou a mobilným telefónom s funkciou Bluetooth.
- Presuňte vozidlo na miesto, kde máte lepšiu príjem signálu.
- Nastavte kvalitu zvuku pomocou <Microphone Level>, <Echo Cancel Level>, <Noise Reduction Level> (strana 11).

#### Jednotka nereaguje, keď sa pokúšate skopírovať telefónny zoznam do jednotky.

- Možno ste skúšali skopírovať do jednotky rovnaké položky (ktoré už sú uložené).

#### Objaví sa „No Data“.

- V pripojenom telefóne s funkciou Bluetooth nie sú žiadne údaje telefónneho zoznamu.

#### Objaví sa „Dial Error“.

- Vytáčanie bolo neúspešné. Skúste činnosť znova.

#### Zobrazí sa „Hung Up Error“.

- Hovor ešte nebol ukončený. Zaparkujte vozidlo a použite pripojený mobilný telefón na ukončenie hovoru.

#### Zobrazí sa „Pick Up Error“.

- Jednotka neprijala hovor.

### Bluetooth audio

#### Prehrávaný zvuk Bluetooth sa odpojí.

- Po pripojení iPhoneu pre zariadenie Apple CarPlay alebo Android Auto sa aktuálne pripojené zariadenie s Bluetooth odpojí.

#### Počas používania audio prehrávača cez Bluetooth je zvuk prerušovaný alebo preskakovaný.

- Znížte vzdialenosť medzi jednotkou a audio prehrávačom s funkciou Bluetooth. Odpojte zariadenie pripojené k telefónu s Bluetooth, ak sa tam také nachádza.
- Vypnite jednotku a znova ju zapnite. (Keď sa zvuk ešte nie je obnovil) pripojte prehrávač znova.

#### Pripojený audio prehrávač nie je možné ovládať.

- Skontrolujte, či pripojená audio prehrávač podporuje profil AVRCP (Audio/Video Remote Control Profile).

# Technické údaje

## ■ Monitor

Veľkosť obrazu (Š × V)	6,75 palca (uhlopriečka) širokohlý 151,8 mm × 79,7 mm
Zobrazovací systém	TN LCD panel
Systém výkonu	TFT aktívny matricový systém
Počet obrazových bodov	1 152 000 (800 vodor. × 480 zvis. × RGB)
Efektívne obrazové body	99,99%
Usporiadanie obrazových bodov	RGB pruhové usporiadanie
Podsvietenie	LED

## ■ USB I/F sekcia

Typ konektora	Typ A
USB štandardné	USB 2.0 Full Speed/High Speed
Systém súborov	FAT 16/32, exFAT
Maximálny prúd	Jednosmer. 5 V $\equiv$ 1,5 A
Prevodník D/A	24-bitový
Dekodér zvuku	MP3/WMA/AAC/WAV/FLAC
Dekodér obrazu	MPEG1/MPEG2/MPEG4/ WMV/H.264/MKV

Frekvenčná citlivosť	Vzorkovanie 192 kHz: 20 Hz až 20 000 Hz Vzorkovanie 96 kHz: 20 Hz až 20 000 Hz Vzorkovanie 48 kHz: 20 Hz až 20 000 Hz Vzorkovanie 44,1 kHz: 20 Hz až 20 000 Hz
----------------------	---

Celkové harmonické skreslenie	0,010% (1 kHz)
Pomer signálu k ruchu	98,5 dB
Dynamický rozsah	89 dB

## ■ Bluetooth

Technológia	Bluetooth V5.0
Frekvencia	2,402 GHz až 2,480 GHz
RF výstupný výkon (E.I.R.P.)	-8 dBm (MAX)
Maximálny komunikačný dosah	Priama viditeľnosť približne 10 m
Zvukový kodek	SBC/AAC
Podpora viacerých profilov	Viacnásobný profil

Profil	HFP (Hands-Free Profile) V1.8 SPP (Serial Port Profile) A2DP (Advanced Audio Distribution Profile) V1.3.2 AVRCP (Audio/Video Remote Control Profile) V1.6.2 PBAP (PhoneBook Access Profile)
--------	---

## ■ Digitálny tuner (DAB)

Frekvenčný rozsah	PÁSMO III: 174,928 MHz až 239,200 MHz
Citlivosť	100 dBm
Pomer signálu k ruchu	90 dB
Anténny konektor DAB	Typ konektora: SMB Výstupné napätie (11 V až 16 V): DC 12 V Maximálny prúd: < 100 mA

## ■ Wi-Fi sekcia

Normy IEEE	802.11 a/b/g/n/ac
Frekvenčný rozsah	Duálne pásmo (2,4 GHz/5 GHz)
Kanály	Auto (1–11 k) Auto (149, 153, 155, 157, 161 k)

## Technické údaje

Prenosové rýchlosti (MAX)	11a: 54 MB/s / 11b: 11 MB/s / 11g: 54 MB/s / 11n: 150 MB/s / 11ac: 433 MB/s
Výstupný výkon	2,4 GHz/SISO: 11b: +7 dBm (MAX) 11g: +7 dBm (MAX) 11n (20 MHz): +7 dBm (MAX) 5 GHz/SISO: 11a: +13 dBm (MAX) 11n (20 MHz): +13 dBm (MAX) 11n (40 MHz): +12 dBm (MAX) 11ac (40 MHz): +12 dBm (MAX) 11ac (80 MHz): +11 dBm (MAX) 5 GHz/MIMO: 11n (20 MHz): +13 dBm (MAX) 11n (40 MHz): +13 dBm (MAX) 11ac (40 MHz): +13 dBm (MAX) 11ac (80 MHz): +12 dBm (MAX)

### FM tuner

Frekvenčný rozsah (Frekvenčný stupeň)	87,5 MHz až 108 MHz (50 kHz)
Využitelná citlivosť (S/N: 30 dB)	6,2 dBf (0,56 $\mu$ V/75 $\Omega$ )
Tíšená citlivosť (DIN S/N: 46 dB)	15,2 dBf (1,58 $\mu$ V/75 $\Omega$ )
Frekvencia odozvy ( $\pm$ 3,0 dB)	30 Hz až 15 kHz
Pomer signálu k šumu	68 dB (MONO)
Voliteľnosť ( $\pm$ 400 kHz)	> 80 dB
Oddelenie sterea	40 dB (1 kHz)

### LM tuner sekcia

Frekvenčný rozsah	153 kHz až 279 kHz (9 kHz)
Využitelná citlivosť	45 $\mu$ V

### MW tuner sekcia

Frekvenčný rozsah	531 kHz až 1 611 kHz (9 kHz)
Využitelná citlivosť	28,5 $\mu$ V

### Video

Systém farieb vstupu externého videa	NTSC/PAL
Úroveň vstupu externého videa (konektor RCA)/(mini konektor)	1 Vp-p/75 $\Omega$

Max. úroveň vstupu externého zvuku (mini konektor)	2 V/25 k $\Omega$
Úroveň vstupu videa (konektor RCA)	1 Vp-p/75 $\Omega$
Úroveň výstupu videa (konektor RCA)	1 Vp-p/75 $\Omega$

### Zvuk

Maximálny výkon (predný a zadný)	50 W $\times$ 4
Maximálny výkon (predný a zadný)	22 W $\times$ 4 (menej než 1% THD)
Výstupné frekvenčné pásmo	20 Hz až 88 000 Hz
Úroveň predvýstupu	2,5 V/10 k $\Omega$
Odpor predvýstupu	$\leq$ 600 $\Omega$
Odpor reproduktora	4 $\Omega$ až 8 $\Omega$
Ekvalizér	Pásmo 13
Pásmo	Frekvencia (Hz): 62,5/100/160/250/400/630/ 1 k/1,6 k/2,5 k/4 k/6,3 k/10 k/ 16 k Zisk (dB): -9/-8/-7/-6/-5/-4/-3/-2/ -1/0/1/2/3/4/5/6/7/8/9

## Technické údaje

Výškový reproduktor	Zisk (dB): -8/-7/-6/-5/-4/-3/-2/-1/0
HPF	Frekvencia (Hz): Prechod/30/40/50/60/70/ 80/90/100/120/150/180/ 220/250 Pokles (dB/Oct.): -6/-12/-18/-24 Zisk (dB): -8/-7/-6/-5/-4/-3/-2/-1/0
LPF	Frekvencia (Hz): 30/40/50/60/70/80/90/100/ 120/150/180/220/250/ Prechod Pokles (dB/Oct.): -6/-12/-18/-24 Zisk (dB): -8/-7/-6/-5/-4/-3/-2/-1/0 Fáza: Normálna/Spätná
Výškový reproduktor	Frekvencia (Hz): 1 k/1,6 k/2,5 k/4 k/5 k/6,3 k/ 8 k/10 k/12,5 k Pokles (dB/Oct.): -6/-12 Zisk (dB): -8/-7/-6/-5/-4/-3/-2/-1/0 Fáza: Normálna/Spätná

Stredorozsahový HPF	Frekvencia (Hz): Prechod/30/40/50/60/70/ 80/90/100/120/150/180/ 220/250 Pokles (dB/Oct.): -6/-12
Stredorozsahový LPF	Frekvencia (Hz): 1 k/1,6 k/2,5 k/4 k/5 k/6,3 k/ 8 k/10 k/12,5 k/Prechod Pokles (dB/Oct.): -6/-12 Zisk (dB): -8/-7/-6/-5/-4/-3/-2/-1/0 Fáza: Normálna/Spätná
Subwoofer LPF	Frekvencia (Hz): 30/40/50/60/70/80/90/100/ 120/150/180/220/250/ Prechod Pokles (dB/Oct.): -6/-12 Zisk (dB): -8/-7/-6/-5/-4/-3/-2/-1/0 Fáza: Normálna/Spätná

## ■ Všeobecné

Prevádzkové napätie	12 V DC autobatéria
Inštalčné rozmery (Š × V × H)	Hlavná jednotka: 180 mm × 100 mm × 75 mm S chráničkou: 182 mm × 111 mm × 74 mm
Hmotnosť (Hlavná jednotka)	1,2 kg (vrátane obkladacia doska a montážna puzdra)

Vzhľad a technické údaje sa môžu kedykoľvek zmeniť bez predchádzajúceho oznámenia.



# Ochranné známky a licencie

- Windows Media is a registered trademark or trademark of Microsoft Corporation in the United States and/or other countries. This product is protected by certain intellectual property rights of Microsoft. Use or distribution of such technology outside of this product is prohibited without a license from Microsoft.
- Use of the Made for Apple badge means that an accessory has been designed to connect specifically to the Apple product(s) identified in the badge and has been certified by the developer to meet Apple performance standards. Apple is not responsible for the operation of this device or its compliance with safety and regulatory standards. Please note that the use of this accessory with an Apple product may affect wireless performance.
- Apple, iPhone, and Lightning are trademarks of Apple Inc., registered in the U.S. and other countries.
- Apple, Siri, Apple CarPlay and Apple CarPlay logo are trademarks of Apple Inc., registered in the U.S. and other countries.
- App Store is a service mark of Apple Inc., registered in the U.S. and other countries.
- IOS is a trademark or registered trademark of Cisco in the U.S. and other countries and is used under license.
- Google, Android, Android Auto, Google Maps and other marks are trademarks of Google LLC.
- To use Android Auto on your car display, you'll need an Android Auto compatible vehicle or aftermarket stereo, an Android phone running Android 6.0 or higher, an active data plan, and the Android Auto app.
- Wi-Fi® is a registered trademark of Wi-Fi Alliance®.
- The Wi-Fi CERTIFIED™ Logo is a registered trademark of Wi-Fi Alliance®.
- The Bluetooth® word mark and logos are registered trademarks owned by Bluetooth SIG, Inc. and any use of such marks by JVCKENWOOD Corporation is under license. Other trademarks and trade names are those of their respective owners.
- Font for the this product is RT Font designed and sold by Ricoh Industrial Solutions Inc.
- Linux® is the registered trademark of Linus Torvalds in the U.S. and other countries.
- THIS PRODUCT IS LICENSED UNDER THE AVC PATENT PORTFOLIO LICENSE FOR THE PERSONAL USE OF A CONSUMER OR OTHER USES IN WHICH IT DOES NOT RECEIVE REMUNERATION TO
  - (i) ENCODE VIDEO IN COMPLIANCE WITH THE AVC STANDARD ("AVC VIDEO") AND/OR (ii) DECODE AVC VIDEO THAT WAS ENCODED BY A CONSUMER ENGAGED IN A PERSONAL ACTIVITY AND/OR WAS OBTAINED FROM A VIDEO PROVIDER LICENSED TO PROVIDE AVC VIDEO. NO LICENSE IS GRANTED OR SHALL BE IMPLIED FOR ANY OTHER USE. ADDITIONAL INFORMATION MAY BE OBTAINED FROM MPEG LA, L.L.C. SEE [HTTP://WWW.MPEGLA.COM](http://WWW.MPEGLA.COM)
- THIS PRODUCT IS LICENSED UNDER THE MPEG-4 VISUAL PATENT PORTFOLIO LICENSE FOR THE PERSONAL AND NON-COMMERCIAL USE OF A CONSUMER FOR
  - (i) ENCODING VIDEO IN COMPLIANCE WITH THE MPEG-4 VISUAL STANDARD ("MPEG-4 VIDEO") AND/OR (ii) DECODING MPEG-4 VIDEO THAT WAS ENCODED BY A CONSUMER ENGAGED IN A PERSONAL AND NON-COMMERCIAL ACTIVITY AND/OR WAS OBTAINED FROM A VIDEO PROVIDER LICENSED BY MPEG LA TO PROVIDE MPEG-4 VIDEO. NO LICENSE IS GRANTED OR SHALL BE IMPLIED FOR ANY OTHER USE. ADDITIONAL INFORMATION INCLUDING THAT RELATING TO PROMOTIONAL, INTERNAL AND COMMERCIAL USES AND LICENSING MAY BE OBTAINED FROM MPEG LA, LLC. SEE [HTTP://WWW.MPEGLA.COM](http://WWW.MPEGLA.COM)
- THIS PRODUCT IS LICENSED UNDER THE VC-1 PATENT PORTFOLIO LICENSE FOR THE PERSONAL AND NON-COMMERCIAL USE OF A CONSUMER TO
  - ( i ) ENCODE VIDEO IN COMPLIANCE WITH THE VC-1 STANDARD ("VC-1 VIDEO") AND/OR ( ii ) DECODE VC-1 VIDEO THAT WAS ENCODED BY A CONSUMER ENGAGED IN A PERSONAL AND NON-COMMERCIAL ACTIVITY AND/OR WAS OBTAINED FROM A VIDEO PROVIDER LICENSED TO PROVIDE VC-1 VIDEO. NO LICENSE IS GRANTED OR SHALL BE IMPLIED FOR ANY OTHER USE. ADDITIONAL INFORMATION MAY BE OBTAINED FROM MPEG LA, L.L.C. SEE [HTTP://WWW.MPEGLA.COM](http://WWW.MPEGLA.COM)

### Important Notice on Software

#### Software License on This Product

The software embedded in this product comprises a number of independent software components, each of which is copyrighted by JVCKENWOOD Corporation or by a third party.

This product uses software components that are based on an End-User License Agreement (hereinafter called "EULA") stipulated by JVCKENWOOD Corporation and by third parties.

The EULA dictates the availability of the source codes of free-software components as a prerequisite to distributing them in executable form under the terms of the GNU General Public License or the Lesser General Public License (hereinafter called "GPL/LGPL"). To get information about the software components that are subject to the terms of the GPL/LGPL, please visit the following Website:

Website URL <https://www3.jvckenwood.com/english/download/gpl/>

Queries concerning the contents of the source code or the like will not be accepted.

Please note that software components based on a EULA that is not subject to the terms of the GPL/LGPL or those that have been developed or created by JVCKENWOOD Corporation will be excluded from the scope of source code disclosure.

Because licenses to use software components distributed under the GPL/LGPL are offered to the customers for free of charge, no warranty is granted to the customers, whether explicitly or implicitly, to the extent of the applicable laws.

Unless otherwise stipulated by the applicable laws or agreed upon in writing, the copyright holders or those who are entitled to modify and redistribute the software components are not held responsible for any and all damages resulting from their use or from inability to use them. For more information about the terms of use of the software components, required items of compliance and so on, please refer to the GPL/LGPL.

Customers wishing themselves to use a software component that is subject to the GPL/LGPL embedded in this product are encouraged to read the terms of the corresponding license before use. Because each individual license is prescribed by a third party other than JVCKENWOOD Corporation, the original (English) of the license is presented.

### EULA

#### Software License Agreement

JVCKENWOOD Corporation (hereinafter called "Licensor") holds either the copyright to the embedded software or the right to sublicense it. This agreement establishes the conditions under which the customer uses this "Licensed Software."

The customer shall agree to the terms of this license agreement before proceeding to use Licensed Software.

This agreement is deemed to have taken effect when the customer (hereinafter called "User") has used a product implementation of Licensed Software.

The Licensed Software may contain software Licensor has been licensed to use by third parties directly or indirectly. Some third parties may have terms of use prescribed for their customers, apart from this Software License Agreement. This agreement does not apply to such software. Be sure to consult "Important Notice on Software" as presented separately.

#### Article 1 (General)

Licensor grants to User a non-exclusive, non-assignable right of use Licensed Software within the country where the User purchases the Product (hereinafter the "Country") (except for the exception provided for in Paragraph 1, Article 3).

#### Article 2 (Right of Use)

1. The rise of use granted under this agreement is the right to use Licensed Software in this product.
2. User may not duplicate, copy, modify, add to, translate or otherwise alter, or loan licensed Software and the associated literature in whole or in part.
3. Use of Licensed Software is limited to a private extent, and Licensed Software may not be distributed, licensed or sublicensed for any purposes whatsoever, including commercial use.
4. User shall use Licensed Software as per the instruction manual or instructions given in the help file and may not use or duplicate data in violations of the regulations of the Copyright Law or other governing laws by using Licensed Software in whole or in part.

### Article 3 (Terms of License)

1. In assigning this product, User may not retain the original copy of the embedded Licensed Software (including associated literature, updates and upgrades) and any duplicates and associated literature with regard to the license to use Licensed Software. User may transfer Licensed Software only to the condition of binding the assignee to abide by the terms of this Software License Agreement.
2. User may not reverse-engineer, disassemble, decompile or otherwise analyze the source code of Licensed Software.

### Article 4 (Rights to Licensed Software)

All rights to Licensed Software and the associated literature, including copyrights, shall reside with Licensor or the original right holder who has granted the Right of Use and right to sublicense to Licensor (hereinafter referred to as "Original Right Holder"), and User does not have any rights other than Right of Use granted hereunder with regard to Licensed Software and the associated literature.

### Article 5 (Exemption Granted to Licensor)

1. Licensor and Original Right Holder do not assume any responsibility for damages caused to User or third parties resulting from the exercise by User of the license granted hereunder, unless otherwise provided by any law to the contrary.
2. Licensor does not warrant Licensed Software to be merchantable, compatible and fit for specific purposes.

### Article 6 (Responsibility for Third Parties)

If disputes over the infringement of third parties' intellectual property rights, such as copyrights and patent rights, arise out of the use of Licensed Software by User, User shall resolve these disputes at User's own expenses while keep Licensor and Original Right Holder harmless.

### Article 7 (Secrecy Obligation)

User shall keep confidential Licensed Software provided hereunder, information contained in the associated literature or the like and those provisions of this agreement not yet in public knowledge and may not disclose or leak these to third parties without prior written consent from Licensor.

### Article 8 (Cancellation of the Agreement)

Licensor reserves the right to cancel this agreement forthwith and claim compensation from User for the damages caused by such cancellation when User:  
(1) Breaches any of the provisions of this agreement, or  
(2) Has received a petition for seizure, provisional seizure, provisional disposition or any other kind of compulsory execution.

### Article 9 (Destruction of Licensed Software)

If this agreement is terminated under the provision of the foregoing paragraph, User shall destroy Licensed Software, along with all associated literature and its duplicates, within two (2) weeks from the date of termination.

### Article 10 (Copyright Protection)

1. Copyrights and all other intellectual property rights relating to Licensed Software shall reside with Licensor and Original Right Holder and in no circumstances with User.
2. User shall abide by the laws relating to copyrights and intellectual property rights in using Licensed Software.

### Article 11 (Export Control)

1. Licensed Software and the associated literature or the like may not be exported to places outside the Country (including transmission outside the Country over the Internet or the like).
2. User agrees that Licensed Software is subject to export controls imposed by the Country and the United States of America.
3. User agrees to comply with all the international and domestic laws that apply to this software (U.S. Export Administration Regulations and regulations established by the U.S., the Country and their governmental agencies regarding usage by end users and export destinations).

### Article 12 (Miscellaneous)

1. Even if this agreement is invalidated in part by law, all other provisions shall remain in effect.
2. Licensor and User shall consult each other in good faith to resolve any matters not provided for in this agreement or questions arising from the interpretation of this agreement.
3. Licensor and User agree that this agreement is governed by the law of Japan and that all dispute involving claims and obligations that may arise out of this agreement will be settled by arbitration at the Tokyo District Court as the court of first instance.

Aktualizované informácie (najnovší návod na obsluhu, aktualizácie systému, nové funkcie atď.)  
sú k dispozícii na tejto webovej stránke:

[<https://www.jvc.net/cs/car/>](https://www.jvc.net/cs/car/)

