

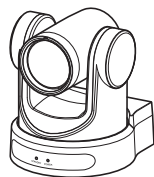

4K PTZ REMOTE CAMERA
KY-PZ400NWU/KY-PZ400NWE
KY-PZ400NBU/KY-PZ400NBE

HD PTZ REMOTE CAMERA
KY-PZ200NWU/KY-PZ200NWE
KY-PZ200NBU/KY-PZ200NBE
KY-PZ200WU/KY-PZ200WE
KY-PZ200BU/KY-PZ200BE
MANUAL DE INSTRUCCIONES



Esta ilustración es KY-PZ400.
Las especificaciones y el aspecto de esta unidad
están sujetos a cambios de mejora sin aviso previo.

Detalles

Para obtener más detalles acerca de la configuración y el funcionamiento, consulte "MANUAL DE INSTRUCCIONES" en el sitio web.

Compruebe las últimas MANUAL DE INSTRUCCIONES, herramientas, etc., en la dirección URL siguiente.

América del Norte:

<http://pro.jvc.com/prof/main.jsp>

Europa:

<https://eu.jvc.com/#pro>



América del Norte



Europa

Gracias por adquirir este producto.

Antes de comenzar a utilizar esta unidad, lea cuidadosamente las "MANUAL DE INSTRUCCIONES" para garantizar el uso correcto del producto.

En particular, por favor, lea atentamente las "Precauciones de seguridad" para garantizar un uso seguro del producto. Después de leerlas, guárdelas junto con la tarjeta de garantía y consúltelas cuando sea necesario.

El número de serie es determinante para el control de calidad. Una vez adquirido este producto, compruebe para asegurarse de que se indica correctamente el número de serie en este producto, y que el mismo número de serie también aparece indicado en la tarjeta de garantía.

Por favor, lea lo siguiente antes de la puesta en marcha:

Gracias por adquirir este producto.

Antes de utilizar la unidad, lea atentamente las instrucciones para garantizar el mejor rendimiento posible. En este manual, cada número de modelo está escrito sin la última letra (U/E) la cual representa el destino de envío. (U: para EE.UU y Canadá, E: para Europa)

Sólo los modelos "U" (KY-PZ400NWU/KY-PZ400NBU/KY-PZ200NWU/KY-PZ200NBU/KY-PZ200WU/KY-PZ200BU) han sido evaluados por UL.

PARA EE. UU.

Estas son instrucciones de seguridad importantes generales y es posible que ciertas partes no se apliquen a todos los aparatos.

INSTRUCCIONES IMPORTANTES DE SEGURIDAD

1. Lea estas instrucciones.
2. Conserve estas instrucciones.
3. Preste atención a las advertencias.
4. Siga todas las instrucciones.
5. No utilice este aparato cerca del agua.
6. Limpie sólo con paño seco.
7. No bloquee ninguna abertura de ventilación. Instale de acuerdo con las instrucciones del fabricante.
8. No lo instale cerca de ninguna fuente de calor tales como, radiadores, calefactores, cocinas, u otros aparatos (incluyendo amplificadores) que produzcan calor.
9. Evite pisar o apretar el cable de alimentación, especialmente en los enchufes, conectores y en el punto de salida del aparato.
10. Sólo utilice accesorios especificados por el fabricante.
11. Utilice sólo con la carretilla, estante, trípode, soporte o mesa especificado por el fabricante o vendido con el aparato.
Cuando utilice una carretilla, sea cauteloso al mover el conjunto de carretilla/aparato para evitar lesiones provocadas por caídas.
12. Desenchufe este aparato durante estruendos de relámpagos o cuando esté fuera de uso por largo tiempo.
13. Remita toda tarea de reparación a personal de servicio calificado.
Se requiere de reparación cuando el aparato ha sido dañado de alguna manera, por ejemplo, si el cable o enchufe de alimentación está dañado, si ocurrió derrame de líquidos o caída de objetos dentro del aparato, si el aparato fue expuesto a la lluvia o humedad, si no funciona normalmente, o sufrió caídas.



Precauciones de seguridad

PARA EE. UU. Y CANADÁ



PRECAUCIÓN

RIESGO DE DESCARGA ELÉCTRICA
NO ABRIR



PRECAUCIÓN:

PARA REDUCIR EL RIESGO DE UNA DESCARGA ELÉCTRICA. NO RETIRE LA CUBIERTA (O LA PARTE TRASERA). NO CONTIENE PIEZAS SUSTITUIBLES POR EL USUARIO. SOLICITE EL MANTENIMIENTO A PERSONAL DE MANTENIMIENTO CUALIFICADO.



El relámpago con el símbolo de la punta de flecha, dentro de un triángulo equilátero, pretende alertar al usuario de la presencia de un “voltaje peligroso” no aislado dentro de la caja del producto que puede ser de una magnitud suficiente para constituir un riesgo de descarga eléctrica para las personas.



El signo de exclamación dentro de un triángulo equilátero pretende alertar al usuario de la presencia de instrucciones importantes de funcionamiento y mantenimiento (servicio) en la documentación que acompaña al dispositivo.

Declaración de conformidad del proveedor
Número de modelo: KY-PZ400NWU/KY-PZ400NBU
KY-PZ200NWU/KY-PZ200NBU
KY-PZ200WU/KY-PZ200BU

Nombre comercial: JVC
Parte responsable: JVCKENWOOD USA Corporation

Dirección: 1440 Corporate Drive,
Irving, TX 75038

Número de teléfono: 678-449-8879

Este dispositivo cumple la Parte 15 de las Normas FCC. El funcionamiento está sujeto a las dos condiciones siguientes: (1) Este dispositivo no puede causar interferencias perjudiciales, y (2) este dispositivo debe aceptar todas las interferencias recibidas, incluidas las interferencias que puedan causar un funcionamiento no deseado.

Los cambios o modificaciones no aprobados por JVC podrían anular la autoridad del usuario para utilizar el equipo. Este equipo ha sido sometido a pruebas y se ha determinado que cumple con los límites para un dispositivo digital de clase A, en conformidad con la parte 15 de las normas de la FCC. Estos límites están diseñados para proporcionar una protección razonable contra interferencias perjudiciales cuando el equipo es utilizado en un entorno comercial.

Este equipo genera, usa y puede irradiar radiofrecuencia y si no se instala y emplea de acuerdo con las instrucciones puede causar interferencias perjudiciales a las comunicaciones por radio. El funcionamiento de este equipo en un área residencial es probable que cause interferencias perjudiciales, en cuyo caso el usuario deberá corregir la interferencia por su cuenta.

PRECAUCIÓN:

El enchufe de alimentación de red permanece en funcionamiento.

- Reitre el enchufe de alimentación inmediatamente si la unidad no funciona correctamente.

ADVERTENCIA:

Las baterías, incluidas las baterías de litio instaladas en la cámara y en el mando a distancia, no deben dejarse expuestas a un calor excesivo, como la luz solar directa, el fuego o una condición similar.

ADVERTENCIA: PARA EVITAR RIESGO DE INCENDIOS O ELECTROCUCIONES, NO EXPONGA ESTE APARATO A LA LLUVIA O HUMEDAD.**NOTAS:**

- La placa de valores nominales y la precaución de seguridad se encuentran en la parte inferior y/o en la parte posterior de la unidad principal.
- La placa del número de serie se encuentra en el compartimiento de la batería.
- La información sobre los valores nominales y las precauciones de seguridad del adaptador de CA se encuentran en la parte superior e inferior del mismo.

Cuando el equipo se encuentra instalado en un gabinete o en un estante, asegúrese que tenga suficiente espacio en todos los lados para permitir la ventilación (10 cm o más en cada lado, en la parte superior y en la parte trasera). No bloquee los orificios de ventilación. (Si los orificios de ventilación están bloqueados por un periódico, o paño, etc., el calor no podrá salir.)

No deberá ser colocada en el aparato ninguna fuente de llama sin protección, tales como velas encendidas. Cuando descarte las pilas, deberá considerar los problemas ambientales y respetar estrictamente las normas locales o leyes vigentes para la eliminación de estas pilas.

No se expondrá el equipo a goteos ni salpicaduras, ni se dejarán sobre él objetos que contengan líquidos, como jarrones.

No apunte el objetivo directamente hacia el sol. Esto puede causarle lesiones en los ojos así como también fallas en los circuitos internos de la cámara. Esto también puede producir riesgo de incendio o de choque eléctrico.

¡PRECAUCIÓN!

Evite conectar los cables (audio/video, etc.) a la cámara y dejar la unidad sobre el TV, ya que el tropezar con uno de los cables puede derribar la cámara resultando ésta dañada.

When using the AC adapter in areas other than the USA

The provided AC adapter features automatic voltage selection in the AC range from 110 V to 240 V.

USING HOUSEHOLD AC PLUG ADAPTER

In case of connecting the unit's power cord to an AC wall outlet other than American National Standard C73 series type, use an AC plug adapter called a "Siemens Plug" as shown.

For this AC plug adapter, please contact the local dealers in your area.

Plug Adapter

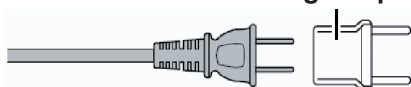

- Remove the AC adapter from the AC wall outlet when not in use.
- Do not leave dust or metal objects adhered to the AC wall outlet or AC adapter (power/DC plug).

PRECAUCIONES:

- Para evitar cortocircuitos, no abra la videocámara. No hay componentes que puedan ser reparados por el usuario. Consulte con personal de servicio cualificado.
- Cuando no utilice el adaptador de CA durante un largo período, le recomendamos desconectar el cable de alimentación de la toma de corriente.

PRECAUCIÓN:

En lugares donde hay fuertes ondas electromagnéticas o magnetismo, como por ejemplo cerca de las transmisoras de radio y televisión, transformadores, motores, etc., es posible que la imagen y el sonido se distorsionen. Si esto ocurre, mantenga el aparato fuera del alcance de la fuente que produce la distorsión.

PRECAUCIÓN:

Para evitar choques eléctricos o daños a la unidad, primero inserte firmemente el extremo menor del cordón de alimentación en el adaptador de CA para que no se mueva, y luego enchufe el extremo mayor del cordón de alimentación en un tomacorriente de CA.

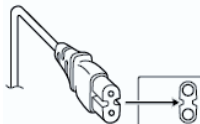

Apreciado cliente,

Este aparato cumple con las normativas y normas europeas respecto a la seguridad eléctrica y a la compatibilidad electromagnética.

El representante europeo de JVCKENWOOD Corporation es:
 JVCKENWOOD Deutschland GmbH
 Konrad-Adenauer-Allee 1-11
 61118 Bad Vilbel
 ALEMANIA

PARA EUROPA

ADVERTENCIA:

Este es un producto de Clase A. En un entorno doméstico, este producto puede ocasionar interferencias de radio, en cuyo caso el usuario puede tener que adoptar las medidas adecuadas.

Las bolsas de plástico del embalaje pueden causar asfixia si son colocadas sobre la cabeza. Desgárrelas para abrirlas, y guárdelas lejos del alcance de los niños para asegurarse de que son desechadas correctamente.

Puesto que es necesaria una técnica especial para la instalación de este producto, consulte con su proveedor. Asegúrese de que los tornillos o tuercas de fijación estén apretados firmemente, de lo contrario, la unidad podría caerse.

Montaje en un lugar firme

Puesto que la unidad contiene piezas que giran a alta velocidad, móntela en un lugar firme con suficiente resistencia para aguantar la vibración y el peso de la unidad.

Peso : Aprox. 1,7 kg **400**

Aprox. 1,5 kg **200N 200**

Si la resistencia del lugar de instalación es insuficiente, las vibraciones provocarán imágenes borrosas en la pantalla del monitor. En el peor caso, la cámara podría incluso caer y golpear a alguien, causando accidentes graves.

Monte la cámara correctamente

Al montar la unidad en el techo, asegúrese de usar un soporte de montaje en techo. Asegúrese de conectar el cable anticaída (vendido por separado) y de apretar los tornillos o tuercas de fijación firmemente.

Uso de la alimentación y el voltaje correctos

Para suministrar alimentación eléctrica a esta unidad, use una potencia de CC de 12 V o PoE (IEEE802.3af). Use el voltaje correcto. Use el adaptador de CA incluido para la fuente de alimentación de CC de 12 V. No utilice el adaptador de CA incluido con otros dispositivos.

Inspeccione la unidad regularmente

Los tornillos podrían aflojarse debido a la vibración o al deterioro de la sección de montaje. Realice inspecciones regulares para ver si hay tornillos flojos y compruebe si existe el riesgo de que la unidad se caiga.

No se cuelgue de este producto, no lo sacuda ni ponga objetos sobre él. Aplicar una carga excesiva puede causar que el producto se caiga y cause accidentes.

No modifique este producto. Podría causar accidentes.

No coloque ningún objeto en el interior del producto. Si coloca un objeto metálico o inflamable, podría causar un incendio o sufrir descargas eléctricas.

Índice

Primeros pasos

Precauciones de seguridad	3
Índice	7
Características principales	9
Precauciones	10
Nombres de las piezas	12
Diagrama básico del sistema	16

Instalación/Conexión

Montaje de la cámara en el soporte de montaje en techo	17
Colocación de la etiqueta en la cámara	17
Instalación de la cámara en el techo	18
Instalación de la cámara sobre un escritorio ...	19
Colocación de la cámara sobre un trípode	19
Conexión de los cables	19
Características de la red	20
Entorno operativo	20
Comprobación de la dirección IP	20
Configuración de la dirección IP	20
Confirmación de la conexión	21
Actualización del firmware	22

Uso de la visualización a distancia

Pantalla de visualización a distancia	23
Vídeo	24
Image	25
Audio	25
System	26
Network	26
NDI Config 400 200N	29
Information	29

Filmación

Procedimientos básicos de filmación	30
Selección de la resolución de salida de vídeo y la velocidad de fotogramas	30

Conexión a la red

Realización de la transmisión en directo	31
------------------------------------------------	----

Visualización del menú y configuraciones detalladas

Gráfica jerárquica de los menús de pantallas ..	34
Ajustes de GUI	35
Exposure	35
Color	37
Image	38
P/T/Z (P/T/Z)	38
Noise Reduction	39
Setup	39
Communication Setup	39
Restore Default	40

Otros

Resolución de problemas	41
Especificaciones	42

Índice de este manual

Símbolos que se utilizan

- Precaución** : Describe precauciones sobre el funcionamiento de este producto.
- Nota** : Describe información de referencia, como funciones y restricciones de uso de este producto.
- 400** : Función disponible únicamente en KY-PZ400NWU/KY-PZ400NWE/KY-PZ400NBU/KY-PZ400NBE.
- 200N** : Función disponible únicamente en KY-PZ200NWU/KY-PZ200NWEKY-PZ200NBU/KY-PZ200NBE.
- 200** : Función disponible únicamente en KY-PZ200WU/KY-PZ200WE/KY-PZ200BU/KY-PZ200BE.

Índice de este manual

- Todos los derechos reservados de JVCKENWOOD Corporation. La duplicación o la reimpresión no autorizadas de este manual, total o parcialmente, están estrictamente prohibidas.
- Los diseños ilustrados, las especificaciones y otros contenidos de este manual están sujetos a cambios para mejoras sin aviso previo.
- Los términos HDMI y HDMI High-Definition Multimedia Interface, y el Logotipo HDMI son marcas comerciales o marcas registradas de HDMI Licensing Administrator, Inc. en los Estados Unidos y en otros países.
- NDI es una marca comercial o una marca comercial registrada de Vizrt Group en los Estados Unidos y en otros países.
- macOS es una marca registrada de Apple Inc., registrada en los EE. UU. y otros países.
- Google Chrome es una marca comercial y/o una marca comercial registrada de Google LLC.
- QR Code es una marca comercial registrada de Denso Wave Incorporated.
- Microsoft y Windows son marcas comerciales registradas de Microsoft Corporation en los Estados Unidos y en otros países.
- Otros nombres de productos y empresas incluidos en este manual de instrucciones son marcas comerciales y/o marcas comerciales registradas de sus respectivas empresas. Las marcas como ™ y ® se han omitido en este manual.

Características principales

4K Ultra HD **400**

Equipado con un sensor CMOS UHD de 1/2,5" de calidad superior de nueva generación con un número máximo de 8,51 megapíxeles, la cámara admite imágenes de resolución 4K ultraalta (3840 x 2160). También ofrece compatibilidad descendente con otras resoluciones, 1080p y 720p incluidas.

Equipado con un sensor CMOS de 1/2,8" (2,07 megapíxeles) que admite la salida en HD **200N** **200**

Esta cámara está equipada con un sensor CMOS de 1/2,8" (2,07 megapíxeles) que permite la presentación de diferentes escenas de vídeo en resolución HD.

71° de objetivo gran angular + zoom óptico 12x **400**

La cámara está equipada con un objetivo ultra gran angular 4K superior personalizado de forma original que ofrece más de 8 megapíxeles, un zoom óptico de 12x y un ángulo de visión horizontal máximo de 71°.

Se suministra con un objetivo con un zoom óptico de 20x **200N** **200**

Esta cámara se suministra con un objetivo con un zoom óptico con una gran ampliación de 20x aumentos que captura una vista amplia del sujeto desde una distancia lejana.

Compatible con UVC (USB Video Class) y utilizable como cámara web **200N** **200**

Esta cámara se puede utilizar como una cámara web conectándola a un PC directamente utilizando un cable USB (vendido por separado). Podrá disfrutar de imágenes de gran calidad y ampliación durante las conferencias web o reuniones remotas.

Compatible con el protocolo de transmisión NDI|HX **400** **200N**

Esta cámara es compatible con el protocolo NDI|HX, que permite la transmisión por IP de alta eficiencia y ancho de banda bajo y posibilita la conexión con dispositivos compatibles con NDI.

Compatible con el protocolo de transmisión SRT

Esta cámara admite el protocolo de transmisión SRT para reducir la pérdida de paquetes y la latencia de la red y mejorar la calidad de la comunicación, permitiendo así una distribución de vídeo estable.

Transmisión en VITC sincronizada con NTP

Esta cámara es compatible con VITC (código de tiempo de intervalo vertical) como un formato para superponer información de tiempo de NTP (protocolo de tiempo de red) en el flujo de vídeo y permite la sincronización con varias cámaras a través de la red.

Codificación H.264/H.265/Motion JPEG y transmisión dual

Esta cámara es compatible con "H.265", lo que tiene una tasa de bits inferior a "H.264" mientras proporciona la misma calidad de imagen. "Motion JPEG" ofrece compresión en una calidad de imagen alta con baja latencia y un mínimo deterioro en la calidad de la imagen. También es compatible con la transmisión dual, que permite el uso por separado de dos flujos (Primera transmisión y Segunda Transmisión).

Función de suspensión a baja potencia

La cámara ofrece una función de suspensión/activación de bajo consumo que consume menos de 400 mW en el modo de suspensión.

Disparo con luz ultrabaja

Aplicar el algoritmo de reducción de ruido 3D ayuda a reducir significativamente el ruido de la imagen. Permite que las imágenes permanezcan limpias y claras bajo condiciones de luz ultrabaja.

Varias interfaces

La cámara está equipada con un terminal HDMI y otro 3G-SDI. Estos terminales son compatibles con la salida simultánea por HDMI y LAN o la salida simultánea por 3G-SDI y LAN.

Mando a distancia

Los puertos serie RS-232 y RS-485 pueden usarse para controlar la cámara a distancia.

Sensor de gravedad integrado

La cámara tiene un sensor de gravedad integrado para detectar automáticamente si está suspendida del techo.

Exposición inteligente

Esta función permite una compensación efectiva de la exposición en función de las intenciones del fotógrafo.

Alimentación dual

La cámara es compatible con la alimentación dual (PoE y CC IN de 12 V).

Precauciones

Lugar de instalación

- Asegúrese de instalar la cámara horizontalmente.

Ubicaciones de almacenamiento y uso

- Temperatura y humedad ambiente admisibles
Asegúrese de utilizar esta unidad dentro del rango permisible de temperatura de 0 °C a 40 °C y una humedad relativa del 30 % al 80 %. El uso de esta unidad a una temperatura o nivel de humedad superior a los rangos permitidos podría provocar no sólo un funcionamiento incorrecto, sino también causar un impacto negativo en los elementos CMOS ya que podrían aparecer pequeños puntos blancos. Utilícela con cuidado.
- Magnetismo u ondas electromagnéticas fuertes
Es posible que aparezcan ruidos en la imagen o sonido y/o que los colores se reproduzcan de forma incorrecta si la unidad se utiliza cerca de una antena de transmisión de radio o televisión, en lugares donde se generen fuertes campos magnéticos procedentes de transformadores, motores, etc., o cerca de dispositivos que emitan ondas de radio, como por ejemplo transceptores o teléfonos móviles.
- Uso de un micrófono inalámbrico cerca de la unidad
Cuando se utiliza un micrófono inalámbrico o un sintonizador de micrófono inalámbrico cerca de la unidad durante una grabación, es posible que el sintonizador recoja el ruido.
- La ventilación inadecuada del calor podría provocar averías en el producto. Asegúrese de no bloquear los conductos de ventilación del producto. Este producto emite calor desde la superficie de la unidad principal.
- No lo instale en lugares sometidos directamente a corrientes de aire frío como, por ejemplo, cerca de las rejillas de los aire acondicionados, ni en lugares con temperaturas altas.
- Evite utilizar o colocar esta unidad en los siguientes lugares.
 - Ubicaciones que superen la gama de humedad de funcionamiento permitida de 30 % HR a 80 % de HR. (Condensación no permitida)
 - Cerca de equipos que emitan fuertes campos electromagnéticos como, por ejemplo, transformadores o motores.
 - Cerca de equipos que emitan ondas de radio como, por ejemplo, transceptores y teléfonos móviles.
 - En lugares con mucho polvo o arena.
 - En lugares que estén sujetos a vibraciones como, por ejemplo, dentro de un coche o embarcación.
 - En lugares propensos a la humedad como, por ejemplo, en la repisa de una ventana.
 - En lugares donde haya mucho vapor o aceite como, por ejemplo, en cocinas.
 - En entornos especiales como, por ejemplo, aquellos que tengan una atmósfera combustible.
 - En lugares sometidos a radiaciones, rayos X, ataques de sal o gases corrosivos.

- En lugares donde se usen productos químicos como, por ejemplo, en piscinas.
- En lugares calientes o fríos que excedan la gama de temperatura de funcionamiento ambiente permisible.

Transporte

- No tire la caja original de la unidad. Guárdela y utilícela para transportar la unidad en el futuro.

Transporte de la cámara

- No deje caer la unidad ni la golpee contra ningún objeto duro mientras la transporte.
- Cuando transporte la unidad, retire los cables de conexión.
- Al transportar la unidad, apague la alimentación del sistema.
- Empaquete la unidad con material de acolchamiento para evitar golpes durante el transporte.
- Manipule la unidad con cuidado y no la someta a vibraciones ni golpes.

Ahorro de energía

- Por motivos de seguridad y de ahorro energético, si no va a usar la cámara durante un largo período, apague la alimentación del sistema.

Mantenimiento

- Apague la alimentación antes de realizar cualquier trabajo de mantenimiento.
- Limpie la carcasa externa de la unidad con un paño suave. No limpie el cuerpo con benceno ni disolvente. Si lo hace, podría fundir o enturbiar la superficie. Cuando la unidad esté muy sucia, humedezca el paño con una solución de detergente neutro, limpie el cuerpo de la cámara y después utilice un paño limpio para quitar el detergente.

Notas de licencia

- MPEG LA AVC
ESTE PRODUCTO ESTÁ SUJETO A LA LICENCIA DE CARTERA DE PATENTES AVC PARA SU USO PERSONAL Y NO COMERCIAL POR PARTE DE UN CONSUMIDOR U OTROS USOS EN LOS QUE NO RECIBA REMUNERACIÓN PARA
(i) CODIFICAR VÍDEOS DE CONFORMIDAD CON EL ESTÁNDAR AVC ("AVC VIDEO") Y/O
(ii) PARA DESCODIFICAR VÍDEOS AVC CODIFICADOS POR UN CONSUMIDOR COMO PARTE DE UNA ACTIVIDAD DE CARÁCTER PERSONAL Y/U OBTENIDOS A PARTIR DE UN PROVEEDOR CON LICENCIA.
NO SE CONCEDERÁ NI SE PRESUMIRÁ NINGUNA LICENCIA PARA NINGUN OTRO USO. SE PUEDE OBTENER INFORMACIÓN ADICIONAL DE MPEG LA, L.L.C. VER [HTTP://WWW.MPEGLA.COM](http://www.mpegla.com)

Derechos de autor

- Todas las grabaciones realizadas con esta cámara que se reproduzcan para obtener beneficios o en público infringen los derechos del propietario de las grabaciones. Sin el consentimiento previo del propietario, no debe utilizar las grabaciones con ningún propósito distinto del disfrute personal. Incluso si es para el propio disfrute personal, es posible que no pueda grabar sin permiso del propietario.

Contraseña de inicio de sesión

- La contraseña por defecto es ampliamente conocida. Es muy peligroso utilizar la contraseña sin cambiarla. Establezca una contraseña que no se adivine fácilmente. También se recomienda que cambie su contraseña periódicamente.

Otros

- Esta cámara realizará la operación inicial de paneo/inclinación/zoom al activarse.
- El cuerpo de la cámara podría aparecer en la grabación en función de la posición de paneo, inclinación o zoom.
- No exponga la lente a fuentes de luz intensa como, por ejemplo, los rayos solares. Podría causar que el equipo no funcione correctamente.
- Durante la entrada/salida de audio, podrían producirse ruidos al girar el mecanismo de rotación horizontalmente/verticalmente, durante el zoom o al activar/desactivar la alimentación. Esto no debe considerarse un mal funcionamiento.
- La gama de funcionamiento del paneo de este producto está limitada a $\pm 170^\circ$. Independientemente de la función, no es posible realizar la operación fuera de esta gama.
- Algunos concentradores de conmutación de productos equipados con funciones inteligentes podrían incluir una función de retransmisión/multidifusión. La visualización de imágenes de multidifusión en este producto podría fallar si esta función está habilitada.
- Las zonas oscuras de la pantalla podrían aparecer granuladas o podrían aumentar las manchas blancas. Al alternar entre imágenes en color y en blanco y negro, se enfatiza la zona más brillante de la pantalla, lo cual podría disminuir la visibilidad. Sin embargo, esto no es indicativo de un mal funcionamiento.
- Si el voltaje del suministro de alimentación se corta momentáneamente o disminuye a causa de un rayo o la activación de la alimentación del aire acondicionado, la imagen podría interrumpirse o podrían aparecer interferencias de ruido.

- Al filmar objetos con distinta luminancia o cerca de una fuente de luz, podría aparecer efecto fantasma en la pantalla. Se trata de una función de la lente integrada y no es indicativo de un mal funcionamiento.
- Si el monitor en uso posee una amplia zona de visualización, podrían aparecer líneas en la zona periférica de la pantalla.
- La operación a través de una unidad de mando a distancia por infrarrojos podría no funcionar en función de en dónde y cómo se instale la cámara.
- Podría aparecer una imagen residual si visualiza un objeto en movimiento en la salida del monitor, sin embargo, no es indicativo de mal funcionamiento.
- No introduzca nada en la unidad de la cámara. Si penetra algún objeto metálico o inflamable en los conectores, podría causar incendios o descargas eléctricas.
- Es posible que la cámara no muestre imágenes estables durante varios segundos justo después de encender la alimentación, pero esto no debe considerarse como un funcionamiento incorrecto.
- No deje caer esta unidad ni la someta a fuertes impactos o vibraciones ya que se trata de un equipo de precisión.
- Rendimiento óptico de la lente
Debido al rendimiento de la lente, podrían ocurrir fenómenos de divergencia cromática (aberración cromática) alrededor de la imagen. Esto tampoco debe considerarse como un mal funcionamiento de la cámara.
- Puede aparecer ruido en la imagen al pasar de un modo a otro.
- Use el adaptador de CA incluido para el suministro de alimentación (CC de 12 V). No utilice el adaptador de CA incluido con otros dispositivos.
- Utilice el cable de alimentación suministrado. No utilice los cables de alimentación suministrados con otros dispositivos.

- Antes de realizar una grabación importante, asegúrese de realizar una prueba para confirmar que la grabación normal es posible.
- No nos hacemos responsables por las pérdidas de grabaciones u oportunidades en caso de que no pueda grabar a causa de problemas que surjan durante el uso de la videocámara o grabadora.

Nombres de las piezas

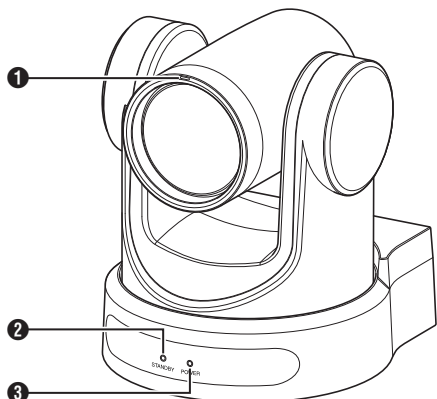

- ❶ Luz de control **400**
La luz se enciende o se apaga durante el control externo.
Se activa/desactiva en función del ajuste del menú y parpadea dependiendo del estado de esta cámara.
- ❷ STANDBY bombilla
Se enciende en verde durante el modo de espera.
- ❸ POWER bombilla
Se enciende en azul cuando se conecta la alimentación.

Sección de terminales

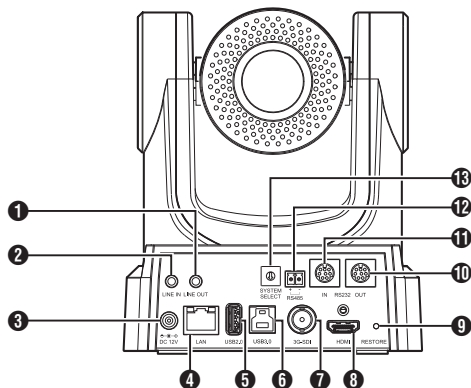

- ❶ Terminal LINE OUT
- ❷ Terminal LINE IN
- ❸ Terminal DC 12V
- ❹ Terminal LAN
- ❺ Terminal USB 2.0
- ❻ Terminal USB 3.0 **200N 200**
- ❼ Terminal 3G-SDI
- ❽ Terminal HDMI
- ❾ Interruptor RESTORE (interruptor de restablecimiento)

Nota : _____

- Manténgalo pulsado para activar el reinicio.

- ❿ Terminal RS232 OUT
- ⓫ Terminal RS232 IN
Control de comunicación RS232
Los parámetros del puerto serie son los siguientes.
 - Modo de dúplex medio
 - Tasa de baudios:
2400/4800/9600/38400 bps
 - Posición de inicio: 1 bit
 - Longitud de bits de los datos: 8 bits
 - Longitud de bits de parada: 1 bit
 - Dígito de comprobación: Ninguno

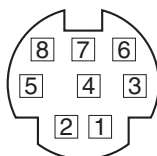

RS-232C IN		RS-232C OUT	
Número PIN	Nombre de la señal	Número PIN	Nombre de la señal
1	DTR_IN	1	DTR_OUT
2	DSR_IN	2	DSR_OUT
3	TXD_IN	3	TXD_OUT
4	GND	4	GND
5	RXD_IN	5	RXD_OUT
6	GND	6	GND
7	IR_OUT	7	NC
8	NC	8	NC

Pines correspondientes entre la cámara y Windows DB-9

Cámara	Windows DB-9
1.DTR	1.CD
2.DSR	2.RXD
3.TXD	3.TXD
4.GND	4.DTR
5.RXD	5.GND
6.GND	6.DSR
7.IR OUT	7.RTS
8.NC	8.CTS
	9.RI

Pines correspondientes entre la cámara y Mini DIN

Cámara	Mini DIN
1.DTR	1.DTR
2.DSR	2.DSR
3.TXD	3.TXD
4.GND	4.GND
5.RXD	5.RXD
6.GND	6.GND
7.IR OUT	7.NC
8.NC	8.NC

- 12 Terminal RS485
- Modo de dúplex medio
 - Tasa de baudios:
2400/4800/9600/38400 bps
 - Posición de inicio: 1 bit
 - Longitud de bits de los datos: 8 bits
 - Longitud de bits de parada: 1 bit
 - Dígito de comprobación: Ninguno

- 13 Interruptor SYSTEM SELECT
Para seleccionar un formato de vídeo para las salidas HDMI o 3G-SDI.
(☞ P30 [Salida de vídeo mediante el interruptor SYSTEM SELECT])

- Cuando [Video]→[Video Settings]→[Video Format] está configurado en "Dial Priority" en el menú web

400

Número de terminal	Formato de vídeo	
	HDMI	3G-SDI
0	1920x1080/60p	1920x1080/60p
1	1920x1080/50p	1920x1080/50p
2	1920x1080/60i	1920x1080/60i
3	1920x1080/50i	1920x1080/50i
4	1920x1080/30p	1920x1080/30p
5	1280x720/60p	1280x720/60p
6	1920x1080/29,97p	1920x1080/29,97p
7	1920x1080/59,94i	1920x1080/59,94i
8	1920x1080/59,94p	1920x1080/59,94p
9	1280x720/59,94p	1280x720/59,94p
A	3840x2160/29,97p	1920x1080/29,97p
B	1920x1080/60p	1920x1080/60p
C	3840x2160/25p	1920x1080/25p
D	3840x2160/30p	1920x1080/30p
E	1920x1080/25p	1920x1080/25p
F	1280x720/50p	1280x720/50p

200N 200

Número de terminal	Formato de vídeo	
	HDMI	3G-SDI
0	1920x1080/60p	1920x1080/60p
1	1920x1080/50p	1920x1080/50p
2	1920x1080/60i	1920x1080/60i
3	1920x1080/50i	1920x1080/50i
4	1920x1080/30p	1920x1080/30p
5	1280x720/60p	1280x720/60p
6	1920x1080/29,97p	1920x1080/29,97p
7	1920x1080/59,94i	1920x1080/59,94i
8	1920x1080/59,94p	1920x1080/59,94p
9	1280x720/59,94p	1280x720/59,94p
A	1920x1080/60p	1920x1080/60p
B	1920x1080/60p	1920x1080/60p
C	1920x1080/60p	1920x1080/60p
D	1920x1080/60p	1920x1080/60p
E	1920x1080/25p	1920x1080/25p
F	1280x720/50p	1280x720/50p

Mando a distancia por infrarrojos

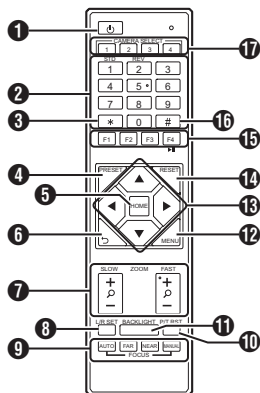

- 1** Botón STANDBY
Alterna entre los modos de espera y normal.

Nota : _____

- El consumo de energía en el modo de espera es aproximadamente la mitad que en el modo normal.

- 2** Botón NUMBER
Para la configuración predefinida o para invocar un número predefinido.

- 3** Botón *
Para utilizarlo junto con otros botones.

- 4** Botón PRESET
Guarda la posición predefinida.
[PRESET] + botón numérico (del 1 al 9):
Guarda la posición predefinida en el botón numérico seleccionado.

Nota : _____

- Pulse los botones anteriores en secuencia.

- 5** Botón HOME
Restaura la orientación de la cámara para orientarla hacia delante.
Funciona como botón de confirmación cuando se visualiza el menú.

- 6** Botón RETURN
Funciona como botón de cancelación cuando se visualiza el menú.

- 7** Botón ZOOM
SLOW ZOOM:
Acerca [+] o aleja [-] la cámara a baja velocidad.
FAST ZOOM:
Acerca [+] o aleja [-] la cámara a alta velocidad.

- 8** Botón L/R SET
Pulse el botón junto a los botones numéricos [1] o [2] al mismo tiempo para desplazar la cámara hacia la izquierda o hacia la derecha.

- Pulsar el lado izquierdo o el derecho de [L / R SET] + [1] (STD) al mismo tiempo desplaza la cámara hacia la izquierda o hacia la derecha respectivamente.
- Pulsar el lado izquierdo o el derecho de [L / R SET] + [2] (REV) al mismo tiempo desplaza la cámara hacia la izquierda o hacia la derecha en consecuencia. Este ajuste es útil en casos como cuando la cámara está suspendida del techo.

- 9** Botón FOCUS
Para ajustar el enfoque.

- [AUTO]:
Modo de enfoque automático (AF)
- [MANUAL]:
Modo de enfoque manual (MF)
- Durante el MF, el enfoque se ajusta mediante [FAR] (para enfocar un objetivo distante) y [NEAR] (para enfocar un objetivo cercano).

- 10** Botón P/T RST
Restablece las posiciones de desplazamiento e inclinación.

- 11** Botón BACKLIGHT
Pulse el botón para activar la compensación de contraluz. Pulsar de nuevo el botón desactiva la compensación de contraluz.

Nota : _____

- Esta función solo está disponible cuando [Exposure] se configura en "Auto".
- Utilice esta función cuando haya una fuente de luz detrás del objetivo que haga que este aparezca oscuro en la imagen.

- 12** Botón MENU
Muestra el menú o sale de la pantalla del menú.

- 13** Botón PAN/TILT CONTROL
Pulse el botón de flecha para desplazar o inclinar la cámara.
Pulsar el botón [HOME] restaura la orientación de la cámara para orientarla hacia delante. Mueve el cursor mientras se muestra el menú.

- 14** Botón RESET
Borra los ajustes preconfigurados.
[RESET] + botón numérico (del 0 al 9):
Borra la posición predefinida en el botón numérico seleccionado.
[*] + [#] + [RESET]:
Borra todas las posiciones predefinidas.

Nota : _____

- Pulse los botones anteriores en secuencia.

15 Botón IR REMOTE CONTROL

Para configurar el número de la cámara que desea controlar con el mando a distancia por infrarrojos.

- [*] + [#] + [F1]: Dirección 1
- [*] + [#] + [F2]: Dirección 2
- [*] + [#] + [F3]: Dirección 3
- [*] + [#] + [F4]: Dirección 4

Nota : _____

- Pulse los botones anteriores en secuencia.

16 Botón #

Para utilizarlo junto con otros botones.

17 Botón CAMERA SELECT

Pulse el número de la cámara que desea controlar con el mando a distancia por infrarrojos.

Nota : _____

- El mando a distancia utiliza 2 pilas secas AAA.
- Asegúrese de colocar la batería en la orientación +/- correcta.

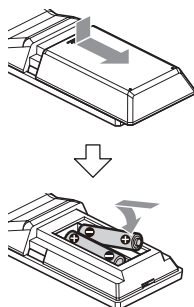

Precaución : _____

- No coloque el mando a distancia en lugares sometidos a altas temperaturas. De lo contrario, el mando a distancia podría deformarse y causar funcionamientos incorrectos.
- Coloque las baterías lejos del alcance de los niños. Si la batería es ingerida accidentalmente, consulte inmediatamente con un médico.
- No arroje las baterías al fuego ni las coloque cerca de lugares a altas temperaturas. De lo contrario, las baterías podrían explotar.
- Al sustituir las pilas, use unas del mismo modelo o tipo. El uso de otro tipo de batería podría ocasionar que explote.

Función de congelación de imagen

Pulsar el botón [F4] congela la imagen del vídeo y muestra el mensaje "freeze" en la esquina superior izquierda de la pantalla durante 5 segundos.

Pulsar el botón [F4] de nuevo descongela la imagen del vídeo y la devuelve a su estado original. Aparecerá el mensaje "unfreeze" en la esquina superior izquierda de la pantalla durante unos 5 segundos.

Ajustes de acceso directo

[*] + [#] + [1]:
Configura el idioma predeterminado del menú en inglés.

[*] + [#] + [3]:
Configura el idioma predeterminado del menú en Chino.

[*] + [#] + [4]:
Muestra la dirección IP actual.

[*] + [#] + [6]:
Restablece todos los ajustes de menú a los valores predeterminados.

[*] + [#] + [8]:
Muestra la versión de la cámara.

[*] + [#] + [9]:
Gira la imagen de vídeo horizontal o verticalmente.

[*] + [#] + [MANUAL]:
Restaura la dirección IP predeterminada.

Nota : _____

Pulse los botones anteriores en secuencia.

Diagrama básico del sistema

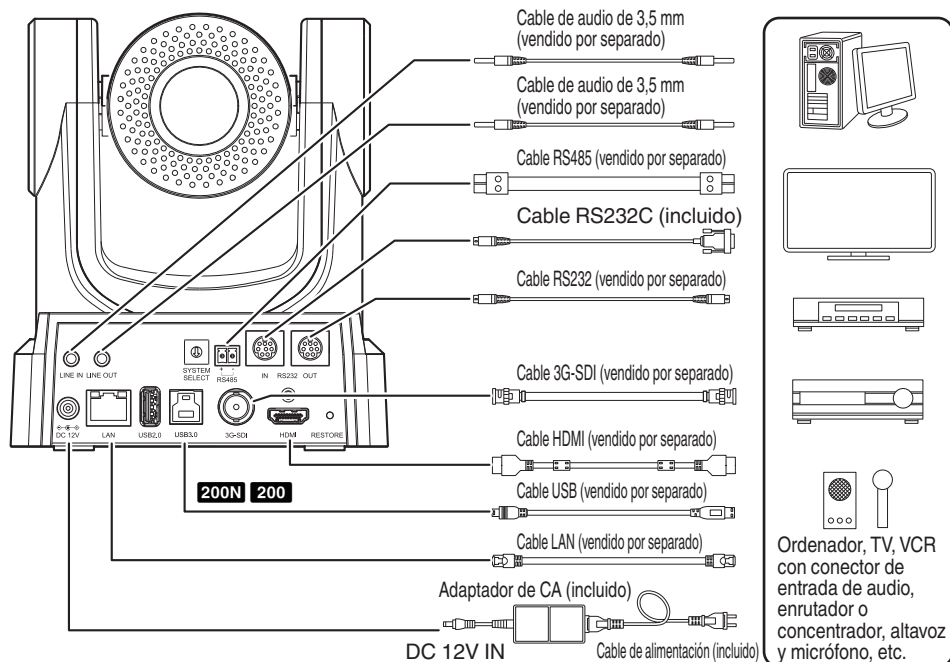

Inicio rápido

- 1 Compruebe que las conexiones estén correctas antes de activar la alimentación.
- 2 Conecte el adaptador de CA al terminal de CC de 12 V. El testigo POWER se enciende.
- 3 La inicialización se activa después de encender la cámara. El objetivo de la cámara se mueve a las posiciones de los límites horizontal y vertical. La inicialización acaba una vez que ha regresado a la posición de vista delantera.

Nota :

- La operación es posible cuando la luz del testigo STANDBY se apaga.
- Si se ha preconfigurado Predefinida 1, la cámara se moverá a la posición Predefinida 1.

Usar como cámara USB 200N 200

Esta cámara se puede utilizar como una cámara USB conectando el puerto USB3.0 a un PC utilizando un cable USB (vendido por separado).

Nota :

- La transmisión desde la cámara no tendrá lugar mientras esté conectada a un PC a través de USB.
- Para iniciar la transmisión de vídeo, desconecte la conexión USB con el PC y reinicie la cámara.

Montaje de la cámara en el soporte de montaje en techo

- Asegúrese de usar gafas protectoras para proteger sus ojos contra la caída de objetos al montar la cámara.
- Asegúrese de colocar la base de la cámara horizontalmente. La cámara no funcionará correctamente si está inclinada.

Nota : _____

- El soporte de montaje en techo no es necesario cuando la cámara está instalada sobre un escritorio o montada en un trípode.
- Si es necesario, perforo un orificio ($\Phi 40$ mm) para guiar el cable de conexión y el cable anticaída (techo) en el techo.

Precaución : _____

- El cable anticaída (para techo) no está suministrado. Asegúrese de utilizar el cable considerando la longitud, resistencia, tiro y material (aislante).
- Instale el cable anticaída (techo) en un lugar seguro con suficiente resistencia (plancha de techo, etc.).
- Tome nota de la longitud, resistencia, tiro y material (aislante) del cable anticaída (para techo) y utilice uno que tenga una resistencia de cable de 150 N (15 kg) o más.
- El diámetro interior de la sección del anillo del cable anticaída (techo) montado en la cámara debe ser superior a $\Phi 3$ mm pero inferior a $\Phi 4$ mm; el diámetro exterior debe ser $\Phi 9$ mm e inferior con un grosor de 2 mm e inferior.
- La cámara no está equipada con tornillos de montaje para fijarla al techo. Utilice de forma adecuada los tornillos de expansión M5 (x4) de acuerdo con el grosor del techo.

1 Coloque el soporte de montaje para el techo (lado del techo) contra el techo y marque la posición de montaje en el techo.

Nota : _____

- Tenga en cuenta la dirección delantera de la cámara al colocar las marcas.

2 Taladre agujeros en el techo en las posiciones marcadas.

Nota : _____

- Inserte una varilla o palillo de dientes en los orificios de montaje para determinar la profundidad y la longitud necesaria para los tornillos.

3 Coloque otra vez el soporte de montaje para el techo (lado del techo) contra el techo en la posición marcada.

4 Apriete el soporte de montaje utilizando los tornillos de expansión M5 (vendidos por separado).

Nota : _____

- Compruebe que los tornillos estén bien apretados una vez finalizado el montaje.

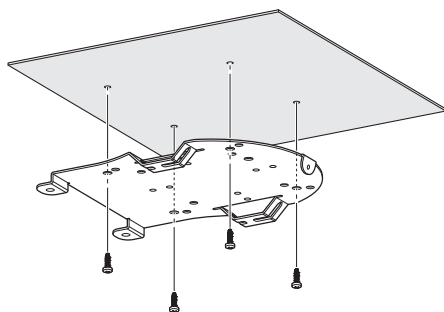

Colocación de la etiqueta en la cámara

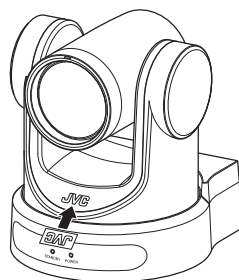

Antes de instalar la cámara en el techo, coloque la etiqueta con el logotipo JVC tal y como se muestra en el diagrama.

- 1 Despegue la parte de atrás de la etiqueta.
- 2 Ponga la etiqueta boca abajo.
- 3 Alinee la posición central de "V" del logotipo de JVC en la cámara con la de la etiqueta y, a continuación, enganche la etiqueta.

Nota : _____

- Si hay polvo o suciedad en la superficie, límpielos antes de enganchar la etiqueta.
- Asegúrese de que la etiqueta con el logotipo de JVC no esté torcida cuando la enganche.

Instalación de la cámara en el techo

Configure los ajustes del formato de vídeo usando el interruptor SYSTEM SELECT antes de la instalación.

Se recomienda actualizar el firmware a la versión más reciente antes de la instalación.

(P22 [Actualización del firmware])

- 1 Retire las 4 patas de la superficie inferior de la cámara.

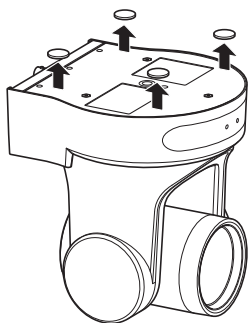

- 2 Utilice los tres tornillos M3 y el tornillo de 1/4 de pulgada suministrados con la cámara para fijar el soporte de montaje para el techo (lado de la cámara) a la superficie inferior de la cámara.

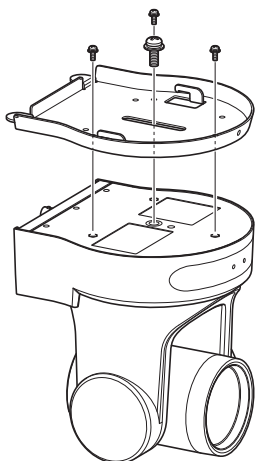

- 3 Monte la cámara en el soporte de montaje para el techo (lado del techo).

Coloque el gancho en el soporte de montaje para el techo (lado de la cámara) en el orificio del soporte de montaje para el techo (lado del techo).

- 4 Utilice los tres tornillos M3 que vienen con la cámara para fijarlo.

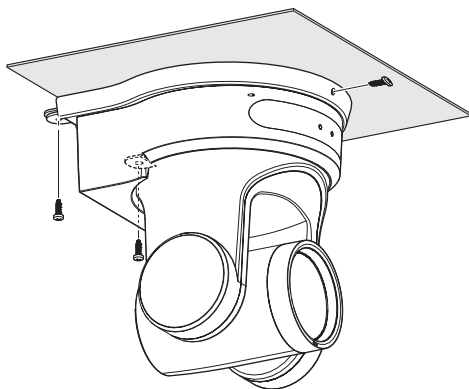

Fije el cable anticaída (vendido por separado) con uno de los tornillos.

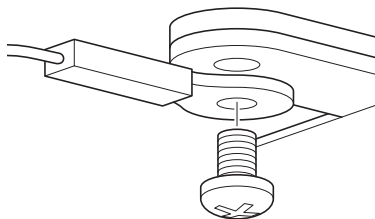

Conecte los cables después de estos procedimientos.

Instalación de la cámara sobre un escritorio

Configure los ajustes del formato de vídeo usando el interruptor SYSTEM SELECT antes de la instalación. Se recomienda actualizar el firmware a la versión más reciente antes de la instalación.

(P22 [Actualización del firmware])

- Coloque la cámara sobre una superficie plana.
- Asegúrese de colocar la base de la cámara horizontalmente. La cámara no funcionará correctamente si está inclinada.

Nota : _____

- El uso del soporte de montaje en techo no es necesario.

Precaución : _____

- No mueva la cámara mientras la alimentación del sistema esté activada. De lo contrario, podría resultar en un mal funcionamiento o accidentes.
- No sujete el cabezal de la cámara al transportar la cámara.

Conecte los cables después de estos procedimientos.

Colocación de la cámara sobre un trípode

Configure los ajustes del formato de vídeo usando el interruptor SYSTEM SELECT antes de la instalación.

- Coloque un trípode usando el orificio para tornillo de la parte inferior de este producto. (1/4-20UNC, ISO1222 (6,35 mm))
- Para evitar que la cámara se caiga, lo cual podría tener como resultado lesiones o daños, lea las "MANUAL DE INSTRUCCIONES" del trípode que se utilizará y asegúrese de que está montado de manera segura.
- Para asegurar el buen funcionamiento del panel/ inclinación, ajuste el trípode de modo que la cámara quede paralela a la superficie horizontal.

Nota : _____

- El uso del soporte de montaje en techo no es necesario.

Precaución : _____

- Si la cámara supera el límite de peso del trípode, no la instale en el trípode.
- Utilice el trípode en una superficie estable.
- Use tornillos con una longitud de entre 4,5 mm y 7 mm.
- No instale la cámara en un lugar alto cuando la cámara esté montada en un trípode.

Conecte los cables después de estos procedimientos.

Conexión de los cables

1 Conecte los cables.

- Conectarla a un monitor HDMI/SDI le permite comprobar las imágenes de la cámara.
- Para introducir o emitir el audio, conecte los cables de audio a los terminales LINE IN/OUT correspondientes.

2 Conecte el cable LAN.

Precaución : _____

- Conecte el cable LAN a dispositivos (enrutadores, concentradores, ordenadores, etc.) certificados por la Ley de Telecomunicaciones Comerciales.

3 Conecte el cable de alimentación.

- Para suministrar alimentación de un adaptador de CA, conecte un cable adaptador de CA.
- Para suministrar alimentación a través de PoE, conecte el cable del adaptador de CA.

4 Después de encender la alimentación, el testigo POWER se enciende y comienza la inicialización.

El objetivo de la cámara se mueve a las posiciones de los límites horizontal y vertical. La inicialización acaba una vez que ha regresado a la posición de vista delantera.

Nota : _____

- La operación es posible cuando la luz del testigo STANDBY se apaga.
- Si se ha preconfigurado Predefinida 1, la cámara se moverá a la posición Predefinida 1.

Precaución : _____

- No suministre alimentación a través del cable adaptador de CA y el cable LAN al mismo tiempo.

Advertencia

Para suministrar alimentación eléctrica a esta unidad, use una potencia de CC de 12 V o PoE (IEEE802.3af). Use el voltaje correcto. Suministrar alimentación más allá del valor nominal podría causar fallos, humos o incendios. Si la cámara se avería, desactive la alimentación y póngase en contacto con nuestro centro de servicio inmediatamente. Si suministra alimentación más allá del valor nominal, los componentes internos podrían sufrir daños incluso si no se observa ninguna anomalía en el aspecto y funcionamiento de la cámara. Póngase en contacto con nuestro centro de servicio inmediatamente para su revisión (sujeto a cargos).

Características de la red

Entorno operativo

El funcionamiento ha sido verificado para los siguientes entornos.

- Ordenador
 - SO: Windows 10
Navegador web: Google Chrome
 - SO: macOS 10.12.6
Navegador web: Google Chrome

Comprobación de la dirección IP

Hay dos formas de identificar la dirección IP de la cámara.

- ① Pulse *, # y el botón número 4 del mando a distancia en ese orden para visualizar la dirección IP de la cámara en la pantalla del monitor HDMI/SDI conectado al monitor.
- ② Conecte la cámara a un PC de la misma red y ejecute "upgrade_standard.exe".

Nota :

- Descargue "upgrade_standard.exe" desde la URL indicada en la portada.

Configuración de la dirección IP

Hay dos formas de configurar la dirección IP de la cámara.

- ① Inicie sesión en la página web y seleccione [Network] ➔ [Lan Settings] para realizar cambios en la dirección IP, la máscara de subred y la puerta de enlace. Haga clic en "Submit" para reiniciar la cámara.
- ② Utilice "upgrade_standard.exe" para configurar la dirección IP.

1 Haga clic en el botón [Search].

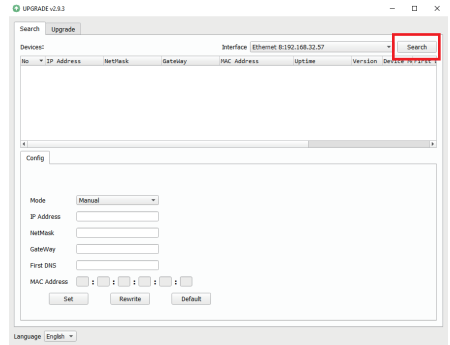

2 Seleccione la dirección IP de la cámara que desea cambiar.

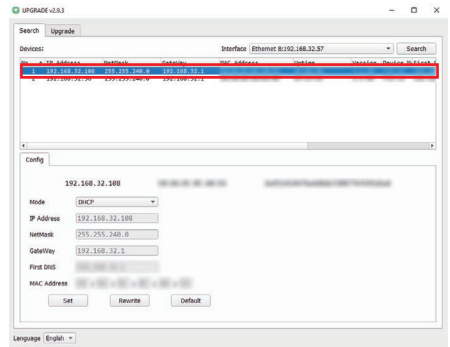

- 3 Después de cambiar el valor de “IP Address” y “NetMask”, y una vez que “GateWay” haya finalizado, haga clic en el botón [Set].

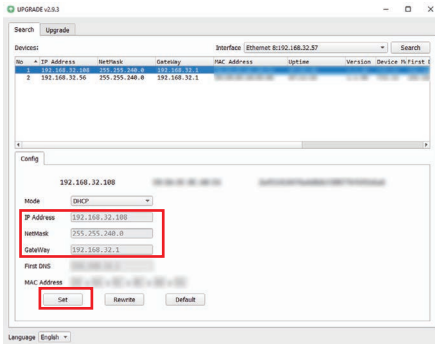

- Cuando la configuración es correcta, aparece la siguiente pantalla y la videocámara se reinicia.

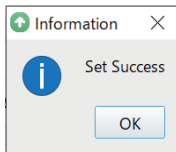

Confirmación de la conexión

- 1 Inicie el navegador web del terminal que desea conectar a la videocámara e introduzca la dirección IP en el campo de dirección.
(Ejemplo: <http://192.168.0.10>)

Nota : _____

- La dirección IP predeterminada de la cámara es 192.168.0.10.

- 2 Introduzca el nombre de usuario y la contraseña.

Introduzca el nombre de usuario (jvc) y la contraseña (contraseña inicial: 0000) en la pantalla de inicio de sesión para que se muestre la pantalla de visualización en vivo.

Nota : _____

- La pantalla para cambiar la contraseña se muestra cuando inicia sesión por primera vez. Cambie la contraseña.

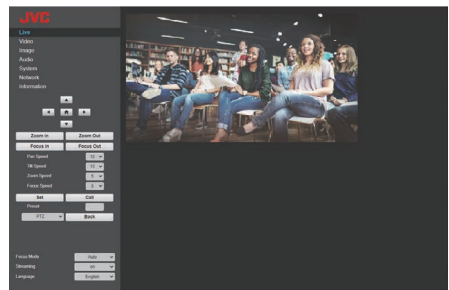

Actualización del firmware

Actualice el firmware de la cámara desde un PC con Windows.

Se recomienda que actualice el firmware a la última versión una vez que haya sido lanzado al público.

Nota :

- Descargue "upgrade_standard.exe" y el archivo de actualización del firmware desde el enlace URL de la portada de este manual.

1 Conecte la cámara a un PC de la misma red y ejecute "upgrade_standard.exe" en el PC.

2 Haga clic en el botón [Search]. Se visualizan las cámaras conectadas en la misma red.

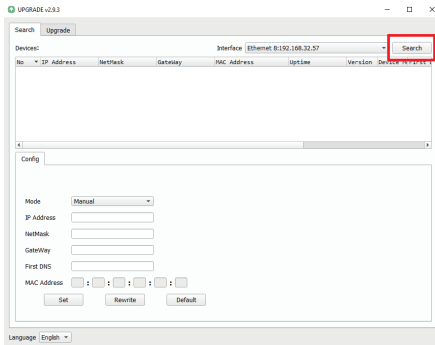

3 Seleccione la cámara que desea actualizar.

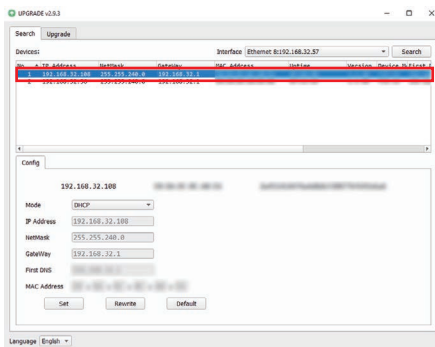

4 Haga clic en el botón [Pregunta] de la pestaña [Actualizar].

Se muestra la versión actual del firmware.

5 Haga clic en el botón [Tipo] y seleccione "MTD".

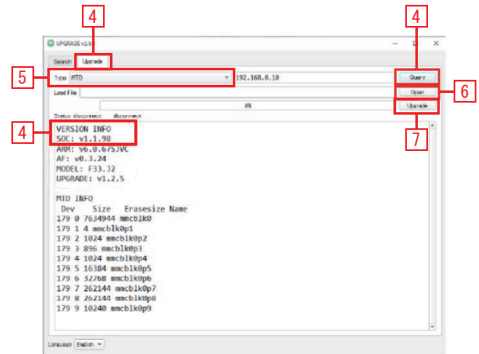

6 Haga clic en el botón [Abrir] y seleccione el archivo de actualización (archivo .img).

7 Haga clic en el botón [Actualizar]. Comienza la actualización del firmware. La actualización finaliza cuando aparece "Actualización realizada".

8 Una vez completada la actualización, mantenga pulsado el interruptor "RESTORE" en el área de terminales de la parte trasera de la cámara. Los ajustes de la cámara se inicializan.

Pantalla de visualización a distancia

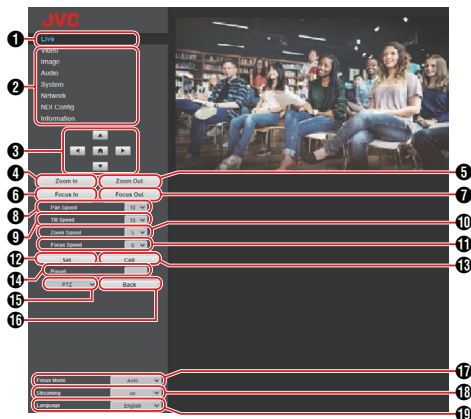

Nota : _____

- Es posible que algunos elementos del menú no se puedan configurar en función del modo de funcionamiento y del estado de la cámara.

1 En directo
Muestra la imagen de vídeo de la cámara.

Nota : _____

- El audio no se emite.
- Compatible con la visualización a pantalla completa.
- Para mostrar el menú en la pantalla en directo, configure [Encode Codec] de [First stream] o de [Second stream] en "H.264". Si la visualización del menú es demasiado pequeña, aumente [Resolution] para [First stream] o [Second stream] según corresponda.

2 Interruptor de selección del menú de ajustes
Muestra los diferentes menús de ajustes.

3 Botones de desplazamiento/inclinación, control de menú y HOME
Mueve la cámara en una de las direcciones ◀▶▲▼. Pulsar el botón HOME restaura las posiciones de desplazamiento, inclinación y zoom a la configuración predeterminada. Si el menú de la cámara está abierto, mueva el cursor utilizando ◀▶▲▼ y, a continuación, pulse el botón HOME para confirmar.

Nota : _____

- Seleccionar "OSD" en **15** Operación de desplazamiento/inclinación/recuperación del menú de la cámara permite utilizar el menú de la cámara. Seleccionar "PTZ" permite la utilización de la cámara.

4 Botón Acercar zoom
Mueve el zoom hacia el extremo de telefoto.

5 Botón Alejar zoom
Mueve el zoom hacia el extremo gran angular.

6 Botón Apertura de enfoque
Mueve el enfoque hacia el extremo de telefoto cuando la cámara está en el modo de enfoque manual.

7 Botón Cierre de enfoque
Mueve el enfoque hacia el extremo gran angular cuando la cámara está en el modo de enfoque manual.

8 Control de velocidad horizontal
Para configurar la velocidad del movimiento horizontal.
[Valores de configuración: de 1 a ●10 a 24]

9 Control de velocidad vertical
Para configurar la velocidad del movimiento vertical.
[Valores de configuración: de 1 a ●10 a 20]

10 Control de velocidad de zoom
Para especificar la velocidad de zoom.
[Valores de configuración: de 1 a ●5 a 7]

11 Control de velocidad de enfoque
Para ajustar la velocidad de enfoque.
[Valores de configuración: de 1 a ●5 a 7]

12 Botón predefinido
Guarda las posiciones de desplazamiento/inclinación/zoom actuales en el número predefinido preconfigurado.

13 Número predefinido
Después de configurar el número predefinido, pulsar el botón predefinido **12** guarda las posiciones de desplazamiento/inclinación/zoom. Pulsar el botón de Llamada predefinido **14** hace que la cámara se mueva hacia las posiciones de desplazamiento/inclinación/zoom guardadas.
[Valores de configuración: de 1 a 255]

14 Botón de Llamada predefinido
Recupera las posiciones de desplazamiento/inclinación/zoom correspondientes utilizando un número predefinido.

Nota : _____

- La cámara no se moverá si no se ha guardado una posición de paneo/inclinación/zoom en el número predefinido seleccionado.

15 Operación de paneo/inclinación/recuperación del menú de la cámara
Seleccionar "OSD" muestra el menú de la cámara en el video en directo del navegador web, la transmisión de video y la pantalla HDMI (SDI).

Puede utilizar los botones de **3** para mover el cursor del menú y confirmar una selección. Seleccionar "PTZ" cierra el menú de la cámara. Puede usar los botones de **3** para las operaciones de desplazamiento/inclinación.

16 Botón Atrás
Vuelve al siguiente nivel superior del menú cuando se utiliza el menú.

17 Modo de enfoque
Cambia entre el enfoque automático y el enfoque manual.

18 Botón de transmisión
Activa o desactiva la transmisión.

19 Botón Idioma
Para configurar el idioma de visualización de la pantalla web.
[Valores de configuración: ●English, Français, Deutsch, Italiano, Español, русский, 中文(簡), 日本語]

Video

Esta es la pantalla de configuración para los terminales HDMI/SDI y la transmisión de vídeos. Después de configurar los diferentes elementos, pulse el botón [Submit].

Los ajustes se aplicarán cuando la cámara vuelva a reiniciarse.

Video Settings

↳ HDMI/SDI Output

Para seleccionar el destino de salida de vídeo. [Valores de configuración: ●HDMI, SDI]

↳ Video Format

Para seleccionar la velocidad de fotogramas de salida del vídeo.

[Valores de configuración: 50Hz, 60Hz, ●Dial Priority]

(P30 [Selección de la resolución de salida de vídeo y la velocidad de fotogramas])

↳ Encode Level

Para seleccionar un nivel de codificación de la transmisión de vídeos.

[Valores de configuración: ●mainprofile, highprofile]

Nota : _____

- Si [Encode Codec] para [First Stream] o [Second Stream] se configura en "H.265", el ajuste se fija en "mainprofile".

First Stream, Second Stream

RTSP y RTMP(S) permiten la transmisión simultánea de vídeos en la configuración de First Stream y Second Stream.

↳ Encode Codec

Para seleccionar el códec de la transmisión de vídeo.

[Valores de configuración: ●H.264, H.265, MJPEG]

↳ Resolution

Para seleccionar la resolución de la transmisión de vídeo.

[Valores de configuración (First Stream): 3840x2160 **400**, ●1920x1080, 1280x720, 1024x576, 720x480, 720x408, 640x480, 640x360]
[Valores de configuración (Second Stream): 720x480, 720x408, 640x480, ●640x360, 480x320, 320x240]

Nota : _____

- Las resoluciones seleccionables varían según la configuración del interruptor SYSTEM SELECT.

↳ Bit Rate

Para configurar la tasa de bits del flujo de vídeo cuando [Encode Codec] está configurado en "H.264" o "H.265".

[Valores de configuración: de 32kbps a 61440kbps]

↳ Qfactor

Para configurar el valor Q cuando [Encode Codec] está configurado en "MJPEG".

[Valores de configuración: de 1 a 99]

↳ Frame Rate

Para configurar la velocidad de fotogramas de la transmisión de vídeos.

Nota : _____

- Las velocidades de fotogramas seleccionables varían según la configuración del interruptor SYSTEM SELECT.

↳ I Key Frame Interval

Realiza la codificación con el I-frame como punto de inicio.

Disminuir el valor para reducir el intervalo ayuda a mantener una calidad de imagen estable incluso cuando hay cambios rápidos en la imagen de vídeo. Sin embargo, la calidad de la imagen para imágenes de vídeo con pocos cambios se deteriorará.

[Valores de configuración: de 2 a 60]

Nota : _____

- Los intervalos I-frame seleccionables varían según la configuración del interruptor SYSTEM SELECT.

↳ Bit Rate Control

Para seleccionar la velocidad de bits constante (CBR) o la velocidad de bits variable (VBR).

[Valores de configuración: ●CBR, VBR]

Image

Para ajustar la calidad del vídeo.
Después de configurar los diferentes elementos, pulse el botón [Submit].

Nota : _____

- Si se reinicia la cámara sin pulsar el botón [Submit], los ajustes se restaurarán a los anteriores al cambio.
Pulsar los botones [Default] restaura la configuración predeterminada de fábrica.
- Para mostrar el menú en la imagen de vídeo de la cámara, configure [Encode Codec] de [First stream] o [Second stream] en "H.264". Si la visualización del menú es demasiado pequeña, aumente [Resolution] para [First stream] o [Second stream] según corresponda.

Brightness

Para ajustar el brillo.
[Valores de configuración: de 0 a 14 (●7)]

Saturation

Para ajustar la saturación.
[Valores de configuración: de 0 a 14 (●4)]

Contrast

Para ajustar el contraste.
[Valores de configuración: de 0 a 14 (●7)]

Sharpness

Para ajustar la nitidez.
[Valores de configuración: de 0 a 11 (●6)]

Hue

Para ajustar el matiz.
[Valores de configuración: de 0 a 14 (●7)]

Flip

Gira la imagen verticalmente.
[Valores de configuración: on, ●off]

Mirror

Gira la imagen horizontalmente.
[Valores de configuración: on, ●off]

Audio

Esta es la pantalla de configuración para el terminal HDMI, el terminal SDI y la transmisión de audio.

Después de configurar los diferentes elementos, pulse el botón [Submit].
Los ajustes se aplicarán cuando la cámara vuelva a reiniciarse.

Audio Settings

↳ Audio Switch

Configurarlo en "on" permite la entrada de audio desde el terminal LINE IN.

[Valores de configuración: ●on, off]

Nota : _____

- Este ajuste permanece activo cuando la cámara se conecta a un PC a través de USB. **200N** **200**

↳ Audio Type

Fijado en AAC.

↳ Sample Rate

Para configurar la velocidad de muestreo.
[Valores de configuración: 44.1K, ●48K]

↳ Bit Rate

Para configurar la tasa de bits.
[Valores de configuración: ●96K, 128K]

↳ Input Type

Fijado en "LINE IN".

↳ Input Vol

Para configurar el volumen de la entrada de audio.
[Valores de configuración: de 1 dB a 59 dB (●20 dB)]

↳ ADTS Options

Para configurar la opción ADTS.
[Valores de configuración: on, ●off]

System

Para reiniciar el sistema y gestionar los usuarios.

Initialize

↳ Reboot

Reinicia la cámara. Utilice esta función para aplicar nuevos ajustes de vídeo o audio.

User

↳ UserName

Nombre de usuario para acceder a la cámara desde el navegador web.
Fijado en "jvc".

↳ Passwd

Para configurar la contraseña para acceder a la cámara desde un navegador web.

Nota : _____

- La contraseña no se puede configurar como el valor de la contraseña predeterminada (0000).

↳ Guest

Nombre de usuario al iniciar sesión como invitado.

Nota : _____

- Al iniciar sesión como invitado, solo podrá ver las pantallas de directo e información del dispositivo.

↳ Passwd

Para configurar la contraseña al iniciar sesión como invitado.

Network

Para configurar ajustes relacionados con la red. Después de configurar los diferentes elementos, pulse el botón [Submit].

Para Lan Settings, pulse el botón [Submit] debajo Lan Settings. Para otros ajustes, pulse el botón [Submit] hacia la derecha en la parte inferior. Los ajustes se aplicarán cuando la cámara vuelva a reiniciarse.

Lan Settings

↳ IP Configuration Type

Para seleccionar el método para configurar la dirección IP.
[Valores de configuración: Dynamic IP Address, ●Fixed IP Address]

↳ IP Address

Muestra la dirección IP actual.
La dirección IP de la cámara se puede configurar manualmente cuando IP Configuration Type está configurado en "Fixed IP Address".
El valor predeterminado es 192.168.0.10.

↳ Subnet Mask

Muestra la dirección de la máscara de subred actual.
La máscara de subred de la cámara se puede configurar manualmente cuando IP Configuration Type está configurado en "Fixed IP Address".

↳ Gateway

Muestra la dirección de la puerta de enlace predeterminada actual.
La puerta de enlace de la cámara se puede configurar manualmente cuando IP Configuration Type está configurado en "Fixed IP Address".

↳ DNS Address

Muestra la dirección DNS actual.
La dirección DNS de la cámara se puede configurar manualmente cuando IP Configuration Type está configurado en "Fixed IP Address".

↳ MAC Address

Muestra la dirección MAC de la cámara.

Nota : _____

- No se puede cambiar.

Port Settings↳ **HTTP Port**

Para configurar el puerto HTTP.
[Valores de configuración: ●De 80 o 1025 a 65535]

↳ **RTSP Port**

Para configurar el puerto RTSP.
[Valores de configuración: ●De 554 o 1025 a 65535]

↳ **TCP Port**

Para configurar el puerto TCP.
[Valores de configuración: de 1025 a 65535 (●5678)]

↳ **UDP Port**

Para configurar el puerto UDP.
[Valores de configuración: de 1025 a 65535 (●1259)]

↳ **Standard Protocol**

Muestra el número de puerto del protocolo estándar.

Nota : _____

- No se puede cambiar.

RTMP(S) Settings↳ **First Stream**

Para configurar el vídeo de First Stream RTMP(S). Configure el ajuste en “on”, seleccione la casilla de verificación correspondiente al “Video” y el “Audio” que se va a transmitir y pulse el botón Guardar. La transmisión RTMP(S) se iniciará una vez reiniciada la cámara.

El valor predeterminado es “off”.

Nota : _____

- Los ajustes de [Video]-[First Stream] se aplicarán como ajustes de vídeo.

↳ **Second Stream**

Para configurar el vídeo de Second Stream RTMP(S). Configure el ajuste en “on”, seleccione la casilla de verificación correspondiente al “Video” y el “Audio” que se va a transmitir y pulse el botón Guardar. La transmisión RTMP(S) se iniciará una vez reiniciada la cámara.

El valor predeterminado es “off”.

Nota : _____

- Los ajustes de [Video]-[Second Stream] se aplicarán como ajustes de vídeo.

↳ **MRL**

Para configurar la dirección del servidor de transmisión para la First Stream/Second Stream RTMP(S).
[Valor predeterminado: rtmp://192.168.100.138/live/stream0]

SRT Settings↳ **SRT**

Configurar esta opción en “on” y pulsar el botón Guardar inicia la transmisión SRT después de reiniciar la cámara.

↳ **SRT Mode**

Para configurar el modo de conexión SRT.
[Valores de configuración: ●Listener, Caller]

↳ **SRT Server**

Para configurar la dirección del servidor SRT. El valor predeterminado es 192.168.100.1.

Nota : _____

- SRT Mode solo se puede configurar cuando el ajuste está establecido en “Caller”.

↳ **SRT Port**

Para configurar el puerto SRT para su uso durante la transmisión en directo.
El valor predeterminado es “4578”.

↳ **SRT Encryption**

Para configurar la encriptación SRT.
[Valores de configuración: AES-256, AES-192, AES-128, ●None]

↳ **SRT Password**

Para configurar la contraseña de SRT. Puede introducir entre 10 y 15 caracteres.

↳ **SRT Bandwidth Overhead**

Introduzca la sobrecarga del ancho de banda de SRT usando un número entero entre 5 % y 100 %.
El valor predeterminado es “25%”.

↳ **SRT Latency**

Introduzca la cantidad de la latencia SRT utilizando un número entero entre 20 ms y 8.000 ms.
El valor predeterminado es “500ms”.

↳ **SRT FEC**

Para configurar el modo FEC. Habilita la recuperación de la pérdida de paquetes de transmisión de datos sin retransmisión.
[Valores de configuración: 6x6, 8x8, 10x10, ●Off]

↳ **SRT StreamId**

Para configurar el ID de transmisión registrado del destino de distribución en directo. Permite la transmisión en directo de varias cámaras en un único dispositivo.

- * Puede introducir hasta 50 caracteres.

Nota : _____

- La entrada y el cambio solo son posibles cuando [SRT Mode] está configurado en “Caller”.

RTSP Settings

↳ RTSP Auth

Para recibir la transmisión son necesarios el nombre de usuario y la contraseña al configurar en "on".

[Valores de configuración: on, off]

Multicast Settings

↳ Multicast

Configurar esta opción en "on" habilita la transmisión múltiple RTP (protocolo de transporte en tiempo real).

[Valores de configuración: on, off]

Nota : _____

- Este elemento solo está activo cuando [Encode Codec] se ajusta en "H.264".

↳ Address

Para introducir la dirección IP para la multidifusión. El valor predeterminado es "224.1.2.3".

↳ Port

Para configurar el número de puerto utilizado para la multidifusión en un valor comprendido entre 1025 y 65533.

El valor predeterminado es "6688".

ZeroConfig

Para permitir que esta videocámara sea detectada automáticamente por dispositivos externos (como conmutadores) conectados a la misma LAN. La conexión se puede establecer a través de un enlace desde el menú del dispositivo externo.

Nota : _____

- La función Config. Cero no está equipada con una función para cambiar los ajustes de la videocámara.

↳ Announcement

Para configurar el método de conexión desde un dispositivo externo durante la detección automática de esta videocámara.

[Valores de configuración: on, off]

↳ Hostname Prefix

Parte del nombre del host puede ser cambiado. (Hasta 8 caracteres)

NTP Settings

Habilita la visualización de la información de la hora adquirida desde el servidor NTP en la transmisión de videos.

↳ NTP time sync

Configurar esta opción en "on" permite la adquisición de la información de la hora desde el servidor NTP.

[Valores de configuración: on, off]

↳ Time Zone

Para configurar la diferencia horaria GMT en unidades de 1 hora.

[Valores de configuración: De GMT-11:00 a GMT+13:00 (GMT+08:00)]

↳ Server address

Para configurar la dirección del servidor NTP.

↳ Time interval(min)

Para configurar el intervalo entre consultas de la hora al servidor NTP en un valor comprendido entre 0 y 99999.

[Valor predeterminado: 1440]

↳ Main time show, Sub time show

Configurar esta opción en "on" muestra la información de la hora NTP en la transmisión de videos.

[Valores de configuración: on, off]

Nota : _____

- Para visualizar la información de la hora NTP en la pantalla en directo, configure [Encode Codec] de [First Stream] o [Second Stream] en "H.264". Si la visualización es demasiado pequeña, aumente [Resolution] para [First Stream] o [Second Stream] según corresponda.

↳ Position

Para configurar la posición para la visualización de la hora de la First Stream o la hora de la Second Stream.

Configure la posición de visualización en la esquina superior izquierda como [X0, Y0] y en la esquina inferior derecha como [X100, Y100].

Esta es la pantalla de configuración del protocolo NDI (interfaz de dispositivo de red).

NDI Settings

↳ NDI Local Device Name

Para configurar el nombre del dispositivo visualizado en la aplicación NDI.

Valor predeterminado: "PZ400" **400**, "PZ200" **200N**

↳ NDI Receive Group

Para configurar el nombre del grupo que se utilizará para la aplicación NDI.

El valor predeterminado es "public".

↳ NDI Firmware Version

Muestra la versión de firmware de la NDI.

Information

Information

↳ Device ID

Para configurar el nombre de dispositivo de esta unidad.

↳ Device Type

Muestra el tipo de dispositivo de esta unidad.

↳ Software Version

Muestra la versión actual del software.

↳ Webware Version

Muestra la versión actual del software web.

↳ Open Source License

Muestra la licencia del software de código abierto utilizado por esta videocámara.

Procedimientos básicos de filmación

Preparativos

- Suministre energía a la cámara a través de un cable LAN o un adaptador de CA**
(☞ P19 [Conexión de los cables])
- Configurar la dirección IP de la cámara**
Para ver la dirección IP de la cámara y configurar la dirección IP.
(☞ P20 [Comprobación de la dirección IP])
(☞ P20 [Configuración de la dirección IP])
- Compruebe la conexión**
(☞ P21 [Confirmación de la conexión])

Nota :

- Le recomendamos que utilice la cámara mediante su conexión a un PC o a un controlador.
El mando a distancia por infrarrojos podría no funcionar dependiendo de las condiciones de instalación.

Selección de la resolución de salida de vídeo y la velocidad de fotogramas

En esta unidad, el interruptor SYSTEM SELECT se utiliza para configurar la resolución de salida HDMI/SDI y la velocidad de fotogramas, así como para determinar los formatos de transmisión seleccionables.

(☞ P32 [Formatos de transmisión compatibles])

Salida de vídeo mediante el interruptor SYSTEM SELECT

Configure el interruptor SYSTEM SELECT de acuerdo con el formato HDMI/SDI que se desea usar para la salida.

Nota :

- Después de cambiar el ajuste del interruptor SYSTEM SELECT, reinicie la cámara.

- Cuando [Video]→[Video Settings]→[Video Format] está configurado en "Dial Priority" en el menú web

SALIDA HDMI	SALIDA SDI	Frame Rate	Interruptor SYSTEM SELECT
3840x2160 400 1920x1080 200N 200	1920x1080	30p	D
		29,97p	A
		25p	C
		60p	0, B
		59,94p	8
		50p	1
		30p	4
		29,97p	6
		25p	E
		60i	2
1280x720	1280x720	59,94i	7
		50i	3
		60p	5
		59,94p	9
		50p	F

- Cuando [Video]→[Video Settings]→[Video Format] está configurado en "60Hz" en el menú web

SALIDA HDMI	SALIDA SDI	Frame Rate	Interruptor SYSTEM SELECT
3840x2160 400 1920x1080 200N 200	1920x1080	30p	A, C, D
		60p	0, 1, 4, 6, 8, B, E
		60i	2, 3, 7
1280x720	1280x720	60p	5, 9, F

- Cuando [Video]→[Video Settings]→[Video Format] está configurado en "50Hz" en el menú web

SALIDA HDMI	SALIDA SDI	Frame Rate	Interruptor SYSTEM SELECT
3840x2160 400 1920x1080 200N 200	1920x1080	25p	A, C, D
		50p	0, 1, 4, 6, 8, B, E
		50i	2, 3, 7
1280x720	1280x720	50p	5, 9, F

Realización de la transmisión en directo

Al combinarse con el decodificador o aplicación de PC compatible con la transmisión en directo, podrá realizar transmisiones de audio y vídeo a través de la red.

Códecs compatibles

H.264, H.265, Motion JPEG

Nota :

- Cuando el códec compatible está configurado en “H.265” y la resolución en “3820x2160”, la transmisión en directo es posible solo para RTSP/RTP.

Formatos compatibles

[Resolución de la transmisión (First Stream)]
3840x2160 **400**, 1920x1080, 1280x720,
1024x576, 720x480, 720x408, 640x480, 640x360
[Resolución de la transmisión (Second Stream)]
720x480, 720x408, 640x480, 640x360, 480x320,
320x240

[Velocidad de fotogramas (cuando la resolución de transmisión es de 3840 x 2160)] **400**
30p, 29,97p, 25p

[Velocidad de fotogramas (para resoluciones de transmisión distintas de 3840 x 2160)]
60p, 59,94p, 50p, 30p, 29,97p, 25p

[Audio]
AAC, 44,1kHz/48kHz, 96kbps/128kbps

Nota :

- Los intervalos de resoluciones configurables y de velocidades de bits varían en función del códec seleccionado.
- En función del tipo de adaptador de red usado y de la conexión, las imágenes y el audio durante la transmisión en directo podrían entrecortarse.

Protocolos compatibles

RTSP/RTP, RTMP/RTMPS, SRT, Multicast,
NDI|HX **400** **200N**

Nota :

- Multicast solo está activo cuando el códec compatible está configurado en “H.264”.

Configuración de la distribución

- 1 Configure el interruptor SYSTEM SELECT.**
Cambie la configuración del interruptor SYSTEM SELECT de acuerdo con la resolución y la velocidad de fotogramas que se usará para la transmisión y, a continuación, reinicie la cámara.
( P32 [Formatos de transmisión compatibles])
- 2 Configure el formato de la transmisión de vídeo y audio.**
Configure los ajustes del códec, la resolución, la velocidad de fotogramas y tasa de bits en [Vídeo] y [Audio] de Visualización a distancia.
- 3 Ajuste el protocolo de distribución.**
Configure el protocolo de transmisión y los elementos relacionados en los ajustes [Network] de Visualización a distancia.
- 4 Reinicie la cámara.**
Después de configurar los elementos, pulse el botón [Submit] seguido del botón [Reboot] en el menú [System] para reiniciar la cámara.

Recepción de datos de transmisión

La transmisión se inicia automáticamente después de que la cámara se haya reiniciado. Configure los ajustes necesarios para el decodificador y la aplicación de PC para recibir los datos de transmisión.

- URL al recibir datos de transmisión utilizando RTSP/RTP
 - First Stream
rtsp://<dirección IP de esta unidad>:<Núm. de puerto>/1
 - Second Stream
rtsp://<dirección IP de esta unidad>:<Núm. de puerto>/2
- URL al recibir datos de transmisión usando SRT
srt://<dirección IP de esta unidad>:<Núm. de puerto>?modo=<modo SRT>
- Al recibir datos de transmisión usando RTMP(S)
Introduzca el servidor y la clave de transmisión en el campo MRL en la configuración de RTMP(S) en los ajustes [Network] de Visualización a distancia y visualice el contenido desde el enlace de vídeo indicado después de reiniciar la cámara.
- URL al recibir datos de transmisión usando Multicast
rtp://<Dirección IP para la multidifusión>:<Núm. de puerto>
- Al recibir datos de transmisión usando NDI|HX **400** **200N**

Instale las Herramientas NDI en el PC para su visualización. Para más información, consulte el manual de instrucciones de NDI Tools.

Formatos de transmisión compatibles

Los formatos de transmisión compatibles con el uso del interruptor SYSTEM SELECT son los siguientes. Configure el interruptor SYSTEM SELECT de acuerdo con el formato que se desea usar para la transmisión.

■ Cuando [Video]→[Video Settings]→[Video Format] está configurado en “Dial Priority” en el menú web

Interruptor SYSTEM SELECT	Frame Rate (máx.)	Stream	Resolution										
			3840x2160 ⁴⁰⁰	1920x1080	1280x720	1024x576	720x480	720x408	640x480	640x360*2	480x320	320x240	
D	30p	First	✓	✓	✓	✓	✓	✓	✓	✓	✓	—	—
		Second	—	—	—	—	✓	✓	✓	✓*1	✓	✓	
A	29.97p*3	First	✓	✓	✓	✓	✓	✓	✓	✓	—	—	
		Second	—	—	—	—	✓	✓	✓	✓*1	✓	✓	
C	25p	First	✓	✓	✓	✓	✓	✓	✓	✓	—	—	
		Second	—	—	—	—	✓	✓	✓	✓*1	✓	✓	
0, 2, 5, B	60p	First	—	✓	✓	✓	✓	✓	✓	✓	—	—	
		Second	—	—	—	—	✓	✓	✓	✓	✓	✓	
7, 8, 9	59.94p*4	First	—	✓	✓	✓	✓	✓	✓	✓	—	—	
		Second	—	—	—	—	✓	✓	✓	✓	✓	✓	
1, 3, F	50p	First	—	✓	✓	✓	✓	✓	✓	✓	—	—	
		Second	—	—	—	—	✓	✓	✓	✓	✓	✓	
4	30p	First	—	✓	✓	✓	✓	✓	✓	✓	—	—	
		Second	—	—	—	—	✓	✓	✓	✓	✓	✓	
6	29.97p*3	First	—	✓	✓	✓	✓	✓	✓	✓	—	—	
		Second	—	—	—	—	✓	✓	✓	✓	✓	✓	
E	25p	First	—	✓	✓	✓	✓	✓	✓	✓	—	—	
		Second	—	—	—	—	✓	✓	✓	✓	✓	✓	

*1 Cuando [Resolution] en [First Stream] está configurado en 3840 x 2160, el [Resolution] de [Second Stream] solo se puede configurar en 640 x 360. ⁴⁰⁰

*2 Cuando [Encode Codec] en [Second Stream] está configurado en “MJPEG”, el [Resolution] de [Second Stream] solo se puede configurar en 640 x 360.

*3 Configurar [Frame Rate] en “30fps” transmite videos a 29,97p.

*4 Configurar [Frame Rate] en “60fps” transmite videos en 59,94p.

- Cuando [Video]→[Video Settings]→[Video Format] está configurado en “60Hz” en el menú web

Interruptor SYSTEM SELECT	Frame Rate (máx.)	Stream	Resolution									
			3840x2160 400	1920x1080	1280x720	1024x576	720x480	720x408	640x480	640x360*2	480x320	320x240
A, C, D	30p	First	✓	✓	✓	✓	✓	✓	✓	✓	—	—
		Second	—	—	—	—	✓	✓	✓	✓*1	✓	✓
0, 1, 2, 3, 4, 5, 6, 7, 8, 9, B, E, F	60p	First	—	✓	✓	✓	✓	✓	✓	✓	—	—
		Second	—	—	—	—	✓	✓	✓	✓	✓	✓

*1 Cuando [Resolution] en [First Stream] está configurado en 3840 x 2160, el [Resolution] de [Second Stream] solo se puede configurar en 640 x 360. **400**

*2 Cuando [Encode Codec] en [Second Stream] está configurado en “MJPEG”, el [Resolution] de [Second Stream] solo se puede configurar en 640 x 360.

- Cuando [Video]→[Video Settings]→[Video Format] está configurado en “50Hz” en el menú web

Interruptor SYSTEM SELECT	Frame Rate (máx.)	Stream	Resolution									
			3840x2160 400	1920x1080	1280x720	1024x576	720x480	720x408	640x480	640x360*2	480x320	320x240
A, C, D	25p	First	✓	✓	✓	✓	✓	✓	✓	✓	—	—
		Second	—	—	—	—	✓	✓	✓	✓*1	✓	✓
0, 1, 2, 3, 4, 5, 6, 7, 8, 9, B, E, F	50p	First	—	✓	✓	✓	✓	✓	✓	✓	—	—
		Second	—	—	—	—	✓	✓	✓	✓	✓	✓

*1 Cuando [Resolution] en [First Stream] está configurado en 3840 x 2160, el [Resolution] de [Second Stream] solo se puede configurar en 640 x 360. **400**

*2 Cuando [Encode Codec] en [Second Stream] está configurado en “MJPEG”, el [Resolution] de [Second Stream] solo se puede configurar en 640 x 360.

Gráfica jerárquica de los menús de pantallas

Menu	(P 35)	P/T/Z	(P 38)
EXPOSURE	(P 35)	SpeedByZoom	(P 38)
Mode	(P 35)	AF-Zone	(P 38)
ExpCompMode	(P 35)	AF-Sense	(P 38)
ExpComp	(P 35)	L/R Set	(P 38)
Backlight	(P 35)	Display Info	(P 38)
Iris	(P 36)	Image Freeze	(P 38)
Shutter	(P 36)	Digital Zoom	(P 38)
Gain	(P 36)	Call Preset Speed	(P 38)
Bright	(P 36)	Pre Zoom Speed	(P 38)
Gain Limit	(P 36)	NOISE REDUCTION	(P 39)
Anti-Flicker	(P 36)	NR3D-Level	(P 39)
Meter	(P 36)	SETUP	(P 39)
DRC	(P 36)	Language	(P 39)
COLOR	(P 37)	DVI Mode	(P 39)
WB Mode	(P 37)	SDI-3G Mode	(P 39)
RG Tuning	(P 37)	Video Output	(P 39)
BG Tuning	(P 37)	Auto Inversion	(P 39)
R Gain	(P 37)	Tally Mode	(P 39)
B Gain	(P 37)	COMMUNICATION SETUP	(P 39)
Saturation	(P 37)	Protocol	(P 39)
Hue	(P 37)	V_Address	(P 39)
IMAGE	(P 38)	V_AddrFix	(P 39)
Luminance	(P 38)	Net Mode	(P 39)
Contrast	(P 38)	P_D_Address	(P 39)
Sharpness	(P 38)	P_P_Address	(P 39)
Flip-H	(P 38)	Baudrate	(P 39)
Flip-V	(P 38)	Restore Default	(P 40)
B&W Mode	(P 38)	Restore?	(P 40)
Style	(P 38)	P/T Limit Reset	(P 40)

Nota :

- Es posible que algunos elementos del menú no se puedan configurar en función del modo de funcionamiento y del estado de la cámara.
- El valor de configuración con la marca ● es el predeterminado de fábrica.

Menu

Pulsar el botón [MENU] del mando a distancia por infrarrojos muestra el menú principal de la pantalla HDMI/SDI y la de transmisión. Puede mover el cursor utilizando los botones de flecha. Utilice el botón [HOME] para entrar en el menú correspondiente.



Nota : _____

- Para visualizar el menú en la imagen de vídeo de la pantalla de Visualización a distancia, configure [Encode Codec] de [First Stream] o [Second Stream] en "H.264". Si la visualización del menú es demasiado pequeña, aumente [Resolution] para [First Stream] o [Second Stream] según corresponda.

Mode

Para seleccionar el método de control de la exposición.

- Auto
La ganancia/obturador/iris se ajustan automáticamente.
- Manual
La ganancia/obturador/iris operan en conformidad con el ajuste del menú.
- SAE
La velocidad de obturación se configura de acuerdo con el ajuste en el menú [Shutter], mientras que la ganancia y el iris se ajustan automáticamente.
- AAE
El iris se configura de acuerdo con el ajuste en [Iris], mientras que la ganancia y la velocidad de obturación se ajustan automáticamente.
- Bright
Ajusta el brillo de los datos RAW.

[Valores de configuración: ●Auto, Manual, SAE, AAE, Bright]

ExpCompMode

Realiza la compensación de exposición cuando esta opción está configurada en "On".

[Valores de configuración: ●Off, On]

Nota : _____

- Este elemento no se puede configurar cuando [Mode] está ajustado en "Auto".

↳ ExpComp

Ajusta el valor de compensación de la exposición.

[Valores de configuración: de -7 a +7 (●0)]

Nota : _____

- Este elemento no se puede configurar cuando [ExpCompMode] está ajustado en "On".

Backlight

Para configurar la compensación de contraluz.

[Valores de configuración: ●Off, On]

Nota : _____

- Este elemento no se puede configurar cuando [Mode] está ajustado en "Auto".

Iris

Para configurar el valor del iris (número F).
[Valores de configuración: ●F1,8, F2,0, F2,4, F2,8, F3,4, F4,0, F4,8, F5,6, F6,8, F8,0, F9,6, F11,0, Close]

Nota : _____
 • Esta opción se puede configurar cuando [Mode] está ajustado en "Manual" o "AAE".

Shutter

Para configurar la velocidad de obturación.
 • Para "60Hz" [Video Format]
 [Valores de configuración: 1/30, 1/60, 1/90, 1/100, ●1/125, 1/180, 1/250, 1/350, 1/500, 1/725, 1/1000, 1/1500, 1/2000, 1/3000, 1/4000, 1/6000, 1/10000]
 • Para "50Hz" [Video Format]
 [Valores de configuración: 1/25, 1/50, 1/75, 1/100, ●1/120, 1/150, 1/250, 1/350, 1/500, 1/725, 1/1000, 1/1500, 1/2000, 1/3000, 1/4000, 1/6000, 1/10000]

Nota : _____
 • Esta opción se puede configurar cuando [Mode] está ajustado en "Manual" o "SAE".
 • "1/30" se puede configurar cuando la velocidad de fotogramas está configurada como 30p/29.97p y "1/25" se puede seleccionar cuando la velocidad de fotogramas está configurada como 25p.
 (P30 [Selección de la resolución de salida de vídeo y la velocidad de fotogramas])

Gain

Esta función aumenta eléctricamente la sensibilidad de la luz cuando hay iluminación insuficiente sobre el objeto. Se puede configurar el contraste del amplificador de vídeo según el brillo del objeto.
[Valores de configuración: de 0 a 15 (●2)]

Nota : _____
 • Este elemento no se puede configurar cuando [Mode] está ajustado en "Manual".

Bright

Ajusta el brillo.
[Valores de configuración: de 0 a 17 (●7)]
 Nota : _____
 • Este elemento no se puede configurar cuando [Mode] está ajustado en "Bright".

Gain Limit

Para configurar el valor máximo para cambiar automáticamente el nivel de ganancia según el brillo.
[Valores de configuración: de 1 a 15 (●9)]

Nota : _____
 • Esta opción se puede configurar cuando [Mode] está ajustado en "Auto", "SAE", "AAE" o "Bright".

Anti-Flicker

Para corregir el parpadeo de la imagen de vídeo que se produce bajo una luz fluorescente.

400
 • Para "60Hz" [Video Format]
 [Valores de configuración: 50Hz, ●60Hz, Off]
 • Para "50Hz" [Video Format]
 [Valores de configuración: ●50Hz, 60Hz, Off]

200N 200
 [Valores de configuración: 50Hz, 60Hz, ●Off]
 Nota : _____
 • Esta opción se puede configurar cuando [Exposure] está ajustado en "Auto", "AAE" o "Bright".

Meter

La velocidad de obturación, el iris (número F) y la velocidad ISO se controlan para ajustar la exposición a un nivel adecuado en conformidad con el brillo del objetivo en los ajustes de [Mode]. Utilice este ajuste para configurar el método de compensación en este caso.

[Valores de configuración: ●Average, Center, Smart, Top]

Nota : _____
 • Esta opción se puede configurar cuando [Mode] está ajustado en "Auto", "SAE", "AAE" o "Bright".

DRC

Ajusta la intensidad de DRC.
[Valores de configuración: de 0 a 8 (●0)]

Color

WB Mode

Para la configuración del modo del balance de blancos.

- Auto
Ajusta automáticamente el balance de blancos de acuerdo con la temperatura del color de la iluminación para iluminar el objetivo.
- Indoor
Para configurar una temperatura de color adecuada para la filmación en interiores.
- Outdoor
Para configurar una temperatura de color adecuada para la filmación en exteriores.
- OnePush
Cuando se ha seleccionado "OnePush", pulsar el botón [HOME] ajusta el balance de blancos de acuerdo con la temperatura de color de las luces que se están usando para iluminar al sujeto.
- Manual
Habilita el ajuste de la temperatura de color usando la ganancia R y la ganancia B.

[Valores de configuración: ●Auto, Indoor, Outdoor, OnePush, Manual]

RG Tuning

Ajusta de forma precisa el componente R (rojo).

[Valores de configuración: de -10 a +10 (●0)]

Nota : _____

- Este elemento no se puede configurar cuando [WB Mode] está ajustado en "Auto".

BG Tuning

Ajusta de forma precisa el componente B (azul).

[Valores de configuración: de -10 a +10 (●0)]

Nota : _____

- Este elemento no se puede configurar cuando [WB Mode] está ajustado en "Auto".

R Gain

Ajusta la ganancia R (roja) en el modo manual.

[Valores de configuración: de 0 a 255 (●213)]

Nota : _____

- Este elemento no se puede configurar cuando [WB Mode] está ajustado en "Manual".

B Gain

Ajusta la ganancia B (azul) en el modo manual.

[Valores de configuración: de 0 a 255 (●177)]

Nota : _____

- Este elemento no se puede configurar cuando [WB Mode] está ajustado en "Manual".

Saturation

Ajusta la densidad del color.

[Valores de configuración: de 60% a 200%

(●90%)]

Hue

Para configurar la fase de colores.

[Valores de configuración: de 0 a 14 (●7)]

Image

Luminance

Para ajustar el brillo.

[Valores de configuración: de 0 a 14 (●7)]

- * Cuando [Style] está ajustado a un valor distinto de "Bright"

[Valores de configuración: de 0 a 14 (●8)]

- * Cuando [Style] se ajusta en "Bright"

Contrast

Para ajustar el contraste.

[Valores de configuración: de 0 a 14 (●7)]

- * Cuando la opción [Style] está configurada en "Default" o "Norm".

[Valores de configuración: de 0 a 14 (●9)]

- * Cuando la opción [Style] está configurada en "Bright" o "PC".

Sharpness

Ajusta el valor de corrección del contorno.

[Valores de configuración: de 0 a 11 (●6)]

- * Cuando la opción [Style] está configurada en "Default" o "Norm".

[Valores de configuración: de 0 a 11 (●7)]

- * Cuando la opción [Style] está configurada en "Bright" o "PC".

Flip-H

Gira la imagen de vídeo en dirección horizontal.

[Valores de configuración: ●Off, On]

Flip-V

Gira la imagen de vídeo en dirección vertical.

[Valores de configuración: ●Off, On]

B&W Mode

Cambia el vídeo a una visualización en escala de grises.

[Valores de configuración: ●Off, On]

Style

Para configurar el modo de ajuste de la calidad de la imagen.

[Valores de configuración: ●Default, STD, Bright, PC]

Nota : _____

- Los ajustes no se restaurarán aunque pulse el interruptor RESTORE.

P/T/Z (P/T/Z)

SpeedByZoom

Configurar esta opción en "On" reduce aún más la velocidad del movimiento de desplazamiento/inclinación a medida que la cámara aplica el zoom hacia el extremo de telefoto.

[Valores de configuración: ●On, Off]

AF-Zone

Para configurar el área de referencia del enfoque automático.

[Valores de configuración: ●Center, Bottom, Front, Top]

AF-Sense

Ajusta el nivel de sensibilidad del enfoque automático.

[Valores de configuración: ●High, Low, STD]

L/R Set

Invierte la operación de desplazamiento.

STD : Utilice el botón del cursor derecho para desplazarse hacia la derecha y el botón izquierdo para desplazarse hacia la izquierda

REV : Use el botón derecho del cursor para desplazarse hacia la izquierda, y el botón izquierdo para desplazarse hacia la derecha.

[Valores de configuración: ●STD, REV]

Display Info

Configurar esta opción en "On" muestra el OSD "Registro finalizado" cuando ha registrado una posición predefinida.

[Valores de configuración: ●On, Off]

Image Freeze

Ajustar en "On" muestra la imagen de vídeo antes de que el movimiento empiece como una imagen estática durante el intervalo posterior al inicio del preajuste hasta que la cámara haya alcanzado la posición registrada.

[Valores de configuración: ●Off, On]

Digital Zoom

Para configurar el factor de zoom digital.

[Valores de configuración: ●Off, 2x, 4x, 8x, 16x]

Call Preset Speed

Para configurar la velocidad de desplazamiento/inclinación predefinida.

[Valores de configuración: de 1 a 24 (●20)]

Pre Zoom Speed

Para configurar la velocidad de zoom predefinida.

[Valores de configuración: de 0 a 7 (●5)]

Noise Reduction

NR3D-Level

Para configurar la reducción de ruido 3D.
[Valores de configuración: Auto, Off, de 1 a 11 (●6)]

Setup

Language

Cambia entre los diferentes idiomas disponibles en la pantalla del menú.

[Valores de configuración: ●English, Français, Deutsch, Italiano, Español, русский, 中文, 日本語]

DVI Mode

Para configurar la salida de audio desde el terminal HDMI.

HDMI : Emite el audio.
DVI : Silencia el audio.

[Valores de configuración: ●HDMI, DVI]

Nota : _____

- Pulse el botón [HOME] para confirmar la selección y reiniciar la cámara.

SDI-3G Mode

Para ajustar la estructura de asignación 3G-SDI.
[Valores de configuración: ●LEVEL-A, LEVEL-B]

Video Output

Para configurar el terminal para la salida de vídeo.
[Valores de configuración: ●HDMI, SDI]

Nota : _____

- Pulse el botón [HOME] para confirmar la selección y reiniciar la cámara.

Auto Inversion

Para configurar el ajuste de inversión automática de la salida de vídeo.

On : Gira la imagen de vídeo cuando la cámara está montada en el techo. El vídeo no se gira cuando la cámara está instalada sobre un escritorio.

Off : No gira la imagen de vídeo cuando la cámara está montada en el techo.

[Valores de configuración: ●On, Off]

Tally Mode 400

Para configurar el encendido del testigo en la parte delantera de la cámara.

[Valores de configuración: ●On, Off]

Communication Setup

Protocol

Para configurar los protocolos de control.
[Valores de configuración: ●Standard, PELCO-D, PELCO-P, Auto]

V_Address

Para configurar la dirección del protocolo estándar.

[Valores de configuración: de 1 a 7 (●1)]

Nota : _____

- Esta opción se puede configurar cuando [Protocol] está ajustado en "Standard" o "Auto".

V_AddrFix

Para configurar la necesidad del comando Ajuste de dirección.

On : No se necesita el comando de Ajuste de dirección.

Off : Se necesita el comando Ajuste de dirección.

[Valores de configuración: ●Off, On]

Nota : _____

- Esta opción se puede configurar cuando [Protocol] está ajustado en "Standard" o "Auto".

Net Mode

Para configurar el control de red del puerto serie.
[Valores de configuración: ●Serial, Parallel]

Nota : _____

- Esta opción se puede configurar cuando [Protocol] está ajustado en "Standard" o "Auto".

P_D_Address

Para configurar la dirección de PELCO-D.
[Valores de configuración: de 0 a 254 (●1)]

Nota : _____

- Esta opción se puede configurar cuando [Protocol] está ajustado en "PELCO-D" o "Auto".

P_P_Address

Para configurar la dirección de PELCO-P.
[Valores de configuración: de 0 a 31 (●0)]

Nota : _____

- Esta opción se puede configurar cuando [Protocol] está ajustado en "PELCO-P" o "Auto".

Baudrate

Para configurar la tasa de baudios del puerto serie.
[Valores de configuración: 2400, 4800, ●9600, 38400]

Restore Default

Restore?

Restablece todos los ajustes del elemento del menú, excepto el ajuste del idioma.

[Valores de configuración: No, Yes]

Nota : _____

- Pulse el botón [HOME] para confirmar la selección.
Los valores preajustados también se inicializarán.
No se inicializarán los ajustes de dirección IP, la contraseña web ni la Visualización remota.

P/T Limit Reset

Restablece solo los ajustes del menú.

[Valores de configuración: No, Yes]

Nota : _____

- Pulse el botón [HOME] para confirmar la selección.

Resolución de problemas

Problema	Acción
La imagen de vídeo no aparece en el monitor.	<ul style="list-style-type: none"> ● Compruebe que el suministro de alimentación de la cámara esté conectado correctamente, que el voltaje de alimentación sea normal y que el testigo POWER esté encendido en todo momento. ● Reinicie la cámara y compruebe que la cámara ha sido inicializada. ● Compruebe el ajuste del formato de vídeo y que el cable del monitor está conectado correctamente.
En ocasiones, la imagen de vídeo no se muestra.	Compruebe el ajuste del formato de vídeo y que el cable del monitor está conectado correctamente.
La imagen de vídeo se torna borrosa cuando se hace zoom en el extremo de telefoto.	<ul style="list-style-type: none"> ● Compruebe que la cámara está instalada en un lugar estable. ● Compruebe que no haya máquinas que vibren ni objetos cerca de la cámara.
La imagen de vídeo no aparece en el navegador web.	Puede utilizar el reproductor de medios VLC para recibir transmisiones de vídeo y audio. Acceda al sitio web de VLC (http://www.videolan.org/vlc) Descargue e instale el reproductor multimedia VLC.
No se puede acceder a la cámara desde el navegador web.	<ol style="list-style-type: none"> ① Acceda a la red mediante un PC para comprobar si el acceso a la red funciona correctamente. ② Desconecte la unidad de la red, conecte la cámara y el PC por separado, y restablezca la dirección IP del PC. ③ Compruebe los ajustes de la dirección IP, la máscara de subred y la puerta de enlace de la cámara. ④ Asegúrese de que no haya conflicto en la dirección MAC. ⑤ Compruebe si el puerto HTTP está ocupado por un dispositivo diferente.
He olvidado la dirección IP o la contraseña de inicio de sesión.	Gestione la contraseña correctamente para evitar olvidarla. Si olvida la contraseña, reinicie la videocámara para volver a sus ajustes predeterminados. (Dirección IP predeterminada: 192.168.0.10; nombre de usuario predeterminado: jvc; contraseña predeterminada: 0000)
No se puede controlar usando el mando a distancia.	<ul style="list-style-type: none"> ● Sustituya las pilas del mando a distancia por unas nuevas y vuelva a comprobarlo. ● Compruebe si la cámara está en el modo de funcionamiento correcto. ● Compruebe si el número de cámara configurado usando el mando a distancia coincide con el número de la cámara.
No se puede controlar a través del puerto serie.	<ul style="list-style-type: none"> ● Asegúrese de que el protocolo y la dirección de la cámara sean consistentes. ● Compruebe si los cables están conectados correctamente.
Distorsión de vídeo y de audio durante la transmisión.	<ul style="list-style-type: none"> ● Si [Encode Codec] está configurado en "H.264" o "H.265", cambiar la [Bit Rate] puede mejorar el estado. ● Si [Encode Codec] está configurado en "MJPEG", cambiar la [Qfactor] puede mejorar el estado.

Especificaciones

General

Opción	Descripción
Alimentación	CC 12 V (cuando se usa un adaptador de CA) PoE
Consumo de corriente	400 : 0,62 A (*1), 0,18 A (*2) 200N 200 : 0,65 A (*1), 0,19 A (*2)
Peso	400 : Aprox. 1,7 kg 200N 200 : Aprox. 1,5 kg
Temperatura de funcionamiento permitida	de 0 °C a 40 °C
Humedad de funcionamiento permitida	30 % HR a 80 % HR (sin condensación)
Temperatura de almacenamiento permitida	de -20 °C a 50 °C
Dimensiones (An x Al x P) (*3)	400 : 141,5 mm x 164,5 mm x 168,4 mm 200N 200 : 141,5 mm x 164 mm x 168,4 mm
MTBF	> 30.000 h

*1 Se usa en los ajustes de fábrica predeterminados cuando el adaptador de CA está en uso.

*2 Se utiliza en los ajustes predeterminados de fábrica cuando se utiliza la fuente de alimentación de un PoE a través de un cable LAN.

*3 Cuando la posición de inclinación es horizontal.

Sección de terminales

Opción	Descripción
Terminal [LINE IN]	Φ3,5 mm Entrada de línea
Terminal [LINE OUT]	Φ3,5 mm salida de línea
Terminal [RS485]	Puerto Phoenix de 2 clavijas Protocolos: Estándar/Pelco-D/ Pelco-P
Terminal [RS232 IN]	Mini DIN de 8 contactos Protocolos: Estándar/Pelco-D/ Pelco-P
Terminal [RS232 OUT]	Mini DIN de 8 contactos Protocolo: Usar solo la red estándar
Terminal [LAN]	RJ-45 Suministro de alimentación PoE: CC de 37 V a 57 V Ethernet: 10BASE-T/ 100BASE-TX/1000BASE-T

Opción	Descripción
Terminal [3G-SDI]	Tipo de BNC 720p/1080i/1080p: Audio integrado 3G-SDI: Compatible con SMPTE ST424 HD-SDI: Compatible con SMPTE ST292
Terminal de salida [HDMI]	Tipo A
Terminal [USB 2.0]	Tipo USB-A
Terminal [USB 3.0] 200N 200	Tipo USB-B
Terminal [DC 12V]	Para su uso con el adaptador de CA suministrado

Objetivo/cámara

Opción	Descripción
Lente	400 : 12x, f = de 4,4 mm a 52,8 mm, de F1,8 a F2,6 200N 200 : 20x, f = de 4,42 mm a 88,5 mm, de F1,8 a F2,8
Dispositivo de captura de imágenes	400 : 1/2,5 pulgadas CMOS progresivo; máximo de píxeles efectivos: 8,51 megapíxeles 200N 200 : 1/2,8 pulgadas CMOS progresivo; máximo de píxeles efectivos: 2,07 megapíxeles
Zoom digital	16x
Shutter	De 1/25 s a 1/10.000 s
Balance de blancos	Auto, interior, exterior, una pulsación, manual
Compensación a contraluz	Disponible
Reducción de ruido digital	Reducción de ruido digital 3D
Giro H y V	Disponible
Congelamiento de imagen	Disponible
Cant. de predefinidos	255
Precisión predefinida	0,1°

Sección del mecanismo de rotación

Opción	Descripción
Ángulo de visión horizontal	400 : de 71° a 8,2° 200N 200 : de 60,7° a 3,36°
Ángulo de visión vertical	400 : de 42,7° a 4,5° 200N 200 : de 34,1° a 1,89°
Gama de giro horizontal	±170°
Gama de giro vertical	de -30° a +90°
Velocidad de giro horizontal	De 1,7° a 100°/segundo
Velocidad de giro vertical	De 1,7° a 69,9°/segundo

Vídeo

Opción	Descripción
Sistema de señalización 400	3840x2160/30p, 25p, 29,97p 1920x1080/60p, 50p, 30p, 25p, 59,94p, 29,97p, 60i, 50i, 59,94i 1280x720/60p, 50p, 59,94p
Sistema de señalización 200N 200	1920x1080/60p, 50p, 30p, 25p, 59,94p, 29,97p, 60i, 50i, 59,94i 1280x720/60p, 50p, 59,94p

Red

Opción	Descripción
Compresión de vídeo	H.264, H.265, Motion JPEG
Transmisión de vídeo	Primera transmisión Segunda Transmisión
Resolución de la Primera transmisión	3840 x 2160 400 , 1920 x 1080, 1280 x 720, 1024 x 576, 720 x 480, 720 x 408, 640 x 480, 640 x 360
Resolución de la Segunda Transmisión	720x480, 720x408, 640x480, 640x360, 480x320, 320x240
Tasa de bits de vídeo	De 32 kbps a 61.140 kbps
Tipo de tasa de bits	CBR, VBR
Velocidad de fotogramas	60 fps, 59,94 fps, 50 fps, 30 fps, 29,97 fps, 25 fps
Compresión de audio	AAC
Tasa de bits de audio	96 kbps, 128 kbps
Protocolos	Control: Estándar, NDI HX 400 200N Transmisión: RTSP/RTP, RTMP/RTMPS, SRT, Multidifusión, NDI HX 400 200N

Mando a distancia por infrarrojos

Opción	Descripción
Sistema de mando a distancia	Tipo infrarrojos
Batería	Pila seca AAA x 2
Vida útil de la batería	Aprox. 1 año (varía en función de la frecuencia de uso)
Distancia de funcionamiento	8 m (distancia horizontal desde la parte delantera)
Temperatura de funcionamiento permitida	de 0 °C a 40 °C
Dimensiones (An x Al x P)	46 mm x 20,8 mm x 168,1 mm
Peso	Aprox. 90 g

Accesorios

Accesorios	
Tarjeta de garantía (solo para modelo U)	1
保修卡 (solo modelo E / para China)	1
INSTRUCTIONS (Installation/IP Address Settings)	1
使用说明书(安装/IP 地址设置) (solo modelo E / para China)	1
Adaptador de CA	1
Cable de alimentación (modelo U: 1, modelo E: 2)	
Cable RS232C	1
Mando a distancia	1
Juego de soporte de montaje en techo	1
Tornillos (M3)	6
Tornillo (1/4")	1
Etiqueta con el logotipo de JVC	2
Tapa del objetivo	1

* La tarjeta de garantía se encuentra en el interior de INSTRUCTIONS (Installation/IP Address Settings).

Boceto dimensional (unidad: mm)

KY-PZ400N

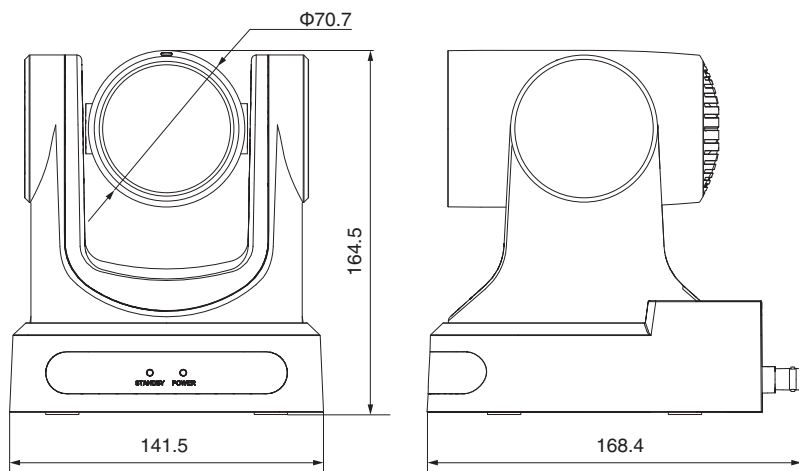

KY-PZ200N/KY-PZ200

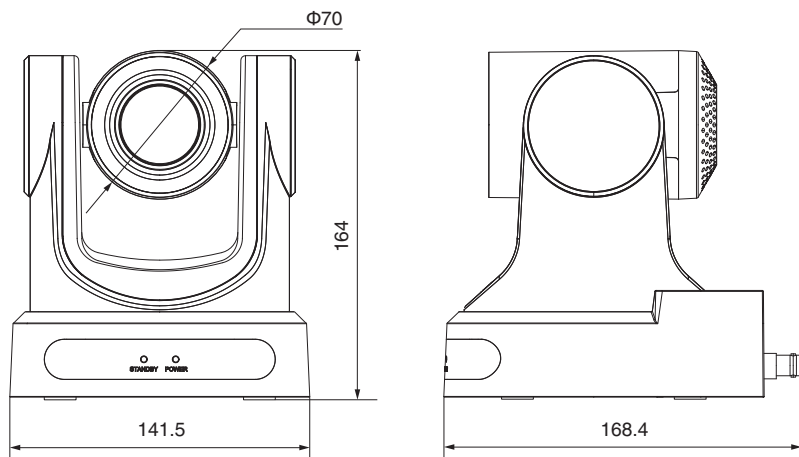

* Las especificaciones y el aspecto de este producto están sujetos a cambios sin aviso previo.

4K PTZ REMOTE CAMERA
KY-PZ400NWU/KY-PZ400NWE/KY-PZ400NBU/KY-PZ400NBE
HD PTZ REMOTE CAMERA
KY-PZ200NWU/KY-PZ200NWEKY-PZ200NBU/KY-PZ200NBE/
KY-PZ200WU/KY-PZ200WE/KY-PZ200BU/KY-PZ200BE

JVC