

## D-ILA PROIETTORE

**DLA-NZ900**  
**DLA-NZ800**  
**DLA-RS4200**  
**DLA-RS3200**

**D-ILA**<sup>®</sup>  
**HDMI**<sup>™</sup>  
HIGH-DEFINITION MULTIMEDIA INTERFACE

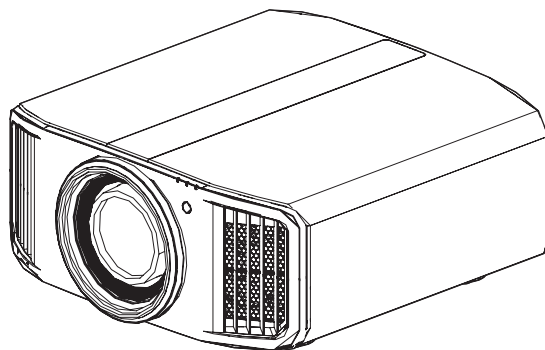

Guida dell'utente mobile

● <https://manual3.jvckenwood.com/projector/mobile/global/>

La Guida dell'utente mobile può essere visualizzata su dispositivi mobili, compresi smartphone e tablet.



Non adatto per l'illuminazione di ambienti domestici.

# Precauzioni di sicurezza

## INFORMAZIONI IMPORTANTI

### **AVVERTENZA:**

PER EVITARE IL RISCHIO DI INCENDI O SCOSSE ELETTRICHE, NON ESPORRE QUESTO APPARECCHIO ALLA PIOGGIA O ALL'UMIDITÀ.

### **AVVERTENZA:**

QUESTO APPARECCHIO DEVE ESSERE COLLEGATO A MASSA.

### **ATTENZIONE:**

Per ridurre il rischio di scosse elettriche, non rimuovere l'involucro protettivo. Per la manutenzione rivolgersi a personale qualificato.

Questo proiettore è dotato di spine con messa a terra a 3 spinotti piatti in modo da soddisfare le norme FCC. Se non è possibile inserire la spina nella presa, contattare un elettricista.

### **DICHIARAZIONE SULLE EMISSIONI DI RUMORE**

Il livello di pressione sonora nella posizione dell'operatore è pari o inferiore a 60 dB (A) secondo la norma ISO 7779.

### **AVVERTENZA**

RIMUOVERE IL COPRIBIETTIVO PRIMA DI ACCENDERE IL PROIETTORE

## PRECAUZIONI IMPORTANTI

L'energia elettrica è utile per molte applicazioni. Questa unità è stata progettata e fabbricata in modo da garantirvi e la sicurezza personale. Tuttavia, **UN USO IMPROPRIO PUÒ CREARE IL RISCHIO DI SCOSSE ELETTRICHE E INCENDI**. Per evitare di rendere inutili i dispositivi di sicurezza inclusi nel prodotto, osservare le seguenti regole basilari per la sua installazione, uso e manutenzione. Si prega quindi di leggere attentamente queste "Precauzioni importanti" prima dell'uso.

- Tutte le istruzioni di sicurezza e funzionamento devono essere lette prima di utilizzare il prodotto.
- Le istruzioni di sicurezza e funzionamento devono essere conservate come riferimento per il futuro.
- Tutti gli avvertimenti posti sul prodotto e nelle istruzioni d'uso devono essere osservati.
- Tutte le istruzioni d'uso devono essere seguite.
- Collocare il proiettore vicino ad una presa di corrente dove la spina può essere scollegata facilmente.
- Scollegare questo prodotto dalla presa di corrente prima di eseguire la pulizia. Non usare detergenti liquidi o aerosol. Usare un panno umido per la pulizia.
- Non usare accessori non consigliati dal fabbricante del prodotto, perché potrebbero essere pericolosi.
- Non usare questo prodotto nella vicinanza di acqua. Non usarlo immediatamente dopo il passaggio da temperature basse a temperature alte, perché ciò causa condensa, che può dare luogo a incendi, scosse elettriche ed altri rischi.
- Non collocare questo prodotto su carrelli, sostegni o tavoli instabili. Il prodotto potrebbe cadere, causando serie lesioni a bambini o adulti e seri danni al prodotto. Il prodotto deve essere montato secondo le istruzioni del fabbricante e si deve usare l'attacco raccomandato dal fabbricante.
- Quando si usa il prodotto su un carrello, fare attenzione ad evitare arresti bruschi, forza eccessiva e superfici irregolari che possono causare il rovesciamento dell'apparecchio o del carrello, con danni all'apparecchio e possibili lesioni all'operatore.
- Fessure ed aperture sul rivestimento servono a fornire ventilazione. Queste assicurano un funzionamento corretto del prodotto e lo proteggono da surriscaldamenti. Queste aperture non devono essere bloccate o coperte (le aperture non devono mai essere bloccate collocando il prodotto su letti, divani, tappeti o superfici simili. Non deve mai essere collocato in luoghi chiusi come una libreria o uno scaffale a meno che essi non siano forniti di una ventilazione adeguata, sempre nel rispetto delle istruzioni del fabbricante.)
- Per migliorare la dissipazione del calore, mantenere un certo spazio tra questo apparecchio e la zona circostante, come mostrato di seguito. Quando questo apparecchio è racchiuso in uno spazio delle dimensioni mostrate di seguito, usare un climatizzatore, in modo che le temperature interne ed esterne siano uguali. Il surriscaldamento può provocare danni.

PORTABLE CART WARNING  
(symbol provided by RETAC)



S3126A

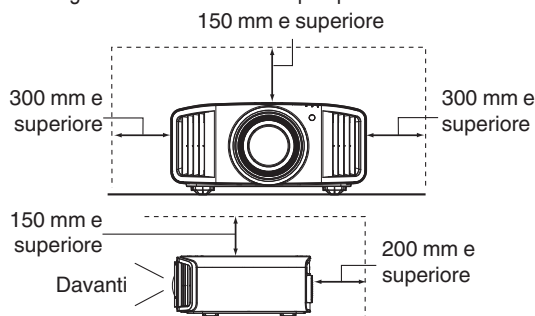

- Fornitura elettrica indicata sull'etichetta. Se non si è certi del tipo di alimentazione presente nell'abitazione, consultare il fornitore del prodotto o la società per la fornitura elettrica.
- Questo prodotto è dotato di una spina a tre fili. Questa spina può entrare solo in prese di corrente con collegamento a massa. Se non è possibile inserire la spina nella presa, chiamare un elettricista per far installare la presa corretta. Assicurarsi che, ai fini della sicurezza elettrica, anche il riferimento a massa della spina sia collegato.
- I cavi di alimentazione devono essere disposti in modo da evitare che essi siano calpestati o schiacciati da oggetti posti sopra o contro di essi. Fare particolare attenzione ai cavi nei pressi di porte, spine, prese e nel punto di uscita dal prodotto.
- Per una maggiore protezione del prodotto durante temporali e quando rimane inutilizzato per lunghi periodi, scollegarlo dalla presa di corrente e scollegare tutti i cavi ad esso collegati. Questo evita danni al prodotto causati da fulmini e picchi di tensione.
- Non sovraccaricare prese di corrente, prolunghe o presederivate da altri apparecchi perché questo può creare il rischio di incendi o scosse elettriche.
- Non introdurre mai oggetti di qualsiasi tipo in questo prodotto attraverso le feritoie, perché potrebbero venire in contatto con punti a tensione pericolosa o cortocircuitare parti con il rischio di incendi o scosse elettriche. Non rovesciare mai liquidi di qualsiasi tipo sul prodotto.
- Non tentare di riparare personalmente il prodotto, perché aprendo l'involucro si può essere esposti a tensioni pericolose ed altri rischi. Rivolgersi a personale qualificato per qualsiasi intervento di manutenzione.
- Scollegare questo prodotto dalla presa di corrente e rivolgersi per assistenza a personale qualificato nei seguenti casi:
  - a) Quando il cavo di alimentazione o la sua spina sono danneggiati.
  - b) Se sono stati rovesciati liquidi oppure degli oggetti sono penetrati nel prodotto.
  - c) Se il prodotto è stato esposto a pioggia o acqua.
  - d) Se il prodotto non funziona normalmente quando si seguono le istruzioni d'uso. Regolare solo i comandi indicati nel manuale di istruzioni, perché una regolazione impropria dei comandi può causare danni e richiederà seri interventi da parte di un tecnico qualificato per riportare il prodotto al funzionamento normale.
  - e) Se il prodotto è caduto o è stato danneggiato in qualsiasi modo.
  - f) Se il prodotto mostra un netto cambiamento nelle prestazioni: questo indica che sono necessarie riparazioni.
- Quando sono necessari pezzi di ricambio, assicurarsi che il tecnico di servizio usi pezzi di ricambio specificati dal fabbricante o con le stesse caratteristiche del pezzo originale. Sostituzioni non autorizzate possono causare incendi, scosse elettriche e altri rischi.
- Una volta completato qualsiasi intervento o riparazione del prodotto, far eseguire controlli di sicurezza dal tecnico per stabilire che il prodotto sia in condizioni di funzionamento corrette.
- Il prodotto deve essere collocato ad oltre un metro di distanza da fonti di calore come caloriferi, registri di calore, stufe ed altri prodotti (inclusi amplificatori) che producono calore.
- Quando si collegano altri prodotti come videoregistratori, lettori DVD, spegnere questo prodotto per protezione contro le scosse elettriche.

- Non collocare materiali infiammabili dietro la ventola di raffreddamento. Per esempio stoffa, carta, fiammiferi, bombole di gas o accendini a gas possono essere rischiosi se surriscaldati.
- Non guardare nella lente di proiezione mentre la lampada di proiezione è accesa. L'esposizione degli occhi alla luce forte può causare menomazioni alla vista.
- Non guardare all'interno di questa unità attraverso le aperture (fori di ventilazione), ecc. Non guardare direttamente la lampada di proiezione aprendo il rivestimento quando la lampada di proiezione è accesa. La lampada di proiezione emette anche raggi ultravioletti e la luce è così potente che la vista potrebbe esserne menomata.
- Non far cadere, colpire o danneggiare la lampada di proiezione (unità lampada) in alcun modo. La lampada di proiezione potrebbe rompersi e causare lesioni. Non usare una lampada di proiezione danneggiata. Se la lampada di proiezione è rotta, farla riparare dal rivenditore. I frammenti di una lampada rotta possono causare lesioni.
- La lampada di proiezione usata in questo proiettore è una lampada al mercurio ad alta pressione. Fare attenzione quando si getta via la lampada di proiezione. Se si hanno dubbi, consultare il proprio rivenditore.
- Non montare a soffitto il proiettore in un luogo che tende a vibrare, altrimenti l'elemento di attacco del proiettore potrebbe rompersi a causa delle vibrazioni, causando cadute o rovesciamenti, con il rischio di lesioni alle persone.
- Usare solo il cavo dato in dotazione con il prodotto per evitare scosse elettriche.
- Per motivi di salute, fare una pausa di circa 5-15 minuti ogni 30-60 minuti per lasciare riposare gli occhi. Evitare di guardare le immagini 3D quando si è stanchi, si sta poco bene o si hanno altri disturbi. Inoltre, nel caso si vedano immagini doppie, regolare l'attrezzatura ed il software in modo da ottenere la visualizzazione appropriata. Smettere di usare l'attrezzatura se l'immagine doppia è ancora visibile dopo la regolazione.
- Eseguire un test dei componenti interni una volta ogni tre anni. Questa unità è dotata dei pezzi di ricambio necessari per mantenere le sue funzioni (le ventole di raffreddamento, ad esempio). Il tempo stimato per sostituire le parti dipende in gran misura dalla frequenza e dall'ambiente d'uso. Consultare il rivenditore o il più vicino centro assistenza JVC per eseguire le sostituzioni.
- Installazione dell'unità al soffitto Si prega di notare che non ci assumiamo alcuna responsabilità, nemmeno durante il periodo di copertura della garanzia, per i danni provocati al prodotto causati dai supporti metallici usati per le installazioni al soffitto di marca diversa dalla nostra, oppure se l'installazione di detti supporti metallici non è appropriata. Se l'unità è sospesa al soffitto mentre è in uso, prestare particolare attenzione alla temperatura d'ambiente. Se è usato il riscaldamento centrale, la temperatura della zona vicina al soffitto sarà più alta di quanto previsto normalmente.
- Le immagini video possono restare sovra impresse sui componenti elettronici. Non visualizzare immagini fisse con alta luminosità e contrasto, come quelle dei videogiochi o dei programmi per computer. Nel tempo queste immagini rimangono in sovrapposizione sugli elementi che visualizzano le immagini. Non ci sono problemi con la riproduzione di immagini in movimento come i normali video, ad esempio.
- Non usare l'unità per periodi prolungati può provocare guasti. Evitare di usare l'unità in ambienti dove è concesso fumare. È impossibile pulire gli elementi ottici una volta contaminati con nicotina o catrame (di sigaretta). Questo può provocare un decadimento delle prestazioni.
- Installare la presa elettrica a un'altezza accessibile per potersi scollegare dalla presa a muro. Oppure installare l'interruttore a un'altezza accessibile per poter spegnere il proiettore. Per ulteriori informazioni, rivolgersi al concessionario autorizzato o a uno specialista.
- Questa unità è pesante. Accertarsi che ci siano almeno due persone per il trasporto.
- Non proiettare immagini con il copriobiettivo montato. In caso contrario, il copriobiettivo potrebbe deformarsi a causa del calore, oppure il proiettore potrebbe non funzionare correttamente.
- Non mettere la mano nell'apertura vicino all'obiettivo mentre è in corso lo spostamento dell'obiettivo. In caso contrario, la mano potrebbe rimanere incastrata, causando lesioni.
- Per la visione, stare ad una distanza pari a tre volte l'altezza dell'immagine proiettata. Persone con fotosensibilità, qualsiasi tipo di cardiopatia, o di salute cagionevole, non devono usare gli occhiali 3D.
- La visione di immagini 3D può provocare malori. Se si notano cambiamenti delle condizioni fisiche, smettere immediatamente la visione e consultare un medico, se necessario.
- Si raccomanda di fare pause regolari quando si guardano immagini 3D. Poiché la lunghezza e la frequenza delle pause varia da persona a persona, usare le condizioni personali come metro di giudizio.
- L'utilizzo degli occhiali 3D è controindicato per i bambini al di sotto dei 6 anni di età. I bambini che usano gli occhiali 3D devono essere sorvegliati da un genitore o da un adulto responsabile. L'adulto responsabile deve prestare attenzione a situazioni che possono affaticare gli occhi del bambino, poiché la stanchezza ed il malessere sono difficili da notare, ed è possibile che le condizioni fisiche deteriorino molto rapidamente.
- Si noti che durante l'utilizzo della funzione 3D, l'uscita video potrebbe apparire diversa rispetto all'immagine video originale a causa della conversione dell'immagine sul dispositivo.

**\* NON permettere a persone non qualificate di installare l'unità.**

Assicurarsi di chiedere al rivenditore di installare l'unità (per es. applicarla al soffitto) perché per l'installazione sono necessarie conoscenze e capacità tecniche specialistiche. Se l'installazione viene eseguita da una persona non qualificata, si possono provocare lesioni a livello personale o scosse elettriche.

- Non utilizzare strumenti ottici (come lenti di ingrandimento o riflettori) quando si visualizza l'uscita del laser. Ciò potrebbe comportare un pericolo per gli occhi.
- Quando si accende il proiettore, assicurarsi che nessuno stia guardando direttamente nell'obiettivo di proiezione.
- Non guardare attraverso l'obiettivo e le aperture quando la luce è accesa. Ciò potrebbe avere gravi effetti sul corpo umano.
- Non attaccare o staccare l'obiettivo di proiezione con l'alimentazione inserita.
- Tentare di smontare, riparare o modificare il proiettore da soli potrebbe portare a gravi problemi di sicurezza.
- L'utilizzo di un prodotto difettoso comporta non solo un rischio di scosse elettriche o incendio, ma può causare problemi alla vista.
- Quando si verificano anomalie, interrompere immediatamente l'uso del proiettore e inviarlo a un concessionario autorizzato per la riparazione.

**Luogo di installazione**

Non installare il proiettore in luoghi che non posano reggere sicuramente il suo peso.

Se il luogo di installazione non è abbastanza robusto, il proiettore potrebbe cadere, con il rischio di lesioni alle persone.



## COLLEGAMENTO DELL' ALIMENTAZIONE

Solo per USA e Canada Utilizzare esclusivamente il seguente cavo di alimentazione.

### Cavo di alimentazione



Questo prodotto può essere impiegato nel range di (solo Regno Unito) alimentazione 100 V CA – 240 V CA; il cavo di alimentazione in dotazione è conforme alla sopracitata tensione di alimentazione. Usare solo il cavo di alimentazione suggerito dal rivenditore per garantire la sicurezza elettrica del prodotto e la Compatibilità Elettromagnetica. Assicurarsi che il cavo di alimentazione usato per il proiettore sia compatibile con il tipo di presa di corrente usato nel proprio paese. Consultare il rivenditore del prodotto.

### Cavo di alimentazione

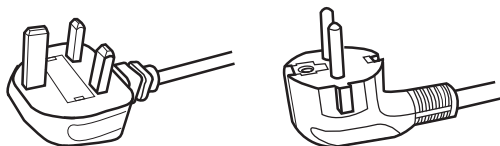

Per il Regno Unito    Per i paesi del continente Europeo  
(per esempio Italia)

### AVVERTENZA:

**Non tagliare la spina dal cavo di alimentazione di questo apparecchio.**

Se la spina applicata non è adatta alle prese di corrente della propria abitazione o se il cavo è troppo corto per raggiungere una presa di corrente, procurarsi una prolunga o un adattatore appropriati dotati di certificazione di sicurezza o consultare il proprio rivenditore. Se la spina del cavo di alimentazione viene comunque tagliata, gettare via immediatamente la spina, per evitare il rischio di scosse elettriche dovute a collegamenti accidentali alla rete elettrica.

### AVVERTENZA:

**QUESTO APPARECCHIO DEVE ESSERE COLLEGATO A MASSA.**

### Gentile Cliente,

Questa apparecchiatura è conforme alle direttive e alle norme europee relative alla compatibilità elettromagnetica e alla sicurezza elettrica.

Il rappresentante europeo della JVC KENWOOD Corporation:

JVCKENWOOD Deutschland GmbH  
Konrad-Adenauer-Allee 1-11,  
61118 Bad Vilbel,  
GERMANIA

### IMPORTANTE:

I fili nel cavo di alimentazione di questo prodotto sono colorati secondo il seguente codice:

Verde e giallo	: Massa
Blu	: Neutrale
Marrone	: Tensione

Poiché questi colori possono non corrispondere ai simboli colorati che identificano i terminali della spina, procedere come segue:

Il filo di colore verde e giallo deve essere collegato al terminale contrassegnato M con la lettera E o la massa di sicurezza o di colore verde o verde e giallo.

Il filo di colore blu deve essere collegato al terminale contrassegnato con la lettera N o di colore nero.

Il filo di colore marrone deve essere collegato al terminale contrassegnato con la lettera L o di colore rosso.

## COLLEGAMENTO DELL' ALIMENTAZIONE (solo Regno Unito)

### COME SOSTITUIRE IL FUSIBILE:

Quando si sostituisce il fusibile, sostituirlo con un fusibile dotato di approvazione di sicurezza e del valore corretto e rimettere il coperchio fusibile.

### IN CASO DI DUBBI — CONSULTARE UN ELETTRICISTA QUALIFICATO.

Aprire il comparto fusibile con un cacciavite a lama piatta e sostituire il fusibile.

(\* Un esempio è mostrato nell'illustrazione sotto.)

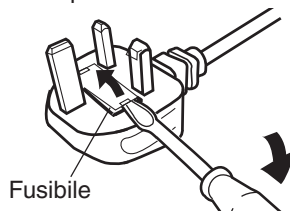

## Batteria

### Informazioni sulla batteria nel telecomando

Le batterie incluse in questo prodotto sono conformi alle normative UE sulle batterie.

Tipo : R03(NWC)

Produttore : Panasonic Energy Co., Ltd.

Indirizzo : 1-1, matsushita-cho, moriguchi-shi,  
osaka 570-8511, GIAPPONE

URL : <https://www.panasonic.com/global/energy/>

### Information for Users on Disposal of Old Equipment and Batteries



Products



Battery

#### [European Union only]

These symbols indicate that equipment with these symbols should not be disposed of as general household waste. If you want to dispose of the product or battery, please consider the collection systems or facilities for appropriate recycling.

**Notice:** The sign Pb below the symbol for batteries indicates that this battery contains lead.

### Informations relatives à l'élimination des appareils et des piles usagés, à l'intention des utilisateurs



Produits



Pile

#### [Union européenne seulement]

Si ces symboles figurent sur les produits, cela signifie qu'ils ne doivent pas être jetés comme déchets ménagers. Si vous voulez jeter ce produit ou cette pile, veuillez considérer le système de collecte des déchets ou les centres de recyclage appropriés.

**Notification:** La symbole Pb en dessous du symbole des piles indique que cette pile contient du plomb.

### Información para los usuarios sobre la eliminación de baterías/pilas usadas



Productos



Baterías/pilas

#### [Sólo Unión Europea]

Estos símbolos indican que el equipo con estos símbolos no debe desecharse con la basura doméstica. Si desea desechar el producto o batería/pila, acuda a los sistemas o centros de recogida para que los reciclen debidamente.

**Atención:** La indicación Pb debajo del símbolo de batería/pila indica que ésta contiene plomo.

### Benutzerinformationen zur Entsorgung alter Geräte und Batterien



Produkte



Batterie

#### [Nur Europäische Union]

Diese Symbole zeigen an, dass derartig gekennzeichnete Geräte nicht als normaler Haushaltsabfall entsorgt werden dürfen. Wenden Sie sich zur Entsorgung des Produkts oder der Batterie an die hierfür vorgesehenen Sammelstellen oder Einrichtungen, damit eine fachgerechte Wiederverwertung möglich ist.

**Hinweis:** Das Zeichen Pb unterhalb des Batteriesymbols gibt an, dass diese Batterie Blei enthält.

### Informazioni per gli utenti sullo smaltimento delle apparecchiature e batterie obsolete



Prodotti



Batteria

#### [Solo per l'Unione Europea]

Questi simboli indicano che le apparecchiature a cui sono relativi non devono essere smaltite tra i rifiuti domestici generici. Se si desidera smaltire questo prodotto o questa batteria, prendere in considerazione i sistemi o le strutture di raccolta appropriati per il riciclaggio corretto.

**Nota:** Il simbolo Pb sotto il simbolo delle batterie indica che questa batteria contiene piombo.

### Informatie voor gebruikers over het verwijderen van oude apparatuur en batterijen



Producten



Batterij

#### [Alleen Europese Unie]

Deze symbolen geven aan dat apparatuur met dit symbool niet mag worden weggegooid als algemeen huishoudelijk afval. Als u het product of de batterij wilt weggooien, kunt u inzamelsystemen of faciliteiten voor een geschikte recycling gebruiken.

**Opmerking:** Het teken Pb onder het batterijsymbool geeft aan dat deze batterij lood bevat.

### Informacje dla użytkowników dotyczące utylizacji starego sprzętu i baterii



Produkty



Baterie

#### [Tylko dla Unii Europejskiej]

Symbol te wskazują, że sprzętu oznaczonego tymi symbolami nie należy wyrzucać wraz z odpadami domowymi. Jeśli chcesz zutylizować produkt lub baterię, rozważ systemy zbiórki lub urządzenia do odpowiedniego recyklingu.

**UWAGA:** Znak Pb pod symbolem baterii wskazuje, że ta bateria zawiera ołów.

**CLASS 1 LASER PRODUCT  
PRODUIT LASER DE CLASSE 1  
PRODUCTO LÁSER DE CLASE 1  
LASERPRODUKT DER KLASSE 1  
PRODOTTO LASER DI CLASSE 1  
KLASSE 1 LASERPRODUCT  
PRODUKT LASEROWY KLASY 1**

**LASER CAUTION LABEL  
ÉTIQUETTE DE MISE EN GARDE POUR LE LASER  
ETIQUETA DE PRECAUCIÓN DEL LÁSER  
LASERWARNSCHILD  
ETICHETTA DI ATTENZIONE LASER  
LASER WAARSCHUWINGSETIKET  
ETYKIETA OSTRZEGAWCZA DOTYCZĄCA LASERA**



This product complies with EN60825-1:2014+A11:2021.  
Ce produit est conforme à la norme EN60825-1:2014+A11:2021.  
Este producto cumple con las normas EN60825-1:2014+A11:2021.  
Dieses Produkt entspricht EN60825-1:2014+A11:2021.  
Questo prodotto è conforme alla norma EN60825-1:2014+A11:2021.  
Dit product voldoet aan EN60825-1:2014+A11:2021.  
Ten produkt jest zgodny z normą EN60825-1:2014+A11:2021.

This product complies with EN50689:2021.  
Ce produit est conforme à la norme EN50689:2021.  
Este producto cumple con la norma EN50689:2021.  
Dieses Produkt entspricht EN50689:2021.  
Questo prodotto è conforme alla norma EN50689:2021.  
Dit product voldoet aan EN50689:2021.  
Ten produkt jest zgodny z normą EN50689:2021.

This product is designed to project images on a wall or screen.  
Ce produit est conçu pour projeter des images sur un mur ou un écran.  
Este producto está diseñado para proyectar imágenes en una pared o pantalla.  
Dieses Produkt wurde entwickelt, um Bilder auf eine Wand oder eine Leinwand zu projizieren.  
Questo prodotto è progettato per proiettare immagini su una parete o uno schermo.  
Dit product is ontworpen om beelden op een muur of scherm te projecteren.  
Ten produkt jest przeznaczony do projekcji obrazów na ścianie lub ekranie.

## **WARNING/ATTENTION/ADVERTENCIA/WARNUNG/AVVERTENZA/WAARSCHUWING/UWAGA**

Do not look into the lens while in use.

Ne regardez pas dans l'objectif pendant son utilisation.

No mire directamente a la lente mientras está en uso.

Schauen Sie während der Verwendung nicht in die Linse.

Non guardare nell'obiettivo mentre è in uso.

Kijk niet in de lens terwijl deze in gebruik is.

Nie patrz w obiektyw podczas użytkowania.

## **CAUTION/PRUDENCE/PRECAUCIÓN/ACHTUNG/VOORZICHTIG/UWAGA**

Use of controls or adjustments or performance of procedures other than those specified herein may result in hazardous laser radiation exposure.

L'utilisation de commandes ou de réglages ou l'exécution de procédures autres que celles décrites ici pourrait provoquer une exposition à des radiations dangereuses.

El uso de controles o ajustes o la ejecución de procedimientos distintos a los especificados en este documento puede resultar en la exposición peligrosa a la radiación láser.

Die Verwendung von Steuerungen oder Einstellungen oder die Durchführung von anderen als den hier angegebenen Bedienverfahren kann dazu führen, dass Sie gefährlicher Laserstrahlung ausgesetzt werden.

L'uso di controlli, regolazioni o prestazioni di procedure diversi da quelli specificati in questo manuale potrebbe causare una pericolosa esposizione alle radiazioni laser.

Het gebruik van andere instellingen of aanpassingen of de uitvoering van andere procedures dan hierin vermeld, kan leiden tot blootstelling aan gevaarlijke laserstraling.

Używanie elementów sterujących lub regulacji lub wykonywanie procedur innych niż określone w może spowodować narażenie na niebezpieczne promieniowanie laserowe.

## **Location information of the labels**

**Informations d'emplacement des étiquettes**

**Información de la ubicación de las etiquetas**

**Informationen zur Lage der Etiketten**

**Informazioni sulla posizione delle etichette**

**Locatie-informatie van de etiketten**

**Informacje o lokalizacji etykiet**

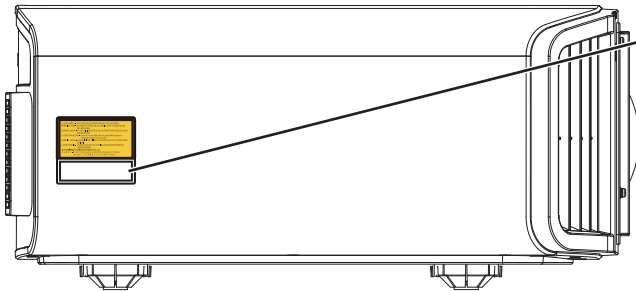

**LASER CAUTION LABEL**  
**ÉTIQUETTE DE MISE EN GARDE POUR LE LASER**  
**ETIQUETA DE PRECAUCIÓN DEL LÁSER**  
**LASERWARNSCHILD**  
**ETICHETTA DI ATTENZIONE LASER**  
**LASER WAARSCHUWINGSETIKET**  
**ETYKIETA OSTRZEGAWCZA DOTYCZĄCA LASERA**

## CAUTION/PRUDENCE/PRECAUCIÓN/ACHTUNG/ATTENZIONE/VOORZICHTIG/UWAGA

- Do not stare into the projector beam at any distance from the projector.
- Ne regardez pas dans le faisceau du projecteur à n'importe quelle distance du projecteur.
- No mire directamente al haz del proyector a ninguna distancia del mismo.
- Blicken Sie nicht direkt in den Lichtstrahl vom Projektor, egal aus welcher Entfernung.
- Non fissare il raggio del proiettore a qualsiasi distanza dal proiettore.
- Kijk niet in de projectorstraal op enige afstand van de projector.
- Nie patrz w wiązkę projektora z jakiegokolwiek odległości od projektora.
- Be careful to beam from lens when using the remote control for starting the projector while in front of the projection lens.
- Faites attention au faisceau de l'objectif lorsque vous utilisez la télécommande pour démarrer le projecteur lorsque vous faites face à l'objectif de projection.
- Tenga cuidado con el haz de la lente cuando utilice el mando a distancia para encender el proyector mientras está frente a la lente de proyección.
- Achten Sie auf die Projektorlinse, wenn Sie die Fernbedienung zum Starten des Projektors verwenden, während Sie sich vor der Projektorlinse befinden.
- Prestare attenzione al raggio proveniente dall'obiettivo quando si usa il telecomando per avviare il proiettore mentre ci si trova davanti all'obiettivo di proiezione.
- Let op de straal van de lens wanneer u de afstandsbediening gebruikt om de projector te starten terwijl u zich voor de projectielens bevindt.
- Podczas używania pilota do uruchamiania projektora przed obiektywem projekcyjnym należy uważać, aby nie wchodzić w światło obiektywu.
- Do not use of optical aids such as binoculars or telescopes inside the beam.
- N'utilisez pas d'instruments optiques tels que des jumelles ou des télescopes à l'intérieur du faisceau.
- No use ayudas ópticas como prismáticos o telescopios dentro del haz.
- Verwenden Sie keine optischen Hilfsmittel wie Ferngläser oder Teleskope innerhalb des Lichtstrahls.
- Non utilizzare dispositivi ottici come binocoli o telescopi all'interno del raggio.
- Gebruik geen optische hulpmiddelen zoals een verrekijker of teelens binnen de straal.
- Nie używaj pomocy optycznych, takich jak lornetki lub lunety, wewnątrz wiązki.

### Light source specifications

#### Spécifications de la source de lumière

#### Especificaciones de la fuente de luz

#### Spezifikationen der Lichtquelle

#### Specifiche della sorgente luminosa

#### Lichtbron specificaties

#### Specyfikacje źródła światła

112 W Laser diodes x 1, Wavelength 455nm, Maximum output is 112 W  
Diodes laser 112 W x 1, longueur d'onde 455 nm, sortie maximale 112 W  
Diodos láser de 112 W x 1, longitud de onda de 455 nm, salida máxima de 112 W  
112 W Laserdiode x 1, Wellenlänge 455 nm, maximale Ausgabeleistung 112 W  
Diodi laser x 1 112 W, lunghezza d'onda 455 nm, l'uscita massima è 112 W  
112 W laserdioden x 1, golflengte 455 nm, maximale uitvoer is 112 W  
Diody laserowe 112 W x 1, długość fali 455 nm, maksymalna moc wyjściowa to 112 watów

### Beam divergence angle from lens of this unit

#### Angle de divergence du faisceau de l'objectif de cette unité

#### Ángulo de divergencia del haz desde la lente de esta unidad

#### Strahldivergenzwinkel der Linse dieses Geräts

#### Angolo di divergenza del fascio dall'obiettivo di questa unità

#### Straaldivergentiehoek ten opzichte van de lens van dit toestel

#### Kąt rozbieżności wiązki od obiektywu tego projektora

DLA-NZ900 series

$\alpha = 39^{\circ(*1)} - 71^{\circ(*2)}$

DLA-NZ800 series

$\alpha = 33.5^{\circ(*1)} - 62.7^{\circ(*2)}$

\*1:Tele/Télé/Tele/Tele/Teleobiettivo/Tele/Teleobiektyw

\*2:Wide/Large/Amplio/Weit/Grandangolo/Breed/Szeroki

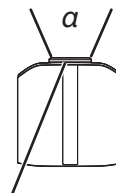

Laser emission port  
Port d'émission laser  
Puerto de emisión láser  
Laseraustrittsöffnung  
Porta emissione laser  
Laseremissie-poort  
Miejsce emisji lasera

## IEC62471-5

**Location information of the mark / Informations d'emplacement du repère /  
Información de la ubicación de la marca / Informationen zur Lage der Markierung /  
Informazioni sulla posizione del marchio / Locatie-informatie van de markering /  
Informacje lokalizacji etykiety**

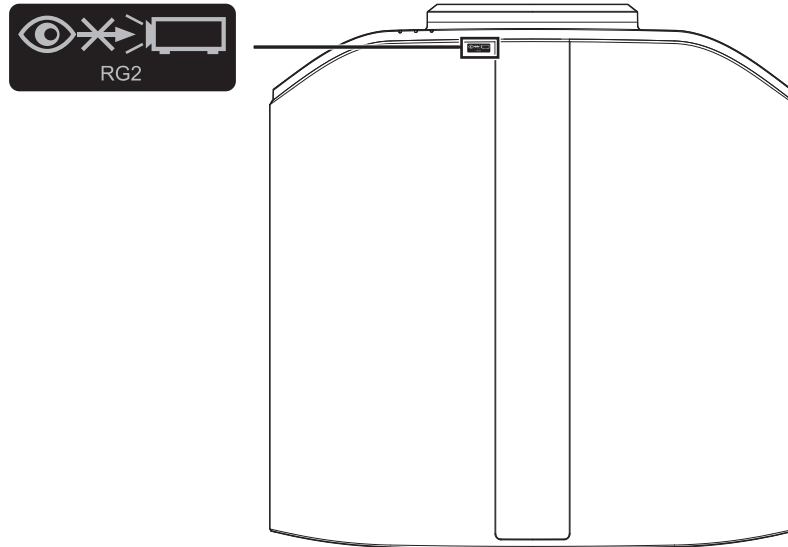

As with any bright light source, do not stare into the beam, RG2 IEC 62471-5:2015

Tout comme pour n'importe quelle source lumineuse brillante, ne regardez pas fixement le faisceau, RG2 IEC 62471-5: 2015

Al igual que con cualquier fuente de luz brillante, no mire directamente al haz, RG2 IEC 62471-5:2015

Wie bei allen hellen Lichtquellen, schauen Sie nicht in den Strahl, RG2 IEC 62471-5:2015

Come con qualsiasi fonte di luce intensa, non fissare il raggio, RG2 IEC 62471-5:2015

Net als bij andere felle lichtbron, kijk niet in de laserstraal, RG2 IEC 62471-5:2015

Jak w przypadku każdego jasnego źródła światła, nie patrz bezpośrednio w kierunku jego wiązki, RG2 IEC 62471-5:2015

# Indice

## Per iniziare

Precauzioni di sicurezza .....	2
Accessori/Accessori opzionali .....	13
Controllare gli accessori .....	13
Accessori opzionali .....	13
Controlli e funzioni .....	14
Unità principale - parte anteriore .....	14
Unità principale - parte inferiore .....	14
Unità principale - parte posteriore .....	15
Unità principale - terminali di ingresso .....	16
Telecomando .....	17
Inserimento delle batterie nel telecomando .....	18
Gamma effettiva del telecomando .....	18
Menu .....	19

## Installazione

Installazione del proiettore .....	20
Precauzioni durante l'installazione .....	20
Precauzioni durante il montaggio .....	21
Regolazione della posizione .....	22
Collegamento del proiettore .....	23
Collegamento al terminale di ingresso HDMI (ingresso digitale) .....	23
Collegamento al terminale LAN .....	24
Collegamento al terminale RS-232C .....	24
Collegamento al terminale TRIGGER .....	25
Collegamento del cavo di alimentazione (accessorio in dotazione) .....	25

## Funzionamento

Visione dei video .....	26
Regolazione dello schermo del proiettore .....	28
Regolazione della lente in base alla posizione di proiezione ..	28
Regolazione della dimensione dello schermo (aspetto) .....	29
Visione di film in 3D .....	30
Installazione di EMETTITORE SINCR0 3D .....	30
Visione di film in 3D .....	31
Regolazione dei film in 3D .....	31

## Regola/Imposta

Selezione di una qualità d'immagine in base al tipo di video ..	32
Impostazione della modalità d'immagine .....	32
Impostazione del profilo di colore .....	34
Regolazione sul colore preferito (Gestione Colore) .....	37
Visualizzazione del contenuto HDR .....	38
Funzione HDR su questa unità .....	38
Visualizzazione HDR10+ del contenuto .....	40
Impostazione Frame Adapt HDR .....	40
Utilizzo di "Theater Optimizer" .....	41
Impostazione Mappatura Automatica del Tono .....	43

Messa a punto della qualità dell'immagine .....	46
Regolazione del valore in uscita dell'immagine proiettata (Gamma/Mappatura dei toni) .....	46
Regolazione fine di mappatura dei toni/gamma alle impostazioni preferite .....	49
Riduzione del ritardo e dell'immagine residua delle immagini con movimenti rapidi (Controllo del Movimento) .....	51
Regolazioni e impostazioni nel menu .....	53
Elenco delle voci di menu .....	53
 Regola Immag. .....	56
 Segn. in Ing. .....	66
 Installazione .....	69
 Imp. Display .....	77
 Funzione .....	78
 Informazioni .....	83

## Manutenzione

Manutenzione dell'armadietto e del telecomando .....	84
Pulizia e sostituzione del filtro .....	84

## Risoluzione dei problemi

Risoluzione dei problemi .....	86
Quando appare il seguente messaggio... ..	91

## Altri

Controllo esterno .....	92
Specifiche RS-232C .....	92
Connessione TCP/IP .....	92
Formato dei comandi .....	93
Codice del telecomando .....	94
Esempio di comunicazioni .....	95
Specifiche .....	96
Software License Agreement .....	107
Important Notice concerning the Software .....	109
Indice .....	110



---

## Simboli utilizzati in questo manuale

**NZ900** indica una funzione supportata da DLA-NZ900.

**NZ800** indica una funzione supportata da DLA-NZ800.

**RS4200** indica una funzione supportata da DLA-RS4200.

**RS3200** indica una funzione supportata da DLA-RS3200.

Le voci non contrassegnate con uno dei simboli descritti sopra sono supportate da tutti i modelli.

Le illustrazioni del proiettore utilizzate in questo manuale sono quelle di DLA-NZ900. L'aspetto del proiettore di altri modelli potrebbe essere leggermente diverso.

# Accessori/Accessori opzionali

## Controllare gli accessori

Coperchio della lente ..... 1 pezzo

\* È applicato all'unità principale al momento della spedizione.

Telecomando ..... 1 pezzo

Batterie AAA (per controllo operativo) ..... 2 pezzi

Cavo di alimentazione (per il Regno Unito) (circa 2 m) ..... 1 pezzo

Cavo di alimentazione (per l'Unione Europea) (circa 2 m) ..... 1 pezzo

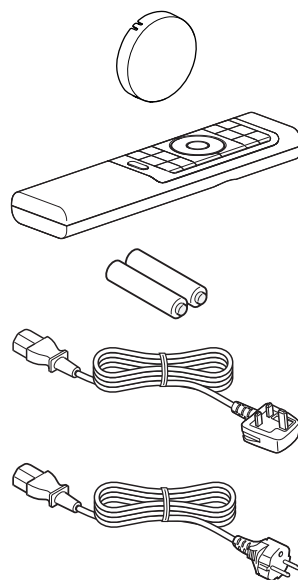

- Guida rapida dell'utente, precauzioni di sicurezza, scheda di garanzia e altro materiale stampato sono anche inclusi.
- Assicurarsi di leggere le "Precauzioni per la sicurezza" prima di utilizzare questo proiettore.

## Accessori opzionali

- OCCHIALI 3D: modello PK-AG3
- EMETTITORE SINCRONICO 3D: modello PK-EM2

# Controlli e funzioni

## Unità principale - parte anteriore

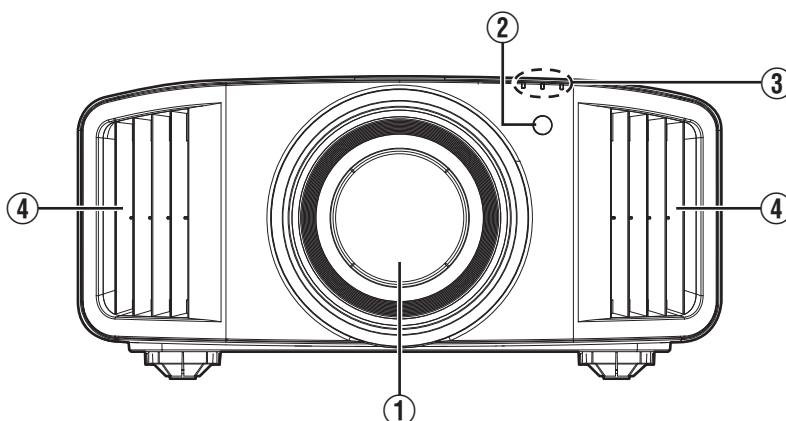

### ① Lente

Questa è una lente di proiezione. Non guardare attraverso la lente mentre si sta proiettando un'immagine.

### ② Sensore remoto (parte anteriore)

Puntare il telecomando in questa zona quando lo si utilizza.

\* Vi è un sensore remoto anche sul retro.

### ③ Indicatore

Fare riferimento a "Visualizzazione dell'indicatore sull'unità principale" P. 103.

### ④ Ventola di scarico

L'aria calda viene scaricata per raffreddare la temperatura interna.  
Non bloccare le ventole.

## Unità principale - parte inferiore

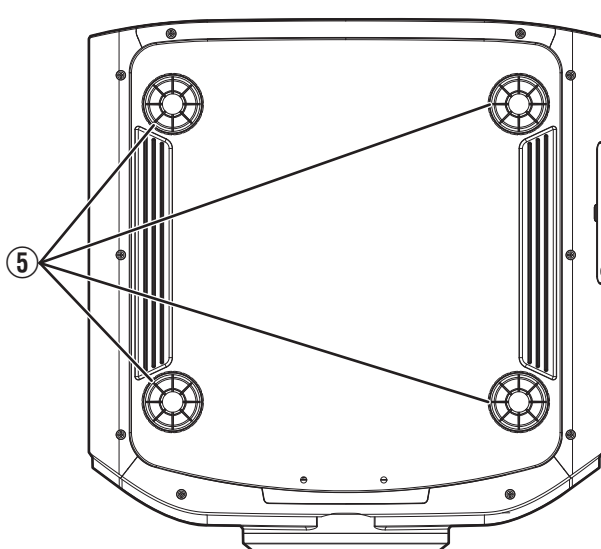

### ⑤ Piedi

L'altezza e l'angolazione del proiettore possono essere regolati girando il piedino. (da 0 a 5 mm) (P. 22)

Quando si rimuove il piedino, si possono utilizzare i fori per il montaggio della staffa di montaggio a soffitto.

## Unità principale - parte posteriore

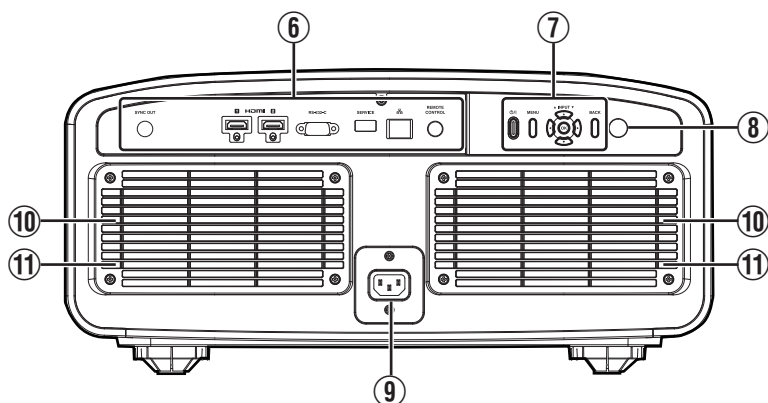

### ⑥ Terminali di ingresso

Per i dettagli sui terminali, fare riferimento a “Unità principale -terminali di ingresso”P. 16.

### ⑦ Pannello operativo

Per maggiori dettagli, fare riferimento al “Pannello di comando” nella figura di seguito.

### ⑧ Sensore remoto (parte posteriore)

Puntare il telecomando in questa zona quando lo si utilizza.

\* Vi è un sensore remoto anche sulla parte anteriore.

### ⑨ Terminale di ingresso dell'alimentazione

Collegare il cavo di alimentazione in dotazione a questo terminale.

### ⑩ Ingressi dell'aria

Le prese d'aria assorbono aria per raffreddare la temperatura interna.

Non bloccare né impedire l'uscita dell'aria calda. Ciò potrebbe causare il malfunzionamento dell'apparecchio.

### ⑪ Copertura del filtro

Per eseguire la manutenzione del filtro, rimuovere questo coperchio. (P. 84)

## Pannello operativo

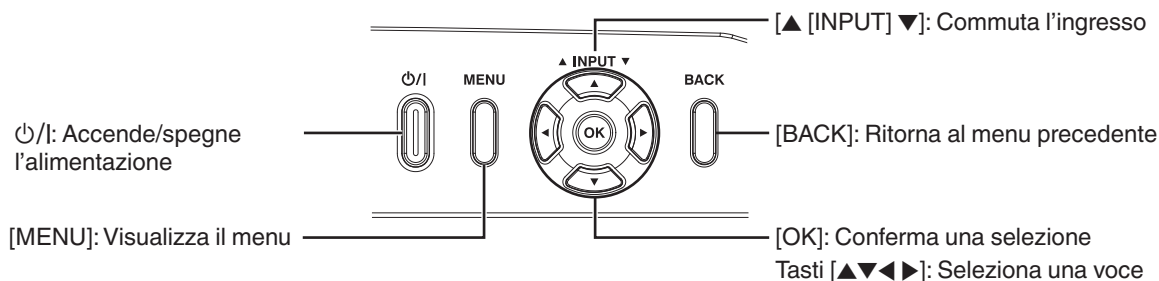

## Unità principale - terminali di ingresso

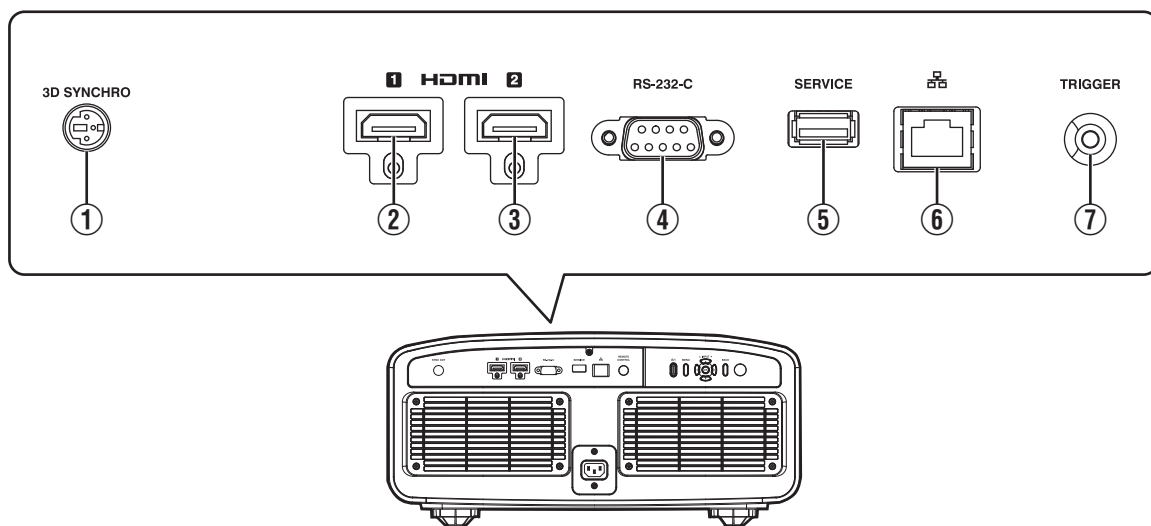

### ① Terminale [3D SYNCHRO]

Collegandolo un EMETTITORE SINCRO 3D (in vendita separatamente) a questo terminale, si possono vedere film in 3D.

### ② Terminale di ingresso [HDMI 1]

### ③ Terminale di ingresso [HDMI 2]

Per il collegamento dei dispositivi che supportano l'uscita HDMI. (P. 23)

### ④ Terminale [RS-232C] (maschio a 9 pin sub D)

È possibile controllare il proiettore collegando un PC a questo terminale.

### ⑤ Terminale [SERVICE]

Per aggiornare il software o per utilizzare la funzione di impostazione di backup tramite un'unità flash USB disponibile in commercio.

### ⑥ Terminale [LAN] (RJ-45)

È possibile controllare il proiettore collegandolo a un PC attraverso la rete del computer per inviargli i comandi di controllo.

### ⑦ Terminale [TRIGGER]

Terminale in uscita per alimentazione da 12 V CC, 100 mA. Viene utilizzato per inviare i segnali di uscita a dispositivi di controllo, come ad esempio uno schermo elevatore dotato della funzione trigger.

Si noti che una connessione sbagliata potrebbe danneggiare il proiettore. (Tip=DC +12 V, Sleeve=GND)

## Telecomando

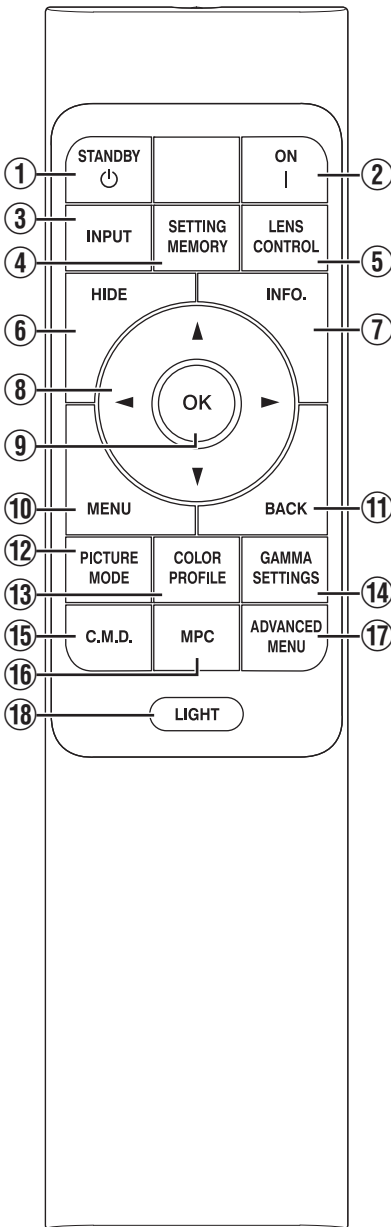

### ① [STANDBY]

Spegne l'alimentazione. (P. 27)

### ② [ON]

Accende l'alimentazione.  
(P. 26)

### ③ [INPUT]

Commuta l'ingresso a [HDMI 1] o [HDMI 2]. (P. 26)

### ④ [SETTING MEMORY]

Visualizza il menu di selezione della modalità di installazione.

### ⑤ [LENS CONTROL]

Per regolare focalizzazione, zoom e spostamento. (P. 28)

- A ogni pressione del pulsante si cambia l'impostazione nella sequenza seguente: "Fuoco" → "Zoom" → "Spostamento"...

### ⑥ [HIDE]

Nasconde l'immagine temporaneamente. (P. 26)

### ⑦ [INFO.]

Visualizza il menu delle informazioni. (P. 83)

### ⑧ Tasti [▲▼◀▶]

Per selezionare una voce.

### ⑨ [OK]

Conferma una voce selezionata.

### ⑩ [MENU]

Visualizza il menu oppure nasconde il menu se questo è visualizzato.

### ⑪ [BACK]

Ritorna al menu precedente.

### ⑫ [PICTURE MODE]

Visualizza il menu di selezione della modalità immagine. (P. 32)

### ⑬ [COLOR PROFILE]

Visualizza il menu di selezione profilo colore. (P. 34)

### ⑭ [GAMMA SETTINGS]

Visualizza il menu impostazione gamma.

### ⑮ [C.M.D.]

Visualizza il menu di selezione dell'interpolazione fotogrammi. (P. 52)

### ⑯ [MPC]

Visualizza il menu impostazione MPC. (P. 65)

### ⑰ [ADVANCED MENU]

A ogni pressione del pulsante il menu cambia nella sequenza seguente: "Modalità Immagine" → "Profilo Colore" → "Temp. Colore" → "Controllo del Movimento".

### ⑱ [LIGHT]

Illumina i tasti sul telecomando.

## Inserimento delle batterie nel telecomando

### Inserimento delle batterie

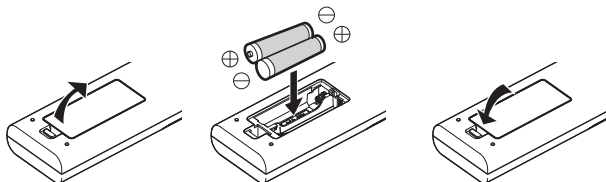

### Rimozione delle batterie

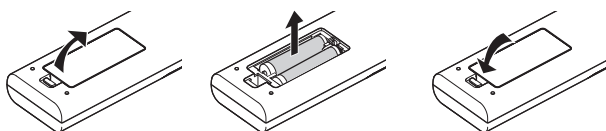

- Se il telecomando deve essere spostato più vicino all'unità per funzionare, vuol dire che le batterie si stanno scaricando. Sostituire le batterie con quelle nuove (AAA).
- Inserire le batterie in base ai riferimenti  $\oplus$   $\ominus$ . Inserire innanzitutto l'estremità  $\ominus$  delle batterie. Quando si rimuove la batteria, farlo dall'estremità  $\oplus$ .
- Se si verifica un errore quando si usa il telecomando, rimuovere le batterie ed attendere per cinque minuti. Caricare di nuovo le batterie ed attivare il telecomando.

### AVVERTENZA

- Non lasciare il telecomando in un luogo esposto alla luce diretta del sole o ad alte temperature. Potrebbe deformarsi a causa del calore, oppure i componenti interni potrebbero subire dei danni con conseguente rischio di incendio.
- Rimuovere le batterie dal telecomando quando lo si conserva. Si possono verificare delle perdite, se si conserva il telecomando per un lungo periodo di tempo senza aver rimosso le batterie.
- Rischio di esplosioni se la batteria viene sostituita con una di tipo non corretto. Smaltire le batterie usate secondo le istruzioni.
- Se si desidera smaltire la batteria, tenere in considerazione le strutture o sistemi di raccolta per un riciclaggio appropriato.

## Gamma effettiva del telecomando

Quando si punta il telecomando verso il sensore dell'unità (anteriore o posteriore), accertarsi che la distanza dal sensore non sia superiore a 7 m.

Se il telecomando non funziona correttamente, avvicinarlo all'apparecchio.

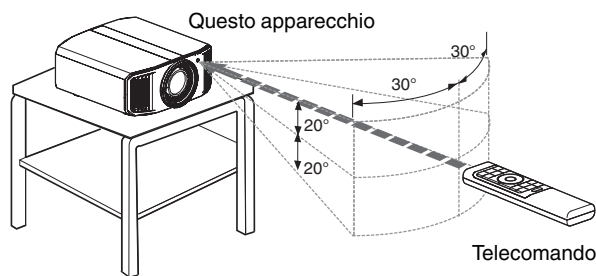

### Controllare attraverso il riflesso da uno schermo, ecc.

Accertarsi che la distanza totale A (tra questo apparecchio e lo schermo) e la distanza B (tra il telecomando e lo schermo) non sia superiore a 7 m.

\* Poiché l'efficienza dei segnali riflessi dal telecomando varia in base al tipo di schermo usato, la distanza operativa potrebbe diminuire.

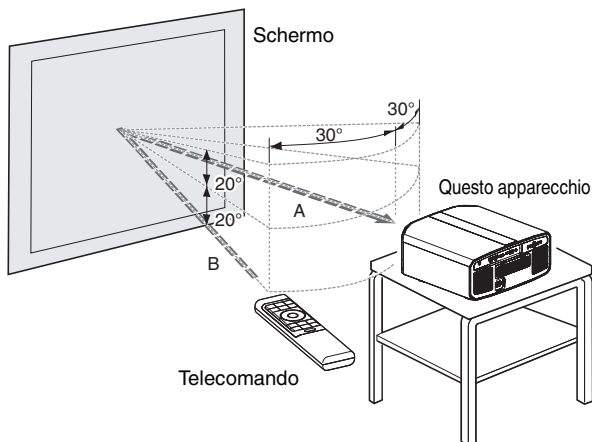



## Menu

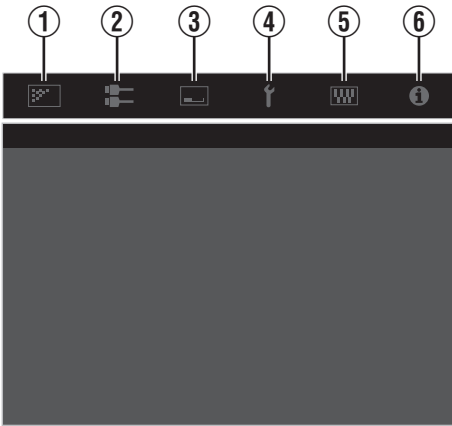

Selezionare l'icona nella parte superiore del menu per visualizzarne la corrispondente voce di impostazione come mostrato di seguito.

### ① Regola Immag.



### ② Segn. in Ing.



### ③ Installazione



### ④ Imp. Display



### ⑤ Funzione



### ⑥ Informazioni



# Installazione del proiettore

## Precauzioni durante l'installazione

Leggere con attenzione quanto segue prima di installare l'unità.

### Quando si trasporta l'unità

Questa unità è pesante. Accertarsi che ci siano almeno due persone per il trasporto. Il proiettore pesa più di 20 kg.

### Non installare nei seguenti luoghi

Questa unità è un dispositivo di precisione. Astenersi dal installarla o utilizzarla nei seguenti luoghi. In caso contrario, potrebbero verificarsi incendio o malfunzionamenti.

- Luoghi polverosi, bagnati e umidi
- Luoghi soggetti a fumo oleoso o fumo di sigaretta
- Su tappeti o materassi o altre superfici morbide
- Luoghi esposti alla luce diretta del sole
- Luoghi con temperature alte o basse
- Non installare l'unità in stanze oleose o soggette a fumo di sigaretta. Anche piccole quantità di fumo o olio possono avere ripercussioni a lungo termine sulla presente unità.
- \* Questa unità produce una grande quantità di calore ed è progettata per assorbire aria fredda per raffreddare i propri componenti ottici. Utilizzare l'unità nei luoghi suddetti potrebbe far aderire la polvere lungo il percorso della luce, provocando così immagini scure o colori velati.
- \* La sporcizia che aderisce ai componenti ottici non può essere rimossa.

### Mantenersi distanti dalla parete, ecc.

Dato che l'unità scarica una gran quantità di calore, installarla a una distanza adeguata dagli oggetti circostanti, come mostrato sotto.

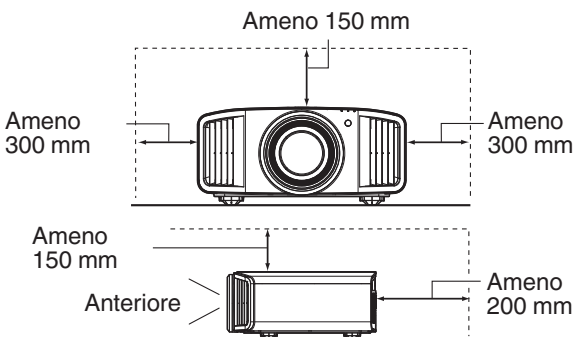

Lasciare libera la parte anteriore dell'unità. Se vi sono oggetti che ostruiscono la ventola di scarico, l'aria calda tornerà indietro nell'unità provocandone il riscaldamento. L'aria calda che fuoriesce dall'unità potrebbe proiettare ombre sullo schermo (fenomeno della foschia da calore).

### Utilizzo dell'unità

Evitare di proiettare nelle seguenti circostanze. In caso contrario, potrebbero verificarsi incendio o malfunzionamenti.

- Proiezione con l'unità in posizione verticale

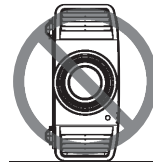

- Proiezione con l'unità inclinata ad angolo  
Angolo rispetto al piano orizzontale: entro  $\pm 10^\circ$

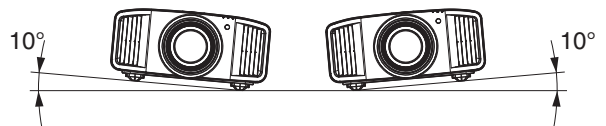

Inclinazione verticale: entro  $\pm 10^\circ$

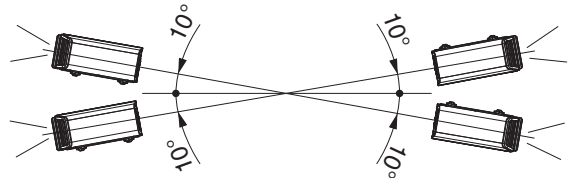

- Si potrebbe verificare un malfunzionamento se l'angolazione non è impostata entro l'intervallo suddetto.

### Installazione dello schermo

Installare l'apparecchio e lo schermo in modo che siano perpendicolari l'uno rispetto all'altro.

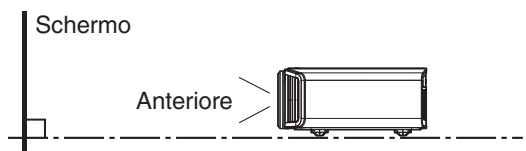

- Scegliere uno schermo il cui materiale abbia un motivo non uniforme. Motivi uniformi, come i quadretti, potrebbero provocare interferenze.
- In questo caso, è possibile cambiare le dimensioni dello schermo per rendere le interferenze meno evidenti.

### Uso del proiettore ad altitudine elevata

Quando si utilizza questa unità in luoghi che si trovano al di sopra di 900 m s.l.m. (bassa pressione dell'aria), impostare "Modal. Alta Quota" su "Acceso". (P. 81)

## Precauzioni durante il montaggio

### Fissaggio (montaggio) del proiettore

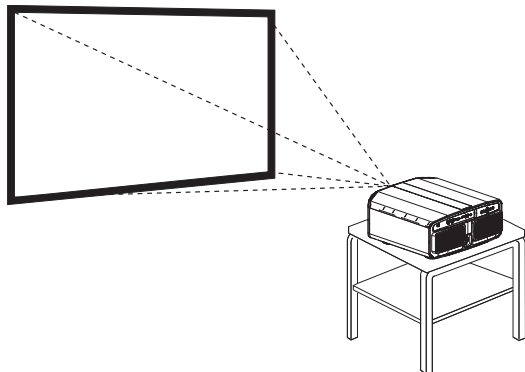

- Quando si deve montare l'unità in una posizione fissa in cui utilizzarla, installarla in orizzontale.
- Assicurarsi di fissare l'unità principale in modo da evitare incidenti, come ad esempio in caso di scossa sismica.

### Fissaggio con viti

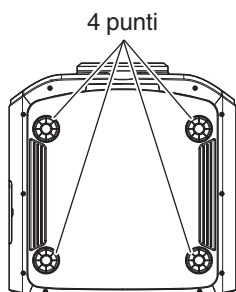

Rimuovere i quattro piedini nella parte inferiore e fissarlo con le viti (viti M5, da 20 a 25 mm).

- \* Usando viti diverse da quelle indicate si potrebbe danneggiare l'unità o causare la caduta dell'unità dal supporto.

### Fissaggio del proiettore (montaggio a soffitto)

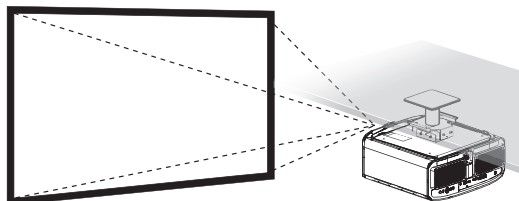

- Assicurarsi di chiedere al proprio rivenditore di installare l'unità per voi. Se si installa l'unità da soli, essa potrebbe cadere causando lesioni.
- Adottare le misure necessarie per evitare che l'unità principale cada, ad esempio durante un'eventuale scossa sismica.
- A prescindere dal periodo di garanzia, JVC non è responsabile di alcun danno causato dal montaggio dell'apparecchio senza l'utilizzo di accessori per il soffitto di marca JVC, o dal montaggio dell'apparecchio in un ambiente non idoneo al montaggio sul soffitto.
- Quando si utilizza l'apparecchio appeso al soffitto, fare attenzione alla temperatura circostante. Quando il riscaldamento è in funzione, la temperatura intorno al soffitto potrebbe essere maggiore del previsto.
- Per fissare l'unità al supporto di fissaggio a soffitto, impostare la coppia di serraggio a un valore compreso tra 1,5 Nm e 2,0 Nm. L'applicazione di una coppia di serraggio al di fuori dell'intervallo indicato può causare danni all'unità e la caduta della stessa.
- Utilizzare un supporto proiettore che sostenga più del peso del proiettore.
- Quando si riutilizza il supporto di montaggio a soffitto di un vecchio modello, consultare lo specialista per controllare se ci sono eventuali problemi con lo spazio circostante e l'aumento di peso.
- Installare la presa elettrica a un'altezza accessibile per potersi scollegare dalla presa a muro. Oppure installare l'interruttore a un'altezza accessibile per poter spegnere il proiettore. Per ulteriori informazioni, rivolgersi al concessionario autorizzato o a uno specialista.

# Regolazione della posizione

## Regolazione dell'angolo di sollevamento del proiettore

L'altezza e l'inclinazione dell'unità (da 0 a 5 mm) possono essere regolati girando i piedini. Sollevare l'unità e regolare i quattro piedini.

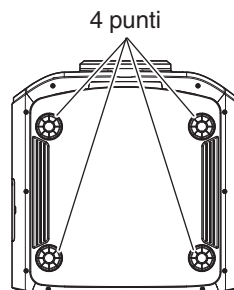
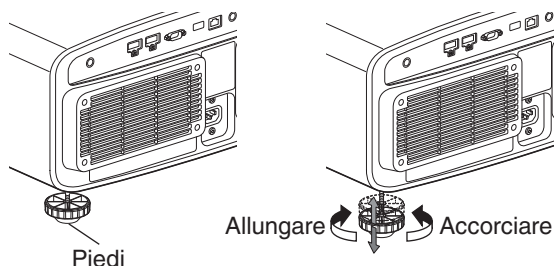

## Regolazione della posizione dell'immagine

Utilizzando la funzione di spostamento della lente di questa unità, è possibile spostare l'immagine in alto/in basso o a destra/sinistra. Impostarla in base alla posizione preferita.

➔ "Regolazione della lente in base alla posizione di proiezione" (P. 28)

### Posizione orizzontale

Posizione verticale: 0% (centro)

Fino a circa il 43% **NZ900 RS4200** e 34% **NZ800 RS3200** dell'immagine proiettata \*

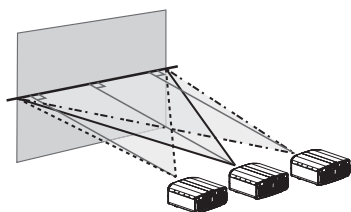

### Posizione verticale

Posizione orizzontale: 0% (centro)

Fino a circa il 100% **NZ900 RS4200** e 80% **NZ800 RS3200** dell'immagine proiettata \*

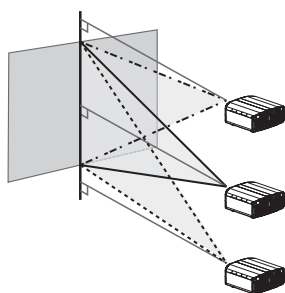

\* Immagine 16:9

### Intervallo di spostamento della lente (16:9)

**NZ900 RS4200**

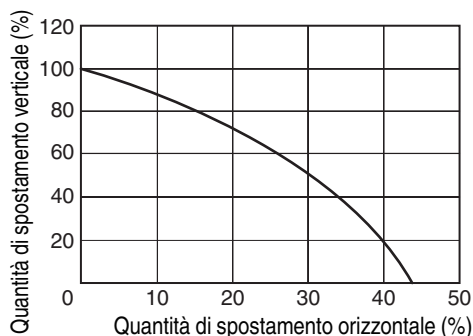

**NZ800 RS3200**

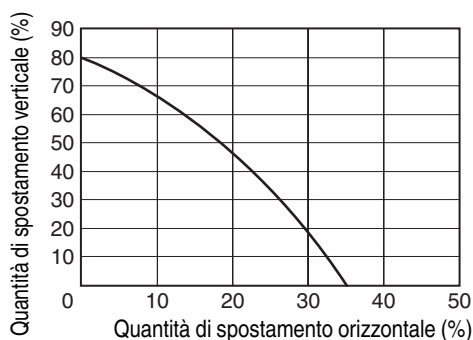

- Lo spostamento verticale massimo varia con la quantità di spostamento orizzontale. Allo stesso modo, lo spostamento orizzontale massimo varia con la quantità di spostamento verticale.
- I valori sul grafico sono da intendersi come linee guida. Usarle come riferimento durante l'installazione.

# Collegamento del proiettore

- Accendere l'alimentazione soltanto quando la connessione è stata completata.
- Le procedure di connessione variano in base al dispositivo usato. Per ulteriori dettagli, fare riferimento al manuale delle istruzioni del dispositivo da collegare.
- Questo proiettore è utilizzato per la proiezione di immagini. Per trasmettere l'audio dei dispositivi collegati, collegare un dispositivo di uscita audio separato, come un amplificatore o un altoparlante.
- Il proiettore non ha alcun passaggio audio attraverso l'uscita eARC.
- Le immagini potrebbero non apparire in base ai dispositivi e ai cavi collegati. Quando si utilizza un cavo HDMI (venduto separatamente), utilizzarne uno con la certificazione HDMI Ultra High Speed (supporta 48 Gbps).
- Inoltre, fare riferimento a "Impostazione EDID HDMI" P. 68.
- Alcuni cavi non possono essere collegati a questa unità a causa delle dimensioni della rispettiva copertura del connettore.
- La configurazione di una password di rete è necessaria prima di connettere al terminale LAN. Per i dettagli, fare riferimento a "Password di rete" P. 79.

## Collegamento al terminale di ingresso HDMI (ingresso digitale)

### Collegamento tramite il cavo HDMI

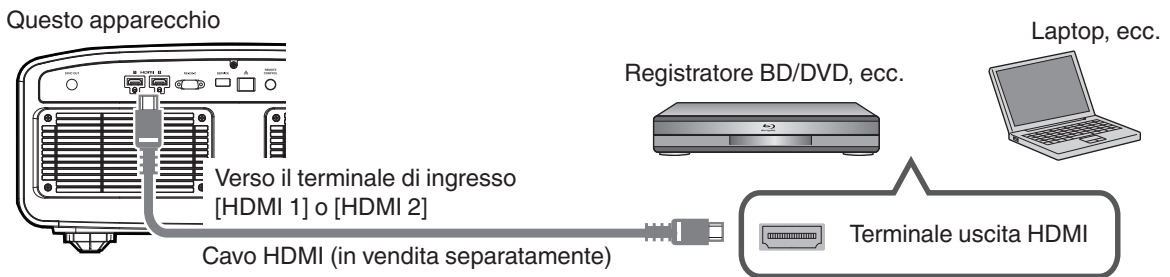

- Se si verifica del rumore, allontanare il laptop dalla presente unità.

### Connessione attraverso un amplificatore AV

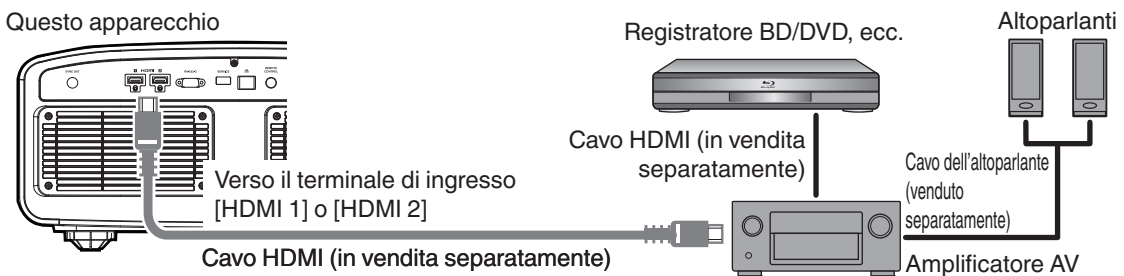

- Se il dispositivo sorgente è collegato al proiettore attraverso un dispositivo intermedio come un amplificatore AV o un divisore, l'immagine video potrebbe non apparire a seconda delle specifiche del dispositivo intermedio. In tal caso, collegare il dispositivo sorgente direttamente al proiettore e controllare se l'immagine video viene visualizzata.

## Collegamento tramite il cavo di conversione HDMI-DisplayPort

Questo apparecchio

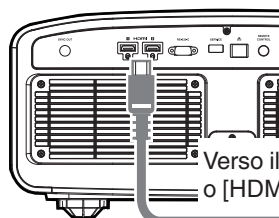

Verso il terminale di ingresso [HDMI 1]  
o [HDMI 2]

Cavo di conversione HDMI-DisplayPort (in vendita separatamente)

PC desktop, ecc.



Terminale DisplayPort

- Se si verifica del rumore, allontanare il PC desktop dalla presente unità.
- Se il video non viene visualizzato, provare a ridurre la lunghezza del cavo o ad abbassare la risoluzione dell'apparecchiatura che trasmette il video.

## Collegamento al terminale LAN

Questo apparecchio

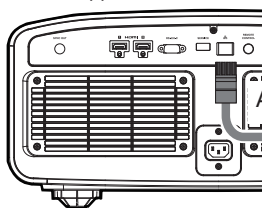

Al terminale [LAN]

Cavo connessione (in  
vendita separatamente)

PC desktop, ecc.

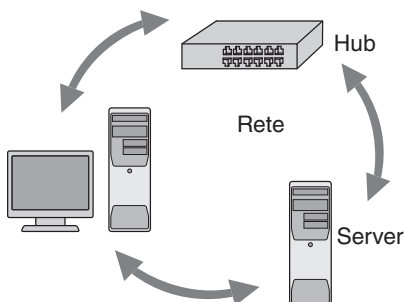

- La rete è utilizzata per controllare la presente unità. Non la si utilizza per inviare o ricevere segnali video.
- Contattare il proprio amministratore di rete per informazioni riguardanti la connessione di rete.
- La configurazione di una password di rete è necessaria prima di connettere al terminale LAN. (P. 79)
- Impostare "ECO Mode" su "Spento" se si effettua la comunicazione LAN in modalità Standby. (P. 78)
- Per maggiori informazioni sui segnali controllati, consultare "Controllo esterno" P. 92.

## Collegamento al terminale RS-232C

Questo apparecchio

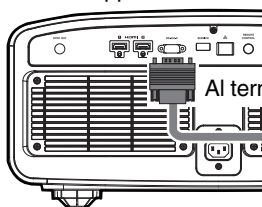

Al terminale [RS-232C]

Connessione RS-232C (in  
vendita separatamente)

Laptop, ecc.

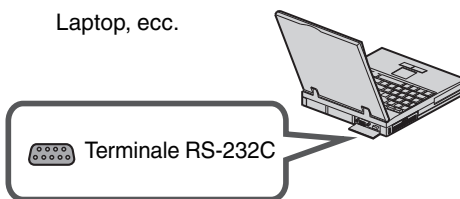

- Impostare "ECO Mode" su "Spento" se si effettua la comunicazione RS-232C in modalità Standby. (P. 78)
- Per maggiori informazioni sui segnali controllati, consultare "Controllo esterno" P. 92.

## Collegamento al terminale TRIGGER

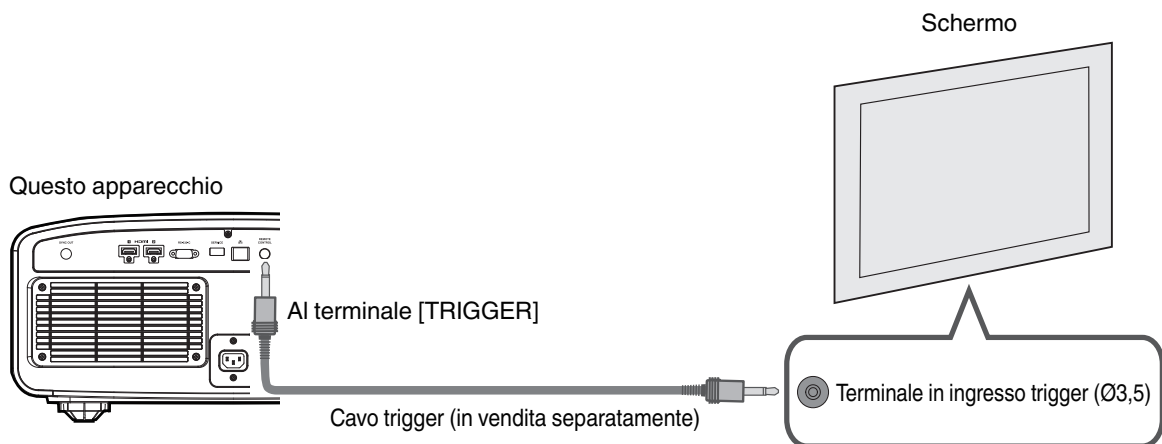

- Non utilizzarlo per alimentare altri dispositivi.
- Il collegamento al terminale audio di un altro dispositivo potrebbe provocarne il malfunzionamento o il guasto.
- L'uso oltre il valore nominale provocherà un malfunzionamento dell'unità.
- Il terminale trigger emette una tensione di 12 V. Prestare la dovuta attenzione onde evitare cortocircuiti.
- L'impostazione di fabbrica è "Spento". Per modificare l'impostazione, configurare la voce "12V Trigger" nel menu (P. 78.)

## Collegamento del cavo di alimentazione (accessorio in dotazione)

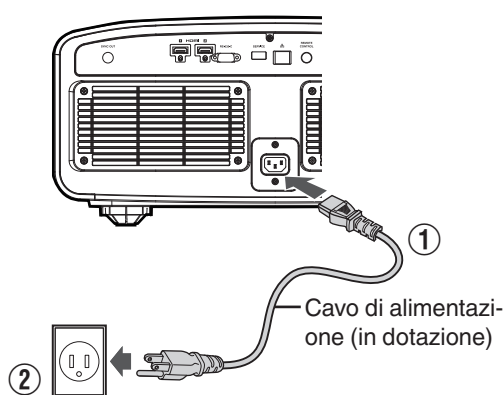

- ① Collegare il cavo di alimentazione al terminale di ingresso dell'alimentazione sull'unità principale.
- ② Inserire la spina di alimentazione in dotazione nella presa.

### ⚠ Precauzioni per evitare incendi e scosse elettriche

- Il consumo energetico di questa unità è elevato. Collegarlo direttamente alla presa a muro che supporta 15 A.
- Quando non si utilizza il proiettore, scollegare il cavo di alimentazione dalla presa.
- Collegarlo utilizzando solo il cavo di alimentazione in dotazione.
- Non utilizzare tensioni diverse da quella indicata.
- Non danneggiare, rompere né modificare il cavo di alimentazione. Non appoggiare oggetti pesanti sul cavo di alimentazione, non riscaldarlo e non tirarlo. Si potrebbe danneggiare.
- Non estrarre il cavo di alimentazione con le mani bagnate.



# Visione dei video

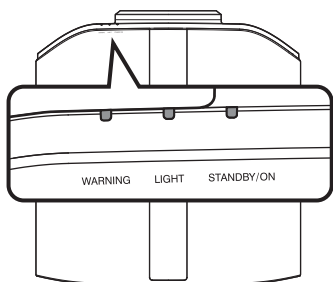
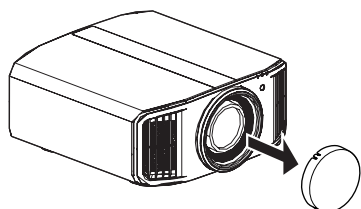

Telecomando

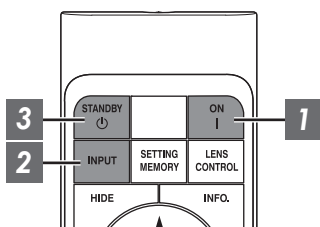

Questo apparecchio

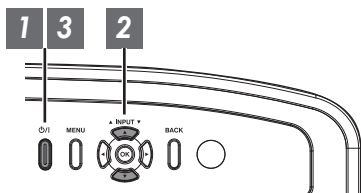

## NOTA

- Assicurarsi di rimuovere il coperchio della lente.
- Collegare il cavo di alimentazione e assicurarsi che l'indicatore "STANDBY/ON" si accenda di colore rosso.
- Durante lo standby in "ECO Mode", l'indicatore "STANDBY/ON" non si accende, neanche quando il cavo di alimentazione è collegato correttamente.  
In tal caso, annullare la modalità di standby premendo qualsiasi pulsante sull'unità telecomando, oppure utilizzare il pulsante  $\text{O/I}$  sull'unità proiettore quando si attiva l'alimentazione.

### 1 Accendere l'alimentazione

Telecomando: premere il pulsante  $\text{I}$  [ON]

Unità proiettore: premere il pulsante  $\text{O/I}$

- L'indicatore luminoso "STANDBY/ON" passa da rosso a verde (luce spenta in "ECO Mode") a verde (la luce si spegne dopo l'avvio dell'unità).

"STANDBY/ON" si accende (rosso)  
In stato di standby

"STANDBY/ON" si accende (verde)  
Quando la fonte luminosa è in fase di avvio

Luce "STANDBY/ON" spenta  
Quando in "ECO Mode"



### 2 Scegliere l'immagine da proiettare

Unità telecomando/proiettore: premere il pulsante [INPUT] per commutare l'ingresso

- Selezionare il dispositivo per la proiezione dell'immagine.

Per nascondere l'immagine temporaneamente

Premere il pulsante [HIDE] sul telecomando

- L'indicatore luminoso "STANDBY/ON" inizia a lampeggiare di colore verde.
- Premere il tasto [HIDE] di nuovo per riprendere la visualizzazione dell'immagine.
- L'alimentazione non può essere spenta quando l'immagine è temporaneamente nascosta.
- La sorgente luminosa viene spenta quando "Modalità Nascondi" è impostato su "Acceso" nel menu OSD.

### 3 Spegnere l'alimentazione

Telecomando: premere il pulsante  [STANDBY]

Unità proiettore: premere il pulsante /I

- Mentre viene visualizzato il messaggio “Spegnere l'alimentazione?”, premere nuovamente il pulsante.
- La luce del blocco DL si spegne e l'indicatore “STANDBY/ON” passa da una luce verde a una luce lampeggiante rossa.
- Dopo lo spegnimento della luce, la ventola girerà per circa 10 secondi per raffreddare il blocco LD (modalità raffreddamento). Non scollegare il cavo di alimentazione mentre è in corso il raffreddamento.
- A seconda delle impostazioni del proiettore, il tempo di raffreddamento potrebbe essere di circa 30 secondi in più per via dell'elaborazione interna.
- Dopo il completamento del raffreddamento, l'indicatore “STANDBY/ON” passa da una luce rossa lampeggiante a una luce rossa fissa.

“STANDBY/ON” lampeggiante (rosso)  
In modalità raffreddamento



“STANDBY/ON” si accende (rosso)  
In stato di standby



## AVVERTENZA

- Non è possibile riaccendere l'alimentazione mentre il raffreddamento è in corso.
- Staccare la spina di alimentazione quando l'apparecchio non deve essere usato per lunghi periodi di tempo.
- Se l'indicazione dell'indicatore è diversa da quanto indicato nella descrizione, fare riferimento a “Visualizzazione dell'indicatore sull'unità principale”P. 103 per i dettagli.

# Regolazione dello schermo del proiettore

## Regolazione della lente in base alla posizione di proiezione

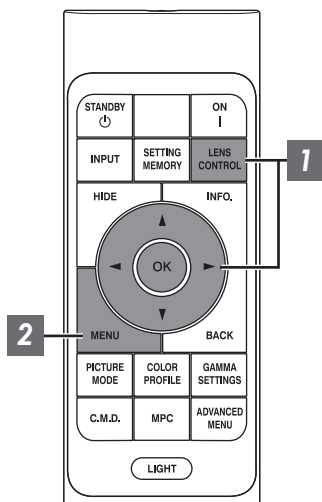

**1** Premere il pulsante [LENS CONTROL] e utilizzare i tasti [▲▼◀▶] per regolare Fuoco, Zoom (dimensioni schermo) e Spostamento (posizione schermo)



- Ogni volta che si preme il pulsante [LENS CONTROL] o [OK] si commuta la modalità nell'ordine seguente: "Fuoco" → "Zoom" → "Spostamento" → "Fuoco"...
- Il funzionamento della funzione di controllo lente è disattivato quando il blocco lente è impostato su "Acceso". (P. 70)
- Per informazioni più dettagliate, fare riferimento a "Controllo Obiettivo" P. 70.



Regolazione Fuoco

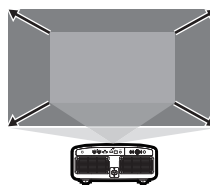

Regolazione Zoom  
(dimensione dello schermo)

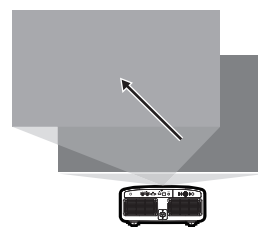

Regolazione Spostamento  
(posizione dello schermo)

**2** Premere il pulsante [MENU] o [BACK] per terminare la regolazione

### Schema di regolazione visualizzato sulla schermata di regolazione

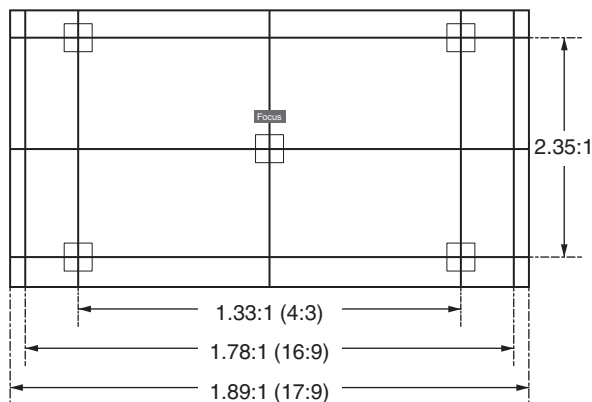

Regolare il display in base all'angolo di visualizzazione dei rispettivi formati immagine per i modelli di regolazione.

\* Questa voce non è visualizzata quando "Immagine Campione" è configurato su "Spento".

## Regolazione della dimensione dello schermo (aspetto)

La dimensione dello schermo dell'immagine proiettata può essere regolata in modo ottimale in base a quella originale (formato) inserita.

**1** Premere il pulsante [MENU] per visualizzare il menu

**2** Selezionare “Installazione” → “Aspetto” nel menu, quindi selezionare l'impostazione e premere [OK]



Impostazione	Descrizione
Zoom	Ingrandisce al massimo l'immagine in ingresso in orizzontale, mantenendo al tempo stesso le proporzioni per la visualizzazione. La parte dell'immagine che fuoriesce dal bordo verticalmente non verrà visualizzata. * Visualizzato in una larghezza di 3840 pixel quando si trova in modalità 3D.
Auto	Ingrandisce al massimo l'immagine in ingresso in orizzontale o in verticale, mantenendo al tempo stesso le proporzioni per la visualizzazione.
Nativo	Ingrandisce l'immagine 4 volte per la visualizzazione al centro se le dimensioni della schermata dell'immagine in ingresso sono 1920×1080 o più piccole, oppure 2048×1080. Se le dimensioni della schermata dell'immagine in ingresso sono maggiori di 1920×1080 (con l'eccezione di 2048×1080), l'immagine viene visualizzata al centro senza alcun ingrandimento.

**3** Premere il pulsante [MENU] per uscire

\* Quando “Modalità Immagine” è configurato su “FILMMAKER MODE”, “Aspetto” è fissato su “Auto”.

### Esempio di immagine in ingresso e dimensione dello schermo

Impostazione Dimensioni immagine in ingresso	Zoom	Auto	Nativo
720×480			
1920×1080			

# Visione di film in 3D

Utilizzando OCCHIALI 3D (PK-AG3) e EMETTITORE SINCRO 3D (PK-EM2), entrambi in vendita separatamente, è possibile usufruire delle immagini video 3D.

- \* Gli occhiali PK-AG3 potrebbero non funzionare con alcuni materiali dello schermo polarizzato/di rigetto della luce ambientale. L'immagine potrebbe essere eccessivamente scura quando visualizzata attraverso gli occhiali. Utilizzare occhiali con polarizzazione circolare di terze parti per questi tipi di applicazioni.

## Installazione di EMETTITORE SINCRO 3D

- 1 Collegare EMETTITORE SINCRO 3D al terminale [3D SYNCHRO] sull'unità principale

Esempio di installazione

Questo apparecchio

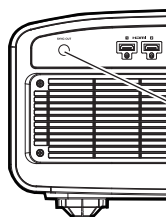

EMETTITORE SINCRO 3D  
PK-EM2



OCCHIALI 3D  
PK-AG3

## Visione di film in 3D

1

Collegare l'unità a un dispositivo HDMI compatibile con il 3D e accendere l'alimentazione, quindi riprodurre l'immagine del video 3D

- Per i dettagli relativi a come riprodurre le immagini video 3D, consultare il manuale di istruzioni del riproduttore o registratore in uso.
- Questa unità supporta i seguenti formati 3D.
  - Frame packing
  - Side-by-side
  - Top-and-bottom

Impostazione del formato 3D

- 1 **Selezionare “Segn. in Ing.” → “Impostazione 3D” → “Formato 3D” nel menu per commutare il formato**

Formato	Descrizione
Auto	Determina e imposta automaticamente il formato alla ricezione del segnale 3D.
Fianco a Fianco	Selezionare questa impostazione se il segnale 3D in ingresso è in formato “side-by-side”.
Alto e Basso	Selezionare questa impostazione se il segnale 3D in ingresso è in formato “top-and-bottom”.
2D	Selezionare questa impostazione se le immagini 2D vengono erroneamente riconosciute come 3D.

- \* Se un segnale non può essere visualizzato come immagine 3D, selezionando il formato il segnale non passa all'immagine in 3D. Per maggiori informazioni sugli eventuali segnali di ingresso, fare riferimento a (“Tipi di segnali di ingresso possibili” P. 102).
- \* Nell'impostazione predefinita, “Formato 3D” è impostato su “Auto” per la proiezione automatica di immagini 3D.

Funzionamento

2

**Spegnere l'alimentazione del OCCHIALI 3D e indossarli**

## Regolazione dei film in 3D

Le immagini dei video 3D potrebbero apparire diverse ai vari spettatori. Ciò può dipendere anche dalla propria condizione fisica al momento della visione. Si consiglia quindi di regolare le immagini video di conseguenza.

1

Selezionare “Segn. in Ing.” → “Impostazione 3D” dal menu

### Regolazione del parallasse (Parallasse)

Regolare lo spostamento dell'immagine separatamente per l'occhio destro e sinistro, al fine di ottenere il migliore effetto 3D.

- Per fare ciò, utilizzare i tasti ◀▶ per spostare il cursore.
- Intervallo di impostazione: da -15 a +15

### Regolazione della diafonia (Annulla Diafonia)

È possibile ridurre le doppie immagini (sovrapposizione dell'immagine sinistra sulla destra o viceversa) per ottenere una qualità nitida.

- Per fare ciò, utilizzare i tasti ◀▶ per spostare il cursore.
- Intervallo di impostazione: da -8 a +8

2

**Premere il pulsante [MENU] per uscire**

### NOTA

- Le impostazioni “Impostazione 3D” vengono salvate separatamente per ciascun terminale di ingresso. Il nome del terminale di ingresso attualmente selezionato viene visualizzato nell'angolo in alto a destra del menu “Impostazione 3D”.
- Per passare alla configurazione delle impostazioni per un terminale di ingresso diverso, premere il pulsante [INPUT] sul telecomando, oppure premere il tasto ↑↓ sul proiettore dopo aver spento la schermata del menu.

# Selezione di una qualità d'immagine in base al tipo di video

## Impostazione della modalità d'immagine

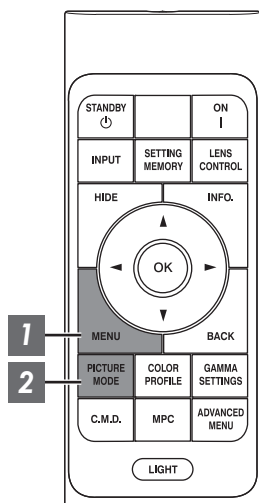

**1** Premere il pulsante [MENU] per visualizzare il menu, quindi utilizzare i tasti ↑↓ per selezionare “Tipo di contenuto”. Quindi, premere [OK]

In questo modo si abilita la selezione di una modalità immagine adatta al contenuto da visualizzare.

Voce	Descrizione
Auto	Cambia automaticamente il tipo di video in base al sistema video di ingresso. Dopo la commutazione automatica, la modalità immagine passa all'impostazione preconfigurata in “Selezione modalità immagine auto”. (“Selezione modalità immagine auto”P. 67)
SDR	Modalità immagine adatta alla visione di contenuti SDR.
HDR10+	Modalità immagine adatta alla visione di contenuti HDR10+.
HDR10	Modalità immagine adatta alla visione di contenuti HDR10.
HLG	Modalità immagine adatta alla visione di contenuti HLG.

La configurazione del tipo video su “Auto” commuta automaticamente Tipo di contenuto in base al sistema video di ingresso.

Informazioni pacchetto HDMI	Tipo di contenuto
HDR10+	HDR10+
ST2084	HDR10
HLG	HLG
Diverso da quanto sopra/Fuori Intervallo/ Nessun segnale	SDR



## 2 Premere il pulsante [PICTURE MODE], utilizzare i tasti [▲▼] per selezionare “Modalità Immagine” e premere [OK]

- È anche possibile eseguire l'impostazione premendo il pulsante [MENU] per visualizzare il menu, seguito dalla selezione di “Regola Immag.” → “Modalità Immagine”.

Tipo di video (*)	Modalità immagine disponibili	Descrizione
SDR	Naturale	Qualità dell'immagine che si concentra sui colori naturali e la riproduzione delle gradazioni. Adatto per riprese teatrali, ecc.
	Cinema	Riproduce l'immagine con colori vivaci. Adatto per tutti i film.
	Film	Riproduce fedelmente la grana dei film.
	Vivido	Colori vivaci e ricchi con una qualità dell'immagine vivida. Adatto per la visione in un ambiente leggermente luminoso, per esempio una stanza di soggiorno.
	FILMMAKER MODE	Modalità immagine che supporta FILMMAKER MODE™ dello standard UHD Alliance.
	Da User 1 a User 3	Consente di salvare e recuperare i dati relativi alla qualità dell'immagine definiti dall'utente.
HDR10+	HDR10+	Modalità immagine adatta alla visione di contenuti HDR10+. La mappatura dei toni viene eseguita in modo ottimale per ciascuna scena in base ai metadati dinamici per riprodurre fedelmente immagini video HDR in base alle intenzioni del produttore del video.
HDR10	Da Frame Adapt HDR 1 a Frame Adapt HDR 3	La modalità immagine che analizza e regola automaticamente la mappatura dei toni HDR di ciascun fotogramma nel contenuto HDR10. Utilizza un algoritmo di analisi originale che consente agli utenti di godere dei contenuti HDR10 con diversi livelli di luminosità con una qualità dell'immagine ottimale.
	HDR10	Dato che utilizza in modo completo l'ampia gamma dei colori e del contrasto, questa modalità è adatta per la visualizzazione di contenuti HDR10, quali Blu-ray Ultra HD e servizio di streaming.
	FILMMAKER MODE	Modalità immagine che supporta FILMMAKER MODE™ dello standard UHD Alliance.
HLG	HLG	Qualità dell'immagine adatta alla visione di contenuti prodotti in Hybrid Log-Gamma, uno standard HDR per la trasmissione HLG.
HDR10/HLG	Da User 4 a User 6	Consente di salvare e recuperare i dati relativi alla qualità dell'immagine definiti dall'utente.

\* Tipo di video determinato automaticamente se Tipo di contenuto è configurato su Auto

## Impostazione del profilo di colore

Impostando il “Profilo Colore” (informazioni sullo spazio colorimetrico) in base alla “Modalità Immagine” è possibile mettere a punto la qualità dell’immagine in base al film che si sta guardando.

\* Quando “Modalità Immagine” è impostato su “HDR10+”, l’impostazione è fissa su BT.2020(Normale).

**1** Dopo aver configurato “Modalità Immagine” (P. 32), premere il pulsante [COLOR PROFILE], utilizzare i tasti [▲▼] per selezionare “Profilo Colore”, quindi premere [OK]

- È possibile eseguire l’impostazione anche premendo il pulsante [MENU] per visualizzare il menu, seguito dalla selezione di “Regola Immag.” → “Profilo Colore”.
- Le impostazioni “Profilo Colore” selezionabili variano in base a “Modalità Immagine”.

### “Profilo Colore”

Profilo Colore	Descrizione
Auto	Commuta automaticamente il profilo colore in base alle informazioni sulla gamma di colori del contenuto messo in ingresso.
BT.709	Spazio colorimetrico adatto per BT.709.
BT.2020(Largo)	Spazio colorimetrico adatto per BT.2020. Il filtro cinema è configurato su Largo. * <sup>1</sup> Spazio colorimetrico adatto per BT.2020. Il filtro cinema è configurato su Largo. *
BT.2020(Normale)	Spazio colorimetrico adatto per BT.2020. Il filtro cinema è configurato su Normale. * <sup>1</sup> Spazio colorimetrico adatto per BT.2020. Il filtro cinema è configurato su Normale. *
DCI	Spazio colorimetrico adatto per DCI.
Video	Gamma di colori che riproduce sequenze video quali spettacoli dal vivo e immagini in ambienti luminosi e vivaci.
Animazione	Spazio colorimetrico adatto per tutti i film di animazione CG. Ideale per film di animazione dai colori vivaci.
Cinema	Gamma dei colori specifica per il cinema che raggiunge un equilibrio tra la luminosità aumentata e la saturazione del colore.
Film 1	Lo spazio colorimetrico vicino alle caratteristiche delle pellicole cinematografiche Eastman Kodak Company.
Film 2	Lo spazio colorimetrico vicino alle caratteristiche delle pellicole cinematografiche FUJIFILM Corporation.
Spento(Largo)	Disattiva la regolazione dello spazio colorimetrico. Il filtro cinema è configurato su Largo. *
Spento(Normale)	Disattiva la regolazione dello spazio colorimetrico. Il filtro cinema è configurato su Normale. *
Vivido	Colori vivaci e ricchi. Adatto per la visione in un ambiente leggermente luminoso, per esempio una stanza di soggiorno.
Da Custom1 a Custom4	Per il salvataggio dei dati profilo colore creati con il software di calibrazione del proiettore.

\* Filtro cinema normale è un’impostazione che dà priorità alla luminosità e si adatta al meglio per contenuti video o filmati con un picco apparente.

Il filtro cinema Largo è un’impostazione che dà priorità alla riproduzione colore e consente agli utenti di usufruire dell’ampia gamma di colori di HDR. Consigliato per tutti i tipi di contenuto di film.

## Elenco di “Profilo Colore” selezionabili in base a “Modalità Immagine”

Modalità Immagine	Profilo Colore
Naturale	Auto
	BT.709
	BT.2020(Largo)
	BT.2020(Normale)
	DCI
	Video
	Animazione
	Cinema
Cinema	BT.709
	BT.2020(Largo)
	BT.2020(Normale)
	DCI
	Video
	Animazione
	Cinema
Film	Film 1
	Film 2
Vivido	Vivido
HDR10+	BT.2020(Normale)**
FILMMAKER MODE (Quando Tipo di contenuto è configurato su “SDR” o “Auto (SDR)”) )	Auto
FILMMAKER MODE (Quando Tipo di contenuto è configurato su “HDR10” o “Auto (HDR10)”) )	BT.2020(Largo)
	BT.2020(Normale)
Da Frame Adapt HDR 1 a Frame Adapt HDR 3	BT.2020(Largo)
	BT.2020(Normale)
HDR10 HLG	Auto
	BT.709
	BT.2020(Largo)
	BT.2020(Normale)
	DCI

(Continua alla pagina successiva)

Modalità Immagine	Profilo Colore
Da User 1 a User 3	Auto
	BT.709
	BT.2020(Largo)
	BT.2020(Normale)
	DCI
	Video
	Animazione
	Cinema
	Spento(Largo)
	Spento(Normale)
	Da Custom1 a Custom4
Da User 4 a User 6	Auto
	BT.709
	BT.2020(Largo)
	BT.2020(Normale)
	DCI
	Spento(Largo)
	Spento(Normale)
	Da Custom1 a Custom4

\* Quando “Modalità Immagine” è configurato su “HDR10+”, “Profilo Colore” è fisso su BT.2020(Normale) e la funzione profilo colore non può essere utilizzata.

## Regolazione sul colore preferito (Gestione Colore)

In base alle impostazioni del “Profilo Colore” selezionato, è possibile regolare ciascuno dei seguenti colori in base alle proprie preferenze: Rosso, Giallo, Verde, Ciano, Blu, e Magenta.

**1** Premere il pulsante [MENU] per visualizzare il menu, quindi selezionare “Regola Immag.” → “Profilo Colore” per visualizzare il menu “Profilo Colore”

**2** Impostare “Gestione Colore” su “Acceso” e premere il pulsante [OK]

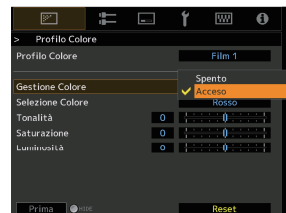

**3** Regolare sul colore preferito

① Selezionare “Selezione Colore” e premere i tasti ◀▶ per selezionare il colore da regolare

- Per la regolazione del colore, selezionare il colore tra i seguenti: “Rosso”, “Giallo”, “Verde”, “Ciano”, “Blu”, “Magenta”.

② Regolare il colore selezionato

Voce	Intervallo di impostazione	Descrizione
Tonalità	da -30 a 30	Regola la tonalità (di colore).
Saturazione	da -30 a 30	Regola la saturazione del colore (vivacità). da -30 (velato) a +30 (vivido)
Luminosità	da -30 a 30	Regola la luminosità. da -30 (scuro) a +30 (luminoso)

- Selezionando “Reset” si ripristinano tutti i dati di regolazione.
- Premendo il pulsante [HIDE] sul telecomando è possibile controllare l'immagine prima della regolazione. Premere di nuovo il pulsante [HIDE] per tornare alla schermata di regolazione.



**4** Premere il pulsante [MENU] per uscire

# Visualizzazione del contenuto HDR

Durante la visualizzazione del contenuto HDR, effettuare le regolazioni in base al contenuto e all'ambiente di visualizzazione consente di riprodurre le immagini con una qualità superiore.

## Cos'è il contenuto HDR?

HDR (High Dynamic Range) fa riferimento alle immagini con una notevole differenza di luminosità tra le aree con luci alte e con ombre (gamma dinamica). È una tecnologia che consente una riproduzione realistica e fedele dei colori originali e dei dettagli delle ombre che non possono essere riprodotti dalla SDR convenzionale (Standard Dynamic Range). Lo standard internazionale per HDR è definito nell'ITU-R (International Telecommunication Union – Radiocommunication Sector) BT.2100. Sono stati introdotti miglioramenti anche in molti aspetti rispetto a ITU-R BT.709, che è stato lo standard Full HD convenzionale.

L'HDR può essere diviso in due formati diversi, in particolare l'HDR10 utilizzato da UHD-BD e i servizi di streaming video e l'ibrido Log-Gamma utilizzato per la trasmissione. Rispetto ai convenzionali SDR, il formato standard HDR HDR10 fornisce una risoluzione più alta, una luminosità più elevata e una più alta gradazione e una gamma di colori più ampia per riprodurre le immagini in modo più realistico in combinazione con l'ampia gamma dinamica. HDR10+, che è un'estensione dello standard HDR10, incorpora nel contenuto le informazioni della luminosità per ciascuna scena come metadati. Questo consente la mappatura dei toni in base alla scena e consente di riprodurre fedelmente il video HDR in base alle intenzioni dell'autore.

➔ “Funzione HDR su questa unità” (P. 38)

## Funzione HDR su questa unità

Questa unità è dotata di funzioni per la visione di immagini HDR migliori.

### Tipo di contenuto

I contenuti in formato HDR non possono essere visualizzati correttamente a meno che non vengano visualizzati nella modalità immagine appropriata. La configurazione di “Tipo di contenuto” su “Auto” su questa unità abilita la selezione solo di “Modalità Immagine” adatto al contenuto. In questo modo gli utenti possono usufruire di video HDR ottimali senza dover gestire le complesse impostazioni.

\* La modalità immagine potrebbe non cambiare automaticamente a seconda dei contenuti di riproduzione e del lettore in uso.

➔ “Tipo di contenuto” (P. 56)

### Visualizzazione delle informazioni di masterizzazione HDR10

Le informazioni di masterizzazione presenti nel contenuto possono essere visualizzate durante la riproduzione di contenuto HDR10, quali ad esempio quelli su UHD Blu-ray. Con queste informazioni, si è sicuri che i contenuti HDR siano in fase di riproduzione. Inoltre, in base alle informazioni di Max CLL e Max FALL, possono essere effettuate delle modifiche personalizzate in base al contenuto regolando la tonalità dell'immagine.

\* Le informazioni di masterizzazione potrebbero non essere visualizzate a seconda dei contenuti di riproduzione e del lettore in uso.

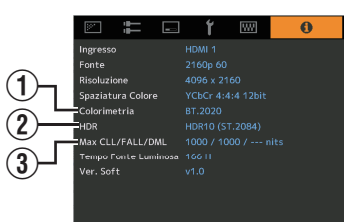

#### ① Colorimetria

Visualizza le informazioni sulla gamma di colori dei segnali di ingresso.

#### ② HDR

Visualizza le informazioni sulla gamma quando viene ricevuto il pacchetto HDR.

#### ③ Max CLL/FALL/DML

Visualizza le informazioni di masterizzazione del contenuto durante la riproduzione HDR.

Max CLL: massimo livello luminoso del contenuto

Max FALL: massimo livello luminoso medio del frame

Max DML: luminosità del monitor master durante la produzione del contenuto

➔ “ Informazioni” (P. 83)

## Frame Adapt HDR (Mappatura dinamica dei toni)

Ciascun filmato HDR o titolo è progettato per un picco di luminosità che cambierà da scena a scena o da fotogramma a fotogramma. La funzione “Frame Adapt HDR” consente di regolare automaticamente la mappatura dei toni HDR in tempo reale. Questa funzione non richiede alcuna informazione di masterizzazione, analizza ciascun fotogramma dell’immagine HDR in tempo reale per ottenere quasi le stesse informazioni di masterizzazione della versione originale del regista. Questa funzione opera su tutte le piattaforme HDR da dispositivi di streaming a lettori 4K UHD.

➔ “Impostazione Frame Adapt HDR” (P. 40)

## Theater Optimizer

La luminosità dello schermo del proiettore varia non solo con le dimensioni dello schermo, il guadagno e la distanza di proiezione, ma anche con la frequenza di utilizzo e varie impostazioni. Quando “Modalità Immagine” è configurato su “Frame Adapt HDR”, la funzione “Theater Optimizer” analizza automaticamente l’ambiente in cui il proiettore viene utilizzato e regola la mappatura dei toni per consentire la visualizzazione con la luminosità appropriata in base ai dettagli dello schermo immessi in anticipo. Ciò consente di usufruire di video HDR ottimizzati per l’ambiente di utilizzo personalizzato.

## Mappatura Automatica del Tono

La classificazione varia in modo diverso con il lavoro video, con alcuni contenuti resi più luminosi e altri più scuri. Configurando “Mappatura dei toni” su “HDR(Auto)”, la regolazione della gamma viene eseguita automaticamente per ottenere la luminosità ottimale in base alle informazioni di masterizzazione (Max CLL/Max FALL) presenti nel contenuto HDR10. Inoltre, configurando il livello di luminosità di base in “Livello di Mappatura”, è possibile godere di una qualità dell’immagine ottimale in base alle dimensioni dello schermo e all’ambiente di visualizzazione.

\* Questa funzione potrebbe non essere disponibile a seconda dei contenuti di riproduzione e del lettore in uso.

➔ “Impostazione Mappatura Automatica del Tono” (P. 43)



Mappatura dei toni fissa



Mappatura dei toni “HDR(Auto)”

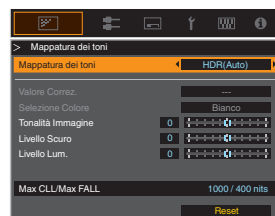

\* Le foto sono a solo scopo illustrativo.

## Regolazione manuale della mappatura dei toni

Oltre alla funzione “Mappatura Automatica del Tono”, la regolazione della mappatura dei toni può essere eseguita anche manualmente su questa unità.

La regolazione di precisione in base ai contenuti di riproduzione e all’ambiente di visualizzazione è possibile usando “Tonalità Immagine” per determinare la luminosità complessiva, “Livello Scuro” per regolare la gradazione delle ombre e “Livello Lum.” per regolare la gradazione delle alte luci.

➔ “Esecuzione di Mappatura dei toni manualmente” (P. 44)



## Visualizzazione HDR10+ del contenuto

1 Premere il pulsante [MENU] per visualizzare il menu e impostare “Tipo di contenuto” su “Auto” o “HDR10+” nel menu “Regola Immag.”.

2 Inserire il contenuto HDR10+.

- Quando “Segn. in Ing.” → “Impostazione EDID HDMI” → “HDR10+” è configurato su “Off”, la ricezione di HDR10+ è disabilitata. Per fruire dei contenuti HDR10+, configurare su “Acceso”. (“Impostazione EDID HDMI”P. 68)

## Impostazione Frame Adapt HDR

1 Premere il pulsante [MENU] per visualizzare il menu e impostare “Tipo di contenuto” su “Auto” o “HDR10” nel menu “Regola Immag.”.

2 Configurare “Modalità Immagine” su “Frame Adapt HDR 1”~“Frame Adapt HDR 3” nel menu “Regola Immag.”.

- È inoltre possibile configurare l'impostazione premendo il pulsante [PICTURE MODE] e usando i tasti ↑↓ per selezionare “Frame Adapt HDR 1”~“Frame Adapt HDR 3”. (P. 32)
- Immettere il contenuto HDR10 quando “Modalità Immagine” è configurato su “Auto”.

3 Configurare su “Elaborazione HDR” nel menu “Regola Immag.”. (“Elaborazione HDR”P. 63) \*

4 Configurare su “Livello HDR” nel menu “Regola Immag.”. (“Livello HDR”P. 63) \*

\* Questo può essere configurato solo quando “Modalità Immagine” è configurato su “Frame Adapt HDR 1”~“Frame Adapt HDR 3”.

### NOTA

- Se si desidera guardare contenuti HDR10 nella modalità immagine “Frame Adapt HDR 1”~“Frame Adapt HDR 3”, si consiglia di abilitare il passaggio automatico su “Frame Adapt HDR 1”~“Frame Adapt HDR 3” in “Segn. in Ing.”→“Selezione modalità immagine auto”→“HDR10”. (“Selezione modalità immagine auto”P. 67)
- La configurazione di “Theater Optimizer” su “Acceso” abilita la configurazione automatica di “Livello HDR” in base alle dimensioni dello schermo e allo stato del proiettore. (“Theater Optimizer”P. 62)



## Utilizzo di "Theater Optimizer"

**1** Premere il pulsante [MENU] per visualizzare il menu, quindi selezionare "Installazione" → "Impostazione dello schermo" per visualizzare il menu "Impostazione dello schermo".

- È anche possibile visualizzare il menu selezionando "Impostazione dello schermo" dal menu "Theater Optimizer".

**2** Selezionare "Dimensione dello schermo(Diagonale)" per configurare le dimensioni dello schermo in uso.

- Questo configura le dimensioni dello schermo per la visualizzazione quando si utilizza "Theater Optimizer". Tuttavia, per proiettare un'immagine con un rapporto aspetto diverso da 2,35:1 su uno schermo 2,35:1, configurare la dimensione dell'immagine proiettata.

Esempio di configurazione della dimensione dello schermo

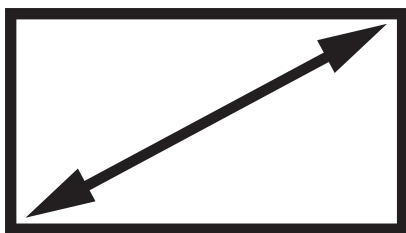

(a) Per proiettare un'immagine 16:9 su uno schermo 16:9  
Configurare le dimensioni dello schermo.

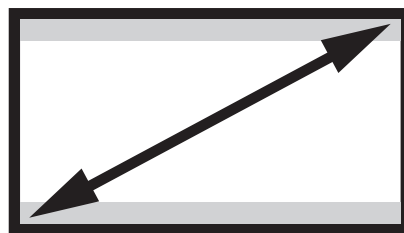

(b) Per proiettare un'immagine 2,35:1 su uno schermo 16:9  
Configurare le dimensioni dello schermo.

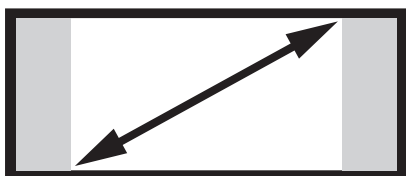

(c) Per proiettare un'immagine 16:9 su uno schermo 2,35:1  
Configurare la dimensione dell'immagine proiettata.



(d) Per proiettare un'immagine 2,35:1 su uno schermo 2,35:1  
Configurare le dimensioni dello schermo.

- 
- 3 Selezionare “Formato dello schermo” per configurare il rapporto aspetto dello schermo in uso.
  - 4 Selezionare “Guadagno schermo” per configurare il guadagno dello schermo in uso.
  - 5 Configurare “Modalità Immagine” su “Frame Adapt HDR 1”~“Frame Adapt HDR 3” (“Impostazione della modalità d’immagine”P. 32)
  - 6 Selezionare “Regola Immag.” → “Theater Optimizer” per visualizzare il menu “Theater Optimizer”.
    - È anche possibile visualizzare il menu selezionando “Theater Optimizer” dal menu “Impostazione dello schermo”.
    - \* Questo può essere configurato solo quando “Modalità Immagine” è configurato su “Frame Adapt HDR 1”~“Frame Adapt HDR 3”.
  - 7 Impostare “Theater Optimizer” su “Acceso”
  - 8 Premere “Set”.

I dettagli dello schermo vengono applicati alla regolazione “Theater Optimizer”.

## AVVERTENZA

Per utilizzare “Theater Optimizer”, configurare i dettagli dello schermo in uso in “Impostazione dello schermo”, quindi premere “Set”.

Premendo “Set” nel menu “Theater Optimizer” si applicano automaticamente le impostazioni “Impostazione dello schermo” e lo stato del proiettore nelle impostazioni automatiche di “Theater Optimizer” (Ottimizzatore teatro). Se “Set” non viene premuto nel menu “Theater Optimizer”, le impostazioni vengono applicate dopo il successivo riavvio dell’unità o la modifica di “Modalità di Installazione”.

## Impostazione Mappatura Automatica del Tono

- 1** Premere il pulsante [MENU] per visualizzare il menu e impostare “Tipo di contenuto” su “Auto” o “HDR10” nel menu “Regola Immag.”.
  - 2** Configurare “Modalità Immagine” su “HDR10” o “User 4 su User 6” nel menu “Regola Immag.”.
    - In alternativa, premere il pulsante [PICTURE MODE] e utilizzare i tasti ↑ ↓ per configurare un'impostazione. (P. 32)
    - Immettere il contenuto HDR10 quando “Tipo di contenuto” è configurato su “Auto”.
  - 3** Premere “Mappatura dei toni” nel menu “Regola Immag.” per visualizzare il menu Mappatura dei toni, quindi configurare “Mappatura dei toni” su “HDR(Auto)”. In alternativa, configurare “Mappatura dei toni” da “Personaliz. 1 a Personaliz. 3”, quindi configurare “Valore Correz.” su “HDR(Auto)”.
  - 4** Configurare su “Livello di Mappatura” nel menu “Regola Immag.”. \*
- \* Questo potrebbe non essere visualizzato in base alle impostazioni. Fare riferimento a “Livello di Mappatura” P. 64 per i dettagli.

### NOTA

Quando “Valore Correz.” è configurato su “HDR(Auto)” mentre “Mappatura dei toni” è configurato su “HDR(Auto)” o “Mappatura dei toni” è configurato da “Personaliz. 1 a Personaliz. 3”, “Tonalità Immagine” “Livello Scuro” “Livello Lum.” può anche essere regolato ma le modifiche non verranno salvate. Per ottimizzare le impostazioni, configurare “Mappatura dei toni” su “HDR(PQ)” e impostarlo manualmente. ➔ “Esecuzione di Mappatura dei toni manualmente” (P. 44)

## Esecuzione di Mappatura dei toni manualmente

La gamma "HDR(PQ)" è la curva PQ adottata da HDR10. Le regolazioni di precisione possono essere effettuate in base alle dimensioni dello schermo e all'ambiente sebbene le impostazioni predefinite per la visualizzazione con il proiettore siano state regolate per consentire una visualizzazione ottimale.

### Impostazioni predefinite durante la visualizzazione di contenuto HDR di questo proiettore

Modalità Immagine : HDR10  
Mappatura dei toni : HDR(PQ)  
Dimensione stimata dello schermo : Da 90 a 120 pollici (guadagno schermo 1,0)  
MaxCLL/MaxFALL stimato : MaxCLL 1.000 nit, MaxFALL 400 nit

### Metodo di regolazione del tono immagine



Quando il tono immagine è impostata su “-”  
(L'intero schermo diventa scuro).

- La dimensione dello schermo è inferiore a quella stimata
- Il valore MaxFALL/MaxCLL è superiore a quello stimato (P. 83)
- Lo schermo diventa più luminoso durante la visualizzazione



Quando il tono immagine è impostata su “+”  
(L'intero schermo diventa più luminoso).

- La dimensione dello schermo è superiore a quella stimata
- Il valore MaxFALL/MaxCLL è inferiore a quello stimato (P. 83)
- Lo schermo diventa più scuro durante la visualizzazione

### Metodo di regolazione della zona luminosa/scura



(-) Per migliorare il contrasto



(+) Per rendere più visibili le informazioni nell'area scura



(-) Per migliorare la gradazione delle aree evidenziate



(+) Per migliorare il contrasto

---

 Per gli utenti che cercano una curva di gamma che risulti più fedele all'originale curva PQ

Questa unità è stata regolata per visualizzare le immagini del proiettore sullo schermo nella qualità ottimale con l'impostazione predefinita basata sulla curva PQ originale. Per gli utenti che desiderano ottenere risultati più fedeli alla curva PQ originale, regolare manualmente con riferimento ai valori indicati di seguito.

**Quando il punto di ritaglio è di 400 nits**

Tonalità Immagine	+5
Livello Scuro	0
Livello Lum.	+7

**Quando il punto di ritaglio è di 1000 nits**

Tonalità Immagine	-7
Livello Scuro	0
Livello Lum.	+7

**Quando il punto di ritaglio è di 2000 nits**

Tonalità Immagine	-9
Livello Scuro	0
Livello Lum.	+7

**Quando il punto di ritaglio è di 4000 nits**

Tonalità Immagine	-13
Livello Scuro	0
Livello Lum.	+7

\* Questo prodotto è progettato per l'uso domestico e non forniamo garanzia per usi commerciali come lavori di masterizzazione.

# Messa a punto della qualità dell'immagine

## Regolazione del valore in uscita dell'immagine proiettata (Gamma/Mappatura dei toni)

È possibile regolare il valore di uscita dell'immagine proiettata rispetto all'ingresso del segnale video.

\* Questa funzione non è disponibile quando "Modalità Immagine" è configurato su "Frame Adapt HDR 1"~"Frame Adapt HDR 3"/"HDR10+"/"FILMMAKER MODE".

### Esempio di regolazione gamma

L'immagine nel complesso appare più chiara rispetto a quella originale, rendendo più visibili le aree scure.

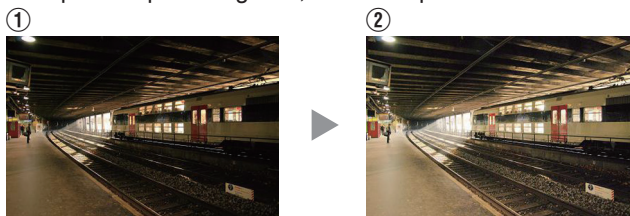

Le foto sono a solo scopo illustrativo.

Aumenta il contrasto rispetto all'immagine originale, creando un maggior senso di profondità.

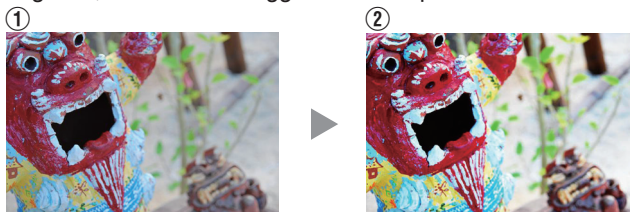
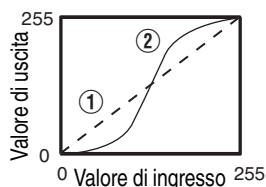

Le foto sono a solo scopo illustrativo.

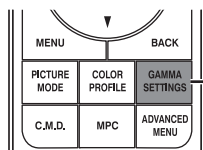

**1** Premere il pulsante [GAMMA SETTINGS] per visualizzare il menu Gamma/Mappatura dei toni

**2** Selezionare "Gamma/Mappatura dei toni" da configurare

- È possibile eseguire l'impostazione anche premendo il pulsante [MENU] per visualizzare il menu, seguito dalla selezione di "Regola Immag." → "Gamma/Mappatura dei toni".
- Le / impostazioni "Gamma/Mappatura dei toni" selezionabili variano in base a "Modalità Immagine".

## “Gamma/Mappatura dei toni” Impostazioni

Gamma/Mappatura dei toni		Descrizione
Quando “Profilo Colore” è impostato su “Film 1”	Film 1	L’immagine è vicina alle caratteristiche delle pellicole cinematografiche Eastman Kodak Company.
	Film 2	Dà più enfasi alla gradazione rispetto all’impostazione “Film 1”.
Quando “Profilo Colore” è impostato su “Film 2”	Film 1	Dà più enfasi al contrasto rispetto all’impostazione “Film 2”.
	Film 2	L’immagine è vicina alle caratteristiche delle pellicole cinematografiche FUJIFILM Corporation.
2.2		La gamma è impostata su “2.2”, “2.4” e “2.6” rispettivamente.
2.4		
2.6		
Cinema 1		Dà enfasi alla gradazione.
Cinema 2		Dà enfasi al contrasto.
Vivido		Impostazioni della gamma adatte per la visualizzazione quando “Modalità Immagine” è configurato su “Vivido”.
HDR(Auto)		Corregge automaticamente “Tonalità Immagine”“Livello Scuro”“Livello Lum.” da Max CLL/Max FALL con “HDR(PQ)” come base.
HDR(PQ)		Adatto per la visualizzazione di contenuti HDR, come UHD BD (HDR10).
HDR(HLG)		Adatto per la visualizzazione di contenuti HDR, come la trasmissione HDR.
Da Personaliz. 1 a Personaliz. 3		Consente la regolazione precisa della gamma in base alle preferenze.

## Elenco di “Gamma/Mappatura dei toni” selezionabili in base a “Modalità Immagine”

Modalità Immagine	Gamma/Mappatura dei toni
Film	Film 1
	Film 2
	Da Personaliz. 1 a Personaliz. 3
Vivido	Vivido, da Personaliz. 1 a Personaliz. 3
Cinema Naturale Da User 1 a User 3	2.2
	2.4
	2.6
	Cinema 1
	Cinema 2
	Da Personaliz. 1 a Personaliz. 3
HDR10	HDR(Auto)
	HDR(PQ)
	Da Personaliz. 1 a Personaliz. 3
HLG	HDR(HLG)
	Da Personaliz. 1 a Personaliz. 3
Da User 4 a User 6	HDR(Auto)
	HDR(PQ)
	HDR(HLG)
	Da Personaliz. 1 a Personaliz. 3

\* Le funzioni “Gamma/Mappatura dei toni” non sono disponibili quando “Modalità Immagine” è configurato su “Frame Adapt HDR 1”~“Frame Adapt HDR 3”/“HDR10+”/“FILMMAKER MODE”



## Regolazione fine di mappatura dei toni/gamma alle impostazioni preferite

È possibile eseguire buone regolazioni basate sull'impostazione della regolazione della gamma selezionata.

### 1 Premere il pulsante [GAMMA SETTINGS] per visualizzare il menu Gamma/Mappatura dei toni

- È anche possibile eseguire l'impostazione da "Regola Immag." → Gamma/Mappatura dei toni nel menu.

### 2 Regolare sull'impostazione preferita

- Selezionare il colore da regolare da "Selezione Colore" e regolare "Tonalità Immagine", "Livello Scuro" e "Livello Lum."

#### Voce di regolazione e relativa impostazione

Voce	Descrizione	Impostazione
Selezione Colore	Per selezionare il colore per regolare "Tonalità Immagine", "Livello Scuro" e "Livello Lum."	Bianco / Rosso / Verde / Blu
Tonalità Immagine	Regola la luminosità complessiva automaticamente per un risultato ben bilanciato senza compromettere la gradazione dell'immagine.	Da -16 (scurisce l'immagine per un effetto sottoesposto) a +16 (schiarisce immagine per un effetto sovraesposto)
Livello Scuro	Regola le aree scure dell'immagine in ingresso. <ul style="list-style-type: none"><li>• Per fare ciò, utilizzare i tasti ◀▶ per spostare il cursore.</li></ul>	Da -7 (scurisce le ombre) a +7 (schiarisce le ombre)
Livello Lum.	Regola le aree chiare dell'immagine in ingresso. <ul style="list-style-type: none"><li>• Per fare ciò, utilizzare i tasti ◀▶ per spostare il cursore.</li></ul>	Da -7 (scurisce le zone di massima luce) a +7 (schiarisce le zone di massima luce)

## Selezione del valore di correzione base (valore iniziale) per la regolazione

- Selezionando una delle impostazioni da “Personaliz. 1” a “Personaliz. 3” in “Gamma” è possibile selezionare “Valore Correz.”.
- Selezionare la base “Valore Correz.” per la regolazione utilizzando i tasti ◀ ▶.
- I valori di correzione selezionabili variano a seconda di “Modalità Immagine”. (Fare riferimento alla tabella di seguito.)

### Elenco di “Valore Correz.” selezionabili in base a “Modalità Immagine”

Modalità Immagine	Valore Correz.
Film	Film 1
	Film 2
	Importare
Vivido	Vivido, Importare
Cinema Naturale Da User 1 a User 3	1.8
	1.9
	2.0
	2.1
	2.2
	2.3
	2.4
	2.5
	2.6
	Cinema 1
	Cinema 2
	Importare

Modalità Immagine	Valore Correz.
HDR10	HDR(PQ)
	Importare
HLG	HDR(HLG)
	Importare
Da User 4 a User 6	HDR(PQ)
	HDR(HLG)
	Importare

#### Quando “Valore Correz.” è impostato su “Importare”

- Selezionando “Importare” per “Valore Correz.”, i dati della gamma creati esternamente possono essere selezionati come valore di impostazione di base per la regolazione.
  - L'impostazione di fabbrica per “Importare” è “2.2”.
  - È possibile utilizzare il software di calibrazione per personalizzare la regolazione dei dati della gamma, quindi importare i dati della gamma creati.
- Si prega di consultare il rappresentante autorizzato per informazioni dettagliate.

## Regolazione gamma

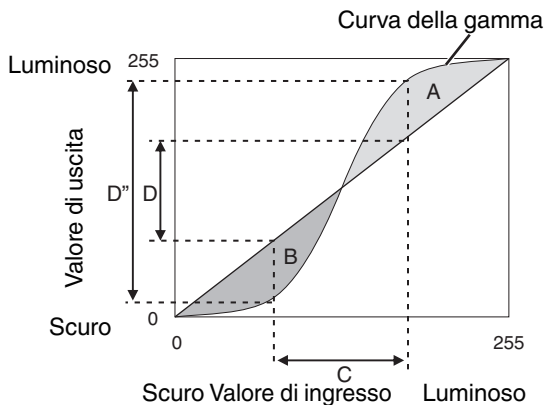

- Quando la curva gamma è una linea retta: La luminosità e il contrasto dell'ingresso video saranno gli stessi dell'uscita video.
- Area per la quale la curva gamma è al di sopra della linea retta (A): L'uscita video appare più chiara dell'ingresso.
- Area per la quale la curva gamma è al di sotto della linea retta (B): L'uscita video appare più scura dell'ingresso.
- Area per la quale l'inclinazione della curva gamma è accentuata (mezzotono) (C): La gamma della scala di grigi dell'uscita video diviene più ampia e il contrasto aumenta ( $D \rightarrow D'$ ).

## Riduzione del ritardo e dell'immagine residua delle immagini con movimenti rapidi (Controllo del Movimento)

### Bassa Latenza

Per cambiare l'impostazione a bassa latenza.

Si consiglia di impostare su "Acceso" per i contenuti che richiedono una latenza breve, come i giochi.

- 1 Premere il pulsante [MENU] per visualizzare il menu e selezionare "Regola Immag." → "Controllo del Movimento" → "Bassa Latenza"

Impostazione	Descrizione
Spento	Non esegue l'impostazione a bassa latenza.
Acceso	Esegue l'impostazione a bassa latenza.

\* "Bassa Latenza" non può essere configurato quando "Modalità Immagine" è configurato su "HDR10+"/"Frame Adapt HDR 1"~"Frame Adapt HDR 3".

\* "Bassa Latenza" non può essere configurato quando "Tipo di contenuto" è configurato su "HDR10" e "Modalità Immagine" è configurato su "FILMMAKER MODE".

\* "Bassa Latenza" non può essere configurato quando "CTRL Dinamico" è configurato su un'impostazione diversa da "Spento".

\* "Clear Motion Drive" non può essere impostato quando "Bassa Latenza" è impostato su "Acceso".

\* Anche quando "Bassa Latenza" è impostato su "Acceso", il ritardo non si azzerava.

## Clear Motion Drive (C.M.D.)

L'interpolazione ottimale in base al contenuto è resa possibile con la nuova tecnica di interpolazione di immagini ad alta definizione. Per alcune scene, l'interpolazione potrebbe provocare una distorsione dell'immagine. In tal caso, impostare su "Spento".

### ■ Immagine originale

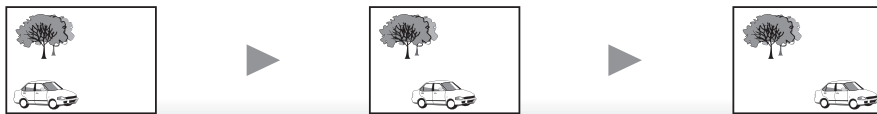

### ■ Interpolazione attivata

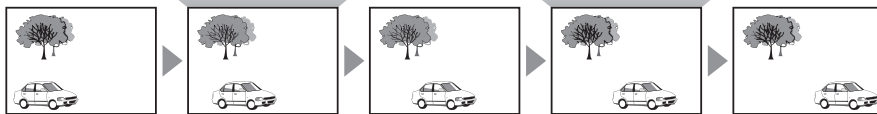

Generazione del fotogramma intermedio    Generazione del fotogramma intermedio

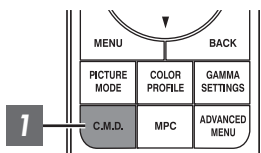

**1** Premere il pulsante [C.M.D.], utilizzare i tasti [▲▼] per selezionare un'impostazione, quindi premere [OK]

- È possibile eseguire l'impostazione anche premendo il pulsante [MENU] per visualizzare il menu, seguito dalla selezione di "Regola Immag." → "Controllo del Movimento" → "Clear Motion Drive".

Impostazione	Descrizione
Spento	L'interpolazione non viene effettuata.
Basso	Ammorbidisce la qualità dell'immagine.
Alto	La qualità dell'immagine diventa più morbida rispetto a quella dell'impostazione "Basso".
Inverso Telecine	Immagini 60i/60p come quelle dei televisori e dei DVD. Adatto per immagini originali nelle fonti da pellicola a 24 fotogrammi. <ul style="list-style-type: none"> <li>• Non funziona con le immagini video da 24p.</li> </ul>

\* C.M.D. è l'abbreviazione di Clear Motion Drive.

\* Non è possibile impostare questa voce quando "Bassa Latenza" è impostato su "Acceso".

\* Non è possibile impostare questa voce quando "Modalità Immagine" è impostato su "FILMMAKER MODE".

\* Questa voce non può essere configurata quando il segnale di ingresso è 100 Hz/120 Hz.

## Motion Enhance

La qualità delle immagini ottimale con sfocatura ridotta delle immagini è resa possibile dal miglioramento della risposta del dispositivo a cristalli liquidi.

Se il contorno dell'immagine non è naturale, impostare questa voce su "Spento".

**1** Premere il pulsante [MENU] per visualizzare il menu e selezionare "Regola Immag." → "Controllo del Movimento" → "Motion Enhance"

Impostazione	Descrizione
Spento	Non esegue la correzione.
Basso	Riduce la sfocatura dell'immagine.
Alto	Riduce ulteriormente la sfocatura dell'immagine rispetto a "Basso".

# Regolazioni e impostazioni nel menu

Premendo il pulsante [MENU] si visualizza il menu.

Premere i tasti [▲▼◀▶] per selezionare una voce, seguiti dal pulsante [OK] per confermare la selezione.

## Elenco delle voci di menu

Regola Immag.	
▶Tipo di contenuto .....	P. 56
▶Modalità Immagine .....	P. 32
▶Altre impostazioni .....	P. 56
↳ Potenza LD .....	P. 56
↳ CTRL Dinamico .....	P. 57
↳ Apertura .....	P. 57
↳ Contrasto .....	P. 58
↳ Luminosità .....	P. 58
↳ Colore .....	P. 58
↳ Tinta .....	P. 58
↳ Modifica Nome Utente .....	P. 58
▶Profilo Colore .....	P. 34
↳ Gestione Colore .....	P. 37
↳ Selezione Colore .....	P. 59
↳ Tonalità .....	P. 59
↳ Saturazione .....	P. 59
↳ Luminosità .....	P. 59
▶Temp. Colore .....	P. 59
↳ Valore Correz. ....	P. 61
↳ Guadagno Rosso / Guadagno Verde / Guadagno Blu .....	P. 61
↳ Compensaz. Rosso / Compensaz. Verde / Compensaz. Blu .....	P. 61
▶Gamma/Mappatura dei toni .....	P. 46
↳ Valore Correz. ....	P. 62
↳ Tonalità Immagine .....	P. 49
↳ Livello Scuro / Livello Lum. ....	P. 49
▶Theater Optimizer .....	P. 62
▶Impostazioni HRD .....	P. 63
↳ Elaborazione HDR .....	P. 63
↳ Livello HDR .....	P. 63
↳ Deep Black .....	P. 64
▶Livello di Mappatura .....	P. 64
▶MPC/e-shift .....	P. 65
↳ 8K e-shift .....	P. 65
↳ Modalità Grafica .....	P. 65
↳ Intensificare .....	P. 65
↳ NR .....	P. 65
↳ BNR .....	P. 65
↳ MNR .....	P. 65
▶Controllo del Movimento .....	P. 51
↳ Bassa Latenza .....	P. 51
↳ Clear Motion Drive .....	P. 52
↳ Motion Enhance .....	P. 52

## Segn. in Ing.

▶Livello Ingresso .....	P. 66
▶Spaziatura Colore .....	P. 66
▶Impostazione 3D .....	P. 30
▶Selezione modalità immagine auto .....	P. 67
↳ SDR(2D)/ SDR(3D) .....	P. 67
↳ HDR10 .....	P. 67
↳ HLG .....	P. 67
▶Impostazione EDID HDMI .....	P. 68
↳ Modalità .....	P. 68
↳ DSC .....	P. 68
↳ HDR10+ .....	P. 68
▶FILMMAKER MODE .....	P. 68

## Installazione

▶Modalità di Installazione .....	P. 69
↳ Selezione Modalità .....	P. 69
↳ Modifica Nome .....	P. 69
↳ Copia Modalità .....	P. 69
▶Controllo Obiettivo .....	P. 28
↳ Fuoco / Zoom / Spostamento .....	P. 70
↳ Immagine Campione .....	P. 70
↳ Blocco .....	P. 70
↳ Centro Lente .....	P. 70
▶Regolaz. Pixel .....	P. 71
↳ Regola .....	P. 71
↳ Regola Area .....	P. 71
↳ Regola Colore .....	P. 71
↳ Regola Modello .....	P. 71
↳ Regola Modello Colori .....	P. 71
↳ Regolazione (Pixel) .....	P. 71
↳ Regolazione (Fine) .....	P. 71
↳ Reset .....	P. 71
▶Maschera .....	P. 75
↳ “Alto” / “Basso” / “Sinistro” / “Destro” .....	P. 75
▶Anamorfico .....	P. 75
▶Impostazione dello schermo .....	P. 76
↳ Reg. Schermo .....	P. 76
↳ N. Schermo .....	P. 76
↳ Dimensione dello schermo .....	P. 76
↳ Formato dello schermo .....	P. 76
↳ Guadagno schermo .....	P. 76
▶Stile Installaz. ....	P. 77
▶Correz. Ang. Imm. ....	P. 77
▶Aspetto .....	P. 29

## Imp. Display

▶ Colore Sfondo .....	P. 77
▶ Posiz. Menu .....	P. 77
▶ Segnale Display .....	P. 77
▶ Logo .....	P. 78
▶ Lingua .....	P. 78

## Funzione

▶ 12V Trigger .....	P. 78
▶ Spegn. Timer .....	P. 78
▶ ECO Mode .....	P. 78
▶ Network .....	P. 79
↳ Password di rete .....	P. 79
▶ Codice Telecomando .....	P. 80
▶ Modal. Alta Quota .....	P. 81
▶ Modalità Nascondi .....	P. 81
▶ Backup impostazioni .....	P. 81
↳ Esportare impostazioni .....	P. 81
↳ Importare impostazioni .....	P. 81
▶ Reset Fabbrica .....	P. 82
▶ Aggiornamento Software .....	P. 82
▶ Licenza .....	P. 82

## Informazioni

▶ Informazioni .....	P. 83
----------------------	-------



## Regola Immag.

### Tipo di contenuto

Cambia le modalità immagine disponibili in base al tipo di contenuto da visualizzare.

- ➔ "Impostazione della modalità d'immagine" (P. 32)

### Modalità Immagine

È possibile regolare la qualità dell'immagine in base al tipo di immagine video che si sta visualizzando.

- ➔ "Impostazione della modalità d'immagine" (P. 32)

### Altre impostazioni

Cambia l'impostazione "Modalità Immagine" preconfigurata.

### Potenza LD

Regola la luminosità della sorgente luminosa controllando la corrente LD.

- Intervallo di impostazione: da 0 a 100



## CTRL Dinamico

Espande la gamma dinamica dell'espressione video attraverso il controllo della luminosità della sorgente luminosa sulla base dell'analisi di immagine.

➔ "Riduzione del ritardo e dell'immagine residua delle immagini con movimenti rapidi (Controllo del Movimento)" (P. 51)

Impostazione	Descrizione
Spento	Non esegue il controllo.
Basso	Mantiene la luminosità di picco mentre ottimizza automaticamente il controllo della sorgente luminosa laser e il segnale video. Controllo più debole di "Alto".
Alto	Mantiene la luminosità di picco mentre ottimizza automaticamente il controllo della sorgente luminosa laser e il segnale video per produrre un tono nero pieno in tutta l'immagine video.
Bilanciato	Regola sia le ombre sia le alte luci moderatamente mentre sopprime la luminosità di picco. Migliora la profondità e la realtà della scena.

\* Questa opzione non è disponibile se "Bassa Latenza" è impostato su "Acceso".

## Apertura

Per cambiare la luminosità attraverso il controllo del diaframma.

- Intervallo di impostazione: da -15 (riduzione apertura) a 0 (apertura)

## Contrasto

Per la regolazione della differenza di luminosità, per produrre un'immagine con contrasto.

- Intervallo di impostazione: da -50 (poca differenza di luminosità) a +50 (molta differenza di luminosità)

## Luminosità

Per regolare la luminosità dell'immagine video.

- Intervallo di impostazione: da -50 (più scuro) a +50 (più luminoso)

## Colore

Per regolare la saturazione del colore dell'immagine video.

- Intervallo di impostazione: da -50 (più leggera) a +50 (più profonda)

## Tinta

Per regolare la tonalità dell'immagine video.

- Intervallo di impostazione: da -50 (rossiccia) a +50 (verdognola)

## Modifica Nome Utente

È possibile modificare i nomi da "User 1" a "User 6" nella modalità Immagine.

- I caratteri utilizzabili includono lettere dell'alfabeto (maiuscole o minuscole), caratteri numerici, simboli e caratteri vuoti (spazio). (Tuttavia, il carattere vuoto (spazio) non può essere utilizzato per il primo e l'ultimo carattere.)
- Immettere non più di 10 caratteri.



## Profilo Colore

Configura "Profilo Colore" (informazioni sullo spazio colorimetrico) in base a "Modalità Immagine" preconfigurato. Viene inoltre utilizzato per la regolazione fine delle impostazioni "Profilo Colore" preconfigurate.

➔ "Impostazione del profilo di colore" (P. 34)

- Le impostazioni "Profilo Colore" disponibili variano in base a "Modalità Immagine".

## Gestione Colore, Selezione Colore, Tonalità, Saturazione, Luminosità

Ciascuno dei colori è regolabile in base alla preferenza dell'utente.

➔ "Regolazione sul colore preferito (Gestione Colore)" (P. 37)

## Temp. Colore

Configura "Temp. Colore" in base a "Modalità Immagine" preconfigurato. Viene inoltre utilizzato per la regolazione fine delle impostazioni "Temp. Colore" preconfigurate.

- Le impostazioni "Temp. Colore" disponibili per la configurazione variano in base a "Modalità Immagine".

\* Quando "Profilo Colore" è impostato su "Spento(Largo)/Spento(Normale)", l'impostazione è fissa a "Alta Lumin.".

### "Temp. Colore"

Temp. Colore	Descrizione
Xenon 1	Temperatura di colore che riproduce le caratteristiche di una lampada xenon utilizzata nelle sale cinematografiche. <ul style="list-style-type: none"><li>• Xenon 1: Un colore da fonte luminosa emessa da un proiettore cinematografico</li><li>• Xenon 2: Un colore da fonte luminosa emessa da un proiettore utilizzato per il cinema digitale</li></ul>
Xenon 2	
5500K	Aumentando il valore si migliora la tonalità blu dell'immagine video; diminuendo il valore, migliora la tonalità rossa.
6500K	
7500K	
9300K	
Alta Lumin.	Temperatura di colore che dà la priorità alla luminosità.
HDR10+	Temperatura colore adatta alla visione di contenuti HDR10+.
HDR10	Temperatura colore adatta alla visione di contenuti HDR10. L'impostazione predefinita è 6500K.
HLG	Temperatura colore adatta alla visione di contenuti HLG. L'impostazione predefinita è 6500K.
Da Personaliz. 1 a Personaliz. 2	La temperatura di colore delle immagini video può essere regolata manualmente e salvata come una delle tre impostazioni personalizzate.

## Elenco di “Temp. Colore” selezionabili in base a “Modalità Immagine”

Modalità Immagine	Temp. Colore
Film	Xenon 1
	Xenon 2
	Da Personaliz. 1 a Personaliz. 2
Cinema	5500K
	6500K
	7500K
	9300K
	Xenon 1
	Xenon 2
	Alta Lumin.
	Da Personaliz. 1 a Personaliz. 2
Naturale Vivido Da User 1 a User 3	5500K
	6500K
	7500K
	9300K
	Alta Lumin.
	Da Personaliz. 1 a Personaliz. 2
HDR10+	HDR10+*
FILMMAKER MODE	6500K
Da Frame Adapt HDR 1 a Frame Adapt HDR 3 HDR10	5500K
	6500K
	7500K
	9300K
	Alta Lumin.
	HDR10
Da Personaliz. 1 a Personaliz. 2	
HLG	5500K
	6500K
	7500K
	9300K
	Alta Lumin.
	HLG
	Da Personaliz. 1 a Personaliz. 2

(Continua alla pagina successiva)

Modalità Immagine	Temp. Colore
Da User 4 a User 6	5500K
	6500K
	7500K
	9300K
	Alta Lumin.
	HDR10
	HLG
	Da Personaliz. 1 a Personaliz. 2

\* Quando "Modalità Immagine" è impostato su "HDR10+", l'impostazione è fissa su "HDR10+".

### Valore Correz.

Configura la temperatura di colore in base alla quale "Guadagno Rosso"/"Guadagno Verde"/"Guadagno Blu"/"Compensaz. Rosso"/"Compensaz. Verde"/"Compensaz. Blu" sono regolati quando "Temp. Colore" è configurato su "HDR10"/"HLG"/"Personaliz. 1"/"Personaliz. 2".

- Le impostazioni "Valore Correz." disponibili per la configurazione variano in base a "Modalità Immagine".

### Guadagno Rosso / Guadagno Verde / Guadagno Blu

Regola ciascun colore nelle parti luminose dell'immagine video.

- Intervallo di impostazione: da -255 (riduce la tonalità di rosso/verde/blu) a 0 (nessuna regolazione)

### Compensaz. Rosso / Compensaz. Verde / Compensaz. Blu

Regola ciascun colore nelle aree scure dell'immagine video.

- Intervallo di impostazione: da -50 (riduce la tonalità di rosso/verde/blu) a 0 (nessuna regolazione) a +50 (accresce la tonalità di rosso/verde/blu)

### Elenco di "Valore Correz." selezionabili in base a "Modalità Immagine"

Modalità Immagine	Valore Correz.
Film	Xenon 1
	Xenon 2
Cinema	5500K
	6500K
	7500K
	9300K
	Xenon 1
	Xenon 2
	Alta Lumin.
Naturale Vivido Da Frame Adapt HDR 1 a Frame Adapt HDR 3 HDR10 HLG Da User 1 a User 3 Da User 4 a User 6	5500K
	6500K
	7500K
	9300K
	Alta Lumin.

## Gamma/Mappatura dei toni

Questa voce regola "Gamma/Mappatura dei toni" in base a "Modalità Immagine" preconfigurato (valore di uscita del video proiettato rispetto all'ingresso del segnale video). Viene inoltre utilizzata per la regolazione delle impostazioni "Gamma/Mappatura dei toni" preconfigurate.

➔ "Regolazione del valore in uscita dell'immagine proiettata (Gamma/Mappatura dei toni)" (P. 46)

• Le impostazioni "Gamma/Mappatura dei toni" disponibili variano in base a "Modalità Immagine".

\*1 Quando "Modalità Immagine" è impostato su "HDR10+", l'impostazione è fissa su "HDR(Auto)".

\*2 "Gamma/Mappatura dei toni" non può essere configurato quando "Modalità Immagine" è configurato su "Frame Adapt HDR 1"~"Frame Adapt HDR 3".

## Valore Correz.

Per l'impostazione della gamma di base per la regolazione di "Tonalità Immagine", "Livello Scuro" e "Livello Lum." quando una delle impostazioni da "Personaliz. 1" a "Personaliz. 3" è selezionata in Gamma/Mappatura dei toni.

➔ "Regolazione fine di mappatura dei toni/gamma alle impostazioni preferite" (P. 49)

## Selezione Colore

Per selezionare il colore per regolare "Tonalità Immagine", "Livello Scuro" e "Livello Lum.".

➔ "Regolazione fine di mappatura dei toni/gamma alle impostazioni preferite" (P. 49)

## Tonalità Immagine

Regola la luminosità complessiva automaticamente per un risultato ben bilanciato senza compromettere la gradazione dell'immagine.

➔ "Regolazione fine di mappatura dei toni/gamma alle impostazioni preferite" (P. 49)

➔ "Esecuzione di Mappatura dei toni manualmente" (P. 44)

## Livello Scuro / Livello Lum.

È possibile regolare la qualità dell'immagine per produrre un netto contrasto nella luminosità.

➔ "Regolazione fine di mappatura dei toni/gamma alle impostazioni preferite" (P. 49)

➔ "Esecuzione di Mappatura dei toni manualmente" (P. 44)

## Theater Optimizer

Questa funzione configura automaticamente il livello di luminosità complessiva durante la mappatura dei toni in base alla dimensione dello schermo e allo stato del proiettore.

➔ "Utilizzo di "Theater Optimizer"" (P. 41)

Per utilizzare, configurare i dettagli dello schermo in uso in "Impostazione dello schermo", quindi premere "Set".

\*1 Questa opzione non viene visualizzata nel menu quando "Tipo di contenuto" è configurato su "SDR".

\*2 Questo può essere configurato solo quando "Modalità Immagine" è configurato su "Frame Adapt HDR 1"~"Frame Adapt HDR 3".

## NOTA

Oltre a visualizzare il menu "Impostazione dello schermo" utilizzando "Installazione"→"Impostazione dello schermo", è anche possibile premere il pulsante "Impostazione dello schermo" nel menu "Theater Optimizer" per visualizzarlo.

## AVVERTENZA

Premendo "Set" nel menu "Theater Optimizer" si applicano automaticamente i dettagli dello schermo e lo stato del proiettore nelle impostazioni automatiche di "Theater Optimizer".

Se "Set" non viene premuto nel menu "Theater Optimizer", le impostazioni vengono applicate dopo il successivo riavvio dell'unità o la modifica di "Modalità di Installazione".

## Impostazioni HRD

Per configurare la funzione di regolazione immagine dell'immagine video HDR.

- \*1 Questa opzione non è disponibile se "Tipo di contenuto" è impostato su "SDR".
- \*2 Questa funzione non è disponibile quando "Modalità immagine" è configurata su "HDR10", "HLG" o da "User 4" a "User 6".

### Elaborazione HDR

Questa è una funzione per configurare il metodo di analisi dei contenuti utilizzando "Mappatura dei toni" quando "Modalità Immagine" è configurato su "Frame Adapt HDR 1"~"Frame Adapt HDR 3" o "FILMMAKER MODE".

- \* Quando "Modalità Immagine" è configurato su "HDR10+", "Elaborazione HDR" è fissato su "HDR10+". "HDR10+" è utilizzato solo quando la modalità immagine è configurata su "HDR10+".

Impostazione	Descrizione
Fotogramma	Consente di regolare automaticamente la mappatura dei toni HDR dopo aver analizzato la luminosità di picco di ciascun fotogramma.
Scena	Consente di regolare automaticamente la mappatura dei toni HDR dopo aver analizzato la luminosità di picco di ogni scena.
Statico	Configura in base alle informazioni di masterizzazione (MaxCLL/FALL) del contenuto e non effettua alcuna regolazione dinamica.
HDR10+	Regola automaticamente la luminosità per ciascuna scena in base alle informazioni immagine HDR10+. *2

### Livello HDR

Questa è una funzione per regolare la luminosità complessiva durante la mappatura dei toni. Per configurare l'intensità della correzione automatica della funzione "Theater Optimizer" quando "Theater Optimizer" è configurato su "Acceso".

**Quando "Modalità Immagine" è configurato su "Frame Adapt HDR 1"~"Frame Adapt HDR 3" e "Theater Optimizer" è configurato su "Spento" o quando "Modalità Immagine" è configurato su "FILMMAKER MODE"**

Impostazione	Descrizione
Auto (Normale)	Seleziona automaticamente una mappatura dei toni appropriata in base alle informazioni di masterizzazione (MaxCLL/DML) del contenuto.
Auto (Largo)	Seleziona automaticamente una mappatura dei toni appropriata in base alle informazioni di masterizzazione (MaxCLL/DML) del contenuto. Viene effettuato un confronto con "Auto (Normale)" per passare alla direzione che diventerà più luminosa.
-2	Visualizza una mappatura dei toni con 600 nit come punto di clip.
-1	Visualizza una mappatura dei toni con 400 nit come punto di clip.
0	Visualizza una mappatura dei toni con 300 nit come punto di clip.
1	Visualizza una mappatura dei toni con 200 nit come punto di clip.
2	Visualizza una mappatura dei toni con 150 nit come punto di clip.

**Quando "Modalità Immagine" è configurato su "Frame Adapt HDR 1"~"Frame Adapt HDR 3" e "Theater Optimizer" è configurato su "Acceso"**

Impostazione	Descrizione
Auto (Normale)	Seleziona automaticamente il livello di luminosità complessiva in base alle informazioni di masterizzazione (MaxCLL/DML) del contenuto.
Auto (Largo)	Seleziona automaticamente il livello di luminosità complessiva in base alle informazioni di masterizzazione (MaxCLL/DML) del contenuto. Viene effettuato un confronto con "Auto (Normale)" per passare alla direzione che diventerà più luminosa.
Da -2 a 2	Per configurare il livello di luminosità complessiva durante la correzione automatica. da -2 (scuro) a 2 (luminoso)

## Quando “Modalità Immagine” è impostato su “HDR10+”

Impostazione	Descrizione
Alto	Visualizza la mappatura dei toni quando la luminosità complessiva è configurata sul livello alto. Questo è adatto per schermi di grandi dimensioni.
Medio	Visualizza la mappatura dei toni quando la luminosità complessiva è configurata sul livello medio. Questo è adatto per schermi di medie dimensioni.
Basso	Visualizza la mappatura dei toni quando la luminosità complessiva è configurata sul livello basso. Questo è adatto per schermi di piccole dimensioni.

Per fruire del contenuto HDR10+ quando la modalità immagine è “HDR10+”, sono consigliate le seguenti condizioni di installazione.

	Livello HDR: Alto		Livello HDR: Medio		Livello HDR: Basso	
	Dimensione dello schermo Diagonale (modello)	Distanza di proiezione (m)	Dimensione dello schermo Diagonale (modello)	Distanza di proiezione (m)	Dimensione dello schermo Diagonale (modello)	Distanza di proiezione (m)
<b>NZ900</b> <b>RS4200</b>	115	3,64	97	3,12	89	2,66
<b>NZ800</b> <b>RS3200</b>	107	3,49	92	3,00	80	2,62

## Deep Black

Quando “Modalità Immagine” è configurato su un’impostazione tra “Frame Adapt HDR 1” e “Frame Adapt HDR 3” o “FILMMAKER MODE”, la gamma dei toni delle ombre controllata con precisione per migliorare il contrasto generale dell’immagine.

Impostazione	Descrizione
Acceso	Attiva la funzione Deep Black per un’espressione più realistica dell’oscurità.
Spento	Attiva la funzione Deep Black.

## Livello di Mappatura

Per configurare la luminosità di base durante la correzione automatica quando Gamma/Mappatura dei toni è configurato su “HDR(Auto)”.

- La funzione di correzione automatica di “HDR(Auto)” viene configurata in base a uno schermo da 100” con un guadagno di 1,0 nel buio totale.
- Regolarla in direzione positiva se la luminosità è insufficiente negli ambienti di visualizzazione, e nella direzione negativa se la luminosità è eccessiva.
- \*1 Questa opzione non viene visualizzata nel menu quando “Tipo di contenuto” è configurato su “SDR”.
- \*2 Questa opzione non viene visualizzata nel menu quando “Modalità Immagine” è configurato su “Frame Adapt HDR 1”~“Frame Adapt HDR 3”/“HDR10+”/“FILMMAKER MODE”.
- \*3 Quando “Modalità Immagine” è configurato su “HLG”, “Livello di Mappatura” è fissato su “0”.
- \*4 Quando “Modalità Immagine” è configurato su “HDR10” da “User 4 a User 6”, questa opzione è abilitata solo quando “Mappatura dei toni” è configurato su “HDR(Auto)”.
- Intervallo di impostazione: da -5 a 5



## MPC/e-shift

Questa è una funzione per regolare la nitidezza dell'immagine visualizzata. Utilizza un algoritmo originale per creare un'impressione naturale che è più nitida in corrispondenza delle aree messe a fuoco e più morbida nelle aree sfocate, consentendo di usufruire di immagini estremamente espressive con un maggiore senso di profondità.

- \*1 "Intensificare" "NR" "BNR" "MNR" non può essere configurato quando "Modalità Immagine" è configurato su "HDR10+".
- \*2 "Modalità Grafica" "Intensificare" "NR" "BNR" "MNR" non può essere configurato quando "Modalità Immagine" è configurato su "FILMMAKER MODE".

## 8K e-shift

Per cambiare il display e-shift.

Impostazione	Descrizione
Acceso	Abilita l'e-shift per la visualizzazione con risoluzione 8K
Spento	Disabilita l'e-shift e visualizza con risoluzione 4K

## Modalità Grafica

Cambia l'impostazione MPC.

Si consiglia di configurare questa voce su "Standard" come quando si visualizzano contenuti Blu-ray normali, e su "Alta risoluzione 1" come quando si visualizzano contenuti con risoluzione 8K/4K e su "Alta risoluzione 2" come quando si immettono segnali PC.

Impostazione	Descrizione
Standard	Esegue un miglioramento adatto per i segnali di ingresso con una risoluzione di 4K o inferiore (in particolare video e animazione)
Alta risoluzione 1	Esegue un miglioramento adatto per i segnali di ingresso con una risoluzione di 8K/4K (in particolare sale cinematografiche e film)
Alta risoluzione 2	Immagine video con miglioramento minimo.

## Intensificare

Per regolare le aree ad alta frequenza. Incrementando il valore aumenta la definizione per una qualità di immagine più nitida.

- Intervallo di impostazione: da 0 a 10

## NR

Per ridurre il rumore dell'immagine video.

- Intervallo di impostazione: da 0 (debole) a 10 (forte)

## BNR

Per ridurre la blocchettizzazione dell'immagine video.

- Intervallo di impostazione: da 0 (debole) a 3 (forte)

## MNR

Per ridurre il disturbo di sfarfallio dell'immagine video.

- Intervallo di impostazione: da 0 (debole) a 3 (forte)

## Commutazione tra gli stati prima e durante la regolazione

Premendo il pulsante [HIDE] sul telecomando è possibile commutare tra gli stati prima della regolazione e durante la regolazione.

## Controllo del Movimento

Per ridurre l'immagine residua, che si verifica nelle scene con movimenti rapidi.

Bassa Latenza  
Clear Motion Drive  
Motion Enhance

- ➔ "Riduzione del ritardo e dell'immagine residua delle immagini con movimenti rapidi (Controllo del Movimento)" (P. 51)

## Segn. in Ing.

### Livello Ingresso

Per impostare l'intervallo dinamico (gradazione) dell'ingresso video.

Se l'immagine non viene visualizzata correttamente anche dopo aver selezionato "Auto", selezionare un'impostazione appropriata.

- Se l'intervallo dinamico non è adeguato, le aree luminose diventano sovraesposte e quelle scure sottoesposte.

Impostazione	Descrizione
Auto	Imposta automaticamente il livello del segnale di ingresso.
16-235(Video)	Selezionare questa impostazione se si stanno immettendo segnali video (intervallo dinamico: da 16 a 235).
0-255(PC)	Selezionare questa impostazione se si stanno immettendo segnali PC (intervallo dinamico: da 0 a 255).
16-255(S.Bianco)	Selezionare questa impostazione quando si immettono segnali da dispositivi compatibili con il Super Bianco (intervallo dinamico: da 16 a 255).

### Spaziatura Colore

Per impostare lo spazio colorimetrico del segnale in ingresso.

Se l'immagine non viene visualizzata correttamente anche dopo aver selezionato "Auto", selezionare un'impostazione appropriata.

Impostazione	Descrizione
Auto	Rileva automaticamente "YCbCr444", "YCbCr422" e "RGB".
YCbCr444	Selezionare questa impostazione quando si immettono segnali video YCbCr (4:4:4).
YCbCr422	Selezionare questa impostazione quando si immettono segnali video YCbCr (4:2:2).
RGB	Seleziona questa impostazione quando si immettono segnali video RGB.

### Impostazione 3D

Per impostare i film 3D per la visione.

- ➔ "Visione di film in 3D" (P. 30)

## Selezione modalità immagine auto

Per configurare “Modalità Immagine” quando il tipo di video commuta automaticamente mentre “Tipo di contenuto” è configurato su “Auto”.

### SDR(2D)/SDR(3D)

Per configurare “Modalità Immagine” per commutare automaticamente durante l’ingresso del segnale SDR (2D) o SDR (3D).

Impostazione	Descrizione
Ultima impostazione	Passa a “Modalità Immagine” configurato per ultimo durante la visualizzazione di contenuti SDR (2D) o SDR (3D).
Naturale	Commuta “Modalità Immagine” automaticamente a “Naturale”.
Cinema	Commuta “Modalità Immagine” automaticamente a “Cinema”.
Film	Commuta “Modalità Immagine” automaticamente a “Film”.
Vivido	Commuta “Modalità Immagine” automaticamente a “Vivido”.
Da User 1 a User 3	Commuta “Modalità Immagine” automaticamente da “User 1” a “User 3”.

### HDR10

Per configurare “Modalità Immagine” per commutare automaticamente durante l’ingresso del segnale HDR10.

Impostazione	Descrizione
Ultima impostazione	Passa a “Modalità Immagine” configurato per ultimo durante la visualizzazione di contenuti HDR10.
Da Frame Adapt HDR 1 a Frame Adapt HDR 3	Commuta “Modalità Immagine” automaticamente da “Frame Adapt HDR 1” a “Frame Adapt HDR 3”.
HDR10	Commuta “Modalità Immagine” automaticamente a “HDR10”.
Da User 4 a User 6	Commuta “Modalità Immagine” automaticamente da “User 4” a “User 6”.

### HLG

Per configurare “Modalità Immagine” per commutare automaticamente durante l’ingresso del segnale HLG.

Impostazione	Descrizione
Ultima impostazione	Passa a “Modalità Immagine” configurato per ultimo durante la visualizzazione di contenuti HLG.
HLG	Commuta “Modalità Immagine” automaticamente a “HLG”.
Da User 4 a User 6	Commuta “Modalità Immagine” automaticamente da “User 4” a “User 6”.

## NOTA

- Le impostazioni “Selezione modalità immagine auto” vengono salvate separatamente per ciascun terminale di ingresso. Il nome del terminale di ingresso attualmente selezionato viene visualizzato nell’angolo in alto a destra del menu “Selezione modalità immagine auto”.
- Per passare alla configurazione delle impostazioni per un terminale di ingresso diverso, premere il pulsante “INPUT” sul telecomando, oppure premere il tasto  $\uparrow\downarrow$  sul proiettore dopo aver spento la schermata del menu.

## Impostazione EDID HDMI

### Modalità

Per cambiare la modalità EDID del terminale "HDMI 1/HDMI 2". Impostare su "A" in condizioni normali. Le immagini potrebbero non essere visualizzate su alcuni vecchi dispositivi. In questo caso, provare "B" o "C".

Impostazione	Descrizione
A	Configura la modalità EDID su "A" Supporta fino a 8K60p <b>NZ900</b> <b>NZ800</b> e 4K120p.
B	Configura la modalità EDID su "B" Supporta fino a 4K60p.
C	Configura la modalità EDID su "C" Supporta fino a 1.80p60.

\* EDID (Extended Display Identification Data) fa riferimento alle informazioni, quali ad esempio le risoluzioni supportate, scambiate tra i dispositivi.

### DSC

Per configurare se la trasmissione DSC è consentita. Impostare su "Acceso" in condizioni normali.

Impostazione	Descrizione
Acceso	Consente la trasmissione di video compressi
Spento	Vieta la trasmissione di video compressi

\* DSC (Digital Stream Compression) è uno standard di compressione del segnale senza perdite utilizzato prevalentemente da fonti di tipo PC. Consente la trasmissione di segnali reali da 8K a una capacità di larghezza di banda inferiore e migliora la stabilità del sistema.

### HDR10+

Per configurare se la trasmissione HDR10+ è consentita. Per fruire dei contenuti HDR10+, configurare su "Acceso".

Impostazione	Descrizione
Acceso	Consente la trasmissione HDR10+
Spento	Vieta la trasmissione HDR10+

### NOTA

- Le impostazioni "Impostazione EDID HDMI" vengono salvate separatamente per ciascun terminale di ingresso. Il nome del terminale di ingresso attualmente selezionato viene visualizzato nell'angolo in alto a destra del menu "Impostazione EDID HDMI".
- Per passare alla configurazione delle impostazioni per un terminale di ingresso diverso, premere il pulsante "INPUT" sul telecomando, oppure premere il tasto  $\uparrow\downarrow$  sul proiettore dopo aver spento la schermata del menu.

## FILMMAKER MODE

Per configurare se commutare "Modalità Immagine" automaticamente su "FILMMAKER MODE" quando viene rilevato FILMMAKER MODE.

Impostazione	Descrizione
Auto	Commuta automaticamente "Modalità Immagine" su "FILMMAKER MODE" quando viene rilevato FILMMAKER MODE.
Manuale	Non commuta automaticamente "Modalità Immagine" su "FILMMAKER MODE" quando viene rilevato FILMMAKER MODE.

### NOTA

- Visualizza un messaggio che chiede se commutare "Modalità Immagine" automaticamente quando FILMMAKER MODE viene rilevato per la prima volta. Se viene selezionato "No", "FILMMAKER MODE" sarà configurato su "Manuale". Per abilitare la commutazione automatica, configurare "FILMMAKER MODE" su "Auto".



## Installazione

### Modalità di Installazione

Gestisce collettivamente i valori di impostazione di “Controllo Obiettivo”, “Regolaz. Pixel”, “Maschera”, “Anamorfico”, “Impostazione dello schermo”, “Stile Installaz.”, “Correz. Ang. Imm.” e “Aspetto”.

- \* La posizione dell’obiettivo può essere spostata leggermente rispetto alla posizione che era stata salvata.

### Selezione Modalità

Per la selezione del gruppo per salvare e recuperare i valori di impostazione.

- Valori di impostazione: da Mode 1 a Mode 10
- \* Il nome del valore di impostazione può essere modificato utilizzando “Modifica Nome”.

### Modifica Nome

Per la modifica del nome della modalità di installazione.

- I caratteri utilizzabili includono lettere dell’alfabeto (maiuscole o minuscole), caratteri numerici, simboli e caratteri vuoti (spazio). (Tuttavia, il carattere vuoto (spazio) non può essere utilizzato per il primo e l’ultimo carattere.)
- Immettere non più di 10 caratteri.

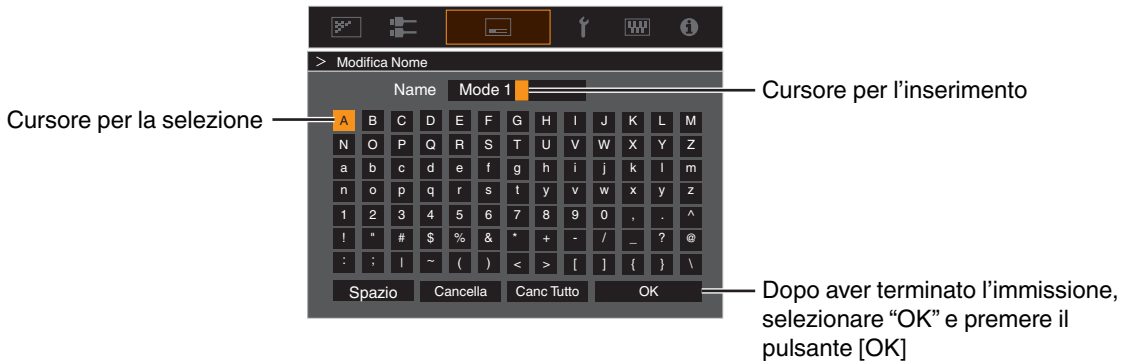

### Copia Modalità

Per copiare i valori di impostazione gestiti dalla modalità di installazione attuale a un’altra modalità.

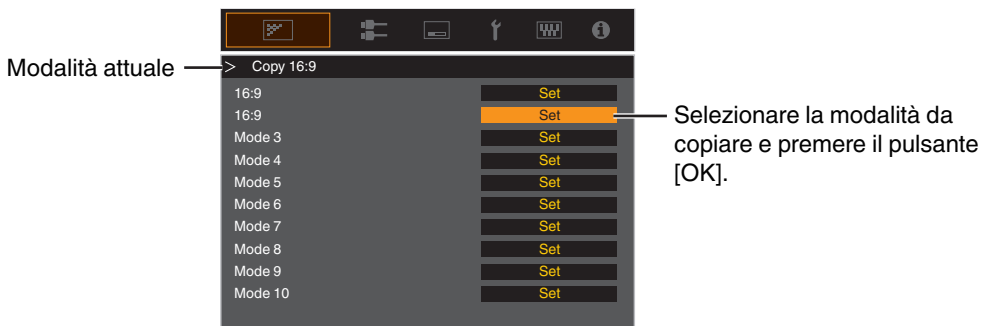

## Controllo Obiettivo

### Fuoco / Zoom / Spostamento

Per regolare la lente in base alla posizione di proiezione

- ➔ "Regolazione della lente in base alla posizione di proiezione" (P. 28)

### Immagine Campione

Per impostare se visualizzare lo schema di regolazione dell'obiettivo.

Impostazione	Descrizione
Spento	Visualizza i segnali esterni e non visualizza lo schema di regolazione della lente.
Acceso	Visualizza lo schema di regolazione della lente.

### Blocco

Per impostare se bloccare o sbloccare l'obiettivo.

L'impostazione su "Acceso" per bloccare l'obiettivo consente di preservare lo stato di regolazione dell'obiettivo.

Impostazione	Descrizione
Spento	Non blocca la lente.
Acceso	Blocca la lente per evitare eventuali operazioni errate sulle regolazioni. <ul style="list-style-type: none"><li>• Anche quando in "Acceso", l'obiettivo sarà nella modalità selezionata da "Modalità di Installazione".</li></ul>

### Centro Lente

Riporta la posizione della lente al centro.

## Regolaz. Pixel

Per correggere lo sfasamento tra ciascun colore RGB regolando il pixel.

### Regola

Per impostare la funzione di regolazione su Acceso o Spento.

### Regola Area

Impostazione	Descrizione
Intero	Regola l'intera immagine.
Zona	Consente la regolazione precisa di ciascuna area, dividendo lo schermo in modo uniforme in 10 zone verticali e orizzontali.

### Regola Colore

Per selezionare il colore da regolare ("Rosso" o "Blu").

### Regola Modello

Impostazione	Descrizione
Spento	Visualizza i segnali esterni senza visualizzare il modello di test per la regolazione.
Acceso	Visualizza il modello di test per la regolazione.

### Regola Modello Colori

Per impostare il colore dello schema di regolazione visualizzato durante la regolazione su "Bianco" o "Giallo / Ciano".

### Regolazione (Pixel)

Quando "Regola Area" è impostato su "Intero", è possibile effettuare la regolazione spostando di un pixel sullo schermo il colore selezionato in "Regola Colore".

- ➔ "Regolazione Intera (Pixel) Procedura Operativa" (P. 72)
- Non è possibile effettuare la regolazione quando "Regola Area" è impostato su "Zona".

Impostazione	Descrizione
H (Orizzontale)	Intervallo di impostazione: da -2 (sposta il rosso/blu a sinistra) a +2 (sposta il rosso/blu a destra)
V (Verticale)	Intervallo di impostazione: da -2 (sposta il rosso/blu verso il basso) a +2 (sposta il rosso/blu verso l'alto)

### Regolazione (Fine)

Quando "Regola Area" è impostato su "Intero", è possibile effettuare la regolazione spostando di 1/8 di pixel sullo schermo il colore selezionato in "Regola Colore".

- ➔ "Regolazione Intera (Fine) Procedura Operativa" (P. 73)

Quando "Regola Area" è impostato su "Zona", lo schermo viene diviso in modo uniforme in 10 zone verticali e orizzontali ed è possibile effettuare la regolazione precisa di ciascuna area.

- ➔ "Zona Regolazione Procedura Operativa" (P. 74)

Impostazione	Descrizione
H (Orizzontale)	Intervallo di impostazione: da -31 (sposta il rosso/blu a sinistra) a +31 (sposta il rosso/blu a destra)
V (Verticale)	Intervallo di impostazione: da -31 (sposta il rosso/blu verso il basso) a +31 (sposta il rosso/blu verso l'alto)

### Reset

Ripristina tutti i dati di regolazione dei pixel sui valori di fabbrica.

## Regolazione Intera (Pixel) Procedura Operativa

Per effettuare le regolazioni generali alla lieve sfrangiatura dell'immagine video in direzione orizzontale/verticale.

- ① Impostare "Regola Area" su "Intero"
- ② Selezionare "Regola Colore" e "Regola Modello Colori"
- ③ Selezionare "Regolazione (Pixel)" e premere il pulsante[OK]
  - La modalità di regolazione viene attivata e vengono visualizzati lo schema di regolazione e la finestra Regolazione (Pixel) selezionati.

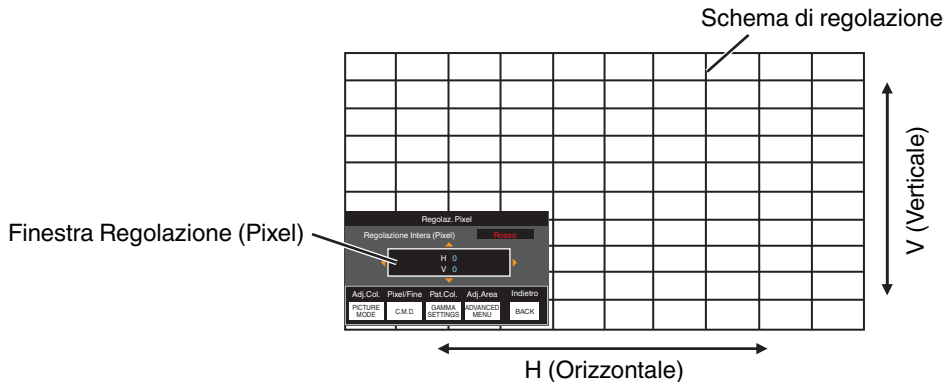

- ④ Utilizzare i tasti [▲▼◀▶] per spostare e regolare i pixel verticali e orizzontali di tutta la zona

- L'impostazione di regolazione appare al centro della finestra Regolazione (Pixel).

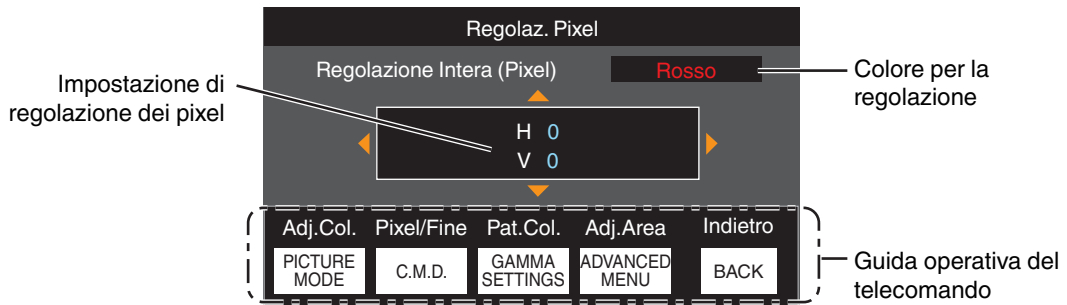

- ⑤ Al termine della regolazione, premere il pulsante [BACK] due volte per uscire dalla modalità di regolazione

### Guida operativa del telecomando

Nome del pulsante	Funzione	Descrizione dell'operazione
[PICTURE MODE]	Adj.Col.	Cambia "Regola Colore".
[C.M.D.]	Pixel/Fine	Commuta tra "Regolazione (Pixel)" e "Regolazione (Fine)". <ul style="list-style-type: none"> <li>• Passa a "Regolazione (Pixel)" quando "Regola Area" è impostato su "Zona".</li> </ul>
[GAMMA SETTINGS]	Pat.Col.	Cambia "Regola Modello Colori".
[ADVANCED MENU]	Adj.Area	Commuta "Regola Area". <ul style="list-style-type: none"> <li>• Sullo schema di regolazione appare un cursore di zona quando si seleziona l'impostazione "Zona".</li> </ul>



## Regolazione Intera (Fine) Procedura Operativa

Per effettuare regolazioni generali al disallineamento dell'intero schermo utilizzando "Regolazione (Pixel)", seguito dalle regolazioni precise.

- 1 Impostare "Regola Area" su "Intero"
- 2 Selezionare "Regola Colore" e "Regola Modello Colori"
- 3 Selezionare Regolazione (Fine) e premere il pulsante [OK]
  - La modalità di regolazione viene attivata e vengono visualizzati lo schema di regolazione e la finestra Precisa selezionati.
  - L'intervallo regolabile può essere più piccolo a seconda dei pixel in fase di regolazione sull'intero schermo.

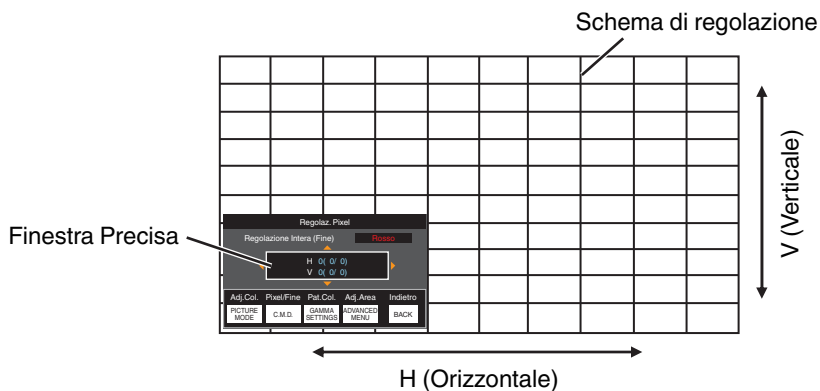

- 4 Utilizzare i tasti [▲▼◀▶] per spostare e regolare i pixel verticali e orizzontali di tutta la zona

- L'impostazione di regolazione appare al centro della finestra Precisa.

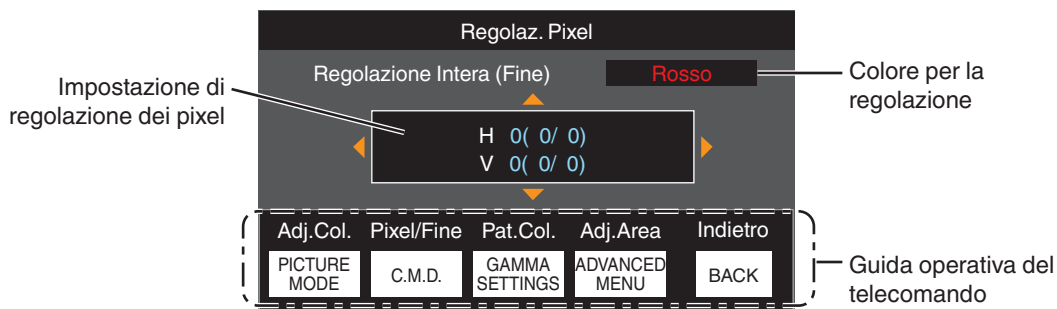

Impostazione Regolazione



Indica il valore di disallineamento minimo e massimo dell'intero schermo. (Max. / Min.)

- 5 Al termine della regolazione, premere il pulsante [BACK] due volte per uscire dalla modalità di regolazione

## NOTA

- Se per tutto lo schermo sia il disallineamento H (direzione orizzontale) che quello V (direzione verticale) è "31", allora non è possibile selezionare un valore maggiore dell'impostazione visualizzata anche quando l'impostazione di regolazione è inferiore al valore massimo.
- Se il disallineamento minimo di tutto lo schermo è "-31", non è possibile selezionare un valore più piccolo dell'impostazione visualizzata anche quando l'impostazione di regolazione è superiore al valore minimo.

## Zona Regolazione Procedura Operativa

Per mettere a punto i disallineamenti su una parte dello schermo per regolare il disallineamento di tutto lo schermo utilizzando "Regolazione (Pixel)" e "Regolazione (Fine)".

- È possibile dividere lo schermo in verticale e in orizzontale in 10 sezioni per effettuare regolazioni parziali.
- ① Impostare "Regola Area" su "Zona"
  - ② Selezionare "Regola Colore" e "Regola Modello Colori"
  - ③ Selezionare Regolazione (Fine) e premere il pulsante [OK]
    - La modalità di regolazione viene attivata e vengono visualizzati lo schema di regolazione e la finestra Regolazione zona selezionati.
    - L'intervallo regolabile può essere più piccolo a seconda dei pixel in fase di regolazione sull'intero schermo.

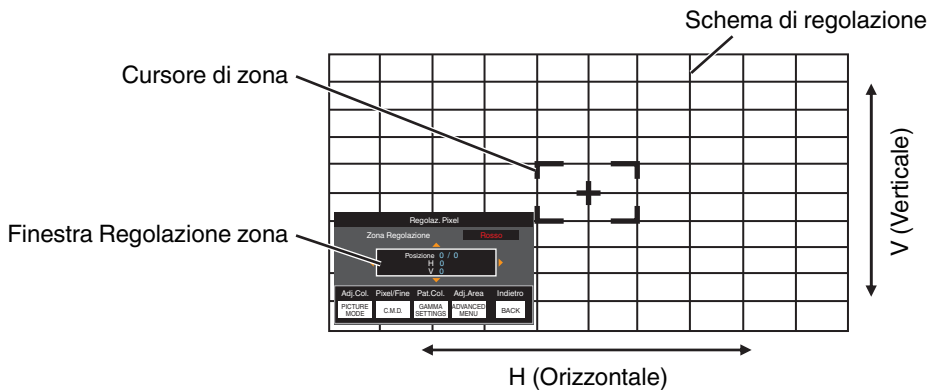

- ④ Premere i tasti [▲▼◀▶] per spostare il cursore sul punto da regolare
- ⑤ Premere il pulsante [OK] per entrare in modalità Regolazione
- ⑥ Utilizzare i tasti [▲▼◀▶] per spostare e regolare i pixel verticali e orizzontali di tutta la zona
  - L'impostazione di regolazione appare al centro della finestra Regolazione zona.

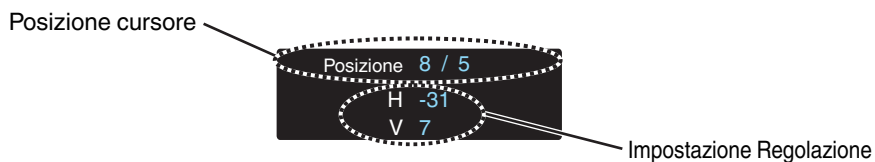
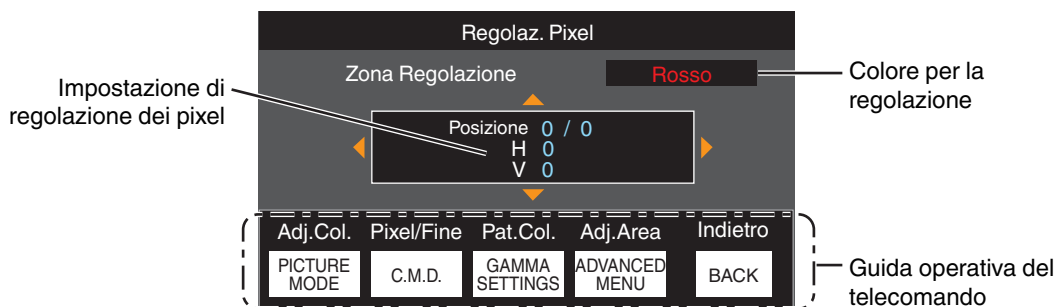

- ⑦ Al termine della regolazione, premere il pulsante [BACK] due volte per uscire dalla modalità di regolazione

## Maschera

Per cancellare il contorno dell'immagine con una maschera (striscia nera).

Impostazione	Descrizione
Spento	Nessuna maschera.
Acceso	Nasconde gli intervalli specificati in "Alto", "Basso", "Sinistro" e "Destro" con una maschera (strisce nere).

■ Spento



■ Acceso



Maschera: striscia nera attorno al contorno

### "Alto" / "Basso" / "Sinistro" / "Destro"

Per specificare gli intervalli da nascondere con una maschera (strisce nere).

- Intervallo di impostazione: da 0 a 220

## Anamorfico

Configurare questa impostazione quando si usa una lente anamorfica.

Impostazione	Descrizione
Spento	Proietta l'immagine 2,35:1 senza variazioni.
A	Proietta l'immagine 2,35:1 allungata solo in direzione verticale utilizzando una larghezza di 3840 pixel.
B	Proietta l'immagine 16:9 compressa solo in direzione orizzontale.
C	Questa è una modalità utilizzata esclusivamente per l'obiettivo DCR di Panamorph. Proietta l'immagine allungando le immagini video 2,35:1 in direzione verticale e ingrandendole in direzione orizzontale alla larghezza massima del pannello di 4096 pixel. Questo è configurato su "A" in modalità 3D.
D	Questa è una modalità utilizzata esclusivamente per l'obiettivo DCR di Panamorph. Proietta l'immagine 16:9 compressa solo in direzione orizzontale.

## Impostazione dello schermo

### Reg. Schermo

Corregge la temperatura di colore in base alle proprietà dello schermo da utilizzare.

Selezionare la modalità di correzione ottimale consente di effettuare correzioni per riprodurre immagini naturali con colori bilanciati.

- Questa funzione non è disponibile quando “Profilo Colore” è configurato su “Spento(Largo)” o “Spento(Normale)”.

Impostazione	Descrizione
Spento	Non esegue la correzione
Acceso	Corregge la temperatura di colore in base alle proprietà dello schermo configurate in “N. Schermo”.

### N. Schermo

Per configurare la modalità di correzione in base alla schermata da utilizzare.

- Non è possibile impostare questa voce quando “Reg. Schermo” è impostato su “Spento”.
- Per informazioni sullo schermo e la relativa modalità di correzione, visitare il nostro sito web.

<https://www.jvc.com/global/projector/screen>

### NOTA

- È possibile utilizzare il sensore ottico opzionale e il software di calibrazione del proiettore dedicato per effettuare regolazioni più precise.  
Per i dettagli sul software di calibrazione del proiettore dedicato, visitare il nostro sito web.

<http://www3.jvckenwood.com/english/download/>

### Dimensione dello schermo(Diagonale)

Per configurare la dimensione (diagonale) dello schermo per la visualizzazione quando si utilizza la funzione “Theater Optimizer”.

### Formato dello schermo

Per configurare il rapporto aspetto dello schermo per la visualizzazione quando si utilizza la funzione “Theater Optimizer”.

### Guadagno schermo

Per configurare il guadagno dello schermo per la visualizzazione quando si utilizza “Theater Optimizer”.

### NOTA

- La configurazione di “Theater Optimizer” su “Acceso” abilita la regolazione automatica del livello di luminosità durante “Mappatura dei toni” in base alle dimensioni dello schermo e allo stato del proiettore quando la modalità immagine è configurata su “Frame Adapt HDR 1”~“Frame Adapt HDR 3”.
  - “Theater Optimizer” può essere visualizzato selezionando “Theater Optimizer”. (Questa opzione è disabilitata quando la modalità immagine è configurata su una modalità diversa da “Frame Adapt HDR 1”~“Frame Adapt HDR 3”.)
- ➔ “Utilizzo di “Theater Optimizer”” (P. 41)

### AVVERTENZA

Le impostazioni “Dimensione dello schermo” “Guadagno schermo” verranno applicate alle impostazioni automatiche di “Theater Optimizer” durante il successivo riavvio dell’unità o la modifica di “Modalità di Installazione”.  
Per applicare le impostazioni immediatamente, premere “Set” nel menu “Theater Optimizer”.

## Stile Installaz.

Per impostare su "Davanti", "Staffa Soff. (F)", "Dietro" o "Staffa Soff. (R)" in base allo stato di installazione del proiettore.

- Quando il proiettore è installato davanti allo schermo, è impostato "Davanti" o "Staffa Soff. (F)".
- Quando il proiettore è installato dietro allo schermo, è impostato "Dietro" o "Staffa Soff. (R)".

## Correz. Ang. Imm.

Per correggere eventuali distorsioni trapezoidali che si verificano quando il proiettore è installato ad angolo rispetto allo schermo. Solo distorsione trapezio verticale.

- Intervallo di impostazione verticale: da -7 a 7
- \* L'aumento del valore cambia leggermente l'aspetto.
- \* Le dimensioni dell'immagine si riducono quando si regola la Correz. Ang. Imm.

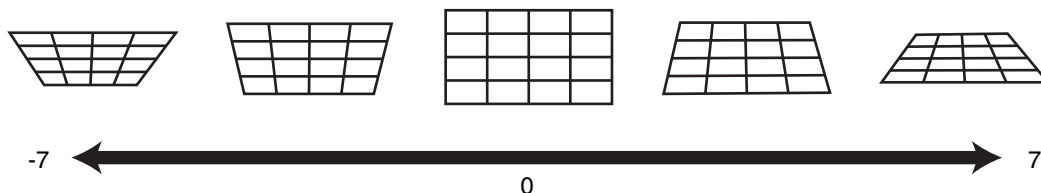

## Aspetto

La dimensione dello schermo dell'immagine proiettata può essere regolata in modo ottimale in base a quella originale (formato) inserita.

- ➔ "Regolazione della dimensione dello schermo (aspetto)" (P. 29)

## Imp. Display

### Colore Sfondo

Per impostare il colore dello sfondo su "Blu" o "Nero" quando non vi è alcun segnale in ingresso.

### Posiz. Menu

Per impostare la posizione di visualizzazione del menu.

### Segnale Display

Per impostare la visualizzazione delle informazioni di ingresso su "Acceso" o "Spento".

Impostazione	Descrizione
Spento	Non visualizzato.
Acceso	Mostra il terminale di ingresso per 5 secondi quando si commuta l'ingresso.

## Logo

Per impostare la visualizzazione del logo durante l'avvio su "Acceso" o "Spento".

Impostazione	Descrizione
Spento	Non visualizzato.
Acceso	Visualizza il logo "D-ILA" per 5 secondi durante l'avvio.

## Lingua

Per impostare la lingua di visualizzazione su "English", "Deutsch", "Español", "Italiano", "Français", "Português", "Nederlands", "Polski", "Norsk", "繁體中文" o "日本語".



## Funzione

### 12V Trigger

Per impostare se fornire un'uscita a 12 V su dispositivi come ad esempio uno schermo esterno dotato di funzione trigger.

Impostazione	Descrizione
Spento	Nessuna uscita.
Accensione	Emette i segnali di controllo (12 V) dal terminale trigger quando si accende l'alimentazione.
Anamorfico	Emette segnali di controllo quando l'impostazione "Anamorfico" viene cambiata da "Spento" a un'impostazione diversa da "Spento". Emette segnali di controllo quando il proiettore è acceso se "Anamorfico" è configurato su un'impostazione diversa da "Spento" quando l'alimentazione viene accesa.
Da Modalità di Inst. 1 a Modalità di Inst. 10	Emette segnali di controllo quando il numero della "Modalità installazione" da recuperare è lo stesso del numero configurato. Emette segnali di controllo quando il proiettore è acceso se la "Modalità installazione" ha lo stesso numero di questa impostazione quando l'alimentazione viene accesa.

\* Quando è selezionata un'impostazione diversa da "Spento", l'uscita del segnale di controllo viene interrotta quando si avvia la funzione di raffreddamento una volta spenta l'alimentazione.

### Spegn. Timer

Per impostare la durata prima che la corrente si spenga automaticamente quando il proiettore non è utilizzato.

• Valori di impostazione: "Spento", "1 Ora", "2 Ore", "3 Ore" e "4 Ore"

\* L'impostazione viene mantenuta anche dopo che lo spegnimento automatico è stato completato.

### ECO Mode

Impostazione	Descrizione
Acceso	Consente a "ECO Mode" di ridurre al minimo il consumo di corrente in modalità Standby. <ul style="list-style-type: none"><li>• Non è possibile utilizzare la comunicazione RS-232C/LAN in modalità standby.</li><li>• Se non vi è alcuna trasmissione e funzionamento di segnale per 15 minuti durante la proiezione di un'immagine, la funzione di gestione dell'energia fa passare automaticamente l'apparecchiatura in modo stand-by.</li></ul>
Spento	Selezionare questa opzione per controllare tramite comunicazione RS-232C/LAN in modalità Standby o se deve essere utilizzato Controllo4.

\* Se l'unità entra in standby mentre "ECO Mode" è impostato su "Acceso", tutti gli indicatori sull'unità, compreso l'indicatore "STANDBY/ON", vengono spenti. Per attivare l'alimentazione da questo stato, utilizzare il pulsante [STANDBY/ON] sull'unità. In alternativa, premere un pulsante qualsiasi sul telecomando una volta per annullare la modalità di standby, quindi premere il pulsante [ON] sul telecomando.

## Network

Per specificare le impostazioni per il controllo esterno da un PC o uno smartphone.

Impostazione		Descrizione
DHCP Client	Acceso	Ottiene automaticamente l'indirizzo IP dal server DHCP all'interno della rete connessa.
	Spento	Per configurare manualmente le impostazioni di rete.
IP Address		Per configurare l'indirizzo IP.
Subnet Mask		Per configurare la maschera di sottorete.
Default Gateway		Per configurare il gateway predefinito.
MAC Address		Visualizza l'indirizzo MAC dell'unità.
Set		Applica le impostazioni di rete.
Control4 SDDP		Impostare su "Acceso" per consentire a Control4 SDDP di rilevare l'unità. Quando l'unità non è connessa a un ambiente sotto il controllo del controller e Control4 SDDP da Control4 Corporation, impostare su "Spento".

## Glossario della terminologia di rete

- DHCP : Abbreviazione di Dynamic Host Configuration Protocol. Si tratta di un protocollo di rete per assegnare un indirizzo IP automaticamente al dispositivo collegato.
- IP Address : Caratteri numerici per l'identificazione del dispositivo collegato alla rete.
- Subnet Mask : Caratteri numerici che definiscono il conteggio dei bit utilizzato per l'indirizzo di rete che è un segmento dell'indirizzo IP.
- Default Gateway : Server per la comunicazione al di là della rete, che è divisa dalla maschera di sottorete.
- MAC Address : Abbreviazione dell'indirizzo Media Access Control. Si tratta di un numero univoco per ciascun adattatore di rete. A ciascuno degli adattatori di rete è assegnato un indirizzo MAC univoco.

## Password di rete

Per configurare la password durante la connessione LAN.

- I caratteri utilizzabili comprendono l'alfabeto (maiuscolo o minuscolo), i caratteri numerici e i simboli.
- Immettere una password di almeno 8 caratteri e non più di 10 caratteri.



## AVVERTENZA

- La configurazione di una password di rete è necessaria prima di connettere al terminale LAN.
- \* Qualsiasi sistema di controllo IP di terze parti deve configurare questa password nel relativo protocollo di comunicazione.

## Codice Telecomando

Per modificare il codice del telecomando.

Impostazione	Descrizione
A	Modificare il codice del telecomando da "B" a "A".
B	Modificare il codice del telecomando da "A" a "B".

- È necessario configurare il telecomando in base alle impostazioni di questa unità.  
Sul telecomando, premere il pulsante [MENU] per tre secondi o più mentre si preme e si tiene premuto il pulsante [BACK] per modificare il codice.
  - La retroilluminazione del telecomando lampeggia 3 volte: modificare il codice del telecomando in "A"
  - La retroilluminazione del telecomando lampeggia 2 volte: modificare il codice del telecomando in "B"
- Se l'impostazione differisce tra questa unità e il telecomando, l'indicatore "STANDBY/ON" lampeggia in verde quando si riceve il codice telecomando.





## Modal. Alta Quota

Per impostare la modalità altitudine elevata su “Acceso” o “Spento”.

Impostare su “Acceso” quando si utilizza il proiettore in un luogo con pressione atmosferica bassa (superiore a 900 m sopra il livello del mare).

## Modalità Nascondi

Per ridurre il consumo energetico eliminando la corrente in uscita del blocco LD quando si preme il pulsante [HIDE] per nascondere temporaneamente l'immagine.

Impostazione	Descrizione
Spento	La fornitura di illuminazione rimane attiva quando si preme il pulsante [HIDE] per nascondere l'immagine.
Acceso	La fornitura di illuminazione viene disattivata quando si preme il pulsante [HIDE] per nascondere l'immagine.

## Backup impostazioni

Per esportare o importare le impostazioni del proiettore mediante un'unità flash USB disponibile in commercio.

- Le informazioni di controllo lente correnti (messa a fuoco, zoom e spostamento) e le informazioni di controllo lente (messa a fuoco, zoom e spostamento) salvate nelle singole modalità di installazione non vengono esportate o importate.
- Le password di rete non vengono esportate o importate.

## AVVERTENZA

Prendere nota di quanto segue quando si utilizza un'unità flash USB.

- Utilizzare un'unità formattata FAT32 da 1 GB o più.
- Assicurarsi che non vi siano altre cartelle o file.
- Non spegnere l'unità principale e non rimuovere l'unità flash USB mentre è in funzione. Ciò potrebbe causare il malfunzionamento del proiettore.
- Non modificare il nome file.

## Esportare impostazioni

Per esportare le impostazioni del proiettore in un'unità flash USB.

- \* Se non è presente spazio libero sufficiente sull'unità flash USB, le impostazioni potrebbero non essere esportate.
- \* Le informazioni quali data e ora create non vengono riprodotte sul file creato durante l'esportazione.

## AVVERTENZA

- Non è possibile esportare più impostazioni nella stessa unità flash USB. Se i dati sono già presenti nell'unità flash USB, vengono sovrascritti.

## Importare impostazioni

Per esportare le impostazioni del proiettore da un'unità flash USB e applicarle al proiettore.

- \* Una volta importate le impostazioni, il proiettore e tutti gli indicatori LED si spengono. Per attivare nuovamente l'alimentazione, utilizzare il pulsante /I sull'unità. In alternativa, premere un pulsante qualsiasi sul telecomando una volta per metterla in standby, quindi premere il pulsante I [ON] sul telecomando.

## AVVERTENZA

L'importazione delle impostazioni sovrascriverà le impostazioni correnti.

---

## Reset Fabbrica

Per ripristinare le impostazioni dell'unità ai valori predefiniti di fabbrica. Tuttavia, le seguenti impostazioni non saranno ripristinate.

- I dati gamma salvati in "Gamma" → "Valore Correz." → "Importare".
- I dati dei profili colore salvati nelle posizioni da "Profilo Colore" → "Custom1 a Custom4".

## Aggiornamento Software

Per eseguire l'aggiornamento del software.

Per le informazioni più aggiornate sul software, fare riferimento a <https://www3.jvckenwood.com/english/download/>.

## Licenza

Per visualizzare la licenza in uso.

## Informazioni

Impostazione	Descrizione
Ingresso	Visualizza il terminale di ingresso video.
Fonte (Visualizzato solo durante il segnale di ingresso video)	Visualizza la sorgente di ingresso.
Risoluzione (Visualizzato solo durante il segnale di ingresso PC)	Visualizza la risoluzione dell'immagine.
Frequenza H	Visualizza la frequenza orizzontale.
Frequenza V	Visualizza la frequenza verticale.
Spaziatura Colore	Visualizza lo spazio colorimetrico e profondità del bit di colore del segnale video in ingresso. <ul style="list-style-type: none"> <li>La profondità del bit di colore non è visualizzata quando "YCbCr422" è in ingresso.</li> <li>La profondità del bit colore viene visualizzata quando le informazioni sulla profondità del bit colore vengono ricevute dal dispositivo sorgente.</li> </ul>
Colorimetria	Visualizza la colorimetria del segnale di ingresso.
HDR	Visualizza le informazioni EOTF quando viene ricevuto il pacchetto HDR. Visualizza "HDR10+" quando vengono ricevuti pacchetti HDR10+. Visualizza "FILMMAKER MODE" quando vengono ricevuti pacchetti FILMMAKER MODE.
Max CLL/FALL/DML	Visualizza le informazioni di masterizzazione del contenuto durante la riproduzione HDR. Max CLL: massimo livello luminoso del contenuto Max FALL: massimo livello luminoso medio del frame Max DML: luminosità del monitor master durante la produzione del contenuto <ul style="list-style-type: none"> <li>Le informazioni potrebbero non essere visualizzate a seconda del lettore e del contenuto.</li> </ul>
Tempo Fonte Luminosa	Visualizza il tempo della sorgente di luce laser.
Ver. Soft	Visualizza la versione del firmware.

# Manutenzione dell'armadietto e del telecomando

- Pulire delicatamente lo sporco sull'armadietto con un panno morbido.
- In caso di sporcizia estrema, bagnare un panno con acqua, strizzare e utilizzarlo per pulire la sporcizia passando successivamente un panno asciutto.
- Fare attenzione alle seguenti indicazioni in quanto l'armadietto potrebbe rovinarsi o la vernice potrebbe staccarsi.
  - Non pulire con diluenti o benzene
  - Non consentire un contatto prolungato dell'apparecchio con prodotti di gomma o plastica
  - Non spruzzare sostanze chimiche volatili, come gli insetticidi

## Pulizia e sostituzione del filtro

Pulire il filtro ogni 2.000 ore (più spesso in condizioni polverose). Utilizzare un filtro senza prima averlo pulito potrebbe ridurre la luminosità dell'immagine. La sporcizia che entra nell'unità potrebbe anche apparire come ombre sull'immagine.

### Sostituzione del filtro

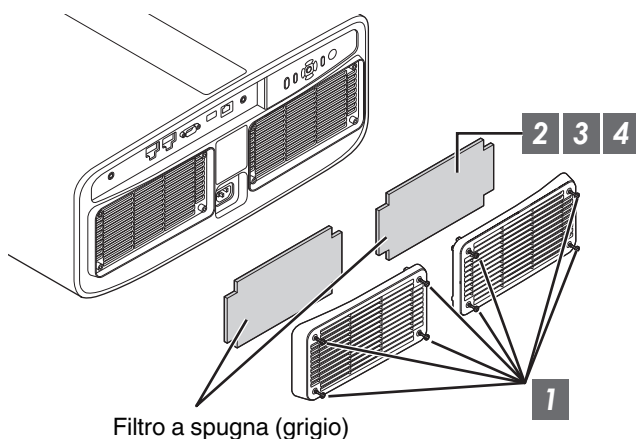

#### 1 Allentare le viti ai quattro angoli e rimuovere il coperchio

- Le viti non possono essere rimosse dal coperchio. Non cercare di rimuovere le viti dal coperchio con la forza.

#### 2 Rimuovere il filtro a spugna

#### 3 Utilizzare un aspirapolvere per rimuovere la sporcizia dal filtro a spugna con attenzione

#### 4 Riportare il filtro a spugna nella posizione originale

Posizionare il filtro a spugna sotto le linguette

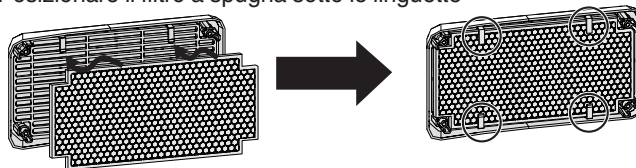

#### 5 Riposizionare il coperchio e serrare le viti ai quattro angoli

##### NOTA

- Se è necessario sostituire il filtro a spugna perché danneggiato o se c'è sporco all'interno dell'unità, consultare il rivenditore o il centro di assistenza più vicino.
- Distanziale a spugna  
N° del prodotto: J3K-0134-00

# Risoluzione dei problemi

Prima di inviare l'apparecchio al rappresentante autorizzato per la riparazione, controllare i seguenti punti.

I seguenti sintomi non rappresentano malfunzionamenti.

**Non è necessario preoccuparsi dei seguenti sintomi se non appare alcuna anomalia sullo schermo.**

- Parte della superficie superiore o anteriore dell'apparecchio è calda.
- L'apparecchio emette un suono gracchiante.
- Un suono che indica il funzionamento dell'apparecchio viene emesso dall'interno dell'apparecchio stesso.
- Su alcuni schermi si verificano macchie di colore.



**Questa unità è un dispositivo digitale. Questa unità potrebbe non funzionare normalmente a causa di elettricità statica o rumore esterni.**

**Effettuare le seguenti operazioni quando si verificano malfunzionamenti simili.**

- ① Quando l'apparecchio si trova in modalità Standby, staccare la spina di alimentazione e riattaccarla di nuovo
- ② Premere il pulsante /I sull'unità proiettore per riaccendere l'alimentazione

**Quando "Modal. Alta Quota" è impostato su "Acceso" e questa unità è impostata su modalità 3D, la ventola farà più rumore del solito in quanto è progettata per girare ad alta velocità in modalità 3D.**

## Non arriva alcuna corrente

Controllare	Azione	Fare riferimento a
Il cavo di alimentazione è staccato?	Inserire correttamente il cavo di alimentazione (spina).	P. 25
L'unità si trova in modalità di raffreddamento?	Dopo l'uscita dalla modalità di raffreddamento, accendere di nuovo l'alimentazione.	P. 27
L'unità è in modalità ecologica?	Premere il pulsante  /I sull'unità proiettore o sull'unità telecomando. Quando l'indicatore "STANDBY/ON" si accende in rosso, premere il pulsante  [ON].	P. 78

## L'alimentazione si spegne automaticamente

Controllare	Azione	Fare riferimento a
"ECO Mode" è stato configurato?	Impostare "ECO Mode" su "Spento".	P. 78
"Spegn. Timer" è stato configurato?	Impostare "Spegn. Timer" su "Spento".	P. 78
Gli ingressi dell'aria e le ventole di scarico sono bloccate?	Lasciare uno spazio adeguato quando si installa l'unità.	P. 15, 20
C'è una grande quantità di sporco attaccato al filtro a spugna?	Rimuovere lo sporco con un aspirapolvere.	P. 84

## L'immagine del video non appare

Controllare	Azione	Fare riferimento a
È stato selezionato l'ingresso esterno giusto?	Selezionare il terminale di ingresso esterno giusto.	P. 26
Il dispositivo AV o il PC è acceso?	Accendere il dispositivo AV o il PC e riprodurre il video.	P. 23
Il dispositivo AV o il PC è collegato correttamente?	Collegare il dispositivo AV o il PC correttamente.	P. 23
I segnali corretti vengono emessi dal dispositivo AV o dal PC?	Impostare il dispositivo AV o il PC correttamente.	P. 23
Il cavo in uso è un cavo certificato HDMI?	Utilizzare un cavo HDMI Ultra High Speed (supporta 48 Gbps). Il cavo HDMI potrebbe essere direzionale e alcuni cavi HDMI richiedono un'alimentazione esterna. Controllare le specifiche del cavo in uso.	P. 23
È in uso un dispositivo intermedio (amplificatore AV, divisore, ecc.)?	Modificare la sequenza di accensione del dispositivo sorgente, del dispositivo intermedio e del proiettore. E dopo aver acceso tutti i dispositivi, assicurarsi che il segnale di uscita sia stabile prima di accendere il dispositivo successivo. Se il dispositivo intermedio non supporta la trasmissione video compressa, configurare l'impostazione DSC in "Impostazione EDID HDMI" su "Spento". Se il dispositivo intermedio non supporta HDR10+, configurare l'impostazione HDR10+ in "Impostazione EDID HDMI" su "Spento".	P. 68
È in uso un vecchio dispositivo sorgente?	Modificare l'impostazione della risoluzione del dispositivo sorgente. Per i dettagli relativi a come modificare l'impostazione, fare riferimento al manuale del dispositivo sorgente. Provare anche le impostazioni della modalità "B" "C" in "Impostazione EDID HDMI".	P. 68
Il segnale di ingresso è 2K (2048x1080) 24/25/30/60 Hz?	Se il segnale in ingresso è 2K (2048x1080) 24/25/30/50/60 Hz, configurare l'impostazione "Modalità" in "Impostazione EDID HDMI" su "B".	P. 68

## Le immagini 3D non sono visualizzate

Controllare	Azione	Fare riferimento a
È possibile vedere due immagini fianco a fianco?	Impostare "Formato 3D" su "Fianco a Fianco" Le immagini video nel formato "Fianco a Fianco" potrebbero non essere riconosciute automaticamente nel caso di immagini video 3D.	P. 31
È in uso un dispositivo intermedio (amplificatore AV, divisore, ecc.)?	Collegare il dispositivo sorgente direttamente al proiettore, e controllare se c'è qualche miglioramento nella condizione. Se la condizione migliora, è probabile che il problema non sia causato dal malfunzionamento del proiettore.	P. 23
Il cavo in uso è un cavo certificato HDMI?	Utilizzare un cavo ad alta velocità certificato HDMI. Inoltre, utilizzare un cavo quanto più corto sia possibile.	P. 23
È stata accesa l'alimentazione del OCCHIALI 3D?	Se si utilizzano PK-AG3 OCCHIALI 3D, accendere l'alimentazione manualmente.	Controllare il manuale di istruzioni di OCCHIALI 3D e EMETTITORE SINCRO 3D.
Gli OCCHIALI 3D sono carichi?	Controllare che la batteria PK-AG3 di OCCHIALI 3D sia carica.	
Gli OCCHIALI 3D e il EMETTITORE SINCRO 3D sono troppo lontani tra loro?	Posizionarli a una distanza adeguata.	
Gli OCCHIALI 3D sono sincronizzati?	Controllare che gli OCCHIALI 3D siano sincronizzati.	

## L'immagine video 3D sembra innaturale

Controllare	Azione	Fare riferimento a
Ci sono immagini video sovrapposte?	Se ci sono immagini video parzialmente sovrapposte, ciò è dovuto alle interferenze. In questo caso, regolare "Annulla Diafonia" di conseguenza.	P. 31
	Se ci sono immagini video parzialmente sovrapposte, ciò è dovuto alle interferenze. Potrebbe essere migliorato aumentando il valore di "Potenza LD".	P. 56

## L'immagine video sembra innaturale

### I colori sono innaturali

Controllare	Azione	Fare riferimento a
Lo spazio colorimetrico del segnale in ingresso è impostato correttamente?	I colori potrebbero apparire innaturali quando il segnale di ingresso è diverso da quello nell'impostazione del proiettore. Impostare il "Spaziatura Colore" per "Segn. in Ing." correttamente.	P. 66
L'immagine è regolata correttamente?	Regolare "Colore" e "Tinta" di conseguenza. Controllare le impostazioni immagine.	P. 58
Il dispositivo AV o il PC è collegato correttamente?	Collegare il dispositivo AV o il PC correttamente.	P. 23

\* L'immagine video può apparire leggermente rossastra immediatamente dopo l'avvio. Non si tratta di un malfunzionamento.

### L'immagine del video è sfocata

Controllare	Azione	Fare riferimento a
La focalizzazione è regolata correttamente?	Regolare la focalizzazione.	P. 28
L'apparecchio è stato posizionato troppo vicino o troppo lontano dallo schermo?	Collocare l'apparecchio ad una distanza adeguata dallo schermo.	P. 98

### Sfarfallio dell'immagine video

Controllare	Azione	Fare riferimento a
Si vedono immagini video sovrapposte, lunghe orizzontalmente?	In questo caso, impostare "Formato 3D" su "Auto"	P. 31
Si visualizzano immagini video sotto una luce fluorescente?	Questo è dovuto all'interferenza tra gli occhiali 3D e il tremolio della luce fluorescente. Vista con la luce fluorescente spenta.	—
"CTRL Dinamico" è stato configurato?	Impostare "CTRL Dinamico" su "Spento"	P. 57

### Modifiche al formato video

Controllare	Azione	Fare riferimento a
Il cavo in uso è un cavo certificato HDMI?	A seconda della qualità del cavo in uso, il segnale dal dispositivo collegato potrebbe cambiare a un formato video ricevibile. Utilizzare un cavo HDMI con la certificazione del cavo Ultra High Speed HDMI (supporta 48 Gbps).	P. 23



## L'immagine proiettata è scura

Controllare	Azione	Fare riferimento a
Il diaframma è chiuso?	Aumentare il valore dell'impostazione "Apertura".	P. 57
Il valore "Potenza LD" è impostato troppo basso?	Aumentare il valore "Potenza LD".	P. 56
"Theater Optimizer" è impostato su "Acceso"?	Configurare "Set" nel menu "Theater Optimizer".	P. 41
Controllare le impostazioni immagine.	Selezionare una modalità immagine diversa.	P. 32
È "CTRL Dinamico" impostato su un'impostazione diversa da "Spento"?	Impostare "CTRL Dinamico" su "Spento".	P. 57

## L'immagine video appare allungata orizzontalmente (verticalmente)

Controllare	Azione	Fare riferimento a
"Formato 3D" è impostato su "Fianco a Fianco"?	Impostare "Formato 3D" su "Auto".	P. 31
È "Anamorfico" impostato su un'impostazione diversa da "Spento"?	Impostare "Anamorfico" su "Spento".	P. 75

## Sullo schermo vengono visualizzati motivi moiré

Controllare	Azione	Fare riferimento a
La struttura dello schermo ha uno schema regolare?	Talvolta potrebbero verificarsi margini di interferenza tra lo schema della struttura e i pixel. Rivolgersi al concessionario autorizzato.	—

## Parte dell'immagine video manca

Controllare	Azione	Fare riferimento a
La maschera dello schermo è stata configurata?	Impostare "Maschera" su "Spento".	P. 75
È "Anamorfico" impostato su un'impostazione diversa da "Spento"?	Impostare "Anamorfico" su "Spento".	P. 75
È "Aspetto" impostato su un'impostazione diversa da "Nativo"?	Impostare "Aspetto" su "Nativo"	P. 29

## Il telecomando non funziona

Controllare	Azione	Fare riferimento a
Le batterie sono installate correttamente?	Far corrispondere le polarità ( $\oplus$ $\ominus$ ) correttamente quando si inseriscono le batterie.	P. 18
Le batterie sono esaurite?	Sostituire le batterie.	P. 18
C'è un oggetto ostruente tra il telecomando ed il sensore remoto?	Rimuovere qualsiasi oggetto ostruente.	P. 18
Il telecomando è troppo lontano dall'apparecchio?	Usare il telecomando tenendolo più vicino al sensore.	P. 18
Il codice del telecomando è corretto?	Far corrispondere le impostazioni del proiettore e del telecomando. Le impostazioni di fabbrica sono entrambe "A".	P. 80

## Si sente del rumore

Controllare	Azione	Fare riferimento a
La ventola di scarico è bloccata? Si sta utilizzando l'unità vicino a un termosifone o un condizionatore?	Controllare la condizione di installazione del proiettore. Quando la temperatura ambiente del proiettore è troppo alta, la velocità di rotazione della ventola aumenta per proteggere il proiettore, ne deriva un rumore di funzionamento più forte.	P. 20
Il valore "Potenza LD" è impostato troppo alto?	Impostare il valore "Potenza LD" troppo alto aumenta la velocità di rotazione della ventola e di conseguenza il rumore diventa più forte.	P. 56
L'impostazione "8K e-shift" per "MPC" è attivata?	Viene generato un rumore di commutazione. Non si tratta di un malfunzionamento.	—

## Impossibile collegarsi al terminale LAN

Controllare	Azione	Fare riferimento a
Una password di rete è stata configurata?	La configurazione di una password di rete è necessaria prima di connettere al terminale LAN. Configurare la password di rete.	P. 79

## Ci sono piccoli puntini colorati o neri sullo schermo

Il D-ILA è un dispositivo fabbricato usando tecnologie ad alta precisione, ma alcuni pixel potrebbero essere assenti (meno dello 0,01%) o qualche pixel potrebbe rimanere costantemente acceso. Non si tratta di un malfunzionamento.

## Le impostazioni non vengono esportate

Controllare	Azione	Fare riferimento a
Vi è sufficiente spazio libero sull'unità flash USB?	Prendere nota di quanto segue quando si utilizza un'unità flash USB. <ul style="list-style-type: none"><li>• Utilizzare un'unità formattata FAT32 da 1 GB o più.</li><li>• Assicurarsi che non vi siano altre cartelle o file.</li></ul>	P. 81

# Quando appare il seguente messaggio...

Messaggio	Descrizione	Azione
Nessun Input	<ul style="list-style-type: none"><li>Nessun dispositivo è collegato al terminale di ingresso.</li><li>Il terminale di ingresso è collegato ma il segnale è assente.</li></ul>	Immettere i segnali video.
Fuori Intervallo	Il segnale video in ingresso non è supportato da questa unità.	Immettere segnali video che possono essere usati. (P. 102)

# Controllo esterno

È possibile controllare questa unità collegandola a un PC tramite un cavo incrociato RS-232C (9 pin sub D).

È possibile controllare il proiettore collegandolo a un PC attraverso la rete del computer con un cavo LAN per inviargli i comandi di controllo.

➔ “Network” (P. 79)

- Utilizzarlo dopo aver letto e compreso adeguatamente un libro specifico o dopo aver consultato l'amministratore del sistema.

## Specifiche RS-232C

Questo apparecchio

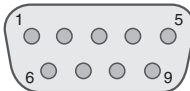

N. del polo	Segnale	Funzione	Direzione del segnale
2	RxD	Ricezione dati	PC → Questo apparecchio
3	TxD	Dati di trasmissione	Questo apparecchio → PC
5	GND	Terra del segnale	—
1, 4, 6 - 9	N/C	—	—

- Il PC fa riferimento al controller come un personal computer.

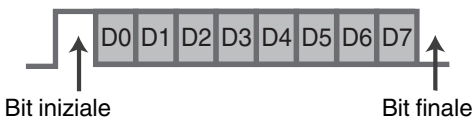

Modalità	Non sincrono
Lunghezza dei caratteri	8 bit
Parità	Nessuno
Bit iniziale	1
Bit finale	1
Velocità dei dati	19200 bps
Formato dei dati	Binario

## Connessione TCP/IP

Prima effettuare il controllo via LAN, è necessario stabilire una connessione del TCP layer tramite “handshake a 3 vie”, seguite dalla trasmissione di “PJREQ” e dalla ricezione di “PJACK” entro cinque secondi dall'emissione di “PJ\_OK” da parte del proiettore per l'autenticazione della connessione.

Se non si è in grado di completare l'invio entro cinque secondi o quando si ricevono “PJ\_NG” o “PJNAK”, controllare lo stato di funzionamento del proiettore, quindi effettuare nuovamente i passaggi iniziando con lo stabilire una connessione TCP.

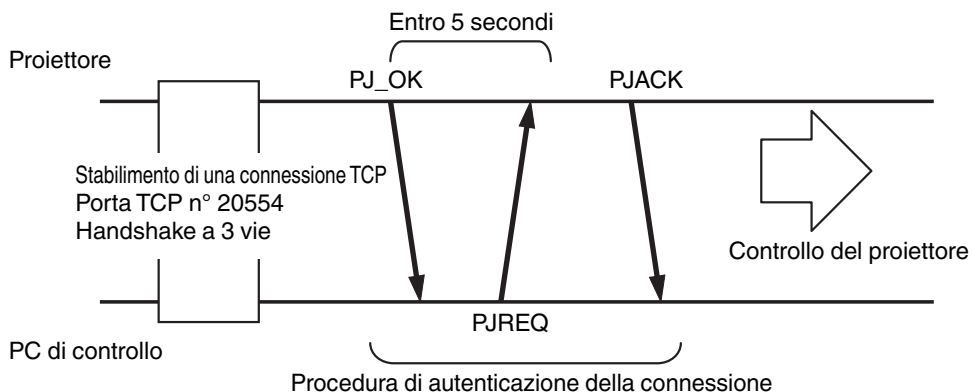

## Formato dei comandi

Il comando tra questa unità e il computer consiste di "Intestazione", "ID apparecchio", "Comando", "Dati" e "Fine".

- Intestazione (1 byte), ID apparecchio (2 byte), Comando (2 byte), Dati (n byte), Fine (1 byte)

### Intestazione

Questo codice binario indica l'inizio della comunicazione.

Codice binario	Tipo	Descrizione
21	Comando operativo	PC → Questo apparecchio
3F	Comando di riferimento	PC → Questo apparecchio
40	Comando di risposta	Questo apparecchio → PC
06	ACK	Questa unità → PC (ritorna al PC dopo l'accettazione senza errori del comando)

### ID apparecchio

Si tratta di un codice che specifica l'apparecchio. Il codice binario è fisso su "8901".

### Comando e dati

Comando operativo e dati (codice binario)

Comando	Tipo	Descrizione
0000	Controllo della connessione	Controllare se la comunicazione è abilitata tra questo apparecchio ed il PC durante lo standby.
5057	Fornitura di alimentazione	Durante lo standby 31: Accende l'alimentazione Quando l'alimentazione è accesa 30: Spegne l'alimentazione (modalità Standby)
4950	Ingresso	Quando l'alimentazione è accesa 36: HDMI 1 37: HDMI 2
5243	Telecomando	Invia un codice uguale a quello del telecomando fornito. • "Codice del telecomando" P. 94

Comando di riferimento e dati (codice binario)

Comando	Tipo	Descrizione
5057	Fornitura di alimentazione	Durante lo standby o l'accensione 30: Modalità standby (in attesa) 31: Quando l'alimentazione è accesa 32: In modalità raffreddamento 34: Quando si verificano errori sull'unità
4950	Ingresso	Quando l'alimentazione è accesa 36: HDMI 1 37: HDMI 2

### Fine

Questo codice indica la fine della comunicazione. Il codice binario è fisso su "0A".

## Codice del telecomando

Il codice binario viene inviato durante la comunicazione.

Nome del tasto del telecomando	Codice binario
STANDBY	37 33 30 36
ON	37 33 30 35
INPUT	37 33 30 38
SETTING MEMORY	37 33 44 34
LENS CONTROL	37 33 33 30
HIDE	37 33 31 44
INFO.	37 33 37 34
▲	37 33 30 31
▼	37 33 30 32
▶	37 33 33 34
◀	37 33 33 36

Nome del tasto del telecomando	Codice binario
OK	37 33 32 46
MENU	37 33 32 45
BACK	37 33 30 33
PICTURE MODE	37 33 46 34
COLOR PROFILE	37 33 38 38
GAMMA SETTINGS	37 33 46 35
C.M.D.	37 33 38 41
MPC	37 33 46 30
ADVANCED MENU	37 33 37 33

## Esempio di comunicazioni

Questa sezione mostra esempi di comunicazione di RS-232C.

### Comando operativo

Tipo	Comando	Descrizione
Controllo della connessione	PC → Questo apparecchio: 21 89 01 00 00 0A Questo apparecchio → PC: 06 89 01 00 00 0A	Controllo della connessione
Alimentazione accesa (On)	PC → Questo apparecchio: 21 89 01 50 57 31 0A Questo apparecchio → PC: 06 89 01 50 57 0A	Quando l'alimentazione è accesa dalla modalità Standby
Alimentazione spenta (Off)	PC → Questo apparecchio: 21 89 01 50 57 30 0A Questo apparecchio → PC: 06 89 01 50 57 0A	Quando l'alimentazione viene spenta (modalità Standby) dalla modalità acceso
Telecomando (MENU)	PC → Questo apparecchio: 21 89 01 52 43 37 33 32 45 0A Questo apparecchio → PC: 06 89 01 52 43 0A	Quando viene effettuata un'operazione equivalente alla pressione del tasto [MENU] sul telecomando

### Comando di riferimento

Tipo	Comando	Descrizione
Alimentazione accesa (On)	PC → Questo apparecchio: 3F 89 01 50 57 0A Questo apparecchio → PC: 06 89 01 50 57 0A Questo apparecchio → PC: 40 89 01 50 57 31 0A	Quando vengono acquisite informazioni sullo stato acceso
Ingresso (HDMI 1)	PC → Questo apparecchio: 3F 89 01 49 50 0A Questo apparecchio → PC: 06 89 01 49 50 0A Questo apparecchio → PC: 40 89 01 49 50 36 0A	Quando vengono acquisite le informazioni sull'ingresso HDMI 1

# Specifiche

Nome del prodotto		Proiettore D-ILA
Nome del modello		DLA-NZ900BE, DLA-NZ800BE, DLA-RS4200E, DLA-RS3200E
Pannello di visualizzazione/Dimensione		Dispositivo D-ILA *1, 2 0,69" 4K D-ILA (4096 × 2160 pixel) × 3
Lente di proiezione		2,0 x lente zoom motorizzata, zoom e focalizzazione motorizzate
Fonte di luce		Diodo laser
Dimensione dello schermo		All'incirca da 60" a 280" (Formato televisivo 16:9) <b>NZ900 RS4200</b> All'incirca da 60" a 200" (Formato televisivo 16:9) <b>NZ800 RS3200</b>
Luminosità		3300 lm <b>NZ900 RS4200</b> , 2700 lm <b>NZ800 RS3200</b>
Distanza di proiezione		Fare riferimento a P. 98.
Segnale di Compatibilità in Ingresso		Fare riferimento a P. 102.
Risoluzione visualizzazione		8192 x 4320 pixel (8K/e-shift)
Terminale di ingresso	Ingresso HDMI	Dual, HDMI 19 pin x 2 (compatibile con HDCP 2.3) *3
	Terminale trigger	Singolo, Ø jack di alimentazione CC 3,5 mm (⊖ ⊕) USCITA CC 12 V, 0,1 A
Terminale di uscita	Sincronizzazione 3D	Terminal dedicato per EMETTITORE SINCRO 3D (singolo, mini-DIN a 3 pin)
	Terminale RS-232C	Singolo, D-Sub a 9 pin (maschio) (controllo esterno)
Terminale di controllo	Terminale LAN	Singolo, spina RJ-45, 10BASE-T/100BASE-TX
	Terminale servizio	SERVIZIO singolo (USB tipo A) *4
Requisiti di alimentazione		CA da 100 V a 240 V, 50 Hz/60 Hz
Consumo di alimentazione		440 W (durante lo standby normale: 1,5 W *5, durante lo standby in modalità ecologica: 0,3 W)
Ambiente operativo		Temperatura: da 5°C a 35°C; umidità: da 20% a 80%; temperatura di stoccaggio: da -10 °C a 60°C
Altezza di installazione		Al di sotto dei 2.000 m (6.561 ft)
Dimensioni (larghezza x altezza x profondità)		500 mm x 234 mm x 528 mm (compresi i piedini) <b>NZ900 RS4200</b> 500 mm x 234 mm x 505 mm (compresi i piedini) <b>NZ800 RS3200</b>
Peso		25,3 kg <b>NZ900 RS4200</b> , 23,1 kg <b>NZ800 RS3200</b>
Accessori		Fare riferimento a P. 13.

\*1 D-ILA è l'abbreviazione di Direct Drive Image Light Amplifier (amplificatore di luce per immagini a controllo diretto).

\*2 I dispositivi D-ILA sono prodotti usando una tecnologia ad altissima precisione con un'efficacia dei pixel pari al 99,99%. Solo lo 0,01% o meno dei pixel è assente o potrebbe rimanere permanentemente illuminato.

\*3 HDCP è l'abbreviazione di sistema High-bandwidth Digital Content Protection (protezione dei contenuti digitali ad alta banda). L'immagine del terminale di ingresso HDMI potrebbe non essere visualizzata in alcuni casi a causa di modifiche nelle specifiche HDCP.

\*4 Per l'aggiornamento del software e l'impostazione delle funzioni di backup.

\*5 Il consumo energetico di questo prodotto durante lo standby di rete, quando tutte le porte di rete cablate sono collegate, è di 1,5 W.

- Il design e le specifiche sono soggetti a modifiche senza preavviso.
- Si prega di notare che alcune delle immagini e delle illustrazioni sono state ridotte, ingrandite o contestualizzate al fine di facilitarne la comprensione. Le immagini potrebbero essere diverse da quelle del prodotto effettivo.





Questa unità ha ottenuto la certificazione dello standard “HDR10+” stabilito da HDR10+ Technologies, LLC.

La mappatura dei toni viene eseguita in modo ottimale per ciascuna scena in base ai metadati dinamici per riprodurre fedelmente la visualizzazione di immagini video HDR in base alle intenzioni dell'autore del video.

Il logo HDR10+™ è un marchio di fabbrica di HDR10+ Technologies, LLC.



®

Questa unità è certificata isf, quindi la calibrazione può essere eseguita da un professionista certificato isf.

Al termine della calibrazione, una modalità isf viene aggiunta alla modalità Immagine.

Per maggiori dettagli, fare riferimento al sito web isf.

<http://www.imagingscience.com/>

## Informazioni sui marchi di fabbrica e sui copyright



I termini HDMI, HDMI High-Definition Multimedia Interface, HDMI Trade dress e i loghi HDMI sono marchi commerciali o marchi commerciali registrati di HDMI Licensing Administrator, Inc.



Il logo FILMMAKER MODE™ è un marchio di UHD Alliance, Inc.

FILMMAKER MODE™

## Dimensione dello schermo e distanza di proiezione

NZ900 R54200

Dimensione dello schermo Diagonale (modello)	Distanza di proiezione (m)									
	Schermo 17:9		Schermo 16:9		Schermo 2,35:1		Schermo 2,40:1		Schermo 4:3	
	Grandangolo	Teleobiettivo	Grandangolo	Teleobiettivo	Grandangolo	Teleobiettivo	Grandangolo	Teleobiettivo	Grandangolo	Teleobiettivo
60	1,66	3,43	1,75	3,61	1,86	3,82	1,86	3,83	2,16	4,44
70	1,96	4,02	2,06	4,23	2,18	4,47	2,19	4,48	2,54	5,19
80	2,25	4,60	2,37	4,84	2,50	5,12	2,51	5,13	2,91	5,94
90	2,54	5,19	2,67	5,46	2,83	5,77	2,83	5,78	3,29	6,70
100	2,83	5,77	2,98	6,07	3,15	6,41	3,16	6,43	3,66	7,45
110	3,12	6,36	3,28	6,69	3,47	7,06	3,48	7,09	4,04	8,20
120	3,41	6,94	3,59	7,30	3,79	7,71	3,81	7,74	4,41	8,95
130	3,70	7,53	3,90	7,92	4,12	8,36	4,13	8,39	4,79	9,71
140	3,99	8,11	4,20	8,53	4,44	9,01	4,45	9,04	5,16	10,46
150	4,28	8,70	4,51	9,15	4,76	9,66	4,78	9,69	5,53	11,21
160	4,58	9,28	4,81	9,76	5,09	10,31	5,10	10,34	5,91	11,96
170	4,87	9,87	5,12	10,38	5,41	10,96	5,43	10,99	6,28	12,72
180	5,16	10,45	5,43	10,99	5,73	11,61	5,75	11,65	6,66	13,47
190	5,45	11,04	5,73	11,61	6,05	12,26	6,07	12,3	7,03	14,22
200	5,74	11,62	6,04	12,22	6,38	12,91	6,40	12,95	7,41	14,98
210	6,03	12,21	6,34	12,84	6,70	13,56	6,72	13,60	7,78	15,73
220	6,32	12,79	6,65	13,45	7,02	14,21	7,05	14,25	8,16	16,48
230	6,61	13,38	6,95	14,07	7,35	14,85	7,37	14,90	8,53	17,23
240	6,90	13,96	7,26	14,68	7,67	15,50	7,69	15,55	-	-
250	7,19	14,55	7,57	15,30	7,99	16,15	8,02	16,2	-	-
260	7,49	15,13	7,87	15,91	8,32	16,80	8,34	16,86	-	-
270	7,78	15,72	8,18	16,53	8,64	17,45	8,67	17,51	-	-
280	8,07	16,31	8,48	17,14	-	-	-	-	-	-
290	8,36	16,89	-	-	-	-	-	-	-	-
300	8,65	17,48	-	-	-	-	-	-	-	-

Dimensione dello schermo Diagonale (modello)	Distanza di proiezione (m)			
	Immagine 16:9 su uno schermo con aspetto 2,35:1		Immagine 16:9 su uno schermo con aspetto 2,40:1	
	Grandangolo	Teleobiettivo	Grandangolo	Teleobiettivo
60	-	-	-	-
70	-	-	-	-
80	1,87	3,85	1,84	3,78
90	2,12	4,34	2,08	4,26
100	2,36	4,83	2,32	4,75
110	2,61	5,32	2,56	5,23
120	2,85	5,82	2,80	5,71
130	3,09	6,31	3,04	6,19
140	3,34	6,80	3,28	6,68
150	3,58	7,29	3,52	7,16
160	3,83	7,78	3,76	7,64
170	4,07	8,27	4,00	8,12
180	4,32	8,76	4,24	8,61
190	4,56	9,25	4,48	9,09
200	4,81	9,75	4,72	9,57
210	5,05	10,24	4,96	10,05
220	5,29	10,73	5,20	10,54
230	5,54	11,22	5,44	11,02
240	5,78	11,71	5,68	11,50
250	6,03	12,20	5,92	11,98
260	6,27	12,69	6,16	12,47
270	6,52	13,18	6,40	12,95
280	6,76	13,67	6,64	13,43
290	7,00	14,17	6,88	13,91
300	7,25	14,66	7,12	14,40

\* I valori nella tabella di proiezione potrebbero contenere un errore di  $\pm 5\%$ . Se il prodotto deve essere utilizzato sul lato largo o sul lato teleobiettivo, impostare un margine di circa il 5%.

Dimensione dello schermo Diagonale (modello)	Distanza di proiezione (m)									
	Schermo 17:9		Schermo 16:9		Schermo 2,35:1		Schermo 2,40:1		Schermo 4:3	
	Grandangolo	Teleobiettivo	Grandangolo	Teleobiettivo	Grandangolo	Teleobiettivo	Grandangolo	Teleobiettivo	Grandangolo	Teleobiettivo
60	1,79	3,66	1,88	3,85	1,99	4,07	1,99	4,08	2,31	4,73
70	2,09	4,28	2,20	4,50	2,33	4,76	2,33	4,77	2,70	5,52
80	2,40	4,90	2,52	5,15	2,67	5,44	2,67	5,46	3,10	6,32
90	2,70	5,52	2,84	5,80	3,00	6,13	3,01	6,15	3,49	7,11
100	3,01	6,14	3,16	6,45	3,34	6,81	3,35	6,83	3,88	7,91
110	3,31	6,75	3,49	7,10	3,68	7,50	3,69	7,52	4,28	8,70
120	3,62	7,37	3,81	7,75	4,02	8,18	4,03	8,21	4,67	9,49
130	3,92	7,99	4,13	8,40	4,36	8,87	4,37	8,90	5,06	10,29
140	4,23	8,61	4,45	9,05	4,70	9,56	4,71	9,59	5,45	11,08
150	4,54	9,23	4,77	9,70	5,04	10,24	5,05	10,27	5,85	11,88
160	4,84	9,84	5,09	10,35	5,38	10,93	5,39	10,96	-	-
170	5,15	10,46	5,41	11,00	5,72	11,61	5,73	11,65	-	-
180	5,45	11,08	5,73	11,65	6,05	12,30	6,07	12,34	-	-
190	5,76	11,70	6,05	12,30	-	-	-	-	-	-
200	6,06	12,32	6,38	12,95	-	-	-	-	-	-

Dimensione dello schermo Diagonale (modello)	Distanza di proiezione (m)			
	Immagine 16:9 su uno schermo con aspetto 2,35:1		Immagine 16:9 su uno schermo con aspetto 2,40:1	
	Grandangolo	Teleobiettivo	Grandangolo	Teleobiettivo
80	2,01	4,11	1,97	4,03
90	2,26	4,62	2,22	4,54
100	2,52	5,14	2,47	5,05
110	2,77	5,66	2,72	5,56
120	3,03	6,18	2,98	6,07
130	3,29	6,70	3,23	6,58
140	3,54	7,22	3,48	7,09
150	3,80	7,74	3,73	7,60
160	-	-	3,98	8,11
170	-	-	4,24	8,62
180	-	-	4,49	9,13
190	-	-	4,74	9,64
200	-	-	4,99	10,15
210	-	-	5,24	10,66
220	-	-	5,50	11,17
230	-	-	5,75	11,68
240	-	-	6,00	12,19

\* I valori nella tabella di proiezione potrebbero contenere un errore di  $\pm 5\%$ . Se il prodotto deve essere utilizzato sul lato largo o sul lato teleobiettivo, impostare un margine di circa il 5%.

## Tipi di segnali di ingresso possibili

### Video

Segnale video digitale		480p 576p 720p 50/60 Hz 1080i 50/60 Hz 1080p 24/25/30/50/60/100/120 Hz 2K (2048×1080) 24/25/30/50/60 Hz* 4K (3840×2160) 24/25/30/50/60/100/120 Hz 4K (4096×2160) 24/25/30/50/60/100/120 Hz 8K (7680×4320) 24/25/30/48/50/60 Hz
Segnale 3D	Frame packing	720p 50/60 Hz 1080p 24 Hz
	Side-by-side	720p 50/60 Hz 1080p 50/60/24 Hz 1080i 50/60 Hz
	Top-and-bottom	720p 50/60 Hz 1080p 24 Hz

\* Se il segnale in ingresso è 2K (2048×1080) 24/25/30/50/60 Hz, configurare l'impostazione "Modalità" in "Impostazione EDID HDMI" su "B". (P. 68)

### Segnale PC (HDMI)

Designazione	Risoluzione	fh [kHz]	fv [Hz]	punto CLK [MHz]	N. totale di punti [punto]	N. totale di linee [linea]	N. di punti effettivi [punto]	N. di linee effettive [linea]
VGA	640×480	31,469	59,940	25,175	800	525	640	480
SVGA	800×600	37,879	60,317	40,000	1056	628	800	600
XGA	1024×768	48,363	60,004	65,000	1344	806	1024	768
WXGA	1280×768	47,776	59,870	79,500	1664	798	1280	768
WXGA	1280×800	49,702	59,810	83,500	1680	831	1280	800
FWXGA	1366×768	47,712	59,790	85,500	1792	798	1366	768
WXGA+	1440×900	55,935	59,887	106,500	1904	934	1440	900
SXGA	1280×1024	63,981	60,020	108,000	1688	1066	1280	1024
WXGA++	1600×900	60,000	60,000	108,000	1800	1000	1600	900
WSXGA+	1680×1050	65,290	59,954	146,250	2240	1089	1680	1050
UXGA	1600×1200	75,000	60,000	162,000	2160	1250	1600	1200
WUXGA	1920×1200	74,556	59,885	193,250	2592	1245	1920	1200
WQHD	2560×1440	88,787	59,951	241,500	2720	1481	2560	1440
WQHD/120	2560×1440	183,000	120,000	497,760	2720	1525	2560	1440

\* Anche quando è possibile effettuare l'ingresso dei segnali, è possibile che le immagini video non vengano proiettate correttamente a seconda del PC o del cavo in uso. Quando questo accade, in alcuni casi può essere utile passare a un'altra risoluzione compatibile o cambiare cavo per risolvere il problema.

## Visualizzazione dell'indicatore sull'unità principale

### Significato delle spie sul pannello frontale



L'indicatore è fisso.



L'indicatore lampeggia.

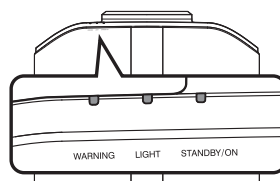

### Visualizzazione modalità operativa

Visualizza usando i diversi colori e la luce fissa/lampeggiante dell'indicatore sull'unità proiettore.

"STANDBY/ON" si accende (rosso)  
• In stato di standby

"STANDBY/ON" si accende (verde)  
• Quando la fonte luminosa è in fase di avvio

Tutte le spie spente  
• Durante la proiezione  
• Quando in "ECO Mode"



"STANDBY/ON" lampeggiante (rosso)  
• In modalità raffreddamento

"STANDBY/ON" lampeggiante (verde)  
• Quando l'immagine video è momentaneamente nascosta (HIDE è acceso)















## Visualizzazione avvertimento

È possibile distinguere i dettagli di un avvertimento dalle visualizzazioni (ripetute) degli indicatori "WARNING" e "LIGHT". L'indicatore "STANDBY/ON" si illumina o lampeggia a seconda della modalità operativa dell'unità proiettore. (Fare riferimento a "Visualizzazione modalità operativa" P. 103.)

La modalità Avvertimento è attivata una volta visualizzato il messaggio. La proiezione viene interrotta e la ventola di raffreddamento inizia a funzionare.

Non è possibile riaccendere l'alimentazione mentre il raffreddamento è in corso. Controllare quanto segue al termine del raffreddamento.

Se la modalità Avvertimento è di nuovo attiva, attendere che la ventola di raffreddamento si fermi, quindi estrarre la spina dalla presa. Quindi estrarre la spina di alimentazione dalla presa di corrente. Contattare il rivenditore autorizzato per la riparazione.

Stato indicatore			Frequenza di lampeggiamento	Descrizione	Controllo e contromisura
WARNING	LIGHT	STANDBY/ON			
 WARNING (Rosso)	 LIGHT	 STANDBY/ON Visualizzazione modalità	x2	Arresto anomalo della ventola di raffreddamento	<ul style="list-style-type: none"> <li>• Accertarsi che gli ingressi dell'aria non siano bloccati.</li> <li>• Accertarsi che la temperatura esterna sia normale.</li> </ul> Contromisura: Non utilizzare l'apparecchio finché non si raffredda. Dopo il raffreddamento, accendere di nuovo l'alimentazione.
			x3	La temperatura interna è eccessivamente alta	
			x4	La temperatura esterna è troppo alta	
 WARNING (Rosso)	 LIGHT (Arancio)	 STANDBY/ON Visualizzazione modalità	x1	Si verifica errore della scheda DD	
			x2	Si verifica un errore della scheda motore della ventola	
			x3	Si verifica errore della scheda CPU	
			x4	Si verifica errore della scheda alimentazione	
 WARNING (Rosso)	 LIGHT (Arancio)	 STANDBY/ON Visualizzazione modalità	x1	Anomalia nella fonte luminosa	Richiedere la riparazione al proprio rappresentante autorizzato o al centro assistenza più vicino.
			x2		
			x3		
			x4	Quando l'interruttore di sicurezza è attivato	
 WARNING	 LIGHT	 STANDBY/ON (Verde)	x3	Il codice del telecomando differisce tra questa unità e il telecomando	Impostare il codice del telecomando per questa unità e il telecomando correttamente.



# Dimensioni

(Apparecchio: mm)

NZ900 RS4200

## Superficie superiore

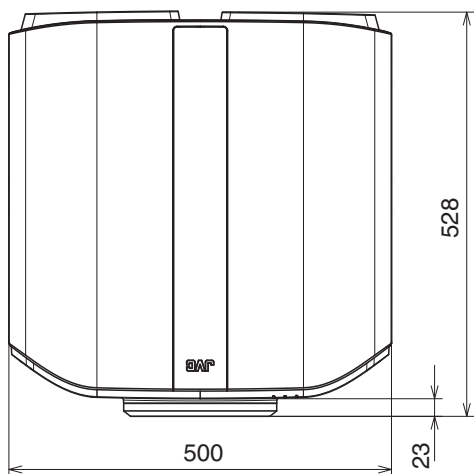

## Superficie del fondo

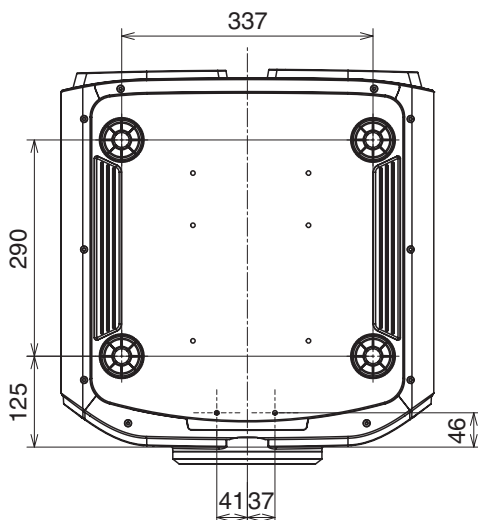

## Anteriore

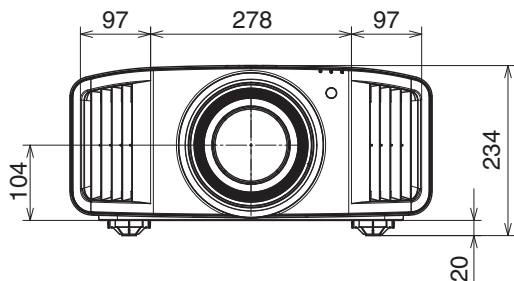

## Superficie posteriore

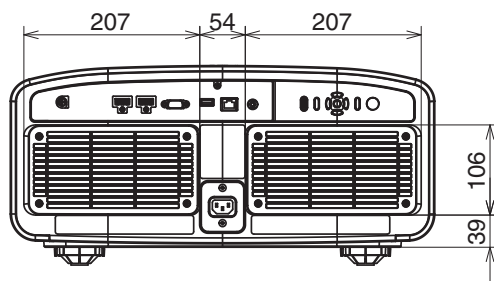

### Superficie superiore

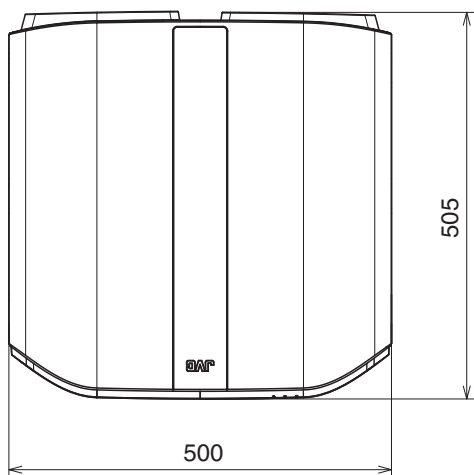

### Superficie del fondo

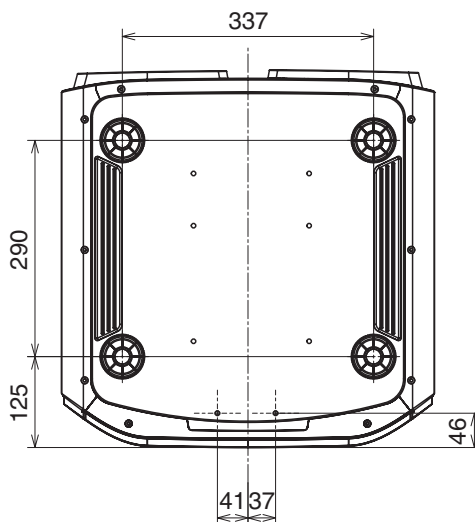

### Anteriore

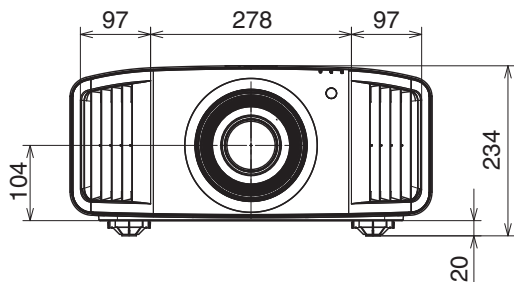

### Superficie posteriore

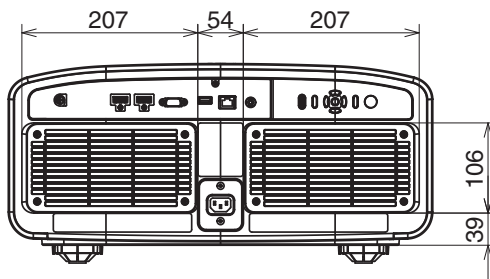

---

# Software License Agreement

The software embedded in the Product (hereinafter the “Licensed Software”) provided by JVCKENWOOD Corporation (hereinafter the “Licensor”) is copyrighted to or sublicensable by the Licensor, and this Agreement provides for the terms and conditions which Users shall follow in order to use the Licensed Software. The User shall use the Licensed Software by agreeing with the terms of this Software License Agreement. This Agreement shall be deemed completed at the time the User (hereinafter the “User”) initially used the Product in which the “Licensed Software” is embedded.

The Licensed Software may include the software which has been licensed to the Licensor directly or indirectly from any third party. In such case, some third parties require the Users to follow their conditions for use separately from this Software License Agreement. Such software shall not be subject to this Agreement, and the Users are urged to read the ““Important Notice concerning the Software”P. 109” to be provided separately.

## Article 1 General Provision

The Licensor shall grant to the User a non-exclusive and non-transferable (other than the exceptional case referred to in Article 3, Paragraph 1) licensed to use the Licensed Software within the country of the User (the country where the User bought the Product (hereinafter the “Country”)).

## Article 2 License

1. The license granted under this Agreement shall be the right to use the Licensed Software in the Product.
2. The User shall not duplicate, copy, modify, add, translate or otherwise alter, or lease the Licensed Software and any related documents, whether in whole or in part.
3. The use of the Licensed Software shall be limited to personal purpose, and the Licensed Software shall not be distributed, licensed or sub-licensed whether it is for commercial purpose or not.
4. The User shall use the Licensed Software according to the directions described in the operation manual or help file, and is prohibited to use or duplicate any data in a manner violating the Copyright Law or any other laws and regulations by applying whole or a part of the Licensed Software.

## Article 3 Conditions for Grant of License

1. When the User transfers the Product, it may also transfer the license to use the Licensed Software embedded in the Product (including any related materials, updates and upgrades) on condition that no original, copies or related materials continue in the possession of the User, and that the User shall cause the transferee to comply with this Software License Agreement.
2. The User shall not carry out reverse engineering, disassembling, decompiling or any other code analysis works in connection with the Licensed Software.

## Article 4 Right pertaining to the Licensed Software

1. Any and all copyrights and other rights pertaining to the Licensed Software and related documents shall belong to the Licensor or the original holder of the right who granted to the Licensor the license or sublicense for the Licensed Software (hereinafter the “Original Rightholder”), and the User shall not be entitled to any right other than the license granted hereunder, in respect of the Licensed Software and any related documents.
2. The User shall, whenever the User uses the Licensed Software, comply with any laws relating to the copyright and other intellectual property rights.

## Article 5 Indemnification of Licensor

1. Neither the Licensor nor the Original Rightholder shall be liable for any damage incurred by the User or any third party due to the exercise of the license granted to the User under this Agreement, unless otherwise restricted by law.
2. The Licensor will offer no guarantee for the merchantability, convertibility and consistency with certain objective of the Licensed Software.

## Article 6 Liability to Third Party

If any dispute has arisen with any third party due to an infringement upon a copyright, patent or any other intellectual property right that was caused by the User’s use of the Licensed Software, the User shall settle such dispute at the User’s own cost and hold the Licensor and the Original Rightholder harmless from any inconvenience it may cause.

## Article 7 Confidentiality

The User shall keep the confidentiality of such portion of the Licensed Software, related documents thereof or any other information to be granted under this Agreement, as well as the conditions of this Agreement as has not yet entered the public domain, and shall not disclose or divulge the same to any third party without approval of the Licensor.

---

## **Article 8 Termination**

In case the User falls under any of the events described in the following items, the Licensor may immediately terminate this Agreement or claim that the User compensates for the damage incurred by the Licensor due to such event:

- (1) when the User violated any provision of this Agreement; or
- (2) when a petition has been filed against the User for an attachment, provisional attachment, provisional disposition or any other compulsory execution.

## **Article 9 Destruction of the Licensed Software**

If this Agreement is terminated pursuant to the provision of Article 8, the User shall destroy the Licensed Software, any related documents and copies thereof within two (2) weeks from such date of termination.

## **Article 10 Export Restriction**

1. The User shall understand that the Licensed Software shall be subject to the export restrictions adopted by the country of User and any other countries.
2. The User shall agree that the software will be subject to any and all applicable international and domestic laws including the export control regulation of the country of User and any other countries, and any restrictions concerning the end-users, the use by end-users and importing countries to be provided by the country of User and any other countries, and any other governmental authorities.
3. If the User is an agency of the United States of America (the "Government"), the User acknowledge Licensor's representation that the Licensed Software is a "Commercial Item" as defined in Federal Acquisition Regulation (FAR) part 2.101(g) consisting unpublished "Commercial Computer Software" as those items are used at FAR part 12.212 and is only license the User with the same use right Licensor grants all commercial end users pursuant to the terms of this Agreement.

## **Article 11 Miscellaneous**

1. In the event any part of this Agreement is invalidated by operation of law, the residual provisions shall continue in force.
2. Matters not stipulated in this Agreement or any ambiguity or question raised in the construction of this Agreement shall be provided or settled upon good-faith consultation between the Licensor and the User.
3. The Licensor and the User hereby agree that this Agreement is governed by the laws of Japan, and any dispute arising from, and relating to the rights and obligations under, this Agreement shall be submitted to the exclusive jurisdiction of the Tokyo District Court for its first instance.

---

# Important Notice concerning the Software

## **Software License Attached to the Product :**

The Software embedded in the Product is composed of several independent software components, and in each of such individual components (hereinafter the “Licensed Software”), a copyright of either JVCKENWOOD Corporation (hereinafter “JKC”) or a third party subsists.

The Product uses the software component designated in the End-User License Agreement that was executed between JKC and a third party (hereinafter “EULA”).

The Licensed Software covers those corresponding to free software, and, as a condition of distribution of the software component in executable format which is based on the license granted under the GNU General Public License or Lesser General Public License (hereinafter “GPL/LGPL”), it requires an availability of the source code for the relevant component.

Please refer to the following URL concerning the distribution of the source code;

<https://www3.jvckenwood.com/english/download/gpl/index.html>

Please note that we are unable to answer any inquiry relating to the contents, etc. of the source code. In addition, the Licensed Software includes the software developed or created independently by JKC and there exists an ownership of JKC in such software and any accompanying documents, which is protected by the Copyright Law, any international treaties and other applicable laws. As to matters concerning the handling by JKC of the software components, please refer to the “Software License Agreement” attached hereto. Please note that any software component licensed under “EULA” which is not subject to “GPL/LGPL,” and those developed or created independently by JKC shall not be subject to the requirement for provision of the source code. The software component distributed under “GPL/LGPL” shall be licensed to users without charge, and, therefore, no warranty is given for such software component, either express or implied, within the scope of the applicable laws and regulations. Unless otherwise permitted by applicable laws and regulations or agreed in written form, none of the owners of the copyright or persons entitled to alter or redistribute the software component under the said license shall have any liability for any type of damage or loss resulting from the use of or inability to use such software component. For further details of the conditions of use of such software component or matters required to be complied with, please refer to the relevant “GPL/LGPL”.

Users are urged to read the details for the relevant license carefully before using the software component covered by “GPL/LGPL” and embedded in the Product. Since the terms and conditions of individual licenses are provided by parties other than JKC, the original English version will be displayed by the Product menu screen.

- ① Turn on the power of the projector.
- ② Press the [MENU] button.
- ③ Select [Funzione]→[Licenza].

# Indice

A	Accessori.....	13	FILMMAKER MODE .....	68
	Accessori opzionali.....	13	Fissaggio (montaggio) del proiettore.....	21
	Aggiornamento Software .....	82	Fissaggio del proiettore (montaggio a soffitto).....	21
	Altre impostazioni .....	56	Fonte .....	83
	Anamorfico .....	75	Formato 3D .....	31
	Annula Diafonia .....	31	Formato dello schermo .....	76
	Apertura .....	57	Frequenza H .....	83
	Aspetto .....	29	Frequenza V .....	83
B	Backup impostazioni.....	81	Funzione .....	78
	Bassa Latenza .....	51, 65	Funzione HDR su questa unità.....	38
	Blocco .....	70	Fuoco .....	28
	BNR .....	65	G	
C	Cavo di alimentazione.....	13, 25	Gamma .....	46, 49, 62
	Centro Lente .....	70	Gestione Colore .....	37, 59
	Clear Motion Drive.....	52	Guadagno Blu .....	61
	Clear Motion Drive .....	52, 65	Guadagno Rosso .....	61
	Codice Telecomando .....	80	Guadagno schermo .....	76
	Collegamento del proiettore.....	23	Guadagno Verde .....	61
	Colore .....	58	H	
	Colore Sfondo .....	77	HDR .....	83
	Colorimetria .....	83	HDR10 .....	67
	Compensaz. Blu .....	61	HDR10+ .....	68
	Compensaz. Rosso .....	61	HLG .....	67
	Compensaz. Verde .....	61	I	
	Contrasto .....	58	Immagine Campione .....	70
	Controlli e funzioni.....	14	Imp. Display .....	77
	Controllo del Movimento .....	51, 65	Importare impostazioni.....	81
	Controllo esterno.....	92	Impostazione 3D .....	31, 66
	Controllo Obiettivo .....	28, 70	Impostazione dello schermo .....	76
	Coperchio della lente.....	13	Impostazione EDID HDMI .....	68
	Copia Modalità .....	69	Impostazioni HRD .....	63
	Correz. Ang. Imm. .....	77	Informazioni .....	83
	CTRL Dinamico .....	57	Ingresso (Informazioni).....	83
D	Deep Black .....	64	Installazione .....	69
	Default Gateway .....	79	Intensificare .....	65
	DHCP Client .....	79	Interpolazione fotogrammi.....	52
	Dimensione dello schermo e distanza di proiezione .....	98	IP Address .....	79
	Dimensione dello schermo(Diagonale) .....	76	L	
	Dimensioni.....	105	Lente.....	14
	Display indicatore.....	103	Licenza .....	82
	Distanza di proiezione.....	98	Lingua .....	78
	DSC .....	68	Livello di Mappatura .....	64
E	ECO Mode .....	78	Livello HDR .....	63
	Elaborazione HDR .....	63	Livello Ingresso (Segn. in Ing.).....	66
	Elenco delle voci di menu.....	53	Livello Lum. .....	44, 49, 49
	EMETTITORE SINCRO 3D .....	13, 30	Livello Scuro .....	44, 49, 49
	Esportare impostazioni.....	81	Logo .....	78
			Luminosità (Altre impostazioni).....	58
			Luminosità (Gestione Colore).....	37, 59
F			M	
			MAC Address .....	79
			Mappatura Automatica del Tono .....	43
			Mappatura dei toni .....	44, 46, 49, 62

Maschera .....	75	Segnale Display .....	77
Max CLL/FALL/DML .....	83	Selezione Colore (Gamma/Mappatura dei toni)49, 62	
Menu.....	19	Selezione Colore (Gestione Colore).....	37, 59
Metodo di installazione.....	20	Selezione Modalità .....	69
MNR .....	65	Selezione modalità immagine auto .....	67
Modal. Alta Quota .....	81	Spaziatura Colore (Informazioni).....	83
Modalità .....	68	Spaziatura Colore (Segn. in Ing.).....	66
Modalità di Installazione .....	69	Specifiche.....	96
Modalità Grafica .....	65	Spegn. Timer .....	78
Modalità Immagine .....	32, 56	Spostamento .....	28
Modalità Nascondi.....	26	Stile Installaz. ....	77
Modifica Nome .....	69	Subnet Mask .....	79
Modifica Nome Utente .....	58		
Motion Enhance .....	52, 65	T Temp. Colore .....	59
MPC/e-shift .....	65	Tempo Fonte Luminosa .....	83
N N. Schermo .....	76	Terminale 3D SYNCHRO .....	16, 30
Network .....	79	Terminale TRIGGER .....	16, 25
NR .....	65	Terminale di ingresso.....	16
O OCCHIALI 3D .....	13, 30	Terminale di ingresso HDMI .....	16, 23
P Parallaxe .....	31	Terminale LAN.....	16, 24, 92
Password di rete .....	79	Terminale RS-232C.....	16, 24, 92
Posiz. Menu .....	77	Terminale SERVIZIO.....	16, 82
Potenza LD .....	56	Theater Optimizer .....	62
Precauzioni durante l'installazione.....	20	Tinta .....	58
Profilo Colore .....	37, 59	Tipi di segnali di ingresso possibili.....	102
Pulizia e sostituzione del filtro.....	84	Tipo di contenuto .....	32, 56
Q Quando appare il seguente messaggio.....	91	Tonalità .....	37, 59
R Reg. Schermo .....	76	Tonalità Immagine .....	44, 49, 49
Regola (Regolaz. Pixel).....	71	V Valore Correz. (Gamma/Mappatura dei toni)..	50, 62
Regola Area .....	71	Valore Correz. (Temp. Colore).....	61
Regola Colore .....	71	Ver. Soft .....	83
Regola Immag. ....	56	Visione dei video.....	26
Regola Modello .....	71	Visione di film in 3D.....	30
Regola Modello Colori .....	71	Visualizzazione del contenuto HDR.....	38
Regolaz. Pixel .....	71	Visualizzazione segnale.....	83
Regolazione (Fine) .....	71	Z Zoom .....	28
Regolazione (Pixel) .....	71	Simbolo	
Regolazione completa (fine).....	71, 73	12V Trigger .....	78
Regolazione completa (pixel).....	72	8K e-shift .....	65
Regolazione della distorsione dello schermo di proiezione.....	28		
Regolazione della posizione.....	22		
Regolazione parziale (Zona Regolazione).....	71, 74		
Regolazioni e impostazioni nel menu.....	53		
Reset Fabbrica .....	82		
Risoluzione .....	83		
Risoluzione dei problemi.....	86		
S Saturazione .....	37, 59		
SDR(2D)/SDR(3D) .....	67		
Segn. in Ing. ....	66		

DLA-NZ900/DLA-NZ800/DLA-RS4200/DLA-RS3200  
D-LA PROIETTORE

**JVC**