

D-ILA
投影機

DLA-NZ700BE DLA-NZ500BE DLA-NZ500WE

D-ILA[®]
HDMI[™]
HIGH-DEFINITION MULTIMEDIA INTERFACE

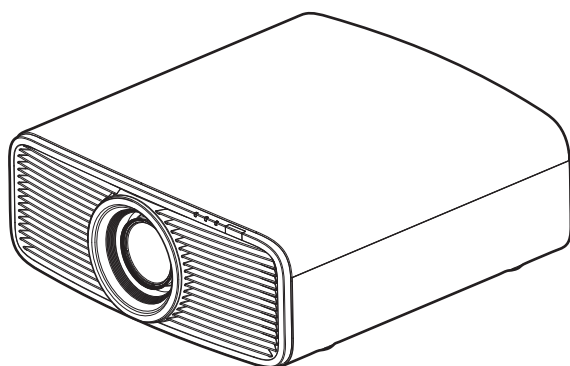

移動使用者指南

- <https://manual3.jvckenwood.com/projector/mobile/global/>
可以在包括智慧型手機和平板電腦等移動網路裝置上查看移動使用者指南。



感謝您購買本款 JVC 產品。

請在使用前仔細閱讀“使用手冊”，以確保正確使用本裝置。

尤其為了安全使用本裝置，請確保閱讀“安全注意事項”（2 至 4 頁）。

閱讀後，請確保與保證書一併存放在易於取閱之處。

D-ILA[®] 是 JVCKENWOOD 公司的註冊商標。

使用限制物質含有狀況表示

雷射光源機型

設備名稱：投影機		型號（型式）： DLA-NZ700BE、DLA-NZ500BE、DLA-NZ500WE				
單元	限用物質及其化學符號					
	鉛 (Pb)	汞 (Hg)	鎘 (Cd)	六價鉻 (Cr ⁺⁶)	多溴聯苯 (PBB)	多溴二苯醚 (PBDE)
印刷電路板	—	○	○	○	○	○
外殼(金屬、 塑膠)	—	○	○	○	○	○
光學模組	—	○	○	○	○	○
遙控器	—	○	○	○	○	○
電源供應器	—	○	○	○	○	○
直流風扇 (包含馬達)	—	○	○	○	○	○

備考1. “○” 係指該項限用物質之百分比含量未超出百分比含量基準值。
備考2. “—” 係指該項限用物質為排除項目。

單元	排除項目
印刷電路板	D13、D14、D16
外殼(金屬、塑膠)	D13
光學模組	D13、D16
遙控器	D16
電源供應器	D14、D16
直流風扇(包含馬達)	D13、D14、D16

重要事項

警告：

為防止發生火災或電擊風險，請勿將本裝置暴露於雨水或使之受潮。

警告：

本裝置務必接地。

注意：

為降低電擊風險，請勿取下機蓋。委託合格的維修人員進行維修。

關於安裝地點

請勿將投影機安裝於不能穩固承受其重量的地方。如果安裝之處不夠堅固，則可能發生投影機掉落或翻倒而引起人員受傷。

重要安全保障

電能可執行眾多有用的功能。本機經設計和生產以確保您的人身安全。但不當使用可能導致潛在的電擊或火災風險。為了不破壞本品中的安全機制，請在安裝、使用和維修過程中遵守以下基本規則。使用前請仔細閱讀這些重要的安全保障措施。

- 在操作產品前應閱讀所有的安全和操作說明。
- 應保留安全和操作說明以備日後參考。
- 應遵守產品上和操作說明上的所有警告事項。
- 應遵循所有操作說明。
- 將投影機放在靠近牆壁插座的地方，以便可輕鬆將插頭拔下。
- 進行清潔之前，請將產品的插頭從牆壁插座中拔下。
- 請勿使用液體清潔劑和噴霧型清潔劑。用濕布進行清潔。
- 請勿使用非製造商所推薦的附件，以免發生危險。
- 請勿在靠近水的地方使用本品。從低溫地點移動至高溫地點時請勿立即使用，否則可能因發生冷凝而導致火災、電擊或其他風險。
- 請勿將本品置於不穩定的推車、支架或桌子上。本品可能會掉落，引起兒童或成人重傷或產品本身嚴重損壞。應按照製造商的說明安裝本品，並使用製造商所建議的支座。
- 在推車上使用產品時，應注意避免快速停止、過度用力以及不平坦的表面，否則可能使產品和推車翻倒，造成裝置損壞或可能引起操作員受傷。
- 機櫃中的插槽和開口用於通風。這樣可確保產品操作穩定，免於過熱。不得堵塞或遮蓋這些開口。
(避免將產品放在床上、沙發上、毯子上或類似表面而將開口阻塞。不得將其放在書架或機架等內建式裝置中，除非可保證通風良好及已遵守製造商的說明。)
- 為更好散熱，請將本機與其周圍物體保持距離。將本機封閉在空間中時，請使用空調以確保內外溫度一致。過熱可能造成損壞。

PORTABLE CART WARNING
(symbol provided by RETAC)



S3126A

- 電源要求標示於標籤上。如果不確定家裡的電源類型，請諮詢產品經銷商或當地電力公司。
- 本品配有一個三線插頭。此插頭僅適合於接地的電源插座。如果無法將插頭插入插座中，請聯繫電工安裝合適的插座。不要破壞接地插頭的安全功能。
- 對電源線進行佈線時，應確保其不會被踐踏或被其上面或靠其放置的物體所擠壓。特別要注意門邊的電線、插頭、插座和產品中的電線引出點。
- 為了在雷暴期間加強對本產品的保護，或者當其無人看管或長時間無人使用時，請將其從牆壁插座中拔出並斷開電線系統。這樣可防止因閃電和電源線突波引起產品損壞。
- 勿使牆壁插座、延長線或其他裝置上的便利型插座過載，以免發生火災或電擊風險。
- 切勿將任何物體從開口處推入本品中，否則可能因接觸到危險電壓點或短路零件而引起火災或電擊。切勿將任何液體濺到本品上。
- 請勿試圖自行維修本品，因開啟或取下機蓋可能讓您暴露於危險電壓及其他風險中。委託合格的維修人員執行一切維修事宜。
- 在以下情況下請將本品插頭從牆壁插座中拔下，並委託合格的維修人員進行維修：
 - a) 電源線或插頭損壞時。
 - b) 如果有液體濺到本品上，或者有物體掉落於本品上。
 - c) 如果產品暴露於雨或水中。
 - d) 如果按照操作說明不能正常操作產品。僅進行操作手冊中所涵蓋的控制調整，因不當的控制調整可能導致損壞，繼而通常需要由合格的技工進行大量工作來使產品恢復正常操作。
 - e) 如果產品出現任何形式的掉落或損壞。
 - f) 產品性能出現明顯變化時，則表明需要維修。
- 需要更換零件時，請確保由技工使用由製造商所指定的更換件或與原件功能相同的產品進行。未經授權的更換可能導致火災、電擊或其他風險。
- 完成對本品的維修或保養後，請要求維修技工進行安全檢查，以確定產品操作正常。
- 應將本產品與如散熱器、熱風調節器、爐子及其他生熱產品（含放大器）等熱源相隔至少 1 英尺。
- 連接錄放影機和 DVD 播放器之類的其他產品時，應關閉本品電源以防電擊。
- 勿在冷卻風扇後放置可燃物。如布、紙、火柴、噴霧罐或氣體打火機等在過熱時存在特殊風險。
- 請勿將投影機吊裝在易於振動的地方；因振動可能引起投影機的安裝固定裝置損壞，使投影機掉落或翻倒而導致人員受傷。
- 務必使用指定用於本品的輔助線以防電擊。
- 基於健康原因，請每隔 30-60 分鐘休息 5-15 分鐘，讓眼睛休息。

- 請每隔 3 年進行 1 次內部測試。本機配有維護其功能所需的更換零件（如冷卻風扇）。零件的預計更換時間視使用頻率和不同環境而大相徑庭。如需更換，請諮詢經銷商。
- 視訊影像可能深印入電子元件中。勿在螢幕上顯示高亮度或高對比度的靜止影像，例如視訊遊戲和電腦程式中的影像。較長時間後，其可能黏附於影像元素。但可播放運動影像，如標準模式的視訊片段。
- 長時間閒置本機可導致其功能異常。請時不時將其通電運行。
- 請避免在有人吸煙的房間使用本機。光學元件被尼古丁或焦油污染後即無法進行清潔。這樣可能引起性能下降。
- 連線設備時，請在關閉各設備的電源後連接電纜。連接每個開啟的裝置可能會導致本裝置故障。
- 連接電線前，請用手掌觸摸牆壁以消除身體上的靜電。
- 將本機吊裝於天花板上時，請注意，如果因所使用的用於固定至天花板的金屬固定裝置並非我們自有產品，或者所述金屬固定裝置的安裝環境不當而導致產品損壞，那麼即使是在保修期間，我們也不承擔任何責任。如果將本機懸掛於天花板上使用，請注意其周圍溫度。
在使用暖氣時，天花板附近的溫度要高於正常預期值。
- 請勿使用光學儀器（如放大鏡或反光鏡）來觀察鐳射輸出。否則可能有損眼睛。
- 開啟投影機時，請確保無人直視投影鏡頭。
- 燈亮起時，請勿直視鏡頭和開口處。否則會對人體產生嚴重影響。
- 請勿在電源未斷開時拆卸或安裝投影鏡頭。
- 試圖自行拆卸、維修或改裝投影機可能引發嚴重安全問題。
- 使用有故障的產品不僅會導致電擊或火災風險，還會引起視覺障礙。
- 發生異常情況時，請立即停止使用投影機並將其送往授權的經銷商處進行維修。
- 將插座安裝在可觸及的高度，以便從牆上拔下插頭。或將斷路器安裝在可觸及的高度以關閉投影機。若需更多資訊，請諮詢您的授權經銷商或專家。
- 攜帶時請小心勿掉落。否則可能會造成傷害或損壞本裝置。
- 請勿在安裝鏡頭蓋的情況下投影圖像。否則，鏡頭蓋可能會因熱能而變形，或者投影機可能會出現故障。
- 在鏡頭位移過程中，請勿將手伸入鏡頭附近的開口處。否則，您的手可能會被夾住，導致受傷。

*** 請勿讓任何不合格的人員安裝本機。**

安裝時要求具備專業技術知識和技能，因此請要求經銷商安裝本機（如將其吊裝於天花板）。由不合格的人員執行安裝可能引起人員受傷或電擊。

請勿直視投射光源，避免造成眼睛不適



如果顯示此符號，僅在歐盟國家有效。

♻ 廢電池請回收



IEC 60825-1 :2014
第一類鐳射產品

投影機上標示



帶有箭頭的閃電標識，是告知使用者本產品內部存在非絕緣「危險電壓」的警告，此電壓有足以造成人員觸電的危險。



驚歎號標識是提醒使用者遵照產品隨附的重要操作以及維護（維修）的文字說明。

注意事項：為確保產品持續符合規定，請遵守隨附的安裝說明。包括，連接電腦或週邊設備時，必須使用隨附的電源線和遮罩型介面電纜。此外，對本設備進行任何未經許可的變更或改造，都可能造成使用者的保固權益失效。

注意事項：本設備配有三腳帶接地型電源插頭。請勿拆除電源插頭的接地端。本插頭只能配合接地型電源插座使用。此為一項安全功能。如果您無法將插頭插入插座，請與電工聯絡。切勿使接地插頭失去作用。

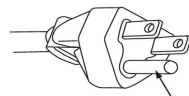

請勿移除

緊急處理方法

為防止使用者及其他人之危害及生命財產的損失，如有發生異常時，請立即拔出電源線插頭並停止使用。

目錄

快速入門

配件	6
檢查配件	6
控件和功能	7
主機 - 前側	7
主機 - 底部	7
主機 - 後側	8
主機 - 輸入端子	8
遙控器	9
將電池裝入遙控器	10
遙控器的有效範圍	10
選單	11

安裝

安裝投影機	13
安裝時的注意事項	13
安裝時的注意事項	14
調整位置	15
連接投影機	16
連接至 HDMI 輸入端子（數位輸入）	16
連接至 LAN 端子	17
連接電源線（隨機附件）	18

操作

觀看影像	19
調整投影機螢幕	21
根據投影位置調整鏡頭	21
調整螢幕尺寸（寬高比）	22

調整/設置

調整影像畫質	23
設定畫質模式	23
設置色彩設定檔	24
調整投影圖像的輸出值（伽瑪/色調映射）	27
CMD 倍速驅動（C.M.D.）	28
選單中的調整和設置	29
選單項目列表	29
圖像設定	33
HDMI 設定	45
安裝設定	48
訊息資料	61

維護

維護機體和遙控器	62
----------------	----

故障排除

故障排除	63
當出現以下訊息時...	67

其他

外部控制	68
TCP/IP 連接	68
命令格式	69
遙控器代碼	70
通訊示例	71
規格	72
索引	80

本手冊中使用的符號

NZ700 表示 DLA-NZ700BE 所支援的功能。

NZ500 表示 DLA-NZ500BE 和 DLA-NZ500WE 所支援的功能。

未標有上述任意符號的項目為所有機型支援。

本手冊中所使用的投影機單元的插圖適用於 DLA-NZ700BE。

其他型號的投影機的外觀可能稍有差異。

配件

檢查配件

鏡頭蓋 1 個

* 在裝運時即已安裝至主機。

遙控器 1 個

AAA-型號電池（用於操作遙控器） 2 個

電源線（約 1.8 公尺） 1 個

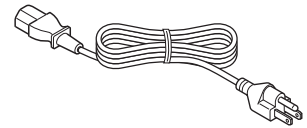
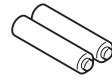
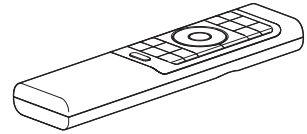

- 同時附有快速使用者指南、安全注意事項、保證書和其他印刷資料。
- 在使用本投影機之前，請務必閱讀「安全注意事項」。

控件和功能

主機 - 前側

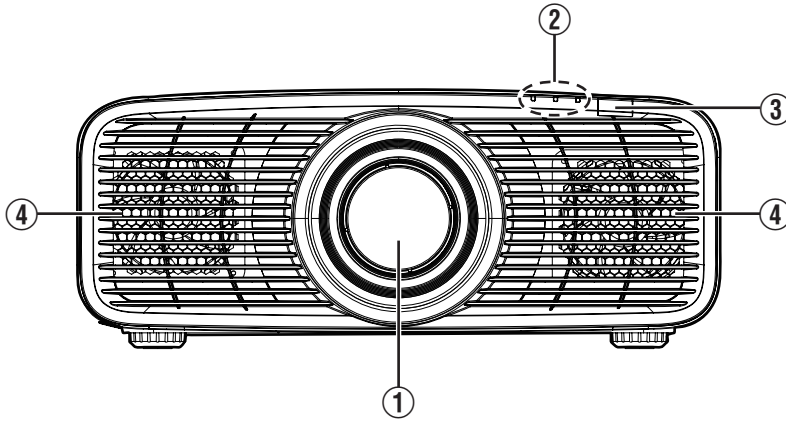

① 鏡頭

這是投影鏡頭。投射影像期間請勿直視鏡頭。

② 指示燈

參閱“主機上的指示燈顯示”第77頁。

③ 遙控感測器（前）

使用遙控器時將其對準此區域。

* 後側還有一個遙控感測器。

④ 進氣口

進氣口吸入空氣以冷卻內部溫度。

請勿堵塞進氣口。勿在進氣口吹熱空氣。否則可能導致本機故障。

主機 - 底部

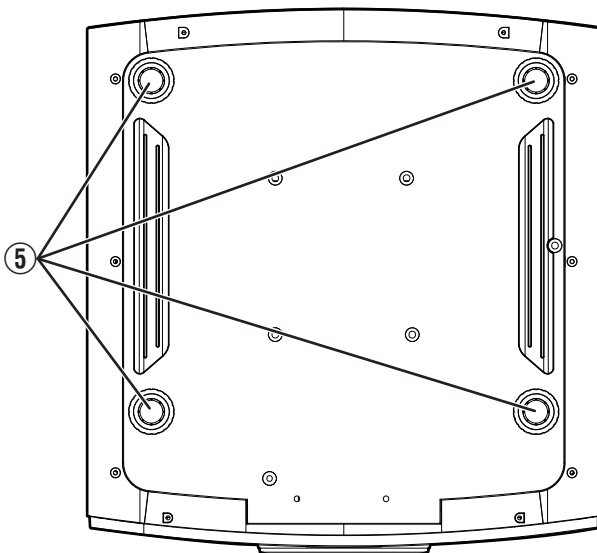

⑤ 腳座

可以通過旋轉腳座調整投影機的高度和角度。（0至10公釐）（第15頁）

在取下腳座時，其可以用於天花板吊裝支架的安裝孔。

主機 - 後側

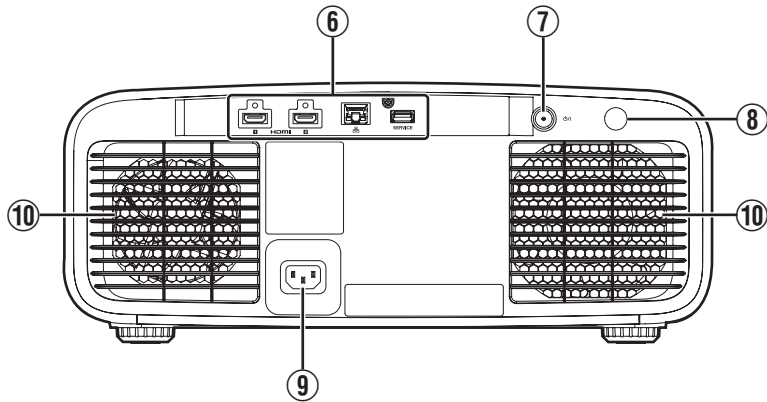

⑥ 輸入端子

要了解更多詳情，請參閱下圖中的“主機-輸入端子”第8頁。

⑦ 電源按鈕

「開啟」/「關閉」電源。（第19頁）

⑧ 遙控感測器（後）

使用遙控器時將其對準此區域。

* 前側還有一個遙控感測器。

⑨ 電源輸入端子

將隨附的電源線連接至此端子。

⑩ 排氣口

排出暖空氣以冷卻內部溫度，請勿堵塞排氣口。

主機 - 輸入端子

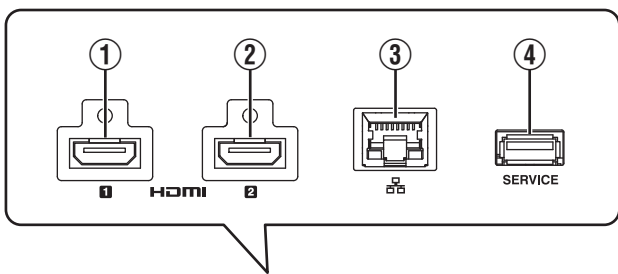

① [HDMI 1] 輸入端子

② [HDMI 2] 輸入端子

用於連接至支援 HDMI 輸出的裝置。（第16頁）

③ [LAN] 端子 (RJ-45)

可以將投影機連接至個人電腦，通過使用電腦網路將控制命令發送至投影機對投影機進行控制。

④ [SERVICE] 端子

用於更新軟體或經由市售的 USB 快閃記憶體使用備份設置功能。

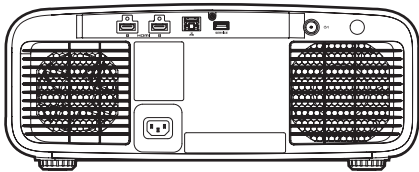

遙控器

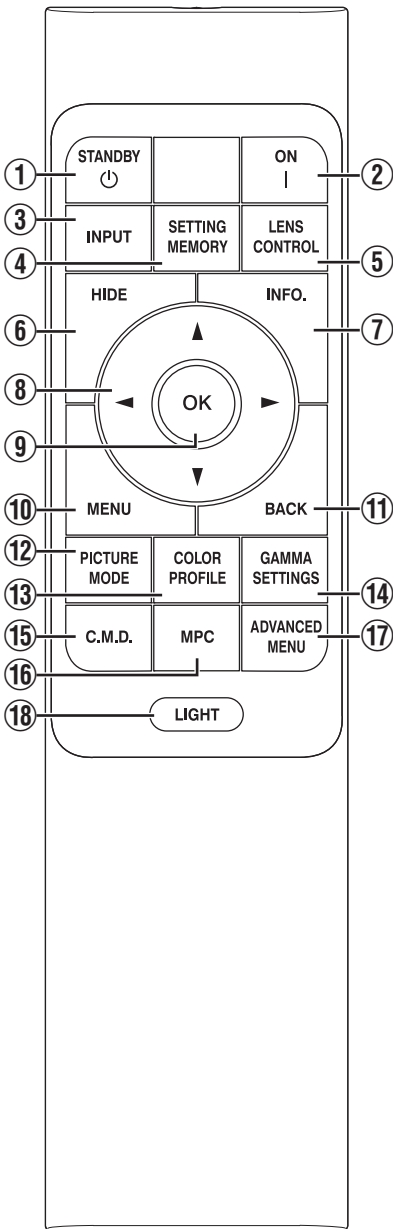

- ① [STANDBY]
關閉電源。(第20 頁)
- ② [ON]
開啟電源。(第19 頁)
- ③ [INPUT]
將輸入切換至 [HDMI 1] 或 [HDMI 2]。(第19 頁)
- ④ [SETTING MEMORY]
顯示安裝模式選擇選單。
- ⑤ [LENS CONTROL]
調整對焦、變焦和移動。(第21 頁)
• 每次按按鈕，設置即按以下順序切換：“對焦” → “縮放” → “位移”...
- ⑥ [HIDE]
暫時隱藏圖像。(第19 頁)
- ⑦ [INFO.]
顯示資訊選單。(第61 頁)
- ⑧ [▲▼◀▶] 鍵
選擇一個項目。
- ⑨ [OK]
確認選定的項目。
- ⑩ [MENU]
顯示選單，或在選單已顯示時將其隱藏。
- ⑪ [BACK]
返回上一選單。
- ⑫ [PICTURE MODE]
顯示圖片模式選擇選單。(第23 頁)
- ⑬ [COLOR PROFILE]
顯示色彩設定檔選擇選單。(第24 頁)
- ⑭ [GAMMA SETTINGS]
顯示伽馬設置選單。(第42 頁)
- ⑮ [C.M.D.]
顯示 C.M.D. 選擇選單。(第28 頁)
- ⑯ [MPC]
顯示 MPC 設置選單。(第37 頁)
- ⑰ [ADVANCED MENU]
按住不放可登錄目前顯示選單。如果在登錄選單時按下按鈕，則會顯示登錄的選單。(第11 頁)
- ⑱ [LIGHT]
點亮遙控器上的按鈕。

將電池裝入遙控器

裝入電池

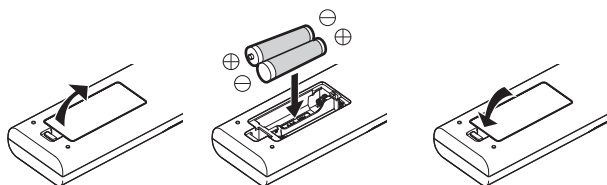

取出電池

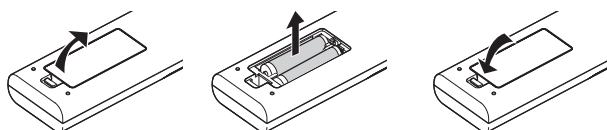

- 如果必須將遙控器更靠近本機才能操作，則說明電池即將耗盡。更換新電池（AAA）。
- 按照⊕⊖標誌插入電池。置入電池時請先插入⊖端。取出電池時則從⊕端開始。
- 如果在使用遙控器時發生錯誤，請取出電池並等待5分鐘。再次裝入電池後操作遙控器。

注意

- 請勿將遙控器放在暴露於直射陽光或高溫的地方。否則其可能因受熱變形，或者因內部元件受到負面影響而導致火災風險。
- 未使用遙控器時，請將電池取出。如果遙控器長期未使用卻未將電池取出時則可能引起電池內的液體流漏。
- 如果更換的電池型號不正確，則存在爆炸風險。請按說明處理廢舊電池。
- 如果要丟棄舊電池，請依循當地回收體系或設施以進行適當回收。

遙控器的有效範圍

在將遙控器對準本機上的感測器（前側或後側）時，確保與感測器的距離在7 m以內。如果遙控器無法正常工作，請靠近本機。

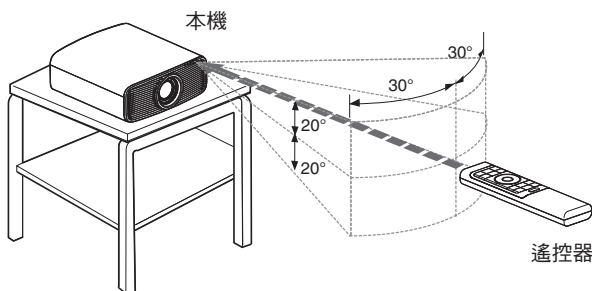

通過螢幕反射等進行控制

確保距離 A（本機與螢幕之間）與距離 B（遙控器與螢幕之間）的總長度在7 m以內。

- * 由於從遙控器單元反射的訊號效率隨著使用的螢幕類型而變化，可操作的距離可能會減小。

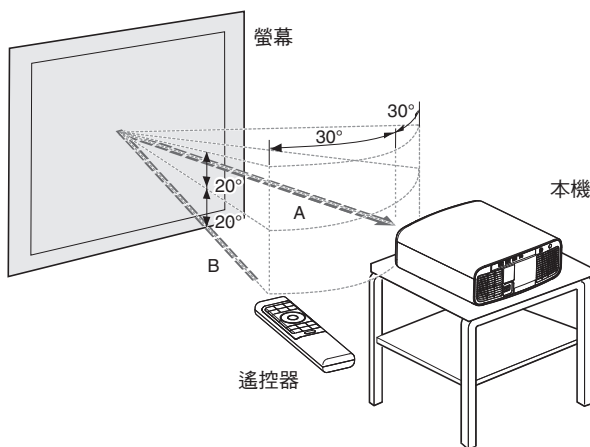

選單

按遙控器上的 [MENU] 按鈕以顯示選單。

選單中有三種類型的設定（“圖像設定”、“HDMI 設定”和“安裝設定”）。使用螢幕右上角的“設定選單選擇”切換選單。

備註

- 您可以在顯示選單時按住遙控器上的 [ADVANCED MENU] 按鈕，將選單登錄至 [ADVANCED MENU] 按鈕。登錄選單時按 [ADVANCED MENU] 按鈕，將顯示已登錄選單。

圖像設定選單

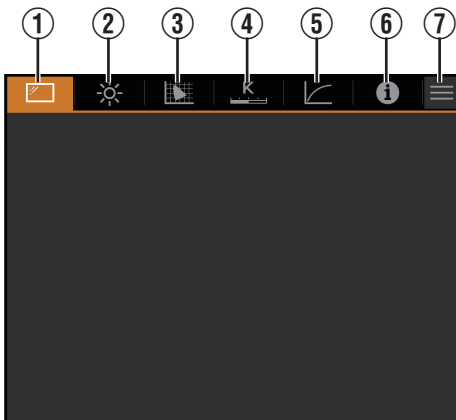

① 模式設定



② 畫質調整



③ 色彩配置



④ 色溫



⑤ 伽瑪



⑥ 訊息資料



⑦ 設定選單選擇

HDMI 設定選單

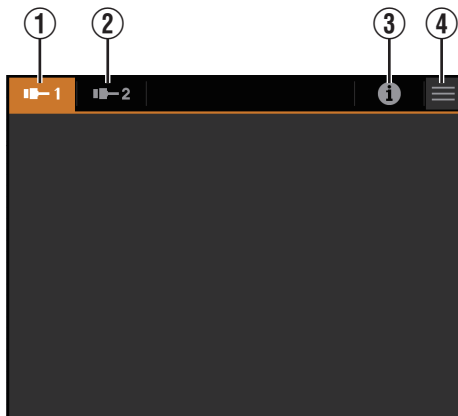

① HDMI 1 設定



② HDMI 2 設定



③ 訊息資料



④ 設定選單選擇

安裝設定選單

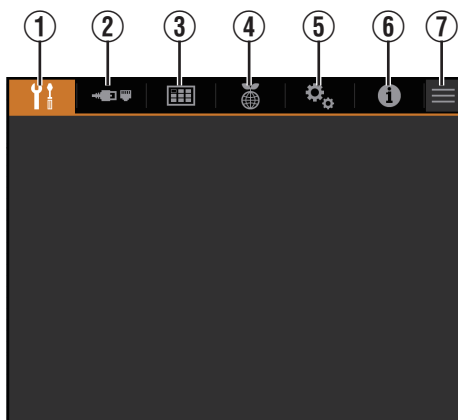

① 安裝設定



② 網路設定



③ 顯示設定



④ ECO 設定



⑤ 系統設定



⑥ 訊息資料



⑦ 設定選單選擇

安裝投影機

安裝時的注意事項

在安裝本機前請仔細閱讀以下內容。

搬運本機時

攜帶時請小心勿掉落。否則可能會造成傷害或損壞本裝置。

勿安裝於以下地點

本機為精密裝置。請勿在以下地點安裝或使用本機。否則可能導致火災或功能異常。

- 多塵、多水或潮濕之處
- 受到油煙或香煙煙霧影響之處
- 地毯、鋪蓋或其他柔軟表面之上
- 暴露於直射陽光之處
- 高溫或低溫處
- 請勿將本機安裝於有油煙或散發各種煙霧的室內。即使是少量的煙霧或油質也可能對本機帶來長期影響。
- * 本機會生成大量熱源，按照設計，其會吸入冷空氣對光學元件進行冷卻。在上述地點使用本機可能使灰塵黏附於光徑而導致影像發暗或色彩暗濁。
- * 無法除去黏附於光學元件上的灰塵。

與牆壁等保持一定距離

本機會大量散熱，因此在安裝時請將其與周圍物體保持如下所示的間隙。

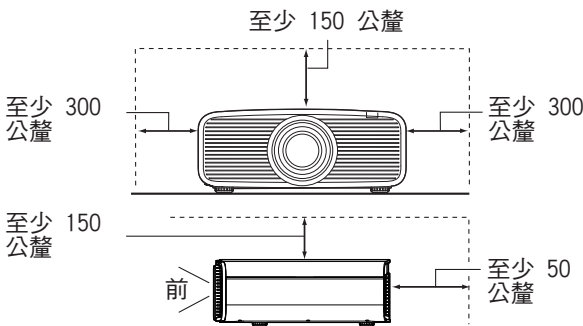

保持裝置的前方區域（進氣口）暢通。如果本裝置前方有任何遮蔽物，裝置內部溫度會升高，影響裝置的影像品質和效能，並導致故障。

使用本機

在以下情況下請勿投影。否則可能導致火災或功能異常。

- 將機體垂直放置投影

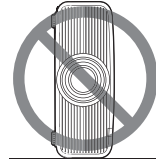

- 將機體成角度傾斜時投影
與水平面角度： $\pm 10^\circ$ 內

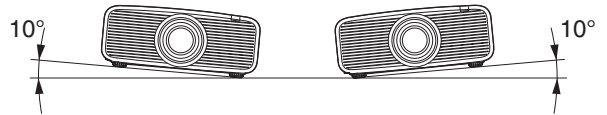

垂直傾斜：不超過 $\pm 10^\circ$

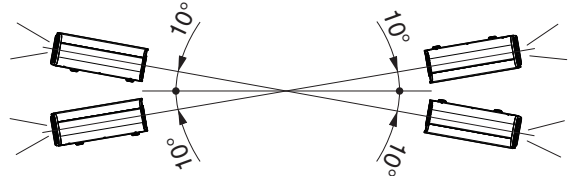

- 如果角度設定超出上述範圍，則可能發生功能異常。

安裝螢幕

安裝機體和螢幕，使其彼此垂直。

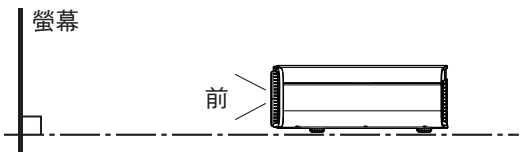

- 請選擇非統一圖案的螢幕材質。方格之類的統一圖案可能引起干涉圖樣。
- 此時可更改螢幕尺寸，使干涉圖樣不甚明顯。

在高海拔地區使用投影機

在海拔高於 900 公尺（低氣壓）的地方使用本機時，請將“高海拔模式”設為“開啟”。（第59頁）

安裝時的注意事項

固定（安裝）投影機

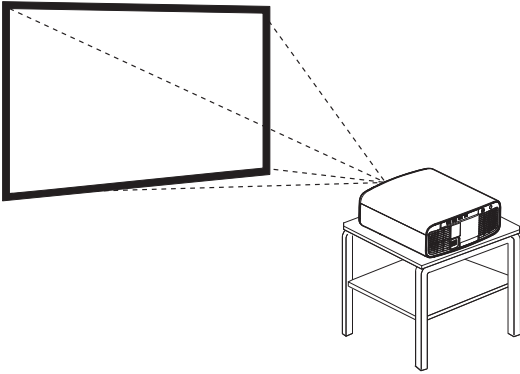

- 在本機要安裝至固定位置使用時，將其水平安裝。
- 確保主機固定好，以避免在地震等意外發生時出現事故。

用螺釘固定

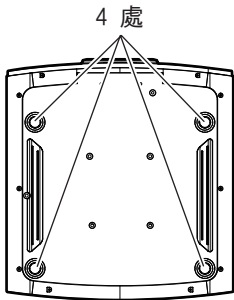

取下底部的四個腳座，並使用螺釘（M5 螺釘，20 至 25 公釐）固定。

- * 使用指定的螺釘以外的螺釘可能會導致本機故障。

固定投影機（天花板吊裝）

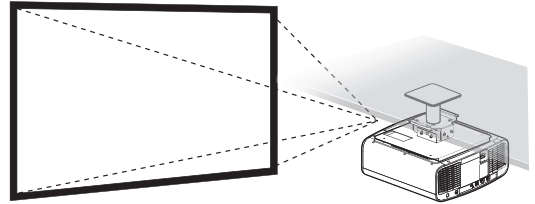

- 務必要求您的經銷商為您安裝本機。自行安裝本機可能會導致本機掉落，造成人身傷害。
- 採取必要措施，以防止主機在如地震等意外發生時掉落。
- 不管保固期如何，JVC 對由於使用非 JVC 天花板配件或在不適合天花板吊裝的環境中安裝本機造成的任何產品損壞概不負責。
- 在使用懸吊在天花板上的本機時，請注意周圍的溫度。在使用暖氣時，天花板周圍的溫度可能高於預計溫度。
- 要將本機安裝在天花板吊裝支架上，將扭矩設置在 1.5N m 至 2.0N m 的範圍之間。使用超出上述範圍的扭矩進行擰緊可能會導致本機損壞，從而造成本機掉落。
- 使用能承受超過投影機重量的投影機支架。
- 在重複使用舊型號的天花板吊裝支架時，請諮詢專業人士以確定周圍空間及重量的增加方面是否存在任何問題。

調整位置

調整投影機的仰角

可通過轉動腳座來調整機體高度和傾斜度。
將機體抬起並調整四處腳座。

* 請勿拉動腳座超過 10 公釐。腳座可能會脫落。

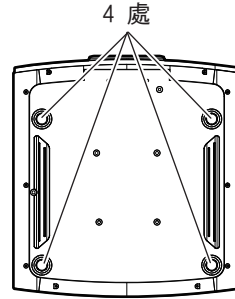
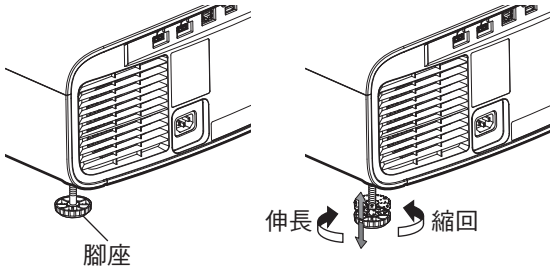

調整影像位置

可通過使用本機的鏡頭移動功能將影像上/下或左/右移動。將其置於首選位置。

➔ “根據投影位置調整鏡頭” (第21 頁)

水平位置

垂直位置：0% (中)

最多約為投射影像的 28%*

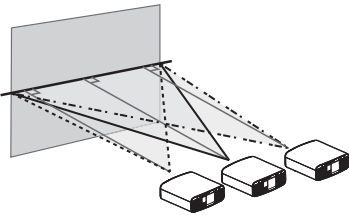

垂直位置

水平位置：0% (中)

最多約為投射影像的 70%*

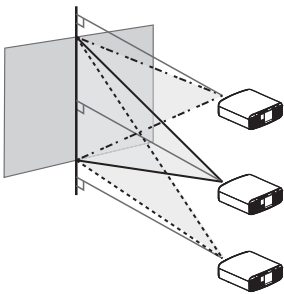

* 16:9 圖像

鏡頭移動範圍 (16:9)

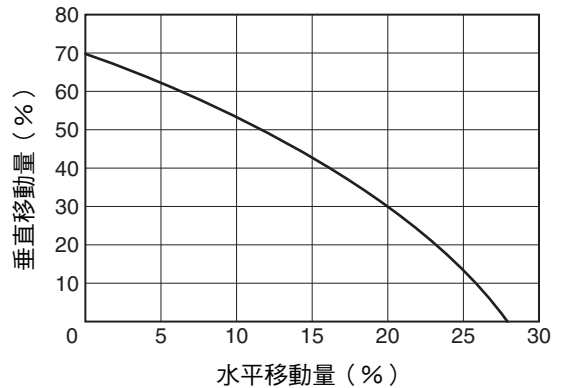

- 最大垂直移動隨水平移動量而變化。同理，最大水平移動也隨垂直移動量而變化。
- 圖中的數值為引導值。在安裝過程中作為參考使用。

連接投影機

- 連接完成之前請勿開啟電源。
- 連接電線前，請關閉每個裝置的電源。連接每個開啟的裝置可能會導致本裝置故障。
- 連接電線前，請用手掌觸摸牆壁以消除身體上的靜電。
- 連接步驟視所用裝置而異。相關詳情請參閱待連接裝置的使用手冊。
- 本投影機用於投射影像。要輸出所連接裝置的音訊，請連接單獨的音訊輸出裝置，如擴大機或揚聲器。
- 投影機無音訊傳遞或 eARC 輸出。
- 依據連接的裝置和連接線而異 有可能會造成影像無法顯示的狀況發生。當使用 HDMI 傳輸線（另售）時，請確保使用超高速 HDMI 傳輸線認證（支援 48 Gps）的線材。
- 此外，請參考“HDMI 格式設定”第47頁。
- 依據連接線或連接端子蓋的尺寸而異 有可能會造成無法連接至本機的狀況發生。
- 在連接到 LAN 端子之前需要配置網路密碼。相關詳情請參考“網路密碼”第56頁。

連接至 HDMI 輸入端子（數位輸入）

通過 HDMI 線連接

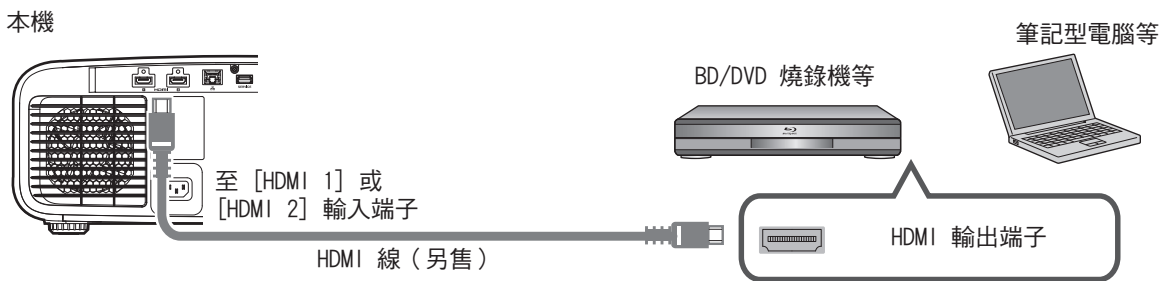

- 如果發生噪訊現象，將筆記型電腦從本機旁移開。

通過 AV 擴大機連接

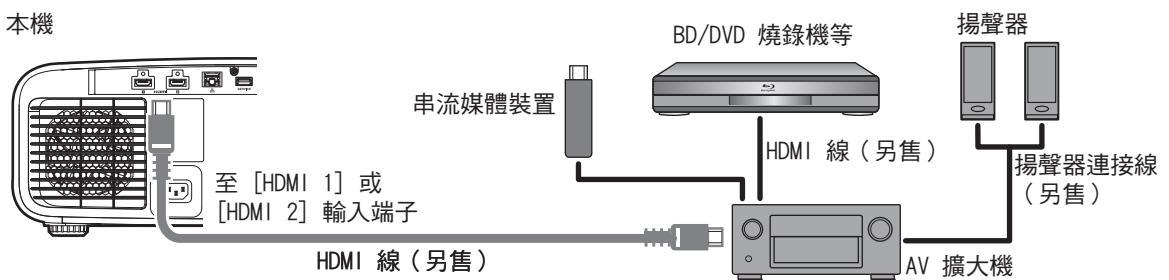

- 如果訊源裝置通過如 AV 擴大機或分配器等中間裝置連接至投影機，則取決於中間裝置的規格，影片圖像可能不會出現。
在此情況下，將訊源裝置直接連接至投影機，並檢查影片圖像是否顯示。

通過 HDMI-DisplayPort 轉換線連接

本機

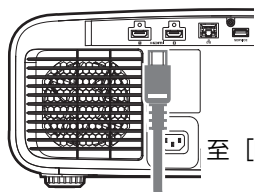

至 [HDMI 1] 或 [HDMI 2] 輸入端子

HDMI-DisplayPort 轉換線 (另售)

桌上型電腦等

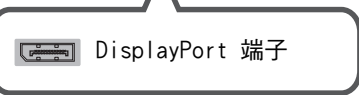
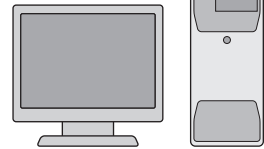

DisplayPort 端子

- 如果發生噪訊現象，將桌上型電腦從本機旁移開。
- 如果影片未顯示，請嘗試減少線纜長度或降低影片傳輸裝置的解析度。

連接至 LAN 端子

本機

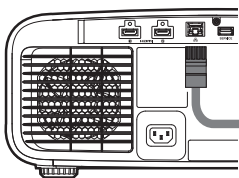

至 [LAN] 端子

連接線 (另售)

桌上型電腦等

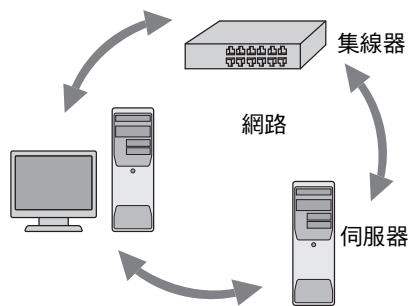

- 網路用於控制本機。其不用於發送或接收視訊訊號。
- 有關網路連接的資訊，請聯絡網路管理員。
- 在連接到 LAN 端子之前需要配置網路密碼。(第56頁)
- 如果 LAN 通訊在待機模式下進行，則將“ECO Mode”設為“關閉”。(第58頁)
- 有關控制的更多資訊，請參閱“外部控制”第68頁。

連接電源線（隨機附件）

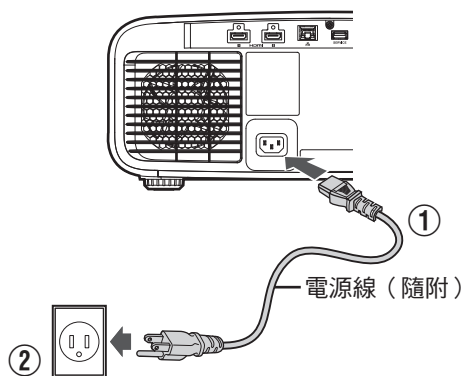

- ① 將隨機提供的電源線連接至主機的電源輸入端子
- ② 將接地線連接到建築物的接地端子，然後將隨附的電源插頭插入牆壁插座

⚠ 防止火災和觸電的注意事項

- 未使用投影機時，請將電源線從插座中拔下。
- 僅限使用隨附的電源線連接。
- 請勿使用標示的電源電壓以外的電壓。
- 請勿使電源線損壞、斷裂或將其改裝。請勿將重物放在電源線上，或將其加熱或拉扯。否則可能損壞電源線。
- 請勿以濕手拔下電源線。

觀看影像

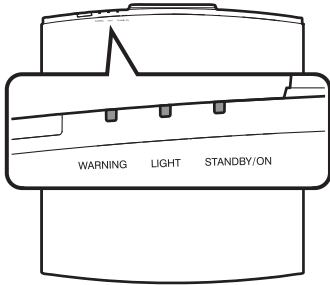
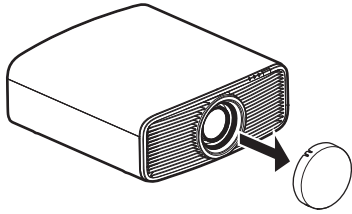

遙控器

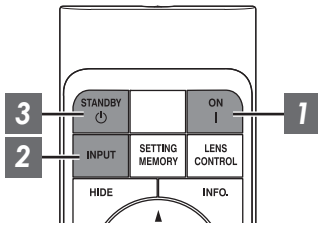

本機

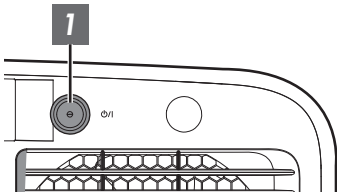

備註

- 確保取下鏡頭蓋。
- 連接電源線，並確保“STANDBY/ON”指示燈亮起為紅色。
- 在“ECO Mode”下呈現待機狀態時 即使電源線已正確連接 也有可能發生“STANDBY/ON”指示燈不亮的狀況。
在此情況下，請按遙控器單元上的任意按鈕取消待機模式，或在開啟電源時使用投影機單元上的 O/I 按鈕。

1 開啟電源

遙控器：按 I [ON] 按鈕

投影機機體：按 O/I 按鈕

- “STANDBY/ON”指示燈從紅色（“ECO Mode”中熄滅）變為綠色（裝置啟動後燈熄滅）。

“STANDBY/ON”亮起（紅色）
在待機狀態下



“STANDBY/ON”亮起（綠色）
當光源啟動時



“STANDBY/ON”熄滅
在“ECO Mode”中時



2 選擇要投影的影像

遙控器：按 [INPUT] 按鈕切換輸入

- 播放所選裝置進行投影。

暫時隱藏圖像

按遙控器上的 [HIDE] 按鈕。

- “STANDBY/ON”指示燈開始閃爍綠色。
- 再次按 [HIDE] 按鈕以恢復圖像顯示。
- 在圖像暫時隱藏時，電源無法關閉。
- 當 OSD 選單中的“隱藏模式”設為“開啟”時，會關閉光源。

3 關閉電源

遙控器：按  [STANDBY] 按鈕

投影機機體：按  / I 按鈕

- 在顯示“是否要將電源關閉?” 訊息時，再次按該按鈕。
- LD 區熄滅，同時“STANDBY/ON” 指示燈從綠色切換為呈紅色閃爍。
- 燈熄滅後，風扇將運行約 10 秒以冷卻 LD 區塊（冷卻模式）。在冷卻過程中請勿拔起電源線。
- 根據投影機的設定，由於內部處理，冷卻時間可能會延長約 30 秒。
- 冷卻完成後，“STANDBY/ON” 指示燈從呈紅色閃爍切換為呈紅色常亮。

“STANDBY/ON” 閃爍（紅色）
在冷卻模式下



“STANDBY/ON” 亮起（紅色）
在待機狀態下



注意

- 在冷卻過程中不能再次開啟電源。
- 長時間不使用本機時，請將電源插頭拔下。
- 如果指示燈的顯示有別於本說明，請參閱“主機上的指示燈顯示”第77 頁了解更多資訊。

調整投影機螢幕

根據投影位置調整鏡頭

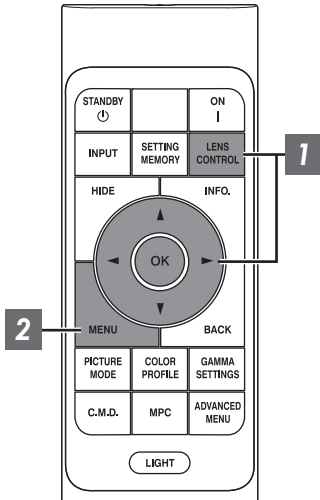

1 按 [LENS CONTROL] 按鈕，並使用 [▲▼◀▶] 鍵調整對焦、縮放（螢幕尺寸）和位移（螢幕位置）



- 每次按 [LENS CONTROL] 或 [OK] 按鈕，模式即按以下順序切換：“對焦” → “縮放” → “位移” → “對焦”...
- 將鏡頭鎖定設為“開啟”時，鏡頭控制功能會無法操作。（第49頁）
- 有關更多詳情，請參閱“鏡頭控制”第49頁。



對焦調整



縮放（螢幕尺寸）調整

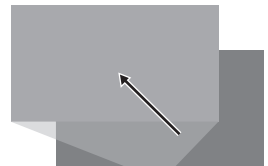

位移（螢幕位置）調整

2 按 [MENU] 或 [BACK] 按鈕結束調整

調整畫面中顯示的調整圖案

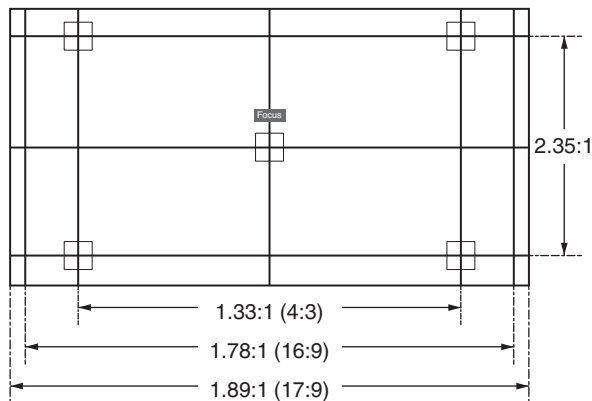

根據調整圖案相應寬高比的視角調整顯示。

* 當“測試圖案”配置為“關閉”時此項不顯示。

調整螢幕尺寸（寬高比）

投影圖像的螢幕尺寸可以根據已輸入的原始螢幕尺寸（寬高比）進行最佳調整。

1 按 [MENU] 按鈕顯示選單

2 在選單中選擇“設置” → “圖像外觀”，然後選擇設置並按 [OK]



設置	說明
縮放	將輸入圖像水平放大至最大，同時保持其顯示寬高比。 超出垂直邊緣的部分圖像不會顯示。
自動	將輸入圖像水平或垂直放大至最大，同時保持其顯示寬高比。
本機	任何低於 1920x1080 和 2048x1080 的圖像將被調整至為訊號源原始解析度的 2 倍（縱向和橫向）。 任何高於 1,920x1,080 的訊號源將未經縮放顯示。* 2,048x1,080 除外。

3 按 [MENU] 按鈕退出

* 當“畫質模式”配置為“FILMMAKER MODE”時，“圖像外觀”固定為“自動”。

輸入圖像和螢幕尺寸示例

設置	縮放	自動	本機
輸入圖像尺寸			
720x480			
1920x1080			

調整影像畫質

設定畫質模式

可根據正在觀看的視訊影像來調整影像品質。

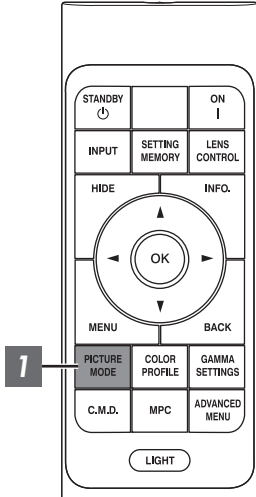

1 按 [PICTURE MODE] 按鈕，使用 [▲▼] 鍵選擇“畫質模式”後按 [OK]

- 也可按 [MENU] 按鈕顯示選單後選擇“圖像設定” → “模式設定” → “畫質模式”來執行設置。

輸入影像	可用的畫質模式	說明
SDR	自然	著重於自然色彩和層次再現的影像品質。適合於戲劇片段等
	影院	以生動的色彩重現影像。適合所有影片。
	鮮明	色彩鮮艷豐富，影像品質逼真。適合在客廳等稍亮的環境中觀看。
	FILMMAKER MODE	支援 UHD 聯盟標準 FILMMAKER MODE™ 的畫質模式。
	SDR 1, SDR 2	可儲存讀取依個人喜好調整的畫質資料。
HDR10+	HDR10+	適合於觀看 HDR10+ 內容的畫質模式。根據動態式元數據針對每個場景進行最佳色調映射，以根據視訊製作者的意圖忠實地再現 HDR 視訊圖像。
HDR10	Frame Adapt HDR 1	圖片模式，用於分析並自動調整 HDR10 內容中各幀的 HDR 色調映射。著重於自然色彩和層次再現的影像品質。適合於戲劇片段等
	Frame Adapt HDR 2	圖片模式，用於分析並自動調整 HDR10 內容中各幀的 HDR 色調映射。以生動的色彩重現影像。適合所有影片。
	FILMMAKER MODE	支援 UHD 聯盟標準 FILMMAKER MODE™ 的畫質模式。
	HDR 1, HDR 2	可儲存讀取依個人喜好調整的畫質資料。
HLG	HLG	影像品質適合於觀看以混合對數伽瑪 (Hybrid Log-Gamma) 這一適用於 HLG 廣播的 HDR 標準所製作的內容。

備註

您可以在“圖像設定” → “畫質調整”中進一步配置詳細設定。

設置色彩設定檔

設定對應“畫質模式”的“色彩配置”，將可以調整出更適合觀賞影片的畫質。

* 在“畫質模式”設為“HDR10+”時，設置固定為 BT.2020(普通)。

1 配置“畫質模式”（第 23 頁）後，按 [COLOR PROFILE] 按鈕，使用 [▲▼] 鍵選擇“色彩配置”，然後按 [OK]

- 也可按 [MENU] 按鈕顯示選單後選擇“圖像設定” → “模式設定” → “色彩配置”來執行設置。
- 可選“色彩配置”設置視“畫質模式”而異。

“色彩配置”

色彩配置	說明
自動	基於輸入內容的色域資訊自動切換色彩配置。 ^{*1}
BT.709	適合 BT.709 的色彩空間。
BT.2020(寬) NZ700	適合 BT.2020 的色彩空間。電影濾鏡配置為寬。 ^{*2}
BT.2020(普通) NZ700 BT.2020 NZ500	適合 BT.2020 的色彩空間。電影濾鏡配置為普通。 ^{*2}
DCI	適合 DCI 的色彩空間。
視訊	色域以明亮生動的色彩再現戲劇和真實影像等視訊片段。
動畫 NZ700	適合 CG 動畫作品的色彩空間。是色彩明快的動畫作品的理想色彩空間。
影院	實現增加亮度與色彩鮮艷度之間平衡的電影院專用色域。
關閉(寬) NZ700	不使用色彩空間調整。電影濾鏡配置為寬。 ^{*2}
關閉(普通) NZ700 關閉 NZ500	不使用色彩空間調整。電影濾鏡配置為普通。 ^{*2}
鮮明	色彩明亮豐富。適合在客廳等稍亮的環境中觀看。
Custom1 至 Custom4	儲存使用投影機校準軟體創建的色彩設定檔資料。

*1 如果沒有輸入任何訊號，或不支援輸入訊號所包含的色域資訊，或輸入了無法顯示的訊號，則會以黃色顯示“自動”字元。

*2 普通電影濾鏡是優先考慮亮度的設置，其最適合於具有明顯峰值的視訊內容或電影。
寬電影濾鏡是優先進行色彩再現的設置，並可令使用者享受 HDR 的廣色域。建議用於各種電影內容。**NZ700**

根據“畫質模式”的可選“色彩配置”列表

畫質模式	色彩配置
自然	自動
	BT.709
	BT.2020(寬) NZ700
	BT.2020(普通) NZ700
	BT.2020 NZ500
	DCI
	視訊
	動畫 NZ700
	影院
影院	BT.709
	BT.2020(寬) NZ700
	BT.2020(普通) NZ700
	BT.2020 NZ500
	DCI
	視訊
	動畫 NZ700
	影院
	Frame Adapt HDR 1
BT.2020(普通) NZ700	
BT.2020 NZ500	
Frame Adapt HDR 2	BT.2020(寬) NZ700
	BT.2020(普通) NZ700
	BT.2020 NZ500
鮮明	鮮明
FILMMAKER MODE (SDR 訊號輸入)	自動
FILMMAKER MODE (HDR 訊號輸入)	BT.2020(寬) NZ700
	BT.2020(普通) NZ700
	BT.2020 NZ500
HDR10+	BT.2020(普通) NZ700
	BT.2020 NZ500
HLG	自動
	BT.709
	BT.2020(寬) NZ700
	BT.2020(普通) NZ700
	BT.2020 NZ500
	DCI

(接下頁)

畫質模式	色彩配置
SDR 1, SDR 2	自動
	BT.709
	BT.2020(寬) NZ700
	BT.2020(普通) NZ700
	BT.2020 NZ500
	DCI
	視訊
	動畫 NZ700
	影院
	關閉(寬) NZ700
	關閉(普通) NZ700
	關閉 NZ500
	Custom1 至 Custom4
	HDR 1, HDR 2
BT.709	
BT.2020(寬) NZ700	
BT.2020(普通) NZ700	
BT.2020 NZ500	
DCI	
關閉(寬) NZ700	
關閉(普通) NZ700	
關閉 NZ500	
Custom1 至 Custom4	

* 當“畫質模式”配置為“HDR10+”時，“色彩配置”固定在 BT.2020(普通) 且無法使用顏色設定檔功能。

備註

您可以在“圖像設定” → “色彩配置”中進一步配置詳細設定。

調整投影圖像的輸出值（伽瑪/色調映射）

可以針對輸入視訊訊號來調整投射影像的輸出值。

- * 在 HDR 訊號輸入時，當“畫質模式”設為“Frame Adapt HDR 1”/“Frame Adapt HDR 2”/“FILMMAKER MODE”時，無法使用此功能。
- * 在“畫質模式”設為“HDR10+”時，此項目不可用。

伽馬調整示例

相對於原始圖像，整體圖像顯得更亮，從而使暗區更醒目。

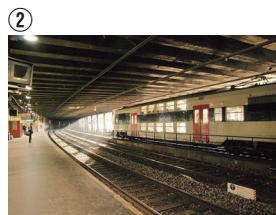
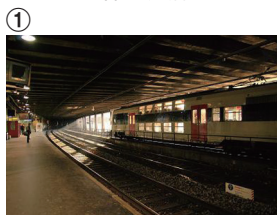
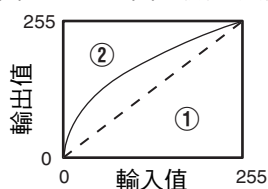

照片僅供參考之目的。

增加與原始圖像的對比度，呈現更有立體感的畫面。

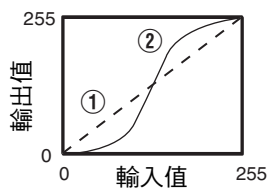

照片僅供參考之目的。

1 按 [MENU] 按鈕顯示選單，接著顯示“圖像設定” → “模式設定”

2 從“伽瑪/色調映射”中選擇您要設定的“伽瑪/色調映射”。

- 可選“伽瑪/色調映射”設置視“畫質模式”而異。

“伽瑪/色調映射”設置

伽瑪/色調映射	說明
2.2	伽馬分別設為“2.2”、“2.4”和“2.6”。
2.4	
2.6	
影院 1	強調了調光層次。
影院 2	強調了對比度。
鮮明	適合於當“畫質模式”配置為“鮮明”時觀看的伽馬設置。
HDR(自動)	以“HDR(PQ)”作為基礎，自動從 Max CLL/Max FALL 校正“畫質色調”“Dark 補償”“Bright 補償”。
HDR(PQ)	適合觀看如 UHD BD (HDR10) 等 HDR 內容。
HDR(HLG)	適合觀看如 HDR 廣播等 HDR 內容。
自定義 1 至 自定義 3	可以根據喜好對伽馬進行微調。

根據“畫質模式”的可選“伽瑪/色調映射”列表

畫質模式	伽瑪/色調映射
鮮明	鮮明、自定義 1 至自定義 3
影院 自然 SDR 1, SDR 2	2.2
	2.4
	2.6
	影院 1
	影院 2
	自定義 1 至 自定義 3
HLG	HDR(HLG)
	自定義 1 至 自定義 3
HDR 1, HDR 2	HDR(PQ)
	自定義 1 至 自定義 3

備註

您可以在“圖像設定” → “伽瑪/色調映射”中進一步設定詳細設定。

CMD 倍速驅動 (C.M.D.)

減少快速移動場景的殘影。

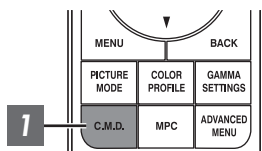

1 按 [C.M.D.] 按鈕，使用 [▲▼] 鍵選擇設置後按 [OK]

- 也可按 [MENU] 按鈕顯示選單後選擇“模式設定” → “CMD 倍速驅動”來執行設置。

設置	說明
關閉	關閉減少模糊功能。
弱	應用黑色插入以稍微減少視訊影像的模糊。
強	應用黑色插入以最大程度地減少視訊影像的模糊。

* C.M.D. 為 Clear Motion Drive 的縮寫。

* 在“畫質模式”設為“FILMMAKER MODE”或“HDR10+”時，此項目無法設置。

* 輸入訊號設為 60Hz 以外的設定時，無法配置此項目。



* 選擇“弱”或“強”時，影像會比“關閉”更暗。

選單中的調整和設置

按 [MENU] 按鈕顯示選單。





按 [▲▼◀▶] 鍵選擇一個項目，然後按 [OK] 按鈕確認選擇。

選單項目列表

圖像設定	
 模式設定	第33 頁
畫質模式	第 23 頁
色彩配置	第 24 頁
色溫	第33 頁
伽瑪/色調映射	第 27 頁
HDR 設定	第35 頁
HDR 處理	第35 頁
HDR 等級	第35 頁
Deep Black	第36 頁
MPC	第37 頁
圖形模式	第37 頁
增強	第37 頁
影像平順度	第37 頁
重置	第37 頁
CMD 倍速驅動	第 28 頁
重置	-
 畫質調整	第38 頁
畫質模式	第 23 頁
LD 電源	第38 頁
動態 CTRL	第38 頁
光圈	第38 頁
對比度	第38 頁
亮度	第38 頁
色彩	第38 頁
色調	第38 頁
用戶名稱編輯	第39 頁
 色彩配置	第40 頁
色彩配置	第 24 頁
色彩管理	第40 頁
色域選擇	第40 頁
色調	第40 頁
色飽和度	第40 頁
亮度	第40 頁
重置	-

K 色溫	第41 頁
色溫	第33 頁
校正值	第41 頁
增益 - 紅	第41 頁
增益 - 綠	第41 頁
增益 - 藍	第41 頁
抵銷 - 紅	第41 頁
抵銷 - 綠	第41 頁
抵銷 - 藍	第41 頁
重置	-
L 伽瑪/色調映射	第42 頁
伽瑪/色調映射	第 27 頁
校正值	第42 頁
色域選擇	第42 頁
畫質色調	第42 頁
Dark 補償	第42 頁
Bright 補償	第42 頁
重置	-
消息資料	第61 頁
HDMI 設定	
1 HDMI 1 設定 / 2 HDMI 2 設定	第45 頁
輸入電平	第45 頁
色彩空間	第45 頁
自動圖片模式選擇	第45 頁
SDR	第45 頁
HDR10	第46 頁
HDR10+	第46 頁
FILMMAKER MODE	第46 頁
內容類型	第47 頁
HDMI 格式設定	第47 頁

 安裝設定	第48 頁
設置模式	第48 頁
載入	第48 頁
保存	第48 頁
名稱編輯	第48 頁
鏡頭控制	第49 頁
對焦	第 21 頁
縮放	第 21 頁
位移	第 21 頁
測試圖案	第49 頁
鏡頭鎖定	第49 頁
鏡頭中心設定	第49 頁
畫素調整	第50 頁
調整	第50 頁
調整區域	第50 頁
調整色彩	第50 頁
調整圖案	第50 頁
調整圖案顏色	第50 頁
調整 (畫素)	第50 頁
調整 (微調)	第50 頁
重置	第50 頁
畫面邊緣遮蓋	第54 頁
畫面邊緣遮蓋	第54 頁
上	第54 頁
下	第54 頁
左	第54 頁
右	第54 頁
變形鏡頭寬螢幕	第54 頁
螢幕設定	第55 頁
銀幕調整	第55 頁
銀幕編號	第55 頁
螢幕長寬比	第55 頁
安裝方式	第55 頁
梯形修正	第55 頁
圖像外觀	第55 頁

 網路設定	第56 頁
 顯示設定	第57 頁
背景顏色	第57 頁
選單位置	第57 頁
訊號顯示	第57 頁
開機標誌顯示	第57 頁
語言	第57 頁
 ECO 設定	第58 頁
關機定時器	第58 頁
ECO Mode	第58 頁
隱藏模式	第58 頁
 系統設定	第59 頁
遙控代碼	第59 頁
高海拔模式	第59 頁
備份設定	第59 頁
輸出設定	第60 頁
輸入設定	第60 頁
恢復出廠設置	第60 頁
軟體更新	第60 頁

圖像設定

模式設定

畫質模式

可根據正在觀看的視訊影像來調整影像品質。

→ “設定畫質模式” (第 23 頁)

您可以在“畫質調整”標籤中進一步配置詳細設定。“ 畫質調整” 第38 頁

色彩配置

根據預配置的“畫質調整”配置“色彩配置”。

→ “設置色彩設定檔” (第 24 頁)

您可以在“色彩配置”標籤中進一步配置詳細設定。“ 色彩配置” 第40 頁

色溫

根據預配置的“畫質調整”配置“色溫”。

您可以在“色溫”標籤中進一步配置詳細設定。“ 色溫” 第41 頁

• 配置可用的“色溫”設置視“畫質模式”而異。

* 當“色彩配置”設為“關閉(寬)/關閉(普通)”時，設定固定為“亮度優先”。

“色溫”

色溫	說明
Xenon 1 NZ700	可再現電影院中所使用的氙氣燈特性的色溫。 <ul style="list-style-type: none">• Xenon 1：由膠片投影機發射出的光源色彩• Xenon 2：由用於數位影院的投影機發射出的光源色彩
Xenon 2 NZ700	
5500K	增加該值會增強視訊圖像的藍色調，同時減少該值會增強紅色調。
6500K	
7500K	
9300K	
亮度優先	亮度優先的色溫。
HDR10+	適合觀看 HDR10+ 內容的色溫。
HDR10	適合觀看 HDR10 內容的色溫。預設設置為 6500K。
HLG	適合觀看 HLG 內容的色溫。預設設置為 6500K。
自定義 1 至 自定義 2	視訊圖像的色溫可以手動調整並且可以保存為三個客製化設置之一。

根據“畫質模式”的可選“色溫”列表

畫質模式	色溫
自然 鮮明 SDR 1, SDR 2	5500K
	6500K
	7500K
	9300K
	亮度優先
	自定義 1 至 自定義 2
影院	5500K
	6500K
	7500K
	9300K
	Xenon 1 NZ700
	Xenon 2 NZ700
	亮度優先
	自定義 1 至 自定義 2
Frame Adapt HDR 1 Frame Adapt HDR 2 HDR 1, HDR 2	5500K
	6500K
	7500K
	9300K
	亮度優先
	HDR10
	自定義 1 至 自定義 2
FILMMAKER MODE	6500K
HDR10+	HDR10+
HLG	5500K
	6500K
	7500K
	9300K
	亮度優先
	HLG
	自定義 1 至 自定義 2

伽瑪/色調映射

此項根據預配置的“畫質模式”（相對於視訊訊號輸入的投射視訊的輸出值）調整“伽瑪/色調映射”。

► “調整投影圖像的輸出值（伽瑪/色調映射）”（第 27 頁）

您可以在“伽瑪/色調映射”標籤中進一步配置詳細設定。 “ 伽瑪/色調映射” 第42 頁

HDR 設定

用於調整 HDR 視訊影像的圖片調整功能。

* 輸入訊號為 SDR 或 HLG 時，無法使用此設定。

* HDR 訊號輸入時以及“畫質模式”設為“HDR 1”和“HDR 2”時無法使用此設定。

HDR 處理

這是配置“色調映射”中內容分析方法的功能。

* 當“畫質模式”配置為“HDR10+”時，“HDR 處理”固定為“HDR10+”。“HDR10+”僅在圖片模式配置為“HDR10+”時使用。

設置	說明
幀	在分析各幀的峰值亮度後，自動調整 HDR 色調映射。
場景	在分析各場景的峰值亮度後，自動調整 HDR 色調映射。
靜態	根據內容的母帶製作資訊（MaxCLL/FALL）進行配置，並且不進行任何動態調整。
HDR10+	根據 HDR10+ 影像資訊自動調整每個場景的亮度。 ^{*2}

HDR 等級

此為在色調映射期間調整整體亮度的功能。

當“畫質模式”設為“Frame Adapt HDR 1”、“Frame Adapt HDR 2”或“FILMMAKER MODE”時

設置	說明
自動 (普通)	根據內容的母帶製作資訊（MaxCLL/DML），自動選擇適當的色調映射。
自動 (寬)	根據內容的母帶製作資訊（MaxCLL/DML），自動選擇適當的色調映射。與“自動 (普通)”進行比較，切換到會變亮的方向。
-2	以 600 尼特作為剪切點在色調映射中顯示。
-1	以 400 尼特作為剪切點在色調映射中顯示。
0	以 300 尼特作為剪切點在色調映射中顯示。
1	以 200 尼特作為剪切點在色調映射中顯示。
2	以 150 尼特作為剪切點在色調映射中顯示。

當“畫質模式”設為“HDR10+”時

設置	說明
高	當整體亮度配置為高級別時，顯示色調映射。這適用大尺寸螢幕。
中	當整體亮度配置為中級別時，顯示色調映射。這適用中尺寸螢幕。
低	當整體亮度配置為低級別時，顯示色調映射。這適用小尺寸螢幕。

當圖片模式為“HDR10+”要享用 HDR10+ 內容時，建議下列的安裝條件。

	HDR 等級: 高		HDR 等級: 中		HDR 等級: 低	
	螢幕尺寸 對角線 (型號)	投影距離 (公尺)	螢幕尺寸 對角線 (型號)	投影距離 (公尺)	螢幕尺寸 對角線 (型號)	投影距離 (公尺)
NZ700	96	2.86	83	2.44	71	2.09
NZ500	88	2.69	77	2.28	66	1.93

Deep Black

精確控制陰影的色調範圍，增強影像的整體對比。

* 在“畫質模式”設為“HDR10+”時，此項目不可用。

設置	說明
開啟	開啟 Deep Black 功能實現更為逼真的暗色呈現。
關閉	關閉 Deep Black 功能。

MPC

這是調整顯示影像清晰度的功能。它採用原創演算法有助於建立一種自然的感觀，即聚焦區域更清晰、未聚焦區域更柔和，使您能夠盡享可感受更佳景深且表達豐富的影像。

- *1 在“畫質模式”設為“FILMMAKER MODE”時，此項目不可用。
- *2 當“畫質模式”配置為“HDR10+”時，無法使用“影像平順度”和“增強”。
- *3 當“圖形模式”配置為“關閉”時，無法使用“影像平順度”和“增強”。

圖形模式

切換 MPC 設置。

建議在觀看 DVD 和 Blu-ray 等內容時設定“強”，而在觀看 UHD 等 4K 內容時設定“弱”。

如果「高」或「低」可增強顯示影像的銳利度，建議設定“關閉”。

設置	說明
關閉	視訊不會經過任何增強處理。
弱	執行適合 4K 解析度內容 (UHD) 的增強處理。
強	執行適合 2K 或較低解析度內容 (DVD、Blu-ray) 的增強處理。

增強

調整高頻區域。增加該值可以增強清晰度，獲取更清晰的圖像品質。

- 設置範圍：0 至 10

影像平順度

調整低頻區域。增加數值可產生更平順的視訊影像。

- 設置範圍：0 (弱) 至 10 (強)
- * 如果“增強”的設定值較低，效果可能會減弱。

重置

重設 MPC 設置。

切換調整前和調整中的狀態

按遙控器上的 [HIDE] 按鈕可以在調整前狀態和調整中狀態之間進行切換。

CMD 倍速驅動

減少快速移動場景的殘影。

- ➔ “CMD 倍速驅動 (C.M.D.)” (第 28 頁)

畫質調整

您可以在“畫質模式”中進一步配置詳細設定。

畫質模式

可根據正在觀看的視訊影像來調整影像品質。

- ▶ “設定畫質模式” (第 23 頁)

LD 電源

通過控制 LD 電流控制光源亮度。

- 設置範圍：0 至 100

動態 CTRL

根據影像分析控制光源亮度來擴展視訊表達的動態範圍。

設置	說明
關閉	不控制。
弱	保持峰值亮度，同時自動優化雷射光源控制和視訊訊號。控制較“強”弱。
強	保持峰值亮度，同時自動優化雷射光源控制和視訊訊號，從而在整個視訊影像中形成純黑色調。
平衡	適度調整陰影和高光，同時抑制峰值亮度。增強場景的深度和真實感。

光圈

通過控制光圈來更改亮度。

- 設置範圍：-15（縮小）至 0（全開）

對比度

用於調整明暗的差異使其為更有層次分明的影像。

- 設置範圍：-50（亮度差別小）至 +50（亮度差別大）

亮度

用於調整白色級點以避免訊號裁減或過度飽和。

- 設置範圍：-50（較暗）至 +50（較亮）

色彩

用於調整視訊影像的顏色飽和度。

- 設置範圍：-50（較淺）至 +50（較深）

色調

調整視訊圖像的色相。

- 設置範圍：-50（紅色調）至 +50（綠色調）

用戶名稱編輯

您可以編輯圖片模式“SDR 1”/“SDR 2”/“HDR 1”/“HDR 2” 的名稱。

- 可用的字元包括字母（大寫或小寫）、數字字元、符號和空白（空格）字元。（但空白（空格）不能作為首個和末個字元。）
- 最多輸入 10 個字元。





色彩配置

您可以在“色彩配置”中進一步配置詳細設定。

色彩配置

根據預配置的“畫質調整”配置“色彩配置”。

→ “設置色彩設定檔”(第 24 頁)

色彩管理

根據所選的“色彩配置”設置，可以根據個人喜好調整以下各色彩：紅、洋紅、洋藍、黃、綠和藍。

設置	說明
開啟	啟用微調。
關閉	禁用微調。

色域選擇

選擇要調整的色彩（“紅”、“洋紅”、“洋藍”、“黃”、“綠”、“藍”）。

色調

調整色相（色調）。

- 設置範圍：-30 至 +30

色飽和度

調整色彩飽和度（鮮艷度）。

- 設定範圍：-30（暗淡）至 +30（鮮明）

亮度

調整亮度。

- 設定範圍：-30（暗）至 +30（亮）

切換調整前和調整中的狀態

按遙控器上的 [HIDE] 按鈕可以在調整前狀態和調整中狀態之間進行切換。

K 色溫

您可以在“色溫”中進一步配置詳細設定。

色溫

根據預配置的“畫質調整”配置“色溫”。

➔ “色溫” (第 33 頁)

校正值

當“色溫”配置為“HDR10”“HLG”“自定義 1”“自定義 2”時，根據是調整“增益 - 紅”/“增益 - 綠”/“增益 - 藍”/“抵銷 - 紅”/“抵銷 - 綠”/“抵銷 - 藍”中的哪一項來配置色溫。

• 配置可用的“校正值”設置視“畫質模式”而異。

增益 - 紅 / 增益 - 綠 / 增益 - 藍

調整視訊圖像中明亮部分的各色彩。

• 設置範圍：-255（減弱紅/綠/藍色調）至 0（無調整）

抵銷 - 紅 / 抵銷 - 綠 / 抵銷 - 藍

調整視訊圖像中暗區的各色彩。

• 設置範圍：-50（減弱紅/綠/藍色調）至 0（無調整）至 +50（增強紅/綠/藍色調）

根據“畫質模式”的可選“校正值”列表

畫質模式	校正值
自然 鮮明 Frame Adapt HDR 1, Frame Adapt HDR 2 SDR 1, SDR 2 HDR 1, HDR 2 HLG	5500K
	6500K
	7500K
	9300K
	亮度優先
影院	5500K
	6500K
	7500K
	9300K
	Xenon 1 NZ700
	Xenon 2 NZ700
亮度優先	



伽瑪/色調映射

您可以在“伽瑪/色調映射”中進一步配置詳細設定。

- * 在 HDR 訊號輸入時，當“畫質模式”設為“Frame Adapt HDR 1”/“Frame Adapt HDR 2”/“FILMMAKER MODE”時，無法使用此功能。
- * 在“畫質模式”設為“HDR10+”時，此項目不可用。

伽瑪/色調映射

此項根據預配置的“畫質模式”（相對於視訊訊號輸入的投射視訊的輸出值）調整“伽瑪/色調映射”。

➔ “調整投影圖像的輸出值（伽瑪/色調映射）”（第 27 頁）

校正值

用於在 伽瑪/色調映射 中選擇了“自定義 1”至“自定義 3”設置的其中之一時設置“畫質色調”、“Dark 補償”和“Bright 補償”調整的基準伽瑪。

色域選擇

選擇用於“畫質色調”、“Dark 補償”和“Bright 補償”要調整的色彩（“白”、“紅”、“綠”、“藍”）。

畫質色調

自動調整整體亮度以獲得平衡良好的效果而不影響圖像的調光層次。

- 設定範圍：-16（使圖像變暗以獲得曝光不足的效果）至 +16（使圖像變亮以獲得過度曝光的效果）

Dark 補償

可以調整圖像品質以在亮度上產生明顯的對比度。

- 設定範圍：-7（使陰影變暗）至 +7（使陰影變亮）

Bright 補償

可以調整圖像品質以在亮度上產生明顯的對比度。

- 設定範圍：-7（使高光變暗）至 +7（使高光變亮）

根據“畫質模式”的可選“校正值”列表

畫質模式	校正值
鮮明	鮮明, 輸入
影院 自然 SDR 1, SDR 2	1.8
	1.9
	2.0
	2.1
	2.2
	2.3
	2.4
	2.5
2.6	

畫質模式	校正值
影院 自然 SDR 1, SDR 2	影院 1
	影院 2
	輸入
HLG	HDR(HLG)
	輸入
HDR 1, HDR 2	HDR(PQ)
	輸入

在“校正值”被設為“輸入”時

- 通過選擇“輸入”為“校正值”，可選擇外部創建的伽馬資料作為調整的基準設置值。
- “輸入”的出廠設置為“2.2”。
- 若使用校準軟體輸入時，即可進行伽瑪檔案的客制化調整以及，伽瑪檔案輸入操作。

相關詳細資訊，請聯繫授權經銷商。

伽馬調整

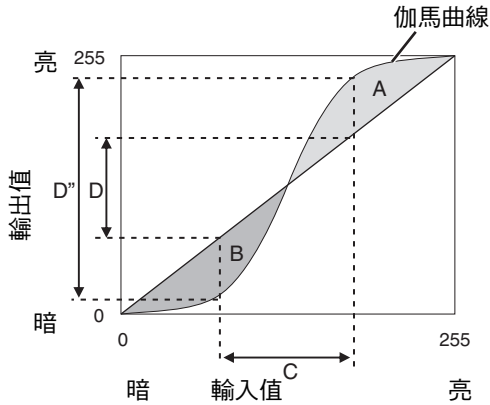

- 當伽馬曲線為直線時：視訊輸入的亮度和對比度將與視訊輸出的亮度和對比度相同。
- 伽馬曲線高於直線的區域（A）：視訊輸出比輸入更亮。
- 伽馬曲線低於直線的區域（B）：視訊輸出比輸入更暗。
- 伽馬曲線斜率陡峭的區域（中間區）（C）：視訊輸出的濃淡範圍變寬，並且對比度增加（D→D'）。

在 HDR 訊號輸入時手動使用色調映射

“HDR(PQ)” gamma 是 HDR10 採用的 PQ 曲線。雖然投影機觀看的預設設置已調整為可以實現最佳觀看效果，但仍可根據螢幕尺寸和環境進行微調。

- * 將“畫質模式”設為“HDR 1”或“HDR 2”。

畫質色調調整方法



在畫質色調被設為“-”時
（整個螢幕變暗。）
螢幕在觀看過程中變得更加明亮



在畫質色調被設為“+”時
（整個螢幕變亮。）
螢幕在觀看過程中變得更暗

明暗區域調整方法



（-）增強對比度



（+）使黑暗區域資訊更加明顯



（-）增強高光區域的層次



（+）增強對比度

致欲尋求更忠實於原始 PQ 曲線的伽瑪曲線的使用者

本裝置已調整能根據原始 PQ 曲線按照預設設定以最佳品質在螢幕上顯示投射影像。對於希望效果更忠實於原始 PQ 曲線的使用者，請根據以下值進行手動調整。

* 將“畫質模式”設為“HDR 1”或“HDR 2”。

當剪切點為 400 尼特時

畫質色調	+5
Dark 補償	0
Bright 補償	+7

當剪切點為 1,000 尼特時

畫質色調	-7
Dark 補償	0
Bright 補償	+7

當剪切點為 2,000 尼特時

畫質色調	-9
Dark 補償	0
Bright 補償	+7

當剪切點為 4,000 尼特時

畫質色調	-13
Dark 補償	0
Bright 補償	+7

* 本產品為家用設計，因此我們不保證其適用於商業用途，如用於控制作業。

HDMI 設定

1 HDMI 1 設定 / 2 HDMI 2 設定

輸入電平

設置視訊輸入的動態範圍（調光層次）。

如果即使選擇“自動”後圖像仍不能正確顯示，請選擇一個合適的設定。

- 如果動態範圍不合適，則明亮區域變得曝光過度，並且暗區變得曝光不足。

設置	說明
自動	自動設置輸入訊號電平。
16-235(視訊)	如果要輸入視訊訊號（動態範圍：16 - 235），則選擇此設置。
0-255(PC)	如果要輸入個人電腦訊號（動態範圍：0 - 255），則選擇此設置。
16-255(超白)	在輸入高亮度白色相容的裝置訊號（動態範圍：16 - 255）時，選擇此設置。

色彩空間

設置輸入訊號的色彩空間。

如果即使選擇“自動”後圖像仍不能正確顯示，請選擇一個合適的設定。

設置	說明
自動	自動偵測“YCbCr444”、“YCbCr422”和“RGB”。
YCbCr444	在輸入 YCbCr（4:4:4）視訊訊號時選擇此設置。
YCbCr422	在輸入 YCbCr（4:2:2）視訊訊號時選擇此設置。
RGB	在輸入 RGB 視訊訊號時選擇此設置。

自動圖片模式選擇

SDR

用於配置在輸入 SDR 訊號期間要自動切換至的“畫質模式”。

設置	說明
最後設定	切換至在觀看 SDR 內容時最後配置的“畫質模式”。
自然	將“畫質模式”自動切換至“自然”。
影院	將“畫質模式”自動切換至“影院”。
鮮明	將“畫質模式”自動切換至“鮮明”。
SDR 1, SDR 2	將“畫質模式”自動切換至“SDR 1”和“SDR 2”。

HDR10

用於配置在輸入 HDR10 訊號期間要自動切換至的“畫質模式”。

設置	說明
最後設定	切換至在觀看 HDR10 內容時最後配置的“畫質模式”。
Frame Adapt HDR 1	將“畫質模式”自動切換至“Frame Adapt HDR 1”。
Frame Adapt HDR 2	將“畫質模式”自動切換至“Frame Adapt HDR 2”。
HDR 1, HDR 2	將“畫質模式”自動切換至“HDR 1”和“HDR 2”。

HDR10+

用於配置是否允許 HDR10+ 傳輸。配置為“開啟”以享受 HDR10+ 內容。

設置	說明
開啟	允許 HDR10+ 傳輸
關閉	禁止 HDR10+ 傳輸

FILMMAKER MODE

當偵測到 FILMMAKER MODE 時是否自動將“畫質模式”切換為“FILMMAKER MODE”的設置。

設置	說明
自動	當偵測 FILMMAKER MODE 到時自動將“畫質模式”切換為“FILMMAKER MODE”。
手動	當偵測 FILMMAKER MODE 到時不要自動將“畫質模式”切換為“FILMMAKER MODE”。

備註

- 當首次偵測到 FILMMAKER MODE 時，顯示是否自動切換“畫質模式”的訊息。若選擇“否”，則“FILMMAKER MODE”將配置為“手動”。將“FILMMAKER MODE”配置為“自動”以啟用自動切換。

內容類型

配置用於選擇影像品質模式的視訊內容類型。

如果即使選擇“自動”後圖像仍不能正確顯示，請選擇一個合適的設定。

項目	說明
自動	根據輸入視訊系統自動切換視訊類型。 自動切換後，畫質模式切換至在“自動圖片模式選擇”中預配置的設置。 (“自動圖片模式選擇”第 45 頁)
SDR	適合於觀看 SDR 內容的畫質模式。
HDR10+	適合於觀看 HDR10+ 內容的畫質模式。
HDR10	適合於觀看 HDR10 內容的畫質模式。
HLG	適合於觀看 HLG 內容的畫質模式。

HDMI 格式設定

用於更改“HDMI 1/HDMI 2”端子的 EDID 模式。在正常條件下設為“標準”。

部份舊型裝置可能不會顯示影像。此時，請試“選項 1”或“選項 2”。

* EDID (延伸顯示能力識別資料) 意指在裝置之間交換的資訊，如支援的解析度等。

- 設置值：標準、選項 1 和 選項 2

HDMI 格式設定和支援解析度

支援解析度	色彩空間	位元數	HDMI 格式設定		
			標準	選項 1	選項 2
4K24p 4K30p 4K25p	RGB/YCbCr4:4:4	8 位元	✓	✓	✓
		10, 12 位元	✓	✓	-
	YCbCr4:2:2	12 位元	✓	✓	✓
4K60p 4K50p	YCbCr4:2:0	8 位元	✓	✓	-
		10, 12 位元	✓	✓	-
	RGB/YCbCr4:4:4	8 位元	✓	✓	-
		10, 12 位元	✓	-	-
	YCbCr4:2:2	12 位元	✓	✓	-

安裝設定

安裝設定

設置模式

統一管理“鏡頭控制”、“畫素調整”、“畫面邊緣遮蓋”、“變形鏡頭寬螢幕”、“螢幕設定”、“安裝方式”、“梯形修正”和“圖像外觀”的設置值。

* 鏡頭位置依保存狀況,有可能會發生偏移的現象。

載入

將已儲存的設定套用至目前設定。

- 設置值：Mode 1 至 Mode 5
- * 可使用“名稱編輯”更改設置值的名稱。

保存

儲存目前設定。

- 設置值：Mode 1 至 Mode 5
- * 可使用“名稱編輯”更改設置值的名稱。

名稱編輯

編輯安裝模式的名稱。

- 可用的字元包括字母（大寫或小寫）、數字字元、符號和空白（空格）字元。（但空白（空格）不能作為首個和末個字元。）
- 最多輸入 10 個字元。

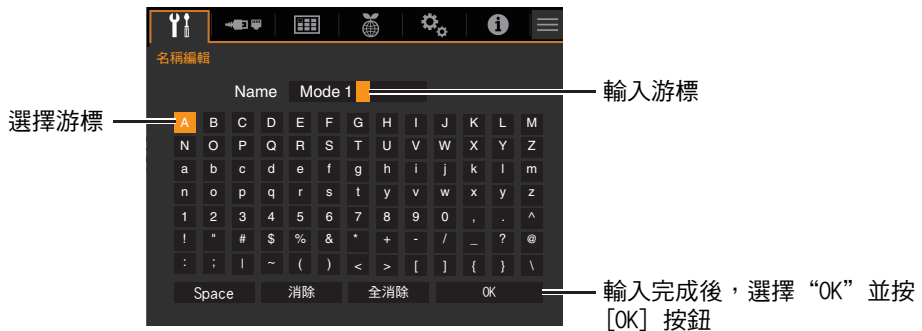

鏡頭控制

對焦 / 縮放 / 位移

根據投影位置調整鏡頭

➔ “根據投影位置調整鏡頭” (第 21 頁)

測試圖案

設置是否顯示鏡頭調整圖案。

設置	說明
關閉	顯示外部訊號，並且不顯示鏡頭調整圖案。
開啟	顯示鏡頭調整圖案。

鏡頭鎖定

設置是否鎖定或解鎖鏡頭。

設為“開啟”鎖定鏡頭可以保留鏡頭的調整狀態。

設置	說明
關閉	不鎖定鏡頭。
開啟	鎖定鏡頭以防止任何錯誤的調整操作。 <ul style="list-style-type: none">• 即使在“開啟”的情況下，也會通過所選擇的“設置模式”設定為其模式的鏡頭狀態。

鏡頭中心設定

將鏡頭位置返回至中心。

畫素調整

通過調整畫素來校正各 RGB 色之間的相移。

調整

將調整功能設為開啟或關閉。

調整區域

設置	說明
全部區域	調整整個圖像。
部分區域	通過將螢幕均勻分為 10 個垂直和水平區域來對各區域進行精細調整。

調整色彩

選擇要調整的色彩（“紅”或“藍”）。

調整圖案

設置	說明
關閉	顯示外部訊號，不顯示用於調整的測試圖案。
開啟	顯示用於調整的測試圖案。

調整圖案顏色

在調整時所顯示的圖案色彩設定為“白”或“黃 / 洋藍”。

調整(畫素)

在“調整區域”設為“全部區域”時，可以通過在“調整色彩”中選定色彩的螢幕上以一個畫素為單位移動進行調整。

➔ “全區調整(畫素)操作程序”(第51頁)

• 在“調整區域”設為“部分區域”時，無法進行調整。

設置	說明
H (水平)	設置範圍：-2 (將紅/藍移動至左側) 至 +2 (將紅/藍移動至右側)
V (垂直)	設置範圍：-2 (將紅/藍向下移動) 至 +2 (將紅/藍向上移動)

調整(微調)

當“調整區域”設為“全部區域”時，可根據“調整色彩”中選擇的色彩，以八分之一畫素為單位移動整個螢幕的畫素，進行微調。

➔ “全區調整(微調)操作程序”(第52頁)

在“調整區域”設為“部分區域”時，螢幕被均勻分為 10 個垂直和水平區域，同時可以對各區域進行精細調整。

➔ “分區調整操作程序”(第53頁)

設置	說明
H (水平)	設置範圍：-31 (將紅/藍移動至左側) 至 +31 (將紅/藍移動至右側)
V (垂直)	設置範圍：-31 (將紅/藍向下移動) 至 +31 (將紅/藍向上移動)

重置

將全部畫素調整資料恢復為出廠預設值。

✎ 全區調整(畫素)操作程序

對視訊圖像水平/垂直方向上的輕微色彩偏色進行整體調整。

- ① 將“調整區域”設為“全部區域”
- ② 選擇“調整色彩”和“調整圖案顏色”
- ③ 選擇“調整(畫素)”，然後按 [OK] 按鈕
 - 調整模式啟用，顯示選定的調整圖案和調整（畫素）視窗。

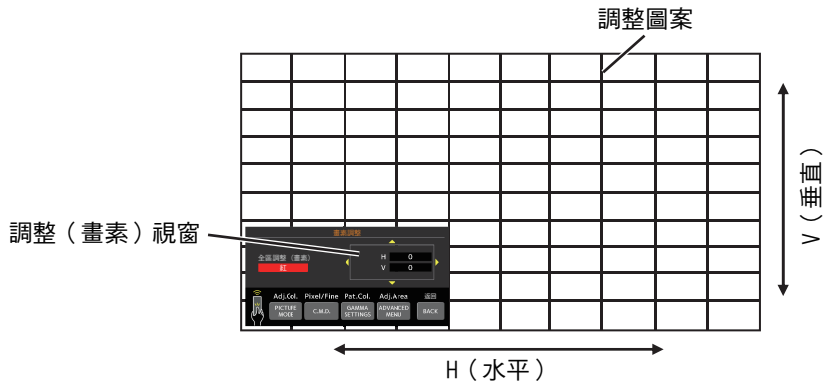

- ④ 使用 [▲▼◀▶] 鍵移動及調整整個區域的垂直和水平畫素
 - 調整設定會顯示於調整（畫素）視窗的中心。

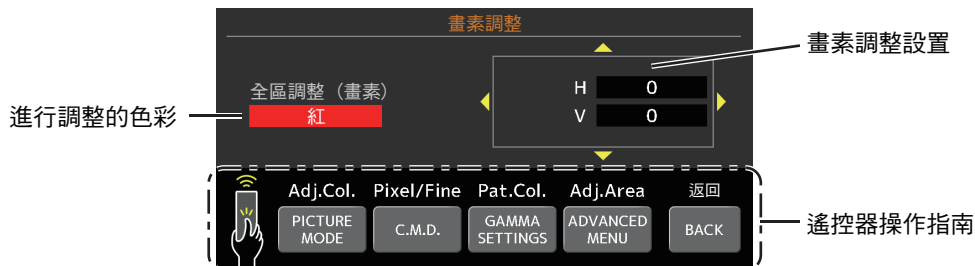

- ⑤ 調整完成後，按 [BACK] 按鈕兩次以退出調整模式

遙控器操作指南

按鈕名稱	功能	操作說明
[PICTURE MODE]	Adj.Col.	更改“調整色彩”。
[C.M.D.]	Pixel/Fine	在“調整(畫素)”和“調整(微調)”之間切換。 • 在“調整區域”設為“部分區域”時切換至“調整(畫素)”。
[GAMMA SETTINGS]	Pat.Col.	更改“調整圖案顏色”。
[ADVANCED MENU]	Adj.Area	切換“調整區域”。 • 選定了“部分區域”設置時，區域游標出現在調整圖案中。

✎ 全區調整(微調)操作程序

使用“調整(畫素)”對整個螢幕未對準處進行整體調整，然後進行精細調整。

- ① 將“調整區域”設為“全部區域”
- ② 選擇“調整色彩”和“調整圖案顏色”
- ③ 選擇調整(微調)，然後按 [OK] 按鈕
 - 調整模式啟用，顯示選定的調整圖案和微調視窗。
 - 取決於整個螢幕上正在調整的畫素，可調整的範圍可能會變小。

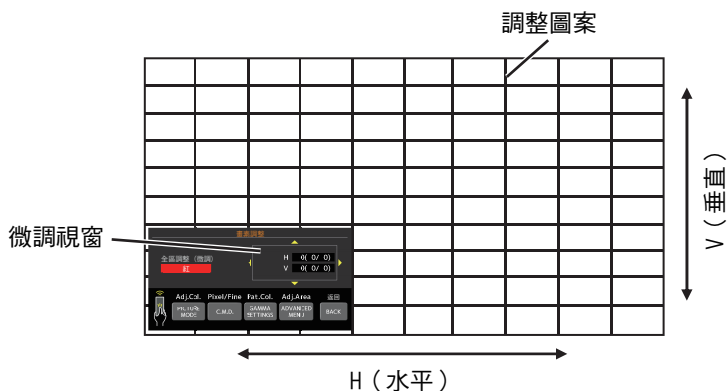

- ④ 使用 [▲▼◀▶] 鍵移動及調整整個區域的垂直和水平畫素

- 調整設置出現在微調視窗的中心。

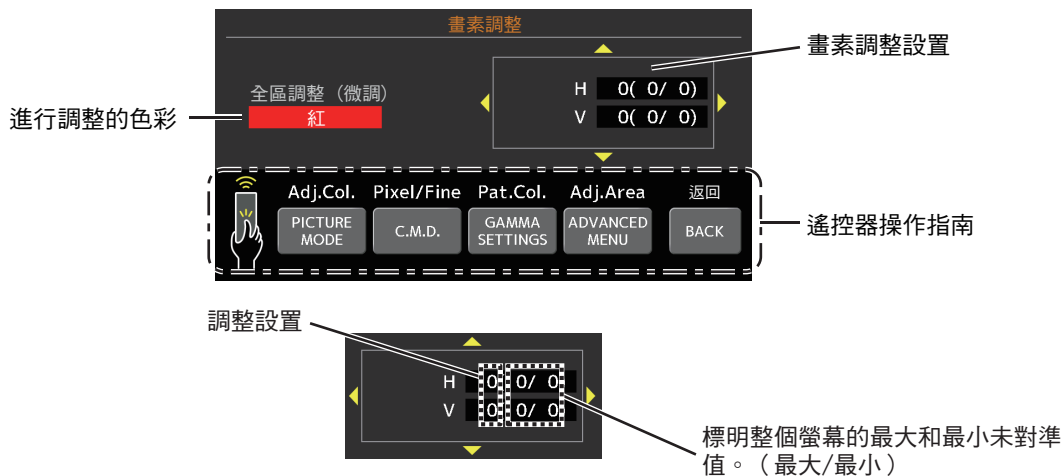

- ⑤ 調整完成後，按 [BACK] 按鈕兩次以退出調整模式

✎ 備註

- 如果 H (水平方向) 和 V (垂直方向) 的最大整體螢幕未對準值“31”，則即使調整設置低於最大值，也仍然無法選擇大於顯示設置的值。
- 如果最小整體螢幕未對準值“-31”，則即使調整設置高於最小值，也仍然無法選擇小於顯示設置的值。

分區調整操作程序

在使用“調整(畫素)”和“調整(微調)”調整整體螢幕未對準後，在螢幕的一部分中微調未對準。

- 螢幕可以垂直及水平分為 10 個部分以便進行部分調整。
- ① 將“調整區域”設為“部分區域”
 - ② 選擇“調整色彩”和“調整圖案顏色”
 - ③ 選擇調整(微調)，然後按 [OK] 按鈕
 - 調整模式啟用，顯示選定的調整圖案和區域調整視窗。
 - 取決於整個螢幕上正在調整的畫素，可調整的範圍可能會變小。

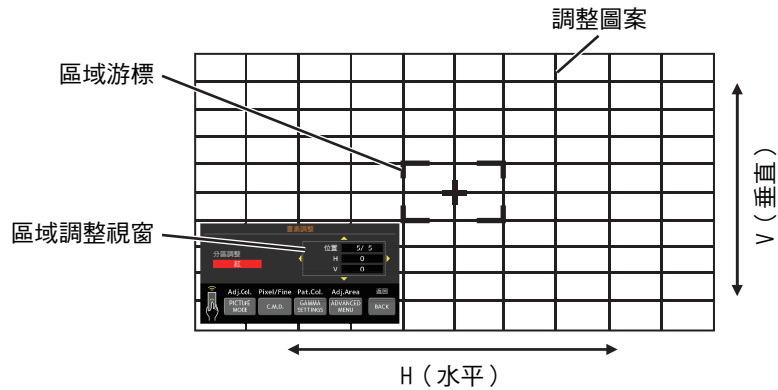

- ④ 按 [▲▼◀▶] 鍵將游標移動至要調整的點
- ⑤ 按 [OK] 按鈕進入調整模式
- ⑥ 使用 [▲▼◀▶] 鍵移動及調整整個區域的垂直和水平畫素
 - 調整設置出現在區域調整視窗的中心。

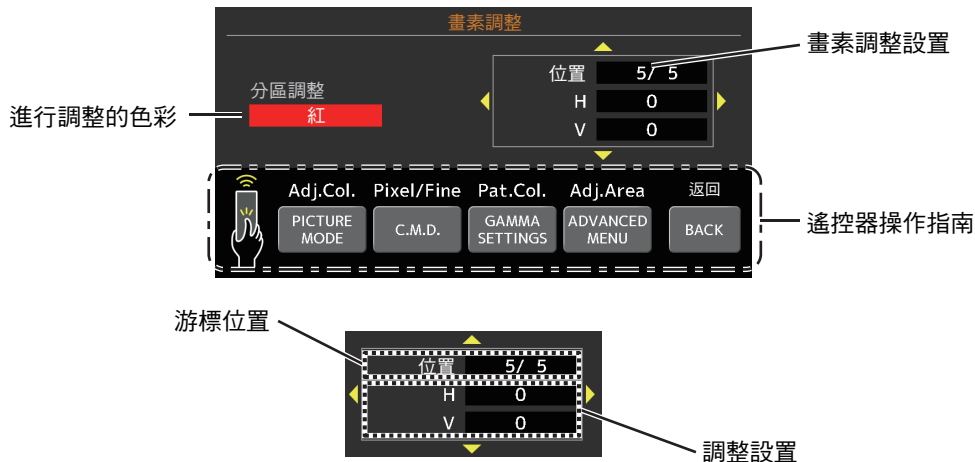

- ⑦ 調整完成後，按 [BACK] 按鈕兩次以退出調整模式

畫面邊緣遮蓋

用遮罩（黑色條紋）掩藏圖像的周圍區域。

設置	說明
關閉	未遮罩。
開啟	通過遮罩（黑色條紋）隱藏在“上”、“下”、“左”和“右”中指定的範圍。

■ 關閉



■ 開啟



遮罩：圍繞四周的黑色條紋

“上”/“下”/“左”/“右”

指定通過遮罩（黑色條紋）隱藏的範圍。

- 設置範圍：0 至 220

變形鏡頭寬螢幕

使用變體鏡頭時配置此設置。

設置	說明
關閉	投射 2.35:1 的圖像，並且不作任何更改。
A	投射 2.35:1 影像，並且以 3,840 畫素的寬度將其僅在垂直方向上拉伸。
B	投射 16:9 的圖像，並且將其僅在水平方向上壓縮。
C	此為專用於 PanamorphDCR 鏡頭的模式。 通過在垂直方向上拉伸 2.35：1 影片圖像，並在水平方向上將其放大到 4096 畫素的最大面板寬度來投影圖像。
D	此為專用於 PanamorphDCR 鏡頭的模式。 投射 16:9 的圖像，並且將其僅在水平方向上壓縮。

螢幕設定

銀幕調整

根據待使用的螢幕的屬性校正色溫。

選擇最佳校正模式可啟用執行校正，以再現具有平衡色彩的自然影像。

- 當“色彩配置”配置為“關閉(寬)”或“關閉(普通)”時，無法使用此功能。

設置	說明
關閉	不進行校正
開啟	根據在“銀幕編號”中配置的螢幕的屬性校正色溫。

銀幕編號

用於根據待使用的螢幕配置校正模式。

- 在“銀幕調整”設為“關閉”時，此項目無法設置。
- 有關螢幕及相應校正模式的資訊，請參照我公司網站。

<https://www.jvc.com/global/projector/screen>

備註

- 可以使用可選的光學感測器和專用投影機校準軟體進行更精細的調整。
有關專用投影機校準軟體的詳情，請參照我公司網站。

<https://www.jvc.com/global/support/>

螢幕長寬比

用於配置檢視螢幕的寬高比。

安裝方式

根據投影機的安裝狀態設為“正投”、“吊掛(正投)”、“背投”或“吊掛(背投)”。

- 在投影機相對於螢幕安裝在前面時，設置“正投”或“吊掛(正投)”。
- 在投影機相對於螢幕安裝在後面時，設置“背投”或“吊掛(背投)”。

梯形修正

校正在投影機相對於螢幕以某一角度安裝時發生的任何梯形失真。僅限垂直梯形。

- 垂直設置範圍：-7 至 7
- * 增加數值會稍微改變寬高比。
- * 調整梯形修正時，圖像尺寸會縮小。

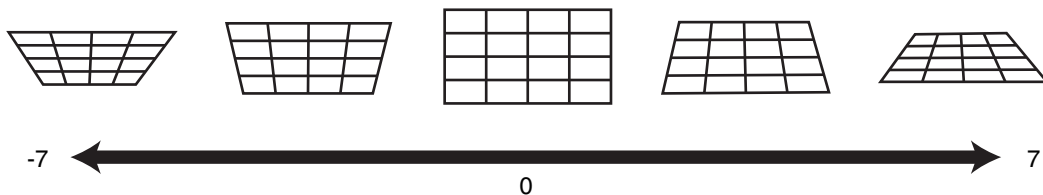

圖像外觀

投影圖像的螢幕尺寸可以根據已輸入的原始螢幕尺寸（寬高比）進行最佳調整。

- ➔ “調整螢幕尺寸（寬高比）”（第 22 頁）

網路設定

指定從個人電腦或智慧型手機進行外部控制的設置。

設置		說明
DHCP 客戶端	開啟	從所連接的網路內部的 DHCP 伺服器自動獲取 IP 位址。
	關閉	手動設定網路設置。
IP 位址		設定 IP 位址。
子網路遮罩		設定子網路遮罩。
預設閘道		設定預設閘道器。
MAC 位址		顯示裝置的 MAC 位址。
設置		應用網路設置。
Control4 SDDP		設為“開啟”可使 Control4 SDDP 偵測本機。 在本機未連接至控制器和來自 Control4 公司的 Control4 SDDP 所控制下的環境中時，將此項設為“關閉”。

網路術語詞彙表

DHCP : Dynamic Host Configuration Protocol 的縮寫。此為用於網路將 IP 位址自動分配至所連接裝置的協議。

IP 位址 : 用於識別已連接至網路的裝置的數字字元。

子網路遮罩 : 用於定義作為 IP 位址其中一段的網路位址所使用的位元數的數字字元。

預設閘道 : 用於通過由子網路遮罩分開的網路進行通訊的伺服器。

MAC 位址 : Media Access Control 位址的縮寫。此為各網路適配器所獨有的編號。各網路適配器均分配了獨特的 MAC 位址。

網路密碼

在 LAN 連接期間配置密碼。

- 可用的字元包括字母（大寫或小寫）、數字字元和符號。
- 輸入一個長度為 8-10 個字元的密碼。



注意

- 在連接到 LAN 端子之前需要配置網路密碼。
- * 任何第三方 IP 控制系統均須將此密碼配置至其通訊協定中。

顯示設定

背景顏色

沒有訊號輸入時，將背景色彩設為“藍”或“黑”。

選單位置

設置選單的顯示位置。

訊號顯示

將輸入資訊顯示設為“開啟”或“關閉”。

設置	說明
關閉	未顯示。
開啟	輸入切換時顯示輸入端子 5 秒。

開機標誌顯示

將啟動過程中的標誌顯示設為“開啟”或“關閉”。

設置	說明
關閉	未顯示。
開啟	在啟動過程中顯示“D-ILA”標誌 5 秒。

語言

用於將顯示語言設為“English”、“Deutsch”、“Español”、“Italiano”、“Français”、“Português”、“Nederlands”、“Polski”、“Norsk”、“繁體中文”或“日本語”。



ECO 設定

關機定時器

設定未操作時 電源將會自動關閉。

- 設置值：“關閉”、“1 小時”、“2 小時”、“3 小時”和“4 小時”

* 即使是在完成關機計時器操作之後，設置也將得以保留。

ECO Mode

設置	說明
開啟	啟動“ECO Mode”以在待機模式下將功耗最小化。 <ul style="list-style-type: none"> • 待機模式下無法使用 LAN 通訊。 • 如果在圖像投影期間 15 分鐘無訊號傳輸和操作，則電源管理自動將裝置切換至待機模式。
關閉	選擇此選項以在待機模式下通過 LAN 通訊控制，或是否使用 Control4。

* 如果本機在“ECO Mode”設為“開啟”時進入待機模式，那麼機體上包括“STANDBY/ON”在內的所有指示燈均將關閉。要從此狀態開啟電源，請使用機體上的 [STANDBY/ON] 按鈕。或者，按遙控器上的任意按鈕一次取消待機模式後再按遙控器上的 [ON] 按鈕。

隱藏模式

在按下 [HIDE] 按鈕暫時隱藏影像時通過抑制 LD 區塊的供電來降低功耗。

設置	說明
關閉	在按下 [HIDE] 按鈕隱藏影像時保持照明供應。
開啟	在按下 [HIDE] 按鈕隱藏影像時關閉照明供應。

系統設定

遙控代碼

更改遙控器代碼。

設置	說明
A	將遙控器代碼設為“A”。
B	將遙控器代碼設為“B”。

- 需要配合本機的設定,設定其遙控器。
在遙控器上按住 [MENU] 按鈕至少 3 秒,同時按住 [BACK] 按鈕以切換代碼。
 - 遙控器的背光閃爍 3 次:遙控器代碼更改為“A”
 - 遙控器的背光閃爍 2 次:遙控器代碼更改為“B”
- 如果本機與遙控器的設置有異,那麼在接收遙控器代碼時“STANDBY/ON”指示燈呈綠色閃爍。

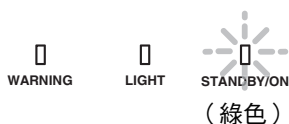

高海拔模式

將高海拔模式設為“開啟”或“關閉”。

在大氣壓低的位置（高於海拔 900 公尺以上）使用投影機時，設為“開啟”。

備份設定

用於使用市售的 USB 快閃記憶體來匯出或匯入投影機設定。

- 不會匯出或匯入目前的鏡頭控制資訊（對焦、變焦、移動）。

注意

在使用市售的 USB 快閃記憶體時記下以下內容。

- 使用 1 GB 或更多, FAT32 格式驅動器。
- 確保無其他檔案夾或檔案。
- 請勿在運行過程中關閉主機或移除 USB 快閃記憶體。否則可能導致投影機故障。
- 請勿更改檔案名稱。

輸出設定

用於匯出投影機設定至 USB 快閃記憶體。



- * 如果 USB 快閃記憶體上無足夠剩餘空間，則可能不會輸出設定。
- * 所創建的日期和時間等資訊未反映在匯出期間所創建的檔案中。

注意

- 無法將多個設定匯出至同一 USB 快閃記憶體。如果資料已存在於 USB 快閃記憶體中，其將被覆蓋。

輸入設定

從隨身碟中擷取投影機設定並套用至投影機。

- * 設定一匯入，投影機和全部 LED 指示燈即會關閉。
若要再次開啟電源，請使用機體上的  按鈕。或者按遙控器上的任意按鈕一次將其置於待機模式後再按遙控器上的  [ON] 按鈕。

注意

輸入設定將覆蓋目前設定。

恢復出廠設置

將本機設置恢復為出廠預設值。但以下設置不會重置。

- “伽瑪” → “校正值” → “輸入” 中儲存的伽馬資料。
- “色彩配置” → “Custom1 至 Custom4” 中儲存的色彩設定檔資料。

軟體更新

用於執行軟體更新。

關於軟體的最新資訊，請參閱 <https://www.jvc.com/global/support/>。

訊息資料

訊息資料

設置	說明
輸入	顯示目前選取的視訊輸入端子。
訊源格式 (僅在視訊訊號輸入期間顯示)	顯示輸入源。
解析度 (僅在個人電腦訊號輸入期間顯示)	顯示圖像解析度。
水平訊號頻率	顯示水平頻率。
垂直訊號頻率	顯示垂直頻率。
色彩空間	顯示輸入視頻信號的色彩空間和色彩深度。 <ul style="list-style-type: none">輸入“YCbCr422”時，色彩深度不顯示。當從源設備接收到色彩深度信息時，顯示色彩深度。
比色法	顯示輸入視頻信號的比色法。
HDR	在接收到 HDR 封包時顯示 EOTF 信息。當接收到 HDR10+ 封包時顯示“HDR10+”。 當接收到 FILMMAKER MODE 封包時顯示“FILMMAKER MODE”。
Max CLL/FALL/DML	在 HDR 播放過程中顯示內容的母帶資訊。 Max CLL：內容亮度的最大級別 Max FALL：每幀平均亮度的最大級別 Max DML：內容製作過程中主顯示器的亮度 <ul style="list-style-type: none">取決於播放器和內容，可能不會顯示資訊。
軟體版本	顯示韌體版本。
光源時間	顯示雷射光源時間。

維護機體和遙控器

- 使用軟布輕輕拭去機體上的灰塵。
- 如果非常髒，則用水濕潤布，將布擰乾並使用該布拭去灰塵，然後使用乾布再次擦拭。
- 由於機體可能在某些條件下惡化或油漆可能脫落，因此請注意以下內容。
 - 請勿用稀釋劑或汽油擦拭
 - 請勿長時間與橡膠或塑膠製品接觸
 - 請勿噴灑揮發性化學物質，如殺蟲劑

故障排除

將本機送往授權經銷商處進行維修前，請檢查以下各點。

以下症狀並非故障。

只要螢幕上無任何異常，那麼您無需擔心以下症狀。

- 機體頂部或前側表面的一部分溫度很高。
- 機體發出「嘎吱」聲。
- 可聽到機體內部發出操作聲。
- 部分螢幕上出現模糊色暈。

本機為數位裝置。本機可能因外部靜電或噪音影響而無法正常操作。

發生此類故障時，請執行以下操作。

- ① 如果本機處於待機模式，請將電源線拉出後再重新插入
- ② 按投影機單元上的  按鈕再次開啟電源

如果“高海拔模式”設為“開啟”，則風扇旋轉速度將更快，發出的聲音會比平常更大聲。

電源未啟動時

檢查	措施	參閱
電源插頭是否正確插入？	將電源線（插頭）穩固插入。	第 18 頁
本機是否處於冷卻模式？	等待冷卻模式結束後，重新開啟電源。	第 20 頁
本機是否處於“ECO Mode”？	按投影機機體或遙控器單元上的  按鈕。 “STANDBY/ON” 指示燈亮起紅燈後，按 [ON] 按鈕。	第 58 頁

電源自動關閉

檢查	措施	參閱
是否設定為“ECO Mode”？	將“ECO Mode”設為“關閉”。	第 58 頁
是否設定為“關機定時器”？	將“關機定時器”設為“關閉”。	第 58 頁
進氣口和排氣口是否阻塞？	安裝機體時請保持適當的空間。	第 7 頁，第 8 頁，第 13 頁

視訊影像無法顯示時

檢查	措施	參閱
所選取的外部輸入是否正確？	選擇正確的外部輸入端子。	第 19 頁
AV 裝置或電腦的電源是否開啟？	開啟 AV 裝置或電腦的電源並播放視訊。	第 16 頁
AV 裝置或電腦是否正確連接？	正確連接 AV 裝置或電腦。	第 16 頁
AV 裝置或電腦是否輸出正確的訊號？	正確設置 AV 裝置或電腦。	第 16 頁
所使用的連接線是否經 HDMI 認證？	使用超高速 HDMI 傳輸線（支援 48 Gbps）。HDMI 傳輸線可能是定向的，有些 HDMI 傳輸線需要外接電源。請檢查所使用電線的規格。	第 16 頁
是否使用了中間裝置（AV 擴大機、分配器等）？	更改訊源裝置、中間裝置和投影機的開啟順序。每開啟一個裝置後，確保其訊號輸出穩定後再開啟下一個裝置。如果中繼裝置不支援 HDR10+，將“自動圖片模式選擇”的 HDR10+設定配置為“關閉”。	第 45 頁
是否使用了舊的訊源裝置？	更改訊源裝置的解析度設置。有關如何更改設置的詳情，請參閱訊源裝置的使用手冊。同時，請嘗試“HDMI 格式設定”下的“選項 1”“選項 2”模式設定。	第 47 頁
輸入訊號是否為 2K（2048x1080）24/25/30/60Hz？	若輸入訊號為 2K（2048x1080）24/25/30/50/60Hz，則將“HDMI 格式設定”設定配置為“選項 1”。	第 47 頁
這可能由於暫時的連線問題導致。	再次開啟投影機和所連線的裝置（播放器和 AV 放大器）（開→關→開）。	第 16 頁

視訊影像看起來不自然

色彩不自然

檢查	措施	參閱
輸入訊號的色彩空間是否設定正確？	當輸入訊號有別於投影機設置時，色彩可能會看起來不自然。 將“HDMI 1 設定” / “HDMI 2 設定”正確設為“色彩空間”。	第 45 頁
是否已正確調整影像？	相應調整“色彩”和“色調”。 查看圖片設定。	第 38 頁
AV 裝置或電腦是否正確連接？	正確連接 AV 裝置或電腦。	第 16 頁

* 剛啟動後視訊影像可能會略顯紅色。這並非故障。

視訊影像模糊

檢查	措施	參閱
是否已正確調整焦點？	調整焦點。	第 21 頁
裝置是否距離螢幕太近或太遠？	將裝置與螢幕保持適當距離。	第 74 頁

視訊影像閃爍

檢查	措施	參閱
是否設定為“動態 CTRL”？	將“動態 CTRL”設為“關閉”	第 38 頁
是否設定為“C.M.D.”？	將“C.M.D.”設為“關閉”。	第 28 頁

視訊格式變更

檢查	措施	參閱
所使用的連接線是否經 HDMI 認證？	根據使用電線的品質，來自所連接裝置的訊號可能會更改為可接收的視訊格式。使用 HDMI 傳輸線時，請確保使用超高速 HDMI 傳輸線認證（支援 48 Gps）的線材。	第 16 頁

投射影像較暗

檢查	措施	參閱
光圈是否關閉？	增加“光圈”設置的值。	第 38 頁
“LD 電源”值是否設得太低？	增加“LD 電源”值。	第 38 頁
查看圖片設定。	選擇不同圖片模式。	第 23 頁
是否將“動態 CTRL”設為除“關閉”以外的設置？	將“動態 CTRL”設為“關閉”。	第 38 頁

視訊影像朝水平（垂直）延伸

檢查	措施	參閱
是否將“變形鏡頭寬螢幕”設為除“關閉”以外的設置？	將“變形鏡頭寬螢幕”設為“關閉”	第 54 頁

螢幕上出現摩爾紋

檢查	措施	參閱
螢幕編織是否有規則圖案？	有時編織圖案與畫素之間會出現干涉條紋。請諮詢授權經銷商。	—

部分視訊影像缺失

檢查	措施	參閱
是否配置了螢幕遮罩？	將“畫面邊緣遮蓋”設為“關閉”。	第 54 頁
是否將“變形鏡頭寬螢幕”設為除“關閉”以外的設置？	將“變形鏡頭寬螢幕”設為“關閉”。	第 54 頁
是否將“圖像外觀”設為除“本機”以外的設置？	將“圖像外觀”設為“本機”	第 22 頁

遙控器無法正常操作

檢查	措施	參閱
電池是否正確安裝？	裝入電池時請注意極性（⊕⊖）匹配。	第 10 頁
電池是否耗盡？	更換新電池。	第 10 頁
遙控器與感測器之間是否有阻礙物？	移開一切阻礙物。	第 10 頁
遙控器是否離本機太遠？	使用時請將遙控器靠近感測器。	第 10 頁
遙控器代碼是否正確？	將投影機設定與遙控器匹配。出廠設定均為“A”。	第 59 頁

聽到噪音

檢查	措施	參閱
排氣口是否阻塞？ 機體使用時是否靠近熱源或暖氣空調？	檢查投影機的安裝情況。 當投影機周邊溫度較高時，風扇會加速轉動以保護投影機單元，因而操作聲也會變大。	第 13 頁 第 13 頁
“LD 電源”值是否設得太高？	將“LD 電源”值設得太高會增加風扇轉速，從而引發更大噪音。	第 38 頁

無法連接至 LAN 端子

檢查	措施	參閱
是否配置了網路密碼？	在連接到 LAN 端子之前需要配置網路密碼。配置網路密碼。	第 56 頁

螢幕上有小黑點或彩點

D-ILA 裝置採用高精度技術製作而成，但依然可能有部分（少於 0.01%）畫素缺失或保持永久點亮。這並非故障。

未輸出設定

檢查	措施	參閱
USB 快閃記憶體上是否有足夠剩餘空間？	在使用市售的 USB 快閃記憶體時記下以下內容。 <ul style="list-style-type: none">• 使用 1 GB 或更多，FAT32 格式驅動器。• 確保無其他檔案夾或檔案。	第 59 頁

當出現以下訊息時...

訊息	說明	措施
無輸入訊號	<ul style="list-style-type: none">• 無裝置連接至輸入端子。• 輸入端子已連接，但無訊號。	請輸入影像訊號。
超出範圍	您可能輸入了不被支援的影像訊號。	輸入可用的視訊訊號。(第76 頁)

外部控制

可以使用 LAN 線將投影機連接至個人電腦，通過使用電腦網路將控制命令發送至投影機對投影機進行控制。

➔ “ 網路設定” (第 56 頁)

- 在已從專業書籍中或從資訊系統管理員處獲取正確理解後再使用。

TCP/IP 連接

在通過 LAN 進行控制之前，需要通過「三向交握」建立 TCP 層的連接，然後在投影機發出“PJ_OK”進行連接驗證後的五秒內發出“PJREQ”並接收“PJACK”。

如果無法在五秒內完成發送，或者在接收到“PJ_NG”或“PJNAK”時，檢查投影機的操作狀態，然後從建立 TCP 連接開始再次執行這些步驟。

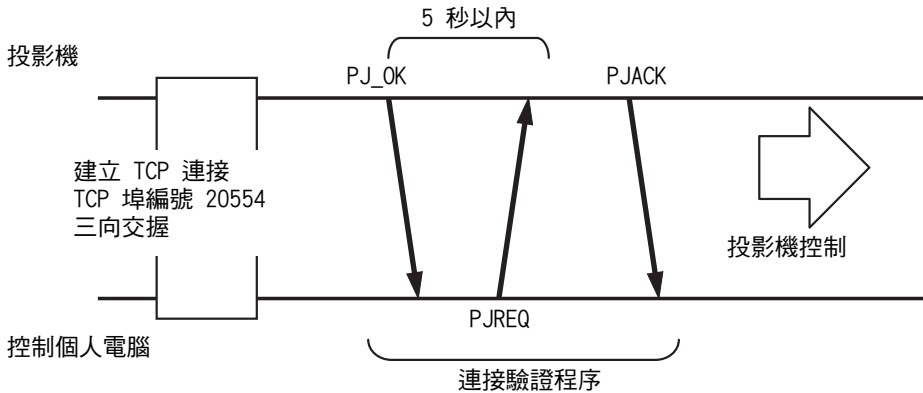

命令格式

本機和電腦之間的命令包含「標題」、「單元 ID」、「命令」、「資料」和「結束」。

- 標題（1 位元組）、單元 ID（2 位元組）、命令（2 位元組）、資料（n 位元組）、結束（1 位元組）

標題

此二進制代碼標明通訊的開始。

二進制代碼	類型	說明
21	操作命令	電腦 → 本機
3F	參考命令	電腦 → 本機
40	響應命令	本機 → 電腦
06	ACK	本機 → 電腦（接受命令無誤後返回個人電腦）

單元 ID

此為指定單元的代碼。二進制代碼固定為“8901”。

命令和資料

操作命令和資料（二進制代碼）

命令	類型	說明
0000	連接檢查	檢查在待機狀態下本機和個人電腦之間是否啟動了通訊。
5057	電源	待機期間 31：開啟電源 電源開啟時 30：關閉電源（待機模式）
4950	輸入	電源開啟時 36: HDMI 1 37: HDMI 2
5243	遙控器	發送與隨附的遙控器相同的代碼。 • “遙控器代碼” 第70 頁

參考命令和資料（二進制代碼）

命令	類型	說明
5057	電源	待機期間或在電源開啟時 30：待機模式 31：電源開啟時 32：在冷卻模式下 34：在本機發生錯誤時
4950	輸入	電源開啟時 36: HDMI 1 37: HDMI 2

結束

此代碼標明通訊的結束。二進制代碼固定為“0A”。

遙控器代碼

二進制代碼在通訊期間發送。

遙控器按鈕名稱	二進制代碼
STANDBY	37 33 30 36
ON	37 33 30 35
INPUT	37 33 30 38
SETTING MEMORY	37 33 44 34
LENS CONTROL	37 33 33 30
HIDE	37 33 31 44
INFO.	37 33 37 34
▲	37 33 30 31
▼	37 33 30 32
▶	37 33 33 34
◀	37 33 33 36

遙控器按鈕名稱	二進制代碼
OK	37 33 32 46
MENU	37 33 32 45
BACK	37 33 30 33
PICTURE MODE	37 33 46 34
COLOR PROFILE	37 33 38 38
GAMMA SETTINGS	37 33 46 35
C.M.D.	37 33 38 41
MPC	37 33 46 30
ADVANCED MENU	37 33 37 33

通訊示例

顯示通訊範例。

操作命令

類型	命令	說明
連接檢查	電腦 → 本機 : 21 89 01 00 00 0A 本機 → 電腦 : 06 89 01 00 00 0A	連接檢查
電源 (開)	電腦 → 本機 : 21 89 01 50 57 31 0A 本機 → 電腦 : 06 89 01 50 57 0A	從待機模式中開啟電源時
電源 (關)	電腦 → 本機 : 21 89 01 50 57 30 0A 本機 → 電腦 : 06 89 01 50 57 0A	從開機模式中關閉電源 (待機模式) 時
遙控器 (MENU)	電腦 → 本機 : 21 89 01 52 43 37 33 32 45 0A 本機 → 電腦 : 06 89 01 52 43 0A	在執行與按遙控器上的 [MENU] 按鈕相同的操作時

參考命令

類型	命令	說明
電源 (開)	電腦 → 本機 : 3F 89 01 50 57 0A 本機 → 電腦 : 06 89 01 50 57 0A 本機 → 電腦 : 40 89 01 50 57 31 0A	在獲取到關於開機狀態的資訊時
輸入 (HDMI 1)	電腦 → 本機 : 3F 89 01 49 50 0A 本機 → 電腦 : 06 89 01 49 50 0A 本機 → 電腦 : 40 89 01 49 50 36 0A	在獲取到關於 HDMI 1 輸入的資訊時

規格

產品名稱	D-ILA 投影機	
型號名稱	DLA-NZ700BE, DLA-NZ500BE, DLA-NZ500WE	
顯示面板/尺寸	D-ILA 裝置 * 1、2 0.69" 4K D-ILA (4,096 x 2,160 畫素) x 3	
投影鏡頭	1.6 x 電動變焦鏡頭，電動變焦和對焦	
光源	雷射二極體	
螢幕尺寸	約 60" 至 200" (寬高比為 16:9)	
亮度	2300 lm NZ700 , 2000 lm NZ500	
變焦比	x 1.6	
投射比	1.34 至 2.14 (寬高比為 16:9) 1.26 至 2.01 (寬高比為 17:9)	
投影距離	參閱 第74 頁。	
輸入相容性訊號	參閱 第76 頁。	
顯示解析度	4096 x 2160 畫素	
輸入端子	HDMI 輸入	雙，HDMI 19 針 x 2 (HDCP 2.3 相容) * 3
控制端子	LAN 端子	單，RJ-45 插頭，10BASE-T/100BASE-TX
	服務端子	SERVICE 單 (USB A 型) * 4
電源要求	AC 100 V 至 240 V，50 Hz/60 Hz	
功耗	280 W (一般待機時：1.5 W，節能模式待機時：0.3 W)	
操作環境	溫度：5°C 至 35°C；濕度：20% 至 80%；存儲溫度：-10°C 至 60°C	
安裝高度	低於 6,561 英呎 (2,000 公尺)	
尺寸 (寬 x 高 x 深)	450 公釐 x 181 公釐 x 479 公釐 (包含腳座)	
重量	14.8 kg NZ700 , 14.6 kg NZ500	
配件	參閱第 6 頁。	

*1 D-ILA 為直接驅動圖像光源放大器的縮寫。

*2 D-ILA 裝置使用畫素效率為 99.99% 的極高精度技術製造。僅 0.01% 或更少的畫素會丟失或保持永久亮起。

*3 HDCP 為 High-bandwidth Digital Content Protection (高清數位內容保護) 系統的縮寫。由於 HDCP 規格的更改，HDMI 輸入端子的圖像可能在某些情況下不會顯示。

*4 用於軟體更新和設定備份功能。

• 設計和規格如有更改，恕不另行通知。

• 請注意，為有理解，某些圖片及插圖可能被節略、放大或情境化。圖像可能與實際產品不同。



本裝置已取得 HDR10 + Technologies, LLC 制定的“HDR10+”標準認證。
根據動態式元數據針對每個場景進行最佳色調映射，以依照視訊製作者的意向忠實地再現 HDR 視訊影像供觀看。
HDR10+™ 標誌是 HDR10+ Technologies, LLC 的商標。



本機為 isf 所認證，因此校準可以由 isf 所認證的培訓人員進行。
執行校準後，isf 模式被添加至圖片模式。
詳情請參閱 isf 網站。
<http://www.imaging-science.com/>

關於商標和版權



HDMI、HDMI High-Definition Multimedia Interface 等詞彙、HDMI 商業外觀及 HDMI 標識均為 HDMI Licensing Administrator, Inc. 的商標或註冊商標。



FILMMAKER MODE™ 標誌是 UHD Alliance, Inc. 的商標

FILMMAKER MODE™

螢幕尺寸和投影距離

螢幕尺寸 對角線 (英寸)	投影距離 (公尺)									
	17:9 螢幕		16:9 螢幕		2.35:1 螢幕		2.40:1 螢幕		4:3 螢幕	
	短焦端	長焦端	短焦端	長焦端	短焦端	長焦端	短焦端	長焦端	短焦端	長焦端
60	1.68	2.72	1.77	2.85	1.87	3.02	1.87	3.03	2.17	3.50
70	1.97	3.18	2.07	3.34	2.19	3.53	2.20	3.54	2.54	4.10
80	2.26	3.63	2.37	3.82	2.51	4.04	2.52	4.05	2.92	4.69
90	2.54	4.10	2.68	4.31	2.83	4.55	2.84	4.56	3.29	5.28
100	2.83	4.56	2.98	4.79	3.15	5.06	3.16	5.08	3.66	5.88
110	3.12	5.02	3.28	5.28	3.47	5.57	3.48	5.59	4.03	6.47
120	3.41	5.48	3.58	5.76	3.79	6.08	3.80	6.10	4.40	7.06
130	3.69	5.94	3.89	6.24	4.11	6.59	4.12	6.62	4.77	7.65
140	3.99	6.40	4.19	6.73	4.43	7.11	4.44	7.13	5.14	8.25
150	4.27	6.86	4.49	7.21	4.75	7.62	4.76	7.64	5.51	8.84
160	4.56	7.32	4.80	7.70	5.07	8.13	5.08	8.16	5.88	9.43
170	4.85	7.78	5.10	8.18	5.39	8.64	5.40	8.67	6.25	10.02
180	5.14	8.24	5.40	8.67	5.71	9.15	5.72	9.18	6.62	10.62
190	5.42	8.71	5.70	9.15	6.03	9.66	6.04	9.69	6.99	11.21
200	5.71	9.17	6.01	9.63	6.34	10.17	6.37	10.21	7.36	11.80

螢幕尺寸 對角線 (英吋)	投影距離 (公尺)			
	在 2.35:1 螢幕上投射 16:9 影像		在 2.40:1 螢幕上投影 16:9 影像	
	短焦端	長焦端	短焦端	長焦端
60	1.40	2.27	1.38	2.23
70	1.64	2.66	1.61	2.61
80	1.88	3.04	1.85	2.99
90	2.13	3.43	2.09	3.37
100	2.37	3.82	2.33	3.75
110	2.61	4.20	2.56	4.13
120	2.85	4.59	2.80	4.51
130	3.09	4.98	3.04	4.89
140	3.34	5.36	3.28	5.27
150	3.58	5.75	3.51	5.65
160	3.82	6.14	3.75	6.03
170	4.06	6.52	3.99	6.41
180	4.30	6.91	4.23	6.79
190	4.55	7.30	4.46	7.17
200	4.79	7.68	4.70	7.55

* 投影表中的值可能包含 $\pm 5\%$ 的誤差。如果產品用於 Wide-end 或 Tele-end，請設置 5% 左右的餘裕。

可輸入的訊號類型

視訊

數位視訊訊號	480p 576p 720p 50/60 Hz 1080p 24/25/30/50/60 Hz 2K (2048×1080) 24/25/30/50/60 Hz * 4K (3840×2160) 24/25/30/50/60 Hz 4K (4096×2160) 24/25/30/50/60 Hz
--------	--

* 若輸入訊號為 2K (2048×1080) 24/25/30/50/60Hz，則將“HDMI 格式設定”設定配置為“選項 1”。(第 47 頁)

電腦訊號 (HDMI)

指定	解析度	fh [kHz]	fv [Hz]	點 CLK [MHz]	總點數 [點]	總行數 [行]	有效點數 [點]	有效行數 [行]
VGA	640×480	31,469	59,940	25,175	800	525	640	480
SVGA	800×600	37,879	60,317	40,000	1056	628	800	600
UXGA	1600×1200	75,000	60,000	162,000	2160	1250	1600	1200
WUXGA	1920×1200	74,556	59,885	193,250	2592	1245	1920	1200
QXGA	2048×1536	95.446	59.954	267.250	2800	1592	2048	1536
WQHD	2560×1440	88,787	59,951	241,500	2720	1481	2560	1440

* 即便可以輸入訊號，取決於所使用的個人電腦或線，視訊圖像也可能無法正確投影。發生此情況時，切換至另一相容的解析度或更換線可能會有助於解決某些情況中的問題。

主機上的指示燈顯示

前面板指示燈的含義

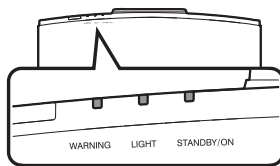
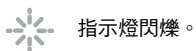
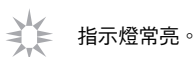

操作模式顯示

通過投影機機體上指示燈的不同色彩及燈常亮/閃爍的不同狀態進行顯示。

“STANDBY/ON” 亮起（紅色）
· 在待機狀態下



“STANDBY/ON” 閃爍（紅色）
· 在冷卻模式下



“STANDBY/ON” 亮起（綠色）
· 當光源啟動時



“STANDBY/ON” 閃爍（綠色）
· 視訊影像被暫時隱藏時
（HIDE 開啟）



所有燈均熄滅
· 投影期間
· 在“ECO Mode”中時















警告顯示

可從“WARNING”和“LIGHT”指示燈的顯示情況（重複）看出報警詳情。“STANDBY/ON”指示燈將根據投影機機體的操作模式亮起或閃爍。（請參閱「“操作模式顯示”第 77 頁」。）

此訊息一顯示，警告模式即啟動。中斷投影且冷卻風扇開始運行。

在冷卻過程中不能再次開啟電源。冷卻完成後請檢查以下內容。

如果警告模式再次啟動，請等待冷卻風扇停止後將電源線從插座中拔下。接著從電源插座中拔出電源插頭。請聯絡授權經銷商修理。

指示燈狀態			閃爍頻率	說明	檢查和對策
WARNING	LIGHT	STANDBY/ ON			
 (紅色)	 LIGHT	 STANDBY/ ON 模式顯示	x2	冷卻風扇異常停止	<ul style="list-style-type: none"> • 檢查進氣口是否未阻塞。 • 檢查外部溫度是否正常。 對策：保持本機無操作，直至其冷卻下來。然後，再次開啟電源。
			x3	內部溫度異常升高	
			x4	外部溫度過高	
 (紅色)	 (橙色)	 STANDBY/ ON 模式顯示	x1	DD 板發生故障	
			x2	風扇電機板發生故障	
			x3	CPU 板發生故障	
			x4	配電板發生故障	
 (紅色)	 (橙色)	 STANDBY/ ON 模式顯示	x1	光源異常	請求授權經銷商或附近的維修中心進行維修。
			x2		
			x3		
			x4	在安全開關啟用時	
 WARNING	 LIGHT	 STANDBY/ ON (綠色)	x3	本機與遙控器的遙控器代碼不同	正確設置本機與遙控器的遙控器代碼。

外形尺寸

(單位：公釐)

頂部表面

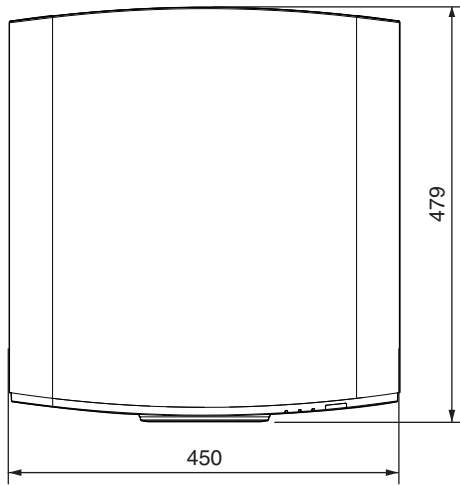

底部表面

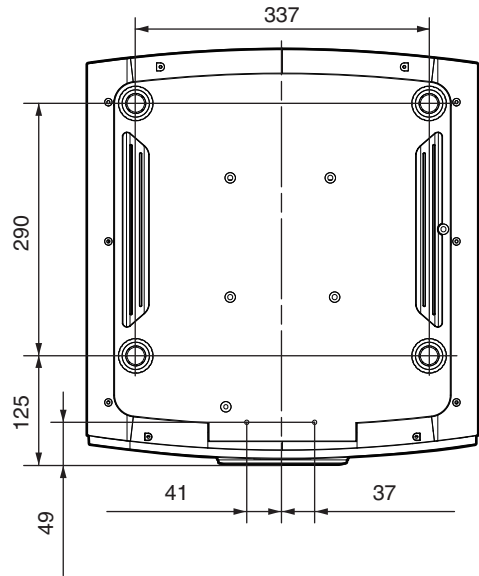

前側

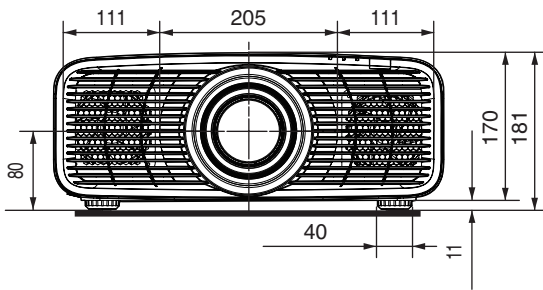

後側表面

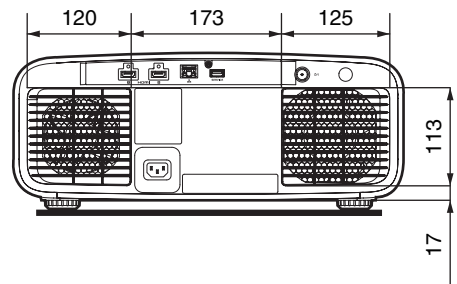

索引

- A 安裝方法..... 13
 - 安裝方式 55
 - 安裝設定..... 48
 - 安裝時的注意事項..... 13
- B 保存..... 48
 - 備份設定..... 59
 - 背景顏色 57
 - 比色法 61
 - 變形鏡頭寬螢幕 54
 - Bright 補償 42, 43
 - 部分調整 (分區調整) 53
- C 測試圖案 49
 - 垂直訊號頻率 61
 - CMD 倍速驅動 28, 37
 - Control4 SDDP 56
- D 當出現以下訊息時..... 67
 - Dark 補償 42, 43
 - Deep Black 36
 - DHCP 客戶端 56
 - 抵銷 - 紅 41
 - 抵銷 - 藍 41
 - 抵銷 - 綠 41
 - 電源線..... 18
 - 調整 (畫素調整) 50
 - 調整(畫素) 50
 - 調整(微調) 50
 - 調整區域 50
 - 調整色彩 50
 - 調整投影螢幕的失真..... 21
 - 調整圖案 50
 - 調整圖案顏色 50
 - 調整位置..... 15
 - 動態 CTRL 38
 - 對比度 38
 - 對焦 21
- E ECO Mode 58
 - ECO 設定..... 58
- F FILMMAKER MODE 46
- G 高海拔模式 59
 - 固定 (安裝) 投影機..... 14
 - 固定投影機 (天花板吊裝) 14
 - 故障排除..... 63
 - 關機定時器 58
 - 觀看影像..... 19
 - 光圈 38
 - 光源時間 61
 - 規格..... 72
- H HDMI 格式設定..... 47
 - HDMI 設定..... 45
 - HDMI 輸入端子..... 8, 16
 - HDR 61
 - HDR 處理 35
 - HDR 等級 35
 - HDR 設定 35
 - HDR10 46
 - HDR10+ 46
 - 畫面邊緣遮蓋 54
 - 畫素調整 50
 - 畫質調整 38
 - 畫質模式 23, 33, 38
 - 畫質色調 42, 43
 - 恢復出廠設置 60
- I IP 位址 56
- J 解析度 61
 - 鏡頭..... 7
 - 鏡頭蓋..... 6
 - 鏡頭控制 21, 49
 - 鏡頭鎖定 49
 - 鏡頭中心設定 49
- K 開機標誌顯示 57
 - 可輸入的訊號類型..... 76
 - 控件和功能..... 7

L	LAN 端子.....	8, 17, 68	T	梯形修正	55
	LD 電源	38		投影距離.....	74
	連接投影機.....	16		圖像設定.....	33
	亮度 (色彩配置)	40		圖像外觀	22
	亮度 (畫質調整)	38		圖形模式	37
M	MAC 位址	56	W	外部控制.....	68
	Max CLL/FALL/DML	61		外形尺寸.....	79
	名稱編輯	48		網路密碼	56
	MPC.....	37		網路設定.....	56
	模式設定.....	33		位移	21
N	內容類型	47	X	系統設定.....	59
P	配件.....	6		顯示設定.....	57
Q	伽瑪	27, 35, 42		校正值 (伽瑪/色調映射)	42
	全區調整(畫素)	51		校正值 (色溫)	41
	全區調整(微調)	52		選單.....	11
R	軟體版本	61		選單位置	57
	軟體更新	60		選單項目列表.....	29
S	SDR.....	45		選單中的調整和設置.....	29
	色飽和度	40		訊號顯示	57
	色彩	38		訊息資料	61
	色彩管理	40		訊源格式	61
	色彩空間 (HDMI 設定)	45	Y	遙控代碼	59
	色彩空間 (訊息資料)	61		銀幕編號	55
	色彩配置	33, 40		銀幕調整	55
	色調	38, 40		隱藏模式.....	19, 58
	色調映射	27, 35, 42		螢幕長寬比	55
	色溫	33, 41		螢幕尺寸和投影距離.....	74
	色域選擇 (伽瑪/色調映射)	42		螢幕設定	55
	色域選擇 (色彩配置)	40		影像平順度.....	37
	服務端子.....	8, 60		用戶名稱編輯	39
	設置模式	48		語言	57
	輸出設定.....	60		預設閘道	56
	輸入 (HDMI 設定)	45	Z	載入.....	48
	輸入 (訊息資料)	61		增強	37
	輸入端子.....	8		增益 - 紅	41
	輸入設定.....	60		增益 - 藍	41
	水平訊號頻率	61		增益 - 綠	41
	縮放	21		指示燈顯示.....	77
				子網路遮罩	56
				自動圖片模式選擇	45

羽傑貿易有限公司

地址：10081 台北市中正區同安街 97 巷 15 號 2 樓

TEL: 02-2367-5586

網址: <http://jvc.jw-t.com>

JVC