



附 DVD 收放機顯示器/LCD DVD 收音組合機  
使用說明書

JVCKENWOOD Corporation

---

**KW-V340BT** (區域 3 – DVD 區碼 3 地區)

**KW-V340BT** (區域 4 – DVD 區碼 4 地區)

**KW-V340BTM** (區域 2 – DVD 區碼 2 地區)

**KW-V440BT** (區域 3 – DVD 區碼 3 地區)

**KW-V440BTM** (區域 2 – DVD 區碼 2 地區)

本使用說明書用於說明以上機型。根據國家和銷售區域，可獲得的機型和特性（功能）可能不同。

# 重要注意事項

為確保正常使用，使用本產品前請仔細閱讀本手冊。特別重要的是閱讀並遵守本手冊中的警告和注意事項。

請將本手冊存放在安全並易拿取的地方，以備日後參考。

## 警告

### 防止意外事故和損壞

- 切勿在下列位置安裝本機或纏繞電纜；
  - 可能會妨礙方向盤和變速排檔桿的操作。
  - 可能會妨礙操作安全裝置，如安全氣袋等。
  - 可能會妨礙視野。
- 切勿將音量設定得太高，因為這會妨礙聽到外界的聲音，給駕駛帶來危險，並可能導致聽力損傷。
- 切勿在駕駛過程中操作本機。在駕駛過程中若需要操作本機，切記要密切注意前方。
- 在進行任何複雜的操作之前請先將車停下。
- 駕駛員在駕駛過程中切勿觀看顯示器。

## 注意

### 愛護本機

- 若長時間將車停在炎熱或寒冷的氣候裡，在操作主機前先等待一段時間，直到車內的溫度恢復到正常。

### 愛護顯示器

- 本機內建的顯示器以高精度製造，但仍有某些不足之處。這是不可避免的，且不視為缺陷。
- 切勿將顯示器暴露於直射的陽光下。
- 切勿使用原子筆或類似帶尖頭的工具操作觸摸屏。  
直接用手指觸摸觸摸屏上的按鍵（如果您戴了手套，將其脫掉）。
- 當溫度過低或過高時...
  - 會引起內部化學變化，產生故障。
  - 畫面顯示不清，或滾動速度過慢。在此種環境下，畫面可能與聲訊不同步，或畫面質量下降。

### 關於音量設定

- 數位裝置與其他播放源相比產生的雜訊較少。播放這些數位播放源前調低音量以避免因為輸出強度的突然增加而損壞揚聲器。



### The marking of products using lasers

The label is attached to the chassis/case and says that the component uses laser beams that have been classified as Class 1. It means that the unit is utilizing laser beams that are of a weaker class. There is no danger of hazardous radiation outside the unit.



# 關於本手冊

本手冊中作為示例的顯示窗和面板是用於提供清晰的操作說明。因此，它們可能與實際的顯示窗或面板有所不同。

主要使用 KW-V440BT 的圖例進行說明。

只有一個區域支援某個型號的特定功能時，才會對該型號的區碼進行說明。

本使用手冊主要對使用顯示器面板上的按鍵和觸摸屏上的按鍵完成的操作進行解釋說明。關於使用遙控器進行的操作，參閱第 41 頁。

< > 用於表示出現在觸摸屏上的各種畫面/選單/操作/設定。

[ ] 用於表示觸摸屏上的按鍵。

指示語言：英語指示用於解釋說明。您可以從 <Settings> 選單選擇指示語言。（第 38 頁）

# 目錄

裝置名稱和操作 .....	3	藍牙 (Bluetooth®) .....	26
基本操作 .....	3	訊息 .....	26
如何重置本機 .....	3	著手準備 .....	26
啟動電源 .....	3	連接 .....	26
關閉電源 .....	3	藍牙移動電話 .....	28
關閉 AV 播放源 .....	4	藍牙音頻播放機 .....	30
關閉畫面 .....	4	JVC Streaming DJ .....	30
調整音量 .....	4	藍牙設定 .....	31
降低音量 .....	4	設定 .....	31
著手準備 .....	4	音頻設定 .....	31
初始設定 .....	4	顯示設定 .....	34
時鐘設定 .....	5	輸入設定 .....	37
各種畫面和操作 .....	6	系統設定 .....	38
主畫面 .....	6	遙控器 .....	41
播放源控制畫面 .....	7	著手準備 .....	41
列表/設定畫面 .....	9	基本操作 .....	42
碟片 .....	10	直接搜尋項目 .....	42
視訊 .....	11	JVC Remote 應用程式 .....	42
USB .....	13	安裝和連接 .....	43
Android .....	15	安裝前 .....	43
iPod/iPhone .....	16	安裝本機 .....	44
調諧器 .....	17	安裝裝飾框 .....	44
Pandora® .....	20	接線 .....	45
Spotify .....	22	連接外接裝置 .....	46
其他外接裝置 .....	24	參考 .....	46
AV-IN .....	24	保養 .....	46
後視攝影機 .....	24	更多訊息 .....	46
電視機調諧器盒 .....	25	故障排除 .....	50
外接導航裝置 .....	25	規格 .....	53
		商標和許可 .....	56

# 裝置名稱和操作

KW-V340BT/KW-V340BTM

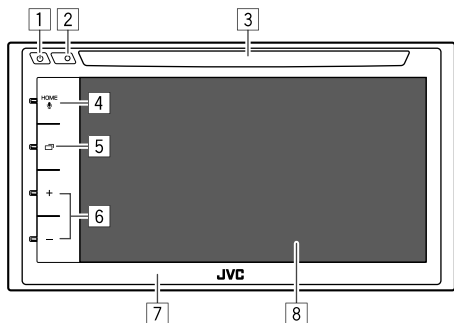

- 1 電源鍵
  - (按) 啟動電源。
  - (按住) 關閉電源。
  - (按) 電源啟動時彈出快捷選單。

- 2 重置鍵

- 3 載槽

- 4 HOME/🎤 鍵

- HOME (按)：顯示主畫面。
- 🎤 (按住)：啟動語音撥號。

- 5 📺 鍵

- (按) 顯示當前播放源控制畫面。
- 對應 KW-V340BT 區域 3、KW-V340BTM 區域 2，按 📺 在當前播放源控制畫面和導航畫面之間切換。關於詳情，參閱第 38 頁。
- (按住) 關閉/打開畫面。

- 6 音量 +/- 鍵

- 7 顯示器面板

- 8 螢幕 (觸摸屏)

KW-V440BT/KW-V440BTM

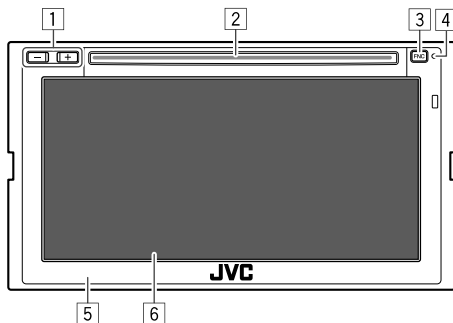

- 1 音量 +/- 鍵

- 2 載槽

- 3 FNC 鍵

- (按) 啟動電源。
- (按) 電源啟動時彈出快捷選單。
- (按住)：啟動語音撥號。

- 4 重置鍵

- 5 顯示器面板

- 6 螢幕 (觸摸屏)

### 顯示主畫面

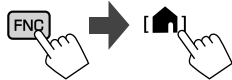

# 基本操作

## 如何重置本機

如果本機無法正常操作，按重置鍵。

KW-V340BT/KW-V340BTM



KW-V440BT/KW-V440BTM



## 啟動電源

KW-V340BT/  
KW-V340BTM



KW-V440BT/  
KW-V440BTM



## 關閉電源

KW-V340BT/KW-V340BTM



## 基本操作

KW-V440BT/KW-V440BTM  
在主畫面上，按如下觸摸：

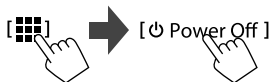

### 關閉 AV 播放源

1 顯示播放源/選項選擇畫面。

在主畫面上，按如下觸摸：



2 關閉 AV 播放源。

在播放源/選項選擇畫面上，按如下觸摸：



### 關閉畫面

KW-V340BT/KW-V340BTM

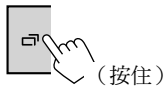

• 當您關閉畫面時，按鍵照明也會熄滅。

打開畫面：按住顯示器面板上的  或觸摸畫面。

• 對應 KW-V440BT/KW-V440BTM：參閱第 8 頁的“使用彈出式快捷選單”。

### 調整音量

KW-V340BT/  
KW-V340BTM

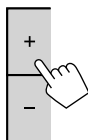

KW-V440BT/  
KW-V440BTM

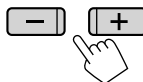

您也可以按 + 提高音量，按 - 降低音量，以此來調整音量（00 至 35）。



• 按住 + 不斷提高音量至強度 15。

### 降低音量

在播放源控制畫面上，按如下觸摸：



[] 變為藍色。

取消音量的降低：再次觸摸 []。（[] 變為白色。）

## 著手準備

### 初始設定

首次啟動本機的電源或重置本機時，<Initial Settings> 畫面出現。

進行初始設定。

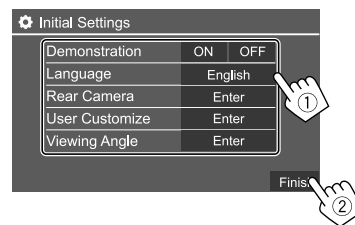

例如，KW-V440BT 的初始設定畫面

一旦完成，主畫面出現。

對應 KW-V440BT 區域 3、印尼型號，將會出現一條警告訊息。



觸摸 [OK] 確認警告訊息。

• 每次您啟動本機，都會出現警告訊息。

# 著手準備

## <Demonstration>

- **ON** (初始設定) \*1: 啟動屏幕演示。
- **OFF**: 停用屏幕演示。

## <Language>

選擇用於螢幕訊息的文案語言。

- **English** (初始設定) \*2/**Español/Français/Deutsch/Italiano/Nederlands/Ελληνικά/Português/Türkçe/Čeština/Polski/Magyar/Русский/עברית/العربية/فارسی/ភាសាខ្មែរ/简体中文/繁體中文/Bahasa Malaysia/Bahasa Indonesia/한국어**
  - 對應外接顯示器，僅英語/西班牙語/法語/德語/義大利語/荷蘭語/俄語/葡萄牙語可用。如果選擇了其他語言，外接顯示器的文案語言將設定為英語。
- **GUI Language (Local** (以上所選的語言) / **English** (初始設定) \*2) 選擇用來顯示操作鍵和選單項目的語言。

當設定更改時，“Please Power Off”字樣出現。關閉電源，然後再重新啟動，從而使更改生效。

## <Rear Camera> (第 37 頁)

進行設定以顯示接上的後視攝影機的圖像。

## <User Customize> (第 35 頁)

更改顯示樣式。

## <Viewing Angle>

選擇關於顯示器面板的觀賞角度，使面板更容易看見。

- **Under 0°** (初始設定) /5°/10°/15°/20°

- \*1 對應 KW-V440BT 區域 3、印尼型號，<Off> 為初始選擇的設定。
- \*2 對應 KW-V440BT 區域 3、印尼型號，<Bahasa Indonesia> 為初始選擇的設定。

## 時鐘設定

### 1 顯示主畫面。

KW-V340BT/  
KW-V340BTM

KW-V440BT/  
KW-V440BTM

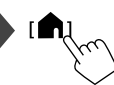

### 2 顯示 <Clock> 畫面。

在主畫面上，按如下觸摸：



然後，在 <Settings> 畫面上，按如下觸摸：

[System] → <Clock> : [Enter]

- 您也可以觸摸主畫面上的時鐘區域，以顯示 <Clock> 畫面。

### 3 設定時鐘。

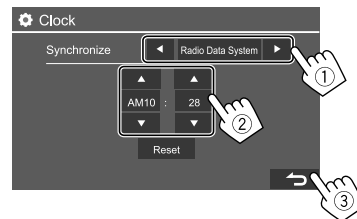

例如，KW-V440BT 的時鐘設定畫面

## <Synchronize>

- **Radio Data System**: 使時鐘時間與 FM 廣播數據系統同步。
- **Off**: 手動設定時鐘。觸摸 [▲]/[▼] 調整小時，然後調整分鐘。
  - 觸摸 [Reset] 將會將分鐘設定為“00”。

# 各種畫面和操作

您可以隨時顯示或切換至其他畫面，以便顯示訊息，切換 AV 播放源，更改設定等。

## 主畫面

首次啟動電源時，主畫面出現。

• 您可以自訂主畫面。（第 7 和 35 頁）

• 從其他畫面顯示主畫面：

對應 KW-V340BT/KW-V340BTM：按顯示器面板上的 **HOME**。

對應 KW-V440BT/KW-V440BTM：按顯示器面板上的 **FNC**，然後觸摸彈出式快捷選單上的 **[Home]**。

KW-V340BT/KW-V340BTM

• 您可以更改主畫面樣式（圖標和佈局）。關於詳情，參閱第 35 頁。

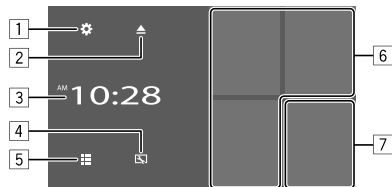

KW-V440BT/KW-V440BTM

• 您可以更改圖標樣式。關於詳情，參閱第 36 頁。



觸摸操作鍵可執行以下操作：

- 1 顯示 <Settings> 畫面。
- 2 退出碟片。
- 3 顯示 <Clock> 畫面。
- 4 顯示 <User Customize> 畫面。
- 5 顯示所有播放源和選項。
- 6 選擇或切換播放源。
- 7 顯示電話控制畫面。

## ■ 可用播放源和選項

觸摸 [5] 顯示播放源/選項選擇畫面。



例如，KW-V440BT 的播放源/選項選擇畫面

觸摸操作鍵可執行以下操作：

[Tuner]	切換至廣播。
[Disc]	播放碟片。
[USB]	播放 USB 裝置上的檔案。
[iPod]	播放 iPod/iPhone。
[Android™]	播放 Android 裝置。
[BT Audio]	播放藍牙音頻播放機。
[AV-IN]	切換至接上 AV-IN 輸入端子的外接裝置。
[Spotify]	切換至 Spotify 應用程式。
[Pandora]*1	切換至 Pandora 播放。
[Navi]*2	顯示導航畫面。
[Phone]	顯示電話控制畫面。
[AV Off]	關閉 AV 播放源。
[Home]*3	顯示主畫面。
[Setup]*3	顯示 <Setting> 畫面。
[Power Off]*3	關閉電源。
[Camera]	切換至接上後視攝影機輸入的攝影機。
[Now Playing]*3	顯示當前播放的播放源。

\*1 僅對應 KW-V340BT 區域 4。

\*2 僅對應 KW-V340BT 區域 3、KW-V340BTM 區域 2、KW-V440BT 區域 3（印尼型號除外）、KW-V440BTM 區域 2。僅當導航裝置接上時可選。

\*3 僅對應 KW-V440BT/KW-V440BTM。



## 各種畫面和操作

### 返回主畫面

觸摸播放源/選項選擇畫面上的 [↶] 或 [Home]。

### 自訂主畫面

#### 1 選擇想要更換的項目。

在主畫面上，觸摸並按住您想要更換的圖標。項目選擇畫面顯示。

#### 2 選擇您想要在所選位置顯示的項目 (①)，然後觸摸 [↶] (②)。

重複步驟以自訂您的主畫面。

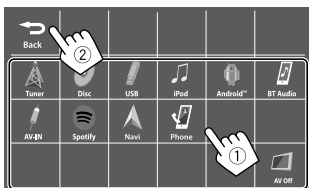

例如，KW-V440BT 的主項目選擇畫面

- 僅顯示可選擇的播放源。
- 您無法將 [Camera] 放置在主畫面上。

### 播放源控制畫面

您可以在播放過程中從播放源控制畫面執行播放操作。

- 顯示的操作鍵和訊息因正在播放的所選播放源/碟片類型/檔案類型而異。
- 如果操作鍵未在畫面上顯示，觸摸畫面以顯示操作鍵。

例如，一般音頻播放播放源畫面

KW-V340BT/KW-V340BTM

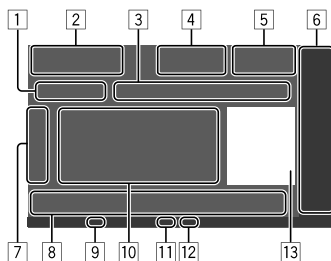

KW-V440BT/KW-V440BTM

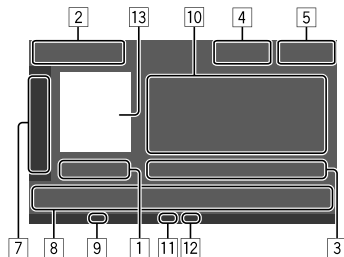

- 1 播放時間/播放狀態
- 2 播放源或媒體類型
- 3 當前播放項目的訊息  
(資料夾號碼/檔案號碼/曲目號碼/曲目總數/播放檔案類型)
- 4 [▲]: 退出碟片。  
[🔊]: 降低/恢復音量。
- 5 時鐘顯示
- 6 僅對應 KW-V340BT/KW-V340BTM: 主畫面上顯示的播放源項目。  
• 觸摸播放源項目可切換播放源。
- 7 顯示/隱藏其他可用操作鍵\*
- 8 操作鍵\*
- 9 IN 指示燈 (碟片裝入時點亮)
- 10 曲目/歌曲/視訊訊息  
• 若文案沒有顯示完整，觸摸 [◀] 滾動顯示文案。
- 11 播放模式指示燈 (重複/隨機)
- 12 檔案類型指示燈
- 13 圖像/插圖 (若檔案包含該訊息則會顯示)

\* 參閱第 8 頁的“播放源控制畫面上的一般操作鍵”。

## 各種畫面和操作

### 播放源控制畫面上的一般操作鍵

- 以下說明針對的是 KW-V440BT 的操作鍵，除非另有說明。
- 操作鍵的外觀可能不同，但是相似的操作鍵具有相同的操作。
- 可用操作鍵因所選播放源或接上的裝置而異。

觸摸操作鍵可執行以下操作：

[7]

[▷] 顯示除 [8] 上顯示的操作鍵以外的其他可用操作鍵。  
• 想要隱藏窗口，觸摸 [◀]。

[[-][+]] 選擇資料夾。

[↺] 選擇重複播放模式。\*

[■] 停止播放。

[MODE] 顯示當前播放源的設定畫面。

[8]

[FNC ▲] 對應 KW-V340BT/KW-V340BTM：  
顯示彈出式快捷選單。  
• 想要關閉選單，觸摸 [▼]。

[🏠] 對應 KW-V440BT/KW-V440BTM：  
顯示主畫面。

[🔍] 顯示資料夾列表/曲目列表/音頻選單/  
視訊選單。

[◀◀]/[▶▶] • (觸摸) 選擇項目 (章節/資料夾/  
曲目/音頻檔案/視訊檔案)。  
• (按住) 倒退/前進搜尋。  
• (按住) 在視訊播放暫停時以慢動作播放。

[▶||] 開始/暫停播放。

[↻] 選擇隨機播放模式。\*

\* 關於播放模式：

- 可用播放模式因播放源、碟片類型、接上的裝置等而異。
- 您無法同時啟動重複播放模式和隨機播放模式。
- 想要取消播放模式，反復觸摸該鍵，直到指示燈熄滅。

### ■ 使用手勢控制

您也可以按如下所示在觸摸屏上移動手指來控制播放 (手勢控制不適用於某些播放源)。

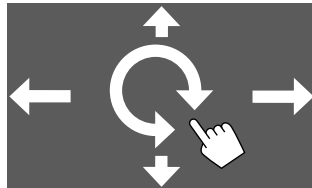

- 向上/向下滑動手指：  
選擇資料夾。
- 向左/向右滑動手指：  
選擇項目 (章節/曲目/音頻檔案/視訊檔案)。
- 順時針/逆時針移動手指：  
提高/降低音量。

### ■ 使用彈出式快捷選單

顯示播放源控制畫面的同時，您可以觸摸彈出式快捷選單上的操作鍵，跳轉至另一個畫面。

#### 1 顯示彈出式快捷選單。

KW-V340BT/  
KW-V340BTM



KW-V440BT/  
KW-V440BTM



## 各種畫面和操作

### 2 按如下觸摸，選擇想要跳轉至的項目。

對應 KW-V340BT/KW-V340BTM：

[📞] 顯示電話控制畫面。

[🎤] 啟動語音撥號。

[📊] 顯示 <Equalizer> 畫面。

[🖼️] 顯示圖像調整畫面。

[🔧] 顯示 <User Customize> 畫面。

對應 KW-V440BT/KW-V440BTM：

[📺] (觸摸) 切換畫面。  
(按住) 關閉畫面。

[📞] 顯示電話控制畫面。

[🎤] 啟動語音撥號。

[📷] 顯示接上的後視攝影機的圖像。

[🖼️] 顯示圖像調整畫面。

[📊] 顯示 <Equalizer> 畫面。

[🏠] 顯示主畫面。

[📺] 顯示所有播放源和項目。

- 主畫面上顯示的播放源鍵/項目在彈出式快捷選單上顯示。觸摸這些操作鍵可切換播放源。

### 關閉彈出式選單

- KW-V340BT/KW-V340BTM：觸摸 [▼] 或觸摸畫面上除彈出式快捷選單以外的任何地方。
- KW-V440BT/KW-V440BTM：按顯示器面板上的 **FNC**。

### ■ 在播放過程中使用觸摸屏

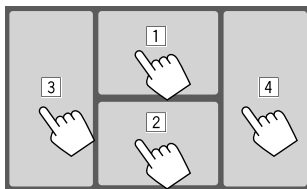

觸摸這些區域可執行以下操作：

- 1 在播放視訊時顯示視訊控制選單。
- 2 播放視訊時：顯示播放源控制畫面。  
播放音頻檔案時：顯示播放操作鍵。
- 3 進入上一章節/曲目。\*
- 4 進入下一章節/曲目。\*

\* 不適用於外接裝置 (AV-IN) 的視訊。

### 列表/設定畫面

以下是列表/設定畫面上出現的一般操作鍵。

- 操作鍵的外觀可能不同，但是相似的操作鍵具有相同的操作。
- 可用操作鍵因設定畫面而異。並非所有這些操作鍵都顯示在每個畫面上。

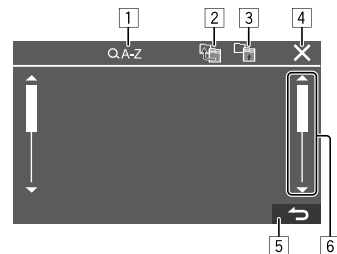

觸摸操作鍵可執行以下操作：

- 1 進入字母搜尋\*，按字母順序列出項目。當鍵盤出現時，觸摸您想要搜尋的第一個字母。
- 2 返回根資料夾。
- 3 返回上一層。
- 4 關閉當前畫面。
- 5 退出當前畫面或返回上一畫面。
- 6 切換頁面以顯示更多項目。

\* 當選擇了播放列表時，字母搜尋不可用。

# 碟片

- 如果碟片中沒有碟片選單，則碟片上的所有曲目將會重複播放，直到您切換播放源或退出碟片。
- 關於可播放的碟片類型、檔案類型和其他訊息，參閱第 46 和 47 頁。
- 如果“⊘”字樣出現在畫面上，說明本機不能接受您所嘗試的操作。
  - 在某些情況下，“⊘”字樣不顯示，但操作仍然不被接受。
- 當播放多聲道編碼的碟片時，多聲道信號被下行混合。

## 裝入碟片

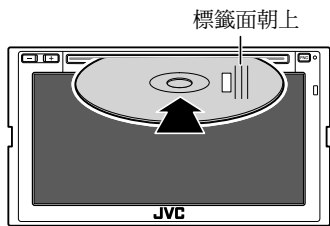

例如，為 KW-V440BT 裝入碟片

播放源切換至“DISC”且播放開始。

- 碟片裝入時，IN 指示燈點亮。

## 退出碟片

在主畫面或播放源控制畫面上，按如下觸摸：



- 取出碟片時，請水平將其拉出。
- 您可以在另一個 AV 播放源播放時退出碟片。
- 如果退出的碟片在 15 秒以內沒有被拿出，碟片會自動再次插入載槽以免被弄髒。

## 播放的操作

### 音頻播放訊息和按鍵操作

- 關於播放訊息，參閱第 7 頁的“播放源控制畫面”。
- 關於觸摸屏上的按鍵操作，參閱第 8 頁的“播放源控制畫面上的一般操作鍵”。

## 在列表上選擇資料夾/曲目

### 1 顯示資料夾/曲目列表。

在播放源控制畫面上，按如下觸摸：



### 2 選擇資料夾 (①)，然後選擇所選資料夾中的項目 (②)。

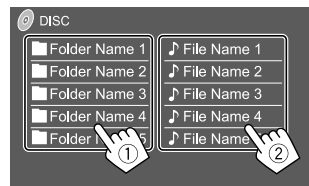

在每一層選擇一個項目，直到您選到所需的檔案。

## 碟片播放的設定

- <DISC Mode> 畫面上顯示的可用項目因正在播放的碟片/檔案的類型而異。

### 1 顯示 <DISC Mode> 畫面。

在播放源控制畫面上，按如下觸摸：



## 2 進行設定。

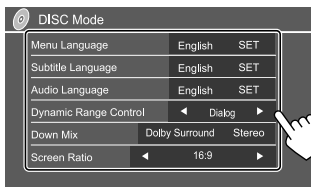

### <Menu language>\*1

選擇初始碟片選單語言。(初始設定：English)

### <Subtitle language>\*1

選擇初始字幕語言或將字幕關閉 (Off)。  
(初始設定：English)

### <Audio language>\*1

選擇初始音頻語言。(初始設定：English)

### <Dynamic Range Control>

您可以在播放以杜比音頻編碼的碟片時更改動態範圍。

- **Wide**：在低音量強度下重現全動態範圍的強勁音效。
- **Normal**：稍微縮小動態範圍。
- **Dialog** (初始設定)：更清晰地重現電影對白。

### <Down Mix>

在播放多聲道碟片時，該設定會影響從前置和/或後置揚聲器重現的信號。

- **Dolby Surround**：在連接與杜比環繞音效相容的放大器時，重現多聲道環繞音效。
- **Stereo** (初始設定)：重現立體聲播放聲訊。

### <Screen Ratio>

選擇顯示器類型，以便在外接顯示器上觀賞寬螢幕圖像。

16:9                      4:3 LB                      4:3 PS  
(初始設定)



### <File Type>\*2

當碟片包含不同類型的檔案時，選擇播放檔案的類型。

- **Audio**：播放音頻檔案。
- **Still image**：播放靜止圖像檔案。
- **Video**：播放視訊檔案。
- **Audio&Video** (初始設定)：播放音頻檔案和視訊檔案。

\*1 關於語言代碼的列表，參閱第 48 頁。

\*2 關於可播放的檔案類型，參閱第 46 頁。

如果碟片中不包含所選類型的檔案，則現有的檔案會按以下的優先順序播放：音頻，視訊，然後是靜止圖像。僅當播放停止時您可以更改這些設定。

## 播放的操作

### ■ 播放源控制畫面上的視訊播放訊息

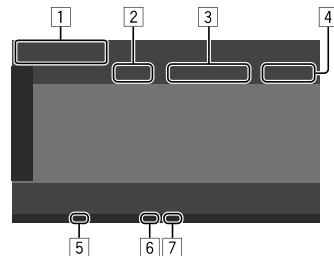

例如，KW-V440BT 的視訊播放源控制畫面

- 1 媒體類型
- 2 播放狀態
- 3 當前播放項目的訊息 (標題號碼/章節號碼/資料夾號碼/檔案號碼/曲目號碼)
- 4 播放時間
- 5 IN 指示燈 (碟片裝入時點亮)
- 6 播放模式指示燈 (重複/隨機)
- 7 檔案類型指示燈

## ■ 視訊選單控制操作

您可以在視訊播放時顯示視訊選單控制。

- 可用操作鍵因所選碟片類型和檔案類型而異。

### 除 VCD 以外的視訊播放

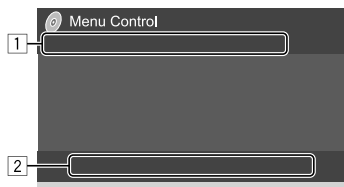

例如，KW-V440BT 的視訊選單控制畫面

觸摸操作鍵可執行以下操作：

[1]



顯示圖像尺寸選擇畫面。

- ① 觸摸 [⊕ Zoom] 更改圖像的放大級別 (**Zoom1**、**Zoom2**、**Zoom3**、**Full**：初始設定)。
- ② 觸摸 [▲] [▼] [◀] [▶] 移動放大框。



顯示長寬比選擇畫面。

觸摸 [Aspect] 選擇長寬比。

<Full>\*2：用於 16:9 原始圖像

4:3 信號

16:9 信號



<Just>：用於在寬螢幕上自然地觀看 4:3 圖像

4:3 信號

16:9 信號



<Normal>\*2：用於 4:3 原始圖像

4:3 信號

16:9 信號



<Auto>：僅對應“DISC”播放源和“USB”播放源：自動選擇長寬比，使其與輸入信號相一致。



顯示圖像調整畫面。

- ① 觸摸 [DIM ON] 或 [DIM OFF] 開啟或關閉調光器。
- ② 觸摸 [+]/[-] 調整其他項目。
  - <Bright>：調整亮度 (-15 至 +15)。
  - <Contrast>：調整對比度 (-10 至 +10)。
  - <Black>：調整黑度 (-10 至 +10)。
  - <Color>：調整顏色 (-10 至 +10)。
  - <Tint>：調整色調 (-10 至 +10)。
  - <Sharpness>：調整清晰度 (-2 至 +2)。



選擇音頻類型。



選擇字幕類型。



選擇觀賞角度。

\*1 當 [Aspect] 設定為 <Just> 或 <Auto> 時，圖像按照 <Full> 設定的長寬比放大。該功能可能無法用於某些視訊播放源。

\*2 當 <Screen Ratio> 設定為 [16:9] 時播放 DivX (第 11 頁，對應碟片/第 14 頁，對應 USB)，長寬比可能設定不正確。

## 視訊

[2]

[MENU] 顯示碟片選單 (DVD)。

[T MENU] 顯示碟片選單 (DVD)。

[↔] 切換至直接碟片選單模式。觸摸想要選擇的目標項目。

[◀▶] 顯示選單/場景選擇畫面。

- [▲][▼][◀][▶]：選擇一個項目。
- [Enter]：確認選擇。
- [Return]：返回上一畫面。

### VCD 的視訊播放

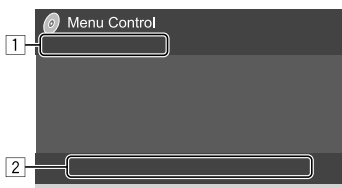

例如，KW-V440BT 的視訊選單控制畫面

觸摸操作鍵可執行以下操作：

[1]



參閱第 12 頁的“除 VCD 以外的視訊播放”。



[2]

[MENU] 顯示碟片選單。

[STEREO] 選擇聲道 (ST：立體聲，L：左聲道，R：右聲道)。

[DIRECT]\* 顯示或隱藏直接選擇鍵。

- ① 觸摸 [DIR/CLR] 直接選擇 VCD 上的曲目。
- ② 觸摸數字 ([0]、[1] 至 [9]) 選擇所需的曲目。
- ③ 觸摸 [Enter] 進行確認。

想要刪除最後的輸入，觸摸 [DIR/CLR]。

[Return] 顯示上一畫面或選單。

\* 播放已啟動 PBC 功能的 VCD 時，您需要停止播放以停用 PBC 功能。

## USB

您可以將 USB 記憶體，數位音頻播放機等 USB 大量儲存裝置連接至本機。

- 關於可播放的檔案類型和其他訊息，參閱第 46 和 49 頁。
- 您無法將 PC 或手提式 HDD 連接至 USB 輸入端子。
- 您無法經由 USB 集線器連接 USB 裝置。

### 連接 USB 裝置

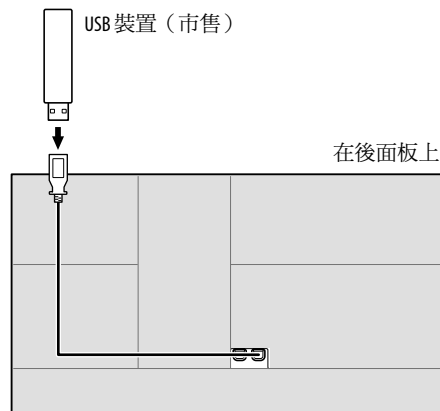

播放源切換至“USB”，播放開始。

- USB 裝置中的所有曲目將重複播放，直到您切換播放源或拔開 USB 裝置。

## 播放的操作

### ■ 播放訊息和按鍵操作

- 關於播放訊息，參閱第 7 頁的“播放源控制畫面”。
- 關於觸摸屏上的按鍵操作，參閱第 8 頁的“播放源控制畫面上的一般操作鍵”。

### ■ 選擇想要播放的檔案類型

您可以指定想要播放的檔案類型。

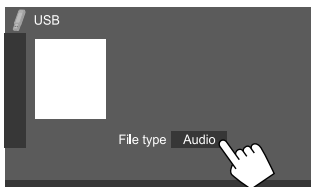

例如，KW-V440BT 的 USB 播放源控制畫面

按如下選擇檔案類型：

[Audio] 播放音頻檔案。

[Video] 播放視訊檔案。

[Photo] 播放靜止圖像檔案。

如果 USB 中不包含所選類型的檔案，則現有的檔案會按以下的優先順序播放：音頻，視訊，然後是靜止圖像。僅當播放停止時您可以更改這些設定。

### ■ 在列表上選擇資料夾/曲目

#### 1 顯示資料夾/曲目列表。

在播放源控制畫面上，按如下觸摸：



#### 2 選擇資料夾 (①)，然後選擇所選資料夾中的項目 (②)。



在每一層選擇一個項目，直到您選到所需的檔案。

## USB 播放的設定

### 1 顯示 <USB Mode> 畫面。

在播放源控制畫面上，按如下觸摸：



### 2 進行設定。

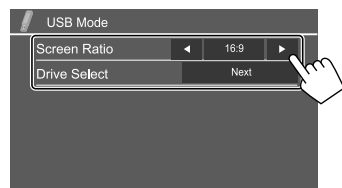

#### <Screen Ratio>

選擇顯示器類型，以便在外接顯示器上觀賞寬螢幕圖像。

16:9      4:3 LB      4:3 PS  
(初始設定)



#### <Drive Select>

- **Next**：在接上的裝置（如移動電話）的內記憶源和記憶源間進行切換。



# Android

本機支援 Android™ 應用程式 JVC Music Play。當您經由本機使用 JVC Music Play 時，您可以按類別，藝術家、專輯、播放列表和歌曲來搜尋音頻檔案。

- 關於 JVC Music Play 的更多訊息，請訪問 <http://www.jvc.net/cs/car/>。

## 著手準備

### ■ 安裝 JVC Music Play

事先在您的 Android 裝置上安裝 Android™ 應用程式 JVC Music Play。

- 當相容的 Android 裝置接上時，“Press [MEW] to install JVC MUSIC PLAY APP” 字樣在 Android 裝置上顯示。按照指示安裝應用程式。
- 您也可以先在您的 Android 裝置上安裝 JVC Music Play 的最新版本。

### ■ 連接 Android 裝置

本機支援 Android OS 4.1 及更高版本。

- 某些 Android 裝置（安裝了 OS 4.1 及更高版本）可能無法完全支援 Android 放配件（AOA）2.0。
- 如果 Android 裝置既支援大量儲存裝置也支援 AOA 2.0，則本機會始終優先經由 AOA 2.0 播放。

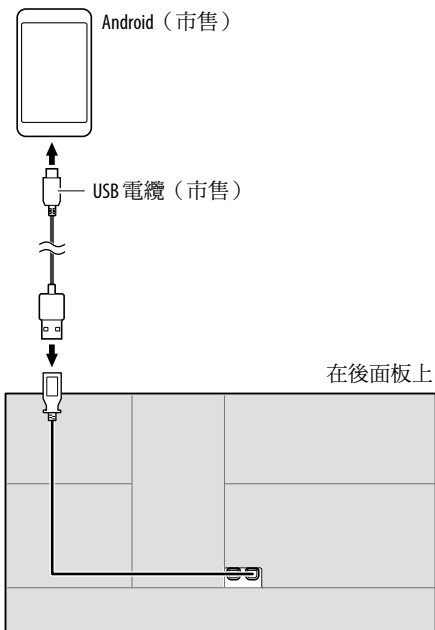

## 開始播放

- 1 打開您 Android 裝置上的 JVC Music Play。
- 2 選擇 “Android” 作為播放源。

## 播放的操作

### ■ 播放訊息和按鍵操作

- 關於播放訊息，參閱第 7 頁的“播放源控制畫面”。
- 關於觸摸屏上的按鍵操作，參閱第 8 頁的“播放源控制畫面上的一般操作鍵”。

### ■ 從選單選擇曲目

#### 1 顯示音頻選單。

在播放源控制畫面上，按如下觸摸：



#### 2 選擇一個類別 (①)，然後選擇所需的項目 (②)。

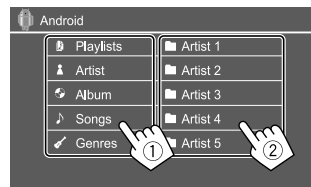

在每一層選擇一個項目，直到您選到所需的檔案。

## Android 播放的設定

- 顯示 <Android MODE> 畫面。  
在播放源控制畫面上，按如下觸摸：



- 進行設定。

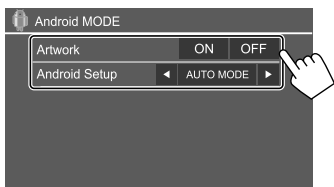

### <Artwork>

- ON (初始設定)：顯示播放檔案的插圖。
- OFF：隱藏播放檔案的插圖。

### <Android Setup>

- AUTO MODE (初始設定)：從本機控制 (使用 JVC Music Play 應用程式)。
- AUDIO MODE：從 Android 裝置控制其他媒體播放機應用程式 (不使用 JVC Music Play 應用程式)。
  - 您可以從本機播放/暫停播放或跳過檔案。

## 連接 iPod/iPhone

- 關於可播放的 iPod/iPhone 類型和其他訊息，參閱第 49 頁。
- 您無法觀看視訊。

### 有線連接

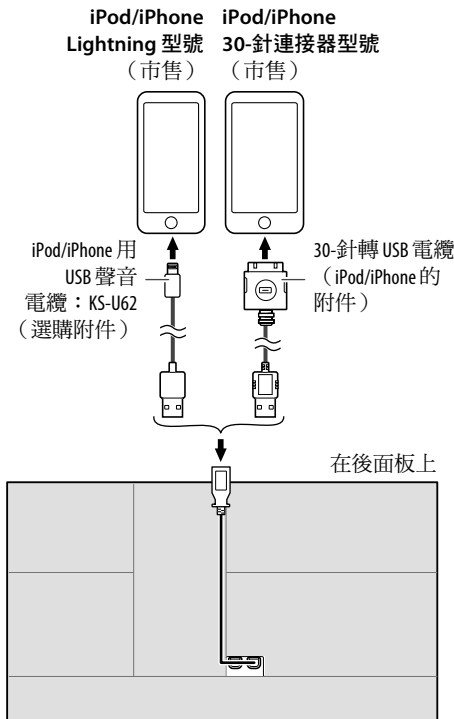

### 藍牙連接

經由藍牙將 iPod/iPhone 與本機配對。(第 26 頁)

## 經由連接方法選擇播放裝置

關於更多訊息，參閱第 38 頁的 <Smartphone Setup>。

## 播放的操作

### ■ 播放訊息和按鍵操作

- 關於播放訊息，參閱第 7 頁的“播放源控制畫面”。
- 關於觸摸屏上的按鍵操作，參閱第 8 頁的“播放源控制畫面上的一般操作鍵”。

更多按鍵操作。觸摸操作鍵可執行以下操作：

[**0**/**S**] 在 <Smartphone Setup> 畫面上切換裝置。(第 38 頁)

### ■ 從選單選擇音頻檔案

- 顯示音頻選單。  
在播放源控制畫面上，按如下觸摸：



- 2 選擇一個類別 (1)，然後選擇所需的項目 (2)。

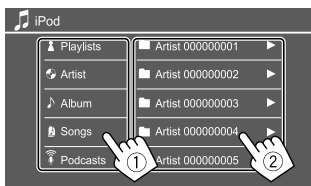

在每一層選擇一個項目，直到您選到所需的檔案。

- 可用類別因 iPod/iPhone 的類型而異。

## iPod/iPhone 播放的設定

- 1 顯示 <iPod Mode> 畫面。  
在播放源控制畫面上，按如下觸摸：



- 2 進行設定。



### <Artwork>

- **ON** (初始設定)：顯示播放檔案的插圖。
- **OFF**：隱藏播放檔案的插圖。

# 調諧器

## 收聽廣播

### ■ 播放源控制畫面上的播放訊息

KW-V340BT/KW-V340BTM

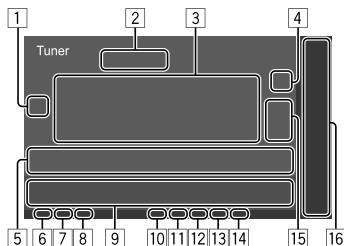

KW-V440BT/KW-V440BTM

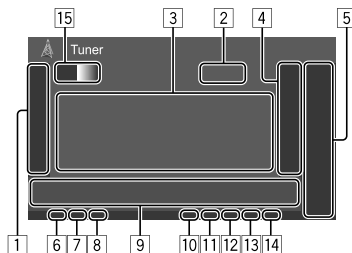

- 顯示/隱藏其他可用操作鍵\*
- 當前電台頻率
- 文案訊息
  - 若文案沒有顯示完整，觸摸 [◀] 滾動顯示文案。
  - 觸摸 [Radio Text] 在廣播文案、廣播文案 + 和 PTY 代碼之間切換。
- 顯示預設電台窗口 (第 19 頁)
- [P1] - [P5]
  - (觸摸) 選擇預設電台。
  - (按住) 預設當前電台。
- NEWS 指示燈
- AF 指示燈
- TI 指示燈
- 操作鍵\*
- ST/MONO 指示燈  
ST 指示燈在接收具有足夠信號強度的 FM 立體聲廣播時點亮。
- 搜尋模式指示燈
- LOS 指示燈
- RDS 指示燈
- EON 指示燈  
當廣播數據系統電台發送 EON 信號時 EON 指示燈點亮。
- 選擇波段 (AM/FM1/FM2/FM3)
- 僅對應 KW-V340BT/KW-V340BTM：主畫面上顯示的播放源項目。
  - 觸摸播放源項目可切換播放源。

\* 參閱第 18 頁的“播放源控制畫面上的操作鍵”。

## 調諧器

### 播放源控制畫面上的操作鍵

- 以下說明針對的是 KW-V440BT 的操作鍵，除非另有說明。
- 操作鍵的外觀可能不同，但是相似的操作鍵具有相同的操作。
- 另參閱第 8 頁的“播放源控制畫面上的一般操作鍵”。

觸摸操作鍵可執行以下操作：

[1]

[SSM ↓]\*1 (按住) 自動預設電台。

[MONO]\*1 為了改善 FM 的接收效果，啟動單聲道模式（立體聲效果將會喪失）。

- 當單聲道模式啟動時，MONO 指示燈點亮。
- 想要停用，再次觸摸 [MONO]。

[TI]\*1 (對應 FM RDS 功能)  
啟動 TI 待機接收模式。

- 當 TI 啟動時，本機準備切換至交通訊息（若存在）。TI 指示燈點亮呈白色。
- 如果 TI 指示燈點亮呈橙色，請接收另一個提供廣播數據系統信號的電台。
- 交通訊息的音量調整自動儲存。下一次本機切換至交通訊息時，音量會設定為儲存的強度。
- 想要停用，再次觸摸 [TI]。

[MODE]\*1 在 <Tuner Mode> 畫面上更改所選調諧器接收的設定。（第 19 頁）

[9]

[PTY]\*1\*2 (對應 FM RDS 功能)  
進入 PTY 搜尋模式。

- ① 觸摸 [PTY]。
- ② 觸摸並按住想要搜尋的 PTY 代碼。

如果某個電台正在播放的節目的代碼與您所選的 PTY 代碼相同，則該電台被接收。

[SEEK] 切換 [◀◀]/[▶▶] 的搜尋模式。

- AUTO1（初始設定）：自動搜尋
- AUTO2：一個接一個地接收預設電台。
- MANU：手動搜尋

[◀◀]/[▶▶] 搜尋電台。

- 搜尋方式因所選搜尋模式而異（參閱以上內容）。

\*1 僅當選擇 FM 作為播放源時出現。

\*2 這裡僅英語/西班牙語/法語/德語/荷蘭語/葡萄牙語適用於文案語言。如果在 <Language>（第 38 頁）選擇了其他語言，則文案語言設為英語。

## 將電台預設在記憶體中

您可以為每個波段預設五個電台。

### ■ 自動預設 — SSM（依序儲存信號強的電台）（僅對應 FM）

在播放源控制畫面上，按如下觸摸：



信號最強的本地電台會被自動找到並儲存。

### ■ 手動預設

#### 1 接收您想要預設的電台。

[◀◀]/[▶▶]



#### 2 選擇想要儲存上述內容的預設號碼。



例如，KW-V440BT 的調諧器播放源控制畫面

步驟 1 中選擇的電台儲存在您選擇好的預設號碼 [P1] 至 [P5]。

## 選擇預設電台

### 1 選擇一個波段，然後顯示預設電台窗口。

在播放源控制畫面上，按如下觸摸：

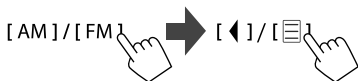

### 2 選擇預設電台。

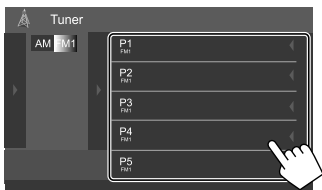

例如，KW-V440BT 的預設電台窗口

隱藏窗口：觸摸 [▶] 或 [◀]。

## 其他 FM 廣播數據系統功能的設定

### 1 顯示 <Tuner Mode> 畫面。

在播放源控制畫面上，按如下觸摸：



### 2 進行設定。

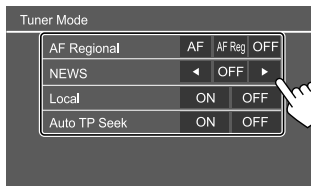

#### <AF Regional>

在 FM 接收效果不強的區域開車時，本機會自動接收同一網絡中可能以更強的信號播放相同節目的另一個 FM 廣播數據系統電台—網絡追蹤接收。

選擇網絡追蹤接收模式。

- **AF**：切換至另一個電台。節目可能與當前接收到的節目不同。AF 指示燈點亮。
- **AF Reg**：切換至另一個播放相同節目的電台。AF 指示燈點亮。
- **OFF**（初始設定）：停用功能。

當網絡追蹤接收啟動且 FM 廣播數據系統電台找到時，RDS 指示燈點亮。

#### <NEWS>\*

- **00min 至 90min**：選擇不能進行插播的時間段，從而啟動新聞待機接收。NEWS 指示燈點亮。
- **OFF**（初始設定）：停用功能。

#### <Local>

- **ON**：只接收具有足夠信號強度的 FM 電台。LOS 指示燈點亮。
- **OFF**（初始設定）：停用功能。

#### <Auto TP Seek>

- **ON**（初始設定）：如果當前電台的當前接收不良，則會自動搜尋能夠更好地接收交通訊息的電台。
- **OFF**：停用功能。

\* 交通訊息的音量調整自動儲存。下一次本機切換至交通訊息時，音量會設定為上一次的強度。

您可以從 iPhone/iPod touch 或 Android 裝置來串流播放 Pandora。

- Pandora 只在某些國家可用。關於更多訊息，請訪問 <www.pandora.com/legal>。
- 因為 Pandora 是第三方服務，所以規格若有變更，恕不另行通知。因此，相容性可能會受損或者部分或全部服務可能會變得不可用。
- Pandora 的某些功能可能無法從本機操作。
- 關於使用應用程式的問題，請於 <pandora-support@pandora.com> 聯繫 Pandora。

## 著手準備

### ■ 安裝應用程式

您的智慧手機必須具有內建藍牙並支援以下配置檔案：

- SPP (序列端口配置檔案)
- A2DP (進階音頻傳輸配置檔案)

使用 LTE, 3G, EDGE 或 WiFi 建立網際網路連接。請確保您已登錄您智慧手機的應用程式。如果您沒有 Pandora 帳戶，您可以從您的智慧手機或在 <www.pandora.com> 創建一個免費的帳戶。

在您的智慧手機上安裝 Pandora 應用程式的最新版本。

- 對應 Android 裝置：在 Google play 中搜尋“Pandora”，找到並安裝最新的版本。
- 對應 iPhone/iPod touch：在 Apple iTunes App Store 中搜尋“Pandora”，找到並安裝最新的版本。

### ■ 連接裝置

#### 對應 Android 裝置

經由藍牙將 Android 裝置與本機配對。(第 26 頁)

#### 對應 iPhone/iPod touch

- 經由 USB 輸入端子：利用電纜來連接 iPhone/iPod touch。(第 16 頁)
  - 對應 Lightning 型號：使用 KS-U62 (選購附件)。
  - 對應 30-針連接器型號：使用 30-針轉 USB 電纜 (iPod/iPhone 的附件)。
- 經由藍牙：將 iPhone/iPod touch 與本機配對。(第 26 頁)

### ■ 選擇裝置

關於經由使用的連接方式選擇播放裝置，參閱第 38 頁的 <Smartphone Setup>。

## 播放的操作

### ■ 播放訊息和按鍵操作

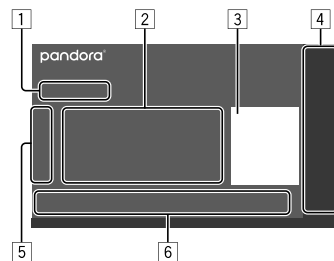

您也可以利用遙控器 RM-RK258 來操作 Pandora。您僅可以利用遙控器來控制播放、暫停播放和跳播。

- 1 播放時間/播放狀態
- 2 曲目訊息
  - 若文案沒有顯示完整，觸摸 [◀] 滾動顯示文案。
- 3 圖像數據
- 4 主畫面上顯示的播放源項目。
  - 觸摸播放源項目可切換播放源。
- 5 顯示/隱藏其他可用操作鍵\*
- 6 操作鍵\*

\* 參閱第 21 頁的“播放源控制畫面上的操作鍵”。

### 播放源控制畫面上的操作鍵

- 操作鍵的外觀可能不同，但是相似的操作鍵具有相同的操作。
- 另參閱第 8 頁的“播放源控制畫面上的一般操作鍵”。

觸摸操作鍵可執行以下操作：

[5]

- [+]
  - [+]
  - [✓]
  - [ / ]
- 將當前藝術家添加至電台列表。
- 將當前曲目添加至電台列表。
- 標記當前曲目。
- 在 <Smartphone Setup> 畫面上切換裝置。（第 38 頁）

[6]

- [Q]
  - [👎]
  - [👍]
  - [▶/⏸]
  - [▶▶]
- 顯示列表選擇畫面。
- 不喜愛當前曲目並跳播至下一曲目。
- 將當前曲目註冊為喜愛的曲目。
- 開始/暫停播放。
- 跳過當前曲目。
- 當 Pandora 跳過功能達到極限時不可用。

## ■ 從列表選擇電台

### 1 顯示列表選擇畫面。

在播放源控制畫面上，按如下觸摸：



### 2 選擇列表類型。

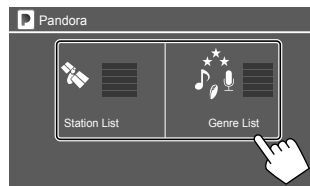

[Station List] 從電台名稱進行選擇。

[Genre List] 從類別進行選擇。

## 3 從列表選擇電台。

在電台列表上

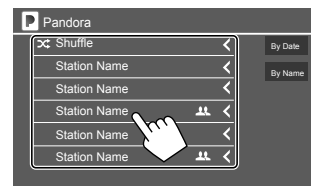

- 想要隨機播放已註冊電台中的所有歌曲，觸摸 [Shuffle]。
- 想要按時間倒序排列列表，觸摸 [By Date]。
- 想要按字母順序排列列表，觸摸 [By Name]。
- 當電台共享時，👤 指示燈在項目的右邊出現。

在類別列表上

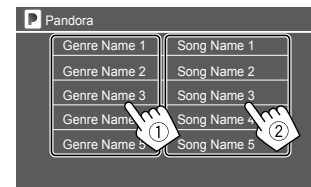

- 選擇類別。
  - 選擇電台。
- 所選電台添加至電台列表。

# Spotify

有了 Spotify，您的音樂無處不在。工作、聚會或放鬆，適宜的音樂總是流淌在您的指尖。Spotify 上有成千上萬的歌曲——從經典老歌到最新的熱門歌曲。只需選擇您喜愛的音樂，亦或讓 Spotify 為您帶來驚喜。

您可以從 iPhone/iPod touch 或 Android 裝置來串流播放 Spotify。

- 因為 Spotify 是第三方服務，所以規格若有變更，恕不另行通知。因此，相容性可能會受損或者部分或全部服務可能會變得不可用。
- Spotify 的某些功能可能無法從本機操作。
- 關於使用應用程式的問題，請於 <www.spotify.com> 聯繫 Spotify。

## 著手準備

### ■ 安裝應用程式

您的智能手機必須具有內建藍牙並支援以下配置檔案：

- SPP (序列端口配置檔案)
- A2DP (進階音頻傳輸配置檔案)

使用 LTE、3G、EDGE 或 WiFi 建立網際網路連接。請確保您已登錄您智能手機的應用程式。如果您沒有 Spotify 賬戶，您可以從您的智能手機或在 <www.spotify.com> 創建一個免費的賬戶。

在您的智能手機上安裝 Spotify 應用程式的最新版本。

- 對應 Android 裝置：在 Google play 中搜尋“Spotify”，找到並安裝最新的版本。
- 對應 iPhone/iPod touch：在 Apple iTunes App Store 中搜尋“Spotify”，找到並安裝最新的版本。

### ■ 連接裝置

#### 對應 Android 裝置

經由藍牙將 Android 裝置與本機配對。  
(第 26 頁)

#### 對應 iPhone/iPod touch

- 經由 USB 輸入端子：利用電纜來連接 iPhone/iPod touch。  
(第 16 頁)
  - 對應 Lightning 型號：使用 KS-U62 (選購附件)。
  - 對應 30-針連接器型號：使用 30-針轉 USB 電纜 (iPod/iPhone 的附件)。
- 經由藍牙：將 iPhone/iPod touch 與本機配對。  
(第 26 頁)

### ■ 選擇裝置

關於經由使用的連接方式選擇播放裝置，參閱第 38 頁的 <Smartphone Setup>。

## 播放的操作

### ■ 播放訊息和按鍵操作

KW-V340BT/KW-V340BTM

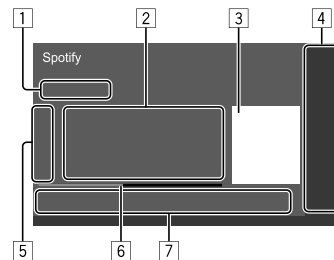

KW-V440BT/KW-V440BTM

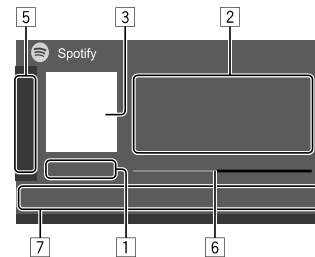

您也可以利用遙控器 (附帶/選購) RM-RK258 來操作 Spotify。

您僅可以利用遙控器來控制播放、暫停播放和跳播。



- 1 播放時間/播放狀態
- 2 曲目訊息
  - 若文案沒有顯示完整，觸摸 [◀] 滾動顯示文案。
  - 觸摸 [🎧]/[🎧] 在藝術家 (🎧) 和專輯 (🎧) 間切換顯示的訊息。
- 3 圖像數據
- 4 僅對應 KW-V340BT/KW-V340BTM：主畫面上顯示的播放源項目。
  - 觸摸播放源項目可切換播放源。
- 5 顯示/隱藏其他可用操作鍵\*
- 6 進度條
- 7 操作鍵\*

\* 參閱以下的“播放源控制畫面上的操作鍵”。

## 播放源控制畫面上的操作鍵

- 以下說明針對的是 KW-V440BT 的操作鍵，除非另有說明。
- 操作鍵的外觀可能不同，但是相似的操作鍵具有相同的操作。
- 另參閱第 8 頁的“播放源控制畫面上的一般操作鍵”。

觸摸操作鍵可執行以下操作：

- 5
 

[👎]*1	不喜愛當前曲目並跳至下一首曲目。
[👍]*1	將當前曲目註冊為喜愛的曲目。
[🔀]*2*3	啟動/停用隨機播放模式。
[🔄]*2	重複播放所有曲目/取消重複播放。
[🔁]*2*3	重複播放當前曲目/取消重複播放。
[📶]	創建新的電台。
[📱/📱]	在 <Smartphone Setup> 畫面上切換裝置。(第 38 頁)
- 7
 

[☰]	顯示 Spotify 選單畫面。
[⏮]*3[▶]	選擇一首曲目。
[▶][⏸]	開始 (▶)/暫停 (⏸) 播放。
[+] ]	將當前曲目/藝術家保存至 <Your Music>。

\*1 不適用於播放列表中的曲目。

\*2 不適用於廣播中的曲目。

\*3 僅適用於高級賬戶用戶。

## ■ 創建您的電台 (開啟廣播)

開啟廣播是基於當前播放的曲目開啟一個廣播頻道。

### 創建您的電台。

在播放源控制畫面上，按如下觸摸：

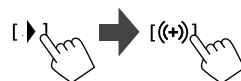

電台已創建，播放自動開始。

- 您可以使用喜愛 ([👍]) 或不喜愛 ([👎]) 功能來個性化您的電台。
  - 播放列表中的曲目在播放時，您無法使用喜愛或不喜愛功能。
  - 個性化電台可能不可用，這取決於曲目。

## ■ 選擇一首曲目

- 1 顯示 Spotify 選單畫面。  
在播放源控制畫面上，按如下觸摸：



- 2 選擇列表類型，然後選擇所需的項目。  
顯示的列表類型因 Spotify 發送的訊息而異。

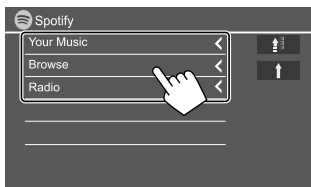

- 想要返回頂層，觸摸 [↑]。
- 想要返回上一層，觸摸 [↶]。

# 其他外接裝置

## AV-IN

### ■ 連接外接裝置

關於更多訊息，參閱第 46 頁。

### ■ 開始播放

- 1 選擇“AV-IN”作為播放源。
- 2 啟動接上的裝置並開始播放播放源。

### ■ 更改 AV-IN 名稱

您可以更改播放源控制畫面上顯示的 AV-IN 名稱。  
• 該設定不影響主畫面上顯示的播放源名稱。

- 1 顯示 <VIDEO Mode> 畫面。  
在播放源控制畫面上，按如下觸摸：

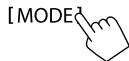

- 2 選擇 AV-IN 名稱。



## 後視攝影機

根據隨後視攝影機附帶的說明書將後視攝影機（另購）安裝在適當的位置。

### ■ 連接後視攝影機

關於更多訊息，參閱第 46 頁。

- 想要使用後視攝影機，需要連接倒車線（REVERSE）。（第 45 頁）

### ■ 使用後視攝影機

- 關於後視攝影機設定，參閱第 37 頁的 <Rear Camera>。

#### 顯示後視攝影機畫面

- 當 <Rear Camera Interruption> 設定為 [ON] 時，將變速器轉到反向（R）位置，後視畫面就會顯示。（第 37 頁）
- 畫面上出現一條警告訊息。想要刪除注意訊息，請觸摸畫面。

不將變速器轉到反向（R）位置，您也可以手動顯示後視攝影機的圖像。

在主畫面上，按如下觸摸：



## 其他外接裝置

### 攝影機畫面顯示時的操作

#### 調整圖像

觸摸以下顯示的區域。



視訊選單控制畫面顯示。關於詳情，參與第 12 頁的“視訊選單控制操作”。

- 想要退出視訊選單控制畫面，再次觸摸同一區域。

#### 顯示泊車指引線

將 <Parking Guidelines> 設定為 [ON] (第 37 頁) 或觸摸以下顯示的區域。



- 想要關閉泊車指引，請再次觸摸同一區域。

### 退出攝影機畫面

觸摸以下顯示的區域或執行以下操作以顯示主畫面。

- 對應 KW-V340BT/KW-V340BTM：按顯示器面板上的 **HOME**。
- 對應 KW-V440BT/KW-V440BTM：按顯示器面板上的 **FNC**，然後觸摸彈出式快捷選單上的 [Home]。



### 電視機調諧器盒

(僅對應 KW-V440BT 區域 3 (印尼型號除外)、KW-V440BTM 區域 2)

您可以將電視機調諧器盒 (市售) 連接至 REMO OUT 輸出端子，以便觀看電視。

### 連接電視機調諧器盒

關於更多訊息，參閱第 46 頁。

### 顯示電視機畫面

- 關於設定，參閱第 38 頁的 <TV Tuner Control>。

- 1 選擇 “AV-IN” 作為播放源。
- 2 打開電視機調諧器盒。

切換頻道：觸摸 [CH ▲] 或 [CH ▼]。

### 外接導航裝置

(僅對應 KW-V340BT 區域 3、KW-V340BTM 區域 2、KW-V440BT 區域 3 (印尼型號除外)、KW-V440BTM 區域 2)

您可以將導航裝置 (市售) 連接至 NAV 輸入端子，以便查看導航畫面。(第 46 頁)

- 即使在您聆聽音頻播放源時，導航指南仍從前置揚聲器輸出。

### 查看導航畫面

- 關於設定，參閱第 37 頁的 <Navigation>。

#### 選擇 “Navi” 作為播放源。

在主畫面上，按如下觸摸：

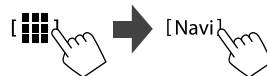

- 當導航畫面顯示時，觸摸屏操作僅適用於導航功能。
- 導航畫面的長寬比固定為 <FULL>，與 [ ] 設定無關。(第 12 頁)。

### 退出導航畫面

對應 KW-V340BT 區域 3、KW-V340BTM 區域 2：按顯示器面板上的 。

對應 KW-V440BT 區域 3 (印尼型號除外)、KW-V440BTM 區域 2：在彈出式快捷選單上觸摸 。

# 藍牙 (Bluetooth®)

## 訊息

藍牙是一種短距離無線傳輸通訊技術，用於移動電話、手提式 PC 和其他移動裝置。

藍牙裝置可以不經電纜接上而相互通訊。

## 注意

- 駕駛時切勿進行如撥號，使用通訊錄等複雜的操作。當進行這些操作時，將車停在安全的地方。
- 某些藍牙裝置可能無法接上本機，這取決於裝置的藍牙版本。
- 對應某些藍牙裝置，本機可能無法工作。
- 連接情況可能因您所處的環境而異。
- 對應某些藍牙裝置，當本機關閉時，裝置拔開連接。
- 如果移動電話支援 PBAP（通訊錄訪問配置檔案），當移動電話接上時，您可以在觸摸屏上顯示以下項目。
  - 通訊錄
  - 已撥電話，已接電話和未接電話（最多共 10 條）

## 著手準備

事先連接並安裝麥克風。關於詳情，參閱第 45 頁。

## 連接

第一次連接藍牙裝置至本機時：

- ① 將本機與裝置配對，以此來註冊裝置。
- ② 將裝置連接至本機。（第 27 頁）

## 註冊新的藍牙裝置

配對可讓藍牙裝置相互通訊。

- 配對方式因裝置的藍牙版本而異。
  - 對應帶有藍牙 2.1 的裝置：  
您可以使用 SSP（安全簡單配對）配對裝置與本機，配對時僅需進行確認。
  - 對應帶有藍牙 2.0 的裝置：  
您需要在裝置和本機上輸入用於配對的 PIN 碼。
- 一旦建立連接，它將在本機內註冊，即使您重置本機。最多可註冊五個裝置。
- 對應藍牙電話，一次可接上兩個裝置；對應藍牙音頻播放機，一次僅可接上一個裝置。但是，當選擇了“BT Audio”作為播放源時，您最多可以連接至五個藍牙音響設備並在這五個裝置間切換。
- 想要使用藍牙功能時，您需要打開裝置的藍牙功能。

## 自動配對

當 <Auto Pairing> 設定為 [ON] 時，Android 或 iOS 裝置（如 iPhone）經由 USB 接上時自動配對。（第 31 頁）

## 使用 SSP 配對藍牙裝置（對應藍牙 2.1）

當藍牙裝置與藍牙 2.1 相容時，配對請求從可用的裝置發送。

- 1 從藍牙裝置搜尋本機（“JVC KW-V”）。
- 2 在裝置和本機上確認請求。

在裝置上：



在本機上：

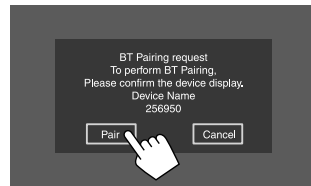

拒絕請求：觸摸 [Cancel]。

# 藍牙 (Bluetooth®)

使用 PIN 碼配對藍牙裝置 (對應藍牙 2.0)

## 1 顯示 <PIN Code Set> 畫面。

在主畫面上，按如下觸摸：



然後，在 <Settings> 畫面上，按如下觸摸：

[System] → <Bluetooth Setup> : [Enter]

在 <Bluetooth Setup> 畫面上，按如下觸摸：

<PIN Code> : [0000]

## 2 更改 PIN 碼。

如果您希望跳過 PIN 碼的更改，請進入步驟 3。

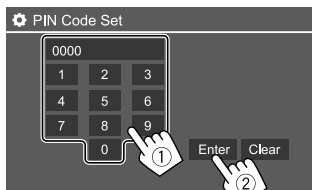

- 想要刪除最後的輸入，觸摸 [Clear]。
- 想要刪除 PIN 碼，觸摸並按住 [Clear]。

## 3 從藍牙裝置搜尋本機 ( “JVC KW-V” ) 。

## 4 在藍牙裝置上選擇本機 ( “JVC KW-V” ) 。

- 如果需要 PIN 碼，請輸入 “0000” ( 初始設定 ) 或步驟 2 中輸入的新 PIN 碼。
- 當配對完成時，裝置在 <Paired Device List> 畫面上註冊完成。

### 注意

- PIN 碼初始設定為 “0000” 。
- PIN 碼最多為 15 位。

## ■ 連接/拔開已註冊的藍牙裝置

### 1 顯示 <Paired Device List> 畫面。

在主畫面上，按如下觸摸：



然後，在 <Settings> 畫面上，按如下觸摸：

[System] → <Bluetooth Setup> : [Enter]

在 <Bluetooth Setup> 畫面上，按如下觸摸：

<Paired Device List> : [Enter]

## 2 選擇您想要連接的裝置 ( ① ) ，然後選擇 [Connection] ( ② ) 。

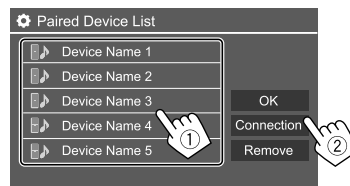

## 3 選擇想要連接的裝置 ( ① ) ，然後返回 <Paired Device List> ( ② ) 。

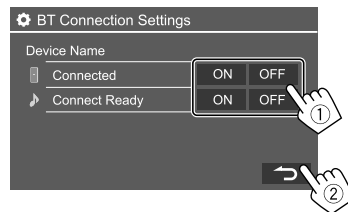

選擇 [ON] ( 連接 ) 或 [OFF] ( 拔開 ) 。

☎ : 移動電話

🎵 : 音響設備

## 4 連接所選裝置。

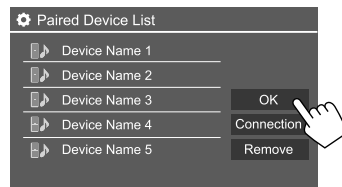

## 藍牙 (Bluetooth®)

- 狀態顯示如下：
  - <Connecting>：連接中。
  - <Connected>：已建立連接。
  - <Connect Ready>：可以建立連接。
  - <Disconnecting>：拔開連接中。
  - <Disconnected>：沒有建立連接。
- 當藍牙移動電話接上時，若從該裝置獲取訊息，則信號強度和電池強度顯示。

刪除已註冊的裝置：執行步驟 1，在步驟 2 中選擇您想要刪除的裝置，然後觸摸 [Remove]。

- 確認訊息出現。觸摸 [Yes]。

## 藍牙移動電話

### ■ 當有電話接入時...



觸摸操作鍵可執行以下操作：

- [📞] 接聽電話。
- [📞] 拒絕電話。

- 若需要，可顯示電話訊息。
- 電話操作在後視攝影機的圖像顯示時不可用。

- 對應 KW-V340BT 區域 3、KW-V340BTM 區域 2、KW-V440BT 區域 3（印尼型號除外）、KW-V440BTM 區域 2：在導航指南過程中接聽電話時，畫面自動切換。
  - 想要返回導航畫面，觸摸 [▲]。

### ■ 通話過程中...



觸摸操作鍵可執行以下操作：

- [📞] 結束通話。
- [📞] / [📞] 在免持聽筒模式和電話模式之間切換。
- [DTMF] 進入 DTMF（雙音多頻），然後使用鍵盤發送文案。
- NR LEVEL 調整雜訊抑制強度。  
[-]/[+] (-5 至 5，初始設定 0)
- EC LEVEL 調整迴音音量強度。  
[-]/[+] (-5 至 5，初始設定 0)
- MIC LEVEL 調整麥克風的音量強度。  
[-]/[+] (-10 至 10，初始設定 -4)

- 按顯示器面板上的 +/- 鍵調整通話或耳機的音量。

### ■ 撥打電話

- 顯示電話控制畫面。  
在主畫面上，觸摸 [Phone]。  
(參閱第 6 頁。)
- 選擇撥打電話的方法。



- 1 從通話記錄\*（未接電話/已接電話/已撥電話）
- 2 從通訊錄\*
- 3 從預設列表（第 29 頁）
- 4 使用直接輸入號碼
- 5 使用語音撥號

\* 僅適用於相容 PBAP（通訊錄訪問配置檔案）的移動電話。

- 3 選擇聯繫人 (1)，然後撥打電話 (2)。  
當在步驟 2 中選擇了項目 1、2 或 3 時：

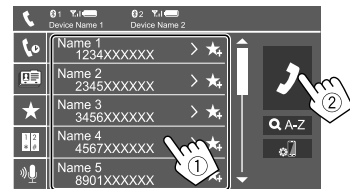

# 藍牙 (Bluetooth®)

在通訊錄中使用字母搜尋

- 1 觸摸 [Q A-Z]。
- 2 在鍵盤上觸摸您想要搜尋的第一個字母。  
想要搜尋數字，觸摸 [1,2,3...]
- 3 從列表選擇您想要撥打電話的聯繫人。

顯示同一聯繫人的其他電話號碼

您最多可以為每個聯繫人儲存 10 個電話號碼。

- 1 觸摸 [>]。
- 2 從列表選擇您想要撥打電話的聯繫人。

當在步驟 2 中選擇了項目 [4] 時：

輸入電話號碼 (1)，然後撥打電話 (2)。

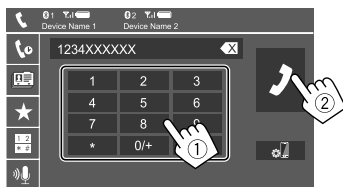

- 想要輸入 “+”，觸摸並按住 [0/+]
- 想要刪除最後的輸入，觸摸 [X]

當在步驟 2 中選擇了項目 [5] 時：

說出您想要撥打電話的人名。

- 僅當接上的移動電話配備了語音識別系統時可用。
- 如果本機無法找到目標，“Please speak into the microphone”字樣會出現。觸摸 [Start]，然後再說出姓名。
- 想要取消語音撥號，觸摸 [Cancel]。

## 在接上的兩個裝置之間切換

當 2 個裝置接上時，您可以更改想要使用的裝置。

在電話控制畫面上：

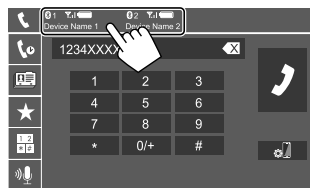

激活的裝置會突出顯示。

## 預設電話號碼

您最多可以預設五個電話號碼。

- 1 顯示電話控制畫面。  
在主畫面上，觸摸 [Phone]。  
(參閱第 6 頁。)
- 2 選擇從通話記錄或通訊錄撥打電話的方法 (1)，然後選擇想要預設的聯繫人 (2)。

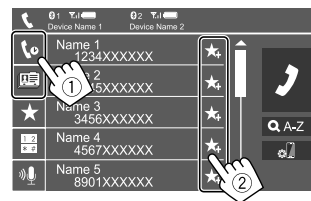

- 3 選擇想要儲存上述內容的預設號碼。

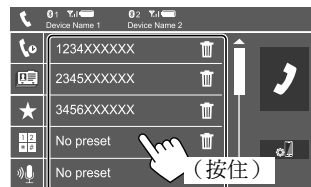

刪除預設號碼中的聯繫人：觸摸預設列表上聯繫人旁邊的 [X]。

# 藍牙 (Bluetooth®)

## 藍牙音頻播放機

### JVC Streaming DJ

當選擇了“BT Audio”作為播放源時，您最多可以同時連接五個藍牙音響設備。您可以透過從裝置播放音樂的方式，輕鬆地在這五個裝置之間切換。

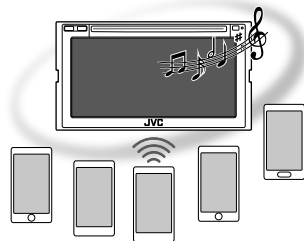

### KW-V340BT/KW-V340BTM

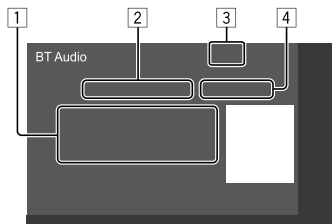

### KW-V440BT/KW-V440BTM

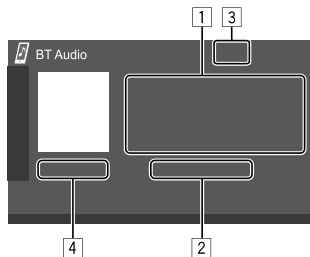

- 1 標籤數據\*（當前曲目標題/藝術家姓名/專輯標題）
  - 若文案沒有顯示完整，按 [◀] 滾動顯示文案。
- 2 接上的裝置的名稱
  - 觸摸裝置名稱可切換至另一個接上的藍牙音響設備。
- 3 信號強度和電池強度（僅當從裝置獲取訊息時出現。）
- 4 播放時間\*/播放狀態\*

\* 僅適用於與 AVRCP 1.3 相容的裝置。

### ■ 播放訊息和按鍵操作

- 關於播放訊息，參閱第 7 頁的“播放源控制畫面”。
- 關於觸摸屏上的按鍵操作，參閱第 8 頁的“播放源控制畫面上的一般操作鍵”。

更多按鍵操作。觸摸操作鍵可執行以下操作：

[🔍] 顯示 <Bluetooth Setup> 畫面。

### ■ 從選單選擇音頻檔案

#### 1 顯示音頻選單。

在播放源控制畫面上，按如下觸摸：



#### 2 選擇一個類別 (①)，然後選擇所需的項目 (②)。

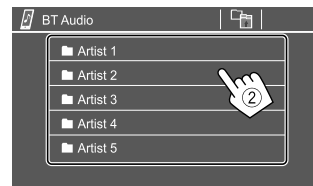
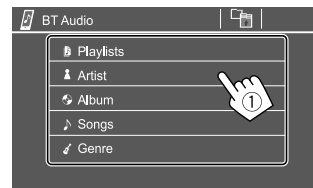

在每一層選擇一個項目，直到您選到所需的檔案。



## 藍牙 (Bluetooth®)

### 藍牙設定

您可以在 **<Bluetooth Setup>** 畫面上更改使用藍牙裝置的各種設定。

#### 1 顯示 **<Bluetooth Setup>** 畫面。

在主畫面上，按如下觸摸：



然後，在 **<Settings>** 畫面上，按如下觸摸：

**[System]** → **<Bluetooth Setup>** : **[Enter]**

#### 2 進行設定。

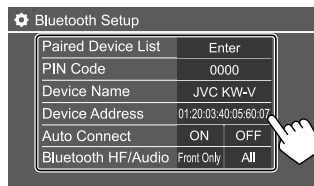

##### **<Paired Device List>**

顯示已註冊裝置的列表。您可以連接裝置或刪除已註冊的裝置。

##### **<PIN Code>**

更改本機的 PIN 碼。

##### **<Device Name>**

顯示想要在藍牙裝置上顯示的本機的裝置名稱 — JVC KW-V。

##### **<Device Address>**

顯示本機的裝置地址。

##### **<Auto Connect>**

- **ON** (初始設定)：當本機啟動時，自動與最後接上的藍牙裝置建立連接。
- **OFF**：取消。

##### **<Bluetooth HF/Audio>**

選擇用於藍牙移動電話和藍牙音頻播放機的揚聲器。

- **Front Only**：僅前置揚聲器。
- **All** (初始設定)：所有揚聲器。

##### **<Auto Response>**

- **ON**：本機在 5 秒內自動接聽來電。
- **OFF** (初始設定)：本機不會自動接聽來電。手動接聽來電。

##### **<Auto Pairing>**

- **ON** (初始設定)：自動與經由 USB 接上的 Android 或 iOS 裝置 (如 iPhone) 建立配對。(某些裝置的自動配對可能不工作，這取決於 Android/iOS 的版本。)
- **OFF**：取消。

##### **<Initialize>**

觸摸並按住 **[Enter]** 將所有為使用藍牙移動電話和藍牙音頻播放機而作出的設定重置。

## 設定

### 音頻設定

顯示 **<Audio>** 畫面。

在主畫面上，按如下觸摸：



然後，在 **<Settings>** 畫面上，觸摸 **[Audio]**。

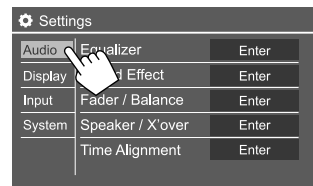

例如，KW-V440BT 的音頻設定畫面

以下情況下您無法切換 **<Audio>** 畫面：

- 當 AV 播放源關閉時。
- 當藍牙電話在使用時 (撥打或接聽電話，通話過程中或語音撥號時)。
- 在導航指南過程中。

### **<Equalizer>**

為每個播放源儲存以下調整，直到您再次調整聲訊。如果播放源為碟片，則調整儲存為以下各個類別。

- DVD/VCD
  - CD
  - DivX/MPEG1/MPEG2/MP3/WMA/WAV/AAC/FLAC
- 當本機處於待機狀態時您無法調整聲訊。

# 設定

## ■ 選擇預設聲訊模式

在 <Equalizer> 畫面上選擇預設聲訊模式。

- Flat (初始設定) / Hard Rock/Pop/Hip Hop/R&B/ Jazz/Classical/drvn 3/drvn 2/drvn 1/User

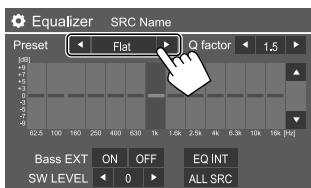

- 想要將調整的等化器應用到所有播放源，觸摸 [ALL SRC]，然後觸摸 [OK] 進行確認。

## ■ 儲存您自己的聲訊設定

### 1 選擇預設聲訊模式。

### 2 選擇波段 (①)，調整強度 (②)，然後調整聲訊 (③)。

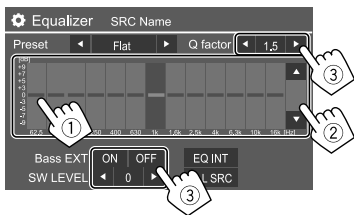

按如下調整聲訊：

#### <Q factor>

調整頻寬。

- 1.35/1.5 (初始設定) /2.0

#### <Bass EXT>

啟動/停用低音。

- ON/OFF (初始設定)

#### <SW LEVEL>

調整重低音揚聲器的強度。\*

- -50 至 +10 (初始設定：0)

- 想要清除調整，觸摸 [EQ INIT]。

### 3 重複步驟 2 調整其他波段的強度。

- \* 在 <Speaker Select> 畫面上為重低音揚聲器選擇 <None> 時不可調整。(第 33 頁)

#### <Sound Effect>

調整音效。

#### <Loudness>

調整響亮度。

- OFF (初始設定) /Low/High

#### <Bass Boost>

選擇低音增強強度。

- OFF (初始設定) /Level 1/Level 2/Level 3/Level 4/Level 5

#### <Volume Link EQ>

增大帶寬來降低駕駛雜訊。

- OFF (初始設定) /ON

#### <Space Enhancement>\*1

使用數位信號處理器 (DSP) 系統實際上增強聲訊空間。選擇增強強度。

- OFF (初始設定) /Small/Medium/Large

#### <K2>\*2

讓由於音頻壓縮而喪失的聲訊恢復生動的音感。

- OFF/ON (初始設定)

#### <Sound Response>

使用數位信號處理器 (DSP) 系統實際上讓聲訊更生動逼真。選擇聲訊強度。

- OFF (初始設定) /Level 1/Level 2/Level 3

#### <Sound Lift>

將聲訊的中心移至較低或較高的點。選擇高度。

- OFF (初始設定) /Low/Middle/High

\*1 當 “Tuner” 被選為播放源時，您無法更改設定。

\*2 僅當 “DISC” / “USB” / “iPod” / “Android™” 被選為播放源時該功能才有效。

#### <Fader/Balance>

觸摸 [▲]/[▼]/[◀]/[▶] 或拖動  標記進行調整。

#### <Fader>

調整前置和後置揚聲器的輸出平衡。使用雙揚聲器系統時，將衰減器設定在中間位置 (0)。

- F15 至 R15 (初始設定：0)

# 設定

## <Balance>

調整左置和右置揚聲器的輸出平衡。

- L15 至 R15（初始設定：0）

清除調整：觸摸 [Center]。

## <Speaker/X'over>

著手準備：

為 <Speaker/X'over> 進行調整之前，根據揚聲器系統（2 音路揚聲器系統或 3 音路揚聲器系統）來選擇適當的分頻網絡模式。

### 1 關閉 AV 播放源。

在主畫面上，按如下觸摸：



### 2 顯示 <X'over Network> 畫面。

在顯示器面板上，同時按以下按鍵：

- 對應 KW-V340BT/KW-V340BTM：⏻ 和 📺
- 對應 KW-V440BT/KW-V440BTM：FNC 和 -（音量）

### 3 選擇分頻網絡模式。

- |        |                                 |
|--------|---------------------------------|
| [2way] | 使用了 2 音路揚聲器時（前置/後置揚聲器）時選擇此項。    |
| [3way] | 使用了 3 音路揚聲器時（高音/中音/低音揚聲器）時選擇此項。 |

確認訊息出現。觸摸 [Yes]。

## ■ 設定揚聲器和分頻頻率

### 1 選擇汽車類型 (①)，選擇揚聲器的位置 (②)\*，然後顯示 <Speaker Select> 畫面 (③)。

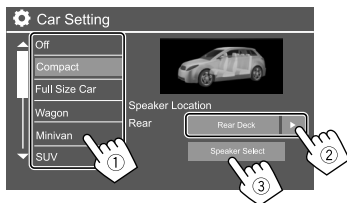

\* 僅當 <X'over Network> 設定為 [2way] 時揚聲器位置選擇可用。

### 2 選擇揚聲器類型 (①)，選擇所選揚聲器的尺寸 (②)，然後顯示 <X'over> 畫面 (③)。

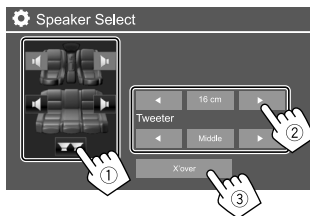

- 如果未接上揚聲器，請選擇 <None>。
- 設定前置揚聲器時，也請為 <Tweeter> 選擇揚聲器尺寸。

### 3 調整所選揚聲器的分頻頻率。

- 可調整項目因所選揚聲器的類型/揚聲器尺寸/分頻設定而異。

<TW Gain (L)>/<TW Gain (R)>

調整高音揚聲器的輸出音量（左/右）。

<TW FREQ>

為高音揚聲器調整分頻頻率。

<Gain>

調整所選揚聲器的輸出音量。

<HPF FREQ>

為前置或後置揚聲器調整分頻頻率（高通濾波器）。

<LPF FREQ>

為揚聲器調整分頻頻率（低通濾波器）。

<Slope>/<HPF Slope>/<LPF Slope>

調整分頻斜率。

<Phase>

選擇揚聲器的相位。

## <Time Alignment>

對揚聲器輸出的延時進行精確調整，以創建一個更適合您汽車的環境。

選擇聆聽位置 (①)，選擇 [Distance] 或 [Gain] (②) 進行調整，然後調整各揚聲器的設定 (③)。

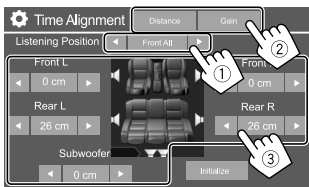

① 從 <All>、<Front L>、<Front R> 或 <Front All>\* 進行選擇。

② 選擇想要調整的項目。

[Distance] 調整電子延時糾正值。

[Gain] 調整所選揚聲器的輸出音量。

③ 想要確定調整值，參閱以下的“確定 <Position DTA> 調整值”。

初始化設定值：觸摸 [Initialize]。

\* 僅當 <X'over Network> 設定為 [2way] 時 <Front All> 可選擇。

## 確定 <Position DTA> 調整值

如果您指定當前所設聆聽位置的中心到各揚聲器的距離，將自動計算和設置延時。

- ① 將當前所設聆聽位置的中心確定為參考點。
- ② 測量參考點到揚聲器的距離。
- ③ 計算最遠的揚聲器與其他揚聲器之間的距離差。
- ④ 分別為各揚聲器設定步驟 ③ 中計算的 DTA 值。
- ⑤ 分別為各揚聲器調整增益。

例如，當選擇了 <Front All> 作為聆聽位置時

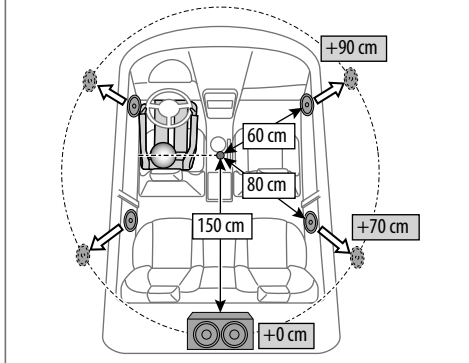

## <Volume Offset>

為各個播放源調整並儲存自動調整音量強度。如果播放源為碟片，則調整儲存為以下各個類別：

- DVD/VCD
  - CD
  - DivX/MPEG1/MPEG2/MP3/WMA/WAV/AAC/FLAC
- 當切換播放源時，音量強度會自動升高或降低。
- -15 至 +6 (初始設定：00)

## 顯示設定

顯示 <Display> 畫面。

在主畫面上，按如下觸摸：



然後，在 <Settings> 畫面上，觸摸 [Display]。

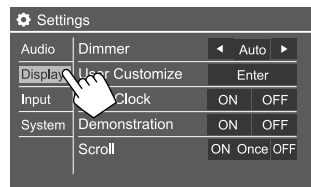

例如，KW-V440BT 的顯示設定畫面

# 設定

## <Dimmer>

- **Auto** (初始設定)：當您打開車前燈時降低螢幕和按鍵照明的亮度。
  - 需要連接至車燈控制開關。(第 45 頁)
- **ON**：啟動調光器。
- **OFF**：停用調光器。

## <User Customize>

您可以更改顯示樣式。播放視訊或圖像時，您可以截取一個圖像並使用該截取的圖像作為背景。

- 您無法從 iPod/iPhone 截取受版權保護的內容和圖像。
- 使用 JPEG 檔案作為背景時，確認解晰度為 800 x 480 像素。
- 截取圖像的顏色可能看起來與實際場景有所不同。

對應 KW-V340BT/KW-V340BTM

### 1 更改主畫面樣式

顯示主畫面樣式選擇畫面 (1)，然後選擇主畫面樣式 (2)。

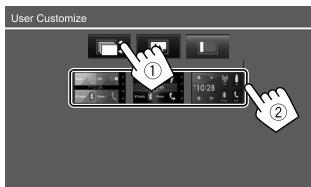

- 可選的背景樣式因所選的主畫面樣式而異。
- 當主畫面樣式更改時，播放源圖標樣式也會更改。

### 2 更改背景樣式

顯示背景樣式選擇畫面 (1)，選擇調光器設定 (2) ([☾]：調光器開啟或 [☀]：調光器關閉)，然後選擇背景樣式 (3)。

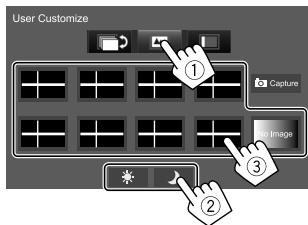

### 3 更改顯示器面板上按鍵的照明顏色

顯示照明顏色選擇畫面 (1)，選擇調光器設定 (2) ([☾]：調光器開啟或 [☀]：調光器關閉)，然後選擇照明顏色 (3)。

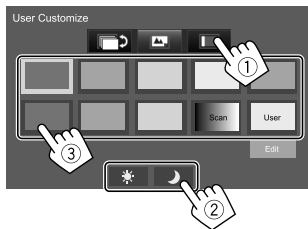

- 您也可以自己調整顏色。觸摸 [Edit] 顯示顏色調整畫面，然後選擇調光器設定並調整顏色。調整保存在 [User] 中。
- 選擇 [Scan] 可逐漸更改照明顏色。

對應 KW-V440BT/KW-V440BTM

### 1 更改背景樣式

顯示背景樣式選擇畫面 (1)，然後選擇背景樣式 (2)。

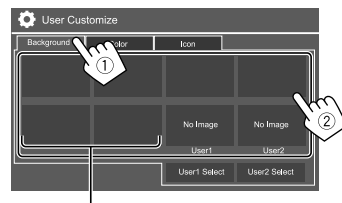

當選擇了其中之一時，您可以更改背景顏色。

### 2 更改背景樣式的照明顏色

顯示背景顏色選擇畫面 (1)，然後選擇背景顏色 (2)。

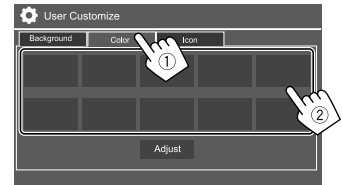

## 設定

- 您也可以自己調整顏色。按 [Adjust] 顯示顏色調整畫面，然後調整顏色。調整保存在 [User] 中。

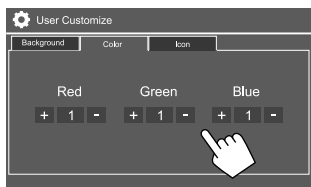

### 3 更改播放源圖標樣式

顯示圖標樣式選擇畫面 (1)，然後選擇圖標樣式 (2)。

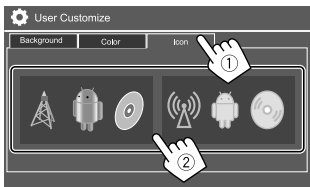

## ■ 將您自己的場景儲存為背景圖像

### 1 播放視訊或圖像時，顯示 <User Customize> 畫面。

在 <Display> 畫面上，按如下觸摸：  
<User Customize> : [Enter]

### 2 顯示背景樣式選擇畫面，然後觸摸以下內容：

- 對應 KW-V340BT/KW-V340BTM : [Capture]
- 對應 KW-V440BT/KW-V440BTM : [User1 Select] 或 [User2 Select]

### 3 調整圖像 (1)，然後截取圖像 (2)。

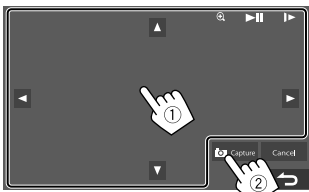

例如，KW-V440BT 的圖像調整畫面

[▲][▼][◀][▶] 移動放大框。

放大場景。

[⊕]  
• <OFF>/<Zoom1>/<Zoom2>/  
<Zoom3>

[▶][||]\* 開始/暫停播放。

[|▶]\* 逐幀向前播放場景。

確認訊息出現。觸摸 [Yes] 儲存新截取的圖像。  
(現有的圖像更換為新圖像。)

- 想要返回上一畫面，觸摸 [No]。
- 想要取消截取的畫面，觸摸 [Cancel]。

\* 當播放與 AV-IN 輸入端子接上的外接裝置時不顯示。

## <OSD Clock>

- ON : 當視訊播放源正在播放時顯示時鐘。
- OFF (初始設定) : 取消。

## <Demonstration>

- ON (初始設定) \* : 啟動屏幕演示。
- OFF : 停用屏幕演示。

\* 對應印尼型號，初始設定為 <OFF>。

## <Scroll>

- ON : 重複滾動顯示訊息。
- Once (初始設定) : 滾動顯示訊息一次。
- OFF : 取消。

觸摸 [◀] 滾動顯示文案，不管該設定如何。

# 設定

## <Screen Adjustment>

調整螢幕的亮度和黑度。

選擇 [DIM ON] (調光器開啟) 或 [DIM OFF] (調光器關閉)，然後更改以下設定：

### <Bright>

調整亮度。

- -15 至 +15 (初始設定：0 對應調光器開啟，+15 對應調光器關閉)

### <Black>

調整黑度。

- -10 至 +10 (初始設定：0)

## <Video Output>

選擇外接顯示器的彩色制式。

- NTSC/PAL (初始設定)

當設定更改時，“Please Power Off” 字樣出現。關閉電源，然後再重新啟動，從而使更改生效。

## <Viewing Angle>

選擇關於顯示器面板的觀賞角度，使面板更容易看見。

- Under 0° (初始設定) /5°/10°/15°/20°

## 輸入設定

顯示 <Input> 畫面。

在主畫面上，按如下觸摸：



然後，在 <Settings> 畫面上，觸摸 [Input]。

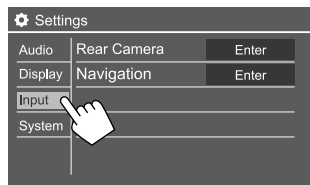

例如，KW-V440BT 的輸入設定畫面

## <Rear Camera>

配置後視攝影機的設定。

### <Rear Camera Interruption>

- ON (初始設定)：將變速器轉到反向 (R) 位置時顯示後視攝影機的圖像。
  - 畫面上出現一條警告訊息。想要刪除注意訊息，請觸摸畫面。
- OFF：當沒有攝影機接上時選擇此項。

### <Parking Guidelines>

- ON (初始設定)：顯示泊車指引。
- OFF：隱藏泊車指引。

## <Guidelines Setup>

根據車子的大小，泊車空間等來調整泊車指引。調整泊車指引時，請確認使用泊車制動，防止車子移動。

選擇 標記 (①)，然後調整所選 標記的位置 (②)。

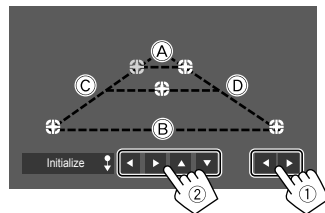

確認 (A) 和 (B) 水平平行，並且 (C) 和 (D) 長度相同。

- 觸摸並按住 [Initialize ↓] 2 秒，使所有標記都恢復到初始默認位置。

## <Navigation>

(僅對應 KW-V340BT 區域 3、KW-V340BTM 區域 2、KW-V440BT 區域 3 (印尼型號除外)、KW-V440BTM 區域 2)

切換用於顯示外接導航裝置的畫面的設定。

- 想要更改設定，事先觸摸主畫面上的 [AV Off] 關閉 AV 播放器。

## 設定

### <Input>

當您執行以下操作時，選擇想要顯示的播放源畫面。

對應 KW-V340BT/KW-V340BTM：按顯示器面板上的  鍵。

對應 KW-V440BT/KW-V440BTM：在彈出式快捷選單上觸摸 。

- **RGB**：切換至接上的導航裝置的導航畫面。
- **OFF**（初始設定）：停用顯示切換功能。

### <Output>

選擇用於導航指南的前置揚聲器。

- **Lch**：僅從左聲道輸出。
- **Rch**：僅從右聲道輸出。
- **L+Rch**（初始設定）：從前置左右聲道輸出。

### <Volume>

0 至 35：調整導航指南的音量。

### <TV Tuner Control>

（僅對應 KW-V440BT 區域 3（印尼型號除外）、KW-V440BTM 區域 2）

- **ON**：可控制“AV-IN”上的電視機操作。
- **OFF**（初始設定）：想要將“AV-IN”用於除電視機調諧器以外的其他裝置則選擇此項。

## 系統設定

顯示 <System> 畫面。

在主畫面上，按如下觸摸：



然後，在 <Settings> 畫面上，觸摸 [System]。

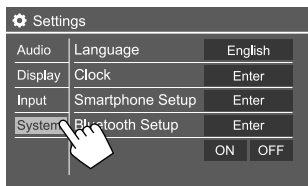

例如，KW-V440BT 的系統設定畫面

### <Language>

選擇用於螢幕訊息的文案語言。關於詳情，參閱第 4 頁的“初始設定”。

### <Clock>

設定時鐘。關於詳情，參閱第 5 頁的“時鐘設定”。

## <Smartphone Setup>

指定 Android/iPod/iPhone 的連接方法。

- 1 選擇裝置類型 (①)，然後觸摸 [Change] (②)。



- 2 選擇連接方法 (①)，然後確認選擇 [OK] 或 [Next] (②)。

如果在步驟 1 中選擇了 [iPod/iPhone]：

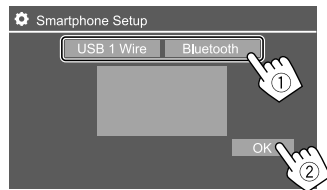

**[USB 1 Wire]** 當經由 USB 輸入端子（或顯示器面板上或後面板的電纜）接上裝置時選擇此項。

**[Bluetooth]** 當經由藍牙接上裝置時選擇此項。（進入步驟 3。）



# 設定

如果在步驟 1 中選擇了 [Android/Other]：

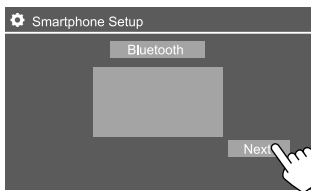

<Paired Device List> 畫面出現。進入步驟 3。

- 3 當選擇 [Bluetooth] 作為連接方法時：選擇裝置 (①)，然後按 [OK] (②) 連接。
- 如果裝置已接上，跳過步驟 ①。

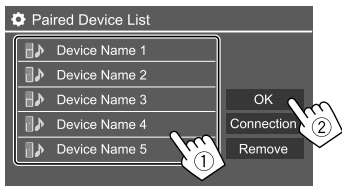

## <Bluetooth Setup>

配置藍牙裝置使用的設定，如連接和其他一般操作。關於詳情，參閱第 31 頁的“藍牙設定”。

## <Beep>

- ON (初始設定)：啟動觸鍵音。
- OFF：停用觸鍵音。

## <SETUP Memory>

您可以儲存，調出或清除已完成的設定。

- 即使本機重置，儲存的設定仍會保留。

觸摸 [Yes] 顯示設定畫面，然後選擇一個操作：

- Recall：調出儲存的設定。
- Memory：儲存當前設定。
- Clear：清除當前儲存的設定。
- Cancel：取消。

確認訊息出現。觸摸 [Yes]。

## <DivX(R) VOD>

本機有其自帶的註冊代碼。當播放帶有註冊代碼的檔案時，註冊代碼將改寫為版權保護。

- 觸摸 [Enter] 顯示訊息。
- 想要返回上一畫面，觸摸 [OK]。

## <Initialize>

將所有已調整的設定返回初始狀態。觸摸並按住 [Enter] 返回初始設定。

- 返回初始設定後，在 <Initial Settings> 畫面上調整設定。

## <Serial Number>

(僅對應 KW-V340BT 區域 3、KW-V340BTM 區域 2、KW-V440BT 區域 3 (印尼型號除外)、KW-V440BTM 區域 2)

顯示序列號。

## <Touch Panel Adjust>

調整螢幕上按鍵的觸摸位置。

按照指示觸摸左上方標記的中心 (①)，下方中央標記的中心 (②)，然後觸摸右上方標記的中心 (③)。

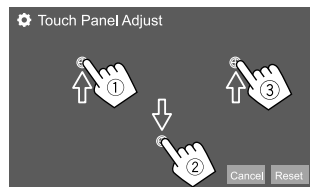

- 想要重置觸摸位置，觸摸 [Reset]。
- 想要取消當前操作，觸摸 [Cancel]。

# 設定

## <Steering Remote Control Setting>

為方向盤上遙控器的按鍵分配功能。

- 僅當汽車配備了電子方向盤遙控器時該功能才可用。
- 您只能在停好車時才可以註冊/更改功能。
- 如果您的方向盤遙控器不相容，那麼學習功能可能無法完成，並可能會出現錯誤訊息。

- 1 對應 <Steering Remote Control Setting> 觸摸 [Set]，以顯示設定畫面。
- 2 在方向盤遙控器上按住一個想要註冊或更改功能的按鍵。
- 3 選擇一個想要分配給所選按鍵的功能。

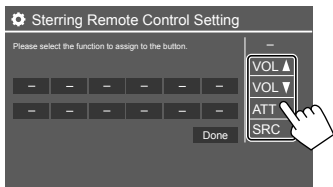

- 4 重複步驟 2 和 3 註冊其他按鍵。
- 5 觸摸 [Done] 完成設定。

- 本機可以同時註冊/更改所有按鍵的功能。若要這麼做，請依次按所有按鍵，按完所有按鍵後，觸摸 <Steering Remote Control Setting> 畫面上的 [Done]。但是，進行該操作後就無法再學習新功能了。
- 更改已學習過的功能時，請在步驟 3 中觸摸您想要更改的分配功能，然後從功能列表中觸摸以選擇新功能。
- 確認功能列表中可設定功能的內容。您無法編輯功能列表。

初始化設定：對應 <Steering Remote Control Setting> 觸摸 [Initialize]。

- 確認訊息出現。觸摸 [Yes]。
  - 想要取消初始化，觸摸 [No]。

## <System Information>

連接含有升級檔案的 USB 裝置之後便可升級系統。

- 想要獲得升級檔案，請訪問  
<<http://www.jvc.net/cs/car/>>。

將含有升級檔案的 USB 裝置連接至本機。

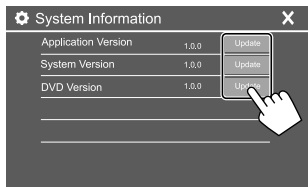

## <Application Version>

升級系統的應用程式。

## <System Version>

升級系統。

## <DVD Version>

升級 DVD 系統的應用程式。

系統升級開始。可能要稍等片刻。

如果升級成功，則“Update Completed”字樣會出現，然後重置本機。

- 升級過程中切勿斷開 USB 裝置的連接。
- 如果升級失敗，請關閉電源後再重新啟動，然後重新開始升級。
- 即使在升級過程中關閉電源，您也可以再在電源啟動後重新開始升級。升級將從頭開始。

## <Open Source Licenses>

顯示開源許可。

# 遙控器

KW-V340BT 區域 3、KW-V340BTM 區域 2、  
KW-V440BT 區域 3、KW-V440BTM 區域 2 附帶遙控器 RM-RK258。

- 對應 KW-V340BT 區域 4：想要使用遙控器，請選購遙控器 RM-RK258。

參閱隨遙控器附帶的使用說明書。

KW-V440BT/  
KW-V440BTM

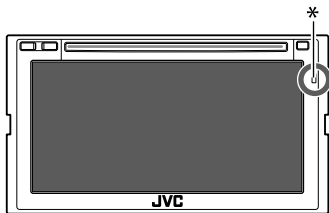

KW-V340BT/  
KW-V340BTM

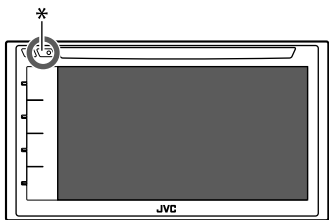

\* 遙控檢知器

切勿將遙控檢知器暴露於強光照射處（直射的陽光或人工光線）。

## 著手準備

### 取出電池絕緣片

從遙控器拉出電池絕緣片以啟用電池。

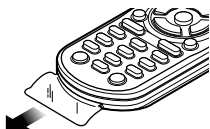

### 更換遙控器的電池

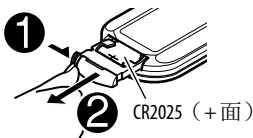

- 使用市售的鈕扣電池（CR2025）。
- 插入電池，正確對準 + 和 - 極。
  - 如果遙控器的有效性降低，更換電池。

## 警告

- 切勿吞嚥電池，否則會有化學灼傷的風險。隨本產品附帶的遙控器包含一枚硬幣/鈕扣電池。

如果吞下了硬幣/鈕扣電池，2 小時內就可能導致嚴重的內部灼傷並可能導致死亡。

不要讓兒童接觸新的和用過的電池。

如果電池艙未牢牢閉合，請停止使用產品並且不要讓兒童接觸產品。

如果您認為電池已被吞下或進入體內，請立即與醫生聯繫。

## 注意

- 切勿將電池靠近火源或置於直射陽光下。這麼做可能會導致火災，爆炸或產生過度的熱量。
- 切勿將遙控器放置在高溫的地方，如儀錶盤上。
- 錯誤更換鋰電池會有爆炸的危險。僅使用相同或同等類型的電池進行更換。

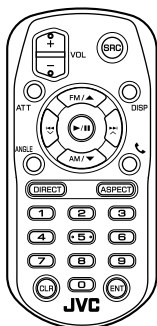

RM-RK258

將遙控器直接對準本機上的遙控檢知器。  
(第 41 頁)

## 基本操作

ATT	降低/恢復音量。
DISP	顯示當前播放源控制畫面。
FM/▲/AM/▼	<ul style="list-style-type: none"> <li>選擇波段。</li> <li>選擇標題/項目/資料夾。</li> </ul>
◀▶	<ul style="list-style-type: none"> <li>調諧器： <ul style="list-style-type: none"> <li>自動搜尋電台。(按)*</li> <li>手動搜尋電台。(按住)*</li> </ul> </li> <li>選擇一首曲目。(按)</li> </ul>
VOL +/VOL -	調整音量強度。

SRC	選擇播放源。
▶/	<ul style="list-style-type: none"> <li>開始/暫停播放。</li> <li>調諧器：切換搜尋模式 (AUTO1, AUTO2, MANU)。</li> </ul>
☎	接聽來電。
0 - 9	輸入一個號碼。
1 - 5	輸入預設電台號碼。
ANGLE	不用於本機。
ASPECT	<ul style="list-style-type: none"> <li>切換長寬比。</li> <li>想要查看當前長寬比設定，在觸摸屏上進行操作。(第 12 頁)</li> </ul>
DIRECT	進入直接搜尋模式。
CLR	清除錯誤輸入。

\* 搜尋方式因所選搜尋模式而異。

## 直接搜尋項目

收聽調諧設備時或在碟片播放過程中，您可以使用數字鍵直接搜尋電台頻率/章節/標題/資料夾/檔案/曲目。

- 想要從 VCD 選單搜尋曲目，請在 PBC 播放過程中執行操作。

- 按 **DIRECT** 進入搜尋模式。
  - 每次按 **DIRECT**，想要搜尋的項目進行切換。

- 按數字鍵選擇所需的項目(電台頻率/章節/標題/資料夾/檔案/曲目)。
  - 想要清除錯誤輸入，按 **CLR**。

- 按 **ENT** 進行確認。

退出搜尋模式：按 **DIRECT**。

## JVC Remote 應用程式

JVC Remote 是一款經由藍牙 (Bluetooth®)，像無線遙控器一樣，連接並控制相容的 JVC 接收機的應用程式。

您也可以使用 JVC Remote 應用程式從智能手機操作本機。

該應用程式可以在智能手機的螢幕上顯示本機的播放源訊息，並可讓用戶使用該應用程式的圖形用戶界面進行音頻設定。

當您的智能手機未與本機接上時，該應用程式也可用作免費的獨立音樂播放器應用程式。

- 關於詳情，請訪問

<[www.jvc.net/car/app/jvc\\_remote/](http://www.jvc.net/car/app/jvc_remote/)>。

# 安裝和連接

## ⚠ 警告

- 切勿將點火線（紅色）和電池線（黃色）與汽車底盤（接地線）相連接，可能會引起短路，進而導致火災。
- 切勿將保險絲與點火線（紅色）和電池線（黃色）斷開。電源必須經由保險絲與導線接上。
- 請務必將點火線（紅色）和電池線（黃色）與接有保險絲盒的電源相連。

## ⚠ 注意

- 將本機安裝至汽車的儀錶盤。
- 在使用本機時和剛結束使用本機後切勿觸摸本機的金屬零件。散熱片和外殼等金屬部分會變得很燙。
- 在屋頂較低的區域泊車時，關閉本機以收起天線。本機安裝在帶自動天線功能的車內時；當您啟動已接上天線控制線（ANT. CONT）的本機時，廣播天線會自動伸展。（第 45 頁）

## 安裝前

### ■ 安裝和連接的注意事項

- 本產品的安裝和接線作業需要技術和經驗。為了安全起見，請讓專業人員來完成安裝和接線作業。
- 安裝本機時請確保安裝角度不超過 30°。
- 確認將本機接地連接到直流 12V 電源的負極。
- 切勿將本機安裝在直射陽光下或過熱或過濕的地方。也避免將本機安裝在積滿灰塵或者濺起水花的地方。
- 切勿使用您自己的螺絲。只能使用附帶的螺絲。如果使用了錯誤的螺絲，可能會損壞本機。
- 本機安裝完成後，請確認汽車的煞車燈，方向燈和雨刷等是否運行正常。
- 將本機安裝到車內時，切勿用力按壓面板表面。否則可能會產生劃痕，損傷或發生故障。
- 如果電源沒有啟動（“Miswiring DC Offset Error”，“Warning DC Offset Error” 字樣顯示），表示揚聲器導線可能已經短路或接觸到汽車底盤，保護功能可能已經啟動。此種情況下，需要檢查揚聲器導線。
- 使所有電纜遠離散熱金屬零件。

- 如果汽車的點火開關不具有 ACC 位置，請將點火線連接到可用點火開關鑰匙通電和斷電的電源。如果將點火線接到恆定電壓的電源，如電池線，則電池電力可能會耗盡。
- 如果保險絲熔斷，首先確認導線沒有因為相互接觸而引起短路，然後用相同額定值的保險絲來更換舊保險絲。
- 用聚氯乙烯絕緣帶或其他類似的材料對未接上的導線進行絕緣。為了防止短路，切勿取下蓋子，亦不可讓電纜伸出接觸到未接上的導線或端子的末端。
- 利用電纜夾固定導線，並用聚氯乙烯絕緣帶包裹住與金屬零件接觸的導線，以保護導線並防止短路。
- 將揚聲器導線正確連接至相應的端子。如果共用 ⊖ 導線或將其接地連接到汽車的任何金屬部分，本機可能會損壞或無法正常運行。
- 只有兩個揚聲器接上至本機時，請將兩個連接器都連接至前置輸出端子，或者都連接至後置輸出端子（切勿混接前置和後置端子）。例如，如果將左置揚聲器的 ⊕ 連接器連接至前置輸出端子，切勿將 ⊖ 連接器連接至後置輸出端子。

## 安裝和連接

### ■ 用於安裝的零件清單

注意：該零件清單並不包括所有包裝內容。

- 1 配線束 (×1)
- 2 延長線, 2m (×1)
- 3 麥克風, 3m (×1)
- 4 平頭螺絲 (×6)
- 5 圓頭螺絲 (×6)
- 6 方向盤遙控線 (×1)
- 7 裝飾框 (×1)  
(僅對應 KW-V340BT 區域 3、KW-V340BT 區域 2、KW-V340BTM 區域 4)

### ■ 安裝步驟

- 1 拔出點火開關鑰匙，並拔開 ⊖ 電池。
- 2 為各個裝置正確連接輸入和輸出線。
- 3 連接配線束的揚聲器導線。
- 4 按以下順序連接配線束的導線：接地，電池，點火開關。
- 5 將配線束連接至本機。
- 6 將本機安裝在車內。  
確認本機已牢固安裝到位。如果本機不穩定，則可能發生故障（如可能跳音）。

- 7 重新連接 ⊖ 電池。
- 8 按顯示器面板上的重置鍵。（第 3 頁）
- 9 配置 <Initial Settings>。（第 4 頁）

### 安裝本機

#### ■ 使用從汽車拆卸的裝配架進行安裝

選擇適合裝配架的螺絲型號：平頭螺絲 (4) 或圓頭螺絲 (5)。

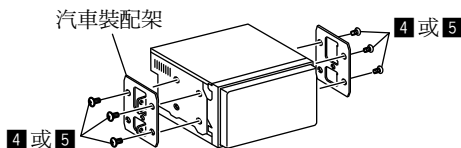

#### ■ 在豐田 (Toyota) 汽車上安裝

使用附帶的螺絲 (5) 安裝在汽車裝配架上。使用與汽車裝配架匹配的安裝孔 (A 或 B)。

側視

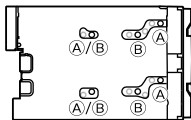

### 安裝裝飾框

(僅對應 KW-V340BT 區域 3、KW-V340BT 區域 2、KW-V340BTM 區域 4)

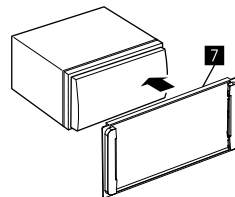

# 安裝和連接

## 接線

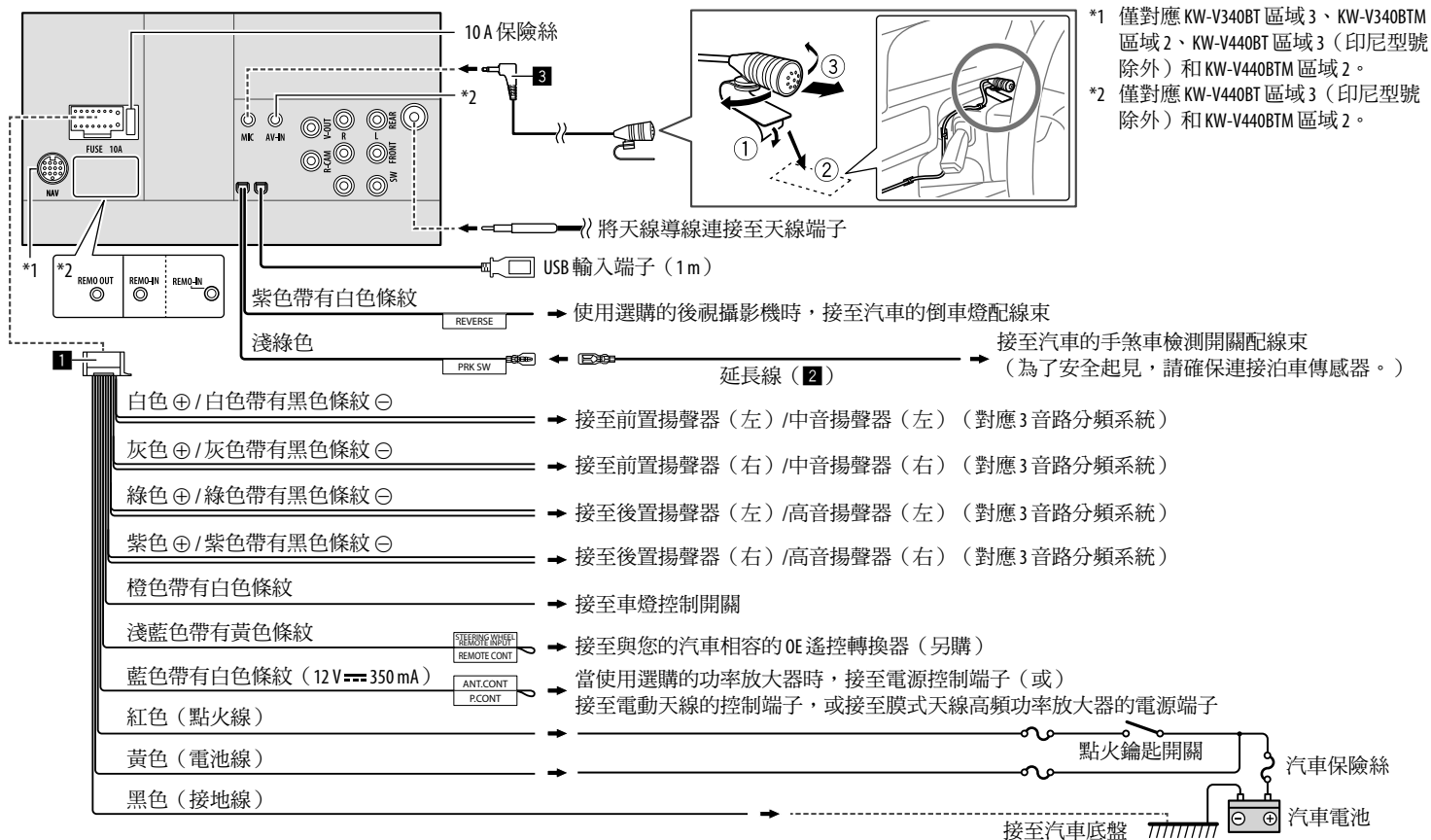

## 連接外接裝置

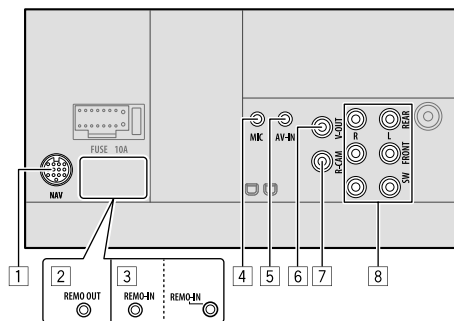

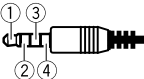
- 1 導航輸入 (NAV) \*1
- 2 第三方電視機輸出 (REMO OUT) \*2
- 3 方向盤遙控器輸入 (REMO-IN)
  - 使用方向盤遙控線 (6) 連接至汽車的方向盤遙控配線束。詳情請聯絡您的 JVC 經銷商。
- 4 麥克風輸入 (MIC) (第 45 頁)
- 5 影音輸入 (AV-IN)  
連接 4 極迷你插頭的以下種類：  

  - 1 左音頻
  - 2 右音頻
  - 3 接地
  - 4 色差影像
- 6 影像輸出 (V-OUT)
- 7 後視攝影機輸入 (R-CAM)

- 8 輸出端子\*3
    - 左輸出 (白色)
    - 右輸出 (紅色)REAR：後置揚聲器預輸出  
FRONT：前置揚聲器預輸出  
SW：重低音揚聲器預輸出
- 對應 3 音路分頻系統：**  
REAR：高音揚聲器預輸出  
FRONT：中音揚聲器預輸出  
SW：低音揚聲器預輸出

- \*1 僅對應 KW-V340BT 區域 3、KW-V340BTM 區域 2、KW-V440BT 區域 3 (印尼型號除外)、KW-V440BTM 區域 2。
- \*2 僅對應 KW-V440BT 區域 3 (印尼型號除外)、KW-V440BTM 區域 2。
- \*3 連接外接功率放大器時，將其接地線連接至汽車底盤，否則本機可能會損壞。

# 參考

## 保養

### 清潔本機

- 切勿使用任何溶劑 (如稀釋劑，輕油精等)，清潔劑或殺蟲劑。這可能損壞顯示器或本機。
- 用柔軟乾燥的布輕柔地擦拭面板。

### 保養碟片

- 切勿觸摸碟片的錄製面。
- 切勿向碟片黏貼膠帶等物質，或使用黏貼了膠帶的碟片。
- 切勿使用碟片用附件。
- 請從碟片的中心向外側擦拭。
- 請使用乾燥的硅布或軟布擦拭碟片。切勿使用任何溶劑。
- 將碟片從本機中取出時，請向水平方向拉出。
- 插入碟片前，請先除去中心孔及碟片邊緣的毛刺。

## 更多訊息

### 關於可播放的檔案

#### 音頻檔案

- 本機可以播放以下編解碼器和副檔名的檔案：
  - 對應碟片：MP3 (.mp3)，WMA (.wma)，WAV (.wav)，AAC (.m4a)
  - 對應 USB 大量儲存裝置：MP3 (.mp3)，WMA (.wma)，WAV (.wav)，AAC (.aac)，.m4a)，FLAC (.flac)



- 本機可以播放滿足以下條件的檔案：
  - 位元率：
    - MP3： 8 kbps – 320 kbps
    - WMA： 對應碟片：5 kbps – 320 kbps  
對應 USB：32 kbps – 192 kbps
    - AAC： 16 kbps – 320 kbps
  - 取樣頻率：
    - MP3： 16 kHz – 48 kHz
    - WMA： 8 kHz – 48 kHz
    - WAV： 44.1 kHz
    - AAC： 32 kHz – 48 kHz
    - FLAC： 8 kHz – 96 kHz
  - 以 VBR（可變位元率）錄製的檔案，並在顯示已過播放時間上會有差異
- 本機可以表示或顯示以下內容：
  - 標籤：
    - MP3：ID3 標籤（版本 1.0/1.1/2.2/2.3/2.4）
    - WMA 標籤
    - WAV 標籤
    - AAC 標籤
    - FLAC 標籤
  - 封套圖片：
    - 圖片大小：解晰度為 32 × 32 至 1 232 × 672
    - 數據大小：小於 500 KB
    - 檔案類型：JPEG
- 本機不能播放下列檔案：
  - 以 MP3i 和 MP3 PRO 格式編碼的 MP3 檔案。
  - 以 1/2 層編碼的 MP3 檔案。
  - 以無損的，專業的聲音格式編碼的 WMA 檔案。
  - 非基於 Windows Media® Audio 的 WMA 檔案。
  - 以 DRM 拷貝保護的 WMA/AAC 格式檔案。

- 以 FairPlay 拷貝保護的 AAC 檔案（除儲存於 iPod/iPhone 的檔案以外）。
- 包含如 AIFF，ATRAC3 等數據的檔案。

### 視訊檔案

- 本機可以播放以下編解碼器和副檔名的檔案：
  - DivX（.divx，.div，.avi）不論字母大小寫—大寫/小寫
  - MPEG1/MPEG2（.mpg，.mpeg）
- 符合以下條件的串流：
  - DivX：
    - 音頻：MP3 或杜比音頻
  - MPEG1/MPEG2：
    - 音頻：MPEG1 Audio Layer-2 或杜比音頻
    - 視訊：MPEG 系統/程序串流
- 其他可播放的情況：
  - DivX：位元率：8 Mbps（平均影像信號的最大值）
  - MPEG1/MPEG2：檔案格式：MP@ML（Main Profile at Main Level）/SP@ML（Simple Profile at Main Level）/MP@LL（Main Profile at Low Level）
  - 最大視訊檔案大小：2 GB
- 本機不能播放下列檔案：
  - 以交錯掃描模式編碼的 DivX 檔案。

### 圖像檔案

- 本機可以播放以下編解碼器和副檔名的檔案：
  - JPEG（.jpg，.jpeg）
- 其他可播放的情況：
  - 解晰度：32 × 32 至 8 192 × 7 680（顯示檔案可能需要一些時間，這取決於其解晰度。）
  - 基線式 JPEG 檔案

- 本機不能播放下列檔案：
  - 漸進 JPEG 檔案
  - 無損耗 JPEG 檔案

### ■ 關於碟片播放

#### 可播放碟片類型

- CD-DA：音頻 CD，文案 CD
- DVD 視訊：區碼：2、3 或 4（取決於國家和銷售區域）
- 雙層光碟：DVD 碟面
- VCD：視訊 CD（與 PBC 相容）
- 可錄製/可重複錄製的 DVD（DVD-R/RW，+R/+RW）
  - DVD 視訊：UDF bridge
  - ISO 9660 level 1，level 2，Romeo，Joliet
  - 其他可播放的格式：
    - 以多邊界格式錄製的 DVD-R（雙層光碟除外）
    - 已封片的 +R/+RW（僅視訊格式）
- 可錄製/可重複錄製的 CD（CD-R/RW）：
  - ISO 9660 level 1，level 2，Romeo，Joliet
- 其他訊息：
  - 播放 DVD 視訊時，不能從本機重現或輸出 DTS 聲訊。
  - 本機總共可以識別一張可錄製/可重複錄製的碟片中的 5 000 個檔案和 250 個資料夾（每個資料夾最多 999 個檔案）。
  - 僅可使用“已封片”的可錄製/可重複錄製的碟片。
  - 本機可以播放多重區段可錄製/可重複錄製的碟片；然而，播放時未關閉的區段將被跳過。

## 不可播放的碟片類型和格式

- DVD-音頻/DVD-ROM 碟片
- SVCD (超級視訊 CD) · CD-ROM · CD-I (CD-I 就緒) · DTS-CD
- DVD-R/RW 或 +R/+RW 上錄製的 MPEG4/DivX/AAC (.aac) /FLAC/MKV/DVD-VR/DVD+VR/DVD-RAM
- CD-R/RW 上錄製的 MPEG4/DivX/AAC (.aac) /FLAC/MKV
- DVD-RW 雙層光碟
- +RW 雙層光碟
- 與“CD 數位音訊”標準不相容的“DualDisc (雙層光碟)”的非 DVD 碟面。
- 非圓形的碟片。
- 錄製面有顏色或髒污的碟片。
- 未封片的可錄製/可反複錄製的碟片。
- 8 公分碟片。試圖使用轉換器插入這些碟片可能會導致故障。
- 基於其自身特性或錄製情況，某些可錄製/可反複錄製的碟片或檔案可能無法播放。

## 語言代碼 (對應 DVD 語言選擇)

AA	阿法爾語	GD	蘇格蘭語
AB	阿布哈茲語	GL	加利西亞語
AF	南非利堪斯語	GN	瓜拉尼語
AM	阿姆哈拉語	GU	古吉拉特語
AR	阿拉伯語	HA	豪薩語
AS	阿薩姆語	HI	印地語
AY	埃馬拉語	HR	克羅地亞語
AZ	阿塞拜疆語	HU	匈牙利語
BA	巴什基爾語	HY	亞美尼亞語
BE	白俄羅斯語	IA	國際語 A
BG	保加利亞語	IE	國際語 E
BH	比哈爾語	IK	依努庇克語
BI	比斯拉瑪語	IN	印尼語
BN	孟加拉語	IS	冰島語
BO	藏語	IW	希伯來語
BR	布列塔尼語	JA	日語
CA	加泰隆語	JJ	依地語
CO	科西嘉語	JW	爪哇語
CS	捷克語	KA	格魯吉亞語
CY	威爾士語	KK	哈薩克語
DZ	不丹語	KL	格陵蘭語
EL	希臘語	KM	柬埔寨語
EO	世界語	KN	坎納達語
ET	愛沙尼亞語	KO	朝鮮語 (KOR)
EU	巴斯克語	KS	克什米爾語
FA	波斯語	KU	庫爾德語
FI	芬蘭語	KY	吉爾吉斯語
FJ	斐濟語	LA	拉丁語
FO	法羅斯語	LN	林加拉語
FY	弗里西亞語	LO	老撾語
GA	愛爾蘭語	LT	立陶宛語

LV	拉托維亞語	SM	薩摩亞語
MG	馬達加斯加語	SN	紹納語
MI	毛利語	SO	索馬裡語
MK	馬其頓語	SQ	阿爾巴尼亞語
ML	馬拉亞拉姆語	SR	塞爾維亞語
MN	蒙古語	SS	塞斯瓦替語
MO	摩爾達維亞語	ST	塞索托語
MR	馬拉提語	SU	蘇丹語
MS	馬來語 (MAY)	SW	斯瓦希利語
MT	馬爾他語	TA	泰米爾語
MY	緬甸語	TE	泰盧固語
NA	瑙魯語	TG	塔吉克語
NE	尼泊爾語	TH	泰國語
NO	挪威語	TI	提格里尼亞語
OC	奧克西唐語	TK	土庫曼語
OM	(阿梵)奧洛冥語	TL	塔加路族語
OR	奧利亞語	TN	塞茨瓦納語
PA	旁遮普語	TO	湯加語
PL	波蘭語	TR	土耳其語
PS	普什圖語	TS	從咖語
QU	凱楚亞語	TT	韃靼語
RM	利托-羅曼語	TW	特維語
RN	基隆迪語	UK	烏克蘭語
RO	羅馬尼亞語	UR	烏爾都語
RW	基尼阿萬達語	UZ	烏茲別克語
SA	梵語	VI	越南語
SD	信德語	VO	沃拉普克語
SG	桑戈語	WO	沃洛夫語
SH	塞爾維亞-克羅地亞語	XH	科薩語
SI	僧加羅語	YO	約魯巴語
SK	斯洛伐克語	ZU	祖魯語
SL	斯洛文尼亞語		

## ■ 關於 USB 播放

### 重要

確認已做好重要數據的備份以防止丟失數據。  
本公司不對使用本機時裝置中儲存的任何數據的遺失承擔責任。

### USB 裝置上的可播放檔案

- 本機可以播放儲存在 USB 大量儲存裝置上的檔案的以下類型。
  - JPEG/Divx/MPEG1/MPEG2/MP3/WMA/WAV/AAC (.aac/.m4a) /FLAC
- 本機可以識別：
  - 共 5 000 個檔案
  - 250 個資料夾（對應視訊檔案），每個資料夾最多 999 個檔案
  - 250 個資料夾（對應照片檔案），每個資料夾最多 999 個檔案
  - 999 個資料夾（對應音頻檔案），每個資料夾最多 999 個檔案
- 字母數最多為（當字母為單字節時）：
  - 資料夾名稱：50 個字母
  - 檔案名稱：50 個字母

### 使用 USB 裝置的注意事項

- 若影響駕駛安全，請避免使用 USB 裝置。
- 當利用 USB 電纜連接時，使用 USB 2.0 電纜。

- 在連接 USB 裝置時受到靜電干擾可能會引起裝置播放不正常。此種情況下，拔開 USB 裝置後再重置本機和 USB 裝置。
- 切勿在“Reading”字樣在螢幕上顯示時反復拔出和連接 USB 裝置。
- 對應某些 USB 裝置，操作和電源可能無法按想要的方式進行。
- 切勿將 USB 裝置放置在車內，曝露於直射陽光下或高溫的位置，以防止引起裝置變形或損壞。

### 不可播放的 USB 裝置

- 當使用 USB 延長線時，本機可能無法正常播放 USB 裝置中的檔案。
- 具備如數據安全功能等特殊功能的 USB 裝置不能與本機使用。
- 切勿使用 2 個或更多分區的 USB 裝置。
- 基於 USB 裝置和連接端口的形狀，某些 USB 裝置可能無法正確連接或連接可能鬆動。
- 本機可能無法識別插入 USB 讀卡器的記憶卡。

## ■ 關於 iPod/iPhone

### 重要

確認已做好重要數據的備份以防止丟失數據。  
本公司不對使用本機時裝置中儲存的任何數據的遺失承擔責任。

### 可以接上的 iPod/iPhone

- 經由 USB 端子：
  - Made for
    - iPod nano (7th Generation)
    - iPod touch (6th Generation)
    - iPod touch (5th Generation)
    - iPhone 7 Plus
    - iPhone 7
    - iPhone SE
    - iPhone 6S Plus
    - iPhone 6S
    - iPhone 6 Plus
    - iPhone 6
    - iPhone 5S
    - iPhone 5C
    - iPhone 5
    - iPhone 4S
- 經由藍牙：
  - Made for
    - iPod touch (6th Generation)
    - iPod touch (5th Generation)
    - iPhone 7 Plus
    - iPhone 7
    - iPhone SE
    - iPhone 6S Plus
    - iPhone 6S
    - iPhone 6 Plus
    - iPhone 6
    - iPhone 5S
    - iPhone 5C
    - iPhone 5
    - iPhone 4S

## 使用 iPod/iPhone 的注意事項

- 當操作 iPod/iPhone 時，某些操作可能無法正常或按意願進行。此種情況下，訪問以下 JVC 網站：<http://www.jvc.net/cs/car/>
- 當您啟動本機時，iPod/iPhone 從本機進行充電。
- 文案訊息可能無法正確顯示。
- 對應某些 iPod/iPhone 型號，在操作過程中其性能可能不正常或不穩定。此種情況下，拔開 iPod/iPhone 裝置，然後對其進行檢查。如果性能沒有提高或運行緩慢，請重置 iPod/iPhone。

所出現的問題並不總是嚴重的故障。在洽詢維修服務中心之前，請首先檢查下述要點。

- 對應外接裝置的操作，另參閱隨用於連接的轉換器附帶的說明書（和隨外接裝置附帶的說明書）。

## 一般

### 揚聲器不發出聲訊。

- 將音量調至最佳強度。
- 檢查導線和線路連接。

### 畫面上不顯示圖像。

- 打開畫面。（第 4 頁）

### 本機完全不工作。

- 重置本機。（第 3 頁）

### 遙控器\*不工作。

- 更換電池。

\* 對應 KW-V340BT 區域 4：另購遙控器 RM-RK258。

### “No Signal” / “No Video Signal” 字樣出現。

- 在接上 AV-IN 輸入端子的外接裝置上開始播放。
- 檢查導線和線路連接。
- 傳入的信號太弱。

### “Miswiring DC Offset Error” / “Warning DC Offset Error” 字樣出現。

- 某根揚聲器導線短路或與汽車底盤碰觸。正確連接揚聲器導線或使其絕緣，然後重置本機。

### “Parking off” 字樣出現。

- 未進行泊車制動時播放圖像不顯示。

### “No Navigation” 字樣出現。

- 未接上導航裝置。

## 碟片

### 不能播放可錄製/可反複錄製碟片。

- 裝入已封片的碟片。
- 使用您用來錄音的裝置將碟片封片。

### 可錄製/可反複錄製碟片上的曲目不能跳播。

- 裝入已封片的碟片。
- 使用您用來錄音的裝置將碟片封片。

### 不能開始播放。

- 本機不支援檔案的格式。

### 外接顯示器上不出現圖像。

- 正確連接影像線。
- 在外接顯示器上選擇正確的輸入。

### DivX/MPEG1/MPEG2/MP3/WMA/WAV/AAC 碟片無法播放。

- 在合適的碟片上用相容的應用程式錄製曲目。（第 47 頁）
- 為檔案名稱增加合適的副檔名。

### 無法按照您想要的順序播放可錄製/可反複錄製碟片上的曲目。

- 播放順序可能與使用其他播放機播放的順序不同。

## 故障排除

“Region Code Error”字樣出現。

- 您裝入了區碼不正確的 DVD 影像光碟。裝入區碼正確的碟片。

### USB

“Reading”字樣不從畫面上消失。

- 關閉電源再重新啟動。

當播放曲目時，聲訊有時中斷。

- 曲目沒有正確複製到 USB 裝置上。重新複製曲目，並再試一次。

無法按照您想要的順序播放曲目。

- 播放順序可能與使用其他播放機播放的順序不同。

當您在聆聽另一個播放源時連接 USB 裝置，播放源不切換至“USB”，或者當您連接 USB 裝置時“USB Device Error”字樣出現。

- USB 端口的功耗超過設計限制。
- 關閉電源並拔下 USB 裝置。然後，啟動電源，再重新連接 USB 裝置。
- 如果這麼做不解決不了問題，請關閉電源，再重新啟動電源（或重置本機），然後再更換另一個 USB 裝置。

### Android

播放過程中無法聽到聲訊。

- 重新連接 Android 裝置。
- 當 <Android Setup> 設定為 [AUDIO MODE] 時，請開啟 Android 裝置上的任意一個媒體播放機應用程式，然後開始播放。

僅從 Android 裝置輸出聲訊。

- 當 <Android Setup> 設定為 [AUDIO MODE] 時，請重新開啟當前的媒體播放機應用程式或使用其他的媒體播放機應用程式。
- 重啟 Android 裝置。
- 如果這沒有解決問題，則表示接上的 Android 裝置無法將聲音信號路由至本機。

當 <Android Setup> 設定為 [AUTO MODE] 時無法播放。

- 確認 Android 裝置上已安裝 JVC Music Play 應用程式。
- 重新連接 Android 裝置並選擇適當的控制模式。
- 如果這沒有解決問題，則表示接上的 Android 裝置不支援自動模式。

“NO DEVICE”或“READING”字樣持續閃爍。

- 關閉 Android 裝置上的開發者選項。
- 重新連接 Android 裝置。
- 如果這沒有解決問題，則表示接上的 Android 裝置不支援自動模式。

### iPod/iPhone

揚聲器不發出聲訊。

- 拔開 iPod/iPhone，然後重新連接。
- 選擇另一個播放源，然後重新選擇“iPod”。

iPod/iPhone 不能啟動或根本無法工作。

- 檢查連接。
- 更新固件版本。
- 為電池充電。
- 重置 iPod/iPhone。

聲訊失真。

- 停用本機或 iPod/iPhone 上的等化器。

產生大量噪音。

- 關閉（不勾選）iPod/iPhone 上的“VoiceOver”。關於詳情，請訪問 <<http://www.apple.com>>。

當播放含有插圖的曲目時，無法進行任何操作。

- 在插圖裝載後操作本機。

“Authorization Error”字樣出現。

- 檢查接上的 iPod/iPhone 是否與本機相容。（第 49 頁）

### 調諧器

SSM 自動預設無效。

- 手動儲存電台。（第 18 頁）

收聽廣播時有靜電干擾。

- 將天線連接牢固。

## 故障排除

### AV-IN

畫面上不出現圖像。

- 如果沒有啟動影像裝置，將其啟動。
- 正確連接影像裝置。

### Spotify

應用程式不工作。

- 您的 iPod touch/iPhone/Android 上的應用程式不是最新版本。升級應用程式。

### Pandora\*/Spotify

應用程式不工作。

- 您的 iPod touch/iPhone/Android 上的應用程式不是最新版本。升級應用程式。

“Please update Pandora App” 字樣出現。

- 您的 iPod touch/iPhone/Android 上的 Pandora 應用程式不是最新版本。升級應用程式。

“Please check device.” 字樣出現。

- 您的 iPod touch/iPhone/Android 上的 Pandora 應用程式未開啟。
- 接上的裝置中未安裝 Pandora 應用程式。
- Pandora 應用程式發生了錯誤。

“Login Error” 字樣出現。

- 您未登錄到 Pandora 中。

“No skips remaining” 字樣出現。

- 無法再跳過歌曲。

“Failed to save your thumb rating” 字樣出現。

- 喜愛/不喜愛功能被禁用。

“No Station” 字樣出現。

- 沒有可用的電台。

“No Active Station” 字樣出現。

- 沒有正在播放的電台。

“Station limit reached” 字樣出現。

- 電台列表已滿，無法再註冊電台。

“Failed to save your bookmark” 字樣出現。

- 本機保存書籤失敗。再次嘗試該操作。

“Limited Connectivity” 字樣出現。

- 無法建立與 Pandora 應用程式的連接。

“Pandora not available” 字樣出現。

- 您無法從正試圖訪問 Pandora 的地區使用 Pandora 應用程式。

“Try again later” 字樣出現。

- Pandora 服務器正在維護。

“Station does not exist” 字樣出現。

- 所選電台已被另一個裝置刪除或已過期。

“Cannot create a Station” 字樣出現。

- 在只讀模式下或未建立網絡連接時，您無法創建電台。

\* 僅對應 KW-V340BT 區域 4。

### 藍牙

電話音質不佳。

- 減少本機和藍牙移動電話間的距離。
- 將汽車開至信號更好接收的地方。

在使用藍牙音頻播放機的過程中，聲訊發生中斷或跳動。

- 減少本機和藍牙音頻播放機間的距離。拔開為藍牙電話接上的裝置。
- 關閉，然後啟動本機。  
(當聲訊沒有恢復時) 再一次連接播放機。

接上的音頻播放機無法控制。

- 檢查接上的音頻播放機是否支援 AVRCP (音頻/視訊遠程控制配置檔案)。

藍牙裝置不能檢測到本機。

- 再次從藍牙裝置進行搜尋。

本機無法與藍牙裝置進行配對。

- 對應與藍牙 2.1 相容的裝置：  
使用 PIN 碼註冊裝置。(第 31 頁)
- 對應與藍牙 2.0 相容的裝置：  
為本機和目標裝置輸入相同的 PIN 碼。如果使用說明書中沒有指出裝置的 PIN 碼，嘗試“0000”或“1234”。
- 關閉，然後啟動藍牙裝置。

出現迴音或雜訊。

- 調整麥克風裝置的位置。
- 調整迴音音量或雜訊抑制音量。(第 28 頁)

## 故障排除

當您嘗試將通訊錄複製到本機時，本機沒有反應。

→ 您可能嘗試複製了（與儲存）相同的條目至本機。

“Connection Error”字樣出現。

→ 裝置已註冊，但連接失敗。連接註冊的裝置。（第 27 頁）

“Please Wait...”字樣出現。

→ 本機正在為使用藍牙功能做準備。如果訊息不出現，關閉並啟動本機，然後再次連接該裝置（或重置本機）。

“No Voice Device”字樣出現。

→ 接上的移動電話沒有語音識別系統。

“No Data”字樣出現。

→ 接上的藍牙電話中沒有通訊錄數據。

“Initialize Error”字樣出現。

→ 本機初始化藍牙模塊失敗。再次嘗試該操作。

“Dial Error”字樣出現。

→ 撥號失敗。再次嘗試該操作。

“Hung Up Error”字樣出現。

→ 通話尚未結束。停下汽車，然後使用接上的移動電話結束通話。

“Pick Up Error”字樣出現。

→ 本機接聽電話失敗。

## 規格

### 顯示器部分

圖像尺寸 （寬 × 高）	KW-V340BT/KW-V340BTM： 6.2 英吋（對角線）寬 137.5 mm × 77.2 mm
	KW-V440BT/KW-V440BTM： 6.75 英吋（對角線）寬 151.8 mm × 79.68 mm
顯示系統	穿透型 TN 液晶顯示面板
驅動系統	TFT 主動矩陣系統
像素數	1 152 000 （800H × 480V × RGB）
有效像素	99.99%
像素排列	RGB 條形排列
背光源	LED

### USB 接口部分

USB 標準	USB 2.0 全速/高速
相容裝置	大量儲存
檔案系統	FAT 16/32
最大電流	DC 5 V  1.5 A
D/A 轉換器	24 位元
音頻解碼器	MP3/WMA/AAC (.aac/.m4a) / WAV/FLAC
視訊解碼器	DivX/MPEG1/MPEG2/JPEG

### DVD 播放機部分

D/A 轉換器	24 位元
音頻解碼器	線性 PCM/杜比音頻/MP3/ WMA/WAV/AAC (.m4a)
視訊解碼器	DivX/MPEG1/MPEG2/JPEG
抖晃率	小到不可測量
頻率響應	96 kHz 取樣： 20 Hz 至 22 000 Hz 48 kHz 取樣： 20 Hz 至 22 000 Hz 44.1 kHz 取樣： 20 Hz 至 20 000 Hz
總諧波失真	0.010%（1 kHz）
訊噪比	99 dB（DVD-視訊 96 kHz）
動態範圍	99 dB（DVD-視訊 96 kHz）
碟片格式	DVD-視訊/VIDEO-CD/CD-DA
取樣頻率	44.1 kHz/48 kHz/96 kHz
量子化位數	16 位元/20 位元/24 位元

# 規格

## FM 調諧器部分

頻率範圍	87.5 MHz 至 108.0 MHz (50 kHz)
有效靈敏度 (訊噪比：30 dB， 22.5 kHz)	6.2 dBf (0.56 $\mu$ V/75 $\Omega$ )
靜噪靈敏度 (訊噪比：46 dB， 22.5 kHz)	15.2 dBf (1.58 $\mu$ V/75 $\Omega$ )
頻率響應 ( $\pm$ 3.0 dB)	30 Hz 至 15 kHz
訊噪比	68 dB (MONO)
選擇性 ( $\pm$ 400 kHz)	> 80 dB
立體聲分隔頻率	40 dB (1 kHz)

## AM 調諧器部分

頻率範圍	KW-V340BT 區域 3/ KW-V440BT 區域 3： 531 kHz 至 1 611 kHz (9 kHz)  KW-V340BTM 區域 2/ KW-V440BTM 區域 2： 531 kHz 至 1 602 kHz (9 kHz)  KW-V340BT 區域 4： 531 kHz 至 1 701 kHz (9 kHz)
有效靈敏度	28.5 dB $\mu$

## 藍牙部分

技術	藍牙 3.0
頻率	2.402 GHz 至 2.480 GHz
輸出功率	+4 dBm (MAX)， 0 dBm (AVE)，2 級功率
最大通訊範圍	可視距離約 10 m
音頻編解碼器	SBC/AAC
配置檔案	HFP (免持聽筒配置檔案) 1.6 A2DP (進階音頻傳輸配置檔案) 1.3 AVRCP (音頻/視訊遠程控制配置檔案) 1.5 GAP (通用訪問配置檔案) PBAP (通訊錄訪問配置檔案) 1.2 SDP (服務發現配置檔案) SPP (序列端口配置檔案) 1.2

## DSP 部分

等化器	13 波段
波段	頻率 (Hz) (BAND1 - 13)： 62.5/100/160/250/400/630/1k/ 1.6k/2.5k/4k/6.3k/10k/16k 強度： -09 至 +09 (-9 dB 至 +9 dB) Q：1.35/1.5/2.0

HPF (高通濾波器)	頻率 (Hz)： 直通/30/40/50/60/70/80/90/ 100/120/150/180/220/250 斜率 (dB/Oct.)： -6/-12/-18/-24 增益 (dB)： -8/-7/-6/-5/-4/-3/-2/-1/0
-------------	---

LPF (低通濾波器)	頻率 (Hz)： 30/40/50/60/70/80/90/100/ 120/150/180/220/250/ 直通 斜率 (dB/Oct.)： -6/-12/-18/-24 增益 (dB)： -8/-7/-6/-5/-4/-3/-2/-1/0
-------------	---

## 視訊部分

外接影像輸入的彩色制式	NTSC/PAL
外接影像輸入強度 (RCA 插孔) / (迷你插孔)	1 V <sub>p-p</sub> /75 $\Omega$
影像輸出強度 (RCA 插孔)	1 V <sub>p-p</sub> /75 $\Omega$
類比 RGB 輸入	KW-V340BT 區域 3/ KW-V340BTM 區域 2/ KW-V440BT 區域 3 (印尼型號除外) / KW-V440BTM 區域 2： 0.7 V <sub>p-p</sub> /75 $\Omega$



# 規格

---

## ■ 音頻部分

最大功率 (前 & 後)	50 W × 4
全帶寬功率 (前 & 後)	22 W × 4 (不超過 1% THD)
預輸出強度	4 V/10 kΩ
預輸出阻抗	≤ 600 Ω
揚聲器阻抗	4 Ω 至 8 Ω

## ■ 一般

操作電壓	14.4 V (10.5 V 至 16 V 容限)
最大消耗電流	10 A
安裝尺寸 (主機) (寬 × 高 × 深)	178 mm × 100 mm × 162 mm
操作溫度範圍	-10°C 至 +60°C
重量 (主機)	1.7 kg

設計和規格若有變更，恕不另行通知。

## 商標和許可

- Dolby, Dolby Audio and the double-D symbol are trademarks of Dolby Laboratories.
- “DVD Logo” is a trademark of DVD Format/Logo Licensing Corporation registered in the US, Japan and other countries.
- The “AAC” logo is a trademark of Dolby Laboratories.
- Microsoft and Windows Media are either registered trademarks or trademarks of Microsoft Corporation in the United States and/or other countries.
- “Made for iPod,” and “Made for iPhone” mean that an electronic accessory has been designed to connect specifically to iPod, or iPhone, respectively, and has been certified by the developer to meet Apple performance standards.  
Apple is not responsible for the operation of this device or its compliance with safety and regulatory standards. Please note that the use of this accessory with iPod, or iPhone may affect wireless performance. iPhone, iPod, iPod classic, iPod nano, and iPod touch are trademarks of Apple Inc., registered in the U.S. and other countries.
- Lightning is a trademark of Apple Inc.
- This item incorporates copy protection technology that is protected by U.S. patents and other intellectual property rights of Rovi Corporation. Reverse engineering and disassembly are prohibited.
- Font for this product is designed by Ricoh.
- Android is a trademark of Google Inc.
- The Bluetooth® word mark and logos are registered trademarks owned by Bluetooth SIG, Inc. and any use of such marks by JVC KENWOOD Corporation is under license. Other trademarks and trade names are those of their respective owners.

- THIS PRODUCT IS LICENSED UNDER THE AVC PATENT PORTFOLIO LICENSE FOR THE PERSONAL USE OF A CONSUMER OR OTHER USES IN WHICH IT DOES NOT RECEIVE REMUNERATION TO  
(i) ENCODE VIDEO IN COMPLIANCE WITH THE AVC STANDARD (“AVC VIDEO”) AND/OR (ii) DECODE AVC VIDEO THAT WAS ENCODED BY A CONSUMER ENGAGED IN A PERSONAL ACTIVITY AND/OR WAS OBTAINED FROM A VIDEO PROVIDER LICENSED TO PROVIDE AVC VIDEO. NO LICENSE IS GRANTED OR SHALL BE IMPLIED FOR ANY OTHER USE. ADDITIONAL INFORMATION MAY BE OBTAINED FROM MPEG LA, L.L.C. SEE [HTTP://WWW.MPEGLA.COM](http://www.mpegla.com)
- SPOTIFY and the Spotify logo are among the registered trademarks of Spotify AB.
- Pandora, the Pandora logo, and the Pandora trade dress are trademarks or registered trademarks of Pandora Media, Inc., used with permission.
- libFLAC  
Copyright (C) 2000-2009 Josh Coalson  
Copyright (C) 2011-2013 Xiph.Org Foundation  
Redistribution and use in source and binary forms, with or without modification, are permitted provided that the following conditions are met:
  - Redistributions of source code must retain the above copyright notice, this list of conditions and the following disclaimer.
  - Redistributions in binary form must reproduce the above copyright notice, this list of conditions and the following disclaimer in the documentation and/or other materials provided with the distribution.
  - Neither the name of the Xiph.org Foundation nor the names of its contributors may be used to endorse or promote products derived from this software without specific prior written permission.

THIS SOFTWARE IS PROVIDED BY THE COPYRIGHT HOLDERS AND CONTRIBUTORS “AS IS” AND ANY EXPRESS OR IMPLIED WARRANTIES, INCLUDING, BUT NOT LIMITED TO, THE IMPLIED WARRANTIES OF MERCHANTABILITY AND FITNESS FOR A PARTICULAR PURPOSE ARE DISCLAIMED. IN NO EVENT SHALL THE FOUNDATION OR CONTRIBUTORS BE LIABLE FOR ANY DIRECT, INDIRECT, INCIDENTAL, SPECIAL, EXEMPLARY, OR CONSEQUENTIAL DAMAGES (INCLUDING, BUT NOT LIMITED TO, PROCUREMENT OF SUBSTITUTE GOODS OR SERVICES; LOSS OF USE, DATA, OR PROFITS; OR BUSINESS INTERRUPTION) HOWEVER CAUSED AND ON ANY THEORY OF LIABILITY, WHETHER IN CONTRACT, STRICT LIABILITY, OR TORT (INCLUDING NEGLIGENCE OR OTHERWISE) ARISING IN ANY WAY OUT OF THE USE OF THIS SOFTWARE, EVEN IF ADVISED OF THE POSSIBILITY OF SUCH DAMAGE.

### • DIVX

- This DivX Certified® device can play DivX® Home Theater video files up to 576p (including .avi, divx). Download free software at [www.divx.com](http://www.divx.com) to create, play and stream digital video.
- DivX®, DivX Certified® and associated logos are trademarks of DivX, LLC and are used under license.



關於更新的訊息（最新的使用說明書，系統更新，新功能等），請訪問以下網站：

[<http://www.jvc.net/cs/car/>](http://www.jvc.net/cs/car/)



**DIVX**

**DVD**  
VIDEO



Spotify®

**pandora**®



**DOLBY AUDIO**™

