



ESPAÑOL

MONITOR CON RECEPTOR

# MANUAL DE INSTRUCCIONES

JVCKENWOOD Corporation

---

## KW-M540BT

En este manual de instrucciones se describen los modelos citados más arriba. La disponibilidad de los modelos y de las características (funciones) depende del país y zona de venta.

B5A-2154-22 (E)

# Aviso importante

Antes de utilizar el producto y para garantizar su uso correcto, lea completamente este manual.

En especial, lea y acate las **ADVERTENCIAS** y **PRECAUCIONES** incluidas en este manual.

Guarde el manual en un lugar seguro y accesible para futuras consultas.

## ADVERTENCIAS

**Para evitar daños y accidentes**

- NO instale ningún receptor o tienda ningún cable en una ubicación donde;
  - puede obstaculizar las maniobras del volante de dirección y de la palanca de cambios.
  - puede obstaculizar la operación de los dispositivos de seguridad, como por ejemplo, bolsas de aire.
  - donde pueda obstruir la visibilidad.
- NO eleve demasiado el nivel de volumen, ya que bloqueará los sonidos exteriores dificultando la conducción pudiendo provocar también, pérdida de audición.
- NO opere la unidad mientras maneja. Si es necesario operar la unidad mientras maneja, asegúrese de mirar atentamente en todas las direcciones.
- Detenga el automóvil antes de efectuar cualquier operación complicada.
- El conductor no debe mirar el monitor mientras conduce.

## PRECAUCIONES

**Cuidado de la unidad**

- Si ha dejado el automóvil estacionado durante largo tiempo en un sitio cálido o frío, no opere la unidad hasta que se normalice la temperatura del habitáculo.

**Cuidado del monitor**

- El monitor incorporado a esta unidad ha sido fabricado con tecnología de alta precisión, pero puede contener algunos puntos inefectivos. Estos es inevitable y no es ningún signo de anomalía.
- No exponga el monitor a la luz directa del sol.
- No opere el panel táctil utilizando un bolígrafo o una herramienta similar puntiaguda.  
Toque las teclas del panel táctil directamente con su dedo (sáquese el guante, si lo tiene puesto).
- Cuando la temperatura sea muy baja o muy alta...
  - Ocurren cambios químicos en el interior, produciendo un mal funcionamiento.
  - Puede suceder que las imágenes no aparezcan claramente o que se muevan con lentitud. En tales entornos, puede suceder que las imágenes no estén sincronizadas con el sonido, o que la calidad del sonido se deteriore.

**Acercas del ajuste de volumen**

- Los dispositivos digitales producen muy poco ruido al compararse con otras fuentes. Baje el volumen antes de reproducir estas fuentes digitales para evitar daños en los altavoces resultantes de un repentino aumento del nivel de salida.

## Aviso importante

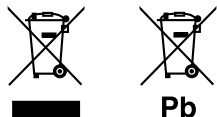

### Información acerca de la eliminación de equipos eléctricos, electrónicos y baterías al final de su vida útil (aplicable a los países que hayan adoptado sistemas independientes de recogida de residuos)

Los productos y las pilas con el símbolo (cubo de basura tachado) no podrán ser desechados como residuos domésticos.

Las pilas y los equipos eléctricos y electrónicos usados se deben reciclar en instalaciones que gestionen tales elementos y residuos.

Póngase en contacto con la autoridad local para obtener detalles acerca de una planta de reciclaje cercana.

Un reciclaje y tratamiento de residuos correcto ayudará a conservar los recursos a la vez que evitará efectos perjudiciales para nuestra salud y el medio ambiente.

Nota: El símbolo "Pb", debajo del símbolo de las pilas, indica que esta pila contiene plomo.



**Declaración de conformidad con respecto a la Directiva RE 2014/53/EU**

**Declaración de conformidad con respecto a la Directiva RoHS 2011/65/EU**

#### Fabricante:

JVC KENWOOD Corporation  
3-12, Moriya-cho, Kanagawa-ku, Yokohama-shi,  
Kanagawa, 221-0022, Japan

#### Representante en la UE:

JVCKENWOOD Deutschland GmbH  
Konrad-Adenauer-Allee 1-11, 61118 Bad Vilbel,  
GERMANY

#### English

Hereby, JVCKENWOOD declares that the radio equipment "KW-M540BT" is in compliance with Directive 2014/53/EU.

The full text of the EU declaration of conformity is available at the following internet address:  
<http://www.jvc.net/cs/car/eudoc/>

#### Français

Par la présente, JVCKENWOOD déclare que l'équipement radio « KW-M540BT » est conforme à la directive 2014/53/UE.

L'intégralité de la déclaration de conformité UE est disponible à l'adresse Internet suivante :  
<http://www.jvc.net/cs/car/eudoc/>

#### Deutsch

Hiermit erklärt JVCKENWOOD, dass das Funkgerät "KW-M540BT" der Richtlinie 2014/53/EU entspricht. Der volle Text der EU-Konformitätserklärung steht unter der folgenden Internetadresse zur Verfügung:  
<http://www.jvc.net/cs/car/eudoc/>

#### Nederlands

Hierbij verklaart JVCKENWOOD dat de radioapparaatuur "KW-M540BT" in overeenstemming is met Richtlijn 2014/53/EU.

De volledige tekst van de EU-verklaring van overeenstemming is te vinden op het volgende internetadres:  
<http://www.jvc.net/cs/car/eudoc/>

## Aviso importante

### Italiano

Con la presente, JVCKENWOOD dichiara che l'apparecchio radio "KW-M540BT" è conforme alla Direttiva 2014/53/UE.

Il testo integrale della dichiarazione di conformità UE è disponibile al seguente indirizzo internet:  
<http://www.jvc.net/cs/car/eudoc/>

### Español

Por la presente, JVCKENWOOD declara que el equipo de radio "KW-M540BT" cumple la Directiva 2014/53/EU. El texto completo de la declaración de conformidad con la UE está disponible en la siguiente dirección de internet:  
<http://www.jvc.net/cs/car/eudoc/>

### Português

Deste modo, a JVCKENWOOD declara que o equipamento de rádio "KW-M540BT" está em conformidade com a Diretiva 2014/53/UE. O texto integral da declaração de conformidade da UE está disponível no seguinte endereço de internet:  
<http://www.jvc.net/cs/car/eudoc/>

### Polska

Niniejszym, JVCKENWOOD deklaruje, że sprzęt radiowy "KW-M540BT" jest zgodny z dyrektywą 2014/53/UE. Pełny tekst deklaracji zgodności EU jest dostępny pod adresem:  
<http://www.jvc.net/cs/car/eudoc/>

### Český

Společnost JVCKENWOOD tímto prohlašuje, že rádiové zařízení "KW-M540BT" splňuje podmínky směrnice 2014/53/EU. Plný text EU prohlášení o shodě je dostupný na následující internetové adrese:  
<http://www.jvc.net/cs/car/eudoc/>

### Magyar

JVCKENWOOD ezennel kijelenti, hogy a „KW-M540BT” rádióberendezés megfelel a 2014/53/EU irányelvnek. Az EU konformitási nyilatkozat teljes szövege az alábbi weboldalon érhető el:  
<http://www.jvc.net/cs/car/eudoc/>

### Svenska

Härmed försäkrar JVCKENWOOD att radioutrustningen "KW-M540BT" är i enlighet med direktiv 2014/53/EU. Den fullständiga texten av EU-försäkran om överensstämmelse finns på följande Internetadress:  
<http://www.jvc.net/cs/car/eudoc/>

### Suomi

JVCKENWOOD julistaa täten, että radiolaite "KW-M540BT" on direktiivin 2014/53/EU mukainen. EU-vaatimustenmukaisuusvakuutusvaatim us löytyy kokonaisuudessaan seuraavasta internet-osoitteesta:  
<http://www.jvc.net/cs/car/eudoc/>

### Slovensko

S tem JVCKENWOOD izjavlja, da je radijska oprema »KW-M540BT« v skladu z Direktivo 2014/53/EU. Celotno besedilo direktive EU o skladnosti je dostopno na tem spletnem naslovu:  
<http://www.jvc.net/cs/car/eudoc/>

### Slovensky

Spoločnosť JVCKENWOOD týmto vyhlasuje, že rádiové zariadenie „KW-M540BT” vyhovuje smernici 2014/53/EÚ. Celý text EÚ vyhlásenia o zhode nájdete na nasledovnej internetovej adrese:  
<http://www.jvc.net/cs/car/eudoc/>

### Dansk

Herved erklærer JVCKENWOOD, at radioudstyret "KW-M540BT" er i overensstemmelse med Direktiv 2014/53/EU. EU-overensstemmelseserklæringens fulde ordlyd er tilgængelig på følgende internetadresse:  
<http://www.jvc.net/cs/car/eudoc/>

### Ελληνικά

Με το παρόν, η JVCKENWOOD δηλώνει ότι ο ραδιοεξοπλισμός «KW-M540BT» συμμορφώνεται με την Οδηγία 2014/53/ΕΕ. Το πλήρες κείμενο της δήλωσης συμμόρφωσης της ΕΕ είναι διαθέσιμο στην ακόλουθη διεύθυνση στο διαδίκτυο:  
<http://www.jvc.net/cs/car/eudoc/>

## Aviso importante

### Eesti

Käesolevaga JVCKENWOOD kinnitab, et „KW-M540BT“ raadiovarustus on vastavuses direktiiviga 2014/53/EL. Eli vastavusdeklaratsiooni terviktekst on kättesaadav järgmisel internetiaadressil:  
<http://www.jvc.net/cs/car/eudoc/>

### Latviešu

JVCKENWOOD ar šo deklarē, ka radio aparatūra „KW-M540BT“ atbilst direktīvas 2014/53/ES prasībām. Pilns ES atbilstības deklarācijas teksts ir pieejams šādā tīmekļa adresē:  
<http://www.jvc.net/cs/car/eudoc/>

### Lietuviškai

Šiuo JVCKENWOOD pažymi, kad radijo įranga „KW-M540BT“ atitinka 2014/53/EB direktyvos reikalavimus. Visą EB direktyvos atitikties deklaracijos tekstą galite rasti šiuo internetiniu adresu:  
<http://www.jvc.net/cs/car/eudoc/>

### Malti

B'dan, JVCKENWOOD jiddikjara li t-tagħmir tar-radju “KW-M540BT” huwa konformi mad-Direttiva 2014/53/UE. It-test kollu tad-dikjarazzjoni ta' konformità huwa disponibbli fl-indirizz intranet li ġej:  
<http://www.jvc.net/cs/car/eudoc/>

### HRVATSKI / SRPSKI JEZIK

JVCKENWOOD ovim izjavljuje da je radio oprema “KW-M540BT” u skladu s Direktivom 2014/53/EU. Cjeloviti tekst deklaracije Europske unije o usklađenosti dostupan je na sljedećoj internet adresi:  
<http://www.jvc.net/cs/car/eudoc/>

### ROMÂNĂ

Prin prezenta, JVCKENWOOD declară că echipamentul radio “KW-M540BT” este în conformitate cu Directiva 2014/53/UE. Textul integral al declarației de conformitate UE este disponibil la urmatoarea adresă de internet:  
<http://www.jvc.net/cs/car/eudoc/>

### БЪЛГАРСКИ

С настоящото JVCKENWOOD декларира, че радиооборудването на “KW-M540BT” е в съответствие с Директива 2014/53/ЕС. Пълният текст на ЕС декларацията за съответствие е достъпен на следния интернет адрес:  
<http://www.jvc.net/cs/car/eudoc/>

### Turkish

Burada, JVCKENWOOD “KW-M540BT” radyo ekipmanının 2014/53/AB Direktifine uygun olduğunu bildirir. AB uyumluluk deklarasyonunun tam metni aşağıdaki internet adresinde mevcuttur.  
<http://www.jvc.net/cs/car/eudoc/>

### Русский

JVCKENWOOD настоящим заявляет, что радиооборудование «KW-M540BT» соответствует Директиве 2014/53/EU. Полный текст декларации соответствия ЕС доступен по следующему адресу в сети Интернет:  
<http://www.jvc.net/cs/car/eudoc/>

### Українська

Таким чином, компанія JVCKENWOOD заявляє, що радіообладнання «KW-M540BT» відповідає Директиві 2014/53/EU. Повний текст декларації про відповідність ЄС можна знайти в Інтернеті за такою адресою:  
<http://www.jvc.net/cs/car/eudoc/>

## Acerca de este manual

Las visualizaciones y paneles mostrados en este manual son ejemplos utilizados para ofrecer una explicación clara de las operaciones. Por este motivo, pueden ser diferentes de las visualizaciones o paneles reales.

En este manual se explican principalmente las operaciones mediante los botones del panel del monitor y las teclas del panel táctil. Para las operaciones mediante el mando a distancia, consulte la página 34.

< > indica las diversas pantallas/menús/operaciones/ajustes que aparecen en el panel táctil.

[ ] indica las teclas del panel táctil.

Idioma para las indicaciones: En este manual, se utilizan indicaciones en inglés para las explicaciones. Puede seleccionar el idioma de indicación desde <SETUP>. (Página 32)

## Contenido

<b>Nombres y operaciones de los componentes.....</b>	<b>3</b>
<b>Operaciones básicas .....</b>	<b>3</b>
Conexión de la alimentación.....	3
Apagado de la alimentación.....	3
Apagado de la fuente AV .....	3
Ajuste del volumen.....	3
Para atenuar el sonido.....	3
Apagado de la pantalla.....	3
<b>Primeros pasos.....</b>	<b>4</b>
Configuraciones iniciales.....	4
Configuración del código de seguridad.....	4
Ajustes del calendario/reloj.....	5
<b>Diversas pantallas y operaciones .....</b>	<b>5</b>
Operaciones de la pantalla táctil.....	5
Pantalla de Inicio.....	5
Pantalla de control de la fuente.....	7
Pantalla de lista/ajuste .....	9
<b>Vídeo .....</b>	<b>9</b>
<b>USB .....</b>	<b>10</b>
<b>iPod/iPhone .....</b>	<b>11</b>
<b>Aplicaciones—WebLink™ .....</b>	<b>12</b>
<b>Sintonizador .....</b>	<b>14</b>
<b>Spotify .....</b>	<b>17</b>
<b>Otros Componentes Externos.....</b>	<b>19</b>
Cámara de visión trasera.....	19
AV-IN.....	19
<b>Bluetooth® .....</b>	<b>20</b>
Información.....	20
Preparativos.....	20
Conexión .....	20
Teléfono móvil Bluetooth .....	22
Reproductor de audio Bluetooth .....	25
Ajuste del teléfono móvil Bluetooth .....	26
<b>Ajustes .....</b>	<b>26</b>
Ajustes de audio .....	26
Ajustes de visualización.....	31
Ajustes de interfaz de usuario .....	32
Ajustes de la cámara.....	32
Ajustes especiales del sistema .....	33
Ajustes Bluetooth.....	34
Ajustes de seguridad.....	34
<b>Mando a Distancia.....</b>	<b>34</b>
Preparativos.....	34
Operaciones básicas.....	35
Búsqueda directa de la frecuencia de una emisora.....	36
JVC Remote APP.....	36
<b>Instalación y Conexión .....</b>	<b>36</b>
Antes de la instalación .....	36
Instalación de la unidad .....	38
Desmontaje de la unidad.....	38
Conectando los componentes externos.....	38
Conexión del cableado.....	39
<b>Referencias .....</b>	<b>40</b>
Mantenimiento.....	40
Más información .....	40
<b>Localización y solución de problemas.....</b>	<b>42</b>
<b>Especificaciones.....</b>	<b>44</b>
Marcas comerciales y licencias .....	46

# Nombres y operaciones de los componentes

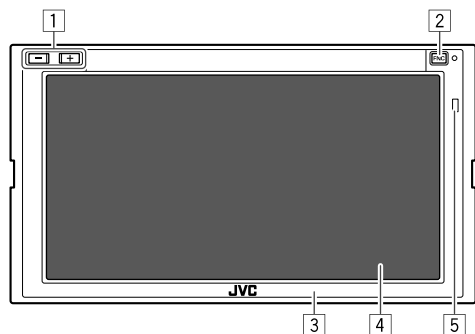

- 1 Botones de volumen +/-
- 2 Botón **FNC**
  - (Pulsar) Enciende la alimentación.
  - (Pulsar) Emerge el menú de acceso directo cuando la unidad está encendida.
  - (Sostener) Activa la marcación por voz.
- 3 Panel del monitor
- 4 Pantalla (panel táctil)
- 5 Sensor remoto\*

\* NO exponga el sensor remoto a una luz brillante (luz solar directa o iluminación artificial).

# Operaciones básicas

## Conexión de la alimentación



## Apagado de la alimentación

### 1 Visualiza la pantalla de selección de fuente/opción.

En la pantalla de Inicio, toque lo siguiente:



### 2 Apague la unidad.

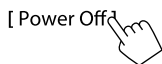

## Apagado de la fuente AV

### 1 Visualiza la pantalla de selección de fuente/opción.

En la pantalla de Inicio, toque lo siguiente:



### 2 Desactive la fuente AV.

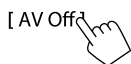

## Ajuste del volumen

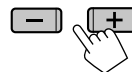

Para ajustar el volumen (00 a 40) pulse + para aumentar y pulsando - para disminuir.

- Si mantiene pulsado + el volumen aumenta de forma continua hasta el nivel 15.

## Para atenuar el sonido

En la pantalla de control de fuente, toque lo siguiente:



El indicador ATT se enciende.

**Para cancelar atenuación:** Toque de nuevo [🔊].

## Apagado de la pantalla

### 1 Visualice el menú emergente para acceso directo.



### 2 Apague la pantalla.



**Para activar la pantalla:** Pulse FNC en el panel del monitor o toque la pantalla.

# Primeros pasos

## Configuraciones iniciales

Al encender la unidad por primera vez, aparece la pantalla <Initial SETUP>.

Realice los ajustes iniciales.

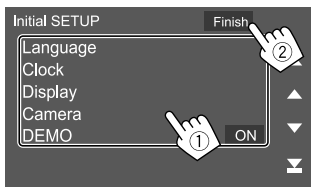

Por ej., Pantalla de configuración inicial

Una vez completado, aparece un mensaje de advertencia. Toque **[Agree]** para visualizar la pantalla de Inicio.

### [Language]

Selecciona el idioma utilizado para la información en pantalla.

Toque **[Language Select]** y, a continuación, seleccione el idioma.

- **American English (en)/British English (en)** (Inicial)/**Nederlands (nl)/Français (fr)/Deutsch (de)/Italiano (it)/Español (es)/(ar) العربية/Ελληνικά (el)/Português (pt)/Čeština (cs)/Polski (pl)/Magyar (hu)/Русский (ru)/עברית (th)/Türkçe (tr)/中文 (zh)/(he) עברית (fa) فارسی/Bahasa Melayu (ms)/Bahasa Indonesia (id)**

### [Clock] (Página 5)

Ajuste el calendario y la hora del reloj.

Configure los ajustes para **[Clock]**, **[Time Zone]** o

**[Clock Adjust]**.

### [Display] (Página 31)

Configure los ajustes necesarios para ajustar la pantalla.

### [Camera] (Página 32)

Configure los ajustes para visualizar la imagen de la cámara de visión trasera conectada.

### [DEMO]

- **ON** (Inicial): Activa la demostración en pantalla.
- **OFF**: Desactiva la demostración en pantalla.

## Configuración del código de seguridad

Puede configurar un código de seguridad (número de cuatro dígitos de su elección) para proteger su receptor contra el robo. Una vez configurado el código de seguridad, se le pedirá que lo introduzca al conectar la alimentación para volver a conectar la batería.

### 1 Visualice la pantalla <Security Code Set>.

En la pantalla de Inicio, toque lo siguiente:



A continuación, en la pantalla <SETUP>, toque lo siguiente:

**[Security]** → **[Security Code Set]**

### 2 Ingrese un número de cuatro dígitos (1), después, confirme la entrada (2).

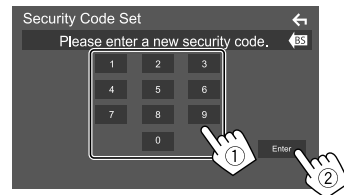

- Para cancelar la última entrada, toque **[BS]**.
- Para cancelar la configuración, toque **[←]**.

### 3 Introduzca el número de cuatro dígitos ingresado en el paso 2 y toque de nuevo [Enter] para confirmar su código de seguridad.

**Para cambiar el código de seguridad:** Toque **[Security Code Change]** en la pantalla <Security> en el paso 1, y, a continuación, repita los pasos 2 y 3.

**Para borrar el código de seguridad:** Toque **[Security Code Cancellation]** en la pantalla <Security> en el paso 1, y, a continuación, repita el paso 2.



### Ajustes del calendario/reloj

#### 1 Visualice la pantalla <User Interface>.

En la pantalla de Inicio, toque lo siguiente:



A continuación, en la pantalla <SETUP>, toque **[User Interface]**.

#### 2 Ajuste la fecha y el reloj.

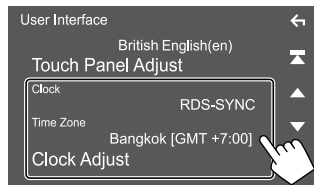

##### [Clock]

Seleccione el método para ajustar la fecha y la hora del reloj.

- **RDS-SYNC** (Inicial): Sincroniza el reloj con la del sistema de radiodifusión de datos FM.
- **Manual**: Configura manualmente la fecha y el reloj.

##### [Time Zone]\*

Seleccione la zona horaria de su área.

##### [Clock Adjust]\*

Configure manualmente la fecha y el reloj cuando **[Clock]** está ajustado a **[Manual]**.

Toque **[▲]/[▼]** para ajustar la fecha (año/mes/fecha) y luego el reloj (hora/minutos). Para finalizar el ajuste, toque **[Set]**.

\* Disponible cuando **[Clock]** está ajustado a **[Manual]**.

## Diversas pantallas y operaciones

Puede visualizar o cambiar a otras pantallas en cualquier momento, para mostrar información, cambiar la fuente AV, modificar los ajustes, etc.

### Operaciones de la pantalla táctil

Para realizar operaciones en la pantalla, deberá tocar, tocar y mantener pulsado, hojear o deslizar un dedo para seleccionar un elemento, visualizar la pantalla del menú de configuración o cambiar de página, etc.

#### Tocar

Toque suavemente la pantalla para seleccionar un elemento.



#### Tocar y mantener pulsado

Toque la pantalla y continúe pulsando hasta que se cambie la visualización o se muestre un mensaje.



#### Hojear

Deslice su dedo hacia la izquierda o derecha de la pantalla para cambiar de página.



#### Deslizar

Deslice el dedo hacia arriba o hacia abajo en la pantalla para desplazarse por la misma.



### Pantalla de Inicio

Cuando la unidad se enciende por primera vez, aparece la pantalla de Inicio.

- Si lo desea, puede personalizar la pantalla de Inicio.
- Para visualizar la pantalla de Inicio a partir de otras pantallas, pulse **FNC** en el panel del monitor y, a continuación, toque **[Home]** en el menú emergente para acceso directo.

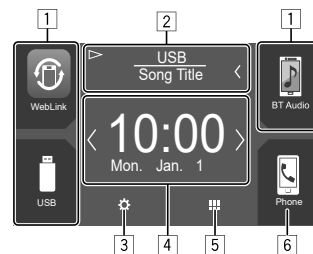

Al tocar las teclas de funcionamiento se realiza lo siguiente:

- 1 Teclas de acceso directo para la fuente de reproducción
- 2 Información de la fuente actual
  - Toque para visualizar la pantalla de control de la fuente de reproducción actual.
  - Si el texto no se muestra por completo, toque **[<]** para desplazar el texto.
- 3 Visualiza la pantalla **<SETUP>**
- 4 Widget
  - Puede cambiar el widget tocando **[<|/|>]**.
  - Toque el widget para visualizar la pantalla detallada.
- 5 Visualiza todos las fuentes y opciones de reproducción.
- 6 Visualiza la pantalla de control de teléfono.

## Diversas pantallas y operaciones

### ■ Opciones y fuentes de reproducción disponibles

Toque [5] para visualizar la pantalla de selección de fuente/opción.

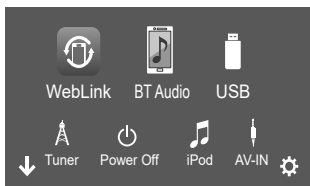

Por ej., Pantalla de selección de fuente/opción

Al tocar las teclas de funcionamiento se realiza lo siguiente:

[WebLink]	Cambia a la aplicación WebLink™.
[BT Audio]	Se reproduce un reproductor de audio Bluetooth.
[USB]	Se reproducen los archivos de un dispositivo USB.
[Tuner]	Cambia a la transmisión de radio.
[Power Off]	Desconecta la alimentación.
[iPod]	Se reproduce un iPod/iPhone.
[AV-IN]	Cambia al componente externo conectado al terminal de entrada AV-IN.
[Spotify]	Cambia a la aplicación Spotify.
[Audio]	Visualiza la pantalla de ajuste de sonido.
[AV Off]	Desactiva la fuente AV.
[⚙️]	Visualiza la pantalla <SETUP>.

**Para cambiar la página:** Toque [◀]/[▶]. La página actual se indica mediante el indicador de página en la parte inferior de la pantalla.

**Para volver a la pantalla de Inicio:** Toque [↓] en la pantalla de selección de fuente/opción.

### ■ Personalización de la pantalla de selección de fuente/opción

Puede organizar los elementos a visualizar en la pantalla de selección de fuente/opción.

#### 1 Seleccione el elemento que desea mover.

Mantenga pulsado el elemento que desea mover hasta que aparezcan cuadros alrededor de los iconos.

#### 2 Arrastre el elemento seleccionado hasta la posición deseada.

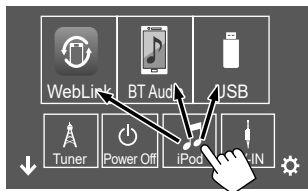

Por ej., Pantalla de selección de fuente/opción

### Acerca de las teclas de acceso directo de la fuente de reproducción en la pantalla de Inicio

Los tres elementos que se visualizan en la pantalla de selección de fuente/opción con iconos grandes también se muestran en la pantalla de Inicio como las teclas de acceso directo de la fuente de reproducción. Puede configurar las teclas de fuente que utiliza con frecuencia para acceder rápidamente desde la pantalla de Inicio.

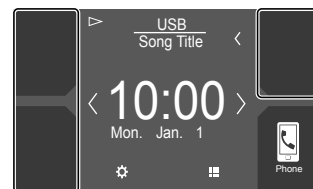

## Diversas pantallas y operaciones

### Pantalla de control de la fuente

Durante la reproducción, la operación de reproducción se puede realizar desde la pantalla de control de fuente.

- Las teclas de funcionamiento y la información que se visualizan en la pantalla varían según la fuente seleccionada/tipo de archivo que se está reproduciendo.
- Si las teclas de funcionamiento no se visualizan en la pantalla, toque la pantalla para que se visualicen.

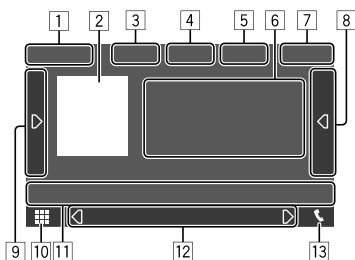

Por ej., Pantalla de fuentes de reproducción de audio comunes

- 1 Fuente de reproducción o tipo de medios
- 2 Datos de imagen/artwork (se muestra si el archivo contiene artwork)
- 3 Para vídeo: Oculta los botones de funcionamiento de la pantalla mientras se reproduce el vídeo
  - Toque la pantalla para restablecer los botones de funcionamiento.Para audio: Formato de archivo
- 4 Teclas del modo de reproducción repetida/aleatoria\*

- 5 Información acerca del dispositivo conectado
  - Para dispositivo Bluetooth: La potencia de la señal y el nivel de la batería (solo cuando se ha obtenido la información desde el dispositivo)
- 6 Información de la pista/archivo/canción/vídeo
  - Si el texto no se muestra por completo, toque [←] para desplazar el texto.
- 7 Pantalla del reloj
- 8 Visualiza la lista de pistas/archivos/emisoras
- 9 Visualiza/oculta otras teclas de funcionamiento disponibles\*
- 10 Visualiza la pantalla de selección de fuente/opción
- 11 Teclas de funcionamiento\*
- 12 Pantalla secundaria
  - Cada vez que toca [◀]/[▶], los elementos mostrados en la pantalla secundaria cambian como sigue:
    - Indicadores: Visualiza las condiciones de la fuente actual, etc.
      - Los siguientes son los indicadores comunes:
        - **ATT**: El sonido está atenuado.
        - **LOUD**: La sonoridad está activada.
        - **MUSIC/VIDEO**: Se está reproduciendo un archivo de música/vídeo.
    - Botones de acceso directo: La fuente cambia desde una de las establecidas por usted en la pantalla de Inicio.
- 13 Visualiza la pantalla de control de teléfono.

\* Consulte lo siguiente "Teclas de funcionamiento comunes en la pantalla de control de fuente".

### Teclas de funcionamiento comunes en la pantalla de control de fuente

- Si bien las teclas de funcionamiento pueden diferir en apariencia, las teclas de funcionamiento con apariencia similar realizan las mismas operaciones.
- Las teclas de funcionamiento disponibles difieren dependiendo de la fuente seleccionada o del dispositivo conectado.

Al tocar las teclas de funcionamiento se realiza lo siguiente:

- 4 [↻]\* Selecciona el modo repetición de reproducción.
  - [↻]: Repetir una
  - [↻]: Repetir carpeta
  - [↻] **ALL**: Repetir todo
  - [↻] (en gris): Desactivado
- 4 [🎲]\* Selecciona el modo de reproducción aleatoria.
  - [🎲]: Aleatoria por carpetas
  - [🎲] **ALL**: Aleatoria todas
  - [🎲] (en gris): Desactivado

- \* Acerca del modo de reproducción:
- El modo de reproducción disponible difiere según la fuente, tipo de archivo, dispositivo conectado, etc.
  - No puede activar el modo de reproducción repetida y el modo aleatorio de reproducción al mismo tiempo.

[9]	
[D]	Visualiza otras teclas de funcionamiento disponibles, aparte de las que se muestran en [11]. • Para ocultar la ventana, toque [D].
[SETUP]	Visualiza la pantalla de ajuste de la fuente de reproducción actual.
[ ]/[+]	Selecciona una carpeta.
[11]	
[ ]	Atenúa/restablece el sonido.
[Q]	Visualiza la lista de carpetas/lista de pistas/menú audio/menú vídeo.
[<<]/[>>]	• (Toque) Selecciona una opción (capítulo/carpeta/pista/archivo de audio/archivo de vídeo). • (Sostener) Búsqueda hacia atrás/adelante.
[II]	Inicia/pausa la reproducción.

### Control de reproducción mediante operaciones táctiles

También puede controlar la reproducción moviendo su dedo sobre la pantalla táctil, de la siguiente manera (el control por gestos no está disponible para todas las fuentes).

- Deslizando el dedo hacia arriba/hacia abajo: Funciona de la misma manera que cuando se presiona [ ]/[+].
- Deslizando el dedo hacia la izquierda/hacia la derecha: Funciona de la misma manera que cuando se presiona [<<]/[>>].
- Moviendo el dedo en sentido horario o antihorario: Aumenta/disminuye el volumen.

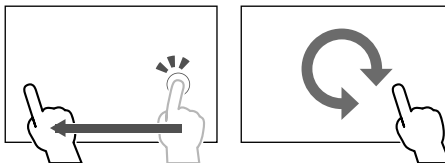

### ■ Uso del menú emergente para acceso directo

Mientras se visualiza la pantalla de control de fuente, puede saltar a otra pantalla tocando las teclas de funcionamiento en el menú emergente de acceso directo.

#### 1 Visualice el menú emergente para acceso directo.



#### 2 Seleccione el elemento al que desee saltar.

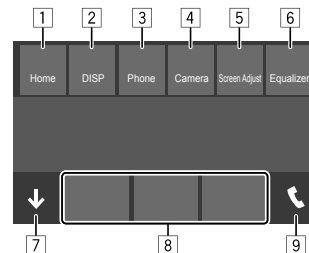

Por ej., Pantalla del menú emergente para acceso directo

- 1 Visualiza la pantalla de Inicio.
- 2 Se cambia la pantalla. (Tocar)
  - La pantalla a cambiar depende del ajuste de <DISP Key>. (Página 32)
  - Se apaga la pantalla. (Sostener)
- 3 Visualiza la pantalla de control de teléfono. (Página 23)
- 4 Visualiza la imagen de la cámara de visión trasera conectada.
- 5 Visualice la pantalla de ajuste de imagen. (Página 10)
- 6 Visualiza la pantalla <Equalizer>. (Página 28)
- 7 Cierra el menú emergente para acceso directo.
- 8 Cambia la fuente de reproducción.
  - Las tres teclas de acceso directo para la fuente de reproducción visualizadas en la pantalla de Inicio se muestran en el menú de acceso directo.
- 9 Visualiza la pantalla de control de teléfono.

### ■ Cómo utilizar la pantalla táctil durante la reproducción

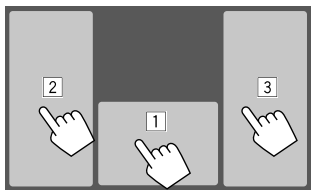

Al tocar las áreas se realizan las siguientes acciones:

- 1 Visualiza la pantalla de control de fuente.
- 2 Vuelve al pista anterior.\*
- 3 Vuelve al pista siguiente.\*

\* No disponible para vídeo desde un componente externo (AV-IN).

### Pantalla de lista/ajuste

Las siguientes son las teclas de funcionamiento comunes que aparecen en la pantalla de lista/ajustes.

- Si bien las teclas de funcionamiento pueden diferir en apariencia, las teclas de funcionamiento con apariencia similar realizan las mismas operaciones.
- Las teclas de funcionamiento disponibles difieren según las pantallas de ajuste. No todas las siguientes teclas de funcionamiento se muestran en cada pantalla.

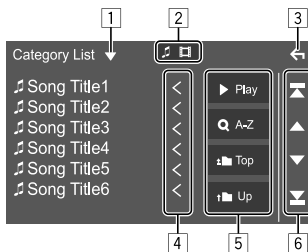

Al tocar las teclas de funcionamiento se realiza lo siguiente:

- 1 Visualiza la ventana de selección del tipo de lista.
- 2 Selección el tipo de archivo ([🎵]: audio/[📺]: vídeo).
- 3 Se sale de la pantalla actual o se vuelve a la pantalla anterior.
- 4 Desplaza el texto si no se muestra por completo.
- 5 Teclas de reproducción/búsqueda
  - **[▶ Play]**: Reproduce todas las pistas de la carpeta que contiene la pista actual.
  - **[Q A-Z]**: Pasa a búsqueda alfabética para crear una lista en orden alfabético. Cuando aparezca un teclado, toque la primera letra de lo que desea buscar.
  - **[↑ Top]**: Vuelve a la carpeta raíz.
  - **[↑ Up]**: Vuelve a la capa de arriba.
- 6 Cambia la página para mostrar más elementos.
  - **[▲]/[▼]**: Desplaza la página.
  - **[▲]/[▼]**: Salta a la página superior o inferior.

## Vídeo

### Operaciones de reproducción

### ■ Información de reproducción de vídeo en la pantalla de control de fuente

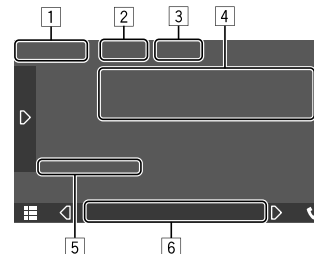

Por ej., Pantalla de control de la fuente de reproducción de vídeo

- 1 Tipo de medios
- 2 Oculta los botones de funcionamiento de la pantalla.
  - Toque la pantalla para restablecer los botones de funcionamiento.
- 3 Teclas del modo de reproducción repetida/aleatoria
- 4 Información acerca de la opción de reproducción actual/formato de audio
- 5 Estado de reproducción/tiempo de reproducción
- 6 Indicadores
  - **VIDEO**: Se ilumina cuando se reproduce un vídeo.

### ■ Ajuste de la imagen

#### 1 Visualice el menú emergente para acceso directo.



#### 2 Visualice la pantalla de ajuste de imagen.

En el menú emergente para acceso directo, toque lo siguiente:

[Screen Adjust]

#### 3 Ajuste la imagen.

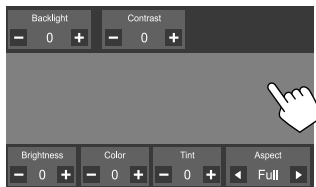

<Backlight> Ajusta el brillo de la luz de fondo. (-4 a +4)

<Contrast> Ajusta el contraste. (-4 a +4)

<Brightness> Ajusta el brillo. (-4 a +4)

<Color>\*1 Ajusta el color. (-4 a +4)

<Tint>\*2 Ajusta el matiz. (-4 a +4)

<Aspect> Selecciona la relación de aspecto.

- **Full:** Cambia la relación de aspecto del vídeo y se visualiza completamente en la pantalla.
- **Normal:** Visualiza la imagen con una relación de aspecto de 4:3.
- **Auto**\*3: Los vídeos se visualizan completamente en vertical y horizontal sin cambiar la relación.

- Los elementos ajustables varían en función de la fuente actual.
- Esta función se puede ejecutar solo cuando está aplicado el freno de estacionamiento.

\*1 Ajustable solo durante la reproducción.

\*2 Disponible solo cuando se visualiza "AV-IN" o la pantalla de la cámara.

\*3 Seleccionable solo cuando se reproduce el vídeo de un dispositivo USB.

Puede conectar a la unidad, un dispositivo de clase de almacenamiento masivo USB tal como una memoria USB, reproductor de audio digital, etc.

- Para los tipos de archivos reproducibles y otra información, consulte la página 40.
- No es posible conectar un PC o un HDD (disco duro) portátil al terminal de entrada USB.
- No es posible conectar un dispositivo USB a través de un hub USB.

### Conexión de un dispositivo USB

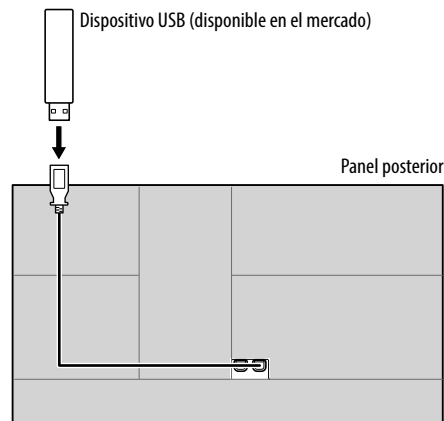

## Operaciones de reproducción

### Información sobre la reproducción y operaciones de tecla

- Para obtener información sobre la reproducción, consulte “Pantalla de control de la fuente” en la página 7.
- Para las operaciones de tecla en el panel táctil, consulte “Teclas de funcionamiento comunes en la pantalla de control de fuente” en la página 7.
- Todas las pistas del dispositivo USB se reproducirán repetidamente hasta que usted cambie la fuente o desconecte el dispositivo USB.

### Selección de un carpeta/pista de la lista

#### 1 Visualice la lista de carpeta/pista.

En la pantalla de control de fuente, toque lo siguiente:



#### 2 Seleccione el tipo de lista.



#### 3 Seleccione la pista que desea.

- Repita el procedimiento hasta seleccionar la pista deseada.
- Para obtener más información acerca de las operaciones de la lista, consulte la página 9.

#### En <Category List>:

- ① Seleccione el tipo de archivo ([🎵]: audio/[📺]: video).
- ② Seleccione una categoría y, a continuación, el elemento en la categoría seleccionada.

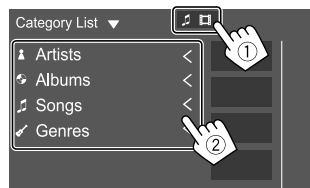

#### En <Link Search>:

- ① Seleccione el tipo de archivo ([🎵]: audio/[📺]: video).
- ② Seleccione el tipo de etiqueta para visualizar una lista de contenidos que contenga la misma etiqueta que la pista/archivo que se está reproduciendo en ese momento y, a continuación, seleccione el elemento.

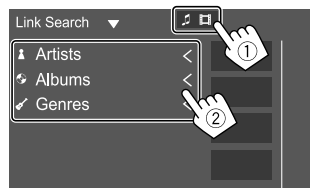

#### En <Folder List>:

Seleccione la carpeta y, a continuación, el elemento en la carpeta seleccionada.



# iPod/iPhone

## Conexión de un iPod/iPhone

- Para obtener información acerca de los tipos de iPod/iPhone reproducibles y otra información, consulte la página 41.
- No es posible ver video.

### Conexión alámbrica

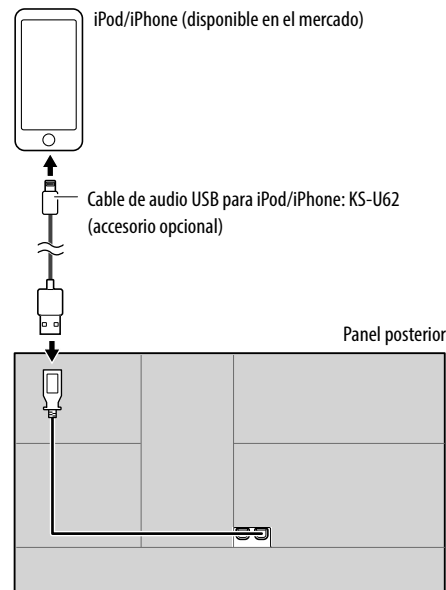

### Conexión Bluetooth

Empareje el iPod/iPhone con esta unidad a través de Bluetooth. (Página 20)

## Operaciones de reproducción

### ■ Información sobre la reproducción y operaciones de tecla

- Para obtener información sobre la reproducción, consulte “Pantalla de control de la fuente” en la página 7.
- Para las operaciones de tecla en el panel táctil, consulte “Teclas de funcionamiento comunes en la pantalla de control de fuente” en la página 7.

### ■ Selección de un archivo de audio en el menú

#### 1 Visualice la lista.

En la pantalla de control de fuente, toque lo siguiente:



#### 2 Seleccione el tipo de lista.



#### 3 Seleccione la pista que desea.

- Repita el procedimiento hasta seleccionar la pista deseada.
- Para obtener más información acerca de las operaciones de la lista, consulte la página 9.

#### En <Category List>:

Seleccione una categoría y, a continuación, el elemento en la categoría seleccionada.

- Las categorías disponibles difieren según el tipo de iPod/iPhone.

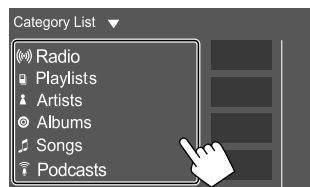

#### En <Link Search>:

Seleccione el tipo de etiqueta para visualizar una lista de contenidos que contenga la misma etiqueta que la pista/archivo que se está reproduciendo en ese momento y, a continuación, seleccione el elemento.

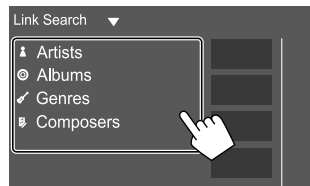

# Aplicaciones—WebLink™

Puede visualizar y controlar la aplicación en la unidad mientras su smartphone está conectado al terminal de entrada USB.

**Preparativos:** Asegúrese de conectar a masa el cable PRK SW. (Página 39)

## Aplicaciones disponibles

Puede utilizar las siguientes aplicaciones en esta unidad. Instale de antemano la aplicación WebLink™ en su smartphone.

### WebLink™

WebLink™ le permite utilizar las siguientes aplicaciones con la unidad.

- Media Player
- Yelp
- YouTube
- OpenWeatherMap



## Conexión de un Smartphone

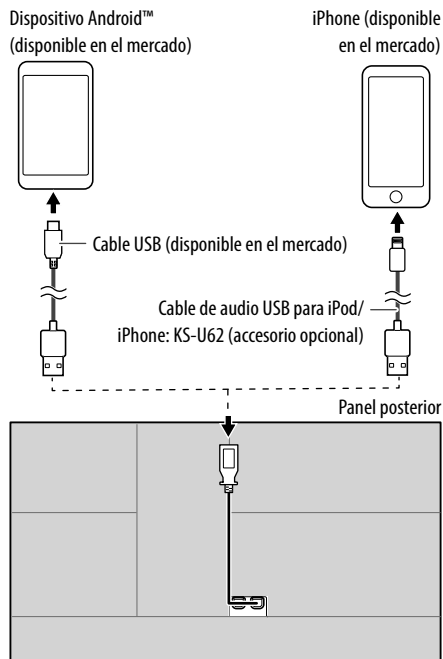

- Cuando el smartphone se conecta a la unidad y se selecciona “WebLink” como fuente, aparecerá en el smartphone un mensaje de confirmación para poder comunicarse entre sí. Toque **[Allow]** para establecer la conexión o **[Ignore]** para cancelar la conexión.
- Puede comprobar el estado de conexión en la pantalla de WebLink™ en su smartphone.

## Inicie de la reproducción

### 1 Seleccione “WebLink” como fuente.

### 2 Seleccione la aplicación desde la unidad.

- En la pantalla de fuente “WebLink”, también podrá realizar operaciones en el panel táctil de la siguiente manera:



- Visualiza el menú principal de la pantalla de fuente “WebLink”.
- Sale de la aplicación actual.



- Vuelve a la pantalla anterior.
- Sale de la aplicación actual.

### 3 Realice operaciones en su smartphone.

- Cuando se le pida establecer la comunicación entre su smartphone y la unidad, toque **[Allow]** para continuar.
- Si la aplicación no se inicia mientras se utiliza “WebLink”, inicie la aplicación en su smartphone.

## ■ Cambio a la pantalla App mientras escucha otra fuente

Puede visualizar la pantalla App mientras escucha otra fuente.

- Ajuste previamente **<DISP Key>** a **[App]** en la pantalla **<User Interface>**. (Página 32)

### 1 Visualice el menú emergente para acceso directo.



### 2 Cambie a la pantalla de la App.

En el menú emergente para acceso directo, toque lo siguiente:



- Cada vez que toque la tecla, la pantalla cambiará entre la fuente actual y la pantalla de la App.

# Sintonizador

## Para escuchar la radio

### Información de reproducción en la pantalla de control de fuente

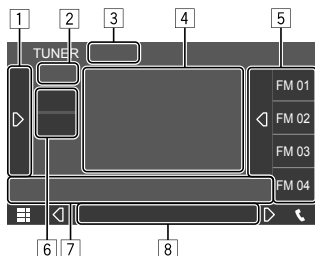

Por ej., Pantalla de control de la fuente del sintonizador

- 1 Visualiza/oculta otras teclas de funcionamiento disponibles\*
- 2 N° de preajuste
- 3 Cambia el modo de búsqueda para [◀◀]/[▶▶]
  - **AUTO1** (Inicial): Búsqueda automática
  - **AUTO2**: Sintoniza las emisoras preajustadas una después de la otra
  - **MANUAL**: Búsqueda manual
- 4 Información de texto
  - Si el texto no se muestra todo por completo, toque [◀] para desplazar el texto.
  - Toque [⊞] para cambiar la información como sigue (por ej. frecuencia, nombre de PS, Radio Texto, título, artista, etc.).  
—La disponibilidad de la información varía dependiendo de la recepción o la emisora seleccionada.
- 5 Lista de preajustes

6 Selecciona la banda (AM/FM).

7 Teclas de funcionamiento\*

8 Indicadores

- **TI**: Se ilumina en blanco cuando se recibe información del tráfico, y en naranja cuando está en espera de la Recepción de información de tráfico.
- **ST**: Se ilumina cuando se recibe una emisión en estéreo.
- **MONO**: Se ilumina cuando se reciben emisiones monoaurales.
- **AF**: Se ilumina cuando se activa la Recepción de seguimiento de redes de radio.
- **EON**: Se ilumina cuando una emisora del Sistema de datos de radio está enviando señales EON.
- **LO.S**: Se ilumina cuando se activa la Exploración local.
- **NEWS**: Se ilumina cuando se activa la Espera de recepción de noticias.
- **RDS**: Indica el estado de recepción de la emisora del Sistema de radiodifusión de datos cuando está activada la Recepción de seguimiento de redes de radio. (Página 16)
  - Se ilumina en blanco: Se está recibiendo la emisora del Sistema de radiodifusión de datos.
  - Se ilumina en naranja: No se está recibiendo la emisora del Sistema de radiodifusión de datos.

\* Consulte lo siguiente “Teclas de funcionamiento comunes en la pantalla de control de fuente”.

### Teclas de funcionamiento en la pantalla de control de fuente

- Si bien las teclas de funcionamiento pueden diferir en apariencia, las teclas de funcionamiento con apariencia similar realizan las mismas operaciones.

- Consulte también “Teclas de funcionamiento comunes en la pantalla de control de fuente” en la página 7.

Al tocar las teclas de funcionamiento se realiza lo siguiente:

1

[TI]\*1

- (Para características del sistema de radiodifusión de datos FM)  
Activa el modo de recepción de espera de TI.
- Cuando se activa TI, la unidad estará lista para cambiar a información del tráfico, si está disponible. El indicador TI se enciende en blanco.
  - Si el indicador TI se enciende en naranja, sintonice la emisora que transmita señales de Sistema de radiodifusión de datos.
  - El ajuste de volumen para la información sobre el tráfico se memoriza automáticamente. La próxima vez que la unidad cambie a información sobre el tráfico, el volumen se ajustará al nivel memorizado.
  - Para desactivar, toque de nuevo [TI].

[SSM]\*1

Presintoniza emisoras automáticamente.

[MONO]\*1

- Active el modo monoaural para mejorar la recepción FM (se perderá el efecto estéreo).
- El indicador MONO se enciende mientras está activado el modo monoaural.
  - Para desactivar, toque de nuevo [MONO].

[SETUP]\*1 Visualiza la pantalla <TUNER SETUP>.

[PTY]\*1\*2 (Para características del sistema de radiodifusión de datos FM)  
Ingresa al modo de búsqueda PTY.  
① Toque un código PTY.  
② Toque [Search] para realizar la búsqueda.

Si hay una emisora que esta difundiendo un programa que tenga el mismo código PTY que el seleccionado por usted, se sintonizará esa emisora.

- Puede configurar el idioma visualizado para la Búsqueda PTY en la pantalla <TUNER SETUP>. (Página 16)

[LO.S]\*1 Puede sintonizar sólo emisoras FM con señales fuertes—Exploración local.  
• **ON**: La unidad sintoniza solo emisoras FM con una señal suficientemente fuerte. El indicador LO.S se enciende.  
• **OFF** (Inicial): Desactiva la función.

[7]

[◀◀]/[▶▶] Busca una emisora.  
• El método de búsqueda difiere según el modo de exploración seleccionado.

\*1 Aparece sólo cuando se ha seleccionado FM como fuente.

\*2 Aquí, los idiomas disponibles para el texto son sólo British English/Espanol/Francais/Nederlands/Norsk/Portugues/Svenska/Deutsch. Si se selecciona otro idioma en <Language> (Página 4), el idioma del texto se ajustará a inglés.

## Almacenamiento de emisoras preajustadas en la memoria

Puede preajustar 15 emisoras para FM y 5 emisoras para AM.

### ■ Preajuste automático — SSM (Memoria secuencial de las emisoras más fuertes) (Sólo para FM)

En la pantalla de control de fuente, toque lo siguiente:



Aparece un mensaje de confirmación. Toque [Yes]. Las emisoras locales con las señales más fuertes serán exploradas y almacenadas automáticamente.

### ■ Preajuste manual

#### 1 Seleccione la banda y, a continuación, sintonice la emisora que desee almacenar.

- Para los detalles, consulte "Información de reproducción en la pantalla de control de fuente" en la página 14.

#### 2 Visualice la lista de preajustes.

En la pantalla de control de fuente, toque lo siguiente:



#### 3 Seleccione el número de preajuste a guardar.

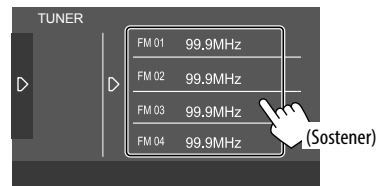

La emisora seleccionada en el paso 1 se guarda en el número de preajuste seleccionado por usted.

**Para ocultar la lista de preajustes:** Toque [D] en la lista de preajustes.

## Selección de una emisora preajustada

#### 1 Seleccione la banda y, a continuación, visualice la lista de emisoras preajustadas.

En la pantalla de control de fuente, toque lo siguiente:

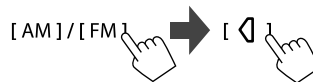

#### 2 Seleccione una emisora preajustada.

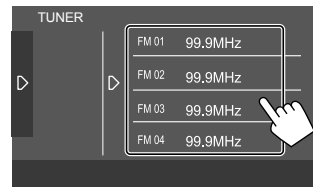

**Para ocultar la lista de preajustes:** Toque [D] en la lista de preajustes.

## Ajustes para la recepción del sintonizador

### 1 Visualice la pantalla <TUNER SETUP>.

En la pantalla de control de fuente, toque lo siguiente:

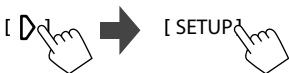

### 2 Realice los ajustes.

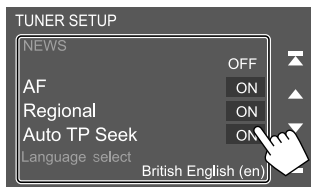

#### [NEWS]\*1

- **00min a 90min:** Activa la nueva espera de recepción seleccionando el lapso de tiempo para que se deshabilite la interrupción. El indicador NEWS se enciende.
- **OFF** (Inicial): Desactiva la función.

#### [AF]

Cuando conduce en una zona donde la recepción de FM no sea satisfactoria, esta unidad sintonizará automáticamente otra emisora del sistema de radiodifusión de datos FM de la misma red con señales más potentes—Recepción de seguimiento de redes de radio (AF: Frecuencias alternativas).

- **ON** (Inicial): Cambia a otra emisora. El programa puede ser diferente del que se estaba recibiendo.\*2
- **OFF:** Desactiva la función.

#### [Regional]

Cuando conduce en una zona donde la recepción de FM no sea satisfactoria, esta unidad sintonizará automáticamente otra emisora del sistema de radiodifusión de datos FM del mismo programa con señales más potentes—Recepción de seguimiento de redes de radio (Regional).

- **ON** (Inicial): Cambia a otra emisora que está transmitiendo el mismo programa.\*2
- **OFF:** Desactiva la función.

#### [Auto TP Seek]

Cuando la recepción de la emisora de información sobre tráfico es débil, la unidad busca automáticamente otra emisora con mejor recepción—Auto TP Seek.

- **ON** (Inicial): Cuando la recepción actual de la emisora de información sobre el tráfico es débil, la unidad busca automáticamente otra emisora con mejor recepción.
- **OFF:** Desactiva la función.

#### [Language Select]

Seleccione el idioma para visualizar la búsqueda PTY.

- **British English** (Inicial)/**Espanol/Francais/Nederlands/Norsk/Portugues/Svenska/Deutsch**

Para cerrar la ventana de configuración, toque

[Close].

- \*1 El ajuste de volumen para la información sobre el tráfico se memoriza automáticamente. La próxima vez que la unidad cambie a información sobre el tráfico, el volumen se ajustará al nivel anterior.
- \*2 El indicador RDS se enciende cuando se activa la Recepción de seguimiento de redes de radio.
  - Se ilumina en blanco: Se está recibiendo la emisora del Sistema de radiodifusión de datos.
  - Se ilumina en naranja: No se está recibiendo la emisora del Sistema de radiodifusión de datos.

Con Spotify, podrá disfrutar de la música en cualquier lugar. Ya sea que esté haciendo ejercicio, de fiesta o descansando, tendrá siempre la música que desee al alcance de sus dedos. Hay millones de canciones en Spotify—desde temas antiguos hasta los últimos éxitos. Simplemente seleccione la música que le agrada, o deje que Spotify le sorprenda.

Puede transmitir Spotify desde el iPhone/iPod touch o dispositivos Android.

- Debido a que Spotify es un servicio ofrecido por terceros, las especificaciones se encuentran sujetas a cambios sin previo aviso. Por consiguiente, puede afectar la compatibilidad o algunos o todos los servicios pueden dejar de estar disponibles.
- Algunas funciones de Spotify no pueden controlarse desde esta unidad.
- En caso de dudas sobre el uso de la aplicación, en contacto con Spotify en <www.spotify.com>.

## Preparativos

### Instalación de la aplicación

Su smartphone debe tener Bluetooth integrado y debe admitir los siguientes perfiles:

- SPP (Perfil de puerto serie)
  - A2DP (Perfil Avanzado de Distribución de Audio)
- Establezca una conexión a Internet utilizando LTE, 3G, EDGE, o Wi-Fi.

Asegúrese de iniciar sesión en la aplicación de su smartphone. Si no tiene una cuenta de Spotify, puede crearla sin costo desde su smartphone o en <www.spotify.com>.

Instale la última versión de la aplicación Spotify en su smartphone.

- Para dispositivos Android: Busque “Spotify” en Google Play para buscar e instalar en su dispositivo, la versión más reciente.
- Para iPhone/iPod touch: Busque “Spotify” en Apple iTunes App Store para buscar e instalar en su dispositivo, la versión más reciente.

### Conexión del dispositivo

#### Para dispositivos Android

Empareje el dispositivo Android con esta unidad a través de Bluetooth. (Página 20)

#### Para iPhone/iPod touch

- A través de terminal de entrada USB: Conecte el iPhone/iPod touch con un cable KS-U62 (accesorio opcional). (Página 11)
- A través de Bluetooth: Empareje el iPhone/iPod touch con esta unidad. (Página 20)

## Operaciones de reproducción

### Información sobre la reproducción y operaciones de tecla

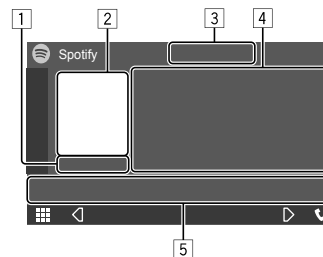

Por ej., Pantalla de control de la fuente del Spotify

También puede realizar operaciones de Spotify con el mando a distancia RM-RK258 adquirido opcionalmente.

El mando a distancia le permite controlar solo la reproducción, pausa y salto.

- 1 Tiempo de reproducción
- 2 Datos de imagen
- 3 Pulgar hacia arriba/hacia abajo y teclas del modo de reproducción repetida/aleatoria\*
- 4 Información de la pista
  - Si el texto no se muestra todo por completo, toque [◀] para desplazar el texto.
- 5 Teclas de funcionamiento\*

\* Consulte “Teclas de funcionamiento en la pantalla de control de fuente” en la página 18.

## Teclas de funcionamiento en la pantalla de control de fuente

- Si bien las teclas de funcionamiento pueden diferir en apariencia, las teclas de funcionamiento con apariencia similar realizan las mismas operaciones.
- Consulte también "Teclas de funcionamiento comunes en la pantalla de control de fuente" en la página 7.

Al tocar las teclas de funcionamiento se realiza lo siguiente:

[3]

[👉]*1	Desaprueba (pulgares hacia abajo) la pista actual y salta a la pista siguiente.
[👍]*1	Pone la pista actual en el registro de favoritos.
[🔀]*2 *3	Activa (🔀) / desactiva (🔀) el modo de repetición aleatoria.
[🔁]*2	Selecciona el modo repetición de reproducción (🔁: Repetir una*3 / 🔁 ALL: Repetir todo / 🔁: Repetición desactivada).

[5]

[☰]	Visualiza la pantalla del menú de Spotify.
[🎵]	Crea una emisora nueva (Iniciar radio).
[⏮]*2 *3 [⏭]	Selecciona una pista.
[▶] [⏸]	Inicia (▶) / pausa (⏸) la reproducción.
[+]	Guarda la pista/artista/álbum que está escuchando en <Your Music> o <Your Library>.

\*1 No está disponible para las pistas de una lista de reproducción.

\*2 No está disponible para las pistas de Radio.

\*3 Disponible solo para los usuarios con cuenta Premium.

## ■ Crear su emisora (Iniciar radio)

Iniciar Radio le permite iniciar un canal de radio en base a la pista que se está reproduciendo en ese momento.

### Cree su emisora.

En la pantalla de control de fuente, toque lo siguiente:



La emisora se ha creado y la reproducción se inicia automáticamente.

- Puede personalizar su emisora con el pulgar hacia arriba (👍) o hacia abajo (👉).
- La personalización de las emisoras podría no ser posible dependiendo de la pista.

## ■ Selección de una pista

### 1 Visualice la pantalla del menú de Spotify.

En la pantalla de control de fuente, toque lo siguiente:

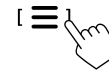

### 2 Seleccione el tipo de lista y, a continuación, seleccione el elemento que desea.

- Los tipos de lista visualizados difieren según la información enviada por Spotify.

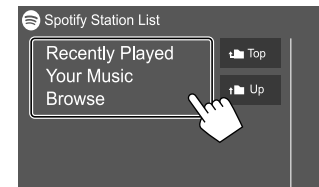

# Otros Componentes Externos

## Cámara de visión trasera

Instale la cámara de visión trasera (vendido separadamente) en la posición correcta, de conformidad con las instrucciones suministradas con la cámara.

### ■ Conexión de un cámara de visión trasera

Consulte la página 38 para obtener información acerca de los terminales de conexión.

- Para utilizar la cámara de visión trasera, es necesaria la conexión del cable de marcha atrás (REVERSE). (Página 39)

### ■ Uso de la cámara de visión trasera

- Para obtener información sobre los ajustes de la cámara de visión trasera, consulte "Ajustes de la cámara" en la página 32.

### Para visualizar la pantalla de la cámara de visión trasera

La pantalla de visión trasera se visualiza al poner el cambio en la posición de marcha atrás (R) cuando **[R-CAM Interruption]** se ajusta a **[ON]** en la pantalla **<Camera>**. (Página 32)

- Aparece un mensaje de precaución en la pantalla. Para borrar el mensaje de precaución, toque la pantalla.

También puede visualizar la imagen de la cámara de visión trasera de forma manual, sin poner el cambio en la posición de marcha atrás (R).

### 1 Visualice el menú emergente para acceso directo.



### 2 Visualice la pantalla de la cámara de retrovisión.

En el menú emergente para acceso directo, toque lo siguiente:



### Para salir de la pantalla de la cámara

Toque la zona indicada a continuación.



## AV-IN

### ■ Conexión de un componente externo

Para la información sobre terminales de conexión, consulte la página 38.

### ■ Inicio de la reproducción

#### 1 Seleccione "AV-IN" como fuente.

En la pantalla de Inicio, toque lo siguiente:



#### 2 Encienda el componente conectado y comience a reproducir la fuente.

- Para obtener información sobre la reproducción, consulte "Pantalla de control de la fuente" en la página 7.

## Información

Bluetooth es una tecnología de radiocomunicación inalámbrica de alcance corto para dispositivos móviles, como por ejemplo, teléfonos móviles, PCs portátiles, y otros dispositivos.

Los dispositivos Bluetooth se pueden comunicar entre sí mediante conexión sin cables.

## Notas

- Absténgase de realizar actividades complicadas mientras conduce, como por ejemplo, marcar números, utilizar la guía telefónica, etc. Cuando tenga que realizar tales actividades, detenga el coche en un lugar seguro.
- Dependiendo de la versión de Bluetooth, puede suceder que algunos dispositivos Bluetooth no se puedan conectar a esta unidad.
- Esta unidad podría no funcionar con algunos dispositivos Bluetooth.
- Las condiciones de conexión pueden variar según las circunstancias.
- Algunos dispositivos Bluetooth se desconectan al apagar la unidad.
- Si su teléfono móvil admite PBAP (Perfil de Acceso a Agenda Telefónica), podrá visualizar los siguientes elementos en el panel táctil cuando el teléfono móvil esté conectado.
  - Agenda telefónica: hasta 1 000 entradas
  - Llamadas realizadas, llamadas recibidas y llamadas perdidas (hasta 50 entradas en total)

## Preparativos

- Conecte e instale el micrófono de antemano. Para mayor información, consulte la página 39.

- Configure **[Bluetooth]** a **[ON]** en la pantalla **<Bluetooth>**. (Página 34)

## Conexión

Cuando se conecta por primera vez un dispositivo Bluetooth a la unidad:

- ① Registre el dispositivo emparejando la unidad y el dispositivo.
- ② Conecte el dispositivo a la unidad. (Página 21)

## Registro de un nuevo dispositivo Bluetooth

El apareamiento permite la comunicación entre dispositivos Bluetooth.

- El método de emparejamiento difiere según la versión Bluetooth del dispositivo.
  - Para los dispositivos con Bluetooth 2.1:  
El dispositivo y la unidad se pueden emparejar mediante Emparejamiento Simple y Seguro (SSP, Secure Simple Pairing), que requiere sólo confirmación.
  - Para los dispositivos con Bluetooth 2.0:  
Requiere la introducción de un código PIN para ambos, el dispositivo y la unidad.
- Una vez establecida la conexión, ésta quedará registrada en la unidad aunque usted la repositicione. Se podrá registrar hasta un máximo de 10 dispositivos en total.
- Puede conectar simultáneamente dos dispositivos Bluetooth a la unidad: uno para el teléfono Bluetooth y otro para audio Bluetooth.
- Para utilizar la función Bluetooth, deberá activar la función Bluetooth del dispositivo.

## Emparejamiento automático

Cuando **<Auto Pairing>** está ajustado a **[ON]** en la pantalla **<TEL SETUP>**, los dispositivos iOS (como un iPhone) se emparejan automáticamente cuando se conecta a través de USB. (Página 26)

## Registro de un dispositivo Bluetooth

### 1 Busque la unidad ("KW-M5") desde su dispositivo Bluetooth y opere el dispositivo que desea registrar.

#### Para un dispositivo Bluetooth compatible con SSP (Bluetooth 2.1):

Confirme la solicitud tanto en el dispositivo como en la unidad.

En el dispositivo:



En la unidad:

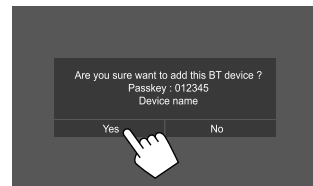

- Toque **[No]** para rechazar la solicitud.



## Para un dispositivo Bluetooth compatible con Bluetooth 2.0:

Seleccione la unidad ("KW-M5") en su dispositivo Bluetooth.

- Si se requiere un código PIN, introduzca el código PIN que se muestra en la pantalla (inicial: "0000"). Para cambiar el código PIN, consulte la página 22.

## 2 Determine el uso como dispositivo manos libres (1) y, a continuación, toque [Close] (2).

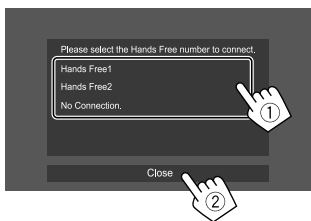

**[Hands Free1]/  
[Hands Free2]** Seleccionar el número de manos libres para utilizarlo como dispositivo manos libres.

**[No Connection.]** Seleccionar cuando no desee utilizarlo como dispositivo manos libres.

## 3 Cuando su dispositivo Bluetooth sea compatible con A2DP o SPP: Determine su uso como reproductor de audio o dispositivo con aplicaciones instaladas.

**[Yes]** Seleccionar para utilizar el dispositivo como reproductor de audio.

**[No]** Seleccionar cuando no desee utilizar el dispositivo Bluetooth como reproductor de audio.

## 4 Si su dispositivo Bluetooth es compatible con PBAP: Seleccione si desea o no transferir la agenda telefónica de su dispositivo Bluetooth a la unidad.

**[Yes]** Seleccionar para transferir la agenda telefónica desde su dispositivo Bluetooth.

**[No]** Seleccionar cuando no desee transferir la agenda telefónica.

## Conexión/desconexión de un dispositivo Bluetooth registrado

### 1 Visualice la pantalla <Select Device>.

En la pantalla de Inicio, toque lo siguiente:



A continuación, en la pantalla <SETUP>, toque **[Bluetooth]**.

En la pantalla <Bluetooth Setup>, toque **[Select Device]**.

### 2 Seleccione el dispositivo que desea conectar/desconectar.

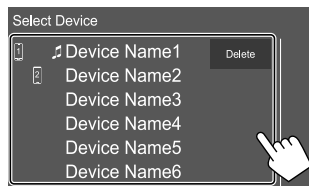

Los iconos que aparecen junto al dispositivo registrado indican lo siguiente:

- / : Conectado como teléfono móvil.
- : Conectado como reproductor de audio.

### 3 Seleccione el uso del dispositivo (1) y, a continuación, toque [Close] (2).

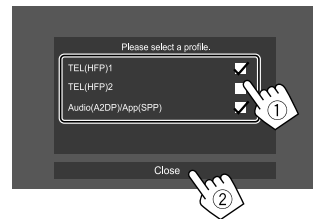

Cada vez que se toca la selección, el uso se selecciona (aparece "✓") o deselecciona (desaparece "✓"). Seleccione para conectar, y deseleccione para desconectar el dispositivo.

**[TEL (HFP)1]/  
[TEL (HFP)2]** Seleccionar para utilizarlo como dispositivo manos libres.

**[Audio (A2DP)/  
App (SPP)]** Seleccionar para utilizarlo como reproductor de audio o dispositivo con aplicaciones instaladas.

### Para borrar los dispositivo Bluetooth registrado:

Toque **[Delete]** en el paso 2, seleccione los dispositivos que desea eliminar y, a continuación, toque **[Delete]**.

Aparece un mensaje de confirmación. Toque **[Yes]**.

- Para seleccionar todos los dispositivos, toque  **All**.
- Para deseleccionar todos los dispositivos, toque  **All**.

## ■ Cambio del código PIN

### 1 Visualice la pantalla <Change PIN Code>.

En la pantalla de Inicio, toque lo siguiente:



A continuación, en la pantalla <SETUP>, toque [Bluetooth].

En la pantalla <Bluetooth Setup>, toque [PIN Code].

### 2 Ingrese el código PIN (1) y, a continuación, confirme la entrada (2).

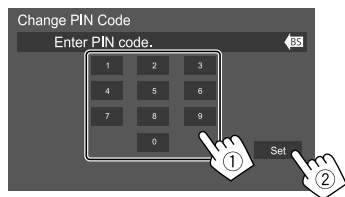

- Para cancelar la última entrada, toque [BS].

## ■ Cambie el nombre de dispositivo de la unidad que se visualiza en el dispositivo emparejado

### 1 Visualice la pantalla <Change Device Name>.

En la pantalla de Inicio, toque lo siguiente:



A continuación, en la pantalla <SETUP>, toque [Bluetooth].

En la pantalla <Bluetooth Setup>, toque [Device Name].

### 2 Ingrese el nombre del dispositivo (1) y, a continuación, confirme la entrada (2).



- Para cancelar la última entrada, toque [BS].
- Para mover la posición de entrada, toque [◀/▶].

## Teléfono móvil Bluetooth

### ■ Cuando entra una llamada...

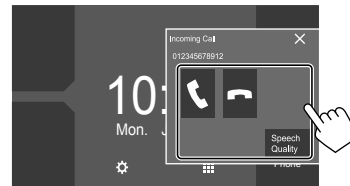

Al tocar las teclas de funcionamiento se realiza lo siguiente:

[📞] Contesta una llamada.

[📞] Rechaza una llamada.

[Speech Quality] Visualiza la pantalla <Speech Quality adjust>.

- **Microphone Level:** Ajusta el nivel de volumen del micrófono. (-10 a 10, Inicial: 0)
- **Echo Cancel Level:** Ajusta el nivel de volumen del eco. (OFF, -5 a 5, Inicial: 0)
- **Noise Reduction Level:** Ajusta el volumen de reducción de ruido. (OFF, -5 a 5, Inicial: 0)

- Se visualiza la información de la llamada, si ha sido obtenida.
- No es posible utilizar el teléfono mientras se está visualizando la imagen de la cámara de visión trasera.

## ■ Durante una llamada...

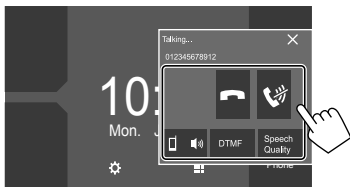

Al tocar las teclas de funcionamiento se realiza lo siguiente:

[📞]	Finaliza una llamada.
[🔇]	Silenciamiento del volumen del micrófono
[📱 🔊] / [📱 🔊]	Cambia entre el modo manos libres y el modo teléfono.
[DTMF]	Se accede a DTMF (Multifrecuencia de doble tono) que le permite enviar texto utilizando el teclado.
[Speech Quality]	Visualiza la pantalla <Speech Quality adjust>. <ul style="list-style-type: none"> <li>• Para mayor información, consulte la página 22.</li> </ul>

## ■ Cómo hacer una llamada

### 1 Visualice la pantalla de control de teléfono.

En la pantalla de Inicio, toque lo siguiente:

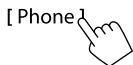

### 2 Seleccione un método para hacer la llamada.



- 1 Desde el historial de llamadas\* (llamadas perdidas/llamadas recibidas/llamadas realizadas)
- 2 Desde la agenda telefónica\*
- 3 Desde la lista de preajustes (Página 24)
- 4 Uso de la entrada directa de número
- 5 Uso de la marcación por voz

### 3 Seleccione un contacto para hacer la llamada.

- A Cuando se selecciona el elemento 1, 2 o 3 en el paso 2:

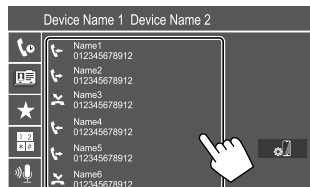

- Si el contacto seleccionado dispone de varios números de teléfono, se visualizará la lista con los números de teléfono. Seleccione el número de teléfono al que desea llamar.

### Para utilizar la búsqueda alfabética en la guía telefónica

- 1 Toque [Q A-Z].
- 2 En el teclado toque la primera letra de la palabra que desea buscar. Para buscar un número, toque [1].
- 3 En la lista, seleccione el contacto al que desea llamar.
  - Puede seleccionar un nombre o un apellido para utilizarlo al ordenar la lista en orden alfabético en la pantalla <TEL SETUP>. (Página 26)

### B Cuando se selecciona el elemento 4 en el paso 2:

### Introduzca el número de teléfono (1), y luego haga la llamada (2).

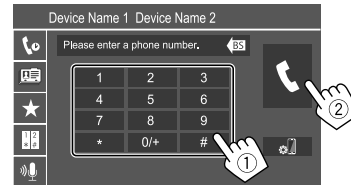

- Para ingresar "+", toque y mantenga pulsado [0/+].
- Para cancelar la última entrada, toque [BS].

\* Aplicable solamente para teléfono móvil compatible con PBAP (Perfil de Acceso a Agenda Telefónica).

© Cuando se selecciona el elemento 5 en el paso 2:

## Seleccione el nombre de la persona que desea llamar.

- También es posible la marcación por voz con solo tocar y mantener presionado **FNC** en el panel del monitor.
- Disponible solamente cuando el teléfono móvil conectado dispone del sistema de reconocimiento de voz.
- Si la unidad no encuentra el destino, aparecerá "Press [Restart] to restart the voice recognition process." Toque **[Restart]** y, a continuación, repita el nombre.
- Para cancelar la marcación por voz, toque **[Stop]**.

## ■ Cambio entre dos dispositivos conectados

Puede cambiar el dispositivo a utilizar cuando hay 2 dispositivos conectados.

En la pantalla de control del teléfono:

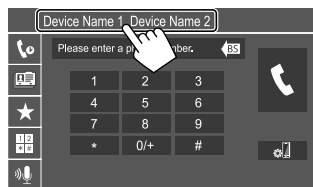

El dispositivo activo queda resaltado.

## ■ Preajuste de números de teléfono

Puede memorizar hasta ocho números telefónicos.

### 1 Visualice la pantalla <Edit Preset Dial>.

En la pantalla de Inicio, toque lo siguiente:

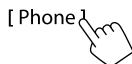

A continuación, en la pantalla de control de fuente, toque lo siguiente:

[★] → [Edit]

### 2 Seleccione la posición en la desea guardar la información.

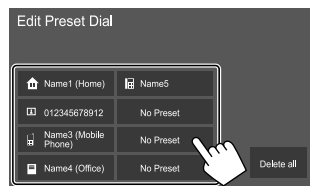

### 3 Seleccione el método para añadir un número de teléfono a la lista de preajustes y luego registre el número en la lista (1), y, a continuación, toque [Close] (2).

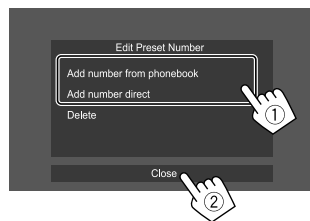

<b>[Add number from phonebook]</b>	Seleccione un número de teléfono de la agenda telefónica.
<b>[Add number direct]</b>	Introduzca un número de teléfono en la pantalla de entrada directa del número, luego toque <b>[Set]</b> para añadirlo a la lista de preajustes.

- Para visualizar la lista de preajustes, toque [★] en la pantalla de control del teléfono.

**Para eliminar todos los números de teléfono de la lista de preajustes:** En la pantalla <Edit Preset Dial> seleccione el número de teléfono que desea eliminar, y, a continuación, toque **[Delete]** en el paso 3.

**Para eliminar todos los números de teléfono de la lista de preajustes:** Toque **[Delete all]** en la pantalla <Edit Preset Dial> en el paso 2.

## Edición de la agenda telefónica

### Para transferir la agenda telefónica

Si el teléfono móvil Bluetooth conectado es compatible con el Perfil de acceso a agenda telefónica (PBAP), podrá transferir su agenda telefónica a esta unidad.

### 1 Visualice la pantalla de control de teléfono.

En la pantalla de Inicio, toque lo siguiente:

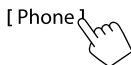

### 2 Inicie la transmisión de datos de la agenda telefónica.

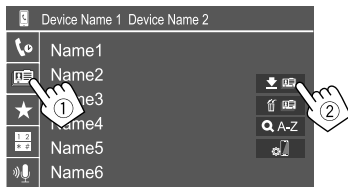

### Para eliminar el contacto de la agenda telefónica:

Toque [🗑️] en el paso 2 (2), seleccione los dispositivos que desea eliminar y, a continuación, toque [Delete]. Aparece un mensaje de confirmación. Toque [Yes].

- Para seleccionar todos los dispositivos, toque [☑️ All].
- Para deseleccionar todos los dispositivos, toque [☐ All].
- Toque [🔍 A-Z] para buscar el contacto por las iniciales.

## Reproductor de audio Bluetooth

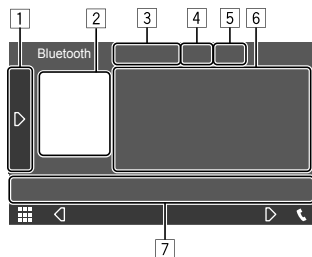

Por ej., Pantalla de control de la fuente del Bluetooth

- 1 Visualiza/oculta otras teclas de funcionamiento disponibles\*1
- 2 Artwork (se muestra si la pista contiene artwork)
- 3 Nombre del dispositivo conectado
- 4 Teclas del modo de reproducción repetida/aleatoria\*1
- 5 La potencia de la señal y el nivel de la batería (Aparece solo cuando se ha obtenido la información desde el dispositivo.)
- 6 Datos de etiqueta\*2 (actual título de pista/nombre de artista/título de álbum)
  - Si no se muestra todo el texto por completo, pulse [←] para desplazar el texto.
- 7 Teclas de funcionamiento\*1

\*1 Consulte "Teclas de funcionamiento comunes en la pantalla de control de fuente" en la página 7.

\*2 Disponible sólo para los dispositivos compatibles con AVRCP 1.3.

## Información sobre la reproducción y operaciones de tecla

- Para obtener información sobre la reproducción, consulte "Pantalla de control de la fuente" en la página 7.
- Para las operaciones de tecla en el panel táctil, consulte "Teclas de funcionamiento comunes en la pantalla de control de fuente" en la página 7.

Operaciones de tecla adicionales: Al tocar las teclas de funcionamiento se realiza lo siguiente.

[BT DEVICE CHANGE] Cambia a otro reproductor de audio Bluetooth.

## Selección de una pista de la lista

### 1 Visualice la lista de música.

En la pantalla de control de fuente, toque lo siguiente:



### 2 Seleccione la carpeta y, a continuación, el elemento en la carpeta seleccionada.

- Para obtener más información acerca de las operaciones de la lista, consulte la página 9.



## Ajuste del teléfono móvil Bluetooth

En la pantalla <TEL SETUP> puede modificar diversos ajustes para el uso de teléfonos móviles Bluetooth.

### 1 Visualice la pantalla <TEL SETUP>.

En la pantalla de Inicio, toque lo siguiente:



A continuación, en la pantalla <SETUP>, toque [Bluetooth].

En la pantalla <Bluetooth Setup>, toque [TEL SETUP].

### 2 Realice los ajustes.



#### <Bluetooth HF/Audio>

Seleccione los altavoces para su uso con teléfonos móviles Bluetooth.

- **Front:** Solo altavoces delanteros.
- **All (Inicial):** Todos los altavoces.

#### <Auto Response>

- **1 – 30** (en pasos de 5 segundos): La unidad contesta automáticamente las llamadas entrantes. Establece la duración del timbre de llamadas (segundos).
- **OFF** (Inicial): La unidad no contesta las llamadas automáticamente. Contesta la llamada manualmente.

#### <Auto Pairing>

- **ON** (Inicial): Establece automáticamente el emparejamiento con el dispositivo iOS (como un iPhone) conectado a través de USB. (El emparejamiento automático puede no funcionar con algunos dispositivos, dependiendo de la versión de iOS.)
- **OFF:** Se cancela.

#### <Sort Order>

Seleccione un nombre o apellido para clasificar la lista en orden alfabético.

- **First:** Ordena la lista por nombre.
- **Last** (Inicial): Ordena la lista por apellido.

# Ajustes

## Ajustes de audio

### 1 Visualice la pantalla <Audio>.

En la pantalla de Inicio, toque lo siguiente:



### 2 Seleccione el ajuste que desea cambiar.

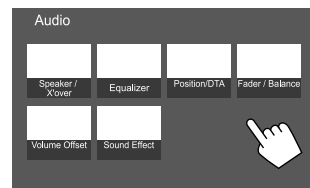

Por ej., Pantalla de ajuste de audio

No se pueden realizar cambios en la pantalla <Audio> en los siguientes casos:

- Cuando se desactiva la fuente AV.
- Cuando se utiliza un teléfono Bluetooth (para hacer o recibir una llamada, durante una llamada o durante la marcación por voz).

## <Speaker/X'over>

### Preparativos:

Antes de realizar el ajuste de <Speaker/X'over>, seleccione el modo de red de cruce apropiado al sistema de altavoces (sistema de altavoces de 2 vías o sistema de altavoces de 3 vías).

### 1 Desactive la fuente AV.

En la pantalla de Inicio, toque lo siguiente:



A continuación, en la pantalla de selección de fuente/opción, toque lo siguiente [AV Off].

### 2 Visualice la pantalla <X'over Network>.

En el panel del monitor, pulse los siguientes botones al mismo tiempo:

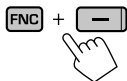

### 3 Seleccione el modo de red de cruce.

**[2way]** Selecciónelo cuando se utilizan altavoces del sistema de 2 vías (delanteros/traseros).

**[3way]** Selecciónelo cuando se utilizan altavoces del sistema de 3 vías (tweeter/rango medio/woofer).

Aparece un mensaje de confirmación. Toque [Yes].

## ■ Ajuste de los altavoces y frecuencia de cruce

### 1 Seleccione un tipo de coche (①), seleccione un altavoz (②) (altavoces delanteros, altavoces traseros, o subwoofer) a configurar y, a continuación, la ubicación\* y el tamaño del altavoz/ tweeter (③) del altavoz seleccionado.

Aparece una ventana de selección para cada ajuste. Seleccione un elemento y luego toque [Close] para cerrar la ventana.

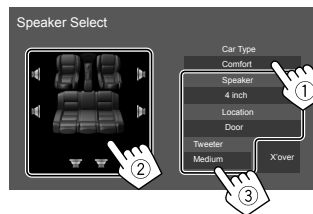

- Repita los pasos ② y ③ para configurar todos los altavoces.
- Los elementos ajustables varían dependiendo de los ajustes seleccionados para tipo de altavoz.
- Cuando no hay ningún altavoz conectado, seleccione [None].
- Cuando configure los altavoces delanteros, también seleccione el tamaño de altavoz para <Tweeter>.

### 2 Toque [X'over] para visualizar la pantalla de <X'over>.

### 3 Seleccione el tipo de altavoz (①), luego ajuste la frecuencia de cruce (②) del altavoz seleccionado.



- Los elementos ajustables varían dependiendo de los ajustes seleccionados para tipo de altavoz/ tamaño de altavoz/cruce.

#### <HPF FREQ>

Ajusta la frecuencia de cruce para los altavoces delanteros o traseros (filtro de paso alto).

#### <LPF FREQ>

Ajusta la frecuencia de cruce del altavoz (filtro de paso bajo).

#### <Slope>

Ajusta la pendiente de cruce.

#### <Gain>

Ajusta el volumen de salida del altavoz seleccionado.

#### <TW Gain>

Ajusta el volumen de salida del tweeter.

#### <Phase Inversion>

Selecciona la fase del altavoz.

- \* La selección de la ubicación de los altavoces solo está disponible cuando <X'over Network> está ajustado a [2way].

## <Equalizer>

Se memorizan los siguientes ajustes para cada fuente hasta que usted vuelva a ajustar el sonido.

El sonido no se puede ajustar cuando la unidad está en espera.

### ■ Selección de un modo de sonido preajustado

#### 1 Visualice los modos de sonido preestablecidos.

[Preset Select] 

#### 2 Seleccione una modo de sonido preajustado.

- Pop/Hip Hop/R&B/Jazz/Classical/Hard Rock/Flat (Inicial)/iPod/User1/User2/User3/User4

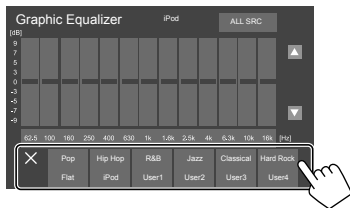

Para ocultar los modos de sonido preestablecidos: Toque [X].

### ■ Guarde sus propios ajustes de sonido

#### 1 Seleccione una modo de sonido preajustado.

#### 2 Seleccione una banda (①) y ajuste el nivel (②) y, a continuación, ajuste el sonido (③).

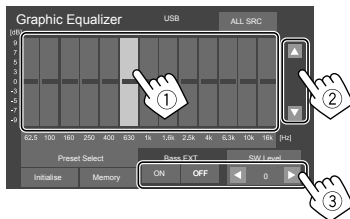

Ajuste el sonido de la siguiente manera:

#### <Bass EXT>

Activa/desactiva los graves.

• ON/OFF (Inicial)

#### <SW LEVEL>

Ajusta el nivel del subwoofer.\*

• -50 a +10 (Inicial: 0)

#### 3 Repita paso 2 para ajustar el nivel de otras bandas.

#### 4 Toque [Memory] para guardar el ajuste.

Aparece la ventana de selección de usuario.

Seleccione entre [User1] y [User4] para guardar su ajuste, luego toque [Close] para cerrar la ventana.

- Para aplicar el ecualizador ajustado a todas las fuentes, toque [ALL SRC] y, a continuación, toque [OK] para confirmar.

- Para borrar el ajuste, toque [Initialise].

\* No se puede ajustar si se ha seleccionado <None> para el subwoofer en la pantalla <Speaker Select>. (Página 27)

## <Position/DTA>

Los efectos de sonido se pueden ajustar de acuerdo con su posición de audición. Puede localizar la imagen de sonido por delante del asiento seleccionado.

### ■ Ajuste de la posición de audición

Toque [Listening Position] (①), luego seleccione la posición de escucha ([Front L], [Front R], [Front All]\*, o [All]) (②).

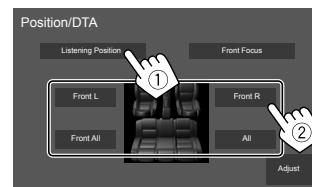

\* [Front All] solo se puede seleccionar cuando <X'over Network> está ajustado a [2way].



## ■ Ajuste de la alineación digital de tiempo (DTA)

Realice el ajuste del tiempo de retardo de la salida de los altavoces, a fin de conseguir las características óptimas para el entorno de su automóvil.

- 1 Toque [Adjust] en la pantalla <Position/DTA> para visualizar la pantalla de ajustes de DTA.
- 2 Toque [Delay] (①), luego ajuste el valor de la Alineación Digital de Tiempo (DTA) (②) para cada altavoz.



- Para determinar el valor de ajuste, consulte “Determinación del valor para el ajuste de <Position/DTA>” en la página 30.

- 3 Toque [Level] (①), luego ajuste el volumen de salida (②) para cada altavoz.

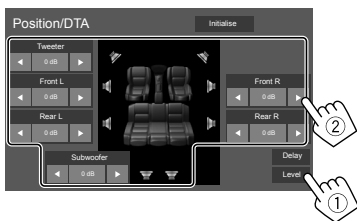

Para inicializar el valor de ajuste: Toque [Initialise].

## ■ Localización de la imagen de sonido— Front Focus

- 1 Toque [Front Focus] (①), luego seleccione la posición de escucha (②) a configurarse como posición delantera, y, a continuación, toque [Adjust] (③).

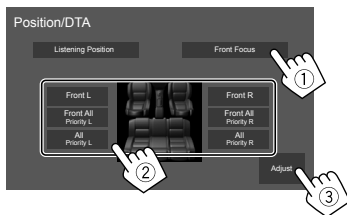

- Cuando se encuentre sentado en la posición [Front All] (asientos delanteros) o [All] (asientos delanteros y traseros), seleccione izquierda (“Priority L”) o derecha (“Priority R”) para especificar la posición donde desea localizar la imagen de sonido.

- 2 Toque [Delay] (①) y, a continuación, ajuste con precisión la imagen de sonido (②).

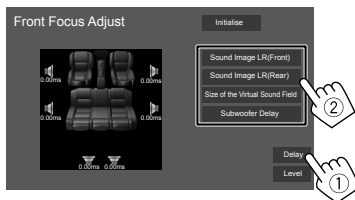

## [Sound Image LR (Front)]

Ajusta la imagen de sonido para localizarla en la posición delantera.

## [Sound Image LR (Rear)]

Ajusta la imagen de sonido para localizarla en la posición trasera.

## [Size of the Virtual Sound Field]

Ajusta el campo acústico virtual al tamaño de campo que desea.

- Si la imagen de sonido se desplaza fuera de la posición delantera, ajuste [Sound Image LR (Front)]/[Sound Image LR (Rear)].

## [Subwoofer Delay]

Ajusta el tiempo de retardo para el sonido del subwoofer.

- 3 Toque [Level] (①), luego ajuste el volumen de salida (②) para cada altavoz.

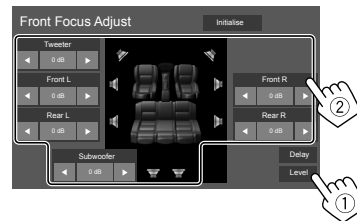

Para inicializar el valor de ajuste: Toque [Initialise].

## Determinación del valor para el ajuste de <Position/DTA>

Si especifica la distancia de cada altavoz a partir del centro de la posición de audición ajustada actualmente, el tiempo de retardo se calcula y se configura automáticamente.

- ① Determine el centro de la posición de audición actualmente ajustada como punto de referencia.
- ② Mida las distancias de los altavoces a partir del punto de referencia.
- ③ Calcule la diferencia de distancia entre el altavoz más lejano y los demás altavoces.
- ④ Ajuste el valor DTA calculado en el paso ③ para los altavoces individuales.
- ⑤ Ajuste la ganancia para los altavoces individuales.

Por ej., si se selecciona [Front All] como posición de audición

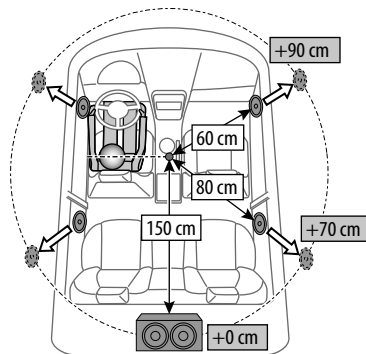

## <Fader/Balance>

Toque [▲]/[▼]/[◀]/[▶] o arrastre la marca  para realizar el ajuste.

### <Fader>

Ajusta el volumen de salida de los altavoces delanteros y traseros. Cuando utiliza un sistema de dos altavoces, ajuste el fader al centro (0).

- F15 a R15 (Inicial: 0)

### <Balance>

Ajusta el balance de salida de los altavoces izquierdo y derecho.

- L15 a R15 (Inicial: 0)

Para borrar el ajuste: Toque [Center].

## <Volume Offset>

Ajusta y almacena el nivel de volumen de ajuste automático para cada fuente. El nivel de volumen aumenta o disminuye automáticamente al cambiar la fuente.

Si ha aumentado el volumen previamente, baje el volumen utilizando "Volume Offset" (Compensación de volumen), ya que si de repente cambia a otra fuente, el sonido generado podría ser extremadamente alto.

- -5 a +5 (Inicial: 0)

Para inicializar el valor de ajuste: Toque [Initialise].

## <Sound Effect>

Ajusta el efecto de sonido.

### <Bass Boost>

Selecciona el nivel de refuerzo de graves.

- OFF (Inicial)/1/2/3

## <Loudness>

Ajusta la sonoridad. (El indicador LOUD se ilumina al ajustar la sonoridad.)

- OFF (Inicial)/Low/High

### <Volume Link EQ>

El ruido de conducción se puede reducir aumentando el ancho de banda.

- OFF (Inicial)/ON

### <Space Enhancement>\*

Optimiza virtualmente el espacio de sonido utilizando el sistema de Procesador digital de la señal (DSP).

Seleccione el nivel de optimización.

- OFF (Inicial)/Small/Medium/Large

### <Digital Track Expander>

Restablece la pérdida de sonido resultante de la compresión de audio para lograr un sonido más realista.

- OFF/ON (Inicial)

### <Sound Response>

Hace que el sonido resulte virtualmente más realista utilizando el sistema de Procesador digital de la señal (DSP). Seleccione el nivel de sonido.

- OFF (Inicial)/1/2/3

### <Sound Lift>

Mueve la localización de la imagen del sonido a un punto más bajo o más alto. Seleccione la altura.

- OFF (Inicial)/Low/Middle/High

\* El ajuste no se puede cambiar cuando "Tuner" está seleccionado como fuente.

# Ajustes

## Ajustes de visualización

### Visualice la pantalla <Display>.

En la pantalla de Inicio, toque lo siguiente:



A continuación, en la pantalla <SETUP>, toque [Display].

### <Dimmer>

- **ON**: Activa el atenuador de luz.
- **OFF**: Desactiva el atenuador de luz.
- **SYNC** (Inicial): La pantalla y la iluminación de los botones se oscurecen al encender los faros.

### <OSD Clock>

- **ON** (Inicial): Visualiza el reloj mientras se reproduce una fuente de vídeo.
- **OFF**: Se cancela.

### <Background>

Puede cambiar el diseño del fondo.

Para cambiar el diseño del fondo:

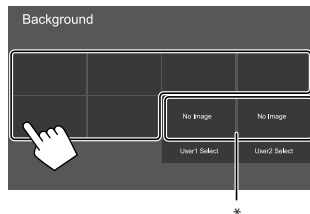

\* Seleccione una imagen favorita cargada de antemano.

### ■ Cómo guardar su imagen favorita como imagen de fondo

Puede utilizar como fondo, su imagen favorita guardada en el dispositivo USB conectado.

- Conecte el dispositivo USB que contiene la imagen guardada previamente.
- Utilice un archivo JPEG/PNG/BMP con una resolución de 800 x 480 píxeles.

**1** Toque [User1 Select] o [User2 Select] para guardar la imagen a utilizar para la pantalla <Background>.

**2** Seleccione la carpeta y, a continuación, el archivo para la imagen de fondo en la carpeta seleccionada.



**3** Gire la imagen (1) si es necesario, luego confirme la selección (2).

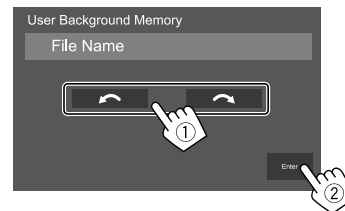

Aparece un mensaje de confirmación. Toque [Enter] para guardar la imagen nueva. (La imagen existente será reemplazada por la nueva.)

### <Viewing Angle>

Seleccione el ángulo de visión con respecto al panel del monitor para que la imagen de la pantalla sea más fácil de ver.

- **0** (Inicial)/-1/-2/-3

## Ajustes

### Ajustes de interfaz de usuario

#### Visualice la pantalla <User Interface>.

En la pantalla de Inicio, toque lo siguiente:



A continuación, en la pantalla <SETUP>, toque [User Interface].

#### <Beep>\*1

- **ON** (Inicial): Activa el tono de pulsación de teclas.
- **OFF**: Desactiva el tono de pulsación de las teclas.

#### <Language Select>

Selecciona el idioma utilizado para la información en pantalla. Para mayor información, consulte "Configuraciones iniciales" en la página 4.

#### <Touch Panel Adjust>

Ajusta la posición de toque de los botones en la pantalla.

Toque y sostenga el centro de las marcas situadas en las partes inferior izquierda (①) y superior derecha (②) tal como se indica.

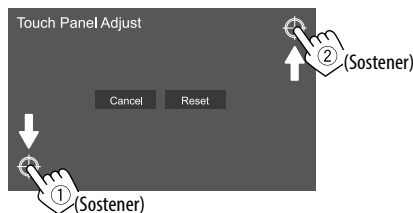

- Para reinicializar la posición de toque, toque [Reset].
- Para cancelar la operación actual, toque [Cancel].

#### <Clock>

Seleccione el método para ajustar la fecha y la hora del reloj. Para mayor información, consulte "Ajustes del calendario/reloj" en la página 5.

#### <Time Zone>\*2

Seleccione la zona horaria de su área. Para mayor información, consulte "Ajustes del calendario/reloj" en la página 5.

#### <Clock Adjust>\*2

Ajuste manualmente la fecha y la hora del reloj. Para mayor información, consulte "Ajustes del calendario/reloj" en la página 5.

\*1 Disponible solo cuando <X'Over Network> está ajustado a [2way]. (Página 27)

\*2 Disponible cuando [Clock] está ajustado a [Manual].

#### <DISP Key>

Seleccione la pantalla que se visualiza al tocar [DISP] en el menú emergente para acceso directo.

- **Apps**: Se cambia a la pantalla de la App del smartphone conectado.
- **OFF** (Inicial): Cambia a la pantalla de control de la fuente actual.

### Ajustes de la cámara

#### Visualice la pantalla <Camera>.

En la pantalla de Inicio, toque lo siguiente:



A continuación, en la pantalla <SETUP>, toque [Camera].

#### <R-CAM Interruption>

- **ON** (Inicial): Muestra la imagen de la cámara de visión trasera al poner el cambio en la posición de marcha atrás (R).
- **OFF**: Seleccione esta opción cuando no haya ninguna cámara conectada.

#### <R-CAM for Car interface>

- **ON**: Seleccione esta opción cuando se conecta una unidad de sistema externo. (No se visualizan ni botones ni títulos.)
- **OFF** (Inicial): Seleccione esta opción cuando hay una cámara de visión trasera conectada.

## Ajustes

### <Parking Guidelines>

- **ON** (Inicial): Visualiza la guía de aparcamiento.
- **OFF**: Oculta la guía de aparcamiento.

### <Guidelines Setup>

Ajuste la guía de aparcamiento de acuerdo con el tamaño del vehículo, espacio de estacionamiento, y otros detalles.

Cuando ajuste la guía de aparcamiento, asegúrese de utilizar el freno de estacionamiento para evitar que el vehículo se mueva.

Toque una de las marcas  (1), luego ajuste la posición de la marca  seleccionada (2).

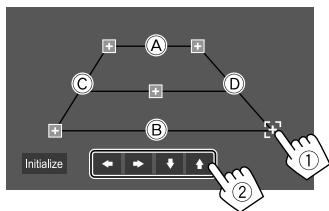

Asegúrese de que (A) y (B) estén paralelos horizontalmente, y que (C) y (D) sean de la misma longitud.

- Toque **[Initialise]** para ajustar todas las marcas a la posición inicial predeterminada. Aparece un mensaje de confirmación. Toque **[Yes]**.

### Ajustes especiales del sistema

#### Visualice la pantalla <Special>.

En la pantalla de Inicio, toque lo siguiente:



A continuación, en la pantalla <SETUP>, toque **[Special]**.

#### <DEMO>

- **ON** (Inicial): Activa la demostración en pantalla.
- **OFF**: Desactiva la demostración en pantalla.

#### <SETUP Memory>

- **Lock**: Bloquea los ajustes de <Audio SETUP Memory>/<Audio SETUP Recall>/<Audio SETUP Clear>.
  - Las opciones de los ajustes <Speaker/X'over> no se pueden ajustar cuando se selecciona **[Lock]**.
- **Unlock**: Desbloquea los ajustes.

#### <Audio SETUP Memory>\*

Memoriza los siguientes ajustes de audio:

- Fader/Balance
- Speaker/X'over
- Equalizer (Ajuste en preajuste de usuario (**[User1]** – **[User4]**)/Ajuste de nivel del subwoofer)
- Position/DTA
- Sound Effect

Aparece un mensaje de confirmación. Toque **[Yes]**.

#### <Audio SETUP Recall>\*

Llama los ajustes memorizados con <Audio SETUP Memory>. Aparece un mensaje de confirmación. Toque **[Yes]**.

#### <Audio SETUP Clear>\*

Borra los ajustes realizados en la pantalla <Audio>. Aparece un mensaje de confirmación. Toque **[Yes]**.

#### <Software Information>

Visualiza información del software (como por ejemplo el número de serie, la versión de la aplicación, la versión del software, etc.). Puede actualizar el software.

#### <Open Source Licenses>

Muestra las licencias de código abierto.

#### <Initialise>

Inicializa todos los ajustes realizados en la unidad. Aparece un mensaje de confirmación. Toque **[Yes]**.

- Los ajustes memorizados en <Audio SETUP Memory> no se inicializan.

\* Disponible solamente cuando <SETUP Memory> está ajustado a **[Unlock]**.

## Ajustes

### Ajustes Bluetooth

#### Visualice la pantalla <Bluetooth>.

En la pantalla de Inicio, toque lo siguiente:



A continuación, en la pantalla <SETUP>, toque [Bluetooth].

#### <Bluetooth>

- **ON** (Inicial): Activa la función Bluetooth de la unidad.
- **OFF**: Desactiva la función Bluetooth de la unidad.

#### <Select Device>

Conecta o desconecta el dispositivo emparejado. (Página 21)

#### <Device Name>

Muestra/cambia el nombre del dispositivo a mostrarse en el dispositivo Bluetooth. (Página 22)

#### <PIN Code>

Cambia el código PIN de la unidad. (Página 22)

#### <Device Address>

Muestra la dirección del dispositivo de la unidad.

#### <TEL SETUP>

Configura los ajustes para usar un teléfono móvil Bluetooth. (Página 26)

### Ajustes de seguridad

#### Visualice la pantalla <Security>.

En la pantalla de Inicio, toque lo siguiente:



A continuación, en la pantalla <SETUP>, toque [Security].

#### <Security Code Set>

Registra el código de seguridad de la unidad. (Página 4)

#### <Security Code Cancellation>

Borra el código de seguridad. (Página 4)

#### <Security Code Change>

Cambia el código de seguridad. (Página 4)

## Mando a Distancia

Puede utilizar el mando a distancia RM-RK258 adquirido opcionalmente para controlar esta unidad.

- Consulte el manual de instrucciones suministrado con el mando a distancia.

### Preparativos

#### ■ Extracción de la lámina de la pila

Tire de la lámina de la pila del mando a distancia para activar la pila.

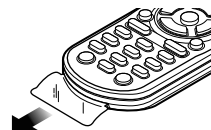

#### ■ Cambio de la pila del mando a distancia

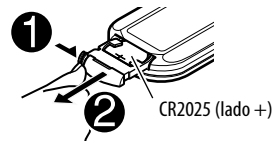

- Utilice una pila de botón disponible en el mercado (CR2025).
- Inserte la pila con los polos + y - alineados correctamente.
  - Si disminuye la efectividad de acción del mando a distancia, cambie las pilas.

## Mando a Distancia

### ⚠ ADVERTENCIAS

#### • No ingiera la pila, existe peligro de quemaduras químicas

El mando a distancia suministrado con este producto contiene una pila de botón/plana.

Si se ingiere la pila de botón/plana, puede causar quemaduras internas graves en solo 2 horas y puede provocar la muerte.

Mantenga las pilas nuevas y usadas fuera del alcance de los niños.

Si el compartimento de la pila no se cierra con seguridad, deje de usar el producto y manténgalo alejado de los niños.

Si piensa que las pilas pueden haber sido ingeridas o colocadas dentro de alguna parte del cuerpo, busque inmediatamente asistencia médica.

### ⚠ PRECAUCIÓN

- No coloque la pila cerca de una llama o bajo la luz directa del sol. Esto podría ocasionar un incendio, explosión o un calor excesivo.
- No deje el mando a distancia en lugares calientes, como en el salpicadero.
- Peligro de explosión si se instala la pila de litio de manera incorrecta. Cámbiela solamente por una del mismo tipo o de un tipo equivalente.

### Operaciones básicas

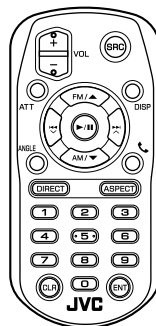

RM-RK258

<b>ATT</b>	Atenúa/restablece el sonido.
<b>DISP</b>	Visualiza la pantalla de control de la fuente actual.
<b>FM/▲/AM/▼</b>	<ul style="list-style-type: none"><li>• Selecciona la banda.</li><li>• Selecciona un título/opción/carpeta.</li></ul>
	<ul style="list-style-type: none"><li>• Sintonizador:<ul style="list-style-type: none"><li>– Efectúa automáticamente la búsqueda de emisoras. (Pulsar)*</li><li>– Efectúa manualmente la búsqueda de emisoras. (Sostener)*</li></ul></li><li>• Selecciona una pista. (Pulsar)</li></ul>

<b>VOL +/VOL -</b>	Ajusta el nivel de volumen.
<b>SRC</b>	Selecciona la fuente.
<b>▶/II</b>	Inicia/pausa la reproducción. Cambia el modo de exploración (AUTO1, AUTO2, MANUAL).
	Contesta las llamadas entrantes.
<b>0 - 9</b>	Introduce un número.
<b>ANGLE</b>	No se utiliza con esta unidad.
<b>ASPECT</b>	Cambia la relación de aspecto. <ul style="list-style-type: none"><li>• Para verificar el ajuste de la relación de aspecto, opere el panel táctil. (Página 10)</li></ul>
<b>ENT</b>	Confirma la selección.
<b>DIRECT</b>	Ingresa al modo de búsqueda directa.
<b>CLR</b>	Borra la entrada incorrecta.

\* El método de búsqueda difiere según el modo de exploración seleccionado.

### Búsqueda directa de la frecuencia de una emisora

Mientras escucha el sintonizador, puede realizar una búsqueda directa de la frecuencia de una emisora utilizando los botones numéricos.

- 1 Pulse DIRECT para ingresar al modo de búsqueda.**
- 2 Pulse un botón numérico para seleccionar la frecuencia de la emisora que desea.**
  - Para borrar una entrada incorrecta, pulse CLR.
- 3 Pulse  para confirmar.**

**Para salir del modo de búsqueda:** Pulse DIRECT.

### JVC Remote APP

JVC Remote es una aplicación que conecta y controla los receptores JVC para automóviles compatibles, a través de Bluetooth® al igual que un mando a distancia inalámbrico.

Esta unidad también puede controlarse desde el Smartphone mediante JVC Remote APP.

Esta aplicación permite visualizar la información de la fuente de esta unidad en la pantalla del smartphone y permite que el usuario pueda realizar ajustes de audio mediante la interfaz gráfica de usuario de esta aplicación.

Cuando su smartphone no está conectado a esta unidad, esta aplicación funciona también como reproductor de música, de forma gratuita e independiente.

- Para mayor información, visite [www.jvc.net/car/app/jvc\\_remote/](http://www.jvc.net/car/app/jvc_remote/).

### ⚠ ADVERTENCIAS

- NO conecta el cable de encendido (rojo) y el cable de la batería (amarillo) al chasis del automóvil (tierra), podría producir un cortocircuito y esto a su vez, un incendio.
- NO desvíe el fusible del cable de encendido (rojo) ni del cable de la batería (amarillo). La fuente de alimentación debe estar conectada a los cables a través del fusible.
- Siempre conecte el cable del encendido (rojo) y el cable de la batería (amarillo) a la fuente de alimentación que pasa por la caja de fusibles

### ⚠ PRECAUCIONES

- Instale esta unidad en la consola de su automóvil.
- No toque las partes metálicas de la unidad durante o justo después de utilizar la unidad. Las partes metálicas, tales como el disipador de calor y la carcasa estarán calientes.

### Antes de la instalación

#### ■ Precauciones acerca de la instalación y conexión

- La instalación y cableado de este producto requiere de habilidad y experiencia. Para mayor seguridad, deje el trabajo de instalación y cableado en manos de profesionales.
- Instale la unidad en un ángulo de 30° o menos.
- Asegúrese de utilizar para la unidad una fuente de alimentación de 12 V CC con conexión a tierra negativa.
- No instale la unidad en un sitio expuesto a la luz directa del sol, o excesivamente húmedo o caluroso. Además deberá evitar sitios con mucho polvo o la posibilidad de que se derrame agua sobre ella.
- No utilice sus propios tornillos. Utilice sólo los tornillos suministrados. El uso de tornillos diferentes podría causar daños en la unidad principal.
- Después de instalar la unidad, compruebe que las lámparas de freno, las luces intermitentes, el limpiaparabrisas, etc. funcionen satisfactoriamente.
- Cuando instale la unidad en el automóvil, no presione con fuerza sobre la superficie del panel. De lo contrario, podrán producirse arañazos, daños o averías.
- Si la unidad no se enciende (se muestra "Miswiring DC Offset Error", "Warning DC Offset Error"), es posible que el cable de altavoz esté en cortocircuito o que haya entrado en contacto con el chasis del automóvil y que se haya activado la función de protección. En tal caso, el cable del altavoz debe ser revisado.
- Mantenga todos los cables alejados de las partes metálicas disipadoras de calor.



## Instalación y Conexión

- Si el encendido de su automóvil no tiene posición ACC, conecte los cables de encendido a una fuente de alimentación que pueda conectarse y desconectarse con la llave de encendido. Si conecta el cable de encendido a una fuente de alimentación con un suministro constante de alimentación, tales como los cables de la batería, ésta podría descargarse.
- Si se funde el fusible, en primer lugar asegúrese de que los cables no hayan causado un cortocircuito, y luego reemplace el fusible usado por otro del mismo régimen.
- Enrolle los cables no conectados con una cinta de vinilo u otro material similar para que queden aislados. Para evitar cortocircuitos, no retire las tapas y no deje que el cable salga por los extremos de los cables no conectados o los terminales.
- Para proteger los cables y evitar cortocircuitos, asegure los cables con abrazaderas de cables, y con una cinta de vinilo enrolle los cables que entran en contacto con partes metálicas.
- Conecte los cables de los altavoces a cada uno de los terminales correspondientes. La conexión compartida de los cables ⊖ o la conexión a tierra de los mismos a cualquier parte metálica del automóvil podrá dañar la unidad o impedir su correcto funcionamiento.
- Cuando se han conectado solamente dos altavoces al sistema, conecte los conectores ya sea a ambos terminales de salida delanteros, o a ambos terminales de salida traseros (o sea, no mezcle terminales delanteros y traseros). Por ejemplo, si conecta el conector ⊕ del altavoz izquierdo a un terminal de salida delantero, no conecte el conector ⊖ del altavoz derecho a un terminal de salida trasero.

### ■ Lista de piezas para la instalación

**Nota:** Esta lista de piezas no incluye todas las piezas contenidas en el embalaje.

- 1 Mazo de cables (× 1)
- 2 Cable de prolongación para aparcar, 2 m (× 1)
- 3 Micrófono, 3 m (× 1)
- 4 Cubierta de montaje (× 1)
- 5 Placa embellecedora (× 1)
- 6 Llaves de extracción (× 2)

### ■ Procedimiento de instalación

- 1 **Retire la llave del encendido y desconecte el terminal ⊖ de la batería.**
- 2 **Realice las conexiones de los cables de entrada y salida adecuadas para cada unidad.**
- 3 **Conecte los cables del altavoz del mazo de cables.**
- 4 **Tome el conector B del mazo de cables y conéctelo al conector de altavoces de su vehículo.**
- 5 **Tome el conector A del mazo de cables y conéctelo al conector de alimentación externa de su vehículo.**
- 6 **Conecte el mazo de cables a la unidad.**
- 7 **Instale la unidad en su automóvil.**  
Asegúrese de que la unidad esté firmemente instalada en su lugar. Si está inestable, podrían ocurrir fallos de funcionamiento (por ej., saltos de sonido).
- 8 **Vuelva a conectar el terminal ⊖ de la batería.**
- 9 **Configure <Initial Settings>. (Página 4)**

## Instalación de la unidad

### ■ Instalación de la unidad utilizando la cubierta de montaje

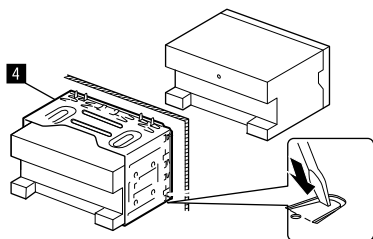

Doble las lengüetas del manguito de montaje con un destornillador o similar y fíjelo.

### ■ Instalación de la placa embellecedora

Retire el separador de la placa embellecedora (5) y, a continuación fije la placa embellecedora (5) a la unidad.

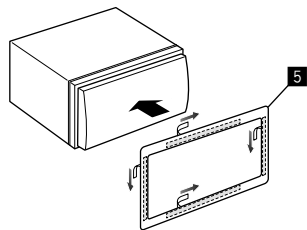

## Desmontaje de la unidad

### 1 Retire la placa embellecedora (5).

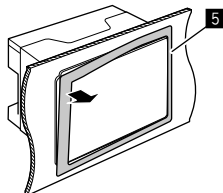

### 2 Extraiga la unidad insertando las dos llaves de extracción (6), y tire de las mismas de la manera indicada en la ilustración.

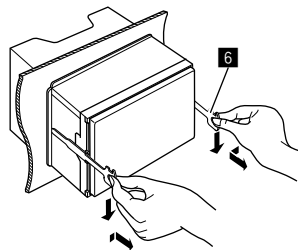

Preste atención para no lastimarse con las uñas de agarre de la llave de extracción.

## Conectando los componentes externos

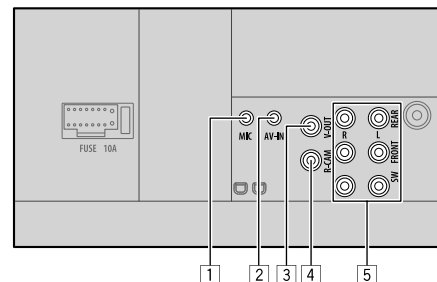

- 1 Entrada del micrófono (MIC) (Página 39)
- 2 Entrada de Audio vídeo (AV-IN)  
Conecte el siguiente tipo de mini clavija de 4 polos:

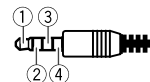

- 1 Audio izquierdo
- 2 Audio derecho
- 3 Masa
- 4 Vídeo compuesto

- 3 Salida de Vídeo (V-OUT)
  - 4 Entrada de la cámara de visión trasera (R-CAM)
  - 5 Terminales de salida\*
    - Salida izquierda (Blanca)
    - Salida derecha (Roja)
- REAR: Salidas pre out de los altavoces traseros  
FRONT: Salidas pre out de los altavoces delanteros  
SW: Salidas pre out del subwoofer

#### Para cruce de 3 vías:

- REAR: Salidas pre out del tweeter
- FRONT: Salidas pre out de rango medio
- SW: Salidas pre out del woofers

\* Cuando conecte un amplificador externo, conecte su cable a tierra al chasis del automóvil; de lo contrario la unidad se dañará.

## Conexión del cableado

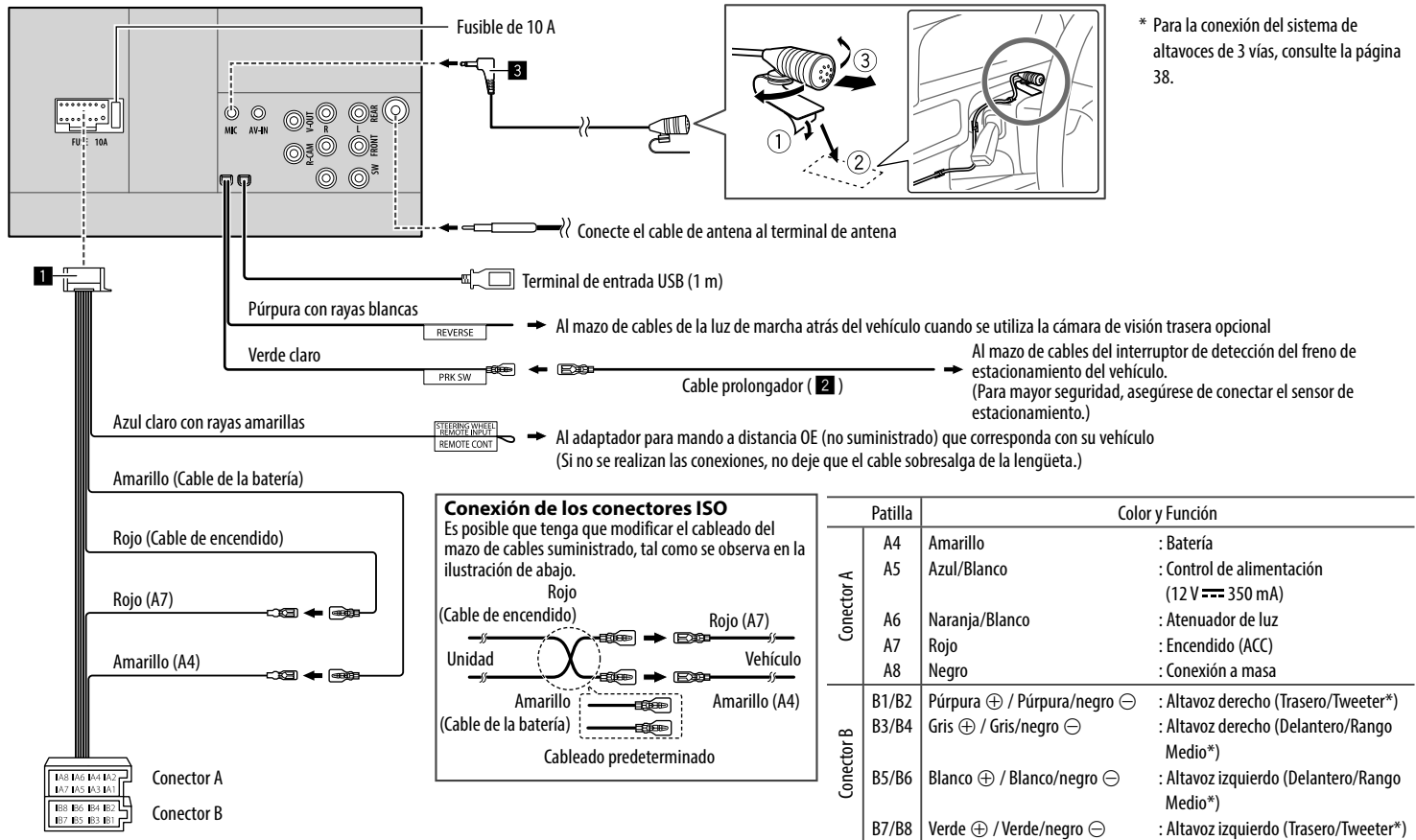

# Referencias

## Mantenimiento

### Limpieza de la unidad

- No utilice disolventes (por ejemplo, diluyente, bencina, etc.), detergentes, ni insecticidas de ningún tipo. Se podría dañar el monitor o la unidad.
- Limpie el panel suavemente, con un trapo suave y seco.

## Más información

### ■ Acerca de los archivos que se pueden reproducir

#### Archivos de audio

- Esta unidad puede reproducir los archivos siguientes con el códec y el código de extensión que se indican a continuación:
  - Para el dispositivo de clase de almacenamiento masivo USB: MP3 (.mp3), WMA (.wma), WAV (.wav), AAC (.m4a), FLAC (.flac)
- Este receptor puede reproducir archivos que cumplan con las siguientes condiciones:
  - Velocidad de bit:
    - Para USB:  
MP3/WMA/AAC: 8 kbps – 320 kbps
  - Frecuencia de muestreo:
    - Para USB:  
MP3/WMA/AAC: 16 kHz – 48 kHz  
WAV/FLAC: 16 kHz – 96 kHz
  - Los archivos grabados en VBR (velocidad variable de bits) y presentan una discrepancia en la indicación del tiempo transcurrido.

- Esta unidad muestra o visualiza lo siguiente:
  - Etiqueta  
MP3: Etiqueta ID3 (versión 1.0/1.1/2.2/2.3/2.4)  
Etiqueta WMA  
Etiqueta WAV  
Etiqueta AAC  
Etiqueta FLAC
  - Imagen de la funda:  
Tamaño de la imagen: resolución 32 × 32 a 1 232 × 672  
Tamaño de los datos: menos de 500 KB  
Tipo de archivo: JPEG/PNG/BMP
- Esta unidad no puede reproducir los siguientes archivos:
  - Archivos MP3 codificados con formato MP3i y MP3 PRO.
  - Archivos MP3 codificados con Layer 1/2.
  - Archivos WMA codificados con formatos sin pérdida, profesional, y de voz.
  - Archivos WMA no basados en Windows Media® Audio.
  - Archivos formateados WMA/AAC protegidos contra copia por DRM.
  - Archivos AAC protegidos contra copia con FairPlay (excepto los que están almacenados en un iPod/iPhone).
  - Archivos que disponen de datos tales como AIFF, AT-RAC3, etc.

#### Archivos de vídeo

- Esta unidad puede reproducir los archivos siguientes con el códec y el código de extensión que se indican a continuación:
  - Para el dispositivo de clase de almacenamiento masivo USB: MPEG1/MPEG2 (.mpg, .mpeg), MPEG4 (.mp4, .m4v), H.264 (.mp4, .m4v, .avi, flv, f4v), WMV (.wmv)\*, MKV (.mkv)
- \* Resolución máxima: 640 × 480
- Flujos que cumplen con:
  - Audio: MP3 o Dolby Audio
  - MPEG1/MPEG2:  
Audio: MPEG1 Audio Layer-2 o Dolby Audio  
Video: Flujo de sistema MPEG/programas

- Otras condiciones para la reproducción:
  - MPEG1/MPEG2: Formato de archivo: MP@ML (Main Profile en Main Level)/SP@ML (Simple Profile en Main Level)/MP@LL (Main Profile en Low Level)
  - Formato de salida de vídeo: NTSC (predeterminado)
- Esta unidad puede reproducir archivos de un tamaño inferior a 4 GB.

## ■ Acerca de la reproducción a través de USB

### Importante

Para evitar el borrado accidental, asegúrese de sacar copia de respaldo de todos los datos importantes. No nos hacemos responsables de ninguna pérdida de datos guardados en los dispositivos durante el uso de esta unidad.

### Tipos de archivos reproducibles en un dispositivo USB

- Esta unidad puede reproducir los siguientes tipos de archivos guardados en un dispositivo de clase de almacenamiento masivo USB.
  - MPEG1/MPEG2/MPEG4/H.264/WMV/MKV/MP3/WMA/WAV/AAC (.m4a)/FLAC
- Esta unidad puede reconocer:
  - Un total de 5 000 archivos
  - 250 carpetas para archivos de vídeo y un máximo de 9 999 archivos por carpeta
  - 250 carpetas para archivos de fotos y un máximo de 9 999 archivos por carpeta
  - 9 999 carpetas para archivos de audio y un máximo de 1 000 archivos por carpeta
- El número máximo de caracteres (cuando son caracteres de 1 byte):
  - Nombres de las carpetas: 50 caracteres
  - Nombres de los archivos: 50 caracteres

## Referencias

### Notas sobre el uso de un dispositivo USB

- No utilice el dispositivo USB cuando pueda afectar la seguridad de conducción.
- Al efectuar la conexión con un cable USB, utilice un cable USB 2.0.
- La descarga electrostática en el momento de conectar el dispositivo USB puede provocar que el dispositivo no reproduzca de la manera normal. Si este fuera el caso, desconecte el dispositivo USB y, a continuación, reinicie esta unidad y el dispositivo USB.
- No extraiga ni conecte repetidamente el dispositivo USB mientras parpadea "Reading" en la pantalla.
- El funcionamiento y la fuente de alimentación pueden no funcionar como es deseado con algunos dispositivos USB.
- No deje un dispositivo USB dentro de un vehículo, o expuesto a la luz directa del sol o a altas temperaturas para prevenir deformaciones o daños en el dispositivo.

### Dispositivo USB no reproducible

- Puede suceder que esta unidad no pueda reproducir correctamente archivos en un dispositivo USB cuando se utilice un cable prolongador USB.
- Los dispositivos USB equipados con funciones especiales, como por ejemplo, funciones de seguridad de datos, no se pueden usar con esta unidad.
- No utilice un dispositivo USB con 2 o más particiones.
- Dependiendo la forma de los dispositivos USB y de los puertos de conexión, puede suceder que algunos de ellos no puedan conectarse correctamente o que haya flojedad en la conexión.
- Esta unidad puede no reconocer una tarjeta de memoria insertada en un lector de tarjetas USB.

### ■ Acerca de iPod/iPhone

#### Importante

Para evitar el borrado accidental, asegúrese de sacar copia de respaldo de todos los datos importantes. No nos hacemos responsables de ninguna pérdida de datos guardados en los dispositivos durante el uso de esta unidad.

#### Dispositivos iPod/iPhone que se pueden conectar

- Made for
  - iPod nano (7th Generation)\*
  - iPod touch (6th Generation)
  - iPod touch (5th Generation)
  - iPhone 7 Plus
  - iPhone 7
  - iPhone SE
  - iPhone 6S Plus
  - iPhone 6S
  - iPhone 6 Plus
  - iPhone 6
  - iPhone 5S
  - iPhone 5C
  - iPhone 5

\* Disponible sólo cuando se conecta a través del terminal de entrada USB.

### Notas sobre el uso de un iPod/iPhone

- Cuando opera un iPod/iPhone, algunas operaciones pueden no funcionar correctamente o como se desea. En tal caso, visite el siguiente sitio web de JVC: <<http://www.jvc.net/cs/car/>>
- Al encender esta unidad, el iPod/iPhone se carga a través de la unidad.
- La información de texto podría no visualizarse correctamente.
- Con algunos modelos de iPod/iPhone, el desempeño podría ser anormal o inestable durante la operación. En este caso, desconecte el dispositivo iPod/iPhone, y verifique su condición. Si el desempeño no mejora o se ha vuelto lento, reinicie su iPod/iPhone.

# Localización y solución de problemas

Lo que aparenta ser una avería podría resolverse fácilmente. Verifique los siguientes puntos antes de llamar al centro de servicio.

- En cuanto a las operaciones con componentes externos, consulte también las instrucciones suministradas con los adaptadores utilizados para la conexión (así como las instrucciones suministradas con los componentes externos).

## General

### No sale sonido de los altavoces.

- Ajuste el volumen al nivel óptimo.
- Inspeccione los cables y las conexiones.

### No aparece ninguna imagen en la pantalla.

- Encienda la pantalla. (Página 3)

### El mando a distancia (vendido por separado) no funciona.

- Cambie la pila.

### Aparece “No Signal”/“No Video Signal”.

- Inicie la reproducción en el componente externo conectado al terminal de entrada AV-IN.
- Inspeccione los cables y las conexiones.
- La señal de entrada es muy débil.

### Aparece “Miswiring DC Offset Error”/“Warning DC Offset Error”.

- Hay un cable de altavoz en cortocircuito o que ha entrado en contacto con el chasis del vehículo. Repare el cable o aisle correctamente el cable del altavoz y luego reposicione la unidad.

### Aparece “Parking off”.

- La imagen de reproducción no aparece si no está puesto el freno de estacionamiento.

## USB

### “Reading” no desaparece de la pantalla.

- Apague y vuelva a encender la unidad.

### El sonido se interrumpe algunas veces mientras se reproduce una pista.

- Las pistas no fueron copiadas correctamente en el dispositivo USB. Copia otra vez las pistas, e intente de nuevo.

### Las pistas no se reproducen de la manera intentada por usted.

- El orden de reproducción puede ser diferente del orden empleado con otros reproductores.

### La fuente no cambia a “USB” al conectar un dispositivo USB mientras se escucha otra fuente, o aparece “USB Device Error” cuando se conecta un dispositivo USB.

- El puerto USB está emitiendo más potencia que el límite de diseño.
- Apague la unidad y desconecte el dispositivo USB. A continuación, encienda la alimentación y vuelva a conectar el dispositivo USB.
- Si con lo anterior no se soluciona el problema, apague y vuelva a encender la unidad (o reinicie la unidad) antes de reemplazarlo por otro dispositivo USB.

## iPod/iPhone

### No sale sonido de los altavoces.

- Desconecte el iPod/iPhone y vuélvalo a conectar.
- Seleccione otra fuente y vuelva a seleccionar “iPod”.

### El iPod/iPhone no se enciende o no funciona.

- Verifique la conexión.
- Actualice la versión de firmware.
- Cargue la pila.
- Reinicie el iPod/iPhone.

### El sonido está distorsionado.

- Desactive el ecualizador en esta unidad o en el iPod/iPhone.

### Ruidos considerables.

- Desactive (desmarque) la función “VoiceOver” del iPod/iPhone. Para mayor información, visite <<http://www.apple.com>>.

### Las operaciones no se pueden realizar cuando se reproduce una pista que contenga una ilustración.

- Haga funcionar la unidad luego de cargar la ilustración.

### Aparece “Authorization Error”.

- Verifique si el iPod/iPhone conectado es compatible con esta unidad. (Página 41)

## Localización y solución de problemas

### WebLink™

---

#### WebLink™ no se puede iniciar.

- Compruebe que tiene instalada la última versión de la aplicación WebLink™ en el smartphone conectado.
- Verifique la conexión.
- Cargue la pila.
- Reinicie el smartphone.
- Vuelva a conectar su smartphone.

### Radio

---

#### El preajuste automático SSM no funciona.

- Almacene manualmente las emisoras.  
(Página 15)

#### Ruidos estáticos mientras se escucha la radio.

- Conecte firmemente la antena.

### AV-IN

---

#### No aparece la imagen en la pantalla.

- Encienda el componente de vídeo, si no está encendido.
- Conecte correctamente el componente de vídeo.

### Spotify

---

#### Aparece "Check App".

- La aplicación Spotify del dispositivo conectado no se ha iniciado.
- La aplicación de Spotify no está instalada en el dispositivo conectada.
- Vuelva a conectar su smartphone.
- Vuelva a iniciar la aplicación Spotify.

#### Aparece "Please login or sign up."

- No está suscrito en Spotify.

#### Aparece "Please check internet connection."

- Verifique la conexión a Internet

#### Aparece "Unable to start Spotify."

- Vuelva a iniciar la aplicación Spotify.
- La aplicación Spotify no se puede iniciar o reproducir en las condiciones actuales.

#### Aparece "Please update the Spotify app on the phone."

- La aplicación de Spotify del dispositivo conectado no es de versión más reciente. Actualice la aplicación.

### Bluetooth

---

#### La calidad del sonido telefónico es mala.

- Reduzca la distancia entre la unidad y el teléfono móvil Bluetooth.
- Mueva el coche a un lugar donde pueda mejorar la recepción de la señal.

#### El sonido se interrumpe o salta mientras se utiliza un reproductor de audio Bluetooth.

- Reduzca la distancia entre el receptor y el reproductor de audio Bluetooth. Desconecte el dispositivo conectado para el teléfono Bluetooth.
- Apague la unidad y vuélvala a encender.  
(Cuando aun así el sonido no se restablezca) vuelva a conectar el reproductor.

#### No puede controlarse el reproductor de audio conectado.

- Revise si el reproductor de audio conectado es compatible con AVRCP (Perfil de Mando a Distancia de Audio/Vídeo).

#### El dispositivo Bluetooth no detecta la unidad.

- Vuelva a efectuar la búsqueda desde el dispositivo Bluetooth.

#### La unidad no puede realizar apareamiento con el dispositivo Bluetooth.

- Para los dispositivos compatibles con Bluetooth 2.1: Registre el dispositivo mediante un código PIN. (Página 20)
- Para los dispositivos compatibles con Bluetooth 2.0: Introduzca el mismo código PIN para ambos, la unidad y el dispositivo objetivo. Si el código PIN del dispositivo no se encuentra indicado en sus instrucciones, intente con "0000" o "1234".
- Apague la unidad y, a continuación, encienda el dispositivo Bluetooth.

#### Hay eco o ruidos.

- Ajuste la posición de la unidad del micrófono.
- Ajuste el volumen de eco o el volumen de reducción de ruido. (Página 22)

#### La unidad no responde cuando intento copiar la guía telefónica a la unidad.

- Tal vez está intentado copiar las mismas entradas (que las almacenadas) en la unidad.

#### Aparece "Connection Error".

- El dispositivo está registrado pero ha fallado la conexión. Conecte el dispositivo registrado. (Página 21)

## Localización y solución de problemas

### Aparece "Please Wait...".

→ La unidad se está preparando para usar la función Bluetooth. Si el mensaje no desaparece, apague y encienda la unidad y, a continuación, vuelva a conectar el dispositivo (o reinicie la unidad).

### Aparece "No Voice Device".

→ El teléfono móvil conectado no dispone de sistema de reconocimiento de voz.

### Aparece "No Data".

→ No hay datos de la agenda telefónica contenidos en el teléfono Bluetooth conectado.

### Aparece "Initialise Error".

→ La unidad no pudo inicializar el módulo Bluetooth. Intente la operación otra vez.

### Aparece "Dial Error".

→ Falló la marcación. Intente la operación otra vez.

### Aparece "Hung Up Error".

→ La llamada no ha finalizado todavía. Estacione su vehículo y utilice el teléfono móvil conectado para finalizar la llamada.

### Aparece "Pick Up Error".

→ La unidad no pudo recibir una llamada.

## Especificaciones

### ■ Sección del monitor

Tamaño de la imagen (An x Al)	Ancho de 6,75 pulgadas (en diagonal) 151,8 mm x 79,7 mm
Sistema de display	Panel TN LCD transparente
Sistema de transmisión	Sistema de matriz activa TFT
Número de píxeles	1 152 000 (800H x 480V x RVB)
Píxeles efectivos	99,99%
Ordenación de píxeles	RGB alineados
Retroiluminación	LED

### ■ Sección de interfaz USB

Estándar USB	USB 2.0 High Speed
Sistema de archivos	FAT 16/FAT 32/NTFS
Corriente de la fuente de alimentación máxima	CC 5 V  1,5 A (x 1)
Convertidor D/A	24 bit
Decodificador de audio	MP3/WMA/AAC (.m4a)/WAV/FLAC
Decodificador de vídeo	MPEG1/MPEG2/MPEG4/H.264/WMV/MKV
Respuesta en frecuencia	Muestreo de 96 kHz: 20 Hz a 20 000 Hz Muestreo de 48 kHz: 20 Hz a 20 000 Hz Muestreo de 44,1 kHz: 20 Hz a 20 000 Hz

Distorsión armónica total	0,02% (1 kHz)
Relación señal a ruido	104 dB
Rango dinámico	90 dB

### ■ Sección de Bluetooth

Tecnología	Bluetooth 3.0
Frecuencia	2,402 GHz a 2,480 GHz
Potencia de salida	+4 dBm (MAX), 0 dBm (AVE), potencia clase 2
Rango de comunicación máximo	Línea de visión aprox. 10 m (32,8 pies)
Audio Codec	SBC/AAC
Soporte multiperfil	Multiperfil
Perfil	HFP (Perfil manos libres) 1.6 A2DP (Perfil Avanzado de Distribución de Audio) 1.3 AVRCP (Perfil de Mando a Distancia de Audio/Vídeo) 1.5 GAP (Perfil de acceso genérico) PBAP (Perfil de Acceso a Agenda Telefónica) 1.2 SPP (Perfil de puerto serie) 1.2



## Especificaciones

### ■ Sección del sintonizador FM

Gama de frecuencias	87,5 MHz a 108,0 MHz (50 kHz)
Sensibilidad útil (S/N: 30 dB, Dev. 22,5 kHz)	6,2 dBf (0,56 $\mu$ V/75 $\Omega$ )
Sensibilidad de silenciamiento (DIN S/N: 46 dB, Dev. 40 kHz)	15,2 dBf (1,58 $\mu$ V/75 $\Omega$ )
Respuesta de frecuencias ( $\pm$ 3,0 dB)	30 Hz a 15 kHz
Relación señal a ruido	68 dB (MONO)
Selectividad ( $\pm$ 400 kHz)	> 80 dB
Separación estereofónica	40 dB (1 kHz)

### ■ Sección del sintonizador de OL

Gama de frecuencias	153 kHz a 279 kHz (9 kHz)
Sensibilidad útil	45 $\mu$ V

### ■ Sección del sintonizador de OM

Gama de frecuencias	531 kHz a 1 611 kHz (9 kHz)
Sensibilidad útil	28,5 $\mu$ V

### ■ Sección de vídeo

Sistema de color de la entrada de vídeo externo	NTSC/PAL
Nivel de entrada de vídeo externo (jack RCA/conector mini)	1 Vp-p/75 $\Omega$
Nivel máx. de entrada de audio externo (conector mini)	2 V/25 k $\Omega$
Nivel de salida de vídeo (jack RCA)	1 Vp-p/75 $\Omega$

### ■ Sección de audio

Máxima potencia (Delantera y Trasera)	50 W $\times$ 4
Potencia de ancho de banda total (Delantera y Trasera)	22 W $\times$ 4 (a menos del 1% THD)
Nivel de presalida	4 V/10 k $\Omega$
Impedancia de presalida	$\leq$ 600 $\Omega$
Impedancia del altavoz	4 $\Omega$ a 8 $\Omega$

Ecuadorador	13 bandas
Banda	Frecuencia (Hz): 62,5/100/160/250/400/630/ 1k/1,6k/2,5k/4k/6,3k/10k/ 16k Nivel: -09 a +09 (-9 dB a +9 dB)
HPF (Filtro de paso alto)	Frecuencia (Hz): Través/30/40/50/60/70/ 80/90/100/120/150/180/ 220/250 Pendiente (dB/Oct.): -6/-12/-18/-24 Ganancia (dB): -8/-7/-6/-5/-4/-3/-2/-1/0
LPF (Filtro de paso bajo)	Frecuencia (Hz): 30/40/50/60/70/80/90/100/ 120/150/180/220/250/ Través Pendiente (dB/Oct.): -6/-12/-18/-24 Ganancia (dB): -8/-7/-6/-5/-4/-3/-2/-1/0

# Especificaciones

## General

Voltaje de funcionamiento	14,4 V (10,5 V a 16 V admisibles)
Consumo máximo de corriente	10 A
Dimensiones de instalación (An x Al x Pr)	Con cubierta: 182 mm x 111 mm x 160 mm Sin cubierta (tamaño de la instalación de la unidad principal): 178 mm x 100 mm x 162 mm
Intervalo de temperatura de funcionamiento	-10°C a +60°C
Peso (unidad principal)	1,7 kg (incluyendo la placa embellecedora y la cubierta de montaje)

El diseño y las especificaciones se encuentran sujetos a cambios sin previo aviso.

## Marcas comerciales y licencias

- The “AAC” logo is a trademark of Dolby Laboratories.
- Microsoft and Windows Media are either registered trademarks or trademarks of Microsoft Corporation in the United States and/or other countries.
- “Made for iPod,” and “Made for iPhone” mean that an electronic accessory has been designed to connect specifically to iPod, or iPhone, respectively, and has been certified by the developer to meet Apple performance standards.  
Apple is not responsible for the operation of this device or its compliance with safety and regulatory standards. Please note that the use of this accessory with iPod, or iPhone may affect wireless performance. iTunes, iPhone, iPod, iPod classic, iPod nano, and iPod touch are trademarks of Apple Inc., registered in the U.S. and other countries.
- Lightning is a trademark of Apple Inc.
- This item incorporates copy protection technology that is protected by U.S. patents and other intellectual property rights of Rovi Corporation. Reverse engineering and disassembly are prohibited.
- Android is a trademark of Google Inc.
- The Bluetooth® word mark and logos are registered trademarks owned by Bluetooth SIG, Inc. and any use of such marks by JVC KENWOOD Corporation is under license. Other trademarks and trade names are those of their respective owners.

- THIS PRODUCT IS LICENSED UNDER THE AVC PATENT PORTFOLIO LICENSE FOR THE PERSONAL USE OF A CONSUMER OR OTHER USES IN WHICH IT DOES NOT RECEIVE REMUNERATION TO  
(i) ENCODE VIDEO IN COMPLIANCE WITH THE AVC STANDARD (“AVC VIDEO”) AND/OR (ii) DECODE AVC VIDEO THAT WAS ENCODED BY A CONSUMER ENGAGED IN A PERSONAL ACTIVITY AND/OR WAS OBTAINED FROM A VIDEO PROVIDER LICENSED TO PROVIDE AVC VIDEO. NO LICENSE IS GRANTED OR SHALL BE IMPLIED FOR ANY OTHER USE. ADDITIONAL INFORMATION MAY BE OBTAINED FROM MPEG LA, L.L.C. SEE [HTTP://WWW.MPEGLA.COM](http://www.mpegla.com)
- SPOTIFY and the Spotify logo are among the registered trademarks of Spotify AB.
- WebLink™ is a trademark of Abalta Technologies, Inc.
- YouTube and the YouTube logo are registered trademarks of Google Inc.
- libFLAC  
Copyright (C) 2000-2009 Josh Coalson  
Copyright (C) 2011-2013 Xiph.Org Foundation  
Redistribution and use in source and binary forms, with or without modification, are permitted provided that the following conditions are met:  
– Redistributions of source code must retain the above copyright notice, this list of conditions and the following disclaimer.

## Especificaciones

---

- Redistributions in binary form must reproduce the above copyright notice, this list of conditions and the following disclaimer in the documentation and/or other materials provided with the distribution.
- Neither the name of the Xiph.org Foundation nor the names of its contributors may be used to endorse or promote products derived from this software without specific prior written permission.

THIS SOFTWARE IS PROVIDED BY THE COPYRIGHT HOLDERS AND CONTRIBUTORS "AS IS" AND ANY EXPRESS OR IMPLIED WARRANTIES, INCLUDING, BUT NOT LIMITED TO, THE IMPLIED WARRANTIES OF MERCHANTABILITY AND FITNESS FOR A PARTICULAR PURPOSE ARE DISCLAIMED. IN NO EVENT SHALL THE FOUNDATION OR CONTRIBUTORS BE LIABLE FOR ANY DIRECT, INDIRECT, INCIDENTAL, SPECIAL, EXEMPLARY, OR CONSEQUENTIAL DAMAGES (INCLUDING, BUT NOT LIMITED TO, PROCUREMENT OF SUBSTITUTE GOODS OR SERVICES; LOSS OF USE, DATA, OR PROFITS; OR BUSINESS INTERRUPTION) HOWEVER CAUSED AND ON ANY THEORY OF LIABILITY, WHETHER IN CONTRACT, STRICT LIABILITY, OR TORT (INCLUDING NEGLIGENCE OR OTHERWISE) ARISING IN ANY WAY OUT OF THE USE OF THIS SOFTWARE, EVEN IF ADVISED OF THE POSSIBILITY OF SUCH DAMAGE.

Para obtener información actualizada (el manual de instrucciones más reciente, actualizaciones del sistema, funciones nuevas, etc.), por favor visite el siguiente sitio web:

**<<http://www.jvc.net/cs/car/>>**

