



ITALIANO

MONITOR CON RICEVITORE
ISTRUZIONI PER L'USO

JVCKENWOOD Corporation

KW-M540BT

Questo manuale d'uso descrive i modelli sopra indicati. La loro disponibilità e le loro funzioni possono differire secondo il paese e l'area di vendita.

B5A-2154-26 (E)

Avviso importante

Per usare l'apparecchio correttamente si raccomanda di leggere a fondo il presente manuale. È particolarmente importante la lettura delle sezioni AVVERTENZE e ATTENZIONE. Si prega inoltre di conservare il manuale a portata di mano per ogni evenienza futura.

AVVERTENZE

Per prevenire danni e incidenti

- NON installare alcuna unità e NON collegare alcun cavo in luoghi dove:
 - potrebbero ostacolare l'uso del volante e della leva del cambio.
 - potrebbero ostacolare il funzionamento di dispositivi di sicurezza, ad esempio gli airbag.
 - potrebbero compromettere la visibilità.
- Evitare di alzare eccessivamente il volume, poiché in tal caso NON si possono udire i rumori esterni rendendo così pericolosa la guida.
- Durante la guida NON si deve intervenire sull'unità. Qualora fosse necessario usarla durante la guida si raccomanda innanzi tutto di prestare particolare attenzione alla strada.
- In caso di operazioni complesse si raccomanda di fermare la vettura.
- Il conducente non deve guardare il monitor mentre è alla guida.

ATTENZIONE

Cura dell'apparecchio

- In caso di parcheggio prolungato della vettura in zone particolarmente calde o fredde, prima di accendere l'unità attendere che la temperatura all'interno dell'auto si stabilizzi.

Cura del monitor

- Il display dell'unità è stato realizzato con la massima precisione; ciò nonostante alcuni pixel potrebbero non essere attivi. Questo fenomeno, che è inevitabile, non è considerato un difetto.
- Il monitor non deve essere esposto alla luce solare diretta.
- Non usare il pannello tattile con la punta di una penna a sfera o di altro strumento appuntito. Toccare i tasti del pannello direttamente con il dito (non utilizzare guanti).
- Quando la temperatura è molto bassa oppure molto alta...
 - All'interno dell'apparecchio hanno luogo trasformazioni a livello chimico che potrebbero causare malfunzionamenti.
 - È possibile che le immagini non siano nitide o che si muovano lentamente. In tali condizioni ambientali le immagini potrebbero non essere più sincronizzate con il suono e la loro qualità potrebbe quindi risultare notevolmente ridotta.

Avvertenza sulla regolazione del volume

- I dispositivi digitali emettono un rumore di fondo inferiore a quello di altre sorgenti. Per evitare di danneggiare i diffusori con l'aumento improvviso del livello di uscita, prima di riprodurre tali sorgenti digitali si raccomanda pertanto di ridurre il volume.

Avviso importante

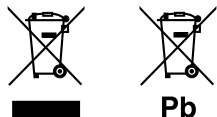

Informazioni sull'eliminazione dei prodotti elettrici ed elettronici e delle batterie (per i paesi che adottano la raccolta differenziata dei rifiuti)

I prodotti e le batterie che recano questo simbolo (bidone della spazzatura barrato con una croce) non devono essere eliminati come rifiuti solidi urbani. I prodotti elettrici ed elettronici nonché le batterie devono essere eliminati in appositi centri attrezzati anche per il maneggio dei prodotti da essi derivati. Per informazioni dettagliate sui centri di riciclaggio più vicini si suggerisce di chiedere al proprio rivenditore. Se eseguiti correttamente, l'eliminazione e il riciclaggio di questi prodotti aiutano a conservare le risorse e a prevenire gli effetti nocivi sulla salute e l'ambiente. Attenzione: La sigla "Pb" che appare sotto il simbolo delle batterie indica che contengono piombo.



Dichiarazione di conformità alla Direttiva RE 2014/53/EU

Dichiarazione di conformità relativa alla direttiva RoHS 2011/65/EU

Produttore:

JVC KENWOOD Corporation
3-12, Moriya-cho, Kanagawa-ku, Yokohama-shi,
Kanagawa, 221-0022, Japan

Rappresentante UE:

JVCKENWOOD Deutschland GmbH
Konrad-Adenauer-Allee 1-11, 61118 Bad Vilbel,
GERMANY

English

Hereby, JVCKENWOOD declares that the radio equipment "KW-M540BT" is in compliance with Directive 2014/53/EU.

The full text of the EU declaration of conformity is available at the following internet address:
<http://www.jvc.net/cs/car/eudoc/>

Français

Par la présente, JVCKENWOOD déclare que l'équipement radio « KW-M540BT » est conforme à la directive 2014/53/UE.

L'intégralité de la déclaration de conformité UE est disponible à l'adresse Internet suivante :
<http://www.jvc.net/cs/car/eudoc/>

Deutsch

Hiermit erklärt JVCKENWOOD, dass das Funkgerät "KW-M540BT" der Richtlinie 2014/53/EU entspricht. Der volle Text der EU-Konformitätserklärung steht unter der folgenden Internetadresse zur Verfügung:
<http://www.jvc.net/cs/car/eudoc/>

Nederlands

Hierbij verklaart JVCKENWOOD dat de radioapparatuur "KW-M540BT" in overeenstemming is met Richtlijn 2014/53/EU.

De volledige tekst van de EU-verklaring van overeenstemming is te vinden op het volgende internetadres:
<http://www.jvc.net/cs/car/eudoc/>

Avviso importante

Italiano

Con la presente, JVCKENWOOD dichiara che l'apparecchio radio "KW-M540BT" è conforme alla Direttiva 2014/53/UE.

Il testo integrale della dichiarazione di conformità UE è disponibile al seguente indirizzo internet:

<http://www.jvc.net/cs/car/eudoc/>

Español

Por la presente, JVCKENWOOD declara que el equipo de radio "KW-M540BT" cumple la Directiva 2014/53/EU.

El texto completo de la declaración de conformidad con la UE está disponible en la siguiente dirección de internet:

<http://www.jvc.net/cs/car/eudoc/>

Português

Deste modo, a JVCKENWOOD declara que o equipamento de rádio "KW-M540BT" está em conformidade com a Diretiva 2014/53/UE.

O texto integral da declaração de conformidade da UE está disponível no seguinte endereço de internet:

<http://www.jvc.net/cs/car/eudoc/>

Polska

Niniejszym, JVCKENWOOD deklaruje, że sprzęt radiowy "KW-M540BT" jest zgodny z dyrektywą 2014/53/UE.

Pełny tekst deklaracji zgodności EU jest dostępny pod adresem:

<http://www.jvc.net/cs/car/eudoc/>

Český

Společnost JVCKENWOOD tímto prohlašuje, že rádiové zařízení "KW-M540BT" splňuje podmínky směrnice 2014/53/EU.

Plný text EU prohlášení o shodě je dostupný na následující internetové adrese:

<http://www.jvc.net/cs/car/eudoc/>

Magyar

JVCKENWOOD ezennel kijelenti, hogy a „KW-M540BT” rádióberendezés megfelel a 2014/53/EU irányelvnek.

Az EU konformitási nyilatkozat teljes szövege az alábbi weboldalon érhető el:

<http://www.jvc.net/cs/car/eudoc/>

Svenska

Härmed försäkrar JVCKENWOOD att radioutrustningen "KW-M540BT" är i enlighet med direktiv 2014/53/EU.

Den fullständiga texten av EU-försäkran om överensstämmelse finns på följande Internetadress:

<http://www.jvc.net/cs/car/eudoc/>

Suomi

JVCKENWOOD julistaa täten, että radiolaite

"KW-M540BT" on direktiivin 2014/53/EU mukainen.

EU-vaatimustenmukaisuusvakuutusvaatim us löytyy kokonaisuudessaan seuraavasta internet-osoitteesta:

<http://www.jvc.net/cs/car/eudoc/>

Slovensko

S tem JVCKENWOOD izjavlja, da je radijska oprema »KW-M540BT« v skladu z Direktivo 2014/53/EU.

Celotno besedilo direktive EU o skladnosti je dostopno na tem spletnem naslovu:

<http://www.jvc.net/cs/car/eudoc/>

Slovensky

Spoločnosť JVCKENWOOD týmto vyhlasuje, že rádiové zariadenie „KW-M540BT” vyhovuje smernici 2014/53/EÚ.

Celý text EÚ vyhlásenia o zhode nájdete na nasledovnej internetovej adrese:

<http://www.jvc.net/cs/car/eudoc/>

Dansk

Herved erklærer JVCKENWOOD, at radioudstyret "KW-M540BT" er i overensstemmelse med Direktiv 2014/53/EU.

EU-overensstemmelseserklæringens fulde ordlyd er tilgængelig på følgende internetadresse:

<http://www.jvc.net/cs/car/eudoc/>

Ελληνικά

Με το παρόν, η JVCKENWOOD δηλώνει ότι ο ραδιοεξοπλισμός «KW-M540BT» συμμορφώνεται με την Οδηγία 2014/53/ΕΕ.

Το πλήρες κείμενο της δήλωσης συμμόρφωσης της ΕΕ είναι διαθέσιμο στην ακόλουθη διεύθυνση στο διαδίκτυο:

<http://www.jvc.net/cs/car/eudoc/>

Avviso importante

Eesti

Käesolevaga JVCKENWOOD kinnitab, et „KW-M540BT“ raadiovarustus on vastavuses direktiiviga 2014/53/EL. ELi vastavusdeklaratsiooni terviktekst on kättesaadav järgmisel internetiaadressil:
<http://www.jvc.net/cs/car/eudoc/>

Latviešu

JVCKENWOOD ar šo deklarē, ka radio aparatūra „KW-M540BT“ atbilst direktīvas 2014/53/ES prasībām. Pilns ES atbilstības deklarācijas teksts ir pieejams šādā tīmekļa adresē:
<http://www.jvc.net/cs/car/eudoc/>

Lietuviškai

Šiuo JVCKENWOOD pažymi, kad radijo įranga „KW-M540BT“ atitinka 2014/53/EB direktyvos reikalavimus.
Visą EB direktyvos atitikties deklaracijos tekstą galite rasti šiuo internetiniu adresu:
<http://www.jvc.net/cs/car/eudoc/>

Malti

B'dan, JVCKENWOOD jiddikjara li t-tagħmir tar-radju "KW-M540BT" huwa konformi mad-Direttiva 2014/53/UE.
It-test kollu tad-dikjarazzjoni ta' konformità huwa disponibbli fl-indirizz intranet li ġej:
<http://www.jvc.net/cs/car/eudoc/>

HRVATSKI / SRPSKI JEZIK

JVCKENWOOD ovim izjavljuje da je radio oprema "KW-M540BT" u skladu s Direktivom 2014/53/EU. Cjeloviti tekst deklaracije Europske unije o usklađenosti dostupan je na sljedećoj internet adresi:
<http://www.jvc.net/cs/car/eudoc/>

ROMÂNĂ

Prin prezenta, JVCKENWOOD declară că echipamentul radio "KW-M540BT" este în conformitate cu Directiva 2014/53/UE.
Textul integral al declarației de conformitate UE este disponibil la următoarea adresă de internet:
<http://www.jvc.net/cs/car/eudoc/>

БЪЛГАРСКИ

С настоящото JVCKENWOOD декларира, че радиооборудването на "KW-M540BT" е в съответствие с Директива 2014/53/ЕС.
Пълният текст на ЕС декларацията за съответствие е достъпен на следния интернет адрес:
<http://www.jvc.net/cs/car/eudoc/>

Turkish

Burada, JVCKENWOOD "KW-M540BT" radyo ekipmanının 2014/53/AB Direktifine uygun olduğunu bildirir.
AB uyumluluk deklarasyonunun tam metni aşağıdaki internet adresinde mevcuttur.
<http://www.jvc.net/cs/car/eudoc/>

Русский

JVCKENWOOD настоящим заявляет, что радиооборудование «KW-M540BT» соответствует Директиве 2014/53/EU.
Полный текст декларации соответствия ЕС доступен по следующему адресу в сети Интернет:
<http://www.jvc.net/cs/car/eudoc/>

Українська

Таким чином, компанія JVCKENWOOD заявляє, що радіообладнання «KW-M540BT» відповідає Директиві 2014/53/EU.
Повний текст декларації про відповідність ЄС можна знайти в Інтернеті за такою адресою:
<http://www.jvc.net/cs/car/eudoc/>

Note sul manuale

Le immagini e le visualizzazioni riportate in questo manuale sono solo esempi per rendere più comprensibili le spiegazioni. Esse potrebbero pertanto differire da quelle dell'apparecchio effettivamente acquistato.

Questo manuale illustra prevalentemente l'uso dell'apparecchio attraverso i tasti del pannello del monitor e tasti del pannello a sfioramento. Per istruzioni sull'uso del telecomando si prega di vedere pagina 34.

< > indica le schermate, i menu, le operazioni e le impostazioni variabili che appaiono sul pannello a sfioramento.

[] indica i tasti del pannello a sfioramento.

Lingua delle indicazioni: a scopo illustrativo si fa uso di indicazioni in lingua inglese. È tuttavia possibile selezionare la lingua di visualizzazione desiderata dal menu <SETUP>. (Pagina 32)

Indice

Nome delle parti e loro utilizzo	3	Bluetooth®	20
Operazioni fondamentali d'uso	3	Informazioni.....	20
Accensione dell'unità.....	3	Preparazione.....	20
Spegnimento dell'unità.....	3	Collegamenti.....	20
Spegnimento della sorgente AV.....	3	Telefono cellulare Bluetooth	22
Regolazione del volume	3	Letto audio Bluetooth.....	25
Attenuare il suono.....	3	Impostazioni del telefono cellulare Bluetooth.....	26
Spegnimento dello schermo	3	Impostazioni.....	26
Per iniziare	4	Impostazioni audio.....	26
Impostazioni iniziali.....	4	Impostazioni di visualizzazione	31
Impostazione del codice di sicurezza.....	4	Impostazioni d'interfaccia con l'utilizzatore	32
Regolazione della data e dell'ora	5	Impostazioni della videocamera.....	32
Schermate principali e operazioni eseguibili.....	5	Impostazioni speciali di sistema.....	33
Uso dello schermo tattile	5	Impostazioni Bluetooth.....	34
Schermata iniziale.....	5	Impostazioni di sicurezza	34
Schermo di controllo delle sorgenti.....	7	Telecomando.....	34
Schermata degli elenchi e delle impostazioni.....	9	Preparazione.....	34
Video	9	Operazioni fondamentali d'uso.....	35
USB	10	Ricerca diretta di una stazione radio	36
iPod/iPhone	11	Applicazione JVC Remote.....	36
Applicazioni—WebLink™	12	Installazione e connessione	36
Sintonizzatore	14	Prima dell'installazione.....	36
Spotify	17	Installazione dell'apparecchio.....	38
Altri componenti esterni	19	Rimozione dell'apparecchio	38
Telecamera di visione posteriore.....	19	Collegamento di componenti esterni.....	38
AV-IN.....	19	Collegamento dei cavi	39
		Riferimenti	40
		Manutenzione.....	40
		Ulteriori informazioni	40
		Risoluzione dei problemi	42
		Specifiche.....	44
		Marchi e licenze.....	46

Nome delle parti e loro utilizzo



1 Tasti di regolazione del volume +/-

2 Tasto **FNC**

- (Premere) Accendere l'unità.
- (Premere) Quando l'apparecchio è acceso apre il menu dei tasti di scelta rapida.
- (Tenere premuto) Attiva la composizione vocale del numero.

3 Pannello del monitor

4 Schermo (pannello a sfioramento)

5 Sensore telecomando*

* NON esporre il sensore del telecomando a luce intensa, ad esempio quella solare o quella artificiale.

Operazioni fondamentali d'uso

Accensione dell'unità



Spegnimento dell'unità

1 Visualizzare la schermata di selezione delle sorgenti/opzioni.

Toccare così la schermata iniziale:



2 Spegne il sistema.

[Power Off]

Spegnimento della sorgente AV

1 Visualizzare la schermata di selezione delle sorgenti/opzioni.

Toccare così la schermata iniziale:



2 Spegner la sorgente AV.

[AV Off]

Regolazione del volume

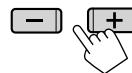

Il volume è regolabile da 00 a 40 toccando + per aumentarlo e - per ridurlo.

- Premendo + in continuazione il volume aumenta in continuazione sino al livello 15.

Attenuare il suono

Toccare così la schermata di controllo della sorgente:



Si accende la spia ATT.

Per annullare l'attenuazione: toccare nuovamente [].

Spegnimento dello schermo

1 Visualizzare il menu dei tasti di scelta rapida.



2 Spegne lo schermo.

[DISP]
(Tenere premuto)

Per accendere lo schermo: premere il tasto FNC del pannello del monitor oppure toccare lo schermo.

Per iniziare

Impostazioni iniziali

Quando si accende l'apparecchio per la prima volta appare la schermata delle <Initial SETUP>.

Effettuare le impostazioni iniziali.

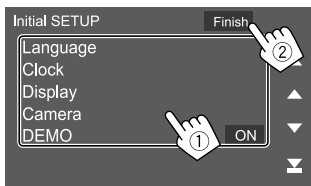

Esempio: schermata delle impostazioni iniziali

Al termine appare un'avvertenza. Toccare **[Agree]** per visualizzare la schermata iniziale.

[Language]

Seleziona la lingua da usare per le visualizzazioni sullo schermo.

Toccare **[Language Select]** e selezionare la lingua.

- **American English (en)/British English (en)** (Impostazione iniziale)/**Nederlands (nl)/ Français (fr)/Deutsch (de)/Italiano (it)/ Español (es)/(ar) العربية/Ελληνικά (el)/ Português (pt)/Čeština (cs)/Polski (pl)/ Magyar (hu)/Русский (ru)/עברית (th)/ Türkçe (tr)/中文 (zh)/(he) עברית (fa) فارسی/ Bahasa Melayu (ms)/Bahasa Indonesia (id)**

[Clock] (Pagina 5)

Per impostare la data e l'ora.

Impostare **[Clock]**, **[Time Zone]** o **[Clock Adjust]**.

[Display] (Pagina 31)

Per regolare il display.

[Camera] (Pagina 32)

Permette di configurare le impostazioni di visualizzazione della telecamera di visione posteriore.

[DEMO]

- **ON** (Impostazione iniziale): attiva la funzione dimostrativa.
- **OFF**: disattiva la funzione dimostrativa.

Impostazione del codice di sicurezza

L'impostazione del codice di sicurezza (numero a 4 cifre a propria scelta) aiuta a proteggere l'apparecchio dai furti. Una volta impostato è necessario inserirlo ogni volta che si ricollega la batteria.

1 Visualizzare la schermata <Security Code Set>.

Toccare così la schermata iniziale:



Quindi nella schermata <SETUP> toccare: **[Security]** → **[Security Code Set]**

2 Inserire un numero da quattro cifre (1) e confermare l'inserimento (2).

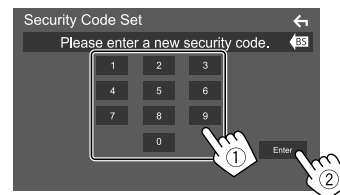

- Per cancellare l'ultima cifra inserita toccare **[BS]**.
- Per annullare l'impostazione toccare **[←]**.

3 Inserire il codice di sicurezza salvato al passo 2 e toccare nuovamente [Enter] per confermarlo.

Per cambiare il codice di sicurezza: al passo 1 nella schermata <Security> toccare **[Security Code Change]** e ripetere i passi 2 e 3.

Per annullare il codice di sicurezza: al passo 1 nella schermata <Security> toccare **[Security Code Cancellation]** e ripetere il passo 2.

Regolazione della data e dell'ora

1 Visualizzare la schermata <User Interface>.

Toccare così la schermata iniziale:



Nella schermata <SETUP> toccare quindi [User Interface].

2 Regolare la data e l'ora.

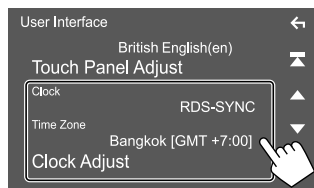

[Clock]

Per selezionare il metodo di regolazione della data e dell'ora.

- **RDS-SYNC** (Impostazione iniziale): per sincronizzare l'ora con il Radio Data System FM.
- **Manual**: per impostare la data e l'ora manualmente

[Time Zone]*

Per selezionare il fuso orario della propria zona.

[Clock Adjust]*

Per regolare manualmente la data e l'ora quando [Clock] è impostato su [Manual].
Toccare [▲]/[▼] per regolare la data (anno, mese e giorno) e l'ora (ore e minuti). Per completare l'impostazione toccare [Set].

Questa sezione spiega come visualizzare o cambiare schermata per visualizzare le informazioni, selezionare la sorgente AV, cambiare le impostazioni ed effettuare altre operazioni ancora.

Uso dello schermo tattile

Per effettuare operazioni di selezione, visualizzare la schermata del menu, cambiare pagina ecc. si deve toccare brevemente, toccare a lungo oppure passare con un movimento veloce orizzontale o verticale il dito sullo schermo.

Toccare

Toccare lievemente lo schermo per selezionare un elemento.



Toccare a lungo

Toccare sullo schermo l'elemento desiderato mantenendovi il dito sino a quando si ottiene una nuova visualizzazione o appare un messaggio.

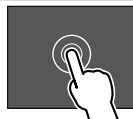

Passata orizzontale del dito

Fare scorrere il dito a destra o a sinistra per cambiare pagina.



Passata verticale del dito

Fare scorrere rapidamente il dito in su o in giù per fare scorrere la schermata.



Schermata iniziale

Quando si accende l'apparecchio per la prima volta appare la schermata iniziale.

- La schermata iniziale è personalizzabile a piacere
- Per passare alla schermata iniziale dalle altre schermate, premere il simbolo **FNC** sullo schermo e toccare [Home] nel menu a comparsa dei tasti di scelta rapida:



I tasti sullo schermo permettono di effettuare le seguenti operazioni:

- 1 Tasti di scelta rapida di riproduzione della sorgente
- 2 Informazioni sulla sorgente attualmente selezionata
 - Toccare per visualizzare la schermata di controllo della sorgente attualmente selezionata.
 - Se il testo appare solo parzialmente, toccando [←] inizia a scorrere.
- 3 Visualizza la schermata <SETUP>
- 4 Widget (applicazione)
 - Per cambiarlo occorre toccare [◀/▶].
 - Toccare l'area per fare aprire la schermata dei dettagli.
- 5 Visualizza tutte le sorgenti e le opzioni di riproduzione
- 6 Visualizza lo schermo di controllo del telefono

* Disponibile quando [Clock] è impostato su [Manual].

Schermate principali e operazioni eseguibili

■ Sorgenti e opzioni di riproduzione disponibili

Toccare [5] per visualizzare la schermata di selezione delle sorgenti/opzioni.

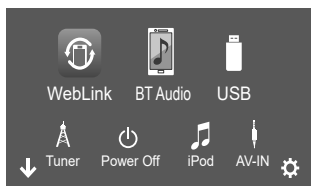

Esempio: schermata di selezione delle sorgenti/opzioni

I tasti sullo schermo permettono di effettuare le seguenti operazioni:

[WebLink]	Lancia l'applicazione WebLink™.
[BT Audio]	Riproduce i file contenuti nel lettore audio Bluetooth.
[USB]	Riproduce i file contenuti nell'unità USB.
[Tuner]	Accende la radio.
[Power Off]	Spegne l'apparecchio.
[iPod]	Riproduce i file contenuti nell'iPod o nell'iPhone.
[AV-IN]	Seleziona il componente esterno collegato alla presa d'ingresso AV-IN.
[Spotify]	Lancia l'applicazione Spotify.
[Audio]	Visualizza la schermata di regolazione del suono.
[AV Off]	Spegne la sorgente AV.
[⚙️]	Visualizza la schermata <SETUP>.

Per cambiare pagina: toccare [◀/▶]. La pagina attualmente aperta è indicata in fondo alla schermata.

Per ritornare alla schermata iniziale: nella schermata di selezione delle sorgenti/opzioni toccare [↓]

■ Personalizzazione della schermata di selezione delle sorgenti/opzioni

Gli elementi visualizzabili nella schermata di selezione delle sorgenti/opzioni possono essere disposti a piacere.

1 Selezionare l'elemento da spostare.

Toccare l'elemento da spostare sino a quando appaiono riquadri attorno alle icone.

2 Trascinarlo nella posizione desiderata.

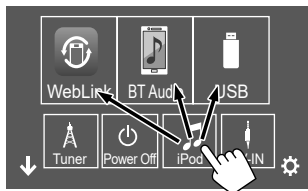

Esempio: schermata di selezione delle sorgenti/opzioni

Informazioni sui tasti di scelta rapida di riproduzione della sorgente della schermata iniziale

I tre elementi visualizzati con icone grandi in cima alla schermata della sorgente e di scelta delle opzioni appaiono altresì nella schermata iniziale come tasti di scelta rapida di riproduzione della sorgente. Qui è possibile impostare i tasti delle sorgenti maggiormente usate per accedervi più rapidamente:

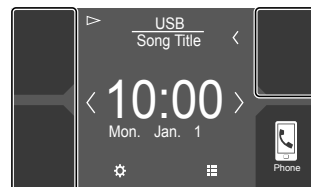

Schermate principali e operazioni eseguibili

Schermo di controllo delle sorgenti

Durante la riproduzione, nella schermata di controllo della sorgente è possibile gestirne ogni operazione.

- I tasti effettivamente disponibili e le informazioni effettivamente visualizzate dipendono dalla sorgente, dal/ file in riproduzione.
- Quando sullo schermo non appaiono i tasti d'uso, per visualizzarli è sufficiente toccarlo.

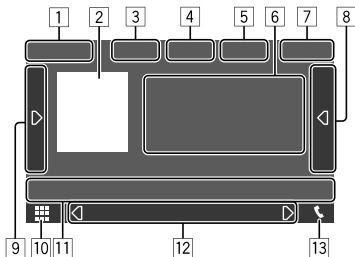

Esempio: schermata comune di riproduzione della sorgente audio

- 1 Tipo di sorgente e di supporto di memoria
- 2 Immagine o copertina (appare solo se incorporata nel file)
- 3 Per video: nasconde i dati di controllo della riproduzione mentre è in corso
 - Toccare la schermata per farli apparire.Per audio: formato del file
- 4 Tasti del modo di riproduzione ripetuta e in ordine casuale*

- 5 Informazioni sul dispositivo connesso
 - Dispositivi Bluetooth: Livello di forza del segnale e livello di carica della batteria (solo quando l'apparecchio li acquisisce)
- 6 Informazioni sulla traccia/file/brano/video
 - Se il testo appare solo parzialmente, toccando [←] inizia a scorrere.
- 7 Ora
- 8 Mostra l'elenco delle tracce, dei file o delle stazioni
- 9 Visualizza o nasconde gli altri tasti disponibili*
- 10 Per visualizzare la schermata di selezione delle sorgenti/opzioni
- 11 Tasti di comando*
- 12 Schermata secondaria

Ogni volta che si preme [◀/▶] gli elementi visualizzati nella schermata secondaria appaiono nel seguente modo:

- Indicatori: mostrano la condizione della sorgente attualmente selezionata ecc.
Gli indicatori comuni sono:
 - **ATT**: suono attenuato.
 - **LOUD**: loudness attivo.
 - **MUSIC/VIDEO**: riproduzione di file audio o video in corso.
- Tasti di scelta rapida: selezionano una sorgente tra quelle visualizzate nella schermata iniziale.

- 13 Visualizza lo schermo di controllo del telefono

* Vedere la sezione "Tasti di comando comuni nella schermata di controllo della sorgente" che segue.

Tasti di comando comuni nella schermata di controllo della sorgente

- Benché l'aspetto dei tasti di comando possa variare, tasti simili effettuano le medesime operazioni.
- I tasti di comando effettivamente visualizzati dipendono dalla sorgente selezionata o dal dispositivo connesso.

I tasti sullo schermo permettono di effettuare le seguenti operazioni:











4

- [🔁]* Seleziona la modalità di riproduzione ripetuta.
- 🔄: una sola ripetizione
 - 📄: ripetizione della cartella
 - 🔄ALL: ripetizione di tutti i file
 - 🔄(grigio): funzione disattivata

- [🎲]* Seleziona la modalità di riproduzione in ordine casuale.
- 🎲: riproduzione casuale delle cartelle
 - 🎲ALL: riproduzione casuale di tutti i file
 - 🎲(grigio): funzione disattivata



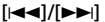

* Note sul modo di riproduzione:

- I modi di riproduzione disponibili variano secondo la sorgente selezionata, il tipo di file inserito e il dispositivo connesso, ecc.
- Non è possibile attivare contemporaneamente il modo di riproduzione e quello di riproduzione in ordine casuale.

	
	Visualizza i tasti di comando disponibili oltre a quelli elencati in 11 . <ul style="list-style-type: none">• Per nascondere la finestra toccare .
[SETUP]	Visualizza la schermata d'impostazione della sorgente selezionata.
 	Seleziona la cartella.
	
	Attenua o ripristina il suono.
	Visualizza l'elenco delle cartelle e dei brani e i menu audio e video.
	<ul style="list-style-type: none">• (Toccare) Per selezionare l'elemento desiderato (capitolo/cartella/traccia/file audio/file video).• (Tenere premuto) Ricerca in avanti o a ritroso.
	Avvia/mette in pausa la riproduzione.

Controllo di riproduzione con comandi tattili

la riproduzione può essere altresì controllata compiendo sul pannello tattile alcuni movimenti con il dito (questa capacità non è disponibile con alcune sorgenti).

- Facendo scorrere il dito in alto o in basso: questo movimento equivale alla pressione dei tasti /.
- Facendo scorrere il dito a destra o a sinistra: questo movimento equivale alla pressione dei tasti /.
- Compiendo con il dito un movimento in senso orario o antiorario: si aumenta o riduce il volume.

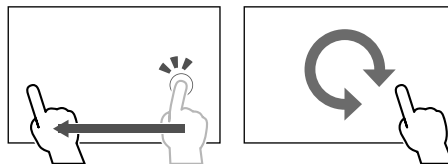

■ Uso del menu dei tasti di scelta rapida

Mentre è visualizzata la schermata di controllo delle sorgenti, toccando i tasti di comando del menu a comparsa dei tasti di scelta rapida è possibile saltare a una schermata diversa.

1 Visualizzare il menu dei tasti di scelta rapida.



2 Selezionare l'elemento a cui saltare:

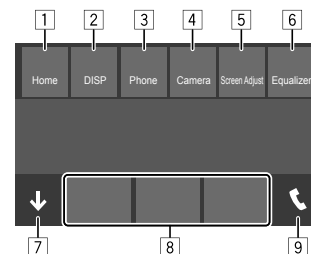

Esempio: menu a comparsa dei tasti di scelta rapida

- 1 Visualizza la schermata iniziale.
- 2 Apre la schermata. (Toccare)
 - La schermata che si apre dipende dall'impostazione eseguita in **<DISP Key>**. (Pagina 32)
 - Spegne lo schermo. (Tenere premuto)
- 3 Visualizza lo schermo di controllo del telefono. (Pagina 23)
- 4 Visualizza le immagini riprese dalla telecamera di visione posteriore, se collegata.
- 5 Visualizzare la schermata di regolazione dell'immagine. (Pagina 10)
- 6 Visualizzare la schermata **<Equalizer>**. (Pagina 28)
- 7 Chiude il menu a comparsa dei tasti di scelta rapida.
- 8 Cambia la sorgente di riproduzione.
 - I tre tasti di scelta rapida di riproduzione della sorgente visualizzati nella schermata iniziale appaiono anche nel menu dei tasti di scelta rapida.
- 9 Visualizza lo schermo di controllo del telefono.

■ Come toccare lo schermo durante la riproduzione

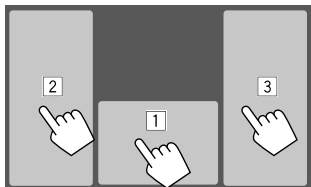

Toccano vari punti dello schermo si effettuano le seguenti operazioni:

- 1 Visualizza lo schermo di controllo della sorgente.
- 2 Salta al traccia precedente.*
- 3 Salta al traccia successiva.*

* Funzione non disponibile con le immagini video provenienti da un componente esterno (AV-IN).

Schermata degli elenchi e delle impostazioni

Di seguito si elencano i tasti di comando comuni che appaiono nella schermata degli elenchi e delle impostazioni.

- Benché l'aspetto dei tasti di comando possa variare, tasti simili effettuano le medesime operazioni.
- I tasti effettivamente disponibili cambiano secondo la schermata d'impostazione. Cioè, non appaiono necessariamente tutti in tutte le schermate.

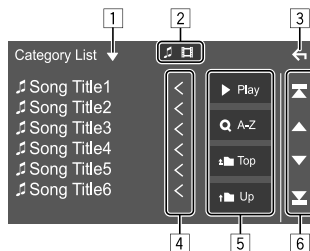

I tasti sullo schermo permettono di effettuare le seguenti operazioni:

- 1 Visualizza la finestra di selezione dei tipi di elenco.
- 2 Seleziona il tipo di file ([🎵]: audio/[📺]: video).
- 3 Esce dalla schermata attualmente visualizzata o ripristina quella precedente.
- 4 Fa scorrere il testo qualora appaia solo parzialmente.
- 5 Tasti di riproduzione e ricerca
 - **[▶ Play]**: riproduce tutte le tracce della cartella che contiene quella attualmente selezionata.
 - **[Q A-Z]**: accede alla ricerca alfabetica per elencare gli elementi in ordine alfabetico. Quando appare la tastiera toccare la prima lettera del nome da cercare.
 - **[⏪ Top]**: ritorna alla cartella principale.
 - **[⏩ Up]**: ritorna al livello superiore.
- 6 Salta alla pagina successiva per visualizzare ulteriori elementi disponibili.
 - **[▲]/[▼]**: scorre lungo la pagina.
 - **[⏮]/[⏭]**: salta in cima o in fondo alla pagina.

Video

Comandi di riproduzione

■ Informazioni di riproduzione video sulla schermata di controllo della sorgente

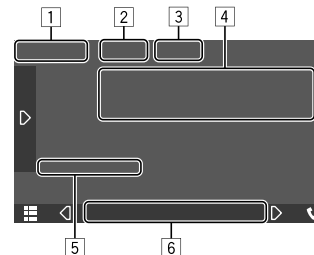

Esempio: schermata di controllo della sorgente video

- 1 Tipo di supporto di memoria
- 2 Nasconde i dati di controllo normalmente visualizzati.
 - Toccare la schermata per farli apparire.
- 3 Tasti del modo di riproduzione ripetuta e in ordine casuale
- 4 Informazioni sull'elemento attualmente in riproduzione/formato audio
- 5 Stato della riproduzione/durata della riproduzione
- 6 Indicatori
 - **VIDEO**: appare non appena inizia la riproduzione di un file video.

Regolazione dell'immagine

1 Visualizzare il menu dei tasti di scelta rapida.



2 Visualizzare la schermata di regolazione dell'immagine.

Dal menu a comparsa dei tasti di scelta rapida toccare:

[Screen Adjust]

3 Regolare l'immagine:

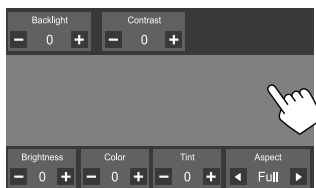

<Backlight>	Regola l'intensità della retroilluminazione. (da -4 a +4)
<Contrast>	Regola il contrasto. (da -4 a +4)
<Brightness>	Regola la luminosità. (da -4 a +4)
<Color>*1	Regola il colore. (da -4 a +4)
<Tint>*2	Regola la tinta. (da -4 a +4)
<Aspect>	Seleziona il rapporto d'aspetto. <ul style="list-style-type: none"> • Full: cambia il rapporto d'aspetto del file video mostrandolo a schermo intero. • Normal: visualizza il video nel rapporto d'aspetto 4:3. • Auto*3: visualizza il video all'ampiezza verticale e orizzontale massima senza cambiarne il rapporto.

- Le opzioni di regolazione differiscono secondo la sorgente selezionata.
- Queste regolazioni sono effettuabili soltanto dopo avere innestato il freno a mano.

*1 Regolabile soltanto durante la riproduzione.

*2 Solo quando è aperta la schermata "AV-IN" o della telecamera.

*3 Selezionabile soltanto durante la riproduzione video da un'unità USB.

USB

È possibile collegare un'unità di archiviazione di massa USB, come una memoria USB, un riproduttore audio digitale, ecc. all'unità.

- Per informazioni sui file riproducibili vedere a pagina 40.
- Non è possibile collegare un PC o un disco fisso portatile alla presa d'ingresso USB.
- Non è possibile connettere un dispositivo USB tramite un hub USB.

Collegamento di un'unità USB

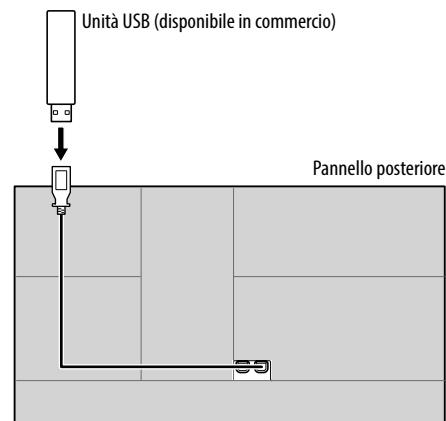

Comandi di riproduzione

Informazioni sulla riproduzione e sull'uso dei tasti

- Per informazioni sulla riproduzione vedere la sezione "Schermo di controllo delle sorgenti" a pagina 7.
- Per informazioni sull'uso dei tasti vedere la sezione "Tasti di comando comuni nella schermata di controllo della sorgente" a pagina 7.
- L'apparecchio riproduce in continuazione tutte le tracce presenti nel dispositivo USB finché non si seleziona un'altra sorgente.

Selezione di una cartella o traccia dall'elenco

1 Visualizzare l'elenco delle cartelle o delle tracce.

Toccare così la schermata di controllo della sorgente:



2 Selezionare un tipo di elenco.



3 Selezionare la traccia desiderata.

- Ripetere la procedura per selezionare la traccia desiderata.
- Per istruzioni dettagliate sull'uso degli elenchi vedere a pagina 9.

Da <Category List>:

- ① Seleziona il tipo di file ([🎵]: audio/[📺]: video).
- ② Selezionare una categoria e quindi l'elemento d'interesse nella medesima categoria.

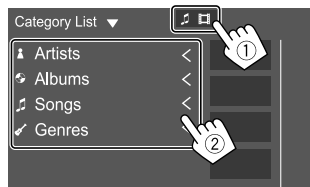

Da <Link Search>:

- ① Seleziona il tipo di file ([🎵]: audio/[📺]: video).
- ② Selezionare il tipo di tag secondo cui visualizzare l'elenco del contenuto che contengono lo stesso tag della traccia o dei file attualmente in riproduzione, quindi l'elemento d'interesse.

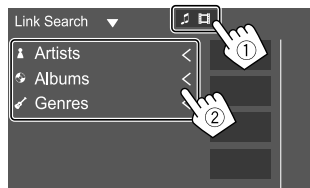

Da <Folder List>:

Selezionare la cartella e quindi l'elemento desiderato in essa contenuto.



iPod/iPhone

Collegamento dell'iPod o dell'iPhone

- Per informazioni sui tipi di iPod e iPhone compatibili vedere a pagina 41.
- Non è possibile riprodurre i file video.

Connessione via cavo

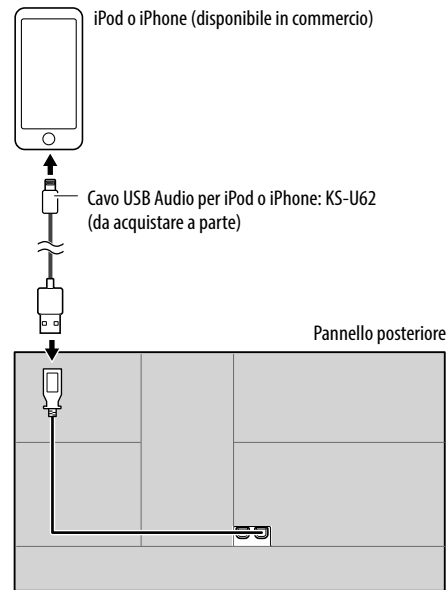

Connessione Bluetooth

Mediante la connessione Bluetooth accoppiare (associare) l'iPod o l'iPhone all'apparecchio. (Pagina 20)

Comandi di riproduzione

Informazioni sulla riproduzione e sull'uso dei tasti

- Per informazioni sulla riproduzione vedere la sezione "Schermo di controllo delle sorgenti" a pagina 7.
- Per informazioni sull'uso dei tasti vedere la sezione "Tasti di comando comuni nella schermata di controllo della sorgente" a pagina 7.

Selezione di un file audio dal menu

1 Visualizzare l'elenco.

Toccare così la schermata di controllo della sorgente:



2 Selezionare un tipo di elenco.



3 Selezionare la traccia desiderata.

- Ripetere la procedura per selezionare la traccia desiderata.
- Per istruzioni dettagliate sull'uso degli elenchi vedere a pagina 9.

Da <Category List>:

Selezionare una categoria e quindi l'elemento d'interesse nella medesima categoria.

- Le categorie disponibili variano a seconda del tipo di iPod o di iPhone collegato.

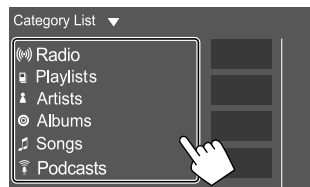

Da <Link Search>:

Selezionare il tipo di tag secondo cui visualizzare l'elenco del contenuto che contengono lo stesso tag della traccia o dei file attualmente in riproduzione, quindi l'elemento d'interesse.

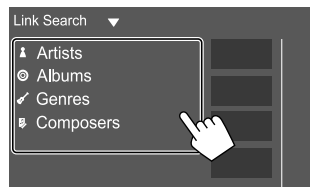

Applicazioni—WebLink™

Quando si collega uno smartphone all'apparecchio attraverso la presa USB è possibile visualizzare le applicazioni sul display dell'apparecchio stesso e gestirle.

Preparazione: innanzi tutto collegare a massa il cavo PRK SW. (Pagina 39)

Applicazioni compatibili:

Con questo apparecchio è possibile utilizzare le applicazioni di seguito elencate. A questo fine è innanzi tutto necessario installare WebLink™ nello smartphone:

WebLink™

WebLink™ è il software che permette di visualizzare le seguenti applicazioni sul display dell'apparecchio.

- Media Player
- Yelp
- YouTube
- OpenWeatherMap

Collegamento dello smartphone

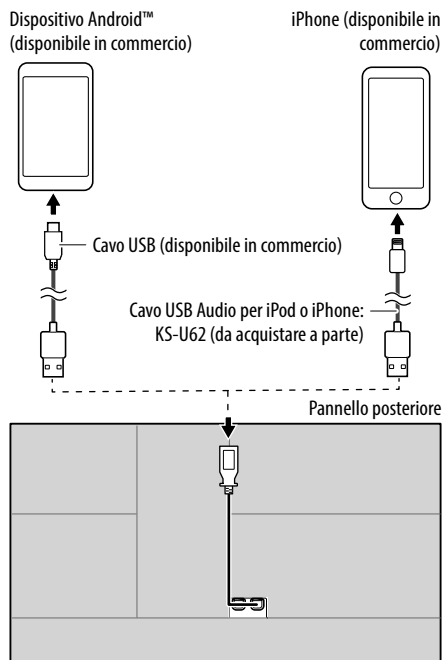

- Non appena si connette lo smartphone all'apparecchio e si seleziona la sorgente "WebLink", sul display del primo appare un messaggio di conferma per comunicare con gli altri conducenti. Basta toccare **[Allow]** per stabilire la comunicazione, oppure **[Ignore]** per rifiutarla.
- Lo stato della comunicazione appare nella schermata WebLink™ dello smartphone.

Avviare la riproduzione

1 Selezionare "WebLink" come sorgente.

2 Dall'apparecchio selezionare l'applicazione.

- Nella schermata della sorgente "WebLink" l'applicazione può essere gestita in modo tattile nel seguente modo:



- Per visualizzare il menu principale della schermata della sorgente "WebLink".
- Per chiudere l'applicazione.



- Ritorna allo schermo precedente.
- Per chiudere l'applicazione.

3 Dallo smartphone.

- Quando appare il messaggio di autorizzazione alla comunicazione tra lo smartphone e l'apparecchio toccare **[Allow]**.
- Se l'applicazione non si avvia mentre si sta usando "WebLink" è necessario avviare quella installata nello smartphone.

Passaggio alla schermata delle applicazioni durante l'ascolto di un'altra sorgente

Passaggio alla schermata delle applicazioni durante l'ascolto di un'altra sorgente

- Innanzi tutto, nella schermata <User Interface> impostare <DISP Key> su **[App]**. (Pagina 32)

1 Visualizzare il menu dei tasti di scelta rapida.



2 Aprire la schermata delle applicazioni.

Dal menu a comparsa dei tasti di scelta rapida toccare:



- Ogni pressione del tasto determina il passaggio tra la schermata della sorgente attualmente selezionata e quella delle applicazioni.

Sintonizzatore

Ascolto della radio

Informazioni di riproduzione sulla schermata di controllo della sorgente

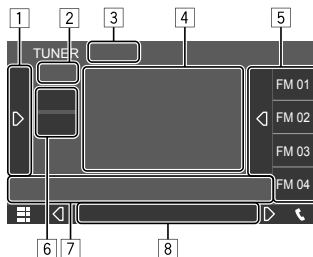

Esempio: schermata di controllo del sintonizzatore

- 1 Visualizza o nasconde gli altri tasti disponibili*
- 2 N. predefinito
- 3 Imposta la modalità di ricerca per i tasti [◀◀]/[▶▶]
 - **AUTO1** (Impostazione iniziale): ricerca automatica
 - **AUTO2**: sintonizza una dopo l'altra le stazioni preimpostate
 - **MANUAL**: ricerca manuale
- 4 Informazioni di testo
 - Se il testo appare solo parzialmente, toccando [◀] inizia a scorrere.
 - Toccare [◊] per commutare le informazioni (esempio: frequenza, nome PS, testo radio, titolo, artista, ecc.)
 - L'effettiva disponibilità delle informazioni testuali dipende dalla qualità della ricezione e dalla stazione sintonizzata.

- 5 Elenco predefinito
- 6 Selezione la banda (AM/FM)
- 7 Tasti di comando*
- 8 Indicatori

- **TI**: s'illumina durante la ricezione delle informazioni sul traffico e diviene arancione quando la funzione è in standby.
- **ST**: s'illumina alla ricezione di una stazione stereo.
- **MONO**: s'illumina quando si forza la ricezione monofonica.
- **AF**: s'illumina all'attivazione della funzione Network-Tracking Reception.
- **EON**: si accende quando vi è una stazione Radio Data System che trasmette segnali EON.
- **LO.S**: s'illumina all'attivazione della funzione ricerca locale (Local Seek).
- **NEWS**: s'illumina all'attivazione della funzione di ricezione dei notiziari in standby.
- **RDS**: indica lo stato di ricezione della stazione Radio Data System sintonizzata mentre è attivata la funzione Network-Tracking Reception. (Pagina 16)
 - Colore bianco: è in corso la ricezione di una stazione Radio Data System.
 - Colore arancione: non è in corso la ricezione di alcuna stazione Radio Data System.

* Vedere la sezione "Tasti di comando nella schermata di controllo della sorgente" che segue.

Tasti di comando nella schermata di controllo della sorgente

- Benché l'aspetto dei tasti di comando possa variare, tasti simili effettuano le medesime operazioni.
- Vedere anche la sezione "Tasti di comando comuni nella schermata di controllo della sorgente" a pagina 7.

I tasti sullo schermo permettono di effettuare le seguenti operazioni:

1

- [TI]*1 (Per le funzioni del Radio Data System FM) Attiva la ricezione TI in standby.
- Quando la funzione TI è attiva l'apparecchio è pronto a passare alla ricezione delle informazioni sul traffico. L'indicatore TI si accende di luce bianca.
 - Quando l'indicatore TI s'illumina di colore arancione occorre sintonizzare un'altra stazione che trasmette i segnali Radio Data System.
 - L'apparecchio salva automaticamente il livello di volume regolato per la funzione informazioni sul traffico. L'apparecchio lo userà automaticamente la volta successiva che si passerà alla ricezione di tali informazioni.
 - Per disattivare toccare nuovamente [TI].

[SSM]*1 Preseleziona automaticamente le stazioni.

- [MONO]*1 Attiva la modalità monofonica per migliorare la ricezione FM (annullando tuttavia l'effetto stereo).
- Durante la ricezione monofonica s'illumina l'indicatore MONO.
 - Per disattivare toccare nuovamente [MONO].

Sintonizzatore

- [SETUP]*1 Visualizzare la schermata <TUNER SETUP>.
- [PTY]*1*2 (Per le funzioni del Radio Data System FM)
Accede al modo di ricerca PTY.
① Selezionare un codice PTY.
② Toccare [Search].
Quando una stazione trasmette un programma con codice PTY identico a quello selezionato nell'unità, essa vi si sintonizza.
• Nella schermata <TUNER SETUP> è possibile selezionare la lingua di visualizzazione della ricerca PTY. (Pagina 16)
- [LO.S]*1 L'apparecchio sintonizza solo le stazioni FM dal forte segnale (funzione Local Seek, o ricerca locale).
• **ON**: sintonizza solo le stazioni FM dal segnale sufficientemente forte. S'illumina l'indicatore LO.S.
• **OFF** (Impostazione iniziale): disattiva la funzione.

[7]

- [◀◀]/[▶▶] Ricerca una stazione.
• Il metodo di ricerca differisce secondo la modalità di ricerca selezionata.

- *1 Appare soltanto quando è selezionata la sorgente FM.
*2 Con questa funzione i messaggi di testo possono apparire soltanto in British English/Espanol/Francais/Nederlands/Norsk/Portugues/Svenska/Deutsch. Se in <Language> si seleziona una lingua diversa (pagina 4) l'apparecchio imposta automaticamente l'inglese.

Memorizzazione delle stazioni

Con questo apparecchio è possibile pre-impostare 15 stazioni FM e 5 stazioni AM.

■ Preimpostazione automatica—SSM (memoria sequenziale delle stazioni più forti) (solo per la banda FM)

Toccare così la schermata di controllo della sorgente:

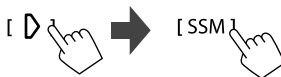

Appare un messaggio di conferma. Toccare [Yes].
Le stazioni locali con i segnali più forti vengono ricercate e memorizzate automaticamente.

■ Impostazione predefinita manuale

1 Selezionare la banda e sintonizzare la stazione da salvare in memoria.

- Per maggiori informazioni vedere la sezione "Informazioni di riproduzione sulla schermata di controllo della sorgente" a pagina 14.

2 Visualizzare l'elenco delle pre-impostazioni.

Toccare così la schermata di controllo della sorgente:



3 Selezionare il numero di preimpostazione da salvare.

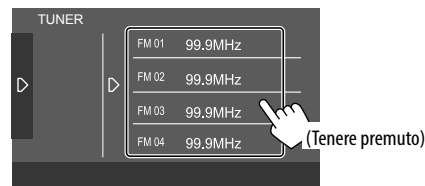

La stazione selezionata al passo 1 viene salvata in memoria e assegnata al tasto specificato.

Per nascondere l'elenco delle stazioni salvate:
toccare [D] che appare a fianco dell'elenco.

Selezione di una stazione preimpostata

1 Selezionare la banda desiderata e visualizzare l'elenco delle stazioni salvate in memoria.

Toccare così la schermata di controllo della sorgente:

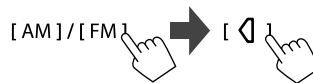

2 Selezionare la stazione preselezionata d'interesse.

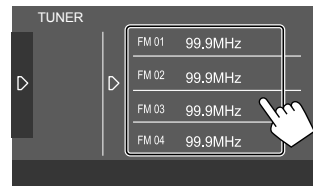

Per nascondere l'elenco delle stazioni salvate:
toccare [D] che appare a fianco dell'elenco.

Impostazione di sintonizzazione

1 Visualizzare la schermata <TUNER SETUP>.

Toccare così la schermata di controllo della sorgente:



2 Effettuare le impostazioni

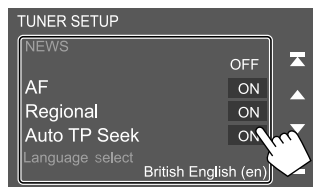

[NEWS]*1

- Da **00min** a **90min**: attiva la ricezione "standby notiziari" selezionando l'intervallo di tempo di disabilitazione dell'interruzione. Si accende la spia NEWS.
- **OFF** (Impostazione iniziale): disattiva la funzione.

[AF]

Quando si viaggia in un'area in cui la ricezione FM non è sufficientemente forte, l'unità si sintonizza automaticamente su un'altra stazione Radio Data System FM della stessa rete ma dal segnale più forte (funzione Network-Tracking Reception, AF: Alternative Frequencies).

- **ON** (Impostazione iniziale): passa ad un'altra stazione. È possibile che il programma sia diverso da quello ricevuto attualmente.*2
- **OFF**: disattiva la funzione.

[Regional]

Quando si viaggia in un'area in cui la ricezione FM non è sufficientemente forte, l'unità si sintonizza automaticamente su un'altra stazione Radio Data System FM che trasmette lo stesso programma ma con segnale più forte (funzione Network-Tracking Reception, Regional).

- **ON** (Impostazione iniziale): passa a un'altra stazione che trasmette lo stesso programma.*2
- **OFF**: disattiva la funzione.

[Auto TP Seek]

Quando la ricezione delle informazioni sul traffico è di qualità insufficiente l'apparecchio ricerca automaticamente un'altra stazione dal segnale più forte—Auto TP Seek.

- **ON** (Impostazione iniziale): ricerca automaticamente la stazione delle informazioni sul traffico dal segnale più forte qualora quello della stazione attualmente sintonizzata sia debole.
- **OFF**: disattiva la funzione.

[Language Select]

Permette di selezionare la lingua di visualizzazione della ricerca PTY:

- **British English** (Impostazione iniziale)/**Espanol/ Francais/Nederlands/Norsk/Portugues/ Svenska/Deutsch**

Per chiudere la finestra d'impostazione toccare

[Close].

- *1 L'apparecchio salva automaticamente il livello di volume regolato per la funzione informazioni sul traffico, reimpostandolo automaticamente quando si selezionerà nuovamente tale funzione.
- *2 L'indicatore RDS s'illumina all'attivazione della funzione Network-Tracking Reception.
 - Colore bianco: è in corso la ricezione di una stazione Radio Data System.
 - Colore arancione: non è in corso la ricezione di alcuna stazione Radio Data System.

Con Spotify la musica preferita è sempre con sé, ovunque. In trasferta, alle feste o durante il relax, si ha sempre la musica giusta a portata di mano. Spotify offre milioni di brani, dai vecchi successi alle più recenti hit. Basta scegliere i brani preferiti, oppure lasciarsi semplicemente stupire dalle scelte di Spotify.

La radio Spotify può essere ascoltata in streaming da un dispositivo iPhone/iPod touch o Android.

- Poiché Spotify è un servizio indipendente, le sue funzioni sono soggette a modifiche senza preavviso. Di conseguenza la compatibilità potrebbe ridursi o alcuni o tutti i servizi cessare di essere disponibili.
- Da questo apparecchio non è possibile utilizzare alcune funzioni Spotify.
- Per qualsiasi problema con l'uso dell'applicazione s'invita a rivolgersi direttamente ad Spotify visitandone il sito <www.spotify.com>.

Preparazione

Installazione dell'applicazione

È innanzi tutto necessario accertarsi che il proprio smartphone sia dotato della funzione Bluetooth e dei seguenti profili:

- SPP (Serial Port Profile, profilo porta seriale)
- A2DP (Advanced Audio Distribution Profile, profilo distribuzione audio avanzata)

Stabilire la connessione Internet (tipo LTE, 3G, EDGE, o Wi-Fi).

Accertarsi che l'applicazione installata nello smartphone sia effettivamente connessa al server. Se non si dispone ancora di un account lo si può creare gratuitamente dallo smartphone stesso o dal sito <www.spotify.com>.

Installare quindi l'applicazione Spotify nel dispositivo.

- Dispositivi Android: in Google Play cercare la versione più recente di "Spotify" e installarlo.
- iPhone o iPod touch: in Apple iTunes App Store cercare la versione più recente di "Spotify" e installarlo.

Connessione del dispositivo

Dispositivi Android

Associare il dispositivo Android mediante la connessione Bluetooth. (Pagina 20)

iPhone o iPod touch

- Attraverso la presa d'ingresso USB: collegare l'iPhone o l'iPod touch con il cavo KS-U62 (da acquistare a parte). (Pagina 11)
- Attraverso Bluetooth: associare l'iPhone o l'iPod touch a questo apparecchio. (Pagina 20)

Comandi di riproduzione

Informazioni sulla riproduzione e sull'uso dei tasti

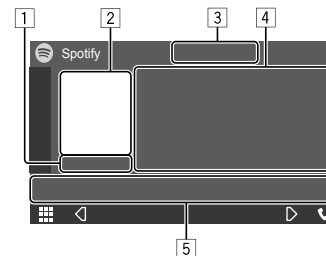

Esempio: schermata di controllo della sorgente Spotify

Spotify è utilizzabile anche con il telecomando RM-RK258 opzionale.

Esso permette di gestire la riproduzione dei brani, saltarli e metterli in pausa.









- 1 Durata di riproduzione
- 2 Immagine
- 3 Tasti di approvazione/disapprovazione e della modalità di riproduzione ripetuta o in ordine casuale*
- 4 Informazioni sul brano
 - Se il testo appare solo parzialmente, toccando [<] inizia a scorrere.
- 5 Tasti di comando*

* Vedere la sezione "Tasti di comando nella schermata di controllo della sorgente" a pagina 18.

Tasti di comando nella schermata di controllo della sorgente

- Benché l'aspetto dei tasti di comando possa variare, tasti simili effettuano le medesime operazioni.
- Vedere anche la sezione "Tasti di comando comuni nella schermata di controllo della sorgente" a pagina 7.

I tasti sullo schermo permettono di effettuare le seguenti operazioni:

 []*1	"Boccia" il brano attualmente in riproduzione e salta al prossimo.
 []*1	Registra tra i preferiti il brano attualmente in riproduzione.
 []*2 *3	Attiva () / disattiva () il modo di riproduzione in ordine casuale.
 []*2	Seleziona la modalità di riproduzione ripetuta ( : una sola ripetizione*3 /  ALL: ripetizione di tutti i file /  : nessuna ripetizione).
[]	
[]	
 []	Visualizza la schermata del menu Spotify.
 []	Crea una nuova stazione (avviare la radio).
 []*2 *3  []	Seleziona una traccia.
 []  []	Avvia () o sospende () la riproduzione.
 []	Salva in <Your Music> o in <Your Library> la traccia, l'artista o l'album attualmente selezionato.

*1 Non disponibile per le tracce nelle liste di riproduzione.

*2 Non disponibile per le tracce radio.

*3 Disponibile soltanto con gli account premium.

■ Creazione di una stazione personale (avviare la radio)



La funzione avviare la radio avvia un canale radio sulla base della traccia attualmente in riproduzione.

Creare la propria stazione

Toccare così la schermata di controllo della sorgente:



Si crea così la stazione e se ne avvia automaticamente la riproduzione.

- La stazione è personalizzabile "approvandola" () o "bocciandola" ().
 - A seconda della traccia potrebbe non essere possibile personalizzare le stazioni.

■ Selezione di un brano

1 Visualizzare la schermata del menu Spotify.

Toccare così la schermata di controllo della sorgente:

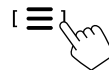

2 Selezionare il tipo di elenco e quindi il brano desiderato.

- I tipi di file visualizzati dipendono dalle informazioni trasmesse da Spotify.

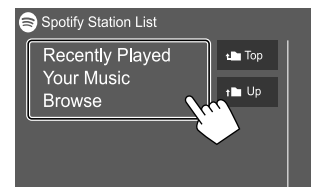

Altri componenti esterni

Telecamera di visione posteriore

Innanzitutto occorre installare la telecamera di visione posteriore (da acquistare a parte) nella posizione più appropriata seguendo le istruzioni con essa fornite.

■ Collegamento della telecamera di visione posteriore

Per ulteriori informazioni sulle prese di collegamento vedere a pagina 38.

- Per usare la telecamera di visione posteriore è necessario collegare il cavo di retromarcia (REVERSE). (Pagina 39)

■ Uso della telecamera di visione posteriore

- Per informazioni sull'impostazione della telecamera vedere la sezione "Impostazioni della videocamera" a pagina 32.

Per visualizzare la schermata della telecamera di visione posteriore

La schermata della telecamera di visione posteriore appare quando s'innesta la retromarcia a condizione che nella schermata <Camera> si sia impostato **[R-CAM Interruption]** su **[ON]**. (Pagina 32)

- Sullo schermo appare un messaggio di avvertenza. Per annullare la visualizzazione del messaggio è sufficiente toccare lo schermo.

Le immagini della telecamera di visione posteriore sono altresì visualizzabili manualmente senza dover innestare la retromarcia.

1 Visualizzare il menu dei tasti di scelta rapida.



2 Aprire la schermata della telecamera di visione posteriore.

Dal menu a comparsa dei tasti di scelta rapida toccare:



Per uscire dalla schermata di navigazione

Toccare quest'area:



AV-IN

■ Collegamento un componente esterno

Per ulteriori informazioni sulle prese di collegamento vedere a pagina 38.

■ Avvio della riproduzione

1 Selezionare "AV-IN" come sorgente.

Toccare così la schermata iniziale:



2 Accendere il componente collegato e avviare la riproduzione della sorgente.

- Per informazioni sulla riproduzione vedere la sezione "Schermo di controllo delle sorgenti" a pagina 7.

Informazioni

“Bluetooth” è il nome di una tecnologia di radiocomunicazione ravvicinata senza filo ideata per periferiche mobili quali, ad esempio, i telefoni cellulari e i PC portatili.

I dispositivi Bluetooth possono comunicare tra loro senza alcun cavo di connessione.

Note

- Durante la guida non si deve dar luogo ad operazioni complesse quali, ad esempio, la composizione di numeri telefonici e l'uso della rubrica telefonica. Qualora esse si rendano necessarie è innanzi tutto raccomandabile arrestare il veicolo in un luogo sicuro.
- A seconda della versione Bluetooth dell'adattatore potrebbe non essere possibile connettersi determinate periferiche Bluetooth.
- Questa unità potrebbe non essere utilizzabile con alcuni dispositivi Bluetooth.
- Le condizioni di connessione potrebbero essere influenzate dalle circostanze ambientali circostanti.
- Quando si spegne l'apparecchio alcune periferiche Bluetooth si disconnettono.
- Se il cellulare in uso è compatibile con il profilo PBAP (di accesso alla rubrica telefonica), non appena lo si connette sul pannello tattile appaiono.
 - Rubrica telefonica: sino a 1 000 contatti
 - Le chiamate effettuate, ricevute e mancate: (sino a 50 chiamate complessive)

Preparazione

- Innanzi tutto collegare e installare il microfono. Per istruzioni vedere a pagina 39.
- Nella schermata <Bluetooth> impostare [Bluetooth] su [ON]. (Pagina 34)

Collegamenti

Quando si collega per la prima volta una periferica Bluetooth all'unità.

- ① Registarla nell'apparecchio accoppiandovelo.
- ② Connettere il dispositivo all'apparecchio. (Pagina 21)

■ Registrazione di una nuova periferica Bluetooth

Tale operazione di accoppiamento abilita la comunicazione tra le periferiche Bluetooth.

- Il metodo di accoppiamento dipende dalla versione della periferica Bluetooth da connettere.
 - Periferiche Bluetooth 2.1:
sono accoppiabili all'apparecchio usando il profilo SSP (Secure Simple Pairing) che richiede una semplice conferma.
 - Periferiche Bluetooth 2.0:
sono accoppiabili previo inserimento del codice PIN sia nella periferica sia nell'apparecchio.
- Una volta stabilito il collegamento, questo rimane registrato sull'unità anche in caso di ripristino. È possibile registrare sino a un massimo di 10 periferiche.
- All'apparecchio è possibile collegare due telefoni Bluetooth e una unità audio Bluetooth alla volta.
- Per utilizzare la funzione Bluetooth, è necessario attivare la funzione Bluetooth del dispositivo.

Accoppiamento automatico

Quando nella schermata <TEL SETUP> s'impone <Auto Pairing> su [ON], l'apparecchio accoppia automaticamente il dispositivo iOS (ad esempio l'iPhone) eventualmente collegato alla presa USB. (Pagina 26)

Registrazione di una periferica Bluetooth

1 Dal dispositivo Bluetooth cercare questo apparecchio (“KW-M5”) ed effettuare la registrazione dal dispositivo stesso.

Dispositivi Bluetooth compatibili con la specifica SSP (Bluetooth 2.1):

Confermare la richiesta sia dal dispositivo che dall'apparecchio.

Dal dispositivo:



Dall'apparecchio:

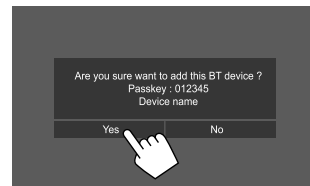

- Per rifiutare la richiesta toccare [No].

Dispositivi Bluetooth compatibili con la specifica Bluetooth 2.0:

Dalla periferica Bluetooth selezionare questo apparecchio ("KW-M5").

- Se richiesto, inserire il codice PIN visualizzato sullo schermo (impostazione iniziale: "0000"). Per istruzioni sul cambio del codice PIN vedere a pagina 22.

2 Impostare il dispositivo nella modalità vivavoce (1) e toccare [Close] (2):

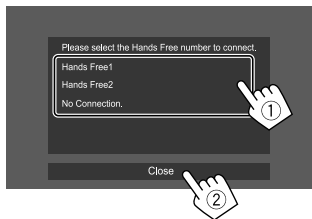

- | | |
|---|---|
| [Hands Free1]/
[Hands Free2] | Per selezionare vocalmente i numeri nei dispositivi provvisti di funzione vivavoce. |
| [No Connection.] | Per non usare la funzione vivavoce. |

3 Se il dispositivo Bluetooth è compatibile con la specifica A2DP o SPP: specificarne l'uso come lettore audio o come dispositivo con applicazioni installate.

- | | |
|--------------|--|
| [Yes] | Per usare il dispositivo come lettore audio. |
| [No] | Per non usare il dispositivo Bluetooth come lettore audio. |

4 Se il dispositivo Bluetooth è compatibile con la specifica PBAP: specificare se trasferire la rubrica telefonica nell'apparecchio.

- | | |
|--------------|---|
| [Yes] | Per trasferire la rubrica telefonica dal dispositivo Bluetooth. |
| [No] | Per non trasferire la rubrica telefonica. |

Connessione/disconnessione delle periferiche Bluetooth registrate

1 Visualizzare la schermata <Select Device>.

Toccare così la schermata iniziale:



Nella schermata <SETUP> toccare quindi **[Bluetooth]**.

Nella schermata <Bluetooth Setup> toccare quindi **[Select Device]**.

2 Selezionare il dispositivo da connettere/disconnettere.

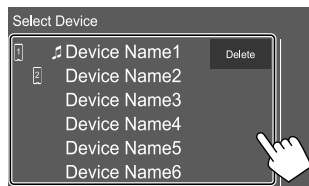

L'icona a fianco del nome dei dispositivi registrato indicano:

- / : connesso come telefono cellulare.
- : connesso come lettore audio.

3 Selezionare il tipo d'uso del dispositivo (1) toccare quindi [Close] (2).

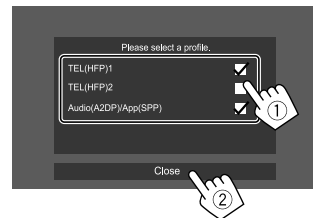

Ogni volta che si tocca una delle opzioni di scelta se ne seleziona ("✓") o deseleziona ("✓") l'uso. Selezionandolo si connette il dispositivo e deselezionandolo lo si disconnette.

- | | |
|---------------------------------------|--|
| [TEL (HFP)1]/
[TEL (HFP)2] | Per usare il dispositivo in modalità vivavoce. |
| [Audio (A2DP)/
App (SPP)] | Per usare il dispositivo come lettore audio o per usarne le applicazioni installate. |

Per cancellare un dispositivo Bluetooth registrato: al passo 2 toccare **[Delete]**, selezionare il dispositivo e toccare **[Delete]**. Appare un messaggio di conferma. Toccare **[Yes]**.

- Per selezionare tutti i dispositivi toccare [All].
- Per deselezionare tutti i dispositivi toccare [All].

■ Cambio del codice PIN

1 Visualizzare la schermata <Change PIN Code>.

Toccare così la schermata iniziale:



Nella schermata <SETUP> toccare quindi [Bluetooth].

Nella schermata <Bluetooth Setup> toccare quindi [PIN Code].

2 Inserire il codice da quattro cifre (1) e confermare (2).

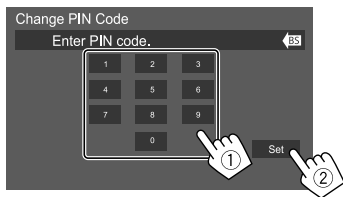

- Per cancellare l'ultima cifra inserita toccare [BS].

■ Cambio del nome dell'apparecchio (questo apparecchio) da visualizzare sui dispositivi accoppiati

1 Visualizzare la schermata <Change Device Name>.

Toccare così la schermata iniziale:



Nella schermata <SETUP> toccare quindi [Bluetooth].

Nella schermata <Bluetooth Setup> toccare quindi [Device Name].

2 Inserire il nome dell'apparecchio (1) e confermare (2).



- Per cancellare l'ultima cifra inserita toccare [BS].
- Per spostare il punto d'inserimento toccare [◀/▶].

Telefono cellulare Bluetooth

■ Al sopraggiungere di una chiamata...

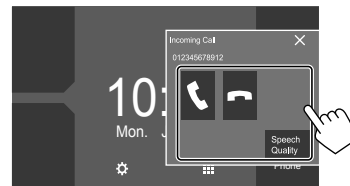

I tasti sullo schermo permettono di effettuare le seguenti operazioni:

[📞] Risponde alla chiamata.

[📞] Rifiuta la chiamata.

[Speech Quality] Visualizza la schermata <Speech Quality adjust>.

- **Microphone Level:** regola il volume del microfono. (Da -10 a 10, impostazione iniziale: 0)
- **Echo Cancel Level:** regola il volume dell'eco. (OFF, Da -5 a 5, impostazione iniziale: 0)
- **Noise Reduction Level:** regola il volume della riduzione del rumore. (OFF, Da -5 a 5, impostazione iniziale: 0)

- Se acquisite, sullo schermo appaiono le informazioni riguardanti la chiamata.
- Mentre lo schermo visualizza le immagini della telecamera di visione posteriore la funzione telefonica non è disponibile.

■ Durante la conversazione...

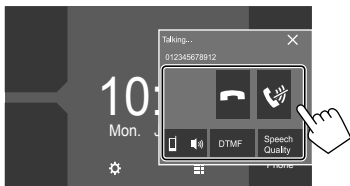

I tasti sullo schermo permettono di effettuare le seguenti operazioni:

[📞]	Termina la conversazione.
[🔇]	Azzeramento del volume del microfono
[📱 🔊] / [📱 🔊]	Commutazione del telefono tra modo normale e modo vivavoce.
[DTMF]	Attiva la modalità DTMF (multi-frequenza) per inviare messaggi testuali composti con la tastiera.
[Speech Quality]	Visualizza la schermata <Speech Quality adjust>. <ul style="list-style-type: none"> • Per istruzioni vedere a pagina 22

■ Esecuzione di una chiamata

1 Visualizzare la schermata di controllo del telefono.

Toccare così la schermata iniziale:

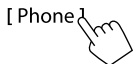

2 Selezione un metodo di esecuzione delle chiamate.

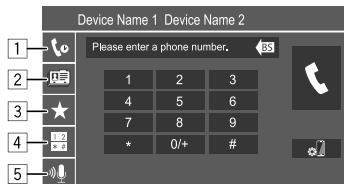

- 1 Dalla cronologia delle chiamate* (mancate, ricevute ed effettuate)
- 2 Dalla rubrica telefonica*
- 3 Dall'elenco delle stazioni predefinite (Pagina 24)
- 4 Per l'inserimento diretto del numero
- 5 Per effettuare la composizione vocale

3 Selezionare il contatto da chiamare.

A Se al passo 2 si è selezionato 1, 2 o 3:

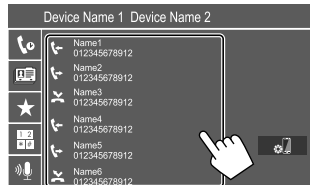

- Se al contatto selezionato è associato più di un numero telefonico ne appare l'elenco. Selezionare quindi quello d'interesse.

Per eseguire la ricerca alfabetica nella rubrica telefonica

- 1 Toccare [Q A-Z].
 - 2 Dalla tastiera toccare la prima lettera del nome da cercare.
Per cercare i numeri toccare [1].
 - 3 Dall'elenco che appare selezionare il contatto desiderato.
- Nella schermata <TEL SETUP> si può specificare se l'ordinamento in ordine alfabetico deve avvenire per nome o per cognome. (Pagina 26)

B Se al passo 2 si è selezionato 4 :

Inserire il numero telefonico (1) ed effettuare la chiamata (2).

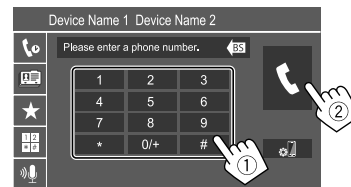

- Per inserire "+" toccare a lungo [0/+]
- Per cancellare l'ultima cifra inserita toccare [BS].

* Soltanto con i cellulari compatibili con il profilo PBAP (di accesso alla rubrica telefonica del telefono cellulare)

© Se al passo 2 si è selezionato [5]:

Pronunciare il nome della persona da chiamare.

- La composizione vocale del numero è altresì possibile premendo a lungo **FNC** sul pannello del monitor.
- Opzione disponibile soltanto quando il telefono cellulare connesso è provvisto della capacità di riconoscimento vocale.
- Se quel nome non viene trovato appare la schermata "Press [Restart] to restart the voice recognition process." Toccare **[Restart]** e pronunciare nuovamente il nome.
- Per annullare composizione vocale toccare **[Stop]**.

■ Commutazione tra due dispositivi connessi

Quando all'apparecchio sono connessi due dispositivi telefonici è possibile selezionare l'uno o l'altro.

Dalla schermata di controllo del telefono:

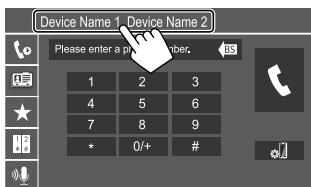

L'apparecchio evidenzia il dispositivo attivo.

■ Preimpostazione dei numeri telefonici

È possibile preimpostare sino a 8 numeri telefonici.

1 Visualizzare la schermata <Edit Preset Dial>.

Toccare così la schermata iniziale:



Nella schermata di controllo del telefono toccare: **[★] → [Edit]**

2 Selezionare la posizione di memorizzazione.

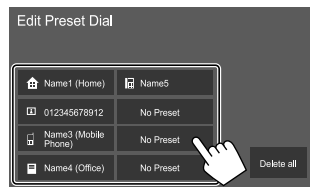

3 Selezionare il metodo di aggiunta del numero telefonico all'elenco delle pre-impostazioni e registrarvelo (①), toccare quindi [Close] (②).

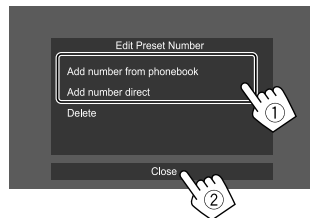

[Add number from phonebook]	Selezionare un numero dalla rubrica.
[Add number direct]	Comporre il numero direttamente dalla schermata d'inserimento dei numeri e toccare [Set] per aggiungerlo all'elenco delle pre-impostazioni.

- Per visualizzare l'elenco delle pre-impostazioni toccare **[★]** nella schermata di controllo del telefono.

Per rimuovere un numero dall'elenco delle pre-impostazioni: nella schermata <Edit Preset Dial> selezionare quel numero e al passo 3 toccare **[Delete]**

Per cancellare tutti i numeri dall'elenco delle pre-impostazioni: al passo 2 nella schermata <Edit Preset Dial> toccare **[Delete all]**.

■ Gestione della rubrica telefonica

Per trasferire la rubrica telefonica

Se il cellulare Bluetooth connesso è compatibile con il profilo PBAP (Phone Book Access Profile) è possibile trasferirla in questo apparecchio.

1 Visualizzare la schermata di controllo del telefono.

Toccare così la schermata iniziale:

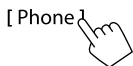

2 Inviare la rubrica telefonica:

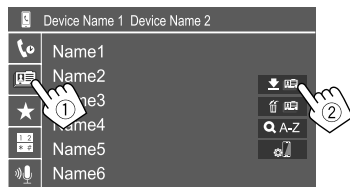

Per cancellare un contatto dalla rubrica telefonica:

al passo 2 (2) toccare [], selezionare il dispositivo da cancellare e toccare **[Delete]**. Appare un messaggio di conferma. Toccare **[Yes]**.

- Per selezionare tutti i dispositivi toccare [All].
- Per deselezionare tutti i dispositivi toccare [All].
- Per cercare un contatto per mezzo del carattere iniziale toccare [**Q A-Z**].

Lettores audio Bluetooth

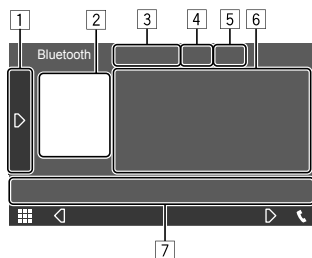

Esempio: schermata di controllo della sorgente Bluetooth

- 1 Visualizza o nasconde gli altri tasti disponibili*1
- 2 Copertina (appare solo quando la traccia la contiene)
- 3 Nome del dispositivo connesso
- 4 Tasti del modo di riproduzione ripetuta e in ordine casuale*1
- 5 Livello di forza del segnale e livello di carica della batteria (Appare soltanto quando l'apparecchio li acquisisce.)
- 6 Dati di tag*2 (titolo della traccia, nome dell'autore o titolo dell'album attualmente selezionato)
 - La pressione di [**<**] determina lo scorrimento del testo qualora appaia solo parzialmente.
- 7 Tasti di comando*1

*1 Vedere la sezione "Tasti di comando comuni nella schermata di controllo della sorgente" a pagina 7.

*2 Disponibile soltanto con le periferiche compatibili con il profilo AVRCP 1.3.

■ Informazioni sulla riproduzione e sull'uso dei tasti

- Per informazioni sulla riproduzione vedere la sezione "Schermo di controllo delle sorgenti" a pagina 7.
- Per informazioni sull'uso dei tasti vedere la sezione "Tasti di comando comuni nella schermata di controllo della sorgente" a pagina 7.

Uso di tasti aggiuntivi: I tasti sullo schermo permettono di effettuare le seguenti operazioni.

[BT DEVICE CHANGE] Per selezionare un altro lettore audio Bluetooth.

■ Selezione di una traccia dall'elenco

1 Visualizzare l'elenco musicale.

Toccare così la schermata di controllo della sorgente:



2 Selezionare la cartella e quindi l'elemento desiderato in essa contenuto.

- Per istruzioni dettagliate sull'uso degli elenchi vedere a pagina 9.



Impostazioni del telefono cellulare Bluetooth

Nella schermata <TEL SETUP> è possibile effettuare le impostazioni d'uso dei cellulari Bluetooth.

1 Visualizzare la schermata <TEL SETUP>.

Toccare così la schermata iniziale:



Nella schermata <SETUP> toccare quindi [Bluetooth].

Nella schermata <Bluetooth Setup> toccare quindi [TEL SETUP].

2 Effettuare le impostazioni.



<Bluetooth HF/Audio>

Permette di specificare i diffusori da usare con i telefoni Bluetooth:

- **Front:** solo i diffusori anteriori.
- **All** (Impostazione iniziale): tutti i diffusori.

<Auto Response>

- **1 – 30** (a passi di 5 secondi): l'unità risponde automaticamente alle chiamate in arrivo. Impostare la durata della suoneria delle chiamate (in secondi).
- **OFF** (Impostazione iniziale): l'unità non risponde automaticamente alle chiamate. È necessario rispondervi manualmente.

<Auto Pairing>

- **ON** (Impostazione iniziale): effettua automaticamente l'accoppiamento con il dispositivo iOS (ad esempio l'iPhone) connesso all'apparecchio a mezzo USB. (Alcune versioni di iOS potrebbero tuttavia non permetterlo.)
- **OFF:** annulla la funzione.

<Sort Order>

Specifica se l'ordinamento in ordine alfabetico deve avvenire per nome o per cognome.

- **First:** ordina l'elenco per nomi.
- **Last** (Impostazione iniziale): ordine l'elenco per cognomi.

Impostazioni

Impostazioni audio

1 Visualizzare la schermata <Audio>.

Toccare così la schermata iniziale:



2 Selezionare l'impostazione da cambiare:

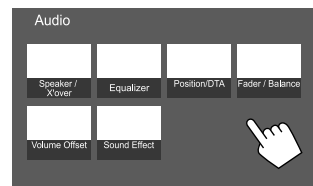

Esempio: schermata delle impostazioni audio

Non è possibile aprire la schermata <Audio> nei seguenti casi:

- Quando la sorgente AV è spenta.
- Mentre si sta usando un telefono Bluetooth (effettuazione o ricezione di una chiamata, nel corso della conversazione o durante la composizione vocale).

Impostazioni

<Speaker/X'over>

Preparazione:

Prima di regolare <Speaker/X'over> selezionare la rete di crossover più appropriata ai diffusori installati (a due o a tre vie).

1 Spegnere la sorgente AV.

Toccare così la schermata iniziale:

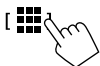

Quindi nella schermata di selezione delle sorgenti/opzioni toccare **[AV Off]**.

2 Visualizzare la schermata <X'over Network>.

Dal pannello del monitor premere contemporaneamente questi tasti:

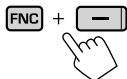

3 Selezionare il modo di cross-over di rete desiderato.

[2way] Da selezionare se i diffusori sono a due vie (fronte e retro).

[3way] Da selezionare se i diffusori sono a tre vie (tweeter, medi e woofer).

Appare un messaggio di conferma. Toccare **[Yes]**.

■ Impostazione dei diffusori e frequenza di cross-over

1 Selezionare il tipo di auto (①), il diffusore da impostare (②) (tra quelli anteriori, posteriori e il subwoofer), la sua posizione* e la dimensione di tale diffusore o del tweeter (③).

Per ciascuna impostazione si apre una finestra di selezione. Selezionare quello più appropriato e toccare **[Close]** per chiudere la finestra.

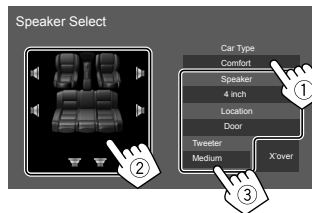

- Ripetere i passi ② e ③ per impostare tutti i diffusori.
- I parametri regolabili dipendono dal tipo di diffusore.
- I diffusori non collegati devono essere impostati su **[None]**.
- Durante l'impostazione dei diffusori anteriori selezionare altresì il diametro dei **<Tweeter>**.

2 Toccare **[X'over]** per visualizzare la schermata <X'over>.

3 Selezionare il tipo di diffusore (①) e regolarne la frequenza di crossover (②):



- I parametri regolabili dipendono dal tipo e dalla dimensione dei diffusori installati nonché dalle impostazioni di crossover.

<HPF FREQ>

Regola la frequenza di cross-over dei diffusori anteriori o posteriori (filtro passa-alto).

<LPF FREQ>

Regola la frequenza di crossover del diffusore (filtro passa-basso).

<Slope>

Regola la pendenza del filtro di cross-over.

<Gain>

Regola il volume d'uscita del diffusore selezionato.

<TW Gain>

Regola il volume dei tweeter.

<Phase Inversion>

Seleziona la fase del diffusore.

* La posizione dei diffusori è selezionabile solo quando <X'over Network> è impostato su [2way].

Impostazioni

<Equalizer>

Le regolazioni qui eseguite per ciascuna sorgente rimangono salvate in memoria sino alla regolazione successiva.

Mentre l'apparecchio è in standby non è possibile regolare il suono.

■ Selezione di un modo audio predefinito

1 Visualizzare i modi audio predefiniti.

[Preset Select] 

2 Selezionare un modo audio predefinito.

- Pop/Hip Hop/R&B/Jazz/Classical/Hard Rock/Flat (Impostazione iniziale)/iPod/User1/User2/User3/User4

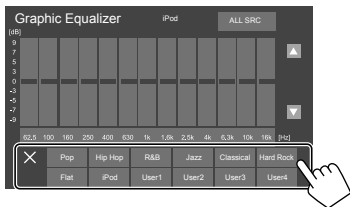

Per nascondere i modi audio predefiniti: toccare [X].

■ Memorizzazione delle impostazioni audio personali

1 Selezionare un modo audio predefinito.

2 Selezionare una banda (1) e regolarne il livello (2) e il suono (3).

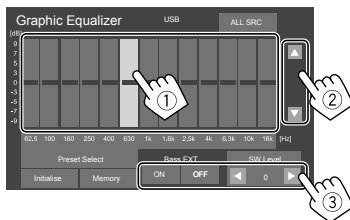

Regolare il suono agendo su:

<Bass EXT>

Attiva o disattiva i bassi.

- ON/OFF (Impostazione iniziale)

<SW LEVEL>

Regola il livello del subwoofer.*

- Da -50 a +10 (Impostazione iniziale: 0)

3 Ripetere il passo 2 per regolare il livello delle altre bande.

4 Toccare [Memory] per salvare le impostazioni effettuate.

Appare la finestra delle selezioni personalizzate. Salvarle in una posizione da [User1] a [User4] e chiudere la finestra toccando [Close].

- Per applicare a tutte le sorgenti di riproduzione l'equalizzatore appena regolato toccare [ALL SRC] e quindi [OK] per confermare.
- Per annullare la regolazione toccare [Initialise].

* Non regolabile quando nella schermata <Speaker Select> si è impostato il subwoofer su <None>. (Pagina 27)

<Position/DTA>

Gli effetti sonori sono regolabili sulla base della posizione d'ascolto. L'immagine sonora del sistema è posizionabile di fronte al sedile specificato.

■ Impostazione della posizione d'ascolto

Toccare [Listening Position] (1) e selezionare la posizione d'ascolto ([Front L], [Front R], [Front All]* o [All]) (2).

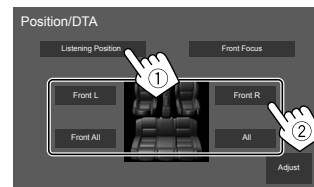

* [Front All] è selezionabile soltanto quando s'imposta <X'over Network> su [2way].

■ Regolazione dell'allineamento digitale del ritardo temporale (funzione DTA)

Effettuando la regolazione fine del ritardo temporale dell'uscita ai diffusori si può creare un ambiente acustico più adatto al proprio veicolo.

- 1 Nella schermata <Position/DTA> toccare [Adjust] per visualizzare quella di regolazione della modalità DTA.
- 2 Toccare [Delay] (1) e per ciascun diffusore regolare il parametro DTA (Digital Time Alignment) (2).



- Per istruzioni sulla determinazione dei valori di regolazione vedere la sezione “Determinazione del valore di regolazione di <Position/DTA>” a pagina 30.

- 3 Toccare [Level] (1) e per ciascun diffusore regolare il volume (2) di uscita.

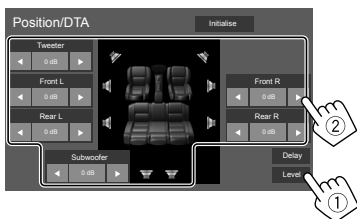

Per inizializzare le impostazioni: toccare [Initialise].

■ Regolare la posizione dell'immagine sonora—Funzione Front Focus

- 1 Toccare [Front Focus] (1) e selezionare la posizione d'ascolto (2) da definire come posizione anteriore e quindi toccare [Adjust] (3).

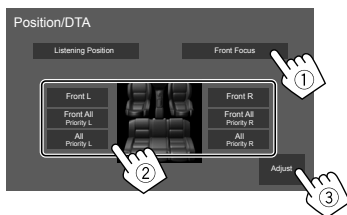

- Se gli occupanti del veicolo occupano solo i sedili anteriori (**Front All**) oppure tutti i sedili (anteriori e posteriori) (**All**), come posizione dell'immagine sonora selezionare “**Priority L**” (sinistra) o “**Priority R**” (destra).

- 2 Toccare [Delay] (1) e regolare l'immagine sonora (2) con precisione.

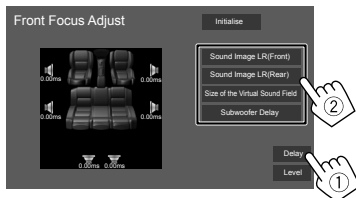

[Sound Image LR (Front)]

Regola l'immagine sonora da posizionare tra i sedili anteriori.

[Sound Image LR (Rear)]

Regola l'immagine sonora da posizionare tra i sedili posteriori.

[Size of the Virtual Sound Field]

Regola la dimensione del campo sonoro virtuale.

- Se l'immagine sonora devia dai sedili anteriori regolare [Sound Image LR (Front)] e [Sound Image LR (Rear)].

[Subwoofer Delay]

Regola il ritardo del subwoofer.

- 3 Toccare [Level] (1) e per ciascun diffusore regolare il volume di uscita (2).

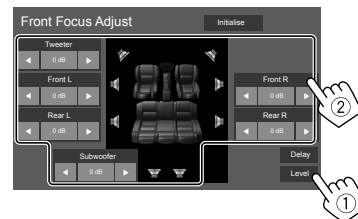

Per inizializzare le impostazioni: toccare [Initialise].

Determinazione del valore di regolazione di <Position/DTA>

Specificando la distanza di ogni diffusore dal centro della posizione d'ascolto, l'apparecchio calcola e imposta automaticamente il ritardo temporale.

- 1 Determinare innanzi tutto il centro della posizione d'ascolto come punto di riferimento.
- 2 Misurare la distanza di ogni diffusore da tale punto di riferimento.
- 3 Calcolare la differenza tra la distanza del diffusore più lontano e gli altri diffusori.
- 4 Impostare il valore DTA calcolato al passo 3 per ciascun diffusore.
- 5 Regolare il guadagno per ciascun diffusore.

Esempio: quando la posizione d'ascolto selezionata è [Front All]

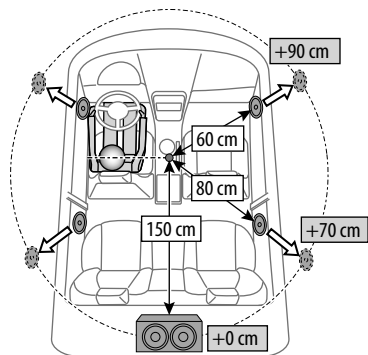

<Fader/Balance>

Regolarlo toccando [▲]/[▼]/[◀]/[▶] o trascinando .

<Fader>

Regola il bilanciamento dei diffusori anteriori e posteriori. Negli impianti a due diffusori si suggerisce d'impostare il fader al centro (0).

- Da **F15** a **R15** (Impostazione iniziale: 0)

<Balance>

Regola il bilanciamento dei diffusori di destra e di sinistra.

- Da **L15** a **R15** (Impostazione iniziale: 0)

Per annullare la regolazione: toccare [Center].

<Volume Offset>

Regola e memorizza il livello di auto-regolazione del volume per ciascuna sorgente. Il livello del volume aumenterà o diminuirà automaticamente al cambio della sorgente.

Se si aumenta dapprima il volume e quindi lo si riduce con la funzione Volume Offset, al passaggio a un'altra sorgente il suono potrebbe risultare eccessivamente alto.

- Da **-5** a **+5** (Impostazione iniziale: 0)

Per inizializzare le impostazioni: toccare [Initialise].

<Sound Effect>

Regola l'effetto audio.

<Bass Boost>

Seleziona il livello di potenziamento dei bassi.

- **OFF** (Impostazione iniziale)/1/2/3

<Loudness>

Regola il livello sonoro. (L'indicatore LOUD s'illumina quando si regola il livello sonoro.)

- **OFF** (Impostazione iniziale)/Low/High

<Volume Link EQ>

Mediante aumento della larghezza di banda riduce il rumore prodotto dal veicolo durante la guida.

- **OFF** (Impostazione iniziale)/ON

<Space Enhancement>*

Potenzia virtualmente lo spazio sonoro utilizzando il sistema DSP (processore del segnale digitale). Richiede la selezione del livello di potenziamento.

- **OFF** (Impostazione iniziale)/Small/Medium/Large

<Digital Track Expander>

Rende più realistico il suono ripristinando le componenti perse a causa della compressione audio.

- **OFF/ON** (Impostazione iniziale)

<Sound Response>

Rende virtualmente più realistico il suono utilizzando il sistema DSP (processore del segnale digitale). Richiede la selezione del livello sonoro.

- **OFF** (Impostazione iniziale)/1/2/3

<Sound Lift>

Sposta l'immagine sonora più in basso o più in alto. Richiede la selezione dell'altezza.

- **OFF** (Impostazione iniziale)/Low/Middle/High

* Non è possibile cambiare impostazione quando si seleziona la sorgente "Tuner".

Impostazioni

Impostazioni di visualizzazione

Visualizzare la schermata <Display>.

Toccare così la schermata iniziale:



Nella schermata <SETUP> toccare quindi [Display].

<Dimmer>

- **ON**: attiva lo smorzamento.
- **OFF**: disattiva lo smorzamento.
- **SYNC** (Impostazione iniziale): attenua l'illuminazione dello schermo e dei tasti all'accensione delle luci del veicolo.

<OSD Clock>

- **ON** (Impostazione iniziale): visualizza l'orologio durante la riproduzione della sorgente video.
- **OFF**: annulla la funzione.

<Background>

Permette di cambiare l'immagine di sfondo.

Per cambiare lo sfondo:

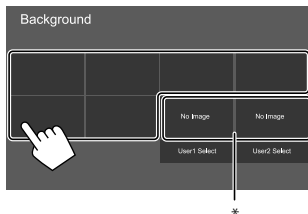

* Permette di caricare un'immagine salvata

■ Salvataggio dell'immagine di sfondo preferita

Come immagine di sfondo è possibile usarne una salvata nell'unità USB collegata all'apparecchio.

- Collegare all'apparecchio l'unità USB in cui l'immagine è salvata.
- Si deve usare un'immagine JPEG, PNG o BMP di risoluzione 800 x 480 pixel.

1 Toccare [User1 Select] o [User2 Select] per salvare l'immagine da usare nella schermata <Background>.

2 Selezionare la cartella e quindi il file dell'immagine di sfondo da salvarvi.

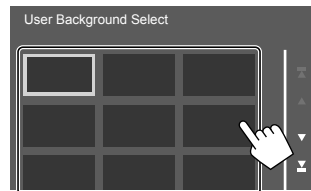

3 Se necessario, ruotare l'immagine (①) e confermare la selezione (②).

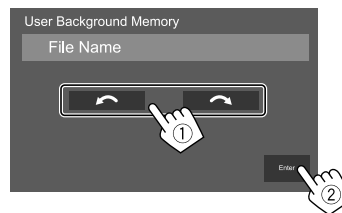

Appare un messaggio di conferma. Toccare [Enter] per salvare l'immagine. (L'immagine esistente viene così sostituita con quella nuova.)

<Viewing Angle>

Permette di selezionare l'angolo di visione del display per renderlo maggiormente visibile al conducente.

- **0** (Impostazione iniziale)/-1/-2/-3

Impostazioni

Impostazioni d'interfaccia con l'utilizzatore

Visualizzare la schermata <User Interface>.

Toccare così la schermata iniziale:



Nella schermata <SETUP> toccare quindi [User Interface].

<Beep>*1

- **ON** (Impostazione iniziale): attiva il tono udibile quando si toccano i tasti.
- **OFF**: disattiva il tono udibile quando si toccano i tasti.

<Language Select>

Seleziona la lingua da usare per le visualizzazioni sullo schermo. Per maggiori informazioni vedere la sezione "Impostazioni iniziali" a pagina 4.

<Touch Panel Adjust>

Permette di regolare la posizione di tocco dei tasti sullo schermo.

Seguendo le istruzioni fornite, toccare a lungo il centro dei simboli visualizzati rispettivamente nell'angolo inferiore sinistro (①) e nell'angolo superiore destro (②).

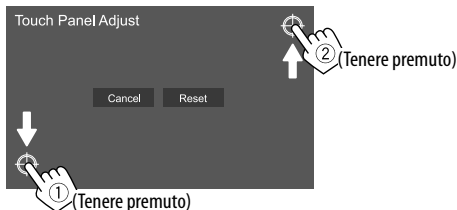

- Per resettare la posizione di tocco toccare [Reset].
- Per annullare l'operazione in corso toccare [Cancel].

<Clock>

Per selezionare il metodo di regolazione della data e dell'ora. Per maggiori informazioni vedere la sezione "Regolazione della data e dell'ora" a pagina 5.

<Time Zone>*2

Per selezionare il fuso orario della propria zona. Per maggiori informazioni vedere la sezione "Regolazione della data e dell'ora" a pagina 5.

<Clock Adjust>*2

Per regolare la data e l'ora manualmente. Per maggiori informazioni vedere la sezione "Regolazione della data e dell'ora" a pagina 5.

*1 Disponibile soltanto quando <X'Over Network> è impostato su [2way]. (Pagina 27)

*2 Disponibile quando [Clock] è impostato su [Manual].

<DISP Key>

Per selezionare la schermata da visualizzare quando nel menu a comparsa dei tasti di scelta rapida si tocca [DISP].

- **Apps**: visualizza la schermata delle applicazioni dello smartphone collegato.
- **OFF** (Impostazione iniziale): visualizza la schermata di controllo della sorgente attualmente selezionata.

Impostazioni della videocamera

Visualizzare la schermata <Camera>.

Toccare così la schermata iniziale:



Nella schermata <SETUP> toccare quindi [Camera].

<R-CAM Interruption>

- **ON** (Impostazione iniziale): visualizza le immagini trasmesse dalla videocamera di visione posteriore quando s'innesta la retromarcia (R).
- **OFF**: da selezionare quando non è collegata la videocamera di visione posteriore.

<R-CAM for Car interface>

- **ON**: da selezionare quando si collega un'unità di un sistema esterno. (non appaiono né i tasti né i titoli).
- **OFF** (Impostazione iniziale): da selezionare quando si collega una telecamera di visione posteriore.

Impostazioni

<Parking Guidelines>

- **ON** (Impostazione iniziale): visualizza gli ausili visivi alla manovra di parcheggio.
- **OFF**: nasconde gli ausili visivi.

<Guidelines Setup>

Gli ausili visivi alla manovra di parcheggio sono regolabili sulla base delle dimensioni del veicolo, dello spazio di parcheggio e di altri fattori ancora.

Durante la regolazione si raccomanda d'innestare il freno a mano per evitare che il veicolo si muova.

Toccare uno dei simboli  (1) e regolare la posizione del simbolo  (2) selezionato.

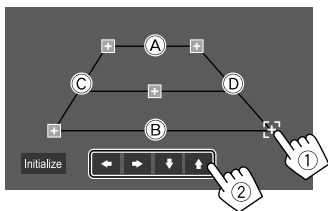

Accertarsi che (A) e (B) siano paralleli e orizzontali e che (C) e (D) siano di pari lunghezza.

- Per riportare tutti i simboli nelle rispettive posizioni predefinite toccare [**Initialize**]. Appare un messaggio di conferma. Toccare [**Yes**].

Impostazioni speciali di sistema

Visualizzare la schermata <Special>.

Toccare così la schermata iniziale:



Nella schermata <SETUP> toccare quindi [**Special**].

<DEMO>

- **ON** (Impostazione iniziale): attiva la funzione dimostrativa.
- **OFF**: disattiva la funzione dimostrativa.

<SETUP Memory>

- **Lock**: blocca le impostazioni effettuate in <Audio SETUP Memory>, <Audio SETUP Recall> e <Audio SETUP Clear>.
 - Quando si seleziona [**Lock**] non è tuttavia possibile regolare le impostazioni effettuate in <Speaker/X'over>.
- **Unlock**: sblocca le impostazioni.

<Audio SETUP Memory>*

Salva le seguenti impostazioni audio attualmente in uso:

- Fader/Balance
- Speaker/X'over
- Equalizer (pre-impostazioni da [User1] a [User4] e regolazione del subwoofer)
- Position/DTA
- Sound Effect

Appare un messaggio di conferma. Toccare [**Yes**].

<Audio SETUP Recall>*

Richiama le impostazioni salvate con la funzione <Audio SETUP Memory>. Appare un messaggio di conferma. Toccare [**Yes**].

<Audio SETUP Clear>*

Annulla le impostazioni effettuate nella schermata <Audio>. Appare un messaggio di conferma. Toccare [**Yes**].

<Software Information>

Mostra le informazioni sul software (numero di serie, versione delle applicazioni, versione del sistema ecc.). Da qui è inoltre possibile aggiornarlo.

<Open Source Licenses>

Mostra le licenze Open Source.

<Initialise>

Inizializza (reseta) tutte le impostazioni effettuate nell'apparecchio. Appare un messaggio di conferma. Toccare [**Yes**].

- Non vengono tuttavia inizializzate le impostazioni relative ad <Audio SETUP Memory>.

* Disponibile soltanto quando <SETUP Memory> è impostato su [Unlock].

Impostazioni

Impostazioni Bluetooth

Visualizzare la schermata <Bluetooth>.

Toccare così la schermata iniziale:



Nella schermata <SETUP> toccare quindi **[Bluetooth]**.

<Bluetooth>

- **ON** (Impostazione iniziale): attiva la funzione Bluetooth dell'apparecchio.
- **OFF**: disattiva la funzione Bluetooth dell'apparecchio.

<Select Device>

Connette o disconnette i dispositivi accoppiati. (Pagina 21)

<Device Name>

Mostra o modifica il nome dell'apparecchio da visualizzare sui dispositivi Bluetooth. (Pagina 22)

<PIN Code>

Permette di cambiare il codice PIN dell'apparecchio. (Pagina 22)

<Device Address>

Visualizza l'indirizzo dell'apparecchio.

<TEL SETUP>

Permette di configurare l'apparecchio per l'uso dei cellulari Bluetooth. (Pagina 26)

Impostazioni di sicurezza

Visualizzare la schermata <Security>.

Toccare così la schermata iniziale:



Nella schermata <SETUP> toccare quindi **[Security]**.

<Security Code Set>

Registra il codice di sicurezza dell'apparecchio. (Pagina 4)

<Security Code Cancellation>

Annulla il codice di sicurezza. (Pagina 4)

<Security Code Change>

Permette di modificare il codice di sicurezza. (Pagina 4)

Telecomando

L'apparecchio può essere controllato a distanza con il telecomando opzionale RM-RK258.

- Per istruzioni sull'uso si prega di vedere anche il manuale con esso fornito.

Preparazione

■ Rimuovere la pellicola di protezione della batteria

Per attivare la batteria estrarre dal telecomando la pellicola protettiva.

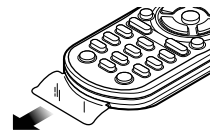

■ Sostituzione della batteria

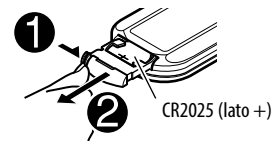

- Usare una comune batteria CR2025 disponibile in commercio.
- Inserire la batteria con le polarità + e - correttamente orientate.
 - Se l'efficacia del telecomando si riduce si suggerisce di sostituire la batteria.

⚠ AVVERTENZE

- **Fare attenzione a non ingerire la batteria, pena il pericolo di ustione chimica**

Il telecomando in dotazione con questo prodotto contiene una batteria a bottone.

Se la batteria a bottone viene ingerita, può causare gravi ustioni interne in appena 2 ore e può portare alla morte.

Tenere le batterie nuove e usate lontano dalla portata dei bambini.

Se il vano batteria non si chiude in modo sicuro, smettere di usare il prodotto e tenerlo lontano dalla portata dei bambini.

Se si ritiene che le batterie possano essere state ingerite o collocate all'interno di qualsiasi parte del corpo, consultare immediatamente un medico.

⚠ ATTENZIONE

- Non lasciare le batterie vicino a fiamme libere o direttamente esposte al sole. In caso contrario potrebbero incendiarsi, esplodere o comunque sviluppare molto calore.
- Non collocare il telecomando in un punto del veicolo soggetto a forte calore, ad esempio sul cruscotto.
- Se si usa una batteria al litio del tipo non specificato può esplodere. Per la sostituzione si devono usare esclusivamente batterie identiche o analoghe.

Operazioni fondamentali d'uso

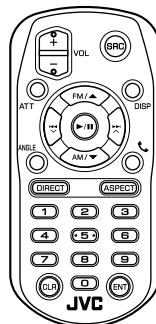

RM-RK258



ATT	Attenua o ripristina il suono.
DISP	Visualizza la schermata di controllo della sorgente attualmente selezionata.
FM/▲/AM/▼	<ul style="list-style-type: none">• Seleziona la banda.• Seleziona i titoli, le opzioni o le cartelle.
	<ul style="list-style-type: none">• Sintonizzatore:<ul style="list-style-type: none">– Ricerca automaticamente le stazioni. (Premere)*– Ricerca manualmente le stazioni. (Tenere premuto)*• Seleziona una traccia. (Premere)

VOL +/VOL -	Regolano il livello del volume.
SRC	Seleziona la sorgente.
▶/ 	Avvia/mette in pausa la riproduzione. Seleziona la modalità di ricerca tra AUTO1, AUTO2 e MANUAL.
	Risponde alle chiamate in arrivo.
0 - 9	Inseriscono i numeri.
ANGLE	Non usato in questo apparecchio.
ASPECT	Cambia il rapporto d'aspetto. <ul style="list-style-type: none">• La verifica del rapporto d'aspetto attuale è eseguibile dal pannello a sfioramento. (Pagina 10)
ENT	Conferma la scelta fatta.
DIRECT	Accede al modo di ricerca diretto.
CLR	Cancella un inserimento errato.

* Il metodo di ricerca differisce secondo la modalità di ricerca selezionata.

Ricerca diretta di una stazione radio

Durante l'ascolto della radio, agendo direttamente sui tasti numerici è possibile cercare una stazione.

- 1 Premere DIRECT per accedere alla modalità di ricerca.**
- 2 Con i tasti numerici selezionare la frequenza della stazione.**
 - Per cancellare un inserimento eseguito erroneamente premere **CLR**.
- 3 Premere   per confermare.**

Per annullare il modo di ricerca: premere **DIRECT**.

Applicazione JVC Remote

JVC Remote è l'applicazione che permette di connettere e controllare il ricevitore JVC del veicolo attraverso la connessione Bluetooth® allo stesso modo di un telecomando wireless.

L'apparecchio può essere altresì controllato da uno smartphone usando l'applicazione JVC Remote. Essa può visualizzare sullo smartphone le informazioni relative alla sorgente in uso e per mezzo dell'apposita interfaccia grafica effettuare le impostazioni audio.

Permette inoltre di usare lo smartphone come lettore musicale indipendente quando è sconnesso dall'apparecchio.

- Per maggiori informazioni in merito si prega di visitare il sito <www.jvc.net/car/app/jvc_remote/>.

Installazione e connessione

⚠ AVVERTENZE

- NON collegare il cavo rosso del circuito di accensione né quello giallo della batteria al telaio del veicolo, cioè a massa, pena il rischio di corto circuito ed eventualmente d'incendio.
- NON bypassare il fusibile durante il collegamento del cavo rosso del circuito di accensione e di quello giallo della batteria. L'alimentazione elettrica deve infatti sempre fluire attraverso il fusibile stesso.
- Tali cavi rosso e giallo devono essere collegati alla sorgente di alimentazione attraverso la scatola dei fusibili.

⚠ ATTENZIONE

- Installare l'apparecchio nella console del veicolo.
- Non toccarne le parti metalliche durante o subito dopo l'uso. Infatti si scaldano molto, soprattutto il dissipatore di calore.

Prima dell'installazione

■ Precauzioni durante l'installazione e i collegamenti

- L'installazione e il collegamento elettrico dell'apparecchio richiedono perizia ed esperienza. Per ragioni di sicurezza si raccomanda pertanto di affidarli a un installatore qualificato.
- Installare l'apparecchio con un'inclinazione non superiore a 30 gradi.
- L'apparecchio deve essere collegato a massa sul negativo da 12 VCC.
- Non installare l'apparecchio in un punto esposto direttamente al sole oppure molto caldo o umido. Evitare altresì i punti molto polverosi o potenzialmente colpiti da spruzzi d'acqua.
- Per l'installazione usare esclusivamente le viti fornite in dotazione all'apparecchio. L'uso di viti diverse potrebbe infatti causarne il danneggiamento.
- Dopo avere installato l'apparecchio verificare che ogni dispositivo del veicolo, in particolare le luci dei freni, le luci di direzione e i tergicristallo, funzionino correttamente.
- Durante l'installazione dell'apparecchio fare attenzione a non premere con un oggetto duro la superficie del pannello. In caso contrario si potrebbe graffiare o danneggiare sino a non funzionare correttamente.
- Se all'apparecchio non giunge alimentazione (appare il messaggio "Miswiring DC Offset Error" o "Warning DC Offset Error") può significare che vi è un corto circuito nei cavi dei diffusori, oppure toccano il telaio metallico del veicolo con conseguente attivazione della funzione di protezione. In tal caso occorre controllarne attentamente il collegamento.
- Allontanare tutti i cavi dalle parti metalliche che dissipano calore.

- Se il blocco della chiave di accensione del veicolo non è provvisto della posizione ACC (accessori), i cavi di accensione devono essere collegati a una sorgente elettrica erogabile e interrompibile con la chiave stessa. Se li si collega a una sorgente elettrica a tensione costante, ad esempio la batteria del veicolo, se ne causa la scarica.
- Se il fusibile si brucia occorre innanzi tutto verificare che non vi siano cavi che, toccandosi, diano luogo a un corto circuito; lo si deve quindi sostituire con uno d'identiche caratteristiche elettriche.
- Le estremità dei cavi non collegati devono essere protette con del nastro adesivo per applicazioni elettriche o comunque di materiale isolante. Per impedire la formazione di cortocircuiti non si devono rimuovere i cappucci dei cavi e/o delle prese o dei connettori non collegati, né si devono lasciare esposti i conduttori.
- Sempre per impedire i cortocircuiti si raccomanda di fissare in posizione tutti i cavi con apposite fascette e avvolgere con del nastro adesivo quelli che possono andare a contatto con le parti metalliche del veicolo.
- I cavi dei diffusori devono essere collegati correttamente alle prese corrispondenti. In caso di contatto dei cavi a polarità \ominus con il telaio metallico del veicolo, o comunque del loro collegamento a massa, si può causare il danneggiamento o il malfunzionamento dell'apparecchio.
- Se s'intende configurare il sistema con solo due diffusori, entrambi i cavi devono essere collegati alle prese d'uscita anteriori oppure a quelle posteriori, ma non in parte alle une e in parte alle altre. Se, ad esempio, si collega il connettore \oplus del diffusore sinistro alla presa d'uscita anteriore, il connettore \ominus non deve essere collegato alla presa d'uscita posteriore.

■ Elenco delle parti fornite per l'installazione

Note: l'elenco non comprende tutte le parti fornite con l'apparecchio.

- 1 Gruppo di cavi preassemblati (x 1)
- 2 Cavo di prolunga del freno a mano, 2 m (x 1)
- 3 Microfono, 3 m (x 1)
- 4 Telaio d'installazione (x 1)
- 5 Cornice di finitura (x 1)
- 6 Chiavette di estrazione (x 2)

■ Procedura d'installazione

- 1 **Rimuovere la chiave di accensione e scollegare il contatto \ominus della batteria.**
- 2 **Collegare correttamente l'ingresso e l'uscita di ciascuna unità o periferica.**
- 3 **Collegare i diffusori con il gruppo di cavi preassemblati.**
- 4 **Collegare la presa B del gruppo di cavi preassemblati alla presa dei diffusori del veicolo.**
- 5 **Collegare la presa A del gruppo di cavi preassemblati alla presa di alimentazione esterna del veicolo.**
- 6 **Collegare tutti i cavi all'apparecchio.**
- 7 **Installare l'apparecchio nel veicolo.**
Al termine dell'installazione accertarsi che l'apparecchio sia saldamente fissato in posizione. Qualora non lo sia potrebbe non funzionare correttamente e, ad esempio, causare indesiderati salti di riproduzione.
- 8 **Ricollegare il cavo \ominus della batteria.**
- 9 **Configurare <Initial Settings>.**
(Pagina 4)

Installazione dell'apparecchio

■ Procedura d'installazione

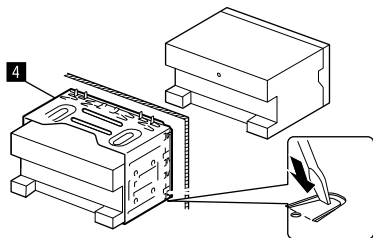

Con un cacciavite o un utensile analogo piegare le linguette del telaio d'installazione per bloccarlo in posizione.

■ Installazione della cornice di finitura

Rimuovere il separatore della cornice di finitura (5) e applicarla sull'unità (5).

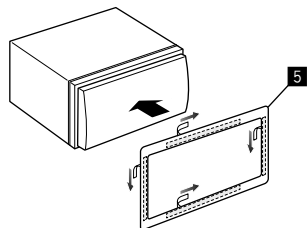

Rimozione dell'apparecchio

1 Rimuovere la cornice di finitura (5).

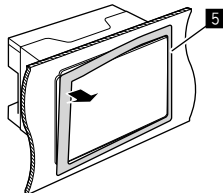

2 Rimuovere l'unità inserendo le due chiavette di estrazione (6) e tirandole nel modo illustrato.

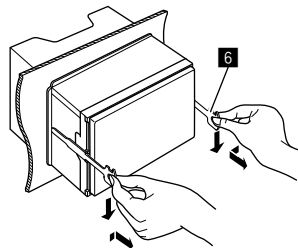

Fare attenzione a non ferirsi con le estremità di presa delle chiavette di estrazione.

Collegamento di componenti esterni

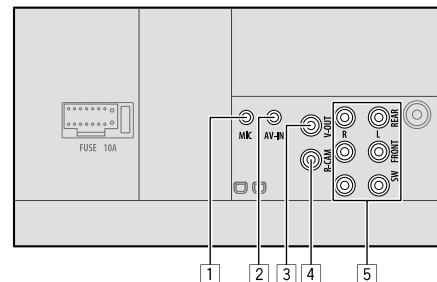

1 Ingresso per microfono (MIC) (Pagina 39)

2 Ingresso audio-video (AV-IN)

Collegare il seguente tipo di spinotto da quattro contatti:

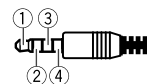

1 Audio sinistra

2 Audio destra

3 Massa

4 Video composito

3 Uscita video (V-OUT)

4 Dalla telecamera di visione posteriore (R-CAM)

5 Prese di uscita*

- Uscita di sinistra (bianco)

- Uscita di destra (rosso)

REAR: uscite pre-amplificate dei diffusori posteriori

FRONT: uscite pre-amplificate dei diffusori anteriori

SW: uscite pre-amplificate del subwoofer

Per il crossover a tre vie:

REAR: uscite pre-amplificate dei diffusori posteriori

FRONT: uscite pre-amplificate dei medi

SW: uscite pre-amplificate del subwoofer

* In caso di collegamento di un amplificatore esterno se ne deve collegare il filo di terra alla carrozzeria del veicolo; in caso contrario l'apparecchio si potrebbe danneggiare.

Installazione e connessione

Collegamento dei cavi

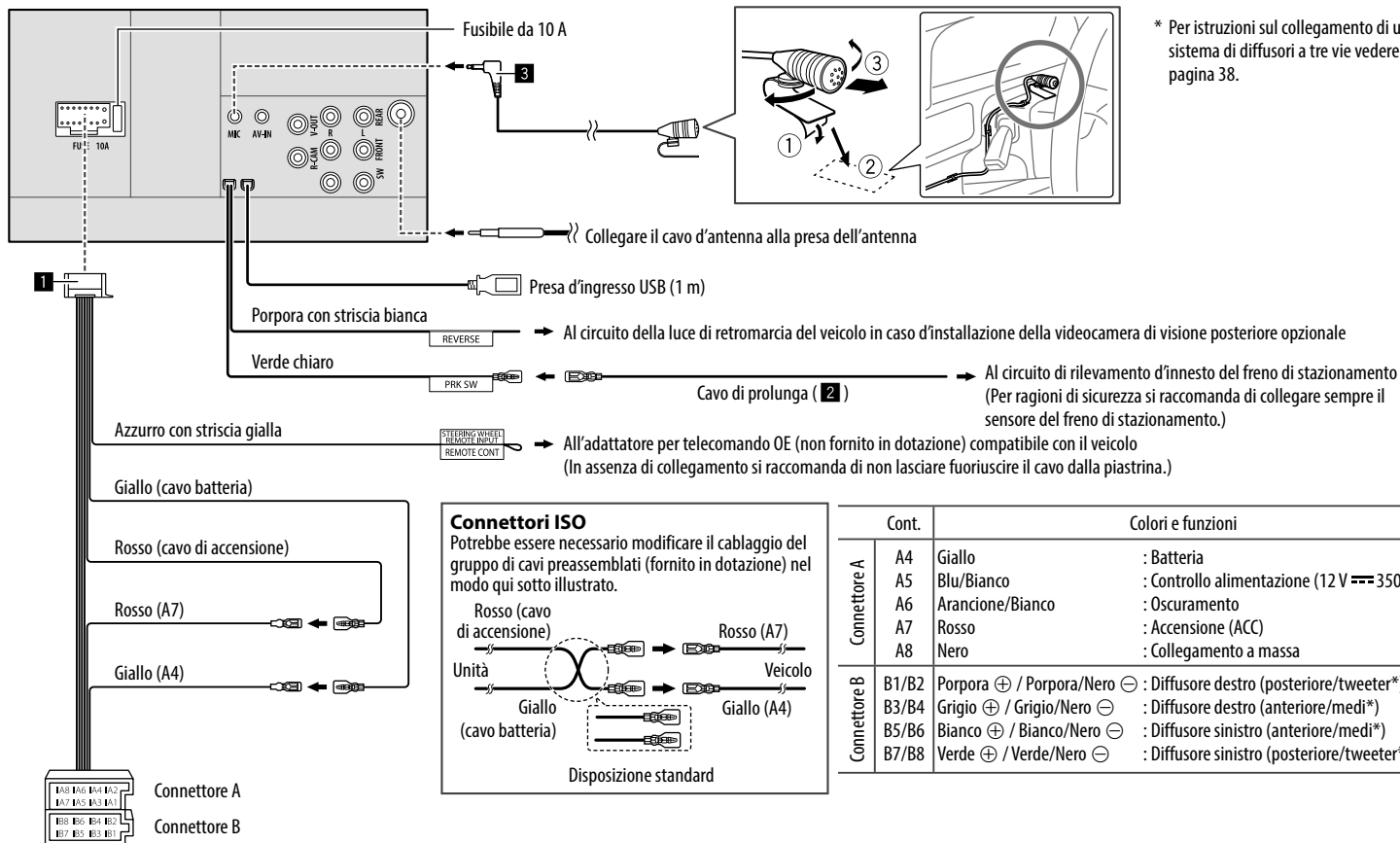

* Per istruzioni sul collegamento di un sistema di diffusori a tre vie vedere pagina 38.

Riferimenti

Manutenzione

Pulizia dell'unità

- Non si devono usare solventi (ad esempio diluenti, benzina, ecc.) né detergenti o insetticidi. In caso contrario il monitor si danneggerebbe.
- Strofinare delicatamente il pannello con un panno morbido e asciutto.

Ulteriori informazioni

Note sui file riproducibili

File audio

- L'apparecchio può riprodurre i file caratterizzati dai seguenti codec ed estensioni:
 - Unità USB di memoria di massa: MP3 (.mp3), WMA (.wma), WAV (.wav), AAC (.m4a), FLAC (.flac)
- L'apparecchio può riprodurre i file che soddisfano le seguenti condizioni:
 - Velocità in bit:
Unità USB:
MP3/WMA/AAC: 8 kbps – 320 kbps
 - Frequenza di campionamento:
Unità USB:
MP3/WMA/AAC: 16 kHz – 48 kHz
WAV/FLAC: 16 kHz – 96 kHz
 - I file registrati in modalità VBR (velocità di conversione variabile) mostrano una discrepanza nell'indicazione della durata.

- L'apparecchio può visualizzare:
 - Tag:
MP3: ID3 (versioni 1.0, 1.1, 2.2, 2.3 e 2.4)
WMA
WAV
AAC
FLAC
 - Grafica associata ai file:
Formato dell'immagine: risoluzione da 32 × 32 a 1 232 × 672
Dimensione del file: massimo 500 KB
Tipo di file: JPEG/PNG/BMP
- Questa unità non è in grado di riprodurre i seguenti tipi di file:
 - File MP3 codificati nel formato MP3i o MP3 PRO.
 - File MP3 codificati nel formato Layer 1/2.
 - File WMA codificati nei formati senza perdita di informazioni, professionali e vocali.
 - File WMA non basati sul formato Windows Media® Audio.
 - File WMA e AAC provvisti della protezione da copia DRM.
 - File AAC con protezione da copia FairPlay (eccetto quando salvati nell'iPod o nell'iPhone).
 - File contenenti dati in formato AIFF, ATRAC3, ecc.

File video

- L'apparecchio può riprodurre i file caratterizzati dai seguenti codec ed estensioni:
 - Unità USB di memoria di massa: MPEG1/MPEG2 (.mpg, .mpeg), MPEG4 (.mp4, .m4v), H.264 (.mp4, .m4v, .avi, .flv, .f4v), WMV (.wmv)*, MKV (.mkv)
- * **Risoluzione massima: 640 × 480**
- Stream:
 - Audio: MP3 o Dolby Audio
 - MPEG1/MPEG2:
Audio: MPEG1 Audio Layer-2 o Dolby Audio
Video: MPEG di sistema o programma

- Altre specifiche di riproduzione:
 - MPEG1/MPEG2: formato del file: MP@ML (Main Profile at Main Level)/SP@ML (Simple Profile at Main Level)/MP@LL (Main Profile at Low Level)
 - Formato di uscita video: NTSC (impostazione iniziale)
- Questo apparecchio riproduce file di grandezza inferiore a 4 GB.

Note sulla riproduzione USB

Importante

Assicurarsi di eseguire il backup di tutti i dati importanti per evitarne la perdita. Il produttore non accetta alcuna responsabilità per l'eventuale perdita di dati salvati nell'apparecchio durante il suo utilizzo.

File riproducibili da un'unità USB

- L'apparecchio può riprodurre i seguenti tipi di file contenuti in un'unità USB di archiviazione di massa:
 - MPEG1/MPEG2/MPEG4/H.264/WMV/MKV/MP3/WMA/WAV/AAC (.m4a)/FLAC
- Questo apparecchio riconosce:
 - Sino a 5 000 file
 - Sino a 250 cartelle per file video e 9 999 file per cartella
 - Sino a 250 cartelle per file fotografici e 9 999 file per cartella
 - Sino a 9 999 cartelle per file audio e 1 000 file per cartella
- Numero massimo di caratteri (da 1 byte):
 - Nome cartella: 50 caratteri
 - Nome file: 50 caratteri

Note sull'uso delle unità USB

- Non usare l'unità USB se ciò può far distrarre dalla guida.
- Per i collegamenti USB usare un cavo USB 2.0.
- Gli shock elettrostatici che si verificano al collegamento delle unità USB possono comprometterne la normale riproduzione. In tal caso si suggerisce di scollegare l'unità USB e di resettare sia questa che l'apparecchio stesso.
- Non scollegare e ricollegare ripetutamente l'unità USB mentre sullo schermo appare il messaggio "Reading".
- Il funzionamento e l'alimentazione di alcuni dispositivi USB potrebbero presentare anomalie.
- Non lasciare le unità USB all'interno del veicolo; in particolare non lasciarle esposte alla luce solare diretta o all'alta temperatura per evitare che si deformino o danneggino.

Dispositivi USB non riproducibili

- Questa unità potrebbe non essere in grado di riprodurre adeguatamente i file contenuti in un dispositivo USB se si utilizza un cavo di prolunga USB.
- Non è possibile utilizzare con l'unità dispositivi USB con funzioni speciali quali funzioni di sicurezza dei dati.
- Non utilizzare dispositivi USB con 2 o più partizioni.
- A seconda del formato dei dispositivi USB e delle porte di collegamento, alcuni dispositivi USB potrebbero non essere collegati correttamente o il collegamento potrebbe essere allentato.
- L'apparecchio potrebbe non riconoscere la scheda inserita in un lettore di schede USB.

■ Note sull'iPod o sull'iPhone

Importante

Assicurarsi di eseguire il backup di tutti i dati importanti per evitarne la perdita. Il produttore non accetta alcuna responsabilità per l'eventuale perdita di dati salvati nell'apparecchio durante il suo utilizzo.

iPod e iPhone utilizzabili

- Made for
 - iPod nano (7th Generation)*
 - iPod touch (6th Generation)
 - iPod touch (5th Generation)
 - iPhone 7 Plus
 - iPhone 7
 - iPhone SE
 - iPhone 6S Plus
 - iPhone 6S
 - iPhone 6 Plus
 - iPhone 6
 - iPhone 5S
 - iPhone 5C
 - iPhone 5

* Soltanto con connessione USB.

Note sull'uso dell'iPod e dell'iPhone

- Quando si collega l'iPod o l'iPhone alcune operazioni potrebbero non essere eseguite correttamente o nel modo atteso. In questo caso si suggerisce di visitare il sito Web di JVC ai seguenti indirizzi: <<http://www.jvc.net/cs/car/>>
- Quando l'unità è accesa l'iPod o l'iPhone si ricarica attraverso di essa.
- Le informazioni di testo possono non essere visualizzate correttamente.
- Con alcuni modelli di iPod e di iPhone l'uso potrebbe apparire anomalo o instabile. In tal caso si suggerisce di scollegarlo e ricollegarlo. Se tuttavia le prestazioni ancora non migliorano o appaiono rallentate si raccomanda di resettarlo.

Risoluzione dei problemi

Non sempre ciò che appare essere un problema in realtà lo è. Prima di rivolgersi ad un centro di assistenza si suggerisce pertanto di dar seguito ai controlli indicati nella seguente tabella:

- Per le operazioni con i componenti esterni, fare inoltre riferimento alle istruzioni fornite con gli adattatori utilizzati per i collegamenti (oltre alle istruzioni fornite con i componenti esterni).

Generali

Dai diffusori non proviene alcun suono.

- Regolare il volume al livello ottimale.
- Controllare i cavi e i collegamenti.

Sullo schermo non appaiono immagini.

- Se è spento occorre accenderlo. (Pagina 3)

Il telecomando (da acquistare a parte) non funziona.

- Sostituire la batteria.

Appare “No Signal”/“No Video Signal”.

- Avviare la riproduzione del componente esterno collegato al terminale d'ingresso AV-IN.
- Controllare i cavi e i collegamenti.
- L'ingresso del segnale è troppo debole.

Appare “Miswiring DC Offset Error”/“Warning DC Offset Error”.

- Un cavo dei diffusori è in corto circuito, oppure tocca la carrozzeria della vettura. Disporre o isolare il cavo in modo adeguato e resettare quindi l'apparecchio.

Appare “Parking off”.

- Quando non è innestato il freno a mano l'apparecchio non permette la riproduzione di alcuna immagine.

USB

Il messaggio “Reading” non scompare dallo schermo.

- Spegnerne e riaccendere l'unità.

Durante la riproduzione di una traccia il suono viene talvolta interrotto.

- Le tracce non sono state copiate in modo corretto nel dispositivo USB. Copiare nuovamente le tracce e riprovare.

La riproduzione delle tracce non avviene nel modo atteso.

- L'ordine di riproduzione può variare rispetto a quello usato da altri lettori.

Quando si connette un dispositivo USB durante l'ascolto di un'altra sorgente, l'apparecchio non seleziona il modo “USB” oppure visualizza il messaggio “USB Device Error”.

- La porta USB sta assorbendo più corrente di quella massima prevista dalle specifiche.
- Spegnerne l'apparecchio e scollegare il dispositivo USB. Quindi riaccenderlo e ricollegare il dispositivo.
- Se il problema persiste riaccendere l'apparecchio (o resettarlo) e collegare un dispositivo USB diverso.

iPod/iPhone

Dai diffusori non proviene alcun suono.

- Scollegare e ricollegare l'iPod/iPhone.
- Selezionare un'altra sorgente e quindi nuovamente l'iPod”.

L'iPod o l'iPhone non si accende o comunque non funziona.

- Controllare la connessione.
- Aggiornamento della versione del firmware.
- Ricaricare la batteria.
- Reinizializzare l'iPod o l'iPhone.

Il suono è distorto.

- Disattivare l'equalizzatore dell'unità o dell'iPod/iPhone.

Si genera molto rumore.

- Disattivare (deselezionare) la funzione “VoiceOver” dell'iPod/iPhone. Per maggiori informazioni in merito si prega di visitare il sito <<http://www.apple.com>>.

Nessuna operazione può essere eseguita durante la riproduzione di una traccia a cui è associata un'illustrazione.

- Eseguire l'operazione dopo che l'illustrazione è stata caricata.

Appare “Authorization Error”.

- Accertarsi che l'iPod o l'iPhone collegato sia compatibile con questa unità. (Pagina 41)

Risoluzione dei problemi

WebLink™

WebLink™ non si attiva.

- Verificare che nello smartphone connesso sia installata la versione più recente dell'applicazione WebLink™.
- Controllare la connessione.
- Ricaricare la batteria.
- Resettare lo smartphone
- Riconnettere lo smartphone

Radio

La predefinita SSM automatica non opera.

- Memorizzare le stazioni manualmente. (Pagina 15)

Durante l'ascolto della radio si ode del rumore elettrostatico.

- Collegare l'antenna saldamente.

AV-IN

Sullo schermo non compaiono immagini.

- Accendere il componente video se spento.
- Collegare correttamente il componente video.

Spotify

Appare "Check App".

- Spotify non si attiva sul dispositivo connesso.
- Spotify non è installato nel dispositivo connesso.
- Riconnettere lo smartphone
- Riavviare Spotify.

Appare "Please login or sign up."

- Non è stato effettuato l'accesso a Spotify.

Appare "Please check internet connection."

- Controllare la connessione internet.

Appare "Unable to start Spotify."

- Riavviare Spotify.
- Non è possibile avviare Spotify nella condizione attuale.

Appare "Please update the Spotify app on the phone."

- La versione di Spotify installata nel dispositivo connesso non è la più recente. Occorre aggiornarla all'ultima versione.

Bluetooth

La qualità della conversazione telefonica è insoddisfacente.

- Si suggerisce di ridurre la distanza tra l'unità e il telefono cellulare Bluetooth.
- Spostare il veicolo in un luogo dove si dispone di una ricezione migliore.

Il suono è interrotto o una traccia viene saltata durante la riproduzione di un lettore audio Bluetooth.

- Ridurre la distanza fra l'unità e il riproduttore audio Bluetooth. Scollegare il dispositivo collegato al telefono Bluetooth.
- Spegner e riaccendere l'unità. (Se il suono non è stato ancora ripristinato), collegare nuovamente il riproduttore.

Non è possibile controllare il riproduttore audio collegato.

- Verificare che il riproduttore audio collegato sia compatibile con il profilo AVRCP (controllo remoto video e audio).

La periferica Bluetooth non rileva l'unità.

- Effettuare nuovamente una ricerca dal dispositivo Bluetooth.

L'apparecchio non ottiene l'accoppiamento con la periferica Bluetooth.

- Dispositivi compatibili con la specifica Bluetooth 2.1: devono essere registrate usando il codice PIN. (Pagina 20)
- Dispositivi compatibili con la specifica Bluetooth 2.0: sia per l'unità stessa che per la periferica d'interesse è necessario inserire lo stesso codice PIN. Se nel manuale della periferica non viene specificato il codice PIN si suggerisce di provare con "0000" o "1234".
- Spegner e riaccendere il dispositivo Bluetooth.

Si odono echi o rumori.

- Regolare la posizione del microfono.
- Regolare il volume dell'eco o quello di riduzione del volume. (Pagina 22)

L'unità non risponde quando si tenta di copiare la rubrica nell'unità.

- È possibile che si sia tentato di copiare le stesse voci (come sono state memorizzate) nell'unità.

Appare "Connection Error".

- Il dispositivo è registrato, ma il collegamento è fallito. Ricollegare il dispositivo registrato. (Pagina 21)

Risoluzione dei problemi

Appare "Please Wait..."

→ L'unità si sta preparando all'uso della funzione Bluetooth. Se il messaggio non scompare si suggerisce di spegnere e riaccendere l'unità e di riconnettere quindi la periferica (oppure di resettare l'unità stessa).

Appare "No Voice Device".

→ Il cellulare collegato non dispone del sistema di riconoscimento vocale.

Appare "No Data".

→ Il telefono Bluetooth connesso non contiene alcuna rubrica telefonica.

Appare "Initialise Error".

→ L'apparecchio non è riuscito a inizializzare il modulo Bluetooth. Eseguire nuovamente l'operazione.

Appare "Dial Error".

→ La composizione del numero non è riuscita. Eseguire nuovamente l'operazione.

Appare "Hung Up Error".

→ La chiamata non è ancora terminata. Dopo avere parcheggiato terminarla dal cellulare.

Appare "Pick Up Error".

→ L'apparecchio non è riuscito a ricevere la chiamata.

Specifiche

Monitor

Formato dell'immagine (L x A)	6,75" (diagonale) ampio 151,8 mm × 79,7 mm
Tipo di display	Pannello LCD TN trasparente
Tipo di eccitazione	TFT a matrice attiva
Numero di pixel	1 152 000 (800 (h) × 480 (v) × RGB)
Pixel effettivi	99,99%
Disposizione dei pixel	RGB a righe
Retroilluminazione	LED

Interfaccia USB

Standard USB	USB 2.0 High Speed
File System	FAT 16/FAT 32/NTFS
Corrente di alimentazione massima	CC 5 V  1,5 A × 1
Convertitore D/A	24 bit
Decodificatore audio	MP3/WMA/AAC (.m4a)/WAV/FLAC
Decodificatore video	MPEG1, MPEG2, MPEG4, H.264, WMV e MKV
Risposta in frequenza	Campionamento a 96 kHz: Da 20 a 20 000 Hz Campionamento a 48 kHz: Da 20 a 20 000 Hz Campionamento a 44,1 kHz: Da 20 a 20 000 Hz

Distorsione armonica totale	0,02% (1 kHz)
Rapporto segnale-rumore	104 dB
Gamma dinamica	90 dB

Sezione Bluetooth

Tecnologia	Bluetooth 3.0
Frequenza	Da 2,402 GHz a 2,480 GHz
Potenza di uscita	+4 dBm (massima), 0 dBm (media), categoria 2
Portata massima di comunicazione	circa 10 m senza ostacoli frapposti
Codec audio	SBC/AAC
Supporto multi-profilo	Sì
Profili	HFP (Hands-Free Profile, profilo viva voce) 1.6 A2DP (Advanced Audio Distribution Profile, profilo distribuzione audio avanzata) 1.3 AVRCP (Audio/Video Remote Control Profile, profilo di connessione remota audio/video) 1.5 GAP (Generic Access Profile, profilo generico d'accesso) PBAP (PhoneBook Access Profile, profilo di accesso alla rubrica telefonica del telefono cellulare) 1.2 SPP (Serial Port Profile, profilo porta seriale) 1.2

Specifiche

■ Sintonizzatore FM

Gamma di frequenze Da 87,5 MHz a 108,0 MHz
(50 kHz)

Sensibilità utilizzabile 6,2 dBf (0,56 μ V/75 Ω)
(S/N: 30 dB,
Dev. 22,5 kHz)

Sensibilità minima 15,2 dBf (1,58 μ V/75 Ω)
(DIN S/N: 46 dB,
Dev. 40 kHz)

Risposta in frequenza Da 30 Hz a 15 kHz
(\pm 3,0 dB)

Rapporto segnale-
rumore 68 dB (MONO)

Selettività (\pm 400 kHz) > 80 dB

Separazione stereo 40 dB (1 kHz)

■ Sintonizzatore LW

Gamma di frequenze Da 153 kHz a 279 kHz
(9 kHz)

Sensibilità utilizzabile 45 μ V

■ Sintonizzatore MW

Gamma di frequenze Da 531 kHz a 1 611 kHz
(9 kHz)

Sensibilità utilizzabile 28,5 μ V

■ Video

Sistema colore NTSC/PAL
e ingresso video
esterno

Livello ingresso
video esterno (presa
RCA/presa mini) 1 Vp-p/75 Ω

Livello massimo 2 V/25 k Ω
ingresso audio
esterno (presa mini)

Livello uscita video 1 Vp-p/75 Ω
(presa RCA)

■ Audio

Potenza massima 50 W \times 4
(diffusori anteriori e
posteriori)

Potenza sull'intera 22 W \times 4
larghezza di banda (THD inferiore all'1%)
(diffusori anteriori e
posteriori)

Livello pre-uscita 4 V/10 k Ω

Impedenza di \leq 600 Ω
pre-uscita

Impedenza diffusori Da 4 Ω a 8 Ω

Equalizzatore	13 bande
Bande	Frequenze (Hz): 62,5/100/160/250/400/630/ 1k/1,6k/2,5k/4k/6,3k/10k/16k Livello: Da -09 a +09 (Da -9 dB a +9 dB)
HPF (filtro passa-alto)	Frequenze (Hz): Passante/30/40/50/60/70/80/ 90/100/120/150/180/220/250 Pendenza (dB/ottava): -6/-12/-18/-24 Guadagno (dB): -8/-7/-6/-5/-4/-3/-2/-1/0
LPF (filtro passa-basso):	Frequenze (Hz): 30/40/50/60/70/80/90/100/ 120/150/180/220/250/ Passante Pendenza (dB/ottava): -6/-12/-18/-24 Guadagno (dB): -8/-7/-6/-5/-4/-3/-2/-1/0

Specifiche

Generali

Tensione di utilizzo	14,4 V (tollerata da 10,5 V a 16 V)
Consumo elettrico massimo	10 A
Dimensioni d'installazione (largh x alt x prof)	Con telaio d'installazione: 182 mm × 111 mm × 160 mm Senza telaio d'installazione (solo unità principale): 178 mm × 100 mm × 162 mm
Temperature d'uso	Da -10°C a +60°C
Peso (unità principale)	1,7 kg (inclusi il telaio d'installazione e la cornice di rifinitura)

Design e specifiche soggetti a variazioni senza preavviso.

Marchi e licenze

- The "AAC" logo is a trademark of Dolby Laboratories.
- Microsoft and Windows Media are either registered trademarks or trademarks of Microsoft Corporation in the United States and/or other countries.
- "Made for iPod," and "Made for iPhone" mean that an electronic accessory has been designed to connect specifically to iPod, or iPhone, respectively, and has been certified by the developer to meet Apple performance standards. Apple is not responsible for the operation of this device or its compliance with safety and regulatory standards. Please note that the use of this accessory with iPod, or iPhone may affect wireless performance. iTunes, iPhone, iPod, iPod classic, iPod nano, and iPod touch are trademarks of Apple Inc., registered in the U.S. and other countries.
- Lightning is a trademark of Apple Inc.
- This item incorporates copy protection technology that is protected by U.S. patents and other intellectual property rights of Rovi Corporation. Reverse engineering and disassembly are prohibited.
- Android is a trademark of Google Inc.
- The Bluetooth® word mark and logos are registered trademarks owned by Bluetooth SIG, Inc. and any use of such marks by JVC KENWOOD Corporation is under license. Other trademarks and trade names are those of their respective owners.

- THIS PRODUCT IS LICENSED UNDER THE AVC PATENT PORTFOLIO LICENSE FOR THE PERSONAL USE OF A CONSUMER OR OTHER USES IN WHICH IT DOES NOT RECEIVE REMUNERATION TO
(i) ENCODE VIDEO IN COMPLIANCE WITH THE AVC STANDARD ("AVC VIDEO") AND/OR (ii) DECODE AVC VIDEO THAT WAS ENCODED BY A CONSUMER ENGAGED IN A PERSONAL ACTIVITY AND/OR WAS OBTAINED FROM A VIDEO PROVIDER LICENSED TO PROVIDE AVC VIDEO. NO LICENSE IS GRANTED OR SHALL BE IMPLIED FOR ANY OTHER USE. ADDITIONAL INFORMATION MAY BE OBTAINED FROM MPEG LA, L.L.C. SEE [HTTP://WWW.MPEGLA.COM](http://www.mpegla.com)
- SPOTIFY and the Spotify logo are among the registered trademarks of Spotify AB.
- WebLink™ is a trademark of Abalta Technologies, Inc.
- YouTube and the YouTube logo are registered trademarks of Google Inc.
- libFLAC
Copyright (C) 2000-2009 Josh Coalson
Copyright (C) 2011-2013 Xiph.Org Foundation
Redistribution and use in source and binary forms, with or without modification, are permitted provided that the following conditions are met:
– Redistributions of source code must retain the above copyright notice, this list of conditions and the following disclaimer.

Specifiche

- Redistributions in binary form must reproduce the above copyright notice, this list of conditions and the following disclaimer in the documentation and/or other materials provided with the distribution.
- Neither the name of the Xiph.org Foundation nor the names of its contributors may be used to endorse or promote products derived from this software without specific prior written permission.

THIS SOFTWARE IS PROVIDED BY THE COPYRIGHT HOLDERS AND CONTRIBUTORS "AS IS" AND ANY EXPRESS OR IMPLIED WARRANTIES, INCLUDING, BUT NOT LIMITED TO, THE IMPLIED WARRANTIES OF MERCHANTABILITY AND FITNESS FOR A PARTICULAR PURPOSE ARE DISCLAIMED. IN NO EVENT SHALL THE FOUNDATION OR CONTRIBUTORS BE LIABLE FOR ANY DIRECT, INDIRECT, INCIDENTAL, SPECIAL, EXEMPLARY, OR CONSEQUENTIAL DAMAGES (INCLUDING, BUT NOT LIMITED TO, PROCUREMENT OF SUBSTITUTE GOODS OR SERVICES; LOSS OF USE, DATA, OR PROFITS; OR BUSINESS INTERRUPTION) HOWEVER CAUSED AND ON ANY THEORY OF LIABILITY, WHETHER IN CONTRACT, STRICT LIABILITY, OR TORT (INCLUDING NEGLIGENCE OR OTHERWISE) ARISING IN ANY WAY OUT OF THE USE OF THIS SOFTWARE, EVEN IF ADVISED OF THE POSSIBILITY OF SUCH DAMAGE.

Informazioni più aggiornate su questo apparecchio (manuale d'uso, aggiornamento software, disponibilità di nuove funzioni ecc.) sono disponibili nel sito:

[<http://www.jvc.net/cs/car/>](http://www.jvc.net/cs/car/)

