

8インチナビゲーションシステム 取付キット

KIT8-14SE

車種	年式	型式
セレナ	H22/11 ~現在	C26・FC26 NC26・FNC26 HC26・HFC26





平成26年3月現在のものです。3月以降の車両は変更されている場合があります。

本取付説明書は、車両部品の取り外し、キットの取り付け・配線位置について記載してあります。各製品の取り扱い、製品に付属の取扱説明書をご覧ください。取り付けの際は、製品に付属の取付説明書をよくお読みいただき、正しく取り付けを行ってください。

※取り付け作業の前に、バッテリーの⊖端子を外してください。

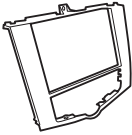
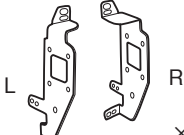
1 構成部品

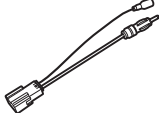
※製品の仕様は、予告なく変更することがあります。

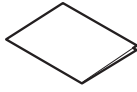
専用パネル	取付ブラケット (L/R)	電源ハーネス	アンテナ変換コード	中継コネクタ
 × 1	 × 各1	 × 1	 × 1	 × 3
クッション	取付説明書			
 × 1	 × 1			

2 必要工具

プラスドライバー、マイナスドライバー、クリップ外し、10mmレンチ、T20トルクスレンチ、プライヤー、マスキングテープ、電工ペンチ

3 取付概要

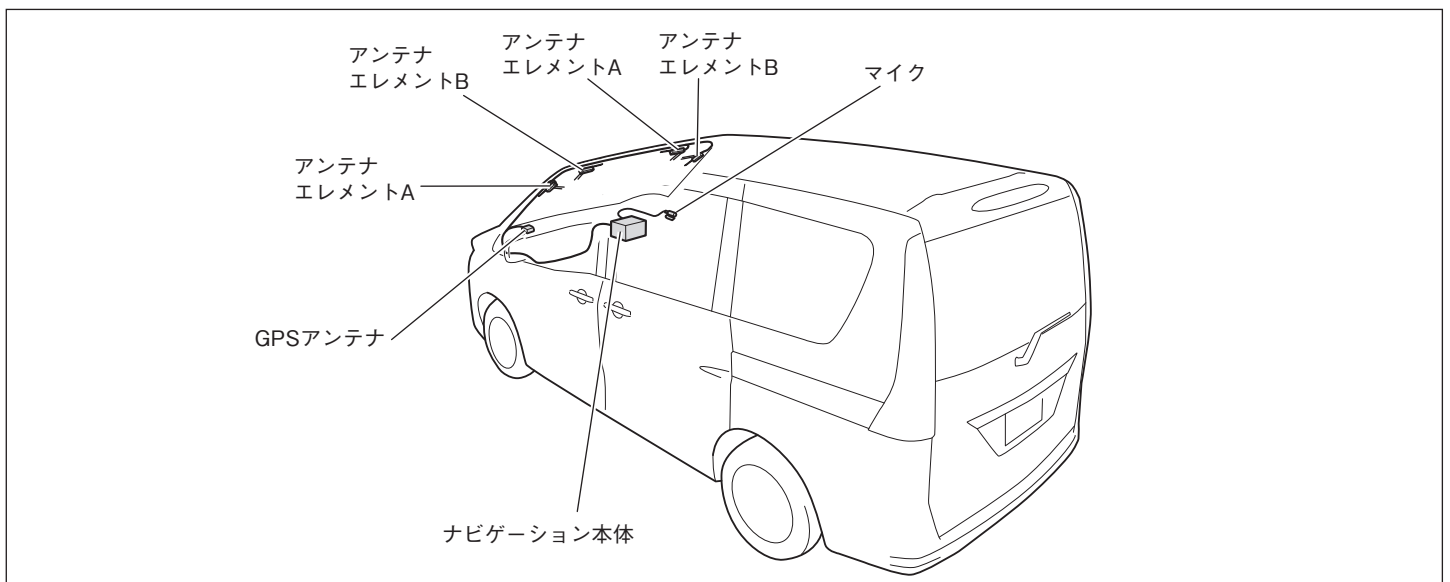

4 接続図

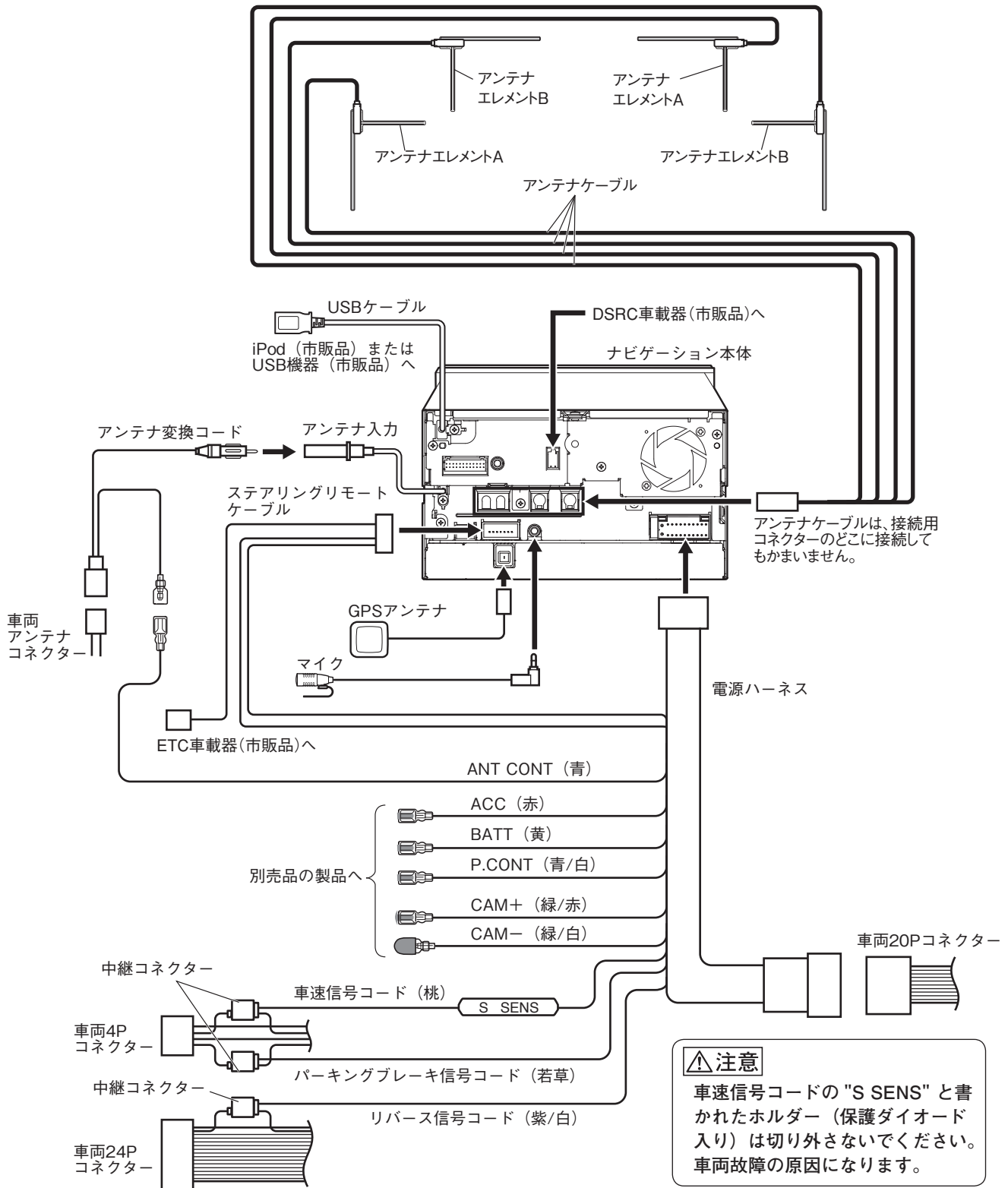

⚠ 注意

車速信号コードの "S SENS" と書かれたホルダー (保護ダイオード入り) は切り外さないでください。車両故障の原因になります。

● 中継コネクターの使いかた

1. 車両ハーネスを中継コネクターに差し込みます。
2. ケーブル止めをロックします。

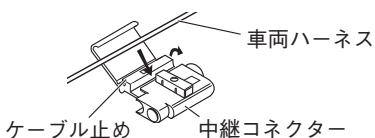

3. 電源ハーネスの信号コードを中継コネクターに差し込みます。

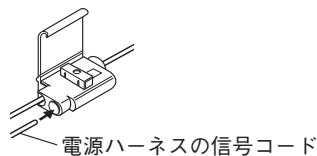

4. プライヤーなどで導通金具を樹脂面と平らになるまで押し込みます。
5. 最後にフタをロックします。

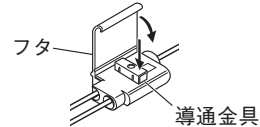

・ナビゲーションに付属の取付説明書もご参照ください。

5 取付要領

※作業を始める前に、バッテリーの⊖端子を外してください。

■ 車両部品の取り外し

1. 下図を参照して車両部品を取り外します。
番号順に取り外してください。

⚠注意

- 作業を始める前に、必ずシフトノブを最下段にしてください。
- キズ防止のため、要所をマスキングテープなどで保護してください。
- ネジの紛失にご注意ください。

👉アドバイス

車両部品の取り外しには、クリップ外しを使用してください。

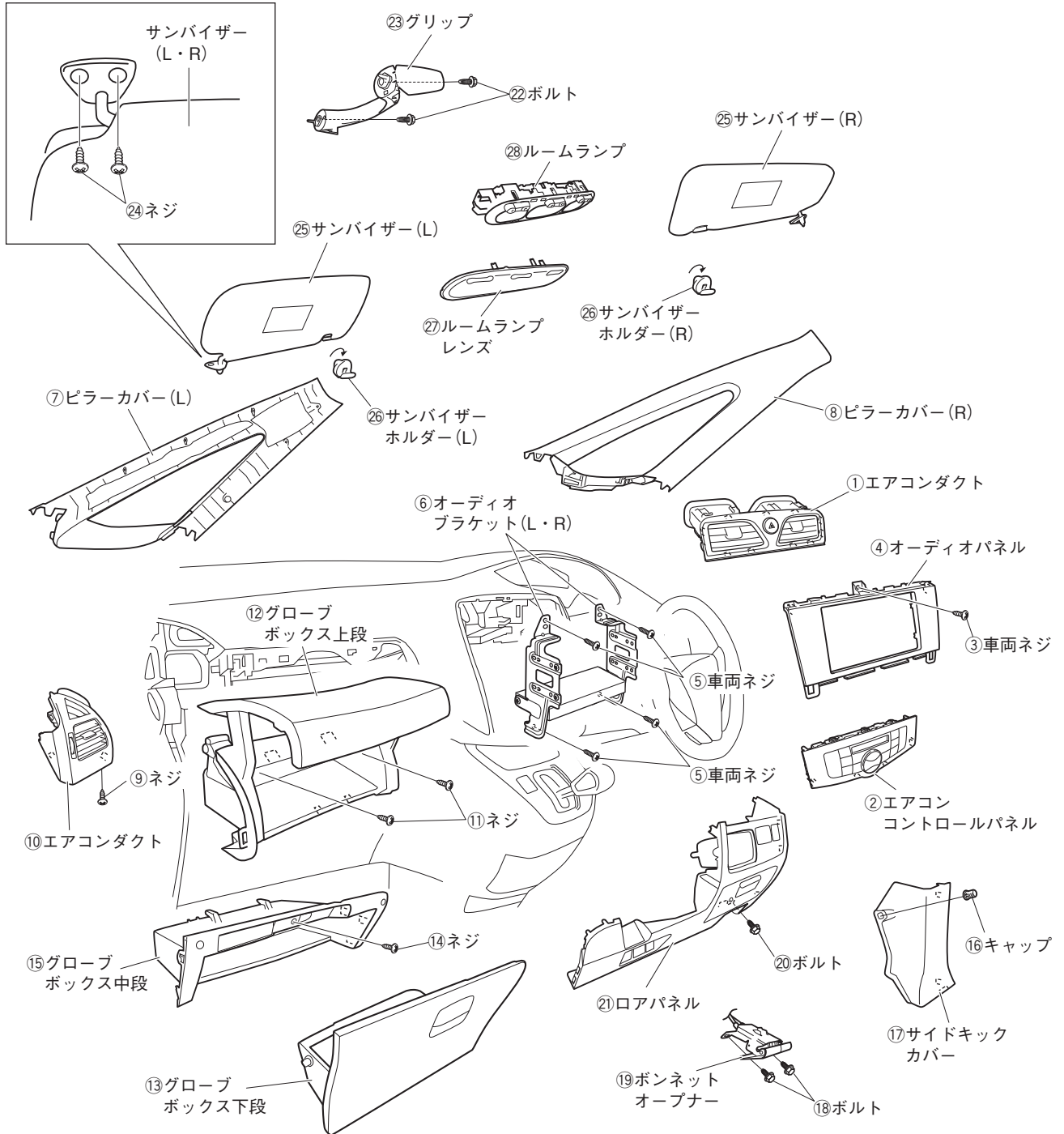

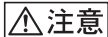

取り付け方の詳細については、ナビゲーションに付属の取付説明書もあわせて参照してください。

■ 地デジ用アンテナの取り付け

＜「エマージェンシーブレーキ」「LDW（車線逸脱警報）」付き車の場合＞

「エマージェンシーブレーキ」、「LDW（車線逸脱警報）」からの影響を軽減するため、地デジ用アンテナの取り付け/配線は下記のように行ってください。

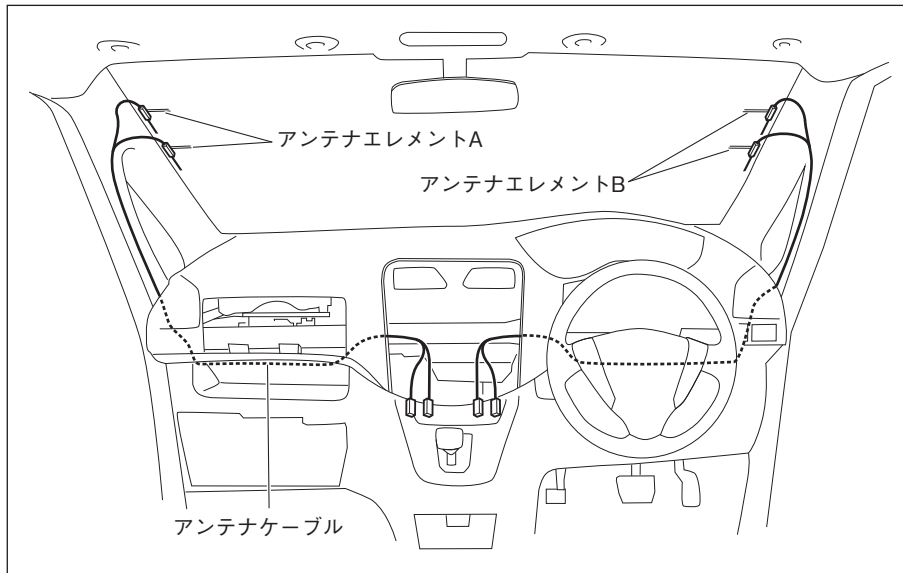
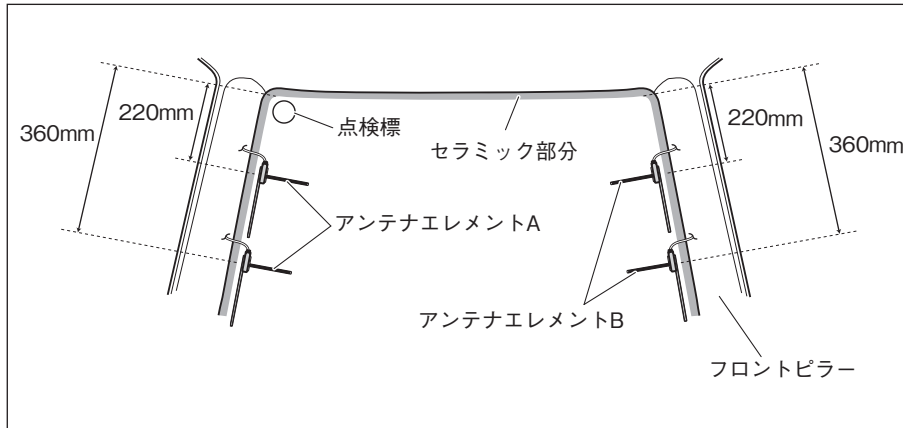

1. アンテナエレメント A、B をフロントウインドウの室内側に貼り付けます。

⚠注意

- 貼り付け面の汚れをクリーナーできれいに拭き取ってから貼り付けてください。
- クリーナーは乾きやすいため、一度に全ての場所の汚れを拭き取ってください。
- アンテナエレメント A とアンテナエレメント B は、指定の場所に貼り付けてください。
- フロントピラーカバーとアンテナケーブルのアンブ部が干渉しない位置に貼り付けてください。
- アンテナエレメントは点検標にかからないように貼り付けてください。

2. アンテナケーブルの給電端子を取り付けます。
3. アンテナエレメント A に取り付けたアンテナケーブルを助手席側 A ピラーからナビゲーション取り付け部まで配線します。
4. アンテナエレメント B に取り付けたアンテナケーブルを運転席側 A ピラーからナビゲーション取り付け部まで配線します。

⚠注意

- アンテナケーブルの給電端子には直接手で触れないでください。
- アンテナケーブルの引き回し方は左図を参照してください。
- アンテナケーブルをピラーカバーなどにはさみ込まないようにしてください。

< 「エマージェンシーブレーキ」 「LDW (車線逸脱警報)」 無し車の場合 >

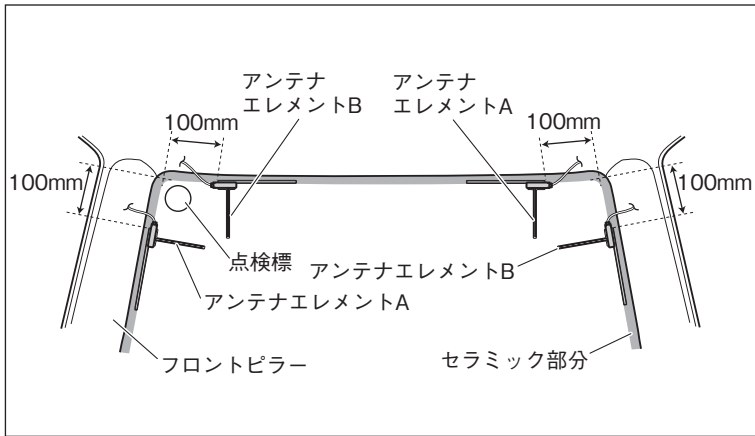

1. アンテナエレメント A、B をフロントウインドウの室内側に貼り付けます。

⚠ 注意

- 貼り付け面の汚れをクリーナーできれいに拭き取ってから貼り付けてください。
- クリーナーは乾きやすいため、一度に全ての場所の汚れを拭き取ってください。
- アンテナエレメント A とアンテナエレメント B は、指定の場所に貼り付けてください。
- フロントピラーカバーとアンテナケーブルのアンブ部が干渉しない位置に貼り付けてください。
- アンテナエレメントは点検標にかからないように貼り付けてください。

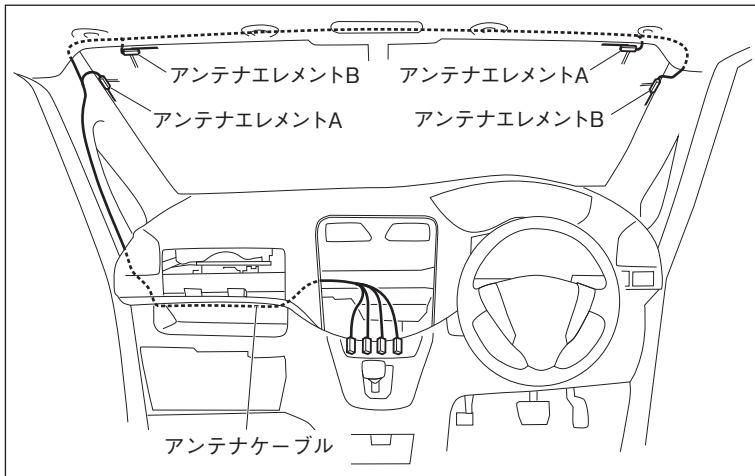

2. アンテナケーブルの給電端子を取り付け後、アンテナケーブルをルーフライニングの中～助手席側 A ピラー～ナビゲーション取り付け部まで配線します。

⚠ 注意

- アンテナケーブルの給電端子には直接手で触れないでください。
- アンテナケーブルの引き回し方は左図を参照してください。
- アンテナケーブルをピラーカバーなどにはさみ込まないようにしてください。

■ GPS アンテナ、マイクの取り付け

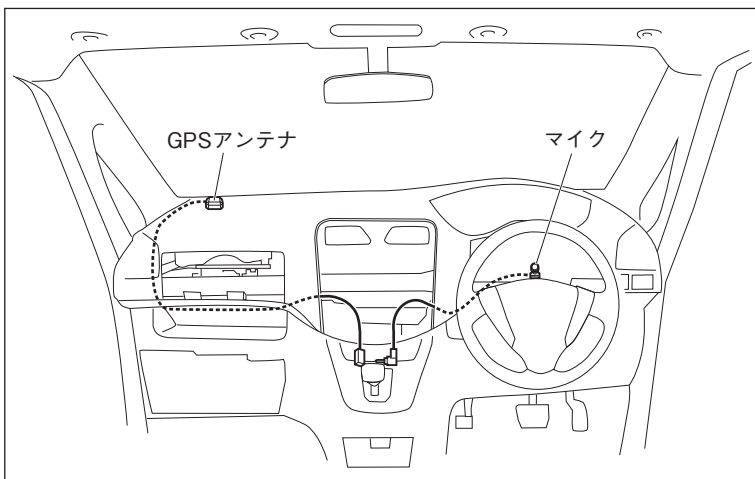

<取付概要・配線>

1. 左図のように GPS アンテナとマイクを取り付け、配線します。

⚠ 注意

- ケーブル類をはさみ込まないようにしてください。

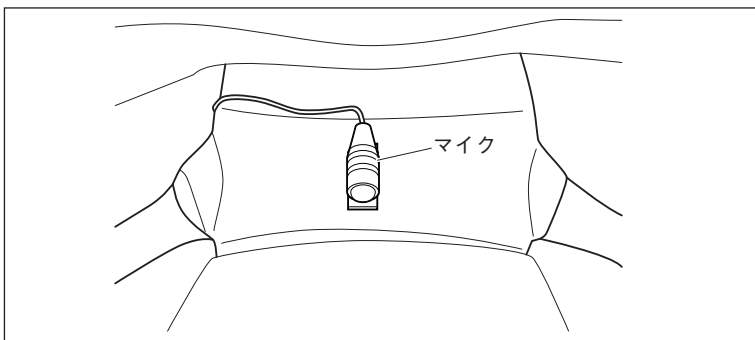

<マイクの取り付け>

1. 左図の位置にマイクを取り付けます。

■ 各ケーブルの接続



〈パーキングブレーキ信号コード、車速信号コード、リバース信号コードの接続〉

1. 接続図と左図を参照して、ロアパネル裏の4Pコネクタから出ているパーキングブレーキ信号線に、中継コネクタで電源ハーネスのパーキングブレーキ信号コード（若草）を接続します。
2. 接続図と左図を参照して、ロアパネル裏の4Pコネクタから出ている車速信号線に、中継コネクタで電源ハーネスの車速信号コード（桃）を接続します。

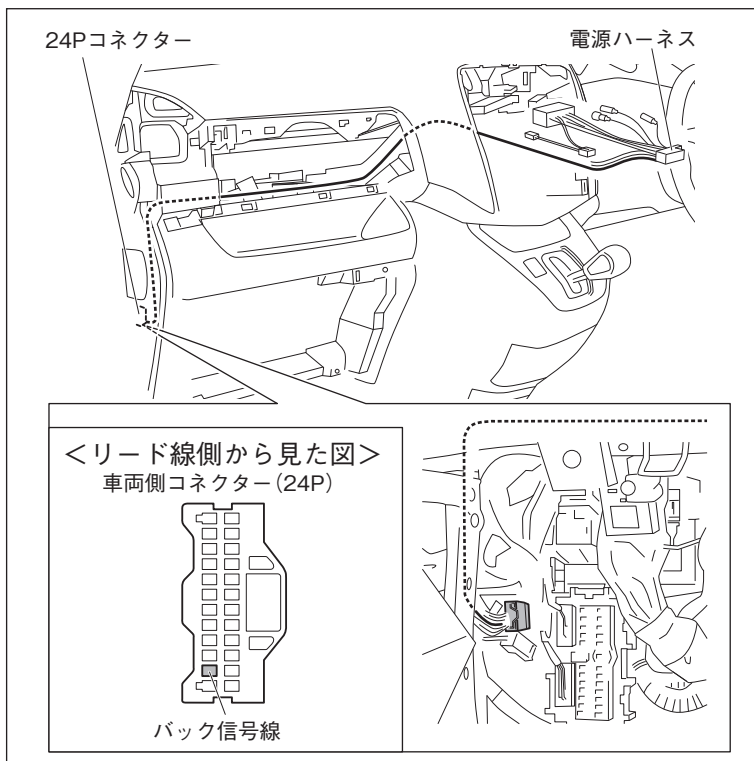

3. 接続図と左図を参照して、グローブボックス奥の24Pコネクタから出ているバック信号線に、中継コネクタで電源ハーネスのリバース信号コード（紫／白）を接続します。

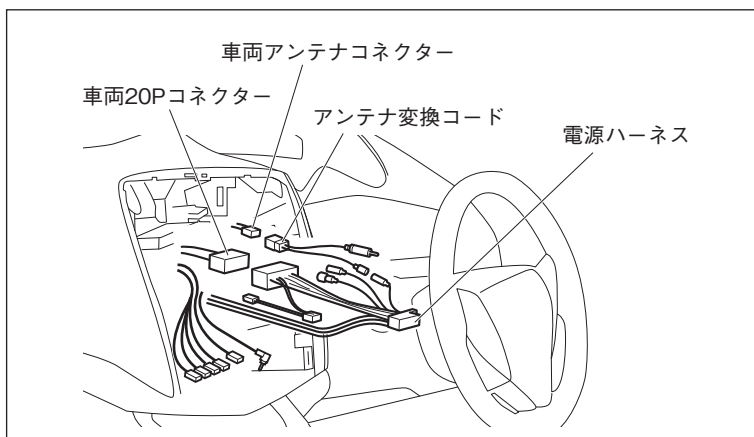

〈電源ハーネスとアンテナ変換コードの接続〉

1. 接続図を参照し、車両20Pコネクタと車両アンテナコネクタに、電源ハーネスとアンテナ変換コードを接続します。

■ ナビゲーション本体の取り付け

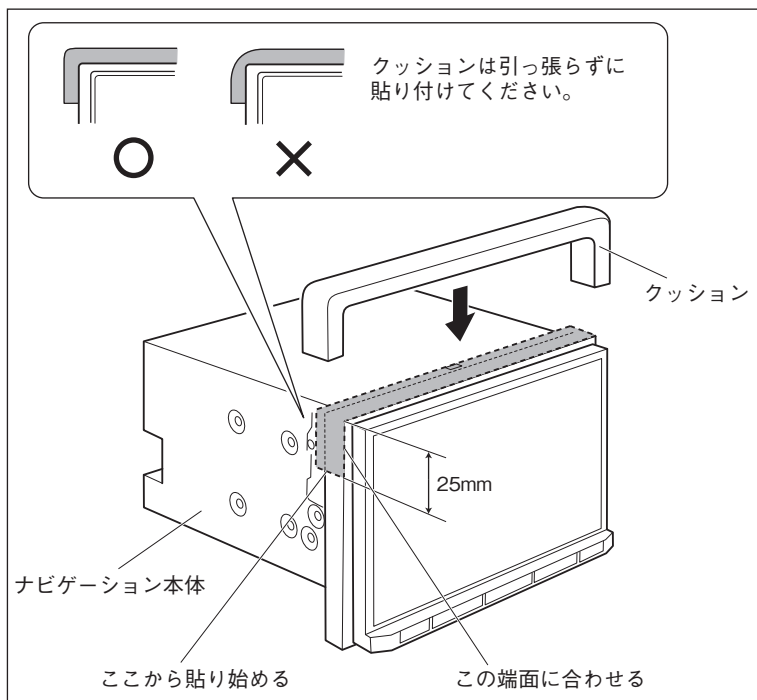

1. ナビゲーション本体の図の位置にクッションを貼り付けます。

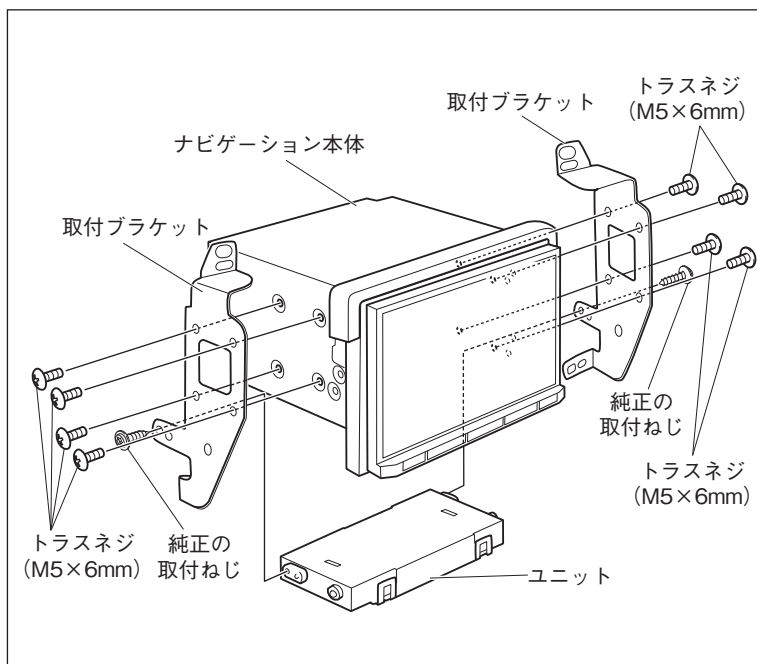
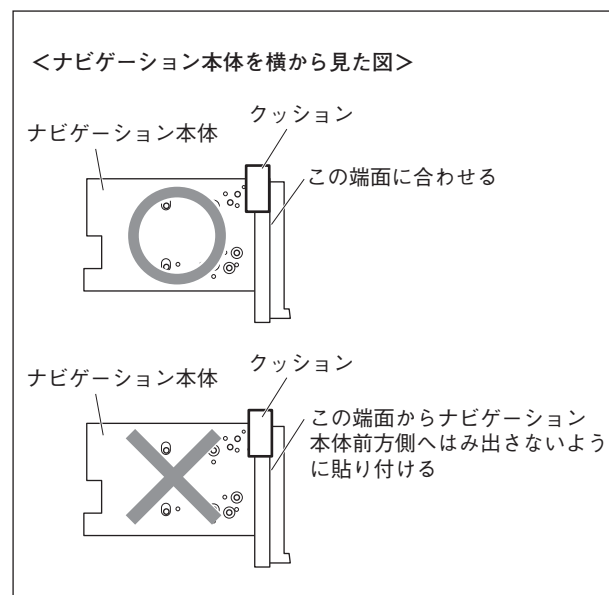

2. 取付ブラケットをナビゲーション本体に取り付けます。

アドバイス

ナビゲーション本体のネジ穴と取付ブラケットの穴が中心で合うように取り付けてください。

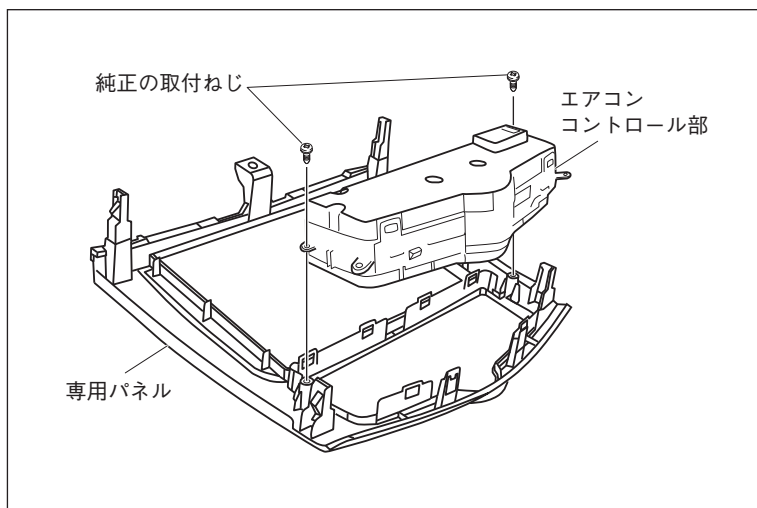
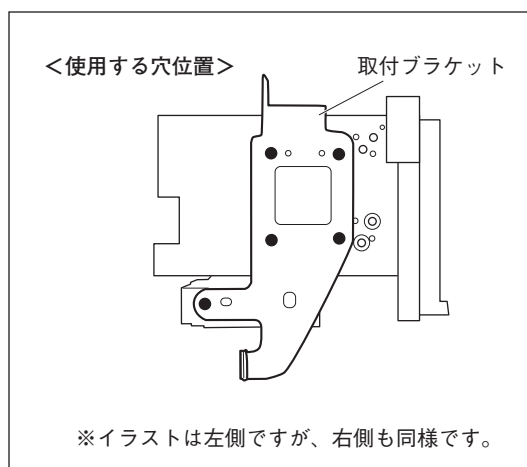

3. 純正のエアコンコントロールパネルからエアコンコントロール部を取り外し、専用パネルに取り付けます。

注意

- エアコンコントロール部を取り付ける際は、保護を十分に行い、専用パネルとエアコンコントロール部にキズを付けないようにしてください。
- エアコンコントロール部のスイッチを数回押して、専用パネルに接触しないことを確認してください。

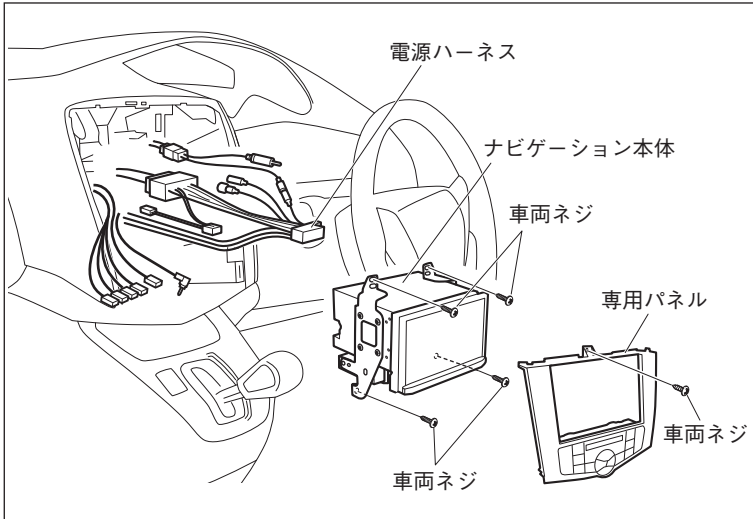

4. 接続図を参照して配線を接続します。
5. ナビゲーション本体を車両へ取り付けます。その際、ナビゲーション本体から出ている USB ケーブルをグローブボックス側へ配線します。

⚠ 注意

ケーブル類をはさみ込まないようにしてください。

6. 専用パネルを取り付けます。
7. バッテリーの ⊖ 端子を接続して、電源が入ることを確認します。
8. 下記項目を確認します。
 - ・ナビゲーションのパネルを開閉して、専用パネルに干渉しないこと。
 - ・左右のすき間が均等であること。

👉 アドバイス

取り付け後、専用パネルとナビゲーション本体の位置があっていない場合は、下記のように位置合わせを行ってください。

1. すき間の量を確認し、専用パネルを取り外します。
2. 取付ネジをゆるめてナビゲーション本体の位置を調整します。

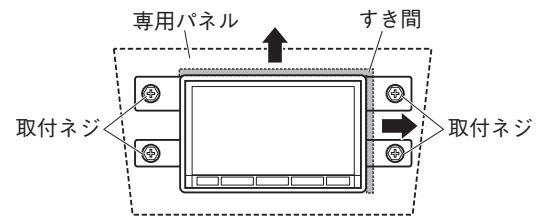

⚠ 注意

ケーブル類を抜き差しする際は、バッテリーの ⊖ 端子を取り外してください。

■ USB ケーブルの配線

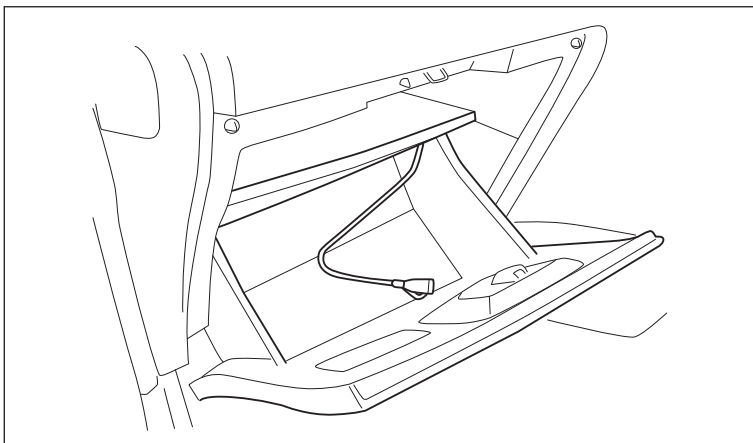

1. USB ケーブルをグローブボックス内へ配線します。

■ 接続確認と車両部品の復元

〈接続確認〉

1. ナビゲーションに付属の取扱説明書の「接続状態を確認する」を参照して、接続状態を確認をします。

〈車両部品の復元〉

1. 取り外した車両部品を元通りに復元します。

⚠ 注意

ケーブル類をはさみ込まないようにしてください。