

8インチナビゲーションシステム 取付キット

KIT8-14FI

車種	年式	型式
フィット (メーカーオプションナビ装着車を除く)	H25/9 ~現在	DAA-GP5 DAA-GP6 DBA-GK3 DBA-GK4 DBA-GK5 DBA-GK6







平成26年5月現在のものです。5月以降の車両は変更されている場合があります。
※サイドカーテンエアバック付き車は、別途ビラークリップ (ホンダ純正品番: 91561-T4G-J01) 2個が必要です。

本取付説明書は、車両部品の取り外し、キットの取り付け・配線位置について記載してあります。各製品の取り扱いは、製品に付属の取扱説明書をご覧ください。取り付けの際は、製品に付属の取付説明書をよくお読みいただき、正しく取り付けを行ってください。

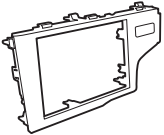
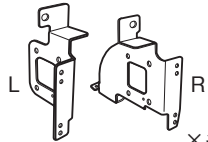
※取り付け作業の前に、バッテリーの⊖端子を外してください。

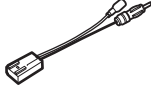
1 構成部品

※製品の仕様は、予告なく変更することがあります。

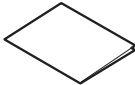
専用パネル	取付ブラケット (L/R)	電源ハーネス	アンテナ変換コード	中継コネクタ
 × 1	 × 各 1	 × 1	 × 1	 × 2
クッション	トラスタッピングネジ (φ4x16mm)	ボルト (M5x16mm)	取付説明書	
 × 1	 × 4	 × 3	 × 1	

2 必要工具

プラスドライバー、マイナスドライバー、クリップ外し、10mm レンチ、プライヤー、マスキングテープ、電工ペンチ、ラチェット、ニッパー

3 取付概要

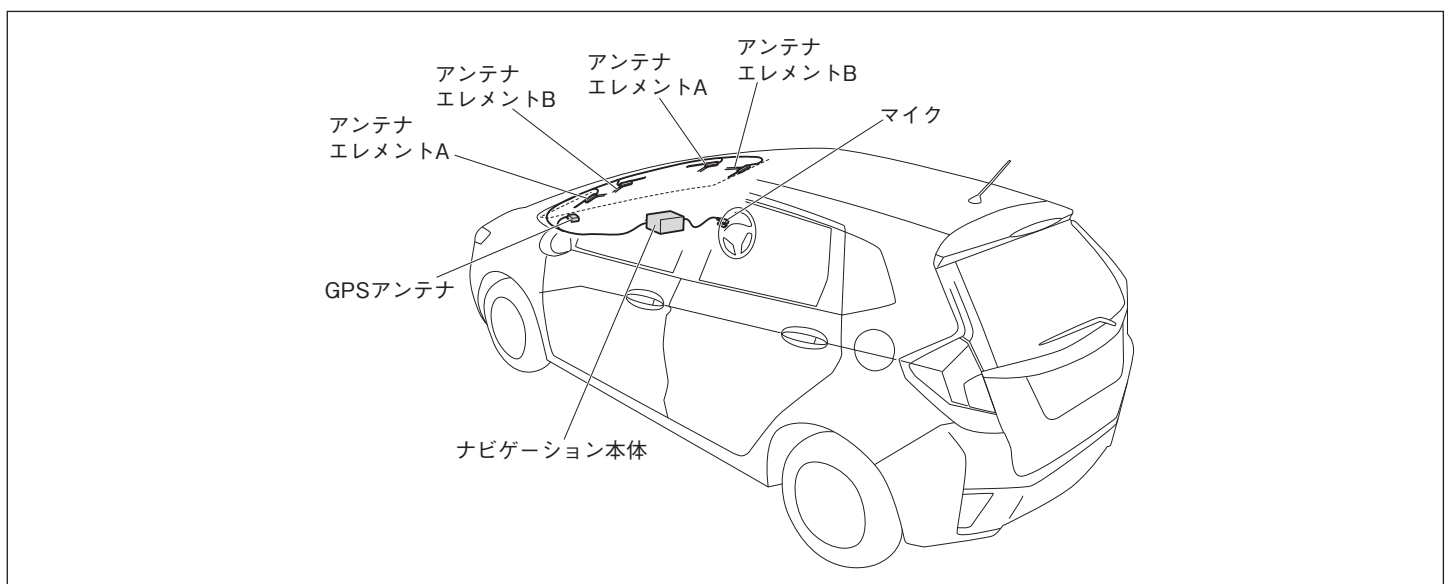

4 接続図

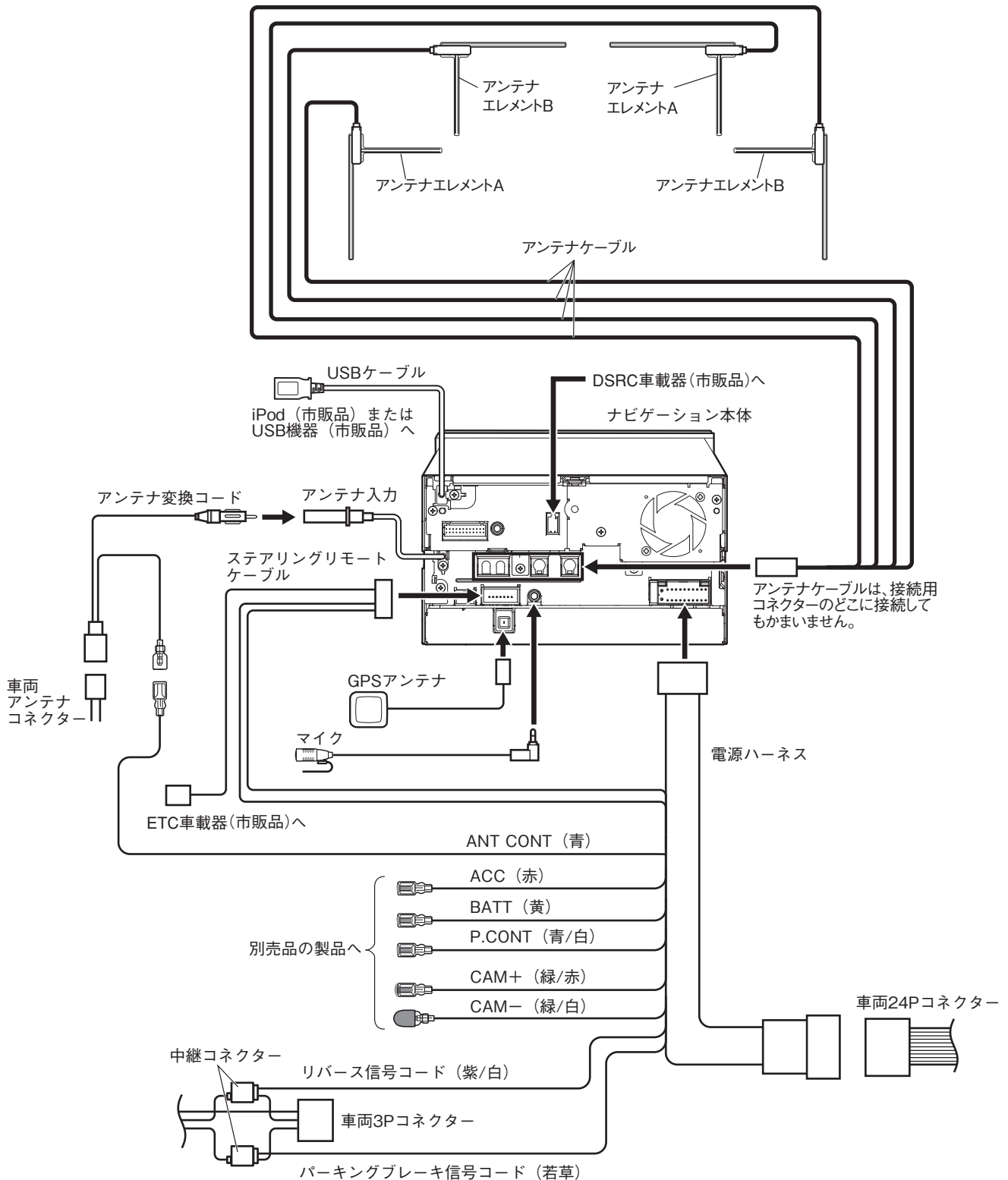

●中継コネクタの使いかた

1. 車両ハーネスを中継コネクタに差し込みます。
2. ケーブル止めをロックします。

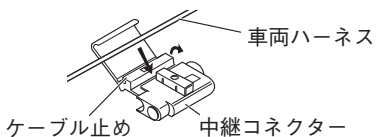

3. 電源ハーネスの信号コードを中継コネクタに差し込みます。



4. プライヤーなどで導通金具を樹脂面と平らになるまで押し込みます。
5. 最後にフタをロックします。

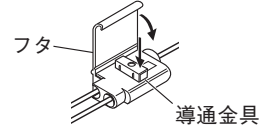

・ナビゲーションに付属の取付説明書もご参照ください。

5 取付要領

※作業を始める前に、バッテリーの⊖端子を外してください。

■ 車両部品の取り外し

1. 下図を参照して車両部品を取り外します。
番号順に取り外してください。

⚠ 注意

- キズ防止のため、要所をマスキングテープなどで保護してください。
- ネジの紛失にご注意ください。

👉 アドバイス

車両部品の取り外しには、クリップ外しを使用してください。

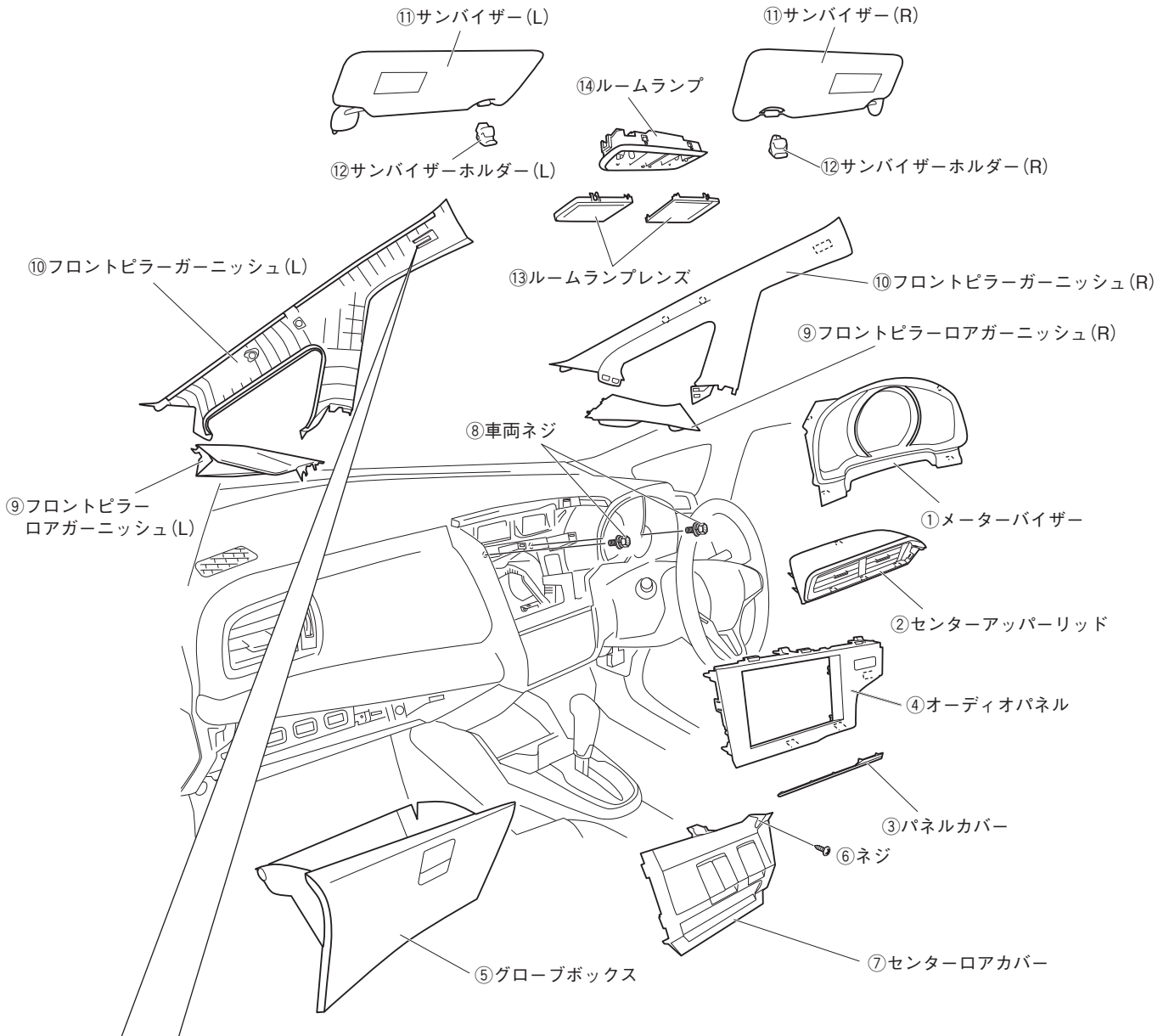

- サイドカーテンエアバッグ付き車の場合は、復元の際、新しいピラークリップ(別売品)(ホンダ純正品番: 91561-T4G-J01)と交換してください。

フロントピラーガーニッシュを内側に引き出します。

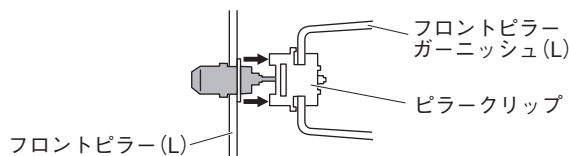

※右側も同様に行います。

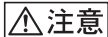

取り付け方の詳細については、ナビゲーションに付属の取付説明書もあわせて参照してください。

■ 地デジ用アンテナの取り付け

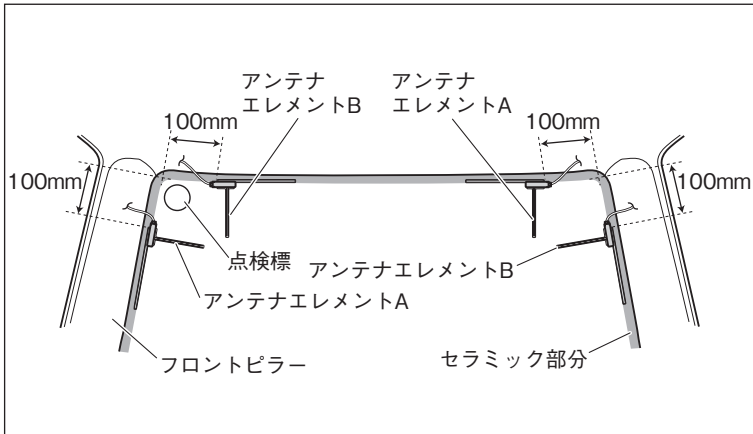

1. アンテナエレメント A、B をフロントウインドウの室内側に貼り付けます。

⚠ 注意

- 貼り付け面の汚れをクリーナーできれいに拭き取ってから貼り付けてください。
- クリーナーは乾きやすいため、一度に全ての場所の汚れを拭き取ってください。
- アンテナエレメント A とアンテナエレメント B は、指定の場所に貼り付けてください。
- フロントピラーカバーとアンテナケーブルのアンブ部が干渉しない位置に貼り付けてください。
- アンテナエレメントは点検標にかからないように貼り付けてください。

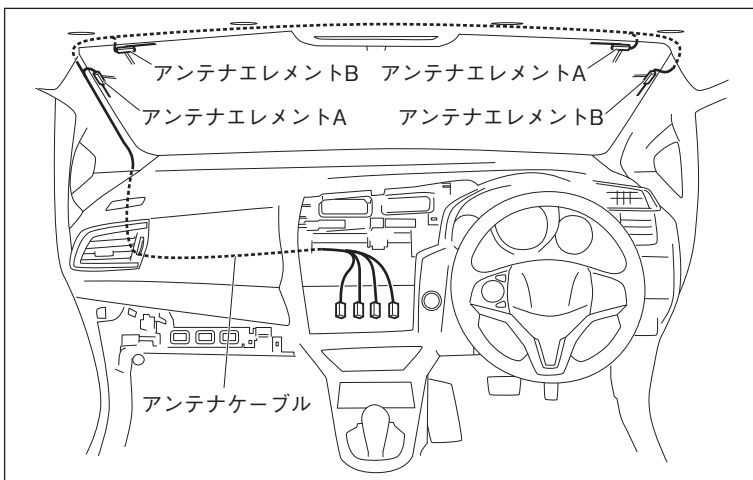

2. アンテナケーブルの給電端子を取り付け後、アンテナケーブルをルーフライニングの中～助手席側 A ピラー～ナビゲーション取り付け部まで配線します。

⚠ 注意

- アンテナケーブルの給電端子には直接手で触れないでください。
- アンテナケーブルの引き回し方は左図を参照してください。
- アンテナケーブルをピラーカバーなどにはさみ込まないようにしてください。

■ GPS アンテナ、マイクの取り付け

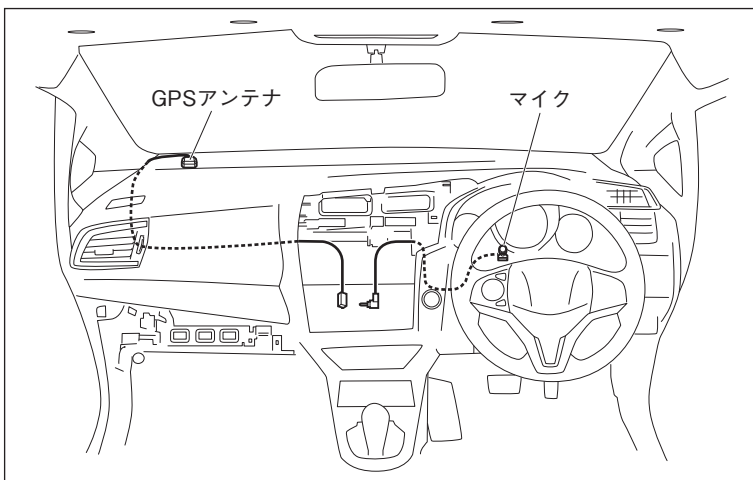

〈取付概要・配線〉

1. 左図のように GPS アンテナとマイクを取り付け、配線します。

⚠ 注意

ケーブル類をはさみ込まないようにしてください。

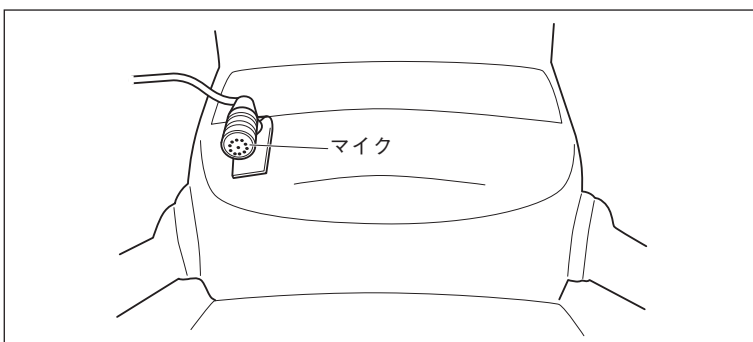

〈マイクの取り付け〉

1. 左図の位置にマイクを取り付けます。

■ 各ケーブルの接続

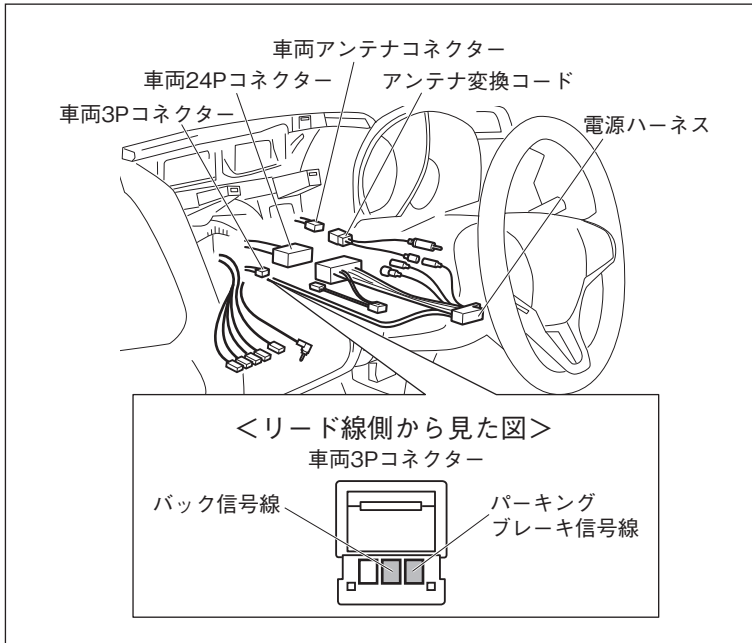

<パーキングブレーキ信号コード、リバース信号コードの接続>

1. 接続図と左図を参照して、車両 3P コネクタから出ているパーキングブレーキ信号線に、中継コネクタで電源ハーネスのパーキングブレーキ信号コード（若草）を接続します。
2. 接続図と左図を参照して、車両 3P コネクタから出ているバック信号線に、中継コネクタで電源ハーネスのリバース信号コード（紫／白）を接続します。

<電源ハーネスとアンテナ変換コードの接続>

1. 接続図を参照し、車両 24P コネクタと車両アンテナコネクタに、電源ハーネスとアンテナ変換コードを接続します。

■ ナビゲーション本体の取り付け

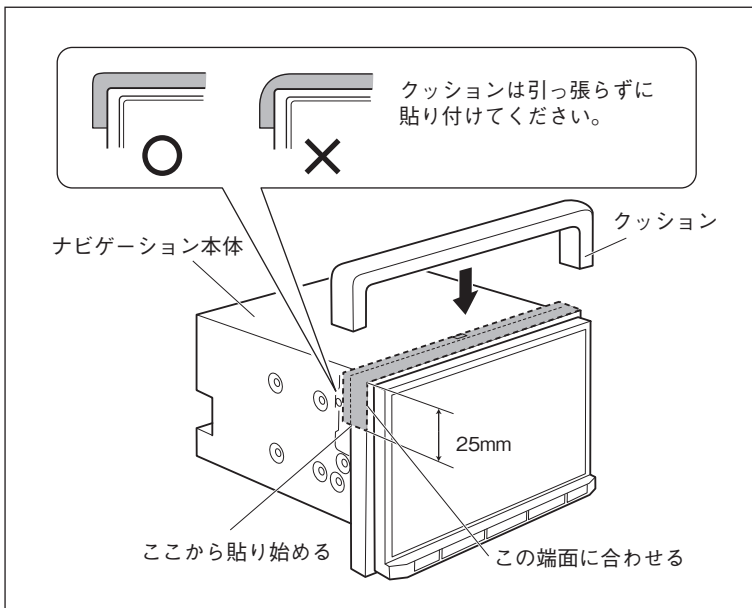

1. ナビゲーション本体の図の位置にクッションを貼り付けます。

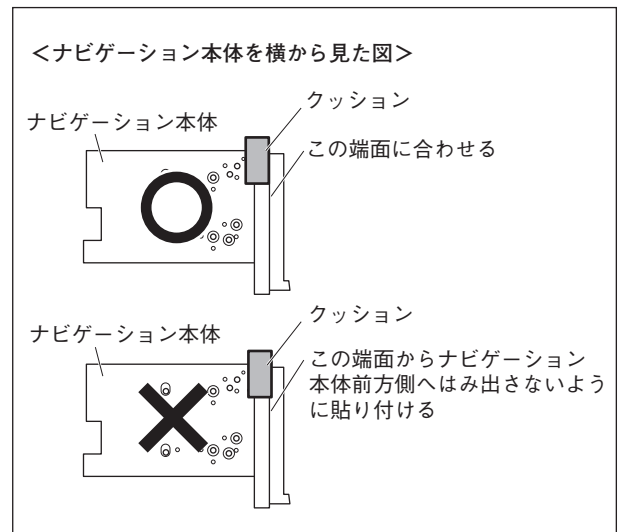

2. 取付ブラケットをナビゲーション本体に取り付けます。

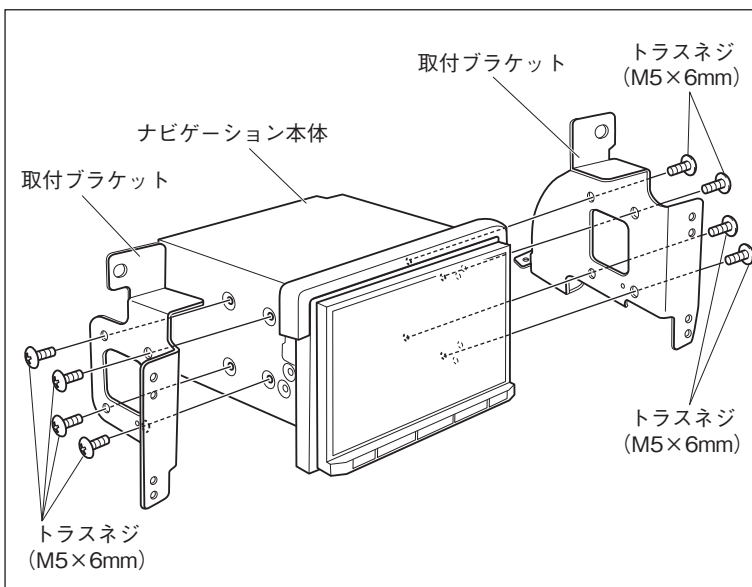

📌 アドバイス

ナビゲーション本体のネジ穴と取付ブラケットの穴が中心で合うように取り付けてください。

<使用する穴位置>

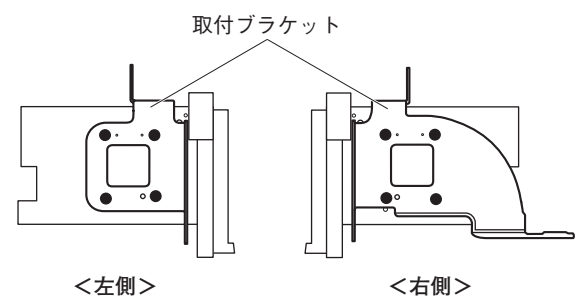

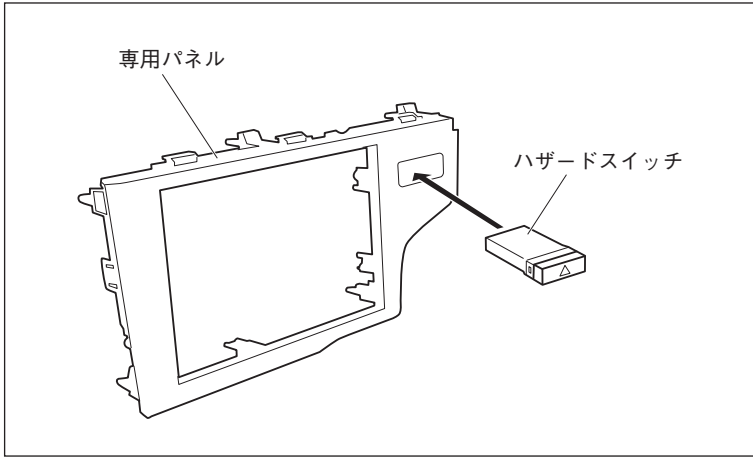

3. 純正のオーディオパネルからハザードスイッチを取り外し、専用パネルに取り付けます。

△注意

ハザードスイッチの向きを間違えないように取り付けてください。

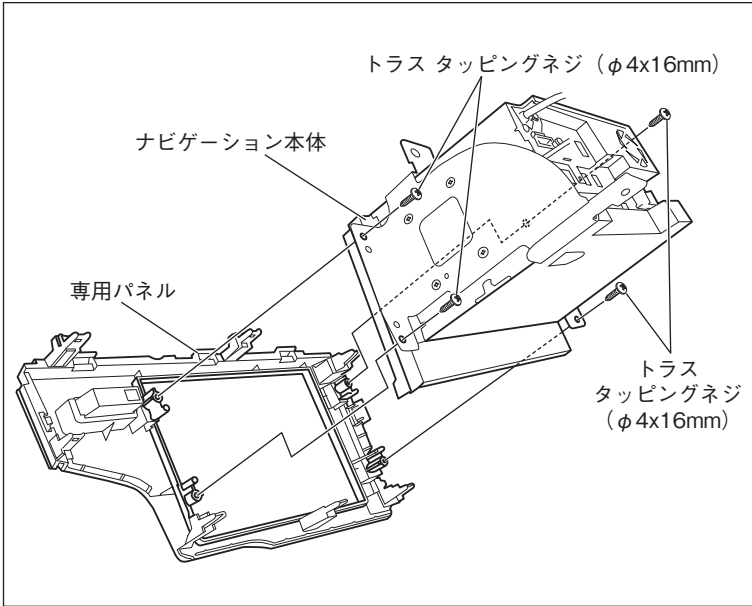

4. ナビゲーション本体を専用パネルに取り付けます。

△注意

ナビゲーション本体を取り付ける際は、保護を十分に行い、ナビゲーション本体と専用パネルにキズを付けないようにしてください。

👉アドバイス

● ナビゲーション本体のパネル面は専用パネルから突出します。取り付け後、突出量が上下左右均一になっていない場合は、下記のように調整を行ってください。

・ 取付ネジをゆるめてナビゲーション本体の位置を調整し、突出量を均一にします。

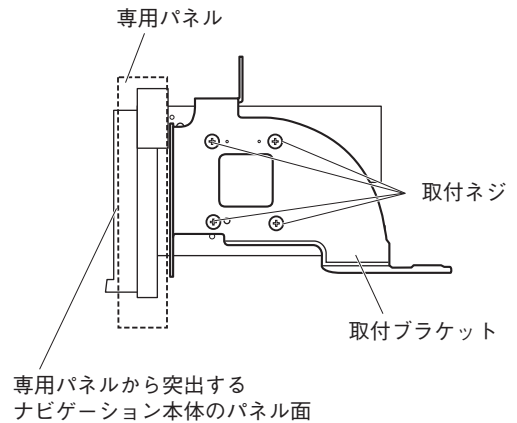

※イラストは右側です。左側も同様に調整します。

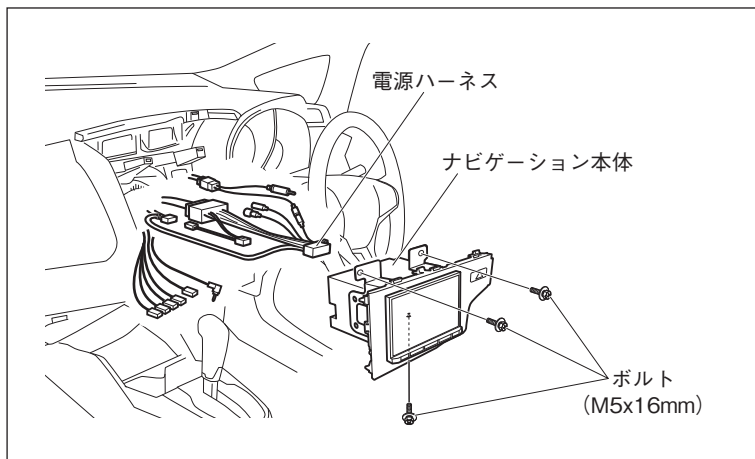

5. 接続図を参照して配線を接続します。
6. ナビゲーション本体を車両へ取り付けます。その際、ナビゲーション本体から出ている USB ケーブルをグローブボックス側へ配線します。

⚠ 注意

ケーブル類をはさみ込まないようにしてください。

■ USB ケーブルの配線

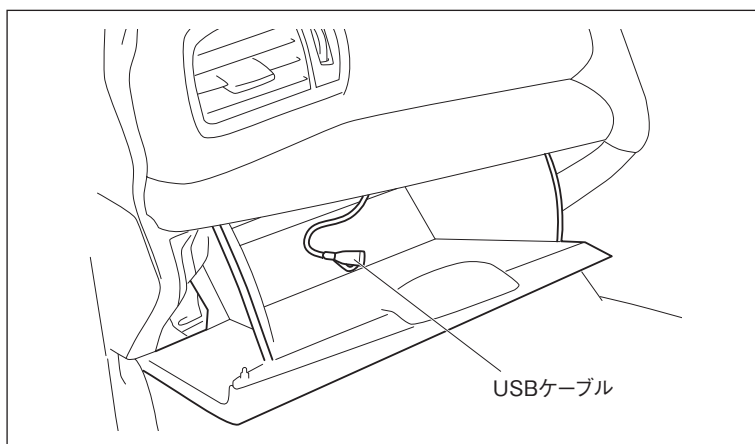

1. USB ケーブルをグローブボックス内へ配線します。

■ 接続確認と車両部品の復元

〈接続確認〉

1. センターロアカバーのスマートキーシステムのコネクターを接続します。
2. バッテリーの ⊖ 端子を取り付けます。
3. 電源が入ることを確認します。
4. ナビゲーションに付属の取扱説明書の「接続状態を確認する」を参照して、接続状態を確認をします。

〈車両部品の復元〉

1. 取り外した車両部品を元通りに復元します。

⚠ 注意

ケーブル類をはさみ込まないようにしてください。

