

8インチナビゲーションシステム 取付キット

KIT8-14AQ



車種	年式	型式
アクア	H23/12 ~ H26/11	NPH10

※ステアリングリモコン付き車は、別途変換コード（トヨタ純正品番：08695-00F30）が必要です。
※メーカーパッケージオプションの純正バックカメラは、この取付キットでは接続できません。

本取付説明書は、車両部品の取り外し、キットの取り付け・配線位置について記載してあります。各製品の取り扱いは、製品に付属の取扱説明書をご覧ください。取り付けの際は、製品に付属の取付説明書をよくお読みいただき、正しく取り付けを行ってください。

※取り付け作業の前に、バッテリーの⊖端子を外してください。

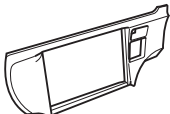
1 構成部品 ※製品の仕様は、予告なく変更することがあります。

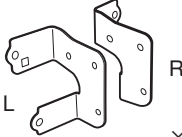
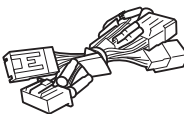
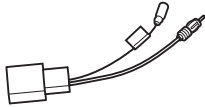
専用パネル	カバー	取付ブラケット (L/R)	電源ハーネス	アンテナ変換コード
 × 1	 × 1	 × 各1	 × 1	 × 1
ステアリングリモートケーブル × 1	中継コネクタ × 4	クッション × 1	取付説明書 × 1	

2 必要工具

プラスドライバー、マイナスドライバー、クリップ外し、10mmレンチ、プライヤー、マスキングテープ、電工ペンチ、ニッパー

3 取付概要

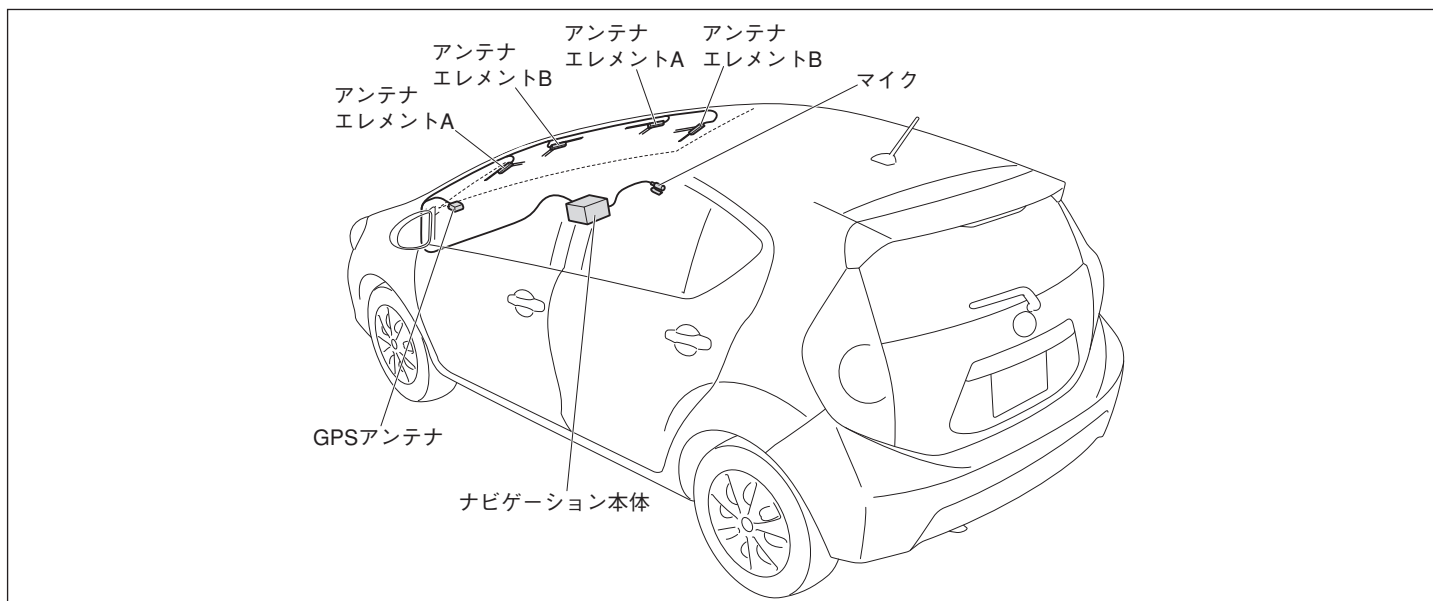

4 接続図

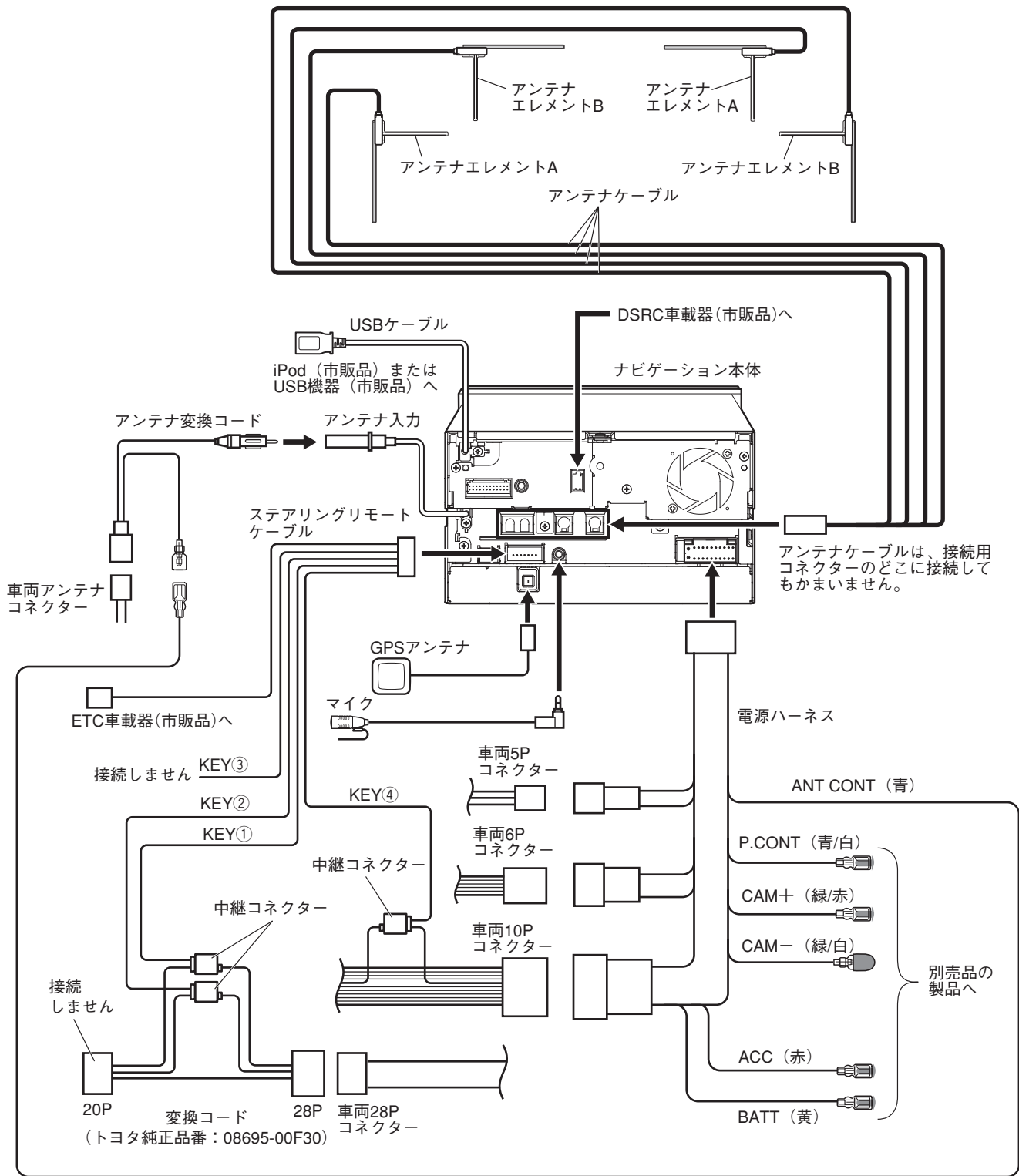

●中継コネクタの使いかた

1. 車両ハーネスまたは変換コード (トヨタ純正品番: 08695-00F30) を中継コネクタに差し込みます。
2. ケーブル止めをロックします。

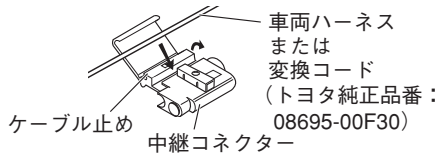

3. ステアリングリモートケーブルを中継コネクタに差し込みます。

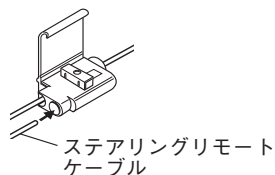

4. プライヤーなどで導通金具を樹脂面と平らになるまで押し込みます。
5. 最後にフタをロックします。

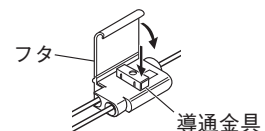

・ナビゲーションに付属の取付説明書もご参照ください。

5 取付要領

※作業を始める前に、バッテリーの⊖端子を外してください。

■ 車両部品の取り外し

1. 下図を参照して車両部品を取り外します。
番号順に取り外してください。

⚠ 注意

- キズ防止のため、要所をマスキングテープなどで保護してください。
- ネジの紛失にご注意ください。

👉 アドバイス

車両部品の取り外しには、クリップ外しを使用してください。

カーテンエアバッグ付き車の場合、
ピラーカバーは、Aピラークリップを
90° 回して外します。

Aピラークリップ

ピラーカバー
(L・R)

⑨ サンバイザー (L)

⑨ サンバイザー (R)

⑧ ネジ

⑧ ネジ

⑩ サンバイザー
ホルダー (L)

⑩ サンバイザー
ホルダー (R)

⑦ ピラー
カバー (L)

⑦ ピラー
カバー (R)

⑤ ブラケット (L・R)

④ 車両ネジ

③ インパネ
アッパーカバー

④ 車両ネジ

① オーディオ
パネル

② サイド
ダクト

⑥ グローブ
ボックス

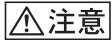

取り付け方の詳細については、ナビゲーションに付属の取付説明書もあわせて参照してください。

■ 地デジ用アンテナの取り付け

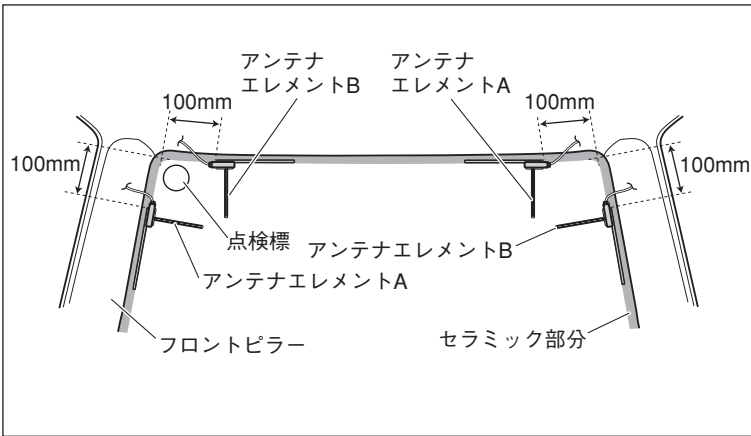

1. アンテナエレメント A、B をフロントウインドウの室内側に貼り付けます。



- 貼り付け面の汚れをクリーナーできれいに拭き取ってから貼り付けてください。
- クリーナーは乾きやすいため、一度に全ての場所の汚れを拭き取ってください。
- アンテナエレメント A とアンテナエレメント B は、指定の場所に貼り付けてください。
- フロントピラーカバーとアンテナケーブルのアンブ部が干渉しない位置に貼り付けてください。

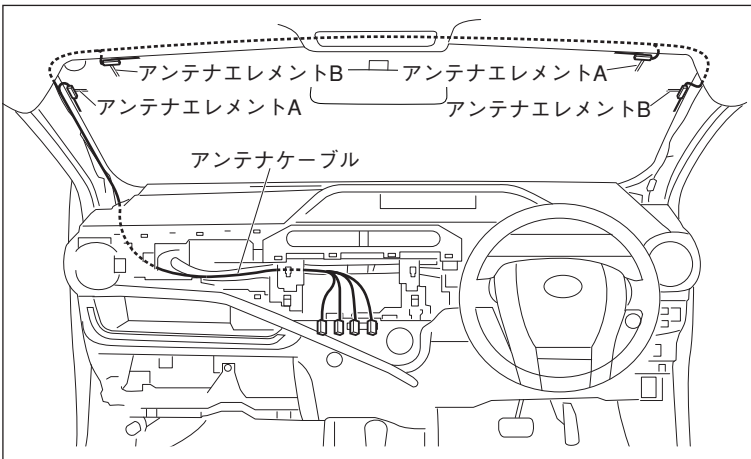

2. アンテナケーブルの給電端子を取り付け後、アンテナケーブルをルーファイニングの中～助手席側 A ピラー～ナビゲーション取り付け部まで配線します。



- アンテナケーブルの給電端子には直接手で触れないでください。
- アンテナケーブルの引き回し方は左図を参照してください。
- アンテナケーブルをピラーカバーなどにはさみ込まないようにしてください。

■ GPS アンテナ、マイクの取り付け

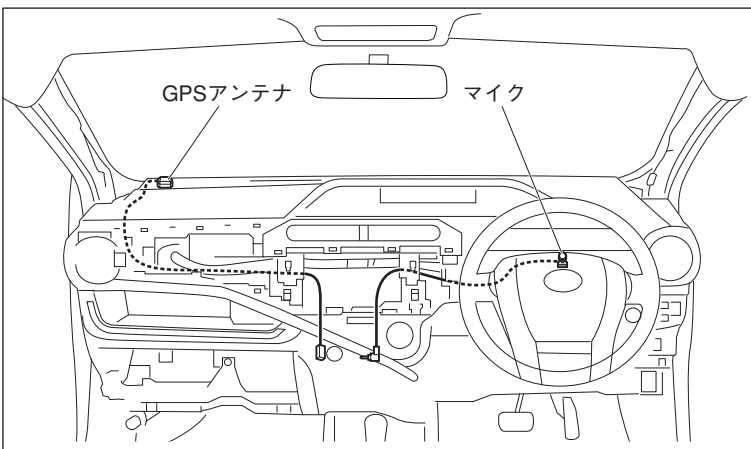

〈取付概要・配線〉

1. 左図のように GPS アンテナとマイクを取り付け、配線します。

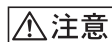

ケーブル類をはさみ込まないようにしてください。

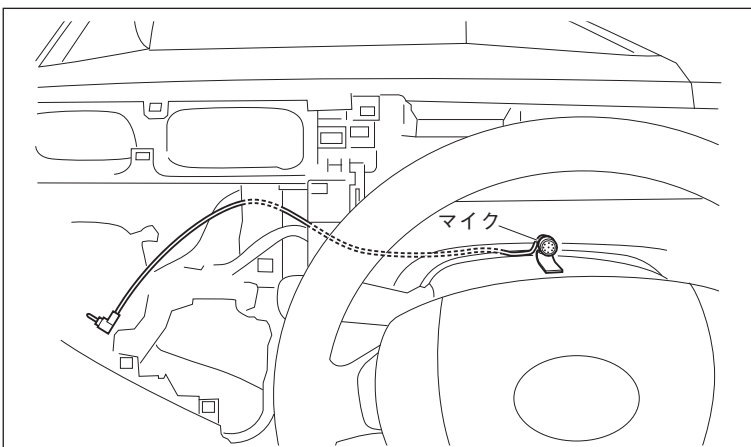

〈マイクの取り付け〉

1. 左図の位置にマイクを取り付けます。

■ インパネの加工

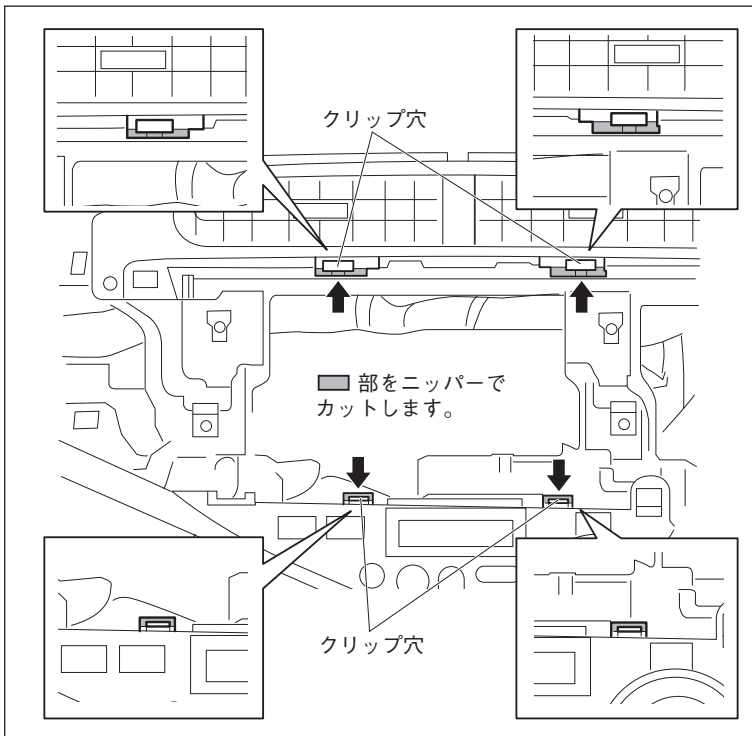

1. ナビ取り付け部にあるクリップ穴4カ所の■部をニッパーなどで切り取ります。

⚠ 注意

- ケーブル類を切断しないように注意して加工してください。
- キズ防止のため、要所をマスキングテープなどで保護してください。

■ 各ケーブルの接続

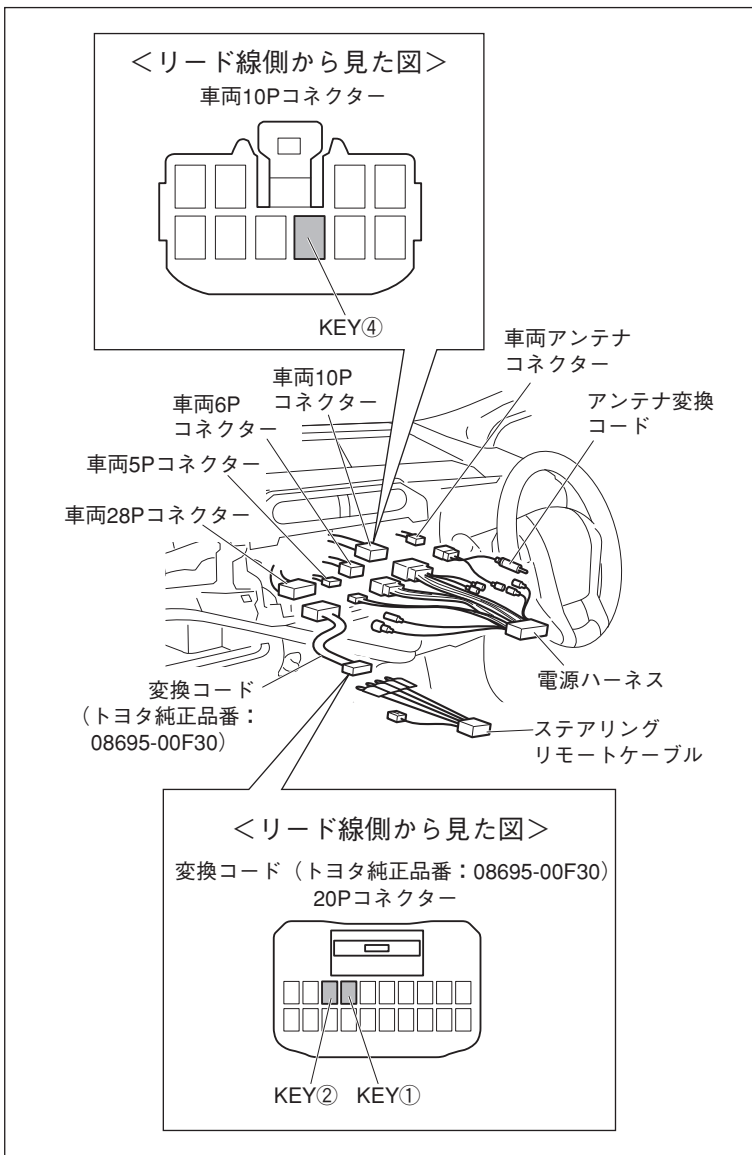

〈電源ハーネスとアンテナ変換コードの接続〉

1. 接続図を参照し、車両 10P、6P、5P の各コネクタと車両アンテナコードに、電源ハーネスとアンテナ変換コードを接続します。

〈ステアリングリモートケーブルの接続〉

1. 変換コード（トヨタ純正品番：08695-00F30）のコード部分をまとめている黒テープをはがします。
2. 変換コード（トヨタ純正品番：08695-00F30）に、中継コネクタでステアリングリモートケーブルのKEY①、KEY②のコードを接続します。
3. 車両 10P コネクタに、中継コネクタでステアリングリモートケーブルのKEY④のコードを接続します。
4. 接続図と左図を参照して、車両 28P コネクタと変換コード（トヨタ純正品番：08695-00F30）を接続します。

■ ナビゲーション本体の取り付け

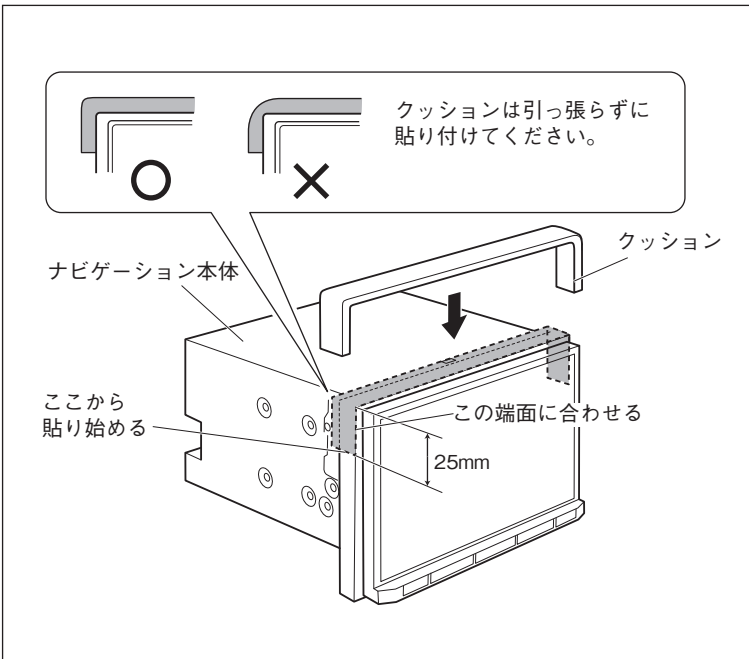

1. ナビゲーション本体の図の位置にクッションを貼り付けます。

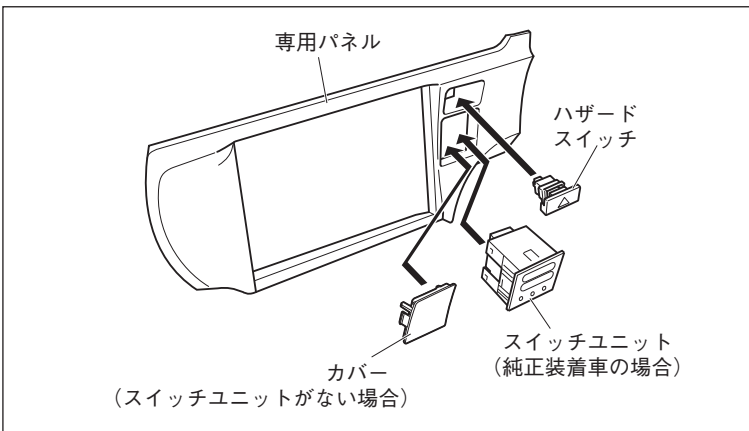
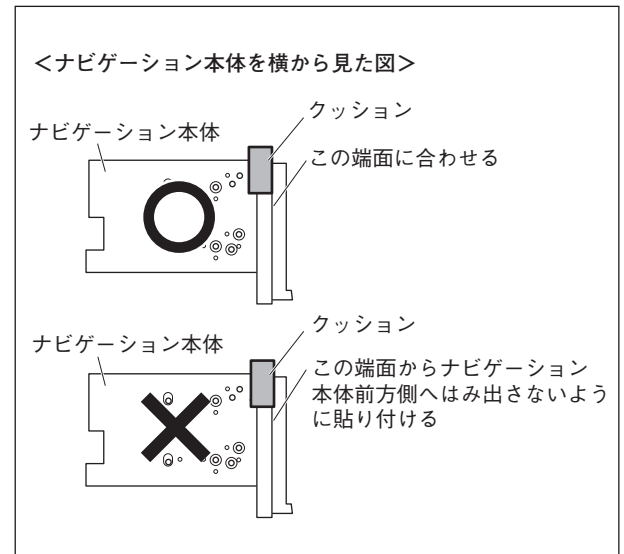

2. 純正のオーディオパネルからハザードスイッチとスイッチユニットを取り外し、専用パネルに取り付けます。スイッチユニットがない場合は、専用パネルにカバーを取り付けます。

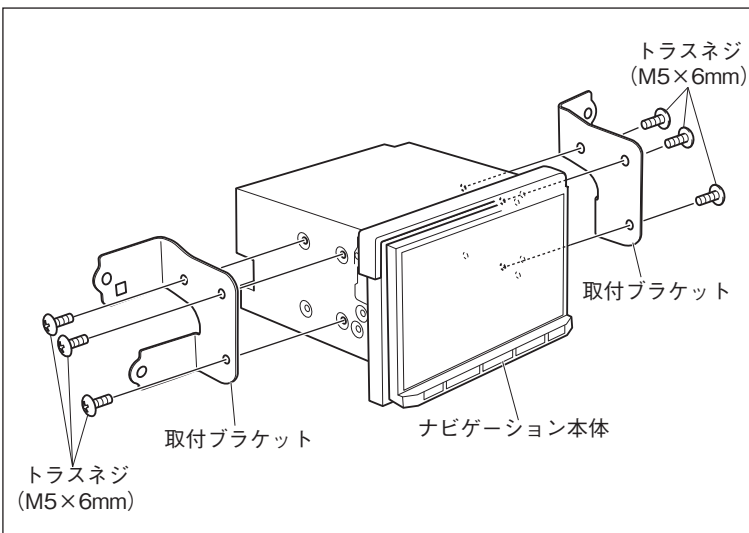

3. 取付ブラケットをナビゲーション本体に取り付けます。

アドバイス

ナビゲーション本体のネジ穴と取付ブラケットの穴が中心で合うように取り付けてください。

<使用する穴位置>

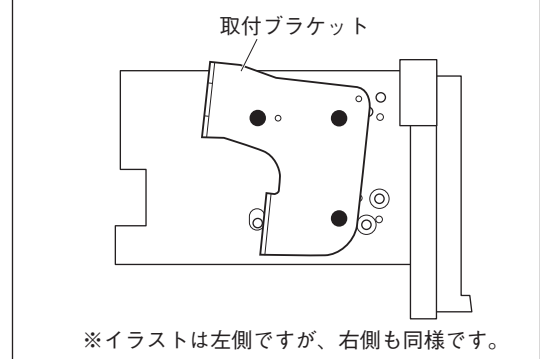

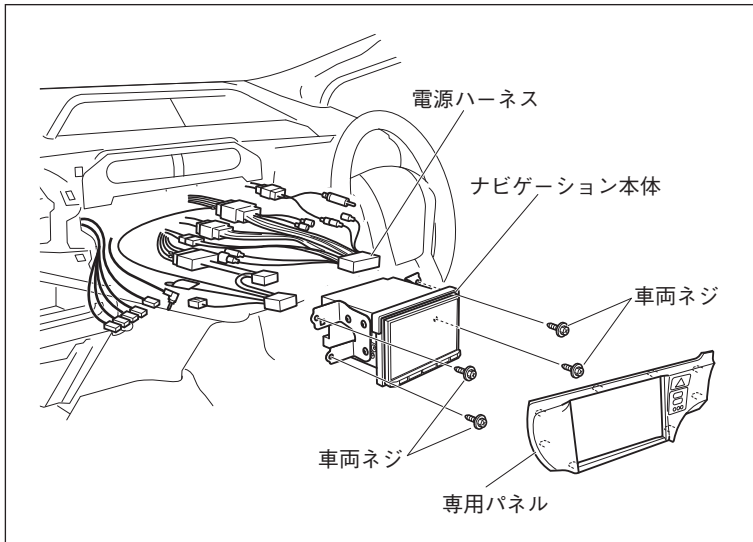

4. 接続図を参照して配線を接続します。
5. ナビゲーション本体を車両へ取り付けます。
その際、ナビゲーション本体から出ている USB ケーブルをグローブボックス側へ配線します。

⚠注意

ケーブル類をはさみ込まないようにしてください。

6. 専用パネルを取り付けます。

👉アドバイス

取り付け後、専用パネルとナビゲーション本体の位置があっていない場合は、下記のように位置合わせを行ってください。

1. すき間の量を確認し、専用パネルを取り外します。
2. 取付ネジをゆるめてナビゲーション本体の位置を調整します。

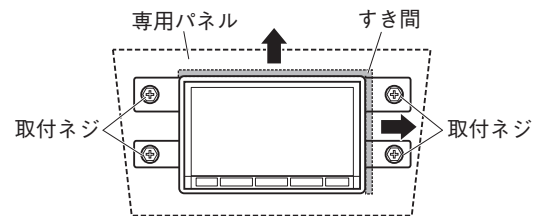

■ USB ケーブルの配線

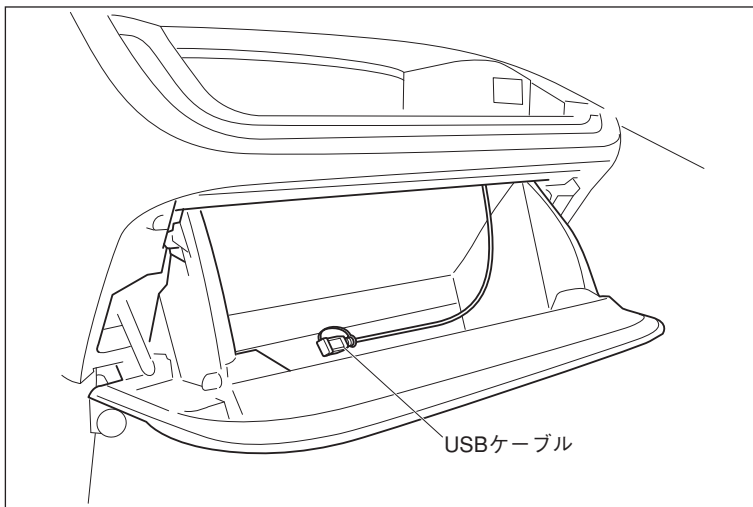

1. USB ケーブルをグローブボックス内へ配線します。

■ 動作確認と車両部品の復元

〈動作確認〉

1. バッテリーの ⊖ 端子を取り付けます。
2. 電源が入ることを確認します。
3. ナビゲーションに付属の取扱説明書の「接続状態を確認する」を参照して、接続状態を確認をします。

〈車両部品の復元〉

1. 取り外した車両部品を元通りに復元します。

⚠注意

ケーブル類をはさみ込まないようにしてください。

