

8インチナビゲーションシステム 取付キット







KIT8-14CX

車種	年式	型式
CX-5 (Bose サウンド システム装備車 を除く)	H24/2 ~ H26/12	DBA-KEEFW DBA-KEEAW LDA-KE2FW LDA-KE2AW

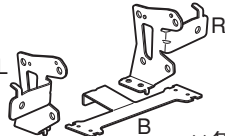
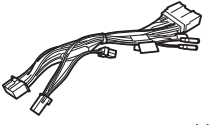
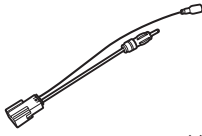
本取付説明書は、車両部品の取り外し、キットの取り付け・配線位置について記載してあります。各製品の取り扱い、製品に付属の取扱説明書をご覧ください。
取り付けの際は、製品に付属の取付説明書をよくお読みいただき、正しく取り付けを行ってください。

※取り付け作業の前に、バッテリーの⊖端子を外してください。

1 構成部品 ※製品の仕様は、予告なく変更することがあります。

専用パネル	取付ブラケットL/R/B	電源ハーネス	アンテナ変換コード	クッション
 × 1	 × 各1	 × 1	 × 1	 × 2
ネジ (M4x6mm)	トラスタッピングネジ (φ5x16mm)	ボルト (M6x12mm)	取付説明書	
 × 4	 × 2	 × 1	 × 1	

2 別途必要部品 ※製品の仕様や番号は、予告なく変更することがあります。

- クリップトリム (マツダ純正品番: D651-68-162A) 2個
- 専用パネルに取り付けるため、別途、下記部品が必要です。
UPプレートスプリング (マツダ純正品番: S47P64345) 4個
UPプレートスプリング (マツダ純正品番: J00164345) 2個
- オーディオレス車は、別途、エクспанションナット (マツダ純正品番: GJ2164996) 2個が必要です。
- H24/12以降のオーディオレス車は、別途、ショートコード (マツダ純正品番: KE02-V6-029) が必要です。

3 必要工具

プラスドライバー、マイナスドライバー、クリップ外し、10mmレンチ、プライヤー、マスキングテープ、電工ペンチ、ニッパー

4 取付概要

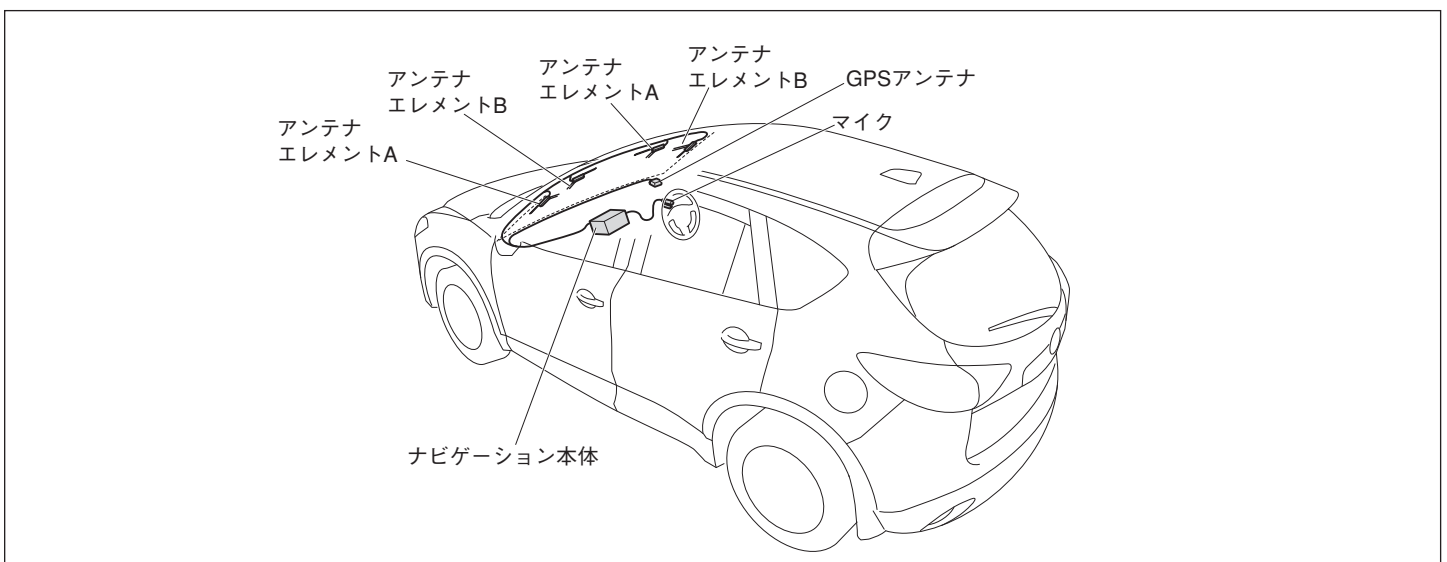

5 接続図

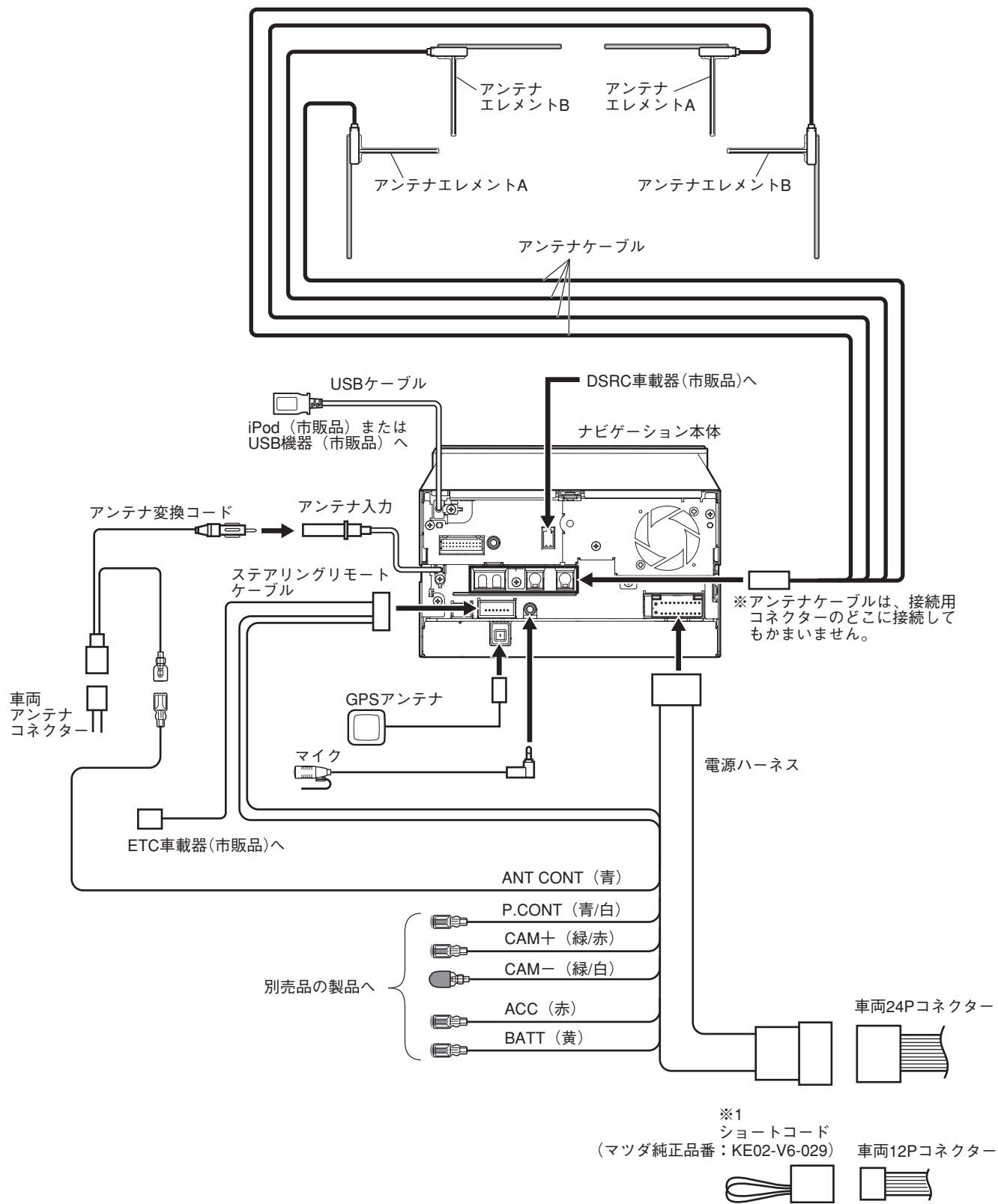

※1 H24/12月以降のオーディオレス車の場合

・ナビゲーションに付属の取付説明書もご参照ください。

6 取付要領

※作業を始める前に、バッテリーの⊖端子を外してください。

■ 車両部品の取り外し

1. 下図を参照して車両部品を取り外します。
番号順に取り外してください。

⚠ 注意

- キズ防止のため、要所をマスキングテープなどで保護してください。
- ネジの紛失にご注意ください。

👉 アドバイス

車両部品の取り外しには、クリップ外しを使用してください。

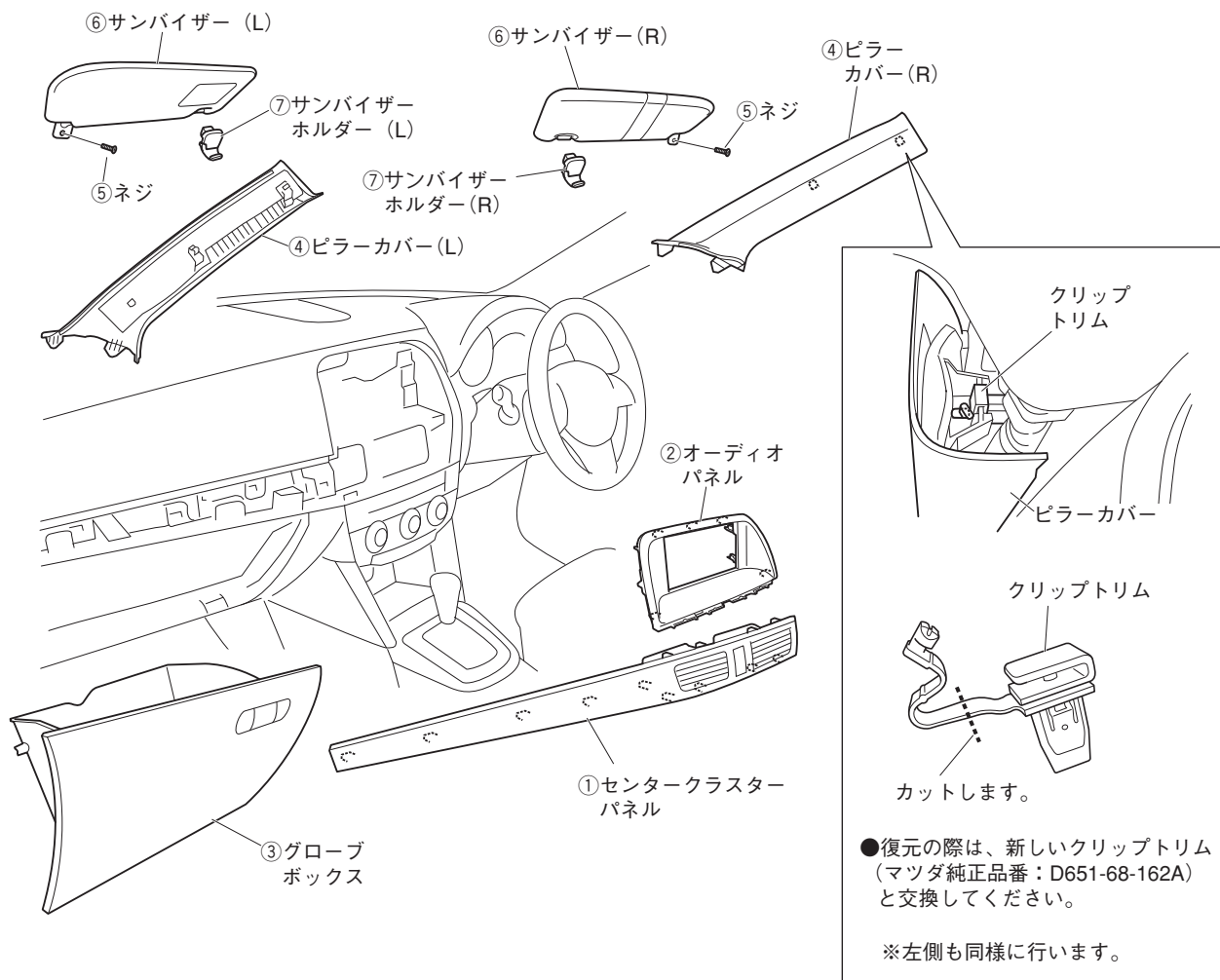

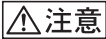

取り付け方の詳細については、ナビゲーションに付属の取付説明書もあわせて参照してください。

■ 地デジ用アンテナの取り付け

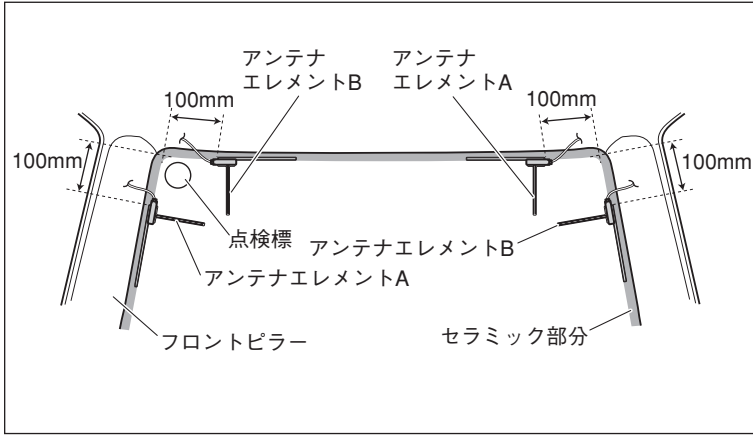

1. アンテナエレメント A、B をフロントウインドウの室内側に貼り付けます。



- 貼り付け面の汚れをクリーナーできれいに拭き取ってから貼り付けてください。
- クリーナーは乾きやすいため、一度に全ての場所の汚れを拭き取ってください。
- アンテナエレメント A とアンテナエレメント B は、指定の場所に貼り付けてください。
- フロントピラーカバーとアンテナケーブルのアンテナ部が干渉しない位置に貼り付けてください。

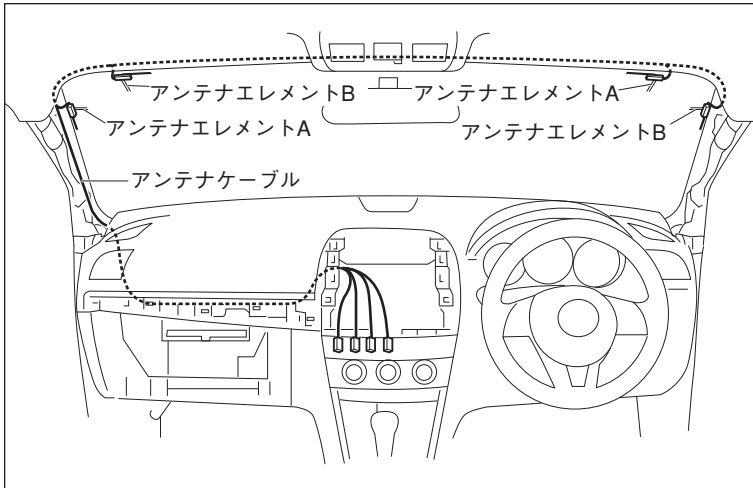

2. アンテナケーブルの給電端子を取り付け後、アンテナケーブルをルーファイニングの中～助手席側 A ピラー～ナビゲーション取り付け部まで配線します。



- アンテナケーブルの給電端子には直接手で触れないでください。
- アンテナケーブルの引き回し方は左図を参照してください。
- アンテナケーブルをピラーカバーなどにはさみ込まないようにしてください。

■ GPS アンテナ、マイクの取り付け

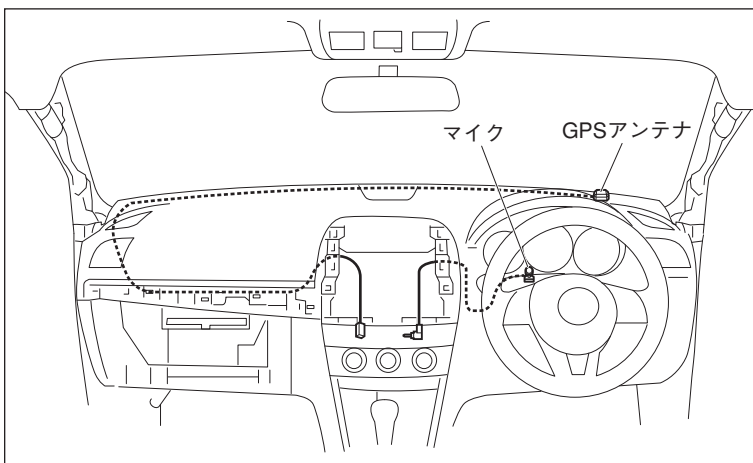

〈取付概要・配線〉

1. 左図のように GPS アンテナとマイクを取り付け、配線します。



ケーブル類をはさみ込まないようにしてください。

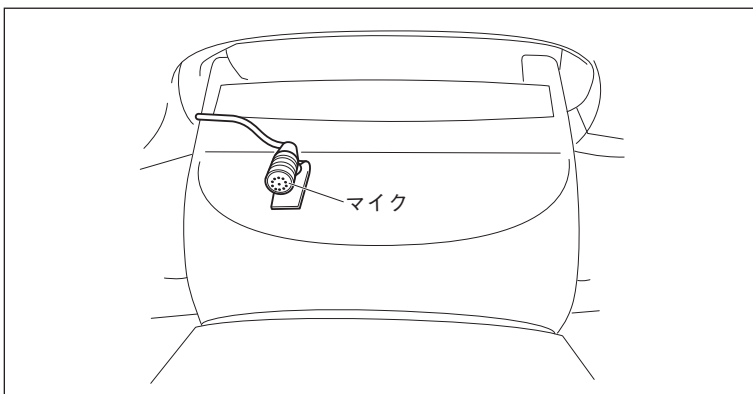

〈マイクの取り付け〉

1. 左図の位置にマイクを取り付けます。

■ 各ケーブルの接続

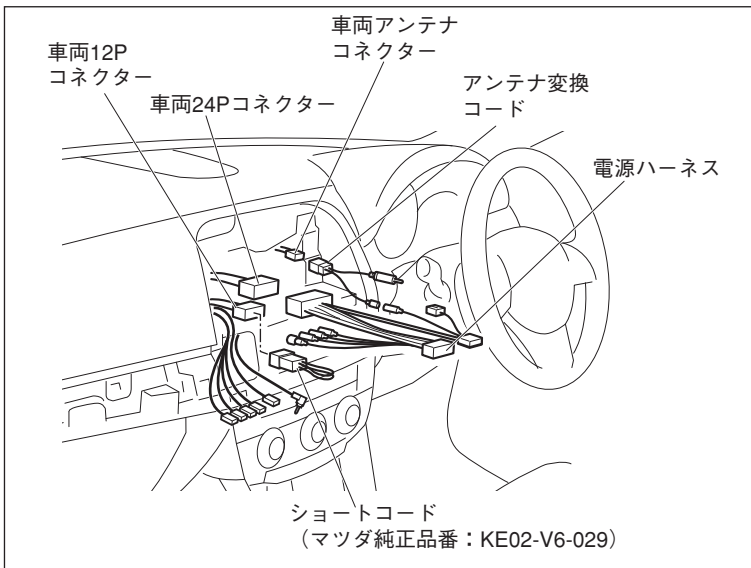

1. 接続図を参照し、車両 24P コネクタと車両アンテナコネクタに電源ハーネスとアンテナ変換コードを接続します。
2. ショートコード (マツダ純正品番: KE02-V6-029) を車両 12P コネクタに接続します。(H24/12 月以降のオーディオレス車の場合)

■ ナビゲーション本体の取り付け

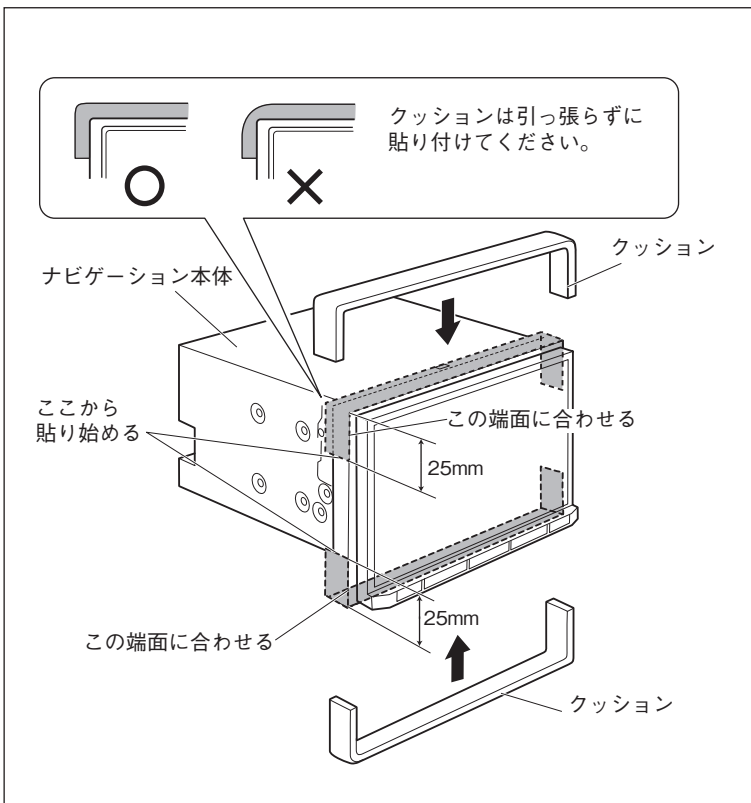

1. ナビゲーション本体の図の位置にクッションを貼り付けます。

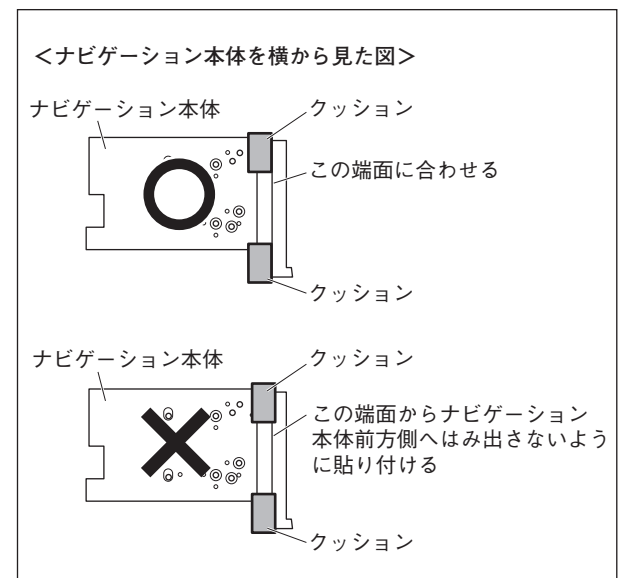

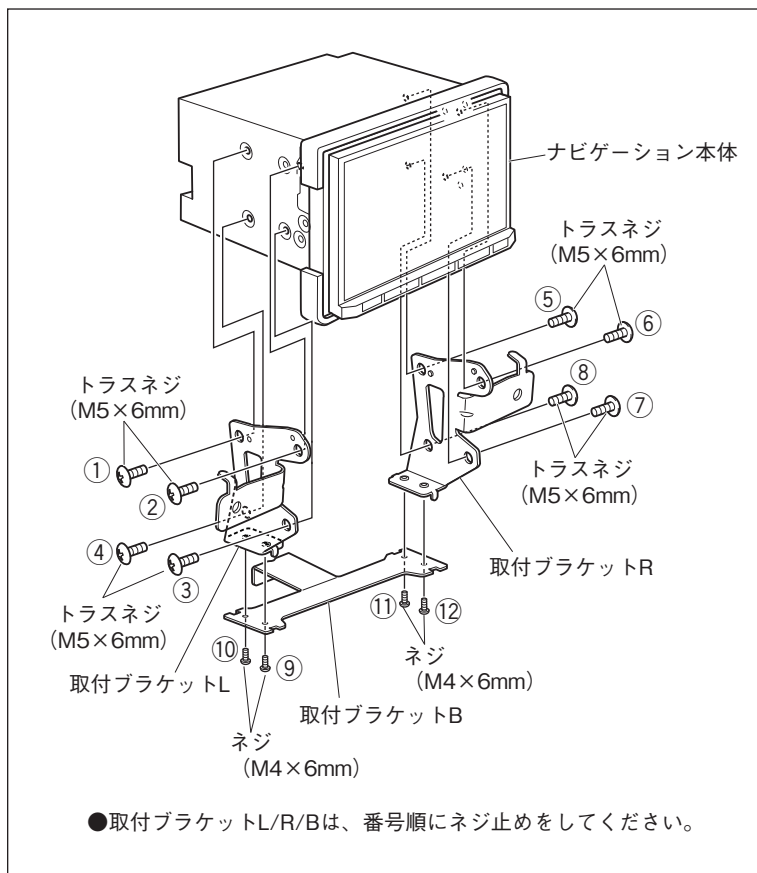

2. 取付ブラケットL/Rをナビゲーション本体に取り付けます。

注意

すべての取付ブラケットに、ネジ止めをする順番を示した数字の刻印があります。刻印の順番通りにネジ止めをしてください。

アドバイス

ナビゲーション本体のネジ穴と取付ブラケットの穴が中心で合うように取り付けてください。

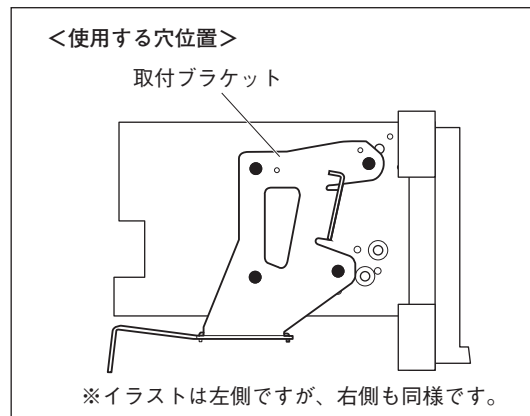

3. ナビゲーション本体に取り付けた取付ブラケットL/Rに、取付ブラケットBを取り付けます。

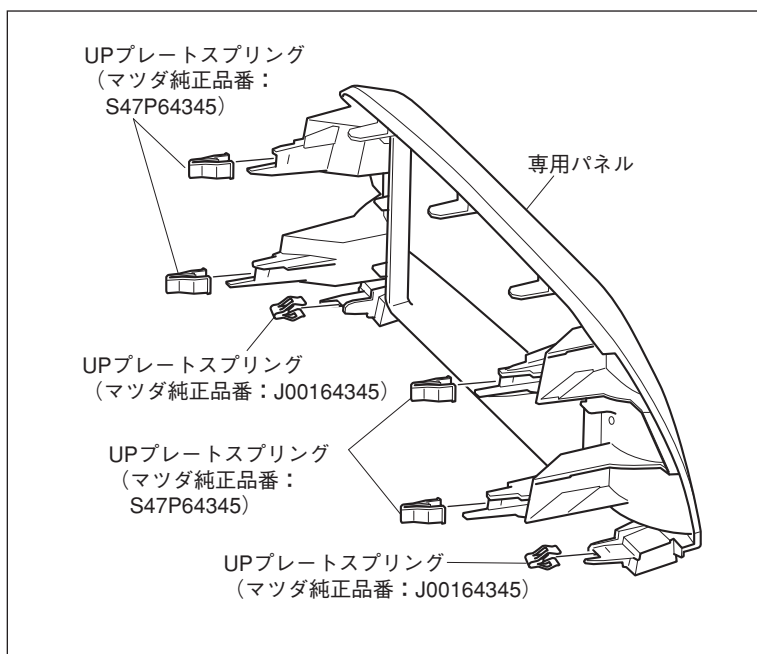

4. UPプレートスプリング（マツダ純正品番：S47P64345）とUPプレートスプリング（マツダ純正品番：J00164345）を専用パネルに取り付けます。

注意

専用パネルの意匠面にキズを付けないようにしてください。

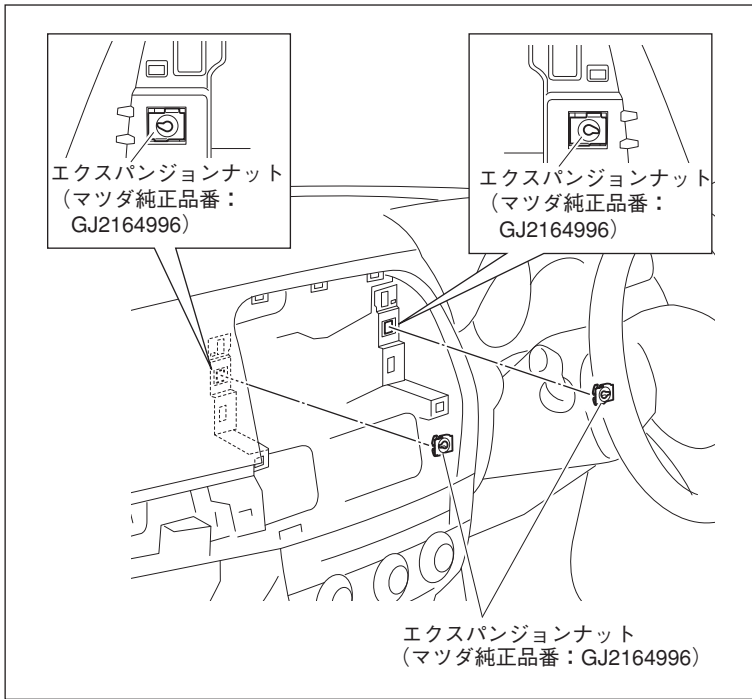

5. エクスパンションナット（マツダ純正品番：GJ2164996）を車両に取り付けます。（オーディオレス車の場合）

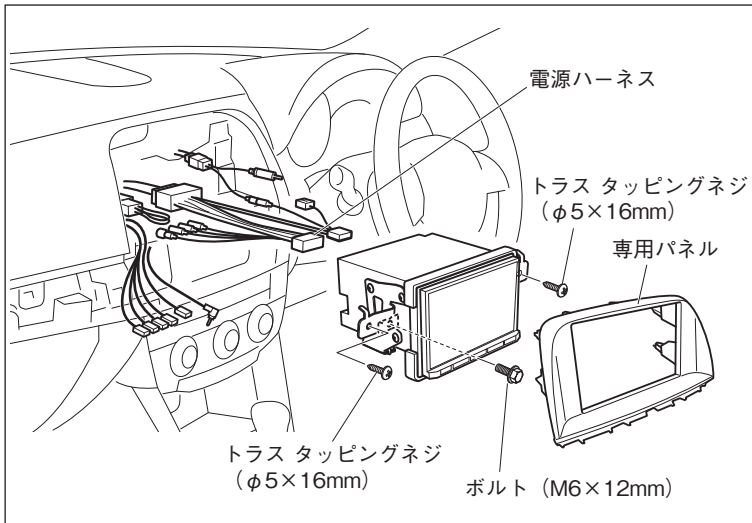

6. 接続図を参照して配線を接続します。
7. ナビゲーション本体を車両へ取り付けます。その際、ナビゲーション本体から出ている USB ケーブルをグローブボックス側へ配線します。

注意

ケーブル類をはさみ込まないようにしてください。

8. 専用パネルを取り付けます。

アドバイス

取り付け後、専用パネルとナビゲーション本体の位置があっていない場合は、下記のように位置合わせを行ってください。

1. すき間の量を確認し、専用パネルを取り外します。
2. 取付ネジをゆるめてナビゲーション本体の位置を調整します。

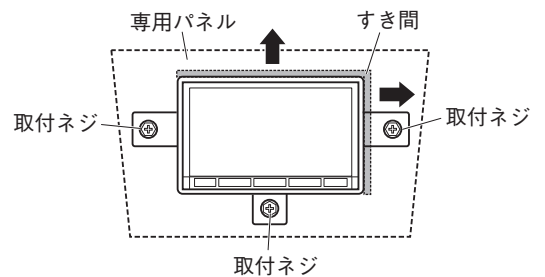

■ USBケーブルの配線

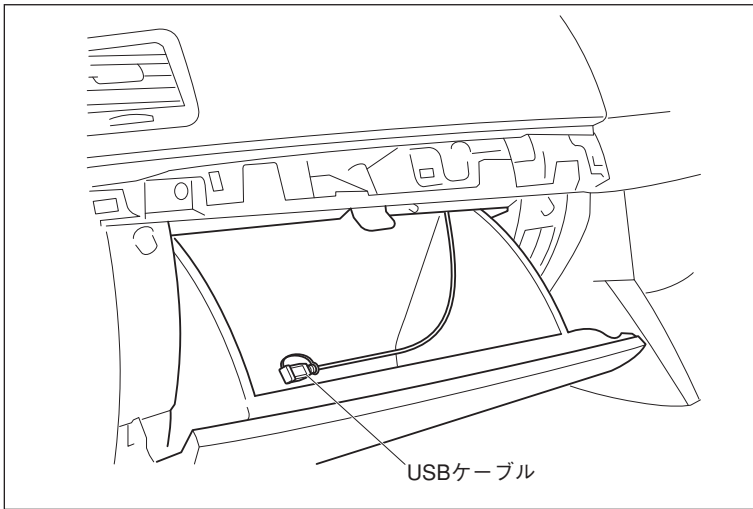

1. USBケーブルをグローブボックス内へ配線します。

■ 動作確認と車両部品の復元

〈動作確認〉

1. バッテリーの⊖端子を取り付けます。
2. 電源が入ることを確認します。
3. ナビゲーションに付属の取扱説明書の「接続状態を確認する」を参照して、接続状態を確認をします。

〈車両部品の復元〉

1. 取り外した車両部品を元通りに復元します。

⚠注意 ケーブル類をはさみ込まないようにしてください。