

はじめに

お買い上げいただきありがとうございます。取付けにあたっては、この取付説明書をよくお読みのうえ、正しく取付けを行ってください。この説明書に従って作業を進めてください。お読みになった後も大切に保管してください。お車の取扱説明書と一緒にしておかれるとよいでしょう。適合車種は、化粧箱の底面を参照してください。取付け作業の説明でおわかりにならないところがありましたら、購入店または当社カスタマーサポートセンターにお問い合わせください。当社カスタマーサポートセンターへのお問い合わせ先は、この説明書の「保証とアフターサービス」の下部に記載してありますので参照ください。

- ご注意
1. 一部車種によってはシートベルトの取り外し、取付けがあります。取付けの際は車両側の規定トルクで締め付けてください。詳しくは販売店または自動車ディーラーにご相談ください。
2. 車種グレードによっては純正取付キットが必要となります。詳しくは販売店にご相談ください。
3. 取付け作業の際にはスピーカーを裏向きに伏せて置くこととスピーカーが壊れる恐れがあります。ご注意ください。
4. 車種グレード・年式によっては車両の一部に変更がある場合があります。詳しくは販売店にご相談ください。

必要工具

④ドライバー、⑤ドライバー、クリップリムーバー、プライヤー、ニッパー、ビニールテープ、レンチ (TONE社 MODEL 800Mなど)、カッターナイフ、電動ドリル、ヤスリ

保証とアフターサービス(必ずお読みください)

Table with 2 columns: 保証 (Warranty) and 修理を依頼される時は (持込修理) (When requesting repair). It details the warranty period, conditions for repair, and the location of the repair center.

株式会社 JVCケンウッド 〒221-0022 神奈川県横浜市神奈川区守屋町 3-12
● 保証に関するお問い合わせは、JVCケンウッドカスタマーサポートセンターをご利用ください。
0120-2727-87(固定電話からはフリーダイヤル) / 0570-010-114(携帯帯電、PHSからはビダイヤル) / 045-450-8950(一部IP電話など)
FAX 045-450-9209
住所 〒221-0022 神奈川県横浜市神奈川区守屋町3-12
受付時間 月曜～金曜: 9:30～18:00、土曜: 9:30～12:00、13:00～17:30(日曜、祝日および当社休日とは休ませていただきます)
● 修理などアフターサービスについては、当社ホームページ(http://www.kenwood.com/jp/cs/service.html)またはJVCケンウッドカスタマーサポートセンターにご相談ください。

My-Kenwood (ユーザー登録)のご案内
お買い上げいただきました製品を「登録」していただくこと、ご使用いただいている製品のサポート情報、関連製品情報やイベント情報などをご案内いたします。下記ウェブサイトで会員登録をご確認になり、My-Kenwood をご利用ください。
https://jp.my-kenwood.com

安全上のご注意

製品を安全にご使用いただくため、「安全上のご注意」をご使用前によくお読みください。

絵表示について
この取扱説明書では、製品を安全に正しくお使いいただき、あなたや他の人々の危害や財産への損害を未然に防止する為に、いろいろな絵表示をしています。その表示と意味は表のようになっています。内容を良く理解してから、本文をお読みください。
警告 この表示を無視して、誤った取り扱いをすると、人が死亡または重傷を負う可能性が想定される内容を示しています。
注意 この表示を無視して、誤った取り扱いをすると、人が軽傷を負う可能性が想定される内容、および物的損害の発生が想定される内容を示しています。

警告：取り付け・接続作業上の注意

取り付け、接続作業は販売店または専門の業者に依頼する
取り付け、接続作業はこの「安全上のご注意」に従って行う

取り付け、接続作業には、専門技術と経験が必要です。
取り付け、接続作業は、安全のために必ずお買い上げの販売店または専門の業者に依頼してください。
取り付け、接続作業は、この「安全上のご注意」の指定に従ってください。
誤った取り付けを行うと、急ブレーキをかけたときに製品が外れて人にぶつかるなど、重大な事故が発生する危険性があります。
誤った接続を行うと、感電、火災の原因となります。
この「安全上のご注意」に従わない取り付け、取り付け不備を含め、それによって発生した事故に対して、当社は一切責任を負うことができませんのでご注意ください。

包装用ビニール袋はかたづける
製品の包装に使われているビニール袋は、子どもががけて遊んだりしないよう、手の届かないところに保管してください。
かぶって遊んだりすると、窒息の危険があります。

作業時は、車両バッテリーの接続を外す
取り付け、接続を行う前に、必ずバッテリーのマイナス端子のコードを外してください。
バッテリーに接続したまま接続作業を行うと、ショート*が起り、火災の原因となります。

安全な場所に設置する
製品の取り付けは、ドライバーの視界を妨げない場所や、車の運転の邪魔にならない場所、急停車等の場合に同乗者に危険を与えない場所、エアバッグの作動に支障がない場所に付けてください。
安全な場所に取り付けられない場合、けが、事故の原因となります。

工具は寸法が合ったものを使用する
ボルト、ナットで製品を固定するときは、寸法合った工具を使用して確実に締め付け、固定してください。指示トルクがあるものは、指定されたトルクで締め付けてください。
合わない工具を使用すると、ボルト、ナットをいためたり、締め付けが不十分になり、製品が外れて人にぶつかるなど、けがの原因となります。

取り付けには専用付属品を使用する
製品の取り付けには、必ず付属の取付用部品をご使用ください。

セパレートカスタムフィットスピーカー KFC-RS173S 取付説明書

接続のしかた
* 使用しない端子はショート事故防止のため絶縁テープを巻いて保護してください。

【接続例1】センターユニットからネットワーク/ツイーターの配線をする(ダッシュボードへ取り付けられる場合)

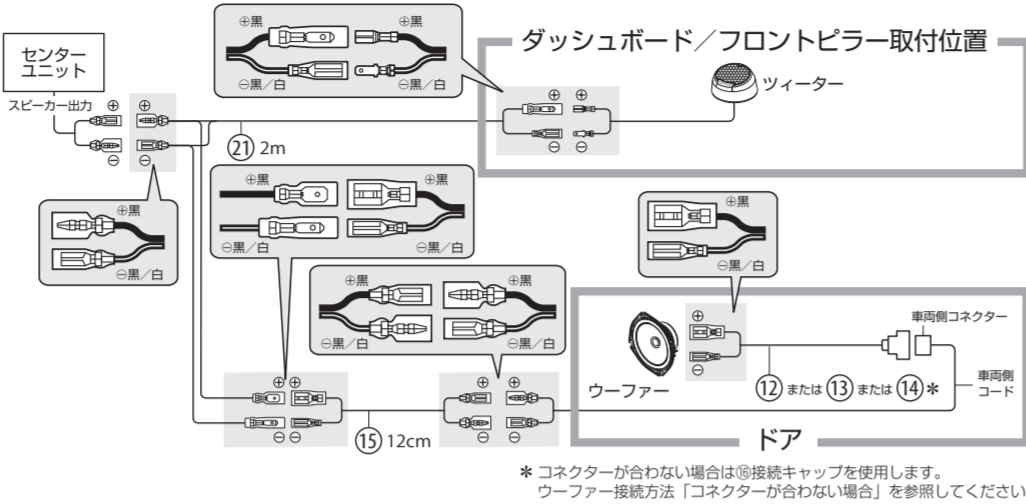

【接続例2】ウーファー部からネットワーク/ツイーターの配線をする(ドアガーニッシュおよびドアトリムへ取り付けられる場合)

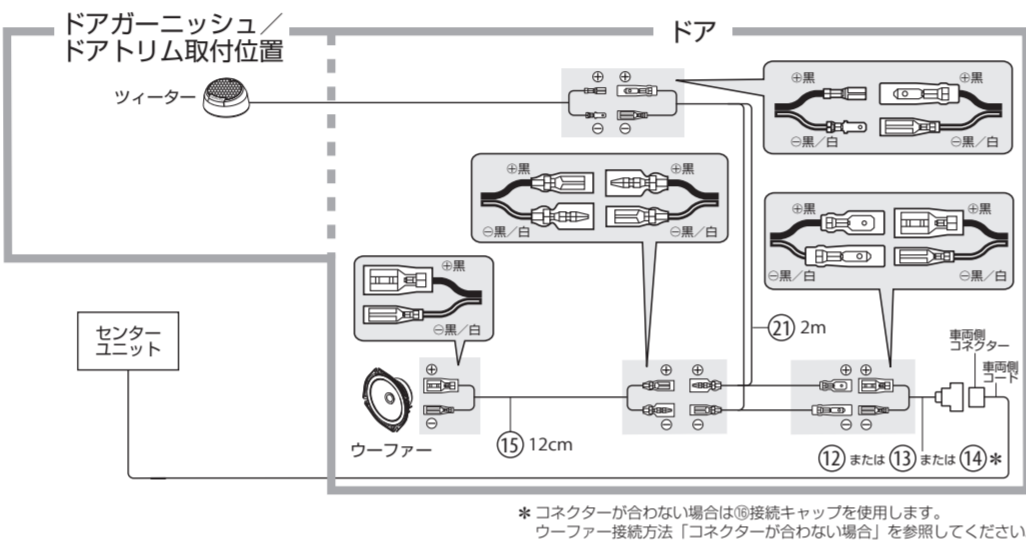

ご注意：接続は、接続例を参照して+/-の極性に注意して接続してください。

ウーファー付属品
● 本機にはウーファー用に下記の部品が付属されていますのでご確認ください。

Table of accessories for the woofer, including items like tapping screws, washers, brackets, and connectors with their respective quantities.

ウーファー取付例

Three examples of woofer installation: A (using bracket), B (using kit), and C (using bracket). Each example includes a diagram and a list of required parts like brackets, screws, and nuts.

ウーファー取付準備

⑨⑩⑪ パッキンの貼り付け
防塵・防滴のために⑨、⑩、⑪のパッキンを貼り付けます。
⑨(断面:幅5mm,厚み3mm)
⑩(断面:幅5mm,厚み5mm)

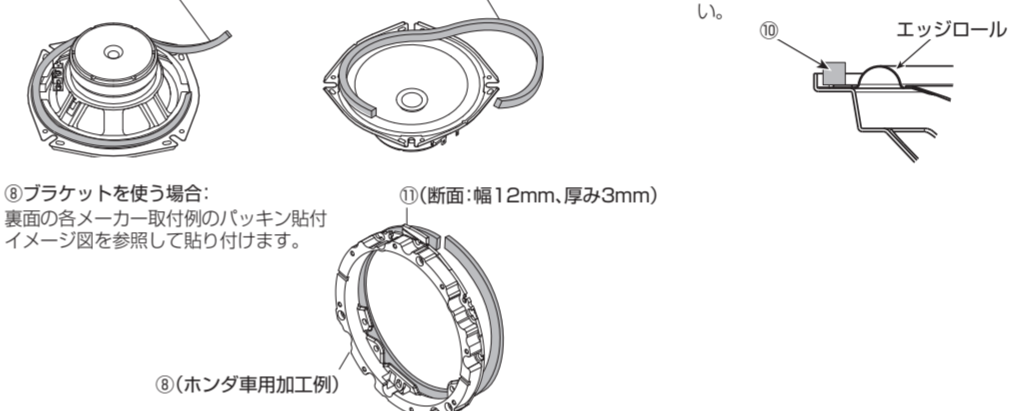

付属 ⑧ プラケットの切り取り

車種により⑧プラケットを切り取って使用します。図の黒丸番号順に切り取ってください。切り取る部分、取付穴位置については、下図および車種別取付例を参照してください。
● A等のアルファベットは、⑧プラケットの刻印です。
● 切り取った 部分は使用しません。
● 車種によっては切り取る部分や異なる場合があります。
● 車種によってははけ開け加工が必要です。

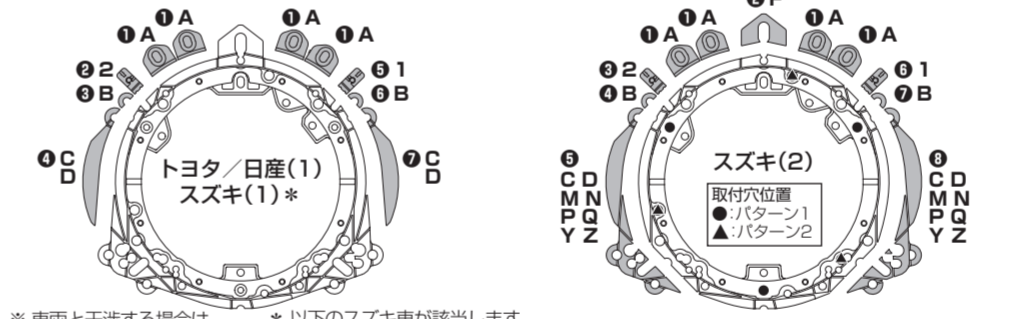

※車両と干渉する場合は[Y|Z]も切り取ってください。
* 以下のスズキ車が該当します。
MRワゴン H13/12～H18/1
エリオ H13/11～H15/11
ランパン H14/1～H20/11
ランチャ H22/12～現在

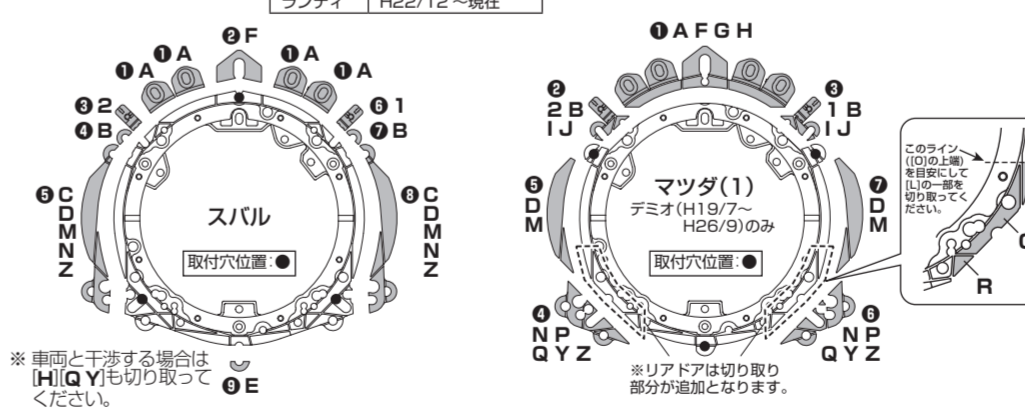

※車両と干渉する場合は[H|Q|Y]も切り取ってください。
* リアドアは切り取り部分が追加となります。

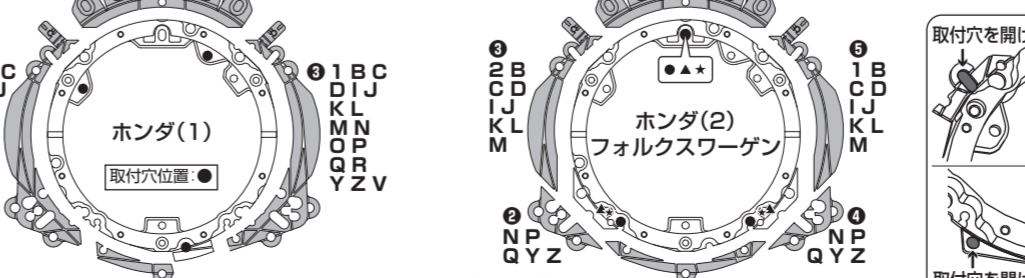

※車両と干渉する場合は[H|Q|Y]も切り取ってください。
* ショート
電気のプラスとマイナスが、直接つながってしまう事をいいます。おき出しになったコード(電気配線)が、他のコードや車の金属部に接触したときなどに起こります。火花が散り、周りの物に引火して火災の原因となります。

セパレートカスタムフィットスピーカー KFC-RS173S 取付説明書

ウーファー接続方法
* 本体裏面は温度が高くなりますのでご注意ください。

【交換コードを使用する場合】
⑭交換コード(汎用)の接続については「⑭交換コード(汎用)の使いかた」を参照してください。
【コネクタが合わない場合】
⑯接続キャップを使った接続については「⑯接続キャップの使いかた」を参照してください。

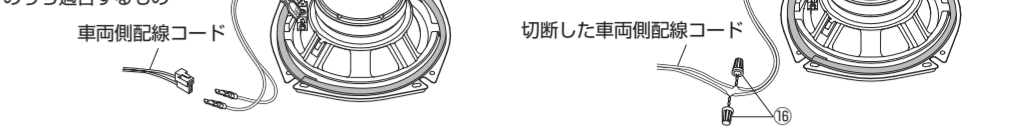

⑭交換コード(汎用)の使いかた
車両側コネクタが、右図のような「T型タイプ」の場合に使用します。
1 ⑭交換コード(汎用)を接続します。

⑯接続キャップの使いかた
⑭交換コードの平板端子側を切断します。車両側のコードも同様に切断してください。
※切断前に車両側コネクタの極性をあらかじめご確認ください。(車両によってはコネクタに極性表示があります。)

2 コードの被覆を約1cmむきます。車両側のコードも同様にむいてください。
約1cm

3 極性を合わせ、コード2本を図のようによじり、接続キャップをかぶせます。
※ 誤った極性で接続すると、正しい音が再生されなくなりますのでご注意ください。

4 接続キャップを図の方向にねじります。
5 ビニールテープ等で巻きます。

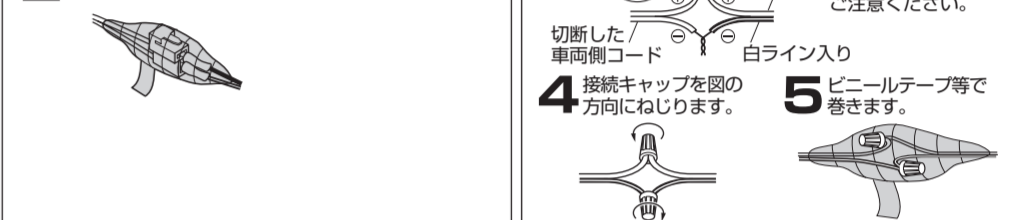

ツイーター付属品

● 本機にはツイーター用に下記の部品が付属されていますのでご確認ください。

Table of accessories for the tweeter, including items like tapping screws, screws, and connectors with their respective quantities.



※ プラケットを切り取る際は、切断面だけがをしないようご注意ください。また、ニッパーの取り扱いに十分ご注意ください。

注意：取り付け・接続作業上の注意

接続コードを引っ張らない
ほこりや湿気の多い場所、不安定な場所をさける
取り付け、取り外しを行うときは、子どもの手の届かないところに置く
直射日光はさける
水をかけたりぬらしたりしない

警告：取り扱い上の注意

運転中にカーステレオの操作をしない
異物を入れない
異常が起きた場合は、すぐに使用を中止する
異常な音を出し続けない
機器のケースを開けたら改造したりしない

注意：取り扱い上の注意

車両以外には使わない
上に乗らない、物を載せない
上に飲料水などの入った容器を置かない

※ここにある取付例は、基本的に運転席側を表しています。

ヴォクシー／ノア(H26/1～現在)／エスクァイア(H26/10～現在)取付例 ... プラケット切り取り【トヨタ】

トヨタ取付例: フロントドアとリアドアの取付手順。フロントドアにはパワーウィンドウスイッチパネル、リアドアにはドアサッシエンドパネルが関係する。純正スピーカーのリベットを除去する際の注意点を示している。

セレナ(H22/11～現在)取付例 ... プラケット切り取り【日産】

日産取付例: フロントドアの取付手順。フロントドアコネクタ(配線側から見た状態)の取付位置を示している。

アクア(H23/12～現在)取付例 ... プラケット切り取り【トヨタ】

トヨタ取付例: フロントドアとリアドアの取付手順。純正ウィーター装着車の場合は純正ウィーターからコネクタを外す必要があることを示している。

ステップワゴン(H27/4～現在)取付例 ... プラケット切り取り【ホンダ(4)】

ホンダ取付例: フロントドアとリアドアの取付手順。純正スピーカーの取り外し方法を詳しく説明している。

N BOX(H23/12～現在)取付例 ... プラケット切り取り【ホンダ(1)】／【ホンダ(4)】

ホンダ取付例: フロントドアとリアサイドの取付手順。純正スピーカーの取り外しと非装着車の場合の取付方法を説明している。

WRX S4 / WRX ST1(H26/8～現在) / XV(H24/10～現在) / インプレッサ G4 / インプレッサ スポーツ(H23/12～現在) / レヴォーグ(H26/6～現在)取付例 ... プラケット切り取り【スバル】

スバル取付例: フロントドアの取付手順。アームレストポケットとキャップの取付位置を示している。

デイズ / eKワゴン(H25/6～現在) / デイズルークス / eKスペース(H26/2～現在)取付例 ... プラケット切り取り【三菱(2)】 / 【日産(2)】

三菱/日産取付例: フロントドアの取付手順。デイズルークス/eKスペースのみという注釈がある。

ハスラー(H26/1～現在)取付例

スズキ取付例: フロントドアとリアドアの取付手順。取付方法は「ワゴンR」を参照するようになっている。

ゴルフ(H21/4～H25/6)取付例 ... プラケット切り取り【フォルクスワーゲン】

フォルクスワーゲン取付例: フロントドアの取付手順。純正スピーカーのリベットを固定されている場合の取付方法を説明している。

ワゴンR(H24/9～現在)取付例 ... プラケット切り取り【スズキ(2)】

スズキ取付例: フロントドアとリアドアの取付手順。樹脂グロメットの角度とプラケット裏面の穴の向きに注意するようになっている。

デミオ(H26/9～現在)取付例 ... プラケット切り取り【マツダ(3)】

マツダ取付例: フロントドアとリアドアの取付手順。フロントドア/リアドアスピーカーコネクタ(配線側から見た状態)の取付位置を示している。

締め付けトルクについて

締め付けトルクについて: ねじの締め付けトルクに関する説明と、10kgと1kgの重りを使った測定方法の図解。

リベットの除去方法

リベットの除去方法: 純正スピーカーがリベットで固定されている場合の除去方法に関する説明と図解。

http://www.kenwood.jp/