

KENWOOD

カスタムフィットスピーカー KFC-RS174

取付説明書

株式会社 JVCケンウッド
© 2021 JVCケンウッド Corporation

JKRD1004-A/V1
BSE-0288-0000

はじめに

- お買い上げいただきありがとうございます。取付けにあたっては、この取付説明書をよくお読みの上、正しく取り付けを行ってください。
- この説明書に従って作業を進めてください。お読みになった後も大切に保管してください。
- 取り付け作業の説明でおわかりになりくいところがありましたら、購入店または下記当社カスタマーサポートセンターにお問い合わせください。

- ご注意
- 一部車種によってはシートベルトの取り外し、取り付けがあります。取り付けの際は車両側の規定トルクで締め付けてください。詳しくは販売店または自動車ディーラーにご相談ください。
 - 車種グレードによっては純正取付キットが必要となります。詳しくは販売店にご相談ください。
 - 取り付け作業の際にスピーカーを裏向きに伏せて置くこととスピーカーが壊れる恐れがあります。ご注意ください。
 - 車種グレード・年式によっては車両の一部に変更がある場合があります。詳しくは販売店にご相談ください。

■必要工具

④ドライバー、⑥ドライバー、クリップリムーバー、プライヤー、ニッパー、ビニールテープ、レンチ (TONE社 MODEL 800Mなど)、カッターナイフ、電動ドリル、ヤスリ

保証とアフターサービス (必ずお読みください)

保証について	修理に関するご相談は
●保証書 この製品には、保証書を添付していません。 保証は、お買い上げ日を証明できるもの提示が必要です。 領収書などを大切に保管してください。	●保証期間 お買い上げの日より 1年 です。 修理などアフターサービスについては、当社ホームページまたはJVCケンウッドカスタマーサポートセンターにご相談ください。

修理を依頼されるときは
異常のあるときはご使用を中止し、お買い上げの販売店またはJVCケンウッドカスタマーサポートセンターにお問い合わせください。

- 保証期間中は...
当社の保証制度に基づいて、お買い上げの販売店またはJVCケンウッド・サービスの修理させていただきます。修理に際しましては、領収書など、お買い上げ年月日を証明できるものをご提示ください。
本機以外の原因 (衝撃や水分、異物の混入など) による故障の場合は、保証対象外となります。
- 保証期間満了後は...
お買い上げの販売店またはJVCケンウッドカスタマーサポートセンターにご相談ください。修理によって機能が維持できる場合はお客様の要望により有料にて修理いたします。

- 補修性能部品の保有期間
本製品の補修性能部品は、製造打ち切り後6年保有しています。
補修性能部品とは、その製品の機能を維持するために必要な部品です。
- 特注修理
この製品は特注修理とさせていただきます。本機を修理に持ち込まれる際は、輸送時に傷が付くのを防ぐため、包装してください。

株式会社 JVCケンウッド	お買い上げ店名	年 月 日
〒221-0022 神奈川県横浜市神奈川区守屋町 3-12 ●商品に関するお問い合わせは、JVCケンウッドカスタマーサポートセンターをご利用ください。 0120-2727-87 (固定電話はらぶダイヤル) / 0570-010-114 (携帯電話、PHSからはらぶダイヤル) / 045-450-8950 (一部IP電話など) FAX 045-450-2308 〒221-0022 神奈川県横浜市神奈川区守屋町 3-12 休所 月曜～日曜 9:30～18:00、土曜 9:30～12:00、13:00～17:30 (日曜、祝日および当社休日は休業させていただきます) ●修理などアフターサービスについては、当社ホームページ (https://www.kenwood.com/jp/cs/service.html) または JVCケンウッドカスタマーサポートセンターにご相談ください。		

My-Kenwood (ユーザー登録) のご案内	
お買い上げいただきました製品を「登録」していただくこと、ご使用いただいている製品のサポート情報のほかに、関連製品情報やイベント情報などをご案内いたします。下記ウェブサイトでご登録のうえ、My-Kenwood をご利用ください。 https://jp.my.kenwood.com	

安全上のご注意 (必ずお守りください)

あなたや他人の危害や財産への損害を未然に防止するために、必ずお守りいただくことを説明しています。

- ▲表示を無視して誤った使い方をしたときに生じる危害や損害の程度を区別して、説明しています。
- ▲お守りいただく内容の種類を絵記号で区別して、説明しています。

警告	人が死亡または重傷を負う可能性が想定される内容を示しています。
注意	人が傷害を負う可能性が想定される内容および物の損害のみが発生が想定される内容を示しています。
注意	注意 (しなければならない) の内容です。
禁止	禁止 (してはいけない) の内容です。
実行	実行 (からなす行っていく) の内容です。

取り付けや配線について

警告

- 取り付け・配線は、安全のため専門技術者に依頼する
取り付け・配線、取り外し、周辺機器の追加は専門技術が必要ですが、誤った取り付けや配線をするときに重大な故障や交通事故の原因となります。安全のため必ずお買い上げの販売店にご相談ください。
- 包装用ビニール袋はかたづけず
製品の包装に使われているビニール袋は、子どもがかぶって遊んだりしないよう、手の届かない所にかたつけてください。かぶって遊んだりすると、窒息の危険があります。
- エアバッグの動作を妨げる場所には、絶対に取り付けと配線をしていないエアバッグが誤動作し、死亡事故の原因となります。エアバッグ装着車に取り付ける場合は、車両メーカーに作業上の注意事項を確認してください。
- 取り付けやアース配線に車の保安部品 (ステアリング、ブレーキ、タンクなど) のボルトやナットを絶対に使用しない
制動不能や発火、交通事故の原因となります。
- 視界や運転操作を妨げる場所、同乗者に危険を及ぼす場所には取り付けられない

- 交通事やけがの原因となります。
- 説明書に従って取り付け・配線をする
火災や故障の原因となります。作業手順どおりに正しく行ってください。
- 作業前に必ずバッテリーの端子を外す
外さずに作業をするとショート※による感電やけがの原因となります。
- 作業前に、車体のパイプ類、タンク、電気配線などの位置を確認する
車体に穴を開けて取り付けるとパイプ類、タンク、電気配線などに干渉・接触しないよう注意して、加工部のサビ止め・浸水防止処理をしてください。火災や感電の原因となります。
- 工具は寸法が合ったものを使用する
ボルト、ナットで製品を固定するときは、寸法合った工具を使用して確実に締め付け、固定してください。指示のトルクがあるものは、指定されたトルクで締め付けてください。合わない工具を使用すると、ボルト、ナットをいためたり、締め付け不十分により、製品が外れて人にぶつかるなど、けがの原因となります。

- コードは正しく接続する
スピーカーコードは、スピーカー出力コードまたは端子に直接接続してください。車体に直接ねじ止めをしたり、スピーカーコードの側面を共通にして接続すると、破損、火災の原因となります。
- 必ず付属の部品や指定の部品を使用する
機器の損傷や確実に固定できず外れて事故や故障、火災の原因となります。

- ショート
電気のプラスとマイナスが、直接つながってしまう事があります。むき出しになったコード (電気配線) が、他のコードや車の金属部に接触したときなどに起こります。火花が散り、周りの物に引火して火災の原因となります。

カスタムフィットスピーカー KFC-RS174 取付説明書

■付属品

本機には下記の部品が付属されているのでご確認ください。		
① タッピングねじ (M6×20mm) 6	⑥ スポンジワッシャー 8 (φ5)	⑪ パッキン (1ペア分) 1 (断面:幅12mm、厚み3mm)
② タッピングねじ (φ5×16mm) 8	⑦ ワッシャー 6 (φ5)	⑫ 交換コード (ホンダ専用) 2
③ タッピングねじ (φ4×12mm) 12	⑧ ブラケット 2	⑬ 交換コード (トヨタ、三菱専用) 2
④ 小さなねじ (M5×12mm) 8	⑨ パッキン (1ペア分) 1 (断面:幅5mm、厚み3mm)	⑭ 交換コード (汎用 25cm) 2
⑤ ナット (M5) 8	⑩ パッキン (1ペア分) 1 (断面:幅5mm、厚み5mm)	⑮ 接続キャップ 4

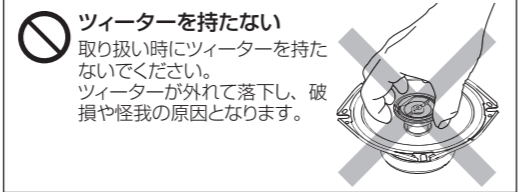

■取付例

裏面の車種別取付例も参照してください。

- 取付例 A
車両側ブラケットを使用する場合
純正ねじまたは付属ねじ
- 取付例 B
別売取付キットを使用する場合
別売SKM-301S 付属スピーカーマウント
※スピーカー本体とスピーカーマウントは、取付キットに付属の取付説明書を参照して取り付けてください。
- 取付例 C
付属ブラケットを使用する場合
図はホンダ車の例です。
⑥ スポンジワッシャー、⑦ ワッシャー、⑧ ブラケット、⑨ パッキンを使用します。(純正スズキ車の場合に使用しない)
⑧ (ホンダ車専用加工例) ※切り取り例 (ホンダ (4)) は除きます。

■取付準備

- ⑨ ⑩ ⑪ パッキンの貼り付け
防振・防滴のために⑨、⑩、⑪パッキンを貼り付けます。
- ⑧ブラケットを使う場合:
裏面の各メーカー取付例の「パッキン貼付イメージ図を参照して貼り付けます。」



- ご注意
1. 必ず付属の⑪パッキンをご使用ください。パッキンを使用せずに取り付けると車室内に水が漏れる場合があります。
- 2. 付属のパッキンは、ウーファースのエッジロールに触れないように貼り付けてください。

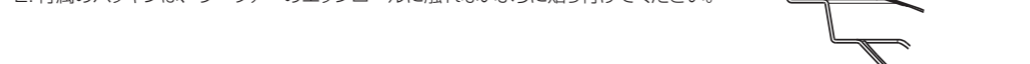

■接続方法

- 交換コードを使用する場合
⑭交換コード (汎用) の接続については「⑭交換コード (汎用) の使いかた」を参照してください。

⑭交換コード (汎用) の使いかた
車両側コネクタが、右図のような「T型タイプ」のタイプに使用します。

- ⑭交換コード (汎用) を接続します。
- ビニールテープ等で巻きます。

※車間により、極性が異なります。誤った極性で接続しますと、正しい音が再生されなくなりますのでご注意ください。

【三菱車の場合】 車両側コネクタ
【三菱車以外の場合】 車両側コネクタ

■⑧ブラケットの切り取りと⑪パッキンの貼り付け

- 車種により⑧ブラケットを切り取って使用します。図の黒丸番号順に切り取り、⑪パッキン (幅 12mm、厚み 3mm) を貼り付けてください。
- 切り取る部分、取付穴位置については、下図および車種別取付例を参照してください。
- 図中の「A」等のアルファベットおよび数字は、⑧ブラケットの印刷です。
- 切り取る「Z」部分は使用しません。
- 車種によっては切り取る部分がある場合があります。詳細は当社ホームページの「車種別適合一覧」をご覧ください。
- 車種によっては穴開け加工が必要です。

トヨタ 日産 スズキ

トヨタ/日産 (1) スズキ (1)*

スズキ (2)

※車間と干渉する場合は「Y」も切り取ってください。

※以下のスズキ車が該当します。
ラン プラ H14/1～H20/11
ランディ H28/12～現在
ランディ H22/12～H29/12

※「現在」はR3年3月現在を指します。

三菱 日産

三菱 (2) 日産 (2)

スバル

スバル (1)

※車間と干渉する場合は「H」「Q」「Y」も切り取ってください。

ホンダ フォルクスワーゲン

ホンダ (2) フォルクスワーゲン

ホンダ (3)

ホンダ (4)

※車間と干渉する場合は「O」も切り取ってください。

※開けた取付穴を蓋して貼り付けてください。(↑部4カ所)

マツダ

マツダ (1) デモオ (H19/7～H26/9) のみ

マツダ (2)

マツダ (3)

※リアドアは切り取り部分が追加となります。

カスタムフィットスピーカー KFC-RS174 取付説明書

- コネクタが合わない場合
⑮接続キャップを使った接続については「⑮接続キャップの使いかた」を参照してください。

⑮接続キャップの使いかた

- ⑮交換コードの平板端子側を切断します。車両側のコードも同様に切断してください。
- コードの被覆を約1cm巻きます。車両側のコードも同様にむいてください。
- 極性を合わせ、コード2本を図のようにより、接続キャップをかぶせます。
- 接続キャップを図の方向にねじります。
- ビニールテープ等で巻きます。

※切断前に車両側コネクタの極性をお確かめください。(車両によってはコネクタに極性表示があります。)

※誤った極性で接続しますと、正しい音が再生されなくなりますのでご注意ください。

- ▲ブラケットを切り取る際は、切断面だけが滑らないようご注意ください。また、ニッパーの取り扱いに十分ご注意ください。

スズキ 三菱

スズキ (2)

三菱 (1)

※開けた取付穴を蓋して貼り付けてください。(↑部3カ所)

スバル ホンダ

スバル (1) ホンダ (1)

※開けた取付穴を蓋して貼り付けてください。(↑部1カ所)

ホンダ

ホンダ (2) ホンダ (3)

ホンダ (4)

※開けた取付穴を蓋して貼り付けてください。(↑部4カ所)

マツダ

マツダ (3)

※開けた取付穴を蓋して貼り付けてください。(↑部4カ所)

※ここにある取付例は、基本的に運転席側を表しています。

■ヴォクシー／ノア(H26/1～現在)／エスクァイア(H26/10～現在)取付例 ... プラケット切り取り【トヨタ】

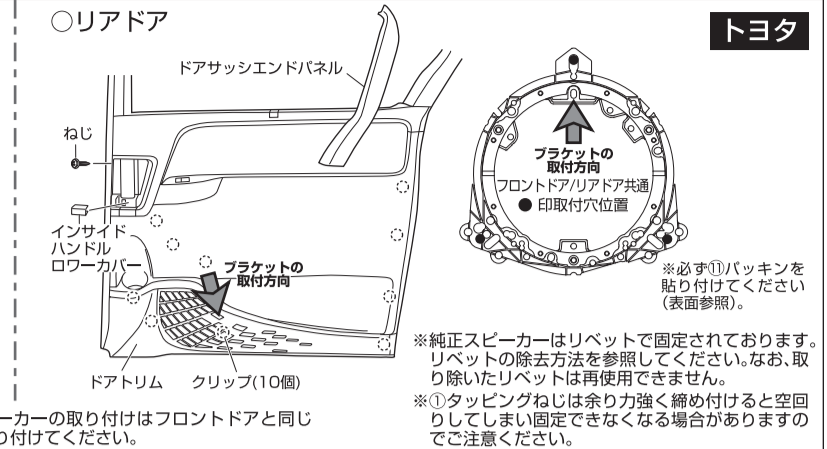
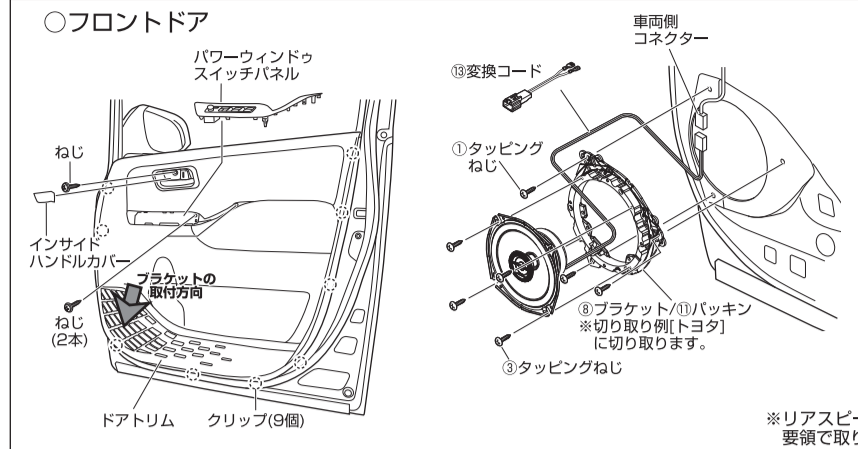

■セレナ(H28/8～現在)／ランディ(H28/12～現在)取付例 ... プラケット切り取り【日産(1)】【スズキ(1)】

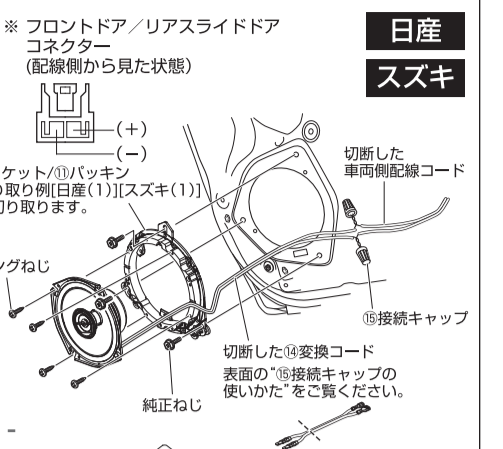
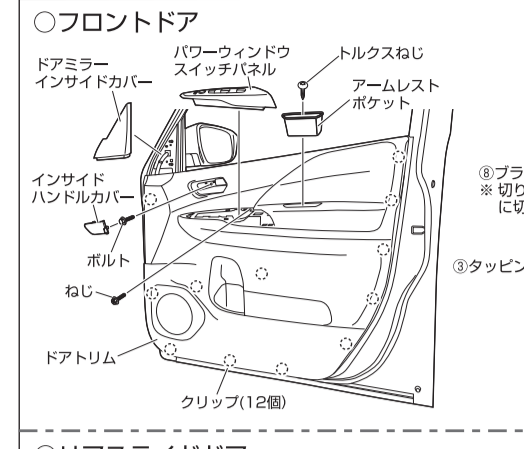

■C-HR(H28/12～現在)取付例 ... プラケット切り取り【トヨタ】

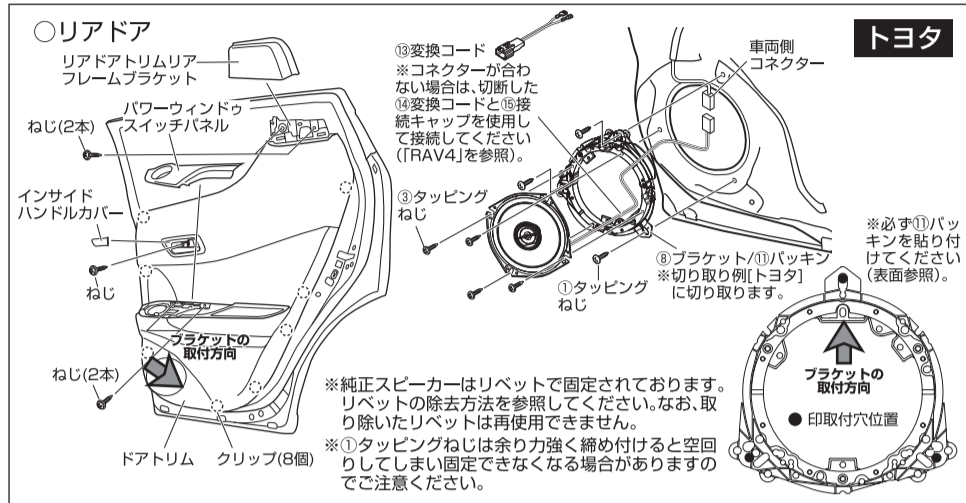

■RAV4(H31/4～現在)取付例 ... プラケット切り取り【トヨタ】

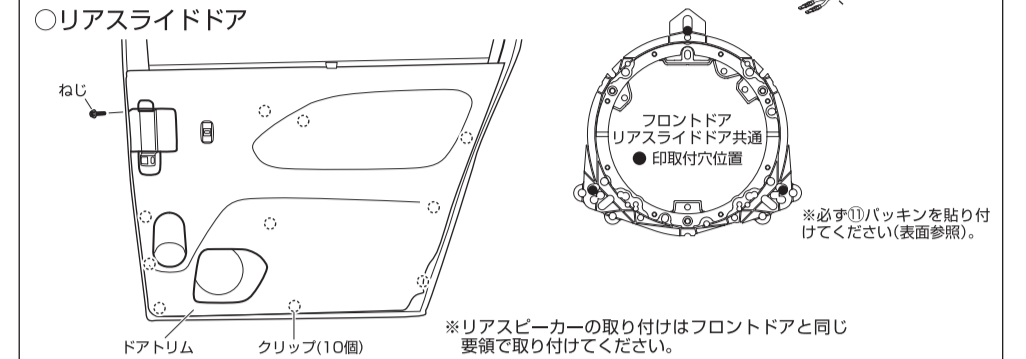
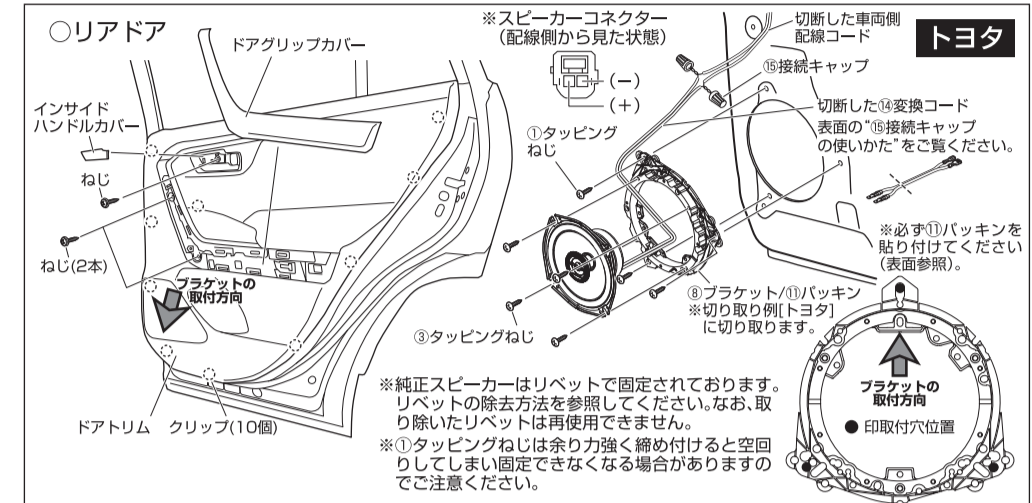

■N-BOX／N-BOX カスタム(H29/9～現在)取付例 ... プラケット切り取り【ホンダ(4)】

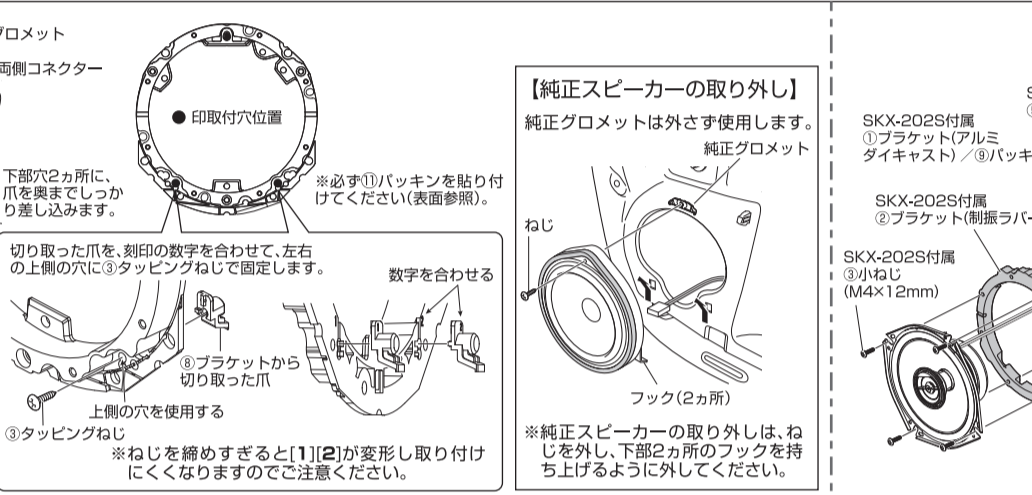
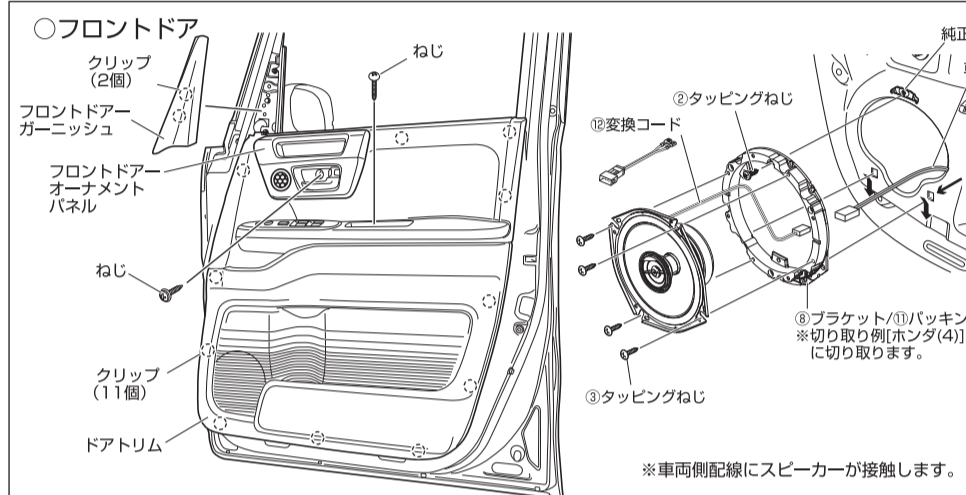

■リアサイド ... 別売スピーカーインナープラケット SKX-202S 6,380円(税込)を使用し取り付けください。

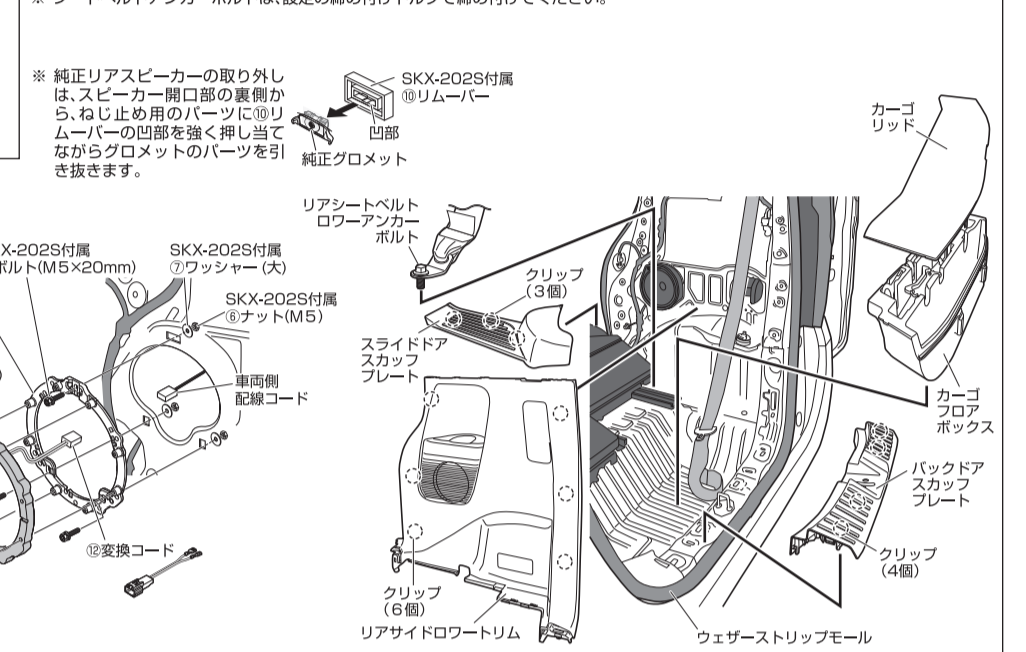

■ステップワゴン(H27/4～現在)取付例 ... プラケット切り取り【ホンダ(4)】

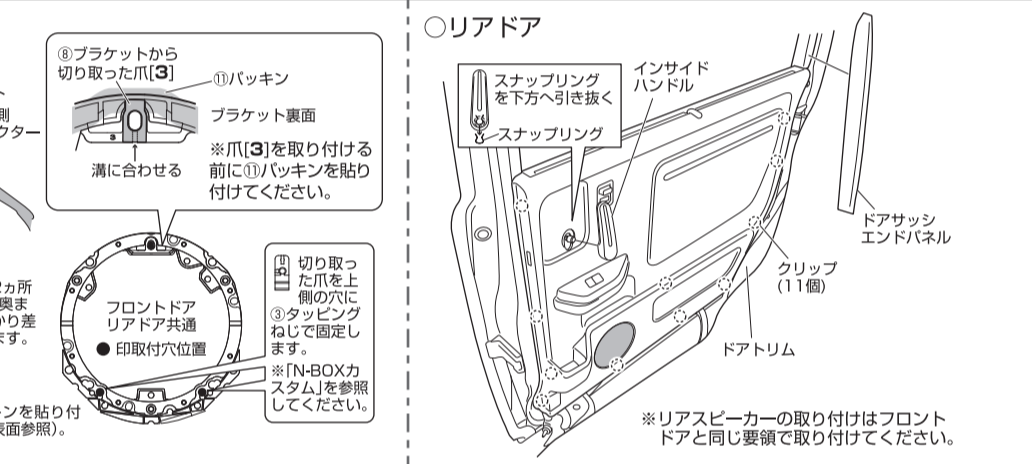
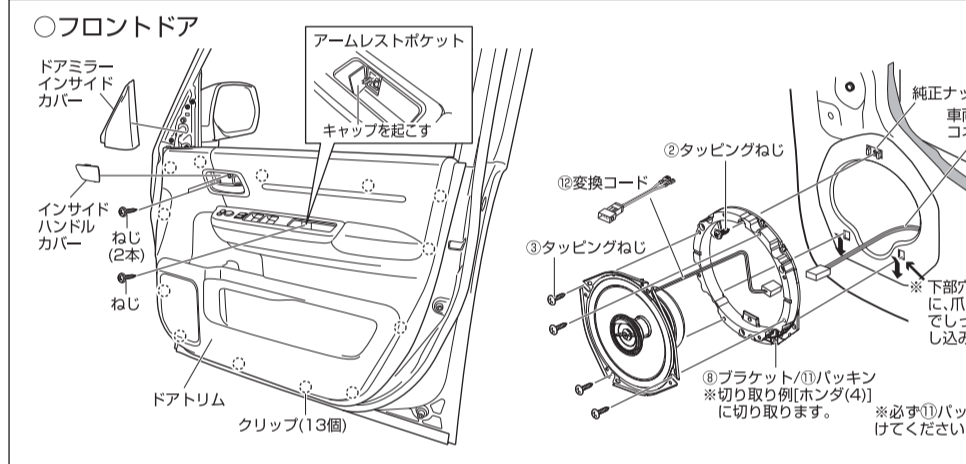

■ワゴンR／ワゴンRスティングレー(H29/2～現在)／フレア(H29/3～現在)取付例 ... プラケット切り取り【スズキ(2)】

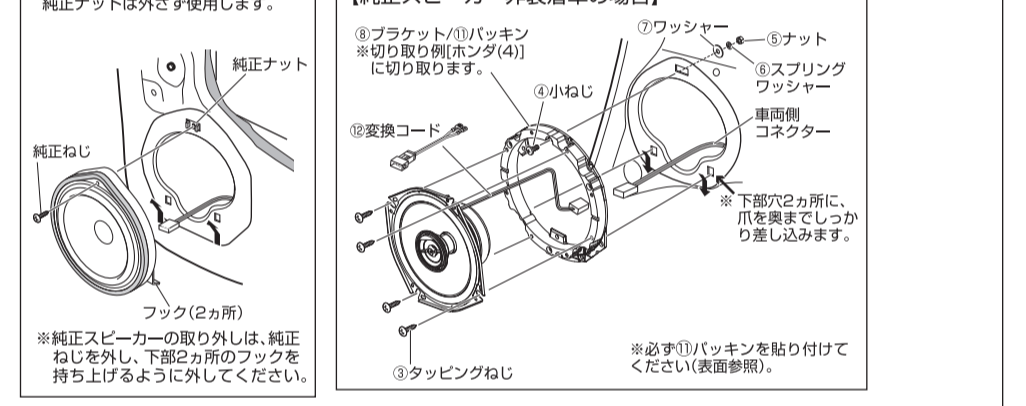
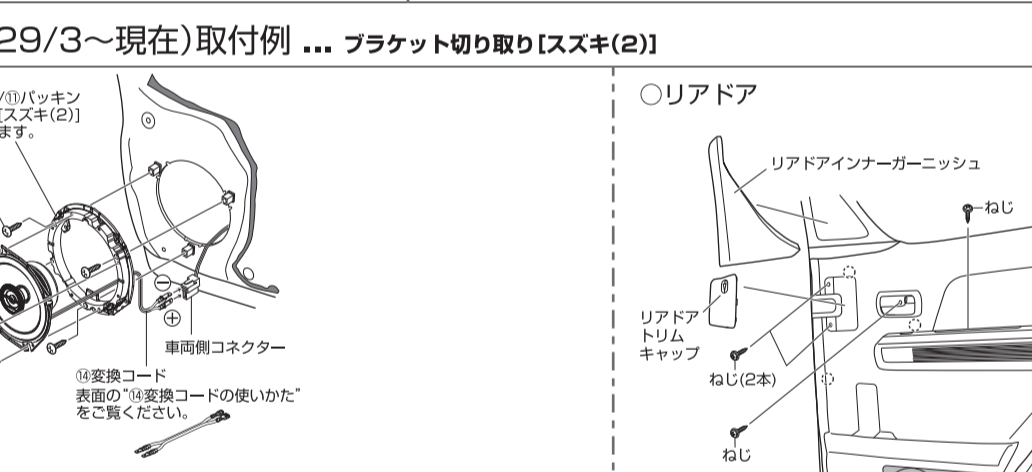
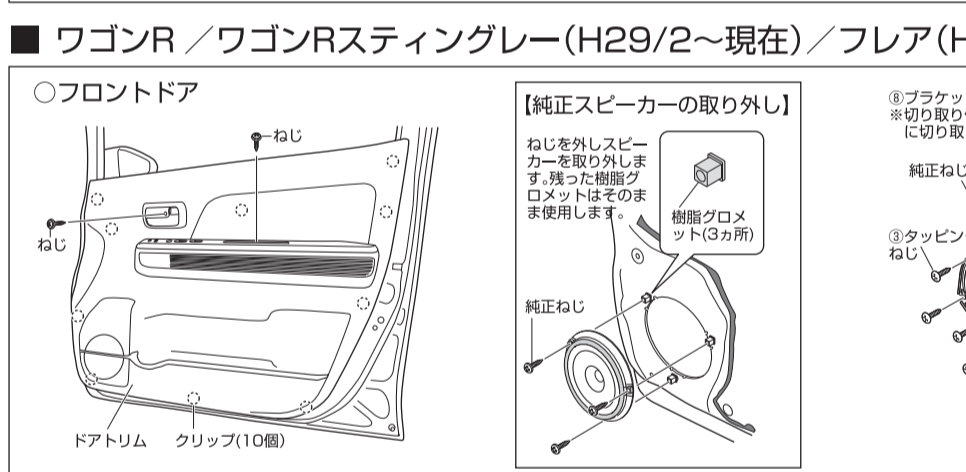

■ハスラー(R2/1～現在)取付例 ... プラケット切り取り【スズキ(2)】

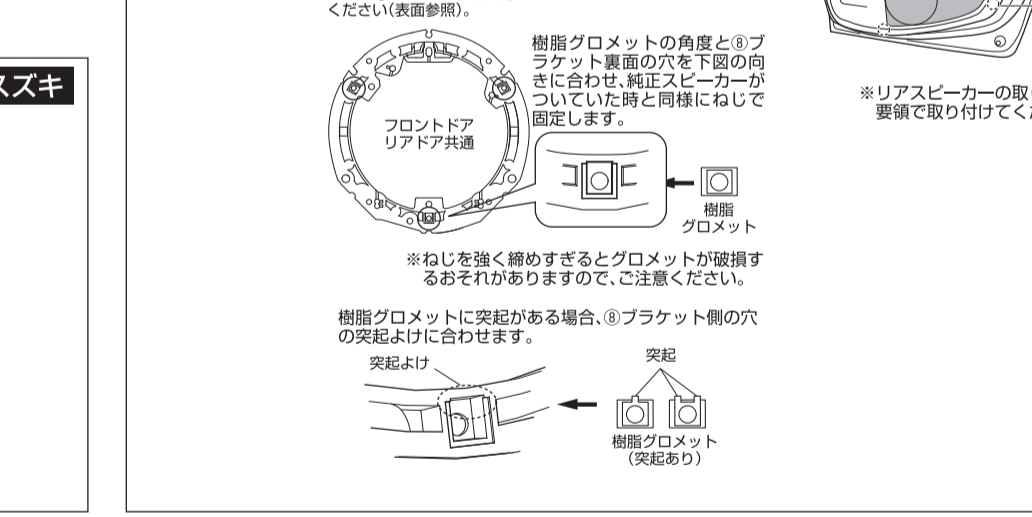
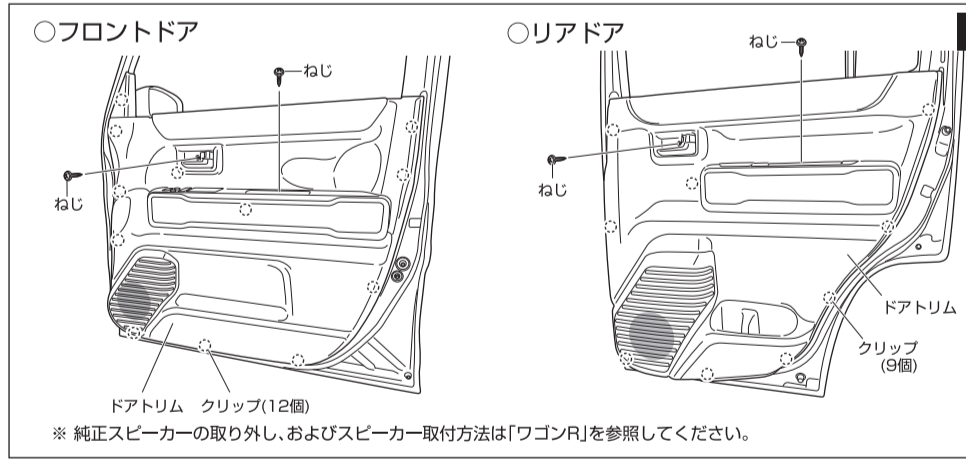

■レヴォーグ(H26/6～R2/10)取付例 ... プラケット切り取り【スバル】

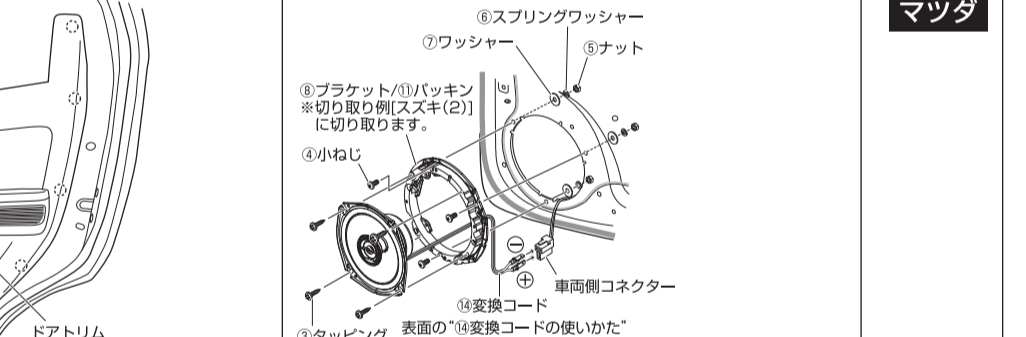
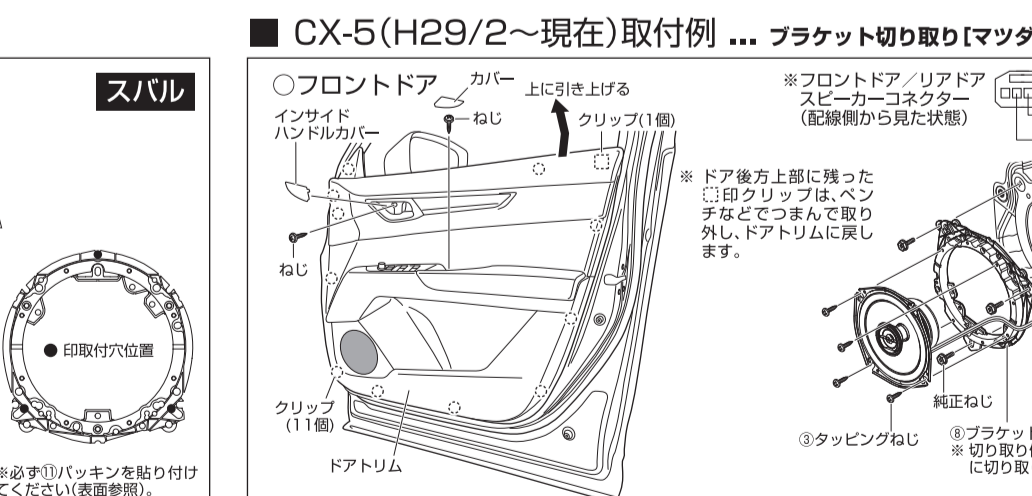
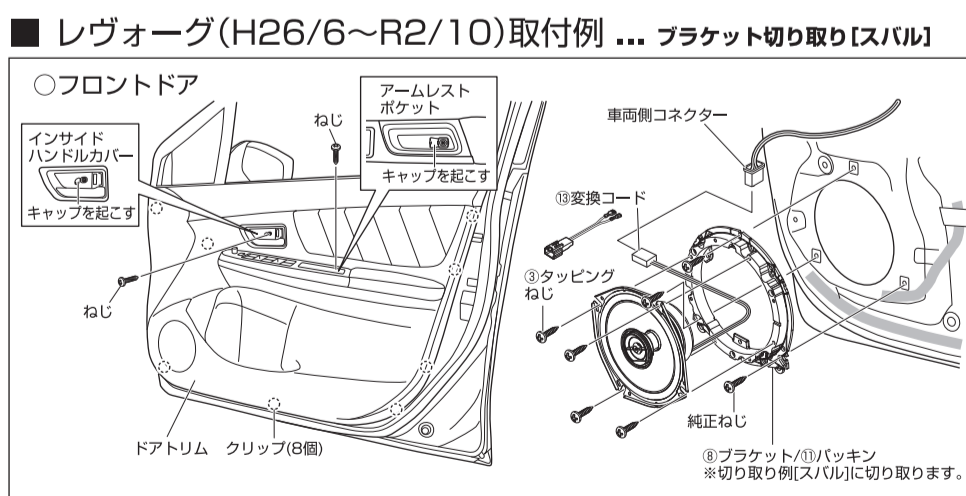

■デイズ／eKクロス／eKワゴン(H31/3～現在) ... プラケット切り取り【三菱(2)】【日産(2)】

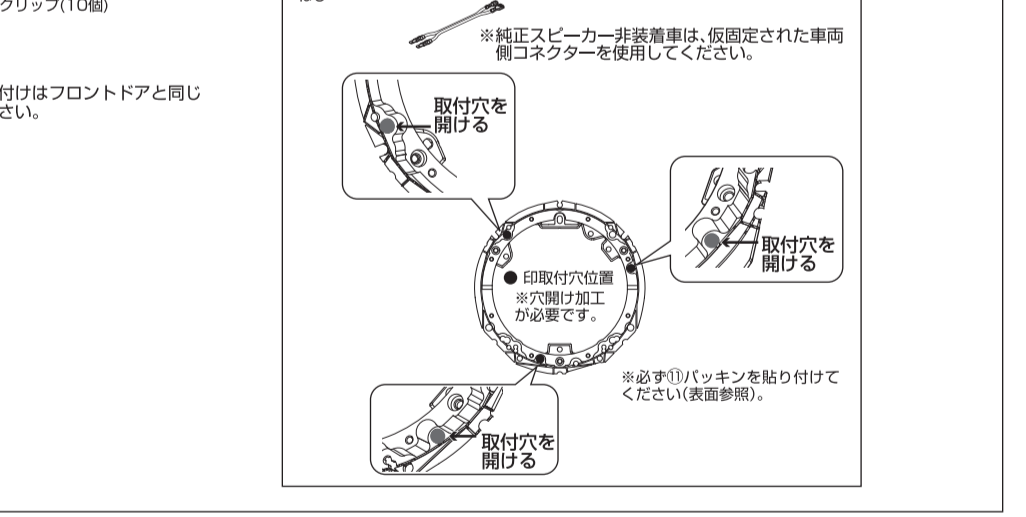
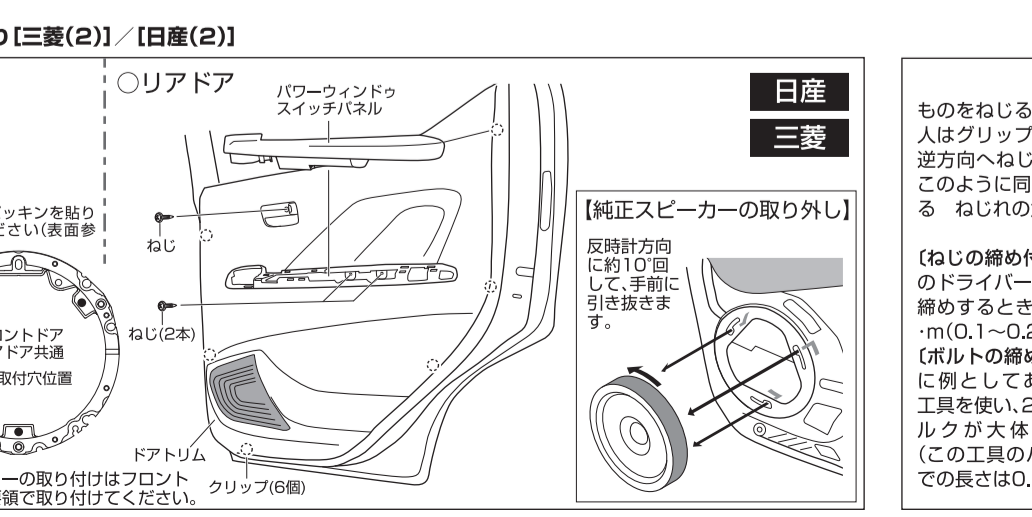
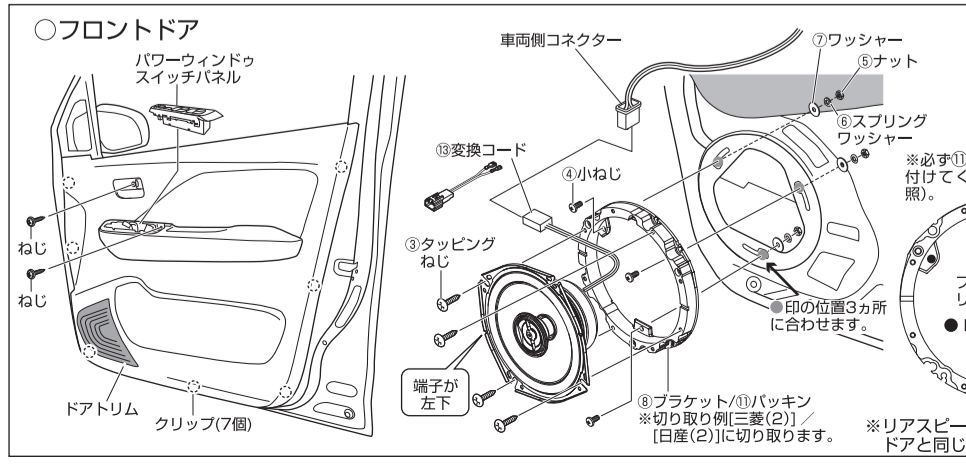

■CX-5(H29/2～現在)取付例 ... プラケット切り取り【マツダ(3)】

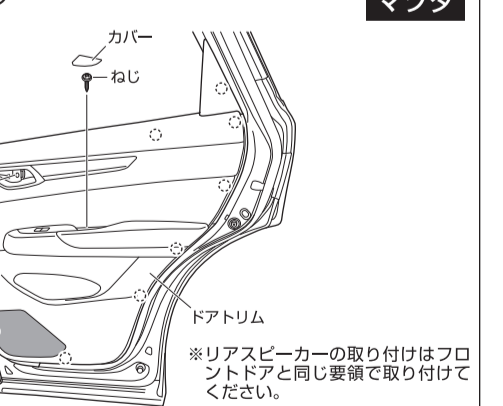
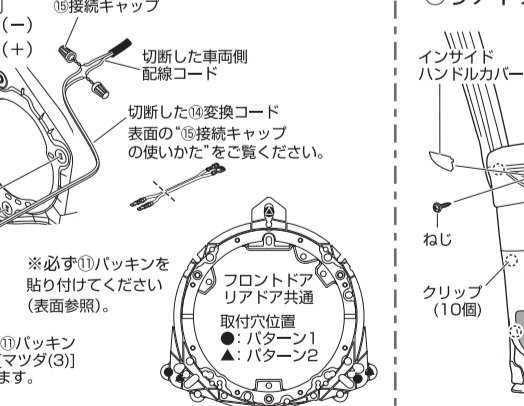

Section containing torque specifications and removal methods for rivets. Includes diagrams for applying torque and removing rivets.