

KENWOOD

セパレートカスタムフィットスピーカー KFC-RS175S

取付説明書

はじめに

- ご購入いただきありがとうございます。
取付けにあたっては、この取付説明書をよくお読みのうえ、正しく取り付けを行ってください。
●この説明書に従って作業を進めてください。お読みになった後も大切に保管してください。
●取付け作業の説明でわかりにくいところがありましたら、購入店または下記当社カスタマーサポートセンターにお問い合わせください。
ご注意
1. 一部車種によってはシートベルトの取り外し、取付けがあります。取付けの際は車両側の規定トルクで締め付けてください。詳しくは販売店または自動車ディーラーにご相談ください。
2. 車種グレードによっては純正取付キットが必要となります。詳しくは販売店にご相談ください。
3. 取付け作業の際にスピーカーを裏向きに伏せて置くことで音が壊れる恐れがあります。ご注意ください。
4. 車種グレード・年式によっては車両の一部に変更がある場合があります。詳しくは販売店にご相談ください。

必要工具

④ドライバー、⑩ドライバー、クリップリムーバー、プライヤー、ニッパー、ビニールテープ、レンチ(TONE社MODEL 800Mなど)、カッターナイフ、電動ドリル、ヤスリ

保証とアフターサービス (必ずお読みください)

保証について	修理に関するご相談
●保証書 この製品には、保証書を添付しています。保証は、お買い上げ日を証明できるもの提示が必要です。領収書などを大切に保管してください。	●保証期間 お買い上げの日より 1年 です。 修理などアフターサービスについては、当社ホームページまたはJVCケンウッドカスタマーサポートセンターにご相談ください。

修理を依頼されるときは
異常のあるときはご使用を中止し、お買い上げの販売店またはJVCケンウッド カスタマーサポートセンターにお問い合わせください。
●保証期間中は…
当店の保証書に従って、お買い上げの販売店またはJVCケンウッドの販売店にて行ってください。修理に要する場合は、領収書など、お買い上げ年月日を証明できるものをご提示ください。
●保証期間後は…
お買い上げの販売店またはJVCケンウッドカスタマーサポートセンターにご相談ください。修理によって機能が維持できる場合はお客様のご要望により有料で修理いたします。

修理料金	その他の費用
●修理料金 修理に要する部品、部品交換、部品交換など故障箇所の修理および作業にかかる費用です。技術者の件費、技術教育費、測定器等設備費、一般管理費等が含まれます。	●その他の費用 修理に使用した部品代です。その他修理に付帯する部品等を含む場合があります。

●持込修理
この製品は持込修理とさせていただきます。本機を修理に持ち込まれる際は、輸送中に傷が付くのを防ぐため、包装してください。

My-Kenwood (ユーザー登録)のご案内
お買い上げいただきました製品を「登録」していただく、ご使用いただいている製品のサポート情報のほかに、関連製品情報やイベント情報などをご案内いたします。下記ウェブサイトで会員登録をご確認になり、My-Kenwoodをご利用ください。 https://jp.my-kenwood.com

安全上のご注意(必ずお守りください)

あなたや他の人々への危害や財産への損害を未然に防止するために、必ずお守りいただくことを説明しています。

- 表示を無視して誤った使い方をしたときに生じる危害や損害の程度を区別して、説明しています。
- お守りいただく内容の種類を絵記号で区別して、説明しています。

警告	人が死亡または重傷を負う可能性が想定される内容を示しています。
注意	人が傷害を負う可能性が想定される内容および物の損害のみが発生が想定される内容を示しています。

警告	注意(しなればならない)の内容です。
禁止	禁止(してはいけない)の内容です。
実行	実行(かならず行っていただく)の内容です。

警告	注意(しなればならない)の内容です。
禁止	禁止(してはいけない)の内容です。
実行	実行(かならず行っていただく)の内容です。

警告	注意(しなればならない)の内容です。
禁止	禁止(してはいけない)の内容です。
実行	実行(かならず行っていただく)の内容です。

警告	注意(しなればならない)の内容です。
禁止	禁止(してはいけない)の内容です。
実行	実行(かならず行っていただく)の内容です。

警告	注意(しなればならない)の内容です。
禁止	禁止(してはいけない)の内容です。
実行	実行(かならず行っていただく)の内容です。

警告	注意(しなればならない)の内容です。
禁止	禁止(してはいけない)の内容です。
実行	実行(かならず行っていただく)の内容です。

警告	注意(しなればならない)の内容です。
禁止	禁止(してはいけない)の内容です。
実行	実行(かならず行っていただく)の内容です。

警告	注意(しなればならない)の内容です。
禁止	禁止(してはいけない)の内容です。
実行	実行(かならず行っていただく)の内容です。

警告	注意(しなればならない)の内容です。
禁止	禁止(してはいけない)の内容です。
実行	実行(かならず行っていただく)の内容です。

警告	注意(しなればならない)の内容です。
禁止	禁止(してはいけない)の内容です。
実行	実行(かならず行っていただく)の内容です。

警告	注意(しなればならない)の内容です。
禁止	禁止(してはいけない)の内容です。
実行	実行(かならず行っていただく)の内容です。

警告	注意(しなればならない)の内容です。
禁止	禁止(してはいけない)の内容です。
実行	実行(かならず行っていただく)の内容です。

警告	注意(しなればならない)の内容です。
禁止	禁止(してはいけない)の内容です。
実行	実行(かならず行っていただく)の内容です。

警告	注意(しなればならない)の内容です。
禁止	禁止(してはいけない)の内容です。
実行	実行(かならず行っていただく)の内容です。

警告	注意(しなればならない)の内容です。
禁止	禁止(してはいけない)の内容です。
実行	実行(かならず行っていただく)の内容です。

警告	注意(しなればならない)の内容です。
禁止	禁止(してはいけない)の内容です。
実行	実行(かならず行っていただく)の内容です。

警告	注意(しなればならない)の内容です。
禁止	禁止(してはいけない)の内容です。
実行	実行(かならず行っていただく)の内容です。

警告	注意(しなればならない)の内容です。
禁止	禁止(してはいけない)の内容です。
実行	実行(かならず行っていただく)の内容です。

セパレートカスタムフィットスピーカー KFC-RS175S 取付説明書

■接続のしかた

- 【接続例1】センターユニットからネットワーク/ツイーターの配線をする(ダッシュボードおよびダッシュボード純正ツイーター取付位置へ取り付ける場合)
[取付例A:ダッシュボードへの取り付け(アングルマウント)] および [純正ツイーター取付位置へのツイーター取付方法[取付例C]]を参照してください。

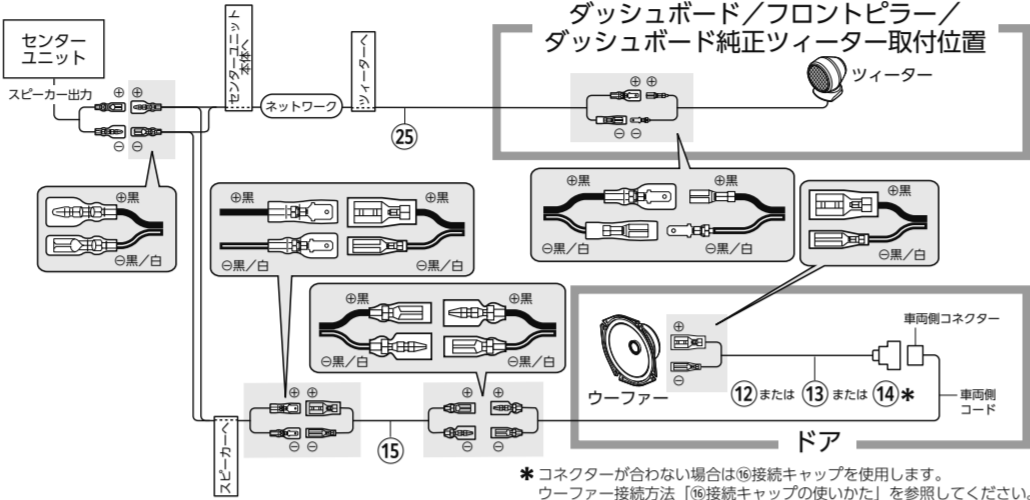

- 【接続例2】ウーファー部からネットワーク/ツイーターの配線をする(ドアガーニッシュおよびドアトリム純正ツイーター取付位置へ取り付ける場合)
[取付例B:ドアミラー部への取り付け(サーフェスマウント)] および [純正ツイーター取付位置へのツイーター取付方法[取付例C]]を参照してください。

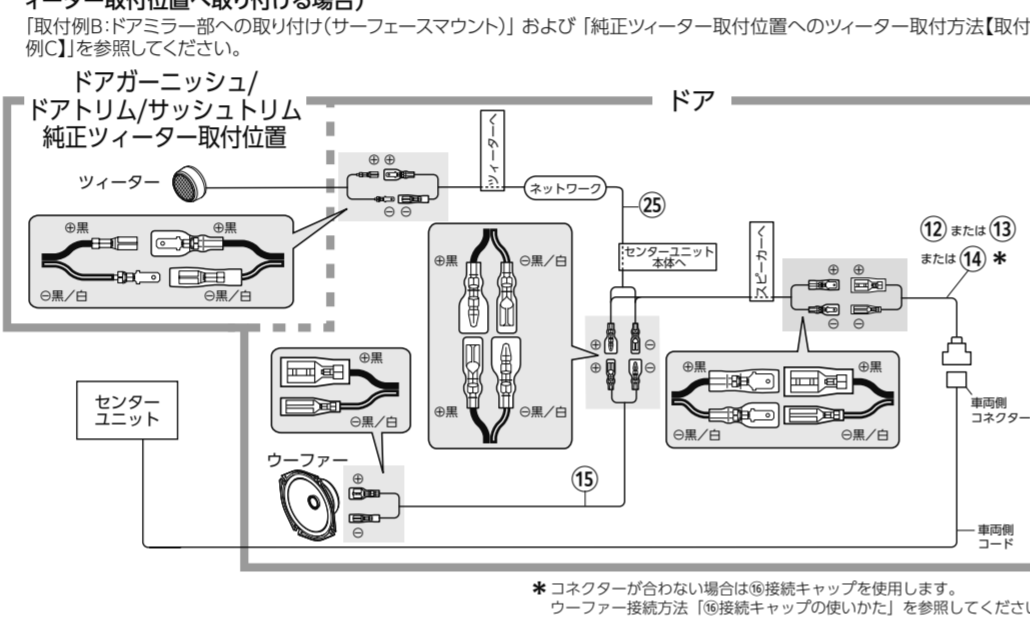

ご注意:接続は、接続例を参照して◎◎の極性に注意して接続してください。

■ウーファー付属品

品番	品名	数量	品番	品名	数量	品番	品名	数量
①	タッピングねじ (M6×20mm)	6	⑦	ワッシャー (φ5)	6	⑬	変換コード (ホンダ車用)	2
②	タッピングねじ (φ5×16mm)	8	⑧	ブラケット	2	⑭	変換コード (トヨタ、三菱車用)	2
③	タッピングねじ (φ4×12mm)	12	⑨	パッキン(1ペア分)	1	⑮	変換コード (汎用 25cm)	2
④	小ねじ (M5×16mm)	8	⑩	パッキン(1ペア分)	1	⑯	接続コード (12cm)	2
⑤	ナット (M5)	8	⑪	パッキン(1ペア分)	1	⑰	接続キャップ	4
⑥	スプリングワッシャー (φ5)	8						

■ウーファー取付例

- 取付例 A
車両側ブラケットを使用する場合
裏面の車種別取付例も参照してください。
- 取付例 B
別売取付キットを使用する場合
別売SKM-3015付高スปีカーマウントを使用してください。
- 取付例 C
付属ブラケットを使用する場合
図はホンダ車の例となります。

- 取付例 A
車両側ブラケットを使用する場合
裏面の車種別取付例も参照してください。

- 取付例 B
別売取付キットを使用する場合
別売SKM-3015付高スปีカーマウントを使用してください。

- 取付例 C
付属ブラケットを使用する場合
図はホンダ車の例となります。

- 取付例 A
車両側ブラケットを使用する場合
裏面の車種別取付例も参照してください。

- 取付例 B
別売取付キットを使用する場合
別売SKM-3015付高スปีカーマウントを使用してください。

- 取付例 C
付属ブラケットを使用する場合
図はホンダ車の例となります。

- 取付例 A
車両側ブラケットを使用する場合
裏面の車種別取付例も参照してください。

- 取付例 B
別売取付キットを使用する場合
別売SKM-3015付高スปีカーマウントを使用してください。

- 取付例 C
付属ブラケットを使用する場合
図はホンダ車の例となります。

- 取付例 A
車両側ブラケットを使用する場合
裏面の車種別取付例も参照してください。

- 取付例 B
別売取付キットを使用する場合
別売SKM-3015付高スปีカーマウントを使用してください。

- 取付例 C
付属ブラケットを使用する場合
図はホンダ車の例となります。

- 取付例 A
車両側ブラケットを使用する場合
裏面の車種別取付例も参照してください。

- 取付例 B
別売取付キットを使用する場合
別売SKM-3015付高スปีカーマウントを使用してください。

- 取付例 C
付属ブラケットを使用する場合
図はホンダ車の例となります。

- 取付例 A
車両側ブラケットを使用する場合
裏面の車種別取付例も参照してください。

- 取付例 B
別売取付キットを使用する場合
別売SKM-3015付高スปีカーマウントを使用してください。

- 取付例 C
付属ブラケットを使用する場合
図はホンダ車の例となります。

- 取付例 A
車両側ブラケットを使用する場合
裏面の車種別取付例も参照してください。

- 取付例 B
別売取付キットを使用する場合
別売SKM-3015付高スปีカーマウントを使用してください。

- 取付例 C
付属ブラケットを使用する場合
図はホンダ車の例となります。

- 取付例 A
車両側ブラケットを使用する場合
裏面の車種別取付例も参照してください。

- 取付例 B
別売取付キットを使用する場合
別売SKM-3015付高スปีカーマウントを使用してください。

- 取付例 C
付属ブラケットを使用する場合
図はホンダ車の例となります。

- 取付例 A
車両側ブラケットを使用する場合
裏面の車種別取付例も参照してください。

- 取付例 B
別売取付キットを使用する場合
別売SKM-3015付高スปีカーマウントを使用してください。

- 取付例 C
付属ブラケットを使用する場合
図はホンダ車の例となります。

- 取付例 A
車両側ブラケットを使用する場合
裏面の車種別取付例も参照してください。

セパレートカスタムフィットスピーカー KFC-RS175S 取付説明書

■ウーファー接続方法

- 付属変換コードの使用例
センターユニットから配線をする場合 (■接続のしかた [接続例 1] 参照)
- ⑭変換コード (汎用) の接続については [⑭変換コード (汎用) の使いかた] を参照してください。

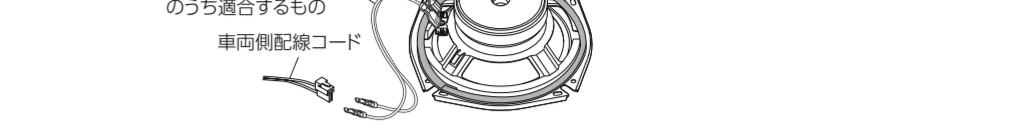

- 接続キャップを使った接続については [⑰接続キャップの使いかた] を参照してください。

- 変換コード (汎用) の接続については [⑭変換コード (汎用) の使いかた] を参照してください。

- 変換コード (汎用) の接続については [⑭変換コード (汎用) の使いかた] を参照してください。

- 変換コード (汎用) の接続については [⑭変換コード (汎用) の使いかた] を参照してください。

- 変換コード (汎用) の接続については [⑭変換コード (汎用) の使いかた] を参照してください。

- 変換コード (汎用) の接続については [⑭変換コード (汎用) の使いかた] を参照してください。

- 変換コード (汎用) の接続については [⑭変換コード (汎用) の使いかた] を参照してください。

- 変換コード (汎用) の接続については [⑭変換コード (汎用) の使いかた] を参照してください。

- 変換コード (汎用) の接続については [⑭変換コード (汎用) の使いかた] を参照してください。

- 変換コード (汎用) の接続については [⑭変換コード (汎用) の使いかた] を参照してください。

- 変換コード (汎用) の接続については [⑭変換コード (汎用) の使いかた] を参照してください。

- 変換コード (汎用) の接続については [⑭変換コード (汎用) の使いかた] を参照してください。

- 変換コード (汎用) の接続については [⑭変換コード (汎用) の使いかた] を参照してください。

- 変換コード (汎用) の接続については [⑭変換コード (汎用) の使いかた] を参照してください。

- 変換コード (汎用) の接続については [⑭変換コード (汎用) の使いかた] を参照してください。

- 変換コード (汎用) の接続については [⑭変換コード (汎用) の使いかた] を参照してください。

- 変換コード (汎用) の接続については [⑭変換コード (汎用) の使いかた] を参照してください。

- 変換コード (汎用) の接続については [⑭変換コード (汎用) の使いかた] を参照してください。

- 変換コード (汎用) の接続については [⑭変換コード (汎用) の使いかた] を参照してください。

- 変換コード (汎用) の接続については [⑭変換コード (汎用) の使いかた] を参照してください。

- 変換コード (汎用) の接続については [⑭変換コード (汎用) の使いかた] を参照してください。

- 変換コード (汎用) の接続については [⑭変換コード (汎用) の使いかた] を参照してください。

- 変換コード (汎用) の接続については [⑭変換コード (汎用) の使いかた] を参照してください。

- 変換コード (汎用) の接続については [⑭変換コード (汎用) の使いかた] を参照してください。

- 変換コード (汎用) の接続については [⑭変換コード (汎用) の使いかた] を参照してください。

- 変換コード (汎用) の接続については [⑭変換コード (汎用) の使いかた] を参照してください。

- 変換コード (汎用) の接続については [⑭変換コード (汎用) の使いかた] を参照してください。

- 変換コード (汎用) の接続については [⑭変換コード (汎用) の使いかた] を参照してください。

- 変換コード (汎用) の接続については [⑭変換コード (汎用) の使いかた] を参照してください。

- 変換コード (汎用) の接続については [⑭変換コード (汎用) の使いかた] を参照してください。

- 変換コード (汎用) の接続については [⑭変換コード (汎用) の使いかた] を参照してください。

- 変換コード (汎用) の接続については [⑭変換コード (汎用) の使いかた] を参照してください。

- 変換コード (汎用) の接続については [⑭変換コード (汎用) の使いかた] を参照してください。

- 変換コード (汎用) の接続については [⑭変換コード (汎用) の使いかた] を参照してください。

車種別取付例

※ここにある取付例は、基本的に運転席側を表しています。

車種別の取付情報に申しましては、当社ホームページより「車種別適合情報」をご覧ください。



https://www.kenwood.com/jp/car/compatibility/

■GR86(R3/10～現在) ... フラケット切り取り[トヨタ]

○フロントドア

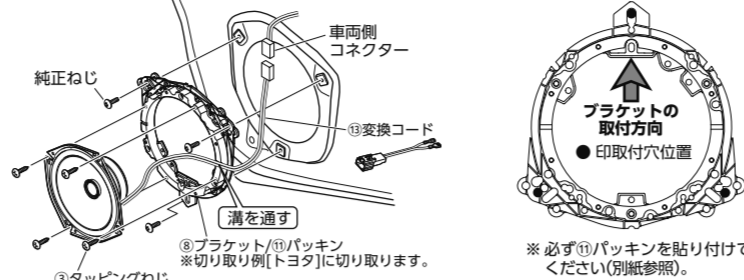
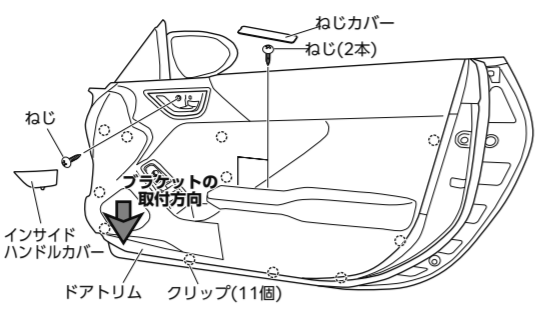

○純正ツイーター位置へのツイーター取り付け ダッシュボード

ツイーターグリルを取り外します。

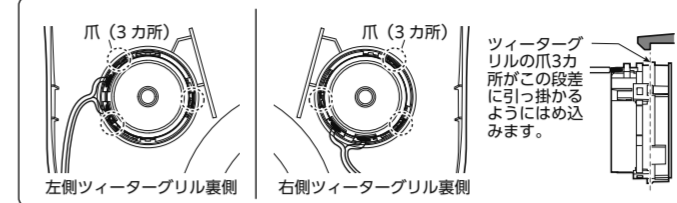
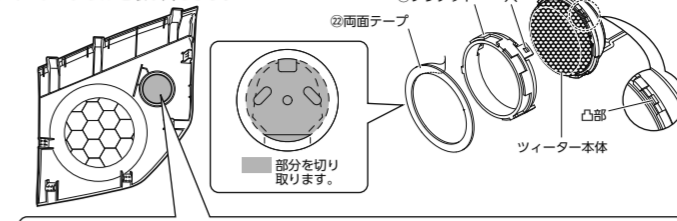

トヨタ

※詳しくは当社ホームページの車種別取付情報の「ツイーター純正位置取付情報」をご覧ください。

※1 表面の「純正ツイーター取付位置」への取付方法【取付例C】手順1トヨタ車の場合はブラケット加工を参照して、突起(3カ所)を切り取ります。

※純正ツイーター装着車の場合、純正ツイーターからコネクターを外し上図を参照して上2と下2の各々の配線を接続しバイパスします。 ※本製品にはバイパスコードは付属しません。

■セレナ(H28/8～R4/11)/ランディ(H28/12～R4/8) ... フラケット切り取り[日産(1)][スズキ(1)]

○フロントドア

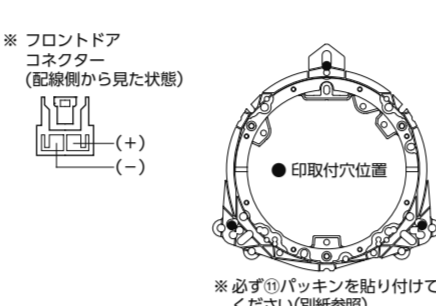
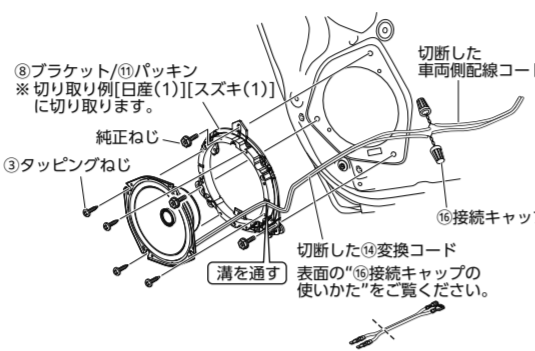
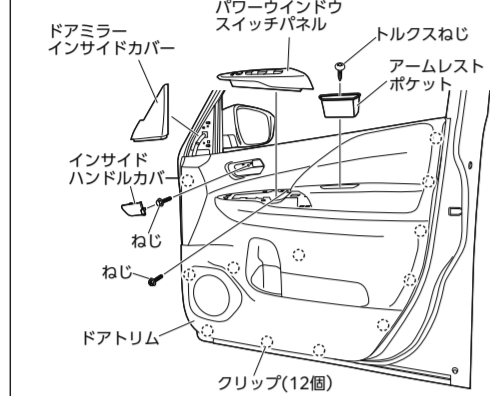

○純正ツイーター位置へのツイーター取り付け ダッシュボード

※別売ツイーターインナーブラケットSKB-101を使用して取り付けてください。

アップガーニッシュの裏面より純正ツイーターを取り外します。ブラケットに固定したツイーターを右図のような方向に純正ねじで取り付けます。純正ツイーターなしの場合は、②タッピングねじ(φ5×16mm)で取り付可能です。

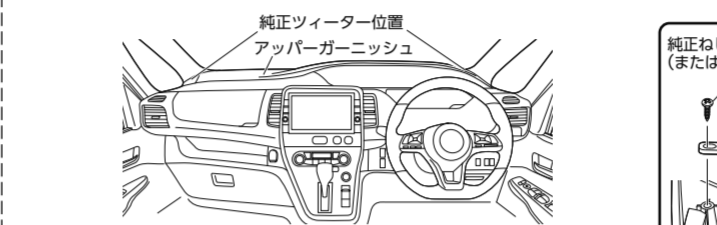

日産 スズキ

■N-BOX カスタム(H29/9～現在) ... フラケット切り取り[ホンダ(4)]

○フロントドア

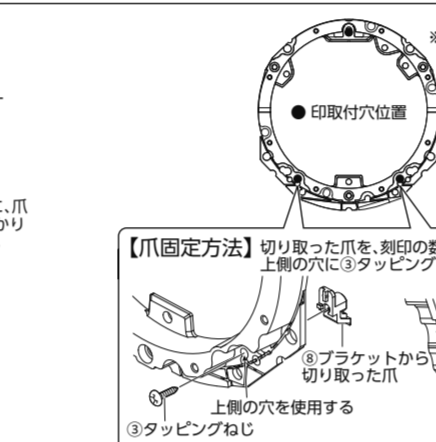
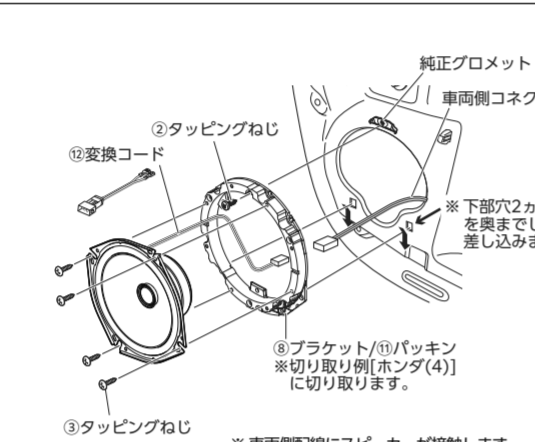
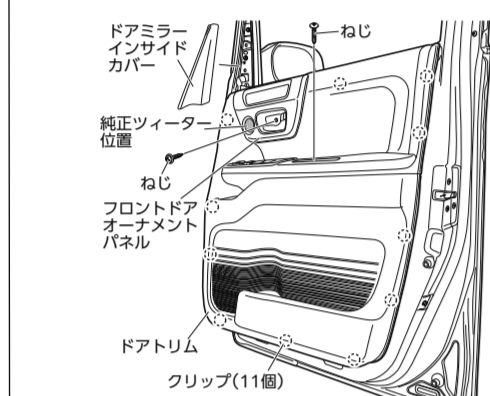

○純正ツイーター位置へのツイーター取り付け フロントドア

※別売スピーカーインナーブラケットSKX-2025付属のツイーターブラケットを使用してください。

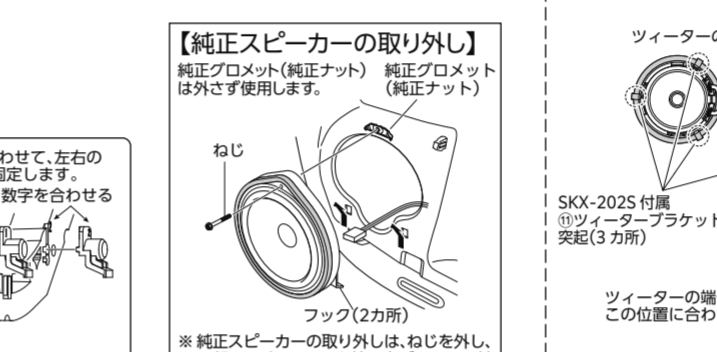

ホンダ

※別売スピーカーインナーブラケットSKX-2025付属のツイーターブラケットを使用してください。

※詳しくは当社ホームページの車種別取付情報の「ツイーター純正位置取付情報」をご覧ください。

■ヴェゼル(R3/4～現在) ... フラケット切り取り[ホンダ(4)]

○フロントドア

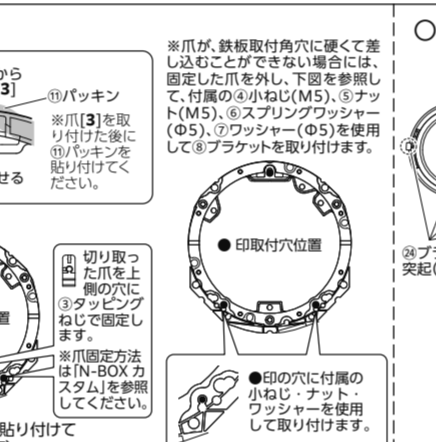
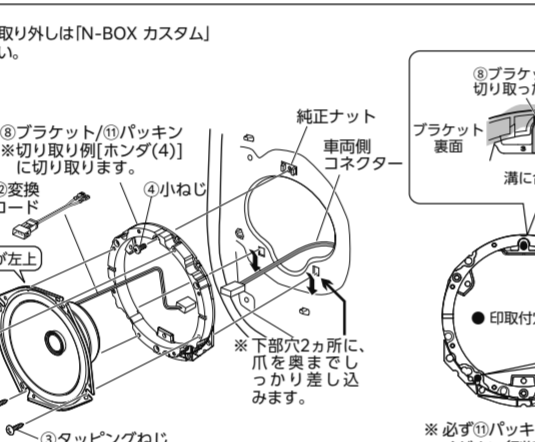
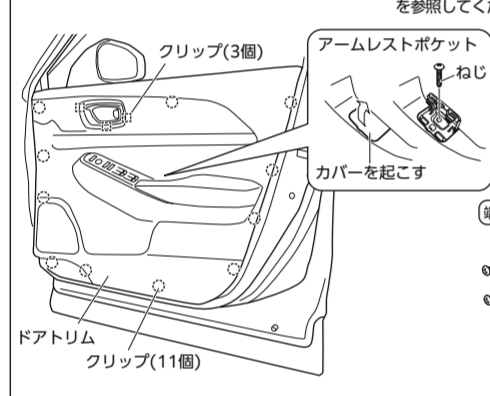

○純正ツイーター位置へのツイーター取り付け ダッシュボード

※詳しくは当社ホームページの車種別取付情報の「ツイーター純正位置取付情報」をご覧ください。



○リアドア

※リアスピーカーの取り付けは、フロントドアと同じ要領で取り付けてください。

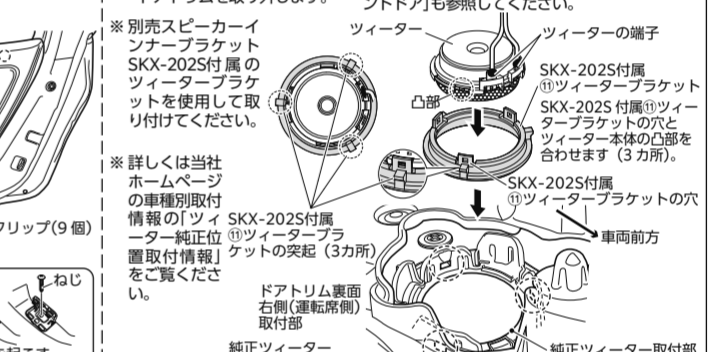

ホンダ

※別売スピーカーインナーブラケットSKX-2025付属のツイーターブラケットを使用してください。

※詳しくは当社ホームページの車種別取付情報の「ツイーター純正位置取付情報」をご覧ください。

■ノート(R2/12～現在)/ノートオーラ(R3/8～現在) ... フラケット切り取り[トヨタ][日産(1)][スズキ(1)]

○フロントドア

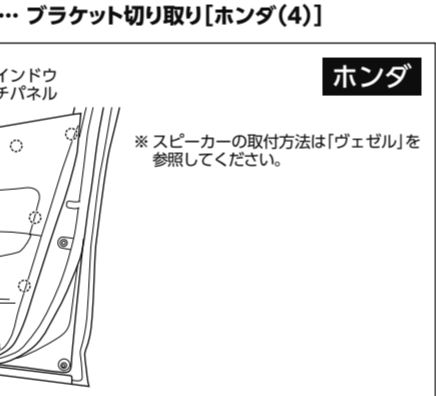
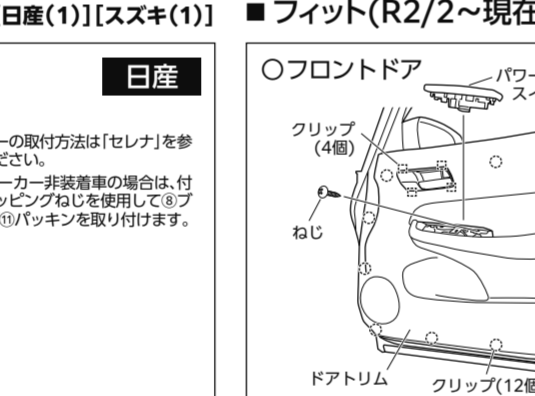
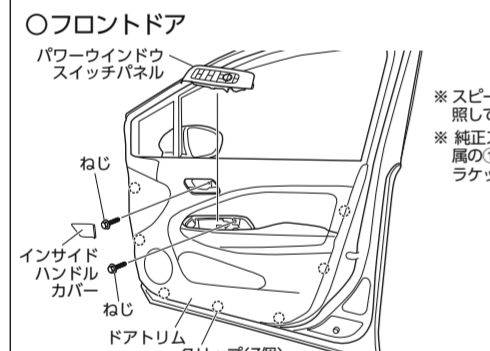

○純正ツイーター位置へのツイーター取り付け リアドア

※純正ツイーター位置へのツイーター取り付けはIN-BOXのフロントドアも参照してください。



ホンダ

※別売スピーカーインナーブラケットSKX-2025付属のツイーターブラケットを使用してください。

※詳しくは当社ホームページの車種別取付情報の「ツイーター純正位置取付情報」をご覧ください。

■フィット(R2/2～現在) ... フラケット切り取り[ホンダ(4)]

○フロントドア

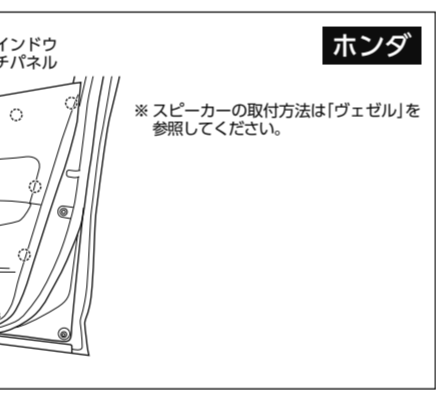
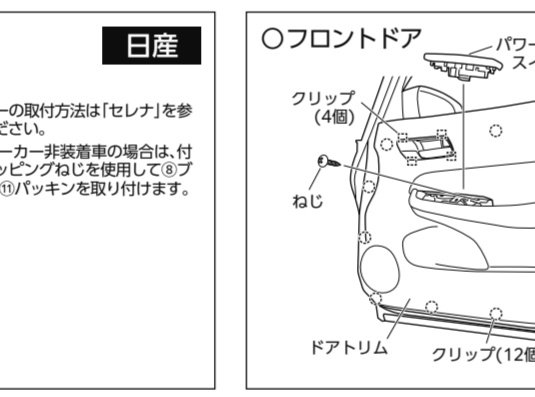
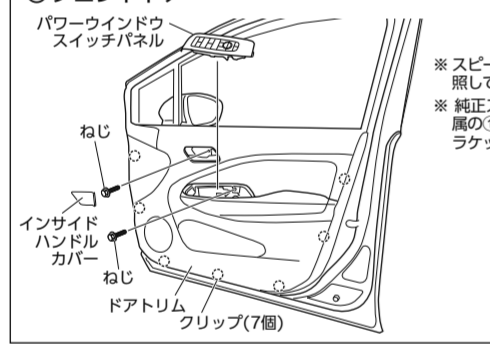

■CX-5(H29/2～現在) ... フラケット切り取り[マツダ(3)]

○フロントドア

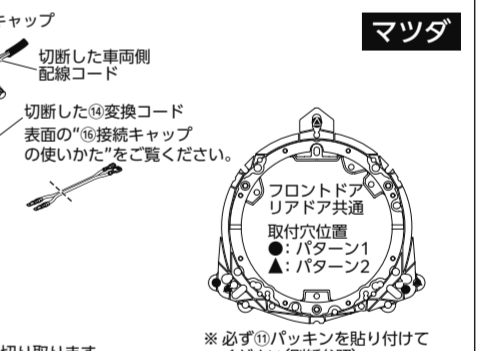
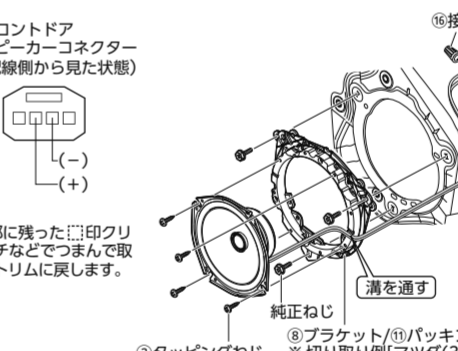
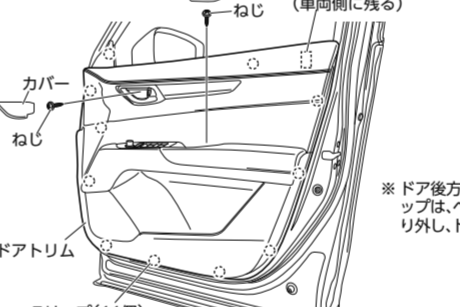

マツダ

■ワゴンR/ワゴンRステイングレー(H29/2～現在)/フレア(H29/3～現在) ... フラケット切り取り[スズキ(2)]

○フロントドア

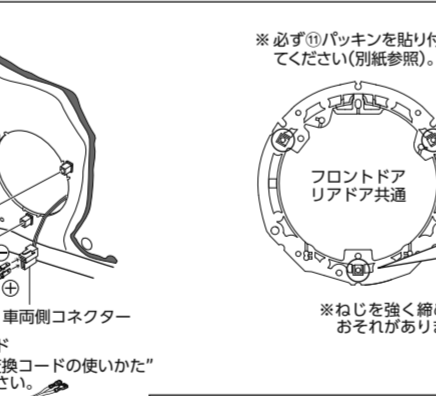
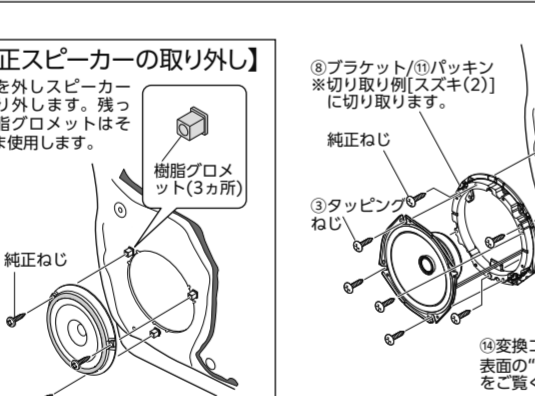
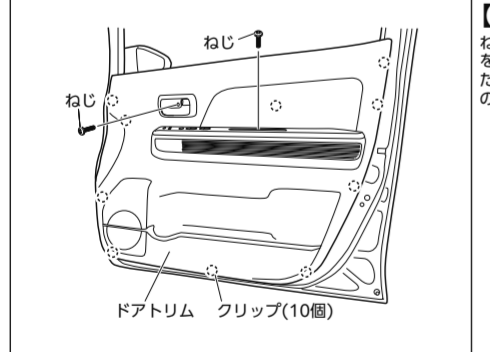

○純正ツイーター位置へのツイーター取り付け ダッシュボード

※別売ツイーターインナーブラケットSKB-101を使用してください。

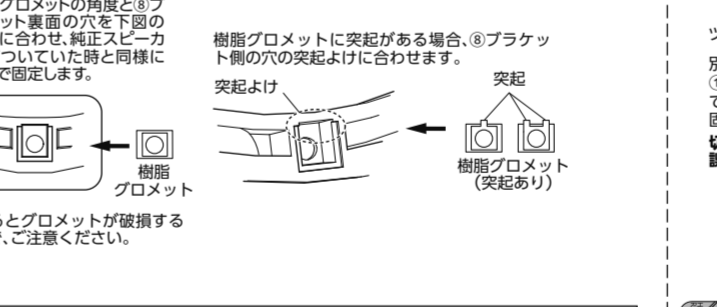

スズキ マツダ

※別売ツイーターインナーブラケットSKB-101を使用してください。

※詳しくは当社ホームページの車種別取付情報の「ツイーター純正位置取付情報」をご覧ください。

■ハスラー(R2/1～現在)/フレアクロスオーバー(R2/2～現在) ... フラケット切り取り[スズキ(2)]

○フロントドア

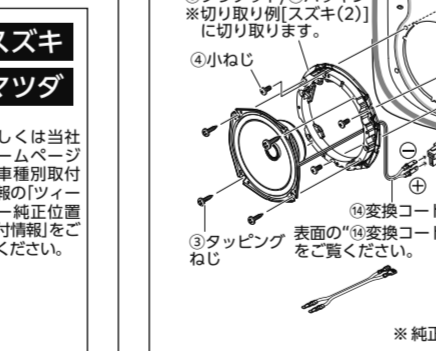
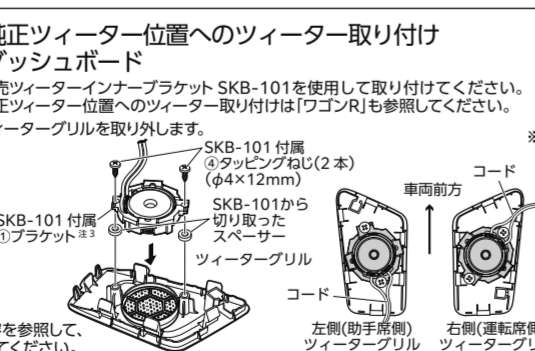
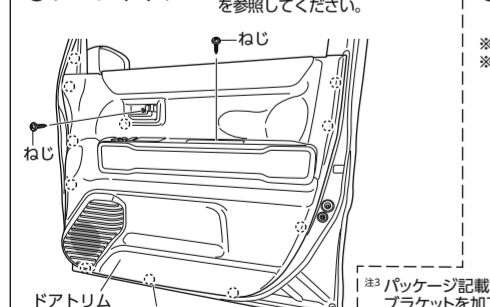

○純正ツイーター位置へのツイーター取り付け ダッシュボード

※別売ツイーターインナーブラケットSKB-101を使用してください。

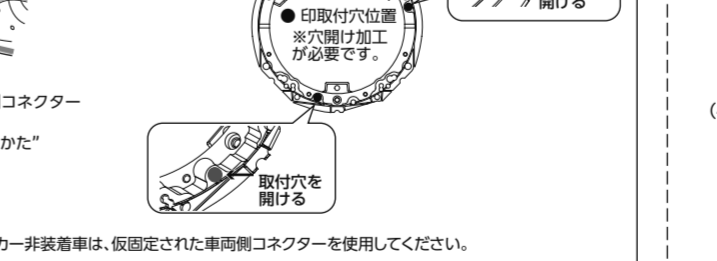

スズキ マツダ

※別売ツイーターインナーブラケットSKB-101を使用してください。

※詳しくは当社ホームページの車種別取付情報の「ツイーター純正位置取付情報」をご覧ください。

■デイズ(H31/3～現在)/サクラ(R4/6～現在)/eKクロス/eKワゴン(H31/3～現在)/eKクロスEV(R4/6～現在) ... フラケット切り取り[三菱(2)][日産(2)]

○フロントドア

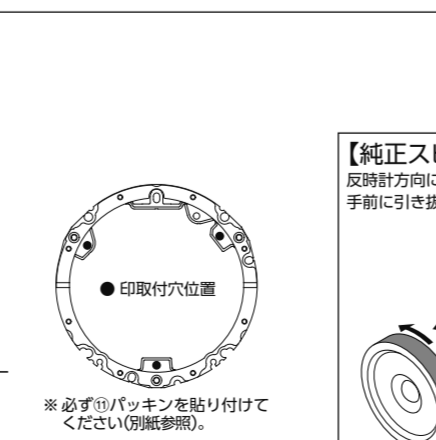
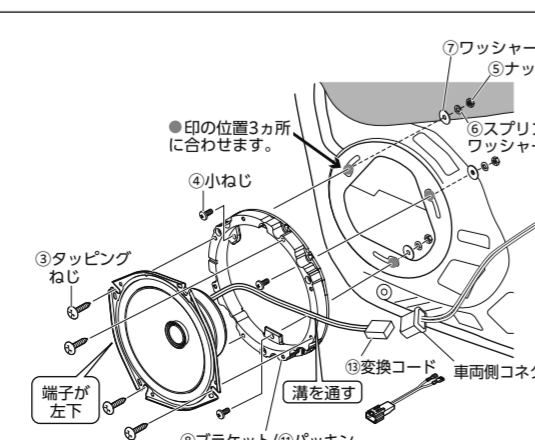
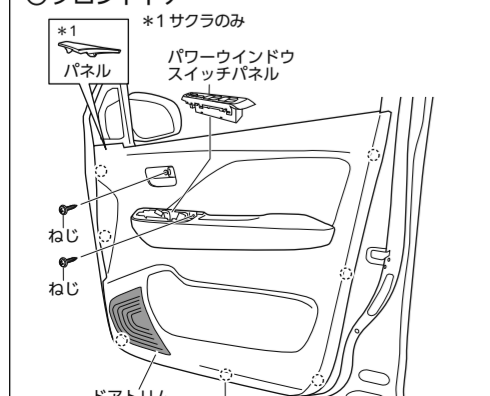

○純正ツイーター位置へのツイーター取り付け

※純正ツイーター位置へのツイーター取り付けは「デイズ」を参照してください。

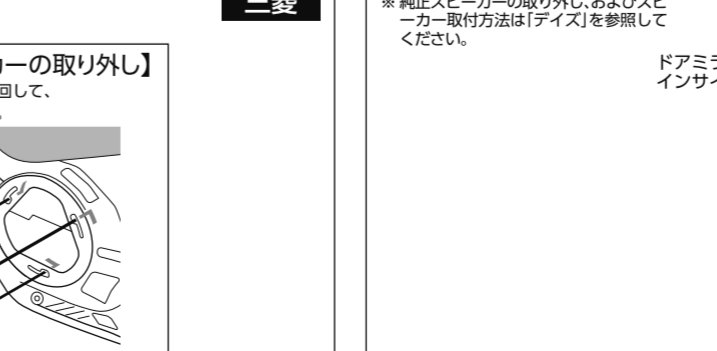

日産 三菱

※純正ツイーターの取り外し、およびスピーカー取付方法は「デイズ」を参照してください。

