



KW-M565DBT

MONITOR COM RECETOR
MANUAL DE INSTRUÇÕES

JVCKENWOOD Corporation

- Estão disponíveis informações atualizadas (o Manual de Instruções mais recente, atualizações de sistema, novas funções, etc.) em <<https://www.jvc.net/cs/car/>>.



Índice

Antes de Utilizar 4

Precauções.....	4
Como ler este manual.....	4

Operações Básicas 5

Funções dos botões no painel frontal	5
Ligar a unidade	5
Primeiros Passos	6
Ajuste do volume	7
Operação no ecrã táctil	7
Descrições do ecrã HOME	8
Descrições do ecrã de seleção de fontes	8
Descrições do ecrã de controlo de fontes.....	10
Ecrã FUNÇÃO	11
Ecrã de lista.....	11

APLICAÇÕES 12

Operação Apple CarPlay	12
Operação Android Auto.....	13
Operação de Espelhamento USB.....	14

USB 15

Conectar a um dispositivo USB	15
Operação Básica de USB	15
Operação de pesquisa	17

Sintonizador 18

Operação Básica do Sintonizador.....	18
Operação de memória.....	19
Operação de seleção.....	19
Informação de Trânsito.....	20
Configuração do Sintonizador.....	20

DAB 21

Operação básica de DAB	21
Armazenamento de Serviços na Memória Predefinida.....	22
Operação de seleção.....	22
Informação de trânsito.....	23
Configuração DAB.....	24

Controlo do Bluetooth 25

Informações sobre o uso de dispositivos Bluetooth®.....	25
Registrar a partir o dispositivo Bluetooth	26
Configuração do Bluetooth	26
Reproduzir um dispositivo de áudio Bluetooth.....	27
Utilizar a unidade Mãos-livres.....	29

Outros Componentes Externos 33

Visualizar Câmara	33
Leitores de áudio/vídeo externos—AV-IN.....	34

Configuração 35

Configuração do ecrã do monitor	35
Configuração do sistema.....	35
Configuração da Interface do Utilizador.....	36
Configuração Especial	37
Configuração do ecrã.....	37
Configuração de AV.....	38

Controlar o Áudio 39

Configuração dos altifalantes/ X'over	39
Controlar o áudio geral	40
Controlo do equalizador.....	41
Volume Offset (Compensação de Volume)	42
Efeito de som	42
Posição de Escuta/ DTA	43

Controlo remoto	44
Funções dos botões do controlo remoto	44
Conexão/Instalação	45
Antes da instalação.....	45
Instalar a unidade.....	46
Resolução de Problemas	50
Problemas e Soluções.....	50
Mensagens de erro	50
Anexo	51
Suportes e ficheiros reproduzíveis.....	51
Especificações.....	52
Sobre esta unidade.....	54

Antes de Utilizar

Precauções

▲ AVISOS

■ Para evitar lesões ou um incêndio, tome as seguintes precauções:

- Para evitar um curto-circuito, nunca coloque ou deixe objetos metálicos (como moedas ou ferramentas) dentro da unidade.
- Não veja nem fixe os olhos no visor da unidade quando está a conduzir por longos períodos.
- Se aparecerem problemas durante a instalação, consulte o seu revendedor JVC.

■ Precauções de utilização desta unidade

- Quando comprar acessórios opcionais, confirme junto do representante JVC que eles funcionam com o seu modelo e na sua zona.
- Pode seleccionar o idioma para a apresentação de menus, de etiquetas de ficheiros áudio, etc. Consulte a secção **Configuração da Interface do Utilizador (P.36)**.
- A função Radio Data System (Sistema dados rádio) ou Radio Broadcast não funciona onde o serviço não é suportado por nenhuma estação de difusão.

■ Proteger o monitor

- Para proteger o monitor de danos, não opere o monitor utilizando uma esferográfica ou um objeto semelhante com ponta afiada.

■ Limpar a unidade

- Se a placa frontal da unidade estiver manchada, limpe-a com um pano macio e seco como um pano com silício. Se a placa frontal estiver muito manchada, limpe a mancha com um pano humedecido com detergente neutro e, de seguida, limpe-o com um pano seco.

NOTA

- Aplicar um spray de limpeza diretamente na unidade pode afetar as partes mecânicas. Limpar o painel frontal com um pano que não seja macio ou usando um líquido volátil, como diluente ou álcool, pode riscar a superfície ou apagar caracteres.

■ Como Reiniciar a Unidade

- Se a unidade ou a unidade ligada não funcionar corretamente, reinicialize-a. Pressione o botão <Reset>. A unidade volta à definição de fábrica.



Botão de reposição

NOTA

- Desconecte o dispositivo USB antes de pressionar o botão <Reset>. Premir o botão <Reset> com o dispositivo USB conectado pode danificar os dados armazenados no dispositivo USB. Para saber como desconectar o dispositivo USB, consulte Desconecte o dispositivo USB (P.15).
- Quando a unidade for ligada depois da reinicialização, aparece o ecrã CONFIGURAÇÃO Inicial. Consulte a secção Configuração inicial (P.6).

■ Precaução para Utilizadores de Smartphones

- A execução simultânea de várias aplicações no seu smartphone enquanto partilha o ecrã coloca uma grande exigência sobre o microprocessador do telefone, afetando potencialmente a comunicação e o desempenho.
- Para obter os melhores resultados enquanto emparelha com o seu recetor JVC, certifique-se de que encerra todas as aplicações não utilizadas.

Como ler este manual

- Os ecrãs e painéis mostrados neste manual são exemplos utilizados para dar explicações claras sobre as operações. Por esta razão, poderão ser diferentes dos ecrãs reais e dos painéis utilizados, ou alguns dos padrões das visualizações poderão ser diferentes.
- **Idioma das indicações:** As indicações em inglês são utilizadas para o propósito de explicação. Pode seleccionar o idioma de indicação a partir do menu **SETUP**. Consulte a secção **Configuração da Interface do Utilizador (P.36)**.



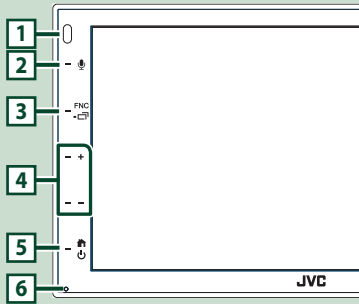

Operações Básicas

Funções dos botões no painel frontal



NOTA

- Os painéis mostrados neste manual são exemplos utilizados para dar explicações claras sobre as operações. Por esta razão, poderão ser diferentes dos painéis reais.

	Nome • Ação
1	Sensor Remoto • Recebe o sinal do controlo remoto.
2	 • Exibe o ecrã de Reconhecimento de Voz (P.30).
3	FNC /  • Apresenta o ecrã FUNÇÃO. • Pressionar por 1 segundo exibe o ecrã APP (Apple CarPlay/ Android Auto).
4	+ , - (Volume) • Ajusta o volume. O volume subirá até ao nível 15 quando premir + continuamente.
5	 /  • Apresenta o ecrã inicial (P.8). • Se pressionado durante 1 segundo, desliga a alimentação. • Quando a alimentação está desligada, liga a alimentação.
6	Repor • Se a unidade ou a unidade conectada não funcionar corretamente, esta repõe as definições iniciais quando este botão é pressionado.

Ligar a unidade

- 1 Pressione o botão .



➤ A unidade está ligada.

● Desligar a unidade:

- 1 Pressione o botão  durante 1 segundo.

NOTA

- Se está a ligar a unidade pela primeira vez após a instalação, é necessário efetuar a configuração inicial (P.6).

Primeiros Passos

Configuração inicial

Execute esta configuração quando utilizar a unidade pela primeira vez.

1 Defina cada item da seguinte forma.

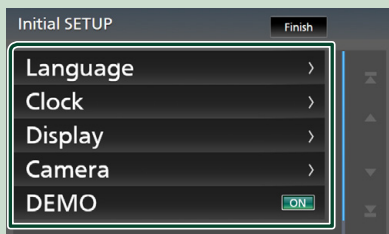

■ Language

Selecione o idioma utilizado para o ecrã de controlo e os itens de definição. A predefinição é "British English(en)".

- 1 Toque em **Language**.
- 2 Toque em **Language**.
- 3 Selecione o idioma pretendido.
- 4 Toque em

■ Clock

Ajusta o relógio.

Para mais detalhes sobre esta operação, consulte a secção **Definições do calendário/relógio (P.6)**.

■ Display

Defina a imagem no ecrã.

- 1 Toque em **Display**.
- 2 Toque em **Background**.
- 3 Selecione a imagem.
- 4 Toque em

Para mais detalhes sobre esta operação, consulte a secção **Configuração do ecrã (P.37)**.

■ Camera

Defina os parâmetros da câmara.

- 1 Toque em **Camera**.
- 2 Defina cada item e toque em

Para mais detalhes sobre esta operação, consulte a secção **Configuração da câmara (P.33)**.

■ DEMO

Defina o modo de demonstração. A predefinição é "ON".

- 1 Toque em **DEMO** e defina **ON** ou **OFF**.

2 Toque em **Finish**.

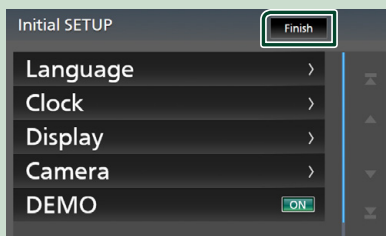

NOTA

- Estas definições podem ser configuradas no menu CONFIGURAÇÃO. Consulte a secção **Configuração (P.35)**.

Definições do calendário/relógio

1 Pressione o botão **FNC**.

- É apresentado o ecrã **FUNÇÃO**.

2 Toque em

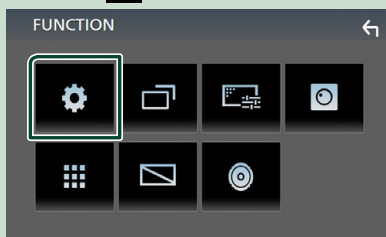

- É apresentado o ecrã de menu **SETUP (Conf)**.

3 Toque em **User Interface**.



➤ É apresentado o ecrã User Interface (Interface de utilizador).

4 Toque em **Clock Adjust**.

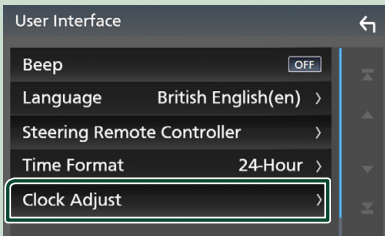

5 Acerte a data e depois a hora.



6 Toque em **Set**.

NOTA

- Desative **RDS CT** antes de ajustar o relógio. Consulte a secção **Configuração do Sintonizador (P.20)**.

Ajuste do volume

Para ajustar o volume (0 a 40), Prima + para aumentar, e prima - para diminuir.

Manter + premido aumenta continuamente o volume até ao nível 15.



Operação no ecrã táctil

Para realizar as operações no ecrã, precisa de tocar, tocar e segurar, arrastar ou deslizar para seleccionar um item, visualizar um ecrã de menu de definição, mudar a página, etc.

● **Tocar**

Toque gentilmente no ecrã para seleccionar um item no ecrã.

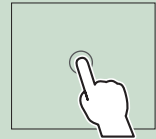

● **Tocar e segurar**

Toque no ecrã e mantenha o dedo em posição até que a visualização mude ou até que apareça uma mensagem.

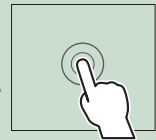

● **Deslizar rapidamente**

Deslize rapidamente o dedo para a esquerda ou direita no ecrã para mudar a página.

Podem percorrer a lista movendo o ecrã para cima/baixo.







● **Deslizar**

Deslize o dedo para cima ou para baixo no ecrã para deslocar o ecrã.



Controlo de Toque por Gesto:

Também pode controlar a reprodução movendo o dedo no painel tátil da seguinte maneira (para algumas fontes, o controlo gestual não está disponível).

- Deslizar o dedo para cima/para baixo:
 - Funciona da mesma forma que pressionando  /  (Suporte) no ecrã de Controlo USB.
 - Para o sintonizador, as emissoras predefinidas do sintonizador são trocadas.
- Deslizar o dedo para a esquerda/direita:
 - Funciona da mesma maneira que premir  / .
- Mover o dedo no sentido horário ou anti-horário: aumenta/diminui o volume.

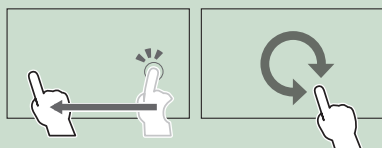

Descrições do ecrã HOME

A maioria das funções pode ser realizada no ecrã HOME (Casa).

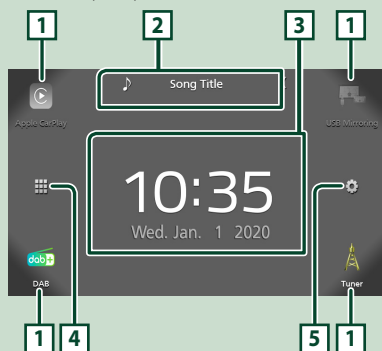

- | | |
|----------|--|
| 1 | • Ícones de atalho de fonte de reprodução (P.9) |
| 2 | • Informações da fonte atual
• Toque para apresentar o ecrã de controlo da fonte atual. |
| 3 | • Widget |
| 4 | • Apresenta o ecrã de seleção de fonte. (P.9) |
| 5 | • Apresenta o ecrã de menu CONFIGURAÇÃO. (P.35) |

Visualizar o ecrã HOME

- 1** Pressione o botão .

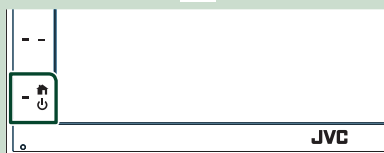

- Aparece o ecrã HOME (inicial).

Descrições do ecrã de seleção de fontes

Pode visualizar todas as fontes de reprodução e opções no ecrã de seleção de fonte.













- | | |
|----------|--|
| 1 | • Muda a fonte de reprodução.
Para as fontes de reprodução, consulte Selecione a fonte de reprodução (P.9) . |
| 2 | • Volta para o ecrã original. |
| 3 | • Apresenta o ecrã de menu CONFIGURAÇÃO. (P.35) |

Selecione a fonte de reprodução

1 Toque em  no ecrã HOME.

A partir do ecrã, pode selecionar as seguintes fontes e funções.

	<ul style="list-style-type: none"> Muda para o ecrã Apple CarPlay do iPhone conectado. (P.12)
	<ul style="list-style-type: none"> Muda para o ecrã de Espelhamento USB do smartphone Android conectado. (P.14) É necessário conectar um smartphone Android com a aplicação "Mirroring OA for JVC" instalada e definir Mode como Mirroring for Android™. (P.14)
	<ul style="list-style-type: none"> Muda para a Transmissão DAB. (P.21)
	<ul style="list-style-type: none"> Muda para a Transmissão de rádio. (P.18)
	<ul style="list-style-type: none"> Mostra o ecrã Mãos Livres. (P.29) Quando nem o Apple CarPlay, nem o Android Auto, nem um telefone Mãos-livres Bluetooth estiverem conectados, exibe a mensagem "Disconnected" no ecrã TEL. Ao conectar como Apple CarPlay ou Android Auto, funciona como um telefone fornecido no Apple CarPlay ou Android Auto.
	<ul style="list-style-type: none"> Muda para o ecrã Android Auto do smartphone Android conectado. (P.13) É necessário conectar um smartphone Android compatível com o Android Auto e definir Mode como Android Auto. (P.14)
	<ul style="list-style-type: none"> Reproduz de um leitor de áudio Bluetooth. (P.25)
	<ul style="list-style-type: none"> Reproduz ficheiros num dispositivo USB. (P.15)
	<ul style="list-style-type: none"> Muda para um componente externo conectado ao terminal de entrada AV-IN. (P.34)
	<ul style="list-style-type: none"> Desliga a fonte AV. (P.9)

Para seleccionar a fonte de reprodução no ecrã HOME

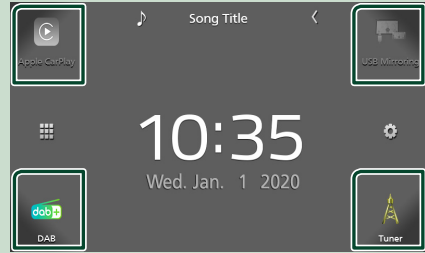

Os 4 itens visualizados no ecrã de seleção de fonte como os ícones grandes são visualizados no ecrã HOME.

Pode alterar os itens visualizados nesta área personalizando o ecrã de seleção de fonte. **(P.10)**

Para desligar a fonte AV

1 Toque em  no ecrã HOME.

2 Toque em **AV Off**.

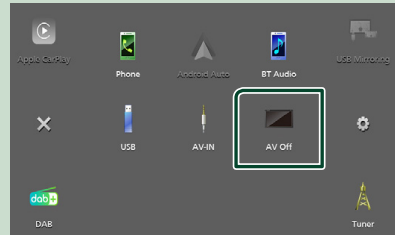

Personalize botões de Atalho no ecrã HOME

Pode organizar as posições dos ícones-fonte como desejar.

1 Toque em  no ecrã HOME.

2 Toque e mantenha pressionado o ícone que pretende mover para entrar no modo de personalização.

3 Arraste-o para onde pretende movê-lo.

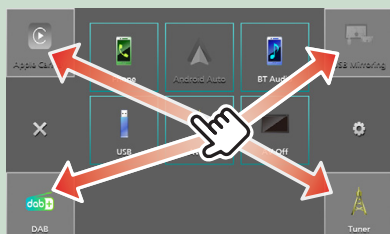

Descrições do ecrã de controlo de fontes

Existem algumas funções que podem ser operadas a partir da maioria dos ecrãs.

Indicadores

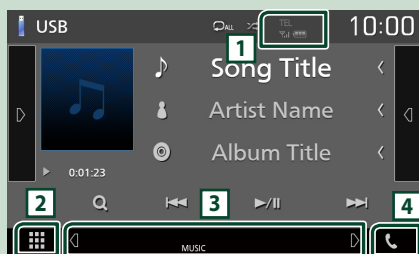

Sub menu







1 TEL / 

Informação do dispositivo Bluetooth conectada.

2  Ícone de todas as fontes

Apresenta todas as fontes.

3 Ecrã secundário

-  : O Ecrã secundário muda de cada vez que lhe toca. Pode também mudar o Ecrã secundário deslizando o dedo rapidamente para a esquerda ou direita no ecrã.
- Indicadores: Exibe a condição da fonte atual e assim por diante.
 - **MUTE**: A função sem som está ativada.
 - **LOUD**: A função de controlo da sonoridade está ativada.
- Sub menu
 - **DIM**: Operação quando o ícone é tocado: O primeiro toque escurece o ecrã, o segundo toque escurece ainda mais o ecrã e o terceiro toque restaura o ecrã à luminosidade original.
 - : Mostra o ecrã do Equalizador Gráfico. **(P.41)**
 - : Exibe o ecrã APP (Apple CarPlay / Android Auto) **(P.12)**.

4

Toque para exibir o ecrã de Mãos Livres.

(P.29)

Ao conectar como Apple CarPlay ou Android Auto, funciona como um telefone fornecido no Apple CarPlay ou Android Auto.

Ecrã FUNÇÃO

1 Pressione o botão **FNC**.



➤ É apresentado o ecrã FUNÇÃO.

2 Toque para exibir o ecrã FUNÇÃO.

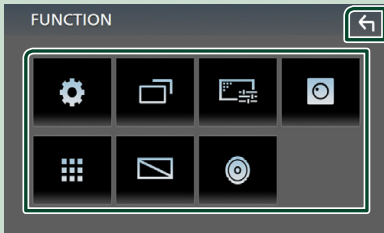

O conteúdo do menu é descrito em seguida.



• Apresenta o ecrã de menu CONFIGURAÇÃO. (P.35)



• Exibe o ecrã APP (Apple CarPlay / Android Auto). (P.12)



• Exibe o ecrã do Ajuste de Ecrã. (P.35)



• Exibe a câmara de visualização. (P.33)



• Apresenta o ecrã de seleção de fonte. (P.9)



• Desliga o ecrã. (P.11)



• Apresenta o ecrã de Áudio. (P.39)



• Fecha o ecrã FUNÇÃO.

Desligue o ecrã

1 Seleccione no ecrã FUNÇÃO.



● Para ligar o ecrã

1 Toque no ecrã.

Ecrã de lista

Existem algumas teclas de função comuns nos ecrãs de lista da maioria das fontes.



Visualiza a janela de seleção do tipo de lista.

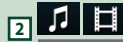

Apresenta a lista de ficheiros de música/vídeo.



Percorre o texto exibido.



Teclas com diversas funções são aqui apresentadas.

- **Play** : Reproduz todos os ficheiros da pasta que contém a faixa atual.
- **Up** / **Top** : Desloca-se para o nível de hierarquia superior.



Pode mudar a página para exibir mais itens lembrando / .

- / : Exibe o topo ou o final da página.



Volta para o ecrã original.

NOTA

- Os botões que não podem ser ativados a partir do ecrã da lista não são exibidos.

APLICAÇÕES

Operação Apple CarPlay

Apple CarPlay é uma forma mais inteligente e segura de usar o seu iPhone no carro. O Apple CarPlay pega nas coisas que quer fazer com o iPhone enquanto conduz e exibe-as no ecrã do produto. Pode obter direções, fazer chamadas, enviar e receber mensagens e ouvir música no iPhone enquanto conduz. Pode também usar o controlo da voz da Siri para tornar mais fácil operar o iPhone.

Para detalhes sobre o Apple CarPlay, visite <https://www.apple.com/ios/carplay/>.

Dispositivos iPhone compatíveis

É possível usar o Apple CarPlay com os seguintes modelos de iPhone.

- iPhone 11 Pro Max
- iPhone 11 Pro
- iPhone 11
- iPhone XR
- iPhone XS Max
- iPhone XS
- iPhone X
- iPhone 8 Plus
- iPhone 8
- iPhone 7 Plus
- iPhone 7
- iPhone SE
- iPhone 6s Plus
- iPhone 6s
- iPhone 6 Plus
- iPhone 6
- iPhone 5s
- iPhone 5c
- iPhone 5

Preparativos

1 Conecte um iPhone usando um KS-U62 através de um terminal USB. (P.49)

Quando um iPhone compatível com Apple CarPlay estiver conectado ao terminal USB, o smartphone Bluetooth atualmente conectado é desconectado.

2 Desbloquee o seu iPhone.

Botões de operação e aplicações disponíveis no ecrã inicial do Apple CarPlay

Pode usar as Aplicações do iPhone conectado. Os itens exibidos e o idioma utilizado no ecrã diferem entre dispositivos conectados.

Para entrar no modo Apple CarPlay, toque no ícone **Apple CarPlay** no ecrã de seleção de fonte. (P.9)

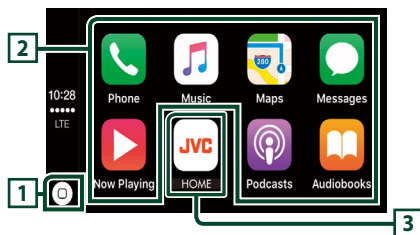

- Exibe o ecrã inicial do Apple CarPlay.
- Toque e segure para ativar a Siri.

2 Botões da aplicação

Inicia a aplicação.

3 HOME

Sai do ecrã Apple CarPlay e exibe o ecrã Inicial.

Para sair do ecrã Apple CarPlay

1 Pressione o botão .

Use a Siri

Pode ativar a Siri.

1 Pressione o botão .



2 Fale com a Siri.

Mude para o ecrã do Apple CarPlay durante a escuta de outra fonte

1 Pressione o botão **FNC** / durante 1 segundo.

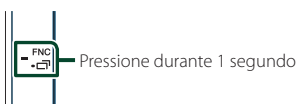

NOTA

- Se o som sair utilizando o Apple CarPlay quando o ecrã do Apple CarPlay é exibido, a fonte é alterada para Apple CarPlay.

Operação Android Auto™

O Android Auto permite-lhe usar funções do seu smartphone Android convenientes para a condução. Pode aceder facilmente a orientação de rota, fazer chamadas, ouvir música e aceder a funções convenientes no smartphone Android enquanto conduz.

Para detalhes sobre o Apple CarPlay, visite <https://www.android.com/auto/> E <https://support.google.com/androidauto>.

Smartphone Android compatível

Pode usar o Android Auto com smartphones Android com a versão Android 5.0 ou mais recente.

NOTA

- O Android Auto pode não estar disponível em todos os dispositivos e não está disponível em todos os países ou regiões.

Preparativos

1 Conecte um smartphone Android através de um terminal USB. (P.49)

Para usar a função de mãos livres, conecte o smartphone Android através de Bluetooth.

Quando um smartphone Android compatível com o Android Auto está conectado ao terminal USB, o dispositivo é conectado através de Bluetooth automaticamente e o smartphone Bluetooth atualmente conectado é desconectado.

2 Desbloqueie o seu smartphone Android.

NOTA

- Para utilizar o Android Auto, torna-se necessário definir **Mode** para **Android Auto**. (P.14)

Botões de operações e Aplicações disponíveis no ecrã do Android Auto

Pode realizar as operações das Aplicações do smartphone Android conectado.

Os itens exibidos no ecrã diferem do smartphone Android conectado.

Para entrar no modo Android Auto, toque no ícone **Android Auto** no ecrã de seleção de fonte. (P.9)

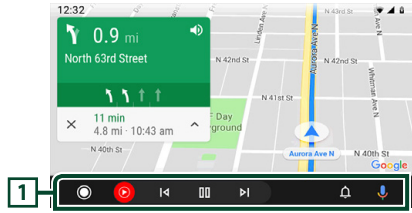

1 Botões de aplicação/informação

Inicia a aplicação ou exhibe informação.

Para sair do ecrã Android Auto

1 Pressione o botão .

 Usar o controlo de voz

1 Pressione o botão .



Para cancelar

1 Pressione o botão .

Mudar o ecrã do Android Auto durante a escuta de outra fonte

1 Pressione o botão **FNC** /  durante 1 segundo.

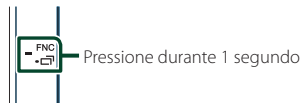

NOTA

- Se o som sair utilizando Android Auto quando o ecrã de Android Auto é exibido, a fonte é alterada para Android Auto.

Operação de Espelhamento USB (somente Android)

Você pode exibir e controlar a aplicação na unidade enquanto o seu smartphone estiver conectado ao terminal USB.

Preparativos

1 Faça o download do aplicativo de espelhamento do Google Play.

Instale a versão mais recente da aplicação de espelhamento "Mirroring OA for JVC" no seu Android.

2 Emparelhe o seu smartphone com o aparelho via Bluetooth.

Consulte **Registrar a partir do dispositivo Bluetooth (P.26)** e **Conecte o dispositivo Bluetooth (P.27)**.

Selecione um Modo de Dispositivo

1 Pressione o botão **FNC**.

➤ É apresentado o ecrã **FUNÇÃO**.

2 Toque em .

➤ É apresentado o ecrã **CONFIGURAÇÃO**.

3 Toque em **Device**.



4 Toque em **Mode**.

5 Toque em **Mirroring for Android™**.

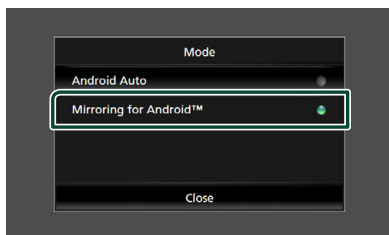

Smartphone Android compatível

- Versão do Android 7.0 ou posterior
- Linux Kernel versão 3.5 ou mais recente
- Suporte de Bluetooth

NOTA

- Este aparelho pode não funcionar com alguns smartphones Android.

A conectar um smartphone Android

1 Conecte um smartphone Android através do terminal USB.

2 Inicie o aplicativo de espelhamento no seu smartphone Android.

Toque em **OK** para iniciar o aplicativo de espelhamento.

Toque em **Start now** para começar a capturar o ecrã Android.

3 Comece a desfrutar do espelhamento.

Espelhar a operação OA

1 Opere seu smartphone para ativar o aplicativo de espelhamento e, em seguida, conecte-se a esta unidade.

2 Pressione o botão .

3 Toque em **USB Mirroring**.

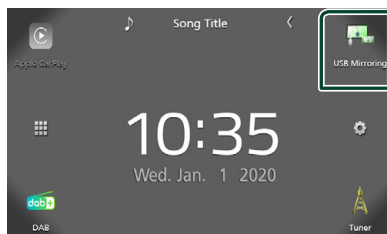



- Pode exibir o mesmo ecrã que o smartphone Android no monitor da unidade.

USB

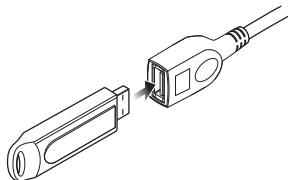

Conectar a um dispositivo USB

- 1 Ligue o dispositivo USB com o cabo USB. (P.48)



- 2 Pressione o botão .
- 3 Toque em .
- 4 Toque em **USB**. (P.9)

Desconecte o dispositivo USB

- 1 Pressione o botão .
- 2 Toque em .
- 3 Toque numa fonte diferente de **USB**.
- 4 Desligue o dispositivo USB.

Compatibilidade com dispositivos USB

Pode utilizar um dispositivo de armazenamento em massa USB nesta unidade.

As palavras "USB device" mencionadas neste manual indicam um dispositivo com memória flash.

● Sobre o sistema de ficheiros

O sistema de ficheiros deve ser um dos seguintes:

- FAT16
- FAT32
- exFAT

NOTA

- Instale o dispositivo USB num local em que não prejudique uma condução segura.
- Não é possível conectar um dispositivo USB através de um hub USB e Multi Card Reader.
- Faça cópias de segurança dos ficheiros áudio utilizado nesta unidade. Os ficheiros podem ser apagados dependendo das condições de operação do dispositivo USB.
Da nossa parte, não haverá lugar a qualquer compensação por danos decorrentes da perda dos dados armazenados.

Operação Básica de USB

A maioria das funções pode ser controlada a partir do ecrã de controlo das fontes e do ecrã de reprodução.

Ecrã de controlo

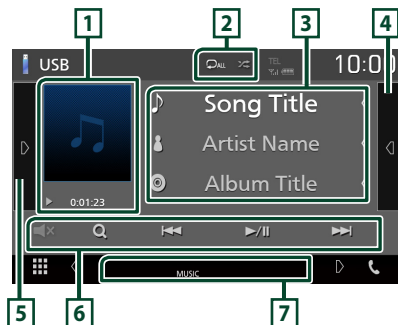

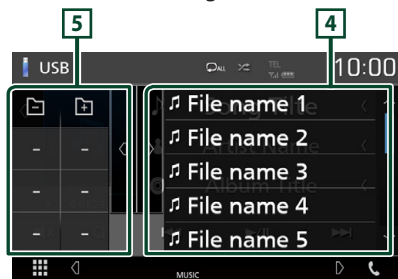

Abra a gaveta









1 Capa/ Indicador do modo de reprodução/ Tempo de reprodução

A capa do ficheiro a tocar é exibida.

- , , etc.: Indicador do modo de reprodução atual
- Significado de cada ícone:
 - ▶ (reproduzir), ▶▶ (avançar rapidamente),
 - ◀◀ (retroceder rapidamente), || (parar).

2 /

-  : Repete a faixa/pasta atual. De cada vez que toca na tecla, o modo de repetição é alterado pela ordem seguinte: Repetir ficheiro () , Repetir pasta () , Repetir tudo ()
-  : Reproduz aleatoriamente todas as faixas da pasta atual. De cada vez que toca na tecla, o modo aleatório é alterado pela ordem seguinte: Ficheiro aleatório () , Aleatoriedade desligada ()

3 Informação sobre a faixa

Mostra a informação sobre o ficheiro atual. Apenas um nome de ficheiro e um nome de pasta são exibidos se não existir informação de rótulo.



4 Lista de conteúdos

Toque no lado direito do ecrã para exibir a lista de Conteúdos. Toque outra vez para fechar a lista.







Exibe a lista de reprodução. Quando toca o nome de uma pista/ficheiro da lista, começa a reprodução.

5 Painel de funções

Toque no lado esquerdo do ecrã para exibir o painel de funções. Toque outra vez para fechar o painel.

-   : Procura a pasta anterior/seguinte.
- **ASPECT** (Apenas durante a reprodução de vídeo): Seleciona o modo de ecrã.
 - Full** : Altera a proporção do vídeo e exibe em ecrã inteiro.
 - Normal** : Ecrã com proporção de 4:3.
 - Auto** : Exibe vídeos em ecrã completo em orientação vertical ou horizontal sem alteração de proporção.

6 Teclas de operação

-  : Procura a faixa/o ficheiro. Para mais detalhes sobre a operação de procura, consulte a secção **Operação de pesquisa (P.17)**.
-   : Procura a faixa/o ficheiro anterior/seguinte. Toque sem soltar para avançar rapidamente ou retroceder rapidamente.
-   : Reproduz ou ativa o modo de pausa.
-   : Toque para silenciar ou não silenciar.

7 Itens Indicadores

- **VIDEO** : Identifica o ficheiro de vídeo.
- **MUSIC** : Identifica o ficheiro de música.

Ecrã de vídeo



8 Área de procura de ficheiros (Apenas ficheiros de vídeo)

Toque para procurar o ficheiro seguinte/anterior.

9 Área de visualização de teclas (Apenas ficheiros de vídeo)

Toque para aceder ao ecrã de controlo.

Operação de pesquisa

Pode procurar ficheiros de música ou de vídeo através das seguintes operações.

- 1 Toque em **Q**.
- 2 Toque em **▼**.



- 3 Seleccione o tipo de lista.

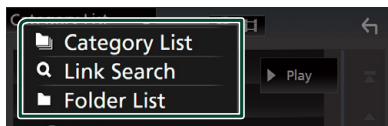

NOTA

- Para efetuar operações no ecrã da lista, consulte a secção **Ecrã de lista (P.11)**.

Procura por categoria

Pode procurar um ficheiro selecionando uma categoria.

- 1 Toque em **Category List**.
- 2 Seleccione se quer procurar ficheiros de áudio **🎵**.
- 3 Toque na categoria pretendida.

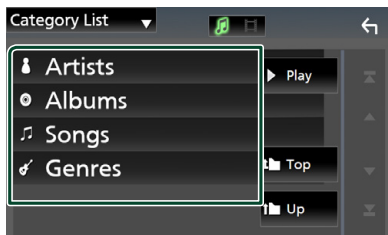

- A lista correspondente à sua seleção aparece.

- 4 Toque para seleccionar o item pretendido da lista. Repita este passo até encontrar o ficheiro desejado.

Procura por Ligação

Pode procurar um ficheiro do mesmo artista/álbum/género que a faixa atual.

- 1 Toque em **Link Search**.
- 2 Toque no tipo de etiqueta pretendido. Pode seleccionar por artista, álbum e género.

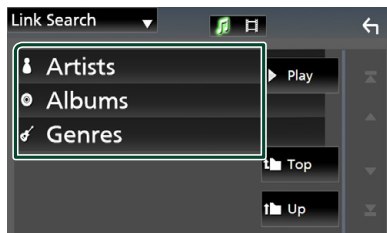

- A lista correspondente à sua seleção aparece.

- 3 Toque no item pretendido da lista de conteúdos.

Procurar pasta

Pode procurar um ficheiro de acordo com a hierarquia.

- 1 Toque em **Folder List**.

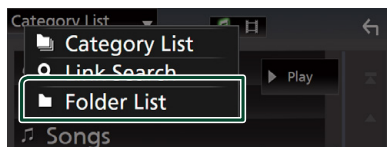

- 2 Toque na pasta pretendida.

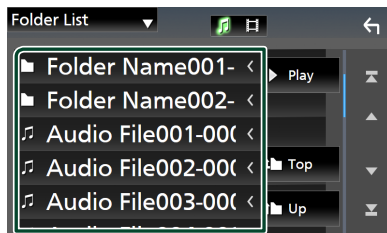

Quando toca numa pasta os seus conteúdos são apresentados.

- 3 Toque para seleccionar o item pretendido da lista. Repita este passo até encontrar o ficheiro desejado.

Sintonizador

Operação Básica do Sintonizador

A maioria das funções pode ser controlada a partir do ecrã de controlo das fontes.

Para introduzir a fonte Sintonizador, toque no ícone **Tuner** no ecrã de seleção de fonte. (P.9)

Ecrã de controlo



Abra a gaveta

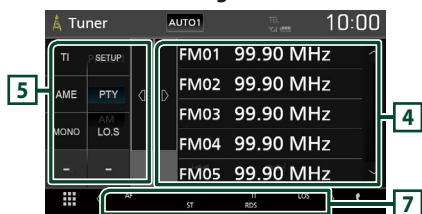

1 Visualização de informações

Mostra a informação sobre a estação atual:
Frequência

Toque em permite-lhe alternar entre Conteúdo A e Conteúdo B.

- Conteúdo A: Nome da PS, Texto de Rádio, Género PTY
- Conteúdo B: Texto de Rádio extra, Artista do Título

Preset# : Número predefinido

2 Modo de busca

O modo de busca comuta pela seguinte ordem;
AUTO1, **AUTO2**, **MANUAL**.

- **AUTO1** : Sintoniza automaticamente uma estação com boa receção.
- **AUTO2** : Sintoniza as estações memorizadas uma após outra.
- **MANUAL** : Comuta manualmente para a frequência seguinte.

3 Teclas de operação

- : Sintoniza a estação. O método de alteração de frequência pode ser modificado (consulte **2** na tabela).
- : Toque para silenciar ou não silenciar.

4 Lista predefinida

- Toque no lado direito do ecrã para exibir a lista de Predefinições. Toque outra vez para fechar a lista.
- Chama a estação memorizada.
- Se tocar na tecla durante 2 segundos, guarda na memória a estação atual a ser recebida no momento.

5 Painel de funções

Toque no lado esquerdo do ecrã para exibir o painel de funções. Toque outra vez para fechar o painel.

- **TI** (apenas FM): Ativa o modo de informação de trânsito. Para detalhes, consulte a secção **Informação de Trânsito (P.20)**.
- **SETUP** (apenas FM): Apresenta o ecrã CONFIGURAÇÃO de Sintonizador. Para mais detalhes, consulte a secção **Configuração do Sintonizador (P.20)**.
- **AME** : Redefine estações automaticamente. Para mais detalhes, consulte a secção **Memória automática (P.19)**.
- **PTY** (apenas FM): Procura um programa por tipo. Para mais detalhes, consulte a secção **Procurar por tipo de programa (P.19)**.
- **MONO** (apenas FM): Seleciona a receção monofónica.
- **LO.S** (apenas FM): Liga e desliga a função de busca local.

6 FM AM

Comuta a banda.

7 Itens Indicadores

- **ST** : Está a ser recebida uma transmissão estéreo.
- **MONO** : A função monofónica forçada está ativada.
- **AF** : A função de procura AF está ativada.
- **LOS** : A função de busca local está ativada.
- **RDS** : Indica o estado da estação Radio Data System quando a função AF está ativada.
 - Branco: Está a ser recebido Radio Data System.
 - Cor-de-laranja: Não está a ser recebido Radio Data System.

- **TI:** Indica o estado de receção das informações de trânsito.
Branco: Esta a receber IT.
Cor-de-laranja: Não está a receber IT.

Operação de memória

Memória automática

Pode memorizar automaticamente estações com boa receção.

1 Toque na tecla da banda desejada.



2 Toque em **▶** no lado esquerdo do ecrã. Toque em **AME**.

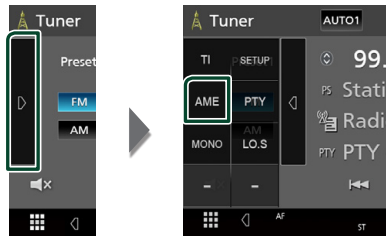

➤ É apresentado o ecrã de confirmação.

3 Toque em **Yes**.

➤ Iniciar a memória automática.

Memória manual

Pode armazenar na memória a estação a ser recebida no momento.

1 Selecione uma estação que deseje armazenar na memória.

2 Toque no **FM#** (#:1-24) ou **AM#** (#:1-12) em que pretende memorizar a estação durante 2 segundos.

Operação de seleção

Seleção de predefinição

Pode listar e selecionar uma estação memorizada.

1 Toque em **◀** no lado direito do ecrã. Selecione uma estação a partir da lista.



Procurar por tipo de programa (Apenas FM)

Pode sintonizar uma estação com um tipo de programa específico enquanto ouve FM.

1 Toque em **▶** no lado esquerdo do ecrã. Toque em **PTY**.

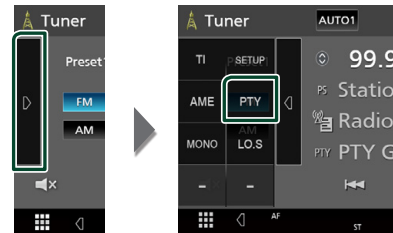

➤ É apresentado o ecrã PTY Search (Procura PTY).

2 Seleciona um tipo de programa a partir da lista.

3 Toque em **Search**.

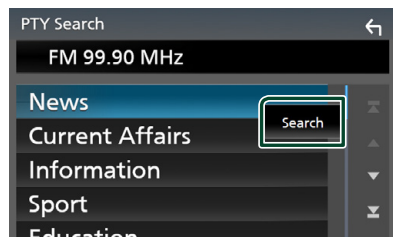

Procura a estação do tipo de programa selecionado.

Informação de Trânsito (Apenas FM)

Pode ouvir e visualizar automaticamente a informação de trânsito, quando começa um boletim de trânsito. Contudo, esta função requer um Sistema de Transmissão de Dados de Rádio que inclua informações TI.

- 1 Toque em **▶** no lado esquerdo do ecrã. Toque em **TI**.

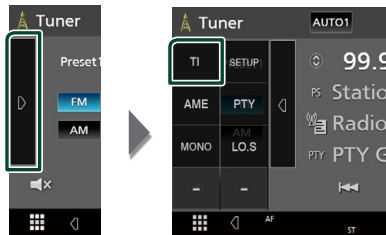

- ▶ O modo de informação de trânsito é ativado.

Quando o boletim de trânsito começa

O ecrã Informação de trânsito aparece automaticamente.

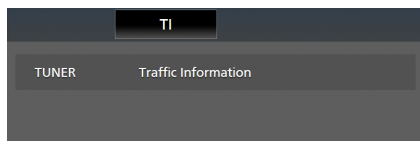

Configuração do Sintonizador (apenas FM)

Pode ajustar os parâmetros relacionados com o sintonizador.

- 1 Toque em **▶** no lado esquerdo do ecrã. Toque em **SETUP**.

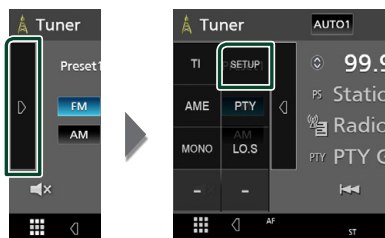

- ▶ É apresentado o ecrã Tuner SETUP.

- 2 Defina cada item da seguinte forma.

■ AF

Quando a receção de uma estação é deficiente, muda automaticamente para a estação que está a transmitir o mesmo programa, na mesma rede Radio Data System (RDS). A predefinição é "ON".

■ Regional

Define se comutar para a estação apenas na região específica usando o controlo "AF". A predefinição é "ON".

■ RDS CT

Sincronizar a hora da estação do Sistema de Dados de Rádio e o relógio desta unidade. "ON" (LIGADO) (Padrão), "OFF" (DESLIGADO)

DAB

Operação básica de DAB

A maioria das funções pode ser controlada a partir do ecrã de controlo das fontes.

Para entrar na fonte DAB, toque no ícone **DAB** no ecrã de seleção de fonte. (P.9)

Ecrã de controlo

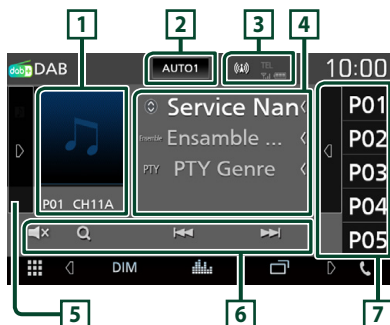

Abra a gaveta

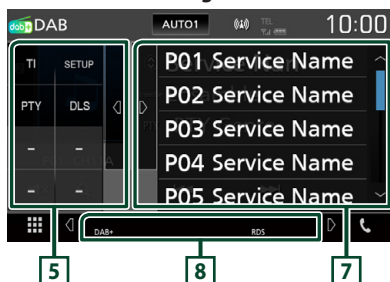

1 Área de Arte

Os dados da imagem são apresentados se estiverem disponíveis no conteúdo atual.

Toque para alternar entre o ecrã de Controlo e de Informação.

P# : Número predefinido

CH# : Visualização de canal

2 Modo de busca

O modo de busca comuta pela seguinte ordem; **AUTO1**, **AUTO2**, **MANUAL**.

- **AUTO1** : Sintoniza automaticamente um conjunto com boa receção.
- **AUTO2** : Sintoniza os conjuntos memorizados um após outro.
- **MANUAL** : Comuta manualmente para o conjunto seguinte.

3 Exibição de indicador

Exibe a força do sinal recebido.

4 Visualização de informações

Mostra a informação sobre a estação atual: Nome de Serviço

Toque em permite-lhe alternar entre Conteúdo A, Conteúdo B e Conteúdo C.

- Conteúdo A: Nome de conjunto, Género PTY
- Conteúdo B: Título da Música, Nome do Artista, DLS
- Conteúdo C: A Tocar, Próximo Programa, Qualidade de Som

5 Painel de funções

Toque no lado esquerdo do ecrã para exibir o painel de funções. Toque outra vez para fechar o painel.

- **TI** : Ativa o modo de informação de trânsito. Para detalhes, consulte a secção **Informação de trânsito (P.23)**.
- **SETUP** : Apresenta o ecrã DAB SETUP (CONFIGURAÇÃO DAB). Para mais detalhes, consulte a secção **Configuração DAB (P.24)**.
- **PTY** : Procura um programa por tipo. Para mais detalhes, consulte a secção **Procurar por tipo de programa (P.22)**.
- **DLS** : Exibe o ecrã de segmento de Etiqueta Dinâmica.

6 Teclas de operação

- : Apresenta o ecrã de Lista de Serviço. Para mais detalhes sobre a operação de procura, consulte a secção **Procura por serviço (P.23)**.
- : Sintoniza numa etiqueta em conjunto, serviço e componente. O modo de alteração de pesquisa pode ser modificado. (consulte **2** na tabela).
- : Toque para silenciar ou não silenciar.

7 Lista predefinida

- Toque no lado direito do ecrã para exibir a lista de Predefinições. Toque outra vez para fechar a lista.
- Chama o serviço memorizado.
- Se tocar na tecla durante 2 segundos, guarda na memória o serviço atual.

8 Itens Indicadores

- **DAB+**: Rádio digital em receção.
- **RDS**: Está a ser recebido Radio Data System.

Armazenamento de Serviços na Memória Predefinida

Pode guardar na memória o serviço atual a ser recebido.

1 Selecione um serviço que deseje armazenar na memória.

2 Toque em  no lado direito do ecrã.

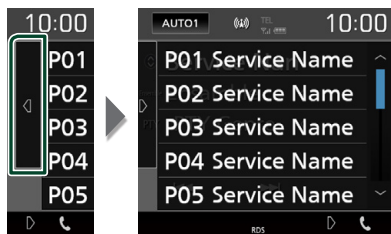

3 Toque no nome do serviço em que pretende memorizar a estação durante 2 segundos.

Operação de seleção

Procurar por tipo de programa

Pode sintonizar uma estação com um tipo de programa específico enquanto ouve Rádio Digital.

1 Toque em  no lado esquerdo do ecrã. Toque em **PTY**.

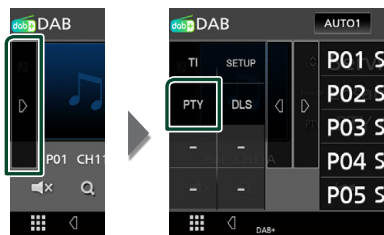

> É apresentado o ecrã PTY Search (Procura PTY).

2 Seleciona um tipo de programa a partir da lista.

3 Toque em **Search**.

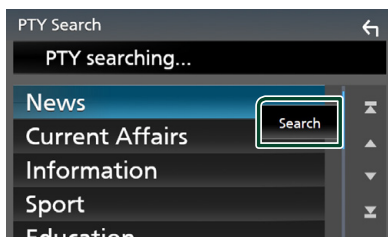

Procura a estação do tipo de programa selecionado.

Procura por serviço

Pode seleccionar um serviço da lista de todos os serviços recebidos.

1 Toque em Q.



2 Seleccione o conteúdo pretendido da lista.

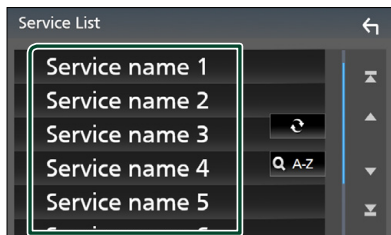

Toque e mantenha premido para encontrar a lista de serviços mais recente.



Exibe o ecrã do teclado.

Salte para a letra que introduziu (procura por alfabeto).

Informação de trânsito

Pode ouvir e visualizar automaticamente a informação de trânsito, quando começa um boletim de trânsito. Contudo, esta função requer um Rádio Digital que inclua as informações TI.

1 Toque em > no lado esquerdo do ecrã. Toque em TI.



> O modo de informação de trânsito é ativado.

Quando o boletim de trânsito começa

O ecrã Informação de trânsito aparece automaticamente.

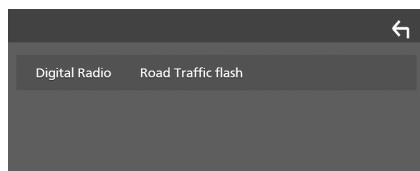

Configuração DAB

Pode ajustar os parâmetros relacionados com o rádio digital.

- 1 Toque em  no lado esquerdo do ecrã. Toque em **SETUP**.



- É apresentado o ecrã de CONFIGURAÇÃO DAB.

- 2 Defina cada item da seguinte forma.

■ Priority

Se o mesmo serviço for fornecido pelo rádio digital durante a receção do sistema de dados de rádio, muda automaticamente para o rádio digital. Se o mesmo serviço for fornecido pelo sistema de dados de rádio quando a receção do serviço fornecida pelo rádio digital se tornar deficiente, muda automaticamente para o sistema de dados de rádio.

■ Announcement Select

Muda para o serviço de declaração definido. Para mais detalhes, consulte a secção **Configuração de declaração (P.24)**.

■ Related Service

Quando seleciona "ON", a unidade comuta para um serviço relacionado (se existir) quando a rede do serviço DAB não está disponível.

A predefinição é "OFF".

■ Antenna Power

Define a alimentação da antena do rádio digital. Definido em "ON" quando a antena do rádio digital em utilização está equipada com um amplificador.

A predefinição é "ON".

Configuração de declaração

Quando o serviço com "ON" selecionado é iniciado, muda a partir de qualquer fonte para a de Declaração para a sua receção.

- 1 Toque em **Announcement Select** no ecrã CONFIGURAÇÃO DAB.

- O ecrã Announcement Select (Selecionar Aviso) é apresentado.

- 2 Toque em cada lista de declarações e defina para ON ou OFF.

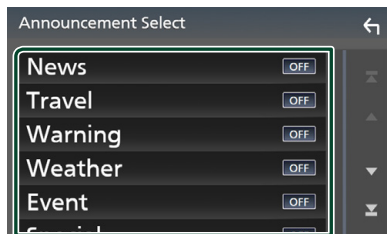

NOTA

- A definição do volume durante a receção do serviço de declaração é automaticamente guardada. Da próxima vez que receber o serviço de declaração, esta unidade chama automaticamente a definição do volume.

Controlo do Bluetooth

Utilizando a função Bluetooth, podem ser executadas diversas funções: ouvir um ficheiro áudio, efetuar/receber uma chamada.

Informações sobre o uso de dispositivos Bluetooth®



Bluetooth é uma tecnologia de comunicação rádio sem fios de curto alcance para dispositivos móveis como telemóveis, computadores portáteis e outros.

Os dispositivos Bluetooth podem ser ligados sem cabos e comunicar entre si.

NOTA

- Durante a condução, não realize operações complicadas como marcar números de telefone, consultar a lista telefónica, etc. Para efetuar estas operações, pare o carro num local seguro.
- Pode não ser possível ligar alguns dispositivos Bluetooth a este aparelho dependendo da versão do dispositivo Bluetooth.
- Este aparelho pode não funcionar com alguns dispositivos Bluetooth.
- A condição de conexão pode variar dependendo das circunstâncias ao seu redor.
- Para alguns dispositivos Bluetooth, o dispositivo é desligado quando o aparelho é apagado.

Sobre o telemóvel e o leitor de áudio Bluetooth

Esta unidade está em conformidade com as seguintes especificações Bluetooth:

Versão

Bluetooth Ver. 4.1

Perfil

Telemóvel:

HFP (Perfil Mãos-livres)

SPP (Serial Port Profile)

PBAP (Phonebook Access Profile)

Leitor de áudio:

A2DP (Advanced Audio Distribution Profile)

AVRCP (Perfil de Controlo Remoto Áudio/Vídeo)

Codec de som

SBC, AAC

NOTA

- As unidades compatíveis com a função Bluetooth foram certificadas como estando em conformidade com a Norma Bluetooth seguindo o procedimento prescrito pela Bluetooth SIG.
- Contudo, poderá não ser possível essas unidades comunicarem com o seu telemóvel, consoante o tipo.

Registrar a partir o dispositivo Bluetooth

É necessário registar o leitor de áudio Bluetooth ou o telemóvel nesta unidade, antes de utilizar a função Bluetooth.

É possível registar até 7 dispositivos Bluetooth.

NOTA

- Podem ser registados 7 dispositivos Bluetooth. Se se tentar registar o 8º dispositivo Bluetooth, o dispositivo Bluetooth mais antigo conectado será eliminado para registar o 8º.

- 1 Ligue a função Bluetooth no seu smartphone/telemóvel.**
- 2 Procure o aparelho ("KW-M*****") a partir do seu smartphone/telemóvel.**
- 3 Opere o seu smartphone/telefone de acordo com as mensagens exibidas.**
 - Confirme o pedido no smartphone/telemóvel.

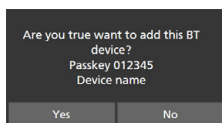

- Se for necessário um código PIN, introduza o código PIN ("0000").

4 Toque em **Yes**.

Quando a transmissão de dados e a conexão estiverem concluídas, o ícone de conexão Bluetooth aparece no ecrã.

Configuração do Bluetooth

- 1 Pressione o botão **FNC**.**
 - É apresentado o ecrã **FUNÇÃO**.

- 2 Toque em .**

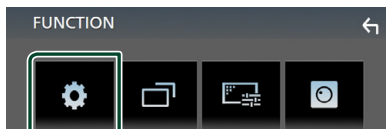

- É apresentado o ecrã de menu **SETUP (Conf)**.

- 3 Toque em **Bluetooth**.**



- É apresentado o ecrã **Bluetooth SETUP (CONFIGURAÇÃO do Bluetooth)**. Consulte a secção seguinte para cada definição.
- Conecte o dispositivo Bluetooth (**P.27**)

Conecte o dispositivo Bluetooth

- 1 Toque em **Select Device** no ecrã CONFIGURAÇÃO de Bluetooth.

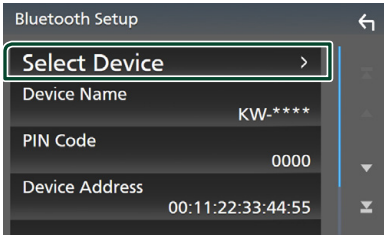

- 2 Toque em **<>** que deseja conectar.

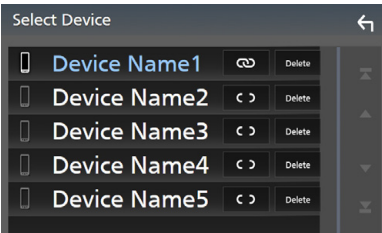

NOTA

- Se o ícone estiver iluminado, significa que a unidade utilizará esse dispositivo.

Para eliminar o dispositivo Bluetooth registado

- 1 Toque em **Delete**.

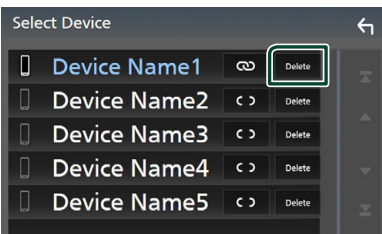

- Aparece uma mensagem de confirmação.

- 2 Toque em **Yes**.

Reproduzir um dispositivo de áudio Bluetooth

A maioria da função pode ser controlada a partir do ecrã de controlo das fontes.

Para entrar na fonte Bluetooth, toque no ícone **BT Audio** no ecrã de seleção de fonte. **(P.9)**

Operação básica do Bluetooth

Ecrã de controlo

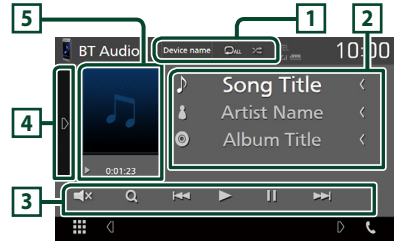

1 Nome do dispositivo/ [Repetição] / [Aleatoriedade]

- Nome do dispositivo conectado.
- [Repetição] : Repete a faixa/pasta atual. Cada vez que toca na tecla, o modo de repetição muda na seguinte sequência; Repetição de ficheiro ([Repetição de ficheiro]), Repetição de pasta ([Repetição de pasta]), Repetição de todas as músicas ([Repetição de todas as músicas]), Repetição desativada ([Repetição desativada]).
- [Aleatoriedade] : Reproduz aleatoriamente todas as faixas da pasta atual. De cada vez que toca na tecla, o modo aleatório é alterado pela ordem seguinte: Completamente aleatório ([Aleatoriedade desligada]), Aleatoriedade desligada ([Aleatoriedade desligada]).

- As indicações de operação e exibição podem diferir de acordo com sua disponibilidade no dispositivo conectado.

2 Exibição de informações *

Apresenta o nome da faixa de informações.

3 Teclas de operação *

- [Procura] : Procura o ficheiro. Consulte a secção **Procura por ficheiro (P.28)**.
- [Anterior/Seguinte] : Procura o conteúdo anterior/seguinte. Toque sem soltar para avançar rapidamente ou retroceder rapidamente.
- [Reproduz] : Reproduz.
- [Pausa] : Pausa.
- [Silenciar] : Toque para silenciar ou não silenciar.

4 Painel de funções

Toque no lado esquerdo do ecrã para exibir o painel de funções. Toque outra vez para fechar o painel.

- **BT DEVICE CHANGE** : Selecciona o dispositivo a conectar através de Bluetooth por áudio (A2DP) ou APP (SPP). Consulte a secção **Conecte o áudio Bluetooth (P.28)**.

5 Indicador do modo de reprodução/ Tempo de reprodução

▶, || : Indicador do modo de reprodução atual
Significado de cada ícone:
▶ (reproduzir), ▶▶ (avançar rapidamente), ◀◀ (retroceder rapidamente), || (parar).

* Estes itens surgem apenas quando o leitor de áudio, compatível com o perfil AVRCP, está ligado.

NOTA

- Se as teclas de operação não forem apresentadas, opere a partir do leitor.
- Dependendo do telemóvel ou do leitor de áudio, pode ouvir e controlar o áudio mas a informação de texto pode não aparecer.
- Se o volume estiver demasiado baixo, aumente-o no seu telemóvel ou leitor de áudio.

Conecte o áudio Bluetooth

Selecciona o dispositivo a conectar através de Bluetooth por áudio (A2DP) ou APP (SPP).

1 Toque no lado esquerdo do ecrã. Toque em BT DEVICE CHANGE.

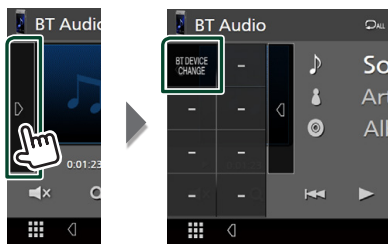

2 Toque no nome do dispositivo que pretende ligar.



Procura por ficheiro

1 Toque em Q.

2 Toque no ficheiro ou pasta pretendido.

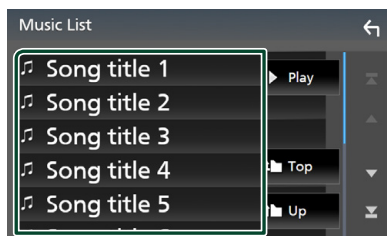

Quando toca numa pasta os seus conteúdos são apresentados.

3 Toque no item pretendido da lista de conteúdos.

▶ Inicia-se a reprodução.

NOTA

- Para efetuar operações no ecrã da lista, consulte a secção **Ecrã de lista (P.11)**.

Utilizar a unidade Mãos-livres

Pode usar a função de telefone ligando o telefone com Bluetooth a esta unidade.

NOTA

- Enquanto o Apple CarPlay ou o Android Auto estiver a ser conectado, a função de Mãos Livres Bluetooth não pode ser utilizada. Apenas pode ser utilizada a função de Mãos Livres do Apple CarPlay ou do Android Auto.

Faça uma chamada

1 Toque em Phone / 📞.



- É apresentado o ecrã Hands Free (Mãos-livres).

NOTA

- Se o seu telemóvel suportar PBAP, pode exibir a lista telefónica e listas de chamadas no ecrã do painel de toque quando o telemóvel está conectado.
 - Lista telefónica: até 1.000 entradas
 - Até 20 entradas, incluindo chamadas feitas, chamadas recebidas e chamadas perdidas

2 Seleccione um método de marcação.

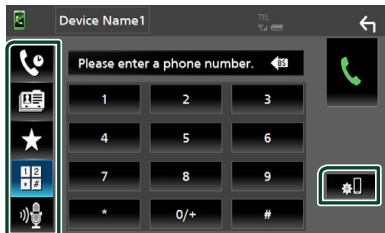

- 📞 : Ligar utilizando registos de chamadas
- 📄 : Ligar utilizando a lista telefónica
- ★ : Ligar utilizando o número predefinido
- 📠 : Ligar introduzindo um número de telefone

- 🗣️ : Reconhecimento de Voz (P.30)
- 📶 : CONFIGURAÇÃO do Bluetooth

● CONFIGURAÇÃO do Bluetooth

1) Toque em 📶.

É apresentado o ecrã Bluetooth SETUP (CONFIGURAÇÃO do Bluetooth).

NOTA

- Os ícones de estado mostrados, tais como a bateria e a antena, podem não corresponder aos apresentados no telemóvel.
- Colocar o telemóvel no modo privado pode desativar a função Mãos-livres.

Ligar utilizando registos de chamadas

1 Toque em 📞.

2 Selecionar o número de telefone a partir da lista.



Ligar introduzindo um número de telefone

1 Toque em 📠.

2 Introduza um número de telefone, utilizando as teclas numéricas.

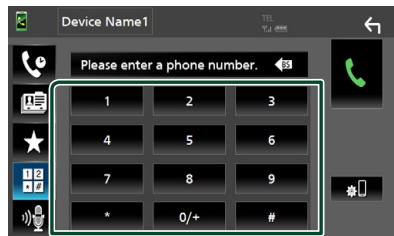

3 Toque em 📞.

Ligar utilizando o número predefinido

- 1 Toque em .
- 2 Toque no Nome ou no número de telefone.

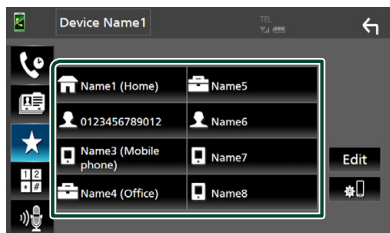

Ligar utilizando a lista telefónica

- 1 Toque em .
- 2 Selecione a pessoa a quem quer ligar a partir da lista.



- 3 Selecionar o número de telefone a partir da lista.

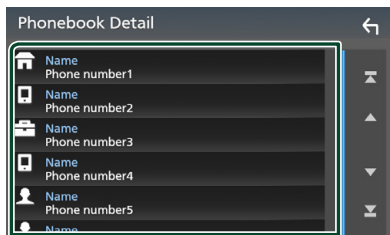

NOTA

- Se nenhuma Lista Telefónica tiver sido descarregada, tocar em **Download Phonebook Now** começará a descarregar a Lista Telefónica.

Reconhecimento de voz

Pode aceder à função de reconhecimento de voz do telemóvel ligado a esta unidade. Pode pesquisar a lista de contactos do telemóvel por voz. (A funcionalidade depende do telemóvel.)

- 1 Pressione o botão .





- É apresentado o ecrã de reconhecimento de voz.

- 2 Comece a falar.

NOTA

- Pode usar a função de reconhecimento de voz tocando em  no ecrã Mãos-livres.

Receber uma chamada

- 1 Toque em  para atender uma chamada ou em  para a rejeitar.



NOTA

- Quando estiver a monitorizar com a vista da câmara, este ecrã não aparece mesmo se receber uma chamada. Para exibir este ecrã, reponha a alavanca de mudanças do carro na posição de condução.

Para terminar a chamada

- 1 Durante a conversação, toque em .

Operações durante uma chamada



● Ajustar o volume do recetor

Prima o botão  ou .



● Emissão do tom de marcar

Toque em **DTMF** para visualizar o ecrã de introdução de sons.

Pode enviar tonalidades, tocando nas teclas correspondentes no ecrã.

● Mudar a saída de voz

Cada vez que se toca em  /  a saída da voz muda entre o telemóvel e o altifalante.

● Chamada em espera

Se receber uma chamada enquanto está noutra chamada, pode atender a chamada recente, tocando em . A chamada atual está em espera.

Sempre que tocar em , muda o interlocutor.

Quando tocar em , a chamada atual termina e muda para a chamada em espera.

Predefinir um número de telefone

Pode registar vários números de telefone utilizados nesta unidade.

1 Toque em .

2 Toque em **Edit**.

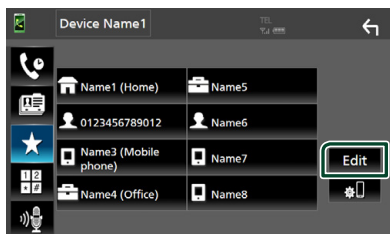

3 Selecionar onde predefinir.

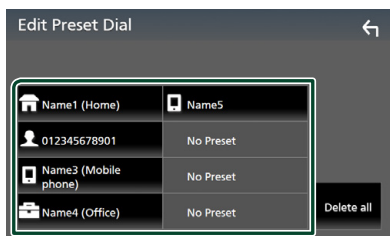

Delete all

Para eliminar todos os números predefinidos, toque em **Delete all** e depois toque em **Yes** no ecrã de confirmação.

4 Selecionar como predefinir.

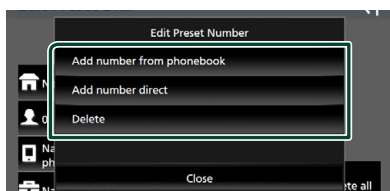

Add number from phonebook

Selecione o número para predefinir a partir da lista telefónica. Consulte a secção **Ligar utilizando a lista telefónica (P.30)**.

Add number direct

Introduza o número de telefone diretamente e toque em **SET**. Consulte a secção **Ligar introduzindo um número de telefone (P.29)**.

Delete

Para eliminar um número predefinido, toque em **Delete** e depois toque em **Yes** no ecrã de confirmação.

Transferência da lista telefónica

Pode transferir a lista telefónica no seu smartphone com Bluetooth através de PBAP.

1 Toque em .

2 Toque em .



> A transmissão de dados da lista telefónica inicia.

NOTA

• Se a lista telefónica contiver mais de 1.000 entradas, os dados da Lista telefónica não podem ser transferidos.

Eliminar lista telefónica

1 Toque em .

> Aparece uma mensagem de confirmação.

2 Toque em **Yes**.

Outros Componentes Externos

Visualizar Câmara

NOTA

- Para ligar uma câmara, consulte a página **P.48**.
- Para utilizar a câmara de vista traseira, é preciso ligar o condutor REVERSE. (**P.48**)
- O ecrã de vista traseira é exibido quando for engatada a marcha-atrás (R).

Visualizar o ecrã da câmara

1 Pressione o botão **FNC**.

- É apresentado o ecrã **FUNÇÃO**.

2 Toque em .

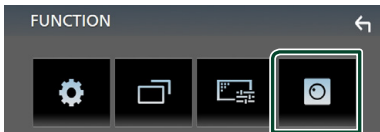

- É apresentado o ecrã de vista da câmara.

3 Ajuste cada item da seguinte forma.

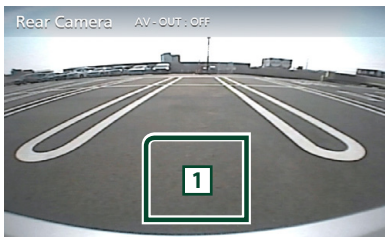

1 Câmara desligada

- Toque para sair do ecrã da câmara.

Configuração da câmara

1 Pressione o botão **FNC**.

- É apresentado o ecrã **FUNÇÃO**.

2 Toque em .

- É apresentado o ecrã de menu **SETUP (Conf)**.

3 Toque em **Camera**.

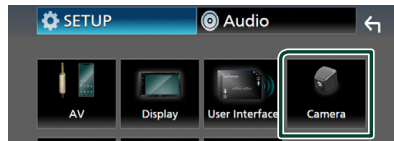

- Aparece o ecrã da câmara.

4 Defina cada item da seguinte forma.

■ **Parking Guidelines**

É possível visualizar as orientações de estacionamento para facilitar o estacionamento quando for engatada a marcha-atrás (R).

A predefinição é "ON".

■ **Guidelines SETUP**

Se selecionar **ON** para

Parking Guidelines, ajuste as orientações de estacionamento. Consulte **Para ajustar as guias de estacionamento (P.34)**.

Para ajustar as guias de estacionamento

NOTA

- Instale a câmara de vista traseira na posição apropriada de acordo com as instruções fornecidas com a câmara de vista traseira.
- Quando ajustar as linhas de guia de estacionamento, certifique-se de utilizar o travão de estacionamento para prevenir que o veículo se mova.

- 1 Toque em **ON** de **Parking Guidelines** no ecrã da Câmara. (P.33)
- 2 Toque em **Guidelines SETUP** no ecrã da Câmara.
- 3 Ajuste as orientações de estacionamento selecionando a marca .

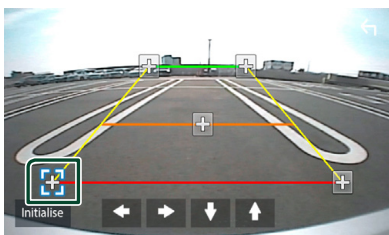

- 4 Ajuste a posição da marca selecionada.

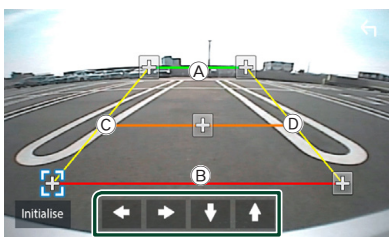

Assegure-se de que (A) e (B) estão horizontalmente paralelas, e de que (C) e (D) têm o mesmo comprimento.

NOTA

- Toque em **Initialize** e, em seguida, toque em **Yes** para definir todas as marcas  para a sua posição de predefinição inicial.

Leitores de áudio/vídeo externos—AV-IN

- 1 Conecte um componente externo ao terminal de entrada AV-IN. (P.48)
- 2 Selecione **AV-IN** como a fonte. (P.9)
- 3 Ligue o componente ligado e inicie a reprodução da fonte do som.

Configuração

Configuração do ecrã do monitor

Pode ajustar a qualidade da imagem no ecrã do vídeo.

1 Pressione o botão **FNC**.

➤ É apresentado o ecrã **FUNÇÃO**.

2 Toque em .

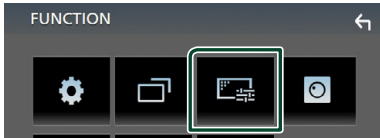

➤ É apresentado o ecrã de controlo do ecrã.

3 Ajuste cada item da seguinte forma.

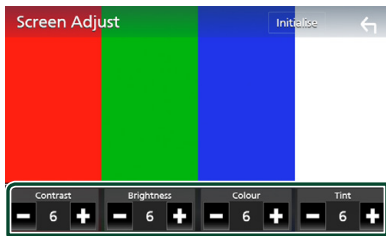

■ Contrast / Brightness / Color / Tint

Ajuste cada item.

NOTA

- Os itens de ajuste são diferentes em função da fonte atual.

Configuração do sistema

1 Pressione o botão **FNC**.

➤ É apresentado o ecrã **FUNÇÃO**.

2 Toque em .

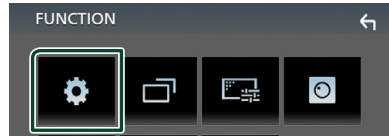

➤ Consulte a secção seguinte para cada definição.

- Configuração AV (**P.38**)
- Configuração de ecrã (**P.37**)
- Configuração da interface do utilizador (**P.36**)
- Configuração da câmara (**P.33**)
- Configuração especial (**P.37**)
- Configuração do Bluetooth (**P.26**)
- Configuração do Dispositivo (**P.14**)

Configuração da Interface do Utilizador

Pode configurar os parâmetros da interface do utilizador.

1 Pressione o botão **FNC**.

➤ É apresentado o ecrã **FUNÇÃO**.

2 Toque em .

➤ É apresentado o ecrã **CONFIGURAÇÃO**.

3 Toque em **User Interface**.



➤ É apresentado o ecrã **User Interface** (Interface de utilizador).

4 Defina cada item da seguinte forma.

■ **Beep**

Liga e desliga o som de toque nas teclas. A predefinição é "OFF".

■ **Language**

Seleciona um idioma.

■ **Steering Remote Controller**

Define a função pretendida no controlo remoto do volante. Consulte **Função de aprendizagem de direção remota (P.36)**.

■ **Time Format**

Selecione o formato de apresentação da hora.

"12-Hour"/"24-Hour" (Predefinição)

■ **Clock Adjust**

Acerte a data e a hora manualmente. (P.6)

Função de aprendizagem de direção remota

Esta função está disponível apenas quando o seu veículo está equipado com o controlo remoto da direção elétrica.

Se o controlo remoto da direção não estiver em conformidade, a aprendizagem poderá não ser concluída e uma mensagem de erro poderá aparecer.

1 Toque em **Steering Remote Controller** no ecrã de Interface do Utilizador.

➤ O ecrã Controlo Remoto da Direção é exibido.

2 Toque na função que pretende definir.

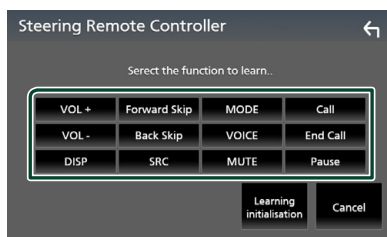

3 Mantenha pressionado o botão do controlo remoto da direção.

4 Repita os passos 2 e 3 conforme necessário.

5 Toque em .

NOTA

- Ao alterar a função já aprendida, selecione a função na lista de funções no passo 2 e mantenha pressionado o botão que deseja alterar.
- Confirme o conteúdo da função configurável na lista de funções. Não é possível editar a lista de funções.

Configuração Especial

Pode configurar os Parâmetros especiais.

- 1 **Pressione o botão FNC.**
 - É apresentado o ecrã FUNÇÃO.
- 2 **Toque em .**
 - É apresentado o ecrã CONFIGURAÇÃO.
- 3 **Toque em **Special**.**

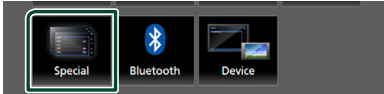

➤ Aparece o ecrã especial.

- 4 **Defina cada item da seguinte forma.**

■ DEMO

Defina o modo de demonstração. A predefinição é "ON".

■ Software Information

Verifique a versão do software desta unidade. (P.37)

■ Open Source Licenses

Exibe as licenças open source.

■ Initialize

Toque em **Initialize** e, em seguida, toque em **Yes** para definir todas as definições para as predefinições iniciais.

Informações do software

Verifique a versão do software desta unidade.

- 1 **Toque em **Software Information** no ecrã Especial.**
- 2 **Confirme a versão de software.**

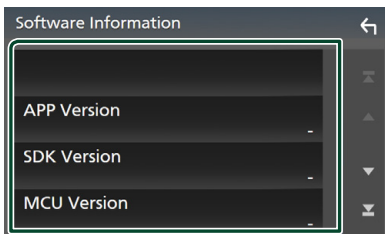

Configuração do ecrã

- 1 **Pressione o botão FNC.**
 - É apresentado o ecrã FUNÇÃO.
- 2 **Toque em .**
 - É apresentado o ecrã CONFIGURAÇÃO.
- 3 **Toque em **Display**.**



➤ É apresentado o ecrã de visualização.

- 4 **Defina cada item da seguinte forma.**

■ Dimmer

Selecione o modo de atenuação da luz.

OFF: A luz do ecrã e dos botões não é atenuada.

ON: A luz do ecrã e dos botões é atenuada.

SYNC (Predefinição): Ativa ou desativa a função de atenuação da luz quando o interruptor de controlo das luzes do veículo está ligado ou desligado.

■ OSD Clock

Selecione se quiser exibir o relógio enquanto o ecrã estiver desligado, ou enquanto estiver a ver ficheiros de vídeo no USB, etc.

"ON" (Predefinição)/"OFF"

■ Screen Adjust

Exibe o ecrã do Ajuste de Ecrã. (P.35)

■ Background

Mudança da imagem de fundo. (P.37)

Mude a imagem de fundo

- 1 **Toque em **Background** no ecrã de Exibição.**
- 2 **Selecione uma imagem.**

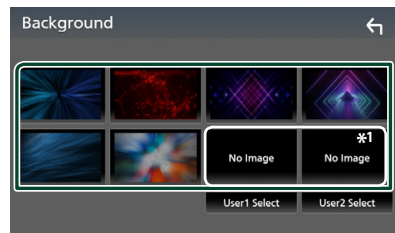

*1 Selecione uma imagem original previamente.

Configuração

Para registar uma imagem original

Pode carregar uma imagem a partir do dispositivo USB ligado e defini-la como imagem de fundo.

Antes de efetuar este procedimento, é necessário ligar o dispositivo que tem a imagem a ser carregada.

1 Toque em **User1 Select** ou **User2 Select** no ecrã de Personalização do Fundo.

2 Selecione a imagem a carregar.

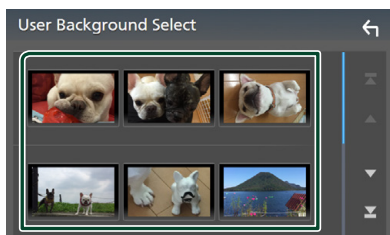

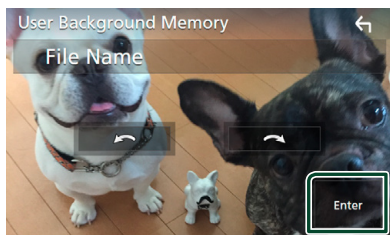

3 Toque em **Enter**.



➤ A imagem selecionada é carregada e o ecrã volta a mostrar o ecrã de Personalização do Fundo.

NOTA

- Toçar em  roda no sentido oposto ao dos ponteiros do relógio.
- Toçar em  roda no sentido dos ponteiros do relógio.
- Ficheiros de imagem: JPEG (.jpg, .jpeg), PNG (.png), BMP (.bmp)

Configuração de AV

Pode definir os parâmetros AV.

1 Pressione o botão **FNC**.

➤ É apresentado o ecrã FUNÇÃO.

2 Toque em .

➤ É apresentado o ecrã CONFIGURAÇÃO.

3 Toque em **AV**.



➤ Aparece o ecrã AV.

4 Defina cada item da seguinte forma.

■ AV-OUT

Especifique se pretende transmitir o atual sinal da fonte a partir do terminal VIDEO OUT.
"ON"/"OFF" (Predefinição)

NOTA

- As imagens podem ser emitidas somente a partir da fonte AV IN e USB (ficheiro de vídeo).
- Se a exibição da imagem da câmara da visão traseira estiver selecionada quando a fonte AV-IN estiver a ser reproduzida, não será emitida qualquer imagem pelo terminal VIDEO OUT.

■ CarPlay Sidebar

Selecione a posição da barra de controlo (esquerda ou direita) mostrada no painel de toque.

"Left" (Predefinição)/"Right"

NOTA

- A configuração está disponível quando um iPhone é desconectado.

■ AV Color Adjust

Pode ajustar a qualidade da imagem no ecrã do vídeo. **(P.35)**

NOTA

- Os itens de ajuste são diferentes em função da fonte atual.

Controlar o Áudio

Pode ajustar as várias definições, como o balanço áudio ou o nível de subwoofer.

1 Pressione o botão **FNC**.

➤ É apresentado o ecrã **FUNÇÃO**.

2 Toque em .

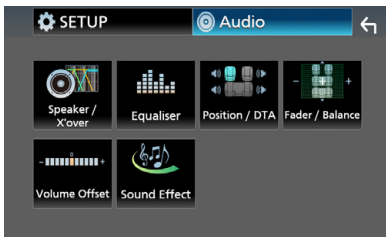

➤ Consulte a secção seguinte para cada definição.

- Configuração do altifalante/ X'over (P.39)
- Controlar o equalizador (P.41)
- Definir a posição de escuta/ DTA (P.43)
- Controlar o áudio geral (Atenuador/ Balanço) (P.40)
- Definir compensação de volume (P.42)
- Definir o efeito sonoro (P.42)

Configuração dos altifalantes/ X'over

1 Pressione o botão **FNC**.

➤ É apresentado o ecrã **FUNÇÃO**.

2 Toque em .

➤ É apresentado o ecrã **Audio**.

3 Toque em **Speaker/X'over**.



4 Seleccione o tipo de veículo.

Pode configurar o tipo de automóvel e rede de altifalantes, etc.

Se o seu tipo de automóvel for seleccionado, o alinhamento do tempo de atraso é definido automaticamente (para ajuste da temporização da saída de som para cada canal) de forma a obter os melhores efeitos de surround.



5 Toque no altifalante (1) que pretende ajustar e defina cada item (2) da seguinte maneira.

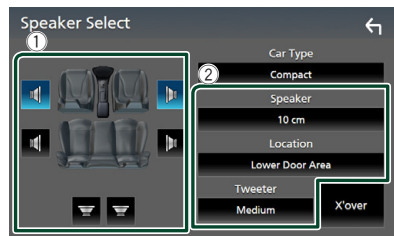

■ **Speaker**

Pode seleccionar um tipo de altifalante e o seu tamanho para obter os melhores efeitos sonoros.

Quando o tipo e o tamanho dos altifalantes forem definidos, é definida automaticamente a rede de crossover dos altifalantes.

Controlar o Áudio

■ Location (Apenas para Frente, Traseira)

Selecione a posição do altifalante que resolveu.

■ Tweeter (Apenas para a Frente)

Pode definir o tweeter quando está a seleccionar os altifalantes dianteiros.

None, Small, Medium, Large

■ X'over

Apresenta o ecrã de configuração de crossover dos altifalantes.

Pode ajustar a configuração do crossover que foi definida automaticamente quando seleccionou o tipo de altifalante.

Para informações detalhadas, consulte a secção **Configuração da rede crossover (P.40)**

■ Configuração da rede crossover

Pode definir uma frequência de crossover para as colunas.

1 Toque em X'over.

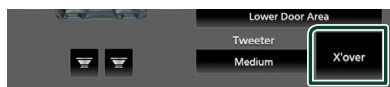

2 Toque no altifalante para definir.



3 Defina cada item da seguinte forma.

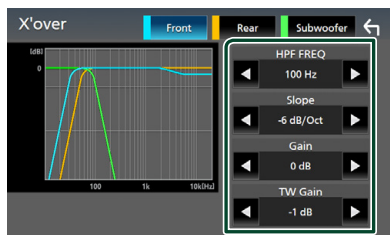

■ HPF FREQ

Ajuste de filtro de passa altos. (Quando a coluna dianteira ou traseira é seleccionada no ecrã Speaker Select (Seleção de altifalante))

■ LPF FREQ

Ajuste de filtro de passa baixos. (Quando o subwoofer é seleccionado no ecrã Speaker Select (Seleção de altifalante))

■ Slope*1

Define uma curva de crossover.

■ Gain

Ajusta a coluna dianteira, a coluna traseira ou o nível do subwoofer.

■ TW (Tweeter) Gain*2

Ajusta o nível do tweeter. (Quando o dianteiro é seleccionado no ecrã Speaker Select (Seleção de altifalante))

■ Phase Inversion*3

Define a fase da saída do subwoofer.

Marque **Phase Inversion** para deslocar a fase 180 graus. (Quando o subwoofer é seleccionado no ecrã Speaker Select (Seleção de altifalante))

*1 Só quando "LPF FREQ"/"HPF FREQ" estiver definido para um modo diferente de "Through" in **X'over**.

*2 Apenas quando "Tweeter" estiver definido para "Small", "Medium", "Large" em Configuração da coluna.

*3 Apenas quando "Subwoofer" estiver definido para um modo diferente de "None" em Configuração de coluna.

Controlar o áudio geral

1 Pressione o botão FNC.

➤ É apresentado o ecrã FUNÇÃO.

2 Toque em .

➤ É apresentado o ecrã Audio.

3 Toque em Fader / Balance.

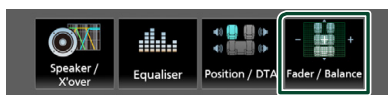

4 Defina cada item da seguinte forma.

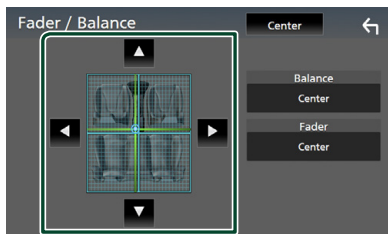

■ **Fader / Balance**

Ajusta o balanço do volume na área selecionada.

◀ e ▶ permitem ajustar o balanço do volume à esquerda e à direita.

▲ e ▼ permitem ajustar o balanço do volume à frente e atrás.

■ **Center**

Apague o ajuste.

Controlo do equalizador

Pode ajustar o equalizador selecionando a configuração otimizada para cada categoria.

1 Pressione o botão FNC .

▶ É apresentado o ecrã FUNÇÃO.

2 Toque em .

▶ É apresentado o ecrã Audio.

3 Toque em Equalizer .

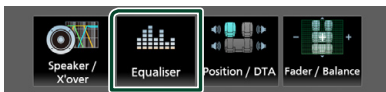

4 Toque no ecrã e defina Graphic Equalizer (Equalizador gráfico) como pretendido.

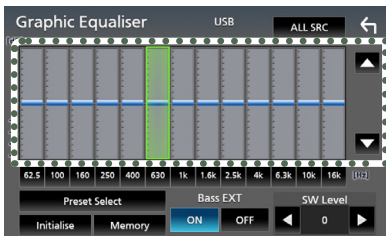

■ **ALL SRC**

Aplique o equalizador ajustado a todas as fontes. Toque em **ALL SRC** e depois toque em **OK** no ecrã de confirmação.

■ **Nível de ganho (área de enquadramento pontilhada)**

Ajuste o nível de ganho tocando em cada barra de frequência.

Pode selecionar a barra de frequência e ajustar o seu nível com ▲, ▼.

■ **Preset Select**

Exibe o ecrã para convocar a curva do equalizador predefinida.

■ **Initialize**

A curva EQ atual volta a plana.

■ **Memory**

Guarda a curva do equalizador ajustada de "User1" a "User3".

■ **Bass EXT (Configurações de Graves Expandidos)**

Quando ativado, frequências inferiores a 62,5 Hz são configuradas para o mesmo nível de ganho que a de 62,5 Hz.

■ **SW Level**

Ajusta o volume do subwoofer.

Convocar a curva EQ

1 Toque em Preset Select .

2 Seleccione curva EQ.

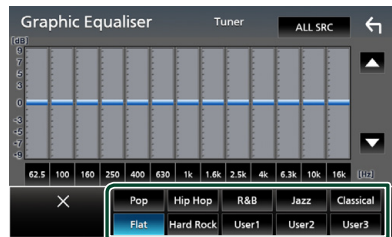

Guarde a curva EQ

1 Ajuste a curva EQ.

2 Toque em Memory .

3 Seleccione onde guardar.

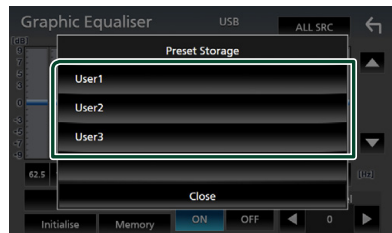

Volume Offset (Compensação de Volume)

Ajusta com precisão o volume da fonte atual para minimizar a diferença de volume entre fontes diferentes.

1 Pressione o botão FNC.

➤ É apresentado o ecrã FUNÇÃO.

2 Toque em .

➤ É apresentado o ecrã Audio.

3 Toque em Volume Offset.

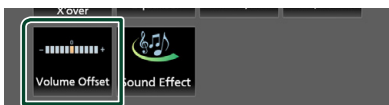

4 Toque em + ou - para ajustar o nível.

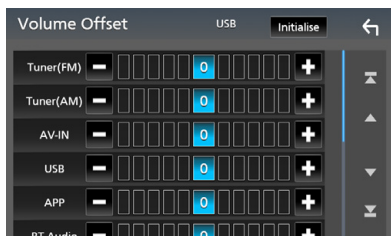

■ Initialize

Volta para as definições iniciais.

* Se aumentou primeiro o volume e depois o diminuiu usando "Volume Offset" (Compensação de volume), o som gerado ao mudar repentinamente para outra fonte poderá ser muito elevado.

Efeito de som

Pode definir efeitos de som.

1 Pressione o botão FNC.

➤ É apresentado o ecrã FUNÇÃO.

2 Toque em .

➤ É apresentado o ecrã Audio.

3 Toque em Sound Effect.

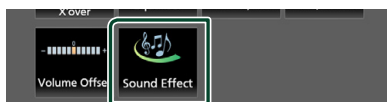

4 Defina cada item da seguinte forma.

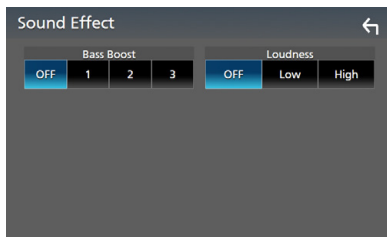

■ Bass Boost

Define a quantidade de aumento de graves entre "OFF"/"1"/"2"/"3".

■ Loudness

Define as quantidades de reforço dos sons altos e baixos.

"OFF", "Low", "High"

Posição de Escuta/ DTA

Ajuste o tempo de atraso de som dado que os altifalantes mais próximos ao assento selecionado têm mais tempo de atraso, para que o som de cada altifalante chegue ao ouvinte ao mesmo tempo.

1 Pressione o botão **FNC**.
 > É apresentado o ecrã **FUNÇÃO**.

2 Toque em .
 > É apresentado o ecrã **Audio**.

3 Toque em **Position/DTA**.

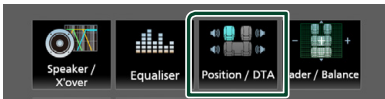

4 Selecione a posição de escuta entre **Front R** (Frente direita), **Front L** (Frente esquerda), **Front All** (Toda a frente) e **All**.

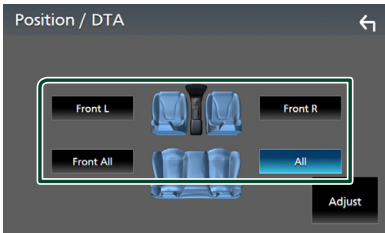

Controlo do DTA de Posição

Pode afinar ao pormenor a sua posição de escuta.

1 Toque em **Adjust**.

2 Toque em **Delay**.

3 Toque em **◀** ou **▶** para ajustar o tempo de atraso do altifalante selecionado.



4 Toque em **Level**.

5 Toque em **◀** ou **▶** para ajustar o nível de som do altifalante selecionado.



NOTA

- Para retornar à configuração inicial de Atraso e Nível, toque em **Initialize** e **Yes** no ecrã de confirmação.

Controlo remoto

Esta unidade pode ser operada através do controlo remoto RM-RK258 (acessório opcional).

⚠️ATENÇÃO

- Coloque o controlo remoto num local onde não se desloque durante operações de travagem ou outras. Poderão ocorrer situações perigosas se o controlo remoto cair e ficar preso sob os pedais durante a condução.

Funções dos botões do controlo remoto

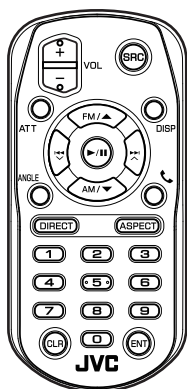

Designação da Tecla	Função
SRC	Muda para a fonte a ser reproduzida. No modo Mãos-livres, desliga o telefone.
VOL + -	Ajusta o volume.
ATT	Silencia/restaura o som.
DISP	Alterna o ecrã entre a fonte atual e o ecrã de aplicações do iPhone/Android conectado.
FM/▲ AM/▼	Durante a fonte do sintonizador, seleccione as bandas FM/AM a receber.
◀◀ ◃ ▶▶ ◅	Seleciona a faixa ou o ficheiro a ser reproduzido. Para as fontes do sintonizador, muda para as estações emissoras recebidas pela unidade.

Designação da Tecla	Função
▶/ 	Para o sintonizador, alterna o modo de busca. Para USB, áudio BT, reproduz ou pausa.
ANGLE	Não usado.
☎	Quando é recebida uma chamada, permite atendê-la.
DIRECT	Muda para o modo de procura direta. Para informações detalhadas sobre o modo de procura direta, consulte a secção Modo de procura direta (P.44) .
ASPECT	Muda a relação largura-altura.
Teclado numérico	Especifica o número a procurar na procura direta. Para informações detalhadas sobre o modo de procura direta, consulte a secção Modo de procura direta (P.44) .
CLR	Elimina um caracter enquanto estiver no modo de procura direta.
ENT	Realiza a função seleccionada.

■ Modo de procura direta

Utilizando o controlo remoto, pode ir diretamente para a frequência do sintonizador.

NOTA

- Esta operação não pode ser efetuada para o dispositivo USB.

1 Pressione o botão **SRC** várias vezes até que o conteúdo desejado seja exibido.

Os conteúdos disponíveis são diferentes consoante o tipo de fonte.

■ Sintonizador

Valor da frequência

2 Prima o botão **DIRECT**.

3 Prima os botões de números para introduzir uma frequência.

4 Prima o botão **ENT** para confirmar a entrada.

Conexão/Instalação

Antes da instalação

Antes da instalação desta unidade, tenha em consideração as seguintes precauções.

▲ AVISOS

- Se ligar o fio de ignição (vermelho e o fio da bateria (amarelo) ao chassis do automóvel (terra), pode causar um curto-circuito, que por sua vez pode causar um incêndio. Ligue esses fios sempre à fonte de energia que passa através da caixa de fusíveis.
- Não elimine o fusível do cabo de ignição (vermelho) e do cabo da bateria (amarelo). A fonte de alimentação deve ser ligada aos cabos passando pelo fusível.

▲ ATENÇÃO

- Instale este aparelho na consola do seu automóvel.
Não toque nas peças de metal deste aparelho durante ou pouco depois da utilização do aparelho. As peças de metal, como por exemplo a armação, aquecem.

NOTA

- A instalação e ligação deste aparelho requerem conhecimentos e experiência. Para maior segurança, deixe as operações de montagem e ligação a cargo de profissionais.
- Assegure-se de que liga a unidade a uma fonte de alimentação de 12 V CC com massa negativa.
- Não instale o aparelho num local exposto à luz solar direta ou calor e humidade excessivos. Evite também locais com demasiada poeira ou a possibilidade de salpicos de água.
- Se a alimentação não estiver LIGADA ("Existe um erro na conexão elétrica da coluna. Por favor verifique as conexões." é exibido), o fio da coluna pode ter sofrido um curto-circuito ou ter tocado no chassis do veículo e a função de proteção pode ter sido ativada. Portanto, o cabo do altifalante deve ser verificado.

- Se a ignição do automóvel não tiver uma posição ACC, conecte os fios da ignição a uma fonte de energia que possa ser ativada e desativada pela chave de ignição. Se ligar o fio de ignição a uma fonte de alimentação com um débito de tensão permanente, como os cabos da bateria, a bateria poderá ficar descarregada.
- Se a consola tiver tampa, certifique-se que instala o aparelho de forma a que o painel frontal não bata na tampa ao abrir e ao fechar.
- Se o fusível fundir, certifique-se primeiro de que os fios não tocam uns nos outros para não causar um curto-circuito, e substitua o fusível antigo por outro com a mesma potência.
- Isole os cabos não ligados com fita isolante ou outro material similar. Para evitar curtos-circuitos, não remova as capas dos finais dos cabos não conectados ou dos terminais.
- Ligue os cabos individuais do altifalante aos terminais correspondentes. A unidade poderá ficar danificada ou deixar de funcionar se partilhar os fios ⊖ ou os ligar à massa a qualquer peça metálica do carro.
- Quando houver somente dois altifalantes conectados ao sistema, ligue os conectores a ambos os terminais de saída frontais ou a ambos os terminais de saída traseiros (não misture terminais frontais com traseiros). Por exemplo, se ligar o conector ⊕ do altifalante esquerdo a um terminal de saída dianteiro, não ligue o conector ⊖ a um terminal de saída traseiro.
- Depois que a unidade tiver sido instalada, verifique se as lâmpadas de stop, os pisca-piscas, os limpa pára-brisa, etc. do automóvel estão funcionando corretamente.
- Não faça muita pressão sobre a superfície do painel quando instalar a unidade no automóvel. Caso contrário poderão resultar marcas, danos ou avarias.

Conexão/Instalação

- A receção poderá ser reduzida se existirem objetos metálicos próximos da antena Bluetooth.

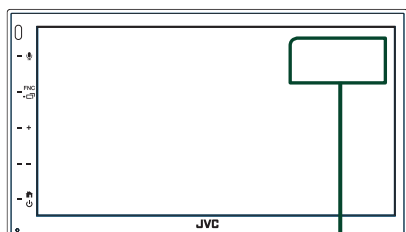

Unidade da antena Bluetooth

■ Acessórios fornecidos para instalação

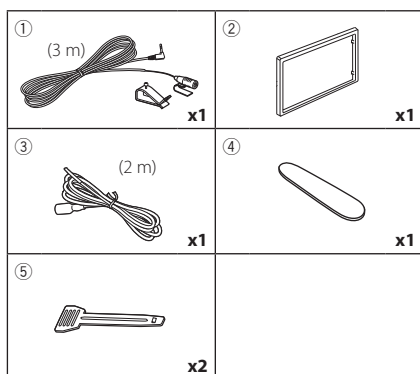

■ Método de instalação

- 1) Para prevenir um curto-circuito, remova a chave da ignição e desligue o terminal \ominus da bateria.
- 2) Faça as ligações apropriadas dos cabos de entrada e saída de cada unidade.
- 3) Ligue o conector ISO à unidade.
- 4) Instale o aparelho no seu carro.
- 5) Volte a ligar o terminal \ominus da bateria.
- 6) Pressione o botão de reposição.

Instalar a unidade

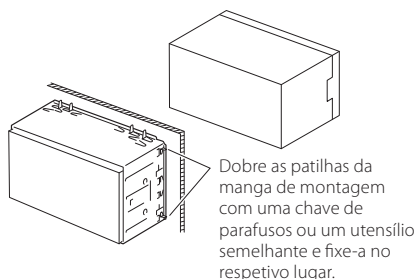

NOTA

- Certifique-se de que a unidade está firmemente instalada na posição adequada. Se a unidade estiver instável, poderá funcionar incorretamente (por exemplo, com falhas no som).

■ Moldura

- 1) Anexar acessório ② à unidade.

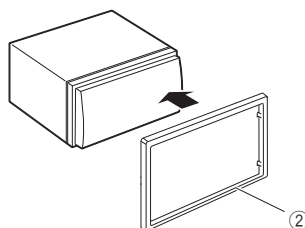

Unidade do microfone

- 1) Verifique a posição de instalação do microfone (acessório ①).
- 2) Limpe a superfície de instalação.
- 3) Retire o separador do microfone (acessório ①) e coloque o microfone no local apresentado abaixo.
- 4) Ligue o cabo do microfone na unidade, prendendo-o em várias posições com fita adesiva ou outro método.
- 5) Ajuste a direção do microfone (acessório ①) ao condutor.

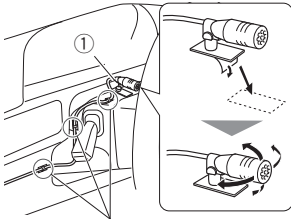

Fixe um cabo com fita adesiva.

NOTA

- Se necessário, troque os cliques.

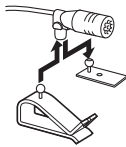

Retirar a moldura

- 1) Use a chave de extração (acessório ④) para levantar as quatro abas (duas na parte esquerda e duas na parte direita).

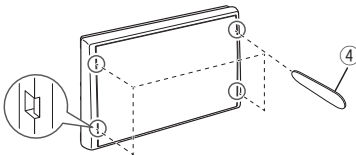

- 2) Puxe a moldura para a frente.

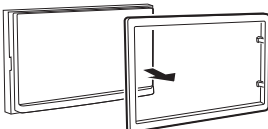

Retirar a unidade

- 1) Remova a placa de acabamento consultando o passo 1 em "Retirar a moldura".
- 2) Insira a chave de extração (acessório ⑤) profundamente na ranhura, conforme mostrado. (A saliência na ponta da chave de extração deve estar virada para a unidade.)

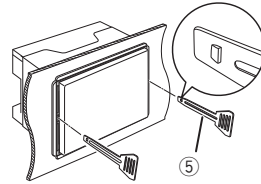

- 3) Com a chave de extração inserida segura, insira a outra chave de extração na ranhura.

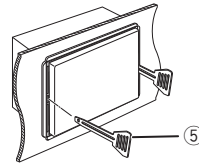

- 4) Puxe a unidade para fora até meio.

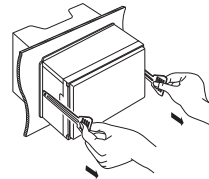

NOTA

- Tenha cuidado para não se ferir com os pinos de retenção da chave de remoção.

- 5) Puxe a unidade totalmente para fora, com as mãos, tendo cuidado para não a deixar cair.

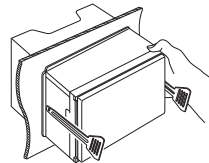

Ligar os cabos aos terminais

Azul-claro/amarelo (fio do controlo remoto do volante)

Para controlo remoto do volante
Para utilizar a função de controlo remoto do volante, é necessário um adaptador remoto exclusivo (não fornecido) que corresponda ao seu automóvel.

Verde-claro (Fio do sensor de estacionamento)
Acessório ③: Cabo de Extensão de Estacionamento

Ligue à cablagem do interruptor de deteção do travão de mão do veículo.

Para maior segurança, assegure-se de que liga o sensor de estacionamento.

Roxo/Branco (Fio do sensor de marcha-atrás)

Ligue à cablagem de luz de marcha-atrás quando utilizar a câmara de visão traseira opcional.

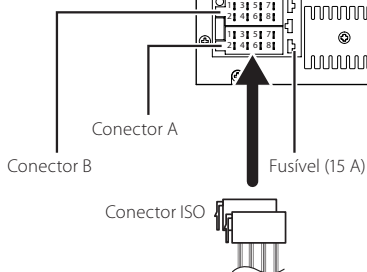

Ligue à cablagem do comando da direção do veículo. Contacte o seu revendedor JVC para obter mais detalhes.

Verde brilhante/vermelho
Roxo/Vermelho
Cinza/Vermelho

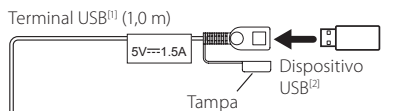

Pré-saída do Subwoofer
SUB WOOFER
Tampa

Acessório ①: Microfone Bluetooth

Antena FM/AM

Tomada de antena DAB (conector SMB)
Φ 6,5 mm (máximo)

ATENÇÃO

Quando utilizar uma antena DAB disponível no mercado, o diâmetro do conector SMB deve ser igual ou inferior a Φ 6,5 mm.

AV-IN^② (1; Áudio esquerdo, 2; Vídeo composto, 3; Terra, 4; Áudio direito).

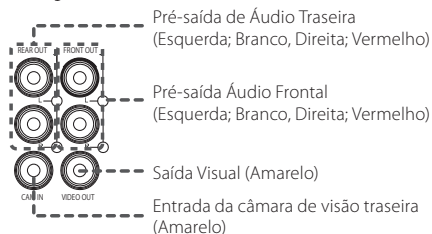

^① Corrente de fornecimento de energia máxima por USB : DC 5 V --- 1,5 A

^② Vendido em separado

Guia de funcionamento do Conector ISO

Pino	Cor e função	
A-4	Amarelo	Bateria
A-5	Azul	Antena elétrica ^[1]
A-6	Laranja/branco	Iluminação
A-7	Vermelho	Ignição (ACC)
A-8	Preto	Ligação terra (massa)
B-1/ B-2	Roxo (+) / Roxo/Preto (-)	Traseiro direito
B-3/ B-4	Cinzento (+) / Cinzento/Preto (-)	Dianteiro direito
B-5/ B-6	Branco (+) / Branco/Preto (-)	Dianteiro esquerdo
B-7/ B-8	Verde (+) / Verde/Preto (-)	Traseiro esquerdo

^[1] Máx. 150 mA, 12 V

- Impedância de Altifalante: 4-8 Ω

⚠ ATENÇÃO

Antes de conectar os ISO comercialmente disponibilizados à unidade, verifique a seguinte condição:

- Certifique-se de que a atribuição de pino do conector corresponde à unidade JVC.
- Tenha precaução redobrada com o cabo de alimentação.
- Caso o cabo da pilha e o cabo de ignição não correspondam, altere-os adequadamente.
- Caso o carro não tenha um cabo de ignição, use uma interface disponível comercialmente.

Conectar um iPhone/Android

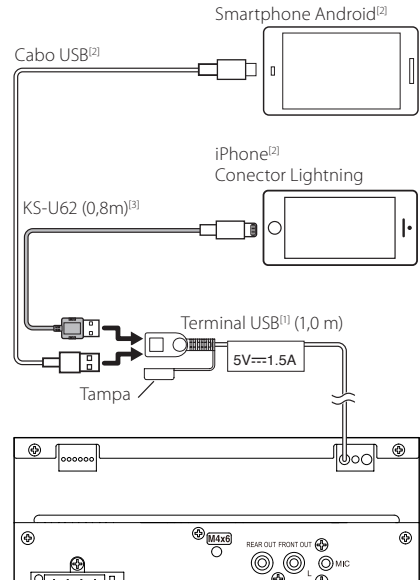

^[1] Corrente de fornecimento de energia máxima por USB: DC 5 V ~ 1,5 A

^[2] Vendido em separado

^[3] Acessório opcional

Resolução de Problemas

Problemas e Soluções

Se ocorrer algum problema, comece por verificar se consta da seguinte tabela.

NOTA

- Algumas funções desta unidade poderão ser desativadas através dos ajustes feitos.
- O que poderá parecer uma avaria na unidade poderá resultar de uma ligeira falha de operação ou erro de cablagem.

Sobre as definições

- **Não é possível definir o subwoofer.**
- **Não é possível definir a fase do subwoofer.**
- **Não existe débito do subwoofer.**
- **Não é possível definir o filtro passa-baixo.**
- **Não pode configurar o filtro de passagem elevada.**

O subwoofer não está ativado.

- Ative o subwoofer. Consulte a secção **Configuração dos altifalantes/X'over (P.39)**.

Sobre as operações áudio

Má receção de rádio.

A antena do carro não está esticada.

- Estique totalmente a antena.

O fio de controlo da antena não está ligado.

- Ligue o fio corretamente. Consulte a secção **Ligar os cabos aos terminais (P.48)**.

Impossível selecionar uma pasta.

A função de reprodução aleatória está ativada.

- Desative a função de reprodução aleatória.

O som é interrompido quando está a ser reproduzido um ficheiro de áudio.

A condição de gravação é má.

- Grave o ficheiro novamente ou utilize outra memória USB.

Outros

O tom do sensor de toque não soa.

A ficha preout está a ser utilizada.

- O som sensor de toque não pode ser debitado pela ficha preout.

Mensagens de erro

Quando a unidade não é operada corretamente, a causa da falha é apresentada como a mensagem no ecrã.

No Device (dispositivo USB)

O dispositivo USB está selecionado como fonte, embora não esteja nenhum dispositivo USB ligado.

- Altere a fonte para qualquer fonte diferente de USB. Ligue um dispositivo USB e mude novamente a fonte para USB.

Disconnected (leitor de áudio Bluetooth)

O leitor de áudio Bluetooth está selecionado como fonte, embora não esteja nenhum leitor de áudio Bluetooth ligado.

- Altere a fonte para qualquer fonte diferente de Bluetooth. Ligue um leitor de áudio Bluetooth e mude novamente a fonte para Bluetooth.

No Media file

O dispositivo de USB ligado não contém ficheiros de áudio reproduzíveis. O suporte reproduzido não tem dados áudio gravados que a unidade consiga reproduzir.

- Consulte a secção **Suportes e ficheiros reproduzíveis (P.51)** e tente outro dispositivo USB.

Anexo

Suportes e ficheiros reproduzíveis

Pode reproduzir vários tipos de suportes e de ficheiros nesta unidade.

Sobre ficheiros

São suportados os seguintes ficheiros áudio e vídeo.

■ Ficheiros áudio reproduzíveis

	Formato	Taxa de bits	Frequência de amostragem	Contagem de bits
AAC-LC (.m4a)	MPEG2/4 AAC LC HE-AAC(V1,V2)	8 – 320kbps, VBR	16 – 48 kHz	16 bits
MP3 (.mp3)	Áudio de 3 Camadas MPEG 1/2	8 – 320kbps, VBR	16 – 48 kHz	16 bits
WMA (.wma)	Perfil L3 Padrão de Áudio do Windows Media (Versão 7, 8, 9)	8 – 320kbps	16 – 48 kHz	16 bits
PCM linear (WAVE) (.wav)	Formato de Áudio de forma de onda RIFF	–	16 – 192 kHz	16/ 24 bits
FLAC (.flac)	flac	–	16 – 192 kHz	16/ 24 bits
Vorbis (.ogg)	vorbis	VBR	16 – 48 kHz	16 bits

NOTA

- WMA e AAC abrangido por DRM, não pode ser reproduzido.
- Mesmo que os ficheiros áudio sejam compilados com as normas indicadas anteriormente, a reprodução pode ser impossível dependendo dos tipos ou condições dos suportes ou do dispositivo.

■ Ficheiros de vídeo aceitáveis

	Perfil	Tamanho da Imagem Máximo	Taxa de bits máx.	Formato áudio
MPEG-1 (.mpg, .mpeg)	–	352 × 240, 352 × 288	1,5 Mbps	MPEG Camada Áudio 2
MPEG-2 (.mpg, .mpeg)	MP@ML	720 × 480, 720 × 576	8 Mbps	MPEG Camada Áudio 2
H.264/MPEG-4 AVC (.mp4, .m4v, .avi, .flv)	Perfil de Linha Base, Perfil Principal	1.920 × 1.080 (30 fps)	8 Mbps	MP3, AAC
MPEG-4 (.mp4, .avi)	Perfil Simples Avançado	1.920 × 1.080 (30 fps)	8 Mbps	MP3, AAC
WMV (.wmv)	Perfil Principal	1.920 × 1.080 (30 fps)	8 Mbps	WMA
MKV (.mkv)	O Formato de Vídeo segue H.264/MPEG-4 AVC, MPEG-4			MP3, AAC

■ Limitação da estrutura para o ficheiro e pasta

	Dispositivo USB
Número máximo de camadas de pastas	8
Número máximo de ficheiros (por pasta)	999
Número máximo de pastas (por pasta)	9999
Número máximo de pastas (por dispositivo)	–

NOTA

- Pode introduzir um nome de pasta e um nome de ficheiro com 255 caracteres de byte único ou menos.
- Os ficheiros na pasta cujo nome iniciar com um ponto (.) não podem ser reproduzidos.

Especificações

■ Secção Monitor

- Tamanho da imagem
: 6,75 polegadas (diagonal) panorâmica
: 151,8 mm (L) x 79,7 mm (A)
- Sistema de visualização
: Painel transparente TN LCD
- Sistema da unidade
: Sistema de matriz ativa TFT
- Número de pixels
: 1.152.000 (800 H x 480 V x RGB)
- Pixels efetivos
: 99,99%
- Disposição dos pixels
: Disposição em linha RGB
- Luz de fundo
: LED

■ Secção Interface USB

- Padrão USB
: USB 2.0 Alta Velocidade
- Sistema de ficheiros
: FAT 16/ 32, exFAT
- Corrente de fornecimento de energia máxima
: CC 5 V  1,5 A
- Conversor D/A
: 24 bits
- Descodificador de áudio
: MP3/ WMA/ AAC/ WAV/ FLAC
- Descodificador de vídeo
: MPEG1/ MPEG2/ MPEG4/ WMV/ H.264/ MKV
- Resposta de frequência
 - 192 kHz : 20 – 20.000 Hz
 - 96 kHz : 20 – 20.000 Hz
 - 48 kHz : 20 – 20.000 Hz
 - 44,1 kHz : 20 – 20.000 Hz
- Distorção harmónica total
: 0,2% (1 kHz)
- Relação sinal-ruído
: 75 dB
- Gama dinâmica
: 75 dB

■ Secção Bluetooth

- Tecnologia
: Bluetooth Ver.4.1
- Frequência
: 2,402 – 2,480 GHz
- Potência de saída RF (EIRP)
: +8 dBm (Média), Classe de Potência 1
- Alcance máximo de comunicação
: Linha de visão de aprox. 10 m (32,8 pés)
- Codec de som
: SBC/ AAC
- Perfil (Suporte Multiperfil)
 - HFP (Perfil Mãos-livres)
 - SPP (Serial Port Profile)
 - A2DP (Advanced Audio Distribution Profile)
 - AVRCP (Perfil de Controlo Remoto Áudio/Vídeo)
 - PBAP (Phonebook Access Profile)

■ Secção DSP

- Equalizador gráfico
Banda: 13 bandas
Frequência (BAND1 – 13)
: 62,5/ 100/ 160/ 250/ 400/ 630/ 1k/ 1,6k/ 2,5k/ 4k/
6,3k/ 10k/ 16k Hz
- Ganho
: -9/ -8/ -7/ -6/ -5/ -4/ -3/ -2/ -1/ 0/
+1/ +2/ +3/ +4/ +5/ +6/ +7/ +8/ +9 dB
- 2Way X'Over
Filtro passa-altos
Frequência: Passagem, 30/ 40/ 50/ 60/ 70/ 80/ 90/
100/ 120/ 150/ 180/ 220/ 250 Hz
Inclinação: -6/ -12/ -18/ -24 dB/Oct.
Ganho: -8/ -7/ -6/ -5/ -4/ -3/ -2/ -1/ 0 dB
- Filtro passa-baixos**
Frequência: 30/ 40/ 50/ 60/ 70/ 80/ 90/ 100/ 120/
150/ 180/ 220/ 250 Hz, Passagem
Inclinação: -6/ -12/ -18/ -24 dB/Oct.
Ganho: -8/ -7/ -6/ -5/ -4/ -3/ -2/ -1/ 0 dB
- Posição
Atraso do subwoofer frontal/traseiro
: 0 – 6,1 m (Passo de 0,01 m)
Ganho
: -8 – 0 dB
- Nível do subwoofer
: -40 – +6 dB

■ Secção Sintonizador FM

- Gama de frequência (passo)
: 87,5 MHz – 108,0 MHz (50 kHz)
- Sensibilidade útil (S/N: 30 dB)
: 16,2 dBf (1,8 μ V/ 75 Ω)
- Resposta de frequência (\pm 3,0 dB)
: 30 Hz – 14 kHz
- S/N (dB)
: 50 dB (MONO)
- Separação estéreo
: 35 dB (1 kHz)

■ Secção Sintonizador AM

- Gama de frequência (passo)
: 531 – 1.611 kHz (9 kHz)
- Sensibilidade utilizável
: 99 μ V (40 dB μ)

■ Secção DAB

- Intervalo de Frequência
BANDA III: 174,928 – 239,200 MHz
- Sensibilidade
: -98 dBm
- Relação S/N
: 82 dB

■ Secção do Conector da Antena DAB

- Tipo de conector
: SMB
- Tensão de Saída
: 12 V CC
- Corrente máxima
: < 100 mA

■ Secção Vídeo

- Sistema de cor da entrada de vídeo externa
: NTSC/PAL
- Nível de entrada externa de vídeo (mini ficha)
: 1 V_{p-p} / 75 Ω
- Nível de Entrada de Áudio Externa Máxima (ficha RCA)
: 1,5 V / 25 k Ω
- Nível de saída vídeo (fichas RCA)
: 1 V_{p-p} / 75 Ω

■ Secção Áudio

- Saída de Alimentação Máxima (Frente e Traseira)
: 45 W \times 4
- Alimentação de Banda Completa (a menos de 1% THD)
: 21 W \times 4
- Banda de frequências de saída
: 20 – 20.000 Hz
- Nível de pré-saída (V)
: 2 V / 10 k Ω
- Impedância de pré-saída
: 1,4 k Ω
- Impedância de altifalante
: 4 – 8 Ω

■ Geral

- Tensão de operação
: Bateria de automóvel de 12 V CC
- Dimensões de instalação (L \times A \times P)
: 182 \times 112 \times 75 mm
- Tamanho da Instalação da Unidade Principal (L \times A \times P)
: 178 \times 100 \times 75 mm (sem manga)
- Peso
: 1,3 kg
(incluindo a Manga e a Placa de acabamento)

NOTA

- Apesar de os pixels efetivos para o painel de cristal líquido serem 99,99% ou mais, 0,01% dos pixels poderão não acender ou podem acender incorretamente.

As especificações podem ser alteradas sem prévia notificação.

Sobre esta unidade

■ Direitos de autor

- A palavra, marcas e logótipos Bluetooth® são marcas comerciais registradas de propriedade da Bluetooth SIG, Inc. e qualquer utilização de tais marcas pela JVC/KENWOOD Corporation está sob licença. Outros marcas registradas e nomes de marcas são dos respectivos proprietários.
- Windows Media is a registered trademark or trademark of Microsoft Corporation in the United States and/or other countries.
- This product is protected by certain intellectual property rights of Microsoft. Use or distribution of such technology outside of this product is prohibited without a license from Microsoft.
- Use of the Made for Apple badge means that an accessory has been designed to connect specifically to the Apple product(s) identified in the badge, and has been certified by the developer to meet Apple performance standards. Apple is not responsible for the operation of this device or its compliance with safety and regulatory standards. Please note that the use of this accessory with an Apple product may affect wireless performance.
- Apple, iPhone and Lightning are trademarks of Apple Inc., registered in the U.S. and other countries.
- Apple, Siri, Apple CarPlay and Apple CarPlay logo are trademarks of Apple Inc., registered in the U.S. and other countries.
- App Store is a service mark of Apple Inc., registered in the U.S. and other countries.
- IOS is a trademark or registered trademark of Cisco in the U.S. and other countries and is used under license.
- Google, Android, Google Play and Android Auto are trademarks of Google LLC.
- To use Android Auto on your car display, you'll need an Android Auto compatible vehicle or aftermarket stereo, an Android phone running Android 5.0 or higher, and the Android Auto app.
- Linux® is the registered trademark of Linus Torvalds in the U.S. and other countries.
- THIS PRODUCT IS LICENSED UNDER THE AVC PATENT PORTFOLIO LICENSE FOR THE PERSONAL USE OF A CONSUMER OR OTHER USES IN WHICH IT DOES NOT RECEIVE REMUNERATION TO (i) ENCODE VIDEO IN COMPLIANCE WITH THE AVC STANDARD ("AVC VIDEO") AND/OR (ii) DECODE AVC VIDEO THAT WAS ENCODED BY A CONSUMER ENGAGED IN A PERSONAL ACTIVITY AND/OR WAS OBTAINED FROM A VIDEO PROVIDER LICENSED TO PROVIDE AVC VIDEO. NO LICENSE IS GRANTED OR SHALL BE IMPLIED FOR ANY OTHER USE. ADDITIONAL INFORMATION MAY BE OBTAINED FROM MPEG LA, L.L.C. SEE [HTTP://WWW.MPEGLA.COM](http://www.MPEGLA.COM)
- THIS PRODUCT IS LICENSED UNDER THE MPEG-4 VISUAL PATENT PORTFOLIO LICENSE FOR THE PERSONAL AND NON-COMMERCIAL USE OF A CONSUMER FOR (j) ENCODING VIDEO IN COMPLIANCE WITH THE MPEG-4 VISUAL STANDARD ("MPEG-4 VIDEO") AND/OR (ij) DECODING MPEG-4 VIDEO THAT WAS ENCODED

BY A CONSUMER ENGAGED IN A PERSONAL AND NON-COMMERCIAL ACTIVITY AND/OR WAS OBTAINED FROM A VIDEO PROVIDER LICENSED BY MPEG LA TO PROVIDE MPEG-4 VIDEO. NO LICENSE IS GRANTED OR SHALL BE IMPLIED FOR ANY OTHER USE. ADDITIONAL INFORMATION INCLUDING THAT RELATING TO PROMOTIONAL, INTERNAL AND COMMERCIAL USES AND LICENSING MAY BE OBTAINED FROM MPEG LA, L.L.C. SEE [HTTP://WWW.MPEGLA.COM](http://www.MPEGLA.COM).

- THIS PRODUCT IS LICENSED UNDER THE VC-1 PATENT PORTFOLIO LICENSE FOR THE PERSONAL AND NON-COMMERCIAL USE OF A CONSUMER TO (i) ENCODE VIDEO IN COMPLIANCE WITH THE VC-1 STANDARD ("VC-1 VIDEO") AND/OR (ii) DECODE VC-1 VIDEO THAT WAS ENCODED BY A CONSUMER ENGAGED IN A PERSONAL AND NON-COMMERCIAL ACTIVITY AND/OR WAS OBTAINED FROM A VIDEO PROVIDER LICENSED TO PROVIDE VC-1 VIDEO. NO LICENSE IS GRANTED OR SHALL BE IMPLIED FOR ANY OTHER USE. ADDITIONAL INFORMATION MAY BE OBTAINED FROM MPEG LA, L.L.C. SEE [HTTP://WWW.MPEGLA.COM](http://www.MPEGLA.COM)
- libFLAC
Copyright (C) 2000,2001,2002,2003,2004,2005,2006,2007,2008,2009 Josh Coalson
Redistribution and use in source and binary forms, with or without modification, are permitted provided that the following conditions are met:
 - Redistributions of source code must retain the above copyright notice, this list of conditions and the following disclaimer.
 - Redistributions in binary form must reproduce the above copyright notice, this list of conditions and the following disclaimer in the documentation and/or other materials provided with the distribution.
 - Neither the name of the Xiph.org Foundation nor the names of its contributors may be used to endorse or promote products derived from this software without specific prior written permission.

THIS SOFTWARE IS PROVIDED BY THE COPYRIGHT HOLDERS AND CONTRIBUTORS "AS IS" AND ANY EXPRESS OR IMPLIED WARRANTIES, INCLUDING, BUT NOT LIMITED TO, THE IMPLIED WARRANTIES OF MERCHANTABILITY AND FITNESS FOR A PARTICULAR PURPOSE ARE DISCLAIMED. IN NO EVENT SHALL THE FOUNDATION OR CONTRIBUTORS BE LIABLE FOR ANY DIRECT, INDIRECT, INCIDENTAL, SPECIAL, EXEMPLARY, OR CONSEQUENTIAL DAMAGES (INCLUDING, BUT NOT LIMITED TO, PROCUREMENT OF SUBSTITUTE GOODS OR SERVICES; LOSS OF USE, DATA, OR PROFITS; OR BUSINESS INTERRUPTION) HOWEVER CAUSED AND ON ANY THEORY OF LIABILITY, WHETHER IN CONTRACT, STRICT LIABILITY, OR TORT (INCLUDING NEGLIGENCE OR OTHERWISE) ARISING IN ANY WAY OUT OF THE USE OF THIS SOFTWARE, EVEN IF ADVISED OF THE POSSIBILITY OF SUCH DAMAGE.
- libvorbis
Copyright (c) 2002-2008 Xiph.org Foundation
Redistribution and use in source and binary forms, with or without modification, are permitted provided that the following conditions are met:
 - Redistributions of source code must retain the above copyright notice, this list of conditions and the following disclaimer.

- Redistributions in binary form must reproduce the above copyright notice, this list of conditions and the following disclaimer in the documentation and/or other materials provided with the distribution.
- Neither the name of the Xiph.org Foundation nor the names of its contributors may be used to endorse or promote products derived from this software without specific prior written permission.

THIS SOFTWARE IS PROVIDED BY THE COPYRIGHT HOLDERS AND CONTRIBUTORS "AS IS" AND ANY EXPRESS OR IMPLIED WARRANTIES, INCLUDING, BUT NOT LIMITED TO, THE IMPLIED WARRANTIES OF MERCHANTABILITY AND FITNESS FOR A PARTICULAR PURPOSE ARE DISCLAIMED. IN NO EVENT SHALL THE FOUNDATION OR CONTRIBUTORS BE LIABLE FOR ANY DIRECT, INDIRECT, INCIDENTAL, SPECIAL, EXEMPLARY, OR CONSEQUENTIAL DAMAGES (INCLUDING, BUT NOT LIMITED TO, PROCUREMENT OF SUBSTITUTE GOODS OR SERVICES; LOSS OF USE, DATA, OR PROFITS; OR BUSINESS INTERRUPTION) HOWEVER CAUSED AND ON ANY THEORY OF LIABILITY, WHETHER IN CONTRACT, STRICT LIABILITY, OR TORT (INCLUDING NEGLIGENCE OR OTHERWISE) ARISING IN ANY WAY OUT OF THE USE OF THIS SOFTWARE, EVEN IF ADVISED OF THE POSSIBILITY OF SUCH DAMAGE.

- libogg

Copyright (c) 2002, Xiph.org Foundation Redistribution and use in source and binary forms, with or without modification, are permitted provided that the following conditions are met:

- Redistributions of source code must retain the above copyright notice, this list of conditions and the following disclaimer.
- Redistributions in binary form must reproduce the above copyright notice, this list of conditions and the following disclaimer in the documentation and/or other materials provided with the distribution.
- Neither the name of the Xiph.org Foundation nor the names of its contributors may be used to endorse or promote products derived from this software without specific prior written permission.

THIS SOFTWARE IS PROVIDED BY THE COPYRIGHT HOLDERS AND CONTRIBUTORS "AS IS" AND ANY EXPRESS OR IMPLIED WARRANTIES, INCLUDING, BUT NOT LIMITED TO, THE IMPLIED WARRANTIES OF MERCHANTABILITY AND FITNESS FOR A PARTICULAR PURPOSE ARE DISCLAIMED. IN NO EVENT SHALL THE FOUNDATION OR CONTRIBUTORS BE LIABLE FOR ANY DIRECT, INDIRECT, INCIDENTAL, SPECIAL, EXEMPLARY, OR CONSEQUENTIAL DAMAGES (INCLUDING, BUT NOT LIMITED TO, PROCUREMENT OF SUBSTITUTE GOODS OR SERVICES; LOSS OF USE, DATA, OR PROFITS; OR BUSINESS INTERRUPTION) HOWEVER CAUSED AND ON ANY THEORY OF LIABILITY, WHETHER IN CONTRACT, STRICT LIABILITY, OR TORT (INCLUDING NEGLIGENCE OR OTHERWISE) ARISING IN ANY WAY OUT OF THE USE OF THIS SOFTWARE, EVEN IF ADVISED OF THE POSSIBILITY OF SUCH DAMAGE.

■ Informações sobre a Eliminação de Baterias e de Equipamentos Eléctricos e Eletrónicos Usados (aplicável nos países da UE que adotaram sistemas de recolha separada de resíduos)

Produtos e baterias com o símbolo (contentor de lixo com rodas barrado com uma cruz) não podem ser eliminados como lixo doméstico.

Equipamentos velhos eléctricos, electrónicos e baterias deverão ser reciclados num local capaz de o fazer bem assim como os seus subprodutos.

Contacte as autoridades locais para se informar de um local de reciclagem próximo de si.

Reciclagem e tratamento de lixo corretos ajudam a poupar recursos e previnem efeitos prejudiciais na nossa saúde e no ambiente.

Aviso: O sinal "Pb" abaixo do símbolo para baterias indica que a bateria contém chumbo.





Declaração de Conformidade relativa à Diretiva RE 2014/53/UE

Declaração de conformidade relativa à Diretiva RoHS 2011/65/UE

Fabricante:

JVCKENWOOD Corporation
3-12, Moriyacho, Kanagawa-ku, Yokohama-shi,
Kanagawa 221-0022, JAPÃO

Representante na UE:

JVCKENWOOD Europe B.V.
Amsterdamseweg 37, 1422 AC UITHOORN, Países
Baixos

English

Hereby, JVCKENWOOD declares that the radio equipment KW-M565DBT is in compliance with Directive 2014/53/EU. The full text of the EU declaration of conformity is available at the following internet address:

Français

Par la présente, JVCKENWOOD déclare que l'équipement radio KW-M565DBT est conforme à la directive 2014/53/UE. L'intégralité de la déclaration de conformité UE est disponible à l'adresse Internet suivante :

Deutsch

Hiermit erklärt JVCKENWOOD, dass das Funkgerät KW-M565DBT der Richtlinie 2014/53/EU entspricht. Der volle Text der EU-Konformitätserklärung steht unter der folgenden Internetadresse zur Verfügung:

Nederlands

Hierbij verklaart JVCKENWOOD dat de radioapparatuur KW-M565DBT in overeenstemming is met Richtlijn 2014/53/EU. De volledige tekst van de EU-verklaring van overeenstemming is te vinden op het volgende internetadres:

Italiano

Con la presente, JVCKENWOOD dichiara che l'apparecchio radio KW-M565DBT è conforme alla Direttiva 2014/53/UE. Il testo integrale della dichiarazione di conformità UE è disponibile al seguente indirizzo internet:

Español

Por la presente, JVCKENWOOD declara que el equipo de radio KW-M565DBT cumple la Directiva 2014/53/UE. El texto completo de la declaración de conformidad con la UE está disponible en la siguiente dirección de internet:

Português

Deste modo, a JVCKENWOOD declara que o equipamento de rádio KW-M565DBT está em conformidade com a Diretiva 2014/53/UE. O texto integral da declaração de conformidade da UE está disponível no seguinte endereço de internet:

Polska

Niniejszym, JVCKENWOOD deklaruje, że sprzęt radiowy KW-M565DBT jest zgodny z dyrektywą 2014/53/UE. Pełny tekst deklaracji zgodności EU jest dostępny pod adresem:

Český

Společnost JVCKENWOOD tímto prohlašuje, že rádiové zařízení KW-M565DBT splňuje podmínky směrnice 2014/53/EU. Plný text EU prohlášení o shodě je dostupný na následující internetové adrese:

Magyar

JVCKENWOOD ezennel kijelenti, hogy a KW-M565DBT rádióberendezés megfelel a 2014/53/EU irányelvnek. Az EU konformitási nyilatkozat teljes szövege az alábbi weboldalon érhető el:

Hrvatski

JVCKENWOOD ovim izjavljuje da je radio oprema KW-M565DBT u skladu s Direktivom 2014/53/EU. Cjeloviti tekst deklaracije Europske unije o usklađenosti dostupan je na sljedećoj internet adresi:

Svenska

Härmed försäkras JVCKENWOOD att radioutrustningen KW-M565DBT är i enlighet med direktiv 2014/53 / EU. Den fullständiga texten av EU-försäkran om överensstämmelse finns på följande Internetadress:

Suomi

JVCKENWOOD julistaa täten, että radiolaitte KW-M565DBT on direktiivin 2014/53/EU mukainen. EU-vaatimustenmukaisuusvaakutus löytyy kokonaisuudessaan seuraavasta internet-osoitteesta:

Slovensko

S tem JVCKENWOOD izjavlja, da je radijska oprema KW-M565DBT v skladu z Direktivo 2014/53/EU. Celotno besedilo direktive EU o skladnosti je dostopno na tem spletnem naslovu:

Slovensky

Spoločnosť JVCKENWOOD týmto vyhlasuje, že rádiové zariadenie KW-M565DBT vyhovuje smernici 2014/53/EU. Celý text EU vyhlásenia o zhode nájdete na nasledovnej internetovej adrese:

Dansk

Herved erklærer JVCKENWOOD, at radioustyret KW-M565DBT er i overensstemmelse med Direktiv 2014/53/EU. EU- overensstemmelseserklæringens fulde ordlyd er tilgængelig på følgende internetadresse:

Norsk

JVCKENWOOD erklærer herved at radioustyret KW-M565DBT er i samsvar med Direktiv 2014/53/EU. Den fullstendige teksten til EU-konformitetserklæringen er tilgjengelig på følgende internetadresse:

Ελληνικά

Με το παρόν, η JVCKENWOOD δηλώνει ότι ο ραδιοεξοπλισμός KW-M565DBT συμμορφώνεται με την Οδηγία 2014/53/ΕΕ. Το πλήρες κείμενο της δήλωσης συμμόρφωσης της ΕΕ είναι διαθέσιμο στην ακόλουθη διεύθυνση στο διαδίκτυο:

Eesti

Käesolevaga JVCKENWOOD kinnitab, et KW-M565DBT raadiovarustus on vastavuses direktiiviga 2014/53/EL. Eli vastavusdeklaratsiooni terviktekst on kättesaadav järgmisel internetiaadressil:

Latviešu

JVCKENWOOD ar šo deklarē, ka radio aparātūra KW-M565DBT atbilst direktīvas 2014/53/ES prasībām. Pilns ES atbilstības deklarācijas teksts ir pieejams šādā tīmekļa adresē:

Lietuviškai

Šiuo JVCKENWOOD pažymi, kad radijo įranga KW-M565DBT atitinka 2014/53/EB direktyvos reikalavimus. Visą EB direktyvos atitikties deklaracijos tekstą galite rasti šiuo internetini adresu:

Malti

B'dan, JVCKENWOOD jiddikjara li t-tagħmir tar-radio KW-M565DBT huwa konformi mad-Direttiva 2014/53/UE. It-test kollu tad-dikjarazzjoni ta' konformità huwa disponibbli fl-indirizz intranet li ġej:

Українська

Таким чином, компанія JVCENWOOD заявляє, що радіобладнання KW-M565DBT відповідає Директиві 2014/53/EU. Повний текст декларації про відповідність ЄС можна знайти в Інтернеті за такою адресою:

Türkçe

Burada, JVCENWOOD KW-M565DBT radyo ekipmanının 2014/53/AB Direktifine uygun olduğunu bildirir. AB uyumluluk deklarasyonunun tam metni aşağıdaki internet adresinde mevcuttur.

Русский

JVCENWOOD настоящим заявляет, что радиооборудование KW-M565DBT соответствует Директиве 2014/53/EU. Полный текст декларации соответствия ЕС доступен по следующему адресу в сети Интернет:

Limba română

Prin prezenta, JVCENWOOD declară că echipamentul radio KW-M565DBT este în conformitate cu Directiva 2014/53/UE. Textul integral al declarației de conformitate UE este disponibil la următoarea adresă de internet:

Български език

С настоящото JVCENWOOD декларира, че радиооборудването на KW-M565DBT е в съответствие с Директива 2014/53/ЕС. Пълният текст на ЕС декларацията за съответствие е достъпен на следния интернет адрес:

Important Notice on Software

Software License on This Product

The software embedded in this product comprises a number of independent software components, each of which is copyrighted by JVCKENWOOD Corporation or by a third party.

This product uses software components that are based on an End-User License Agreement (hereinafter called "EULA") stipulated by JVCKENWOOD Corporation and by third parties.

The EULA dictates the availability of the source codes of free-software components as a prerequisite to distributing them in executable form under the terms of the GNU General Public License or the Lesser General Public License (hereinafter called "GPL/LGPL"). To get information about the software components that are subject to the terms of the GPL/LGPL, please visit the following Website:

Website URL
<https://www3.jvckenwood.com/english/download/gpl/>

Queries concerning the contents of the source code or the like will not be accepted.

Please note that software components based on a EULA that is not subject to the terms of the GPL/LGPL or those that have been developed or created by JVCKENWOOD Corporation will be excluded from the scope of source code disclosure.

Because licenses to use software components distributed under the GPL/LGPL are offered to the customers for free of charge, no warranty is granted to the customers, whether explicitly or implicitly, to the extent of the applicable laws.

Unless otherwise stipulated by the applicable laws or agreed upon in writing, the copyright holders or those who are entitled to modify and redistribute the software components are not held responsible for any and all damages resulting from their use or from inability to use them. For more information about the terms of use of the software components, required items of compliance and so on, please refer to the GPL/LGPL.

Customers wishing themselves to use a software component that is subject to the GPL/LGPL embedded in this product are encouraged to read the terms of the corresponding license before use. Because each individual license is prescribed by a third party other than JVCKENWOOD Corporation, the original (English) of the license is presented.

EULA

Software License Agreement

JVCKENWOOD Corporation (hereinafter called "Licensor") holds either the copyright to the embedded software or the right to sublicense it. This agreement establishes the conditions under which the customer uses this "Licensed Software."

The customer shall agree to the terms of this license agreement before proceeding to use Licensed Software.

This agreement is deemed to have taken effect when the customer (hereinafter called "User") has used a product implementation of Licensed Software.

The Licensed Software may contain software Licensor has been licensed to use by third parties directly or indirectly. Some third parties may have terms of use prescribed for their customers, apart from this Software License Agreement. This agreement does not apply to such software. Be sure to consult "Important Notice on Software" as presented separately.

Article 1 (General)

Licensor grants to User a non-exclusive, non-assignable right of use Licensed Software within the country where the User purchases the Product (hereinafter the "Country") (except for the exception provided for in Paragraph 1, Article 3).

Article 2 (Right of Use)

1. The rise of use granted under this agreement is the right to use Licensed Software in this product.
2. User may not duplicate, copy, modify, add to, translate or otherwise alter, or loan licensed Software and the associated literature in whole or in part.
3. Use of Licensed Software is limited to a private extent, and Licensed Software may not be distributed, licensed or sublicensed for any purposes whatsoever, including commercial use.
4. User shall use Licensed Software as per the instruction manual or instructions given in the help file and may not use or duplicate data in violations of the regulations of the Copyright Law or other governing laws by using Licensed Software in whole or in part.

Article 3 (Terms of License)

1. In assigning this product, User may not retain the original copy of the embedded Licensed Software (including associated literature, updates and upgrades) and any duplicates and associated literature with regard to the license to use Licensed Software. User may transfer Licensed Software only to the condition of binding the assignee to abide by the terms of this Software License Agreement.
2. User may not reverse-engineer, disassemble, decompile or otherwise analyze the source code of Licensed Software.

Article 4 (Rights to Licensed Software)

All rights to Licensed Software and the associated literature, including copyrights, shall reside with Licensor or the original right holder who has granted the Right of Use and right to sublicense to Licensor (hereinafter referred to as "Original Right Holder"), and User does not have any rights other than Right of Use granted hereunder with regard to Licensed Software and the associated literature.

Article 5 (Exemption Granted to Licensor)

1. Licensor and Original Right Holder do not assume any responsibility for damages caused to User or third parties resulting from the exercise by User of the license granted hereunder, unless otherwise provided by any law to the contrary.
2. Licensor does not warrant Licensed Software to be merchantable, compatible and fit for specific purposes.

Article 6 (Responsibility for Third Parties)

If disputes over the infringement of third parties' intellectual property rights, such as copyrights and patent rights, arise out of the use of Licensed Software by User, User shall resolve these disputes at User's own expenses while keep Licensor and Original Right Holder harmless.

Article 7 (Secrecy Obligation)

User shall keep confidential Licensed Software provided hereunder, information contained in the associated literature or the like and those provisions of this agreement not yet in public knowledge and may not disclose or leak these to third parties without prior written consent from Licensor.

Article 8 (Cancellation of the Agreement)

Licensor reserves the right to cancel this agreement forthwith and claim compensation from User for the damages caused by such cancellation when User:

- (1) Breaches any of the provisions of this agreement, or
- (2) Has received a petition for seizure, provisional seizure, provisional disposition or any other kind of compulsory execution.

Article 9 (Destruction of Licensed Software)

If this agreement is terminated under the provision of the foregoing paragraph, User shall destroy Licensed Software, along with all associated literature and its duplicates, within two (2) weeks from the date of termination.

Article 10 (Copyright Protection)

1. Copyrights and all other intellectual property rights relating to Licensed Software shall reside with Licensor and Original Right Holder and in no circumstances with User.
2. User shall abide by the laws relating to copyrights and intellectual property rights in using Licensed Software.

Article 11 (Export Control)

1. Licensed Software and the associated literature or the like may not be exported to places outside the Country (including transmission outside the Country over the Internet or the like).
2. User agrees that Licensed Software is subject to export controls imposed by the Country and the United States of America.
3. User agrees to comply with all the international and domestic laws that apply to this software (U.S. Export Administration Regulations and regulations established by the U.S., the Country and their governmental agencies regarding usage by end users and export destinations).

Article 12 (Miscellaneous)

1. Even if this agreement is invalidated in part by law, all other provisions shall remain in effect.
2. Licensor and User shall consult each other in good faith to resolve any matters not provided for in this agreement or questions arising from the interpretation of this agreement.
3. Licensor and User agree that this agreement is governed by the law of Japan and that all disputes involving claims and obligations that may arise out of this agreement will be settled by arbitration at the Tokyo District Court as the court of first instance.

JVC