



KW-M560BT KW-M56BT

MONITOR CON RECEPTOR
MANUAL DE INSTRUCCIONES

JVCKENWOOD Corporation

- La información actualizada (el último manual de instrucciones, actualizaciones del sistema, nuevas funciones, etc.) está disponible en <<https://www.jvc.net/cs/car/>>.



android
auto

Contenido

Antes de la utilización 4

Precauciones	4
Cómo leer este manual	4

Funciones básicas 5

Funciones de los botones del panel frontal.....	5
Poner en marcha la unidad.....	5
Inicio.....	6
Ajuste del volumen.....	7
Operaciones de la pantalla táctil	7
Descripciones de la pantalla INICIO.....	8
Descripciones de la pantalla de selección de fuente	8
Descripciones de la pantalla de control de fuente	10
Pantalla FUNCIÓN	11
Pantalla de lista	11

APLICACIONES 12

Operación de Apple CarPlay	12
Operación de Android Auto	13
Funcionamiento de USB Mirroring	14

USB 15

Conexión de un dispositivo USB.....	15
Funcionamiento básico de USB	15
Operaciones de búsqueda.....	17

Sintonizador 18

Funcionamiento básico del sintonizador	18
Manejo de la memoria.....	19
Operaciones de selección	19
Información del tráfico.....	20
Configuración de sintonizador.....	20

SiriusXM® 21

Funcionamiento básico de SiriusXM®	21
Almacenamiento de canales en la memoria de preselección	22
Seleccionar presintonía.....	22
Búsqueda directa.....	23
Búsqueda de categoría/canal	23
Repetición	24
Configuración de SiriusXM	24

Control de Bluetooth 27

Información sobre el uso de dispositivos Bluetooth®.....	27
Registre desde el dispositivo Bluetooth.....	28
Configuración de Bluetooth	28
Reproducir dispositivos de audio Bluetooth..	29
Usar la unidad de manos libres	31

Otros componentes externos 35

Vista de la cámara.....	35
Reproductores de audio/vídeo externos— AV-IN	36

Configurar 37

Configuración de pantalla del monitor.....	37
Configuración del sistema	37
Configuración de la interfaz del usuario.....	38
Configuración especial.....	38
Configuración del visualizador.....	39
Configuración de AV	40

Control del audio 41

Configuración del altavoz/transición	41
Control general del audio	42
Control del ecualizador	43
Compensación de volumen	44
Efecto de sonido	44
Posición de escucha/DTA.....	45

Mando a distancia 46

Funciones de los botones del mando a distancia	46
---	----

Conexión/Instalación 47

Antes de la instalación.....	47
Instalación de la unidad.....	48

Resolución de problemas 52

Problemas y soluciones.....	52
Mensajes de error	52

Apéndice 54

Soportes y archivos reproducibles.....	54
Especificaciones.....	55
Acerca de esta unidad	57

Antes de la utilización

Precauciones

▲ ADVERTENCIAS

■ Para evitar lesiones o incendios, tome las precauciones siguientes:

- Para evitar un cortocircuito, nunca coloque ni deje objetos metálicos (como monedas o herramientas metálicas) dentro de la unidad.
- No mire fijamente la pantalla de la unidad mientras está conduciendo durante un período prolongado de tiempo.
- Si tiene problemas durante la instalación, consulte con su distribuidor JVC.

■ Precauciones para el uso de esta unidad

- Cuando compre accesorios opcionales, pregunte a su distribuidor JVC si dichos accesorios son compatibles con su modelo y en su región.
- Puede seleccionar el idioma de visualización de los menús, las etiquetas de archivos de audio, etc. Consulte **Configuración de la interfaz del usuario (P.38)**.
- La función Radio Data System o Radio Broadcast Data System no funcionará en lugares donde no existan emisoras compatibles con este servicio.

■ Cómo proteger el monitor

- Para proteger el monitor de posibles daños, no lo utilice con un bolígrafo con punta de bola ni con ninguna herramienta similar de punta afilada.

■ Limpieza de la unidad

- Si la placa frontal de la unidad está manchada, límpiela con un paño suave y seco, como un paño de silicio. Si la placa frontal está muy manchada, límpiela con un paño humedecido con detergente neutro y, después, vuelva a limpiarla con un paño suave y seco.

NOTA

- Si aplica un limpiador en spray directamente sobre la unidad, puede dañar sus componentes mecánicos. Si limpia la placa frontal con un paño áspero o con líquido volátil, como disolvente o alcohol, puede rayar la superficie o borrar los caracteres impresos.

■ Cómo reiniciar su unidad

- Si la unidad o el equipo conectado no funcionan correctamente, reinicie la unidad. Pulse el botón <Reset>. La unidad vuelve a los ajustes de fábrica.



Botón Restablecer

NOTA

- Desconecte el dispositivo USB antes de pulsar el botón <Reset>. Pulsar el botón <Reset> con el dispositivo USB conectado, puede dañar los datos almacenados en el dispositivo USB. Para más información sobre cómo desconectar el dispositivo USB, consulte Desconexión del dispositivo USB (P.15).
- Cuando se enciende la unidad después de reiniciar, aparece la pantalla Configuración inicial. Consulte Configuración inicial (P.6).

Cómo leer este manual

- Las pantallas y paneles que se incluyen en este manual son ejemplos utilizados para ofrecer explicaciones de las distintas operaciones. Por este motivo, pueden diferir de las pantallas o paneles reales, y algunos patrones de visualización también pueden ser diferentes.
- **Idioma para las indicaciones:** En este manual, se utilizan indicaciones en inglés para las explicaciones. Puede seleccionar el idioma para las indicaciones desde el menú **SETUP**. Consulte **Configuración de la interfaz del usuario (P.38)**.



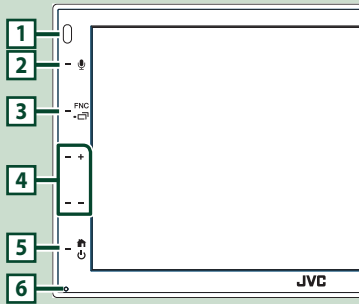

Funciones básicas

Funciones de los botones del panel frontal



NOTA

- Los paneles que se incluyen en este manual son ejemplos utilizados para ofrecer explicaciones de las distintas operaciones. Por esta razón, pueden diferir de los paneles que se visualizan en realidad.

	Nombre • Función
1	Sensor remoto • Recibe la señal del control remoto.
2	 • Muestra la pantalla de reconocimiento de voz (P.32).
3	FNC /  • Muestra la pantalla FUNCIÓN. • Pulsarlo durante 1 segundo muestra la pantalla APLICACIÓN (Apple CarPlay/Android Auto).
4	+ , - (volumen) • Ajusta el volumen. Si continúa presionando +, el volumen aumentará hasta 15.
5	 /  • Muestra la pantalla de inicio (P.8). • Si se pulsa durante 1 segundo, se apaga la unidad. • Si la unidad está apagada, la enciende.
6	Restablecer • Si la unidad o el equipo conectado no funcionan correctamente, la unidad restablece la configuración inicial al pulsar este botón.

Poner en marcha la unidad

- 1 Pulse el botón .



- La unidad se pone en marcha.

● Para apagar la unidad:

- 1 Pulse el botón  durante 1 segundo.

NOTA

- La primera vez que se pone en marcha la unidad después de la instalación, debe realizarse la configuración inicial (P.6).

Inicio

Configuración inicial

Realice esta configuración si es la primera vez que utiliza esta unidad.

1 Ajuste cada elemento del modo siguiente.

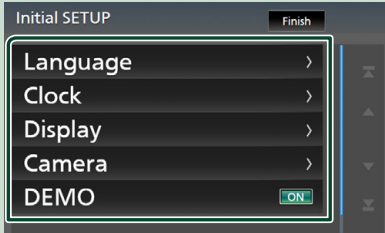

■ Language

Seleccione el idioma utilizado para la pantalla de control y los elementos de configuración. La opción predeterminada es "American English(en)".

- 1 Toque **Language**.
- 2 Toque **Language**.
- 3 Seleccione el idioma deseado.
- 4 Toque

■ Clock

Ajusta el reloj.

Para más información sobre el manejo, consulte **Ajustes del calendario/reloj (P.6)**.

■ Display

Ajustar la imagen en la pantalla.

- 1 Toque **Display**.
- 2 Toque **Background**.
- 3 Seleccione la imagen.
- 4 Toque

Para más información sobre el manejo, consulte **Configuración del visualizador (P.39)**.

■ Camera

Ajusta los parámetros de la cámara.

- 1 Toque **Camera**.
- 2 Ajuste cada uno de los elementos y toque

Para más información sobre el manejo, consulte **Configuración de la cámara (P.35)**.

■ DEMO

Configure el modo de demostración. La opción predeterminada es "ON".

- 1 Toque **DEMO** y ajuste **ON** u **OFF**.

2 Toque Finish.

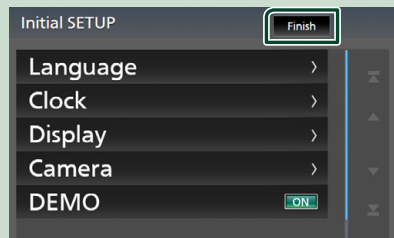

NOTA

- Estas opciones pueden ajustarse desde el menú SETUP. Consulte **Configurar (P.37)**.

Ajustes del calendario/reloj

1 Pulse el botón FNC.

- Aparece la pantalla FUNCIÓN.

2 Toque

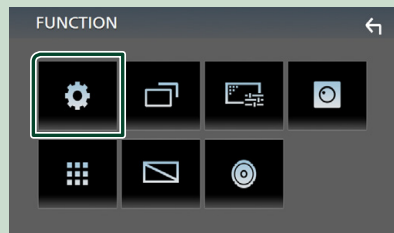

- Aparece la pantalla SETUP Menu.

3 Toque User Interface .



► Aparecerá la pantalla User Interface.

4 Toque Clock Adjust.

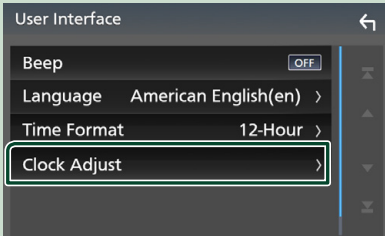

5 Ajuste la fecha y, a continuación, ajuste la hora.

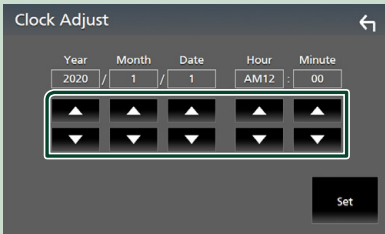

6 Toque Set.

NOTA

- Desactive **RDS CT** antes de ajustar el reloj. Consulte **Configuración de sintonizador (P.20)**.

Ajuste del volumen

Para ajustar el volumen (0 a 40), Pulse + para subirlo y pulse - para bajarlo. Si mantiene pulsado + el volumen aumenta de forma continua hasta el nivel 15.



Operaciones de la pantalla táctil

Para realizar operaciones en la pantalla, deberá tocar, tocar y mantener pulsado, hojear o deslizar un dedo para seleccionar un elemento, visualizar la pantalla del menú de configuración o cambiar de página, etc.

● Tocar

Toque suavemente la pantalla para seleccionar un elemento.

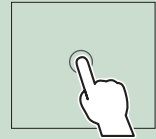

● Tocar y mantener pulsado

Toque la pantalla y continúe pulsando hasta que se cambie la visualización o se muestre un mensaje.

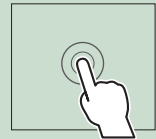

● Hojear

Deslice su dedo rápidamente hacia la izquierda o hacia la derecha de la pantalla para cambiar de página.

Puede desplazarse arriba/abajo por la pantalla de la lista arrastrándola con el dedo.



● Deslizar

Deslice el dedo hacia arriba o hacia abajo en la pantalla para desplazarse por la misma.

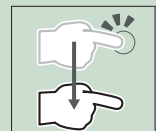

Control táctil por gestos:

También puede controlar la reproducción moviendo su dedo sobre la pantalla táctil, de la siguiente manera (el control por gestos no está disponible para todas las fuentes).

- Deslizando el dedo hacia arriba/hacia abajo:
 - Funciona igual que al pulsar **+**/**-** (medios) en la pantalla Control USB.
 - Para el sintonizador, se cambian las emisoras de radio predeterminadas del sintonizador.
- Deslizando el dedo hacia la izquierda/hacia la derecha: Funciona de la misma manera que cuando se presiona **◀◀** / **▶▶**.
- Moviendo el dedo en sentido horario o antihorario: incrementa/disminuye el volumen.

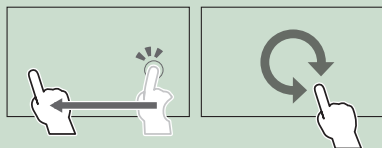

Descripciones de la pantalla INICIO

La mayoría de las funciones pueden ejecutarse desde la pantalla HOME (inicio).

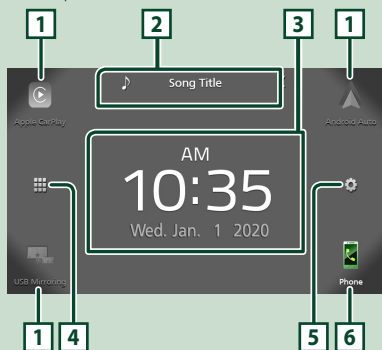

- | | |
|----------|---|
| 1 | • Iconos de acceso directo a la fuente de reproducción. (P.9) . |
| 2 | • Información de la fuente actual.
• Toque para visualizar la pantalla de control de la fuente actual. |
| 3 | • Widget |
| 4 | • Muestra la pantalla de selección de fuente. (P.9) |

- | | |
|----------|--|
| 5 | • Visualiza la pantalla del menú CONFIGURACIÓN. (P.37) |
| 6 | • Muestra la pantalla Manos libres. (P.31)
• Al conectar como Apple CarPlay o Android Auto, funciona como un teléfono proporcionado en Apple CarPlay o Android Auto. |

Visualización de la pantalla INICIO

1 Pulse el botón

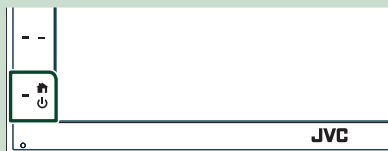

➤ Aparece la pantalla HOME (inicio).

Descripciones de la pantalla de selección de fuente

Todas las fuentes y opciones de reproducción se pueden visualizar en la pantalla de selección de fuente.

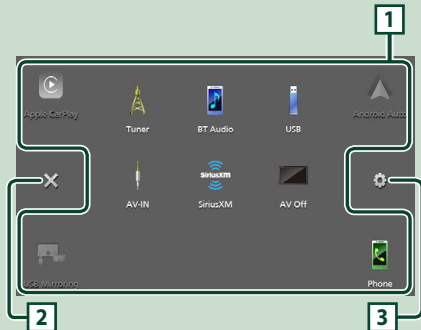

- | | |
|----------|---|
| 1 | • Cambia la fuente de reproducción.
Para las fuentes de reproducción, consulte Selección de la fuente de reproducción (P.9) . |
| 2 | • Regresa a la pantalla anterior. |
| 3 | • Visualiza la pantalla del menú CONFIGURACIÓN. (P.37) |

Selección de la fuente de reproducción

1 Toque en la pantalla INICIO.

Desde la pantalla puede seleccionar las siguientes fuentes y funciones.

	<ul style="list-style-type: none"> Cambia a la pantalla de Apple CarPlay desde el iPhone conectado. (P.12)
	<ul style="list-style-type: none"> Cambia a la pantalla de Android Auto desde el teléfono inteligente Android conectado. (P.13) Es necesario conectar un teléfono inteligente Android compatible con Android Auto y configurar Mode en Android Auto. (P.14)
	<ul style="list-style-type: none"> Cambia a la pantalla USB Mirroring desde el teléfono inteligente Android conectado. (P.14) Es necesario conectar el teléfono inteligente Android con la aplicación "Mirroring OA for JVC" instalada y configurar Mode en Mirroring for Android™. (P.14)
	<ul style="list-style-type: none"> Muestra la pantalla Manos libres. (P.31) Si no conecta Apple CarPlay, Android Auto ni un teléfono con Bluetooth y manos libres, se muestra el mensaje "Disconnected" en la pantalla del teléfono. Al conectar como Apple CarPlay o Android Auto, funciona como un teléfono proporcionado en Apple CarPlay o Android Auto.
	<ul style="list-style-type: none"> Cambia a la emisión de radio. (P.18)
	<ul style="list-style-type: none"> Reproduce un reproductor de audio Bluetooth. (P.27)
	<ul style="list-style-type: none"> Reproduce archivos en un dispositivo USB. (P.15)
	<ul style="list-style-type: none"> Cambia a un componente externo conectado a la terminal de entrada AV-IN. (P.36)
	<ul style="list-style-type: none"> Cambia a la transmisión de radio satelital SiriusXM®. (P.21)
	<ul style="list-style-type: none"> Desactiva la fuente AV. (P.9)

Para seleccionar la fuente de reproducción en la pantalla INICIO

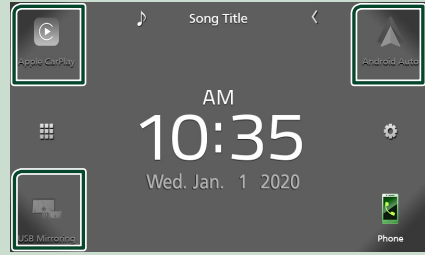

Los 3 elementos que se visualizan en la pantalla de selección de fuente como iconos grandes se muestran en la pantalla INICIO.

Puede cambiar los elementos que se visualizan en esta área personalizando la pantalla de selección de fuente. **(P.10)**

Para desactivar la fuente AV

1 Toque en la pantalla INICIO.

2 Toque **AV Off**.

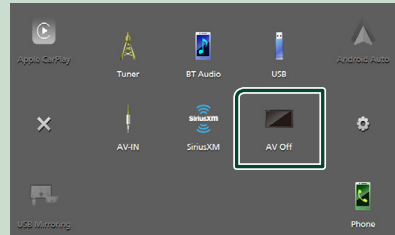

Personalizar los botones de acceso directo de la pantalla INICIO

Puede colocar los iconos de fuentes en la posición que desee.

- 1 Toque  en la pantalla INICIO.
- 2 Mantenga pulsado el icono que desee mover para entrar en el modo de personalización.
- 3 Arrástrelo hasta la posición deseada.

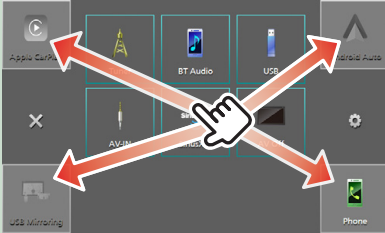

Descripciones de la pantalla de control de fuente

Existen funciones que pueden ejecutarse desde la mayoría de las pantallas.

Indicadores

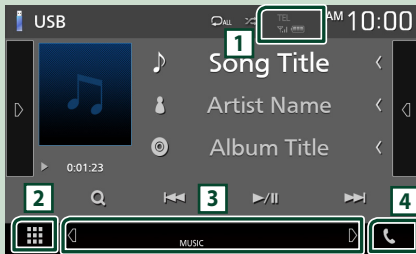

Menú secundario





Información del dispositivo Bluetooth conectado.



Muestra todas las fuentes.

3 Pantalla secundaria

- : La pantalla secundaria cambia cada vez que la toca. También puede cambiar la pantalla secundaria moviendo el dedo hacia la izquierda o hacia la derecha en la pantalla.
- Indicadores: Muestra el estado de la fuente actual, etc.
 - **MUTE**: La función de silenciamiento está activa.
 - **LOUD**: La función de control de volumen está activada.
- Menú secundario
 - **DIM**: Funcionamiento cuando se pulsa el icono: El primer toque oscurece la pantalla, el segundo toque la oscurece aún más y el tercer toque restablece el brillo original de la pantalla.
 - : Muestra la pantalla Ecualizador gráfico. **(P.43)**
 - : Muestra la pantalla APP (Apple CarPlay/Android Auto) **(P.12)**.

4

Toque para visualizar la pantalla Manos libres.

(P.31)

Al conectar como Apple CarPlay o Android Auto, funciona como un teléfono proporcionado en Apple CarPlay o Android Auto.

Pantalla FUNCIÓN

- 1 Pulse el botón **FNC**.



➤ Aparece la pantalla FUNCIÓN.

- 2 Toque para visualizar la pantalla FUNCIÓN.



El contenido del menú es el siguiente.

	• Visualiza la pantalla del menú CONFIGURACIÓN. (P.37)
	• Muestra la pantalla APP (Apple CarPlay/Android Auto). (P.12)
	• Muestra la pantalla Ajustar pantalla. (P.37)
	• Muestra la vista de la cámara. (P.35)
	• Muestra la pantalla de selección de fuente. (P.9)
	• Desactiva la visualización. (P.11)
	• Muestra la pantalla Audio. (P.41)
	• Cierra la pantalla FUNCIÓN.

Apagar la pantalla

- 1 Seleccione en la pantalla FUNCIÓN.



- Para encender la pantalla

- 1 Toque la pantalla.

Pantalla de lista

Existen teclas de funciones comunes en las pantallas de listas de la mayoría de las fuentes.



- 1

Visualiza la ventana de selección del tipo de lista.

- 2

Muestra la lista de archivos de música/películas.

- 3

Desplaza el texto visualizado.

- 4 **Play** etc.

Aquí se muestran teclas con varias funciones.

- **Play**: Reproduce todas las pistas de la carpeta que contiene la pista actual.
- **Up** / **Top**: Se desplaza a la jerarquía superior.

- 5 **Desplazar página**

Podrá cambiar la página para visualizar más elementos pulsando / .

- / : Muestra la página superior o inferior.

- 6 **Retorno**

Regresa a la pantalla anterior.

NOTA

- No se muestran los botones que no pueden ser activados desde la pantalla de lista.

APLICACIONES

Operación de Apple CarPlay

Apple CarPlay es un modo inteligente y seguro de usar su iPhone en el coche. Apple CarPlay realiza lo que usted desee hacer con el iPhone mientras conduce y lo visualiza en la pantalla del producto. Podrá obtener direcciones, realizar llamadas, enviar y recibir mensajes y escuchar la música de su iPhone mientras conduce. También podrá usar el control por voz de Siri para facilitar el uso del iPhone.

Para obtener más información sobre Apple CarPlay, visite

<https://www.apple.com/ios/carplay/>.

Dispositivos iPhone compatibles

Puede usar Apple CarPlay con los siguientes modelos de iPhone.

- iPhone 11 Pro Max
- iPhone 11 Pro
- iPhone 11
- iPhone XR
- iPhone XS Max
- iPhone XS
- iPhone X
- iPhone 8 Plus
- iPhone 8
- iPhone 7 Plus
- iPhone 7
- iPhone SE
- iPhone 6s Plus
- iPhone 6s
- iPhone 6 Plus
- iPhone 6
- iPhone 5s
- iPhone 5c
- iPhone 5

Preparativos

1 Conecte el iPhone usando KS-U62 mediante el terminal USB. (P.51)

Al conectar un iPhone compatible con Apple CarPlay al terminal del USB, se desconecta el teléfono inteligente con Bluetooth actualmente conectado.

2 Desbloquee su iPhone.

Botones de operación y aplicaciones disponibles en la pantalla de inicio de Apple CarPlay

Podrá usar las aplicaciones del iPhone conectado. Los elementos visualizados y el idioma utilizado en la pantalla varían en función de los dispositivos conectados.

Para acceder al modo Apple CarPlay, toque el icono **Apple CarPlay** en la pantalla de selección de fuente. (P.9)



1

- Visualiza la pantalla de inicio de Apple CarPlay.
- Toque y mantenga para activar Siri.

2 Botones de la aplicación

Inicia la aplicación.

3 HOME

Sal de la pantalla Apple CarPlay y muestra la pantalla Inicio.

Para salir de la pantalla Apple CarPlay

1 Pulse el botón .

Use Siri

Podrá activar Siri.

1 Pulse el botón .



2 Hable a Siri.

Cambie a la pantalla Apple CarPlay mientras escucha otra fuente

1 Pulse los botones **FNC**/ durante 1 segundo.

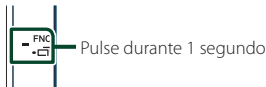

NOTA

- Si el sonido se emite usando Apple CarPlay, cuando se muestra la pantalla de Apple CarPlay, la fuente cambia a Apple CarPlay.

Operación de Android Auto™

Android Auto le permite usar las funciones de su teléfono inteligente Android de forma cómoda para la conducción. Podrá acceder fácilmente a la guía de ruta, realizar llamadas, escuchar música y acceder a funciones útiles del teléfono inteligente Android mientras conduce.

Para obtener más información sobre Android Auto, visite

<https://www.android.com/auto/> y

<https://support.google.com/androidauto>.

Teléfonos inteligentes Android compatibles

Podrá usar Android Auto con teléfonos inteligentes Android con la versión 5.0 o posterior.

NOTA

- Android Auto podría no estar disponible en todos los dispositivos y no está disponible en todos los países o regiones.

Preparativos

1 Conecte un teléfono inteligente Android mediante el terminal USB. (P.51)

Para usar la función de manos libres, conecte el teléfono inteligente Android mediante Bluetooth.

Al conectar un teléfono inteligente Android compatible con Android Auto al terminal USB, el dispositivo se conectará automáticamente mediante Bluetooth y el teléfono inteligente Bluetooth actualmente conectado se desconectará.

2 Desbloquee su teléfono inteligente Android.

NOTA

- Para usar Android Auto, es necesario ajustar **Mode** en **Android Auto**. (P.14)

Botones de operación y aplicaciones disponibles en la pantalla Android Auto

Podrá realizar las operaciones de las aplicaciones del teléfono inteligente Android conectado.

Los elementos visualizados en la pantalla varían en función del teléfono inteligente Android conectado.

Para acceder al modo Android Auto, toque el icono **Android Auto** en la pantalla de selección de fuente. (P.9)

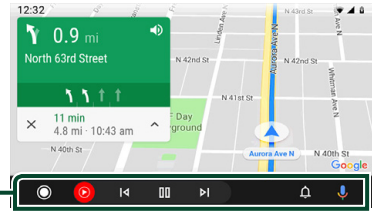

1 Botones de la aplicación/información

Comienza la aplicación o visualiza información.

Para salir de la pantalla Android Auto

1 Pulse el botón .

Uso del control por voz

1 Pulse el botón .



Para cancelar

1 Pulse el botón .

Cambio a la pantalla Android Auto mientras escucha otra fuente

1 Pulse los botones **FNC**/ durante 1 segundo.

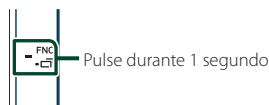

NOTA

- Si el sonido se emite usando Android Auto, cuando se muestra la pantalla de Android Auto, la fuente cambia a Android Auto.

Funcionamiento de USB Mirroring (solo Android)

Puede visualizar y controlar la aplicación en la unidad mientras su teléfono inteligente está conectado al terminal USB.

Preparativos

1 Descargue la aplicación Mirroring desde Google Play.

Instale la versión más reciente de la aplicación de la función de duplicación "Mirroring OA for JVC" en su Android.

2 Empareje su teléfono inteligente con la unidad a través de Bluetooth.

Consulte **Registre desde el dispositivo Bluetooth (P.28)** y **Conecte el dispositivo Bluetooth (P.29)**.

Seleccione el Modo Dispositivo

1 Pulse el botón FNC.

► Aparece la pantalla FUNCIÓN.

2 Toque .

► Aparece la pantalla CONFIGURACIÓN.

3 Toque Device.



4 Toque Mode.

5 Toque Mirroring for Android™.

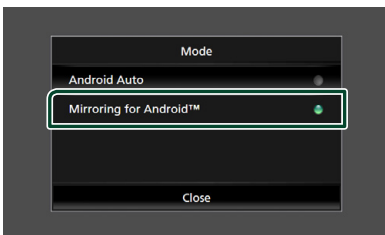

Teléfonos inteligentes Android compatibles

- Versión de Android 7.0 o posterior
- Versión de Linux Kernel 3.5 o posterior
- Compatibilidad del Bluetooth

NOTA

- Esta unidad podría no funcionar con algunos teléfonos inteligentes Android.

Conexión de un teléfono inteligente Android

1 Conecte un teléfono inteligente Android mediante el terminal USB.

2 Inicie la aplicación Mirroring en su teléfono inteligente Android.

Toque **OK** para iniciar la aplicación Mirroring.

Toque **Start now** para comenzar a capturar la pantalla de su Android.

3 Comience a disfrutar de Mirroring.

Funcionamiento de Mirroring OA

1 Opere su teléfono inteligente para activar la aplicación Mirroring y, a continuación, conéctelo a esta unidad.

2 Pulse el botón .

3 Toque USB Mirroring.

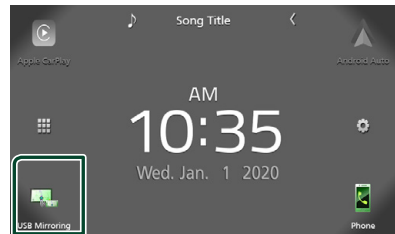

- Puede visualizar la misma pantalla del teléfono inteligente Android en el monitor de la unidad.

USB

Conexión de un dispositivo USB

- 1 Conecte el dispositivo USB con el cable USB. (P.50)

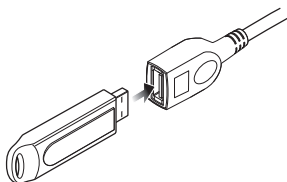

- 2 Pulse el botón .

- 3 Toque .

- 4 Toque **USB**. (P.9)

Desconecte el dispositivo USB

- 1 Pulse el botón .

- 2 Toque .

- 3 Toque una fuente distinta de **USB**.

- 4 Desconecte el dispositivo USB.

Dispositivos USB que pueden utilizarse

En esta unidad puede utilizar un dispositivo USB de tipo de almacenamiento masivo.

La palabra "USB device" que aparece en este manual se refiere a un dispositivo de memoria flash.

● Sobre el sistema de archivos

El sistema de archivos debe ser uno de los siguientes:

- FAT16
- FAT32
- exFAT

NOTA

- Instale el dispositivo USB en un lugar que no perjudique a una conducción segura.
- No puede conectar un dispositivo USB mediante un núcleo USB o un lector de tarjetas múltiple.
- Haga copias de seguridad de los archivos de audio utilizados con esta unidad. Los archivos pueden borrarse en función de las condiciones de funcionamiento del dispositivo USB. No compensaremos en forma alguno los daños producidos por cualquier dato borrado.

Funcionamiento básico de USB

La mayoría de las funciones pueden controlarse desde la pantalla de control de fuentes y de reproducción.









1 Carátula/Indicador del modo de reproducción/Tiempo de reproducción

Se muestra la cubierta de la emisora que se está escuchando en ese momento.

- ▶, ▶▶, etc.: Indicador del modo de reproducción actual
Significado de los distintos iconos:
▶ (reproducción), ▶▶ (avance rápido), ◀◀ (retroceso rápido), || (pausa).

2  /  / 

-  : Repite la pista/carpeta actual. Cada vez que se toca el botón, el modo de repetición cambia en la siguiente secuencia: Repetición de archivo () , repetición de carpeta () , repetir todo ()
-  : Reproduce aleatoriamente todas las pistas de la carpeta actual. Cada vez que se toca la tecla, el modo aleatorio cambia en la siguiente secuencia: Archivo aleatorio () , aleatorio desactivado ()

3 Información de pista



Muestra la información del archivo actual. Solamente se visualizan un nombre de archivo y un nombre de carpeta si no hay información de etiqueta.

4 Lista de contenido





Toque el lado derecho de la pantalla para visualizar la lista de contenidos. Toque de nuevo para cerrar la lista. Muestra la lista de reproducción. Cuando toque el nombre de un archivo/pista en la lista, la reproducción se inicia.

5 Panel de funciones

Toque el lado izquierdo de la pantalla para mostrar el panel de funciones. Toque de nuevo para cerrar el panel.

-   : Busca la carpeta anterior/siguiente.
- **ASPECT** (solo durante la reproducción de vídeo): Selecciona el modo de pantalla.
 - Full** : Cambia la relación de aspecto del vídeo y se visualiza completamente en la pantalla.
 - Normal** : Visualización con una relación de 4:3.
 - Auto** : Visualiza el vídeo completamente en vertical u horizontal sin cambiar la relación.

6 Teclas de operación

-  : Busca una pista/un archivo. Para obtener más detalles sobre la función de búsqueda, consulte **Operaciones de búsqueda (P.17)**.
-   : Busca la pista o archivo anterior/siguiente. Mantenga pulsado para avanzar o retroceder rápidamente.
-  : Inicia la reproducción o hace una pausa.
-  : Toque para silenciar o anular el silenciamiento.

7 Elementos indicadores

- **VIDEO** : Identifica el archivo de vídeo.
- **MUSIC** : Identifica el archivo de música.

Pantalla de vídeo



8 Zona de búsqueda de archivos (solo archivos de vídeo)

Toque para buscar el archivo siguiente/anterior.

9 Zona de visualización de teclas (solo archivos de vídeo)

Toque para visualizar la pantalla de control.

Operaciones de búsqueda

Puede buscar archivos de música o vídeo realizando las siguientes operaciones.

1 Toque **Q**.

2 Toque **▼**.



3 Seleccione el tipo de lista.

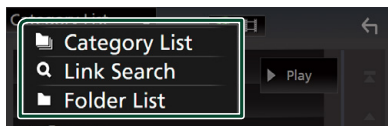

NOTA

- Para el manejo de la pantalla de lista, consulte *Pantalla de lista (P.11)*.

Búsqueda por categorías

Puede buscar un archivo seleccionando una categoría.

1 Toque **Category List**.

2 Seleccione si desea realizar la búsqueda por archivos de audio **🎵**.

3 Toque la categoría deseada.

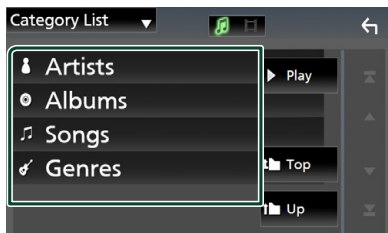

- Aparece la lista correspondiente a su selección.

4 Toque para seleccionar el elemento que desee de la lista. Repita este paso hasta encontrar el archivo que busca.

Búsqueda de enlaces

Puede buscar un archivo del mismo intérprete/ álbum/género que la pista actual.

1 Toque **Link Search**.

2 Toque el tipo de etiqueta deseado. Puede seleccionar por intérprete, álbum y género.

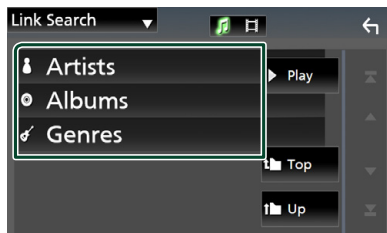

- Aparece la lista correspondiente a su selección.

3 Toque para seleccionar el elemento en la lista de contenidos.

Búsqueda de carpetas

Puede buscar un archivo en función de la jerarquía.

1 Toque **Folder List**.

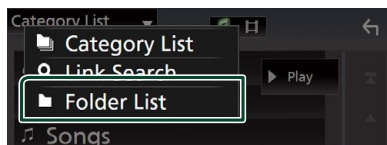

2 Toque la carpeta deseada.

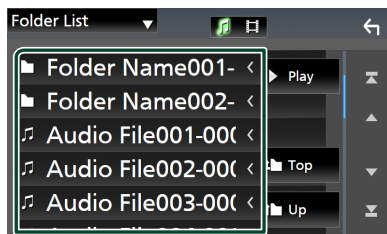

- Al tocar una carpeta, se muestran sus contenidos.

3 Toque para seleccionar el elemento que desee de la lista. Repita este paso hasta encontrar el archivo que busca.

Sintonizador

Funcionamiento básico del sintonizador

La mayoría de las funciones pueden controlarse desde la pantalla de control de fuentes.

Para acceder a la fuente Sintonizador, toque el icono **Tuner** en la pantalla de selección de fuente. **(P.9)**

Pantalla de control

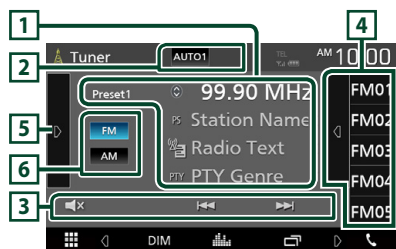

Abra el cajón

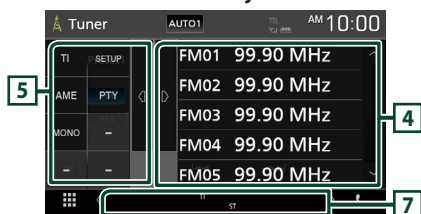

1 Pantalla de información

Muestra información sobre la emisora actual:
Frecuencia

Tochar le permite alternar entre el contenido A y el contenido B.

- Contenido A: Nombre de PS, radio texto, género PTY
- Contenido B: Radio Texto plus, artista del título

Preset#: Número de presintonía

2 Modo de búsqueda

El modo de búsqueda cambia en el orden siguiente: **AUTO1**, **AUTO2**, **MANUAL**.

- **AUTO1**: Sintoniza automáticamente una emisora con buena recepción.
- **AUTO2**: Sintoniza las emisoras de la memoria una después de la otra.
- **MANUAL**: Cambia a la frecuencia siguiente manualmente.

3 Teclas de operación

- : Sintoniza una emisora. El método de cambio de frecuencia puede modificarse (consulte 2 en la tabla).
- : Toque para silenciar o anular el silenciamiento.

4 Lista de preselección

- Toque el lado derecho de la pantalla para visualizar la lista de presintonías. Toque de nuevo para cerrar la lista.
- Restaura la emisora memorizada.
- Si se toca durante 2 segundos, almacena en la memoria la emisora de recepción actual.

5 Panel de funciones

Toque el lado izquierdo de la pantalla para mostrar el panel de funciones. Toque de nuevo para cerrar el panel.

- **TI** (FM solamente): Activa el modo de información del tráfico. Para obtener más información, consulte **Información del tráfico (P.20)**.
- **SETUP**: Muestra la pantalla CONFIGURACIÓN de sintonizador. Para obtener más información consulte **Configuración de sintonizador (P.20)**.
- **AME**: Preajusta emisoras automáticamente. Para obtener más detalles, consulte **Memoria automática (P.19)**.
- **PTY** (solo FM): Busca una emisora estableciendo el tipo de programa. Para obtener más detalles, consulte **Buscar por tipo de programa (P.19)**.
- **MONO** (FM solamente): Selecciona la recepción monoaural.

6 FM AM

Cambia la banda.

7 Elementos indicadores

- **ST**: Se está recibiendo una difusión en estéreo.
- **MONO**: La función de forzar monoaural está activa.
- **TI**: Indica el estado de recepción de información de tráfico.
 - Blanco: Se recibe TP.
 - Naranja: No se recibe TP.

Manejo de la memoria

Memoria automática

Puede almacenar automáticamente en memoria las emisoras con buena recepción.

- 1 Toque la tecla de la banda deseada.



- 2 Toque **▶** en el lado izquierdo de la pantalla.
Toque **AME**.

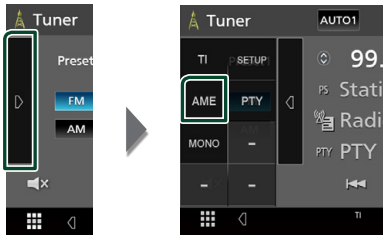

▶ Aparecerá una pantalla de confirmación.

- 3 Toque **Yes**.
▶ Se inicia la memoria automática.

Memoria manual

La emisora que se está recibiendo actualmente puede almacenarse en la memoria.

- 1 Seleccione una emisora que desee almacenar en la memoria.
- 2 Toque durante 2 segundos **FM#** (#: 1-24) o **AM#** (#: 1-12) donde desee almacenar la emisora.

Operaciones de selección

Seleccionar presintonía

Puede ver una lista de emisoras memorizadas y seleccionar la que desee.

- 1 Toque **↵** en el lado derecho de la pantalla.
Seleccione una emisora de la lista.



Buscar por tipo de programa (FM solamente)

Mientras escucha la radio FM, puede sintonizar una emisora con un determinado tipo de programa.

- 1 Toque **▶** en el lado izquierdo de la pantalla.
Toque **PTY**.

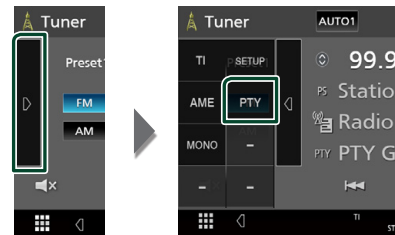

▶ Aparece la pantalla PTY Search.

- 2 Seleccione un tipo de programa de la lista.
- 3 Toque **Search**.

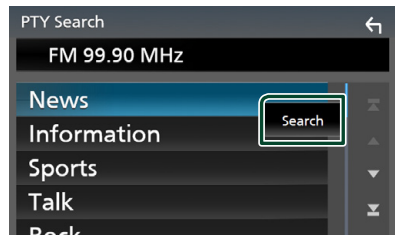

Puede buscar una emisora del tipo de programa seleccionado.

Información del tráfico (FM solamente)

Puede escuchar y ver la información de tráfico automáticamente cuando empieza el boletín de tráfico. Sin embargo, esta función requiere un Radio Broadcast Data System que incluya la información TI.

- 1 Toque  en el lado izquierdo de la pantalla. Toque **TI**.

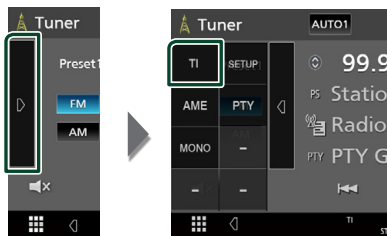

- Se activa el modo de información del tráfico.

Cuando dé comienzo el boletín de tráfico

La pantalla de información del tráfico aparece automáticamente.

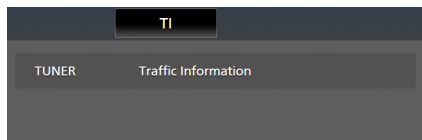

Configuración de sintonizador

Puede ajustar los parámetros relacionados con el sintonizador.

- 1 Toque  .
- 2 Toque  en el lado izquierdo de la pantalla. Toque **SETUP**.

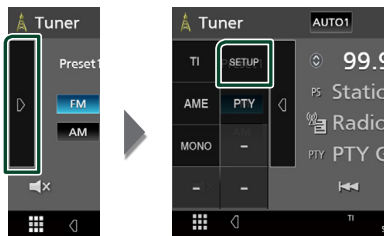

- Aparece la pantalla CONFIGURACIÓN de Sintonizador.

- 3 Ajuste cada elemento del modo siguiente.

RDS CT (FM solamente)

Sincronización mediante el Sistema de datos de radio de los datos horarios de la emisora y el reloj de esta unidad.

“ON” (ACTIVADO) (Predeterminado), “OFF” (DESACTIVADO)

Area Setting

El intervalo de canales del sintonizador cambia según la zona en la que utilice esta unidad.

North America (predeterminado):

Seleccione esta opción cuando lo use en Norteamérica. Los intervalos de FM/AM se ajustan en 200 kHz/10 kHz.

South America : Seleccione esta opción cuando lo use en Sudamérica. Los intervalos de FM/AM se ajustan en 50 kHz/10 kHz.

Europe : Seleccione esta opción cuando lo use en cualquier otra zona. Los intervalos de FM/AM se ajustan en 50 kHz/9 kHz.

SiriusXM®

Funcionamiento básico de SiriusXM®

SiriusXM® es el único capaz de ofrecerle más de lo que desea escuchar, todo en un solo lugar. Consiga más de 140 canales, incluyendo música sin anuncios y los mejores deportes, noticias, tertulias, comedias y entretenimiento. Bienvenido al mundo de la radio satelital. Serán necesarios un sintonizador para vehículos SiriusXM y una suscripción. Para obtener más información, visite www.siriusxm.com.

Para escuchar la fuente SiriusXM, toque el icono **SiriusXM** en la pantalla de selección de fuente. **(P.9)**

Activación de la suscripción

- Compruebe el ID de su radio.
El ID de la radio satelital SiriusXM será necesario para la activación y podrá encontrarlo sintonizando el canal 0 así como en la etiqueta del sintonizador SiriusXM Connect y en su envoltorio.
El ID de la radio no incluye las letras I, O, S ni F.
- Active el sintonizador para vehículos SiriusXM Connect utilizando uno de los siguientes dos métodos:
 - Para los usuarios de EE. UU.
En línea: Visite www.siriusxm.com/activatenow
Teléfono:
Contacte con el Centro de Atención al Cliente de SiriusXM en el 1-866-635-2349
 - Para los usuarios en Canadá:
En línea: Visite <https://www.siriusxm.ca/help/activation-help/>
Teléfono:
Contacte con el centro de atención al cliente de XM en el 1-877-438-9677

NOTA

- Para utilizar la radio satelital SiriusXM®, se requiere el accesorio opcional.

Pantalla de control



Abre el cajón

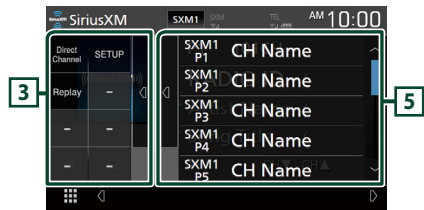

1 Pantalla de información

- Muestra la información del canal actual:
Nombre del canal
P# : Número de presintonía
#CH : Número de canal
Tocar  le permite alternar entre el contenido A y el contenido B.
 - Contenido A: Nombre del intérprete, título de la canción
 - Contenido B: Información del contenido, nombre de categoría



NOTA

- Durante la obtención de contenido, "Waiting" aparece en pantalla.



2 Botón de banda

Cambia entre bandas. (SXM1/SXM2/SXM3)



3 Ilustraciones/panel de funciones

- Muestra las ilustraciones del álbum para la mayoría de los canales de música de SiriusXM.
- Toque el icono  de la pantalla para visualizar el panel de funciones. Toque  para cerrar el panel.
 - **Direct Channel**: Toque e introduzca el número deseado. Para más detalles, consulte **Búsqueda directa (P.23)**.
 - **SETUP**: Toque para visualizar la pantalla CONFIGURACIÓN de SiriusXM. Para más detalles, consulte **Configuración de SiriusXM (P.24)**.
 - **Replay/Live**: Toque para activar o desactivar el modo de repetición. Consulte **Repetición (P.24)**.

4 Teclas de operación

-  : Visualice la pantalla de Búsqueda de categoría. Para obtener más información sobre la función de búsqueda, consulte **Búsqueda de categoría/canal (P.23)**.
- /|| : Inicia la reproducción o hace una pausa. Consulte **Repetición (P.24)**.
- **CH▼ CH▲** : Selecciona un canal.
- x : Toque para silenciar o anular el silenciamiento.

5 Lista de preselección

- Toque el icono  de la pantalla para visualizar la lista de preselecciones. Toque  para cerrar la lista.
- Recupera el canal memorizado.
- Si se toca durante 2 segundos, almacena en la memoria el canal que se recibe actualmente.

Almacenamiento de canales en la memoria de preselección

Puede almacenar el canal actual en la memoria.

- 1 Sintonice el canal que desee almacenar en la memoria.
- 2 Toque  en el lado derecho de la pantalla.

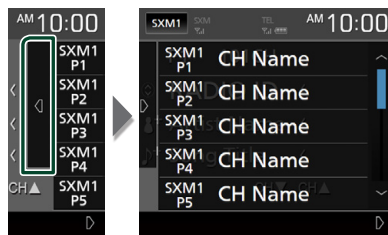

- 3 Toque **SXM(1-3) P(1-6)** en el que desee almacenar el canal durante 2 segundos.

Seleccionar preselección

Puede ver una lista de canales memorizados y seleccionar el que desee.

Para seleccionar de la lista de preselección

- 1 Toque  en el lado derecho de la pantalla. Seleccione un canal de la lista.

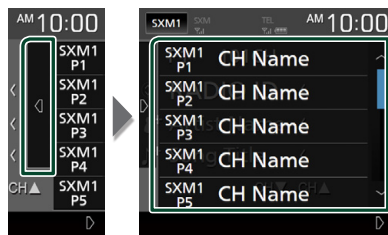

Búsqueda directa

Puede sintonizar un canal directamente.

- 1 Toque **D** en el lado izquierdo de la pantalla.

Toque **Direct Channel**.

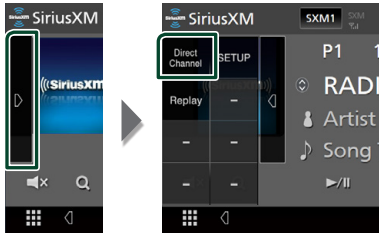

- 2 Introduzca el número de canal y toque **Enter**.

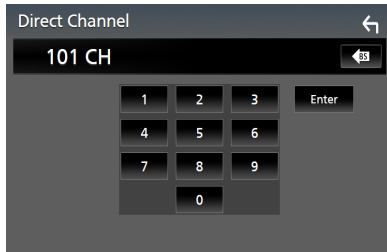

NOTA

- Para borrar el número introducido, toque **BS**.

Búsqueda de categoría/canal

Puede especificar la categoría deseada y seleccionar un canal.

- 1 Toque **Q**.

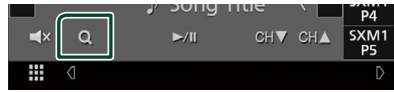

- 2 Seleccione una categoría.

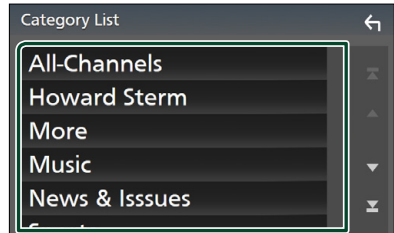

► Aparece la lista de canales.

- 3 Seleccione el contenido deseado de la lista.

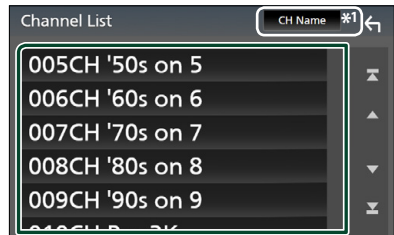

*1 Seleccione el elemento deseado (**Info**, **CH Name**, **Artist**, **Title**).

NOTA

- Aparecen todos los canales de la categoría seleccionada.
- Al tocar **All-Channels** se visualizan todos los canales.

Repetición

Puede volver a reproducir los últimos 60 minutos del programa del canal actual.

- 1 Toque **▶||** o **Replay** en el panel de funciones.

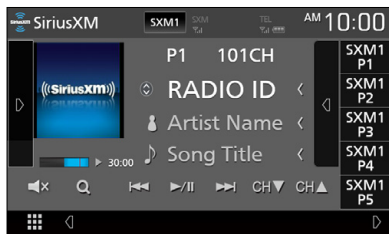

Pulse para retroceder a la pista anterior/ avanzar a la siguiente pista.

Mantenga pulsado para avanzar o retroceder rápidamente.



Inicia la reproducción o hace una pausa.

Barra de tiempo de repetición/ Indicador de modo de reproducción

Muestra la capacidad de datos grabados y la posición de reproducción.

▶, ▶▶, etc.: Indicador del modo de reproducción actual

Para regresar a música en vivo/ contenido

- 1 Toque en el lado izquierdo de la pantalla.
- 2 Toque **Live**.

Configuración de SiriusXM

- 1 Toque **▶** en el lado izquierdo de la pantalla.
Toque **SETUP**.

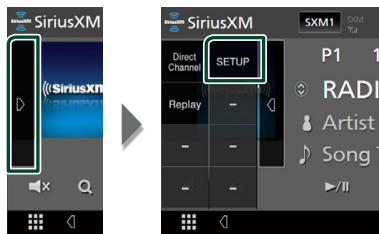

- ▶ Aparece la pantalla SiriusXM SETUP.

Consulte los apartados siguientes para cada tipo de ajuste.

- Configure la contraseña de bloqueo para menores (**P.25**)
- Configuración del control parental (**P.25**)
- Configure el canal de bloqueo para menores (**P.26**)
- Restablecimiento de los valores predeterminados (**P.26**)

Contraseña de bloqueo para menores

Puede establecer un código de bloqueo para menores SiriusXM para el control parental.

1 Toque **Parental Code** en la pantalla **CONFIGURACIÓN de SiriusXM**.

- ▶ Aparece la pantalla **Ajuste de la contraseña de bloqueo para menores**.

NOTA

- El número de código predeterminado es "1111".

2 Introduzca el número de código actual y toque **Enter**.

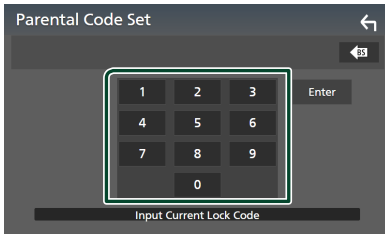

- ▶ Aparece la 1.ª pantalla **Contraseña de bloqueo para menores**.

3 Introduzca el nuevo número de código y toque **Enter**.

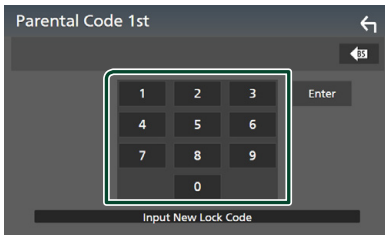

- ▶ Aparece la 2.ª pantalla **Contraseña de bloqueo para menores**.

4 Introduzca el mismo número de código que introdujo en el paso 3 y toque **Enter**.

- ▶ El número de código se confirma y el código de bloqueo para menores de SiriusXM queda configurado.

Control parental

La función **Contraseña de bloqueo para menores** le permite limitar el acceso a cualquier canal de SiriusXM, incluso a aquellos con contenido para adultos. Cuando está activada, la característica de **Contraseña de bloqueo para menores** le pide introducir una **Contraseña de bloqueo para menores** para sintonizar los canales bloqueados.

1 Toque **Parental Control** en la pantalla **CONFIGURACIÓN de SiriusXM**.

2 Toque **User, Mature u OFF**.

■ **User**

Bloquea solamente los canales seleccionados.

■ **Mature**

Bloquea solamente los canales clasificados para "adultos".

■ **OFF**

Desactiva el control parental y los bloqueos del usuario.

3 Introduzca la contraseña de bloqueo para menores según se indica en **Contraseña de bloqueo para menores (P.25)** y toque **Enter**.

Al seleccionar User

Permite limitar el acceso a cualquier canal de SiriusXM (canal de bloqueo para menores).

1 Toque **Parental Lock Channel Selection** en la pantalla CONFIGURACIÓN de SiriusXM.

- Aparece la pantalla de la Contraseña de bloqueo para menores.

NOTA

- Debe configurar previamente una contraseña de bloqueo para menores según lo indicado en **Contraseña de bloqueo para menores (P.25)**.

2 Introduzca la contraseña de bloqueo para menores originalmente introducida según lo indicado en **Contraseña de bloqueo para menores (P.25)** y toque **Enter**.

- Aparece la pantalla Parental Lock Category Select.

3 Toque la categoría deseada de la lista.

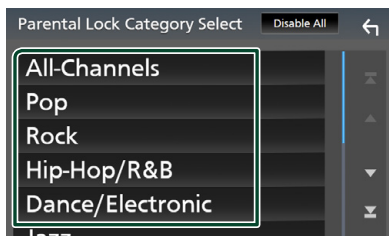

- Se visualizan todos los canales en la categoría seleccionada.

NOTA

- Toque **All-Channels** para visualizar todos los canales.
- Para eliminar el ajuste de canal de bloqueo para menores, toque **Disable All** y, a continuación, toque **Yes** en la pantalla de confirmación.

4 Toque cada canal de la lista y ajuste en **ON** u **OFF**.

ON: Bloquea el canal.

OFF: Desbloquea el canal.

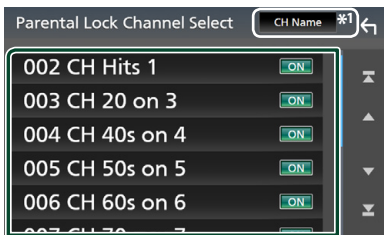

- *1 Seleccione el elemento deseado (**Info**, **CH Name**, **Artist**, **Title**).

Restablecer

1 Toque **SiriusXM Reset** en la pantalla CONFIGURACIÓN de SiriusXM.

- Aparece la pantalla de confirmación.

2 Toque **Yes**.

- Todos los ajustes de SiriusXM se restauran a los valores predeterminados.

Control de Bluetooth

Usando la función Bluetooth puede accederse a varias funciones: escuchar un archivo de audio, hacer o recibir una llamada.

Información sobre el uso de dispositivos Bluetooth®



Bluetooth es una tecnología de radiocomunicación inalámbrica de alcance corto para dispositivos móviles, como por ejemplo, teléfonos móviles, PCs portátiles, y otros dispositivos.

Los dispositivos Bluetooth se pueden comunicar entre sí mediante conexión sin cables.

NOTA

- Absténgase de realizar actividades complicadas mientras conduce, como por ejemplo, marcar números, utilizar la guía telefónica, etc. Cuando tenga que realizar tales actividades, detenga el coche en un lugar seguro.
- Dependiendo de la versión de Bluetooth, puede suceder que algunos dispositivos Bluetooth no se puedan conectar a esta unidad.
- Esta unidad podría no funcionar con algunos dispositivos Bluetooth.
- Las condiciones de conexión pueden variar según las circunstancias.
- Algunos dispositivos Bluetooth se desconectan al apagar la unidad.

■ Acerca de los teléfonos móviles y los reproductores de audio Bluetooth

Esta unidad cumple las siguientes especificaciones Bluetooth:

Versión

Bluetooth Ver. 4.1

Perfil

Teléfono móvil:

HFP (Perfil de manos libres)

SPP (Perfil de puerto serie)

PBAP (Perfil de acceso a agenda telefónica)

Reproductor de audio :

A2DP (Perfil avanzado de distribución de audio)

AVRCP (Perfil de mando a distancia de audio/vídeo)

Códec de sonido

SBC, AAC

NOTA

- La unidad compatible con la función Bluetooth tiene la certificación de conformidad con la norma Bluetooth con arreglo al procedimiento estipulado por Bluetooth SIG.
- Sin embargo, puede que dichas unidades no puedan comunicarse con ciertos tipos de teléfono móvil.

Registre desde el dispositivo Bluetooth

Es necesario registrar el reproductor de audio o el teléfono móvil Bluetooth antes de utilizarlos en esta unidad con la función Bluetooth. Puede registrar hasta 7 dispositivos Bluetooth.

NOTA

- Pueden registrarse hasta 7 dispositivos Bluetooth. Si intenta registrar 8 dispositivos Bluetooth, el dispositivo Bluetooth conectado en la fecha más temprana será eliminado y reemplazado por el número 8.

- 1 Active la función Bluetooth en su teléfono inteligente/teléfono móvil.
- 2 Busque la unidad ("KW-M*****") en su teléfono inteligente/móvil.
- 3 Accione su smartphone/teléfono móvil en conformidad con los mensajes visualizados.

- Confirme la petición en el teléfono inteligente/móvil.

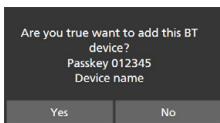

- Si se requiere un código PIN, introduzca el código PIN ("0000").

- 4 Toque **Yes**.

Una vez finalizada la transmisión de datos y la conexión, el icono de conexión Bluetooth aparecerá en la pantalla.

Configuración de Bluetooth

- 1 Pulse el botón **FNC**.
 - Aparece la pantalla FUNCIÓN.
- 2 Toque .



- Aparece la pantalla SETUP Menu.

- 3 Toque **Bluetooth**.



- Aparece la pantalla Bluetooth SETUP. Consulte el apartado siguiente para cada tipo de ajuste.
- Conexión del dispositivo Bluetooth (P.29)

Conecte el dispositivo Bluetooth

- 1 Toque **Select Device** en la pantalla CONFIGURACIÓN de Bluetooth.

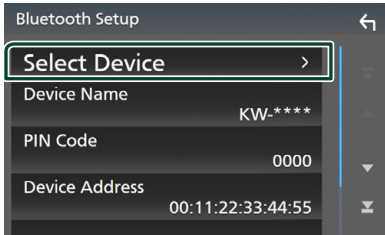

- 2 Toque el icono **<>** del dispositivo al que desee conectarse.

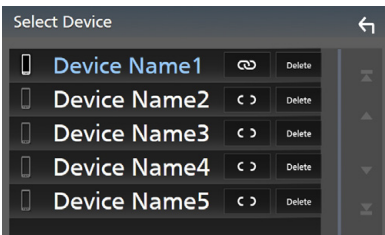

NOTA

- Si el icono está iluminado, significa que la unidad utilizará este dispositivo.

Para eliminar el dispositivo Bluetooth registrado

- 1 Toque **Delete**.

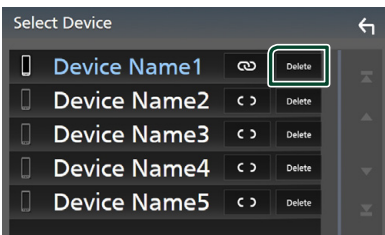

- Aparece el mensaje de confirmación.

- 2 Toque **Yes**.

Reproducir dispositivos de audio Bluetooth

La mayoría de las funciones pueden controlarse desde la pantalla de control de fuentes.

Para acceder a la fuente Bluetooth, toque el icono **BT Audio** en la pantalla de selección de fuente. (P.9)

Funcionamiento básico de Bluetooth

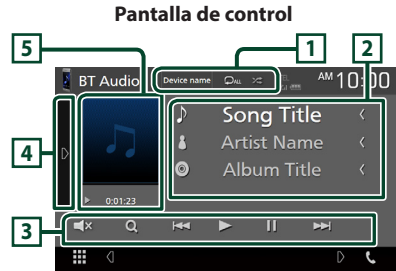

1 Nombre del dispositivo/ [Repetición] / [Aleatorio]

- Nombre del dispositivo conectado.
- [Repetición]: Repite la pista/carpeta actual. Cada vez que toque la tecla, el modo de repetición cambia en la siguiente secuencia: repetición de archivo ([Repetición de archivo]), repetición de carpeta ([Repetición de carpeta]), repetir todas las canciones ([Repetición de todas las canciones]), repetición desactivada ([Repetición desactivada]).
- [Aleatorio]: Reproduce aleatoriamente todas las pistas de la carpeta actual. Cada vez que toque la tecla, el modo aleatorio cambia en la siguiente secuencia: todo aleatorio ([Aleatorio]), aleatorio desactivado ([Aleatorio desactivado]).
- Las operaciones y las indicaciones en pantalla pueden variar en función de su disponibilidad en el dispositivo conectado.

2 Pantalla de información *

Muestra el nombre de la pista actual.

3 Teclas de operación *

- [Búsqueda]: Busca el archivo. Consulte **Búsqueda de archivos (P.30)**.
- [Anterior/Siguiente]: Busca el contenido anterior/siguiente. Mantenga pulsado para avanzar o retroceder rápidamente.
- [Reproduce]: Reproduce.
- [Pausa]: Efectúa una pausa.
- [Silencio]: Toque para silenciar o anular el silenciamiento.

4 Panel de funciones

Toque el lado izquierdo de la pantalla para mostrar el panel de funciones. Toque de nuevo para cerrar el panel.

- **BT DEVICE CHANGE**: Seleccione el dispositivo a conectar mediante audio Bluetooth (A2DP) o APP (SPP). Consulte **Conexión de audio Bluetooth (P.30)**.

5 Indicador del modo de reproducción/Tiempo de reproducción

▶, ||: Indicador del modo de reproducción actual

Significado de los distintos iconos:

▶ (reproducción), ▶▶ (avance rápido), ◀◀ (retroceso rápido), || (pausa).

* Estos elementos aparecen solo cuando se ha conectado un reproductor de audio que sea compatible con el perfil AVRCP.

NOTA

- Si estas teclas no aparecen, efectúe la operación desde el reproductor.
- En función del modelo de teléfono móvil o reproductor de audio de que se trate, es posible que pueda escucharse el sonido pero no se visualice la información de texto.
- Si el volumen es demasiado bajo, súbalo en su teléfono móvil o reproductor de audio.

Conexión de audio Bluetooth

Seleccione el dispositivo a conectar mediante audio Bluetooth (A2DP) o APP (SPP).

1 Toque en el lado izquierdo de la pantalla. Toque **BT DEVICE CHANGE**.

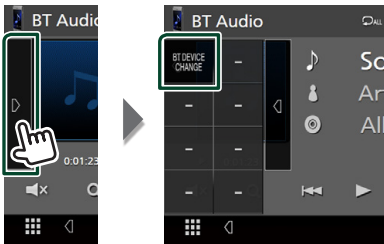

2 Toque el nombre del dispositivo que desee conectar.

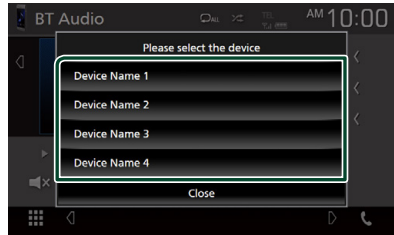

Búsqueda de archivos

1 Toque Q.

2 Toque el archivo o la carpeta deseados.

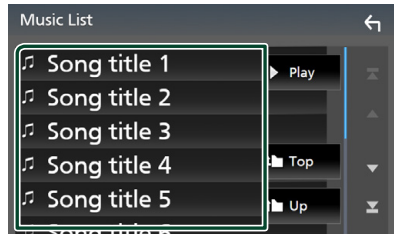

Al tocar una carpeta, se muestran sus contenidos.

3 Toque para seleccionar el elemento en la lista de contenidos.

▶ La reproducción se inicia.

NOTA

- Para el manejo de la pantalla de lista, consulte **Pantalla de lista (P.11)**.

Usar la unidad de manos libres

Puede usar la función de teléfono conectando un teléfono Bluetooth a esta unidad.

NOTA

- Mientras Apple CarPlay o Android Auto se conectan, no se puede usar la función de manos libres Bluetooth. Solo puede usar la función de manos libres Apple CarPlay o Android Auto.

Realice una llamada

1 Toque Phone/☎.

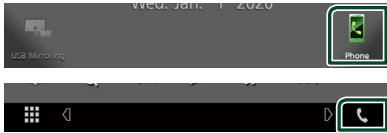

► Aparece la pantalla Hands Free.

NOTA

- Si su teléfono móvil es compatible con PBAP, al conectar el teléfono móvil podrá visualizar la agenda del teléfono y las listas de llamadas en la pantalla del panel táctil.
 - Agenda del teléfono: hasta 1000 entradas
 - Hasta 20 entradas incluyendo llamadas realizadas, llamadas recibidas y llamadas perdidas

2 Seleccione un método de marcación.

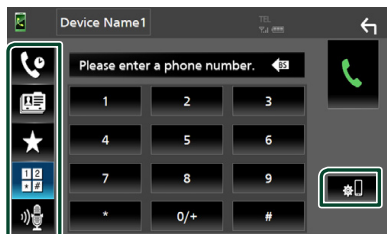

- ☎: Llamar usando los registros de llamada almacenados
- 📅: Llamar usando la agenda telefónica
- ★: Llamar usando el número preseleccionado
- 📠: Llamar introduciendo un número telefónico
- 🗣️: Reconocimiento de voz (P.32)
- ⚙️: CONFIGURACIÓN de Bluetooth

● CONFIGURACIÓN de Bluetooth

1) Toque ⚙️.

Aparece la pantalla Bluetooth SETUP.

NOTA

- Los iconos de estado para la batería y la antena mostrados en la unidad de control pueden no coincidir con los mostrados en el teléfono móvil.
- La configuración del teléfono móvil en modo privado puede desactivar la función manos libres.

Llamar usando datos de llamada almacenados

1 Toque ☎.

2 Seleccione el número de teléfono de la lista.



Llamar introduciendo un número telefónico

1 Toque 📠.

2 Introducir un número de teléfono con las teclas numéricas.

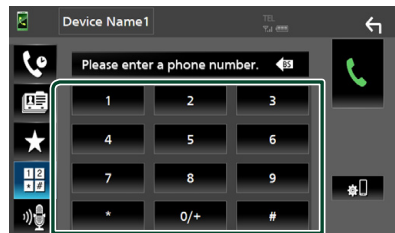

3 Toque ☎.

Llamar usando el número preseleccionado

- 1 Toque .
- 2 Toque el nombre o número de teléfono.

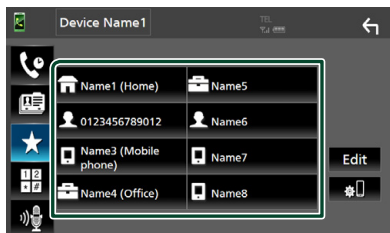

Llamar usando la agenda telefónica

- 1 Toque .
- 2 Seleccione en la lista la persona a la que desea llamar.



- 3 Seleccione el número de teléfono de la lista.

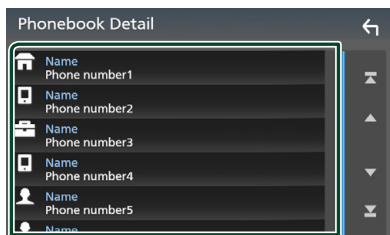

NOTA

- Si no se descargó ninguna agenda telefónica, tocar **Download Phonebook Now** iniciará la descarga de la agenda telefónica.

Reconocimiento de voz

Puede acceder a la función de reconocimiento de voz del teléfono móvil conectado a esta unidad. Puede buscar en la agenda telefónica del teléfono móvil utilizando la voz. (Esta función depende del teléfono móvil.)

- 1 Pulse el botón .

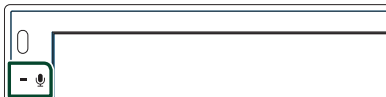

- Aparece la pantalla de reconocimiento de voz.

- 2 Empiece a hablar.

NOTA

- Puede utilizar la función de reconocimiento de voz tocando  en la pantalla Manos libres.

Reciba una llamada

- 1 Toque  para contestar una llamada telefónica o toque  para rechazarla.



NOTA

- Mientras se controla la vista de cámara, esta pantalla no se mostrará aunque reciba una llamada. Para mostrar esta pantalla, vuelva a colocar el mando de cambios del coche en la posición de conducción.

Para finalizar una llamada

- 1 Mientras habla, toque .

Operaciones durante una llamada



● Ajustar el volumen del receptor

Pulse el botón  o el .



● Emitir el tono de llamada

Toque **DTMF** para visualizar la pantalla de entrada de tono.

Puede enviar tonos tocando las teclas correspondientes de la pantalla.

● Cambiar la salida de voz

Tocar   /   cada vez cambia la salida de voz entre el teléfono móvil y el altavoz.

● Llamada en espera

Cuando reciba una llamada mientras esté atendiendo otra, podrá contestar a la nueva llamada tocando . La llamada actual quedará en espera.

Cada vez que toque , cambiará la persona con la que hable.

Cuando toca , la llamada actual finalizará y cambiará a la llamada en espera.

■ Prestablecer el número telefónico

Puede registrar en la unidad los números de teléfono que usa a menudo.

- 1 Toque .
- 2 Toque **Edit**.

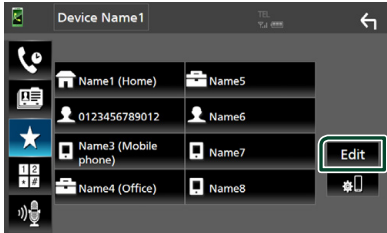

3 Seleccione dónde realizar el preajuste.

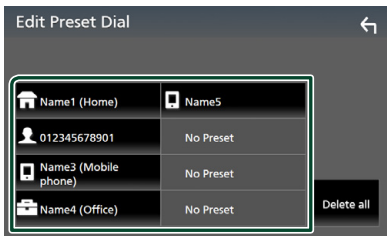

■ Delete all

Para borrar todos los números preestablecidos, toque **Delete all** y, a continuación, toque **Yes** en la pantalla de confirmación.

4 Seleccione cómo realizar el preajuste.

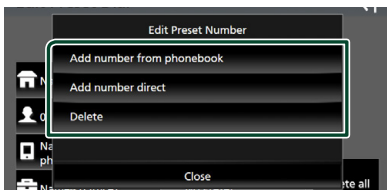

■ Add number from phonebook

Seleccione el número a preajustar desde la agenda telefónica. Consulte **Llamar usando la agenda telefónica (P.32)**.

■ Add number direct

Introduzca directamente el número de teléfono y toque **SET**. Consulte **Llamar introduciendo un número telefónico (P.31)**.

■ Delete

Para borrar un número preestablecido, toque **Delete** y, a continuación, toque **Yes** en la pantalla de confirmación.

■ Transferencia de la agenda telefónica

Puede transferir la agenda telefónica de su teléfono inteligente Bluetooth mediante PBAP.

- 1 Toque .
- 2 Toque .

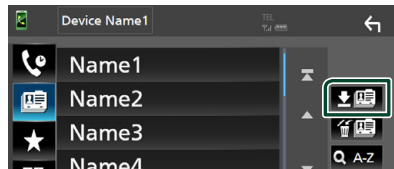

► Comienza la transmisión de datos de la agenda.

NOTA

- Si la agenda contiene más de 1.000 entradas, no podrá transferir los datos de la agenda telefónica.

Eliminación de la agenda telefónica

- 1 Toque .
► Aparece el mensaje de confirmación.
- 2 Toque **Yes**.

Otros componentes externos

Vista de la cámara

NOTA

- Para conectar una cámara, consulte **Pág.50**.
- Para utilizar la cámara de vista trasera, es necesaria la conexión del cable REVERSE. **(P.50)**
- Se muestra la pantalla de visión trasera cuando cambia la palanca de cambios a la posición de marcha atrás (R).

Visualización de la pantalla de la cámara

- 1 Pulse el botón **FNC**.
➤ Aparece la pantalla FUNCIÓN.

- 2 Toque .

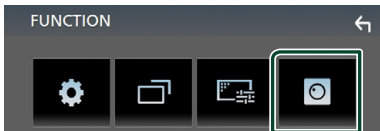

- Aparecerá la pantalla Vista de cámara.

- 3 Ajuste cada elemento del modo siguiente.

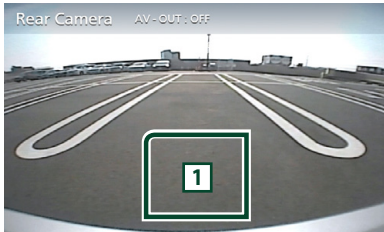

1 Cámara desactivada

Toque para salir de la pantalla de la cámara.

Configuración de la cámara

- 1 Pulse el botón **FNC**.
➤ Aparece la pantalla FUNCIÓN.
- 2 Toque .
- 3 Toque **Camera**.

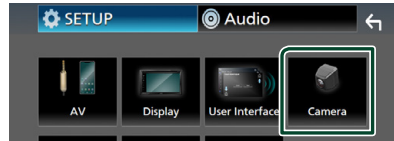

- Aparece la pantalla Cámara.

- 4 Ajuste cada elemento del modo siguiente.

■ Parking Guidelines

Podrá visualizar las pautas de parking para permitir un parking más sencillo al engranar la marcha a la posición de marcha atrás (R). La opción predeterminada es "ON".

■ Guidelines SETUP

Si selecciona **ON** para **Parking Guidelines**, ajuste las pautas de aparcamiento. Consulte **Para ajustar las pautas de aparcamiento (P.36)**.

Para ajustar las pautas de aparcamiento

NOTA

- Instale la cámara de retrovisión en la posición correcta, de conformidad con las instrucciones suministradas con la cámara.
- Cuando ajuste la guía de aparcamiento, asegúrese de utilizar el freno de estacionamiento para evitar que el vehículo se mueva.

1 Toque **ON** de **Parking Guidelines** en la pantalla Cámara. (P.35)

2 Toque **Guidelines SETUP** en la pantalla Cámara.

3 Ajuste las guías de estacionamiento seleccionando la marca .

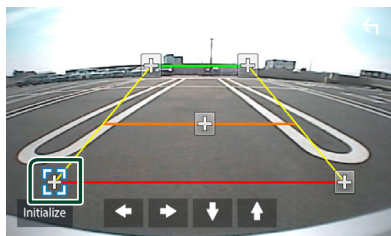

4 Ajuste de la posición de la marca seleccionada.

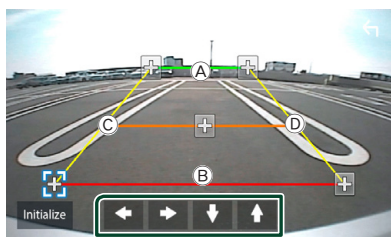

Asegúrese de que **(A)** y **(B)** estén paralelamente horizontales, y de que **(C)** y **(D)** tengan la misma distancia.

NOTA

- Toque **Initialize** y después toque **Yes** para ajustar todas las marcas  en la posición inicial predeterminada.

Reproductores de audio/vídeo externos—AV-IN

1 Conecte un componente externo a la terminal de entrada AV-IN. (P.50)

2 Seleccione **AV-IN** como la fuente. (P.9)

3 Enciende el componente conectado y comienza a reproducir la fuente.

Configurar

Configuración de pantalla del monitor

Puede ajustar la calidad de imagen en la pantalla de vídeo.

- 1 Pulse el botón **FNC**.
 - Aparece la pantalla **FUNCIÓN**.

- 2 Toque .



- Aparecerá la pantalla **Screen Control**.

- 3 Ajuste cada elemento del modo siguiente.

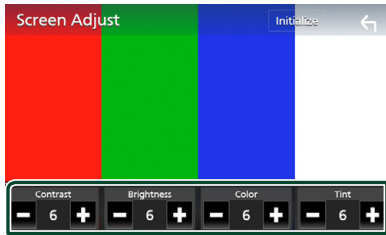

- **Contrast / Brightness / Color / Tint**
Ajusta cada elemento.

NOTA

- Los elementos configurables varían en función de la fuente actual.

Configuración del sistema

- 1 Pulse el botón **FNC**.
 - Aparece la pantalla **FUNCIÓN**.
- 2 Toque .

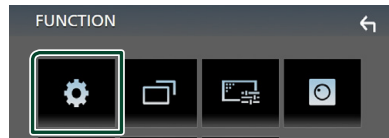

- Consulte el apartado siguiente para cada tipo de ajuste.
 - Configurar **AV (P.40)**
 - Configuración de visualización **(P.39)**
 - Ajustar la interfaz de usuario **(P.38)**
 - Configuración de cámara **(P.35)**
 - Configuración especial **(P.38)**
 - Configurar **Bluetooth (P.28)**
 - Configuración del dispositivo **(P.14)**

Configuración de la interfaz del usuario

Puede ajustar los parámetros de la interfaz de usuario.

- 1 Pulse el botón **FNC**.
 - Aparece la pantalla **FUNCIÓN**.
- 2 Toque .
 - Aparece la pantalla **CONFIGURACIÓN**.
- 3 Toque **User Interface**.



➤ Aparecerá la pantalla **User Interface**.

- 4 Ajuste cada elemento del modo siguiente.
 - **Beep**
Active o desactive el tono de teclas.
La opción predeterminada es "OFF".
 - **Language**
Selecciona un idioma.
 - **Time Format**
Seleccione el formato de visualización de la hora.
"12-Hour" (predeterminado)/"24-Hour"
 - **Clock Adjust**
Ajuste la fecha y la hora manualmente.
(P.6)

Configuración especial

Puede configurar parámetros especiales.

- 1 Pulse el botón **FNC**.
 - Aparece la pantalla **FUNCIÓN**.
- 2 Toque .
 - Aparece la pantalla **CONFIGURACIÓN**.
- 3 Toque **Special**.

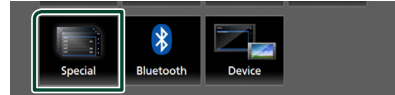

➤ Aparece la pantalla **Especial**.

- 4 Ajuste cada elemento del modo siguiente.
 - **DEMO**
Configure el modo de demostración. La opción predeterminada es "ON".
 - **Software Information**
Compruebe la versión de software de esta unidad. (P.38)
 - **Open Source Licenses**
Muestra las licencias de fuente abierta.
 - **Initialize**
Toque **Initialize** y después toque **Yes** para establecer todos los ajustes en los ajustes iniciales predeterminados.

Información de software

Verifica la versión de software de esta unidad.

- 1 Toque **Software Information** en la pantalla **Especial**.
- 2 Confirma la versión del software.

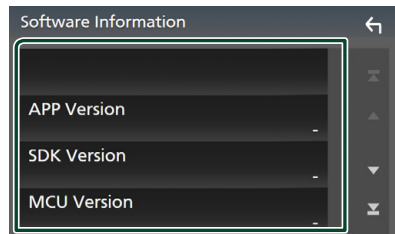

Configuración del visualizador

1 Pulse el botón **FNC**.

➤ Aparece la pantalla FUNCIÓN.

2 Toque .

➤ Aparece la pantalla CONFIGURACIÓN.

3 Toque **Display**.



➤ Aparece la pantalla de visualización.

4 Ajuste cada elemento del modo siguiente.

■ Dimmer

Selecciona el modo de atenuación.

OFF: La pantalla y los botones no se atenúan.

ON: Se atenúan la pantalla y los botones.

SYNC (predeterminado): Activa o desactiva la función de atenuación de la iluminación cuando se enciende o apaga el interruptor de iluminación del vehículo.

■ OSD Clock

Seleccione si desea visualizar el reloj mientras la pantalla está apagada o mientras ve archivos de vídeo en USB, etc.

"**ON**" (predeterminado)/" **OFF** "

■ Screen Adjust

Muestra la pantalla Ajuste de pantalla. (P.37)

■ Background

Cambiar la imagen de fondo. (P.39)

Cambiar la imagen de fondo

1 Toque **Background** en la pantalla Visualización.

2 Seleccione una imagen.

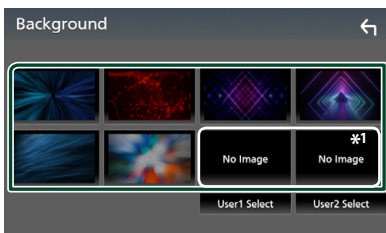

*1 Seleccione una imagen original con antelación.

Para registrar la imagen original

Puede cargar una imagen desde el dispositivo USB conectado y seleccionarla como imagen de fondo.

Antes de realizar esta operación, debe conectar el dispositivo que contiene la imagen que desee cargar.

1 Toque **User1 Select** o **User2 Select** en la pantalla Fondo.

2 Seleccione la imagen que desea cargar.

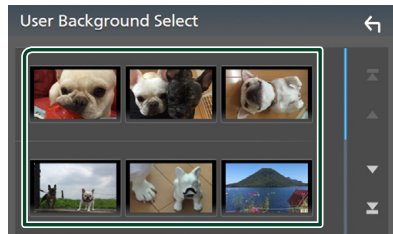

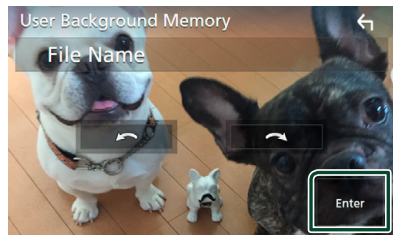

3 Toque **Enter**.



➤ La imagen seleccionada se cargará y la pantalla volverá a la pantalla Fondo.

NOTA

- Tocar  gira en sentido antihorario.
- Tocar  gira en sentido horario.
- Archivos de imagen: JPEG (.jpg, .jpeg), PNG (.png), BMP (.bmp)

Configuración de AV

Puede ajustar los parámetros de AV.

1 Pulse el botón **FNC**.

➤ Aparece la pantalla FUNCIÓN.

2 Toque .

➤ Aparece la pantalla CONFIGURACIÓN.

3 Toque **AV**.



➤ Aparece la pantalla AV.

4 Ajuste cada elemento del modo siguiente.

■ AV-OUT

Especifica si se emite o no la señal de la fuente actual procedente del terminal VIDEO OUT.

"ON"/"OFF" (predeterminado)

NOTA

- Las imágenes solo se pueden emitir desde la fuente AV IN y USB (archivo de video).
- Si se selecciona la visualización de la imagen de la cámara de visión trasera cuando la fuente AV-IN está siendo reproducida, no se emitirá ninguna imagen desde el terminal VIDEO OUT.

■ CarPlay Sidebar

Seleccione la posición de la barra de control (izquierda o derecha) mostrada en el panel táctil.

"Left" (predeterminado)/"Right"

NOTA

- La configuración está disponible cuando un iPhone está desconectado.

■ AV Color Adjust

Puede ajustar la calidad de la imagen en la pantalla de video. **(P.37)**

NOTA

- Los elementos configurables varían en función de la fuente actual.

Control del audio

Puede ajustar diversas opciones como el balance o el subwoofer.

1 Pulse el botón **FNC**.

➤ Aparece la pantalla FUNCIÓN.

2 Toque .

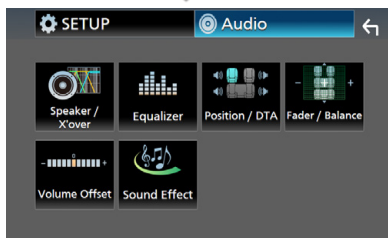

➤ Consulte el apartado siguiente para cada tipo de ajuste.

- Configuración de altavoz/transición (P.41)
- Controlar el ecualizador (P.43)
- Configuración de la posición de escucha/DTA (P.45)
- Control general del audio (Fader/Balance) (P.42)
- Configuración de la compensación del volumen (P.44)
- Ajuste del efecto de sonido (P.44)

Configuración del altavoz/transición

1 Pulse el botón **FNC**.

➤ Aparece la pantalla FUNCIÓN.

2 Toque .

➤ Aparece la pantalla de audio (Audio).

3 Toque **Speaker/X'over**.

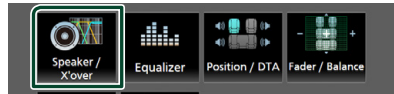

4 Seleccione un tipo de vehículo.

Puede ajustar el tipo de vehículo y red de altavoces, etc.

Si se selecciona su tipo de coche, la alineación del tiempo de retardo se configurará automáticamente (para el ajuste temporal de la salida de sonido para cada canal) para tener los efectos envolventes más altos.



5 Toque el altavoz (1) que desee ajustar y ajuste cada uno de los elementos (2) del modo siguiente.

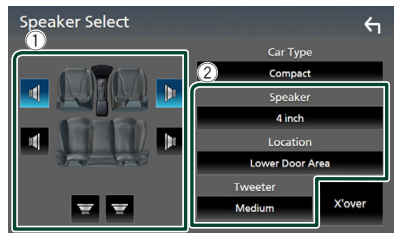

■ Speaker

Puede seleccionar un tipo de altavoz y su tamaño para obtener los mejores efectos de sonido.

Cuando se hayan seleccionado el tipo y el tamaño de altavoz, la red de cruce de los altavoces se configurará automáticamente.

Control del audio

■ Location (solamente para delantero, trasero)

Seleccione la posición del altavoz que ha instalado.

■ Tweeter (solamente para delantero)

Puede ajustar el zumbador si están seleccionados los altavoces delanteros.

None, Small, Medium, Large

■ X'over

Visualiza la pantalla de configuración de crossover del altavoz.

Puede ajustar la configuración de crossover que se ajustó automáticamente al seleccionar el tipo de altavoz.

Para más detalles, consulte **Configuración de red de cruce (P.42)**

■ Configuración de red de cruce

Es posible ajustar una frecuencia de cruce de altavoces, etc.

1 Toque X'over.



2 Toque el altavoz que desea ajustar.



3 Ajuste cada elemento del modo siguiente.



■ HPF FREQ

Ajuste del filtro de paso alto. (Cuando se selecciona el altavoz delantero o trasero en la pantalla de selección de altavoz)

■ LPF FREQ

Ajuste del filtro de paso bajo. (Si está seleccionado el subwoofer en la pantalla Speaker Select)

■ Slope*1

Define la pista de crossover.

■ Gain

Ajuste el nivel del altavoz delantero, el altavoz trasero o el subwoofer.

■ TW (Tweeter) Gain*2

Ajuste el nivel de tweeter. (Cuando se ha seleccionado el delantero en la pantalla de selección de altavoces)

■ Phase Inversion*3

Ajusta la fase de la salida del subwoofer.

Compruebe **Phase Inversion** para cambiar la fase 180 grados. (Si está seleccionado el subwoofer en la pantalla Speaker Select)

*1 Solamente cuando "LPF FREQ"/"HPF FREQ" está configurado en un modo distinto de "Through" en "X'over".

*2 Solo cuando "Tweeter" está ajustado en "Small", "Medium" o "Large" en "Speaker Setup".

*3 Solamente cuando "Subwoofer" está ajustado en un modo distinto a "None" en "Speaker Setup".

Control general del audio

1 Pulse el botón FNC.

➤ Aparece la pantalla FUNCIÓN.

2 Toque .

➤ Aparece la pantalla de audio (Audio).

3 Toque Fader / Balance.

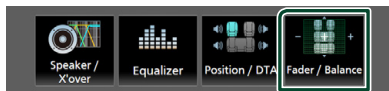

4 Ajuste cada elemento del modo siguiente.

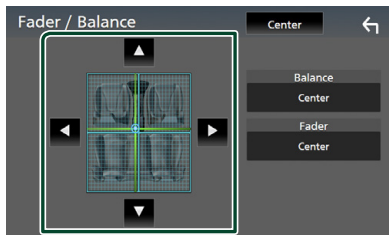

■ Fader / Balance

Ajuste el balance alrededor de la zona de contacto.

◀ y ▶ ajustan el balance del volumen izquierdo y derecho.

▲ y ▼ ajustan el balance del volumen delantero y trasero.

■ Center

Borre el ajuste.

Control del ecualizador

Puede ajustar el ecualizador seleccionando el ajuste optimizado para cada categoría.

- 1 Pulse el botón **FNC**.
 - Aparece la pantalla FUNCIÓN.
- 2 Toque .
 - Aparece la pantalla de audio (Audio).
- 3 Toque **Equalizer**.

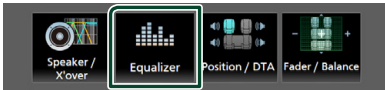

- 4 Toque la pantalla y ajuste a su gusto el ecualizador gráfico.

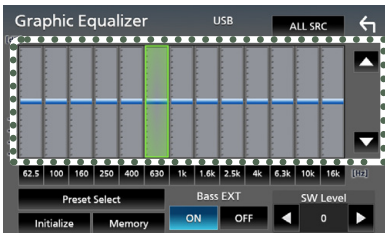

■ ALL SRC

Aplique el ecualizador ajustado a todas las fuentes. Toque **ALL SRC** y entonces toque **OK** en la pantalla de confirmación.

■ Nivel de ganancia (área de marco punteado)

Ajuste la ganancia tocando cada una de las barras de frecuencia.

Podrá seleccionar la barra de frecuencia y ajustar su nivel usando ▲, ▼.

■ Preset Select

Muestra la pantalla para recuperar la curva del ecualizador preajustado.

■ Initialize

La curva EQ actual vuelve a plana.

■ Memory

Guarda la curva del ecualizador ajustada entre "User1" y "User3".

■ Bass EXT (ajustes avanzados de graves)

Si está activo, las frecuencias inferiores a 62,5 Hz se establecen al mismo nivel de ganancia que 62,5 Hz.

■ SW Level

Ajusta el volumen del subwoofer.

■ Recuperar la curva EQ

- 1 Toque **Preset Select**.
- 2 Seleccione la curva EQ.

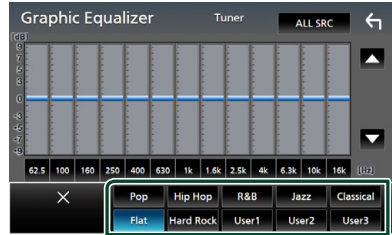

■ Guardar la curva EQ

- 1 Ajuste la curva EQ.
- 2 Toque **Memory**.
- 3 Seleccione dónde guardar.

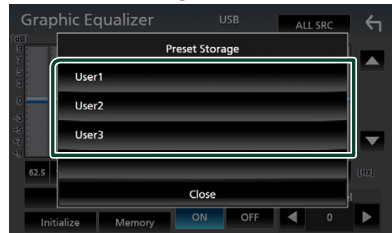

Compensación de volumen

Ajuste con precisión el volumen de la fuente actual para minimizar la diferencia de volumen entre distintas fuentes.

- 1 Pulse el botón **FNC**.
 - Aparece la pantalla **FUNCIÓN**.
- 2 Toque .
 - Aparece la pantalla de audio (Audio).
- 3 Toque **Volume Offset**.

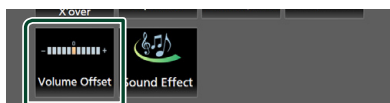

- 4 Toque **+ o -** para ajustar el nivel.

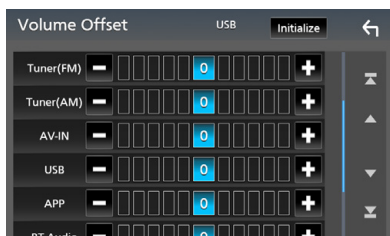

■ Initialize

Regresa a los ajustes iniciales.

* Si primero ha incrementado el volumen, entonces disminuya el volumen utilizando "Volume Offset" (Compensación de volumen), el sonido generado si cambia de repente a otra fuente podría ser extremadamente alto.

Efecto de sonido

Puede configurar efectos de sonido.

- 1 Pulse el botón **FNC**.
 - Aparece la pantalla **FUNCIÓN**.
- 2 Toque .
 - Aparece la pantalla de audio (Audio).
- 3 Toque **Sound Effect**.

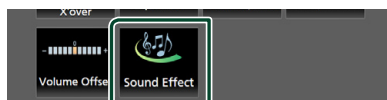

- 4 Ajuste cada elemento del modo siguiente.

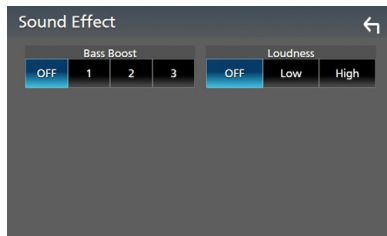

■ Bass Boost

Ajusta la cantidad de refuerzo de graves entre "OFF"/"1"/"2"/"3".

■ Loudness

Fija las cantidades de refuerzo de los tonos altos y bajos.

"OFF"/"Low"/"High"

Posición de escucha/DTA

Ajuste el retardo del sonido, ya que los altavoces más cercanos al asiento seleccionado poseen más retardo para que el sonido de cada altavoz llegue al usuario al mismo tiempo.

1 Pulse el botón **FNC**.

➤ Aparece la pantalla **FUNCIÓN**.

2 Toque .

➤ Aparece la pantalla de audio (Audio).

3 Toque **Position/DTA**.

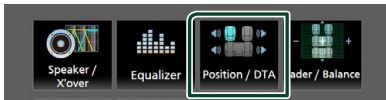

4 Seleccione la posición de escucha entre **Front R** (delantera derecha), **Front L** (delantera izquierda), **Front All** (toda delantera) y **All**.

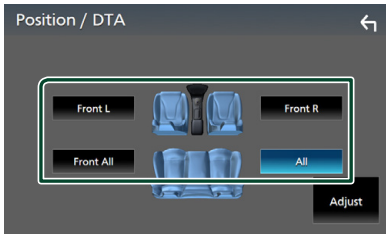

Control de DTA de posición

Puede ajustar con precisión la posición de escucha.

1 Toque **Adjust**.

2 Toque **Delay**.

3 Toque ◀ o ▶ para ajustar el retardo del altavoz seleccionado.



4 Toque **Level**.

5 Toque ◀ o ▶ para ajustar el nivel de sonido del altavoz seleccionado.

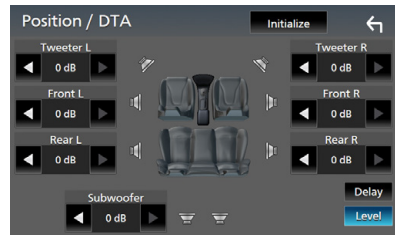

NOTA

- Para volver a la configuración inicial de Retardo y Nivel, toque **Initialize** y **Yes** en la pantalla de confirmación.

Mando a distancia

Esta unidad puede manejarse con el mando a distancia RM-RK258 (accesorio opcional).

Funciones de los botones del mando a distancia

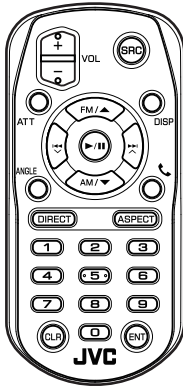

Nombre de tecla	Función
SRC	Activa la fuente que se desee reproducir. En modo manos libres, descuelga el teléfono.
VOL + -	Ajusta el volumen.
ATT	Silencia/restablece el sonido.
DISP	Cambia la pantalla entre la fuente actual y la pantalla de la aplicación desde el iPhone/Android conectado.
FM/ ▲ AM/ ▼	Durante la fuente del sintonizador, seleccione las bandas FM/AM recibidas. Para la fuente SiriusXM, selecciona la banda a recibir.
◀◀ ◻ ▶▶ ▲	Selecciona la pista o archivo que se reproducirá. Para las fuentes sintonizador y SiriusXM, cambia a las emisoras recibidas por la unidad.
▶/ 	Para el sintonizador, cambia el modo de búsqueda. Para USB y audio BT, reproduce o pausa.
ANGLE	Sin usar.

Nombre de tecla	Función
	Cuando se recibe una llamada, responde.
DIRECT	Cambia al modo de búsqueda directa. Para más detalles sobre el modo de búsqueda directa, véase Modo de búsqueda directa (P.46) .
ASPECT	Cambia la relación de aspecto.
Teclado numérico	Especifica el número para buscar en la búsqueda directa. Para más detalles sobre el modo de búsqueda directa, véase Modo de búsqueda directa (P.46) .
CLR	Borra un carácter mientras está en el modo de búsqueda directa.
ENT	Efectúa la función seleccionada.

Modo de búsqueda directa

Mediante el mando a distancia, puede saltar directamente a la frecuencia del sintonizador.

NOTA

- Esta operación no puede realizarse en dispositivos USB.

1 Pulse el botón **SRC** varias veces hasta que aparezca el contenido deseado.

Los contenidos disponibles varían en función del tipo de fuente.

■ Sintonizador

Valor de frecuencia

■ SiriusXM

Número de canal

2 Pulse el botón **DIRECT**.

3 Pulse los botones de número para introducir una frecuencia.

4 Pulse el botón **ENT** para confirmar la entrada.

Conexión/Instalación

Antes de la instalación

Antes de la instalación de esta unidad, tenga en cuenta las precauciones siguientes.

▲ ADVERTENCIAS

- Si conecta el cable de encendido (rojo) y el cable de la batería (amarillo) al chasis del automóvil (tierra), podría producir un cortocircuito y esto, a su vez, un incendio. Conecte siempre esos cables a la fuente de alimentación que pasa por la caja de fusibles.
- No corte el fusible del cable de ignición (rojo) y el cable de la batería (amarillo). El suministro de energía debe conectarse a los cables por medio del fusible.

▲ PRECAUCIÓN

- Instale esta unidad en la consola de su vehículo. No toque la parte metálica de esta unidad durante e inmediatamente después del uso de la unidad. Las partes metálicas, tales como el disipador de calor o la carcasa, pueden estar muy calientes.

NOTA

- La instalación y el cableado de este producto requieren habilidad y experiencia. Para mayor seguridad, deje el trabajo de montaje y cableado en manos de profesionales.
- Asegúrese de utilizar para la unidad una fuente de alimentación de 12 V CC con conexión a tierra negativa.
- No instale la unidad en un sitio expuesto a la luz directa del sol, o excesivamente húmedo o caluroso. Además deberá evitar sitios con mucho polvo o con posibilidad de salpicaduras de agua.
- No utilice sus propios tornillos. Utilice solo los tornillos suministrados. El uso de tornillos diferentes podría causar daños en la unidad.
- Si la alimentación no se enciende (se visualiza "There is an error in the speaker wiring. Please check the connections." (Hay un error en el cableado del altavoz. Por favor, compruebe las conexiones)), puede que el cable del altavoz haya sufrido un cortocircuito o que haya tocado el chasis del vehículo y se haya activado la función de protección. Por lo tanto, el cable del altavoz debe ser revisado.
- Si el encendido de su automóvil no está provisto de la posición ACC, conecte los cables de encendido a una fuente de alimentación que





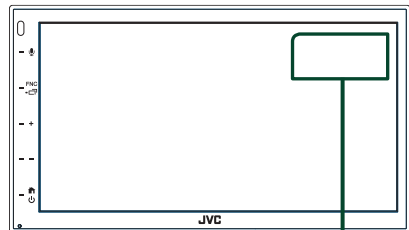

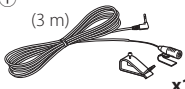

pueda conectarse y desconectarse con la llave de encendido. Si conecta el cable de encendido a una fuente de alimentación con un suministro de voltaje constante, como con los cables de la batería, la batería puede agotarse.

- Si la consola tiene una tapa, asegúrese de instalar la unidad de forma que el panel frontal no golpee la tapa al abrirse o cerrarse.
- Si se funden los fusibles, asegúrese primero de que los cables no están en contacto pues pueden ocasionar un cortocircuito, luego reemplace el fusible dañado por uno nuevo que tenga la misma potencia de servicio.
- Aísle los cables no conectados con una cinta de vinilo u otro material similar. Para evitar cortocircuitos, no retire las tapas de los extremos de los cables o terminales no conectados.
- Conecte los cables de los altavoces a cada uno de los terminales correspondientes. La unidad se puede dañar o no funcionar si comparte los cables \ominus o los conecta a tierra a cualquier parte metálica del vehículo.
- Si se han conectado solamente dos altavoces al sistema, enchufe los conectores a ambos terminales de salida delanteros o a ambos terminales de salida traseros (es decir, no mezcle terminales delanteros y traseros). Por ejemplo, si conecta el conector \oplus del altavoz izquierdo a un terminal de salida delantero, no conecte el conector \ominus a un terminal de salida posterior.
- Después de instalar la unidad, compruebe que las luces de freno, las luces intermitentes, el limpiaparabrisas, etc., funcionan satisfactoriamente.
- No presione con fuerza la superficie del panel al instalar la unidad en el vehículo. De lo contrario, pueden producirse marcas, daños o fallos.
- La recepción podría ser baja si existen objetos metálicos cerca de la antena Bluetooth.

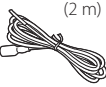

Unidad de antena Bluetooth

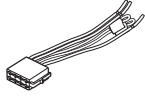
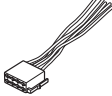
Accesorios suministrados para la instalación

① (3 m)  x1	②  x1
③ (2 m)  x1	④  x1
⑤ (M5 x 6 mm)  x6	⑥ (M5 x 8 mm)  x6
⑦  x1	⑧  x1
⑨  x2	

Procedimiento de instalación

- 1) Para evitar cortocircuitos, retire la llave del encendido y desconecte el terminal \ominus de la batería.
- 2) Realice de forma adecuada las conexiones de los cables de entrada y salida para cada unidad.
- 3) Conecte el cable al mazo de conductores.
- 4) Tome el conector B (accesorio ⑧) en el mazo de cables y conéctelo al conector de altavoz de su vehículo.
- 5) Tome el conector A (accesorio ⑦) en el mazo de cables y conéctelo al conector de alimentación externa de su vehículo.
- 6) Conecte el mazo de cables a la unidad.
- 7) Instale la unidad en el automóvil.
- 8) Conecte nuevamente el terminal \ominus de la batería.
- 9) Pulse el botón Restablecer.

Instalación de la unidad

Coches no japoneses

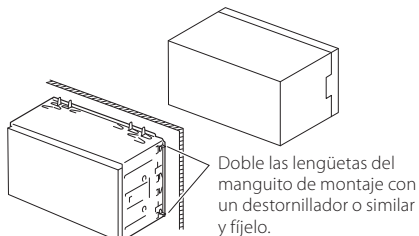

NOTA

- Asegúrese de que la unidad esté firmemente instalada en su lugar. Si la unidad está en una posición inestable, es posible que no funcione correctamente (por ejemplo, el sonido puede interrumpirse).

Automóviles japoneses

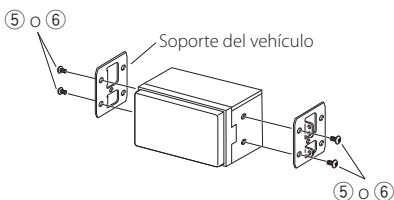

Marco

- 1) Conecte el accesorio ② a la unidad.

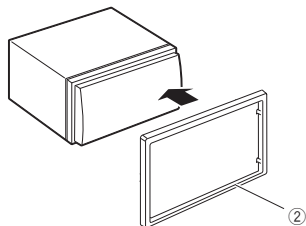

Unidad de micrófono

- 1) Compruebe la posición de instalación del micrófono (accesorio ①).
- 2) Limpie la superficie de instalación.
- 3) Extraiga el separador del micrófono (accesorio ①) y fije el micrófono en la posición que se indica a continuación.
- 4) Conecte el cable del micrófono a la unidad de forma segura en varias posiciones mediante cinta u otro método.
- 5) Ajuste la dirección del micrófono (accesorio ①) hacia el conductor.

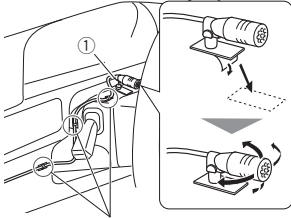

Fije un cable con una cinta adhesiva de uso comercial.

NOTA

- Cambie los clips si es necesario.

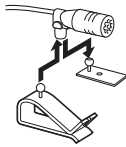

Desmontaje de la placa embellecedora

- 1) Use la llave de extracción (accesorio ④) para extraer las cuatro pestañas (dos en la parte izquierda, dos en la parte derecha).

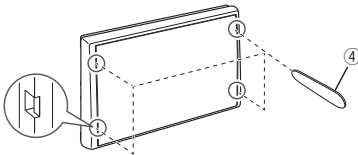

- 2) Tire de la placa hacia adelante.

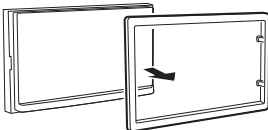

Retirada de la unidad

- 1) Retire el marco según las indicaciones del paso 1 de "Desmontaje de la placa embellecedora".
- 2) Introduzca la llave de extracción (accesorio ⑨) profundamente en la ranura tal y como se muestra. (El saliente en la punta de la tecla de extracción debe mirar hacia la unidad).

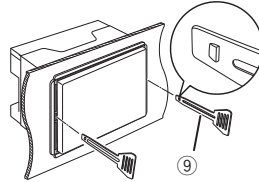

- 3) Con la llave de extracción introducida asegurada, inserte la otra llave de extracción en la ranura.

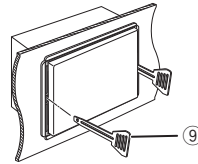

- 4) Saque la unidad hasta la mitad.

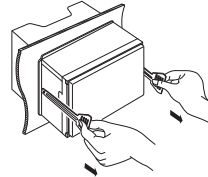

NOTA

- Tenga cuidado de no hacerse daño con los pasadores de bloqueo de la llave de extracción.

- 5) Termine de sacar la unidad con las manos, prestando atención para no dejarla caer.

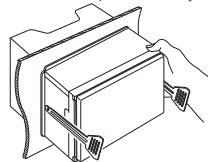

Conectar los cables a los terminales

Azul claro/Amarillo (cable del mando a distancia de la dirección)

Al mando a distancia de la dirección
Para utilizar la función de mando a distancia en el volante es necesario un adaptador remoto exclusivo (no suministrado) apropiado para su vehículo.

Luz verde (Cable del sensor de aparcamiento)
Accesorio ③: Cable de extensión de estacionamiento

Realice la conexión en el arnés del interruptor de detección del freno de aparcamiento del vehículo.
Para mayor seguridad, asegúrese de conectar el sensor de estacionamiento.

Morado/blanco (Cable del sensor de marcha atrás)

Conecte el mazo de la luz de marcha atrás del vehículo cuando utilice una cámara de visión trasera opcional.

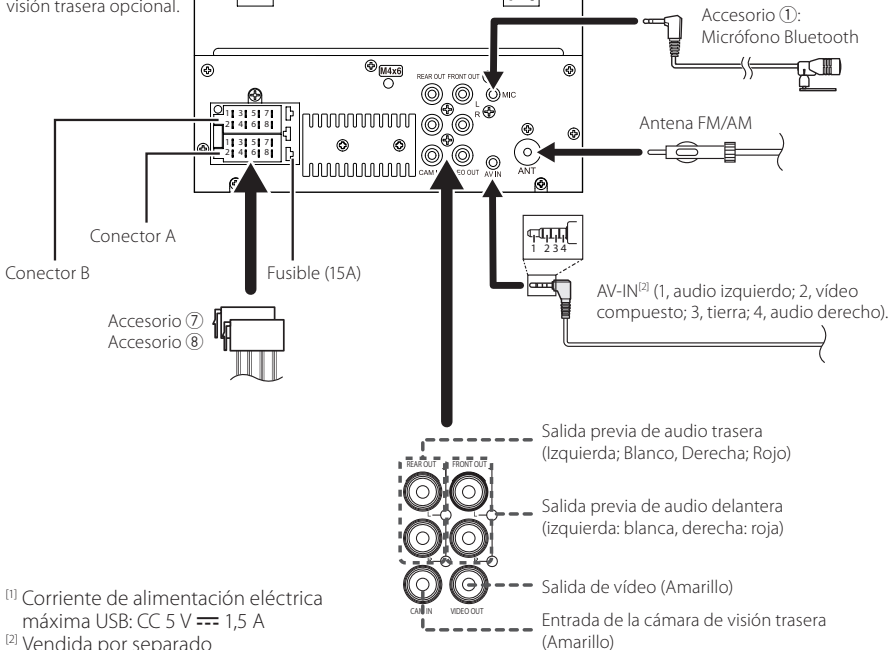

¹ Corriente de alimentación eléctrica máxima USB: CC 5 V \approx 1,5 A

² Vendida por separado

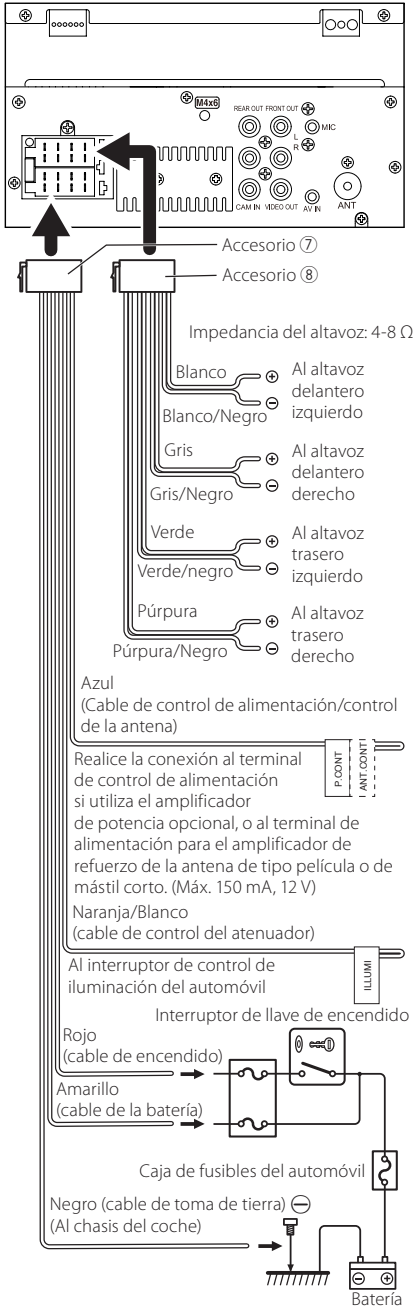

Conexión de un iPhone/Android

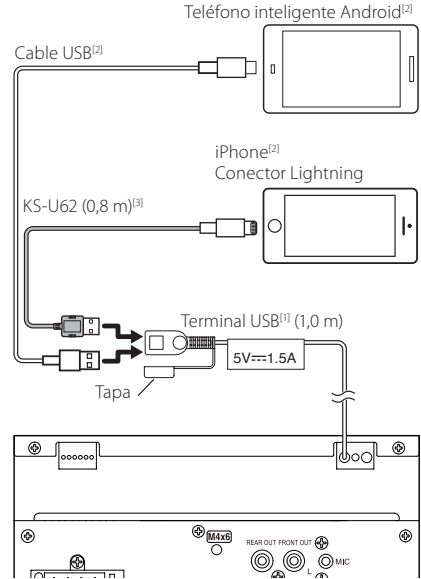

[1] Corriente de alimentación eléctrica máxima USB: CC 5 V --- 1,5 A

[2] Vendida por separado

[3] Accesorio opcional

Resolución de problemas

Problemas y soluciones

Si ocurre algún problema, consulte primero la tabla de posibles problemas siguiente.

NOTA

- Es posible que algunas funciones de esta unidad no estén disponibles debido a algunos ajustes realizados en la misma.
- Lo que puede parecerle una avería de la unidad, puede ser el resultado de un error de escritura o funcionamiento.

Sobre la configuración

- **No se puede configurar el subwoofer.**
- **No se puede configurar la fase del subwoofer.**
- **No hay emisión del subwoofer.**
- **No se puede configurar el filtro de paso bajo.**
- **No se puede configurar el filtro de paso alto.**

El subwoofer no está activado.

- Active el subwoofer. Consulte **Configuración del altavoz/transición (P.41)**.

Sobre las operaciones de audio

Recepción de radio deficiente.

No está extendida la antena del automóvil.

- Extraiga completamente la antena.

El cable de control de la antena no está conectado.

- Conecte el cable correctamente. Consulte

Conectar los cables a los terminales (P.50).

No se puede seleccionar una carpeta.

La función de reproducción aleatoria está activada.

- Desactive la función de reproducción aleatoria.

La reproducción del archivo de audio es entrecortada.

La grabación no es buena.

- Grabe el archivo de nuevo o utilice otra memoria USB.

Otro

La tecla Toque Sensor Tone no suena.

El terminal de salida del preamplificador está siendo utilizado.

- La tecla Toque Sensor Tone no puede salir por la toma de salida previa.

Mensajes de error

Cuando no pueda hacer funcionar la unidad correctamente, la causa del error aparece en forma de mensaje en la pantalla.

No Device (dispositivo USB)

El dispositivo USB está seleccionado como fuente aunque no hay ninguno conectado.

- Cambie la fuente a cualquier otra distinta de USB. Conecte un dispositivo USB y cambie de nuevo la fuente a USB.

Disconnected (reproductor de audio Bluetooth)

El reproductor de audio Bluetooth está seleccionado como fuente aunque no hay ninguno conectado.

- Cambie la fuente a cualquier otra distinta de Bluetooth. Conecte un reproductor de audio Bluetooth y vuelva a cambiar la fuente a Bluetooth.

No Media file

El dispositivo USB conectado no contiene ningún archivo reproducible. El soporte no contiene datos grabados que la unidad pueda reproducir.

- Véase **Soportes y archivos reproducibles (P.54)** y pruebe con otro dispositivo USB.

SiriusXM

Check Tuner

No hay un sintonizador SiriusXM conectado a esta unidad.

- Compruebe que el cable del sintonizador para vehículos SiriusXM Connect esté correctamente conectado a la radio.

Subscription Updated - Press Return To Continue

Se ha renovado la suscripción de SiriusXM.

- Si toca [Return] en la pantalla emergente, eliminará el mensaje.

Channel *** Not Available

El canal seleccionado actualmente no está disponible.

- Visite www.siriusxm.com para obtener más información acerca de la lista de canales SiriusXM.

Channel *** Not Subscribed /

Call SiriusXM to Subscribe

El canal seleccionado actualmente no está disponible.

- En EE. UU., visite www.siriusxm.com o llame al 1-866-635-2349 si tiene preguntas sobre su paquete de suscripción o si desea suscribirse a este canal.
- En Canadá, visite www.siriusxm.ca o llame al 1-877-438-9677.

Check Antenna

No hay ninguna antena conectada al sintonizador SiriusXM.

- Compruebe si hay una antena conectada al sintonizador SiriusXM. Examine la antena en busca de daños.

No Signal

No se recibe ninguna señal de radio SiriusXM.

- Compruebe que su vehículo se encuentre en el exterior con una vista clara del cielo.

Channel *** Locked /

Please Enter the Lock Code _ _ _ _

El canal seleccionado ha sido bloqueado por los controles parentales.

- Introduzca el código de desbloqueo cuando así se le solicite. Consulte **Control parental (P.25)**.

Incorrect Pass Code entered

El canal seleccionado es un canal para adultos o con bloqueo para menores, y está bloqueado por el bloqueo para menores o el código de bloqueo del usuario.

- Introduzca el código de bloqueo correcto.

Apéndice

Soportes y archivos reproducibles

En esta unidad pueden reproducirse distintos tipos de medios y archivos.

Sobre los archivos

Son compatibles los siguientes archivos de audio y vídeo.

■ Archivos de audio reproducibles

	Formato	Tasa de bits	Frecuencia de muestreo	Recuento de bits
AAC-LC (.m4a)	MPEG2/4 AAC LC HE-AAC(V1,V2)	8 – 320 kbps, VBR	16 – 48 kHz	16 bits
MP3 (.mp3)	MPEG 1/2 Audio Layer 3	8 – 320 kbps, VBR	16 – 48 kHz	16 bits
WMA (.wma)	Perfil Windows Media Audio Standard L3 (versión 7, 8, 9)	8 – 320 kbps	16 – 48 kHz	16 bits
PCM lineal (WAVE) (.wav)	Waveform Audio Format RIFF	–	16 – 192 kHz	16/24 bits
FLAC (.flac)	flac	–	16 – 192 kHz	16/24 bits
Vorbis (.ogg)	vorbis	VBR	16 – 48 kHz	16 bits

NOTA

- Los formatos WMA y AAC que están cubiertos con DRM no pueden reproducirse.
- Aunque los archivos de audio cumplen los estándares anteriores, puede que no sea posible la reproducción según los tipos o condiciones del medio o dispositivo.

■ Archivos de vídeo aceptados

	Perfil	Tamaño de imagen máx.	Tasa de bits máx.	Formato de audio
MPEG-1 (.mpg, .mpeg)	–	352 × 240, 352 × 288	1,5 Mbps	MPEG Audio Layer 2
MPEG-2 (.mpg, .mpeg)	MP@ML	720 × 480, 720 × 576	8 Mbps	MPEG Audio Layer 2
H.264/MPEG-4 AVC (.mp4, .m4v, .avi, .flv)	Perfil de base, perfil principal	1920 × 1080 (30 fps)	8 Mbps	MP3, AAC
MPEG-4 (.mp4, .avi)	Perfil simple avanzado	1920 × 1080 (30 fps)	8 Mbps	MP3, AAC
WMV (.wmv)	Perfil principal	1920 × 1080 (30 fps)	8 Mbps	WMA
MKV (.mkv)	Formato de vídeo en conformidad con H.264/MPEG-4 AVC, MPEG-4			MP3, AAC

■ Limitación de la estructura del archivo y de la carpeta

	Dispositivo USB
Cantidad máxima de niveles de carpetas	8
Cantidad máxima de archivos (por carpeta)	999
Cantidad máxima de carpetas (por carpeta)	9999
Cantidad máxima de carpetas (por dispositivo)	–

NOTA

- Puede introducir nombres de carpeta y de archivo con 255 o menos caracteres de un solo byte.
- Los archivos en la carpeta cuyo nombre de carpeta empiece por un punto (.) no se pueden reproducir.

Especificaciones

■ Sección del monitor

- Tamaño de imagen
: Ancho de 6,75 pulgadas (diagonal)
: 151,8 mm (an.) × 79,7 mm (al.)
5-15/16 × 3-1/8 pulgadas
- Sistema de pantalla
: Panel TN LCD transparente
- Sistema de accionamiento
: Sistema de matriz activa TFT
- Número de píxeles
: 1.152.000 (800 H × 480 V × RGB)
- Píxeles efectivos
: 99,99%
- Disposición de los píxeles
: Disposición en franjas RGB
- Retroiluminación
: LED

■ Sección de la interfaz del USB

- Estándar USB
: USB 2.0 de alta velocidad
- Sistema de archivos
: FAT 16/32, exFAT
- Corriente de alimentación eléctrica máxima
: CC 5 V  1,5 A
- Convertidor D/A
: 16 bits
- Decodificador de Audio
: MP3/ WMA/ AAC/ WAV/ FLAC
- Decodificador de Vídeo
: MPEG1/ MPEG2/ MPEG4/ WMV/ H.264/ MKV
- Respuesta de frecuencia
 - 192 kHz: 20 – 20.000 Hz
 - 96 kHz: 20 – 20.000 Hz
 - 48 kHz: 20 – 20.000 Hz
 - 44,1 kHz: 20 – 20.000 Hz
- Distorsión armónica total
: 0,2% (1 kHz)
- Relación señal-ruido
: 75 dB
- Rango dinámico
: 75 dB

■ Sección de Bluetooth

- Tecnología
: Bluetooth Ver. 4.1
- Frecuencia
: 2,402 – 2,480 GHz
- Potencia de salida de RF (EIRP)
: +8 dBm (prom.), potencia de clase 1
- Rango de comunicación máximo
: Línea de visión aprox. 10 m (32,8 ft)
- Códec de audio
: SBC/ AAC
- Perfil (soporte multiperfil)
 - HFP (Perfil de manos libres)
 - SPP (Perfil de puerto serie)
 - A2DP (Perfil avanzado de distribución de audio)
 - AVRCP (Perfil de mando a distancia de audio/ vídeo)
 - PBAP (Perfil de acceso a agenda telefónica)

■ Sección de DSP

- Ecualizador gráfico
Bandas: 13 bandas
Frecuencia (BANDA 1 – 13)
: 62,5/ 100/ 160/ 250/ 400/ 630/ 1k/ 1,6k/ 2,5k/ 4k/
6,3k/ 10k/ 16k Hz
- Ganancia
: -9/ -8/ -7/ -6/ -5/ -4/ -3/ -2/ -1/ 0/
+1/ +2/ +3/ +4/ +5/ +6/ +7/ +8/ +9 dB
- Transición 2 vías
Filtro de paso alto
Frecuencia: A través, 30/ 40/ 50/ 60/ 70/ 80/ 90/
100/ 120/ 150/ 180/ 220/ 250 Hz
Inclinación: -6/ -12/ -18/ -24 dB/ Oct.
Ganancia: -8/ -7/ -6/ -5/ -4/ -3/ -2/ -1/ 0 dB
- Filtro de paso bajo**
Frecuencia: 30/ 40/ 50/ 60/ 70/ 80/ 90/ 100/ 120/
150/ 180/ 220/ 250 Hz, a través
Inclinación: -6/ -12/ -18/ -24 dB/ Oct.
Ganancia: -8/ -7/ -6/ -5/ -4/ -3/ -2/ -1/ 0 dB
- Posición
Delantero / Trasero / Subwoofer Delay
: 0 – 20,01 pies (pasos de 0,03 o 0,04 pies)
- Ganancia**
: -8 – 0 dB
- Nivel de subwoofer
: -40 – +6 dB

Apéndice

■ Sección del sintonizador de FM

- Rango de frecuencias (saltos)
: 87,9 MHz – 107,9 MHz (200 kHz)
- Sensibilidad permitida (relación señal/ruido: 30 dB)
: 16,2 dBf (1,8 μ V/75 Ω)
- Respuesta de frecuencia (\pm 3,0 dB)
: 30 Hz – 14 kHz
- S/N (dB)
: 50 dB (MONO)
- Separación estéreo
: 35 dB (1 kHz)

■ Sección del sintonizador AM

- Rango de frecuencias (saltos)
: 530 – 1700 kHz (10 kHz)
- Sensibilidad útil
: 99 μ V (40 dB μ)

■ Sección de vídeo

- Sistema de color de la entrada externa de vídeo
: NTSC/ PAL
- Nivel de entrada de vídeo externo (miniconector)
: 1 Vp-p/ 75 Ω
- Nivel de entrada máxima externa de audio (conector RCA)
: 1,5 V/ 25 k Ω
- Nivel de salida de vídeo (tomas RCA)
: 1 Vp-p/ 75 Ω

■ Sección de audio

- Salida de potencia máxima (delantera y trasera)
: 45 W \times 4
- Potencia completa del ancho de banda (menos del 1% THD)
: 21 W \times 4
- Banda de la frecuencia de salida
: 20 – 20.000 Hz
- Nivel previo (V)
: 2 V/ 10 k Ω
- Impedancia de presalida
: 1,4 k Ω
- Impedancia del altavoz
: 4 – 8 Ω

■ General

- Voltaje de funcionamiento
: Batería de coche de 12 V CC
- Dimensiones de instalación (An \times Al \times P)
: 182 \times 112 \times 75 mm
7-3/16 \times 4-7/16 \times 2-15/16 pulgadas
- Tamaño de instalación de la unidad principal (An. \times Al. \times Pr.)
: 178 \times 100 \times 75 mm (sin manguito)
7 \times 3-15/16 \times 2-15/16 pulgadas
- Peso
: 1,3 kg (2,8 lbs)
(Incluidos el manguito y el marco)

NOTA

- A pesar de que los píxeles efectivos para el panel de cristal líquido son del 99,99% o más, es posible que el 0,01% de los píxeles no se enciendan o no lo hagan correctamente.

Las especificaciones se encuentran sujetas a cambios sin previo aviso.

Acerca de esta unidad

■ Derechos de autor

- La marca Bluetooth® y sus logotipos son marcas registradas propiedad de Bluetooth SIG, Inc., y cualquier uso de los mismos por JVC/KENWOOD Corporation se realiza bajo licencia. El resto de marcas comerciales y nombres comerciales corresponden a sus respectivos propietarios.
- Windows Media is a registered trademark or trademark of Microsoft Corporation in the United States and/or other countries.
- This product is protected by certain intellectual property rights of Microsoft. Use or distribution of such technology outside of this product is prohibited without a license from Microsoft.
- Use of the Made for Apple badge means that an accessory has been designed to connect specifically to the Apple product(s) identified in the badge, and has been certified by the developer to meet Apple performance standards. Apple is not responsible for the operation of this device or its compliance with safety and regulatory standards. Please note that the use of this accessory with an Apple product may affect wireless performance.
- Apple, iPhone and Lightning are trademarks of Apple Inc., registered in the U.S. and other countries.
- Apple, Siri, Apple CarPlay and Apple CarPlay logo are trademarks of Apple Inc., registered in the U.S. and other countries.
- App Store is a service mark of Apple Inc., registered in the U.S. and other countries.
- Sirius, XM and all related marks and logos are trademarks of Sirius XM Radio Inc. All rights reserved.
- IOS is a trademark or registered trademark of Cisco in the U.S. and other countries and is used under license.
- Google, Android, Google Play and Android Auto are trademarks of Google LLC.
- To use Android Auto on your car display, you'll need an Android Auto compatible vehicle or aftermarket stereo, an Android phone running Android 5.0 or higher, and the Android Auto app.
- Linux® is the registered trademark of Linus Torvalds in the U.S. and other countries.
- THIS PRODUCT IS LICENSED UNDER THE AVC PATENT PORTFOLIO LICENSE FOR THE PERSONAL USE OF A CONSUMER OR OTHER USES IN WHICH IT DOES NOT RECEIVE REMUNERATION TO (i) ENCODE VIDEO IN COMPLIANCE WITH THE AVC STANDARD ("AVC VIDEO") AND/OR (ii) DECODE AVC VIDEO THAT WAS ENCODED BY A CONSUMER ENGAGED IN A PERSONAL ACTIVITY AND/OR WAS OBTAINED FROM A VIDEO PROVIDER LICENSED TO PROVIDE AVC VIDEO. NO LICENSE IS GRANTED OR SHALL BE IMPLIED FOR ANY OTHER USE. ADDITIONAL INFORMATION MAY BE OBTAINED FROM MPEG LA, L.L.C. SEE [HTTP://WWW.MPEGLA.COM](http://www.MPEGLA.COM)

- THIS PRODUCT IS LICENSED UNDER THE MPEG-4 VISUAL PATENT PORTFOLIO LICENSE FOR THE PERSONAL AND NON-COMMERCIAL USE OF A CONSUMER FOR (i) ENCODING VIDEO IN COMPLIANCE WITH THE MPEG-4 VISUAL STANDARD ("MPEG-4 VIDEO") AND/OR (ii) DECODING MPEG-4 VIDEO THAT WAS ENCODED BY A CONSUMER ENGAGED IN A PERSONAL AND NON-COMMERCIAL ACTIVITY AND/OR WAS OBTAINED FROM A VIDEO PROVIDER LICENSED BY MPEG LA TO PROVIDE MPEG-4 VIDEO. NO LICENSE IS GRANTED OR SHALL BE IMPLIED FOR ANY OTHER USE. ADDITIONAL INFORMATION INCLUDING THAT RELATING TO PROMOTIONAL, INTERNAL AND COMMERCIAL USES AND LICENSING MAY BE OBTAINED FROM MPEG LA, L.L.C. SEE [HTTP://WWW.MPEGLA.COM](http://www.MPEGLA.COM).
 - THIS PRODUCT IS LICENSED UNDER THE VC-1 PATENT PORTFOLIO LICENSE FOR THE PERSONAL AND NON-COMMERCIAL USE OF A CONSUMER TO (i) ENCODE VIDEO IN COMPLIANCE WITH THE VC-1 STANDARD ("VC-1 VIDEO") AND/OR (ii) DECODE VC-1 VIDEO THAT WAS ENCODED BY A CONSUMER ENGAGED IN A PERSONAL AND NON-COMMERCIAL ACTIVITY AND/OR WAS OBTAINED FROM A VIDEO PROVIDER LICENSED TO PROVIDE VC-1 VIDEO. NO LICENSE IS GRANTED OR SHALL BE IMPLIED FOR ANY OTHER USE. ADDITIONAL INFORMATION MAY BE OBTAINED FROM MPEG LA, L.L.C. SEE [HTTP://WWW.MPEGLA.COM](http://www.MPEGLA.COM)
 - libFLAC
Copyright (C) 2000,2001,2002,2003,2004,2005,2006,2007,2008,2009 Josh Coalson
Redistribution and use in source and binary forms, with or without modification, are permitted provided that the following conditions are met:
 - Redistributions of source code must retain the above copyright notice, this list of conditions and the following disclaimer.
 - Redistributions in binary form must reproduce the above copyright notice, this list of conditions and/or other materials provided with the distribution.
 - Neither the name of the Xiph.org Foundation nor the names of its contributors may be used to endorse or promote products derived from this software without specific prior written permission.
- THIS SOFTWARE IS PROVIDED BY THE COPYRIGHT HOLDERS AND CONTRIBUTORS "AS IS" AND ANY EXPRESS OR IMPLIED WARRANTIES, INCLUDING, BUT NOT LIMITED TO, THE IMPLIED WARRANTIES OF MERCHANTABILITY AND FITNESS FOR A PARTICULAR PURPOSE ARE DISCLAIMED. IN NO EVENT SHALL THE FOUNDATION OR CONTRIBUTORS BE LIABLE FOR ANY DIRECT, INDIRECT, INCIDENTAL, SPECIAL, EXEMPLARY, OR CONSEQUENTIAL DAMAGES (INCLUDING, BUT NOT LIMITED TO, PROCUREMENT OF SUBSTITUTE GOODS OR SERVICES; LOSS OF USE, DATA, OR PROFITS; OR BUSINESS INTERRUPTION) HOWEVER CAUSED AND ON ANY THEORY OF LIABILITY, WHETHER IN CONTRACT, STRICT LIABILITY, OR TORT (INCLUDING NEGLIGENCE OR OTHERWISE) ARISING IN ANY WAY OUT OF THE USE OF THIS SOFTWARE, EVEN IF ADVISED OF THE POSSIBILITY OF SUCH DAMAGE.

Apéndice

- libvorbis

Copyright (c) 2002-2008 Xiph.org Foundation
Redistribution and use in source and binary forms, with or without modification, are permitted provided that the following conditions are met:

- Redistributions of source code must retain the above copyright notice, this list of conditions and the following disclaimer.
- Redistributions in binary form must reproduce the above copyright notice, this list of conditions and the following disclaimer in the documentation and/or other materials provided with the distribution.
- Neither the name of the Xiph.org Foundation nor the names of its contributors may be used to endorse or promote products derived from this software without specific prior written permission.

THIS SOFTWARE IS PROVIDED BY THE COPYRIGHT HOLDERS AND CONTRIBUTORS "AS IS" AND ANY EXPRESS OR IMPLIED WARRANTIES, INCLUDING, BUT NOT LIMITED TO, THE IMPLIED WARRANTIES OF MERCHANTABILITY AND FITNESS FOR A PARTICULAR PURPOSE ARE DISCLAIMED. IN NO EVENT SHALL THE FOUNDATION OR CONTRIBUTORS BE LIABLE FOR ANY DIRECT, INDIRECT, INCIDENTAL, SPECIAL, EXEMPLARY, OR CONSEQUENTIAL DAMAGES (INCLUDING, BUT NOT LIMITED TO, PROCUREMENT OF SUBSTITUTE GOODS OR SERVICES; LOSS OF USE, DATA, OR PROFITS; OR BUSINESS INTERRUPTION) HOWEVER CAUSED AND ON ANY THEORY OF LIABILITY, WHETHER IN CONTRACT, STRICT LIABILITY, OR TORT (INCLUDING NEGLIGENCE OR OTHERWISE) ARISING IN ANY WAY OUT OF THE USE OF THIS SOFTWARE, EVEN IF ADVISED OF THE POSSIBILITY OF SUCH DAMAGE.

- libogg

Copyright (c) 2002, Xiph.org Foundation Redistribution and use in source and binary forms, with or without modification, are permitted provided that the following conditions are met:

- Redistributions of source code must retain the above copyright notice, this list of conditions and the following disclaimer.
- Redistributions in binary form must reproduce the above copyright notice, this list of conditions and the following disclaimer in the documentation and/or other materials provided with the distribution.
- Neither the name of the Xiph.org Foundation nor the names of its contributors may be used to endorse or promote products derived from this software without specific prior written permission.

THIS SOFTWARE IS PROVIDED BY THE COPYRIGHT HOLDERS AND CONTRIBUTORS "AS IS" AND ANY EXPRESS OR IMPLIED WARRANTIES, INCLUDING, BUT NOT LIMITED TO, THE IMPLIED WARRANTIES OF MERCHANTABILITY AND FITNESS FOR A PARTICULAR PURPOSE ARE DISCLAIMED. IN NO EVENT SHALL THE FOUNDATION OR CONTRIBUTORS BE LIABLE FOR ANY DIRECT, INDIRECT, INCIDENTAL, SPECIAL, EXEMPLARY, OR CONSEQUENTIAL DAMAGES (INCLUDING, BUT NOT LIMITED TO, PROCUREMENT OF SUBSTITUTE GOODS OR SERVICES; LOSS OF USE, DATA, OR PROFITS; OR BUSINESS INTERRUPTION) HOWEVER CAUSED AND ON ANY THEORY OF LIABILITY, WHETHER IN CONTRACT, STRICT LIABILITY, OR TORT (INCLUDING NEGLIGENCE OR OTHERWISE) ARISING IN ANY WAY OUT OF THE USE OF THIS SOFTWARE, EVEN IF ADVISED OF THE POSSIBILITY OF SUCH DAMAGE.

■ **Para cumplimiento de la IFT:**

"La operación de este equipo esta sujeta a las siguientes dos condiciones:

- (1) es posible que este equipo o dispositivo no cause interferencia perjudicial y
- (2) este equipo o dispositivo debe aceptar cualquier interferencia, incluyendo la que pueda causar su operación no deseada."

Important Notice on Software

Software License on This Product

The software embedded in this product comprises a number of independent software components, each of which is copyrighted by JVCKENWOOD Corporation or by a third party.

This product uses software components that are based on an End-User License Agreement (hereinafter called "EULA") stipulated by JVCKENWOOD Corporation and by third parties.

The EULA dictates the availability of the source codes of free-software components as a prerequisite to distributing them in executable form under the terms of the GNU General Public License or the Lesser General Public License (hereinafter called "GPL/LGPL"). To get information about the software components that are subject to the terms of the GPL/LGPL, please visit the following Website:

Website URL
<https://www3.jvckenwood.com/english/download/gpl/>

Queries concerning the contents of the source code or the like will not be accepted.

Please note that software components based on a EULA that is not subject to the terms of the GPL/LGPL or those that have been developed or created by JVCKENWOOD Corporation will be excluded from the scope of source code disclosure.

Because licenses to use software components distributed under the GPL/LGPL are offered to the customers for free of charge, no warranty is granted to the customers, whether explicitly or implicitly, to the extent of the applicable laws.

Unless otherwise stipulated by the applicable laws or agreed upon in writing, the copyright holders or those who are entitled to modify and redistribute the software components are not held responsible for any and all damages resulting from their use or from inability to use them. For more information about the terms of use of the software components, required items of compliance and so on, please refer to the GPL/LGPL.

Customers wishing themselves to use a software component that is subject to the GPL/LGPL embedded in this product are encouraged to read the terms of the corresponding license before use. Because each individual license is prescribed by a third party other than JVCKENWOOD Corporation, the original (English) of the license is presented.

EULA

Software License Agreement

JVCKENWOOD Corporation (hereinafter called "Licensor") holds either the copyright to the embedded software or the right to sublicense it. This agreement establishes the conditions under which the customer uses this "Licensed Software."

The customer shall agree to the terms of this license agreement before proceeding to use Licensed Software.

This agreement is deemed to have taken effect when the customer (hereinafter called "User") has used a product implementation of Licensed Software.

The Licensed Software may contain software Licensor has been licensed to use by third parties directly or indirectly. Some third parties may have terms of use prescribed for their customers, apart from this Software License Agreement. This agreement does not apply to such software. Be sure to consult "Important Notice on Software" as presented separately.

Article 1 (General)

Licensor grants to User a non-exclusive, non-assignable right of use Licensed Software within the country where the User purchases the Product (hereinafter the "Country") (except for the exception provided for in Paragraph 1, Article 3).

Article 2 (Right of Use)

1. The rise of use granted under this agreement is the right to use Licensed Software in this product.
2. User may not duplicate, copy, modify, add to, translate or otherwise alter, or loan licensed Software and the associated literature in whole or in part.
3. Use of Licensed Software is limited to a private extent, and Licensed Software may not be distributed, licensed or sublicensed for any purposes whatsoever, including commercial use.
4. User shall use Licensed Software as per the instruction manual or instructions given in the help file and may not use or duplicate data in violations of the regulations of the Copyright Law or other governing laws by using Licensed Software in whole or in part.

Article 3 (Terms of License)

1. In assigning this product, User may not retain the original copy of the embedded Licensed Software (including associated literature, updates and upgrades) and any duplicates and associated literature with regard to the license to use Licensed Software. User may transfer Licensed Software only to the condition of binding the assignee to abide by the terms of this Software License Agreement.
2. User may not reverse-engineer, disassemble, decompile or otherwise analyze the source code of Licensed Software.

Article 4 (Rights to Licensed Software)

All rights to Licensed Software and the associated literature, including copyrights, shall reside with Licensor or the original right holder who has granted the Right of Use and right to sublicense to Licensor (hereinafter referred to as "Original Right Holder"), and User does not have any rights other than Right of Use granted hereunder with regard to Licensed Software and the associated literature.

Article 5 (Exemption Granted to Licensor)

1. Licensor and Original Right Holder do not assume any responsibility for damages caused to User or third parties resulting from the exercise by User of the license granted hereunder, unless otherwise provided by any law to the contrary.
2. Licensor does not warrant Licensed Software to be merchantable, compatible and fit for specific purposes.

Article 6 (Responsibility for Third Parties)

If disputes over the infringement of third parties' intellectual property rights, such as copyrights and patent rights, arise out of the use of Licensed Software by User, User shall resolve these disputes at User's own expenses while keep Licensor and Original Right Holder harmless.

Article 7 (Secrecy Obligation)

User shall keep confidential Licensed Software provided hereunder, information contained in the associated literature or the like and those provisions of this agreement not yet in public knowledge and may not disclose or leak these to third parties without prior written consent from Licensor.

Article 8 (Cancellation of the Agreement)

Licensor reserves the right to cancel this agreement forthwith and claim compensation from User for the damages caused by such cancellation when User:

- (1) Breaches any of the provisions of this agreement, or
- (2) Has received a petition for seizure, provisional seizure, provisional disposition or any other kind of compulsory execution.

Article 9 (Destruction of Licensed Software)

If this agreement is terminated under the provision of the foregoing paragraph, User shall destroy Licensed Software, along with all associated literature and its duplicates, within two (2) weeks from the date of termination.

Article 10 (Copyright Protection)

1. Copyrights and all other intellectual property rights relating to Licensed Software shall reside with Licensor and Original Right Holder and in no circumstances with User.
2. User shall abide by the laws relating to copyrights and intellectual property rights in using Licensed Software.

Article 11 (Export Control)

1. Licensed Software and the associated literature or the like may not be exported to places outside the Country (including transmission outside the Country over the Internet or the like).
2. User agrees that Licensed Software is subject to export controls imposed by the Country and the United States of America.
3. User agrees to comply with all the international and domestic laws that apply to this software (U.S. Export Administration Regulations and regulations established by the U.S., the Country and their governmental agencies regarding usage by end users and export destinations).

Article 12 (Miscellaneous)

1. Even if this agreement is invalidated in part by law, all other provisions shall remain in effect.
2. Licensor and User shall consult each other in good faith to resolve any matters not provided for in this agreement or questions arising from the interpretation of this agreement.
3. Licensor and User agree that this agreement is governed by the law of Japan and that all disputes involving claims and obligations that may arise out of this agreement will be settled by arbitration at the Tokyo District Court as the court of first instance.

JVC