



車種別のブラケットの加工方法および取付情報に関しましては、当社ホームページより「車種別適合一覧」をご覧ください。
<http://www.kenwood.com/jp/>

加工A 加工C 加工HL/HR 加工J

Step1 ツイーターの準備加工

1. スピーカー製品付属の取付説明書を参照し、ツイーターを分解します。
2. ツイーターブラケットの矢印部分をニッパーなどで切り取ります。ページ裏左上の「中心部分(F部)の切取方法」もご参照ください。
3. ツイーターを図のようにブラケットに固定します。このときブラケットの爪4カ所がツイーターの段差に引っ掛かるようにしっかりとめ込みます。

※ 必要な部分を誤って切り取らないようご注意ください。

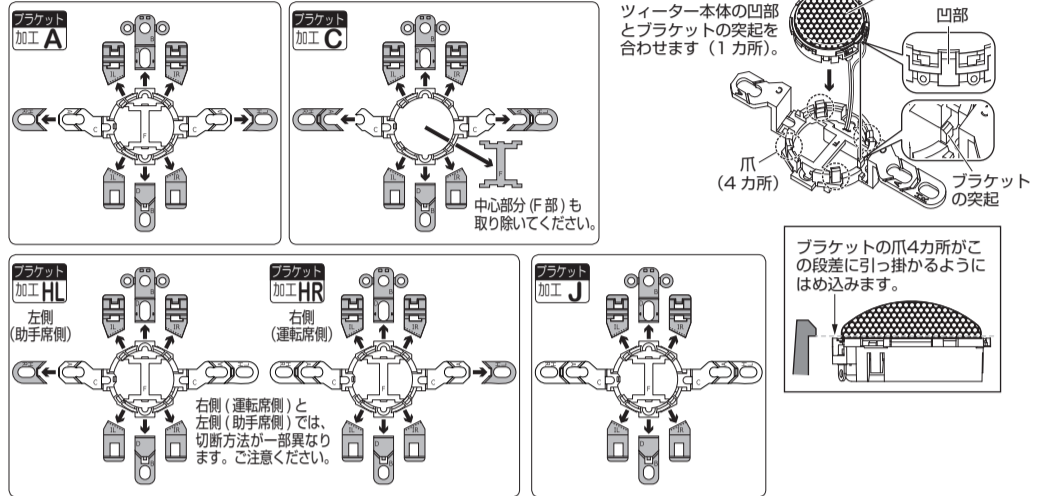

Step2 ツイーターを取り付ける

1. ツイーターグリルを取り外し、純正ツイーターを取り外します。(車種によっては先にフロントピラーガーニッシュを取り外さないとツイーターグリルが外れない場合があります。)
2. 車両側純正ツイーターのコネクター配線を、下図を参照し、スピーカー製品付属のエレクトロタップ等を使用してバイパス接続します。
3. スピーカー製品付属の取付説明書の接続のしかた「【接続例1】センターユニットからネットワーク/ツイーターの配線をする(ダッシュボードおよびダッシュボード純正ツイーター取付位置へ取り付ける場合)」を参照し、同付属のネットワーク付きコードを使用して接続配線します。
4. ブラケットに固定したツイーターを図のような(ツイーターの傾きが車両後方に向く)方向に、純正ボルト2本で取り付けます。純正ツイーター無し車の場合は、付属のタッピングねじ③とスピードナット④にて取り付けます。スピードナットは右図の車両取付穴部にはめ込みます。
5. ツイーターグリルを元の場所に取り付けます。

ハリアー(H25/12～現在)のイラストで説明しています。(加工HL/HR)

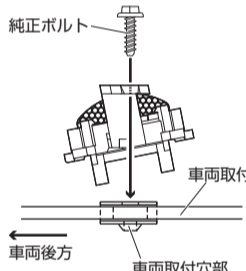

上図は右側(運転席側)で示しています。左側(助手席側)はブラケットの加工HLで左右対称になるように取り付けます。

加工B

Step1 ツイーターの準備加工

1. スピーカー製品付属の取付説明書を参照し、ツイーターを分解します。
2. ツイーターブラケットの矢印部分をニッパーなどで切り取ります。ページ裏左上の「中心部分(F部)の切取方法」もご参照ください。
3. ツイーターを図のようにブラケットに固定します。このときブラケットの爪4カ所がツイーターの段差に引っ掛かるようにしっかりとめ込みます。

※ 必要な部分を誤って切り取らないようご注意ください。



Step2 ツイーターを取り付ける

1. アッパーガーニッシュの裏面より純正ツイーターを取り外します。
2. スピーカー製品付属の取付説明書の接続のしかた「【接続例1】センターユニットからネットワーク/ツイーターの配線をする(ダッシュボードおよびダッシュボード純正ツイーター取付位置へ取り付ける場合)」を参照し、同付属のネットワーク付きコードを使用して接続配線します。
3. ブラケットに固定したツイーターを図のような方向に、純正ねじ2本で取り付けます。純正ツイーター無し車の場合は、スピーカー製品付属のφ5mm タッピングねじ、もしくは別途φ5×16mmのタッピングねじ4本を用意すれば取付可能です。
4. アッパーガーニッシュを元の場所に取り付けます。

セレナ(H28/8～現在)のイラストで説明しています。(加工B)

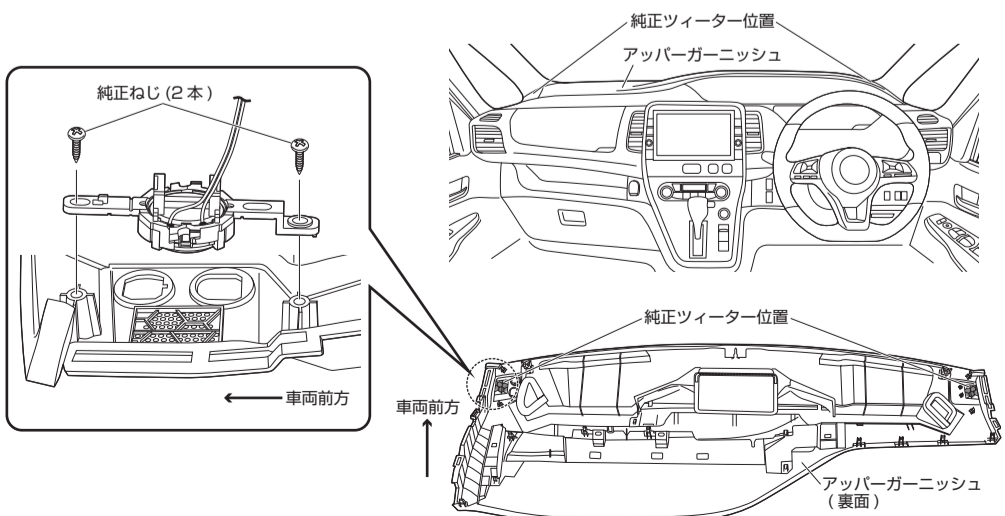

加工D 加工E

Step1 ツイーターの準備加工

1. スピーカー製品付属の取付説明書を参照し、ツイーターを分解します。
2. ツイーターブラケットの矢印部分をニッパーなどで切り取ります。ページ裏左上の「中心部分(F部)の切取方法」もご参照ください。
3. ツイーターを図のようにブラケットに固定します。このときブラケットの爪4カ所がツイーターの段差に引っ掛かるようにしっかりとめ込みます。
4. ツイーターの裏面にスピーカー製品付属の両面テープを貼り付けます。

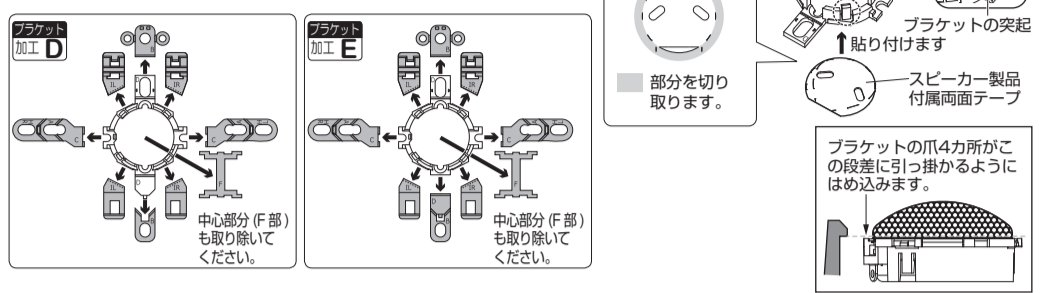

Step2 ツイーターを取り付ける

キャスト(H27/9～現在)のイラストで説明しています。(加工D)

アルファード(H14/5～H20/5)のイラストで説明しています。(加工E)

1. フロントピラーガーニッシュを取り外し、純正ツイーターを取り外します。
2. ツイーターに貼り付けた両面テープの片面の台紙をはがします。
3. 残しておいたブラケットの爪を車両側の□穴に引っ掛けながら、純正ねじで固定します。
4. スピーカー製品付属の取付説明書の接続のしかた「【接続例1】センターユニットからネットワーク/ツイーターの配線をする(ダッシュボードおよびダッシュボード純正ツイーター取付位置へ取り付ける場合)」を参照し、同付属のネットワーク付きコードを使用して接続配線します。
5. フロントピラーガーニッシュを元の場所に取り付けます。

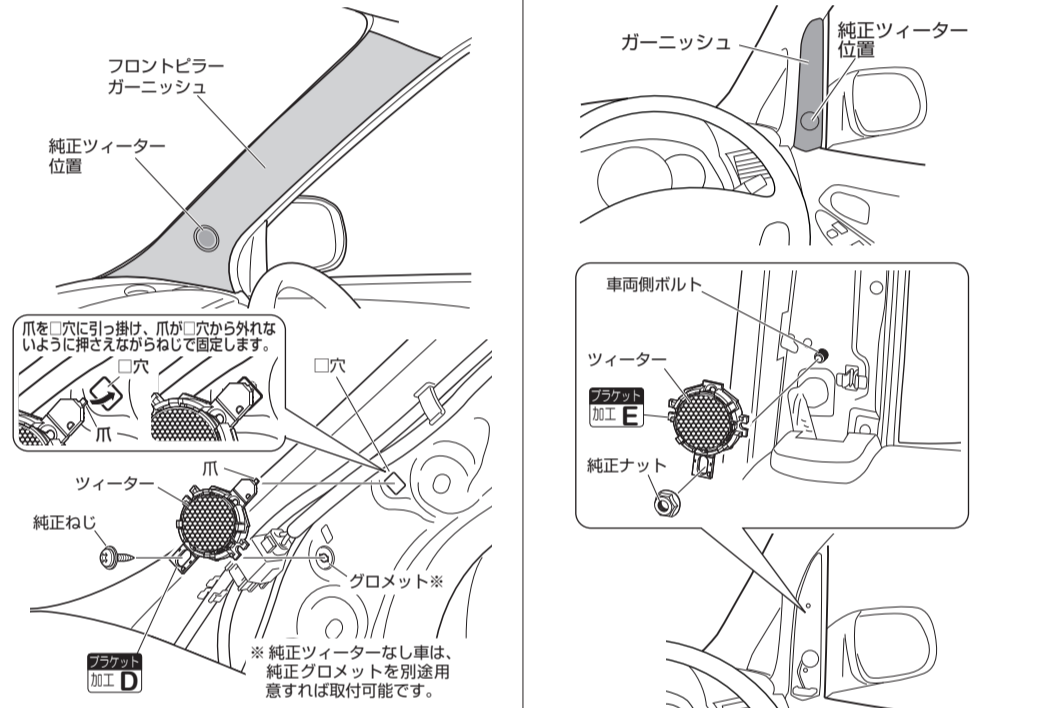

加工F 爪固定

Step1 ツイーターの準備加工

1. スピーカー製品付属の取付説明書を参照し、ツイーターを分解します。
2. ツイーターブラケットの矢印部分をニッパーなどで切り取ります。
3. ツイーターを図のようにブラケットに固定します。このときブラケットの爪4カ所がツイーターの段差に引っ掛かるようにしっかりとめ込みます。

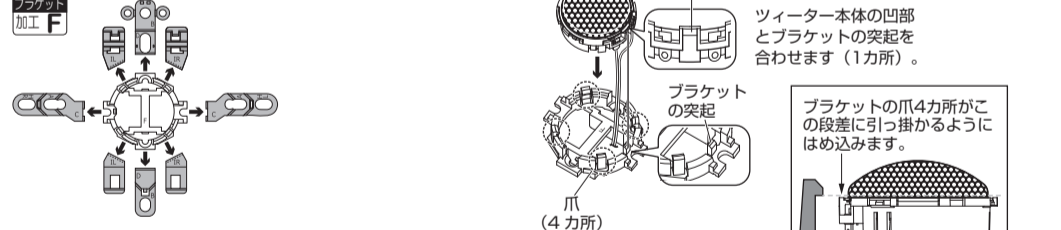

Step2 ツイーターを取り付ける

アクア(H23/12～現在)のイラストで説明しています。(加工F)

1. ドアトリムを取り外し、純正ツイーターを取り外します。
2. 純正ツイーター本体を樹脂ブラケットから取り外します。
3. 純正ツイーター樹脂ブラケットに、ツイーターを下図のようにはめ込みます。はめ込み部位にガタつきがある場合には接着剤等で補強します。
4. 車両側純正ツイーターのコネクター配線を、下図を参照し、スピーカー製品付属のエレクトロタップ等を使用してバイパス接続します。
5. スピーカー製品付属の取付説明書の接続のしかた「【接続例2】ウーファー部からネットワーク/ツイーターの配線をする(ドアガーニッシュおよびドアトリム純正ツイーター取付位置へ取り付ける場合)」を参照し、同付属のネットワーク付きコードを使用して接続配線します。
6. 樹脂ブラケットおよびドアトリムなどを元の場所に取り付けます。

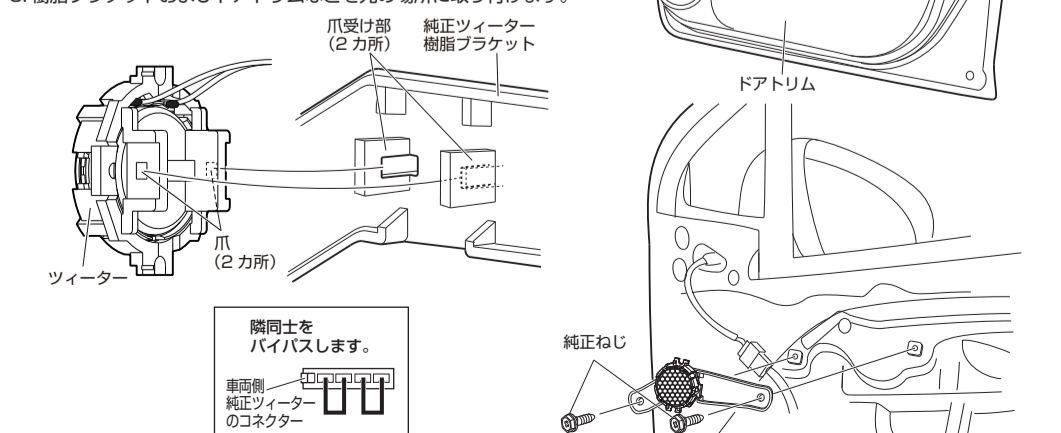

※中心部分 (F 部) の切取方法
右図を参考にして、ニッパー等で F 部の付け根 (4カ所) を切断し、F 部を取り除きます。

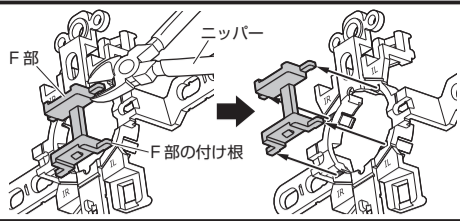

加工 G 取付穴 G1

Step1 ツィーターの準備加工

1. スピーカー製品付属の取付説明書を参照し、ツィーターを分解します。
2. ツィーターブラケットの矢印部分をニッパーなどで切り取ります。ページ左上の「中心部分 (F 部) の切取方法」もご参照ください。

※ 必要な部分を誤って切り取らないようご注意ください。

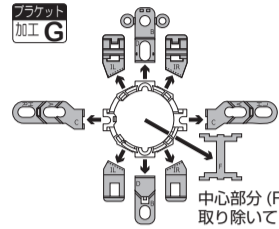

3. フロントピラーガーニッシュ等とツィーターブラケットが干渉する場合には、ツィーターブラケットの突起とは反対側の U 字の切り欠き 1カ所をリブに沿ってニッパー等で切り取ります。(下図参照)

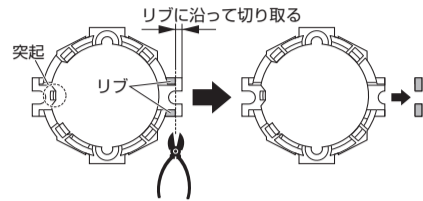

Step2 ツィーターを取り付ける

1. フロントピラーガーニッシュおよびサイドプレートを取り外し、純正ツィーターを取り外します。
2. ツィーターブラケットの突起を車両後方側へ向けて、本製品付属のタッピングねじ⑤ 2本で取り付けます。
3. ツィーターを図のようにブラケットに固定します。このときブラケットの爪 4カ所がツィーターの段差に引っ掛かるようにしっかりとめ込みます。
4. ツィーターの裏面にスピーカー製品付属の両面テープを貼り付けます。
5. スピーカー製品付属の取付説明書の接続のしかた「[接続例 1] センターユニットからネットワーク/ツィーターの配線をする (ダッシュボードおよびダッシュボード純正ツィーター取付位置へ取り付ける場合)」を参照し、同付属のネットワーク付きコードを使用して接続配線します。
6. フロントピラーガーニッシュおよびサイドプレートを元の位置に取り付けます。

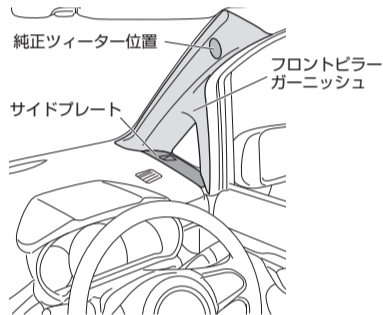

ムーブ (H26/12 ~ 現在) のイラストで説明しています。(加工 G)

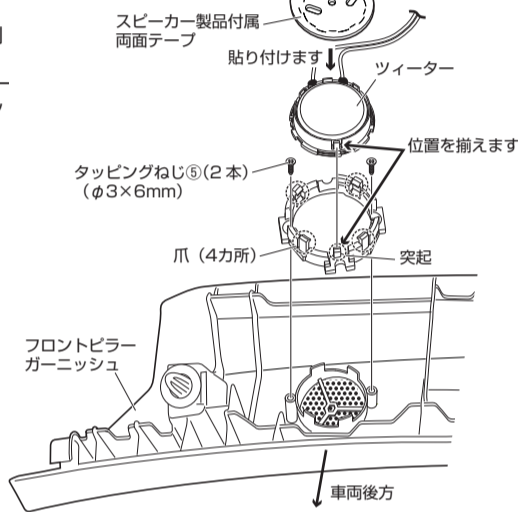
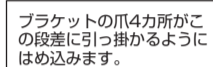

加工 F 加工 G 取付穴 G2

Step1 ツィーターの準備加工

1. スピーカー製品付属の取付説明書を参照し、ツィーターを分解します。
2. ツィーターブラケットの矢印部分をニッパーなどで切り取ります。ページ左上の「中心部分 (F 部) の切取方法」もご参照ください。

※ 必要な部分を誤って切り取らないようご注意ください。

3. ツィーターを図のようにブラケットに固定します。このときブラケットの爪 4カ所がツィーターの段差に引っ掛かるようにしっかりとめ込みます。

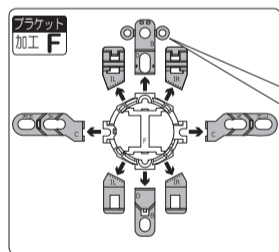

一部の車種でスペーサーを使用します。

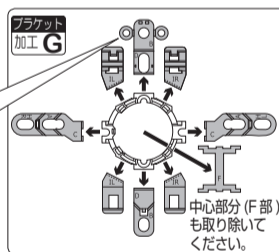

Step2 ツィーターを取り付ける

1. ガーニッシュを取り外し、純正ツィーターを取り外します。
2. ツィーターをガーニッシュに本製品付属のタッピングねじ④ 2本で取り付けます。
3. スピーカー製品付属の取付説明書の接続のしかた「[接続例 2] ウーファー部からネットワーク/ツィーターの配線をする (ドアガーニッシュおよびドアトリム純正ツィーター取付位置へ取り付ける場合)」を参照し、同付属のネットワーク付きコードを使用して接続配線します。
4. ガーニッシュを元の場所に取り付けます。

イグニス (H28/2 ~ 現在) のイラストで説明しています。(加工 G)

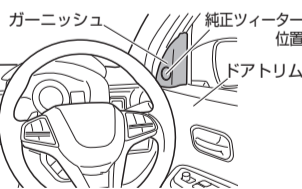

※ スペーサーを使った取付方法
ツィーターとガーニッシュが干渉する場合には、切り取った B 部に付いているスペーサー (2 個) を使用して取り付けます。

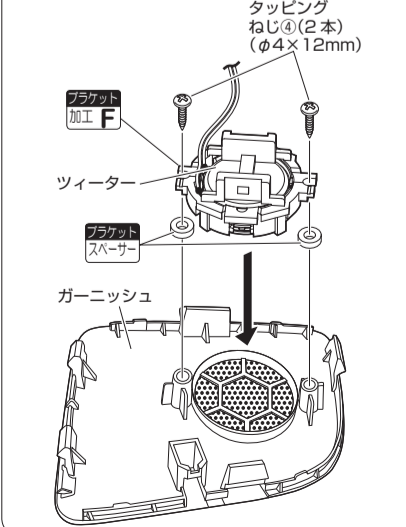

加工 F 加工 G ツィーターパネル使用 取付穴 G2

Step1 ツィーターの準備加工

1. スピーカー製品付属の取付説明書を参照し、ツィーターを分解します。
2. ツィーターブラケットの矢印部分をニッパーなどで切り取ります。ページ左上の「中心部分 (F 部) の切取方法」もご参照ください。

※ 必要な部分を誤って切り取らないようご注意ください。

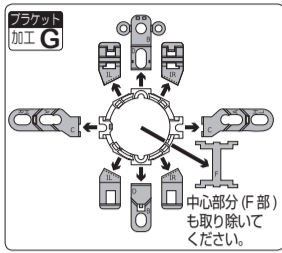
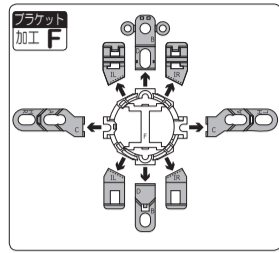

3. ツィーターを図のようにブラケットに固定します。このときブラケットの爪 4カ所がツィーターの段差に引っ掛かるようにしっかりとめ込みます。

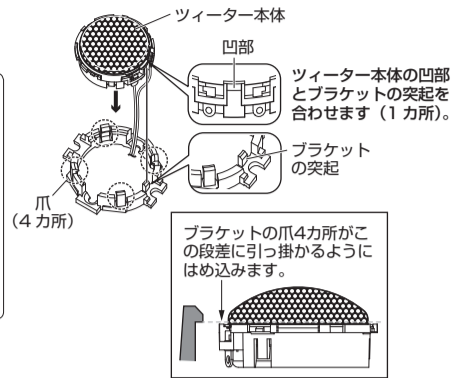

Step2 ツィーターを取り付ける

1. 純正ツィーターを取り外します。純正ツィーター無し車の場合は樹脂パネルを取り外します。
2. 本製品付属のツィーターパネル②に、ブラケットを右図のように、タッピングねじ④ 2本で取り付けます。
3. スピーカー製品付属の取付説明書の接続のしかた「[接続例 1] センターユニットからネットワーク/ツィーターの配線をする (ダッシュボードおよびダッシュボード純正ツィーター取付位置へ取り付ける場合)」を参照し、同付属のネットワーク付きコードを使用して接続配線します。
4. ツィーターパネル②に固定したツィーターを、右図のような (ツィーターの傾きが車両後方に向く) 方向で、純正ツィーター (または樹脂パネル) の位置に取り付けます。

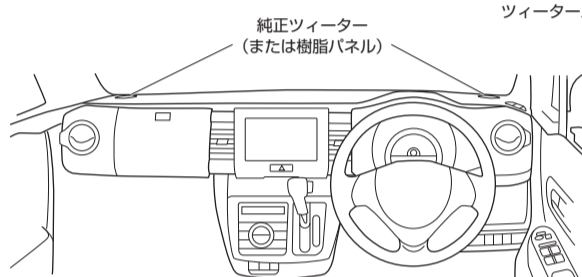

ハスラー (H26/1 ~ 現在) のイラストで説明しています。(加工 F)

タッピングねじ④ (2本) (φ4×12mm)

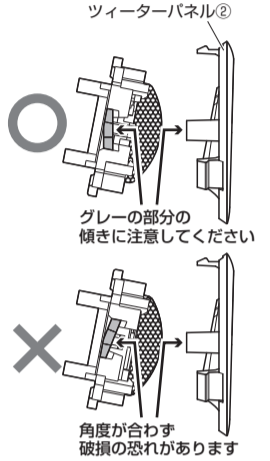
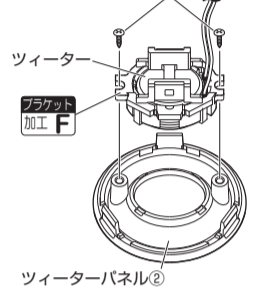

加工 IL/IR 爪固定

Step1 ツィーターの準備加工

1. スピーカー製品付属の取付説明書を参照し、ツィーターを分解します。
2. ツィーターブラケットの矢印部分をニッパーなどで切り取ります。ページ左上の「中心部分 (F 部) の切取方法」もご参照ください。

※ 必要な部分を誤って切り取らないようご注意ください。

3. ツィーターを図のようにブラケットに固定します。このときブラケットの爪 4カ所がツィーターの段差に引っ掛かるようにしっかりとめ込みます。

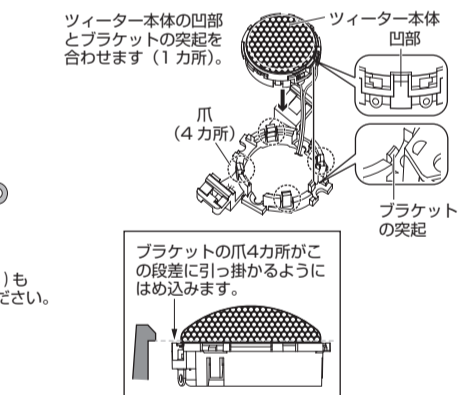
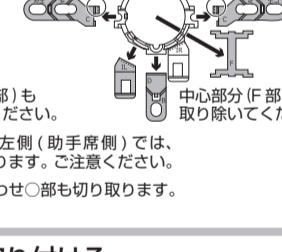
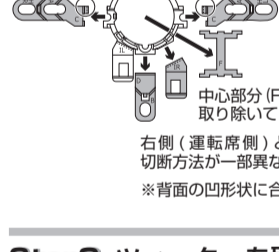

Step2 ツィーターを取り付ける

1. ガーニッシュを取り外し、純正ツィーターを取り外します。
2. ブラケットの爪受け (2カ所) をガーニッシュの爪 (2カ所) に合わせはめ込み、ツィーターを取り付けます。
3. スピーカー製品付属の取付説明書の接続のしかた「[接続例 2] ウーファー部からネットワーク/ツィーターの配線をする (ドアガーニッシュおよびドアトリム純正ツィーター取付位置へ取り付ける場合)」を参照し、同付属のネットワーク付きコードを使用して接続配線します。
4. ガーニッシュを元の場所に取り付けます。

タント (H25/10 ~ 現在) のイラストで説明しています。(加工 IL/IR)

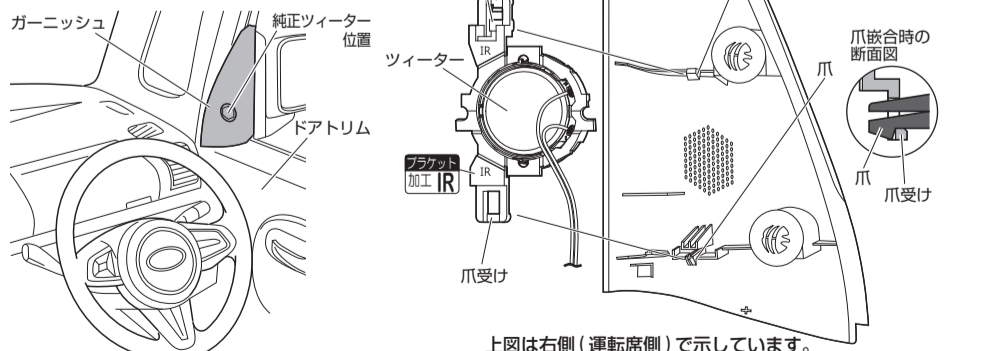

上図は右側 (運転席側) で示しています。左側 (助手席側) はブラケットの加工 IL で左右対称になるように取り付けます。

株式会社 JVCケンウッド

〒221-0022 神奈川県横浜市神奈川区守屋町 3-12
● 商品に関するお問い合わせは、JVCケンウッドカスタマーサポートセンターをご利用ください。
0120-2727-87 (固定電話からはフリーダイヤル) / 0570-010-114 (携帯電話、PHSからはナビダイヤル) / 045-450-8950 (一部IP電話など)
FAX 045-450-2308
住所 〒221-0022 神奈川県横浜市神奈川区守屋町 3-12
受付時間 月曜～金曜: 9:30～18:00、土曜: 9:30～12:00、13:00～17:30 (日曜、祝日および当社休業日は休ませていただきます)
● 修理などアフターサービスについては、当社ホームページ (<http://www.kenwood.com/jp/cs/service.html>) または JVCケンウッドカスタマーサポートセンターにご相談ください。