



# KW-M27DBT

MONITOR Z RADIOODTWARZACZEM  
**PODRĘCZNIK OBSŁUGI**

JVCKENWOOD Corporation

- Najświeższe informacje (najnowsza Instrukcja obsługi, itp.) są dostępne na stronie <<https://www.jvc.net/cs/car/>>.

## Miejsce wskazania nazwy modelu

Patrz „Demontaż ramki mocującej” (**str.25**)

Ramka mocująca

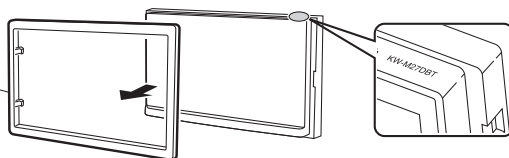

# Spis treści

Przed użyciem.....	2
Opis korzystania z instrukcji obsługi.....	2
Środki ostrożności.....	2
Pierwsze kroki.....	3
Ustawienia zegara.....	3
Podstawy.....	4
Funkcje przycisków na panelu przednim.....	4
Najczęściej używane operacje.....	4
Opisy ekranu HOME (Dom).....	5
Ekran listy.....	5
Radio cyfrowe.....	6
Podstawowa obsługa radia cyfrowego.....	6
Konfiguracja radia cyfrowego.....	7
TUNER.....	8
Podstawowa obsługa tunera.....	8
Konfiguracja tunera.....	9
USB.....	10
Przygotowanie.....	10
Funkcje odtwarzania.....	10
iPod/iPhone.....	12
Przygotowanie.....	12
Funkcje odtwarzania.....	12
Mirroring.....	14
Przygotowanie.....	14
Operacje w ramach funkcji mirroringu.....	14
Komponenty zewnętrzne.....	15
Korzystanie z zewnętrznych odtwarzaczy audio/wideo.....	15
Kamera cofania.....	15
Bluetooth.....	17
Zarejestrować smartfon w urządzeniu.....	17
Ustawianie Bluetooth.....	17
Odbieranie połączeń.....	18
Wykonywanie połączeń.....	18
Odtwarzanie z urządzenia audio Bluetooth.....	19
Sterowanie dźwiękiem.....	20
Sterowanie dźwiękiem ogólnym.....	20
Sterowanie korektorem dźwięku.....	20
Konfiguracja głośnika/zwrotnicy.....	21
Listening Position/ DTA (Pozycja odsłuchu/ DTA).....	21
Sound Effect.....	21
Pilot zdalnego sterowania.....	22
Funkcje przycisków pilota zdalnego sterowania.....	22
Instalacja.....	23
Przed instalacją.....	23
Montaż urządzenia.....	24
Informacje o urządzeniu.....	28
Więcej informacji.....	28
Rozwiązywanie problemów.....	28
Dane techniczne.....	30
Prawa autorskie.....	32

## Opis korzystania z instrukcji obsługi

- Panele przedstawione w niniejszej instrukcji obsługi służą do lepszego wyjaśnienia obsługi urządzenia. Z tego względu mogą być różne od faktycznych paneli.
- W procedurach obsługi pokazanym nawiasem oznaczono przyciski lub klawisze, których należy użyć.  
< >: oznacza nazwy przycisków panelu.  
[ ]: oznacza nazwy przycisków dotykowych

# Przed użyciem

## Środki ostrożności

### ▲OSTRZEŻENIE

#### ■ Aby zapobiec zranieniom czy zagrożeniu pożarem, należy stosować następujące środki ostrożności:

- Aby nie dopuścić do zwarcia, nigdy nie wkładaj ani nie wrzucaj do środka urządzenia żadnych przedmiotów metalowych (np. monet czy narzędzi metalowych).
- Nie patrz na ekran urządzenia przez dłuższy czas podczas prowadzenia pojazdu.
- W przypadku napotkania trudności podczas instalacji, zasięgnij porady u sprzedawcy produktów firmy JVC.

#### ■ Środki ostrożności związane z eksploatacją urządzenia

- W przypadku zakupu wyposażenia dodatkowego, skorzystaj z pomocy sprzedawcy produktów firmy JVC, aby dowiedzieć się, czy będzie ono współpracować z posiadanym modelem i w Twoim regionie.
- Funkcje Radio Data System lub Radio Broadcast Data System nie są dostępne na obszarze, gdzie żadna stacja nadawcza nie używa tych funkcji.

#### ■ Ochrona monitora

- Aby nie uszkodzić monitora, nie należy dotykać go długopisem lub podobnym przedmiotem z ostrym końcem.

#### ■ Czyszczenie urządzenia

Jeśli przedni panel jest zabrudzony, należy go wytrzeć suchą miękką ściereczką, na przykład z włókien silikonowych. Jeśli przedni panel jest bardzo zabrudzony, należy wytrzeć zabrudzenie ściereczką nawilżoną w delikatnym środku czyszczącym, a następnie wytrzeć go ponownie suchą i miękką ściereczką.

#### ▲ UWAGA

- Bezpośrednie spryskiwanie urządzenia środkiem czyszczącym może uszkodzić części mechaniczne. Wycieranie przedniego panelu szorstką ściereczką albo stosowanie parującego płynu, takiego jak rozcieńczalnik czy alkohol, może uszkodzić powierzchnię lub zetrzeć napisy.

#### ■ Sposób resetowania urządzenia

Jeśli urządzenie lub urządzenie podłączone nie działa poprawnie, należy je zresetować.

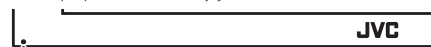

Przycisk resetowania



Ten symbol na produkcie oznacza, że w niniejszej instrukcji znajdują się ważne wskazówki dotyczące obsługi i konserwacji. Należy uważnie przeczytać niniejszy podręcznik obsługi.

# Pierwsze kroki

**1** Należy obrócić kluczyk w pozycję ACC (włączenie akumulatora).  
Urządzenie zostanie włączone.

**2** Naciśnąć przycisk <🏠>.

**3** Dotknąć [⚙️].



**4** Dotknąć odpowiedni przycisk i ustawić wartość.



## [System]

### [Beep Tone]

Włącza lub wyłącza odgłos dotknięcia przycisków. „ON” (Włącz) (domyślnie), „OFF” (Wyłącz)

### [Language]

Wybierz język używany dla ekranu sterowania oraz elementów ustawień. Domyślnie ustawiony język to „English”.

### [Time/Date]

Ustawić czas zegara. (str.3)

### [Clock Mode]

Wybrać format wyświetlania czasu. [12hr] lub [24hr] (ustawienie domyślne)

### [Parking Guidelines]

Można wyświetlić linie pomocnicze parkowania, co ułatwia parkowanie po włączeniu biegu wstecznego (R). Domyślnie ustawione jest „ON”.

### [Guidelines SETUP]

Po wybraniu [ON] dla [Parking Guidelines], można wyregulować linie pomocnicze parkowania. Patrz **Regulowanie linii pomocniczych parkowania (str.16)**.

### [System Reset]

Dotknąć [System Reset], a następnie [YES], aby przywrócić wszystkie początkowe ustawienia domyślne.

## [Bluetooth]

Wyświetla ekran ustawień Bluetooth. (str.17)

## [Screen]

### [Dimmer]

Wybór trybu przyciemnienia. „High” (Domyślnie) „Mid” „Low”

### [Demo]

Wybór trybu demo. Domyślnie ustawione jest „ON”.

## [Information]

Wyświetla wersję oprogramowania tego urządzenia.

**5** Dotknąć [↩️].

## Ustawienia zegara

### ☑️ Synchronizacja zegara z czasem FM RDS

Włączyć [RDS Clock Sync] (Synchronizacja zegara z RDS).

Patrz **Konfiguracja tunera (str.9)**.

### ☑️ Ręczne ustawianie zegara

#### 🔧 UWAGI

- Przed regulacją zegara należy wyłączyć funkcję [RDS Clock Sync].

**1** Naciśnąć przycisk <🏠>.

**2** Dotknąć [⚙️].

**3** Dotknąć [System].

**4** Dotknąć [Time/Date].

Zostanie wyświetlony ekran zegara.

**5** Dotknąć [▲] lub [▼], aby ustawić czas zegara.



**6** Dotknąć [↩️].

# Podstawy

## Funkcje przycisków na panelu przednim

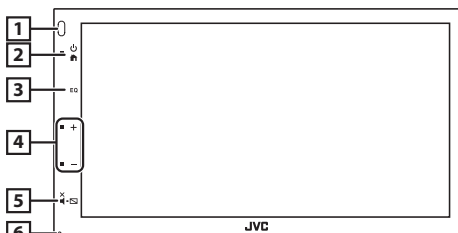

### 1 Czujnik zdalnego sterowania

- Odbiera sygnał pilota zdalnego sterowania.

### 2 (HOME)

- Wyświetla ekran HOME (Dom). **(str.5)**
- Wciśnięcie i przytrzymanie przez 1 sekundę powoduje wyłączenie zasilania.
- Jeśli zasilanie jest wyłączone, przycisk ten je włącza.

### 3 EQ

- Wyświetla ekran Audio.\* **(str.20)**
- \* Ekran Audio nie jest wyświetlany podczas wyświetlania ekranu USTAWIENIA lub ekranu listy itp.,

### 4 (Regulacja głośności) +, -

- Regulacja głośności. Gdy naciśnie się i przytrzyma [+], głośność wzrasta stopniowo, aż do poziomu 20.

### 5 (WYCISZENIE, Wyłączenie wyświetlacza)

- Wyłączenie/przywrócenie dźwięku.
- Wciśnięcie i przytrzymanie przez 1 sekundę powoduje wyłączenie ekranu. Gdy ekran jest wyłączony, dotknąć ekranu, aby włączyć wyświetlanie.

### 6 Resetowanie

- Jeśli urządzenie lub podłączone urządzenie nie działa poprawnie, naciśnięcie tego przycisku powoduje przywrócenie ustawień fabrycznych urządzenia.

## Najczęściej używane operacje

### ■ Włączanie zasilania

- 1 Naciśnąć przycisk >.



### ■ Wyłączanie zasilania

- 1 Naciśnąć i przytrzymać przycisk >.



### ■ Regulacja głośności

- 1 Naciśnąć przycisk < + > lub < - >.

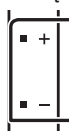

### UWAGI

- Gdy naciśnie się i przytrzyma [+], głośność wzrasta stopniowo, aż do poziomu 20.

### ■ Wyłączenie dźwięku

- 1 Naciśnąć przycisk >.



JVC

- Aby przywrócić dźwięk, ponownie dotknąć przycisku lub zmienić poziom głośności.

### ■ Wyłączenie ekranu.

- 1 Naciśnąć i przytrzymać przycisk >.



JVC

- Aby włączyć ekran, wystarczy dotknąć wyświetlacza.

## Podstawy

### Opisy ekranu HOME (Dom)

1 Nacisnąć przycisk <img alt="Home button icon" data-bbox="245 105 275 125"/>.



Zostanie wyświetlony ekran HOME (Dom).





- 1 Wyświetlenie zegara  
Dotknąć, aby wyświetlić ekran zegara.
- 2 Przełącza na odbiór sygnału radiowego.  
**(str.8)**
- 3 **[USB]**   
Odtwarza pliki z urządzenia USB. **(str.10)**  
**[iPod]**   
Odtwarza z urządzenia iPod/iPhone. **(str.12)**
  - Kiedy podłączony jest iPod/iPhone.**[Mirroring]**   
Wyświetla ekran funkcji Mirroring. **(str.14)**
  - Po podłączeniu urządzenia z systemem Android i zainstalowaną aplikacją „Mirroring OA for JVC”.
- 4 Przełącza na zewnętrzne urządzenie podłączone do wejścia AV-IN. **(str.15)**
- 5 Wyświetlanie ekranu Hands Free. **(str.18)**
- 6 Odtwarza z odtwarzacza muzycznego Bluetooth. **(str.19)**
- 7 Przełącza na cyfrową transmisję radiową. **(str.6)**
- 8 Wyświetla ekran SETUP (Konfiguracja). **(str.3)**

### Ekran listy

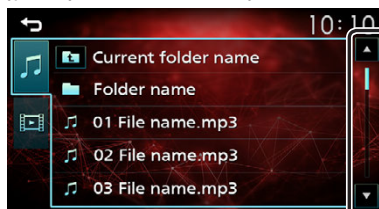
Niektóre często używane przyciski funkcyjne dostępne są na ekranach list większości źródeł.



1 Można zmienić stronę w celu wyświetlenia większej liczby elementów, naciskając []/ [].

# Radio cyfrowe

## Podstawowa obsługa radia cyfrowego

1 Nacisnąć przycisk <🏠>.

2 Dotknąć [Digital Radio].

### Ekran sterowania źródłami



1 Umożliwia wyświetlenie informacji o bieżącym serwisie.

Nazwa serwisu, Nazwa stacji, Gatunek PTY, Kanał

2 **[DAB]**: Przełącza zaprogramowane pasmo radia cyfrowego.

„DAB1”, „DAB2”, „DAB3”

**[DLS]**: Wyświetlanie ekranu Segment dynamiki etykiety

[<<<|>>>]: Wybór zestawu, stacji i elementu.

[☰]: Wyświetla ekran Konfiguracja radia.

(str.7)

3 Umożliwia przywołanie zapisanej usługi.

Po dotknięciu przez 2 sekundy zapisuje aktualnie odbieraną stację w pamięci.

4 []: Umożliwia powrót do poprzedniego ekranu.

[]: Wyświetla ekran Audio. (str.20)

### Zapisz serwisy

Możliwe jest zapisanie w pamięci aktualnie odbieranego serwisu.

1 Włączyć odbiór stacji, która ma zostać zapisana w pamięci.

2 Dotknąć i przytrzymać [#] (#: 1-5), pod którym ma być zapisana stacja.

### Wybrać zapisany serwis

1 Dotknąć [#] (nr: 1-5).

### Wyszukiwanie według typu programu

1 Dotknąć [].

2 Dotknąć [PTY].

3 Wybrać typ programu z listy.

Rozpocznie się wyszukiwanie PTY.

## Radio cyfrowe

### Konfiguracja radia cyfrowego

1 Dotknąć [☰].

2 Każdy z elementów ustawić w następujący sposób.

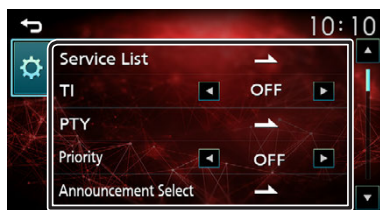

#### [Service List]

Wyświetla ekran listy stacji.

- [☰]: Dotknąć, a następnie dotknąć [Yes], aby znaleźć najnowszą listę stacji.

#### [TI]

Przełącza automatycznie na informacje o ruchu drogowym w momencie rozpoczęcia buletynu o ruchu drogowym.

„ON” (Włącz), „OFF” (Wyłącz) (domyślnie)

#### [PTY]

Umożliwia wyszukanie programu poprzez ustawienie typu programu.

#### [Priority]

Jeżeli ten sam sygnał jest odbierany za pośrednictwem funkcji Radio Data System, to gdy odbiór za pomocą radia cyfrowego jest złej jakości, następuje automatyczne przełączenie na Radio Data System.

„ON” (Włącz), „OFF” (Wyłącz) (domyślnie)

#### [Announcement Select]

Przełączenie na ustawioną usługę komunikatów.

#### [Related Service]

Po wybraniu ON (Wł.), urządzenie przełączy się na powiązaną usługę (jeśli istnieje), gdy sieć usług DAB jest niedostępna. Domyślnie ustawione to „OFF”.

#### [Antenna Power]

Ustawienie zasilania na antenę radia cyfrowego. Przełączenie na „ON”, gdy używana antena radia cyfrowego jest wyposażona we wzmacniacz. Domyślnie ustawione jest „ON”.

3 Dotknąć [↩].

### Ustawianie ogłoszeń

Jeśli rozpoczyna się odbiór usługi, dla której ustawiono opcję ON, następuje przełączenie z dowolnego źródła na komunikat.

1 Dotknąć [Announcement Select] na ekranie DAB SETUP (konfiguracja DAB).

2 Dotknąć każdej listy komunikatów i wybrać opcję włączenia lub wyłączenia.



# TUNER

## Podstawowa obsługa tunera

1 Nacisnąć przycisk <🏠>.

2 Dotknąć [Tuner].

### Ekran sterowania źródłami

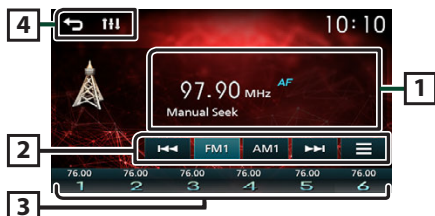

1 Wyświetla informacje o bieżącej stacji:  
Nazwa PS, częstotliwość, gatunek PTY, Pozyccie wskaźnika

2 **[FM]** : Przełącza pasmo na FM.  
„FM1”, „FM2”, „FM3”

**[AM]** : Przełącza pasmo na AM.  
„AM1”, „AM2”

**[◀▶]** : automatycznie przełącza na odbiór stacji o dobrej jakości sygnału.

**[☰]** : Wyświetla ekran USTAWIEN tunera.  
(str.9)

3 Przywołuje stację zapisaną w pamięci.  
Po przytrzymaniu przez 2 sekundy zapisuje aktualnie odbieraną stację w pamięci.

4 **[🏠]** : Umożliwia powrót do poprzedniego ekranu.

**[📶]** : Wyświetla ekran Audio. (str.20)

### Automatyczne wprowadzanie do pamięci

Można zaprogramować 6 stacji dla bieżącego pasma (FM1/FM2/FM3/AM1/AM2).

1 Dotknąć **[FM]** lub **[AM]**, aby wybrać pasmo.

2 Dotknąć **[☰]**.

3 Dotknąć **[Auto Store]**.

Lokalne stacje z najsilniejszymi sygnałami zostają automatycznie wykryte i zapisane.

### Ręczne wprowadzanie do pamięci

Możliwe jest zapisanie w pamięci aktualnie odbieranej stacji.

1 Włączyć odbiór stacji, którą chce się zapisać w pamięci.

2 Dotknąć i przytrzymać **[#]** (nr: 1-6), pod którym ma być zapisana stacja.

### Przywoływanie wstępnie ustawionej stacji

1 Dotknąć **[#]** (nr: 1-6).

### Wyszukiwanie według typu programu

1 Dotknąć **[☰]**.

2 Touch **[RDS]**.

3 Dotknąć **[◀]** lub **[▶]** dla **[PTY]**, aby wybrać typ programu.

4 Dotknąć **[PTY Seek]**.

Rozpocznie się wyszukiwanie PTY



## TUNER

### Konfiguracja tunera

- 1 Dotknąć [≡].
- 2 Każdy z elementów ustawić w następujący sposób.

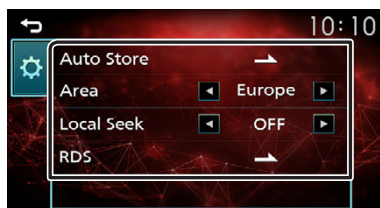

#### [Auto Store]

Automatycznie wyszukuje i zapisuje 6 stacji z najsilniejszymi sygnałami dla wybranego pasma. Pojawi się „Auto Store” (Automatyczne zapisywanie).

#### [Area]

„Europe” : dla Europy, przedziały częstotliwości AM/FM: 9 kHz/50 kHz.

#### [Local Seek]

Dostraja się wyłącznie do stacji o wystarczającej sile sygnału. (Zaświeci się wskaźnik **LOC**).

„ON” (Włącz), „OFF” (Wyłącz) (domyślnie)

#### [RDS] \*1

Wyświetla ekran ustawień RDS.

#### [AF]

Gdy odbiór jest słaby, funkcja ta automatycznie przełącza na stację o lepszym odbiorze na innej częstotliwości, która nadaje ten sam program w tej samej sieci Radio Data System.

„ON” (Włącz) (domyślnie), „OFF” (Wyłącz)

#### [TA]

Przełącza automatycznie na informacje o ruchu drogowym w momencie rozpoczęcia biuletynu o ruchu drogowym. (Zaświeci się wskaźnik **TI**).

„ON” (Włącz), „OFF” (Wyłącz) (domyślnie)

#### [RDS Clock Sync]

Synchronizacja zegara tego urządzenia z danymi czasu z systemu Radio Data System (RDS).

„ON” (Włącz) (domyślnie), „OFF” (Wyłącz)

#### [PTY]

Wybór rodzaju programu

#### [PTY Seek]

Umożliwia wyszukanie programu poprzez ustawienie typu programu.

\*1 Tylko FM

- 3 Dotknąć [↩].

## Przygotowanie

### Podłączanie urządzenia USB

- 1 Zdjąć zaślepkę złącza USB.
- 2 Urządzenie USB podłączyć używając kabla USB.

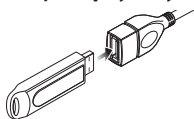

Urządzenie odczyta zawartość urządzenia USB i rozpocznie odtwarzanie.

### Aby odłączyć urządzenie USB:

- 1 Nacisnąć przycisk <🏠>.
- 2 Dotknąć symbolu źródła innego niż [USB].
- 3 Odłączyć urządzenie USB.

### Urządzenia USB, które można używać

To urządzenie może odtwarzać pliki MPEG1/ MPEG2/ MPEG4/ H.264/ MKV/ MP3/ WMA/ AAC/ WAV/ FLAC/ OGG zapisane w pamięci masowej typu USB. **(str.28)**

- System plików: FAT16/ FAT32/ NTFS
- To urządzenie może rozpoznawać maksymalnie 9 999 plików i 320 folderów (maksymalnie 9 999 plików na folder).
- Maksymalna liczba znaków:
  - Nazwy folderów: 70 znaków
  - Nazwy plików: 70 znaków
  - Znacznik: 70 znaków

### UWAGI

- Kiedy do urządzenia podłączone jest urządzenie USB, może ono być ładowane poprzez kabel USB.
- Urządzenie USB należy zainstalować w miejscu, gdzie nie będzie miało wpływu na bezpieczeństwo prowadzenia pojazdu.
- Nie można podłączyć urządzenia USB przez hub USB i uniwersalny czytnik kart pamięci (multi card reader).
- Należy wykonywać kopie bezpieczeństwa plików audio używanych w tym urządzeniu. Pliki mogą zostać usunięte w zależności od warunków pracy urządzenia USB.

Producent nie jest odpowiedzialny za straty związane z utratą danych.
- Do tego produktu nie dołączono urządzenia USB. Należy zakupić dostępne w sprzedaży urządzenie USB.
- Kiedy złącze USB nie jest używane, zakrywać je zaślepką.

## Funkcje odtwarzania

### Sterować słuchaną muzyką z wykorzystaniem ekranu sterowania źródłem.

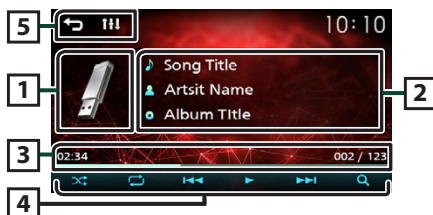

- 1 Wyświetlany jest obraz okładki obecnie odtwarzanego pliku.
- 2 Umożliwia wyświetlenie informacji o bieżącym pliku.
- 3 Czas odtwarzania/numer pliku  
Pasek czasu odtwarzania : Potwierdza aktualnie odtwarzaną pozycję.
- 4 [🔍] : Wybiera tryb odtwarzania w kolejności losowej.
  - 🔍 : Odtwarza w losowej kolejności wszystkie pliki znajdującego się w bieżącym folderze.
  - 🔍 (Domyślnie): Normalne odtwarzanie.[🔍] : Wybiera tryb powtarzania odtwarzania.
  - 🔍 (Domyślnie): Powtarza odtwarzanie wszystkich plików znajdujących się na urządzeniu USB.
  - 🔍 : Powtarza bieżący plik.
  - 🔍 : Powtarza odtwarzanie wszystkich plików w bieżącym folderze.[▶], [⏏] : Włączenie lub wstrzymanie odtwarzania.  
[⏪] [⏩] : Wyszukiwanie poprzedniej/ następnej treści.  
Dotknąć i przytrzymać, aby szybko przewinąć naprzód lub wstecz.  
[🔍] : Wyszukiwanie pliku. **(str.11)**
- 5 [🏠] : Umożliwia powrót do poprzedniego ekranu.  
[🔍] : Wyświetla ekran Audio. **(str.20)**

## USB

### Do odtwarzania wideo

1 Kiedy przyciski obsługi nie są wyświetlone na ekranie, dotknąć ekranu.

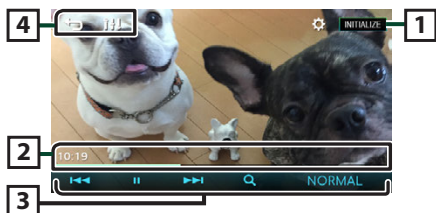

1 [⚙️]: Na ekranie wideo można wyregulować jakość obrazu.

**[Brightness]**: Reguluje jasność. (00 do 10)

**[Contrast]**: Reguluje kontrast. (00 do 10)

**[Color]**: Reguluje kolor. (00 do 10)

**[Tint]**: Regulacja odcienia. (00 do 10)

**[INITIALIZE]**: Zeruje ustawienia.

2 Czas odtwarzania

**Pasek czasu odtwarzania**: Potwierdza aktualnie odtwarzaną pozycję.

3 [▶], [⏸]: Włączenie lub wstrzymanie odtwarzania.

[◀◀] [▶▶]: Wyszukiwanie poprzedniej/następnej treści.

Dotknąć i przytrzymać, aby szybko przewinąć naprzód lub wstecz.

[🔍]: Wyszukiwanie pliku. (**str.11**)

**[NORMAL]/[16:9]/[4:3]**: Wybierz tryb ekranu.

4 [⏪]: Umożliwia powrót do poprzedniego ekranu.

[🔊]: Wyświetla ekran Audio. (**str.20**)

### Wybór ścieżki z listy (Wyszukiwanie pliku)

1 Dotknąć [🔍].

2 Wybrać, czy wyszukiwane będą pliki muzyczne [🎵], czy pliki wideo [📺].

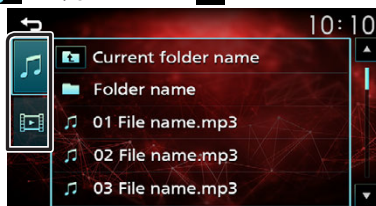

3 Dotknąć [📺], aby przejść wyżej.

4 Dotknąć żądany folder.

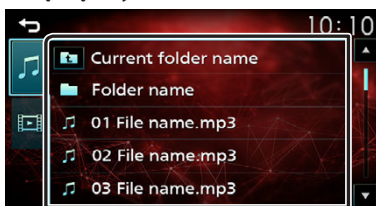

Po dotknięciu folderu zostanie wyświetlona jego zawartość.

- Dotknąć [↶], aby przejść na wyższy poziom hierarchii.

5 Dotknąć żądaną pozycję znajdującą się na liście treści.

Rozpoczęte zostanie odtwarzanie.

### UWAGI

- Dotknięcie [↶] na najwyższym poziomie hierarchii powoduje wyświetlenie ekranu sterowania źródłami.

# iPod/iPhone

## Przygotowanie

### ■ Podłączanie iPod/iPhone

- W przypadku modeli ze złączem „Lightning”: użyć kabla USB Audio do urządzeń iPod/iPhone—KCA-U62 (akcesoria opcjonalne).
- Szczegółowe informacje na temat podłączania urządzeń iPod/iPhone znajdują się na stronie 27.

#### 1 Zdjąć zaślepkę złącza USB.

#### 2 Połączyć z iPodem/iPhonem.

Urządzenie odczyta zawartość urządzenia USB i rozpocznie odtwarzanie.

### ■ Aby odłączyć iPod/iPhone

#### 1 Naciśnąć przycisk <⏏>.

#### 2 Dotknąć symbolu źródła innego niż [iPod].

#### 3 Odłączyć iPod/iPhone'a.

### ■ Urządzenia iPod/iPhone, które można podłączyć

Do urządzenia podłączyć można następujące modele.

Wyprodukowano dla

- iPhone 12 Pro Max
- iPhone 12 Pro
- iPhone 12
- iPhone 12 mini
- iPhone SE (2nd generation)
- iPhone 11 Pro Max
- iPhone 11 Pro
- iPhone 11
- iPhone XS Max
- iPhone XS
- iPhone XR
- iPhone X
- iPhone 8 Plus
- iPhone 8
- iPhone 7 Plus
- iPhone 7
- iPhone SE
- iPhone 6s Plus
- iPhone 6s
- iPhone 6 Plus

#### 📌 UWAGI

- W przypadku rozpoczęcia odtwarzania po podłączeniu iPod'a, najpierw odtwarzana jest muzyka, która była odtwarzana przez iPod'a w momencie podłączenia.
- Kiedy złącze USB nie jest używane, zakrywać je zaślepką.

## Funkcje odtwarzania

### ■ Sterować słuchaną muzyką z wykorzystaniem ekranu sterowania źródłem.

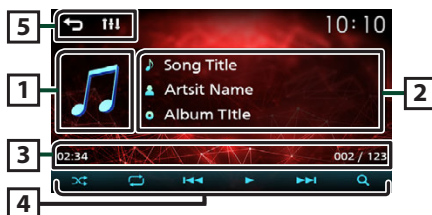

1 Okładka (wyświetlana, jeśli z utworem powiązana jest okładka)

2 Umożliwia wyświetlenie informacji o bieżącym pliku.

3 Czas odtwarzania/numer pliku  
Pasek czasu odtwarzania : Potwierdza aktualnie odtwarzaną pozycję.

4 [🔀] : Wybiera tryb odtwarzania w kolejności losowej.  
🔀 : Działa tak samo, jak „Odtwarzaj utwory w kolejności losowej”.

🔀 : Losowe odtwarzanie wyłączone

[🔁] : Wybiera tryb powtarzania odtwarzania.

🔁 : Działa tak samo, jak Powtarzanie wszystkiego.

🔁 : Działa tak samo, jak Powtarzanie jednego.

🔁 : Powtarzanie wyłączone

[▶], [⏏] : Włączenie lub wstrzymanie odtwarzania.

[⏮], [⏭] : Wyszukiwanie poprzedniej/następnej treści.  
Dotknąć i przytrzymać, aby szybko przewinąć naprzód lub wstecz.

[🔍] : Wyszukuje treść. (str.13)

5 [⏪] : Umożliwia powrót do poprzedniego ekranu.

[🔊] : Wyświetla ekran Audio. (str.20)

## iPod/iPhone

---

### Wybieranie treści z listy

1 Dotknąć [ Q ].

2 Dotknąć żądaną pozycję.

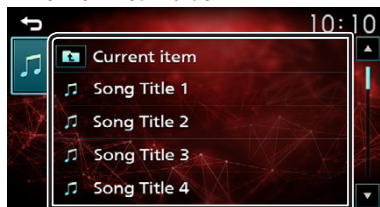

Po dotknięciu kategorii zostanie wyświetlona jej zawartość.

3 Dotknąć żądaną pozycję znajdującą się na liście treści.

Rozpoczęte zostanie odtwarzanie.

- Dotknąć [ ➔ ], aby przejść na wyższy poziom hierarchii.

#### UWAGI

- Dotknięcie [ ➔ ] na najwyższym poziomie hierarchii powoduje wyświetlenie ekranu sterowania źródłami.

# Mirroring

## Przygotowanie

Kiedy smartfon jest podłączony do gniazda USB, można wyświetlać aplikację na urządzeniu i obsługiwać ją za pomocą urządzenia.

### UWAGI

- Sparuj smartfon z urządzeniem przez Bluetooth. Patrz **Rejestracja smartfona w urządzeniu (str.17)** oraz Podłączanie urządzenia Bluetooth.

## Smartfon kompatybilny z systemem Android

- Oprogramowanie Android w wersji 7.0 lub nowszej
- Obsługa Bluetooth

### UWAGI

- Urządzenie może nie być kompatybilne z niektórymi smartfonami z oprogramowaniem Android.

## Podłączanie smartfona z systemem Android

### 1 Pobierz aplikację do powtarzania ekranu z serwisu Google Play.

Należy zainstalować najnowszą wersję aplikacji „Mirroring OB for JVC” na swoim urządzeniu z systemem Android.

### 2 Zdjąć zaślepkę złącza USB.

### 3 Podłączenie smartfona z systemem Android. (str.27)

### 4 Uruchom aplikację do powtarzania ekranu na smartfonie z systemem Android.

- 1) Dotknij, aby zaznaczyć.

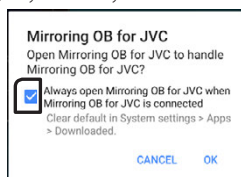

- 2) Dotknij „OK”, aby uruchomić aplikację do powtarzania ekranu.
- 3) Dotknij, aby zaznaczyć.

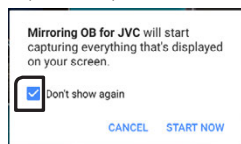

- 4) Dotknij „START NOW”, aby rozpocząć przechwytywanie ekranu swojego urządzenia z systemem Android.

### 5 Zaczynj korzystać z powtarzania ekranu.

## Odłączenie smartfona z systemem Android

- 1 Nacisnąć przycisk <math>\leftarrow \text{Home} \rightarrow</math>.
- 2 Dotknąć symbolu źródła różnego od [Mirroring].
- 3 Odłączyć smartfon z systemem Android.

## Operacje w ramach funkcji mirroringu

### Operacja w ramach funkcji mirroringu

#### 1 Dotknąć symbolu [Mirroring].



- Możliwe jest wyświetlenie tego ekranu urządzenia z systemem Android na ekranie opisywanego urządzenia.

### Wyłączanie funkcji Mirroring

#### 1 Nacisnąć przycisk <math>\leftarrow \text{Home} \rightarrow</math>.



- Zostanie wyświetlony ekran HOME (Dom).

# Komponenty zewnętrzne

## Korzystanie z zewnętrznych odtwarzaczy audio/wideo

### ■ Rozpoczęcie odtwarzania

- 1 Podłączyć komponent zewnętrzny do złącza AV-IN. (str.26)
- 2 Nacisnąć przycisk <🏠>.
- 3 Dotknąć [AV-IN].
- 4 Dotknąć symbolu podłączonego komponentu i rozpocząć odtwarzanie z tego źródła.

### ■ Do odtwarzania wideo

- 1 Kiedy przyciski obsługi nie są wyświetlone na ekranie, dotknąć ekranu.

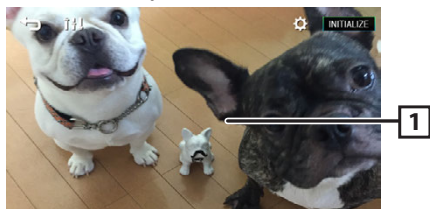

### 📌 UWAGI

- Gdy na ekranie AV-IN wyświetlony jest obraz z kamery tylnej, to obraz z wyjścia wizualnego zniknie.

## Kamera cofania

Aby korzystać z kamery cofania, konieczne jest podłączenie przewodu BIEGU WSTECZNEGO. Informacje na temat podłączania kamery cofania. (str.26)

### ■ Wyświetlanie obrazu z kamery cofania

Ekran z kamery cofania jest wyświetlany po włączeniu biegu wstecznego (R).



- Aby wyłączyć wyświetlanie komunikatu ostrzegawczego, dotknąć ekranu.

## Komponenty zewnętrzne

### Regulowanie linii pomocniczych parkowania

#### UWAGI

- Należy zainstalować kamerę wsteczną w odpowiednim miejscu, zgodnie ze wskazówkami znajdującymi się w dołączonym do niej podręczniku obsługi.
- Regulując linie ułatwiające parkowanie, zaciągnij hamulec ręczny, żeby uniemożliwić ruch samochodu.

**1** Nacisnąć przycisk <🏠>.

**2** Dotknąć [⚙️].

**3** Dotknąć [System].

**4** Dotknąć [◀] lub [▶] na [Parking Guidelines] i ustawić na [ON].

**5** Dotknąć [Guidelines SETUP].

**6** Wyregulować linie pomocnicze parkowania, wybierając symbol [📏].

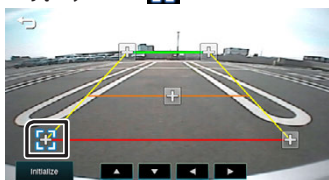

**7** Regulacja położenia wybranego symbolu .

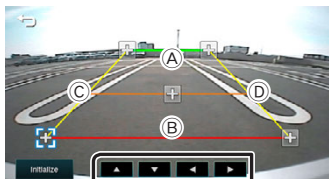

Należy upewnić się, że linie A i B są ustawione równolegle poziomo, a linie C i D są jednakowej długości.

#### UWAGI

- Dotknąć [Initialize], a następnie [Yes], żeby przywrócić domyślne pozycje początkowe wszystkich symboli .



# Bluetooth

## Informacje o smartfonie Bluetooth i odtwarzaczu audio Bluetooth

Niniejsze urządzenie spełnia następujące wymagania techniczne Bluetooth:

### Wersja

Bluetooth ver. 5.0

### Profil

#### Smartfon/ telefon komórkowy:

HFP (V1.7) (Hands Free Profile)

PBAP (Phonebook Access Profile)

#### Odtwarzacz audio :

A2DP (Advanced Audio Distribution Profile)

AVRCP (V1.5) (Audio/Video Remote Control Profile)

### Kodek dźwięku

SBC

## Informacje na temat telefonów komórkowych zgodnych z profilem PBAP (Phone book Access Profile)

Jeśli telefon komórkowy obsługuje PBAP, na ekranie dotykowym można wyświetlać następujące elementy, gdy telefon komórkowy jest podłączony.

- Książkę kontaktów (do 1 000 wpisów)
- Połączenia wychodzące, połączenia odebrane i połączenia nieodebrane (razem do 50 wpisów)

## Zarejestrować smartfon w urządzeniu.

Możliwe jest korzystanie ze smartfona Bluetooth, jeśli jest skojarzony z urządzeniem.

Można zarejestrować do 8 urządzeń Bluetooth.

- Można sparować urządzenie mobilne z tym urządzeniem przy pomocy SSP (Secure Simple Pairing), co wymaga jedynie potwierdzenia.
- Jednocześnie podłączone może być jedno urządzenie.
- Aby zarejestrować nowe urządzenie Bluetooth, należy odłączyć aktualnie podłączone urządzenie Bluetooth, a następnie zarejestrować nowe urządzenie.
- Jeśli zarejestrowano 8 urządzeń Bluetooth, nie można rejestrować nowych urządzeń. Usunąć niepotrzebne zarejestrowane urządzenia. **(str.17)**

### 1 Włączyć funkcję Bluetooth w smartfonie/ telefonie komórkowym.

### 2 Wyszukać urządzenie („KW-M27DBT”) ze swojego smartfona/telefonu komórkowego.

Jeśli wymagany jest kod PIN, wprowadzić kod („0000”).

- Symbol  jest widoczny, gdy podłączony jest smartfon Bluetooth.

## Odłączanie urządzenia

- Wyłączyć funkcję Bluetooth w smartfonie/ telefonie komórkowym.
- Wyłączyć stacyjkę.

## Ustawianie Bluetooth

### 1 Nacisnąć przycisk <img alt="Home icon" data-bbox="695 185 735 205"/>.

### 2 Dotknąć [].

### 3 Dotknij [Bluetooth].

### 4 Dotknąć odpowiedni przycisk i ustawić wartość.

#### [Select Device]

Podłączyć urządzenie Bluetooth

#### [Phone Auto Answer]

Ustawić czas automatycznego odbierania połączeń przychodzących.

„OFF” (Domyślnie) / „ON”

#### [Device Name]

Wyświetlana jest nazwa urządzenia Bluetooth tego urządzenia.

#### [Pin Code]

Wyświetla kod PIN.

#### [Device address]

Wyświetla adres urządzenia.

## Podłączanie urządzenia Bluetooth

### 1 Dotknąć [Select Device] na ekranie Ustawień Bluetooth.

### 2 Dotknąć [



## Usuwanie zainstalowanego urządzenia Bluetooth

### 1 Dotknąć [

## Bluetooth

### Odbieranie połączeń

#### 1 Dotknąć [📞].

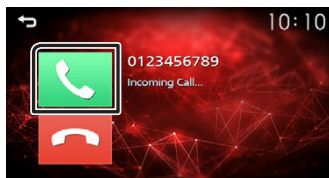

- [📞]: odrzuca przychodzące połączenie.

#### 📞 Operacje podczas połączenia

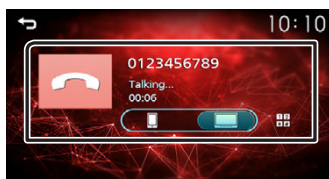

- [📞] Kończenie rozmowy
- [1 2 \* #] Przesyłanie tonów jest możliwe po dotknięciu żądanych przycisków na ekranie.
  - Dotknąć [↵], aby zamknąć okno.
- [📞 📞] Powoduje przełączenie głosu pomiędzy smartfonem/telefonem a głośnikiem.

- **Regulacja głośności słuchawki**  
Nacisnąć przycisk <+> lub <->.

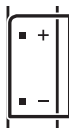

### Wykonywanie połączeń

#### 1 Nacisnąć przycisk <🏠>.

#### 2 Dotknąć [Phone].

#### 3 Aby poznać sposób wykonywania każdej z operacji, patrz poniższa tabela.

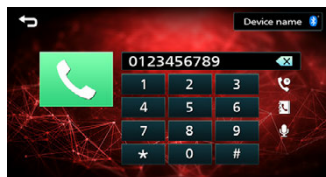

#### Nawiązywanie połączenie poprzez wprowadzenie numeru telefonu

- 1) Używając przycisków numerycznych wprowadzić numer telefonu.
- 2) Dotknąć [📞].
  - Nawiązywanie połączenia telefonicznego
- Dotknąć [✖], aby usunąć ostatni wpis.

#### Nawiązywanie połączenie z wykorzystaniem rejestru połączeń

- 1) Dotknąć [📞].
- 2) Dotknąć [📞] (Połączenia przychodzące), [📞] (Połączenia wychodzące), [✖] (Połączenia nieodebrane).
- 3) Z listy wybrać numer telefonu.

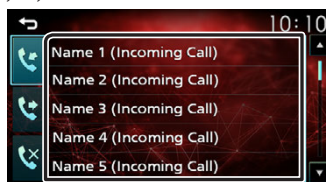

Nawiązywanie połączenia telefonicznego

#### Nawiązywanie połączenia z wykorzystaniem książki telefonicznej

- 1) Dotknąć [📞].
- 2) Wybrać nazwę z listy.



Nawiązywanie połączenia telefonicznego

- [📞]: Aktualizuje książkę telefoniczną. Należy dotknąć ten przycisk po wprowadzeniu zmian do książki telefonicznej smartfonu/telefonu komórkowego.

## Bluetooth

### Wybieranie głosowe

Można wybrać połączenie głosowe, używając funkcji rozpoznawania głosu dostępnej w smartfonie obsługującym Bluetooth.

- 1) Dotknąć [🗣️].
- 2) Wypowiedz nazwę zarejestrowaną w smartfonie Bluetooth.

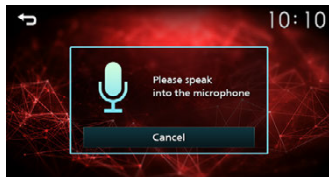

- Dotknąć [Cancel], aby anulować wybieranie głosowe.

### Odtwarzanie z urządzenia audio Bluetooth

- 1 Nacisnąć przycisk <img alt="Home icon" data-bbox="255 408 275 425"/>.
- 2 Dotknąć [BT Audio].

#### Ekran sterowania źródłami

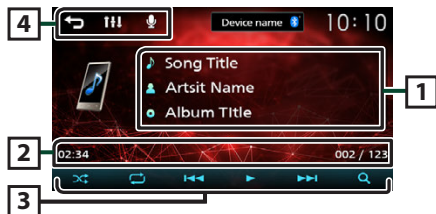

- 1) Umożliwia wyświetlenie informacji o bieżącym pliku.
- 2) Czas odtwarzania/numer pliku  
**Pasek czasu odtwarzania** : Potwierdza aktualnie odtwarzaną pozycję.
- 3) [🔀] : Wybiera tryb odtwarzania w kolejności losowej.  
[🔀] : Odtwarza wszystkie pliki w kolejności losowej.  
[🔀] : Losowe odtwarzanie wyłączone  
[🔁] : Wybiera tryb powtarzania odtwarzania.  
[🔁] : Powtarza wszystkie pliki.  
[🔁] : Powtarza bieżący plik.  
[🔁] : Powtarzanie wyłączone  
[▶], [⏸] : Włączenie lub wstrzymanie odtwarzania.  
[⏮] [⏭] : Wyszukiwanie poprzedniej/następnej treści.  
Dotknąć i przytrzymać, aby szybko przewinąć naprzód lub wstecz.  
[🔍] : Wyszukiwanie pliku. (str.19)

- 4) [🏠] : Umożliwia powrót do poprzedniego ekranu.  
[🔊] : Wyświetla ekran Audio. (str.20)  
[🗣️] : Wyświetla ekran Rozpoznawania głosu.\*

#### UWAGI

- Operacje i wskazania na ekranie mogą różnić się w zależności od ich dostępności na podłączonym urządzeniu.
- \* Można uzyskać dostęp do funkcji rozpoznawania głosu w smartfonie z funkcją Bluetooth, podłączonym od tego urządzenia. (Funkcjonalność zależy od smartfona z funkcją Bluetooth).

#### Wybieranie treści z listy

- 1 Dotknąć [🔍].
- 2 Dotknąć żądaną pozycję.

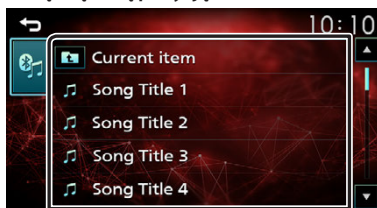

Po dotknięciu kategorii zostanie wyświetlona jej zawartość.

#### 3 Dotknąć żądaną pozycję znajdującą się na liście treści.

Rozpoczęte zostanie odtwarzanie.

- Dotknąć [↶], aby przejść na wyższy poziom hierarchii.

#### UWAGI

- Dotknięcie [↶] na najwyższym poziomie hierarchii powoduje wyświetlenie ekranu sterowania źródłami.

# Sterowanie dźwiękiem

Możliwe jest wyregulowanie różnych ustawień takich, jak balans dźwięku lub poziom głośnika niskotonowego.

- 1 Nacisnąć przycisk <EQ>.
- 2 Aby poznać sposób wykonywania każdej operacji, patrz poniżej.

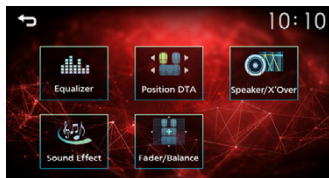

## Sterowanie dźwiękiem ogólnym

- 1 Nacisnąć przycisk <EQ>.
- 2 Dotknąć [Fader / Balance].
- 3 Każdy z elementów ustawić w następujący sposób.

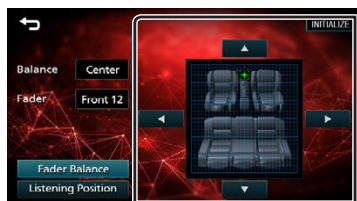

### [Fader Balance]

**Balance** Wyregulowanie lewego i prawego balansu głośności.  
[▶][◀] 15 (z prawej) do 15 (z lewej)

**Fader** Wyregulowanie przedniego i tylnego balansu głośności.  
[▲][▼] 15 (przód) do 15 (tył)

[INITIALIZE] Zeruje ustawienia.

### [Listening Position]

[●] Wybrać położenie odsłuchu pomiędzy „Front Left”, „Front All”, „Front Right” i „Middle”.

[INITIALIZE] Zeruje ustawienia.

## Sterowanie korektorem dźwięku

- 1 Nacisnąć przycisk <EQ>.
- 2 Dotknąć [Equalizer] (Korektor graficzny).
- 3 Każdy z elementów ustawić w następujący sposób.

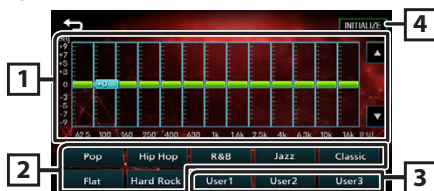

- 1 Można wybrać słupkę częstotliwości i dostosować jej poziom. (-9 do +9)
  - Przeprowadzone regulacje zostają zapisane.
- 2 Aby przywołać zapisaną krzywą korektora dźwięku.
- 3 Umożliwia przywołanie zapisanej krzywej korektora dźwięku.
- 4 Zainicjuj aktualną krzywą korektora dźwięku.

## Sterowanie dźwiękiem

### Konfiguracja głośnika/zwrotnicy

- 1 Nacisnąć przycisk <EQ>.
- 2 Dotknąć [Speaker / X'Over].
- 3 Dotknąć głośnika, aby go skonfigurować.

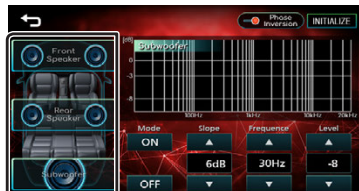

- 4 Każdy z elementów ustawić w następujący sposób.

<b>Mode</b> [OFF], [ON]	[ON] : Regulacja filtra. [OFF] : Wyłącza filtr.
<b>Slope</b> [▲] [▼]	Ustawia krzywą przejścia.
<b>Frequency</b> [▲] [▼]	<ul style="list-style-type: none"><li>• Regulacja filtra górnoprzepustowego. (Gdy wybrany jest przedni lub tylny)</li><li>• Regulacja filtra dolnoprzepustowego. (Gdy subwoofer jest wybrany)</li></ul>
<b>Level</b> [▲] [▼]	Wyregulować wzmocnienie dźwięku głośnika przedniego, głośnika tylnego lub subwoofera.
<b>Phase Inversion</b>	Ustawia fazę wyjścia subwoofera. [ON], aby przesunąć fazę o 180 stopni. (Gdy subwoofer jest wybrany)
[INITIALIZE]	Zeruje ustawienia.

### Listening Position/ DTA (Pozycja odłuchu/ DTA)

- 1 Nacisnąć przycisk <EQ>.
- 2 Dotknąć [Position/DTA].
- 3 Dotknąć [Delay] (Opóźnienie).
- 4 Dotykać [◀] lub [▶], aby dostosować opóźnienie dla wybranego głośnika.



- 5 Dotknąć [Level] (Poziom).
- 6 Dotykać [◀] lub [▶], aby dostosować poziom głośności dla wybranego głośnika.

### Sound Effect

- 1 Nacisnąć przycisk <EQ>.
- 2 Dotknąć pozycji [Sound Effect].
- 3 Każdy z elementów ustawić w następujący sposób.

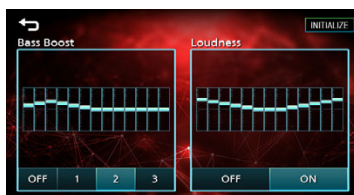

<b>Bass Boost</b> [OFF], [1], [2], [3]	Ustawia stopień wzmocnienia basów
<b>Loudness</b> [OFF], [ON]	Ustawia stopień wzmocnienia niskich i wysokich tonów.
[INITIALIZE]	Zeruje ustawienia.

# Pilot zdalnego sterowania

To urządzenie można obsługiwać za pomocą pilota zdalnego sterowania.

Można używać pilota RM-RK258 (wyposażenie dodatkowe).

## ▲OSTRZEŻENIE

- Nie połykać baterii. Ryzyko poparzenia chemicznego.  
Pilot zdalnego sterowania dołączony do tego produktu zawiera baterię guzikową. Połknięcie baterii guzikowej może spowodować poważne poparzenia wewnętrzne w czasie jedynie 2 godzin i może prowadzić do śmierci.  
Przechowywać nowe i używane baterie z dala od dzieci. Jeśli pewne zamknięcie komory baterii jest niemożliwe, zaprzestać użytkowania produktu i przechowywać go w miejscu niedostępnym dla dzieci.  
W przypadku podejrzenia, że baterie zostały połknięte lub umieszczone w jakiegokolwiek części ciała, należy niezwłocznie skontaktować się z lekarzem.

## ▲UWAGA

- Położ pilot w miejscu, z którego nie będzie mógł spaść podczas hamowania i innych manewrów. Gdy pilot spadnie i zablokuje się pod pedałami pojazdu podczas jazdy, może to wywołać niebezpieczne sytuacje.
- Ryzyko pożaru lub wybuchu, jeśli akumulator zastąpi się akumulatorem niewłaściwego typu. Koniecznie wymieniać wyłącznik na akumulator tego samego typu.
- Istnieje ryzyko pożaru, wybuchu lub wycieku łatwopalnego płynu, lub gazu, jeśli akumulator pozostawi się w skrajnie wysokiej temperaturze otoczenia i/lub w skrajnie niskim ciśnieniu powietrza. Akumulatora lub baterii nie wolno narażać na nadmierne gorąco, np. spowodowane działaniem promieni słonecznych, ognia itp.
- Istnieje ryzyko pożaru, wybuchu lub wycieku łatwopalnego płynu lub gazu, jeśli baterię wyrzuci się do ognia lub gorącego piekarnika, naładuje ponownie, spowoduje jej zwarcie, zmiążdży mechanicznie lub przetnie.
- Jeśli elektrolit dostanie się do oczu lub zostanie rozlany na ubranie, należy natychmiast spłukać go wodą i skontaktować się z lekarzem.

## Funkcje przycisków pilota zdalnego sterowania

- Kierować pilot bezpośrednio na czujnik pilota na panelu czołowym.
- NIE narażać czujnika pilota na działanie jasnego światła (bezpośredniego światła słonecznego lub światła sztucznego).

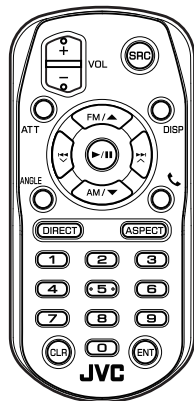

<b>SRC</b>	Przełączanie odtwarzanego źródła sygnału.
<b>VOL + -</b>	Regulowanie głośności.
<b>ATT</b>	Wyłączenie/przywrócenie dźwięku
<b>DISP</b>	Nie używane.
<b>FM/▲ AM/▼</b>	Wybór folderu do odtwarzania. Gdy jako źródło ustawiony jest tuner, wybrać pasmo FM/AM, które ma być odbierane.
<b>◀▶</b> <b>▼▲</b>	Gdy jako źródło włączony jest tuner, przełącza na stacje nadające, odbierane przez zespół.
<b>▶/II</b>	W przypadku USB, BT audio, Odtwarza lub Wstrzymuje.
<b>ANGLE</b>	Nie używane.
<b>☎</b>	Gdy wykryte zostanie połączenie przychodzące, odbiera je.
<b>DIRECT</b>	Nie używane.
<b>ASPECT</b>	Nie używane.
<b>Klawiatura numeryczna</b>	Nie używane.
<b>CLR</b>	Usuwa wprowadzony numer z ekranu telefonu.
<b>ENT</b>	Nie używane.

# Instalacja

## Przed instalacją

Przed rozpoczęciem instalacji urządzenia należy zapoznać się z poniższymi środkami ostrożności.

### ▲OSTRZEŻENIA

- Jeśli przewód zapłonu (czerwony) i przewód akumulatora (żółty) zostaną podłączone do nadwozia pojazdu (masa), może to spowodować zwarcie prowadzące do pożaru. Przewody te zawsze należy podłączać do źródła zasilania przechodzącego przez skrzynkę z bezpiecznikami.
- Z przewodu zapłonu (czerwony) i przewodu akumulatora (żółty) nie należy usuwać bezpiecznika. Zasilanie musi być podłączone do przewodów poprzez bezpiecznik.

### ▲UWAGA

- Urządzenie należy zainstalować w konsoli pojazdu. Podczas eksploatacji oraz krótko po niej nie należy dotykać elementu metalowego urządzenia. Elementy metalowe takie, jak radiator i obudowa nagrzewają się.

### 🔧 UWAGI

- Montaż i okablowanie niniejszego produktu wymagają kwalifikacji i doświadczenia. Aby zachować jak najwyższe bezpieczeństwo, montaż i okablowanie powinny zostać wykonane przez specjalistę.
- Należy pamiętać, by urządzenie uziemić do ujemnego zasilania o wartości 12 V prądu stałego.
- Urządzenia nie należy instalować w miejscu, gdzie będzie wystawione na bezpośrednie działanie promieni słonecznych lub nadmiernego ciepła albo wilgoci. Unikać należy również miejsc, gdzie panuje wysokie zapylenie lub występuje możliwość ochlapania wodą.
- Nie stosować własnych wkrętów. Należy używać wyłącznie załączone wkręty. Jeśli użyte zostaną niewłaściwe wkręty, urządzenie może ulec uszkodzeniu.
- Jeśli zapłon pojazdu nie posiada położenia ACC, przewody zapłonu należy podłączyć do źródła zasilania, które może być włączane i wyłączane za pomocą kluczyka zapłonowego. Jeśli przewód zapłonu zostanie podłączony do źródła zasilania ze stale doprowadzanym napięciem, jak ma to miejsce w przypadku kabli akumulatora, może to spowodować wyczerpanie akumulatora.
- Jeśli konsola posiada pokrywę, należy pamiętać, by urządzenie tak zainstalować, aby panel przedni nie uderzał w pokrywę podczas jej zamykania i otwierania.

- Jeśli bezpiecznik przepali się, po pierwsze należy sprawdzić, czy kable nie stykają się ze sobą powodując zwarcia, a następnie bezpiecznik wymienić na nowy o takich samych wartościach znamionowych.
- Niepodłączone kable należy zaizolować używając taśmy winylowej lub wykonanej z podobnego materiału. Aby zapobiec zwarciom, nie należy zdejmować zaślepek z niepodłączonych kabli lub zacisków.
- Zabezpieczyć przewody za pomocą zacisków kablowych i owinąć taśmę winylową wokół przewodów, które stykają się z metalowymi częściami, aby chronić przewody i zapobiegać zwarcia.
- Głośniki należy podłączyć bezpośrednio do odpowiednich zacisków. Urządzenie może zostać uszkodzone lub może nie działać, jeśli przewody ⊖ zostaną podzielone lub uziemione je do jakiegokolwiek metalowej części w samochodzie.
- Jeśli do systemu podłączane są tylko dwa głośniki, złącza należy podłączyć do dwóch przednich zacisków wyjściowych lub do dwóch tylnych zacisków wyjściowych (nie należy łączyć zacisków przednich i tylnych). Na przykład, jeśli podłączane jest łącze ⊕ lewego głośnika do zacisku przedniego wyjścia, nie należy podłączać złącza ⊖ do zacisku tylnego wyjścia.
- Po zainstalowaniu urządzenia sprawdzić, czy światła hamowania, kierunkowskazy, wycieraczki, itp. znajdujące się w pojeździe działają.
- Urządzenie zainstalować w taki sposób, by kąt montażu wynosił 30° lub mniej.
- Podczas instalowania urządzenia w pojeździe na powierzchnię panelu nie należy działać dużą siłą. W przeciwnym razie może to spowodować powstanie skaz, uszkodzeń lub awarii.
- Jeśli w pobliżu anteny Bluetooth znajdują się będą metalowe przedmioty, jakoś odbioru może spaść.



Zespół anteny Bluetooth

## Instalacja

### ■ Dostarczone wyposażenie do instalacji

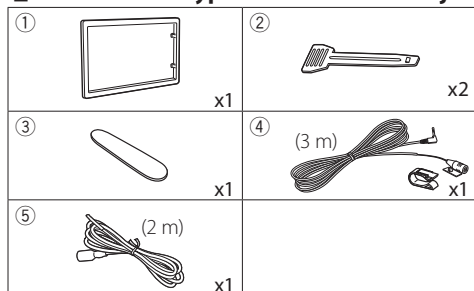

### ■ Procedura montażu

- 1) Aby zapobiec zwarciu, kluczyk należy wyjąć z zapłonu i odłączyć zacisk  $\ominus$  od akumulatora.
- 2) Dla każdego z urządzeń wykonać poprawne połączenia kabli wejściowych i wyjściowych.
- 3) Podłączyć złącze ISO do urządzenia.
- 4) Urządzenie zainstalować w pojeździe.
- 5) Ponownie podłączyć  $\ominus$  końcówkę akumulatora.
- 6) Wcisnąć przycisk resetowania.

## Montaż urządzenia

### ■ Samochody inne niż japońskie

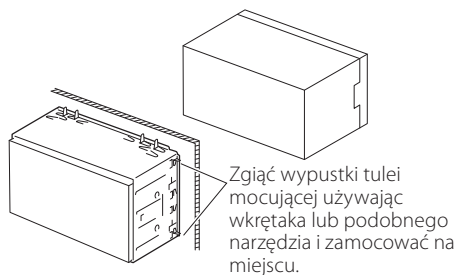

### ✎ UWAGI

- Upewnić się, czy urządzenie jest pewnie zainstalowane na miejscu. Jeśli jest niestabilne, może to powodować awarie (np. dźwięk może przeskakiwać).

### ■ Ramka mocująca

- 1) Zamontować akcesorium ① na urządzeniu.

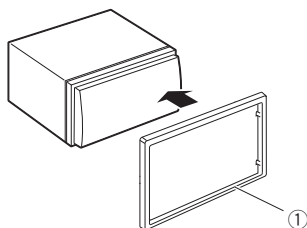



## Instalacja

### ■ Mikrofon

- 1) Sprawdzić położenie instalacji mikrofonu (wyposażenie ④).
- 2) Oczyszczyć powierzchnię instalacji.
- 3) Zdjąć separator mikrofonu (wyposażenie dodatkowe ④) i przykleić mikrofon w miejscu zaznaczonym poniżej.
- 4) Kabel mikrofonu podłączyć do urządzenia zabezpieczając do w kilku miejscach z użyciem taśmy lub innej wybranej metody.
- 5) Ustawić położenie mikrofonu (wyposażenie dodatkowe ④) zgodnie z pozycją kierowcy.

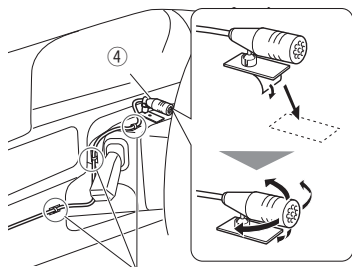

Kabel zamocować używając taśmy dostępnej w sklepie.

#### 🔧 UWAGI

- W razie potrzeby zamienić zaciski.



### ■ Demontaż ramki mocującej

- 1) Przy pomocy narzędzia do wyciągania (wyposażenie dodatkowe ③) podważyć i wysunąć cztery występy (dwa na lewej części, dwa na prawej części).

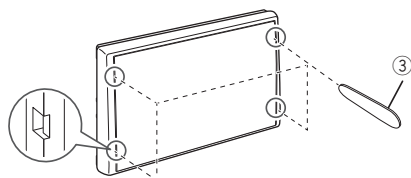

- 2) Wyciągnąć ramkę mocującą naprzód.

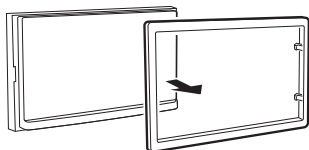

### ■ Usuwanie urządzenia

- 1) Zdemontować ramkę mocującą postępując tak, jak w punkcie 1 „Demontaż ramki mocującej”.
- 2) Włożyć narzędzie do wyciągania (wyposażenie ②) głęboko do gniazda, jak pokazano na ilustracji. (Występ na końcówce narzędzia do wyciągania musi być skierowany przodem do urządzenia).

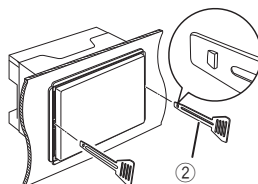

- 3) Mając zabezpieczone narzędzie do wyciągania, wstawić do szczeliny drugie narzędzie do wyciągania.

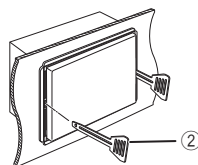

- 4) Wyciągnąć urządzenie do połowy.

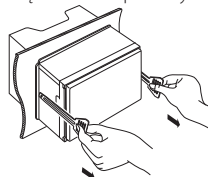

#### 🔧 UWAGI

- Zachować ostrożność, aby uniknąć skaleczenia przez zaczepy na przyrządzie do wyciągania.
- 5) Rękami wysunąć urządzenie do końca, uważając by go nie upuścić.

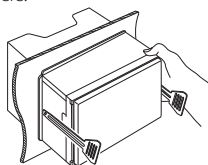

# Instalacja

## Podłączanie przewodów do gniazd

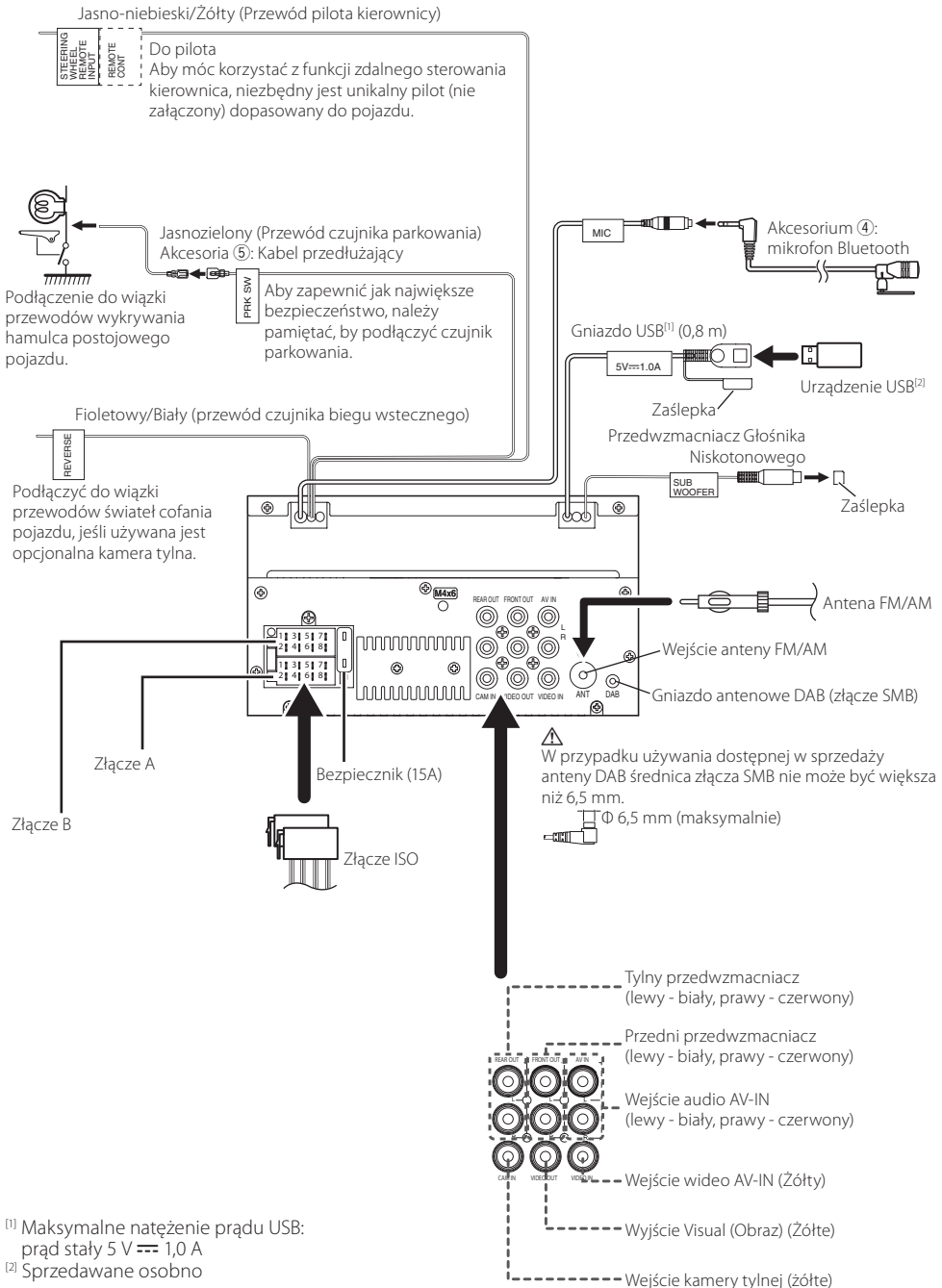

<sup>[1]</sup> Maksymalne natężenie prądu USB: prąd stały 5 V = 1,0 A

<sup>[2]</sup> Sprzedawane osobno

## Instalacja

### Wiązka przewodów - przewodnik po funkcjach złączy

Styk	Kolor i funkcja	
A-4	Żółty	Akumulator
A-5	Niebieski/ Białe <sup>[1]</sup>	Sterowanie zasilaniem
A-7	Czerwony	Zapłon (ACC)
A-8	Czarny	Połączenie z masą (uziemienie)
B-1/ B-2	Fioletowy (+) / Fioletowy/Czarny (-)	Tylny prawy
B-3/ B-4	Szary (+) / Szary/Czarny (-)	Przedni prawy
B-5/ B-6	Biały (+) / Biały/Czarny (-)	Przedni lewy
B-7/ B-8	Zielony (+) / Zielony/Czarny (-)	Tylny lewy

<sup>[1]</sup> Maks. 150 mA, 12 V

- Impedancja głośnika: 4-8 Ω

#### **UWAGA**

Przed podłączeniem do urządzenia dostępnych w sprzedaży złączy ISO, sprawdzić, czy następujące wymagania są spełnione:

- Dopilnować, aby układ funkcji styków złącza był zgodny z urządzeniem JVC.
- Szczególnie uważać na przewód zasilający.
- Jeśli przewód akumulatora i przewód zapłonu nie są zgodne z wymogami, należy je odpowiednio wymienić.
- Jeśli samochód nie jest wyposażony w przewód zapłonu, użyć dostępnego w sprzedaży interfejsu.

### Połączenie z iPodem/iPhonem/Android

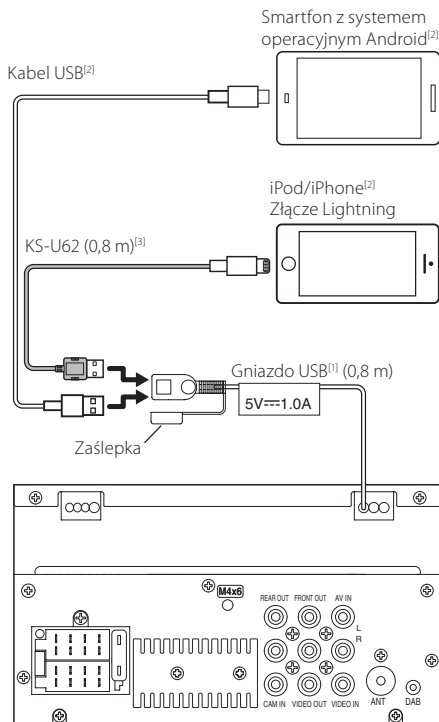

<sup>[1]</sup> Maksymalne natężenie prądu USB: prąd stały 5 V --- 1,0 A

<sup>[2]</sup> Sprzedawane osobno

<sup>[3]</sup> Akcesorium opcjonalne

# Informacje o urządzeniu

## Więcej informacji

### ■ Obsługiwane pliki audio

Format dźwięku	Przepływność/ (Liczba bitów)	Częstotliwość próbkowania
MP3 (.mp3)	16 – 320 kb/s, VBR	16 – 48 kHz
WMA (.wma)	16 – 320 kb/s	16 – 48 kHz
AAC-LC (.m4a, .aac)	16 – 320 kb/s	16 – 48 kHz
Liniowe PCM (WAVE) (.wav)	(16/24 bitów)	8 – 192 kHz
FLAC (.flac)	(16/24 bitów)	8 – 192 kHz
Vorbis (.ogg)	(16 bitów)	8 – 192 kHz

- To urządzenie może wyświetlać znaczniki typu ID3 Tag w wersji 1.0/1.1/2.2/2.3/2.4 (dla MP3).
- Maksymalna liczba znaków:
  - Znacznik: 70 znaków

### 🔧 UWAGI

- Nie można odtwarzać WMA i AAC zabezpieczonych za pomocą.
- Choć pliki audio mogą być utworzone przy użyciu powyższych standardów, mogą nie zostać odtworzone zależnie od typu lub stanu nośnika lub urządzenia.

### ■ Obsługiwane pliki wideo

Format wideo	Kodek wideo	Kodek audio
MPEG-1 (.mpg, .mpeg)	MPEG-1	MPEG Audio Layer 2
MPEG-2 (.mpg, .mpeg)	MPEG-2	MPEG Audio Layer 2
MPEG-4 (.mp4, .avi)	MPEG-4 (SP, ASP)	MP3, AAC-LC (2 k.)
H.264/MPEG-4 AVC (.mp4, .mkv, .avi, .flv, .f4v, .ts)	H.264/MPEG-4 AVC (BP/MP/HP)	MP3, AAC (2 k.)
MKV (.mkv)	Format wideo zgodny z H.264/ MPEG-4 AVC, MPEG4, XVID	MP3, AAC, Vorbis, FLAC

## Rozwiązywanie problemów

Coś, co wydaje się być usterką, nie zawsze jest poważnym problemem. Przed skontaktowaniem się z serwisem proszę sprawdzić poniższe punkty.

- W przypadku obsługi w połączeniu z komponentami zewnętrznymi, proszę również skorzystać z instrukcji dołączonych do adapterów używanych do połączenia (oraz instrukcji dołączonych do komponentów zewnętrznych).

### ■ Ogólne

#### Z głośników nie jest emitowany dźwięk.

- Ustawić głośność na optymalny poziom.
- Sprawdzić przewody i połączenia.

#### Urządzenie zupełnie nie działa.

- Zresetować urządzenie. (**str.2**)

#### Pilot zdalnego sterowania nie działa.

- Wymienić baterię.

### ■ USB

#### Podczas odtwarzania utworu dźwięk jest czasami przerywany.

- Utwory nie zostały poprawnie skopiowane na urządzenie USB. Skopiować utwory ponownie i spróbować jeszcze raz.

### ■ iPod/iPhone

#### Z głośników nie jest emitowany dźwięk.

- Odłączyć urządzenie iPod/iPhone, a następnie podłączyć je ponownie.
- Wybrać inne źródło, a następnie ponownie wybrać „iPod”.

#### iPod/iPhone nie włącza się lub nie działa.

- Sprawdzić kabel połączeniowy i jego podłączenie.
- Zaktualizować wersję oprogramowania sprzętowego iPoda/iPhone'a.
- Naładować baterię iPoda/iPhone'a.
- Zresetować iPod/iPhone.

#### Dźwięk jest zniekształcony.

- Wyłączyć korektor dźwięku w tym urządzeniu lub w urządzeniu iPod/iPhone.

#### Generowany jest silny szum.

- Wyłączyć (usunąć zaznaczenie) „VoiceOver” w urządzeniu iPod/iPhone. Aby uzyskać szczegółowe informacje, odwiedź stronę <<http://www.apple.com>>.

## Informacje o urządzeniu

---

### TUNER

#### **Automatyczne zapisywanie w pamięci nie działa.**

- Zapisać stacje w pamięci ręcznie. **(str.8)**

#### **Szumy podczas słuchania radia.**

- Dobrze podłączyć antenę.

### AV-IN (Wejście audio-video)

#### **Na ekranie nie ma obrazu.**

- Włączyć komponent wideo, jeśli nie jest włączony.
- Poprawnie podłączyć komponent wideo.

### Bluetooth

#### **Jakość dźwięku z telefonu jest niska.**

- Zmniejszyć odległość między urządzeniem a telefonem komórkowym Bluetooth.
- Przetawić samochód w miejsce zapewniające lepszy odbiór sygnału.

#### **Odtwarzanie dźwięku przerywa lub przeskakuje podczas korzystania z odtwarzacza audio Bluetooth.**

- Zmniejszyć odległość między urządzeniem a odtwarzaczem audio Bluetooth.
- Wyłączyć, a następnie włączyć urządzenie. (Jeśli dźwięk nie został jeszcze przywrócony) podłączyć odtwarzacz ponownie.

#### **Sterowanie podłączonym odtwarzaczem audio jest niemożliwe.**

- Sprawdzić, czy podłączony odtwarzacz audio obsługuje profil AVRCP (ang. Audio/Video Remote Control Profile).

#### **Urządzenie Bluetooth nie wykrywa tego urządzenia.**

- Ponownie wyszukać to urządzenie z urządzenia Bluetooth.

#### **To urządzenie nie daje się sparować z urządzeniem Bluetooth.**

- Wyłączyć, a następnie włączyć urządzenie Bluetooth.
- Odłączyć aktualnie podłączone urządzenie Bluetooth, a następnie zarejestrować nowe urządzenie. **(str.17)**

## Informacje o urządzeniu

### Dane techniczne

#### Monitor

##### Rozmiar obrazu

: szerokość 6,75 cali (przekątna)  
: 151,8 mm (szer.) × 79,7 mm (wys.)

##### System wyświetlania

: Przezroczysty panel LCD TN

##### Układ wyświetlania

: aktywna matryca TFT

##### Ilość pikseli

: 1 152 000 (800H x 480V x RGB)

##### Efektywna ilość pikseli

: 99,99 %

##### Rozmieszczenie pikseli

: w pasach RGB

##### Podświetlenie

: LED

#### Moduł złącza USB

##### Standard USB

: USB 2.0 High Speed

##### System plików

: FAT 16/ FAT 32, NTFS

##### Maksymalne natężenie prądu zasilania

: prąd stały 5 V  $\overline{\text{---}}$  1,0 A

##### Przetwornik cyfrowo/analogowy

: 24 bitowy

##### Dekoder dźwięku

: MP3/ WMA/ WAV/ AAC/ FLAC

##### Dekoder wideo

: MPEG1/ MPEG2/ MPEG4/ H.264/ MKV/ WMV

##### Charakterystyka częstotliwościowa

- 96 kHz : 20 – 20 000 Hz
- 48 kHz : 20 – 20 000 Hz
- 44,1 kHz : 20 – 20 000 Hz

#### Sekcja Bluetooth

##### Technologia

: Bluetooth ver. 5.0

##### Częstotliwość

: 2,402 – 2,480 GHz

##### Moc wyjściowa

: +8 dBm (AVE), klasa mocy1

##### Maksymalny zasięg komunikacji

: Zakres widzenia ok. 10m (32,8 stopy)

##### Kodek audio

: SBC

##### Profil (obsługa Multi Profile)

- HFP (V1.7) (Hands Free Profile)
- A2DP (Advanced Audio Distribution Profile)
- AVRCP (V1.5) (Audio/Video Remote Control Profile)
- PBAP (Phonebook Access Profile)

#### Sekcja DSP

##### Korektor graficzny

Pasma : 13 pasmowy

Częstotliwość: 62,5/ 100/ 160/ 250/ 400/ 630/ 1k/  
1,6k/ 2,5k/ 4k/ 6,3k/ 10k/ 16k Hz

Poziom: -9 – +9

##### X'over

###### Filtr górnoprzepustowy

Częstotliwość: Przez / 30/40/50/60/70/80/90/100/120/150/180/220/250 Hz

Nachylenie: -6/-12/-18/-24 dB/Oct.

Wzmocnienie: -8/-7/-6/-5/-4/-3/-2/-1/0 dB

###### Filtr dolnoprzepustowy

Częstotliwość: 30/40/50/60/70/80/90/100/120/150/180/220/250 Hz/ przez

Nachylenie: -6/-12/-18/-24 dB/Oct.

Wzmocnienie: -8/-7/-6/-5/-4/-3/-2/-1/0 dB

##### Położenie

Przednie/ Tylne/ Głośniki niskotonowe —  
opóźnienie

: 0 do 6,1 m (co 0,01 m)

Wzmocnienie: -8 – 0 dB

#### Sekcja tunera FM

##### Zakres częstotliwości (krokowo)

: 87,5 MHz – 108,0 MHz (50 kHz)

##### Użyteczna czułość

: 16,2 dBf

: 1,8  $\mu$ V/75  $\Omega$  (S/N : 30 dB)

##### Charakterystyka częstotliwościowa

: 30 Hz – 14 kHz

##### Stosunek poziomu sygnału do poziomu szumów (dB)

: 50 dB (MONO)

##### Rozdzielenie kanałów stereo

: 35 dB (1 kHz)

## Informacje o urządzeniu

### ■ Sekcja tunera AM

Zakres częstotliwości (krokowo)

: 531 – 1611 kHz (9 kHz)

Użyteczna czułość

: 99  $\mu$ V (40 dB $\mu$ )

### ■ Sekcja DAB

Zakres częstotliwości

PASMO III: 174,928 – 239,200 (MHz)

Czułość

: -98 dBm

Stosunek poziomu sygnału do poziomu szumów (dB)

: 82 dB

### ■ Sekcja złącza anteny cyfrowej

Typ złącza

: SMB

Napięcie wyjściowe (11–16 V)

: Akumulator samochodowy prąd stały 12 V

Maksymalne natężenie

: < 100 mA

### ■ Moduł wideo

System kolorów zewnętrznego sygnału wideo

: NTSC/PAL

Poziom zewnętrzny wejścia wideo (RCA)

: 1 V<sub>p-p</sub>/75  $\Omega$

Maksymalny poziom zewnętrznego wejścia audio (RCA)

: 1,5 V/25 k $\Omega$

Poziom wyjścia wideo (gniazda RCA)

: 1 V<sub>p-p</sub>/75  $\Omega$

### ■ Sekcja Audio

Maksymalna moc (przód i tył)

: 45 W  $\times$  4

Moc w pełnym zakresie częstotliwości (przód i tył)

(z poniżej 1% THD)

: 16 W  $\times$  4

Wyjściowe pasmo częstotliwości

: 20 – 20 000 Hz

Poziom przedwzmacniacza (V)

: 2 V/ 10 k $\Omega$

Opór przedwzmacniacza

: 1,4 k $\Omega$

Opór głośników

: 4 – 8  $\Omega$

### ■ Ogólne

Napięcie robocze

: Akumulator samochodowy prąd stały 12 V

Wymiary do instalacji (szer.  $\times$  wys.  $\times$  głęb.)

: 182  $\times$  112  $\times$  75 mm

Wymiary do instalacji jednostki głównej (szer.  $\times$  wys.  $\times$  głęb.)

: 178  $\times$  100  $\times$  75 mm (z/bez tulei)

Waga

: 1,3 kg

(w tym ramka mocująca i tuleja)

#### UWAGI

- Chociaż w panelu LCD znajduje się 99,99 % efektywnych pikseli, 0,01 % może nie świecić się lub świecić nieprawidłowo.
- Dane techniczne mogą ulec zmianie bez ostrzeżenia.

### Prawa autorskie

- Nazwa i logotypy Bluetooth® to zarejestrowane znaki towarowe stanowiące własność Bluetooth SIG, Inc., a firma JVC/KENWOOD Corporation korzysta z nich na zasadzie licencji. Inne znaki handlowe i nazwy handlowe stanowią własność odpowiednich podmiotów.
- Use of the Made for Apple badge means that an accessory has been designed to connect specifically to the Apple product(s) identified in the badge and has been certified by the developer to meet Apple performance standards. Apple is not responsible for the operation of this device or its compliance with safety and regulatory standards. Please note that the use of this accessory with an Apple product may affect wireless performance.
- Apple, iPhone, iPod, iPod touch, and Lightning are trademarks of Apple Inc., registered in the U.S. and other countries.
- Microsoft and Windows Media are either registered trademarks or trademarks of Microsoft Corporation in the United States and/or other countries.
- THIS PRODUCT IS LICENSED UNDER THE MPEG-4 VISUAL PATENT PORTFOLIO LICENSE FOR THE PERSONAL AND NON-COMMERCIAL USE OF A CONSUMER FOR (i) ENCODING VIDEO IN COMPLIANCE WITH THE MPEG-4 VISUAL STANDARD ("MPEG-4 VIDEO") AND/OR (ii) DECODING MPEG-4 VIDEO THAT WAS ENCODED BY A CONSUMER ENGAGED IN A PERSONAL AND NON-COMMERCIAL ACTIVITY AND/OR WAS OBTAINED FROM A VIDEO PROVIDER LICENSED BY MPEG LA TO PROVIDE MPEG-4 VIDEO. NO LICENSE IS GRANTED OR SHALL BE IMPLIED FOR ANY OTHER USE. ADDITIONAL INFORMATION INCLUDING THAT RELATING TO PROMOTIONAL, INTERNAL AND COMMERCIAL USES AND LICENSING MAY BE OBTAINED FROM MPEG LA, LLC. SEE [HTTP://WWW.MPEGLA.COM](http://www.MPEGLA.COM).
- THIS PRODUCT IS LICENSED UNDER THE AVC PATENT PORTFOLIO LICENSE FOR THE PERSONAL USE OF A CONSUMER OR OTHER USES IN WHICH IT DOES NOT RECEIVE REMUNERATION TO (i) ENCODE VIDEO IN COMPLIANCE WITH THE AVC STANDARD ("AVC VIDEO") AND/OR (ii) DECODE AVC VIDEO THAT WAS ENCODED BY A CONSUMER ENGAGED IN A PERSONAL ACTIVITY AND/OR WAS OBTAINED FROM A VIDEO PROVIDER LICENSED TO PROVIDE AVC VIDEO. NO LICENSE IS GRANTED OR SHALL BE IMPLIED FOR ANY OTHER USE. ADDITIONAL INFORMATION MAY BE OBTAINED FROM MPEG LA, L.L.C. SEE [HTTP://WWW.MPEGLA.COM](http://www.MPEGLA.COM)
- libFLAC  
Copyright (C) 2000-2009 Josh Coalson  
Copyright (C) 2011-2013 Xiph.Org Foundation
  - Redistribution and use in source and binary forms, with or without modification, are permitted provided that the following conditions are met:
  - Redistributions of source code must retain the above copyright notice, this list of conditions and the following disclaimer.

– Redistributions in binary form must reproduce the above copyright notice, this list of conditions and the following disclaimer in the documentation and/or other materials provided with the distribution.

Neither the name of the Xiph.org Foundation nor the names of its contributors may be used to endorse or promote products derived from this software without specific prior written permission.

THIS SOFTWARE IS PROVIDED BY THE COPYRIGHT HOLDERS AND CONTRIBUTORS "AS IS" AND ANY EXPRESS OR IMPLIED WARRANTIES, INCLUDING, BUT NOT LIMITED TO, THE IMPLIED WARRANTIES OF MERCHANTABILITY AND FITNESS FOR A PARTICULAR PURPOSE ARE DISCLAIMED. IN NO EVENT SHALL THE FOUNDATION OR CONTRIBUTORS BE LIABLE FOR ANY DIRECT, INDIRECT, INCIDENTAL, SPECIAL, EXEMPLARY, OR CONSEQUENTIAL DAMAGES (INCLUDING, BUT NOT LIMITED TO, PROCUREMENT OF SUBSTITUTE GOODS OR SERVICES; LOSS OF USE, DATA, OR PROFITS; OR BUSINESS INTERRUPTION) HOWEVER CAUSED AND ON ANY THEORY OF LIABILITY, WHETHER IN CONTRACT, STRICT LIABILITY, OR TORT (INCLUDING NEGLIGENCE OR OTHERWISE) ARISING IN ANY WAY OUT OF THE USE OF THIS SOFTWARE, EVEN IF ADVISED OF THE POSSIBILITY OF SUCH DAMAGE.

#### • libogg

Copyright (c) 2002, Xiph.org Foundation Redistribution and use in source and binary forms, with or without modification, are permitted provided that the following conditions are met:

– Redistributions of source code must retain the above copyright notice, this list of conditions and the following disclaimer.

– Redistributions in binary form must reproduce the above copyright notice, this list of conditions and the following disclaimer in the documentation and/or other materials provided with the distribution.

– Neither the name of the Xiph.org Foundation nor the names of its contributors may be used to endorse or promote products derived from this software without specific prior written permission.

THIS SOFTWARE IS PROVIDED BY THE COPYRIGHT HOLDERS AND CONTRIBUTORS "AS IS" AND ANY EXPRESS OR IMPLIED WARRANTIES, INCLUDING, BUT NOT LIMITED TO, THE IMPLIED WARRANTIES OF MERCHANTABILITY AND FITNESS FOR A PARTICULAR PURPOSE ARE DISCLAIMED. IN NO EVENT SHALL THE FOUNDATION OR CONTRIBUTORS BE LIABLE FOR ANY DIRECT, INDIRECT, INCIDENTAL, SPECIAL, EXEMPLARY, OR CONSEQUENTIAL DAMAGES (INCLUDING, BUT NOT LIMITED TO, PROCUREMENT OF SUBSTITUTE GOODS OR SERVICES; LOSS OF USE, DATA, OR PROFITS; OR BUSINESS INTERRUPTION) HOWEVER CAUSED AND ON ANY THEORY OF LIABILITY, WHETHER IN CONTRACT, STRICT LIABILITY, OR TORT (INCLUDING NEGLIGENCE OR OTHERWISE) ARISING IN ANY WAY OUT OF THE USE OF THIS SOFTWARE, EVEN IF ADVISED OF THE POSSIBILITY OF SUCH DAMAGE.



## Informacje o urządzeniu

---

### **Informacja dotycząca usuwania zużytych urządzeń elektrycznych i elektronicznych oraz baterii i akumulatorów (dotyczy krajów UE, które wprowadziły systemy zbiórki selektywnej)**

Produktów i baterii oraz akumulatorów oznaczonych tym symbolem (przekreślonego pojemnika na śmieci) nie można wyrzucać jako odpady z gospodarstw domowych.

Zużyte urządzenia elektryczne i elektroniczne oraz akumulatory muszą zostać poddane recyklingowi w specjalnym zakładzie przystosowanym do przetwarzania tego typu odpadów.

Aby uzyskać szczegółowe informacje pomocne w lokalizacji najbliższego zakładu recyklingu, skontaktować się z lokalnymi władzami.

Właściwe odzyskiwanie i usuwanie odpadów pozwala zmniejszyć zużycie surowców naturalnych i prowadzi do ograniczenia niekorzystnego oddziaływania przemysłu na zdrowie ludzi i stan środowiska naturalnego.

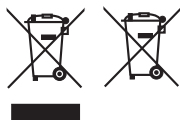



**Dla regionu sprzedaży Europa**  
**Deklaracja zgodności odnośnie do Dyrektywy RE 2014/53/UE**

**Deklaracja zgodności odnośnie do Dyrektywy RoHS 2011/65/UE**

**Producent:**

JVCKENWOOD Corporation  
3-12, Moriyacho, Kanagawa-ku, Yokohama-shi, Kanagawa  
221-0022, JAPONIA

**Przedstawiciel UE:**

JVCKENWOOD Europe B.V.  
Amsterdamseweg 37, 1422 AC UITHOORN, HOLANDIA

**English**

Hereby, JVCKENWOOD declares that the radio equipment KW-M27DBT is in compliance with Directive 2014/53/EU. The full text of the EU declaration of conformity is available at the following internet address:

**Français**

Par la présente, JVCKENWOOD déclare que l'équipement radio KW-M27DBT est conforme à la directive 2014/53/UE. L'intégralité de la déclaration de conformité UE est disponible à l'adresse Internet suivante :

**Deutsch**

Hiermit erkläre JVCKENWOOD, dass das Funkgerät KW-M27DBT der Richtlinie 2014/53/EU entspricht. Der volle Text der EU-Konformitätserklärung steht unter der folgenden Internetadresse zur Verfügung:

**Nederlands**

Hierbij verklaart JVCKENWOOD dat de radioapparatuur KW-M27DBT in overeenstemming is met Richtlijn 2014/53/EU. De volledige tekst van de EU-verklaring van overeenstemming is te vinden op het volgende internetadres:

**Italiano**

Con la presente, JVCKENWOOD dichiara che l'apparecchio radio KW-M27DBT è conforme alla Direttiva 2014/53/UE. Il testo integrale della dichiarazione di conformità UE è disponibile al seguente indirizzo internet:

**Español**

Por la presente, JVCKENWOOD declara que el equipo de radio KW-M27DBT cumple la Directiva 2014/53/EU. El texto completo de la declaración de conformidad con la UE está disponible en la siguiente dirección de internet:

**Português**

Deste modo, a JVCKENWOOD declara que o equipamento de rádio KW-M27DBT está em conformidade com a Diretiva 2014/53/UE. O texto integral da declaração de conformidade da UE está disponível no seguinte endereço de internet:

**Polska**

Niniejszym, JVCKENWOOD deklaruje, że sprzęt radiowy KW-M27DBT jest zgodny z dyrektywą 2014/53/UE. Pełny tekst deklaracji zgodności EU jest dostępny pod adresem:

**Česky**

Společnost JVCKENWOOD tímto prohlašuje, že rádiové zařízení KW-M27DBT splňuje podmínky směrnice 2014/53/EU. Plný text EU prohlášení o shodě je dostupný na následující internetové adrese:

**Magyar**

JVCKENWOOD ezennel kijelenti, hogy a KW-M27DBT rádióberendezés megfelel a 2014/53/EU irányelvnek. Az EU konformitási nyilatkozat teljes szövege az alábbi weboldalon érhető el:

**Hrvatski**

JVCKENWOOD ovim izjavljuje da je radio oprema KW-M27DBT u skladu s Direktivom 2014/53/EU. Cjeloviti tekst deklaracije Europske unije o usklađenosti dostupan je na sljedećoj internet adresi:

**Svenska**

Härmed försäkras JVCKENWOOD att radioutrustningen KW-M27DBT är i enlighet med direktiv 2014/53 / EU. Den fullständiga texten av EU-försäkran om överensstämmelse finns på följande Internetadress :

**Suomi**

JVCKENWOOD julistaa täten, että radiolaitte KW-M27DBT on direktiivin 2014/53/EU mukainen. EU-vaatimustenmukaisuusvakuutus löytyy kokonaisuudessaan seuraavasta internet-osoitteesta:

**Slovensko**

S tem JVCKENWOOD izjavlja, da je radijska oprema KW-M27DBT v skladu z Direktivo 2014/53/EU. Celotno besedilo direktive EU o skladnosti je dostopno na tem spletnem naslovu:

**URL: <https://www.jvc.net/cs/car/eudoc/>**

## Informacje o urzędzeniu

### Slovensky

Spoločnosť JVCKENWOOD týmto vyhlasuje, že rádiové zariadenie KW-M27DBT vyhovuje smernici 2014/53/EÚ. Celý text EÚ vyhlásenia o zhode nájdete na nasledovnej internetovej adrese:

### Dansk

Herved erklærer JVCKENWOOD, at radioustyret KW-M27DBT er i overensstemmelse med Direktiv 2014/53/EU. EU-overensstemmelseserklæringens fulde ordlyd er tilgængelig på følgende internetadresse:

### Norsk

JVCKENWOOD erklærer herved at radioustyret KW-M27DBT er i samsvar med Direktiv 2014/53/EU. Den fullstendige teksten til EU-konformitetserklæringen er tilgjengelig på følgende internetadresse:

### Ελληνικά

Με το παρόν, η JVCKENWOOD δηλώνει ότι ο ραδιοεξοπλισμός KW-M27DBT συμμορφώνεται με την Οδηγία 2014/53/ΕΕ. Το πλήρες κείμενο της δήλωσης συμμόρφωσης της ΕΕ είναι διαθέσιμο στην ακόλουθη διεύθυνση στο διαδίκτυο:

### Eesti

Käesolevaga JVCKENWOOD kinnitab, et KW-M27DBT raadiovarustus on vastavuses direktiiviga 2014/53/EL. ELi vastavusdeklaratsiooni terviktekst on kättesaadav järgmisel internetiaadressil:

### Latviešu

JVCKENWOOD ar šo deklarē, ka radio aparatūra KW-M27DBT atbilst direktīvas 2014/53/ES prasībām. Pilns ES atbilstības deklarācijas teksts ir pieejams šādā tīmekļa adresē:

### Lietuviškai

Šiuo JVCKENWOOD pažymi, kad radijo įranga KW-M27DBT atitinka 2014/53/EB direktyvos reikalavimus. Visą EB direktyvos atitikties deklaracijos tekstą galite rasti šiuo internetiniu adresu:

### Malți

B'dan, JVCKENWOOD jiddikjara li t-tagħmir tar-radju KW-M27DBT huwa konformi mad-Direttiva 2014/53/UE. It-test kollu tad-dikjarazzjoni ta' konformità huwa disponibbli fl-indirizz intranet li gej:

### Українська

Таким чином, компанія JVCKENWOOD заявляє, що радіобладнання KW-M27DBT відповідає Директиві 2014/53/ЄУ. Повний текст декларації про відповідність ЄС можна знайти в Інтернеті за такою адресою:

### Türkçe

Burada, JVCKENWOOD KW-M27DBT radyo ekipmanının 2014/53/AB Direktifine uygun olduğunu bildirir. AB uyumluluk deklarasyonunun tam metni aşağıdaki internet adresinde mevcuttur.

### Русский

JVCKENWOOD настоящим заявляет, что радиооборудование KW-M27DBT соответствует Директиве 2014/53/ЕУ. Полный текст декларации соответствия ЕС доступен по следующему адресу в сети Интернет:

### Limba română

Prin prezenta, JVCKENWOOD declară că echipamentul radio KW-M27DBT este în conformitate cu Directiva 2014/53/UE. Textul integral al declarației de conformitate UE este disponibil la următoarea adresă de internet:

### Български език

С настоящото JVCKENWOOD декларира, че радиооборудването на KW-M27DBT е в съответствие с Директива 2014/53/ЕС. Пълният текст на ЕС декларацията за съответствие е достъпен на следния интернет адрес:

**JVC**