



KW-M180BT

MONITOR CON RECEPTOR

MANUAL DE INSTRUCCIONES

JVCKENWOOD Corporation

- La información actualizada (el Manual de instrucciones más actualizado, etc.) está disponible desde [<https://www.jvc.net/cs/car/>](https://www.jvc.net/cs/car/).

Posición de la indicación del nombre del modelo

Consulte "Retirada del marco" (P.19)

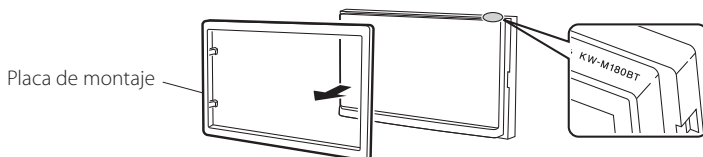

Contenido

Antes de la utilización	2
Cómo leer este manual.....	2
Precauciones.....	2
Inicio	3
Ajustes del reloj.....	3
Conceptos básicos.....	4
Funciones de los botones del panel frontal.....	4
Funciones habituales.....	4
Pantalla de INICIO.....	5
Pantalla de control de fuente.....	5
Tuner	6
Manejo básico de tuner.....	6
Emisoras preestablecidas.....	6
Configuración de tuner.....	6
USB	7
Preparativos.....	7
Operaciones de reproducción.....	7
iPhone	8
Preparativos.....	8
Operaciones de reproducción.....	8
Mirroring	9
Preparativos.....	9
Operaciones de duplicación.....	9
Componentes externos.....	10
Uso de reproductores de audio/video exteriores.....	10
Cámara de visión trasera.....	10
Invertir con ATT.....	10
Bluetooth	11
Registre su teléfono inteligente en la unidad.....	11
Configuración de Bluetooth.....	11
Reciba una llamada telefónica.....	12
Realice una llamada telefónica.....	12
Reproducir dispositivos de audio Bluetooth.....	13
Control del audio	14
Controlar el audio general.....	14
Control del ecualizador.....	14
Configuración de altavoz/transición.....	15
Posición de escucha DTA.....	15
Efecto de sonido.....	15
Mando a distancia	16
Instalación de las pilas.....	16
Funciones de los botones del mando a distancia.....	16
Instalación	17
Antes de la instalación.....	17
Instalación de la unidad.....	18
Acerca de esta unidad.....	22
Más información.....	22
Resolución de problemas.....	23
Derechos de auto.....	24
Especificaciones.....	25

Antes de la utilización

Cómo leer este manual

- Los paneles que se incluyen en este manual son ejemplos utilizados para ofrecer explicaciones de las distintas operaciones. Por esta razón, pueden diferir de los paneles que se visualizan en realidad.
- En los procedimientos operativos, las llaves indican la tecla o botón que debe emplear.
< >: Indica el nombre de los botones del panel.
[]: Indica el nombre de las teclas.

 Este símbolo en el producto indica que hay importantes instrucciones de funcionamiento y mantenimiento en este manual. Asegúrese de leer atentamente las instrucciones de este manual.

Precauciones

ADVERTENCIA

Para evitar lesiones o incendios, tome las precauciones siguientes:

- Para evitar un cortocircuito, nunca coloque ni deje objetos metálicos (como monedas o herramientas metálicas) dentro de la unidad.
- No mire fijamente la pantalla de la unidad mientras está conduciendo durante un periodo prolongado de tiempo.
- Si tiene problemas durante la instalación, consulte con su distribuidor JVC.

Precauciones para el uso de esta unidad

- Cuando compre accesorios opcionales, pregunte a su distribuidor JVC si dichos accesorios son compatibles con su modelo y en su región.
- Puede elegir un idioma para mostrar los menús, las etiquetas de los archivos de audio, etc. Véase **Inicio (P.3)**
- La función Radio Data System o Radio Broadcast Data System no funcionará en lugares donde no existan emisoras compatibles con este servicio.

Cómo proteger el monitor

- Para proteger el monitor de posibles daños, no lo utilice con un bolígrafo con punta de bola o una herramienta similar con una punta afilada.

Limpieza de la unidad

Si el panel frontal de esta unidad está manchado, límpielo con un paño suave y seco, como por ejemplo, un paño de silicona. Si el panel frontal está muy manchado, limpie la mancha con un paño humedecido con un producto de limpieza neutro y, a continuación, vuelva a limpiarlo con un paño suave, limpio y seco.

PRECAUCIÓN

- Aplicar un limpiador en spray directamente sobre la unidad, puede dañar sus componentes mecánicos. Limpiar el panel frontal con un paño áspero o con un líquido volátil, como un disolvente o alcohol, podría rayar la superficie o borrar las impresiones de la pantalla.

Cómo reiniciar la unidad

Si la unidad o la unidad conectada no funcionan correctamente, reiniciela.

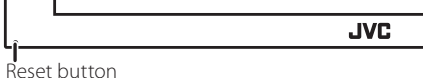

Inicio

1 Coloque la llave de encendido del coche en la posición ACC.

La unidad se pone en marcha. Por favor, lea el aviso y pulse "Agree" para entrar en la pantalla..



2 Pulse el botón < 🏠 > .

3 Toque [Settings].

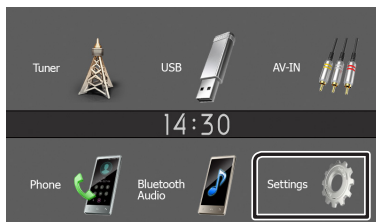

4 Toque la tecla correspondiente y establezca un valor.

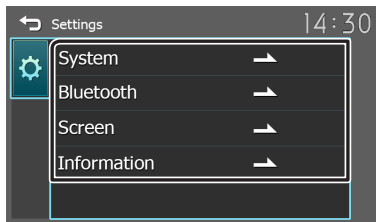

[System]

[Beep Tone]

Activa o desactiva el tono de las teclas. "ON" (ACTIVADO) (Predeterminado), "OFF" (DESACTIVADO)

[Language]

Seleccione el idioma utilizado para la pantalla de control y los elementos de configuración. El idioma predeterminado es "English" (inglés).

[Time/Date]

Ajuste la hora del reloj. (P.3)

[Clock Mode]

Seleccione el formato de visualización de la hora. [12hr] (predeterminado)/[24hr]

[Parking Guidelines]

Podrá visualizar las pautas de parking para permitir un parking más sencillo al engranar la marcha a la posición de marcha atrás (R). La opción predeterminada es "ON".

[Guidelines SETUP]

Si selecciona [ON] para [Parking Guidelines], podrá ajustar las pautas de aparcamiento. Consulte **Para ajustar las pautas de aparcamiento (P.10)**.

[Inverso con ATT (-20dB)]

Ajusta el volumen de la unidad cuando la marcha se desplaza a la posición de marcha atrás (R). La configuración predeterminada es "ON". Véase **Inverso con ATT (P.10)**.

[System Reset]

Toque [System Reset] y después toque [YES] para establecer todos los ajustes en los ajustes iniciales predeterminados.

[Bluetooth]

Muestra la pantalla Configuración de Bluetooth (P.11)

[Screen]

[Dimmer]

Seleccione el modo de atenuación. "High" (predeterminado)/"Mid"/"Low"

[Demo]

Seleccione el modo de demostración. La opción predeterminada es "ON".

[Information]

Muestra la versión del software y el número de modelo de esta unidad

5 Toque [↵].

Ajustes del reloj

☑ Sincronización de la hora del reloj con FM RBDS/RDS

Activa [RBDS Clock Sync]/[RDS Clock Sync]. Consulte **Configuración de tuner (P.6)**.

☑ Ajuste del reloj manualmente

📎 NOTA

- Desactive [RBDS Clock Sync]/[RDS Clock Sync] antes de ajustar el reloj.

1 Pulse el botón < 🏠 > .

2 Toque [Settings].

3 Toque [System].

4 Toque [Time/Date].

Aparece la pantalla del reloj.

5 Toque el botón [▲] o [▼] para ajustar la hora del reloj.

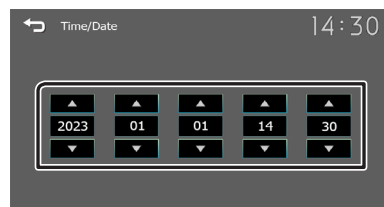

6 Toque [↵].

Conceptos básicos

Funciones de los botones del panel frontal

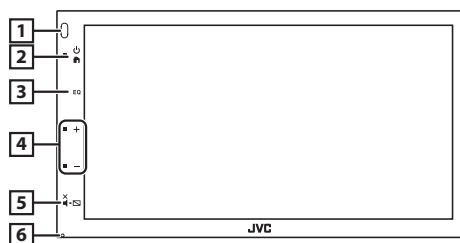

1 Sensor remoto

- Recibe la señal del control remoto.

2 (HOME)

- Muestra la pantalla INICIO. **(P.5)**
- Presione y mantenga en segundo se apaga la alimentación.
- Si la unidad está apagada, la enciende.

3 EQ

- Muestra la pantalla Audio.* **(P.14)**
- * La pantalla Audio no se visualiza durante la pantalla de configuración o en la pantalla de lista, etc.

4 +, - (Volume)

- Ajusta el volumen. Si continúa presionando [+] el volumen aumentará hasta 15.

5 X (visualización desactivada)

- Silencia/restablece el sonido.
- Pulse and hold apaga la pantalla. Cuando la pantalla esté apagada, toque la pantalla para encender la misma.

6 Restablecer

- Si la unidad o el equipo conectado no funcionan correctamente, la unidad restablece la configuración de fábrica al pulsar este botón

Apagado

- 1 Pulse y mantenga pulsado el botón <HOME>.



Ajuste del volumen

- 1 Pulse el botón <+> ou <->.

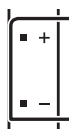

NOTA

- Si continúa presionando [+] el volumen aumentará hasta 15.

Silencia el sonido

- 1 Pulse el botón <X>.

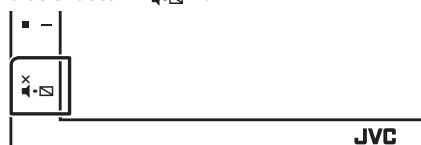

- Para restaurar el sonido, toque el botón de nuevo o ajuste el volumen.

Apagar la pantalla

- 1 Pulse y mantenga pulsado el botón <X>.

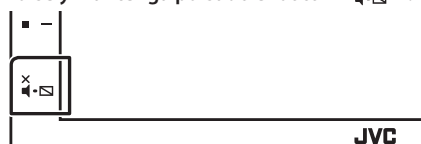

- Para activar la pantalla, toque la misma.

Funciones habituales

Encendido

- 1 Pulse el botón <HOME>.



Conceptos básicos



Descripciones de la pantalla INICIO

1 Pulse el botón .



Aparece la pantalla HOME (inicio).



- 1 Pantalla del reloj
Toque para visualizar la pantalla Reloj.
- 2 Cambia a la emisión del programa de radio.
(P.6)
- 3 **[USB]** 
Reproduce archivos en un dispositivo USB.
(P.7)
[iPhone] 
Reproduce un iPhone. **(P.8)**
 - Cuando está conectado un **[Mirroring]** 
Muestra la pantalla Duplicación. **(P.9)**
 - Cuando está conectado un dispositivo Android con la aplicación "Mirroring OB for JVC" instalada.
- 4 Cambia a un componente externo conectado a la terminal de entrada AV-IN. **(P.10)**
- 5 Muestra la pantalla Manos libres. **(P.12)**
- 6 Reproduce un reproductor de audio Bluetooth. **(P.13)**
- 7 Muestra la pantalla CONFIGURACIÓN. **(P.3)**

Pantalla de control de fuente



- 1 **[]**: Regresa a la pantalla anterior.
[]: Muestra la pantalla Audio. **(P.14)**

Tuner

Manejo básico de tuner

1 Pulse el botón <🏠>.

2 Toque [Tuner].

📺 Pantalla de control de fuente

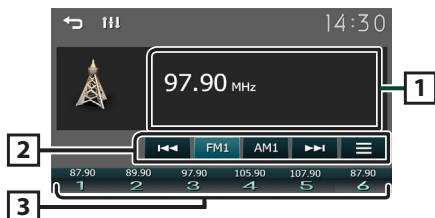

1 Muestra información sobre la emisora actual: Nombre PS, Frecuencia, Género PTY, Elementos del indicador

2 **[FM]**: Cambia a la banda FM.

"FM1", "FM2", "FM3"

[AM]: Cambia a la banda AM.

"AM1", "AM2"

[◀▶]: Sintoniza automáticamente una emisora con buena recepción.

Pulse y mantenga presionado para cambiar a la siguiente frecuencia manualmente

[☰]: Preajusta emisoras automáticamente. **(P.6)**

3 Restaura la emisora memorizada.

Si se toca durante 2 segundos, almacena en la memoria la emisora de recepción actual.

Emisoras preestablecidas

📺 Memoria automática

Se pueden preestablecer 6 emisoras para la banda actual (FM1/FM2/FM3/AM1/AM2).

1 Toque [FM] o [AM] para seleccionar la frecuencia.

2 Toque [☰].

3 Toque [Auto Store].

Las emisoras locales con las señales más fuertes se encuentran y almacenan automáticamente.

📺 Memoria manualy

Puede almacenar en la memoria la emisora que está recibiendo actualmente.

1 Sintonice una emisora que desea preestablecer.

2 Mantenga pulsado [#] (#:1-6) en el que desee guardar la emisora.

📺 Volver a una emisora prefijada

1 Toque [#] (#:1-6).

Configuración de tuner

1 Toque [☰].

2 Ajuste cada elemento del modo siguiente.

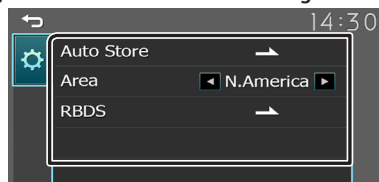

[Auto Store]

Busca y guarda automáticamente las 6 emisoras con las señales más fuertes de la banda seleccionada. Aparece "Auto Store".

[Area]

"N.America"(Default): Intervalos AM/FM: 10 kHz/200 kHz.

"S.America": Intervalos AM/FM: 10 kHz/50 kHz.

"Europe": Intervalos AM/FM: 9 kHz/50 kHz.

[Local Seek] *2

Sintoniza solo las emisoras con una fuerza de señal suficiente. (Se ilumina el indicador **LOC**).

"ON" (ACTIVADO), "OFF" (DESACTIVADO) (predeterminado)

[RBDS] *1 *3/[RDS] *2 *3

Muestra la pantalla Configuración de RBDS/RDS.

[AF] *2

Si la recepción de una emisora es deficiente, se cambia automáticamente a la emisora que esté emitiendo el mismo programa a través de la misma red de Radio Data System.

"ON" (ACTIVADO) (Predeterminado), "OFF" (DESACTIVADO)

[TA]

Cambia a la información de tráfico automáticamente cuando empieza el boletín de tráfico. (Se ilumina el indicador **TI**).

"ON" (ACTIVADO), "OFF" (DESACTIVADO) (predeterminado)

[RBDS Clock Sync] *1/[RDS Clock Sync] *2

Sincronización mediante el Sistema de datos de radio de los datos horarios de la emisora y el reloj de esta unidad.

"ON" (ACTIVADO) (Predeterminado), "OFF" (DESACTIVADO)

[PTY]

Seleccione un tipo de programa

[PTY Seek]

Busca un programa por tipo de programa

*1 Para usar la función, es necesario establecer [Area] en [N.America]/[S.America].

*2 Para usar la función, es necesario establecer [Area] en [Europe].

*3 Solo FM

3 Toque [🏠].

USB

Preparativos

Conexión de un dispositivo USB

- 1 Retire la tapa del terminal de USB.
- 2 Conecte el dispositivo USB con el cable USB.

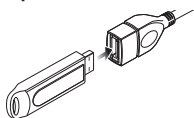

La unidad lee el dispositivo y se inicia la reproducción.

Para desconectar el dispositivo USB:

- 1 Pulse el botón .
- 2 Toque una fuente distinta de [USB].
- 3 Desconecte el dispositivo USB.







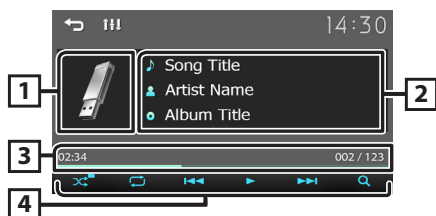

Dispositivos USB que pueden utilizarse

Esta unidad puede reproducir archivos MPEG1/ MPEG2/ MPEG4/ H.264/ MKV/ MP3/WMA/ AAC/ WAV/ FLAC/ OGG guardados en un dispositivo de clase de almacenamiento masivo USB. (P.22)

Operaciones de reproducción

Controle la música que está escuchando en la pantalla de control de fuente.



- 1 Se muestra la cubierta de la emisora que se está escuchando en ese momento.
- 2 Muestra la información del archivo actual.
- 3 Tiempo de reproducción/Número de archivo
Barra de tiempo de reproducción: Para confirmar la posición actual de la reproducción.
- 4 : Selecciona el modo Reproducción aleatoria.
: Reproduce aleatoriamente todos los archivos en la carpeta actual.
 (Predeterminado): Reproducción normal.
: Selecciona el modo de reproducción Repetir.
 (Predeterminado): Repite todos los archivos del dispositivo USB.
: Repite el archivo actual.
: Repite todos los archivos de la carpeta actual.
: Selecciona el modo de reproducción Repetir.
[▶], [⏸]: Inicia la reproducción o hace una pausa.
[◀◀], [▶▶]: Busca el contenido anterior siguiente. Mantenga pulsado para avanzar o retroceder rápidamente.
[Q]: Busca el archivo.(P.7)

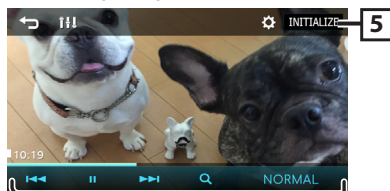

Para la reproducción de video

- 1 Si los botones de operación no se visualizan en la pantalla, toque la pantalla.





- 5 : Puede ajustar la calidad de imagen en la pantalla de video.
[Brightness]: Ajusta el brillo.(0 to 10)
[Contrast]: Ajusta el contraste. (0 to 10)
[Color]: Ajusta el color.(0 to 10)
[Tint]: Ajusta el tinte. (0 to 10)
[INITIALIZE]: Para eliminar el ajuste.
- 6 [▶], [⏸]: Inicia la reproducción o hace una pausa.
[◀◀], [▶▶]: Busca el contenido anterior siguiente. Mantenga pulsado para avanzar o retroceder rápidamente.
[Q]: Busca el archivo. (P.7)
[NORMAL]/[16:9]/[4:3]: Seleccione un modo de pantalla.

Selección de una pista en una lista (búsqueda de archivo)

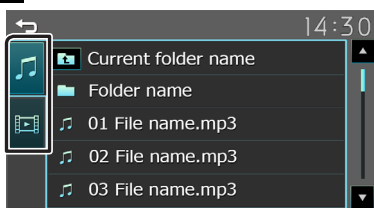
- 1 Toque [Q].
- 2 Seleccione si desea realizar la búsqueda por archivo de audio , o por archivo de video .



- 2 Toque  para desplazarse a la jerarquía superior.
 - 3 Toque la carpeta deseada.
Al tocar una carpeta, se muestran sus contenidos.
• Toque  para desplazarse a la jerarquía superior.
 - 4 Toque para seleccionar el elemento en la lista de contenidos.
La reproducción se inicia.
- NOTA**
- Aparece la pantalla de control de la fuente cuando toca  en la parte superior de la jerarquía.

iPhone

Preparativos

■ Connecting iPhone

- Para obtener detalles acerca de la conexión de un iPhone, consulte la página 21.

1 Retire la tapa del terminal de USB.

2 Conecte el iPhone.

La unidad lee el dispositivo y se inicia la reproducción.

■ Para desconectar el iPhone

1 Pulse el botón <[Home]>.

2 Toque una fuente distinta de [iPhone].

3 Desconecte el iPhone.

■ iPhone que pueden conectarse

Los siguientes modelos pueden conectarse a esta unidad.

Fabricados para

- iPhone 14 Pro Max
- iPhone 14 Pro
- iPhone 14 Plus
- iPhone 14
- iPhone 13 Pro Max
- iPhone 13 Pro
- iPhone 13
- iPhone 13 mini
- iPhone 12 Pro Max
- iPhone 12 Pro
- iPhone 12
- iPhone 12 mini
- iPhone SE (2nd generation)
- iPhone 11 Pro Max
- iPhone 11 Pro
- iPhone 11
- iPhone XS Max
- iPhone XS
- iPhone XR
- iPhone X
- iPhone 8 Plus
- iPhone 8
- iPhone 7 Plus
- iPhone 7
- iPhone SE
- iPhone 6s Plus
- iPhone 6s

✎ NOTA

- Si empieza la reproducción después de conectar el iPhone, se reproducirá primero la música reproducida por el iPhone.
- Tape la terminal de USB cuando no se esté utilizando.

Operaciones de reproducción

■ Controle la música que está escuchando en la pantalla de control de fuente.

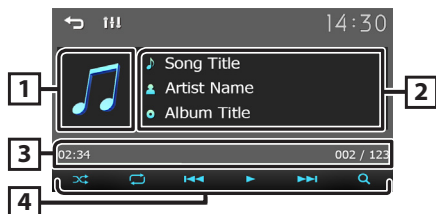

- 1 Material gráfico (se muestra si la pista contiene material gráfico)
- 2 Muestra la información del archivo actual.
- 3 Tiempo de reproducción/Número de archivo
Barra de tiempo de reproducción: Para confirmar la posición actual de la reproducción.
- 4 [⏮]: Selecciona el modo Reproducción aleatoria.
[⏮]: Funciona igual que Reproducción aleatoria de canciones.
[⏮]: Aleatorio desactivado
[🔁]: Selecciona el modo de reproducción Repetir.
[🔁]: Funciona del mismo modo que la opción Repetir todo.
[🔁]: Funciona de la misma manera que la opción Repetir una.
[🔁]: Repetir desactivado
[▶], [⏸]: Inicia la reproducción o hace una pausa.
[◀], [▶]: Busca el contenido anterior siguiente.
Mantenga pulsado para avanzar o retroceder rápidamente.
[🔍]: Busca contenido. (P.8)

■ Seleccione un contenido en una lista

1 Toque [Q].

2 Toque el elemento deseado.

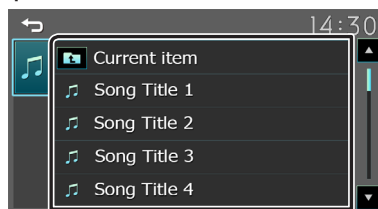

Cuando toca una categoría, se muestran sus contenidos.

3 Toque para seleccionar el elemento en la lista de contenidos.

La reproducción se inicia.

- Toque [↶] para desplazarse a la jerarquía superior.

✎ NOTA

- Aparece la pantalla de control de la fuente cuando toca [↶] en la parte superior de la jerarquía.

Mirroring

Preparativos

Puede visualizar y controlar la aplicación en la unidad mientras su teléfono inteligente está conectado al terminal USB.

NOTA

- Empareje su teléfono inteligente con la unidad a través de Bluetooth. Consulte **Registre su teléfono inteligente en la unidad (P.11)** y Conexión del dispositivo Bluetooth.

■ Teléfonos inteligentes Android compatibles

- Versión de Android 7.0 o posterior
- Compatibilidad del Bluetooth

NOTA

- Esta unidad podría no funcionar con algunos teléfonos inteligentes Android.

■ Conexión de un teléfono inteligente Android

1 Descargue la aplicación Mirroring desde Google Play.

Instale la versión más reciente de la aplicación de la función de duplicación "Mirroring OB for JVC" en su Android.

2 Retire la tapa del terminal de USB.

3 Conecte el teléfono inteligente Android. (P.21)

4 Inicie la aplicación Mirroring en su teléfono inteligente Android.

- 1) Toque para poner la marca de verificación.

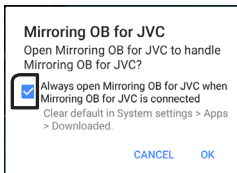

- 2) Toque "OK" para iniciar la aplicación Mirroring.

- 3) Toque para poner la marca de verificación.

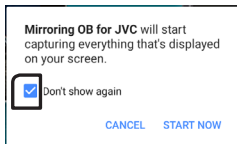

- or) De lo contrario, sólo aparecerán avisos de licencias para Android 10.0 y versiones superiores.

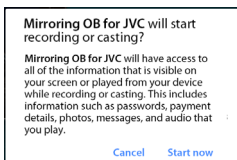

- 4) Toque "START NOW" para comenzar a capturar su pantalla Android.

5 Comience a disfrutar de Mirroring.

■ Desconexión del teléfono inteligente Android

- 1 Pulse el botón > .
- 2 Toque una fuente distinta de [Mirroring].
- 3 Retire el teléfono inteligente Android.

Operaciones de duplicación

■ Operación de duplicación

- 1 Toque [Mirroring].

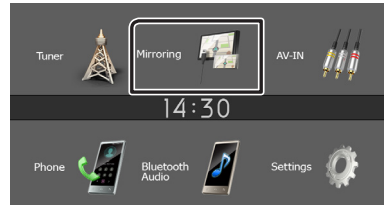

- Puede visualizar la misma pantalla del dispositivo Android en el monitor de la unidad.

■ Para apagar la Duplicación

- 1 Pulse el botón >



- Aparece la pantalla HOME (inicio).

Componentes externos

Uso de reproductores de audio/ vídeo exteriores

Inicio de la reproducción

- 1 Conecte un componente externo a la terminal de entrada AV-IN. (P.20)
- 2 Pulse el botón <🏠>.
- 3 Toque [AV-IN].
- 4 Enciende el componente conectado y comienza a reproducir la fuente.

Para la reproducción de video

- 1 Si los botones de operación no se visualizan en la pantalla, toque la pantalla.

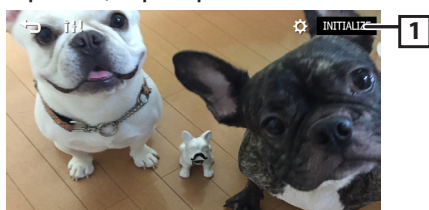

- 1 : Puede ajustar la calidad de imagen en la pantalla de video.
[INITIALIZE]: Para eliminar el ajuste.

NOTA

- Cuando la imagen de la cámara de visión trasera se visualiza en la pantalla AV-IN, la emisión de la imagen desde el terminal de salida de video desaparece.

Cámara de visión trasera

Para usar una cámara de visión trasera, se requiere la conexión del cable de MARCHA ATRÁS. Para conectar una cámara de visión trasera. (P.20)

Visualización de la imagen desde la cámara de visión trasera

Se muestra la pantalla de visión trasera cuando cambia la palanca de cambios a la posición de marcha atrás (R).



- Toca la primera vez para eliminar la advertencia, y vuelve a tocar para cerrar la pantalla de la cámara.

Para ajustar las pautas de aparcamiento

NOTA

- Instale la cámara de retrovisión en la posición correcta, de conformidad con el manual de instrucciones suministrado con la cámara de retrovisión.
- Cuando ajuste la guía de aparcamiento, asegúrese de aplicar el freno de estacionamiento para evitar que el vehículo se mueva.

- 1 Pulse el botón <🏠>.
- 2 Toque [Settings].
- 3 Toque [System].
- 4 Toque [◀] o [▶] de [Parking Guidelines] y ajuste en [ON].
- 5 Toque [Guidelines SETUP].
- 6 Ajuste la guía de aparcamiento seleccionado la marca [📏].

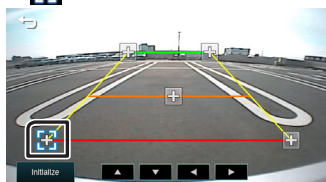

Ajuste de la posición de la marca seleccionada.

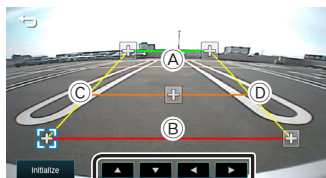

Asegúrese de que las líneas A y B sean paralelas horizontalmente, y que las líneas C y D sean de la misma longitud.

NOTA

- Toque [Initialize] y después toque [Yes] para ajustar todas las marcas a la posición inicial predeterminada.

Inverso con ATT (-20dB)

Ajusta el volumen de la unidad cuando la marcha se desplaza a la posición de marcha atrás (R) Presta atención

- 1 Pulse el botón <🏠>.
- 2 Toque [Settings].
- 3 Toque [System].
- 4 Toque [Reverse with ATT].
- 5 Toque [◀] or [▶] a [ON/OFF].

NOTA

- Establecer el valor a on (default)

Bluetooth

■ Acerca de los teléfonos inteligentes Bluetooth y los reproductores de audio Bluetooth

Esta unidad cumple las siguientes especificaciones Bluetooth:

Versión

Bluetooth Ver.5.0

Perfil

Teléfono inteligente/ Teléfono móvil:

HFP (V1.6) (Perfil de manos libres)

PBAP (Perfil de acceso a agenda telefónica)

Reproductor de audio :

A2DP (Perfil avanzado de distribución de audio)

AVRCP (V1.5) (Perfil de mando a distancia de audio/vídeo)

Códec de sonido

SBC

AAC

■ Acerca de teléfonos móviles compatibles con el Perfil de acceso a la agenda telefónica (PBAP)

Si su teléfono móvil es compatible con PBAP, al conectar el teléfono móvil podrá visualizar los siguientes elementos en la pantalla del panel táctil.

- Agenda telefónica (hasta 1.000 entradas)
- Llamadas realizadas, llamadas recibidas y llamadas perdidas (hasta 50 entradas en total)

Registre su teléfono inteligente en la unidad

Puede utilizar su teléfono inteligente Bluetooth cuando esté emparejado con esta unidad.

Puede registrar hasta 8 dispositivos Bluetooth.

- Puede emparejar el dispositivo y la unidad usando SSP (Emparejamiento simple seguro) el cual solo requiere de confirmación.
- Solo puede conectarse un dispositivo a la vez.
- Cuando registre un nuevo dispositivo Bluetooth, desconecte el dispositivo Bluetooth conectado actualmente y, a continuación, registre el nuevo dispositivo.
- No se puede registrar ningún nuevo dispositivo si ya hay 8 unidades Bluetooth registradas. Borre el registro que no sea necesario. **(P.11)**

1 Active la función Bluetooth en su teléfono inteligente/teléfono móvil.

2 Busque la unidad ("KW-M180BT") en su teléfono inteligente/teléfono móvil.

Si se requiere un código PIN, introduzca el código PIN ("0000").

-  aparece cuando el teléfono inteligente Bluetooth está conectado.

■ Desconexión del dispositivo

- Desactive la función Bluetooth en su teléfono inteligente/teléfono móvil.
- Apague el interruptor de encendido.

Configuración de Bluetooth

1 Pulse el botón  .

2 Toque [Settings].

3 Toque [Bluetooth].

4 Toque la tecla correspondiente y establezca un valor.

[Select Device]

Conecte el dispositivo Bluetooth.

[Phone Auto Answer]

Establezca el tiempo de respuesta automático para responder una llamada entrante.

"OFF" (Predeterminado)/"ON"

[Device Name]

Se muestra el nombre del dispositivo Bluetooth de esta unidad.

[Pin Code]

Muestra el código PIN.

[Device address]

Muestra la dirección del dispositivo.

■ Conecte el dispositivo Bluetooth

1 Toque [Select Device] en la pantalla de Configuración de Bluetooth.

2 Toque [] del dispositivo que desea conectar.

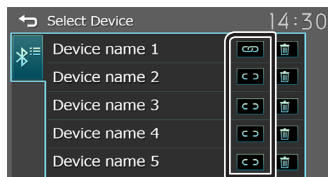

Para eliminar el dispositivo Bluetooth registrado

1 Toque [] en la pantalla Seleccionar dispositivo.

Bluetooth

Reciba una llamada telefónica



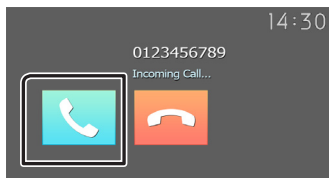

1 Toque [📞].

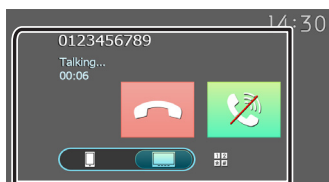

- [📞]: Rechace una llamada entrante.

📞 Operaciones durante una llamada



	Finalización de una llamada
	Silenciu voz
	Puede enviar tonos tocando las teclas correspondientes de la pantalla. <ul style="list-style-type: none">• Toque [📞] para cerrar la ventana.
	Cambia la salida de voz entre el teléfono inteligente/móvil y el altavoz.

• Ajustar el volumen del receptor

Pulse el botón <+> o <->.

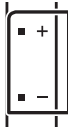

Realice una llamada telefónica

1 Pulse el botón <🏠>.

2 Toque [Phone].

3 Consulte la tabla de abajo para cada método de funcionamiento..

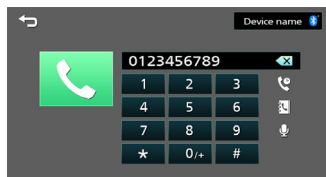

Llamar introduciendo un número telefónico

- 1) Introducir un número de teléfono con las teclas numéricas.
- 2) Toque [📞].
Haga una llamada
 - Toque [🗑️] para borrar la última entrada.

Llamar usando datos de llamada almacenados

- 1) Toque [📞].
- 2) Toque [📞] (llamadas entrantes), [📞] (llamadas salientes), [📞] (llamadas perdidas).
- 3) Seleccione el número de teléfono de la lista.

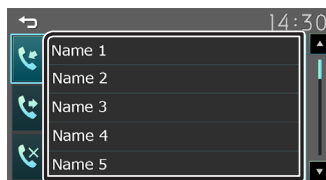

Haga una llamada

Llamar usando la agenda telefónica

- 1) Toque [📞].
- 2) Seleccione el nombre de la lista.

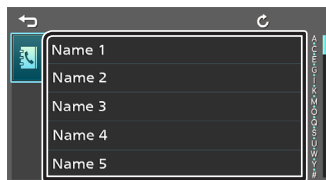

Haga una llamada

- [🔄]: Actualiza la agenda. Toque este botón después de que haya realizado un cambio en la agenda de su teléfono inteligente/móvil.

Bluetooth

Call by voice

Puede realizar una llamada de voz utilizando la función de reconocimiento de voz del teléfono inteligente con Bluetooth.

- 1) Toque [🗣️].
- 2) Pronuncie el nombre registrado en el teléfono inteligente con Bluetooth.

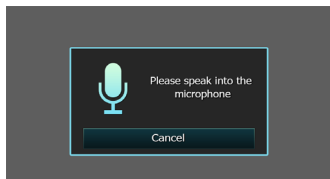

- Toque [Cancel] para cancelar la marcación mediante voz.

Llamada esperando

Cuando recibe una nueva llamada mientras estás en una llamada:

- 1) Toque [📞] la llamada actual está en espera y podrá responder a la llamada recién recibida.
- 2) Cada vez que tocas [📞], la llamada actual cambia a otra llamada.
- 3) Si toca [📞] mientras está en llamada en espera, se rechaza la llamada.
- 4) Si toca [📞], la llamada actual termina y cambia a la llamada en espera.
- 5) Toque [🔇] para silenciarte.

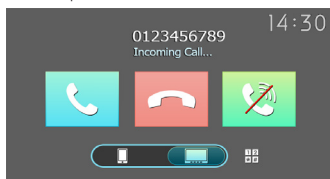

Reproducir dispositivos de audio Bluetooth

1 Pulse el botón <🏠>.

2 Toque [Bluetooth Audio].

■ Pantalla de control de fuente

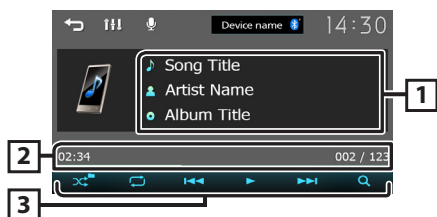

1 Muestra la información del archivo actual.

2 Tiempo de reproducción/Número de archivo
Barra de tiempo de reproducción: Para confirmar la posición actual de la reproducción.

3 [🔀]: Selecciona el modo Reproducción aleatoria.

[🔀]: Reproduce aleatoriamente todos los archivos.

[🔀]: Aleatorio desactivado

[🔁]: Selecciona el modo de reproducción Repetir.

[🔁]: Repite todos los archivos.

[🔁]: Repite el archivo actual.

[🔁]: Repetir desactivado

[▶️], [⏸️]: Reproduce o pausa.

[⏮️], [⏭️]: Busca el contenido anterior/siguiente.

Mantenga pulsado para avanzar o retroceder rápidamente.

[🔍]: Busca el archivo.(P.13)

📎 NOTA

- Las operaciones y las indicaciones en pantalla pueden variar en función de su disponibilidad en el dispositivo conectado.

■ Seleccione un contenido en una lista

1 Toque [Q].

2 Toque el elemento deseado.

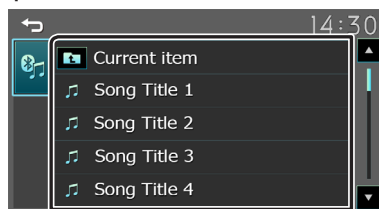

Cuando toca una categoría, se muestran sus contenidos.

3 Toque para seleccionar el elemento en la lista de contenidos.

La reproducción se inicia.

- Toque [↶] para desplazarse a la jerarquía superior.

📎 NOTA

- Aparece la pantalla de control de la fuente cuando toca [↶] en la parte superior de la jerarquía.

Control del audio

Puede configurar diversos ajustes como el balance del audio o el nivel del subwoofer.

- 1 Pulse el botón <EQ> .
- 2 Consulte lo siguiente para cada método de funcionamiento.

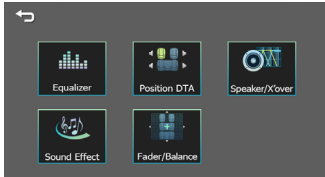

Controlar el audio general

- 1 Pulse el botón <EQ> .
- 2 Toque [Fader / Balance].
- 3 Ajuste cada elemento del modo siguiente.

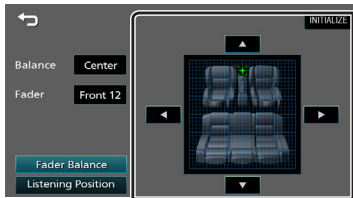

[Fader Balance]

- Balance** Ajuste el balance del volumen izquierdo y derecho.
[◀] [▶]
De 15 (izquierda) a 15 (derecha)
- Fader** Ajuste el balance del volumen delantero y trasero.
[▲] [▼]
De 15 (delantero) a 15 (trasero)

[INITIALIZE] Para eliminar el ajuste.

[Listening Position]

- [●] Seleccione una posición de escucha entre "Front Left", "Front All", "Front Right" y "Middle".

[INITIALIZE] Para eliminar el ajuste.

Control del ecualizador

- 1 Pulse el botón <EQ> .
- 2 Toque [Equalizer].
- 3 Ajuste cada elemento del modo siguiente.

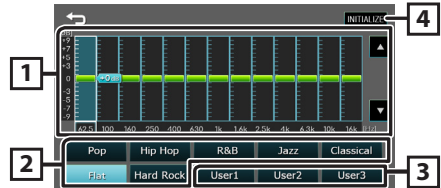

- 1 Podrá seleccionar la barra de frecuencia y ajustar su nivel. (-9 a +9)
 - Los ajustes se almacenan.
- 2 Para recuperar la curva del ecualizador preestablecida.
- 3 Recupera la curva EQ memorizada.
- 4 Inicialice la curva de EQ actual.

Control del audio

Configuración de altavoz/transición

- 1 Pulse el botón <EQ> .
- 2 Toque [Speaker / X'over].
- 3 Toque el altavoz que desea configurar.

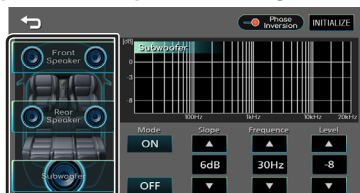

- 4 Ajuste cada elemento del modo siguiente.

Mode [OFF], [ON]	[ON] : Ajuste de filtro. [OFF] : Desactiva el filtro.
Slope [▲] [▼]	Defina la curva de crossover.
Frequency [▲] [▼]	<ul style="list-style-type: none"> • Ajuste del filtro de paso alto. (Cuando se selecciona delantero o trasero) • Ajuste del filtro de paso bajo. (Cuando se selecciona Subwoofer)
Level [▲] [▼]	Ajuste la ganancia del altavoz delantero, el altavoz trasero o el subwoofer.
Phase Inversion	Ajuste la fase de la salida del subwoofer. [] [] para cambiar la fase 180 grados. (Cuando se selecciona Subwoofer)
[INITIALIZE]	Para eliminar el ajuste.

Posición de escucha DTA

- 1 Pulse el botón <EQ> .
- 2 Toque [Position DTA].
- 3 Toque [Delay].
- 4 Toque [◀] o [▶] para ajustar el retardo del altavoz seleccionado.



- 5 Toque [Level].
- 6 Toque [◀] o [▶] para ajustar el nivel de sonido del altavoz seleccionado.

Efecto de sonido

- 1 Pulse el botón <EQ> .
- 2 Toque [Sound Effect].
- 3 Ajuste cada elemento del modo siguiente.

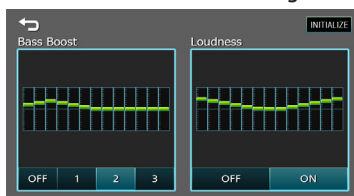

Bass Boost [OFF], [1], [2], [3]	Establezca la cantidad de refuerzo de graves
Loudness [OFF], [ON]	Establezca la cantidad de refuerzo de los tonos altos y bajos.
[INITIALIZE]	Para eliminar el ajuste.

Mando a distancia

Esta unidad puede manejarse con el mando a distancia. Se puede utilizar el mando a distancia RM-RK258 (accesorio opcional).

▲ADVERTENCIA

- No ingiera la batería, peligro de quemaduras químicas
El mando a distancia suministrado con este producto contiene una pila de tipo moneda/botón. Si traga la pila de tipo moneda/botón, puede causar quemaduras internas severas en tan solo 2 horas y conducir a la muerte.
Mantenga las pilas nuevas y usadas lejos de los niños. Si el compartimento de la pila no cierra de manera segura, cese la utilización del producto y manténgalo alejado de los niños.
Si piensa que las pilas pueden haber sido ingeridas o introducidas en cualquier parte del cuerpo, busque inmediatamente atención médica.

▲PRECAUCIÓN

- Riesgo de incendio o de explosión si la batería es sustituida por otra de un tipo incorrecto. Asegúrese de sustituirla únicamente con otra del mismo tipo.
- Riesgo de incendio, explosión o fuga de líquido o gas inflamable si se deja la batería en un entorno de temperatura extremadamente alta y/o es expuesta a una presión del aire muy baja. La batería o baterías no deberán ser expuestas al calor excesivo, como a una intensa luz solar, el fuego o algo similar.
- Riesgo de incendio, explosión o fuga de líquido o gas inflamable si se desecha la batería tirándola al fuego o un horno caliente, se recarga, cortocircuita, aplasta o corta mecánicamente la batería.
- Si el líquido derramado entra en contacto con los ojos o la ropa, enjuague inmediatamente con agua y consulte a un médico.

Instalación de las pilas

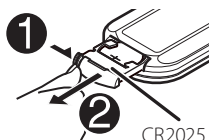

CR2025 (lado +)

- Utilice una pila de botón disponible en el mercado (CR2025).
- Inserte la pila con los polos + y - alineados correctamente.
 - Si disminuye la efectividad de acción del control remoto, cambie las pilas.

Funciones de los botones del mando a distancia

- Apunte el mando a distancia directamente al sensor remoto en la placa frontal.
- NO exponga el sensor remoto a luz brillante (luz directa del sol o luz artificial).

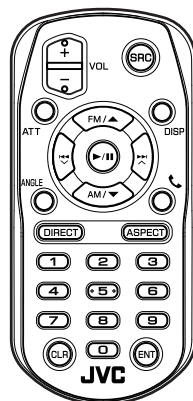

SRC	• Activa la fuente que se desee reproducir • En modo manos libres, cuelel el teléfono
VOL + -	Ajusta el volumen.
ATT	Silencia/restablece el sonido
DISP	Sin usar.
FM/▲ AM/▼	Durante la fuente del sintonizador, seleccione las bandas FM/AM a recibir.
◀◀ ▼ ▶▶ ▲	Durante la fuente del sintonizador, cambia a las emisoras recibidas por la unidad.
ANGLE	Sin usar
▶/II	Inicia la reproducción o hace una pausa
☎	Cuando se recibe una llamada, responde.
DIRECT	Sin usar
ASPECT	Sin usar
Numeric Keypad	Sin usar
CLR	Elimina la entrada del número de teléfono en la pantalla Teléfono.
ENT	Sin usar.

Instalación

Antes de la instalación

Antes de la instalación de esta unidad, tenga en cuenta las precauciones siguientes.

▲ADVERTENCIAS

- Si conecta el cable de encendido (rojo) y el cable de la batería (amarillo) al chasis del automóvil (tierra), podría producir un cortocircuito y esto, a su vez, un incendio. Conecte siempre esos cables a la fuente de alimentación que pasa por la caja de fusibles.
- No corte el fusible del cable de ignición (rojo) y el cable de la batería (amarillo). El suministro de energía debe conectarse a los cables por medio del fusible.

▲PRECAUCIÓN

- Instale esta unidad en la consola de su vehículo. No toque la parte metálica de esta unidad durante e inmediatamente después del uso de la unidad. Las partes metálicas, tales como el disipador de calor o la carcasa, pueden estar muy calientes.

NOTA







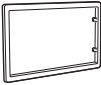

- La instalación y el cableado de este producto requieren habilidad y experiencia. Para mayor seguridad, deje el trabajo de montaje y cableado en manos de profesionales.
- Asegúrese de utilizar para la unidad una fuente de alimentación de 12 V CC con conexión a tierra negativa.
- No instale la unidad en un sitio expuesto a la luz directa del sol, o excesivamente húmedo o caluroso. Además deberá evitar sitios con mucho polvo o con posibilidad de salpicaduras de agua.
- No utilice sus propios tornillos. Utilice solo los tornillos suministrados. El uso de tornillos diferentes podría causar daños en la unidad.
- Si el encendido de su automóvil no está provisto de la posición ACC, conecte los cables de encendido a una fuente de alimentación que pueda conectarse y desconectarse con la llave de encendido. Si conecta el cable de encendido a una fuente de alimentación con un suministro de voltaje constante, como con los cables de la batería, la batería puede agotarse.
- Si la consola tiene una tapa, asegúrese de instalar la unidad de forma que el panel frontal no golpee la tapa al abrirse o cerrarse.
- Si se funden los fusibles, asegúrese primero de que los cables no están en contacto pues pueden ocasionar un cortocircuito, luego reemplace el fusible dañado por uno nuevo que tenga la misma potencia de servicio.
- Aísle los cables no conectados con una cinta de vinilo u otro material similar. Para evitar cortocircuitos, no retire las tapas de los extremos de los cables o terminales no conectados.

- Asegure los cables con las abrazaderas de cable y envuelva cinta de vinilo alrededor de los cables que entren en contacto con los elementos metálicos para proteger los cables y para evitar cortocircuitos.
- Conecte los cables de los altavoces a cada uno de los terminales correspondientes. La unidad se puede dañar o no funcionar si comparte los cables ⊖ o los conecta a tierra a cualquier parte metálica del vehículo.
- Si se han conectado solamente dos altavoces al sistema, enchufe los conectores a ambos terminales de salida delanteros o a ambos terminales de salida traseros (es decir, no mezcle terminales delanteros y traseros). Por ejemplo, si conecta el conector ⊕ del altavoz izquierdo a un terminal de salida delantero, no conecte el conector ⊖ a un terminal de salida posterior.
- Después de instalar la unidad, compruebe que las luces de freno, las luces intermitentes, el limpiaparabrisas, etc. funcionan satisfactoriamente.
- Instale la unidad en un ángulo de 30° o menos.
- No presione con fuerza la superficie del panel al instalar la unidad en el vehículo. De lo contrario, pueden producirse marcas, daños o fallos.
- La recepción podría ser baja si existen objetos metálicos cerca de la antena Bluetooth.

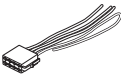

Instalación

■ Accesorios suministrados para la instalación

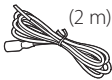
①		x1	②		x2
③		x1	④		x1
⑤		x1	⑥		x1
⑦		x6	⑧		x6
⑨		x1			

■ Procedimiento de instalación

- 1) Para evitar cortocircuitos, retire la llave del encendido y desconecte el terminal \ominus de la batería.
- 2) Realice de forma adecuada las conexiones de cables de entrada y salida para cada unidad.
- 3) Conecte el cable al mazo de conductores.
- 4) Tome el conector B en el mazo de cables y conéctelo al conector de altavoz de su vehículo.
- 5) Tome el conector A en el mazo de cables y conéctelo al conector de alimentación externa de su vehículo.
- 6) Conecte el mazo de cables a la unidad.
- 7) Instale la unidad en el automóvil.
- 8) Conecte nuevamente el terminal \ominus de la batería.
- 9) Pulse el botón Restablecer.

Instalación de la unidad

■ Coches no japoneses

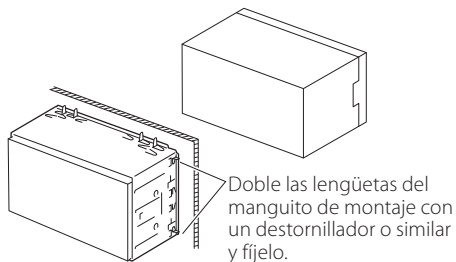

NOTA

- Asegúrese de que la unidad esté firmemente instalada en su lugar. Si la unidad está en una posición inestable, es posible que no funcione correctamente (por ejemplo, el sonido puede interrumpirse).

■ Coches japoneses (solo área de venta de Norteamérica y Sudamérica)

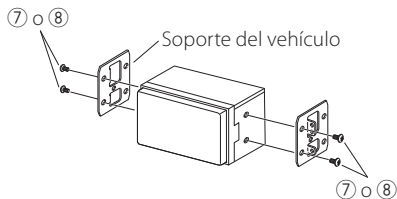

■ Placa de montaje

- 1) Conecte el accesorio ① a la unidad.

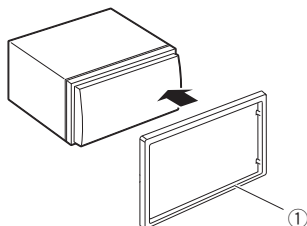

Instalación

■ Unidad de micrófono

- 1) Compruebe la posición de instalación del micrófono (accesorio ④).
- 2) Limpie la superficie de instalación.
- 3) Extraiga el separador del micrófono (accesorio ④) y fije el micrófono en la posición indicada más abajo.
- 4) Conecte el cable del micrófono a la unidad de forma segura en varias posiciones mediante cinta u otro método.
- 5) Ajuste la dirección del micrófono (accesorio ④) hacia el conductor.

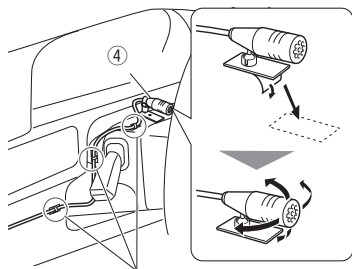

Fije un cable con una cinta adhesiva de uso comercial.

NOTA

- Cambie los clips si es necesario.



■ Retirada del marco

- 1) Use la tecla de extracción (accesorio ③) para extraer las cuatro pestañas (dos en la parte izquierda, dos en la parte derecha).

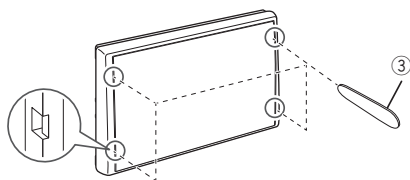

- 2) Tire de la placa hacia adelante.

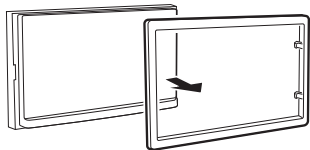

■ Desmontaje de la unidad

- 1) Retire el marco según las indicaciones del paso 1 de "Retirada del marco".
- 2) Introduzca la llave de extracción (accesorio ②) profundamente en la ranura tal y como se muestra. (El saliente en la punta de la tecla de extracción debe mirar hacia la unidad).

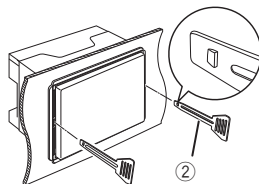

- 3) Con la llave de extracción introducida asegurada, inserte la otra llave de extracción en la ranura.

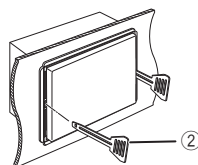

- 4) Saque la unidad hasta la mitad.

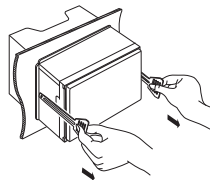

NOTA

- Tenga cuidado de no hacerse daño con los pasadores de bloqueo de la llave de extracción.
- 5) Termine de sacar la unidad con las manos, prestando atención para no dejarla caer.

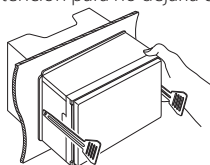

Instalación

Conectar los cables a los terminales

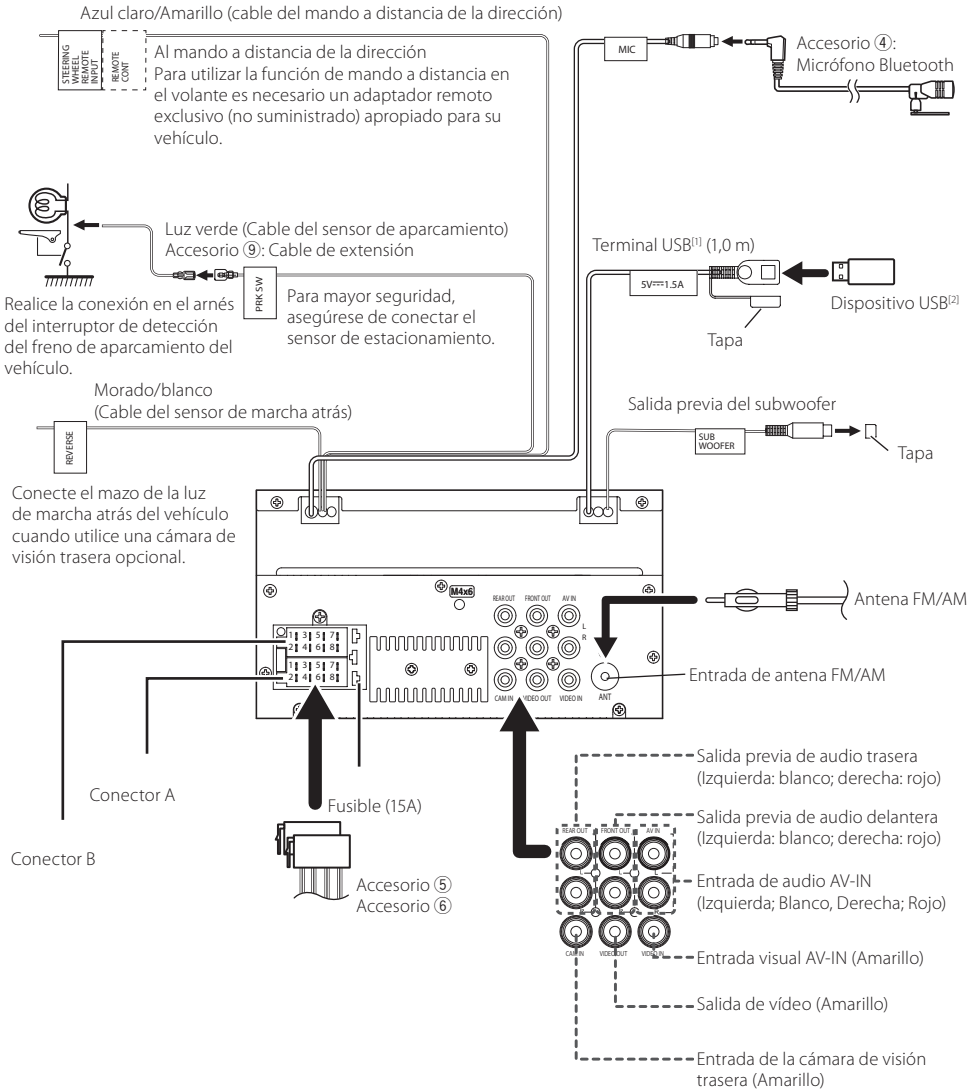

[1] Corriente de alimentación máxima USB: CC 5 V = 1,5A

[2] Vendida por separado

Conexión de un iPhone/Android

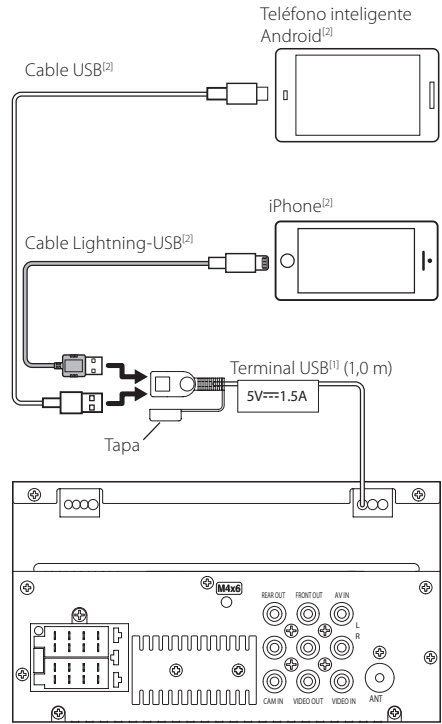
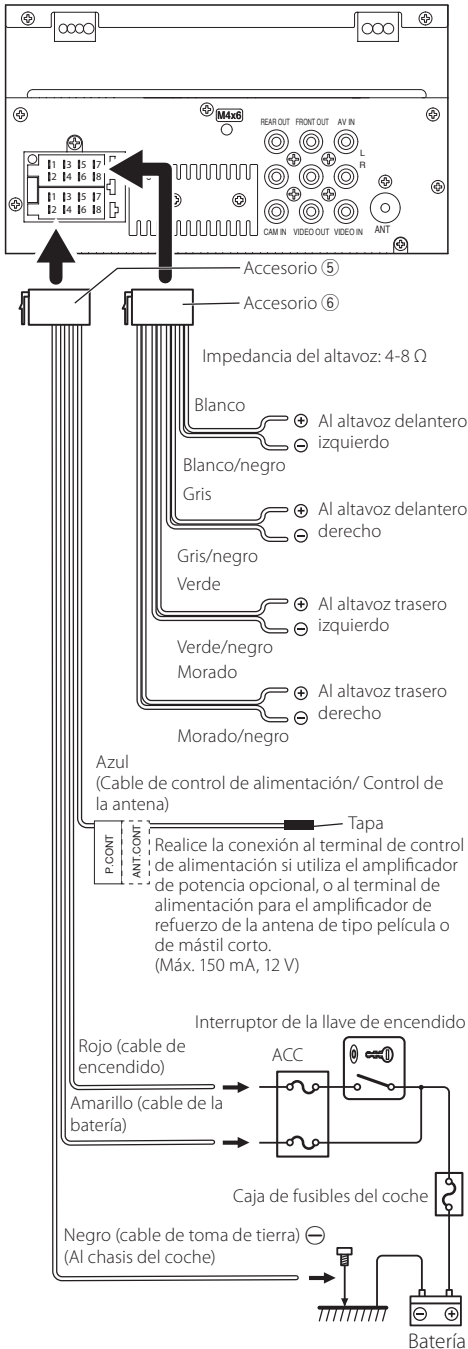

^[1] Corriente de alimentación máxima USB:
CC 5 V --- 1,5A

^[2] Se vende por separado

Acerca de esta unidad

Más información

Dispositivos USB que pueden utilizarse

Esta unidad puede reproducir archivos MPEG1/ MPEG2/ MPEG4/H.264/MKV/ MP3/WMA/ AAC/ WAV/ FLAC/ OGG guardados en un dispositivo de almacenamiento masivo USB.

- Sistema de archivo: FAT16 / FAT32 / NTFS / exFAT
- Esta unidad puede reconocer un total de 9.999 archivos y 320 carpetas (un máximo de 9.999 archivos por carpeta).
- El número máximo de caracteres:
- Nombres de carpeta: 70 caracteres
- Nombres de archivo: 70 caracteres
- Etiqueta: 70 caracteres

NOTA

- Cuando el dispositivo USB esté conectado a esta unidad, puede cargarse a través del cable USB.
- Instale el dispositivo USB en un lugar que no perjudique a una conducción segura.
- No puede conectar un dispositivo USB mediante un núcleo USB o un lector de tarjetas múltiple.
- Haga copias de seguridad de los archivos de audio utilizados con esta unidad. Los archivos podrían borrarse en función de las condiciones de funcionamiento del dispositivo USB. No compensaremos en forma alguno los daños producidos por cualquier dato borrado.
- Esta unidad no se suministra con un dispositivo USB. Tiene que comprar un dispositivo USB disponible comercialmente.
- Tape la terminal de USB cuando no se esté utilizando.

Archivos de audio reproducibles

Formato de audio	Tasa de bits/ (Recuento de bits)	Frecuencia de muestreo
MP3 (.mp3)	16 – 320kbps, VBR	16 – 48 kHz
WMA (.wma)	16 – 320kbps	16 – 48 kHz
AAC-LC (.m4a)	16 – 320kbps	16 – 48 kHz
Linear PCM (WAVE) (.wav)	(16/24 bit)	8 – 192 kHz
FLAC (.flac)	(16/24 bit)	8 – 192 kHz
Vorbis (.ogg)	(16/24 bit)	8 – 192 kHz

- Esta unidad puede mostrar etiquetas ID3 Versión 1.0/1.1/2.2/2.3/2.4 (para MP3).

NOTA

- Los formatos WMA y AAC que están cubiertos con DRM no pueden reproducirse.
- Aunque los archivos de audio cumplen los estándares anteriores, puede que no sea posible la reproducción según los tipos o condiciones del medio o dispositivo.

Archivos de vídeo aceptados

Formato de vídeo	Códec de vídeo	Códec de audio
MPEG-1 (.mpg, .mpeg)	MPEG-1	MPEG Audio Layer 2
MPEG-2 (.mpg, .mpeg)	MPEG-2	MPEG Audio Layer 2
MPEG-4 (.mp4, .avi)	MPEG-4 (SP,ASP)	MP3, AAC-LC (2ch)
H.264/MPEG-4 AVC (.mp4, mkv, avi, .flv, .f4v)	H.264/MPG-4 AVC (BP/MP/HP)	MP3, AAC (2ch)
MKV (.mkv)	Video Format follows H.264/ MPEG-4 AVC, MPEG4, XVID	MP3, AAC, Vorbis, FLAC

Acerca de esta unidad

Resolución de problemas

Lo que parece ser un problema no siempre es serio. Compruebe los siguientes puntos antes de llamar al centro de atención al cliente.

- Para el funcionamiento con los componentes externos, consulte también las instrucciones suministradas con los adaptadores usados para las conexiones (así como las instrucciones suministradas con los componentes externos).

■ General

Los altavoces no emiten ningún sonido.

- Ajuste el volumen al nivel óptimo.
- Compruebe las cuerdas y las conexiones.

La unidad no funciona en absoluto.

- Restablezca la unidad. (P.2)

El mando a distancia no funciona.

- Cambie la pila.

■ USB

Al reproducir una pista, a veces se interrumpe el sonido.

- Las pistas no se copian adecuadamente en el dispositivo USB. Copie las pistas de nuevo e inténtelo de nuevo.

■ iPhone

Los altavoces no emiten ningún sonido.

- Desconecte el iPhone y, a continuación, conéctelo de nuevo.
- Seleccione otra fuente y, a continuación, vuelva a seleccionar "iPhone".

El iPhone no se enciende o no funciona.

- Compruebe el cable de conexión y su conexión.
- Actualice la versión de firmware del iPhone.
- Cargue la batería del iPhone.
- Restablezca el iPhone.

El sonido está distorsionado.

- Desactive el ecualizador bien en esta unidad o en el iPhone.

Se genera mucho ruido.

- Desactive (deseleccione) "VoiceOver" en el iPhone. Para obtener más detalles, consulte <<https://www.apple.com>>.

■ Radio

El preestablecimiento automático no funciona.

- Guarde emisoras manualmente. (P.6)

Ruido estático mientras escucha la radio.

- Conecte la antena firmemente.

■ AV-IN

No aparece ninguna imagen en la pantalla.

- Encienda el componente de vídeo si no está encendido.
- Conecte el componente de vídeo correctamente.

■ Bluetooth

La calidad del sonido del teléfono es pobre.

- Reduzca la distancia entre la unidad y el teléfono móvil Bluetooth.
- Mueva el coche a un lugar en el que tenga una mejor recepción de señal.

El sonido se interrumpe o salta mientras usa un reproductor de audio Bluetooth.

- Reduzca la distancia entre la unidad y el reproductor de audio Bluetooth.
- Apague y, a continuación, vuelva a encender la unidad. (Cuando el sonido aún no se ha restablecido) conecte el reproductor de nuevo.

El reproductor de audio no puede ser controlado.

- Compruebe si el reproductor de audio conectado es compatible con AVRCP (Perfil de control remoto de Audio/Vídeo).

El dispositivo Bluetooth no detecta la unidad.

- Busque el dispositivo Bluetooth de nuevo.
- Si va a conectarse a otro dispositivo Bluetooth, desconecte la conexión Bluetooth actual.

La unidad no se empareja con el dispositivo Bluetooth.

- Apague y, a continuación, vuelva a encender el dispositivo Bluetooth.
- Desconecte el dispositivo Bluetooth conectado actualmente y, a continuación, registre el nuevo dispositivo.(P.11)

Acerca de esta unidad

Derechos de autor

- La marca denominativa y los logos de Bluetooth® son marcas registradas propiedad de Bluetooth SIG, Inc. y cualquier uso de dichas marcas por JVCKENWOOD Corporation está sujeto a los términos de licencia. El resto de marcas comerciales y nombres comerciales corresponden a sus respectivos propietarios.
- Use of the Made for Apple badge means that an accessory has been designed to connect specifically to the Apple product(s) identified in the badge and has been certified by the developer to meet Apple performance standards. Apple is not responsible for the operation of this device or its compliance with safety and regulatory standards. Please note that the use of this accessory with an Apple product may affect wireless performance.
- Apple, iPhone and Lightning are trademarks of Apple Inc., registered in the U.S. and other countries.
- Android is a trademark of Google LLC.
- Microsoft and Windows Media are either registered trademarks or trademarks of Microsoft Corporation in the United States and/or other countries.
- THIS PRODUCT IS LICENSED UNDER THE MPEG-4 VISUAL PATENT PORTFOLIO LICENSE FOR THE PERSONAL AND NON-COMMERCIAL USE OF A CONSUMER FOR (i) ENCODING VIDEO IN COMPLIANCE WITH THE MPEG-4 VISUAL STANDARD ("MPEG-4 VIDEO") AND/OR (ii) DECODING MPEG-4 VIDEO THAT WAS ENCODED BY A CONSUMER ENGAGED IN A PERSONAL AND NON-COMMERCIAL ACTIVITY AND/OR WAS OBTAINED FROM A VIDEO PROVIDER LICENSED BY MPEG LA TO PROVIDE MPEG-4 VIDEO. NO LICENSE IS GRANTED OR SHALL BE IMPLIED FOR ANY OTHER USE. ADDITIONAL INFORMATION INCLUDING THAT RELATING TO PROMOTIONAL, INTERNAL AND COMMERCIAL USES AND LICENSING MAY BE OBTAINED FROM MPEG LA, LLC. SEE [HTTP://WWW.MPEGLA.COM](http://www.mpegla.com).
- THIS PRODUCT IS LICENSED UNDER THE AVC PATENT PORTFOLIO LICENSE FOR THE PERSONAL USE OF A CONSUMER OR OTHER USES IN WHICH IT DOES NOT RECEIVE REMUNERATION TO (i) ENCODE VIDEO IN COMPLIANCE WITH THE AVC STANDARD ("AVC VIDEO") AND/OR (ii) DECODE AVC VIDEO THAT WAS ENCODED BY A CONSUMER ENGAGED IN A PERSONAL ACTIVITY AND/OR WAS OBTAINED FROM A VIDEO PROVIDER LICENSED TO PROVIDE AVC VIDEO. NO LICENSE IS GRANTED OR SHALL BE IMPLIED FOR ANY OTHER USE. ADDITIONAL INFORMATION MAY BE OBTAINED FROM MPEG LA, L.L.C. SEE [HTTP://WWW.MPEGLA.COM](http://www.mpegla.com)
- libFLAC
Copyright (C) 2000-2009 Josh Coalson
Copyright (C) 2011-2013 Xiph.Org Foundation
 - Redistribution and use in source and binary forms, with or without modification, are permitted provided that the following conditions are met:
 - Redistributions of source code must retain the above copyright notice, this list of conditions and the following disclaimer.

– Redistributions in binary form must reproduce the above copyright notice, this list of conditions and the following disclaimer in the documentation and/or other materials provided with the distribution.

Neither the name of the Xiph.org Foundation nor the names of its contributors may be used to endorse or promote products derived from this software without specific prior written permission.

THIS SOFTWARE IS PROVIDED BY THE COPYRIGHT HOLDERS AND CONTRIBUTORS "AS IS" AND ANY EXPRESS OR IMPLIED WARRANTIES, INCLUDING, BUT NOT LIMITED TO, THE IMPLIED WARRANTIES OF MERCHANTABILITY AND FITNESS FOR A PARTICULAR PURPOSE ARE DISCLAIMED. IN NO EVENT SHALL THE FOUNDATION OR CONTRIBUTORS BE LIABLE FOR ANY DIRECT, INDIRECT, INCIDENTAL, SPECIAL, EXEMPLARY, OR CONSEQUENTIAL DAMAGES (INCLUDING, BUT NOT LIMITED TO, PROCUREMENT OF SUBSTITUTE GOODS OR SERVICES; LOSS OF USE, DATA, OR PROFITS; OR BUSINESS INTERRUPTION) HOWEVER CAUSED AND ON ANY THEORY OF LIABILITY, WHETHER IN CONTRACT, STRICT LIABILITY, OR TORT (INCLUDING NEGLIGENCE OR OTHERWISE) ARISING IN ANY WAY OUT OF THE USE OF THIS SOFTWARE, EVEN IF ADVISED OF THE POSSIBILITY OF SUCH DAMAGE.

- libogg

Copyright (c) 2002, Xiph.org Foundation Redistribution and use in source and binary forms, with or without modification, are permitted provided that the following conditions are met:

– Redistributions of source code must retain the above copyright notice, this list of conditions and the following disclaimer.

– Redistributions in binary form must reproduce the above copyright notice, this list of conditions and the following disclaimer in the documentation and/or other materials provided with the distribution.

– Neither the name of the Xiph.org Foundation nor the names of its contributors may be used to endorse or promote products derived from this software without specific prior written permission.

THIS SOFTWARE IS PROVIDED BY THE COPYRIGHT HOLDERS AND CONTRIBUTORS "AS IS" AND ANY EXPRESS OR IMPLIED WARRANTIES, INCLUDING, BUT NOT LIMITED TO, THE IMPLIED WARRANTIES OF MERCHANTABILITY AND FITNESS FOR A PARTICULAR PURPOSE ARE DISCLAIMED. IN NO EVENT SHALL THE FOUNDATION OR CONTRIBUTORS BE LIABLE FOR ANY DIRECT, INDIRECT, INCIDENTAL, SPECIAL, EXEMPLARY, OR CONSEQUENTIAL DAMAGES (INCLUDING, BUT NOT LIMITED TO, PROCUREMENT OF SUBSTITUTE GOODS OR SERVICES; LOSS OF USE, DATA, OR PROFITS; OR BUSINESS INTERRUPTION) HOWEVER CAUSED AND ON ANY THEORY OF LIABILITY, WHETHER IN CONTRACT, STRICT LIABILITY, OR TORT (INCLUDING NEGLIGENCE OR OTHERWISE) ARISING IN ANY WAY OUT OF THE USE OF THIS SOFTWARE, EVEN IF ADVISED OF THE POSSIBILITY OF SUCH DAMAGE.

Acerca de esta unidad

Especificaciones

Sección del monitor

Tamaño de imagen

- : Ancho de 6,75 pulgadas (diagonal)
- : 151,8 mm (W) × 79,7 mm (H)
- : 5-15/16 × 3-1/8 inch

Sistema de pantalla

- : Panel TN LCD transparente

Sistema de accionamiento

- : Sistema de matriz activa TFT

Número de píxeles

- : 1.152.000 (800H x 480V x RGB)

Píxeles efectivos

- : 99,99 %

Disposición de los píxeles

- : Disposición en franjas RGB

Retroluminación

- : LED

Sección de la interfaz del USB

Estándar USB

- : USB 2.0 de alta velocidad

Dispositivos compatibles

- : Clase de almacenamiento masivo

Sistema de archivos

- : FAT16 / FAT32 / NTFS / exFAT

Corriente de alimentación eléctrica máxima

- : CC 5 V  1,5A

Convertidor D/A

- : 24 Bit

Decodificador de Audio

- : MP3/ WMA/ WAV/ AAC/ FLAC

Decodificador de Vídeo

- : MPEG1/ MPEG2/ MPEG4/ H.264 / MKV

Respuesta de frecuencia

- : 192 kHz : 20 – 20.000 Hz
- : 96 kHz : 20 – 20.000 Hz
- : 48 kHz : 20 – 20.000 Hz
- : 44,1 kHz : 20 – 20.000 Hz

NOTA

- A pesar de que los píxeles efectivos para el panel de cristal líquido son del 99,99% o más, es posible que el 0,01% de los píxeles no se enciendan o no lo hagan correctamente.
- Las especificaciones se encuentran sujetas a cambios sin previo aviso.

Sección de Bluetooth

Tecnología

- : Bluetooth Ver.5.0

Frecuencia

- : 2,4 – 2,48 GHz

Rango de comunicación máximo

- : Línea de visión de aprox. 10m (32,8 ft)

Códec de audio

- : SBC
- : AAC

Perfil (soporte multiperfil)

- : HFP (V1.6) (Perfil de manos libres)
- : A2DP (Perfil avanzado de distribución de audio)
- : AVRCP (V1.5) (Perfil de mando a distancia de audio/vídeo)
- : PBAP (Perfil de acceso a agenda telefónica)

Sección del sintonizador de FM

Rango de frecuencias (saltos)

- : 87,9 MHz – 107,9 MHz (200 kHz)

Sensibilidad útil

- : 16,2 dBf
- : 1,8 μ V/75 Ω (S/N : 30 dB)

Respuesta de frecuencia

- : 30 Hz – 14 kHz

Relación S/N (dB)

- : 50 dB (MONO)

Separación estéreo

- : 35 dB (1 kHz)

Sección del sintonizador AM

Rango de frecuencias (saltos)

- : 530 – 1700 kHz (10 kHz)

Sensibilidad útil

- : 99 μ V (40 dB μ)

Sección de vídeo

Sistema de color de la entrada externa de vídeo

- : NTSC/PAL

Nivel de entrada externa de vídeo (conectores RCA)

- : 1 V_{p-p}/ 75 Ω

Nivel de entrada externa de vídeo (conectores RCA, AV-IN)

- : 1 V_{p-p}/ 75 Ω

Nivel de entrada máx. de audio externo (conectores RCA, AV-IN)

- : 1,5 V/ 25 k Ω

Nivel de salida de vídeo (tomos RCA)

- : 1 V_{p-p}/ 75 Ω

Acerca de esta unidad

Sección de audio

Potencia máxima (delantera y trasera)

: 45 W × 4

Potencia completa de todo el ancho de banda (delantera y trasero)

Potencia completa del ancho de banda (menos del 1 % THD)

: 16 W × 4

Nivel previo (V)

: 2 V / 10 k Ω

Impedancia de presalida

: 1,4 k Ω

Impedancia del altavoz

: 4 – 8 Ω

Equalizador

: 13 bandas

Bandas

Frecuencia: 62,5/100/160/250/400/630/1k/1,6k/2,5k/4k/6,3k/10k/16k Hz

Nivel: -9 – +9 dB

HPF

Frecuencia: A través/30/40/50/60/70/80/90/100/120/150/180/220/250 Hz/

Curva: -6/-12/-18/-24 dB/Oct.

Ganancia: -8/-7/-6/-5/-4/-3/-2/-1/0 dB

LPF

Frecuencia: 30/40/50/60/70/80/90/100/120/150/180/220/250 Hz/a través

Curva: -6/-12/-18/-24 dB/Oct.

Ganancia: -8/-7/-6/-5/-4/-3/-2/-1/0 dB

Posición

Delantera/trasera/retraso del subwoofer

: 0 – 20,01 ft (0,03 or 0,04 ft Step)

Ganancia: -8 – 0 dB

General

Voltaje de funcionamiento

: batería de auto 12 V CC

Dimensiones de instalación (An × Al × P)

: 182 × 112 × 75 mm

7-3/16 × 4-7/16 × 2-15/16 pulgadas

Tamaño de instalación de la unidad principal (An. × Al. × Pr.)

: 178 × 100 × 75 mm (sin manguito)

7-1/16 × 3-15/16 × 2-15/16 pulgadas

Peso

: 1,2 kg (2,7 lb)

(incluidos el manguito y el marco)

FCC CAUTION

Changes or modifications not expressly approved by the party responsible for compliance could void the user's authority to operate the equipment.

NOTE

- This equipment has been tested and found to comply with the limits for a Class B digital device, pursuant to Part 15 of the FCC Rules. These limits are designed to provide reasonable protection against harmful interference in a residential installation.
- This equipment may cause harmful interference to radio communications, if it is not installed and used in accordance with the instructions. However, there is no guarantee that interference will not occur in a particular installation. If this equipment does cause harmful interference to radio or television reception, which can be determined by turning the equipment off and on, the user is encouraged to try to correct the interference by one or more of the following measures:
 - Reorient or relocate the receiving antenna.
 - Increase the separation between the equipment and receiver.
 - Connect the equipment into an outlet on a circuit different from that to which the receiver is connected.
 - Consult the dealer or an experienced radio/TV technician for help.

Acerca de esta unidad

This transmitter must not be co-located or operated in conjunction with any other antenna or transmitter.

ISED CAUTION

This device contains licence-exempt transmitter(s)/ receiver(s) that comply with Innovation, Science and Economic Development Canada's licence-exempt RSS(s).

Operation is subject to the following two conditions:

- (1) This device may not cause interference.
- (2) This device must accept any interference, including interference that may cause undesired operation of the device.

CAUTION

This equipment complies with FCC/ISED radiation exposure limits set forth for an uncontrolled environment and meets the FCC radio frequency (RF) Exposure Guidelines and RSS-102 of the ISED radio frequency (RF) Exposure rules. This equipment should be installed and operated keeping the radiator at least 20cm or more away from person's body.

Supplier's Declaration of Conformity

Trade Name: JVC
Products: MONITOR WITH RECEIVER
Model Name: KW-M180BT
Responsible Party: JVCKENWOOD USA CORPORATION
4001 Worsham Avenue,
Long Beach, CA 90808, U.S.A.
PHONE: 1-800-252-5722

THIS DEVICE COMPLIES WITH PART 15 OF THE FCC RULES. OPERATION IS SUBJECT TO THE FOLLOWING TWO CONDITIONS:

- (1) THIS DEVICE MAY NOT CAUSE HARMFUL INTERFERENCE, AND
- (2) THIS DEVICE MUST ACCEPT ANY INTERFERENCE RECEIVED, INCLUDING INTERFERENCE THAT MAY CAUSE UNDESIRE OPERATION.

- Contains Transmitter Module
Contient un module émetteur

FCC ID: 2AB7S-YL5045K00

- Contains Transmitter Module
Contient un module émetteur

IC: 11888A-YL5045K00

Información acerca de la eliminación de equipos eléctricos y electrónicos al final de la vida útil (aplicable a los países que hayan adoptado sistemas independientes de recogida de residuos)



Los productos con el símbolo de un contenedor con ruedas tachado no podrán ser desechados como residuos domésticos.

Los equipos eléctricos y electrónicos al final de la vida útil, deberán ser reciclados en instalaciones que puedan dar el tratamiento adecuado a estos productos y a sus subproductos residuales correspondientes. Póngase en contacto con su administración local para obtener información sobre el punto de recogida más cercano. Un tratamiento correcto del reciclaje y la eliminación de residuos ayuda a conservar los recursos y evita al mismo tiempo efectos perjudiciales en la salud y el medio ambiente.

Para cumplimiento de la IFT:

La operación de este equipo esta sujeta a las siguientes dos condiciones:

- (1) es posible que este equipo o dispositivo no cause interferencia perjudicial y
- (2) este equipo o dispositivo debe aceptar cualquier interferencia, incluyendo la que pueda causar su operación no deseada.

JVC