

レコードプレーヤー

# P-100

## 取扱説明書

ご使用前にこの取扱説明書をよくお読みのうえ、正しくお使いください。  
本機は日本国内専用モデルですので、外国で使用することはできません。

株式会社 ケンウッド  
KENWOOD CORPORATION

# はじめに

ケンウッド商品をお買い上げいただき、ありがとうございます。本機を正しくお使いいただくため本説明書をよくお読みになり、末永くご愛用くださるようお願いいたします。また、お読みになったあとも、大切に保存してください。

梱包されている部品については、4ページの“各部の名称と組立”をご覧になり、すべてそろっていることを確認してください。

## 目次

ご注意：△のついた項目は、感電や火災からあなたを守るため、ご使用前に必ずお読みください。

△取扱上のご注意	3	再生のしかた	5
△設置上のご注意	3	再生を一時中断するには	5
△安全上のご注意	3	再生を停止するには	5
セットのお手入れ	3	保守について	6
異常にお気づきのさいは	3	針交換のしかた	6
各部の名称と組立	4	アフターサービスについて	6
接続のしかた	4	故障と思われる症状ですが	7
駆動ベルトの取り付け	5	定格	7
ビニタイの取り外し	5		

# 取扱上のご注意

△ この頁は安全確保のために必ずお読みください

## ■設置上のご注意

直射日光の当たる所、暖房器具など発熱物の近くは避けてください。

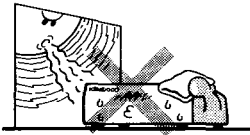

花びん、化粧品など液体の入ったものは、上に置かないでください。また、湿気の多いところは避けてください。

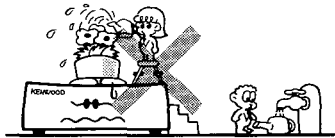

極端に寒い(水が凍るような)場所では十分な性能が発揮できないことがあります。

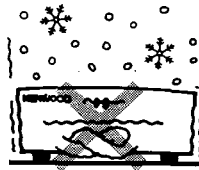

放熱をよくするため、本など、ものをセツトの上に置かないでください。また、壁から10cmくらい離して置いてください。

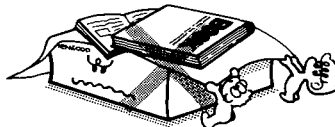

雑音が入る場合は、テレビからできるだけ離してご使用ください。

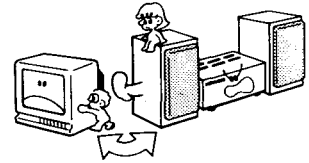

不安定な棚などは避け、ホコリ、震動の少ない水平な場所に設置してください。また、放熱孔をふさぐジュース、ソファ、ベッド等の上では使用しないでください。

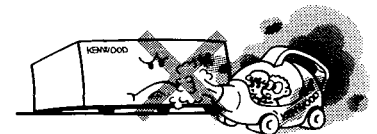

## ■安全上のご注意

本機は、交流100V専用です。200Vでは絶対に使用しないでください。

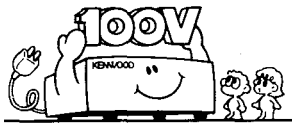

電源コードを強くひっぱったり、無理に折り曲げたり、継ぎ足したりすることは、通電しなくなったり、ショートのおそれがありますのでやめましょう。抜くときは、プラグを持ってください。



電源プラグの抜き差しは、ぬれた手で行なわないでください。感電するおそれがあります。

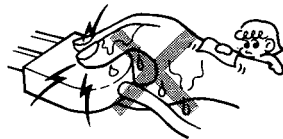

ケースなどをはずし、内部に触れることは避けてください。内部に手を触れると感電、故障の原因となることがあります。

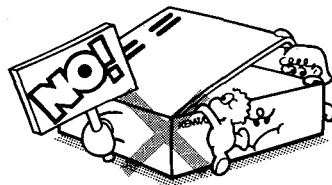

ケースの空気孔等にヘアピン、縫い針などの金属物が入ると故障や感電の原因になります。とくにお子様へのご注意をお願いします。

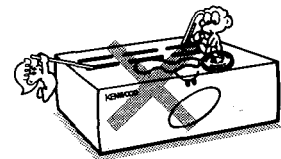

## ■セットのお手入れ

前面パネル、ケースなどが汚れたときは、やわらかい布でからぶきします。シンナー、ベンジン、アルコールなどは変色の原因になることがありますので、ご使用にならないでください。



## ■異常にお気づきのさいは

万一、煙が出ている、また変なにおいがするなどの異常がおきたときは、電源スイッチをすばやくOFFにして電源コードを抜いてください。そのうえで速やかに購入店または最寄りのケンウッドサービスセンター、営業所へご連絡ください。

**POWER OFF**

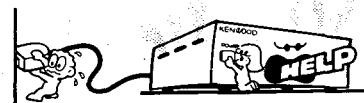

# 各部の名称と組立

組立の前に下図に示す部品が、すべてそろっていることを確認してください。  
また、最初に底面のEQ ON/OFF 切換スイッチを確認し、切り換えてください。(下記“接続のしかた”参照。)

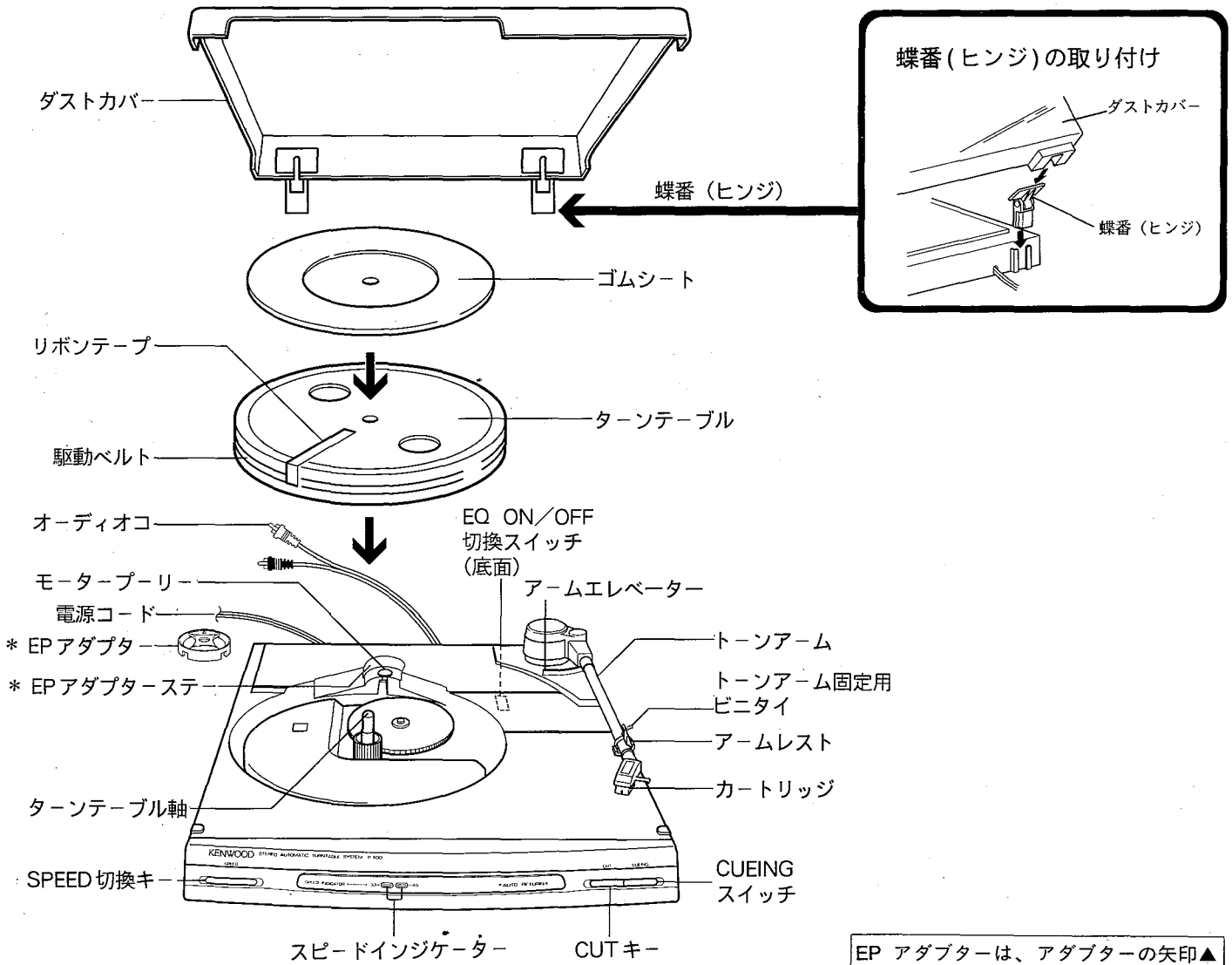

EP アダプターは、アダプターの矢印▲と、EP アダプターステアの矢印▼を合わせて置きます。

## ■接続のしかた

接続が完了するまで、電源コードのプラグをコンセントに差し込まないでください。  
本機は、RIAA イコライザーアンプを内蔵していますので、PHONO (レコードプレーヤー) 入力端子の無いアンプにも接続できます。  
ご使用になるアンプに合わせて、底面のEQ ON/OFF スイッチを切り換えてください。

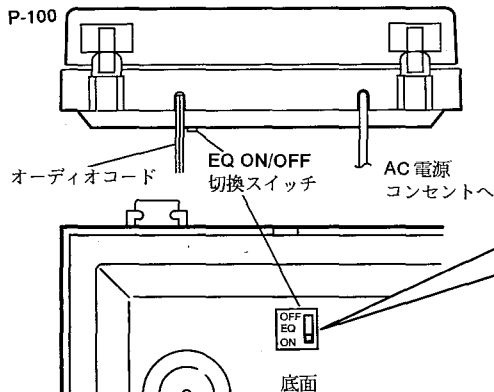

ターンテーブルを取り付ける前に、本機を(静かに)裏返しに置きます。

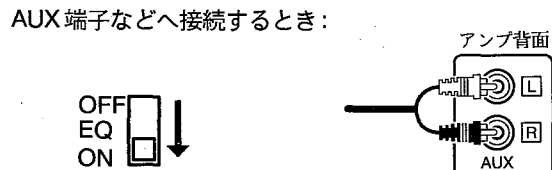
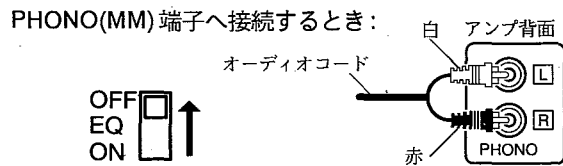

## ■ 駆動ベルトの取り付け

1 ターンテーブルを、ターンテーブル軸に注意深くのせる

2 リボンテープを持って、駆動ベルトをモータープーリーに掛ける

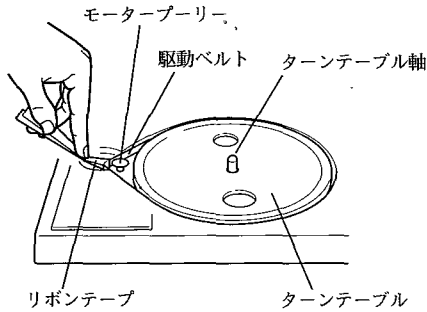

3 リボンテープを取り除く

- 駆動ベルトが、ねじれないように注意します。

### ビニタイの取り外し

接続が終わった後、トーンアーム固定用のビニタイを外します。

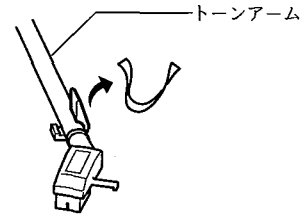

## ■ 再生のしかた

1 レコードをのせる

LPレコードのとき



EPレコードのとき

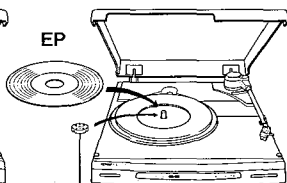

EPアダプター

2 回転数“33”か“45”を選ぶ

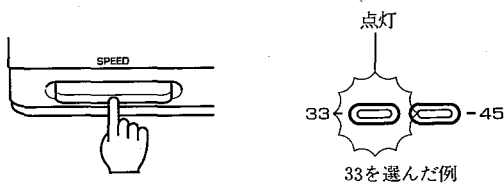

- キーを押すごとに、インジケーターが切り換わります。
- レコードのラベルを確認して、回転数を選びます。

3 CUEINGスイッチを押し、引っ込んだ状態にする

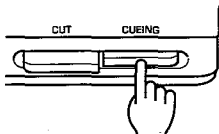

- アームエレベーターが上がります。

4 レコードを再生する

① トーンアームを、再生したい位置まで、もっていく

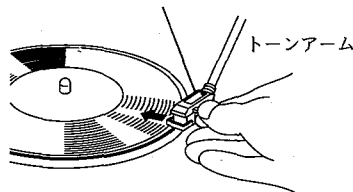

- トーンアームをレコードの上にもっていくと、ターンテーブルは回転を始めます。
- 再生が始まる前に、トーンアームが自動的にアームレストへ戻ることがあります。そのときは、手順①、②を繰り返してください。

② CUEINGスイッチをもう一度押します

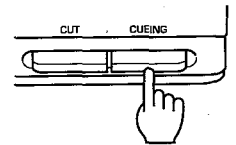

- トーンアームが下がり、再生が始まります。

再生を一時中断するには CUEINGスイッチを押し、引っ込んだ状態にする

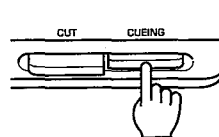

- 再生を再開するときは、もう一度CUEINGスイッチを押します。

再生を停止するには

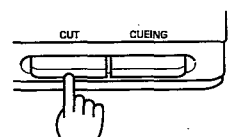

- 再生が終わると、トーンアームは自動的にアームレストに戻ります。

# 保守について

## ■針交換のしかた

交換針は、購入店、ケンウッド各営業所、サービスセンターにて「KENWOODの純正品 N-78」をお求めください。

1 本機の電源コードをACコンセントから抜く

2 古い針を①→②の順で外す

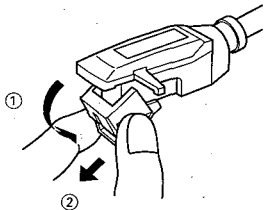

3 新しい針を①→②の順で取り付ける

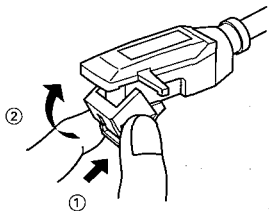

### 針先の清掃

針先は非常に繊細にできていますので、取り扱いには十分ご注意ください。針先のゴミは柔らかいブラシなどで軽く取り除いてください。

### 針の寿命

針の寿命はLP30cm盤で500面くらいとされていますが、使用状態などで大幅に変わります。針先が摩耗してくると、高音が荒い感じになり、ひずみが増し、またレコード盤をいためる原因となります。そうした場合には、すみやかに針を交換してください。

### 注油について

本機のモータは注油の必要がありません。絶対に注油しないでください。

# アフターサービスについて

1. 保証書—この商品の保証書は別途添付しております。必ず所定事項の記入および記載内容をご確認いただき、大切に保管してください。
2. 保証期間—お買い上げの日より**1年間**です。正常なご使用状態でこの期間内に万一故障を生じた場合には、保証書の記載内容によりお買い上げの販売店またはケンウッドの営業所が無料修理いたします。
3. 保証期間経過後の修理については、お買い上げの販売店またはケンウッドの営業所にご相談ください。修理によって機能が維持できる場合には、お客様のご要望により有料修理いたします。
4. 補修用性能部品の最低保有期間は製造打切後**8年間**です。性能部品とは、その製品の機能を維持するために必要な部品です。
5. アフターサービスについてご不明な点は、お買い上げの販売店またはケンウッドの営業所に、ご遠慮なくご相談ください。

### サービス依頼について

本機の修理を依頼されるときは、本体のままお渡しにならないで、必ず何かに包装してお渡しください。本体のまま修理にだされますと、途中の事故等で外観に傷がつく恐れがありますのでご注意ください。

※包装材はアフターサービスや引越しの際大切な機器を保護するためにご利用ください。

### ステレオ音のエチケット



楽しい音楽も、時と場所によっては気になるものです。隣り近所への配慮を十分にいたしましょう。ステレオの音量は、あなたの心がけ次第で大きくも小さくもなります。特に静かな夜間には、小さな音でも通りやすいものです。夜間の音楽鑑賞には、特に気を配りましょう。窓を閉めたり、ヘッドホンをご利用になるのも一つの方法です。お互いに心を配り、快い生活環境を守りましょう。

# 故障と思われる症状ですが.....

調子が悪いと故障と考えがちですが、サービスに依頼する前に症状に合わせ、一度チェックしてみてください。

症 状	原 因	処 置
スピーカーの左右とも音が出ない。または片側の音が出ない。	●オーディオコードが正しく接続されていない。	●アンプへの接続を確認する。
“ブーン”というハム音が入る。	●オーディオコードの接続が不完全。	●確実にアンプへ接続する。
ボリュームを大きくしたときに、ハウリング(ボウーンという音)が音楽を消してしまう。	●スピーカーからの振動がプレーヤーに伝わり、共振している。	●プレーヤーをスピーカーから離す。
ターンテーブルが回転しない。	●電源プラグがはずれている。 ●駆動ベルトがはずれている。	●電源が入っているか接続を確認する。 ●ターンテーブルにベルトを掛ける。
音がわる(ひずむ)	●レコードか針先にゴミが付いている。 ●針先が摩耗している。	●レコードや針先のゴミを取り除く。 ●針を交換する。
音が極端に小さい。または、ひずむ。	●底面のEQ ON/OFF切替スイッチが正しい位置にセットされていない。	●“接続のしかた”を参照し、正しい位置にセットする。

ご注意:

接点復活剤は、故障の原因となることがありますので、ご使用にならないでください。特にオイルを含んだ接点復活剤は、プラスチック部品を変形させることがあります。

## 定格

〔フォノモーター部〕

駆動方式.....ベルトドライブ  
モーター.....DCサーボモーター  
ターンテーブル.....18.3cm  
回転数.....33-1/3, 45回転  
ワウ・フラッター.....0.05% (W.R.M.S.)  
SN比.....68dB  
〔トーンアーム部〕  
形式.....ダイナミックバランス型ストレートパイプ方式  
アーム実効長.....210mm

〔カートリッジ部〕

型式.....MM型 (V-78)  
針.....0.6ミル接合ダイヤモンド  
周波数特性.....20~20,000Hz  
出力電圧.....2.5mV (1,000Hz, 3.54 cm/sec.)  
交換針.....純正部品 N-78

〔EQ アンプ部〕

出力電圧  
(RIAA EQ ON時).....200 mV (1,000 Hz, 3.54 cm/sec.)

〔電源部・その他〕

電源.....AC100V, 50/60Hz  
消費電力.....4W (電気用品取締法に基づく表示)  
最大外形寸法.....幅 270mm  
高さ 87mm  
奥行 315mm  
重量.....正味 1.9kg

これらの定格およびデザインは、技術開発に伴い予告なく変更することがあります。

---

アフターサービスのお問い合わせは、  
購入店または最寄りの当社サービスセンター  
営業所をご利用ください。  
商品に関するその他のお問い合わせは、  
お客様相談室をご利用ください。  
電話(03)3486-5515

# KENWOOD

株式会社 ケンウッド  
東京都渋谷区渋谷1-2-5(アライブ美竹)〒150  
電話(03)3486-5511