

KENWOOD

# RAMPAGE

MD パーソナル ステレオシステム

---

## 取扱説明書

### MDX-L1

お買い上げいただきまして、ありがとうございます。  
しました。

ご使用前に、この取扱説明書をお読みのうえ、  
説明の通り正しくお使いください。

また、取扱説明書は大切に保管して、必要になっ  
たときに繰り返しお読みください。

本機は日本国内専用モデルですので、外国で使用  
することはできません。

使用者の安全のため、必ず『安全上のご注意』を  
お読みのうえご使用ください。



MDLP

株式会社 ケンウッド

Kenwood Corporation

B60-5626-00 00 MA (J) KW 0507

製品を安全にご使用いただくため、「安全上のご注意」をご使用前によくお読みください。

## 絵表示について

この取扱説明書では、製品を安全に正しくお使い頂き、あなたや他の人々への危害や財産への損害を未然に防止する為に、いろいろな絵表示をしています。その表示と意味は次のようになっています。内容を良く理解してから、本文をお読みください。

 **警告** この表示を無視して、誤った取り扱いをすると、人が死亡または重傷を負う可能性が想定される内容を示しています。

 **注意** この表示を無視して、誤った取り扱いをすると、人が傷害を負う可能性が想定される内容、および物的損害のみの発生が想定される内容を示しています。

## 絵表示の例

 △ 記号は、注意(警告を含む)を促す内容があることを告げるものです。図の中に具体的な注意内容(左図の場合は感電注意)が描かれています。

 ⊘ 記号は、禁止の行為であることを告げるものです。図の中や近傍に具体的な禁止内容(左図の場合は分解禁止)が描かれています。

 ● 記号は、行為を強制したり指示する内容を告げるものです。図の中に具体的な指示内容(左図の場合は電源プラグをコンセントから抜け)が描かれています。

お客様または第三者が、この製品の誤使用・故障・その他の不具合およびこの製品の使用によって受けられた損害につきましては、法令上の賠償責任が認められる場合を除き、当社は一切その責任を負いませんので、あらかじめご了承ください。

この製品の故障・誤動作・不具合などによって発生した次に掲げる損害などの付随的損害の補償につきましては、当社は一切その責任を負いませんので、あらかじめご了承ください。

- お客様または第三者がテープ・ディスクなどへ記録された内容の損害
- 録音・再生などお客様または第三者が製品利用の機会を逸したことによる損害

この「安全上のご注意」には、当社のオーディオ機器全般についての内容を記載しています。(説明項目の中には、操作説明部と重複する内容もあります)

# 警告



## 交流100ボルトの電圧で使用する

この機器は、交流100ボルト専用です。指定の電源電圧以外で使用すると、火災・感電の原因となります。



## 船舶などの直流(DC)電源には接続しない

火災の原因となります。



## 通風孔をふさがない

- あおむけや横倒し、逆さまにして使用しない。
- 布を掛けたり、じゅうたん、布団の上に置いて使用しない。
- 風通しの悪い狭い所で使用しない。

通風孔がふさがると、内部に熱がこもり、火災の原因となります。



## 風呂、シャワー室では使用しない

風呂、シャワー室など湿度の高いところや、水はねのある場所では使用しない。火災・感電の原因となります。



## 水をかけたりぬらしたりしない

火災・感電の原因となります。雨天、降雪中、海岸、水辺での使用は特にご注意ください。



## ぬれた手で電源プラグを抜き差ししない

感電の原因となります。



## 電源コードを傷つけない

電源コードを傷つけたり、加工したり、無理に曲げたり、ねじったり、引っ張ったり、加熱したり、ステーブルや釘などで固定したりしない。

電源コードの上に重いものをのせたり、コードを本機の下敷きにしたりしない。コードを敷物などで覆ってしまうと、気づかずに重いものをのせてしまうことがあります。

コードが傷つき、火災・感電の原因となります。

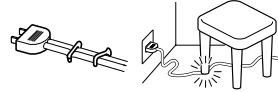

電源コードが傷ついたら(芯線の露出、断線など)販売店または当社サービス窓口に交換をご依頼ください。

そのまま使用すると火災・感電の原因となります。



## 異常が起きた場合は電源プラグを抜く

内部に水や異物が入ったり、煙が出たり、変な臭いや音がしたりした場合は、すぐに電源スイッチを切り、電源プラグをコンセントから抜く。

そのまま使用すると、火災・感電の原因となります。

煙や、異臭、異音が消えたのを確かめてから修理をご依頼ください。



## 雷が鳴り始めたらアンテナ線や電源プラグには触れない

感電の原因となります。



# 警告



## 電源プラグを定期的に清掃する

電源プラグにほこりなどが付着していると、湿気等により絶縁が悪くなり、火災・感電の原因となります。  
電源プラグをコンセントから抜いて、乾いた布で取り除いてください。



## 落下した機器は電源プラグを抜く

機器を落としたり、カバーやケースがこわれたりした場合は、電源スイッチを切り、電源プラグをコンセントから抜いて、点検、修理をご依頼ください。  
そのまま使用すると、火災・感電の原因となります。



## 電池は乳幼児の手の届かないところに置く

電池をあやまって飲み込むおそれがあります。ボタン電池など小型の電池は特にご注意ください。  
万一、お子さまが飲み込んだ場合は、ただちに医師と相談してください。



## 機器の上に花瓶やコップなど水の入った容器を置かない

水がこぼれて中に入ると、火災・感電の原因となります。



## 機器の内部に水や異物を入れない

機器の通風孔、開口部から内部に金属類や燃えやすいものなどを差し込んだり、落とし込んだりしない。  
火災・感電の原因となります。



## 乾電池は充電しない

電池の破裂、液もれにより、火災・けがの原因となります。



## 機器の上でろうそくやランプなど火のついた物を置かない

本機のカバーやパネルにはプラスチックが使われており、燃え移ると火災の原因となります。



## 機器のケースを開けたり改造したりしない

内部には電圧の高い部分があり、火災・感電の原因となります。  
点検、修理は販売店または当社サービス窓口にご依頼ください。



# 注意



## カセットテープ、ディスク挿入口に手を入れない

手がはさまれて、けがの原因となることがあります。  
特にお子様にはご注意ください。



## レーザー光源をのぞき込まない

レーザー光が目にあたると、視力障害を起こすことがあります。

# ⚠ 注意



## 電源コードを熱器具に近づけない

電源コードを熱器具(ストーブ、アイロンなど)に近づけない。  
コードの被覆が溶けて、火災・感電の原因となることがあります。

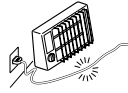

## 不安定な場所に置かない

ぐらついた台の上や傾いた所など、不安定な場所に置かない。  
落ちたり、倒れたりして、けがの原因となることがあります。

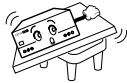

## 湿気やほこりの多い場所に置かない

油煙や湯気の当たる調理台や加湿器のそば、湿気やほこりの多い場所に置かない。  
火災・感電の原因となることがあります。



## 温度の高い場所に置かない

窓を閉めきった自動車の中や直射日光があたる場所など、異常に温度が高くなる場所に放置しない。  
本体や部品に悪い影響を与え、火災の原因となることがあります。



## アンテナ工事は販売店に相談する

工事には、技術と経験が必要です。アンテナは送配電線から離れた場所に設置してください。  
アンテナが倒れた場合、感電の原因となることがあります。



## 電源プラグはコンセントに根元まで確実に差し込む

差し込みが不完全ですと発熱したりほこりが附着したりして、火災の原因となることがあります。また、電源プラグの刃に触れると、感電の原因となることがあります。

電源プラグを根元まで差し込んでみがあるコンセントの場合には、販売店や電気工事店にコンセントの交換を依頼してください。



## 長期間使用しないときは電源プラグを抜く

旅行などで長期間使用しないときは、必ず電源プラグをコンセントから抜く。  
火災の原因となることがあります。



## 移動させるときは電源プラグを抜く

移動させるときは、電源スイッチを切り、電源プラグをコンセントから抜き、アンテナ線、接続コードを外す。

コードが傷つき、火災、感電の原因となることがあります。



## お手入れの際は電源プラグを抜く

お手入れの際は電源プラグをコンセントから抜く。  
感電の原因となることがあります。



## 電源プラグを抜くときは電源コードを引っ張らない

コードが傷つき、火災・感電の原因となることがあります。必ずプラグを持って抜いてください。



# 注意



## 機器の接続は取扱説明書に従う

関連機器を接続する場合は、各々の機器の取扱説明書をよく読み、電源を切り、説明に従って接続する。また、接続は指定のコードを使用する。

あやまった接続、指定以外のコードの使用、コードの延長をすると発熱し、やけどの原因となることがあります。



## 機器の上には重いものや外枠からはみ出るような大きな物を置かない

バランスがくずれて倒れたり、落下したりして、けがの原因となることがあります。



## 機器に乗らない

機器に乗ったり、ぶら下がったりしない。特にお子様にはご注意ください。倒れたり、こわれたりして、けがの原因となることがあります。



## はじめから音量を上げすぎない

突然大きな音が出て、聴力障害などの原因となることがあります。特にヘッドホンをご使用になるときは注意してください。



## 耳を刺激するような大きな音で長時間続けて聞かない

聴力に悪い影響を与えることがあります。特にヘッドホンをご使用になるときは注意してください。



## 長時間音が歪んだ状態で使わない

スピーカーが発熱し、火災の原因となることがあります。



## ひび割れディスクは使わない

ひび割れ、変形、または接着剤などで補修したディスクは使用しない。ディスクは機器内で高速回転しますので、飛び散って、けがの原因となることがあります。



## 電池の取り扱いに注意する

次のことを、必ず守ってください。

- 極性表示(プラス"+"とマイナス"-")の向き)に注意し、表示どおりに入れる。
- 指定の電池を使用する。
- 使い切ったときや、長期間使用しないときは、取り出しておく。
- 新しい電池と古い電池を混ぜて使用しない。
- 違う種類の電池を混ぜて使用しない。
- 電池は、加熱したり、分解したり、火や水の中に入れてたりしない。

電池は誤った使い方をすると、破裂、液もれにより、火災、けがや周囲を破損する原因となることがあります。

電池を入れたままにしておくと、過放電により液がもれ、けがややけどの原因となることがあります。

液がもれた場合は、点検、修理をご依頼ください。万一、もれた液が身体についたときは、水でよく洗い流してください。



## 定期的に内部の点検、清掃をする

3年に1度程度を目安に、機器内部の点検、清掃をお勧めします。販売店、または最寄りのケンウッドサービス窓口に費用を含めご相談ください。

内部にほこりのたまったまま長い間掃除をしないと、火災や故障の原因となることがあります。

# 目次

⚠ このマークのついた項目は、安全確保のために必ずお読みください。

⚠ 安全上のご注意 .....	2
-----------------	---

## 準備編

接続する .....	8
付属品を確かめる .....	8
リモコンボタン電池の交換 .....	8
付属品を接続する .....	9
他の機器を接続する .....	10
時計を合わせる .....	11
放送局を記憶させる .....	12
放送局を自動的に記憶させる (オートプリセット).....	12
放送局を手動で記憶させる (マニュアルプリセット) .....	15

## 基本編

CDを聴く .....	16
MDを聴く .....	18
ラジオを聴く .....	20
外部入力機器からの音を聴く .....	22
ケンウッド製デジタルオーディオプレーヤーから の音を聴く .....	23
CDをMDに録音する(MD O.T.E.) .....	25
デジタルオーディオプレーヤーに録音する .....	28

## 応用編

表示について .....	30
CDの表示を見る .....	30
MDの表示を見る .....	31
音質を調整する .....	32
低音と高音を強調する(EX. BASS/LOUDNESS) .....	32
低音と高音を細かく調整する(TONE) .....	32
インプットレベルを調整する .....	33
一時的に音を消す(MUTE) .....	33
CDやMDの曲順を並べ替えて聴く(PGM) .....	34
CDやMDを繰り返し聴く(REPEAT) .....	35
CDやMDを順不同で聴く(RANDOM) .....	35
録音モードの設定 .....	36
録音モードの種類 .....	36
録音モードの設定 .....	36
MDに録音する .....	38
CDの全曲をMDに倍速で録音する .....	39
CDの曲順を並べ替えてMDに録音する .....	41

MDのタイトルを編集する .....	42
ディスクのタイトルや曲のタイトルをつける .....	42
タイトルを変更する .....	43
タイトルを消去する .....	43
タイトル編集文字一覧表 .....	44
再生中の曲を移動する .....	45
停止中に曲を1曲ずつ移動する .....	46
曲をつなく .....	47
再生中の曲を分ける .....	48
再生中の曲を消す .....	50
全曲を消す .....	51
編集を取り消す .....	52
MDのグループ機能について .....	53
グループ登録する .....	53
グループ範囲を変更する .....	55
グループを解除する .....	56
聴きたいグループを選ぶ .....	57
選んだグループの曲を繰り返し聴く(REPEAT) .....	58
選んだグループの曲を順不同で聴く(RANDOM) .....	58
グループ登録されているMDの表示を見る .....	59
グループのタイトルや曲のタイトルを編集する .....	60
グループで録音する .....	61
ウィークリープログラムタイマーを使う (PROG.1、PROG.2) .....	63
プログラムタイマーで再生する .....	63
プログラムタイマーで録音する .....	66
アラームを設定する .....	68
おやすみタイマーを使う(SLEEP) .....	69
メモディを設定する .....	70
ボリュームキーの照明を設定する .....	70
自動的に電源を切る(A.P.S.) .....	71
キーをロックする .....	71

## 知識編

知っておきましょう .....	72
デジタル録音とSCMSについて .....	74
故障かな?と思ったら .....	75
メッセージ表示の一覧 .....	77
保証とアフターサービス .....	79
ケンウッド全国サービス網 .....	80
各部の名前 .....	81
定格 .....	84

# 接続する

## 付属品を確認する

電源コード(1本)

AM ループアンテナ(1個)

カード型リモコン(1個・ボタン電池内蔵)

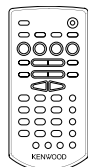
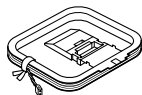

お使いになる前に  
カード型リモコンの電池  
シートを矢印の方向に引き  
抜いてください。



## リモコンボタン電池の交換

市販のボタン電池(CR2025)と交換します。

(1) ①の穴にピンのような細いものを差し込んで引き出す

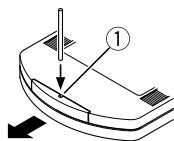

(2) 新しいボタン電池と交換する

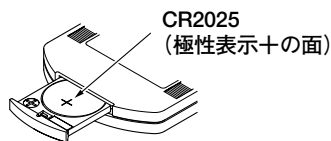

電池の極性に注意して入れます。

- 付属のボタン電池は動作チェック用のため、寿命が短いことがあります。あらかじめご了承ください。
- リモコンで操作できる距離が短くなったら、新しいボタン電池と交換してください。
- リモコン受光部に直射日光や高周波点灯(インバーター方式等)の蛍光灯の光が当たると、正しく動作しないことがあります。誤動作を避けるために設置場所を変えてください。
- リモコンの各操作キーを押してから次のキーを押すときは、1秒以上の間隔をあけて押してください。
- リモコンの操作範囲の目安は、本体のリモコン受光部から約6m以内です。本体のリモコン受光部の正面に向けて操作してください。

リモコン受光部

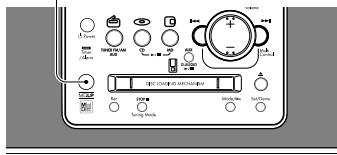

## ステレオ音のエチケット



楽しい音楽も、時と場所によっては気になるものです。隣り近所への配慮を十分にいたしましょう。ステレオの音量は、あなたの心がけ次第で大きくも小さくもなります。

特に静かな夜間には、小さな音でも通りやすいものです。夜間の音楽鑑賞には、特に気を配りましょう。窓を閉めたり、ヘッドホンをご利用になるのも一つの方法です。お互いに心を配り、快い生活環境を守りましょう。



## 付属品を接続する

### ⚠ 接続上のご注意

接続が終了するまで、電源コードのプラグをコンセントに差し込まないでください。

接続したコード、ケーブル類を抜くときは、事前に必ず電源を切り、電源プラグをコンセントから抜いてください。

### ⚠ 注意

機器は電源コンセントに容易に手が届く位置に設置し、異常が起きた場合すぐに電源プラグをコンセントから抜いてください。

### FMロッドアンテナ

引き伸ばして受信状態の一番よい方向に向けます。

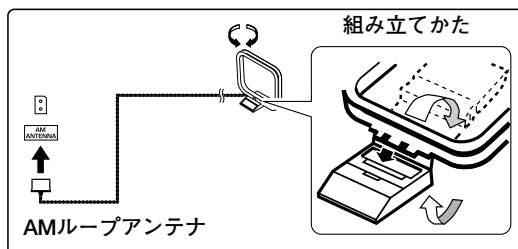
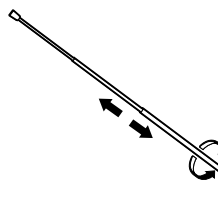

AMループアンテナ

付属のアンテナは室内用です。TVや電源コードなどからなるべく離れたところで、受信状態の一番良い方向に向けます。

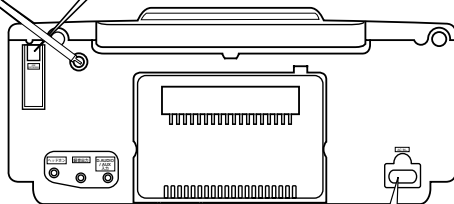

付属の電源コードを交流100V、50/60Hzの電源コンセントへつなぎます。

- 電源コードを抜くときは、壁側のプラグから先に抜いてください。

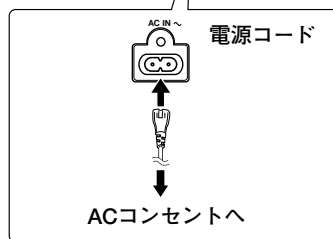

### POINT

- すべての接続コードは確実に差し込んでください。差し込みが不完全ですと、音が出なくなることや、雑音が発生することがあります。
- テレビの近くに置かないでください。スピーカーの磁気により、テレビに色ムラが発生することがあります。
- 電源コードを抜くときは、<sup>パワー</sup>Powerキーを押して必ずスタンバイ状態(82ページ)にしてください。

次ページに続く→

## 他の機器を接続する

### ヘッドホンで音を聴く場合

別売のステレオミニプラグ付きのヘッドホンをつなぎます。

- スピーカーで聴くときは、ヘッドホンをヘッドホン端子から外してください。

ヘッドホン

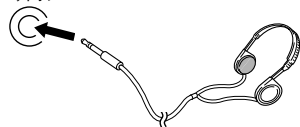

### 録音機能付きデジタルオーディオプレーヤーなどに録音する場合

録音出力



(ケンウッド製プレーヤー M512B5、M1GB5を含む)

プレーヤーに付属のケーブルまたはステレオミニプラグケーブル(市販品)を使ってダイレクトエンコード機能付きデジタルオーディオプレーヤーの録音入力端子につなぎます。

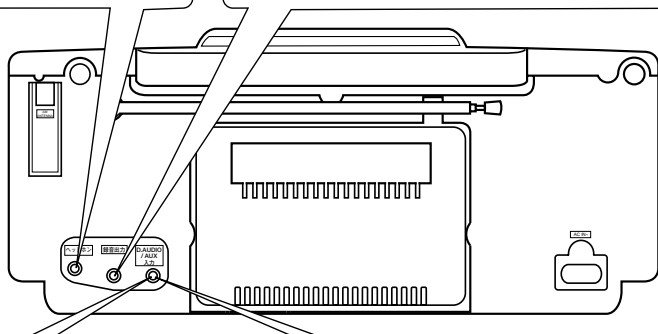

### AUX(外部機器)の音を聴く場合

別売のMDプレーヤー、カセットデッキ、イコライザー内蔵のレコードプレーヤー(P-110)などをステレオミニプラグ付きのオーディオケーブル(市販品)を使って接続します。

D.AUDIO/AUX 入力



### デジタルオーディオプレーヤーの音を聴く場合

デジタルオーディオリンク対応プレーヤー

別売の専用ケーブル(PNC-150)を使ってデジタルオーディオプレーヤーのヘッドホン端子につなぎます。

D.AUDIO/AUX 入力



対応機種: HD20GA7  
M512B5  
M1GB5

● その他のデジタルオーディオプレーヤー

● ステレオミニプラグケーブル(市販品)を使ってデジタルオーディオプレーヤーのヘッドホン端子につなぎます。

D.AUDIO/AUX 入力



● (ケンウッド製プレーヤー M1GA3、M512A3、M256A3を含む)

### POINT.

- 外部の機器を接続するときは、関連機器の取扱説明書もあわせてご覧ください。
- レコードプレーヤーを接続して、本機のすぐ横に置いた場合、音量を大きくしたときに"ワーン"というハウリング現象が起きる場合があります。この場合は、本機とレコードプレーヤーの間隔を離してお使いください。

- 外部機器の入力レベルは調整することができます。(33ページ)

- デジタルオーディオプレーヤーとの接続ケーブルは、使い終わったら本機背面端子(D.AUDIO/AUX 入力、録音出力)より抜いてください。

デジタルオーディオ

# 時計を合わせる

タイマー機能を利用できるように、本機の時計を合わせてください。時間は12時間表示で表示されます。

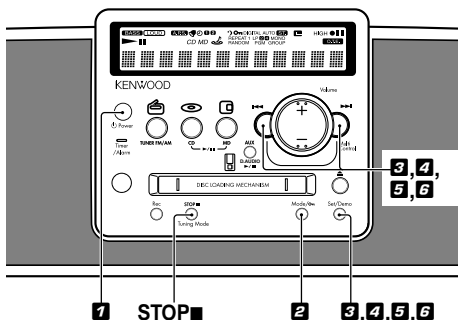

## 本体のみ

**1** <sup>パワー</sup>Powerキーを押して、電源を入れる

**2** <sup>モード</sup>Mode/⏻キーを押す

**3** <sup>マルチ コントロール</sup>◀◀Multi Control▶▶キーを繰り返し押して、<sup>タイム アジャスト</sup>"TIME ADJUST?"を選び、<sup>セット デモ</sup>Set/Demoキーを押す

TIME ADJUST?

昼の12時は"12:00pm"、夜の12時は"12:00am"と表示されます。

**4** <sup>マルチ コントロール</sup>◀◀Multi Control▶▶キーを押して、<sup>タイム</sup>"時"を合わせてから<sup>セット</sup>Set/Demoキーを押す

午前8時7分に合わせる例

TIME 8:07am

**5** <sup>マルチ コントロール</sup>◀◀Multi Control▶▶キーを押して、<sup>分</sup>"分"を合わせてから<sup>セット</sup>Set/Demoキーを押す

TIME 8:07am

**6** <sup>マルチ コントロール</sup>◀◀Multi Control▶▶キーを押して、<sup>曜日</sup>"曜日"を合わせてから<sup>セット</sup>Set/Demoキーを押す

MONDAY

時報と同時に<sup>セット デモ</sup>Set/Demoキーを押すと、正確な時刻合わせができます。

## POINT

- 停電があったときや、電源プラグをコンセントから抜いて3分以上たったとき、または<sup>タイマー アラーム</sup>Timer/Alarmインジケーターが緑色に点滅しているときは、もう一度時刻合わせをしてください。
- スタンバイ中(82ページ)に<sup>ストップ</sup>STOP■キーを押すと時刻が確認できます。
- <sup>デジタルオーディオ</sup>D.AUDIO/AUX時(22,23ページ)にリモコンの<sup>ディスプレイ</sup>DISPLAY/CHARAC.キーを押しても時刻が確認できます。

# 放送局を記憶させる

オートプリセット、マニュアルプリセットあわせて最大30局まで記憶させることができます。

## 放送局を自動的に記憶させる (オートプリセット)

お住まいの都道府県名を選択して、近くで受信できる放送局を自動的にプリセット(記憶)することができます。プリセットされたFM放送を受信するときは、放送局名が表示されます。

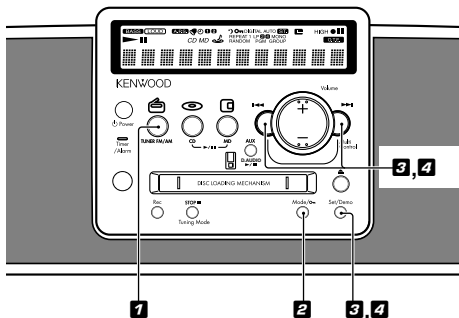
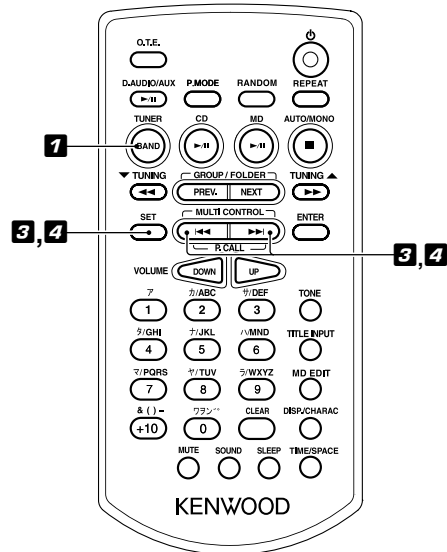

- 1 チューナー  
TUNER FM/AMキー(リモコンはTUNER BANDキー)を押す

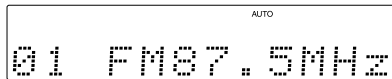

- 2 モード  
Mode/ONキーを押す

- 3 マルチ コントロール  
◀◀Multi Control▶▶キーを押して、"ケンメイ セッテイ?"を選び、セット デモ  
Set/Demoキー(リモコンはSETキー)を押す

- 4 マルチ コントロール  
◀◀Multi Control▶▶キーを押して、お住まいの都道府県名を選び、セット デモ  
Set/Demoキー(リモコンはSETキー)を押す

初期設定では"ケンメイミセッテイ?"が表示され、◀◀Multi Control▶▶キーを押すと、五十音順に並んだ都道府県名が表示されます。

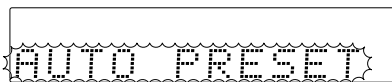

オートプリセットが始まり、表示部に"オートプリセット"が点滅します。先にFM放送局をメモリーし、次にAM放送局をメモリーします。オートプリセットが終了すると、最初にプリセットされた放送局名が表示されます。

## 放送局名の表示を変えるには

放送地域によっては、周波数が同じでも放送局名が違う場合があります。希望する放送局名が表示されないときは、<sup>セット</sup>Set/<sup>デモ</sup>Demoキー（リモコンは<sup>セット</sup>SETキー）を押して放送局名を変えます。

### POINT

- 表示される放送局名は「エリア別FM放送局名自動表示リスト」(14ページ)に記載されている局のみです。
- 新たにオートプリセットで自動設定すると、今まで記憶していた放送局が新しい記憶内容に変更されます。
- お住まいの地域によっては、選局された放送局を良好に受信できない場合があります。

オートプリセットで放送局が記憶されないときは、マニュアルプリセットで記憶させてください。(15ページ)

## 放送局を記憶させる(つづき)

### エリア別FM放送局名自動表示リスト(2005年4月現在)

放送局		表示名	放送局		表示名	
全国ネット	NHK - FM	NHK - FM	中部地方	新潟県民エフエム	FmPort.com	
北海道地方	FM北海道	AIR - G'		FM愛知	FM AICHI	
	FMノースウェーブ	NORTH WAVE		FM名古屋	ZIP - FM	
東北地方	FM青森	FMアオモリ		愛知国際放送	RADIO-i	
	FM岩手	FMイワテ	近畿地方	三重FM放送	FMミエ	
	FM仙台	Date fm		FM京都	アルファStation	
	FM秋田	エフエムアキタ		FM滋賀	e - radio	
	FM山形	BOY FMヤマガタ		FM大阪	fm osaka	
	FM福島	フクシマFM		FM802	FM802	
	関東地方	FM東京		TOKYO FM	関西インターメディア	FM CO・CO・LO
FMジャパン		J - WAVE		兵庫FMラジオ放送	Kiss - FM	
FMインターウェーブ		InterFM	中国・四国地方	岡山FM放送	FMオカヤマ	
放送大学		ホウソウダイガク		FM山陰	V - air	
FM群馬		FM GUNMA		広島FM放送	ヒロシマFM	
FM栃木		RADIO BERRY		FM山口	FMヤマグチ	
FM埼玉		NACK5		FM徳島	FMトクシマ	
FMサウンド千葉		BayFM		FM香川	FMカガワ	
横浜FM放送		Fm yokohama		FM愛媛	FMエヒメ	
FM富士		FM-FUJI		FM高知	FM KOCHI	
中部地方	FMラジオ新潟	FM-NIIGATA		九州・沖縄地方	FM福岡	fm fukuoka
	長野FM放送	FM NAGANO			FM九州	CROSS FM
	北日本放送	KNBラジオ	FM佐賀		FMサガ	
	富山FM放送	FMトヤマ	FM長崎		SMILE-FM	
	FM石川	FM ISHIKAWA	FM中九州		FMK	
	福井FM放送	FMフクイ	FM大分		FM OITA	
	静岡FM放送	K・MIX	FM宮崎		JOY FM	
	岐阜FM放送	ギフFM	FM鹿児島		ミュ-FM	
			FM沖縄		FM Okinawa	
		NHK第一	NHKラジオ 1			
		AFN沖縄	AFNオキナワ			
		九州国際FM	Love FM			

- 放送局名は予告なく変更される場合があります。

## 放送局を手動で記憶させる (マニュアルプリセット)

お好みの放送局だけを選んで、1局ずつ記憶(プリセット)できます。

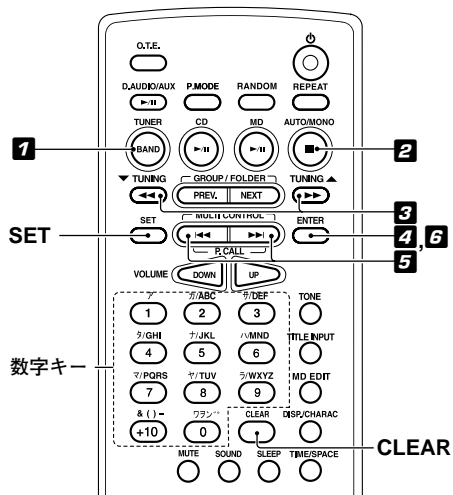

### リモコンのみ

- 1 チューナー バンド **TUNER BAND**キーを押して、  
"FM"または"AM"を選ぶ



- 2 オート モノラル **AUTO/MONO**キーを押して、  
"AUTO"を点灯させる



- 3 チューニング ▼ **TUNING** ▲キーを押して、記憶させたい放送局を受信する

- 4 受信中に**ENTER**キーを押す

- 5 "0-"点滅中に、<sup>プリセットコール</sup>◀◀ **P.CALL** ▶▶キーを押して、プリセットナンバーを選ぶ



<sup>プリセットコール</sup>◀◀ **P.CALL** ▶▶キーを押したままにすると、プリセットナンバーが次々と進みます。

数字キーで選ぶこともできます。

例: 13局目:+10,3

20局目:+10,+10,0

- 6 <sup>エンター</sup>**ENTER**キーを押す

続けてプリセットするには

手順1~6を繰り返します。

プリセットした放送局を消去するにはプリセット選局し、リモコンの<sup>クリアー</sup>CLEARキーを押すとプリセット番号とCLEARが8秒間表示され、その間に<sup>セット</sup>SETキーを押すとプリセットした放送局を消去することができます。消去されたプリセット番号以降のプリセット番号は前に調整されます。ただし、30局目は消去されません。

電波の弱いラジオ局をプリセットするには手順2で<sup>オート</sup>AUTO/<sup>モノラル</sup>MONOキーを押して"<sup>オート</sup>AUTO"を消灯させ、マニュアル選局にします。

### POINT.

- 同じ番号に重ねて記憶させると、新しい記憶内容に変更されます。

# CDを聴く

CDを再生してみましょう。

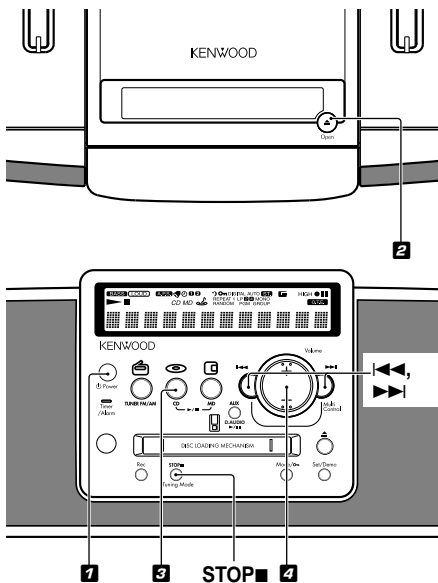
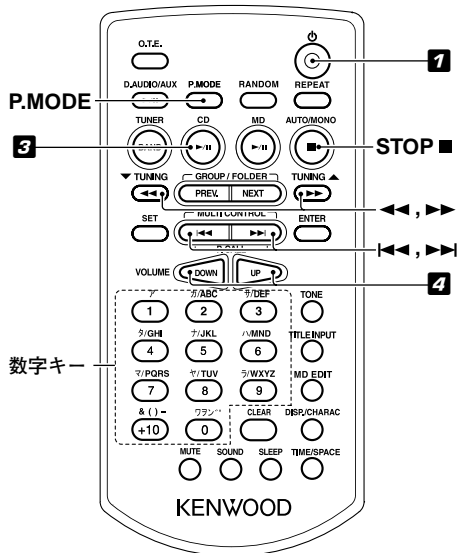

**1** <sup>パワー</sup> Powerキーを押して、電源を入れる

**2** CDを入れる

CDは水平に置いてください。斜めに置くと、故障の原因となります。

- (1) CDドアの▲<sup>オープン</sup>Open部分を押し、CDドアを開ける。
- (2) CDを入れる。
- (3) CDドアの▲<sup>オープン</sup>Open部分を押し、CDドアを閉める。

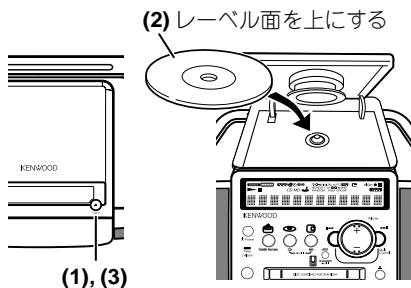

**3** CD▶/⏸キーを押す

再生表示



曲番号

再生中の曲の経過時間

**4** <sup>ボリューム</sup> Volumeキーを押して、音量を調整する



## キーの操作

目的	操作
停止する	<sup>ストップ</sup> STOP■キーを押す。
一時停止する	CD▶/■キーを押す。もう一度押すと再生を始めます。
曲を飛び越す	次の曲を選ぶときは、▶▶キーを押す。 前の曲を選ぶときは、◀◀キーを素早く2回押す。 ◀◀キーを1回押すと今聴いている曲の最初に戻ります。
早送りをする	再生中リモコンの▶▶キーを押したままにして、聴きたいところで離す。
早戻しをする	再生中リモコンの◀◀キーを押したままにして、聴きたいところで離す。
好きな曲から聴く	聴きたい曲番号をリモコンの数字キーを使って入力する。 例: 10曲目:+10,0 23曲目:+10,+10,3 <sup>プログラム</sup> "PGM"が点灯しているときは、リモコンの <sup>モード</sup> P.MODEキーを押して消灯させてください。(停止中のみ)

### ディスクを取り出すには

<sup>ストップ</sup>STOP■キーを押し、再生を止めてから、CDドアの<sup>オープン</sup>▲Open部分を押して、CDドアを開けます。

### POINT

- ディスクが回転しているときは、ドアを開けないでください。
- 無理にCDドアを開閉すると、故障の原因となります。
- CDが入っていると、スタンバイ中(82ページ)にCD▶/■キーを押すだけで電源が入り、再生が始まります。(ワンタッチオペレーション)
- 本機ではCD-TEXT対応のディスクを再生すると、CDに収録されたディスクタイトルと曲のタイトルが自動的に表示されます。ただしアルファベットや数字にのみ対応しているため、表示できないディスクもあります。
- 再生できるCDについては、「本機で使用できるディスクについて」(72ページ)をご覧ください。
- 本機ではファイナライズされていないCD-R/RWは再生できません。
- 本機では、CD-R/RWのデータ信号など、音楽データ以外のデータは再生できません。CDグラフィックスなど色々なデータを含むディスクを本機に入れても、音楽データ以外のデータは再生できません。
- ディスクの特性や記録状態などにより、本機でCD-R/RWを再生できないことがあります。

# MDを聴く

MDを再生してみましょう。

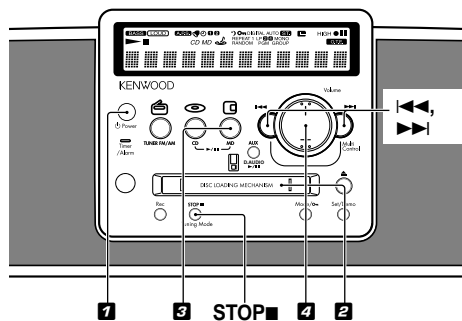
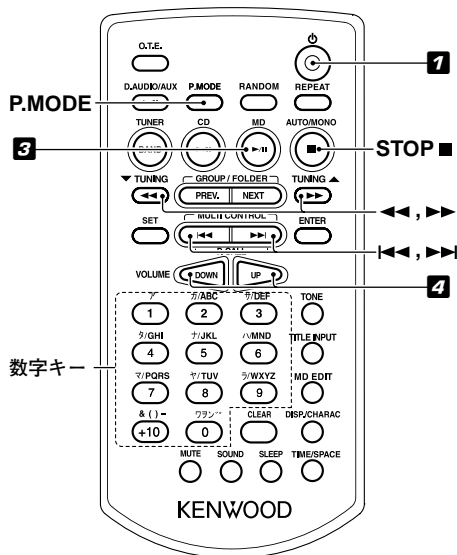

**1** <sup>パワー</sup> Powerキーを押して、電源を入れる

**2** MDを入れる

MDを本機の挿入口へ確実に差し込んでください。

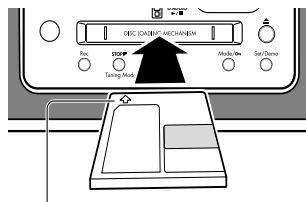

矢印の方向に入れる

**3** MD▶/⏸キーを押す

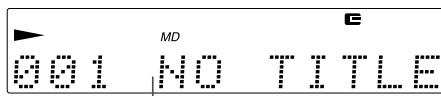

曲のタイトル

**4** <sup>ボリューム</sup> Volumeキーを押して、音量を調整する

## キーの操作

目的	操作
停止する	<sup>ストップ</sup> STOP■キーを押す。
一時停止する	MD▶/■キーを押す。もう一度押すと再生を始めます。
曲を飛び越す	次の曲を選ぶときは、▶▶キーを押す。 前の曲を選ぶときは、◀◀キーを素早く2回押す。 ◀◀キーを1回押すと今聴いている曲の最初に戻ります。
早送りをする	再生中リモコンの▶▶キーを押したままにして、聴きたいところで離す。
早戻しをする	再生中リモコンの◀◀キーを押したままにして、聴きたいところで離す。
好きな曲から聴く	聴きたい曲番号をリモコンの数字キーを使って入力する。 例: 10曲目:+10,0 23曲目:+10,+10,3 102曲目:+10×10回,2 <sup>プログラム</sup> "PGM"が点灯しているときは、リモコンのP.MODE <sup>モード</sup> キーを押して消灯させてください。(停止中のみ)

### ディスクを取り出すには

<sup>ストップ</sup>STOP■キーを押し、再生を止めてから、▲キーを押します。

### MDの再生モード表示について

MDの曲は、録音したときのモードにしたがって再生されます。再生が始まると、再生モードが表示されます。

**消灯** : 標準ステレオ録音した曲(\*MDLPに対応していないMDレコーダーで録音した曲)を再生しているとき

**MONO** : <sup>モノラル</sup>モノラル長時間録音した曲を再生しているとき

**LP2** : ステレオ2倍長時間録音した曲を再生しているとき

**LP4** : ステレオ4倍長時間録音した曲を再生しているとき

\* MDLPマークは、MD規格に適合した新しい音声圧縮方式ATRAC3を採用して、ステレオ2倍(または4倍)長時間録音・再生モードの機能を持ったMDレコーダーやMDプレーヤー、またはATRAC3による音声録音されているMDメディア(再生専用MD)に表示されています。



### POINT

- スタンバイ中(82ページ)は、MDを出し入れすることはできません。無理にMDを入れると、故障の原因となります。
- MDが入っていると、スタンバイ中(82ページ)にMD▶/■キーを押すだけで電源が入り、再生が始まります。(ワンタッチオペレーション)
- MDにタイトルが記録されているときは、そのディスクのタイトルまたは曲のタイトルが表示されます。
- 記録内容によっては、<sup>リーディング</sup>READING時間が長くなることがあります。

# ラジオを聴く

あらかじめ記憶(プリセット)させた放送局をワンタッチで選んで聴くことができます。  
プリセットのしかたについては「放送局を記憶させる」(12～15ページ)をご覧ください。

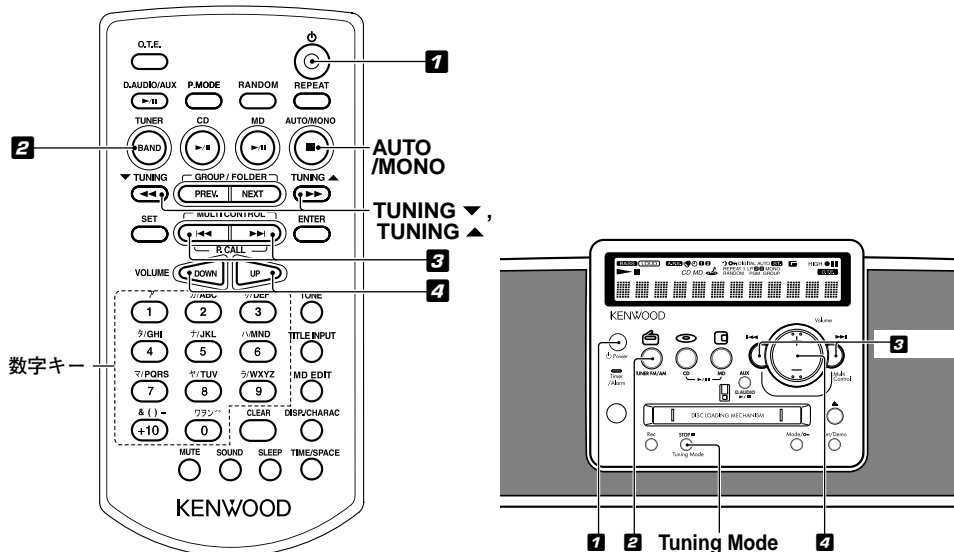

**1** <sup>パワー</sup> Powerキーを押して、電源を入れる

**2** <sup>チューナー</sup> TUNER FM/AMキー (リモコンは<sup>チューナー</sup> TUNER <sup>バンド</sup> BANDキー)を押す

**3** <sup>マルチ</sup> <sup>コントロール</sup> Multi Controlキー (リモコンは<sup>プリセット</sup> <sup>コントロール</sup> P.CALLキー)を押して、放送局を選ぶ

押すたびに、記憶されている放送局が順に切り換わります。



プリセットナンバー      周波数

**4** <sup>ボリューム</sup> Volumeキーを押して、音量を調整する

## 数字キーで放送局を選ぶには

聴きたい放送局のプリセット番号をリモコンの数字キーを使って入力します。

例： 23局目：+10,+10,3 30局目：+10,+10,+10,0

## 記憶させていない放送局を選ぶ

受信状態によって、オート選局とマニュアル選局を切り換えることができます。

本体：

- (1) <sup>ストップ</sup> **STOP** <sup>チューニング</sup> **/Tuning Mode** <sup>モード</sup>キーを押して、オート選局またはマニュアル選局を選ぶ。  
<sup>オート</sup>"AUTO"点灯：受信の状態が良いときはオート選局モード(ステレオ受信)を選びます。  
<sup>オート</sup>"AUTO"が数秒間表示されます。  
<sup>オート</sup>"AUTO"消灯：受信の状態が悪くAUTOで自動的に受信できないときは、マニュアル選局モード(モノラル受信)を選びます。  
<sup>オート</sup>"MANUAL"が数秒間表示されます。  
  - 通常は、<sup>オート</sup>"AUTO"(オート選局、ステレオ受信)にしておきます。
- (2) <sup>オート</sup>"AUTO"または<sup>マニュアル</sup>"MANUAL"が表示されている間に、**◀◀**キーまたは**▶▶**キーを押して選局する。  
<sup>オート</sup>オート選局：押すたびに次の放送局を自動的に受信します。  
<sup>マニュアル</sup>マニュアル選局：希望する放送局を受信するまで押し続けます。

リモコン：

- (1) <sup>オート</sup> **AUTO/MONO** <sup>モノラル</sup>キーを押して、オート選局またはマニュアル選局を選ぶ。  
<sup>オート</sup>"AUTO"点灯：受信の状態が良いときはオート選局モード(ステレオ受信)を選びます。  
<sup>オート</sup>"AUTO"消灯：受信の状態が悪くAUTOで自動的に受信できないときは、マニュアル選局モード(モノラル受信)を選びます。  
  - 通常は、<sup>オート</sup>"AUTO"(オート選局、ステレオ受信)にしておきます。
- (2) <sup>チューニング</sup> **◀◀ TUNING ▶▶**キーを押して選局する。  
<sup>オート</sup>オート選局：押すたびに次の放送局を自動的に受信します。  
<sup>マニュアル</sup>マニュアル選局：希望する放送局を受信するまで押し続けます。

## POINT

- スタンバイ中(82ページ)に<sup>チューナー</sup>TUNER FM/AMキー(リモコンは<sup>チューナー</sup>TUNER <sup>バンド</sup>BANDキー)を押すだけで電源が入り、受信状態になります。(ワンタッチオペレーション)
- マニュアル選局時に<sup>マルチ</sup>◀◀Multi Control▶▶<sup>コントロール</sup>キー(リモコンは<sup>チューニング</sup>◀◀ TUNING ▶▶キー)を押したままにすると放送局が次々と進みます。

# 外部入力機器からの音を聴く

外部入力機器からの音を聴いてみましょう。

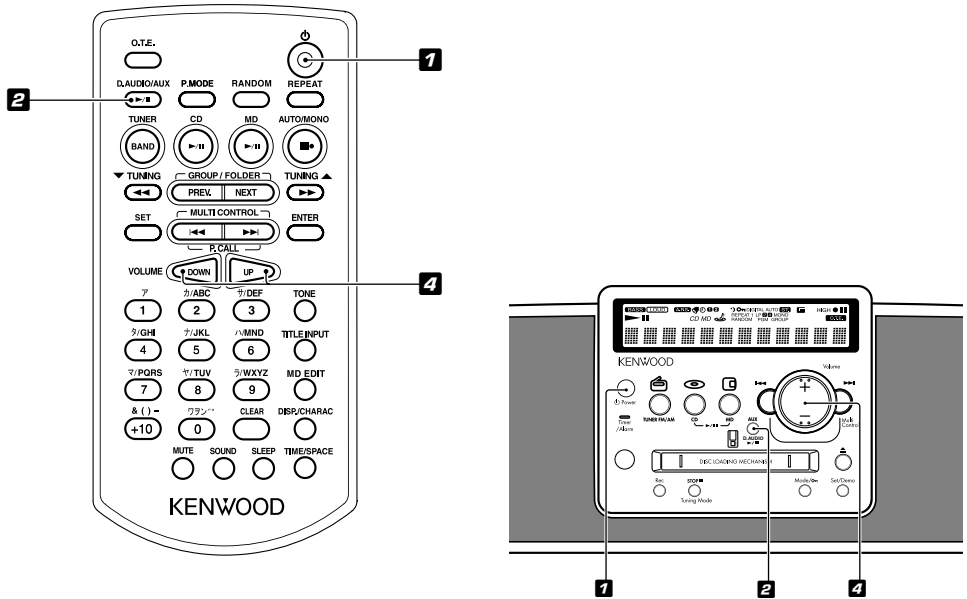

**1** <sup>パワー</sup> Powerキーを押して、電源を入れる

**2** <sup>デジタルオーディオ</sup> AUX D.AUDIO ▶/||キー (リモコンは  
<sup>デジタルオーディオ</sup> D.AUDIO/AUX ▶/||キー) を押す

D. AUDIO/AUX

**3** <sup>デジタルオーディオ</sup> D.AUDIO/AUX入力端子に接続した機器  
を再生する

**4** <sup>ボリューム</sup> Volumeキーを押して、音量を調整する

## POINT

- 接続された外部機器からの入力レベルを調整することができます。(33ページ)

# ケンウッド製デジタルオーディオプレーヤーからの音を聴く

別売の専用ケーブル(PNC-150)でつなぐと、デジタルオーディオプレーヤーを本機やリモコンで操作することができます。

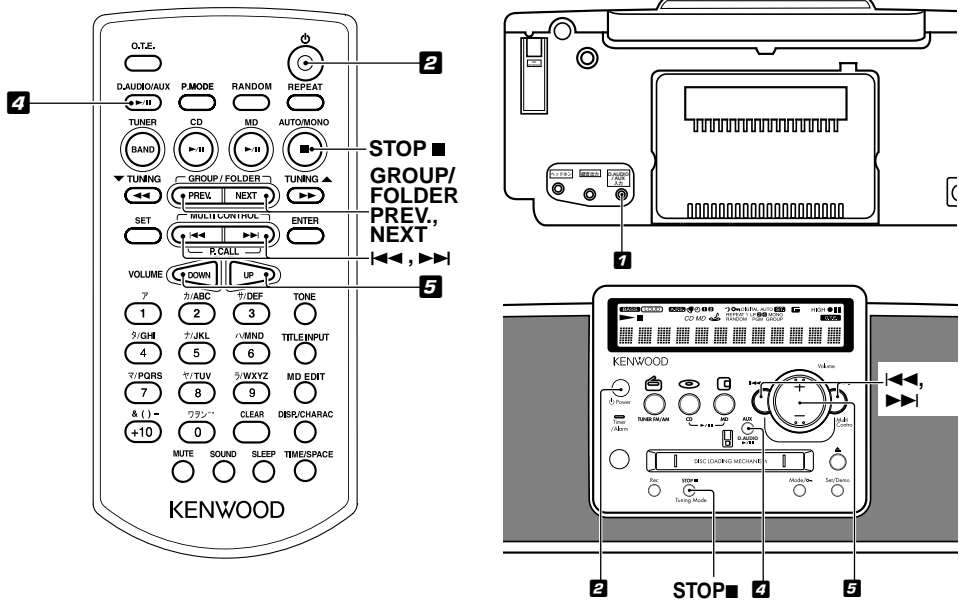

**1** デジタルオーディオプレーヤーを、  
背面のD.AUDIO/AUX入力端子につなぐ

デジタルオーディオプレーヤーを接続するときは、本機をオフにし、デジタルオーディオプレーヤーもオフの状態でご接続してください。

**2** <sup>パワー</sup>Powerキーを押して、電源を入れる

**3** デジタルオーディオプレーヤーの電源を入れる

**4** <sup>デジタルオーディオ</sup>AUX D.AUDIO ▶/||キー (リモコンは  
<sup>デジタルオーディオ</sup>D.AUDIO/AUX ▶/||キー)を押す

D. AUDIO/AUX

**5** <sup>ボリューム</sup>Volumeキーを押して、音量を調整する

次ページに続く→

## キーの操作

目的	操作
一時停止する	<small>デジタルオーディオ</small> D.AUDIO ▶/■キーを押す。もう一度押すと再生を始めます。 <small>ストップ</small> STOP■キーを押しても、一時停止します。 <small>デジタルオーディオ</small> ● D.AUDIO ▶/■キーを2秒以上押すとデジタルオーディオプレーヤーがオフになります。
曲を飛び越す	次の曲を選ぶときは、▶▶キーを押す。 前の曲を選ぶときは、◀◀キーを素早く2回押す。 ◀◀キーを1回押すと今聴いている曲の最初に戻ります。
早送りをする	再生中▶▶キーを押したままにして、聴きたいところで離す。
早戻しをする	再生中◀◀キーを押したままにして、聴きたいところで離す。
フォルダを飛び越す	<small>フォルダー</small> 次のフォルダを選ぶときは、リモコンの <small>ネクスト</small> FOLDER NEXTキーを押す。 <small>フォルダー</small> 前のフォルダを選ぶときは、リモコンの <small>プレビウス</small> FOLDER PREV.キーを押す。

## POINT

- 市販のステレオミニプラグケーブルで接続した場合、音を聴くことはできますが本機やリモコンでの操作はできません。
- デジタルオーディオプレーヤーでサウンドモードが設定されていても、本機に接続している間はオフになります。
- デジタルオーディオプレーヤーのボリュームボタンで音量調節はできません。
- デジタルオーディオプレーヤーとの接続コードは、使い終わったら本機背面端子(デジタルオーディオD.AUDIO/AUX入力)より抜いてください。
- 接続されたデジタルオーディオプレーヤーからの入力レベルを調整することができます。(33ページ)



# CDをMDに録音する ワンタッチエディット (MDO.T.E.)

CDの全曲をワンタッチでMDに録音(全曲録音)できます。今聴いている曲をワンタッチで曲の始めから録音(1曲録音)することもできます。

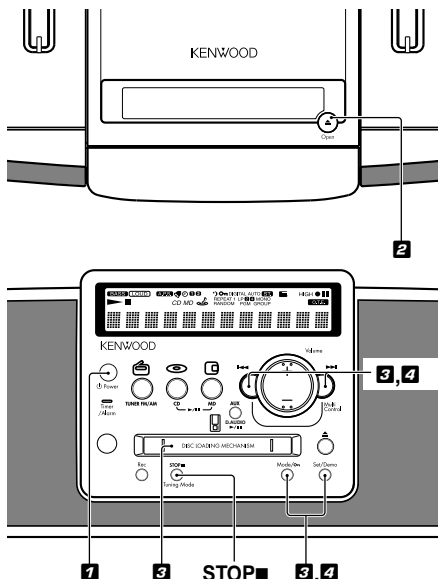
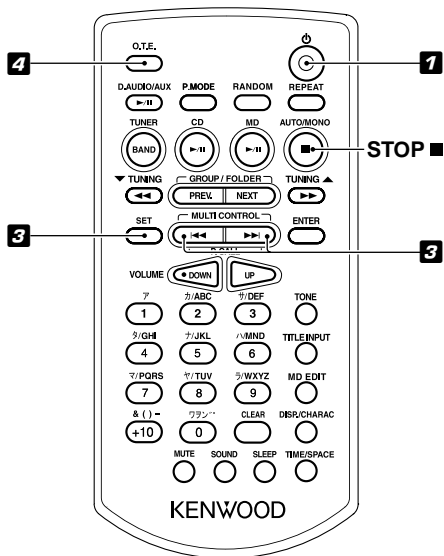

## 1 パワー Powerキーを押して、電源を入れる

## 2 CDを入れる

CDは水平に置いてください。斜めに置くと、故障の原因となります。

(1) CDドアの▲Open部分を押し、CDドアを開ける。

(2) CDを入れる。

(3) CDドアの▲Open部分を押し、CDドアを閉める。

CDが再生中のときは、STOP ストップ ■キーを押して、停止させてください。

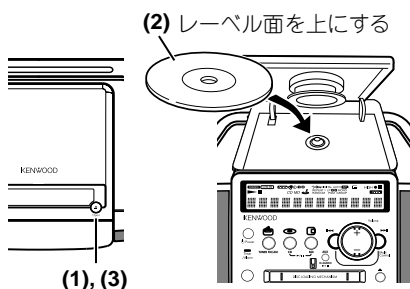

### 3 録音可能なMDを入れる

MDを本機の挿入口へ確実に差し込んでください。

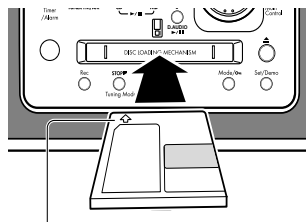

矢印の方向に入れる

### 4 リモコンのO.T.E.キーを押す

本体で操作するときは：

- (1) Mode/モードキーを押す。
- (2) マルチ ◀◀ Multi Control ▶▶ コントロール キーを繰り返して押し、「MD O.T.E. ?」を選び、ワンタッチエディット Set/Demo セット デモ キーを押す。

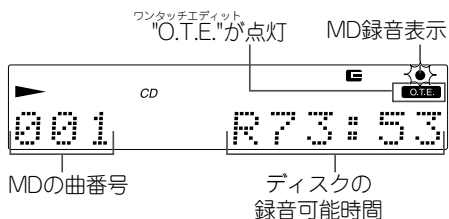

## 今聴いているCDの曲を録音する(1曲録音)

- (1) 録音したいCDの曲を再生する。
- (2) リモコンのワンタッチエディット O.T.E. キーを押す。  
本体で操作するときは手順4をご覧ください。  
再生中の曲の最初に戻ってから、録音が始まります。

## 録音を途中でやめるには

STOP■キーを押します。

## アナログ録音をするためには

通常で速度で録音するときは、デジタル録音かアナログ録音を選ぶことができます。

録音を始める前に設定してください。(初期設定はデジタル録音になっています。)

- (1) モード Mode/■キーを押す。
- (2) マルチ コントロール ◀◀Multi Control▶▶キーを押して、"デジタル アナログCD DIG/ANA ?"を選び、セット デモSet/Demoキー(リモコンはSETキー)を押す。
- (3) マルチ コントロール ◀◀Multi Control▶▶キーを押して、"デジタルCD DIGITAL"または"アナログCD ANALOG"を選び、セット デモSet/Demoキー(リモコンはSETキー)を押す。  
デジタル"CD DIGITAL" : デジタル録音  
アナログ"CD ANALOG" : アナログ録音

## POINT

- "MD WRITING"表示中は、電源を切ったり、振動や衝撃を加えないでください。
- 録音可能なMDについては、「MDの取り扱いかた」(73ページ)をご覧ください。
- CDをMDに倍速で録音することもできます。(39ページ)
- MD REC MODEで設定した内容で録音されます。(36ページ)
- ランダムモードのときは、MD O.T.E録音ができません。ランダムモードを解除してから操作してください。(35ページ)
- 大音量で録音を行うとMD再生時、音飛びが発生することがあります。録音時は音量を下げてください。
- CDが回転しているときは、フタを開けないでください。

# デジタルオーディオプレーヤーに録音する

デジタルオーディオプレーヤー(ダイレクトエンコード機能付き)を、プレーヤーに付属のケーブルまたはステレオミニプラグケーブル(市販品)でつないで、本機で再生した音をデジタルオーディオプレーヤーに録音することができます。

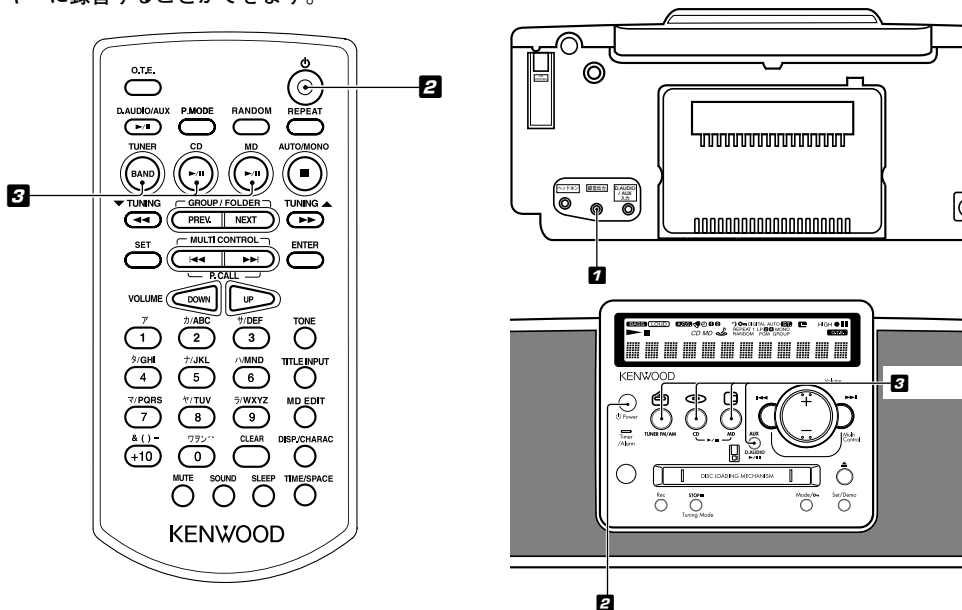

**1** デジタルオーディオプレーヤーを、背面の録音出力端子につなぐ

デジタルオーディオプレーヤーを接続するときは、本機をオフにし、デジタルオーディオプレーヤーもオフの状態でご確認ください。

**2** <sup>パワー</sup> Powerキーを押して、電源を入れる

**3** 何を録音するか選ぶ(CD、<sup>チューナー</sup>TUNER(ラジオ)、MD)

**4** 音源の準備をする

CD、MD: 録音したい曲のはじめで一時停止にする  
<sup>チューナー</sup>TUNER(ラジオ放送): 選局する

**5** 録音の準備をする

- 詳しくはデジタルオーディオプレーヤーの取扱説明書をご覧ください。

---

## 6 デジタルオーディオプレーヤーで録音を始める

- 詳しくはデジタルオーディオプレーヤーの取扱説明書をご覧ください。

---

## 7 本機で音源の再生を始める

---

### POINT

- デジタルオーディオプレーヤーとの接続コードは、使い終わったら本機背面端子（録音出力）より抜いてください。
- 本機の録音出力端子からは、アナログ信号が出力されます。

# 表示について

## CDの表示を見る

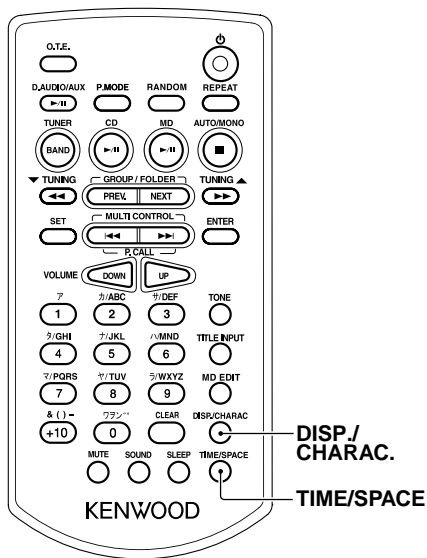

## POINT.

- 1曲リピート再生やランダム再生のときは、1と2のみ表示します。
- 表示時間の合計が1000分以上になると、"-:--"と表示されます。

## テキスト情報を見るには(CD-TEXT)

本機ではCD-TEXT対応のディスクを再生すると、CDに収録されたディスクタイトルと曲のタイトルが自動的に表示されます。ただしアルファベットや数字にのみ対応しているため、表示できないディスクもあります。

表示できる文字数は、1000文字までです。それ以上は"CD TEXT FULL"と表示されます。テキスト情報が表示部に表示しきれないときは、リモコンのDISP./CHARAC.キーを押します。表示がスクロールして、表示されていない部分を確認することができます。

リモコンのTIME/SPACEキーを押すたびに、ディスプレイの表示が切り換わります。

### 1. 再生中の曲の経過時間



### 2. 再生中の曲の残り時間

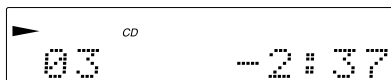

### 3. ディスク全体の経過時間

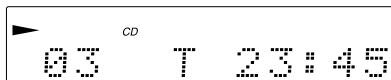

### 4. ディスク全体の残り時間



## MDの表示を見る

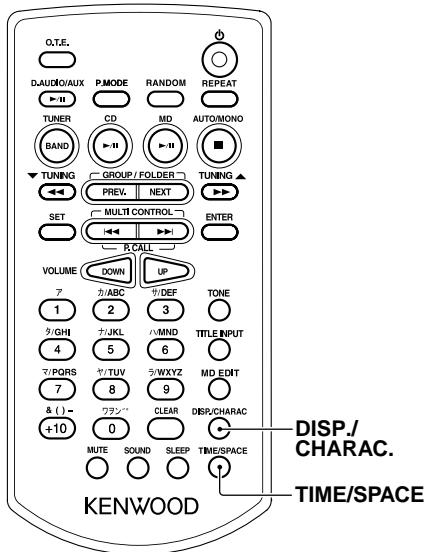

### 再生時

リモコンの<sup>タイム</sup>TIME/S<sup>ペース</sup>PACEキーを押すたびに、ディスプレイの表示が切り換わります。

#### 1. 再生中の曲の経過時間

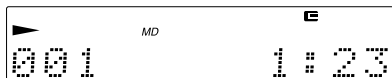

#### 2. 再生中の曲の残り時間

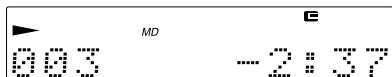

#### 3. ディスク全体の経過時間

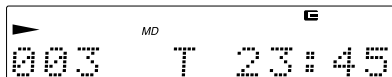

#### 4. ディスク全体の残り時間

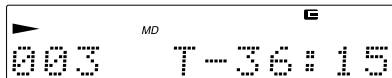

#### 5. ディスクの録音可能時間

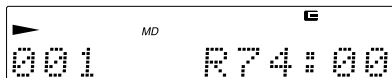

## POINT.

- 1曲リピート再生やランダム再生のときは、1と2のみ表示します。
- 表示時間の合計が1000分以上になると、"-:--"と表示されます。

### 録音時

<sup>ディスプレイ</sup>ディスプレイ <sup>キャラクター</sup>キャラクター  
リモコンの DISP./CHARAC.キーを押すたびに、ディスプレイの表示が切り換わります。

#### 1. ディスクの録音可能時間

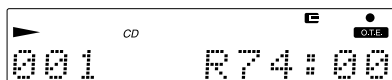

#### 2. 録音している音楽ソース



2のとき、CDにディスクや曲のタイトルが収録されている場合はそのタイトルが表示されます。

### ディスクのタイトルや曲のタイトルを見るには

MDにディスクのタイトルが記憶されているときは、停止中にディスクのタイトルを自動的に表示します。

MDに曲のタイトルが記憶されているときは、再生中に曲のタイトルを自動的に表示します。タイトルが表示部に表示しきれないときは、リモコンの<sup>ディスプレイ</sup>DISP./<sup>キャラクター</sup>CHARAC.キーを押します。表示がスクロールされ、表示されていない部分を確認することができます。

## POINT.

- タイトルがディスクに登録されていないときは、"NO <sup>タイトル</sup>TITLE"が表示されます。
- 1曲も録音されていないときは、"BLANK <sup>フランク</sup>DISC"が表示されます。

# 音質を調整する

## 低音と高音を強調する

エクストラ バス ラウドネス  
(EX. BASS/ LOUDNESS)

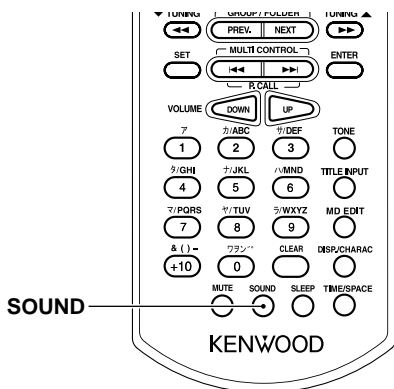

### リモコンのみ

#### サウンドキーを繰り返し押し、好みの音質を選ぶ

"BASS"が点灯: 低音域を強調します。  
"LOUD" (LOUDNESS)が点灯: 音量に合わせて低高音域を強調します。(小音量時に有効です)

"BASS"、"LOUD"が消灯(SOUND MODE OFF): TONE機能で設定した音質になります。

エクストラ バス  
EX. BASSを選んだとき



"BASS"が点灯

LOUDNESSを選んだとき

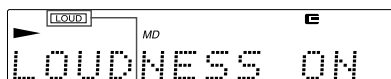

"LOUD"が点灯

## 低音と高音を細かく調整する

(TONE)

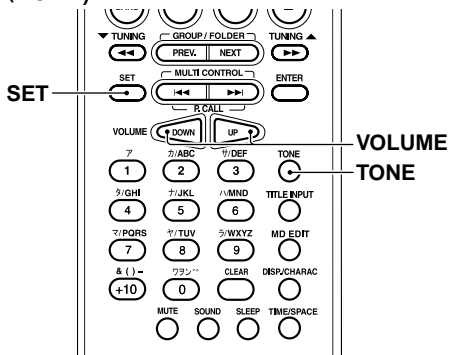

### リモコンのみ

#### 1 TONEキーを繰り返し押し、"BASS"または"TREBLE"を選ぶ

"BASS": 低音域を調整します。  
"TREBLE": 高音域を調整します。

BASSを選んだとき



#### 2 VOLUMEキーを押して、好みの音質に調整する

-8から+8の範囲で調整できます。

#### 3 SETキーを押す

調整後、SETキーを押さずに約8秒間そのままにしておくと、確定し、元の表示に戻ります。

### POINT

- "BASS"または"LOUD"が点灯中に音質を調整すると、EX. BASSまたはLOUDNESSは解除されます。
- EX. BASS、LOUDNESSまたはTONE効果の音は、録音には反映されません。



# インプットレベルを調整する

デジタルオーディオ

D.AUDIO/AUX入力端子に接続された機器(デジタルオーディオプレーヤー、レコードプレーヤー、カセットデッキなど)からのインプットレベルを調整します。CD、MDなどと同じくらいの大きさに聞こえるように調整してください。

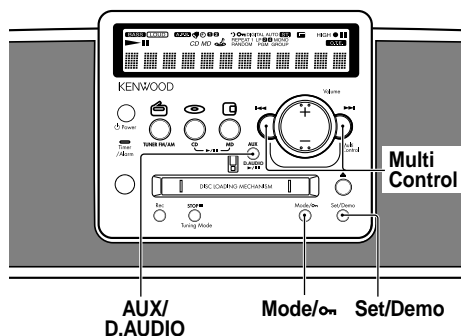

# 一時的に音を消す (MUTE)

再生中の音を一時的に消すことができます。

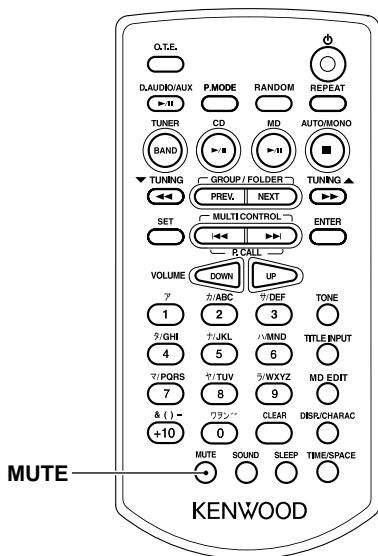

## 本体のみ

**1** デジタルオーディオ  
デジタルオーディオ ▶/||キー (リモコンはD.AUDIO/AUX ▶/||キー) を押す

**2** デジタルオーディオ  
D.AUDIO/AUX入力端子に接続した機器を再生して、音量を確認する

**3** モード  
Mode/ONキーを押す

**4** ◀◀Multi Control▶▶キーを繰り返し押し、"INPUT LEVEL?"を選び、Set/Demoキーを押す

INPUT LEVEL?

**5** ◀◀Multi Control▶▶キーを押し、入力レベルを微調整し、Set/Demoキーを押す

-5から+5の範囲で調整することができます。

## リモコンのみ

ミュート  
MUTEキーを押す

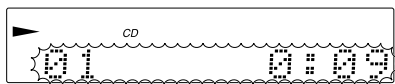

ミュート  
MUTEオン(入)時は表示部が点滅します

ミュート  
MUTEを解除するには

ミュート  
MUTEキーを押す。

表示部の点滅が止まります。

## POINT.

- ミュート  
MUTEオン中に音量を操作したときはMUTEが解除されます。

# CDやMDの曲順を並べ替えて聴く (PGM)

好きな曲を好きな順番に、最大32曲までプログラムして聴くことができます。

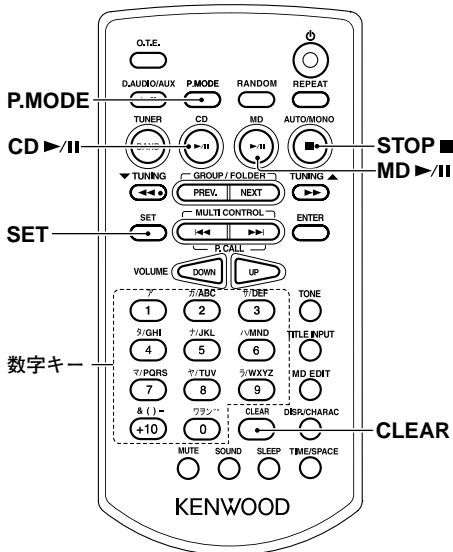

## リモコンのみ

**1** CDのとき:CD▶/||キーを押す  
MDのとき:MD▶/||キーを押す

**2** <sup>ストップ</sup>STOP■キーを押す

**3** <sup>モード</sup>P.MODEキーを押して<sup>プログラム</sup>PGMを選択する

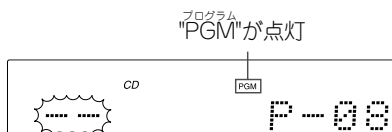

**4** 数字キーを押して、聴きたい曲を選ぶ

例: 23曲目: +10, +10, 3  
40曲目: +10, +10, +10, +10, 0

**5** <sup>セット</sup>SETキーを押す

2曲以上選ぶときは、手順④～⑤を繰り返します。  
間違えたときは、<sup>クリアー</sup>CLEARキーを押して、曲番号を消し、選び直します。

**6** CDのとき:CD▶/||キーを押す  
MDのとき:MD▶/||キーを押す

プログラム再生をやめるには  
再生中に<sup>ストップ</sup>STOP■キーを押します。

プログラムした曲を取り消すには  
停止中に<sup>クリアー</sup>CLEARキーを押します。押すたびに最後の曲から1曲ずつ消えていきます。  
一度に全部消すときは、P.MODEキーを押します。

プログラム再生を解除するには  
停止中に<sup>モード</sup>P.MODEキーを押して、<sup>プログラム</sup>"PGM"を消灯させます。

## POINT.

- 33曲目以上を選ぶと、<sup>プログラム</sup>"PGM FULL"<sup>フル</sup>と表示されます。

# CDやMDを繰り返し聴く

リピート  
(REPEAT)

お気に入りの曲を繰り返し聴くことができます。プログラム再生やランダム再生のときでも繰り返し聴くことができます。

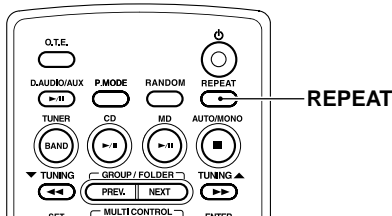

## リモコンのみ

再生中に<sup>リピート</sup>REPEATを繰り返し押し、"<sup>リピート</sup>REPEAT1"または"<sup>リピート</sup>REPEAT"のみを点灯させる

"<sup>リピート</sup>REPEAT1"が点灯: 1曲だけを繰り返します。

"<sup>リピート</sup>REPEAT"のみ点灯: ディスクの全曲を繰り返します。

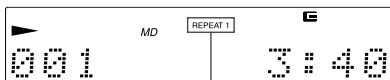

"<sup>リピート</sup>REPEAT1"を点灯させたとき

## リピート再生を解除するには

<sup>リピート</sup>REPEATキーを繰り返し押し、"<sup>リピート</sup>REPEAT1"および"<sup>リピート</sup>REPEAT"を消灯させます。

## POINT

- プログラム再生時およびランダム再生時は"<sup>リピート</sup>REPEAT"のみ選択できます。

# CDやMDを順不同で聴く

ランダム  
(RANDOM)

曲が順不同に再生されるので、飽きることなく楽しめます。

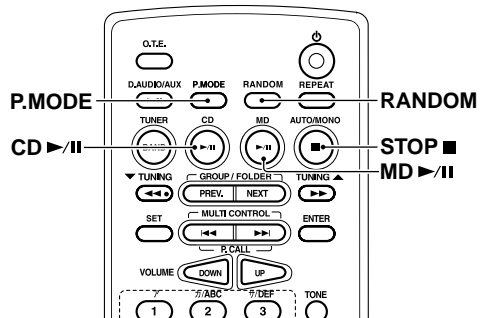

## リモコンのみ

**1** CDのとき: <sup>CD</sup>CD▶/||キーを押す  
MDのとき: <sup>MD</sup>MD▶/||キーを押す

プログラム再生のときは、<sup>ストップ</sup>STOP■キーを押して、再生を停止させてから、リモコンのP.<sup>モード</sup>MODEキーを押して消灯させてください。

**2** <sup>ランダム</sup>RANDOMキーを押して、"<sup>ランダム</sup>RANDOM"を点灯させる

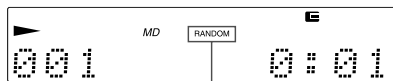

"<sup>ランダム</sup>RANDOM"が点灯

## ランダム再生を解除するには

<sup>ストップ</sup>STOP■キーを押して、"<sup>ランダム</sup>RANDOM"を消灯させます。

## POINT

- 全曲の再生が1回終わると停止します。

## 録音モードの設定

本機は、MDのステレオ長時間録音に対応しています。(MDLP対応機器です)

録音モードにはステレオ録音、モノラル長時間録音、ステレオ2倍長時間録音、ステレオ4倍長時間録音があり、本機のMDで録音できる全ての音楽ソースに使用できます。

また、同じMDに異なる録音モードの曲を混在させて録音することもできます。

録音をする前に録音モードの設定を行ってから、それぞれの録音操作をしてください。

## 録音モードの種類

**ステレオ録音 (STEREO)**<sup>ステレオ</sup>: 録音可能時間はMDカートリッジに表示されている時間になります。

**ステレオ2倍長時間録音 (LP2)**: 音声はステレオのまま、録音可能時間がMDカートリッジに表示されている時間の約2倍になります。

**ステレオ4倍長時間録音 (LP4)**: 音声はステレオのまま、録音可能時間がMDカートリッジに表示されている時間の約4倍になります。

**モノラル長時間録音 (MONO)**<sup>モノラル</sup>: 録音される音声はモノラルになりますが、録音可能時間がMDカートリッジに表示されている時間の約2倍になります。

## スタンプ (STAMP) 機能

本機ではステレオ2倍長時間録音 (LP2) またはステレオ4倍長時間録音 (LP4) で録音されたことがわかるように曲のタイトルの始めの部分に「LP:」を自動的につける機能があります。「LP:」は、MDLPに対応していない機器でステレオ長時間録音された曲を再生しているときだけ、タイトルとして表示されます。

## グループ録音の設定

本機は2倍または4倍の長時間録音ができるので、1枚のMDにたくさんの曲を録音することができます。<sup>ワンタッチエディット</sup>MD O.T.E.録音 (CDの全曲をMDに録音する場合のみ) (25ページ) をする前に、あらかじめグループに分けて録音する設定にしておくと、アーティストやアルバムごとにグループに分けて録音できます。また、そのMDはグループを選んで再生することができます。

<sup>ワンタッチエディット</sup>MD O.T.E.録音を開始した曲から録音を終了した曲までが1つのグループになります。

グループ録音の設定は次に変更するまで変わりません。

## 録音モードの設定

録音モードは停止中のみ設定することができます。

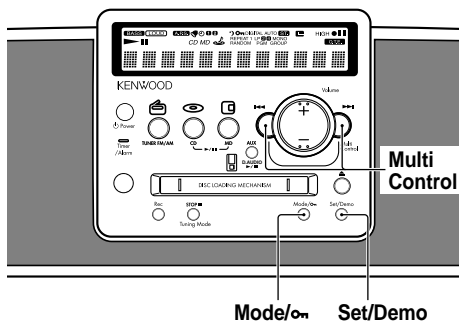

### 本体のみ

**1** <sup>モード</sup>Mode/Onキーを押す

**2** ◀◀ <sup>マルチ</sup>Multi Control <sup>コントロール</sup>▶▶キーを繰り返し押し、"MD <sup>ロック</sup>REC MODE?"を選び、<sup>モード</sup>Set/Demo <sup>セット</sup>デモ <sup>デモ</sup>キーを押す



**3** マルチ コントロール |◀◀Multi Control▶▶|キーを押して、録音したいモードを選ぶ  
LP2を選んだとき

"LP2"が点滅

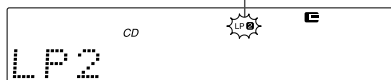

- ステレオ  
"STEREO": ステレオ録音 (消灯)
- "LP2" : ステレオ2倍長時間録音 ("LP2"が点滅)
- "LP4" : ステレオ4倍長時間録音 ("LP4"が点滅)
- モノラル  
"MONO" : モノラル録音 ("MONO"が点滅)

**6** マルチ コントロール |◀◀Multi Control▶▶|キーを押して、"MD GROUP ON"または"MD GROUP OFF"を選び、グループ オン グループ オフ セット デモ Set/Demoキーを押す

"MD GROUP ON"を選んだとき



- "MD GROUP ON" : CDの全ての曲を録音するときグループに登録(53ページ)
- "MD GROUP OFF" : グループ録音機能解除

**4** セット デモ Set/Demoキーを押す

ステレオ "STEREO"または<sup>モノラル</sup>"MONO"を選んだときは、手順④へ進みます。

"LP2"または"LP4"を選んだときは、LP スタンプ STAMP機能の設定画面が表示されます。手順⑤へ進みます。

**5** マルチ コントロール |◀◀Multi Control▶▶|キーを押して、"スタンプ オン LP:STAMP ON"または"スタンプ オフ LP:STAMP OFF"を選び、セット デモ Set/Demoキーを押す

曲タイトルの頭の部分に「LP:」を自動で入れるときは、<sup>オン</sup>"ON"を選びます。

曲タイトルの頭の部分に「LP:」を入れないうときは、<sup>オフ</sup>"OFF"を選びます。

"LP:<sup>スタンプ オン</sup>STAMP ON"を選んだとき

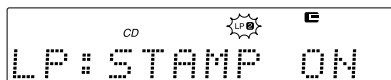

## POINT.

- 本機のMDでステレオ2倍長時間録音(LP2)またはステレオ4倍長時間録音(LP4)で録音された曲は、MDLPLに対応した機器で再生することができます。MDLPLに対応していない機器で再生すると、無音状態で再生されます。スタンプ機能を使っているときは、曲タイトルの頭の部分に「LP:」が表示されます。
- MDにステレオ音声で録音する場合、長時間録音になるにしたがって録音される音質が変化します。最も良い音質で録音したいときは、ステレオ録音(<sup>ステレオ</sup>STEREO)で録音してください。

# MDに録音する

好みの音楽ソースをMDに録音することができます。

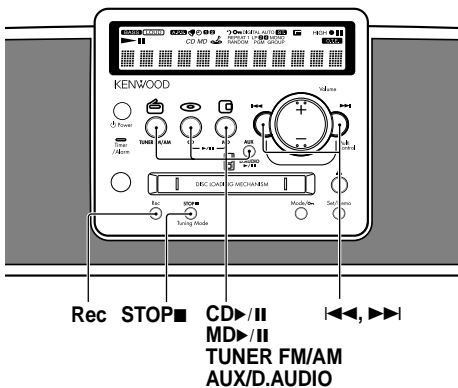

本体のみ

## 1 録音可能なMDを入れる

## 2 録音する音楽ソースを選ぶ

CD: CD▶/||キーを押す。

ラジオ: TUNER FM/AMキーを押す。

デジタルオーディオプレーヤー、

外部入力: AUX/D.AUDIOキーを押す。

すでにCDが入っているときは、再生が始まりますので、STOP■キーを押して停止させます。

## 3 レックキーを押す

録音一時停止状態になります。

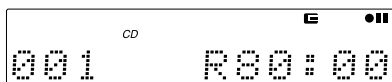

## 4 録音する音楽ソースの準備ができたなら、もう一度Recキーを押す

## 5 録音する音楽ソースを再生する

録音をやめるには  
STOP■キーを押します。

## 録音を一時停止するには

録音中にMD▶/||キーを押します。

この状態から再び録音を始めるときは、MD▶/||キーまたはRecキーを押します。

## メッセージが表示されて録音できないときは

「メッセージ表示の一覧」(77~78ページ)をご覧ください。

## CDを録音するときのポイント

CDを録音するときは、MDを録音一時停止状態にしておくと、CDの再生とMDの録音を同時に始めることができます。(シンクロ録音機能)

- (1) CDを再生一時停止状態にする。
- (2) 録音したい曲を◀◀キーまたは▶▶キーで選ぶ。  
選んだ曲の始めて、再生一時停止状態になります。
- (3) Recキーを押して、録音一時停止状態にする。
- (4) CD▶/||キーを押して、CDの再生を始める。

## POINT

- "MD WRITING"表示中は、電源を切ったり、振動や衝撃を加えないでください。
- スタンバイ状態(82ページ)では、MDを出し入れすることはできません。無理にMDを入れると、故障の原因となります。
- CDをMDに通常で録音するときは、デジタル録音がアナログ録音を選ぶことができます。  
既にデジタルコピーされたCD-R/RWをMDに録音するときは、アナログ録音を選択してください。「CDをMDに録音する(MD O.T.E.)」(25ページ)をご覧ください。
- CDに記録されてあるCD-TEXTのTEXTデータはMDに記録されません。

- ラジオやデジタルオーディオプレーヤー、外部入力機器をMDに録音するときはアナログ録音になります。
- MD1枚につき最大255曲まで録音できます。
- 次の場合は録音できません。
  - ー ディスクが書き込み防止になっている場合。
  - ー ディスクがプリマスタートディスクの場合。
- 大音量で録音を行うとMD再生時、音飛びが発生することがあります。録音時は音量を下げてください。

## 録音時の曲番号について

曲番号は再生中に曲の頭出しをするときや、プログラムをするときに使用します。

- ラジオやAUXからの音を録音するとき、CDをアナログ録音するときは、下記のような場合に曲番号が自動的につきます。
  - ー 音のない状態が約3秒以上続いたあとに音が入ったとき(ただし、録音する音楽ソースのノイズやラジオの受信状態などによりトラック番号が繰り上がらない場合があります。)
  - ー クラシック音楽などで小さい音が続いたとき
  - ー 録音が一時停止中にもう一度MD ▶/IIキーまたはRecキーを押して録音を始めるとき
  - ー 録音中にリモコンのMD EDITキーを押したとき
- ラジオからの音を録音するときは、上記の条件に加えて、下記の場合に曲番号が自動的につきます。
  - ー 録音開始から10分毎
- CDをデジタル録音しているときは、下記の場合に、曲番号が自動的につきます。
  - ー 曲が切り換わるとき
  - ー 録音が一時停止中にもう一度MD ▶/IIキーまたはRecキーを押して録音を始めるとき
  - ー 録音中にリモコンのMD EDITキーを押したとき

## CDの全曲をMDに倍速で録音する

CDの全曲を通常の2分の1の時間で録音することができます。ランダムモードを設定している場合は解除してから操作してください。

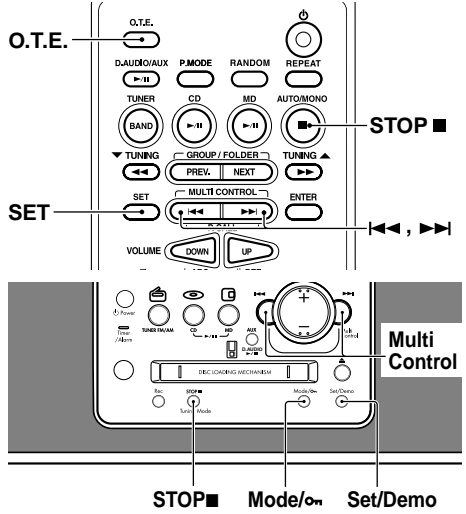

### 1 録音の準備をする

「CDをMDに録音する (MD O.T.E.)」の手順①~③ (25~26ページ)をご覧ください。

### 2 モード Mode/キーを押す

### 3 ◀◀ Multi Control ▶▶キーを繰り返して押し、"REC SPEED ?"を選び、Set/Demoキー(リモコンはSETキー)を押す

"HIGH"が点滅

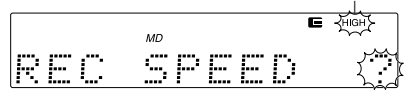

- 4** ◀◀<sup>マルチ</sup>Multi Control▶▶<sup>コントロール</sup>キーを押して、"CD→MD HIGH"を選び、<sup>ハイ</sup>Set/Demo<sup>デモ</sup>キー(リモコンは<sup>セット</sup>SETキー)を押す



通常<sup>ノーマル</sup>の速度で録音するときは「CD→MD NORMAL」を選んでください。

- 5** リモコンの<sup>ワンタッチエディット</sup>O.T.E.キーを押す

本体で操作するときは「CDをMDに録音する(MD<sup>ワンタッチエディット</sup> O.T.E.)」の手順**4**(26ページ)をご覧ください。

全ての曲を録音し終わると、CDとMDは自動的に停止します。

### 今聴いているCDの曲を倍速で録音する(1曲倍速録音)

- 手順**4**~**5**の操作をする。
- 録音したいCDの曲を再生する。
- リモコンのO.T.E.キーを押す。本体で操作するときは「CDをMDに録音する(MD<sup>ワンタッチエディット</sup> O.T.E.)」の手順**4**(26ページ)をご覧ください。  
再生中の曲の最初に戻ってから、録音が始まります。

### 録音を途中でやめるには

<sup>ストップ</sup>STOP■キーを押します。

- メロディをONに設定した場合(70ページ)は、倍速録音終了時にお知らせのメロディが鳴ります。
- "MD WRITING"表示中は、電源を切ったり、振動や衝撃を加えないでください。
- いったん倍速録音"CD→MD HIGH"を始めると、録音を始めてから74分以内に同じCDまたはトラックを倍速録音することはできません。このようなディスクの場合、再録音できるまでの時間が表示されます。

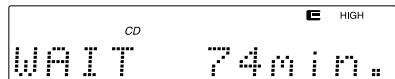

再録音できるまでの時間

また74分以内に201曲以上を続けて倍速録音することもできません。

- 続けて同じCDまたはトラックを録音したいときは、「REC SPEED」?を"CD→MD NORMAL"にしてからMD<sup>ワンタッチエディット</sup> O.T.E.録音をしてください。(25~27ページ)
- 著作権保護された曲をデジタルコピーしたCD-R/CD-RWを倍速録音することは出来ません。「REC SPEED」を"CD→MD NORMAL"にし、次にMode/ON<sup>モード</sup>キーで"CD DIG/ANA ?"より"CD ANALOG"を選択してから録音を始めてください。「CDをMDに録音する(MD<sup>ワンタッチエディット</sup> O.T.E.)」(25ページ)をご覧ください。
- "CD→MD HIGH"を選んだ場合は自動的にデジタル録音になります。
- CDの状態によっては、音飛びが起きたり、MDにノイズが録音されたり、不要なトラックができたりすることがあります。(異常なディスクは使用しない(72ページ))  
この場合は通常<sup>ノーマル</sup>の速度で録音しなおしてください。



# CDの曲順を並べ替えて MDに録音する

CDの好きな曲を好きな順番でプログラムしたものをMDに録音することができます。CDをMDに録音するときは、録音スピード(通常または倍速)の選択が可能です。

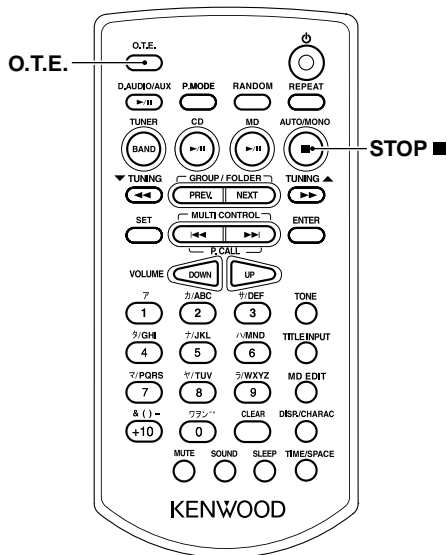

## 3 録音スピードを選択する

「CDの全曲をMDに倍速で録音する」の手順②～④(39～40ページ)をご覧ください。

## 4 ワンタッチエディット O.T.E.キーを押す

録音を途中でやめるには

STOP■キーを押します。

## POINT

- "MD WRITING"表示中は、電源を切ったり、振動や衝撃を加えないでください。
- 倍速録音中は、音は出ません。
- 同じ曲を2回以上プログラムすると倍速での録音はできません。
- 大音量で録音を行うとMD再生時、音飛びが発生することがあります。録音時は音量を下げてください。

## リモコンのみ

### 1 録音の準備をする

「CDをMDに録音する(MD O.T.E.)」の手順①～③(25～26ページ)をご覧ください。

MDは必ず停止状態にしてください。

### 2 CDの曲順をプログラムする

「CDやMDの曲順を並べ替えて聴く(プログラム)」の手順①～⑤(34ページ)をご覧ください。

# MDのタイトルを編集する

## ディスクのタイトルや曲のタイトルをつける

ディスクのタイトルや曲のタイトルをつけておくと、再生のときに表示されます。プログラムモードを設定している場合は解除してから操作してください。

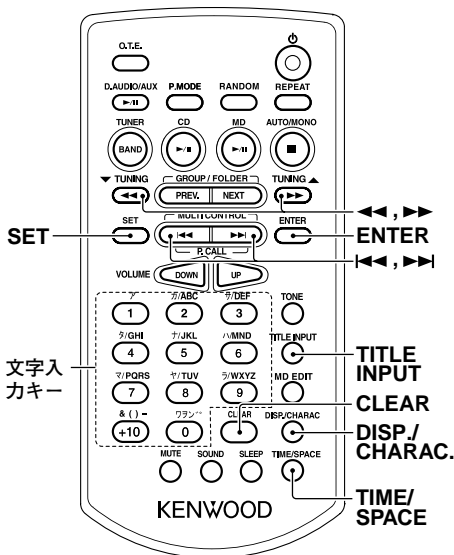

リモコンのみ

**1** 入力切替をMDにして、録音済みのMDを入れる

**2** <sup>タイトル</sup> <sup>インプット</sup> **TITLE INPUT**キーを押す

**3** <sup>マルチ</sup> <sup>コントロール</sup> **◀◀MULTI CONTROL▶▶**キーを繰り返し押し、"**DISC**"またはタイトルをつけたい曲番号 ("**001**"...)を選ぶ



**4** <sup>セット</sup> **SET**キーを押す

**5** <sup>ディスプレイ</sup> <sup>キャラクター</sup> **DISP./CHARAC.**キーを繰り返し押し、目的の文字グループを選ぶ

"A a" : アルファベット

"1 2" : 数字

"アア" : カタカナ

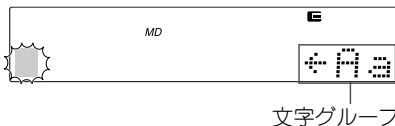

文字グループ

**6** 文字入力キーを繰り返し押し、目的の文字を選ぶ

入力できる文字については、「タイトル編集文字一覧表」(44ページ)をご覧ください。

<sup>クリア</sup> CLEARキーを押すと、点滅中の文字を消去することができます。

<sup>スペース</sup> SPACEキーを押すと、1文字分のスペースを入力することができます。



**7** <sup>セット</sup> **SET**キーを押して、選んだ文字を確定する

手順**5**~**7**を繰り返し、好みのタイトルを入力します。

**8** タイトルを入力し終わったら、**ENTER**キーを押す

入力したタイトルがスクロールして表示されます。

つづけて曲のタイトルをつけるときは、手順**5**~**8**を繰り返します。

## 9 タイトル インプット TITLE INPUTキーを押す

## 10 本体の▲キーを押して、MDを取り出す

ライティング  
"MD WRITING"が表示されます。

### 途中でやめるには

タイトル インプット  
手順9までにTITLE INPUTキーを押します。  
ライティング  
また、"MD WRITING"が表示される前であれば、編集を取り消すことができます。  
操作については、「編集を取り消す」(52ページ)をご覧ください。

## タイトルを変更する

- (1) 「ディスクのタイトルや曲のタイトルをつける」の手順9～10(42ページ)を行う。
- (2) ◀◀キーまたは▶▶キーを繰り返し押し、変更したい文字を選ぶ。
- (3) クリア CLEARキーを押して変更したい文字を消す。
- (4) 「ディスクのタイトルや曲のタイトルをつける」の手順9～10(42～43ページ)を行う。

## タイトルを消去する

- (1) 「ディスクのタイトルや曲のタイトルをつける」の手順9～10(42ページ)を行う。  
クリア
- (2) CLEARキーを押して、文字を消す。  
エンター
- (3) ENTERキーを押す。

## POINT

- "MD WRITING"表示中は、電源を切ったり、振動や衝撃を加えないください。
- 変更したい文字が表示されないときは、◀◀キーまたは▶▶キーを押すと、カーソルが動き、隠れていた文字が表示されます。
- 曲を聴きながらタイトルを入力したいときは、「ディスクのタイトルや曲のタイトルをつける」の手順9(42ページ)の前にタイトルをつけたい曲を再生してください。
- MD全体で最大1792文字、タイトルはそれぞれ最大80文字まで入力できます。(英、数、記号の場合)カタカナを使用した場合は、1文字あたりのデータ量が多いため、入力できる文字数が少なくなります。スペース(1文字ぶん)の空白も、文字と同じ量のデータを必要とします。

## タイトル編集文字一覧表

次のようなカタカナ文字やアルファベット、並びに各種記号などを選ぶことができます。

リモコンの文字入力キーで文字を選ぶとき

キー	グループ	A a	1 2	“ア ア”
1ア			1	アイウエオ アイウエオ
2カABC		A B C a b c	2	カキクケコ
3サDEF		D E F d e f	3	サシスセソ
4タGHI		G H I g h i	4	タチツテトッ
5ナJKL		J K L j k l	5	ナニヌネノ
6ハMNO		M N O m n o	6	ハヒフヘホ
7マPQRS		P Q R S p q r s	7	マミムメモ
8ヤTUV		T U V t u v	8	ヤユヨヤユヨ
9ラWXYZ		W X Y Z w x y z	9	ラリルレロ
0ワラン			0	° ° ワラン
+10記号				' , : ? ! ; . " _ ` \$ % & ( ) - / + * = < > # % @

### POINT

- 「`」はカーソル手前の文字によって入力できないことがあります。
- リモコンのTIME/SPACEキーを押すと、1文字分のスペースがに入力されます。

# 再生中の曲を移動する

再生中の曲を目的の曲番号の位置へ移動(挿入)します。繰り返し行うことで、目的の曲順に並べ替えることができます。前後の曲の曲番号は、自動的に調節されます。

プログラムグループ "PGM"、"GROUP"表示は消灯させてから行ってください。(34,57ページ)

曲を1曲移動するイメージ  
グループ分けされてない曲を移動するとき

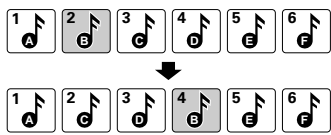

グループ分けされている曲を移動するとき  
グループ3に登録されている10曲目のJ曲を5曲目と6曲目の間に移動すると、J曲はグループ1に登録されます。

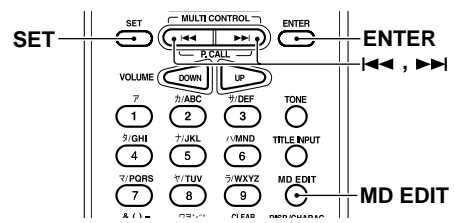
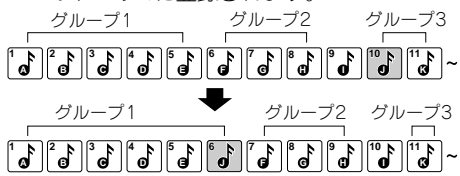

リモコンのみ

**1** 入力切換をMDにして、録音済みのMDを入れる

**2** ◀◀MULTI CONTROL▶▶キーを繰り返し押し、移動したい曲番号を選ぶ  
曲が再生されます。

**3** MD EDITキーを押し、◀◀MULTI CONTROL▶▶キーを繰り返し押し、"▶MOVE ?"を選び、SETキーを押す

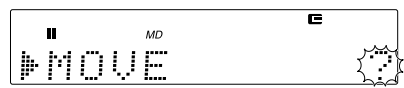

**4** ◀◀MULTI CONTROL▶▶キーを繰り返し押し、選択した曲の移動先を選び、SETキーを押す

5曲目のあとに移動するとき

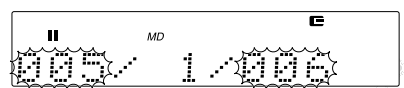

**5** "MOVE ok ?"と表示されたら、ENTERキーを押す

**6** 本体の▲キーを押して、MDを取り出す

"MD WRITING"が表示されます。

途中でやめるには  
手順4までにMD EDITキーを押します。また、"MD WRITING"が表示される前であれば、編集を取り消すことができます。操作については、「編集を取り消す」(52ページ)をご覧ください。

## POINT.

- "MD WRITING"表示中は、電源を切ったり、振動や衝撃を加えないでください。

## 停止中に曲を1曲ずつ移動する

移動させたい曲を選んで、目的の曲番号の位置へ移動(挿入)します。繰り返し行うことで、目的の曲順に並べ替えることができます。前後の曲の曲番号は、自動的に調節されます。

"PGM"、"GROUP"表示は消灯させてから行ってください。(34、57ページ)

曲を1曲移動するイメージ

グループ分けされていない曲を移動するとき

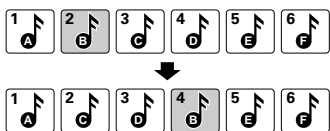

グループ分けされている曲を移動するとき

グループ3に登録されている10曲目のJ曲を5曲目と6曲目の間に移動すると、J曲はグループ1に登録されます。

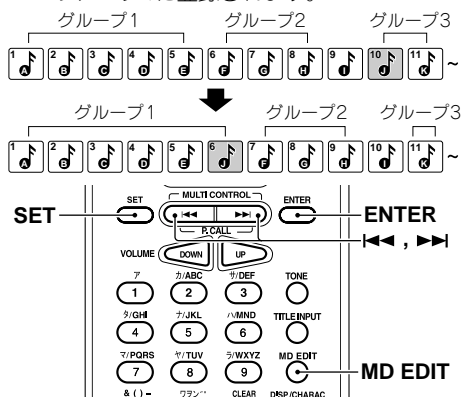

リモコンのみ

### 1 入力切換をMDにして、録音済みのMDを入れる

### 2 MDが停止中にMD EDITキーを押し、MULTI CONTROL トラック キーを繰り返し押しして "EDIT TRACK" を選び、SET キーを押す

### 3 トラック MULTI CONTROL キーを繰り返し押しして、"MOVE ?" を選び、SET キーを押す

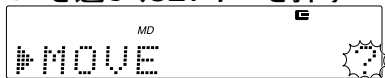

### 4 トラック MULTI CONTROL キーを繰り返し押しして、移動したい曲番号を選び、SET キーを押す

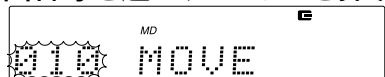

### 5 トラック MULTI CONTROL キーを繰り返し押しして、選択した曲の移動先を選び、SET キーを押す

5曲目のあとに移動するとき

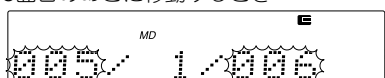

### 6 "MOVE ok ?" と表示されたら、ENTER キーを押す

### 7 本体の▲キーを押して、MDを取り出す

"MD WRITING"が表示されます。

途中でやめるには

手順5までにMD EDITキーを押します。

また、"MD WRITING"が表示される前であれば、編集を取り消すことができます。

操作については、「編集を取り消す」(52ページ)をご覧ください。

### POINT.

- "MD WRITING"表示中は、電源を切ったり、振動や衝撃を加えないでください。

# 曲をつなぐ

曲と曲をつなぐことができます。曲番号は自動的に調節されます。

プログラムグループ  
"PGM"、"GROUP"表示は消灯させてから行ってください。(34.57ページ)

曲をつなぐイメージ

グループ分けされてない曲をつなぐとき

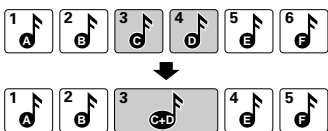

グループ分けされている曲をつなぐとき

グループ1に登録されている3曲目のC曲とグループ2に登録されている4曲目のD曲をつないだときは、D曲はグループ1に登録されます。

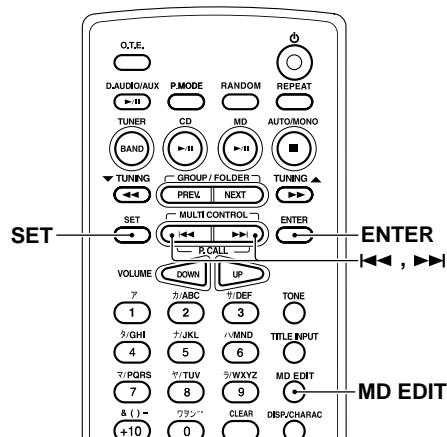
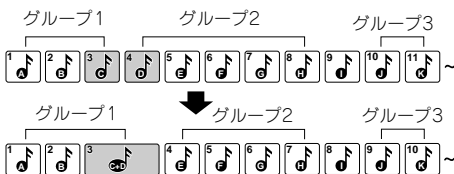

リモコンのみ

**1** 入力切換をMDにして、録音済みのMDを入れる

**2** <sup>マルチ</sup> <sup>コントロール</sup> **◀◀MULTI CONTROL▶▶**キーを繰り返し押し、つないだときに前になる曲を選ぶ  
曲が再生されます。

**3** <sup>エディット</sup> **MD EDIT**キーを押し、<sup>マルチ</sup> <sup>コントロール</sup> **◀◀MULTI CONTROL▶▶**キーを繰り返し押し、<sup>コンバイン</sup> **▶COMBINE ?**を選び、<sup>セット</sup> **SET**キーを押す



**4** <sup>マルチ</sup> <sup>コントロール</sup> **◀◀MULTI CONTROL▶▶**キーを繰り返し押し、つなぎたい曲を選び、<sup>セット</sup> **SET**キーを押す

3曲目と4曲目をつなぐとき



手順2で選んだ曲番号

**5** <sup>エンター</sup> **ENTER**キーを押す

NET MD対応機器でパソコンからチェックアウトした曲をつなぐときは、<sup>プロテクトド</sup> "PROTECTED ok"と表示されますので、よければもう一度<sup>エンター</sup> **ENTER**キーを押します。

**6** 本体の<sup>ライティング</sup> **▲**キーを押して、MDを取り出す

"MD WRITING"が表示されます。

次ページに続く→

## 曲をつなぐ(つづき)

### 途中でやめるには

手順④までにMD EDITキーを押します。

また、"MD WRITING"が表示される前であれば、編集を取り消すことができます。

操作については、「編集を取り消す」(52ページ)をご覧ください。

### POINT

- "MD WRITING"表示中は、電源を切ったり、振動や衝撃を加えないでください。
- 録音モード(36ページ)が異なる曲をつなぐことはできません。また、MD規格の制限で、曲をつなぐことができない場合があります。
- 結合して新しくできた曲のはじめで一時停止になります。

## 再生中の曲を分ける

曲を分割することができます。曲番号は自動的に調節されます。

"PGM"、"GROUP"表示は消灯させてから行ってください。(34、57ページ)

曲を分けるイメージ

グループ分けされてない曲を分割する



グループ分けされている曲を分割するとき

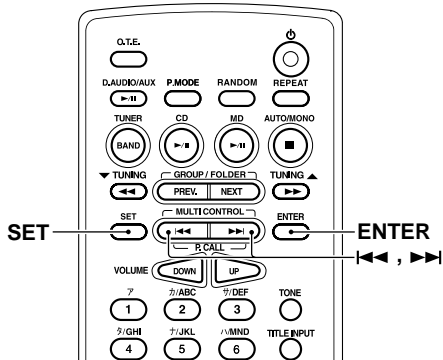

リモコンのみ

**1** 入力切換をMDにして、録音済みのMDを入れる

**2** ◀◀MULTI CONTROL▶▶キーを繰り返し押し、分割したい曲を選ぶ  
曲が再生されます。



- 3** 分割したいポイントでMD EDIT<sup>エディット</sup>キーを押し、**◀◀ MULTI CONTROL ▶▶**<sup>マルチ</sup>キーを繰り返し押し、"**▶ DIVIDE ?**"<sup>マルチ</sup>を選び、**SET**<sup>セット</sup>キーを押す

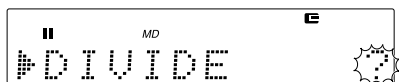

- 4** もう一度**SET**<sup>セット</sup>キーを押す

3曲目と4曲目を分けるとき

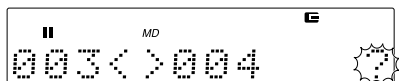

- 5** **◀◀ MULTI CONTROL ▶▶**<sup>マルチ</sup>キーを繰り返し押し、分けるポイントを微調整し、**SET**<sup>セット</sup>キーを押す

約2秒間音が繰り返し再生されます。繰り返される音を聴きながら微調整します。ポイントは-31~+31まで調整することができます。

曲を分けるポイント

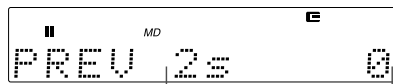

ポイント表示

分けるポイントを変えるときは、手順**3**からやり直します。

- 6** **ENTER**<sup>エンター</sup>キーを押す

NET MD対応機器でパソコンからチェックアウトした曲を分けるときは、"**PROTECTED ok**"<sup>プロテクト</sup>と表示されますので、よければもう一度**ENTER**<sup>エンター</sup>キーを押します。

- 7** 本体の**▲**キーを押して、MDを取り出す

"MD WRITING"<sup>ライティング</sup>が表示されます。

途中でやめるには

手順**5**までにMD EDIT<sup>エディット</sup>キーを押します。また、"MD WRITING"<sup>ライティング</sup>が表示される前であれば、編集を取り消すことができます。操作については、「編集を取り消す」(52ページ)をご覧ください。

## POINT

- "MD WRITING"<sup>ライティング</sup>表示中は、電源を切ったり、振動や衝撃を加えないでください。
- 分割によってできた曲間には、無音部分がありません。
- MD規格の制限で、曲を分けられない場合があります。
- 分割して新しくできた曲のはじめで一時停止になります。

# 再生中の曲を消す

再生中の曲を消すことができます。曲番号は自動的に調節されます。

プログラム グループ  
"PGM"、"GROUP"表示は消灯させてから行ってください。(34、57ページ)

曲を消すイメージ

グループ分けされていない曲を消す

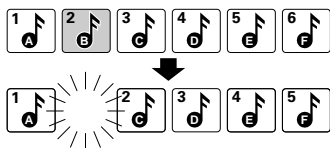

グループ分けされている曲を消す

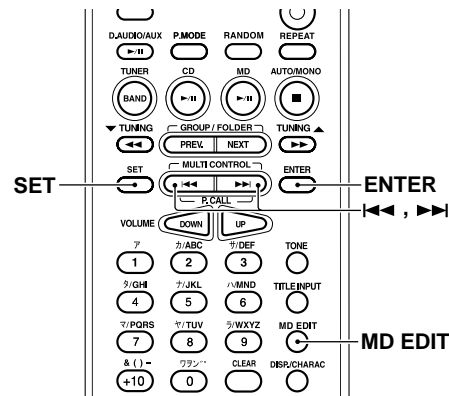
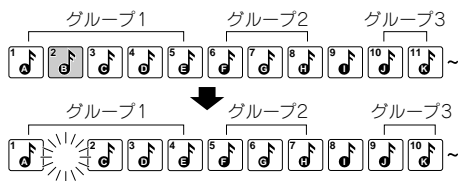

リモコンのみ

**1** 入力切換をMDにして、録音済みのMDを入れる

**2** ◀◀MULTI CONTROL▶▶キーを繰り返し押し、消したい曲を選ぶ

曲が再生されます。

**3** MD <sup>エディット</sup>EDITキーを押し、◀◀MULTI CONTROL▶▶キーを繰り返し押し、"▶ERASE ?"を選び、SETキーを押す

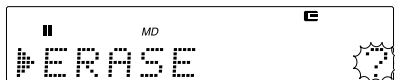

**4** もう一度SETキーを押す

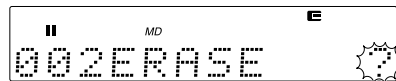

**5** "ERASE ok ?"と表示されたら、ENTERキーを押す

NET MD対応機器でパソコンからチェックアウトした曲を消すときは、"PROTECTED ok"と表示されますので、よければもう一度ENTERキーを押します。

**6** 本体の▲キーを押して、MDを取り出す

"MD WRITING"が表示されます。

途中でやめるには

手順4までにMD EDITキーを押します。また、"MD WRITING"が表示される前であれば、編集を取り消すことができます。操作については、「編集を取り消す」(52ページ)をご覧ください。

## POINT

- "MD WRITING"表示中は、電源を切ったり、振動や衝撃を加えないでください。

# 全曲を消す

録音済みの曲をすべて消すことができます。  
プログラム グループ  
 "PGM"、"GROUP"表示は消灯させてから行ってください。(34,57ページ)

全曲を消すイメージ

グループ分けされてない曲を消す

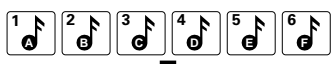

ブランクディスク

グループ分けされている曲を消す

グループの情報も曲も全て消えてブランクディスクになります。

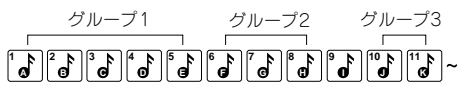

ブランクディスク

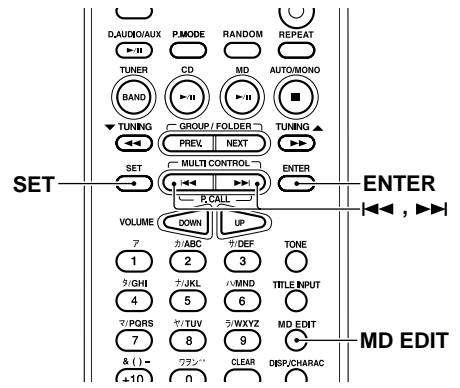

リモコンのみ

**1** 入力切換をMDにして、録音済みのMDを入れる

**2** MDが停止中にMD EDITキーを押し、マルチ コントロール **◀◀MULTI CONTROL▶▶** キーを繰り返し押しして"エディットEDIT TRACK"を選び、エディットSETキーを押す

**3** マルチ コントロール **◀◀MULTI CONTROL▶▶**キーを繰り返し押しして、"イレースERASE ?"を選び、セットSETキーを押す

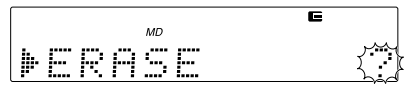

**4** マルチ コントロール **◀◀MULTI CONTROL▶▶**キーを繰り返し押しして、"オールALL ERASE ?"を選び、セットSETキーを押す

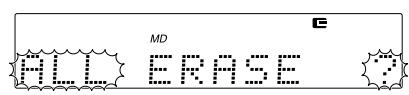

**5** エンターENTERキーを押す

**6** 本体の▲キーを押して、MDを取り出す  
ライティング  
 "MD WRITING"が表示されます。

途中でやめるには  
エディット  
 手順2までにMD EDITキーを押します。  
 また、"ライティングMD WRITING"が表示される前であれば、編集を取り消すことができます。  
 操作については、「編集を取り消す」(52ページ)をご覧ください。

## POINT.

- ライティング  
 "MD WRITING"表示中は、電源を切ったり、振動や衝撃を加えないでください。

# 編集を取り消す

ライティング

"MD WRITING"が表示される前であれば、編集を取り消すことができます。

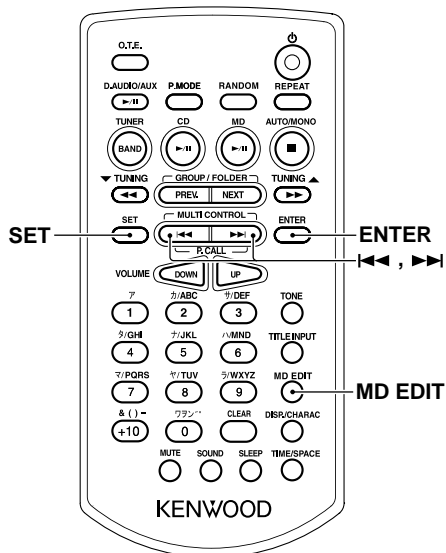

## リモコンのみ

- 1 MDが停止中にMD <sup>エディット</sup> EDITキーを押し、<sup>マルチ</sup> MULTI CONTROL <sup>コントロール</sup> **▶▶▶** キーを繰り返し押しして、"<sup>キャンセル</sup> CANCEL ?"を選び、<sup>セット</sup> SETキーを押す

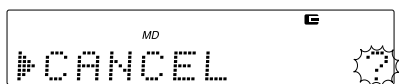

- 2 <sup>エンター</sup> ENTERキーを押す

## 途中でやめるには

手順2までにMD EDITキーを押します。

# MDのグループ機能について

ステレオ長時間録音モード(LP2またはLP4)を使って、複数のCDを1枚のMDに録音できるようになりました。しかし、1枚のMDに収録される曲数が多くなると曲の管理も大変になります。そこで、MDに収録されている曲をグループに分けて管理します。各グループごとのタイトルをつけたり、選んだグループだけを再生したりと収録曲が多くても簡単に操作することができます。

グループ機能は、MD規格の推奨方法にもとづいています。本機でグループ登録したMDは、他のMDのグループ機能対応機器でも再生・編集ができますが、一部の機種ではグループ名などが正しく表示されなかったり編集できない場合があります。

グループ機能に対応した他の機器で録音したMDを、本機で使用すると正しく動作しないことがあります。

# グループ登録する

MDに収録されている曲をグループ登録します。連続している複数の曲がグループ登録できます。曲番号が離れているときは、あらかじめ曲を移動して連続した曲番号になるようにしておきます。1曲だけをグループ登録することもできます。

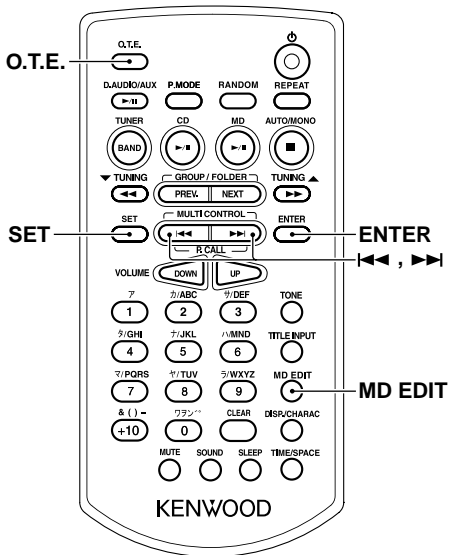

## リモコンのみ

**1** 入力切換をMDにして、録音済みのMDを入れる

**2** MDが停止中に、MD <sup>エディット</sup>キーを押し、<sup>マルチ</sup> <sup>コントロール</sup> **◀◀ MULTI CONTROL ▶▶** キーを繰り返し押して、<sup>エディット</sup> <sup>グループ</sup> "EDIT GROUP" <sup>セット</sup> を選び、**SET** キーを押す



次ページに続く→

## グループ登録する(つづき)

## POINT

フタツチエディット

- 3** ◀◀MULTI CONTROL▶▶キーを繰り返し押し、"**▶ GRP START ?**"を選び、SETキーを押す



- 4** ◀◀MULTI CONTROL▶▶キーを繰り返し押し、グループの先頭曲(FTNO.)を選び、SETキーを押す

3曲目-12曲目をグループ登録するとき

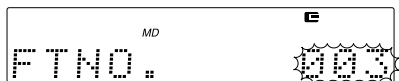

- 5** ◀◀MULTI CONTROL▶▶キーを繰り返し押し、グループの最終曲(LTNO.)を選び、SETキーを押す

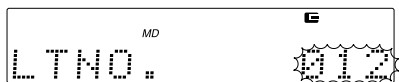

- 6** ENTERキーを押す

- 7** 本体の▲キーを押して、MDを取り出す

"MD WRITING"が表示されます。

### 途中でやめるには

手順**5**までにMD EDITキーを押します。

また、"MD WRITING"が表示される前であれば、編集を取り消すことができます。

操作については、「編集を取り消す」(52ページ)をご覧ください。

- O.T.E.キーを使ってCDを全曲録音したときは、録音したCDの全曲が自動でグループ登録されます。
- O.T.E.キーを使ってもグループ登録しないでCDを録音したいときは、「グループ録音の設定」(61ページ)をご覧ください。
- 1つの曲を複数のグループに登録することはできません。例えば、3-12曲目をグループAに12-18曲目をグループBにと、12曲目を二つのグループに登録できません。
- 連続していない曲をグループに登録することはできません。例えば1曲目と3-12曲目を一つのグループに登録できません。曲を移動して連続する曲番号にしてからグループ登録しなおしてください。
- 連続している曲でも、あいだにグループをはさんで登録することはできません。例えば、すでにグループAとして5-10曲目が登録されているときに、グループBとして3-12曲目を指定すると、グループ登録できません。グループAをグループ解除してから、もう一度グループ登録しなおしてください。
- MDに入力した文字情報が多いときは、新しいグループを登録できないことがあります。

# グループ範囲を変更する

グループ登録されている曲の範囲を変更します。

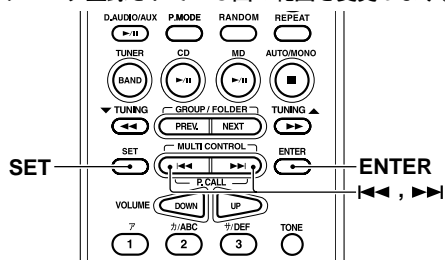

リモコンのみ

**1** 入力切換をMDにして、録音済みのMDを入れる

**2** MDが停止中に、MD <sup>エディット</sup> EDITキーを押し、<sup>マルチ</sup> <sup>コントロール</sup> **◀◀MULTI CONTROL▶▶**キーを繰り返し押しして、<sup>エディット</sup> "EDIT <sup>グループ</sup> GROUP"を選び、<sup>セット</sup> SETキーを押す

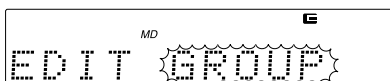

**3** <sup>マルチ</sup> <sup>コントロール</sup> **◀◀MULTI CONTROL▶▶**キーを繰り返し押しして、<sup>グループ</sup> "GRP <sup>エディット</sup> EDIT?"を選び、<sup>セット</sup> SETキーを押す



**4** <sup>マルチ</sup> <sup>コントロール</sup> **◀◀MULTI CONTROL▶▶**キーを繰り返し押しして、範囲を変更するグループを選び、<sup>セット</sup> SETキーを押す

11曲目-20曲目のグループを変更するとき

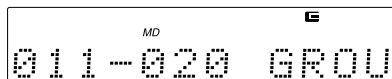

**5** <sup>マルチ</sup> <sup>コントロール</sup> **◀◀MULTI CONTROL▶▶**キーを繰り返し押しして、グループの先頭曲(FTNO.)を選び、<sup>セット</sup> SETキーを押す

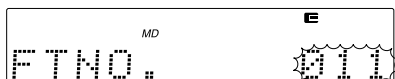

**6** <sup>マルチ</sup> <sup>コントロール</sup> **◀◀MULTI CONTROL▶▶**キーを繰り返し押しして、グループの最終曲(LTNO.)を選び、<sup>セット</sup> SETキーを押す

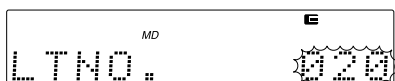

**7** <sup>エンター</sup> ENTERキーを押す

**8** 本体の<sup>▲</sup>キーを押して、MDを取り出す

<sup>ライティング</sup> "MD WRITING"が表示されます。

途中でやめるには

手順**6**までにMD <sup>エディット</sup> EDITキーを押します。  
また、<sup>ライティング</sup> "MD WRITING"が表示される前であれば、編集を取り消すことができます。  
操作については、「編集を取り消す」(52ページ)をご覧ください。

## POINT.

- 1つの曲を複数のグループに登録することはできません。
- 連続している曲でも、あいだにグループをはさんで登録することはできません。

# グループを解除する

MDの全てのグループまたは選んだグループを解除し、グループに所属しない曲にします。

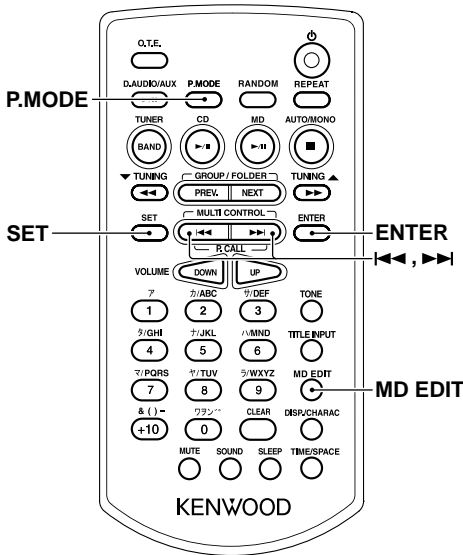

リモコンのみ

## 1 入力切換をMDにして、録音済みのMDを入れる

グループモードが選択されているとき(57ページ)は、P.MODE<sup>モード</sup>キーを2回押し解除してください。

## 2 MDが停止中に、MD EDIT<sup>エディット</sup>キーを押し、MULTI CONTROL<sup>マルチ コントロール</sup>キーを繰り返し押し、EDIT GROUP<sup>エディット グループ</sup>を選び、SET<sup>セット</sup>キーを押す

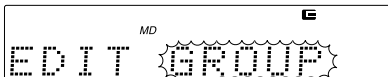

## 3 MULTI CONTROL<sup>マルチ コントロール</sup>キーを繰り返し押し、GRP CANCEL?<sup>グループ キャンセル</sup>を選び、SET<sup>セット</sup>キーを押す



## 4 MULTI CONTROL<sup>マルチ コントロール</sup>キーを繰り返し押し、ALL GROUP<sup>オール グループ</sup>または解除するグループを選び、SET<sup>セット</sup>キーを押す

ALL GROUP<sup>オール グループ</sup>を選ぶと、MDの全てのグループが解除されます。



## 5 ENTER<sup>エンター</sup>キーを押す

## 6 本体の▲キーを押して、MDを取り出す

"MD WRITING"<sup>ライティング</sup>が表示されます。

### 途中でやめるには

手順4までにMD EDIT<sup>エディット</sup>キーを押します。また、"MD WRITING"<sup>ライティング</sup>が表示される前であれば、編集を取り消すことができます。操作については、「編集を取り消す」(52ページ)をご覧ください。



# 聴きたいグループを選ぶ

聴きたいグループの先頭の曲に簡単に飛び越します。

再生中または停止中にリモコンを使って操作します。

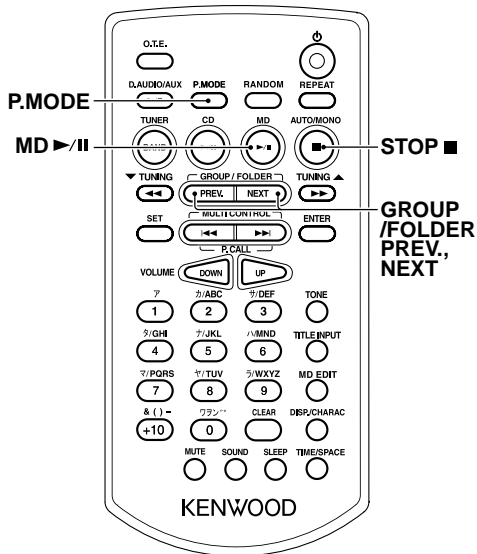

グループ フォルダー プレビウス  
GROUP/FOLDER PREV.キー: 前のグループを選ぶときに押します。再生中は、選んだグループの先頭の曲から再生が始まります。

グループ フォルダー ネクスト  
GROUP/FOLDER NEXTキー: 次のグループを選ぶときに押します。再生中は、選んだグループの先頭の曲から再生が始まります。

## 4 MD >||キーを押す

グループ再生を止めるには  
再生中にSTOP■キーを押します。

グループ再生を解除するには  
停止中にP.MODEキーを2回押して、"グループMODE"を消灯させます。

MDを取り出しても、グループ再生モードは解除されません。

## POINT

- グループ再生中は、グループ登録されている曲だけ再生することができます。グループ登録されていない曲は再生できません。

### リモコンのみ

**1** 入力切換をMDにして、グループ登録されているMDを入れる  
MDは停止状態にしておきます。

**2** P.MODEキーを押して、グループモードを選択する



**3** GROUP/FOLDER PREV.キー または GROUP/FOLDER NEXTキーを押して、聴きたいグループを選ぶ

## 選んだグループの曲を繰り返し聴く (REPEAT)

選んだグループ内の全曲または1曲を繰り返し聴くことができます。ランダム再生のときも繰り返し聴くことができます。

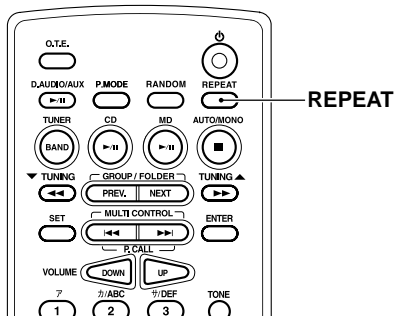

### リモコンのみ

グループ再生中に<sup>リピート</sup>REPEATキーを繰り返し押しして、"<sup>リピート</sup>REPEAT1"または"<sup>リピート</sup>REPEAT"のみを点灯させる

"REPEAT1"が点灯: 1曲だけを繰り返します。

"REPEAT"のみ点灯: グループ内の全曲を繰り返します。

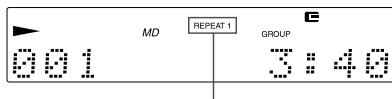

"REPEAT1"を点灯させたとき

### リピート再生を解除するには

REPEATキーを繰り返し押しして、"<sup>リピート</sup>REPEAT1"および"<sup>リピート</sup>REPEAT"を消灯させます。

### POINT.

- ランダム再生時は"<sup>リピート</sup>REPEAT"のみ選択できます。

## 選んだグループの曲を順番で聴く (RANDOM)

グループ内の曲を順番で再生します。

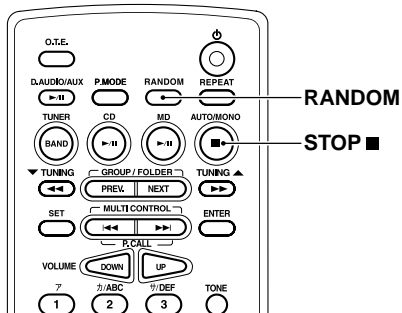

### リモコンのみ

グループ再生中に<sup>ランダム</sup>RANDOMキーを押して、"<sup>ランダム</sup>RANDOM"を点灯させる

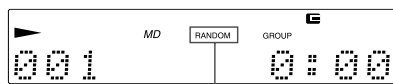

"RANDOM"が点灯

### ランダム再生を解除するには

<sup>ストップ</sup>STOPキーを押して、"<sup>ランダム</sup>RANDOM"を消灯させます。

### POINT.

- グループ内の全曲の再生が1回終わると停止します。

# グループ登録されている MDの表示を見る

## POINT.

- 1曲リピート再生やランダム再生のときは、1と2のみ表示します。

## グループのタイトルを見るには

グループタイトルが記憶されているときは、停止中にグループのタイトルを自動的に表示します。

タイトルが表示部に表示しきれないときは、リモコンのDISP./CHARAC.キーを押します。表示がスクロールされ、表示されなかった部分を確認することができます。

## POINT.

- グループのタイトルが登録されていないときは、"**グループ**\*\*" (\*\*は番号を示します)が表示されます。

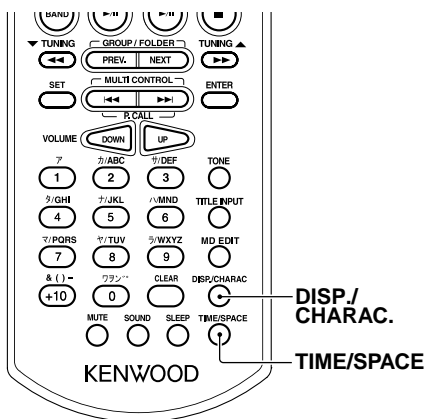

## 再生時

グループ再生モードのときにリモコンの**タイム** / **スペース**キーを押すたびに、ディスプレイの表示が切り換わります。

### 1. 再生中の曲の経過時間

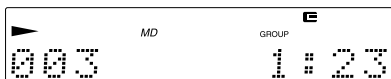

### 2. 再生中の曲の残り時間

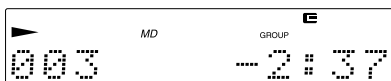

### 3. グループ内全曲の経過時間

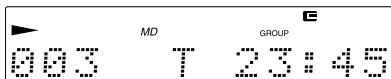

### 4. グループ内全曲の残り時間

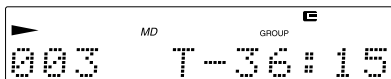

### 5. ディスクの録音可能時間

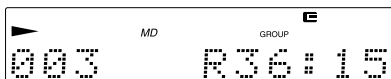

# グループのタイトルや曲のタイトルを編集する

グループにタイトルをつけます。

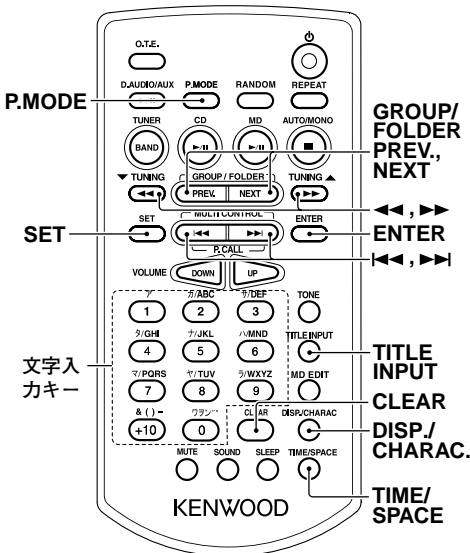

リモコンのみ

- 1** 入力切換をMDにして、グループ登録されているMDを入れる  
MDは停止状態にしておきます。

- 2** P.MODEキーを押して、グループモードを選択する



- 3** GROUP/FOLDER PREV. キー または GROUP/FOLDER NEXT キーを押して、タイトルをつけるグループを選ぶ

- 4** TITLE INPUTキーを押す

- 5** **MULTI CONTROL** キーを繰り返し押して、"GROUP" またはタイトルをつけたい曲番号 ("001"... ) を選ぶ



- 6** SETキーを押す

- 7** DISP./CHARAC. キーを繰り返し押し押しして、目的の文字グループを選ぶ

"A a" : アルファベット  
"1 2" : 数字  
"アア" : カタカナ

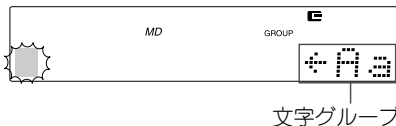

文字グループ

- 8** 文字入力キーを繰り返し押しして、目的の文字を選ぶ

入力できる文字については、「タイトル編集文字一覧表」(44ページ)をご覧ください。

CLEARキーを押すと、点滅中の文字を消去することができます。

SPACEキーを押すと、1文字分のスペースを入力することができます。

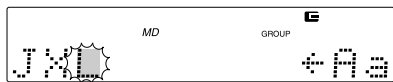

- 9** SETキーを押して、選んだ文字を確定する

手順⑦～⑨を繰り返しして、お好みのタイトルを入力します。

## グループで録音する

ワンタッチエディット  
MD O.T.E.キーを使ってCDの全曲を録音するとき、お買い上げ時の状態は自動でグループに登録する設定になっています。グループに登録しないでCDを録音する設定にすることもできます。

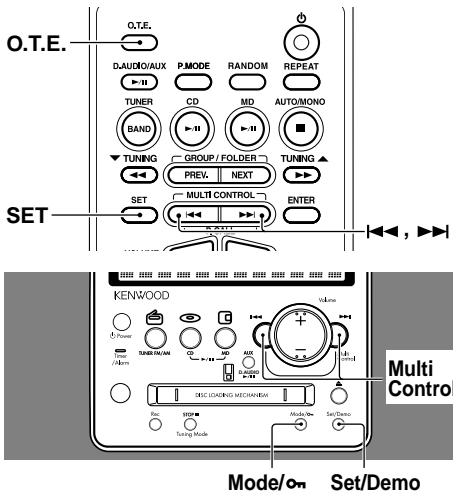

### 10 タイトルを入力し終わったら、 ENTERキーを押す

入力したタイトルがスクロールして表示されます。

### 11 タイトル インプット TITLE INPUTキーを押す

### 12 本体の▲キーを押して、MDを 取り出す

"MD WRITING"が表示されます。

### 途中でやめるには

手順9までにTITLE INPUTキーを押します。  
また、"MD WRITING"が表示される前であれば、編集を取り消すことができます。操作については、「編集を取り消す」(52ページ)をご覧ください。

## POINT

- "MD WRITING"表示中は、電源を切ったり、振動や衝撃を加えないでください。
- 変更したい文字が表示されないときは、◀◀キーまたは▶▶キーを押すと、カーソルが動き、隠れていた文字が表示されます。
- MD全体で最大1792文字、タイトルはそれぞれ最大80文字まで入力できます。(英、数、記号の場合)カタカナを使用した場合は、1文字あたりのデータ量が多いため、入力できる文字数が少なくなります。スペース(1文字ぶんの空白)も、文字と同じ量のデータを必要とします。
- ディスクタイトル、グループタイトルには"/"を連続して入力しないでください。グループ登録が正しく認識できなくなる場合があります。

### 1 録音の準備をする

ワンタッチエディット  
「CDをMDに録音する(O.T.E.)」の手順1~3(25~26ページ)をご覧ください。

### 2 モード Mode/Onキーを押す

### 3 マルチ コントロール ◀◀Multi Control▶▶キーを繰り返し押し、"MD REC MODE?"を選び、Set/Demoキー(リモコンはSETキー)を押す

現在設定されている録音モードが表示されます。

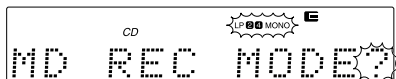

次ページに続く→

## グループで録音する(つづき)

- 4** マルチ コントロール **◀◀ Multi Control ▶▶**キーを押して、録音したいモードを選ぶ  
LP2を選んだとき

"LP2"が点滅

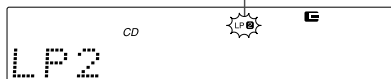

- ステレオ  
"STEREO" : ステレオ録音 (消灯)  
"LP2" : ステレオ2倍長時間録音 ("LP2"が点滅)  
"LP4" : ステレオ4倍長時間録音 ("LP4"が点滅)  
モノラル  
"MONO" : モノラル録音 ("MONO"が点滅)

- 5** セット デモ **Set/Demo**キー (リモコンは**SET**キー)を押す

ステレオ または モノラル  
"STEREO"または"MONO"を選んだときは、手順**7**へ進みます。  
"LP2"または"LP4"を選んだときは、LP スタンプ機能の設定画面が表示されます。手順**8**へ進みます。

- 6** マルチ コントロール **◀◀ Multi Control ▶▶**キーを押して、"**LP:STAMP ON**"または"**LP:STAMP OFF**"を選び、セット **Set/Demo**キー (リモコンは**SET**キー)を押す

曲タイトルの頭の部分に「LP:」を自動で入れるときは、"**ON**"を選びます。  
曲タイトルの頭の部分に「LP:」を入れな  
いときは、"**OFF**"を選びます。

スタンプ オン  
"LP:STAMP ON"を選んだとき

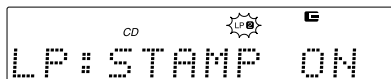

- 7** マルチ コントロール **◀◀ Multi Control ▶▶**キーを押して、"**MD GROUP ON**"または"**MD GROUP OFF**"を選び、セット **Set/Demo**キー (リモコンは**SET**キー)を押す

"MD GROUP ON"を選んだとき



- "MD GROUP ON" : CDの全ての曲を録音するときグループに登録。(53ページ)  
"MD GROUP OFF" : グループ録音機能解除。

- 8** ワンタッチエディット リモコンの**O.T.E.**キーを押す

本体で操作するときは「CDをMDに録音する(MD ワンタッチエディット)の手順**4** (26ページ)をご覧ください。  
全ての曲を録音し終わると、CDとMDは自動的に停止します。

## POINT.

- 大音量で録音を行うとMD再生時、音飛びが発生することがあります。録音時は音量を下げてください。
- すでにグループ数が99あるときは、上記の設定に関係なく、録音したCDの曲はグループに登録されません。

# ウィークリープログラムタイマーを使う

プログラム (PROG.1、PROG.2)

プログラムタイマーを働かせたい曜日("毎日"、"月曜日"~"日曜日"のいずれか、または"月曜日~金曜日"などのグループ)、時間帯および内容を設定して必要に応じてオン/オフすることができます。

## プログラムタイマーで再生する

設定した時刻に選んだ音楽ソースを聴くことができます。

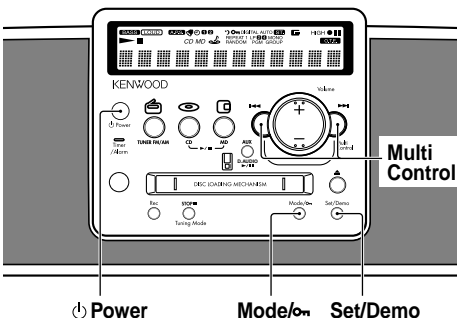
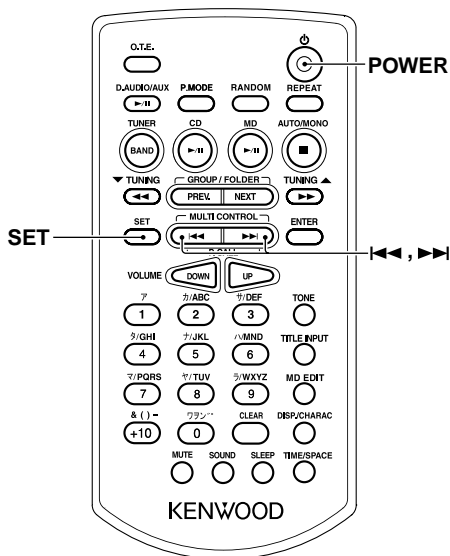

## ■ 設定する

### 1 聴きたい音楽ソースに合わせて、必要な準備をする

CD: CDを入れる。

MD: MDを入れる。

ラジオ: プリセットしておく。(12~15ページ)

外部入力: 外部入力機器を接続して、必要な準備をする。

また必要に応じて<sup>デジタルオーディオ</sup>D.AUDIO/AUX端子に接続した外部入力機器のタイマーを設定してください。

- デジタルオーディオプレーヤーのタイマー再生はできません。

### 2 <sup>モード</sup>Mode/Onキーを押す

### 3 <sup>マルチ コントロール</sup>Multi Controlキーを繰り返し押し続けて、"TIMER SET?"を選び、<sup>タイマー セット</sup>Set/Demoキー(リモコンは<sup>セット</sup>SETキー)を押す

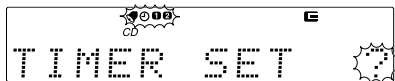

### 4 <sup>マルチ コントロール</sup>Multi Controlキーを押して、"<sup>プログラム</sup>PROG.1 <sup>セット</sup>SET?"または"<sup>プログラム</sup>PROG.2 <sup>セット</sup>SET?"を選び、<sup>セット</sup>Set/<sup>デモ</sup>Demoキー(リモコンは<sup>セット</sup>SETキー)を押す

タイマーとプログラム番号が点滅

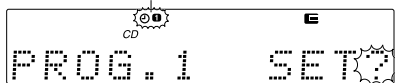

次ページに続く→

## ウィークリープログラムタイマーを使う プログラム プログラム (PROG.1、PROG.2) (つづき)

**5** **◀◀Multi Control▶▶**キーを押して、"**PROG.1 ON?**"または"**PROG.2 ON?**"を選び、**Set/Demo**キー(リモコンは**SET**キー)を押す

**6** **◀◀Multi Control▶▶**キーを押して、"**曜日**"を合わせてから**Set/Demo**キー(リモコンは**SET**キー)を押す



ある曜日のみを選択した場合は手順**7**に進んでください。他を選択した場合は**9**に進んでください。

**7** **◀◀Multi Control▶▶**キーを押して、"**EVERY WEEK ?**"または"**ONE TIME ?**"を合わせてから**Set/Demo**キー(リモコンは**SET**キー)を押す

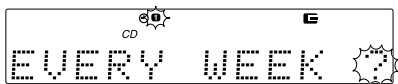

**8** **◀◀Multi Control▶▶**キーを押して、"**時**"を合わせてから**Set/Demo**キー(リモコンは**SET**キー)を押す

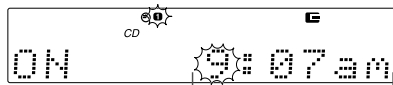

タイマーが入る時刻

同じステップを繰り返し"分"を設定します。

**9** タイマーが切れる時刻(オフ時刻)を選ぶ

オン時刻と同様に設定します。

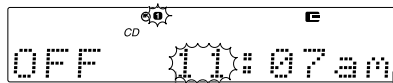

タイマーが切れる時刻

**10** **◀◀Multi Control▶▶**キーを押して、"**PLAY**"または"**AI PLAY**"を選び、**Set/Demo**キー(リモコンは**SET**キー)を押す

"PLAY"を選んだとき



"PLAY": 手順**7**で設定された音量で再生されます。

"AI PLAY": タイマー再生が始まると、徐々に音量が大きくなり、手順**7**で設定された音量まで上がります。

**11** **◀◀Multi Control▶▶**キーを押して音量を調整し、**Set/Demo**キー(リモコンは**SET**キー)を押す



**12** ◀◀<sup>マルチ コントロール</sup>Multi Control▶▶キーを押して、音楽ソースを選び、<sup>セット</sup>Set/<sup>デモ</sup>Demoキー（リモコンは<sup>セット</sup>SETキー）を押す

"<sup>チューナー</sup>TUNER"（ラジオ）、"CD"、"MD"、"<sup>デジタルオーディオ</sup>D.AUDIO/AUX"（外部入力）の中から選ぶことができます。

**13** <sup>チューナー</sup>TUNER（ラジオ）を選択した場合◀◀<sup>マルチ コントロール</sup>Multi Control▶▶キーを押して、聴きたいプリセットナンバーを選び、<sup>セット</sup>Set/<sup>デモ</sup>Demoキー（リモコンは<sup>セット</sup>SETキー）を押す

"<sup>チューナー</sup>TUNER"（ラジオ）以外を選んだときは、この操作は必要ありません。

## ■ 実行する

**14** <sup>パワー</sup>⏻Powerキーを押して、電源を切り、スタンバイ状態にする

<sup>タイマー アラーム</sup>Timer/Alarmインジケーターが緑色に点灯します。

プログラムタイマーが実行され、設定した時刻に再生を開始します。

プログラムタイマーを解除するには「プログラムタイマーで再生する」の手順④～⑤（63～64ページ）を行い"<sup>プログラム オフ</sup>PROG.1 OFF"または"<sup>プログラム オフ</sup>PROG.2 OFF"を選択します。

設定内容を確認したり変更するには手順⑦からやり直します。

## POINT

- タイマー機能を使う前に、時刻合わせを行ってください。（11ページ）
- タイマー再生では、CDやMDのプログラム再生をすることはできません。
- <sup>プログラム</sup>PROG.1と<sup>プログラム</sup>PROG.2の働く時間帯が重ならないように、1分以上の間隔をあけて設定してください。
- タイマーを解除しても、設定した内容は記憶しています。新しく設定しない限り、以前設定したプログラムタイマーの内容はそのまま残っています。
- <sup>タイマー アラーム</sup>Timer/Alarmインジケーターが緑色に点滅しているときは、時計を合わせないでタイマー設定しようとしたなどが考えられます。（82ページ）

時計を合わせて（11ページ）からタイマーを設定するか、もう一度タイマーの設定をやり直してください。

## プログラムタイマーで録音する

設定した時刻にTUNER(ラジオ)またはAUX(外部入力)の音をMDに録音することができます。

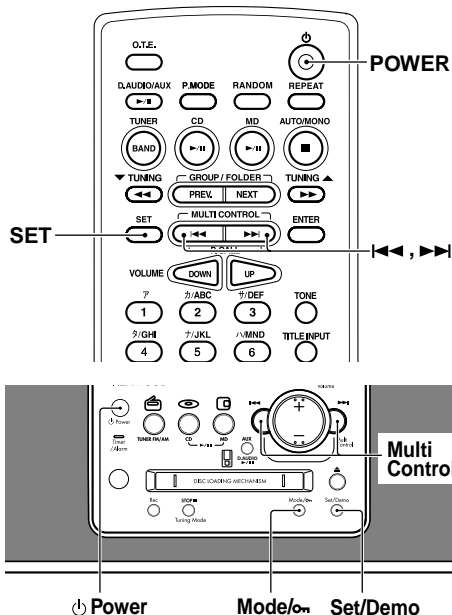

### ■ 設定する

#### 1 録音可能なMDを入れる

2 「プログラムタイマーで再生する」の手順2～9(63～64ページ)を行う

3 ◀◀Multi Control▶▶キーを押して、「REC」を選び、Set/Demoキー(リモコンはSETキー)を押す

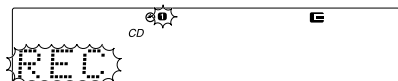

4 ◀◀Multi Control▶▶キーを押して音量を調整し、Set/Demoキー(リモコンはSETキー)を押す

ここでセットした音量で再生されます。

5 ◀◀Multi Control▶▶キーを押して、「TUNER」または「D.AUDIO/AUX」を選び、Set/Demoキー(リモコンはSETキー)を押す

"TUNER": ラジオ

デジタルオーディオ

"D.AUDIO/AUX": 外部入力

- デジタルオーディオプレーヤーからのタイマー録音はできません。

6 TUNER(ラジオ)を選択した場合、◀◀Multi Control▶▶キーを押して、録音したいプリセットナンバーを選び、Set/Demoキー(リモコンはSETキー)を押す

デジタルオーディオ

"D.AUDIO/AUX"を選んだときは、この操作は必要ありません。

7 "MD REC"が表示されるので、Set/Demoキー(リモコンはSETキー)を押す

"MD REC": MDに録音します。



**8** ◀◀<sup>マルチ</sup>Multi Control<sup>コントロール</sup>▶▶キーを押して、録音したいモードを選ぶ  
LP2を選んだとき



"STEREO"<sup>ステレオ</sup> : ステレオ録音

"LP2" : ステレオ2倍長時間録音

"LP4"<sup>モノラル</sup> : ステレオ4倍長時間録音

"MONO"<sup>モノラル</sup> : モノラル録音

**11** <sup>パワー</sup>Powerキーを押して、電源を切り、スタンバイ状態にする  
Timer/Alarmインジケーターが緑色に点灯します。

プログラムタイマーが実行され、設定した時刻に録音を開始します。

プログラムタイマーを解除するには  
「プログラムタイマーで再生する」の手順④～

**5** (63～64ページ)を行い「<sup>プログラム</sup>PROG.1 <sup>オフ</sup>OFF」または「<sup>プログラム</sup>PROG.2 <sup>オフ</sup>OFF」を選択します。

設定内容を確認したり変更するには  
手順⑦からやり直します。

## POINT

- 大音量で録音を行うとMD再生時、音飛びが発生することがあります。録音時は音量を下げてください。
- タイマー機能を使う前に、時刻合わせを行ってください。(11ページ)
- <sup>プログラム</sup>PROG.1と<sup>プログラム</sup>PROG.2の働く時間帯が重ならないように、1分以上の間隔をあけて設定してください。
- タイマーを解除しても、設定した内容は記憶しています。新しく設定しない限り、以前設定したプログラムタイマーの内容はそのまま残っています。
- <sup>タイマー</sup>Timer/<sup>アラーム</sup>Alarmインジケーターが緑色に点滅しているときは、時計を合わせないでタイマー設定しようとしたなどが考えられます。(82ページ)  
時計を合わせて(11ページ)からタイマーを設定するか、もう一度タイマーの設定をやり直してください。
- ラジオの放送などをタイマー録音するとき、録音したい番組の放送開始時間にあわせて本機のタイマー開始時間を設定すると、番組の最初の部分が頭切れになります。  
頭切れないように録音するときは、本機の録音開始時間を番組の放送開始時間よりも1分程度早く設定してください。

**9** <sup>セット</sup>Set/<sup>デモ</sup>Demoキー(リモコンは<sup>セット</sup>SETキー)を押す

"STEREO"<sup>ステレオ</sup>または"<sup>モノラル</sup>MONO"を選んだときは、手順⑦へ進みます。

"LP2"または"LP4"を選んだときは、LP<sup>スタンプ</sup>STAMP機能の設定画面が表示されます。手順⑦へ進みます。

**10** ◀◀<sup>マルチ</sup>Multi Control<sup>コントロール</sup>▶▶キーを押して、"<sup>スタンプ</sup>LP:STAMP <sup>オン</sup>ON"または"<sup>スタンプ</sup>LP:STAMP <sup>オフ</sup>OFF"を選び、<sup>セット</sup>Set/<sup>デモ</sup>Demoキー(リモコンは<sup>セット</sup>SETキー)を押す

曲タイトルの頭の部分に「LP:」を自動で入れるときは、"<sup>オン</sup>ON"を選びます。

曲タイトルの頭の部分に「LP:」を入れないときは、"<sup>オフ</sup>OFF"を選びます。

"LP:STAMP <sup>スタンプ</sup>ON"を選んだとき



# アラームを設定する

指定した時刻にアラームを鳴らすことができます。30分たつとアラームは自動的にOFFの状態になります。

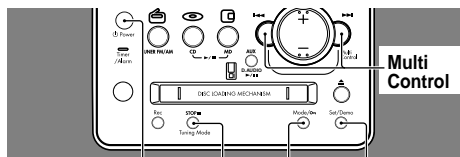
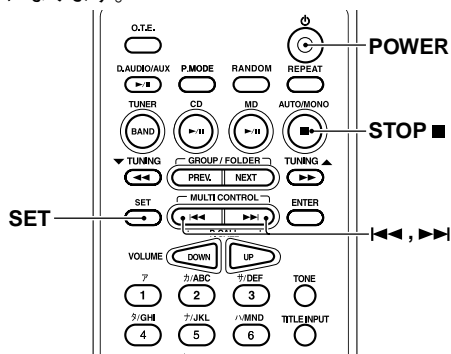

Power STOP Mode/Set/Demo

**1** モード **Mode/** キーを押す

**2** **Multi Control** キーを繰り返し押し、"**TIMER SET ?**"を選び、**Set/Demo**キー(リモコンは**SET**キー)を押す



**3** **Multi Control** キーを繰り返し押し、"**ALARM SET ?**"を選び、**Set/Demo**キー(リモコンは**SET**キー)を押す

アラームタイマーが点滅

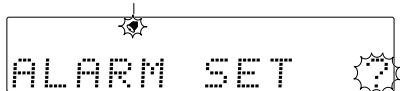

**4** **Multi Control** キーを押して、"**ALARM ON?**"を選び、**Set/Demo**キー(リモコンは**SET**キー)を押す

"ALARM OFF?"を選ぶとアラームが解除されます。

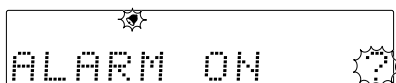

**5** **Multi Control** キーを押して、"**曜日**"を合わせてから**Set/Demo**キー(リモコンは**SET**キー)を押す



ある曜日のみを選択した場合は手順**6**に進んでください。他を選択した場合は**7**に進んでください。

**6** **Multi Control** キーを押して、"**EVERY WEEK ?**"または"**ONE TIME ?**"を合わせてから**Set/Demo**キー(リモコンは**SET**キー)を押す



**7** **Multi Control** キーを押して、"**時**"を合わせてから**Set/Demo**キー(リモコンは**SET**キー)を押す

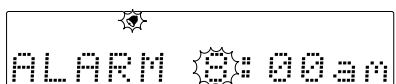

## おやすみタイマーを使う

(スリープ  
SLEEP)

設定したタイマー時間が過ぎると、自動的に電源が切れます。10分単位で最長90分まで設定できます。

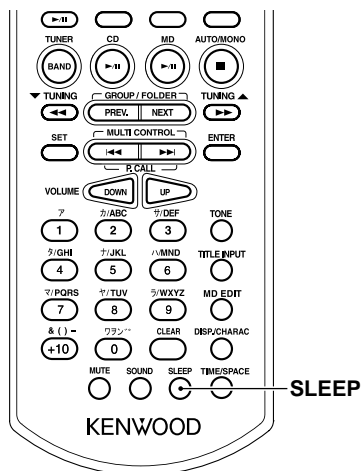

### リモコンのみ

スリープ  
SLEEPキーを繰り返し押して、  
何分後に電源を切るかを選ぶ

1回押すごとに10分ずつ増えていきます。

10→20 … 80→90→消灯→10 …

スリープ  
"SLEEP"が点灯

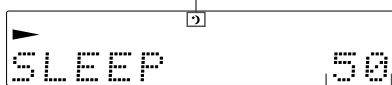

タイマー時間

### 残り時間を確認する

スリープ  
おやすみタイマー実行中にSLEEPキーを1回  
押します。

### おやすみタイマーを解除する

スリープ  
SLEEPキーを繰り返し押して、"SLEEP"を消灯  
させます。

8 ◀◀<sup>マルチ</sup>Multi Control<sup>コントロール</sup>▶▶キーを押  
して、"分"を合わせてからSet/  
Demo<sup>デモ</sup>キー(リモコンはSET<sup>セット</sup>  
キー)を押す

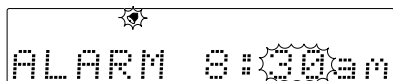

9 <sup>パワー</sup>Powerキーを押して、電源を  
切り、スタンバイ状態にする

タイマー アラーム  
Timer/Alarmインジケーターが緑色に点  
灯します。

設定した時刻にアラームが鳴ります。

### アラームを解除するには

本体のSTOP<sup>ストップ</sup>■キーを2秒以上押す。

### POINT.

- アラームにはスヌーズ機能がついています。アラームが鳴り始めたとき、本体のいずれかのキーを押すと一時的に5分間アラームが止まります。
- アラームが作動中は、本体やリモコンのキーが使えなくなります。再び使えるようにするには、アラームを解除してください。

# メロディを設定する

電源のオン/オフのときや倍速録音終了時にお知らせのメロディが鳴ります。

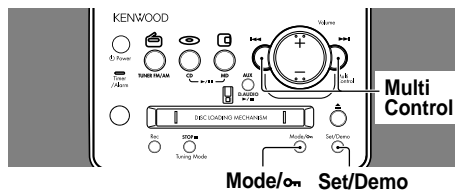
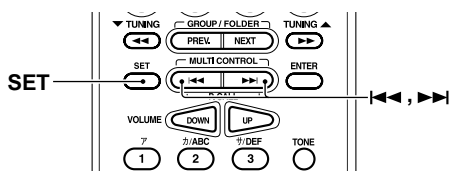

**1** モード  
Mode/Onキーを押す

**2** ◀◀ Multi Control ▶▶キーを繰り返し押しして、"MELODY SET ?"を選び、Set/Demoキー(リモコンはSETキー)を押す

""が点灯

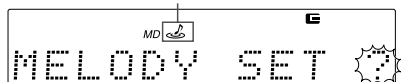

**3** ◀◀ Multi Control ▶▶キーを繰り返し押しして、"MELODY ON ?" または "MELODY OFF ?" を選び、Set/Demoキー(リモコンはSETキー)を押す

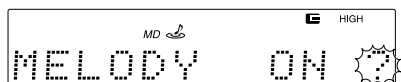

"ON"を選んだとき

# ボリューム Volumeキーの照明を設定する

ボリューム  
Volumeキーの照明をオン(初期設定)にしたりオフにしたりすることができます。

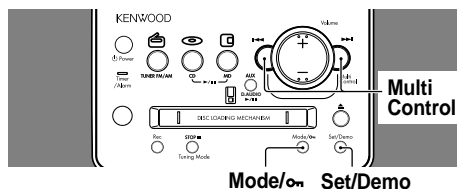
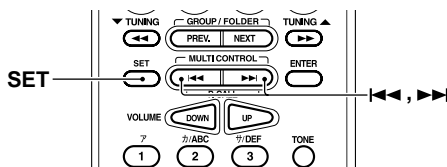

**1** モード  
Mode/Onキーを押す

**2** ◀◀ Multi Control ▶▶キーを繰り返し押しして、"LIGHT SET ?"を選び、Set/Demoキー(リモコンはSETキー)を押す

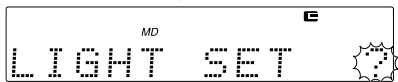

**3** ◀◀ Multi Control ▶▶キーを繰り返し押しして、"LIGHT ON ?" または "LIGHT OFF ?" を選び、Set/Demoキー(リモコンはSETキー)を押す

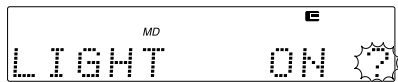

"ON"を選んだとき

# 自動的に電源を切る

オート パワー セーブ  
(A.P.S. = AUTO POWER SAVE)

CD やMD が停止状態のときや、入力切替が  
チューナー "TUNER" または "AUX" に設定されていて音量が  
"0" のときに、30分以上放置すると自動的に電源が  
切れるように設定することができます。電源の切り忘れ  
防止に便利です。

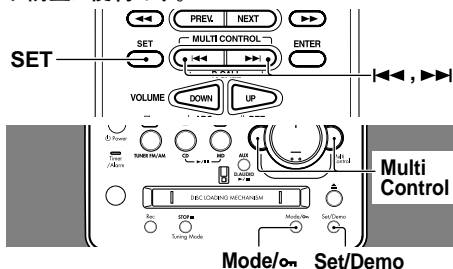

## 1 モード Mode/On キーを押す

## 2 ◀◀ Multi Control ▶▶ キーを繰り返して押し、"A.P.S. SET?" を選び、Set/Demo キー (リモコンはSETキー) を押す

オートパワーセーブ  
"A.P.S." が点滅



## 3 ◀◀ Multi Control ▶▶ キーを押して、"A.P.S. ON" (入) または "A.P.S. OFF" (解除) を選び、Set/Demo キー (リモコンはSETキー) を押す

"ON" (入) を選んだとき

オートパワーセーブ  
"A.P.S." が点灯

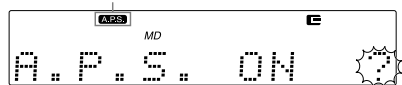

# キーをロックする

誤って操作キーが押されても、現在の状態が変わらないようにすることができます。

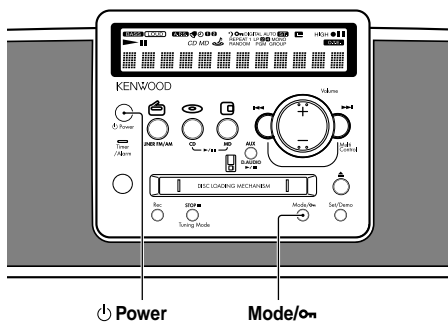

## 本体のみ

## モード Mode/On キーを2秒以上押す

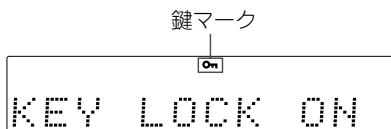

## キーロックを解除するには

鍵マークが消えるまで Mode/On キーを2秒以上押すとキーロックが解除され、"KEY LOCK OFF" が表示されます。

Power キーを2秒以上押すとキーロックが解除され、スタンバイ状態になります。

# 知っておきましょう

## 結露にご注意

本機と外気の温度差が大きいと、本機に水滴（露）が付くことがあります。この現象がおきますと、本機が正常に動作しないことがあります。このようなときには、数時間放置し、乾燥させてからご使用ください。

気温差の大きいところへ持ち込んだときや、湿気の多い部屋などでは、特に結露にご注意ください。

## お手入れのしかた

前面パネル、ケースなどが汚れたときは、柔らかい布でからぶきします。シンナー、ベンジン、アルコールなどは変色の原因になることがありますので、ご使用にならないでください。

## 接点復活剤について

接点復活剤は、故障の原因となることがありますので、ご使用にならないでください。特にオイルを含んだ接点復活剤は、プラスチック部品を変形させることがあります。

## ディスクの取り扱いかた

### ディスク取扱上のご注意

再生面にふれないように持ってください。

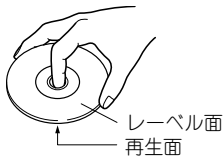

再生面はもちろん、レーベル面にも紙やテープなどを貼らないでください。

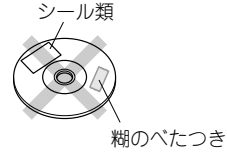

## お手入れ

ディスクに指紋や汚れがついたときは、やわらかい布などで、放射状に軽くふきとってください。

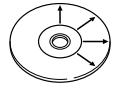

## 保存

長い間使用しないときは、本機から取り出し、ケースに入れて保管してください。

## 本機で使用できるディスクについて

CD (12cm, 8cm)、CD-R、CD-RW および CD-G/CD-EG (CDグラフィックス)、CD-EXTRA の音声部分が再生できます。

## CDディスクのご注意

レーベル面に  のマークが入ったディスクをご使用ください。このマークが入っていないディスクは正しく再生できない場合があります。

## 異常なディスクは使用しない

再生中、ディスクはプレーヤー内で高速回転しています。ひびや欠けのあるディスク、大きくそったディスク等は絶対に使用しないでください。プレーヤーの破損、故障の原因になります。円形以外の形をしたディスクは、故障の原因になりますので、ご使用にならないでください。

## ディスクアクセサリーについて

音質向上やディスク保護を目的としたディスク用アクセサリー（スタビライザー、保護シート、保護リングなど）およびレンズクリーナーは、故障の原因になりますので、ご使用にならないでください。



## レンタルディスク、中古ディスクの取り扱いについて

図の様にクランピングエリアにシールが貼られているディスクはご使用にならないでください。



シールから糊がはみ出したり金属板が貼られている場合があります、ディスクが取り出せなくなる恐れがあります。

シール類をはがしたあと、糊がレーベル面に残っていると、故障の原因になります。糊のベタつきがある場合、必ずふき取ってからご使用ください。

## CD-R/CD-RWディスクについて

レーベル面に印刷可能なCD-R/CD-RWを使用すると、レーベル面が貼り付いてディスクの取り出しができないことがあります。本機の故障の原因となるため、このようなディスクは使用しないでください。

## MDの取り扱いかた

MDのディスクはカートリッジに入っているため、ゴミや指紋を気にしないで、手軽に扱うことができます。ただし、カートリッジの汚れやそりなどは、誤動作の原因になります。いつまでも美しい音を楽しむため、次のことにご注意ください。

### ディスクに直接触れない

シャッターを手で開けて、ディスクに直接触れないでください。無理に開けるとこわれます。

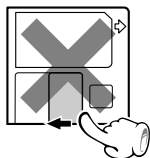

### 置き場所について

極端に温度の高いところ(直射日光の当たるようなところ)や、湿度の高いところには置かないでください。

## ほこり対策について

本機の中では、MDのシャッターは常に開いています。従ってMDにほこりが入るのを防ぐため、録音・再生が終わりましたら、速やかにMDを本機から取り出してください。

## お手入れのしかた

定期的に、カートリッジについたホコリやゴミを乾いた布でふき取ってください。

## ディスクアクセサリについて

レンズクリーナーは、故障の原因になりますので、ご使用にならないでください。

## 誤消去防止つまみ

録音した内容を誤って消さないためには、MDの誤消去防止つまみ(WRITE PROTECT)を開いた状態にしておきます。再び録音する場合は、つまみを元の状態に戻します。



## カートリッジラベルについて

ラベルははがれないように端のほうまでしっかりと貼り付けてください。またラベルエリアよりはみだしてラベルを貼らないでください。

## MD-Clipデータについて

MD-Clipデータ(静止画等)を書き込んだディスクは、本機で録音・編集を行わないでください。Clipのデータ内容が失われることがあります。

## Hi-MDについて

本機では対応していないので使用しないでください。

# デジタル録音とSCMSについて

SCMS(シリアルコピーマネージメントシステム)とは、著作権保護のため、各種のデジタルオーディオ機器の間でデジタル信号をデジタル信号のまま録音できるのは、一世代だけと規定したものです。

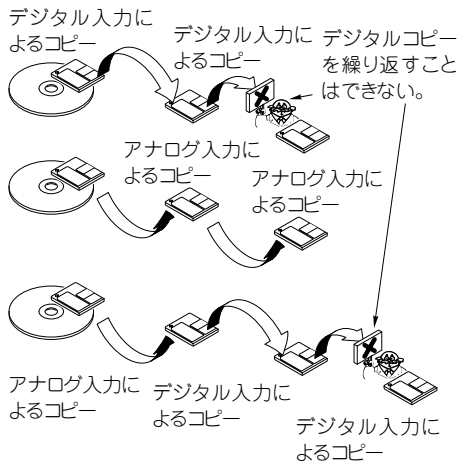

あなたが録音、録画したものは、個人として楽しむほかは、著作権法上権利者に無断で使用できません。なお、デジタル録音機器(この商品)の価格には、著作権法の定めにより、私的録音補償金が含まれております。

なお、私的録音補償金に関するお問い合わせは、下記をお願いいたします。

社団法人私的録音補償金管理協会

東京都新宿区西新宿3丁目20番2号

東京オペラシティタワー11F

電話：(03)5353-0336(代表)

FAX：(03)5353-0337

ドルビーラポラトリーズの米国および外国特許に基づく許諾製品

## 移動時の注意点

本機を輸送するときや、移動するときは、下記の操作を行ってください。

- (1) CD、MDを取り出します。
- (2) MD▶/■キーを押す。

MD NO DISC

- (3) CD▶/■キーを押す。

CD NO DISC

- (4) しばらく待って、ディスプレイ部が(2)(3)の表示になったことを確かめてください。
- (5) 数秒間待って、電源をオフにします。

## メモリーバックアップ

電源プラグをコンセントから抜くと消えるメモリーの内容

ー 時計表示(約3分間バックアップ)

電源プラグをコンセントから抜くと約1日で消えるメモリーの内容

### ● アンプ部

- ー インプットセレクター
- ー ボリューム値
- ー デジタルオーディオ D.AUDIO/AUXインプット値
- ー トーンコントロール値
- ー タイマーの設定内容

### ● チューナー部

- ー 受信バンド
- ー 周波数
- ー プリセット放送局
- ー オート選局の設定

### ● MD部

- ー 録音モード
- ー 録音スピード

# 故障かな？と思ったら

調子が悪いと故障と考えがちですが、サービスに依頼する前に症状に合わせて一度チェックしてみてください。

## マイコンをリセットするには

電源が入っているときに、接続コードを抜き差ししたり、あるいは外部からの要因により、マイコンが誤動作することがあります。このようなときは、リセットしてみてください。

電源コードのプラグをコンセントから抜き、<sup>パワー</sup>Powerキーを押しながら電源コードのプラグを差し込みます。マイコンが初期状態になり、記憶されていた内容は消去されます。

## 共通部

症状	対策
音が出ない。	→ 音量を上げる。(16ページ) → ヘッドホンが差し込まれているときは抜く。(10ページ)
ヘッドホンから音がでない。	→ ヘッドホンプラグが正しく差込まれているか確認する。(10ページ)
雑音が入る。	→ 電気器具の電源を切ってみる。 → テレビから離す。

## アンプ/チューナー(ラジオ)部

症状	対策
時刻表示が、ある時間で止まったまま点滅している。	→ 現在時刻をもう一度合わせる。(11ページ)
タイマーが作動しない。	→ 現在時刻を合わせていない、または停電があった。 現在時刻を合わせる。(11ページ) → タイマーのオン時刻とオフ時刻を設定する。(63～65ページ)
放送局が受信できない。	→ 付属のAMループアンテナをAM ANTENNA端子 <small>アンテナ</small> に接続する。(9ページ) → FMロッドアンテナを引き伸ばして、受信状態の良い方向に向ける。(9ページ) → 放送バンドを合わせる。(20ページ) → 受信したい放送局の周波数に合わせる。(20～21ページ)
プリセットしたあと、リモコンの P.CALLキー <small>プリセットコール</small> またはP.CALL キーを押しても放送局を受信できない。	→ 受信できる周波数の放送局をプリセットする。(12～15ページ) → 長い間、電源コンセントを抜いていたため、メモリーが消えてしまった。もう一度プリセットする。(12～15ページ)

## 故障かな？と思ったら(つづき)

### リモコン部

症状	対策
リモコンで操作できない。	→ 新しいボタン電池に交換する。(8ページ) → 操作する位置が遠すぎる、または障害物がある。リモコンを本体のリモコン受光部に向けて操作する。(8ページ)

### MDレコーダー部(MD規格上の症状)

症状	対策
短い曲を消しても、記録可能時間が増えない。	→ 消去された曲が短い場合は、記録可能時間が増えないことがあります。 → 編集を繰り返したMDの場合、記録可能時間が増えないことがあります。
曲をつなぐことができない。	→ 編集を繰り返したMDの場合、曲をつなげられないことがあります。 → 異なる録音モード <small>(STEREO、LP2、LP4、MONO)</small> の曲同士はつなげられません。
録音済みの時間と、録音可能時間の合計がMD全体の記録時間と一致しない。	→ 2秒間を最小単位として録音が行われるため、表示時間が一致しないことがあります。
早送り、早戻しをすると、音が途切れる。	→ 編集を繰り返したMDの場合、音が途切れることがあります。
<small>リーディング</small> "READING"が表示される時間が長い。	→ 新品の録音用MD(全く録音されていないもの)を入れた場合、通常よりも長い間 <small>リーディング</small> "READING"が表示されます。

### MDレコーダー部

症状	対策
再生キーを押しても音が出ない	→ 録音済みのMDを入れる。
録音ができない	→ 誤消去防止つまみを元に戻す。(73ページ) → 入力切換を録音したい音楽ソースにする。(38ページ)
録音レベルが低い <small>(D.AUDIO/AUX使用時)</small>	→ インプットレベルを調節する。(33ページ)
録音後音がひずむ <small>(D.AUDIO/AUX使用時)</small>	→ 録音レベルの設定をしていない。 <small>デジタルオーディオ</small> インプットレベルを調節する。(33ページ)

## CDプレーヤー部

症状	対策
再生キーを押しても音が出ない。	<ul style="list-style-type: none"> <li>→ CDを正しく入れる。(16ページ)</li> <li>→ 「ディスクの取り扱いかた」を参照し、ディスクを清掃する。(72～73ページ)</li> <li>→ 「結露にご注意」を参照し、露を蒸発させる。(72ページ)</li> </ul>
音が飛ぶ。	<ul style="list-style-type: none"> <li>→ 「ディスクの取り扱いかた」を参照し、ディスクを清掃する。(72～73ページ)</li> <li>→ CDに傷がついていないか確認する。</li> <li>→ 振動のない場所に設置する。</li> </ul>

## デジタルオーディオプレーヤーとの接続

症状	対策
デジタルオーディオリンク対応プレーヤーの操作ができない。	<ul style="list-style-type: none"> <li>→ 別売の専用ケーブル(PNC-150)が正しく差し込まれているか確認する。</li> <li>→ デジタルオーディオプレーヤーの電源を入れる。</li> </ul>
録音ができない。	<ul style="list-style-type: none"> <li>→ プレーヤーに付属のケーブルまたはステレオミニプラグケーブル(市販品)が正しく差し込まれているか確認する。</li> </ul>

## メッセージ表示の一覧

メッセージ	意味
<small>ブランク ディスク</small> BLANK DISC	→ 何も録音されていないMDです。
<small>バッファ オーバー</small> BUFFER OVER	→ 74分以内に201曲以上のCDを倍速録音しようとしている。
<small>キャンセル エディット</small> CAN'T EDIT	→ 長さが短すぎる曲などを編集しようとしている。
<small>キャンセル リード</small> CAN'T READ	→ <small>チェック ディスク</small> CHECK DISC中にCDキーを押している。
<small>リッド オープン</small> CD LID OPEN	→ CDのドアが開いている。
<small>ノー ディスク</small> CD NO DISC	→ CDが入っていない。
<small>チェック ディスク</small> CHECK DISC	→ <small>トック</small> CDでTOC*の内容が読み取れない。(78ページ) ファイナライズされていないCD-Rを入れている。 CDを確認する。(16ページ)
<small>ディスク フル</small> DISC FULL	→ 録音可能なエリアがないが、256曲目を録音しようとしている。録音用のMDを入れ換える。一枚のディスクには256曲以上録音できません。
<small>キー ロック オン</small> KEY LOCK ON	→ キーがロックされている状態。キーロックをオフにしないと操作できません。
<small>ノー ディスク</small> MD NO DISC	→ MDが入っていない。

## メッセージ表示の一覧(つづき)

メッセージ	意味
<small>ライティング</small> MD WRITING	→ 編集や録音したときの各種の情報を書き込んでいる。
<small>ノー タイトル</small> NO TITLE	→ MDタイトルが書かれていない。
<small>ノー トラックス</small> NO TRACKS	→ 曲は録音されていないが、ディスクタイトルが書かれている。
<small>プログラム フル</small> PGM FULL	→ CDまたはMDのプログラムで33曲目を選択しようとしている。
<small>プログラム モード</small> PGM Mode	→ プログラムモードのときにランダム再生、タイトル入力(MD)をしようとしている。プログラムモードを解除する。(34、35、42ページ)
<small>プレイ オンリー</small> PLAY ONLY	→ 再生専用のMDに録音しようとしている。録音用のMDを入れる。
<small>プロテクト</small> PROTECTED	→ MDが"録音禁止"されている。"録音可能"にする。(73ページ)
<small>ランダム モード</small> RANDOM Mode	→ CDランダムモードのときにC.T.E.録音をしようとしている。ランダムモードを解除する。(35ページ)
<small>リーディング</small> READING	→ TOC*情報を読み込んでいる。
<small>セイクム トラックナンバー</small> SAME TNO	→ 同じ曲を2回以上プログラムして倍速録音しようとしている。
SCMS	→ SCMSによりデジタルコピー禁止のソースをデジタル録音しようとしている。アナログ録音を選んでください。(27ページ)
<small>テキスト フル</small> TEXT FULL	→ 1Kバイト以上のテキスト情報があるCD TEXTのテキスト情報を表示しようとしている。
<small>タイトル フル</small> TITLE FULL	→ 最大文字数の制限を超えて、タイトルを入力しようとしている。MD全体で最大1792文字、1曲につき最大80文字("LP:"も含む)まで入力できます。(英、数、記号の場合)カタカナを使用した場合は、1文字あたりのデータ量が多いため、入力できる文字数が少なくなります。スペース(1文字ぶん)の空白)も、文字と同じ量のデータを必要とします。
<small>ユートック エラー</small> UTOC ERROR	→ UTOC*の内容が異常である。"ALL ERASE"を行う。(51ページ)それができないときは、MDを取り換える。
<small>ウェイト ミニット</small> WAIT 74min.	→ CDからMDに倍速録音をしたのちに同じ曲を倍速録音しようとしている。再録音できるまでの時間が表示される。
×○○○○○	→ "○○○○○"の操作はできません。

\* MDやCDには音声信号以外にTOC(Table of Contents)という情報が記録されています。TOCとは本の目次に相当し、曲数や演奏時間、文字情報などのうち、書き直すことのできないものが入っています。

TOC以外に録音用ミニディスクに特有な情報をUTOCと呼びます。このUTOCには、曲数や演奏時間、文字情報のうち、書き直し可能な情報が入っています。

# 保証とアフターサービス(よくお読みください)

## 保証書

製品には保証書が添付されております。保証書は、必ず「お買い上げ日・販売店名」等の記入をお確かめの上、販売店から受け取っていただき、内容をよくお読みの後、大切に保管してください。

## 保証期間

保証期間は、お買い上げの日より1年間です。電池や、一部の消耗部品の交換、ならびに落下、水没など、不適切なご使用による故障の場合は、保証期間内でも有料となります。詳しくは保証書をご覧ください。

## 修理に関するご相談ならびにご不明な点は

修理に関するご相談ならびにご不明な点は、お買い上げの販売店または最寄りのケンウッドサービス窓口にお問い合わせください。  
(お問い合わせ先は「ケンウッド全国サービス網」をご覧ください。)

## 補修用性能部品の保有期間

当社は、このステレオの補修用性能部品を、製造打ち切り後8年保有しております。  
補修用性能部品とは、その製品の機能を維持するために必要な部品です。

## シリアル番号について

システム商品の各機器にシリアル番号が付けられておりますが、保証書にはシステム管理用として、別のシリアル番号が印刷されています。  
付属の保証書で、お買い上げのシステム機器(基本システム)すべての保証修理が受けられます。

## 修理を依頼される時は

「故障かな?と思ったら」に従って調べていただき、なお異常がある時は、製品の使用を中止し、必ず電源プラグを抜いてから、お買い上げの販売店または最寄りのケンウッドサービス窓口にお問い合わせください。

この製品の故障・誤動作・不具合などによって発生した次に掲げる損害などの付随的損害の補償につきましては、当社は一切その責任を負いませんので、あらかじめご了承ください。

- お客様または第三者がテープ・ディスクなどへ記録された内容の損害
- 録音・再生などお客様または第三者が製品利用の機会を逸したことによる損害

## 保証期間中は

保証期間中は保証書の規定に従って、お買い上げの販売店またはケンウッドのサービス窓口が修理をさせていただきます。  
修理に際しましては保証書をご提示ください。

## 出張修理／持込修理

「出張修理」、「持込修理」のどちらが適用されるかは機種によって異なります。保証書の記載をご確認ください。出張修理を依頼される時は、次のことをお知らせください。

- 製品名
- 製造番号 (Serial No.)
- お買い上げ年月日
- 故障の症状(できるだけ具体的に)
- ご住所(ご近所の目印等も併せてお知らせください)
- お名前、電話番号、訪問ご希望日

## 保証期間が過ぎている時は

保証期間が過ぎている時は、修理すれば使用できる場合には、ご希望により有料で修理させていただきます。

## 修理料金の仕組み

(有料修理の場合は、次の料金をいただきます)

- 技術料: 故障した製品を正常に修復するための料金です。技術者の人件費、技術教育費、測定機器等の設備費や、一般管理費などが含まれています。
- 部品代: 修理に使用した部品の代金です。その他、修理に付帯する部材等を含む場合もあります。
- 出張料: 製品のある場所へ技術者を派遣する場合の費用です。別途、駐車料金をいただく場合があります。
- 送料: 郵便、宅配便などの料金です。保証期間内に無償修理などを行うにあたって、お客様に負担していただく場合があります。

## お買い上げ店名

電話 ( ) -

製品に対するお問合せ、アフターサービスについてのお申し込みは、お買い上げの販売店または最寄りのケンウッドサービス窓口にお申しつけください。

## 北海道

札幌サービスセンター ☎007-0834 札幌市東区北34条東14-1-23 ☎(011) 743-7740

## 東北

仙台サービスセンター ☎984-0042 仙台市若林区大和町5-32-12(サンライズ大和) ☎(022) 284-1171

盛岡サービスステーション ☎020-0124 盛岡市厨川4-5-11 ☎(019) 646-2311

## 関東・信越

さいたまサービスセンター ☎331-0812 さいたま市北区宮原町1-311-1(加茂宮ビル1F) ☎(048) 664-3611

千葉サービスセンター ☎277-0081 柏市富里1-2-1 ☎(04) 7163-1441

横浜サービスセンター ☎226-8525 横浜市緑区白山1-16-2 ☎(045) 939-6242

東京サービスステーション ☎169-0073 新宿区百人町2-16-15(MYビル1F) ☎(03) 3363-1650

新潟サービスステーション ☎950-0923 新潟市姥ヶ山1-5-37 ☎(025) 287-7736

## 中部・甲州

名古屋サービスセンター ☎462-0861 名古屋市北区辻本通1-11 ☎(052) 917-2550

静岡サービスステーション ☎420-0816 静岡市沓谷5-61-1 ☎(054) 262-8700

松本サービスステーション ☎390-0832 松本市南松本2-7-30(昭和ビル2F) ☎(0263) 26-7331

金沢サービスステーション ☎920-0036 金沢市元菊町21-87(第2濱伍ビル1F) ☎(076) 265-5045

## 近畿・四国

大阪サービスセンター ☎532-0034 大阪市淀川区野中北2-1-22 ☎(06) 6394-8075

高松サービスステーション ☎760-0068 高松市松島町3-1 ☎(087) 835-2413

## 中国

広島サービスセンター ☎731-0137 広島市安佐南区山本1-8-23 ☎(082) 832-2210

## 九州

福岡サービスセンター ☎815-0035 福岡市南区向野2-8-18 ☎(092) 551-9755

鹿児島サービスステーション ☎890-0063 鹿児島市鴨池2-15-10(パレス鴨池1F) ☎(099) 251-6347

沖縄サービスステーション ☎901-2132 浦添市伊祖1-5-2 ☎(098) 874-9010

カスタマーサポートセンター ☎226-8525 横浜市緑区白山1-16-2

☎(0570) 010-114(ナビダイヤル)

携帯電話・PHSでのご利用は ☎(045) 933-5133

☎(045) 933-5553

- ケンウッドサービス窓口 営業時間のご案内  
月曜日～金曜日(土曜、日曜、祭日及び当社休日を除く)午前10時から午後6時まで
- カスタマーサポートセンター 営業時間のご案内  
月曜日～金曜日(土曜、日曜、祭日及び当社休日を除く)午前9時から午後6時まで  
(各サービス窓口の名称、所在地、電話番号は変更になることがありますのでご了承ください)



# 各部の名前

## 本体部

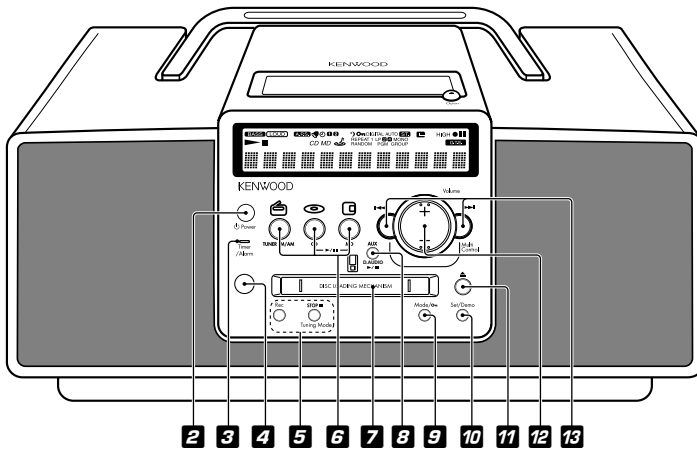
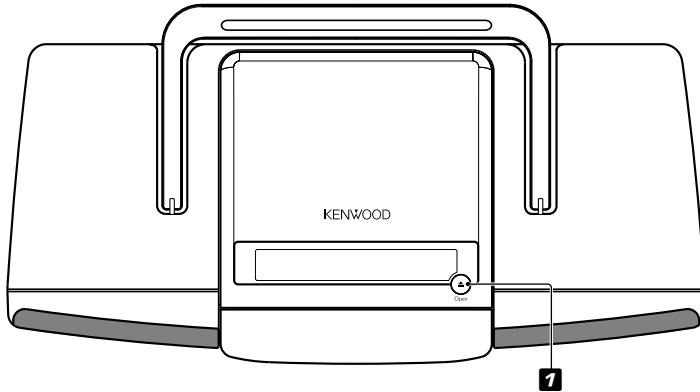

- |   |  |  |
|---|--|--|
| <b>1</b> ▲ Open (CD取り出し) (16)                 | <b>6</b> CD▶/   (再生/一時停止) (16)             | <b>9</b> Mode/⏻ (11)                       |
| <b>2</b> ⏻ Power (16)                         | MD▶/   (再生/一時停止) (18)                      | <b>10</b> Set/Demo (11, 82)                |
| <b>3</b> タイマー アラーム<br>Timer/Alarmインジケーター (82) | チューナー<br>TUNER FM/AM (12)                  | <b>11</b> ▲ (MD取り出し) (19)                  |
| <b>4</b> リモコン受光部 (8)                          | <b>7</b> MD挿入口 (18)                        | <b>12</b> ボリューム<br>Volume (16)             |
| <b>5</b> レック<br>Rec (38)                      | <b>8</b> デジタルオーディオ<br>D.AUDIO/AUX (22, 23) | <b>13</b> マルチ コントロール<br>Multi Control (11) |
| STOP ■ (停止) (11, 17)                          |  |  |
| チューニング モード<br>Tuning Mode (21)                |  |  |

カッコ内の数字は参照ページです。

次ページに続く→

## スタンバイ状態について

本機がスタンバイ状態のときは、表示は全消灯となりますがメモリー保護のため、微弱な通電を行っています。このとき、リモコンで本機をオンできます。

### タイマー アラーム Timer/Alarmインジケータの表示と本機の状態

インジケータの状態	本機の状態
緑色の点灯	タイマーが実行状態になっている。
緑色の点滅(等間隔)	タイマーの設定エラー、または時計を合わせないでタイマーを設定しようとした。停電などによりタイマーが正しく実行されなかった。
緑色の点滅(不等間隔)	電気系統の故障です。点検、修理を販売店または当社サービス拠点にご依頼ください。

### デモンストレーションモードについて

本機には、デモンストレーション機能(表示のみ)があります。各動作を示す表示部が順に変化していきませんが、音は変化しません。

なお、本機の電源が入っている間に停電があったり、電源プラグを抜き差ししたりしたときは、自動的にデモンストレーションモード("DEMO ON")になります。

デモンストレーションモードを解除する: "DEMO ON"中にSet/Demoキーを押す。

デモンストレーションモードに設定する: 電源が入っている間に、2秒以上Set/Demoキーを押す。

# リモコン

本体部と同じ名称のキーは本体部と同じ働きをします。

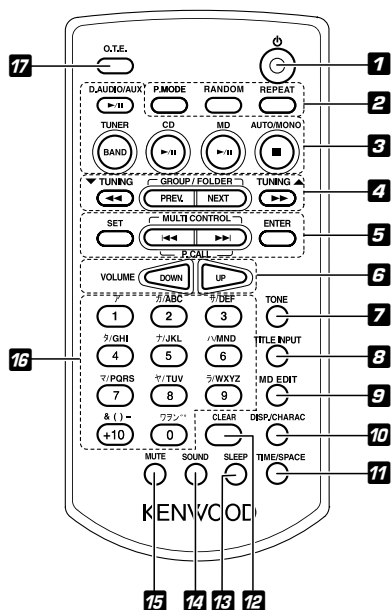

- 1 POWER (16)
- 2 P.MODE (34, 57)  
RANDOM (35)  
REPEAT (35)
- 3 D.AUDIO/AUX ▶/■ (再生/一時停止) (22, 23)  
TUNER BAND (12)  
CD ▶/■ (再生/一時停止) (16)  
MD ▶/■ (再生/一時停止) (18)  
AUTO/MONO ■ (停止) (17, 21)
- 4 TUNING ◀◀, ▶▶ (15)  
GROUP/FOLDER プレビナス ネクスト (24, 57)  
MULTI CONTROL ◀◀, ▶▶ (11)
- 5 MULTI CONTROL ◀◀, ▶▶ (11)  
P.CALL ◀◀, ▶▶ (20)  
SET (11)  
ENTER (15)
- 6 VOLUME DOWN, UP (16)
- 7 TONE (32)
- 8 TITLE INPUT (42)
- 9 MD EDIT (45)
- 10 DISPLAY/CHARAC. (30, 42)
- 11 TIME/SPACE (30, 42)
- 12 CLEAR (15, 34, 42)
- 13 SLEEP (69)
- 14 SOUND (32)
- 15 MUTE (33)
- 16 数字 (15)  
文字入力 (42)
- 17 O.T.E. (26)

カッコ内の数字は参照ページです。

# 定格

## アンプ部

実用最大出力 ..... 4W+4W(JEITA 4Ω)  
入力端子(感度/インピーダンス)  
デジタルオーディオ  
D.AUDIO/AUX入力 ..... 700 mV / 10 kΩ  
出力端子(レベル/インピーダンス)  
録音出力 ..... 950 mV / 1 kΩ

## チューナー部

FMチューナー部  
受信周波数範囲 ..... 76 MHz~90 MHz  
AMチューナー部  
受信周波数範囲 ..... 531 kHz~1,629 kHz

## MDレコーダー部

読み取り方式 ..... 非接触光学式読み取り  
(半導体レーザー)  
記録方式 ..... 磁界変調オーバーライト方式  
音声圧縮方式 ..... ATRAC, ATRAC 3  
D/Aコンバーター ..... 1ビット  
ワウ・フラッター(JEITA) ..... 測定限界以下

## CDプレーヤー部

読み取り方式 ..... 非接触光学式読み取り  
(半導体レーザー)  
D/Aコンバーター ..... 1ビット  
オーバーサンプリング周波数  
..... 8 fs (352.8 kHz)  
周波数特性(JEITA) ..... 20 Hz~20kHz  
ワウ・フラッター(JEITA) ..... 測定限界以下

## スピーカー部

エンクロージャー ..... バスレフ型  
スピーカーユニット ..... フルレンジ 70 mm  
インピーダンス ..... 4Ω

## 電源部・その他

電源電圧・電源周波数  
..... AC100 V, 50Hz/60 Hz  
定格消費電力  
(電気用品安全法に基づく表示) ..... 30 W  
最大外形寸法 ..... 幅 360 mm  
(突起物含む) ..... 高さ 150 mm  
奥行 200 mm  
質量(重量) ..... 3.8 kg(正味)

本製品は「JIS C61000-3-2適合品」です。

**POINT** ● これらの定格およびデザインは、技術開発に伴い予告なく変更することがあります。  
● 極端に寒い(水が凍るような)場所では十分な性能が発揮できないことがあります。

# KENWOOD

株式会社 ケンウッド

〒192-8525 東京都八王子市石川町 2967-3

商品に関するお問い合わせは、カスタマーサポートセンターをご利用ください。

ナビダイヤル (0570) 010-114 (全国どこからでも市内通話料でご利用いただけます)

携帯電話、PHS (045) 933-5133

FAX (045) 933-5553

住所 〒226-8525 神奈川県横浜市緑区白山1-16-2

アフターサービスについては、お買い上げの販売店か、または「ケンウッド全国サービス網」をご参照のうえ、最寄りのサービス窓口にご相談ください。