

KENWOOD

コンパクトハイファイコンポーネントシステム

K-521

取扱説明書

お買い上げいただきまして、ありがとうございました。

ご使用前に、製品を安全に正しくお使いいただくため、取扱説明書の「安全上のご注意」、本文をよくお読みのうえ、説明の通りお使いください。

取扱説明書は大切に保管して、必要になったときに繰り返しお読みください。

本機は日本国内専用モデルですので、外国で使用することはできません。

株式会社 ケンウッド

Kenwood Corporation



お使いになる人や他の人への危害、財産への損害を未然に防止するため、必ずお守りいただくことを、次のように説明しています。記載している表示・図記号についての内容を良く理解してから本文をお読みになり、必ずお守りください。

- 表示内容を無視して誤った使い方をしたときに生じる危害や損害の程度を、次の表示で区分し、説明しています。



警告

この表示を無視して、誤った取り扱いをすると、人が死亡または重傷を負う可能性が想定される内容を示しています。



注意

この表示を無視して、誤った取り扱いをすると、人が傷害を負う可能性が想定される内容、および物的損害のみの発生が想定される内容を示しています。

- お守りいただく内容の種類を、次の絵表示で区分し、説明しています。



△記号は、注意（警告を含む）を促す内容があることを告げるものです。図の中に具体的な注意内容（左図の場合は感電注意）が描かれています。



⊘記号は、禁止の行為であることを告げるものです。図の中や近傍に具体的な禁止内容（左図の場合は分解禁止）が描かれています。



●記号は、行為を強制したり指示する内容を告げるものです。図の中に具体的な指示内容（左図の場合は電源プラグをコンセントから抜け）が描かれています。

お客様または第三者が、この製品の誤使用・故障・その他の不具合およびこの製品の使用によって受けられた損害につきましては、法令上の賠償責任が認められる場合を除き、当社は一切その責任を負いませんのであらかじめご了承ください。

この製品の故障・誤動作・不具合などによって発生した次に掲げる損害などの付随的損害の補償につきましては、当社は一切その責任を負いませんので、あらかじめご了承ください。

- ・お客様または第三者がディスクなどへ記録された内容の損害
- ・録音・再生などお客様または第三者が製品利用の機会を逸したことによる損害

この「安全上のご注意」には、当社のオーディオ機器全般についての内容を記載しています。（説明項目の中には、本文での説明と重複する内容もあります）

安全上のご注意



異常のときは



異常が起きた場合は電源プラグを抜く

内部に水や異物が入ったり、煙が出たり、変な臭いや音がした場合は、すぐに電源スイッチを切り、電源プラグをコンセントから抜く。そのまま使用すると、火災・感電の原因となります。煙や、異臭、異音が消えたのを確かめてから修理をご依頼ください。

電源コード・プラグについて



電源コードを傷つけない

電源コードを傷つけたり、加工したり、無理に曲げたり、ねじったり、引っ張ったり、加熱したり、ステーブルや釘などで固定しない。

電源コードの上に重いものをのせたり、コードを本機の下敷きにしなさい。コードを敷物などで覆ってしまうと、気付かずに重いものをのせてしまうことがあります。

コードが傷つき、火災・感電の原因となります。

電源コードが傷ついたら(芯線の露出、断線など) 販売店または当社サービス窓口に交換をご依頼ください。そのまま使用すると火災・感電の原因となります。



電源プラグはコンセントに根元まで確実に差し込む

差し込みが不完全ですと発熱したりほこりが付着して、火災の原因となります。また、電源プラグの刃に触れると、感電の原因となります。電源プラグを根元まで差し込んでみがあるコンセントの場合には、販売店や電気工事店にコンセントの交換を依頼してください。

設置について



交流 100 ボルトの電圧で使用する

この機器は、交流100ボルト専用です。指定の電源電圧以外で使用すると、火災・感電の原因となります。



風呂、シャワー室では使用しない

風呂、シャワー室など湿度の高いところや、水はねのある場所では使用しない。火災・感電の原因となります。



機器の上に花瓶やコップなど水の入った容器を置かない

水がこぼれて中に入ると、火災・感電の原因となります。



機器の上でろうそくやランプなど火のついたものを置かない

本機のカバーやパネルにはプラスチックが使われており、燃え移ると火災の原因となります。

使用について



水をかけたりぬらしたりしない

火災・感電の原因となります。雨天、降雪中、海岸、水辺での使用は特にご注意ください。



雷が鳴り始めたらアンテナ線や電源プラグには触れない

感電の原因となります。

お手入れ



電源プラグを定期的に清掃する

電源プラグにほこりなどが付着していると、湿気等により絶縁が悪くなり、火災・感電の原因となります。

電源プラグをコンセントから抜いて、乾いた布で取り除いてください。

注意

異常のときは



落下した機器は電源プラグを抜く
機器を落したり、カバーやケースが壊れたりした場合は、電源スイッチを切り、電源プラグをコンセントから抜いて、点検、修理をご依頼ください。そのまま使用すると、火災・感電の原因となることがあります。

電源コード・プラグについて



ぬれた手で電源プラグを抜き差ししない
感電の原因となることがあります。



電源コードを熱器具に近づけない
電源コードを熱器具（ストーブ、アイロンなど）に近づけない。コードの被覆が溶けて、火災・感電の原因となることがあります。



電源プラグを抜くときは電源コードを引っ張らない
コードが傷つき、火災・感電の原因となることがあります。
必ずプラグを持って抜いてください。

設置について



不安定な場所に置かない
ぐらついた台の上や傾いた所など、不安定な場所に置かない。落ちたり、倒れたりして、けがの原因となることがあります。



湿気やほこりの多い場所に置かない
油煙や湯気の当たる調理台や加湿器のそば、湿気やほこりの多い場所に置かない。火災・感電の原因となることがあります。



温度の高い場所に置かない
窓を閉めきった自動車の中や直射日光があたる場所など、異常に温度が高くなる場所に放置しない。本体や部品に悪い影響を与え、火災の原因となることがあります。



機器に乗らない
機器に乗ったり、ぶら下がったりしない。特にお子さまにはご注意ください。倒れたり、こわれたりして、けがの原因となることがあります。



移動させるときは電源プラグを抜く
移動させるときは、電源スイッチを切り、電源プラグをコンセントから抜き、アンテナ線、スピーカーコード、その他接続コード類を全て外す。コードを抜かずに移動するとコードが傷つき、火災・感電の原因となることがあります。



機器の接続は取扱説明書に従う
関連機器を接続する場合は、各々の機器の取扱説明書をよく読み、電源を切り、説明に従って接続する。また、接続は指定のコードを使用する。あやまった接続、指定以外のコードの使用、コードの延長をすると発熱し、やけどの原因となることがあります。

安全上のご注意

⚠️ 注意

使用について



長期間使用しないときは電源プラグを抜く

旅行などで長期間使用しないときは、必ず電源プラグをコンセントから抜く。火災の原因となることがあります。



機器の内部に異物を入れない

機器の通風孔、開口部から内部に金属類や燃えやすいものなどを差し込んだり、落とし込んだりしない。火災・感電の原因となることがあります。



機器のケースを開けたり改造したりしない

内部には電圧の高い部分があり、火災・感電の原因となることがあります。点検、修理は販売店または当社サービス窓口にご依頼ください。



ディスク挿入口に手を入れない

手ははさまれて、けがの原因となることがあります。特にお子さまにはご注意ください。



レーザー光源をのぞき込まない

レーザー光が目にあたると、視力障害を起こすことがあります。



ひび割れディスクは使わない

ひび割れ、変形、または接着剤などで補修したディスクは使用しない。ディスクは機器内で高速に回転しますので、飛び散って、けがの原因となることがあります。

電池について



電池の取り扱いに注意する

次のことを、必ず守ってください。

- ・ 極性表示（プラス“+”とマイナス“-”の向き）に注意し、表示どおりに入れる。
- ・ 指定の電池を使用する。
- ・ 使い切ったときや、長期間使用しないときは、取り出しておく。
- ・ 新しい電池と古い電池を混ぜて使用しない。
- ・ 違う種類の電池を混ぜて使用しない。
- ・ 充電電池と乾電池を混ぜて使用しない。
- ・ 電池は、加熱したり、分解したり、火や水の中に入れてたりしない。

電池は誤った使い方をすると、破裂、液もれにより、火災、けがや周囲を破損する原因となることがあります。

電池を入れたままにしておくと、過放電により液がもれ、けがややけどの原因となることがあります。

液がもれた場合は、点検、修理をご依頼ください。万一、もれた液が身体についたときは、水でよく洗い流してください。



電池は乳幼児の手の届かないところに置く

電池をあやまって飲み込むおそれがあります。ボタン電池など小型の電池は特にご注意ください。万一、お子さまが飲み込んだ場合は、ただちに医師と相談してください。

注意

音量について



はじめから音量を上げすぎない
突然大きな音が出て、聴力障害などの原因となることがあります。特にヘッドホンをご使用になるときは注意してください。



耳を刺激するような大きな音で長時間続けて聴かない
聴力に悪い影響を与えることがあります。特にヘッドホンをご使用になるときは注意してください。



長時間音が歪んだ状態で使わない
スピーカーが発熱し、火災の原因となることがあります。

お手入れ



お手入れの際は電源プラグを抜く
お手入れの際は電源プラグをコンセントから抜く。感電の原因となることがあります。



定期的に内部の点検、清掃をする
3年に1度程度を目安に、機器内部の点検、清掃をお勧めします。販売店、または最寄のケンウッドサービス窓口
に費用を含めご相談ください。
内部にほこりがたまったまま使用すると、火災や故障の原因となることがあります。

こんなことができます



いろいろなフォーマットで記録された ディスクの再生

音楽CDだけでなく、オーディオファイル（MP3/WMA）を記録したディスクの再生に対応しています。



高音質にiPodを楽しめる iPod再生機能

iPodの音を、デジタル信号のまま、アンプに入力することができますので、音質劣化を抑えた、高精度な高音質再生を実現します。



USB接続、アナログ入力、デジタル入力などに対応した 外部入力

USBフラッシュメモリー、USBマストレージクラスのデジタルオーディオプレーヤーの再生に対応しています。また、カセットデッキなどを楽しむアナログ入力端子や、デジタルチューナーなどを楽しむための、サンプリングレートコンバーター対応デジタル入力端子を搭載しています。



好みの音質を設定できる デジタルシグナルプロセッサ機能

低域、中域、高域の各帯域で詳細な音質特性の設定が可能な「TONE」や、重低音効果を調整できる「D-BASS」を搭載しています。



このマークのついた項目は、安全確保のために必ずお読みください。

お使いになる前に

必ずお読みください

△安全上のご注意	3
付属品について	10
設置するときは	11
接続のしかた	12
各部のなまえと働き	16
本書の見方	20
基本的な使い方	22
知っておいていただきたいこと	24

音源別操作編 ▶▶ P.27

音源別に接続や操作の方法を説明します

- ・ CD
- ・ FM/AMラジオ
- ・ iPod
- ・ USB
- ・ 外部機器
- ・ D.AUDIO



音質設定編 ▶▶ P.49

お好みの音で聞く方法を説明します

- ・ CONEQ (音響イコライザー)
- ・ デジタルシグナルプロセッサ
- ・ Supreme EX
- ・ BALANCE



機器設定編 ▶▶ P.59

本機の各種設定方法を説明します

- ・ タイマー設定
- ・ オートパワーセーブ
- ・ ディスプレイ設定
- ・ 電源供給設定
- ・ 時刻設定



保守編 ▶▶ P.69

長くお使いいただくために

- ・ メッセージ表示一覧
- ・ ケンウッド全国サービス網
- ・ 故障かな?と思ったら
- ・ 用語集
- ・ 定格
- ・ 保管とお手入れ
- ・ 保証とアフターサービス



付属品について

付属品

AMループアンテナ
(1個)

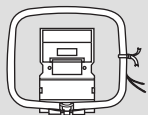

FM室内アンテナ
(1本)



リモコン
(RC-RP0502 : 1個)

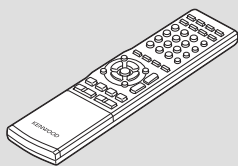

リモコン用乾電池
(単4形 : 2本)

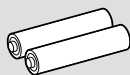

スピーカーコード
(2m : 2本)



設置するときは

本機を設置するときのご注意

- 必ず平らで安定した場所に設置してください。台などの上に設置する場合は、必ず台の強度を確認してください。
- スピーカーの磁気により、テレビやパソコンの画面に色ムラが発生することがあります。テレビやパソコンから少し離して置いてください。



左側スピーカー



本体部



右側スピーカー

⚠ 注意

機器を設置するときは、下記のことをお守りください。放熱が十分でないと、内部に熱がこもり、故障や火災の原因となることがあります。

- 機器の上面に、放熱の妨げになるものを置かないでください。
- おおむけや横倒し、逆さまにして使用しないでください。
- 布をかけたり、じゅうたん、布団の上に置いて使用しないでください。
- 風通しの悪い狭い所で使用しないでください。
- 機器の各面から、下記に示すスペースを空けてください。
上面：50cm以上 側面：10cm以上 背面：10cm以上

機器は電源コンセントに容易に手が届く位置に設置し、異常が起きた場合すぐに電源プラグをコンセントから抜いてください。

また、電源スイッチを切っただけでは機器は電源から完全に遮断されません。完全に遮断するには、電源プラグを抜いてください。

音響効果を楽しんでいただくために

スピーカーの配置によって音は変化します。よりよい音質をお楽しみいただくために下記を参考にしてください。

- 左右のスピーカーの周囲の環境をできるだけ同じにする。左右のスピーカーを壁から離れたところに設置し、窓に厚手のカーテンなどを掛けて、できるだけ音の反響を少なくする。
- 左右のスピーカーの間隔を広げる。
- 鑑賞時の耳の位置と同じ高さに設置する。

ステレオ音の
エチケット



楽しい音楽も、時と場所によっては気になるものです。隣り近所への配慮を十分にいたしましょう。ステレオの音量は、あなたの心がけ次第で大きくも小さくもなります。特に静かな夜間には、小さな音でも通りやすいものです。夜間の音楽鑑賞には、特に気を配りましょう。窓を閉めたり、ヘッドホンをご利用になるのも一つの方法です。お互いに心を配り、快適な生活環境を守りましょう。

接続のしかた

基本接続

すべての接続コードは確実に差し込んでください。差し込みが不完全な場合は、音が出なくなったり、雑音が発生することがあります。

接続上のご注意

接続が終了するまで、電源コードのプラグをコンセントへ差し込まないでください。接続したコード、ケーブル類を抜くときは、事前に必ず本体の電源を切り、電源プラグをコンセントから抜いてください。

FM室内アンテナ

- ① [FM75Ω]に接続する。
- ② 受信状態のよい位置をさがす。
- ③ 固定する。

最も受信状態の良い位置と方向にまっすぐ伸ばしてください。

AMループアンテナ

溝に差し込む

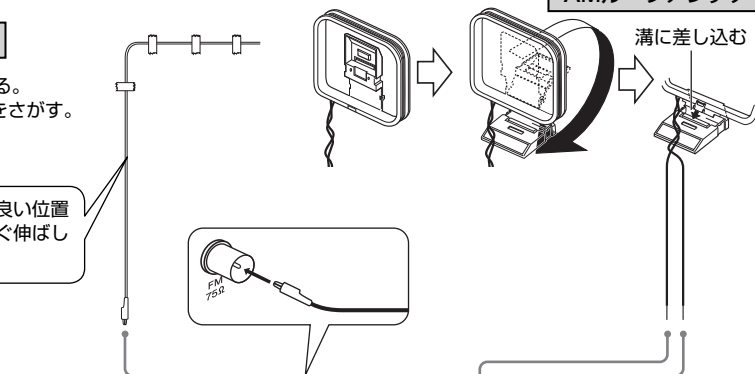

電源コード

- コンセントの奥まで確実に差し込んでください。

交流100V、50/60Hzの電源コンセントへ

右側スピーカー

左側スピーカー

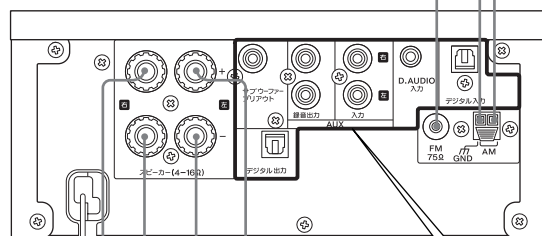

「他の機器（市販品）との接続」については、P.14、P.15をご覧ください。

スピーカーには左右の区別はありません。

⚠ 屋外アンテナの設置上のご注意

アンテナ工事には、技術と経験が必要です。販売店にご相談ください。アンテナは送配電線から離れた場所に設置してください。アンテナが倒れた場合、感電の原因になることがあります。

マイコンの誤作動について

正しく接続したのに正常に動作しない場合や、ディスプレイが誤った表示をする場合はマイコンをリセットしてください。(P.73)

AMループアンテナの接続

付属のアンテナは室内用です。本機、TV、スピーカーコード、電源コードからできるだけ離れたところで、受信状態の一番よい方向に向けます。

●アンテナコードの取り付け方

AMアンテナコードを右記のようにして、[AM]と[GND]端子に接続します。

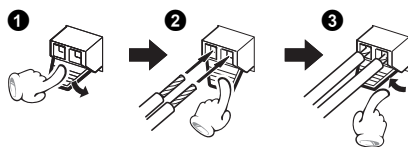

FM室内アンテナの接続

付属のアンテナは室内用の簡易アンテナです。安定した受信のためには、屋外アンテナ（市販品）の接続をお勧めします。屋外アンテナを接続する場合には、簡易アンテナは取り外してください。

スピーカーの接続

スピーカーコード接続の注意

スピーカーコードの+と-は絶対にショートさせないでください（+と-のコードを接触させないでください）。極性+と-を間違えて接続すると、楽器などの音源位置がはっきりしない不自然な音になります。

●スピーカーコード先端の処理のしかた

コード先端のビニール部分は、ねじりながら抜き取ります。

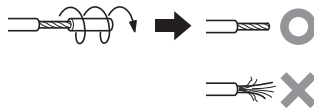

●本体へのスピーカーコードの取り付け方

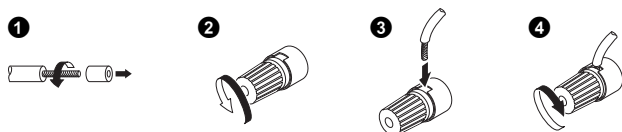

●スピーカーへのスピーカーコードの取り付け方

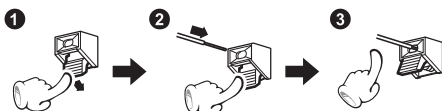

他の機器（市販品）との接続



- 関連システム機器を接続するときは、関連機器の取扱説明書もあわせてご覧ください。
- すべての接続コードは確実に差し込んでください。差し込みが不完全な場合は、音が出なくなったり、雑音が発生することがあります。

iPod

iPodに付属のDockアダプターを本機に取り付けてください。

本体上部のカバーを開けて、Dockアダプターのスリットがある側を奥にして、カチッと音がするまで押し込んでください。

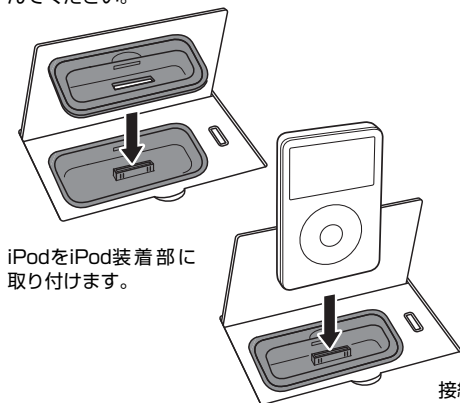

iPodをiPod装着部に取り付けます。

Dockアダプターを取り外すには

Dockアダプターのスリットに、マイナスドライバーなどを差し込んで上に引き上げて取り外します。

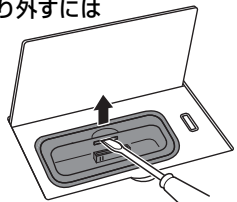

- iPodにカバーやケースなどのアクセサリを付けたまま本機に取り付けることはできません。必ず取り外してください。
- Dockアダプターを取り付けずに本機にiPodを接続すると、コネクタ部が劣化または破損するおそれがあります。必ずDockアダプターをご使用ください。
- iPodの抜き差しは、まっすぐ、ていねいに行ってください。
- iPodを取り付けるとiPodの充電ができます。

接続可能な機種など、詳しくは、40ページをご覧ください。

USB

USBフラッシュメモリーやUSBマストレージクラス対応のデジタルオーディオプレーヤーを、本体上部のフタを開けて [USB] 端子に接続します。

- 機器によっては、認識されるまでに時間がかかることがあります。
- USB機器によっては認識できないものや、再生ができないファイルがあります。
- USB接続モード選択画面が表示されるモデルがあります。「ストレージモード」を選んでください。

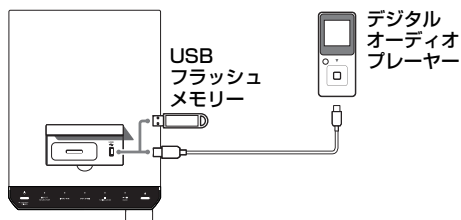

D.AUDIO入力

デジタルオーディオプレーヤーを本体背面部の [D.AUDIO入力] 端子に接続します。

- デジタルオーディオリンク対応プレーヤー（ケンウッド製）を専用ケーブルPNC-150（別売）で接続すると、本機やリモコンを使って操作できます。（P.46）
その他のポータブルオーディオプレーヤーは、3.5mmステレオミニプラグケーブル（市販品）を使って接続できます。
- お使いにならないときは、ミニプラグケーブルを本体から抜いてください。

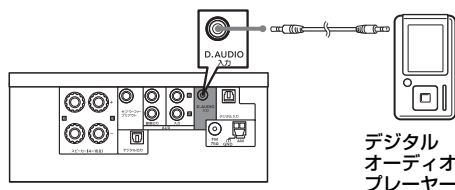

デジタルオーディオプレーヤー

AUX入力

カセットデッキなどの音声出力端子を本体背面部の[AUX入力]端子に接続します。

- [AUX入力]端子からはアナログ音声信号を入力します。

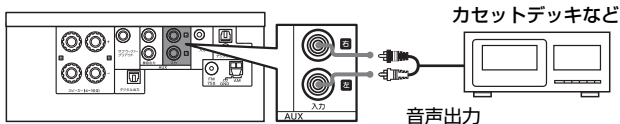

AUX録音出力

カセットデッキなどの音声入力端子を本体背面部の[AUX録音出力]端子に接続します。

- [AUX録音出力]端子からはアナログ音声信号が出力されます。

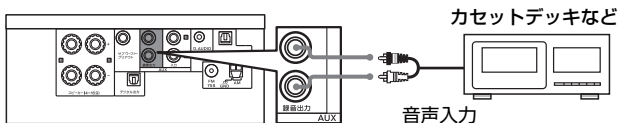

デジタル入力 (光) (PCM信号)

デジタルチューナーなどの光デジタル出力端子を本体背面部の[デジタル入力 (光)]端子に接続します。

- 接続機器のデジタル音声出力設定を「PCM」にしてください。

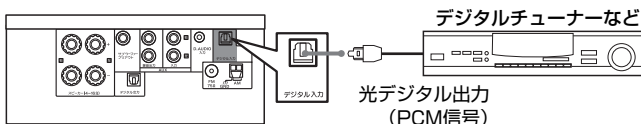

デジタル出力 (光) (PCM信号)

デジタルオーディオ機器の光デジタル入力端子を本体背面部の[デジタル出力 (光)]端子に接続します。

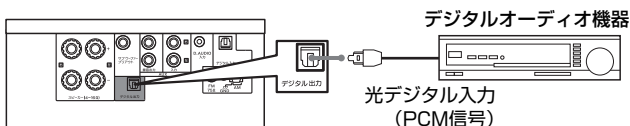

サブウーファープリアウト

アンプ内蔵サブウーファー (SW-40HT (別売) など) を本体背面部の[サブウーファープリアウト]端子に接続します。

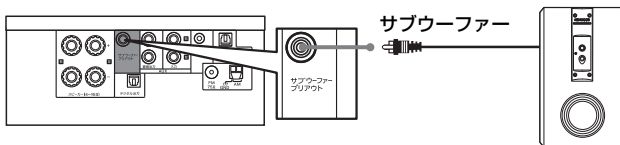

PHONES

3.5mmステレオミニプラグ付きのヘッドフォンを本体前面部の[PHONES]端子に接続します。

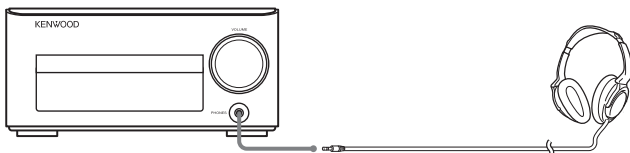

各部のなまえと働き

本体部

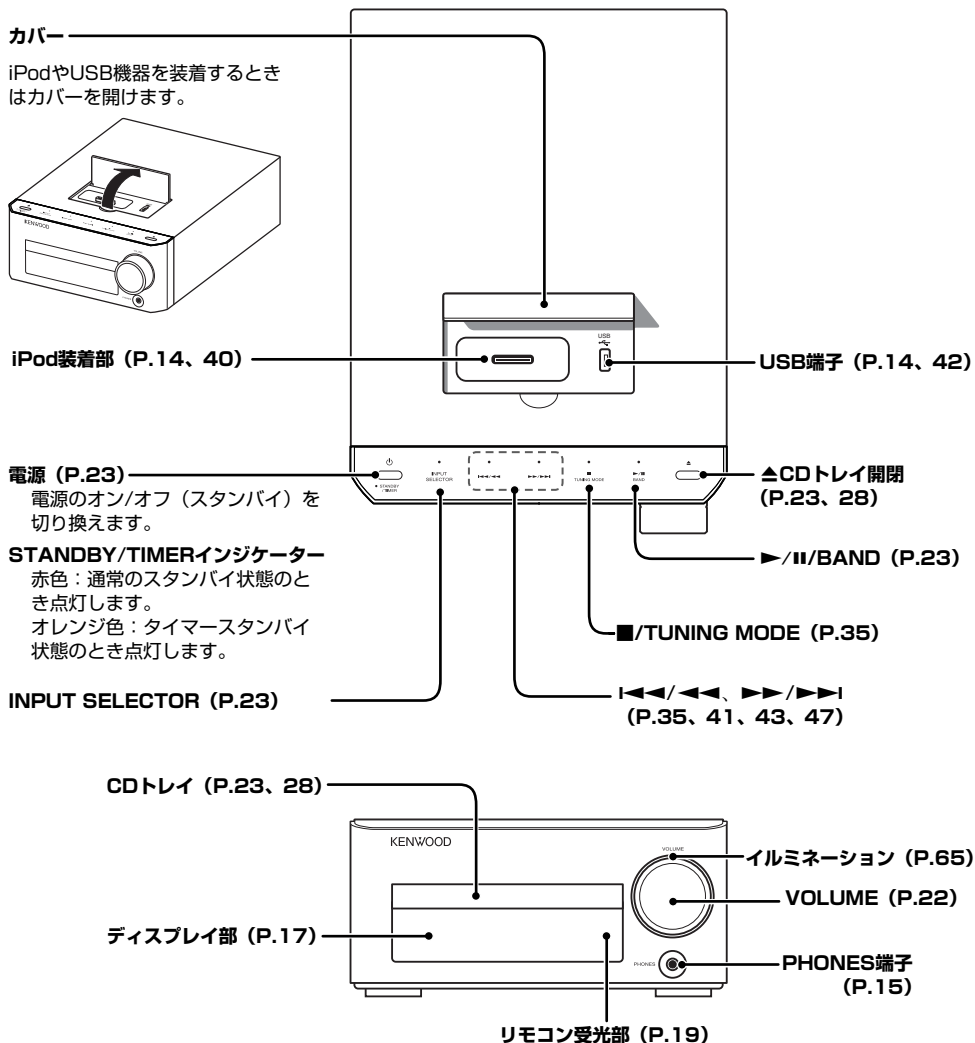

スタンバイ状態について

本機の[STANDBY/TIMER]インジケータが点灯中は、メモリー保護のため、微弱な通電が行われています。これをスタンバイ状態といいます。またこの状態のとき、リモコンで本機の電源をオンにできます。

ワンタッチオペレーション機能について

本機は便利なワンタッチオペレーション機能を備えています。スタンバイ状態のとき、リモコンの[TUNER/BAND]、[CD▶/||]、[iPod▶/||]、[USB▶/||]、[D.AUDIO▶/||]、[D-IN] または[AUX]キーを押すと本機の電源がオンになります。

ディスプレイ部

本文中のディスプレイ表示は、
実際の表示と異なる場合もあります。

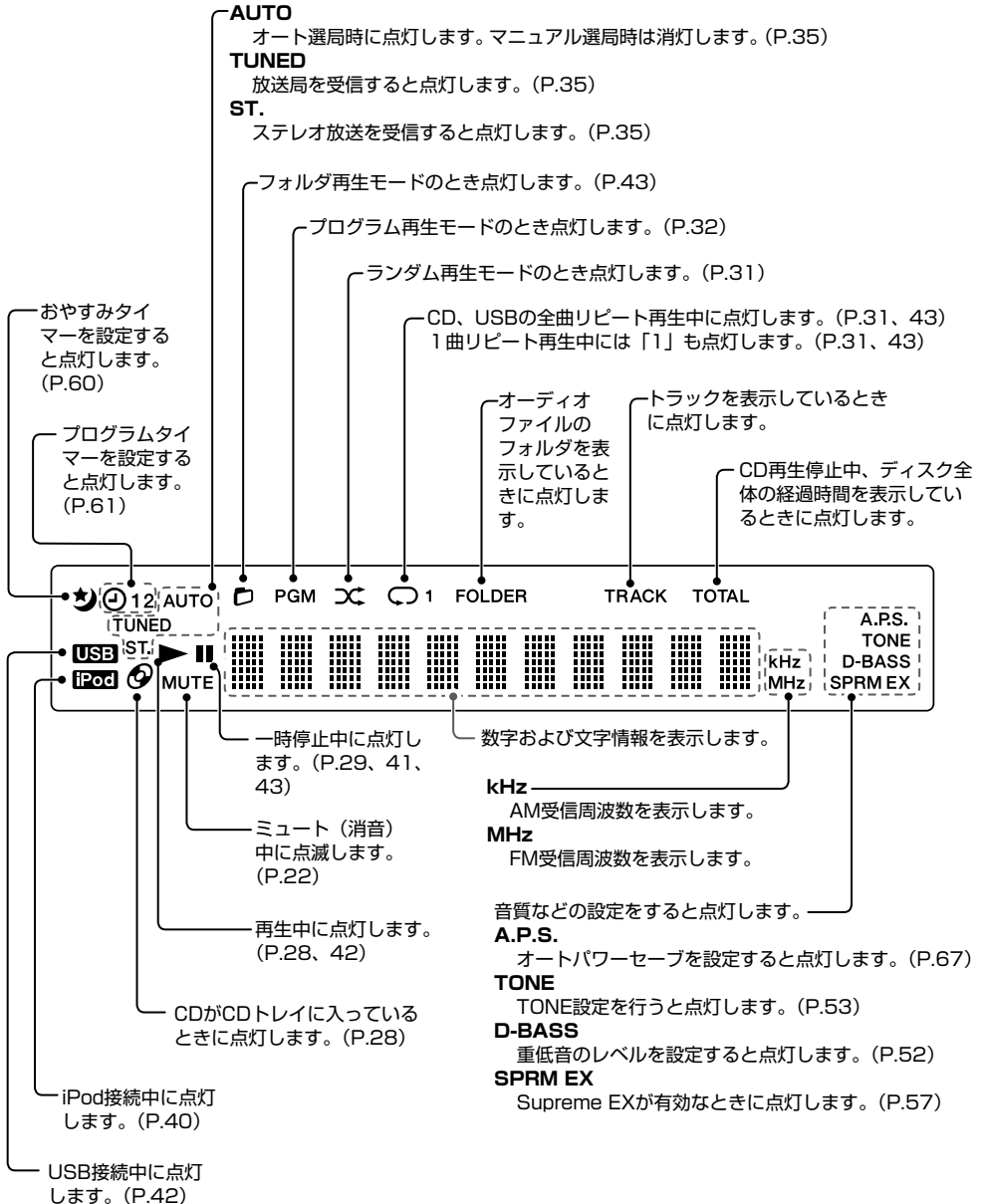

リモコン部

本体部と同じ名前のキーは、本体部と同じ働きをします。

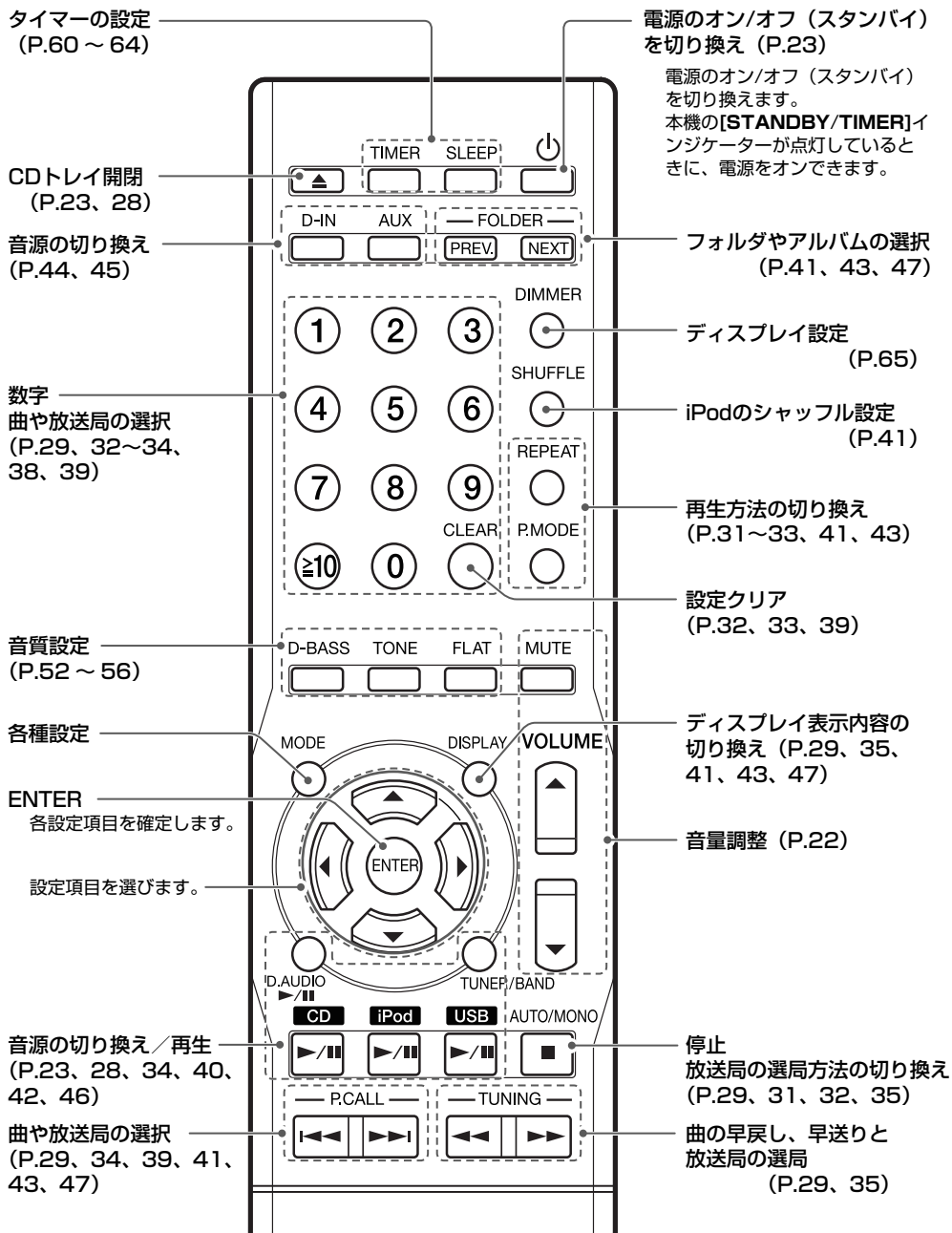

操作のしかた

本体の電源プラグをコンセントに差し込み、リモコンの電源[⏻]キーを押すと、電源がオンになります。電源がオンになったら、操作したいキーを押します。リモコンは本体のリモコン受光部に向けて使用してください。

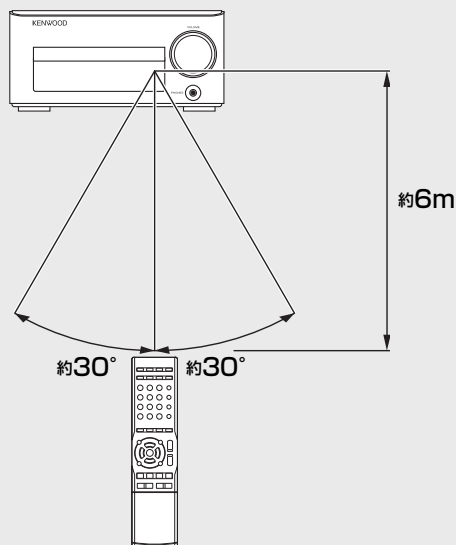

- リモコン受光部に直射日光や高周波点灯（インバーター方式等）の蛍光灯の光が当たると、正しく動作しないことがあります。このような場合、誤動作を避けるために設置場所を変えてください。

リモコンの電池の入れ方

- ① 電池カバーを外します。

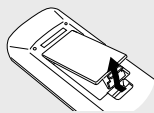

- ② 付属の単4形乾電池を入れます。

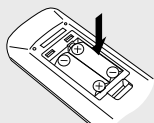

- ③ 電池カバーを閉じます。

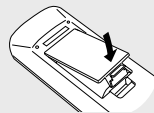

- 電池の極性（⊕⊖）に注意して入れてください。

- 付属の乾電池は動作チェック用のため、寿命が短いことがあります。
- 電池を交換するときは、2本とも新しい乾電池と交換してください。



注意

電池を直射日光（炎天下）や火のそばなど高温となる場所に置かないでください。発熱・破裂・発火による火災、けがの原因となることがあります。

本書の見方

操作手順です。

本機はリモコンでも本体でも操作できる機能がありますが、本書では主としてリモコンによる操作手順を表記しています。

操作で使う
リモコンのキーです。

操作中または操作後の
ディスプレイ表示です。

- この取扱説明書のディスプレイ表示は実際のディスプレイ表示とは異なる場合があります。



CD

CDを再生します。通常の再生のほか、フォルダ再生、ランダム再生、リピート再生、プログラム再生ができます。

CDを再生する

CDをセットして再生します。

- あらかじめディスクが入っている場合は、[CD▶/II]キーを押すだけで電源がオンになり、再生が始まります。

1 [△]キーを押してCDトレイを開き、CDを入れる

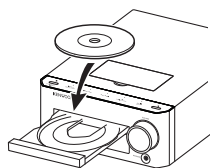

- ラベル面を上にしてトレイからずれないように入れてください。

2 [△]キーを押してCDトレイを閉じる

CDを読み込んでいるあいだ、「READING」が点滅します。

3 [CD▶/II]キーを押す

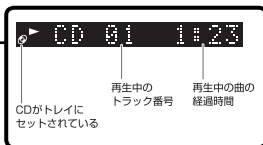









- 以下のようなディスクを再生すると、トラック番号が正しく表示されないことがあります。

Mixモード*で記録されたディスク
マルチセッションで記録されたディスク
CD-DAのフォーマットと音楽データではないフォーマットが混在して記録されたディスク

* MixモードとはCD-DAのフォーマットとMP3/WMAなどのオーディオファイルが混在するモードのことです。

各操作のアイコンです。

-  CDの操作方法を説明します。
-  ラジオの操作方法を説明します。
-  iPodの操作方法を説明します。
-  USB機器の操作方法を説明します。
-  外部機器の操作方法を説明します。
-  デジタルオーディオプレーヤーの操作方法を説明します。
-  音質設定の操作方法を説明します。
-  機器設定の操作方法を説明します。
-  本機の保守について説明します。

本体での
操作説明です。

リモコンでの
操作説明です。

さらに便利に使う
ための関連機能です。

関連情報
●デジタルオーディオプレーヤーの入カレベルを調整する-P.48
●音質設定-R.49 ~

D.AUDIO

■デジタルオーディオプレーヤー再生中の操作



- 前のフォルダ / 次のフォルダの曲を再生する**
前のフォルダへは[PREV.]キーを押す。
次のフォルダへは[NEXT]キーを押す。
●デジタルオーディオプレーヤーの機種によっては、動作しないこともあります。
- 早送り / 早戻しをする**
[F.F.]または[R.F.]キーを押し続ける。 [R.F./F.F.]または[F.F./R.F.]キーを押し続ける。
- 表示を切り換える**
[DISPLAY]キーを押すと切り換わる。
[D.N.] 曜日/時刻
- 一時停止と再開**
[D.AUDIO] / [II]キーを押す。 [P.]キーを押す。
- 停止する**
[■]キーを押す。 [■]キーを押す。
- 曲を飛ばす / 前の曲へ戻る / 曲の初めに戻る**
- 曲を飛ばす**
[F.F.]キーを押す。 [F.F./F.F.F.]キーを押す。
- 前の曲へ戻る**
[R.F.]キーを連続して2回以上押す。 [R.F./R.F.]キーを連続して2回以上押す。
- 曲の初めに戻る**
[R.F.]キーを1回押す。 [R.F./R.F.]キーを1回押す。



基本的な使い方

ここでは本機の基本的な使い方として、ラジオ受信、CD、iPod、USB機器、デジタルオーディオプレーヤーの再生方法について説明します。

準備

接続を確認してください。(P.12 ~ 15)
リモコンを準備してください。(P.19)

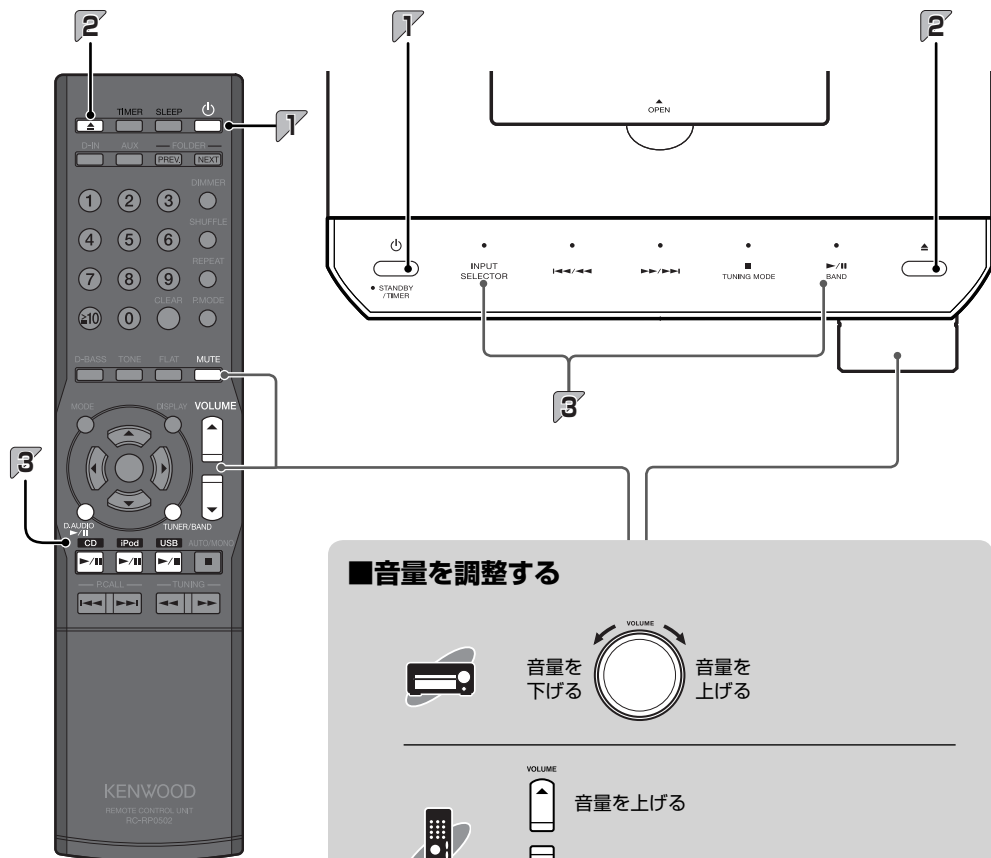

■音量を調整する



音量を
下げる

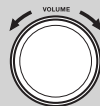

音量を
上げる



VOLUME



音量を上げる



音量を下げる

■一時的に消音する(ミュート)

MUTE



●ミュートを解除するにはもう一度押します。

1

電源をオンにする (オフにする)

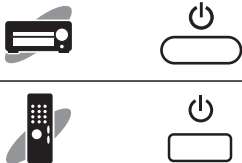

- リモコンの [D.AUDIO▶/||]、[TUNER/BAND]、[CD▶/||]、[iPod▶/||]、[USB▶/||]キーを押しても、電源がオンになります。
- 電源がオンのときに電源[⏻]キーを押すとオフ (スタンバイ状態) になります。

2

ディスクを入れる (CDを聞くと)

他の機器を再生するときは手順3に進んでください。

トレイを開ける

CDを入れる

トレイを閉める

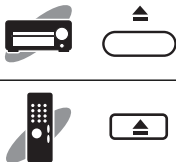

CDはラベル面を上にして入れます。

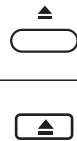
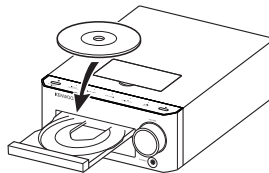

[▲] キーを押す

3

再生する

各音源の再生/一時停止キーを押します。詳しくは「音源別操作編」(P.27～48)をご覧ください。

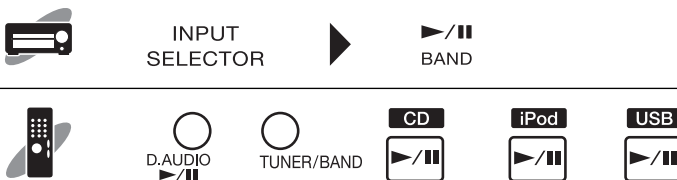

- お好みの音質を設定することができます。詳しくは、「音質設定編」(P.49～58)をご覧ください。

知っておいていただきたいこと

本機で使えるメディア

メディア	本書でのマーク	説明	
USB	USBフラッシュメモリ		<ul style="list-style-type: none">● [USB]端子には、USBフラッシュメモリやUSBマスストレージクラス対応のデジタルオーディオプレーヤー以外の機器を接続しないでください。万一、他の機器を接続して発生した故障や破損、データの損失などについては、当社は一切その責任を負いませんので、あらかじめご了承ください。使用可能なUSBマスストレージクラス対応のデジタルオーディオプレーヤーの情報は当社ホームページをご覧ください。 http://www.kenwood.co.jp/faq/
	USBマスストレージクラス対応デジタルオーディオプレーヤー		
CD	市販の音楽CD		<ul style="list-style-type: none">● コピーコントロール付きCDなど、CDの規格に準拠していないディスクは再生できない場合があります。● 書き込み時にファイナライズ処理をする必要があります。● CD-R、CD-RWディスクを記録した機器や記録状態、また使用しているCD-R、CD-RWの種類によっては本機で再生できない場合があります。
	CD-DAのフォーマットで記録したCD-R/CD-RW		
	MP3/WMAを記録したCD-R/CD-RW		

メディアに書き込むときのご注意

- バケットライト方式やUDF (Universal Disc Format) 方式で記録されたディスクは再生できません。
- ディスク書き込み時は、必ずセッションクローズまたはファイナライズしてください。セッションクローズまたはファイナライズしていないディスクは、正しく再生できない場合があります。
- 書き込みソフトの仕様によっては、書き込まれたフォルダ名やファイル名が正しく表示されない場合があります。
- マルチセッションディスクや、フォルダを多く含んでいるディスクを再生する場合、再生が始まるまで通常のディスクより時間がかかることがあります。
- 同一のディスクに、オーディオファイルと音楽CD (CD-DAフォーマット) を書き込むと正しく再生できません。
- オーディオファイルをディスクに書き込む前に、書き込みをするパソコンで、ファイルが正しく再生されることを確認してください。
書き込みが終わったら、書き込まれたファイルが正しく再生されることを確認してください。
- オーディオファイルのファイル名には正しい拡張子 (mp3, wma, m4a) を付けてください。拡張子が付いていないファイルは再生されません。また、オーディオファイルでないものには拡張子 (mp3, wma, m4a) を付けないでください。
拡張子については、右記の「再生できるオーディオファイル」をご覧ください。

- 本書ではMP3, WMA, AACファイルなどの音声ファイルをまとめて「オーディオファイル」と呼びます。

再生できるオーディオファイル

本機は、以下のオーディオファイル (MP3、WMA、AAC) を再生できます。

MP3ファイル (CD/USB)

ファイルフォーマット：

MPEG 1 Audio Layer 3

MPEG 2 Audio Layer 3

MPEG2.5 (MPEG 2 Audio Layer 3 Lower sampling rate)

拡張子：.mp3

サンプリング周波数

MPEG 1 Audio Layer 3：32 / 44.1 / 48 kHz

MPEG 2 Audio Layer 3：16 / 22.05 / 24 kHz

MPEG 2.5：8 / 11.025 / 12 kHz

ビットレート

MPEG 1 Audio Layer 3：32 ~ 320 kbps

MPEG 2 Audio Layer 3：8 ~ 160 kbps

MPEG 2.5：8 ~ 160 kbps

WMAファイル (CD/USB)

ファイルフォーマット：

Windows Media™ Audio 9準拠

● Windows Media™ Player 9以降の、以下の機能を使用して作成したファイルは再生できません。

- WMA Professional
- WMA Lossless
- WMA Voice

拡張子：.wma

C サンプリング周波数:22.05/32/44.1/48 kHz

D ビットレート：16 ~ 320 kbps

U サンプリング周波数：32 / 44.1 / 48 kHz

B ビットレート：5 ~ 384 kbps

AACファイル (USBのみ)

ファイルフォーマット：

MPEG-4 AAC (iTunes™ 4.1~8.2で作成されたもの)

拡張子：.m4a

サンプリング周波数：

8/11.025/12/16/22.05/24/32/44.1/48kHz

ビットレート：8 ~ 384 kbps

- Apple™ ロスレス・エンコーダで作成されたファイルは、再生できません。
- CD-R、CD-RWに録音されたAACファイルは再生できません。

● 「Made for iPod」とは、iPod専用に接続するよう設計され、アップルが定める性能基準を満たしているとデベロッパによって認定された電子アクセサリであることを示します。アップルは、本製品の機能および安全および規格への適合について一切の責任を負いません。

CDのディスクフォーマット

ISO 9660 Level 1、ISO 9660 Level 2、Joliet、Romeo

ファイル数制限

最大ファイル/フォルダ数：合計512

最大フォルダ数：99

1フォルダ内のファイル数：511

FAT16のとき **最大ルートフォルダ数**：65534

最大サブフォルダ数：512

FAT32のとき **最大ルートフォルダ数**：65534

最大サブフォルダ数：65536

表示できる最大文字数

ファイル名：28文字

フォルダ名：28文字

タグ表示 (Title/Album/Artist)：31文字

表示できるID3タグ：1.0、1.1、2.2、2.3

ファイル名：32文字 (拡張子含む)

フォルダ名：32文字

タグ表示 (Title/Album/Artist)：

30(ID3タグver1.x)/64(ID3タグver2.x)文字

表示できるID3タグ：1.0、1.1、2.2、2.3、2.4

● 本機が表示できる文字種は、カタカナと英数字です。表示できない文字は「*」と表示されます。

その他の注意事項

- 前記の規格に準拠したオーディオファイルでも、ディスクの特性、記録状態などにより、再生できない場合があります。
- エンコードしたソフトの仕様や設定によっては、再生できない場合があります。
- DRM (デジタル著作権管理) 付きファイルは、再生できません。
- VBR (Variable Bit Rate ; 可変ビットレート) でエンコードされたオーディオファイルは、対応ビットレートの範囲外になることがあります。このような対応範囲外のビットレートのオーディオファイルは再生できません。
- 本機で使用するオーディオファイルはバックアップをしてください。USB機器の使用状況によっては保存内容が失われる場合があります。保存データが失われたことによる損害については、当社はその補償を一切いたしません。あらかじめご了承ください。

● AppleおよびiTunesは、米国およびその他の国々で登録されたApple Inc.の登録商標です。

● Windows Mediaは米国Microsoft Corporationの米国およびその他の国における登録商標です。

ディスクの取り扱い

取り扱い上のお願ひ

再生面にふれないように持ってください。

本機で使用できるディスクについて

CD (12cm、8cm)、CD-ROM、CD-R、CD-RW、CD-EXTRAの音声部分が再生できます。

CD-ROM/CD-R/CD-RWディスクについて

レーベル面に印刷可能なCD-ROM、CD-R、CD-RWを使用すると、レーベル面が貼り付いてディスクの取り出しができなくなることがあります。本機の故障の原因となるため、このようなディスクは使用しないでください。

CDディスクのご注意

のマークが入ったディスクをご使用ください。

このマークが入っていないディスクは正しく再生できない場合があります。

再生中、ディスクはプレーヤー内で高速回転しています。ひびや欠けのあるディスク、大きくそったディスク等は絶対に使用しないでください。プレーヤーの破損、故障の原因になります。

円形以外の形をしたディスクは、故障の原因になりますので、ご使用にならないでください。

輸送時または移動時のご注意

本機を輸送または移動する場合は下記の操作を行ってください。

- ① CDを取り出します。
- ② **[CD▶/II]**キーを押し、「NO DISC」がディスプレイに表示されるのを確認します。
- ③ 数秒間待ち、電源をオフにします。
- ④ その他外部機器が接続されている場合は、電源がオフになっていることを確認してからケーブルを抜いてください。

音源別操作編

音源別に操作方法を説明します。
音源にかかわらず音質の設定や機器の設定については、「音質設定編」(P.49)「機器設定編」(P.59)をご覧ください。
エラーが表示されたり、困ったことが起きた場合には、「保守編」(P.69)をご覧ください。

CD

- ・ CDを再生する 28
- ・ CDをランダム再生する 31
- ・ CDをリピート再生する 31
- ・ CDをプログラム再生する 32

FM/AMラジオ

- ・ FM/AMラジオを聞く 34
- ・ 放送局を自動で記憶させる(オートプリセット) 36
- ・ 放送局を手動で記憶させる(マニュアルプリセット) 38
- ・ 記憶させた放送局を消す 39

iPod

- ・ iPodを再生する 40

USB

- ・ USB機器を再生する 42

外部機器

- ・ 外部機器を再生する 44
- ・ 外部機器の入力レベルを調整する 45

D.AUDIO

- ・ デジタルオーディオプレーヤーを再生する 46
- ・ デジタルオーディオプレーヤーの入力レベルを調整する 48





CD

CDを再生します。通常の再生のほか、フォルダ再生、ランダム再生、リピート再生、プログラム再生ができます。

CDを再生する

CDをセットして再生します。

- あらかじめディスクが入っている場合は、[CD▶/II]キーを押すだけで電源がオンになり、再生が始まります。

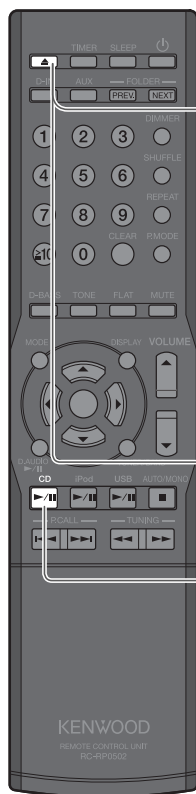

1 [△]キーを押してCDトレイを開き、CDを入れる

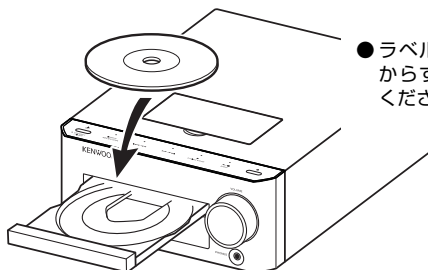

- ラベル面を上にしてトレイからずれないように入れてください。

2 [△]キーを押してCDトレイを閉じる

CDを読み込んでいるあいだ、「READING」が点滅します。

3 [CD▶/II]キーを押す



CDがトレイに
セットされている

再生中の
トラック番号

再生中の曲の
経過時間



- 以下のようなディスクを再生すると、トラック番号が正しく表示されることがあります。

- Mixモード*で記録されたディスク
- マルチセッションで記録されたディスク
- CD-DAのフォーマットと音楽データではないフォーマットが混在して記録されたディスク

* MixモードとはCD-DAのフォーマットとMP3/WMAなどのオーディオファイルが混在するモードのことです。



■CD再生中の操作

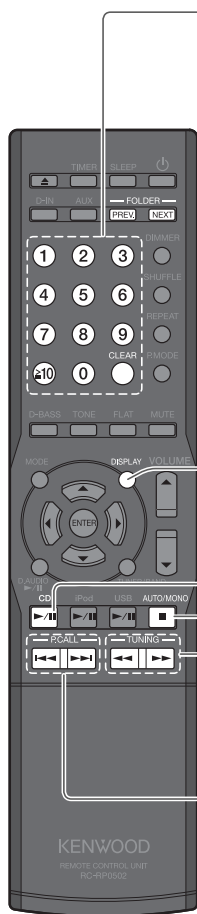

曲番号を指定する

3曲目のときは、**[3]**キーを押す。
17曲目のときは、**[≥10]**キー、**[1]**キー、**[7]**キーを押す。
123曲目のときは、**[≥10]**キー、**[≥10]**キー、**[1]**キー、**[2]**キー、**[3]**キーを押す。

表示を切り換える

[DISPLAY]キーを押す。押すたびに次のように切り換わる。

市販の音楽CD・CD-DAフォーマットで記録したCD-R/CD-RWのとき

→ 1曲の時間 → 曜日/時刻

MP3/WMAで記録したCD-R/CD-RWのとき

→ 1曲の時間 → フォルダ名/トラック名 → ファイル名 → フォルダ名
→ 曜日/時刻 → タグ (アルバム名 ← アーティスト名 ← タイトル)

一時停止と再開

[CD▶/||]キーを押す。

停止する

[■]キーを押す。

早送り / 早戻しをする

[◀◀]または**[▶▶]**キーを押し続ける。

曲を飛ばす / 前の曲へ戻る / 曲の初めに戻る

次の曲に飛ばす：**[▶▶1]**キーを押す。
前の曲へ戻る：**[1◀◀]**キーを連続して2回以上押す。
曲の初めに戻る：**[1◀◀]**キーを1回押す。



MP3/WMA

- **[■]**キーで再生を停止したときは、そのとき再生していた曲が記憶されており、**[CD▶/||]**キーを押すとその曲の最初から再生が始まります。(レジューム機能)
- 再生中に他の音源に切り換えたときも、レジューム機能が働きます。
- 次のフォルダの曲を再生したいときは**[NEXT]**キー、前のフォルダの曲を再生したいときは**[PREV.]**キーを押します。

■フォルダや曲ファイルの再生順について

MP3/WMA

オーディオファイルが記録されたディスクを再生すると、ディスク内の曲ファイルは図のように、ROOT フォルダのファイルから順に再生されます。

フォルダ構成例

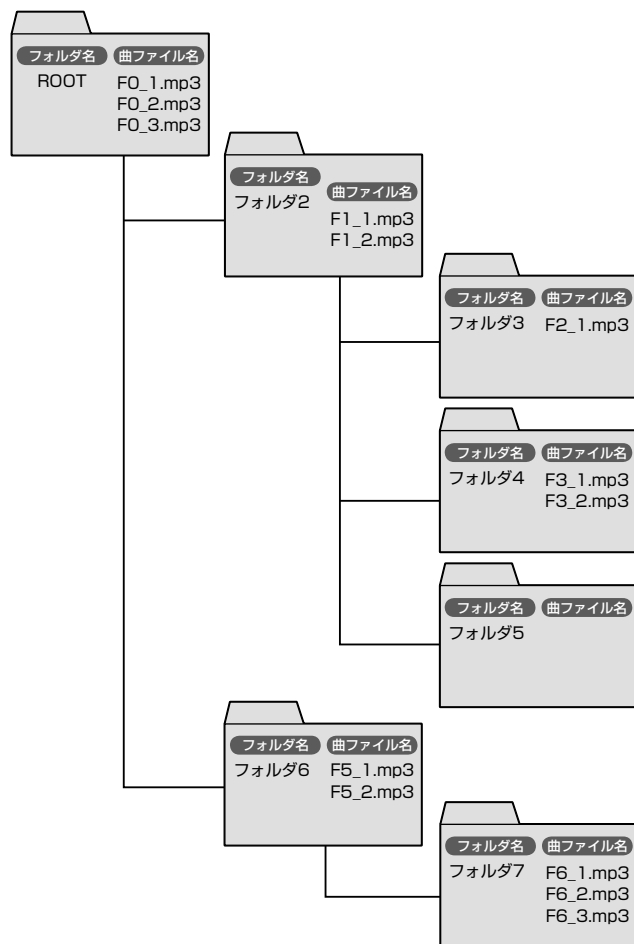

■曲ファイル再生順

- 1曲目FO_1.mp3
- 2曲目FO_2.mp3
- 3曲目FO_3.mp3
- 4曲目F1_1.mp3
- 5曲目F1_2.mp3
- 6曲目F2_1.mp3
- 7曲目F3_1.mp3
- 8曲目F3_2.mp3
- 9曲目F5_1.mp3
- 10曲目F5_2.mp3
- 11曲目F6_1.mp3
- 12曲目F6_2.mp3
- 13曲目F6_3.mp3



- ファイルのないフォルダが記録されている場合は、そのフォルダは選択できません。
- オーディオファイルは、CDに記録した順番に再生されます。フォルダ名、ファイル名の頭に“01”から“99”などの番号を付けてからディスクに記録すると、再生する順番を設定することができます。

- 再生できるオーディオファイル→P.25
- 音質設定→P.49～



CDをランダム再生する

CD内、またはフォルダ内の曲を順不同で再生します。

- 再生中の場合は、[■]キーを押して再生を停止します。

1 [P.MODE]キーを押してランダム再生モードを選ぶ
押すたびに次のように切り換わります。



■ランダム再生モードを解除するには

[■]キーを押して再生を停止させてから、[P.MODE]キーを押し、「⌂」表示を消灯させます。



- [I◀◀]キーを押すと、再生している曲の初めに戻ります。



CDをリピート再生する

CDの曲を繰り返し再生します。

1 [CD▶/II]キーを押して繰り返したい曲を再生する

2 [REPEAT]キーを押してリピート再生する

押すたびに次のように切り換わります。



■リピート再生モードを解除するには

[REPEAT]キーを押し、「🔄」表示を消灯させます。



- プログラム再生中に[REPEAT]キーを押すと「🔄」と「PGM」が点灯し、選んだ曲を繰り返し再生します。
- ランダム再生中に[REPEAT]キーを押して全曲リピート再生すると「🔄」と「⌂」が点灯し、ランダム再生がひと通り終わってから、新たに違う順番でランダム再生が始まります。

CDをプログラム再生する

CDをお好きな順番で聞くことができます(最大50曲)。

- [CD▶/||]キーを押して、音源をCDに切り換えます。
切り換えると再生が始まるので、[■]キーを押して再生を停止します。
- 再生中の場合は、[■]キーを押して再生を停止します。

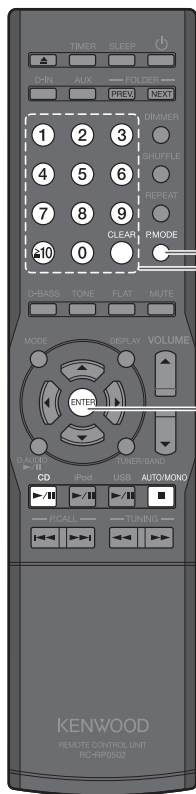

1 [P.MODE]キーを押してプログラム再生モードを選ぶ
押すたびに次のように切り換わります。

PGM 点灯

プログラム
再生モード

∞点灯

ランダム
再生モード

PGM ∞ 消灯

トラック
再生モード

2 MP3/WMA のとき
数字キーを押してプログラム再生したいフォルダを選ぶ

フォルダ番号3のときは、[3]キーを押す。
17のときは、[≧10]キー、[1]キー、[7]
キーを押す。
123のときは、[≧10]キー、[≧10]キー、
[1]キー、[2]キー、[3]キーを押す。

▶ [ENTER]キーを押す

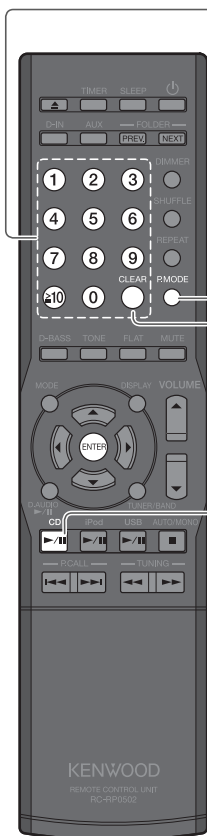

3 数字キーを押して聞きたい曲またはファイルを選ぶ

CD

PO1+T10

トラック番号10をプログラムの
1曲目に選んだとき

MP3/WMA

PO1+ 55 005

ファイル番号5を選んだとき



4 2曲以上選ぶときは手順3 (MP3/WMA のときは手順2から3) を繰り返す

- 50曲まで選ぶことができます。さらに選ぼうとすると「PGM FULL」と表示されます。

5 [CD▶/||]キーを押して再生する

■プログラムモードを解除するには

再生を停止し、[P.MODE]キーを押して「PGM」表示を消灯させます。

■プログラムした曲を取り消すには

再生を停止し、その後[CLEAR]キーを押します。押すたびに、プログラムした最後の曲から1曲ずつ消去されます。

[CLEAR]キーを押し続けると、プログラムしたすべての曲が消去されます。

■曲を後から追加するには

再生している場合は停止してから、手順3 (MP3/WMA のときは手順2から3) の操作をします。



- 電源をオフにしたたりプログラム再生を設定したCDを取り出すと、設定したプログラム内容は消去されます。



FM/AMラジオ

FM/AM ラジオを聞いたり、放送局をセットします。

FM/AMラジオを聞く

- [TUNER/BAND]キーを押すだけで電源がオンになり、ラジオを聞くことができます。

1 [TUNER/BAND]キーを押してFMまたはAMを選ぶ
押すたびに、「FM」と「AM」が切り換わります。

2 放送局を選ぶ

記憶されている放送局から選ぶ場合（プリセットコール）

記憶させてある放送局を選びます。

- プリセットについてはP.36、P.38参照。

■ [P.CALL]キーで選ぶ場合

[◀◀]または[▶▶]キーを押すたびに、記憶されている放送局が順に切り換わります。

[◀◀]または[▶▶]キーを押し続けると、約0.5秒間隔で記憶されている放送局が順に切り換わります。

■ 数字キーで選ぶ場合

P3のときは、[3]キーを押す。

P17のときは、[≥10]キー、[1]キー、[7]キーを押す。

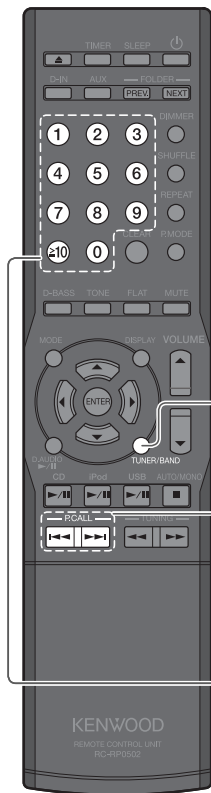

関連
情報

- 放送局を自動で記憶させる（オートプリセット）→P.36
- 放送局を手動で記憶させる（マニュアルプリセット）→P.38
- 音質設定→P.49～

記憶されていない放送局を選ぶ場合（オート選局/マニュアル選局）

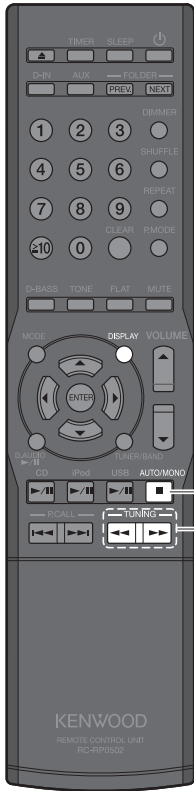

① オート選局かマニュアル選局かを選びます。



[AUTO/MONO]キーを押す



[TUNING MODE]キーを押す

押すたびに次のように切り換わります。

AUTO 点灯

オート選局
(電波状態の良いときに
選びます。)

AUTO 消灯

マニュアル選局
(電波状態の悪いときに
選びます。)

② 放送局を選びます。



[TUNING <</>>/>>]キーを押す



[1<<</<<<]または[>>>/>>>]キーを押す

受信すると「TUNED」が点灯します。ステレオ受信すると「ST.」が点灯します。

■ オート選局の場合

キーを押すたびに次の放送局を自動で受信します。お好みの放送局を受信するまで操作を繰り返してください。

■ マニュアル選局の場合

受信するまで、または受信したい周波数になるまでキーを押してください。



- オート選局/マニュアル選局中は音が出ません。
- オート選局はステレオ受信、マニュアル選局はモノラル受信になります。
- [DISPLAY]キーを押すたびに次のように切り換わります。
FMのとき：
放送局名→プリセット番号→曜日/時計
放送局名が記憶されていないとき/AMのとき：
プリセット番号→曜日/時計



放送局を自動で記憶させる（オートプリセット）

お住まいの都道府県と、隣接する都道府県の放送局を自動的に記憶させます。放送局名は次のページの「放送局名自動表示リスト」にある放送局のみに対応しています。プリセットされる放送局数は県によって異なります。プリセット番号 P01 から順にセットされます。

- ケーブルテレビなどのアンテナを本機に接続した場合は、放送局が正しく表示されない場合があります。
- 放送局はFM、AM合わせて最大40局まで記憶させることができます。

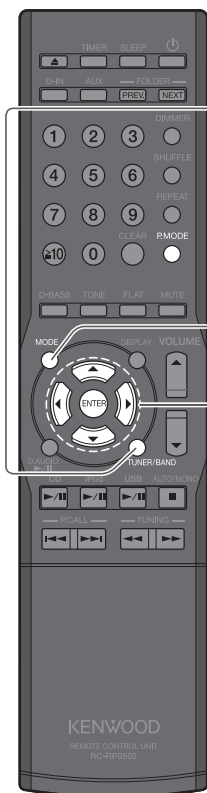

1 [TUNER/BAND]キーを押す

2 [MODE]キーを押す

3 「ケンメイ セッテイ」を選ぶ

[◀]または[▶]キーを押す

ケンメイ セッテイ



[ENTER]キーを押す

- ディスプレイに設定された都道府県名が表示されます。
- 都道府県名を設定していないときは、「ケンメイ ミセッテイ」と表示されます。

4 お住まいの都道府県名を選ぶ（五十音順）

[▲]または[▼]キーを押す

トウキョウト



[ENTER]キーを押す

例) 東京都を選んだ場合

- ディスプレイに「AUTO PRESET」が点滅して放送局が記憶されます。記憶後はプリセット番号P01を受信した状態になります。
- 新たにオートプリセットすると、今まで記憶していた放送局が新しいものに変更されます。



- プリセットしても電波状態が悪い場合は、受信できません。
- 放送局名自動表示リスト以外の放送局は、マニュアルプリセットで記憶させてください。(P.38参照)
- 地域によっては、周波数が同じでも放送局名が違う場合があります。希望する放送局名が表示されない場合は、リモコンの[P.MODE]キーを押すことにより別の放送局名に切り換えることができます。
- 受信中の放送局名が設定されていないとき、または電波状況が悪く「TUNED」が点灯していないときは、放送局名は表示されません。

- FM/AMラジオを聞く→P.34
- 放送局を手動で記憶させる(マニュアルプリセット)→P.38

【放送局名自動表示リスト(五十音順)】

●放送局名は変更されることがあります。

都道府県名	放送局	表示名
	NHK-FM	NHK-FM
愛知県	(株)エフエム愛知	FM AICHI
愛知県	(株)ZIP-FM	ZIP-FM
愛知県	愛知国際放送(株)	RADIO-i
青森県	(株)エフエム青森	FMアオモリ
秋田県	(株)エフエム秋田	FMアキタ
石川県	(株)エフエム石川	FM ISHIKAWA
岩手県	(株)エフエム岩手	FM IWATE
愛媛県	(株)エフエム愛媛	FMエヒメ
大分県	(株)エフエム大分	FM OITA
大阪府	(株)FM802	FM802
大阪府	(株)エフエム大阪	fm osaka
大阪府	関西インターメディア(株)	FM CO・CO・LO
岡山県	岡山エフエム放送(株)	FMオカヤマ
沖縄県	AFN沖縄	AFNオキナワ
沖縄県	(株)エフエム沖縄	FM Okinawa
沖縄県	NHK第一	NHKラジオ1
香川県	(株)エフエム香川	FMカカワ
鹿児島県	(株)エフエム鹿児島	ミュ-FM
神奈川県	横浜エフエム放送(株)	Fm Yokohama
岐阜県	岐阜エフエム(株)	Radio 80
京都府	(株)エフエム京都	FMキョウト
熊本県	(株)エフエム熊本	FMK
群馬県	(株)エフエム群馬	FM GUNMA
群馬県	放送大学	ホウソウタ'イカ'ク
高知県	(株)エフエム高知	FM KOCHI
埼玉県	(株)FM NACK5	NACK5
佐賀県	(株)エフエム佐賀	FMサカ'
滋賀県	(株)エフエム滋賀	e-radio

都道府県名	放送局	表示名
静岡県	静岡エフエム放送(株)	K-MIX
島根県	(株)エフエム山陰	fm-sanin
千葉県	(株)ベイエフエム	bayfm
東京都	エフエムインターウェーブ(株)	InterFM
東京都	(株)J-WAVE	J-WAVE
東京都	(株)エフエム東京	TOKYO FM
徳島県	(株)エフエム徳島	FMトクシマ
栃木県	(株)エフエム栃木	RADIO BERRY
富山県	富山エフエム放送(株)	FMトヤマ
富山県	北日本放送(株)	KNBラジオ
長崎県	(株)エフエム長崎	fmnagasaki
長野県	長野エフエム放送(株)	FM NAGANO
新潟県	(株)エフエムラジオ新潟	FM-NIIGATA
新潟県	新潟県民エフエム放送(株)	FM PORT
兵庫県	(株)Kiss-FM KOBE	Kiss-FM
広島県	広島エフエム放送(株)	ヒロシマFM
福井県	福井エフエム放送(株)	FMFUKUI
福岡県	(株)エフエム九州	cross fm
福岡県	(株)エフエム福岡	FM FUKUOKA
福岡県	(株)九州国際エフエム	Love FM
福島県	(株)エフエム福島	フクシマFM
北海道	(株)エフエム・ノースウェーブ	NORTH WAVE
北海道	(株)エフエム北海道	AIR-G'
三重県	三重エフエム放送(株)	Radio3 FMミエ
宮城県	(株)エフエム仙台	Date fm
宮崎県	(株)エフエム宮崎	JOY FM
山形県	(株)エフエム山形	BOY FM
山口県	(株)エフエム山口	FMヤマク'チ
山梨県	(株)エフエム富士	FM-FUJI



放送局を手動で記憶させる (マニュアルプリセット)

放送局を選択して好きなプリセット番号に登録します。すでに放送局が記憶されているプリセット番号に登録すると、新しい放送局に変更されます。

- 放送局はFM、AM合わせて最大40局まで記憶できます。

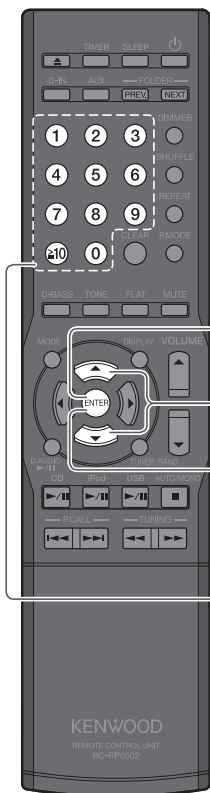

1 記憶させたい放送局を選び、[ENTER]キーを押す

プリセットに登録したい放送局を、オート選局またはマニュアル選局で選びます。(P.35参照)

FM 89.00 MHz

プリセット番号が点滅する

2 記憶させたいプリセット番号 (P01 ~ P40) を選ぶ

- [▲]または[▼]キーで選ぶ

- 数字キーで選ぶ場合

P3のときは、[3]キーを押す。
P17のときは、[≧10]キー、[1]キー、[7]キーを押す。

選んだプリセット番号が点滅

25 FM 89.00 MHz

- すでに放送局が記憶されているプリセット番号を選ぶと、新しい設定に変更されます。

3 [ENTER]キーを押す

25 FM 89.00 MHz

▼ 3秒後

TOKYO FM

記憶させた放送局を消す

プリセットに登録した放送局をプリセットから消します。

1 消したい放送局のプリセット番号を選ぶ

■[P.CALL]キーで選ぶ場合 
[◀◀]または[▶▶]キーを押す 例) P25を選んだ場合

■数字キーで選ぶ場合

P3のときは、[3]キーを押す。
P17のときは、[≥10]キー、[1]キー、[7]
キーを押す。

2 [CLEAR]キーを押す



- ディスプレイに「CLEAR?」と20秒間表示されます。
- プリセット番号P40を選んだ場合は「CAN'T CLEAR」と表示され、消去できません。

3 [ENTER]キーを押して放送局を消す

ディスプレイに「CLEAR?」と表示されている間に、
[ENTER]キーを押します。

■放送局を消すとプリセット番号は？

例) P11の「■■局」を消すと

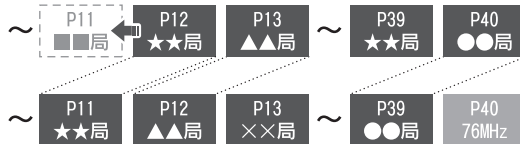

後ろのプリセット
番号が前に繰り上
がります。

繰り上がって空いたプリ
セット番号には自動的
にFM76MHzが記憶され
ます。

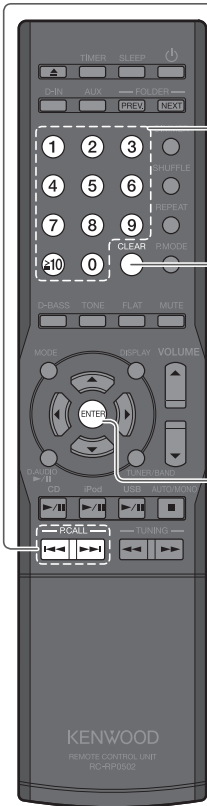



iPod

iPod（アップル社製）を接続して再生することができます。

iPodを再生する

iPod を本機に接続して再生します。

- iPodの取扱説明書もあわせてご覧ください。
- iPodのソフトウェアは、最新のバージョンにアップデートしてください。

接続可能なiPod（2009年9月現在）

- iPod classic
- iPod nano 第2世代
- iPod nano 第3世代
- iPod nano 第4世代
- iPod nano 第5世代
- iPod touch
- iPod touch 第2世代
- iPod touch 第3世代

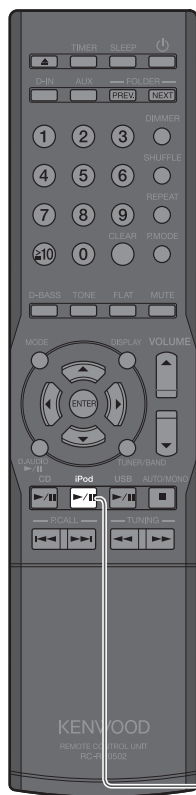

1 本体上部のカバーを開けて、iPodをiPod装着部に取り付ける

- iPodにカバーやケースなどのアクセサリを付けたまま本機に取り付けることはできません。必ず取り外してください。
- Dockアダプターを取り付けずに本機にiPodを接続すると、コネクタ部が劣化または破損するおそれがあります。必ずDockアダプターをご使用ください。（P.14）
- iPodの抜き差しは、まっすぐ、ていねいに行ってください。
- iPodを取り付けるとiPodの充電をすることができます。

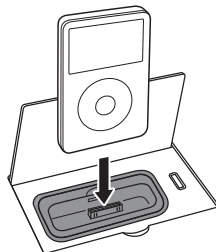

2 [iPod▶/||]キーを押して再生する

- [iPod▶/||]キーを押すだけで電源がオンになり、再生が始まります。

関連情報

- 再生できるオーディオファイル→P.25
- 音質設定→P.49～

■ iPod再生中の操作

iPod 本体でも
操作できます。



前のアルバム / 次のアルバムの曲を再生する

前のアルバムへは[PREV.]
キー、次のアルバムへは
[NEXT]キーを押す。

シャッフルの設定をする

[SHUFFLE]キーを押す。
押すたびに、シャッフルの
設定が変わる。

リピートの設定をする

[REPEAT]キーを押す。
押すたびに、リピートの設
定が変わる。

早送り / 早戻しをする

[I-◀◀]または[▶▶I]
キーを押し続ける。

[I-◀◀/◀◀]または
[▶▶/▶▶I]キーを押
し続ける。

表示を切り換える

[DISPLAY]キーを押すと
切り換わる。

「iPod」 ▶ 曜日/時刻

一時停止と再開

[iPod▶/||]キーを押す。

[▶/||]キーを押す。

曲を飛ばす / 前の曲へ戻る / 曲の初めに戻る

曲を飛ばす

[▶▶I]キーを押す。

[▶▶/▶▶I]キーを押す。

前の曲へ戻る

[I-◀◀]キーを連続して
2回以上押す。

[I-◀◀/◀◀]キーを連続
して2回以上押す。

曲の初めに戻る

[I-◀◀]キーを1回押す。

[I-◀◀/◀◀]キーを1回
押す。

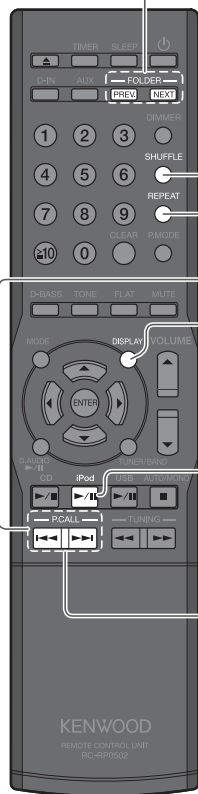



USB

USB フラッシュメモリーや USB マスストレージクラス対応のデジタルオーディオプレーヤー（以下「USB 機器」といいます）を接続して、オーディオファイルを再生することができます。

USB機器を再生する

USB フラッシュメモリーや USB マスストレージクラス対応のデジタルオーディオプレーヤーを USB 接続して、オーディオファイルを再生します。

- 接続するUSB機器の取扱説明書もあわせてご覧ください。
- 再生できるファイル

AAC

MP3

WMA

詳しくは「再生できるオーディオファイル」をご覧ください。(P.25)

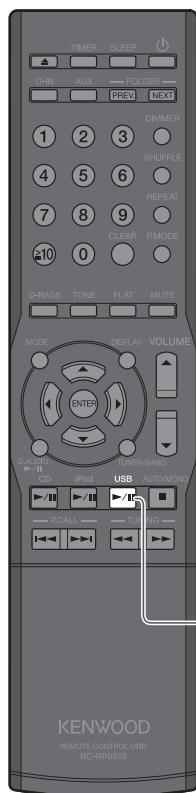

- 1 本体上部のカバーを開けて、[USB ]端子にUSB機器を接続する

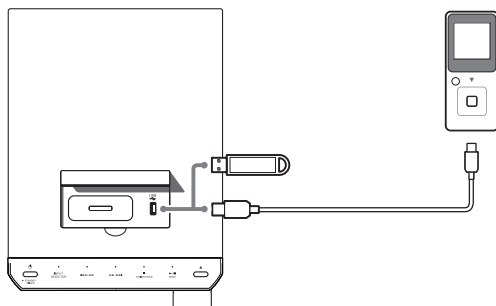

- 2 [USB /II]キーを押して再生する

- [USB /II]キーを押すだけで電源がオンになり、再生が始まります。
- フォルダやファイルを検索して最小ファイルナンバーから再生を開始します。複数のフォルダやファイルがある場合の再生の順番については、30ページをご覧ください。



- 再生可能なファイルがないときは、再生は開始されません。
- デジタルHDDオーディオプレーヤーを接続した場合は、HDDシステム上、一時停止から再生開始したときに音切れが発生する場合があります。

- 再生できるオーディオファイル→P.25
- 音質設定→P.49～

■USB機器再生中の操作



前のフォルダ/ 次のフォルダの曲を再生する

前のフォルダへは[PREV.]
キーを押す。
次のフォルダへは[NEXT]
キーを押す。

- USB機器の機種によって、動作しないこともあります。

リピート再生する

[REPEAT]キーを押すた
びに切り換わる。

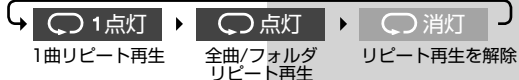

フォルダ再生モードにする

[P.MODE]キーを押すた
びに切り換わる。



表示を切り換える

[DISPLAY]キーを押すた
びに切り換わる。

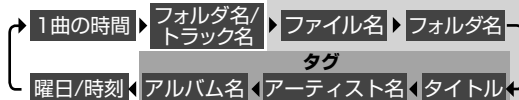

一時停止と再開

[USB▶/||]キーを押す。 [▶/||]キーを押す。

停止する

[■]キーを押す。 [■]キーを押す。

早送り / 早戻しをする

[◀◀]または[▶▶]
キーを押す。 [|◀◀/◀◀]または
[▶▶/▶▶|]キーを押す。

曲を飛ばす / 前の曲へ戻る / 曲の初めに戻る

曲を飛ばす

[▶▶|]キーを押す。 [▶▶/▶▶|]キーを押す。

前の曲へ戻る

[|◀◀]キーを連続して
2回以上押す。 [|◀◀/◀◀]キーを連続
して2回以上押す。

曲の初めに戻る

[|◀◀]キーを1回押す。 [|◀◀/◀◀]キーを1回押す。

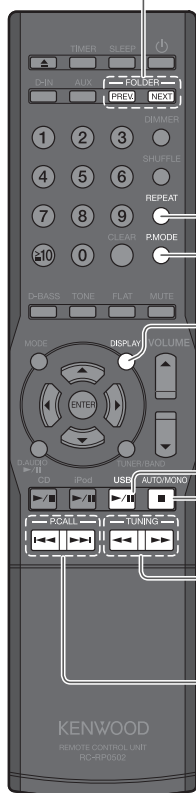



外部機器

本機に外部機器を接続して曲を再生することができます。

外部機器を再生する

「他の機器（市販品）との接続」(P.15)にしたがって、本機と外部機器を接続します。

- 接続するときは、本機と外部機器の電源を必ずオフにして接続してください。
- 接続する外部機器の取扱説明書もあわせてご覧ください。

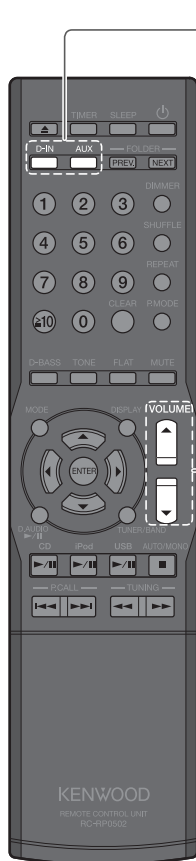

1 [デジタル入力(光)]端子に接続した機器を再生するときは、[D-IN]キーを押す
[AUX入力]端子に接続した機器を再生するときは、[AUX]キーを押す

- デジタル機器を選んだときは、入力信号のサンプリング周波数が表示されます。
- 本機で再生できるデジタル信号は、PCM (32、44.1、48、88.2、96kHz) です。

2 接続した外部機器を再生する

接続した外部機器を操作して再生します。

3 音量を調整する

- 「他の機器（市販品）との接続」→P.15
- 音質設定→P.49～

外部機器の入力レベルを調整する

[AUX入力]端子に接続した外部機器の入力レベルを調整することができます。

同じボリュームでも外部機器からの音量がほかの音源より大きく、または小さく感じた場合は調整してください。

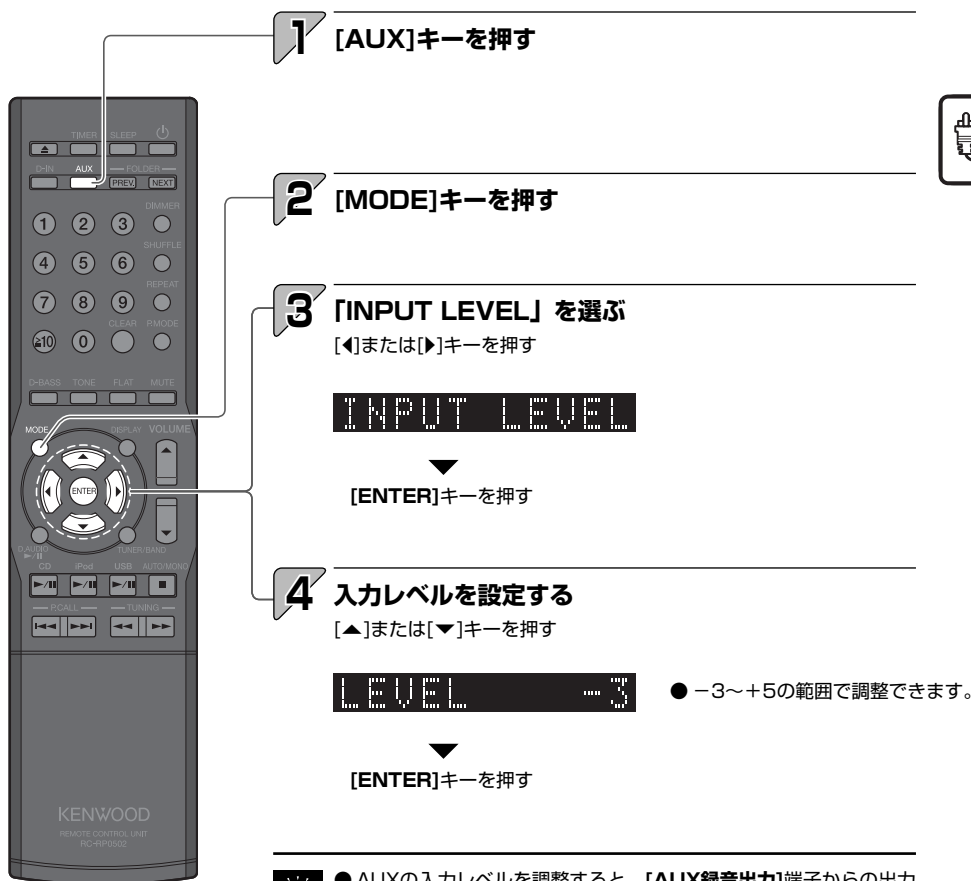

1 [AUX]キーを押す

2 [MODE]キーを押す

3 [INPUT LEVEL] を選ぶ
[◀]または[▶]キーを押す

INPUT LEVEL

▼

[ENTER]キーを押す

4 入力レベルを設定する
[▲]または[▼]キーを押す

● -3～+5の範囲で調整できます。

▼

[ENTER]キーを押す

● AUXの入力レベルを調整すると、[AUX録音出力]端子からの出力レベルも変化します。





D.AUDIO

ケンウッド製デジタルオーディオプレーヤー（以下「デジタルオーディオプレーヤー」といいます）を接続して再生することができます。

デジタルオーディオプレーヤーを再生する

デジタルオーディオプレーヤーを本機に接続して再生します。

- 接続するときは、本機とデジタルオーディオプレーヤーの電源は必ずオフにして接続してください。
- 接続するデジタルオーディオプレーヤーの取扱説明書もあわせてご覧ください。
- 別売の専用ケーブルPNC-150を使って接続すると、本機やリモコンでデジタルオーディオプレーヤーを操作できます。

接続可能なケンウッド製デジタルオーディオプレーヤー

HDDオーディオプレーヤー	メモリーオーディオプレーヤー
HD20GA7、HD30GA9、 HD30GB9、HD10GB7、 HD60GD9	M1GB5、M512B5、M1GC7、M2GC7、 M512C5、M1GD55、M1GD50、M2GD55、 M2GD50、MG-E502、MG-E504、MGR-A7

1 本体背面部の[D.AUDIO 入力]端子にデジタルオーディオプレーヤーを接続する

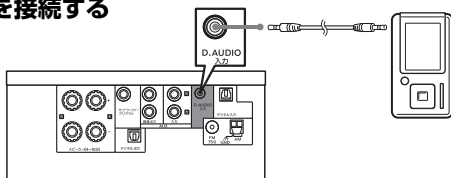

2 デジタルオーディオプレーヤーの電源を入れる

3 [D.AUDIO▶/||]キーを押して再生する

- [D.AUDIO▶/||]キーを押すだけで電源がオンになり、再生が始まります。
- 専用ケーブル PNC-150以外で接続した場合は、接続したデジタルオーディオプレーヤー側で操作します。



- 専用ケーブル PNC-150で接続した場合は、デジタルオーディオプレーヤーの音量、音質設定が無効になります。
- ご使用後、デジタルオーディオプレーヤーの接続ケーブルは[D.AUDIO 入力]端子から抜いてください。

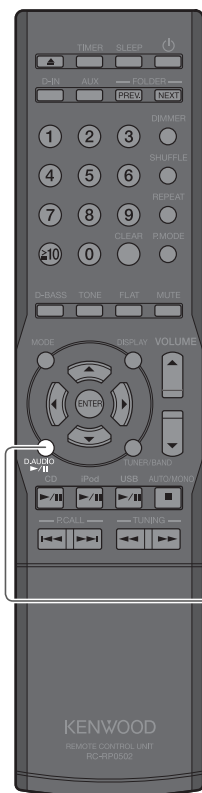

- デジタルオーディオプレーヤーの入力レベルを調整する→P.48
- 音質設定→P.49～

■デジタルオーディオプレーヤー再生中の操作



前のフォルダ/ 次のフォルダの曲を再生する

前のフォルダへは[PREV.]キーを押す。

次のフォルダへは[NEXT]キーを押す。

- デジタルオーディオプレーヤーの機種によっては、動作しないこともあります。

早送り / 早戻しをする

[I-◀◀]または[▶▶I]キーを押し続ける。

[I-◀◀/◀◀]または[▶▶/▶▶I]キーを押し続ける。

表示を切り換える

[DISPLAY]キーを押すと切り換わる。

▶[D.AUDIO]▶ 曜日/時刻

一時停止と再開

[D.AUDIO▶||]キーを押す。

[▶||]キーを押す。

停止する

[■]キーを押す。

[■]キーを押す。

曲を飛ばす / 前の曲へ戻る / 曲の初めに戻る

曲を飛ばす

[▶▶I]キーを押す。

[▶▶/▶▶I]キーを押す。

前の曲へ戻る

[I-◀◀]キーを連続して2回以上押す。

[I-◀◀/◀◀]キーを連続して2回以上押す。

曲の初めに戻る

[I-◀◀]キーを1回押す。

[I-◀◀/◀◀]キーを1回押す。

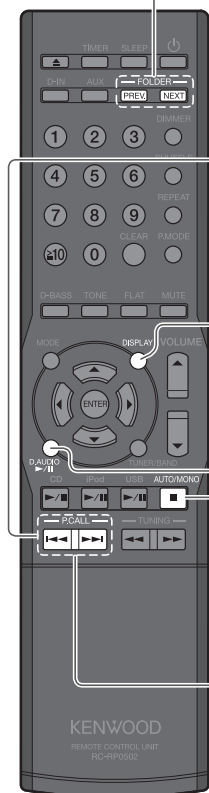



デジタルオーディオプレーヤーの入力レベルを調整する

[D.AUDIO 入力] 端子に接続した外部機器の入力レベルを調整することができます。

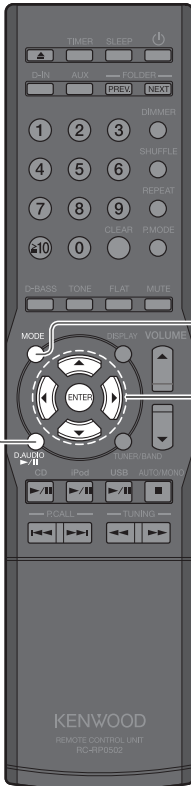
同じボリュームでも外部機器からの音量がほかの音源より大きく、または小さく感じた場合には調整してください。



- 1 [D.AUDIO▶/||]キーを押す
- 2 [MODE]キーを押す
- 3 [INPUT LEVEL] を選ぶ
[◀]または[▶]キーを押す

 ▼
 [ENTER]キーを押す
- 4 入力レベルを設定する
[▲]または[▼]キーを押す

 ▼
 [ENTER]キーを押す

● -3~+5の範囲で調整できます。



● D.AUDIOの入力レベルを調整すると、[AUX録音出力]端子からの出力レベルも変化します。

音質設定編

ステレオシステムならではの音質設定をお楽しみください。
本機に搭載された音質設定機能を使うと、お好みの音をお楽しみいただけます。

CONEQ (音響イコライザー)

- ・音響効果を部屋の特性に合わせる……………50

デジタルシグナルプロセッサ

- ・重低音を調整する (D-BASS) ……………52
- ・音域レベルを調整する (TONE) ……………53
- ・D-BASS、TONEの効果をオフにする (FLAT) ……………56

Supreme EX

- ・Supreme EXを設定する……………57

BALANCE

- ・スピーカーの音量バランスを調整する……………58



CONEQ (音響イコライザー)

CONEQ (コネック : CONvolution EQUALizer) のデジタル音質補正技術によって、視聴環境に合わせた音響効果を選べます。

音響効果を部屋の特性に合わせる

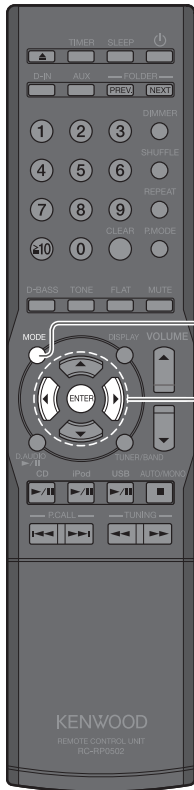

1 [MODE]キーを押す

2 「CONEQ SET」を選ぶ
[◀]または[▶]キーを押す

CONEQ SET

▼
[ENTER]キーを押す

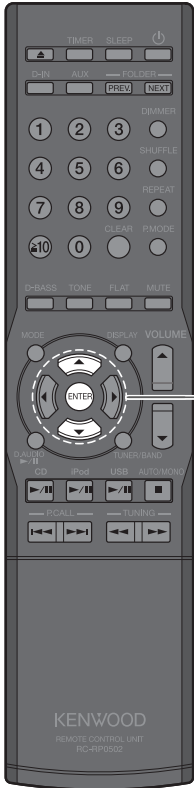

3 CONEQ番号を選ぶ

[▲]または[▼]キーを押す

次のように切り換わります。

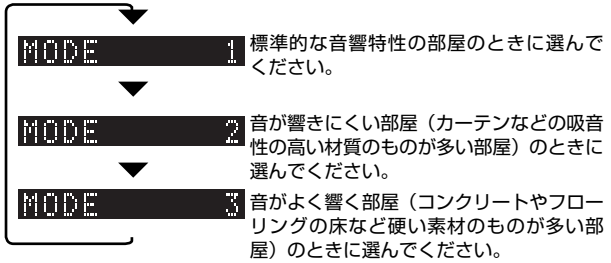

[ENTER]キーを押す



デジタルシグナルプロセッサ

本機は DSP (デジタルシグナルプロセッサ) によって、重低音効果や音域 (低音部、中音部、高音部) ごとのレベルを調整できます。

詳細な設定ができるため、より自分の好みに音を調整することができます。

重低音を調整する (D-BASS)

お好みに合わせて、重低音効果を変えてお楽しみいただけます。

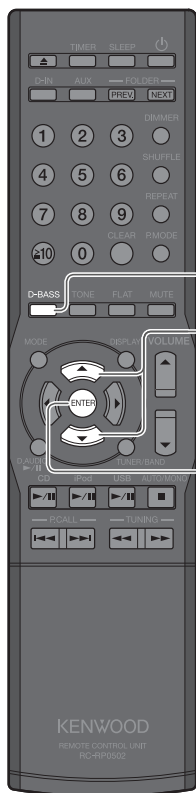

1 [D-BASS]キーを押す

2 [▲]または[▼]キーを押してレベルを調整する

D-BASS 1

- ディスプレイの「D-BASS」が点滅している間に、レベルを0から10の範囲で調整できます。数字が大きいほどより重低音が強調されます。

- 設定中は「D-BASS」が点滅しません。

3 [ENTER]キーを押す

- レベル1以上に設定されると「D-BASS」が点灯します。

音域レベルを調整する (TONE)

お好みに合わせて、低音部、中音部、高音部を調整することができます (TONE)。

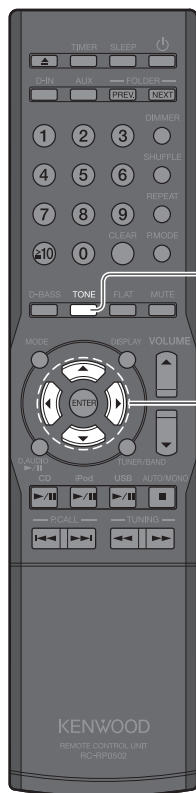
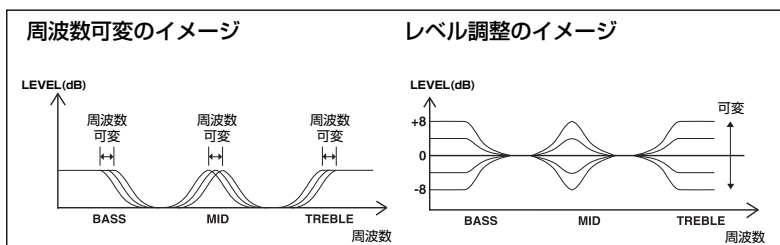

1 [TONE]キーを押して、音域 (BASS : 低音部、MID : 中音部、TREBLE : 高音部、OFF : 設定解除) から[BASS]を選ぶ

2 [◀]または[▶]キーを押して低音部 (BASS) の周波数 (Low: 100Hz、Mid: 150Hz、またはHigh: 200Hz) を選ぶ

PRE 0 100Hz

3 [▲]または[▼]キーを押して低音部 (BASS) のレベルを調整する

PRE 0 100Hz +8

● 設定中は「TONE」が点滅します。「TONE」が点滅している間に、レベルを-8から+8の範囲で調整できます。



次ページに続く

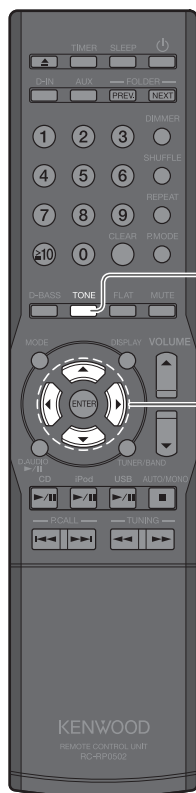

4 [TONE]キーを押す

5 [◀]または[▶]キーを押して中音部 (MID) の周波数 (Low: 1kHz、Mid: 2kHz、またはHigh: 3kHz) を選ぶ

FREQ 3kHz

6 [▲]または[▼]キーを押して中音部 (MID) のレベルを調整する

MID +3

- 設定中は「TONE」が点滅します。「TONE」が点滅している間に、レベルを-8から+8の範囲で調整できます。

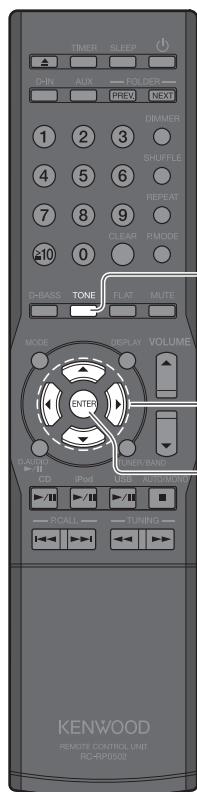

7 [TONE]キーを押す

8 [◀]または[▶]キーを押して高音部 (TREBLE) の周波数 (Low: 5kHz、Mid: 7kHz、またはHigh: 10kHz) を選ぶ

TREBLE 10kHz

9 [▲]または[▼]キーを押して高音部 (TREBLE) のレベルを調整する

TREBLE 0

- 設定中は「TONE」が点滅します。「TONE」が点滅している間に、レベルを-8から+8の範囲で調整できます。



10 [ENTER]キーを押す

- レベル以外に設定すると「TONE」が点滅します。



- すべての音域のレベルを調整する必要のないときは、調整したい音域のレベル調整が終わったあと、[ENTER]キーを押すと設定が完了します。

D-BASS、TONEの効果をオフにする (FLAT)

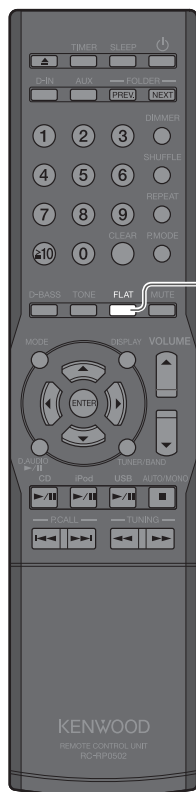

1 [FLAT]キーを押す



- 「D-BASS」と「TONE」のレベルが0になります。

Supreme EX

CD やオーディオファイル、またはデジタル入力端子に接続された機器をケンウッド独自の音質向上技術で再生します。

Supreme EXを設定する

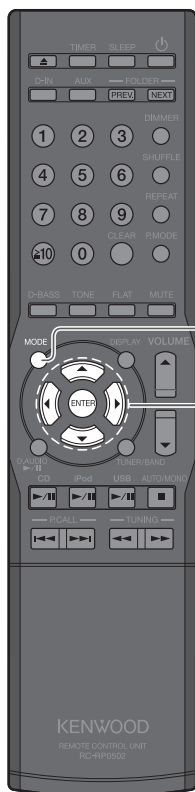

1 [MODE]キーを押す

2 「SPRM SET」を選ぶ

[◀]または[▶]キーを押す

SPRM SET

● 設定中は「SPRM EX」が点滅します。

[ENTER]キーを押す

3 「ON」または「OFF」を選ぶ

[▲]または[▼]キーを押す

SPRM ON

SPRM OFF

● 「SPRM ON」に設定すると、「SPRM EX」が点灯し、「SPRM OFF」に設定すると消灯します。

[ENTER]キーを押す



● 「CD」または「D-IN」、「iPod」、「USB」が選ばれているときに Supreme EX機能が働きます。

● 「D-IN」が選ばれているときでも、入力信号が96kHz、88.2kHz、48kHzの場合は、「SPRM EX」は消灯します。



BALANCE

左右のスピーカーの音量バランスを調整します。

スピーカーの音量バランスを調整する

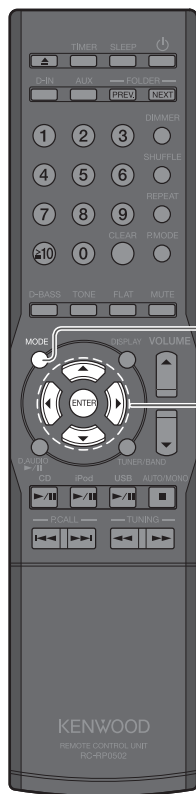

1 [MODE]キーを押す

2 「BALANCE」を選ぶ

[◀]または[▶]キーを押す

BALANCE



[ENTER]キーを押す

3 バランスを調整する

[▲]または[▼]キーを押す

L + R



[ENTER]キーを押す

機器設定編

基本的な時刻設定のほか、タイマーやディスプレイ設定など、本機をより便利に使いこなしていただくための機能を説明しています。

タイマー設定

- ・おやすみタイマーを設定する (SLEEP) 60
- ・プログラムタイマーを設定する (TIMER SET) 61

ディスプレイ設定

- ・ディスプレイの明るさを設定する (DIMMER) 65
- ・ディスプレイセーバーのオン/オフを切り換える 65

時刻設定..... 66

オートパワーセーブ..... 67

電源供給設定..... 68



タイマー設定

設定した時間が過ぎると自動的に電源がオフになるおやすみタイマーと、設定した時間になると、再生を始めるプログラムタイマーがあります。

おやすみタイマーを設定する (SLEEP)

設定した時間になると自動的に電源がオフになります。電源オフまでの時間を10分から90分まで10分単位で設定できます。

1 [SLEEP]キーを押す

押すごとに10分単位で時間が長くなります。
90分の次はタイマーオフになります。

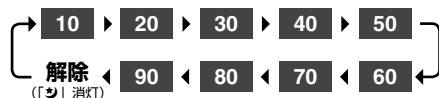

おやすみタイマー設定中



- おやすみタイマー動作中に[SLEEP]キーを押すと残り時間を確認できます。

- おやすみタイマーをキャンセルするには電源[]キーを押してオフ(スタンバイ)にするか、[SLEEP]キーを押して「」を消灯します。

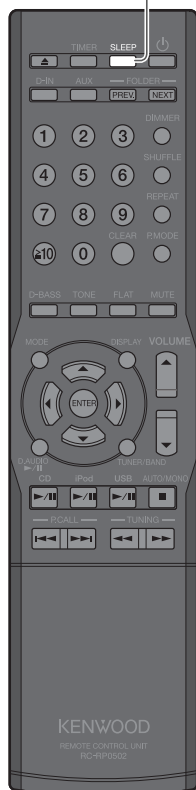

プログラムタイマーを設定する (TIMER SET)

タイマーを利用して、設定した時間に自動的に再生を開始します。2つのタイマー (PROG. 1、PROG. 2) を同時に設定しておくことができます。ラジオ、CD、iPod、USB 機器、外部機器 (AUX 入力) を再生できます。

- あらかじめ本機の時計を合わせておいてください。(P.66参照)
- PROGRAM1とPROGRAM2の作動する時間が重ならないように、1分以上の間を開けて設定してください。

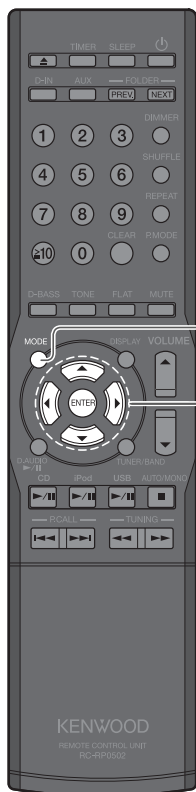

1 [MODE]キーを押す

2 「TIMER SET」を選ぶ

[◀]または[▶]キーを押す

TIMER SET

[ENTER]キーを押す

3 「PROG. 1」または「PROG. 2」を選ぶ

[▲]または[▼]キーを押す

PROG. 1 SET

[ENTER]キーを押す

4 「ON」または「OFF」を選ぶ

[▲]または[▼]キーを押す

PROG. 1 ON

PROG. 1 OFF

[ENTER]キーを押す

- 「OFF」を選ぶと操作が終了し、もとの表示に戻ります。



次ページに続く

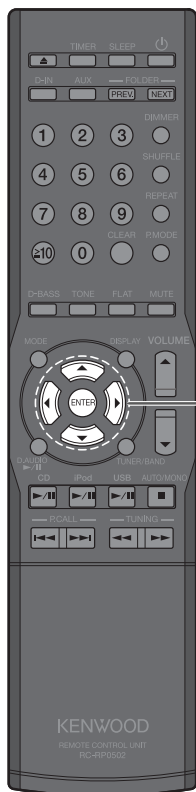

5 タイマー実行曜日を選ぶ

[▲]または[▼]キーを押す
 押すたびに次のように切り換わります。



[ENTER]キーを押す

●「EVERYDAY」、「MON-FRI」、「TUE-SAT」または「SAT-SUN」を選んだ場合は、手順7に進みます。

6 「EVERY WEEK」または「ONETIME」を選ぶ

[▲]または[▼]キーを押す

EVERY WEEK

●毎週タイマーが実行されます。

ONETIME

●設定したタイマーが一度だけ実行されます。

[ENTER]キーを押す

7 「ON」（開始時間）を設定する

[▲]または[▼]キーを押して
 「時」を合わせる

ON 9:00am

●「時」が点滅します。

▶ [ENTER]キーを押す

[▲]または[▼]キーを押して
 「分」を合わせる

ON 9:15am

●「分」が点滅します。

▶ [ENTER]キーを押す

8 「OFF」（終了時間）を設定する

[▲]または[▼]キーを押して
 「時」を合わせる

OFF 11:00am

●「時」が点滅します。

▶ [ENTER]キーを押す

[▲]または[▼]キーを押して
 「分」を合わせる

OFF 11:03am

●「分」が点滅します。

▶ [ENTER]キーを押す

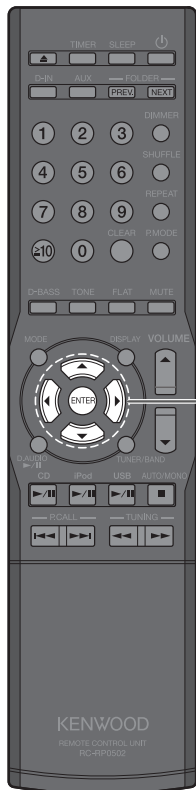

9 「PLAY」または「AI PLAY」を選ぶ

[▲]または[▼]キーを押す

PLAY

- 手順10で設定する音量で再生されます。

AI PLAY

- 設定した時刻に再生が始まり、手順10で設定する音量まで徐々に大きくなります。



[ENTER]キーを押す

10 音量を設定する

[▲]または[▼]キーを押す

VOLUME 30

▶ [ENTER]キーを押す

- [VOLUME]キーでは設定できません。

11 音源を選ぶ

[▲]または[▼]キーを押す

押すたびに次のように切り換わります。



[ENTER]キーを押す

- 「TUNER」以外の音源を選んだときは設定が完了し「COMPLETE」が表示された後、元の表示に戻ります。
- 「TUNER」を選んだときは[▲]または[▼]キーでプリセット番号を選び、[ENTER]キーを押します。設定が完了し「COMPLETE」が表示された後、元の表示に戻ります。



次ページに続く

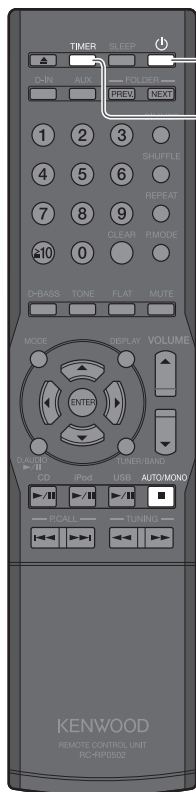

12 電源[⏻]キーを押して電源をオフにする

- 本体の[STANDBY/TIMER]インジケーターがオレンジ色に点灯します。
- 赤色に点灯した場合は、時計を合わせてください。

■タイマーを解除（オフ）/再設定（オン）するには

- 電源がオンのときに、[TIMER]キーを押す。

[TIMER] キーを押すごとに切り換わります。

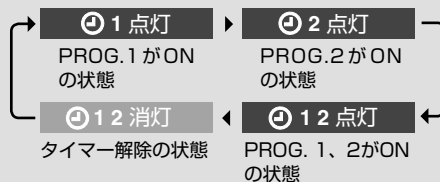

- 停電や電源プラグをコンセントに入れ直した場合は、[STANDBY/TIMER]インジケーターが赤色に点灯します。もう一度時刻を合わせてください。(P.66参照)



- 予約内容を変更したいときは、タイマー設定を最初からやり直してください。
- 電源がスタンバイ状態のとき、リモコンの[■]キーを押すと5秒間タイマーのオン/オフ設定が確認できます。

ディスプレイ設定

ディスプレイの明るさを調節したり、本体のイルミネーションの点灯のしかたを設定します。

ディスプレイの明るさを設定する (DIMMER)

ディスプレイの明るさを調節できます。お好みやお部屋の状態によって調節してください。

1 [DIMMER]キーを押す

押すたびに次のように切り換わります。

「DIMMER OFF」：通常の明るさ

「DIMMER 1」：表示部の輝度を下げる

「DIMMER 2」：表示部の輝度を下げ、イルミネーション消灯

「DIMMER 3」：表示部の輝度を通常の明るさに戻し、イルミネーション消灯

ディスプレイセーバーのオン/オフを切り換える

本機を一定時間操作しない状態が続くとディスプレイがスクロール表示され、ディスプレイの文字の焼きつきや、輝度ムラを防ぎます。

1 [MODE]キーを押す

2 「DISP. SAVER」を選ぶ

【◀】または【▶】キーを押す

DISP. SAVER

▼
[ENTER]キーを押す

3 「ON」 または 「OFF」 を選ぶ

【▲】または【▼】キーを押す

D. SAVER ON

●ディスプレイセーバーが働きます。

D. SAVER OFF

●ディスプレイセーバーがオフになります。

▼
[ENTER]キーを押す



● CDおよびUSBのときは、再生停止後10分間操作しない状態が続くとディスプレイセーバーが働きます。その他の音源を選んでいるときは、キー操作後10分間操作しない状態が続くとディスプレイセーバーが働きます。

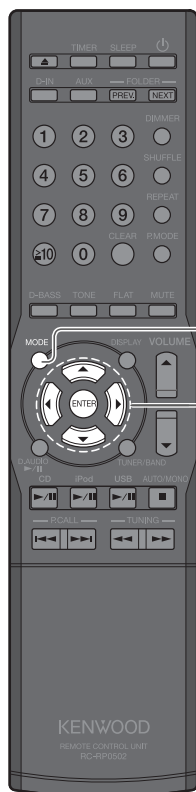

時刻設定

本機の時計を正しい時刻に合わせます。プログラムタイマーで再生をする場合、時刻が正しく設定されていないと、正しい時間にプログラムを動作させることができません。

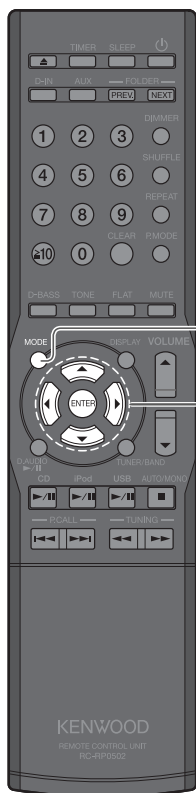

1 [MODE]キーを押す

2 「TIME ADJUST」を選ぶ

[◀]または[▶]キーを押す

TIME ADJUST ▶ [ENTER]キーを押す

3 曜日を合わせる

[▲]または[▼]キーを押す

SUN 12:00am ▶ [ENTER]キーを押す

4 時刻を合わせる

[▲]または[▼]キーを押して
「時」を合わせる

SUN 8:00am ▶ [ENTER]キーを押す

[▲]または[▼]キーを押して
「分」を合わせる

SUN 8:07am ▶ [ENTER]キーを押す

● 設定した曜日と時刻が表示されます。

SUN 8:07am



● 間違えたときは、はじめからやり直してください。

● 停電や電源プラグをコンセントに入れ直した場合は、もう一度時刻合わせをしてください。

● 電源がスタンバイ状態のとき、リモコンの[■]キーを押すと5秒間時刻を表示します。

オートパワーセーブ

オートパワーセーブ (A.P.S. : Auto Power Save) とは、CD または USB が停止したまま 30 分以上何も操作しないと、自動的に電源がオフになる機能です。

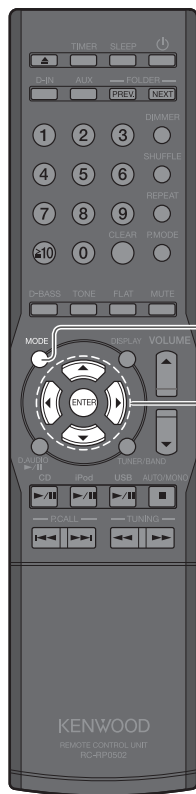

1 [MODE]キーを押す

2 「A.P.S. SET」を選ぶ
[4]または[▶]キーを押す

A P S S E T ● 「A.P.S.」が点滅します。

▼
[ENTER]キーを押す

3 「ON」または「OFF」を選ぶ
[▲]または[▼]キーを押す

A P S S E T ON ● 「A.P.S.」が点灯します。

A P S S E T OFF ● 「A.P.S.」が消灯します。

▼
[ENTER]キーを押す



● 入力が「TUNER」、[D.AUDIO]、[D-IN]、[iPod] または「AUX」のときは、音量がゼロ (VOLUME 0) またはMUTEがオンのときに働きます。外部機器に録音するときには、A.P.S.をオフにするか、音量をゼロ以上にして録音してください。

電源供給設定

iPod や USB 機器が接続されているとき、入力音源に選ばれていない状態でも電源を供給するかどうかを設定します。

(入力音源に選ばれているときは、設定と関係なく電源が供給されます)

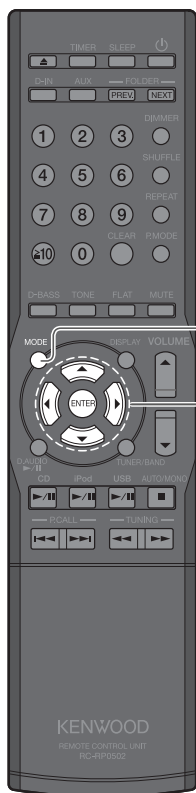

1 [MODE]キーを押す

2 「P.SUPPLY」を選ぶ
[◀]または[▶]キーを押す

P SUPPLY

▼
[ENTER]キーを押す

3 「ON」 または 「OFF」 を選ぶ
[▲]または[▼]キーを押す

SUPPLY ON

● 本機の電源がオンのときは常に電源を供給します。

SUPPLY OFF

● 入力音源に選ばれているときに電源を供給します。

▼
[ENTER]キーを押す



● iPodをUSB端子に接続している場合は、USBモードのときだけiPodに電源が供給されます。

保守編

エラーメッセージが表示されたときやトラブルが起きたときの対処方法、さらに長くご愛用いただくための保管やお手入れ方法について説明しています。

メッセージ表示一覧	70
故障かな？と思ったら	71
用語集	74
保管とお手入れ	75
保証とアフターサービス	76
ケンウッド全国サービス網	78
定格	79



メッセージ表示一覧

ディスプレイ表示	意味
NO DISC	CDが入っていない。 →CDを入れる。
NO PGM	曲がプログラムされていない。 →聞きたい曲をプログラムする。(P.32参照) →プログラムモードを解除して通常再生する。(P.33参照)
PGM FULL	CDのプログラムで51曲目を選択しようとしている。 →プログラムできるのは50曲まで。(P.33参照)
NOT SUPPORT	対応していないiPodが接続されている。(P.40参照)
NonPCM	本機背面部の[デジタル入力(光)]端子にPCM以外の信号が入力されている。(P.15参照)
TRAY OPEN	CDトレイが開いている。 →CDトレイを閉める。
UNLOCK	本機背面部の[デジタル入力(光)]端子に接続されている機器の電源が入っていない。または信号が入力されていない。
---kHz	再生範囲外のサンプリング周波数のPCM信号が入力されている。
.....	TAG情報がない。(P.25参照)

故障かな？と思ったら

調子が悪いと故障と考えがちですが、サービスに依頼する前に、症状にあわせて一度チェックしてみてください。

アンプ部・スピーカー部

症状	処置	参照ページ
音が出ない	<ul style="list-style-type: none"> ●「接続のしかた」を参照し、正しく接続し直す。 ●音量を上げる。 ●ミュートを解除する。 ●ヘッドホンが差し込まれているときはプラグを抜く。 	12～15 22 22 15
[STANDBY/TIMER]インジケータの表示が赤く点滅し、音が出ない	<ul style="list-style-type: none"> ●スピーカーコードがショートしている。電源コードを抜いてスピーカーコードを接続し直す。 ●内部的な不具合が発生したと考えられる。本体の電源をオフにし、電源プラグを抜いて修理を依頼する。 	—
ヘッドホンから音が出ない	<ul style="list-style-type: none"> ●ヘッドホンプラグが正しく差し込まれているか確認する。 ●音量を上げる。 ●ミュートを解除する。 	15 22 22
[D-IN] から音が出ない	<ul style="list-style-type: none"> ●「接続のしかた」を参照し、正しく接続し直す。 ●接続機器のデジタル音声出力設定を「PCM」に設定しているか確認する。 	15
スピーカーの片側から音が出ない	<ul style="list-style-type: none"> ●「接続のしかた」を参照し、正しく接続し直す。 ●左右の音量バランスを確認する。 	12 58
時刻表示が点滅している	<ul style="list-style-type: none"> ●「時刻設定」を参照し、時刻を合わせる。 	66
タイマーが作動しない	<ul style="list-style-type: none"> ●「時刻設定」を参照し、時刻を合わせる。 ●プログラムタイマーの開始時刻と終了時刻を設定する。 	66 61

チューナー部

症状	処置	参照ページ
放送局が受信できない	<ul style="list-style-type: none"> ●アンテナを接続する。 ●放送バンドを合わせる。 ●受信したい放送局の周波数に合わせる。 	12 35 34～38
雑音が入る	<ul style="list-style-type: none"> ●外部アンテナを道路から離して設置する。 ●電気器具の電源を切ってみる。 ●テレビから離す。 	—
オートプリセット後、[P.CALL]キーを押しても受信できない	<ul style="list-style-type: none"> ●もう一度オートプリセットする。 ●受信できる周波数の放送局をマニュアルプリセットする。 	36 38



CD部

症状	処置	参照ページ
CDを入れても再生できない	<ul style="list-style-type: none"> ●ラベル面を上にして、正しく入れる。 ●「CDディスクの保管とお手入れ」を参照し、ディスクの汚れをふきとる。 ●「結露にご注意」を参照し、露を蒸発させる。 	28 75 75
音が出ない	<ul style="list-style-type: none"> ●[CD▶/III]キーを押す。 ●「CDディスクの保管とお手入れ」を参照し、ディスクの汚れをふきとる。 	28 75
音とびがする	<ul style="list-style-type: none"> ●「CDディスクの保管とお手入れ」を参照し、ディスクの汚れをふきとる。 	75
再生できないオーディオファイルがある	<ul style="list-style-type: none"> ●オーディオファイルが壊れている場合は再生できない。 ●本機で再生できるオーディオファイルか確認する。 	25
再生するまでに時間がかかる	<ul style="list-style-type: none"> ●フォルダの数が多いときは再生するまでに時間がかかる場合がある。 	30
TAG情報が正しく表示されない	<ul style="list-style-type: none"> ●「再生できるオーディオファイル」を参照し本機で表示できるTAG情報を確認する。 	25

iPod部

症状	処置	参照ページ
iPodがしっかりはまらない	<ul style="list-style-type: none"> ●正しいDockアダプターを使用しているか確認する。またiPodと本機のコネクタ部分に異常が無いか確認し、接続し直す。 	14
iPodの音が出ない	<ul style="list-style-type: none"> ●iPodが正しく接続されていない。iPodを本機から取り外し、接続し直す。 	14
iPodが充電できない	<ul style="list-style-type: none"> ●iPodが正しく接続されていない。iPodを本機から取り外し、接続し直す。 	14

USB部

症状	処置	参照ページ
USBフラッシュメモリーまたはUSBオーディオプレーヤーを接続しても音が出ない	<ul style="list-style-type: none"> ●USBフラッシュメモリーを正しく差し込む。 ●USBケーブルを正しく接続する。 ●USBオーディオプレーヤーの電源が入っているか確認する。 	14 42



D.AUDIO IN端子に接続した機器

症状	処置	参照ページ
ケンウッド製デジタルオーディオプレーヤーがリモコン/本体で操作できない	<ul style="list-style-type: none"> ●別売の専用ケーブル PNC-150で接続する。 ●非対応モデルを接続していないか確認する。 	14 46

リモコン部

症状	処置	参照ページ
リモコンで操作できない	<ul style="list-style-type: none"> ●新しい電池に入れ換える。 ●操作範囲内で操作する。 	19 19

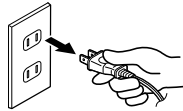
マイコンをリセットするには

症状	処置
マイコンが誤動作（操作できない、表示部の誤表示など）する	<p>●電源がオンのときの接続コードの抜き差しや、外部からの要因により、誤動作することがあります。 次の手順に従い、マイコンをリセットしてください。</p> <ol style="list-style-type: none"> ①電源プラグをコンセントから抜きます。  ②再度本体の電源[⏻]キーを押しながら、電源プラグを差し込み直します。  ③マイコンのリセットが始まると、右記のディスプレイが表示されます。 <ul style="list-style-type: none"> ●リセット動作中は、ディスプレイが消灯します。  ④リセットが終了し、スタンバイモードになります。 <ul style="list-style-type: none"> ●リセットにより、各種の記憶内容は消滅し、お買い上げ時の状態となります。ご了承ください。



用語	意味	ページ
AAC	正式名「Advanced Audio Coding」の略称です。デジタル放送などに使用されている画像圧縮方法のオーディオ部分のみの圧縮規格です。	25
CD-DA	音楽CDのこと。一般的に「CD」といえば、ほとんどの場合、CD-DAを指します。	24
CONEQ	音響パワー補正技術により、周波数特性だけでなく、タイムアライメント（音の到達時間）も最適な状態に補正し、音の定位や微小信号の再現性に優れた再生性能を実現します。	50
MP3	独Fraunhofer IISが開発した音声圧縮方式のひとつで、人間の聞き取りにくい部分のデータを間引くことによって高い圧縮率を得ることができ、音楽CD並みの音質を保ったまま約1/11（128kbps）に圧縮することができます。	25
USB	パソコンと周辺機器を接続するインターフェースの規格です。本機はUSB 1.1、2.0に対応しています。	24
USBマストレージクラス	USB機器をパソコンで制御するための規格。またパソコンに接続したUSB機器が、パソコン側から外部記憶装置として認識されること。	24
WMA	米国マイクロソフト社が開発した音声圧縮符号化方式「Windows Media™ Audio」の略称です。	25
サンプリング周波数	アナログ信号からデジタル信号への変換を1秒間に何回行うかを示す数値。音楽CDの場合は44.1kHz。一般的にサンプリング周波数が高いほど高音質となります。	25
タグ情報	タイトル名、アーティスト名、アルバム名、ジャンルなど、オーディオファイルに書き込まれている情報です。	25
ビットレート	1秒間にどのくらいの情報量があるかを示す数値。ビットレートが高いほど高音質となります。	25

保管とお手入れ

本機の保管とお手入れ

■ 次のような場所に置かない

- 直射日光の当たる場所。
- 湿気やほこりの多い場所。
- 暖房器具の熱が直接当たる場所。

■ 結露にご注意

本機と外気の温度差が大きいと、本機に水滴（露）が付くことがあります。この現象がおきますと、本機が正常に動作しないことがあります。このようなときには、数時間放置し、乾燥させてからご使用ください。気温差の大きいところへ持ち込んだときや、湿気の多い部屋などでは、特に結露にご注意ください。

■ 汚れたら

前面パネル、ケースなどが汚れたときは、柔らかい布でからぶきします。シンナー、ベンジン、アルコール、接点復活剤などは変色、変形の原因になることがありますので、ご使用にならないでください。

CDディスクの保管とお手入れ

■ 保管するときは

長い間使用しないときは、本機から取り出し、ケースに入れて保管してください。

■ 汚れたら

- ディスクに指紋や汚れがついたときは、やわらかい布などで、放射状に軽くふきとってください。
- レコードクリーナーやシンナー、ベンジン、アルコールでふかないでください。
- ディスクアクセサリー（スタビライザー、保護シート、保護リングなど）およびレンズクリーナーは使わないでください。

■ その他お守りいただきたいこと

- 鉛筆やボールペンなどで字を書かないでください。
- シールやラベルがはがれたり、のりがはみ出しているCDは使わないでください。
- 紙やシール、ラベルを貼らないでください。



保証とアフターサービス

よくお読みください

保証書（別途）

製品には保証書が添付されております。保証書は、必ず「お買い上げ日・販売店名」等の記入をお確かめの上、販売店から受け取っていただき、内容をよくお読みの後、大切に保管してください。

保証期間

保証期間は、お買い上げの日より1年間です。電池や、一部の消耗部品の交換、ならびに落下、水没など、不適切なご使用による故障の場合は、保証期間内でも有料となります。詳しくは保証書をご覧ください。

修理に関するご相談・ご不明な点は

修理に関するご相談ならびにご不明な点は、お買い上げの販売店または最寄りのケンウッドサービス窓口にお問い合わせください。（お問い合わせ先は、「ケンウッド全国サービス網」P.82参照）

補修用性能部品の最低保有期間

当社は、このステレオの補修用性能部品を、製造打ち切り後8年保有しております。補修用性能部品とは、その製品の機能を維持するために必要な部品です。

シリアル番号について

システム商品の各機器にシリアル番号が付けられておりますが、保証書にはシステム管理用として、別のシリアル番号が印刷されています。付属の保証書で、お買い上げのシステム機器（基本システム）すべての保証修理が受けられます。

修理を依頼されるときは

「故障かな?と思ったら」に従って調べていただき、なお異常がある時は、製品の使用を中止し、必ず電源プラグを抜いてから、お買い上げの販売店または最寄りのケンウッドサービス窓口にお問い合わせください。

この製品の故障・誤動作・不具合などによって発生した次に掲げる損害などの付随的損害の補償につきましては、当社は一切その責任を負いませんので、あらかじめご了承ください。

- お客様または第三者がテープ・ディスクなどへ記録された内容の損害
- 録音・再生などお客様または第三者が製品利用の機会を逸したことによる損害

■保証期間中は

保証期間中は保証書の規定に従って、お買い上げの販売店またはケンウッドのサービス窓口が修理をさせていただきます。修理に際しましては保証書をご提示ください。

■出張修理／持込修理

「出張修理」、「持込修理」のどちらが適用されるかは機種によって異なります。保証書の記載をご確認ください。出張修理を依頼される時は、次のことをお知らせください。

- 製品名
- 製造番号 (Serial No.)
- お買い上げ年月日
- 故障の症状 (できるだけ具体的に)
- ご住所 (ご近所の目印等も併せてお知らせください。)
- お名前、電話番号、訪問ご希望日

■保証期間が過ぎているときは

保証期間が過ぎている時は、修理すれば使用できる場合には、ご希望により有料で修理させていただきます。

■修理料金の仕組み

(有料修理の場合は、次の料金をいただきます)

- 技術料：製品の故障診断、部品交換など故障箇所の修理および付帯作業にかかる費用です。技術者の人件費、技術教育費、測定機器等の設備費や、一般管理費などが含まれています。
- 部品代：修理に使用した部品の代金です。その他、修理に付帯する部材等を含む場合もあります。
- 出張料：製品のある場所へ技術者を派遣する場合の費用です。別途、駐車料金をいただく場合があります。
- 送料：郵便、宅配便などの料金です。保証期間内に無償修理などを行うにあたって、お客様に負担していただく場合があります。



ケンウッド全国サービス網

使いかたや製品に対するお問合せは、カスタマーサポートセンターをご利用ください。

修理などアフターサービスについてのお申し込みは、お買い上げの販売店または最寄りのケンウッドサービスセンターにお申しつけください。

(各サービスセンターの名称、所在地、電話番号は変更になることがありますのでご了承ください) **2009年8月現在**

北海道

札幌サービスセンター ☎ 007-0834 札幌市厚別区厚別東5条1-2-29 ☎ (011) 807-3003

東北

仙台サービスセンター ☎ 984-0011 仙台市若林区六丁の目西町8-1 (斎喜センタービル) ☎ (022) 288-3538

関東・信越

さいたまサービスセンター ☎ 331-0812 さいたま市北区宮原町1-202 ☎ (048) 778-8714

千葉サービスセンター ☎ 277-0863 柏市豊四季512-10-67 ☎ (04) 7171-3800

横浜サービスセンター ☎ 226-8525 横浜市緑区白山1-16-2 ☎ (045) 939-6242

新潟サービスセンター ☎ 950-0923 新潟市中央区姥ヶ山1-5-37 ☎ (025) 287-7736

目黒サービスセンター ☎ 153-0042 目黒区青葉台3-17-9

(修理持込専用窓口) 電話でのお問い合わせは、カスタマーサポートセンター(裏表紙をご覧ください)にて承ります。

中部・甲州

名古屋サービスセンター ☎ 481-0041 北名古屋市九之坪鴨田121-1 ☎ (0568) 24-1644

静岡サービスセンター ☎ 420-0816 静岡市葵区沓谷5-6-1 ☎ (054) 262-8700

金沢サービスセンター ☎ 921-8062 金沢市新保本4-65-17 ☎ (076) 269-2935

近畿・四国

大阪サービスセンター ☎ 532-0027 大阪市淀川区田川2-4-28 ☎ (06) 6390-8005

高松サービスセンター ☎ 760-0068 高松市松島町3-1 ☎ (087) 835-2413

中国

広島サービスセンター ☎ 731-0137 広島市安佐南区山本1-8-23 ☎ (082) 832-2210

九州

福岡サービスセンター ☎ 812-0031 福岡市博多区沖浜町11-10 サンイースト福岡1F ☎ (092) 283-6675

鹿児島サービスセンター ☎ 890-0063 鹿児島市鴨池2-15-10(パレス鴨池1F) ☎ (099) 251-6347

沖縄サービスセンター ☎ 901-2101 浦添市西原4-36-17 ((株)物琉2F) ☎ (098) 874-9010

● サービスセンターの営業時間のご案内

受付時間 10:00~18:00 (土曜、日曜、祝日および当社休日は休ませていただきます)

(各サービス窓口の名称、所在地、電話番号は変更になることがありますのでご了承ください。)

カスタマーサポートセンター

カスタマーサポートセンター

●ナビダイヤル ☎ 0570-010-114 (一般電話・公衆電話からは、どこからでも市内通話料金でお問い合わせが可能です) 携帯電話、PHS、IP 電話からのご利用は ☎ (045) 450-8960 FAX (045) 450-2287

● 営業時間のご案内：

月曜～金曜 午前9時30分から午後6時
土曜 午前9時30分から午後12時、
午後1時から午後5時30分
(日曜、祝日及び当社休日を除く)

●住所 ☎ 221-8528 神奈川県横浜市神奈川区守屋町312

定格

本体部

[アンプ部]

実用最大出力40 W+40 W (JEITA 4 Ω)
全高調波ひずみ率 0.03 % (1 kHz, 1 W, 4 Ω)
トーンコントロール特性	
BASS	
(TURN OVER 100 Hz) ±4.0 dB (at 100 Hz)
(TURN OVER 150 Hz) ±6.6 dB (at 100 Hz)
(TURN OVER 200 Hz) ±7.5 dB (at 100 Hz)
MID	
(TURN OVER 1 kHz) ±8.0 dB (at 1 kHz)
(TURN OVER 2 kHz) ±8.0 dB (at 2 kHz)
(TURN OVER 3 kHz) ±8.0 dB (at 3 kHz)
TREBLE	
(TURN OVER 5 kHz) ±7.6 dB (at 10 kHz)
(TURN OVER 7 kHz) ±6.7 dB (at 10 kHz)
(TURN OVER 10 kHz) ±4.0 dB (at 10 kHz)
D-Bass (+10) +15.9 dB (60 Hz, Vol. 60)
入力端子 (感度/インピーダンス)	
LINE (AUX)450 mV / 22 kΩ
LINE (D.AUDIO)250 mV / 11 kΩ
出力端子 (レベル/インピーダンス)	
サブウーファープリアウト1 V / 10 kΩ

[デジタル部]

対応サンプリング周波数	
.....32 kHz, 44.1 kHz, 48 kHz, 88.2 kHz, 96 kHz	
Supreme EX (CD, D-IN, iPod, USB)	
再生可能周波数 1 Hz ~ 24 kHz
入力端子 (感度/波長)	
オプティカル-15 dBm ~ -24 dBm, 660 nm ±30 nm
出力端子 (レベル/波長)	
オプティカル-21 dBm ~ -15 dBm, 660 nm

[USB部]

対応USB機器USBマストレージクラスデバイス
インターフェイスUSB2.0 (Full speed) USB1.1 互換
対応ファイルシステムFAT 16/32
供給電流最大500 mA

[チューナー部]

FMチューナー部	
受信周波数範囲76 MHz ~ 90 MHz
アンテナインピーダンス75 Ω不平衡
AMチューナー部	
受信周波数範囲531 kHz ~ 1,602 kHz

[CDプレーヤー部]

読み取り方式非接触光学式読み取り (半導体レーザー)
--------	------------------------------

[電源部・その他]

電源電圧・電源周波数 AC 100 V, 50 Hz/ 60 Hz
待機時消費電力1 W以下
定格消費電力 (電気用品安全法に基づく表示)35 W
最大外形寸法	
幅200 mm
高さ95 mm
奥行299 mm
質量 (重量)2.3 kg

[スピーカー部]

エンクロージャーバスレフ方式
スピーカーユニット	
ウーファー110mmコーン型
ツイーター25mmドーム型
定格インピーダンス4Ω
最大入力40W
最大外形寸法	
幅140 mm
高さ237 mm
奥行236 mm
質量 (重量)3.4 kg

本製品は「JIS C61000-3-2適合品」です。

- これらの定格およびデザインは、技術開発に伴い予告なく変更することがあります。
- 極端に寒い (水が凍るような) 場所では十分な性能が発揮できないことがあります。



この製品はReal Sound Lab, SIA からの実施権に基づき製造されています。

CONEQ は、Real Sound Lab, SIA の商標です。

【お電話による使いかた・商品に関するご相談】

カスタマーサポートセンター

受付時間 月曜日～金曜日 9:30～18:00
土曜日 9:30～12:00、13:00～17:30
※日曜、祝日及び当社休日を除く



市内通話料でOK
ナビダイヤル®

0570-010-114

※一般電話 公衆電話からは、市内通話料金でご利用いただけます。

- 携帯電話、PHS、IP 電話からは **045-450-8960**
- FAX **045-450-2287**

修理などアフターサービスについて

お買い上げの販売店か、「ケンウッド全国サービス網」をご参照のうえ、最寄りのサービスセンターにご相談ください。

ホームページのサポート情報について

製品に関する一般的なご質問などをホームページにて、情報提供しています。ご利用ください。

<http://www.kenwood.co.jp/faq/>

ユーザー登録について

カスタマーサポートの向上のため、ユーザー登録 (My Kenwood) をお願いしています。弊社ホームページ内で登録ができます。なお、詳細につきましては、利用規約等を事前にお読みください。

<http://jp.my-kenwood.com>



このシンボルマークはケンウッドにおいて環境に対する影響を軽減した商品であることをお知らせするマークです。

KENWOOD

株式会社 ケンウッド

〒192-8525 東京都八王子市石川町 2967-3