

KENWOOD

ボックスサブウーファー

KSC-DB3000 KSC-DB2500

取扱説明書

株式会社 ケンウッド KENWOOD CORPORATION
B61-1035-00 (CA. SP)

お買い上げいただきましてありがとうございます。

KSC-DB3000は別売パワーアンプ、ネットワーク等の部品をきれいに取り付けできるサブウーファーシステムです。使用するアンプのローパスフィルターを通すことで急峻なローパス特性を得ることができます。ご使用前にこの取り扱い説明書をよくお読みの上、正しくお使いください。

安全上のご注意

ここに示す事からは、安全に関する重要なものです。必ず守ってください。
絵表示は次の意味を表しています。



●●●●●●●●●●
してはいけないことを表しています。
(禁止マーク)



●●●●●●●●●●
しなければいけないことを表しています。
(指示マーク)



警告 この表示を無視して、誤った取り扱いをすると、人が死亡または重傷を負う可能性が想定される内容を示しています。

❗ 取扱説明書に従って作業を

取り付け、配線は製品の取扱説明書又は取付説明書の指定通りに行ってください。
《従わないと、急ブレーキ時などで、外れて人にぶつかったり、また感電、火災などの恐れがあります。》

❗ 取り付け後、車の点検を

製品の取り付けが終了したら、車のブレーキランプ、ヘッドランプ、ウインカー、ワイパーなどが正常に動作することを必ず確認してください。
《配線ミスなどで車の機能が損なわれていると、交通事故の原因になります。》

❗ オーディオの操作は、停車させてから

オーディオの操作は、必ず安全な場所に停車させてから行ってください。
《運転しながら行くと、気を取られて交通事故の原因となります。》

❗ 保護用テープを巻く

車両の金属部近くを通るコードには保護用テープを巻いてください。金属の端部分は鋭くなっていて、コードをいためます。
《コードが傷付くと、感電や、ショート事故*による火災事故などの恐れがあります。》

❗ ヒューズは規定のものを

ヒューズが切れた時は、配線したコードがショート*していないことを確認後、必ずヒューズボックスに表示された規定容量（アンペア数）のものと交換してください。
《規定以外のものを使うと、火災の原因となります。》
●ヒューズ交換は、車の取扱説明書を参照してください。

❗ 工具は寸法が合ったものを

ボルト、ナットを締める時は、寸法の合った工具を使用して確実に行ってください。指示トルクがあるものは規定トルクで締め付けてください。
《ボルト、ナットいためたり、外れる恐れがあります。》

❗ 作業時は、バッテリーの配線を外す

取り付け、配線などを行う前に、必ずバッテリーのマイナス端子のコードを外してください。

《ショート事故*が起り、火災の原因となります。》

❗ 異常かな?.....すぐ使用中止

次のような異常がおきた場合は、すぐに使用を中止してください。
●音が出ない ●水がかかった ●金属や紙などの異物が入った
●煙りが出る ●変な音や臭いがする
《そのまま使用を続けると火災、その他の事故の原因となります。》
電源スイッチを切り安全を確かめてから、販売店、ケンウッドサービスセンター、営業所へご相談ください。

❗ 裏ぶた、カバーを開けない、改造しない

《火災その他の事故の原因となります。》
●点検、修理は販売店、ケンウッドサービスセンターまたは営業所へご相談ください。
●お客さまによる修理は、火災、その他の事故の原因となります。

❗ 指定以外のコードは使わない

取扱説明書などに指定されたもの以外のコードは使用しないでください。
《発熱し、火災の原因となることがあります。》
●指定コードが不明の場合は、販売店または当社お客さま相談室にお問い合わせください。



警告 この表示を無視して、誤った取り扱いをすると、人が死亡または重傷を負う可能性が想定される内容を示しています。

❗ タンクや電気配線を傷つけない

車体に穴を開けて取り付けの場合、ガソリンタンク、パイプ類他の電気配線等を絶対に傷をつけないようにしてください。
《火災の原因となります。》

❗ 12V以外の電源では使用しない

電源はマイナスアース専用です。これ以外では使用しないでください。
《火災の原因となります。》
●電源は車の取扱説明書で確認できます。

❗ 大音量は禁止

走行中は、車外の音が聞こえなくなるような大音量にはしないでください。
《周りの出来事に気づかず、交通事故の原因となります。》

❗ 異常な音を出し続けない

スピーカーを長時間、音がわれたり、歪んだ状態で使用しないでください。
《発熱し、火災の原因となることがあります。》



注意 この表示を無視して、誤った取り扱いをすると、人が障害を負う可能性が想定される内容および物的損害のみ発生が想定される内容を示しています。

❗ 上に乗らない・物載せない

特にお子様が上に乗ったり、ぶら下がったりしないようご注意ください。
《こわれたり、取り付けが弱くなったりして、けがの原因となることがあります。》

❗ コードを引っ張らない

コネクタを外す時はコードを引っ張らず、コネクタのロックを外して本体を持って引き抜いてください。
《コードの断線や接触不良の原因になります。》

❗ 車以外には使わない

製品は車に設置して使うように設計されたものです。他の用途では使用しないでください。
《取り付け不備などにより、落下してけがをする恐れがあります。》

❗ 発熱部に手を触れない

組み込みアンプの熱を逃がすための放熱器が付いています。この部分は高温になります。使用中は操作部以外に手を触れないでください。
《火傷をします。》

* 1 ショート、ショート事故

電気のプラスとマイナスが直接つながってしまうことを言います。むき出しになったコード（電気配線）が他のコードや、車の金属部に接触した時などに起こります。火花が散り、周りの物に引火して火災の原因につながります。

保証とアフターサービス (よくお読みください)

保証書 (別添)

この製品には、保証書を別途添付しております。保証書は必ず「お買い上げ日、販売店名」等の記入を確かめの上、販売店から受け取ってください。内容をよくお読みの後、大切に保管してください。

保証期間

保証期間は、お買い上げの日より一年間です。

補修用性能部品の最低保有期間

当社は、カースピーカーの補修用性能部品は製造打ち切り後、最低6年保有しています。

修理に関するご相談ならびにご不明な点は

修理に関するご相談ならびにご不明な点は、お買い上げの販売店またはケンウッドのサービス・センター、営業所へお問い合わせください。

(お問い合わせは、添付の「ケンウッド全国サービス網一覧表」を御覧ください。)

KENWOOD

株式会社 ケンウッド

〒150-8501 東京都渋谷区道玄坂1-14-6

●商品、商品の取り扱いに関するお問い合わせは、お客さま相談室をご利用ください。

お客さま相談室 (東京) 電話 (03) 3477-5335 〒153-0042 東京都目黒区青葉台3-17-9

(大阪) 電話 (06) 6357-5335 〒534-0024 大阪府都島区東野田町1-20-5 (大阪京橋第一生命ビル)

■取り付け上の注意

- 取り付け、配線などの作業を行う前に、必ずバッテリーのマイナス端子からコードを外してください。但し、車によっては、バッテリーを外すと機能の一部（ラジオのプリセット等）が失われますのでご了承ください。
- 事故防止のため、運転の邪魔にならないトランクルーム等に、必ず固定してください。
- 取り付けが終わったら、バッテリーにケーブルを接続する前に、もう一度取り付けや配線を確認してください。
- ヒューズが切れた場合は、各コードがショートしていないことを確認後、切れたヒューズと同じ容量のヒューズに交換してください。交換してもすぐ切れる場合は、お買い上げの販売店にご相談ください。







■ご使用上の注意

- エンジンを止めた状態で使用しますと、バッテリーが上がりますのでご注意ください。
- 本サブウーファーを、大出力のアンプと組み合わせてご使用になる場合、トーンコントロールや、ラウドネスコントロールなどで低音域を上げ過ぎたり、またグラフィックイコライザーの低音域を上げ過ぎたりすると、サブウーファーに過大な負荷が加わり、故障の原因となりますので十分ご注意ください。
また、接続するパワーアンプの最大出力が本スピーカー（KSC-DB3000、KSC-DB2500）の定格入力より小さいものをご使用してください。パワーアンプの出力が本スピーカーの定格入力より大きいと発煙、故障の原因となります。
- 本機には過大入力からスピーカーを保護するためにプロテクション回路が内蔵されています。過大入力時にプロテクション回路が作動し、自動的に音が遮断されます。その際は適切な音量に調整してください。プロテクション回路が自動復帰します。（条件により自動復帰時間には差があります。）
- 窓を締めきった自動車を直射日光に当てたまま放置すると、車内は相当な高温になります。このような時はエアコンを作動させるか、窓を開けて車を走らせ、車内の温度を下げてからご使用ください。
- パネルが汚れた時は、シリコンクロスか、軟らかい布で乾拭きをしてください。固い布やシンナー、アルコール等揮発性のもの拭くと、傷が付いたり文字が消えることがあります。
- 運転中は、車外の音が聞こえる音量に調節してお楽しみください。またカーステレオの操作は、停車中に行うようにして安全運転に心がけてください。
楽しい音楽も、時と場所によっては気になるものです。周りの配慮を十分いたしましょう。
ステレオの音量は、あなたの心がけ次第で大きくも小さくもなります。静かな夜間は、小さな音でも通りやすいものです。夜間の音楽鑑賞には、特に気を配りましょう。お互いに心を配り、快い生活環境を守りましょう。

■必要工具

プラスドライバー、ラジオペンチ、電動ドリル、カッターナイフ、ビニールテープ

■付属部品 ③④⑤⑥ はKSC-DB2500には付属されていません。別売のウーファープロテクター（CA-DB2500）を購入してください。

No.	部品名	外形	数量
①	タッピングねじ（φ5×16mm）		16
②	取付金具		4
③	接続コード（イルミネーション用1m）		1
④	小ねじ（φ4×35mm）		8
⑤	ウーファープロテクター		4
⑥	カラー		8

接続のしかた

カーステレオをより効果的に楽しむための代表的な例です。参考にしてください。
（パワーアンプの取扱説明書もいっしょに参照してください。）

（注）KSC-DB2500には④ウーファープロテクター*は付属されていません。

■接続例 1

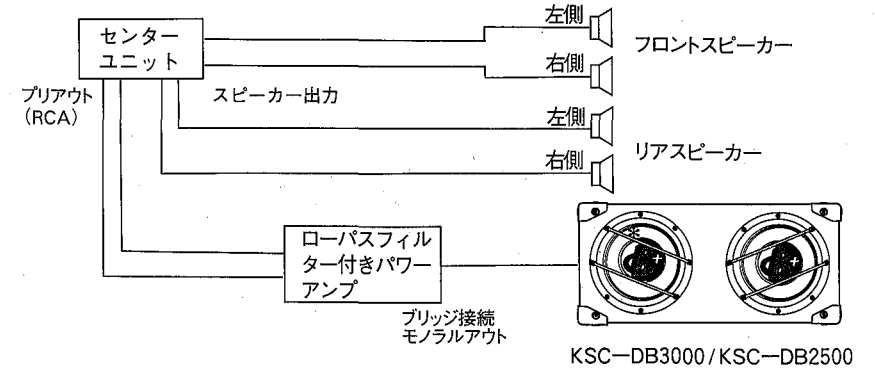

■接続例 2

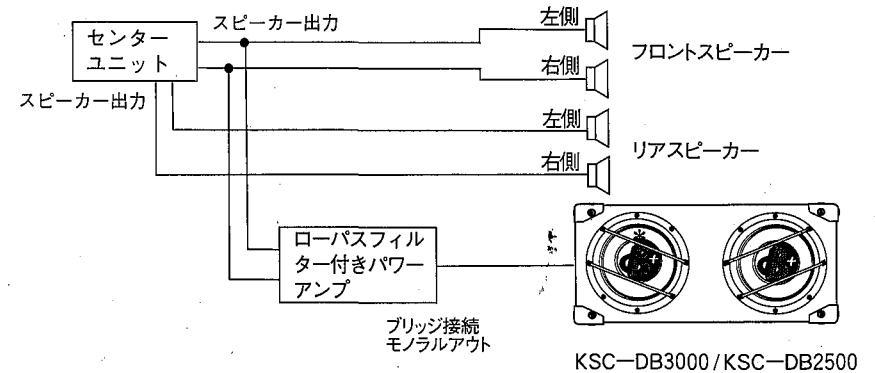

■接続例 3

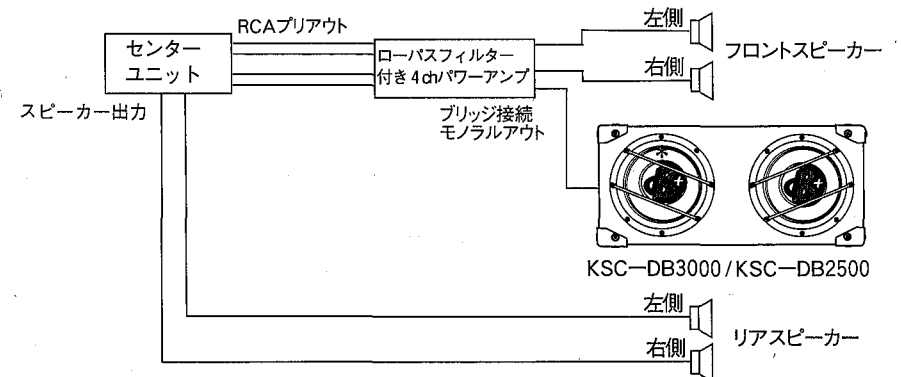

組立と取付方法

1 パワーアンプの取り付け、イルミネーションの配線 (KSC-DB3000)

- パネル側のコーナプロテクター、パネルを取り外し、図のように別途購入のパワーアンプを取り付けます。(3) パネルの取り付け (4) コーナプロテクターのねじ締めとなります。
(パワーアンプ組み込み可能最大寸法は (W) 272mm (H) 64mm (D) 380mm)
- イルミネーション接続コード (3) とスピーカーコード (別売) の配線をします。配線は市販品のコード 押さえで確実に固定してください。

お願い 収納するパワーアンプは当社製品に限ります。他社製品の使用は、振動にて性能を発揮できない場合があります。

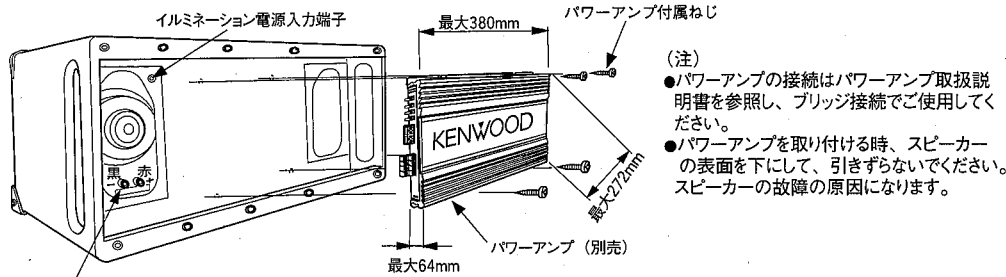

スピーカー入力端子 (インピーダンス8Ω)
(スピーカー入力は「MONO」入力です。
ステレオアンプを使用する時は「ブリッジ」
接続で使用して下さい。)

- (注)
- パワーアンプにパワーコントロール端子がない場合は、車両のスマールランプ配線ラインよりイルミネーション電源を取ってください。
 - パワーコントロール (リモートコード) は 1.5A 以上の容量が必要です。(パワーアンプの取扱説明書を参照してください。)
 - イルミネーション点灯時はAMラジオに雑音が入る場合があります。その場合は、イルミネーション端子を抜いて (点灯OFF) 使用してください。
 - 車両配線を切断しないよう注意してください。

《接続コード (3) の加工と配線》

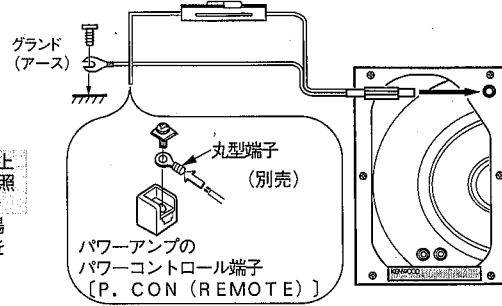

2 ウーファプロテクターの取り付け

スピーカー取付ねじを外して、カラー (6) を挿入してウーファプロテクター (5) を小ねじ (4) で取り付けます。KSC-DB2500に取り付ける場合は、別途CA-DB2500 (ウーファプロテクター) を購入いただき、取り付けてください。

- (注) 取り付け後、ウーファプロテクターを持って、本体を引きずらないでください。移動する場合は、必ず本体を持って、移動してください。

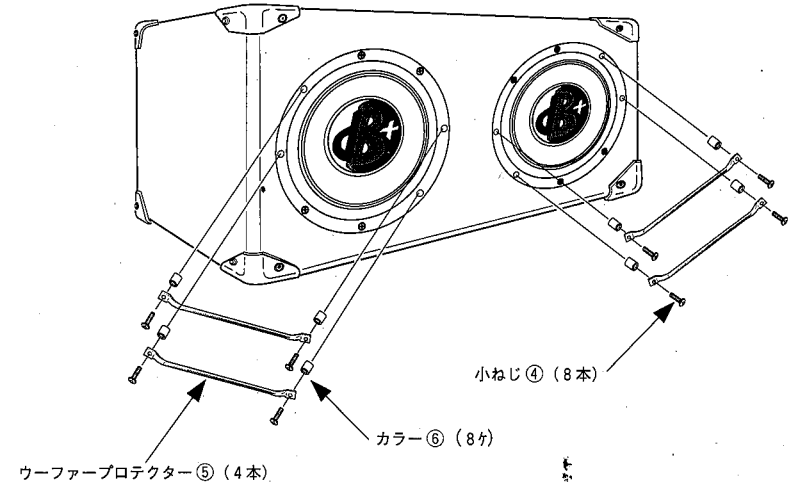

4 コーナプロテクターのねじ締め (KSC-DB3000)

コーナプロテクターをキャビネットに押し付けながらねじ締めを行ってください。

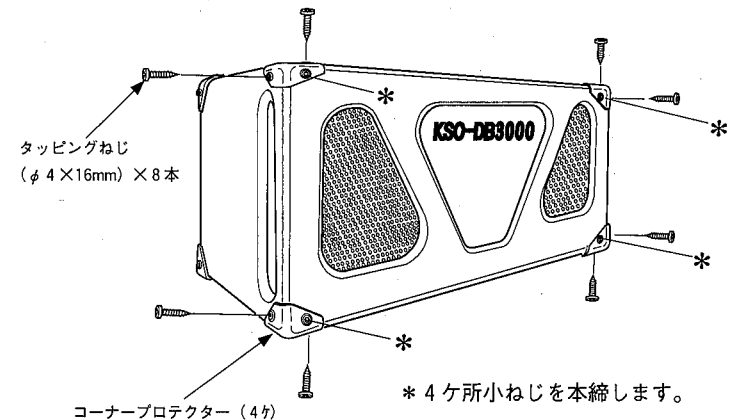

3 パネルの取り付け (KSC-DB3000)

取り外した、小ねじでパネルを仮止めをします。

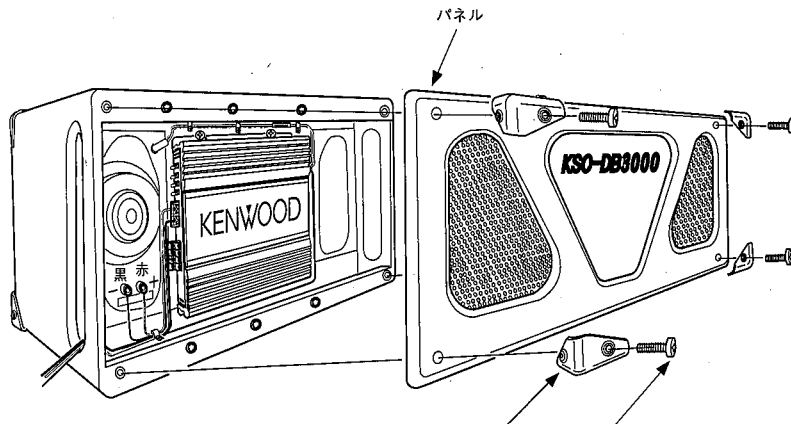

5 車両への取り付け

ご注意
安全のため、次に示す方法でしっかり固定してください。

*KSC-DB2500の取付金具②2ヶ所はスピーカー面の反対側（本体裏面）に取り付けてください。

タッピングねじ①
(φ5×16mm)×16本

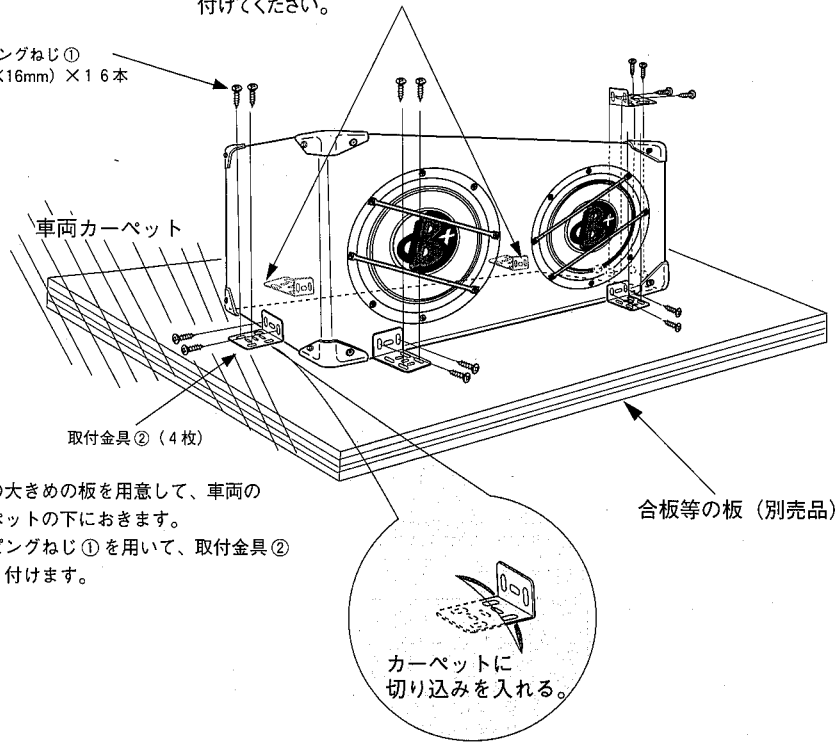

●厚手の大きめの板を用意して、車両のカーペットの下におきます。タッピングねじ①を用いて、取付金具②を取り付けます。

合板等の板（別売品）

カーペットに
切り込みを入れる。

6 ヒューズ交換について

イルミネーションが点灯しない場合は、ヒューズが切れていることがあります。切れている場合は配線のショート等がないか確認の上、ヒューズ（1.5A）を交換してください。ヒューズを交換してもすぐ切れる場合、イルミネーションが点灯しない場合は、お買い上げ販売店、またはケンウッド営業所、ケンウッドのサービス・センターにご連絡ください。

●ヒューズホルダーの外し方

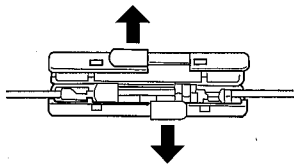

■定格

ご注意
これらの定格およびデザインは、技術開発にともない予告なく変更することがあります。

[KSC-DB3000]

方式	密閉型
スピーカー／ウーファー	300mm. PBOコーンタイプ×2
公称インピーダンス	8Ω
瞬間最大入力	2000W
定格入力	500W
出力音圧レベル	93dB/W at 1m
再生周波数帯域	23Hz～600Hz
本体質量	28Kg
イルミネーション／定格電圧	DC14.4V
定格消費電力	0.18A
ヒューズ容量	1.5A
外形寸法	幅：809mm 高さ：374mm 奥行：427mm

[KSC-DB2500]

方式	密閉型
スピーカー／ウーファー	250mm. PBOコーンタイプ×2
公称インピーダンス	8Ω
瞬間最大入力	1600W
定格入力	400W
出力音圧レベル	92dB/W at 1m
再生周波数帯域	25Hz～600Hz
本体質量	18Kg
外形寸法	幅：608mm 高さ：308mm 奥行：318mm