

KENWOOD

メッセージテレホン

IS-MT11

取扱説明書（保証書付）

お買い上げいただきましてありがとうございました。
ご使用前にこの取扱説明書をよくお読みのうえ、正しくお使いください。
なお、この取扱説明書には保証書も付いていますので、大切に保管してください。
本機は日本国内専用のモデルですので、外国で使用することはできません。

株式会社 ケンウッド
KENWOOD CORPORATION

My
ACR

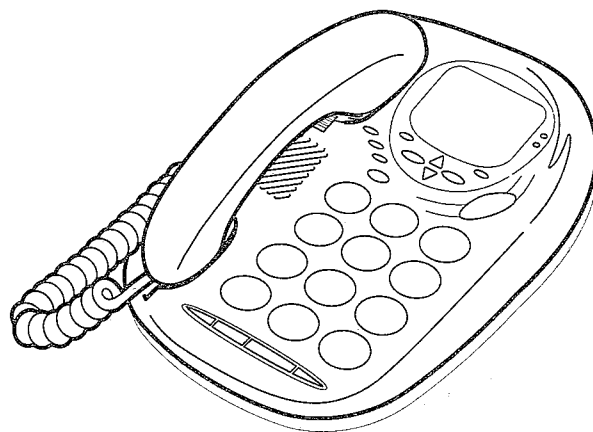

技術基準適合認定品

© B62-1094-00 (KETS)
09 08 07 06 05 04 03 02 01 00

はじめに

はじめに

このたびは、お買い上げいただきありがとうございます。
本書はIS-MT11の取扱説明書です。

機種の特長

IS-MT11は、「ポケベル・携帯電話への転送」機能を使いやすいボタン配置にしました。

梱包品のチェック

梱包品が全部揃っていることを確認してください。

● 電話機 (IS-MT11) × 1

● ACアダプター × 1

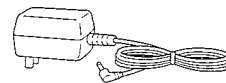

(DCJ-600)

イラスト以外の付属品

- 電話機コード × 1
- ネジセット × 1
- 取扱説明書保証書付 (本書) × 1
- 取扱説明書 (別冊) × 1
- ナンバーディスプレイ用チラシと申込書
- MyACR ご利用申込書

キーワード

あ	アフターサービス	裏表紙	た	ダイヤル音	25	ま	MyACR	12,13,14
	暗証番号 (ホディガード用)	23		ダイヤル回線	11		モーニングコール	24
	暗証番号 (リモコン用)	32		着信番号 (リレキ)	別冊 4	や	用件	26,27,31
	一般電話転送	31,35		DC IN 端子	5,10		用件の録音時間	30
	ACアダプター	10		ディスプレイ	6		用件を消去する	27
	応答専用留守セット	30		停電	38		呼出音回数 (留守セット時)	30
	応答メッセージ	28		適合認定番号	42		呼出音量	19
	応答メッセージ録音 (留守番用)	29		転送先	34,35		呼出音を変える	19
	(ホディガード用)	23		電話が切れた状態	4	ら	LINE(回線) 端子	5,10
か	回線種別	10,11		電話帳	20,21		リセット	36
	壁掛け	36		トーン	25		リダイヤル (再ダイヤル)	18
	カンタン留守セット	28	な	鳴り分けコール	別冊 6		リピートモーニングコール	24
	技術基準適合認定	4		ナンバー・ディスプレイ	別冊		リレキ	別冊 4
	キャッチホン	18		は	早見表	39,40,41	留守応答呼出音回数	30
	携帯電話転送	31,35			番号非通知	別冊 2	留守セット	26
	件数表示	26			ハンズフリー通話	16	録音時間 (用件)	30
	コインセーバー	33			ハンズフリー用マイクロホン	16		
	故障かなと思ったら	37			PHS (ケイタイ電話) 転送	31,35		
	梱包品	2			ヒストリーダイヤル	18		
さ	サービス網	43			ヒツウチ	別冊 2		
	再生	27			ファクシミリ	4, 別冊 (裏表紙)		
	サイレントモード	19			ブッシュ回線	11		
	3ピンプラグ	10			ブッシュホン信号	25		
	時間指定転送	34			ブラックリスト	別冊 5		
	時刻を合わせる	12			ポケベル転送	31,35		
	自宅の電話番号の登録	29			保証書	裏表紙		
	受話音量	19			ホディガード機能	22,23, 別冊 3		
	スピーカー音量	19			保留 (メロディ)	17		
	0070 電話機ご相談窓口	14						
	操作早見表	39,40,41						

目次

梱包品のチェック	2
正しくお使いいただくために	4
各部の名称	5
安全上のご注意	7

使う前にまず準備

接続する	10
回線種別を設定する	11
年月日・時刻を合わせる	12
My ACRについて	
My ACRとは	12
My ACRをご利用になるには	12
My ACRご利用申込書の郵送	13
My ACRの登録操作	13
My ACRのデータ送信について	13
My ACR表示について	13
ダイヤルの方法	14
My ACRをしばらく止める	14
My ACRをまた働かせる	14
こんなときには	14

すぐ使う電話編

かける・受ける	15
ハンズフリー通話する	16

便利な機能いろいろ編

保留	17
リダイヤル	18
ヒストリーダイヤル	18
キャッチホン	18
音量や呼出音などを設定する	19
電話帳	20
ボディガード1・2・3	22
モーニングコールする	24
リピートモーニングコールを セットする	24
プッシュホンサービス	25
ディスプレイの照明を消す	25
ダイヤル音を止める	25

留守番編

基本の留守セット	26
1 留守セットして	26
2 用件を録音する	26
3 用件を再生する	27
4 留守セットを解除する	27
5 録音した用件を消去する	27
留守番用設定のいろいろ	28
カンタン留守セットのON/OFF	28
応答メッセージ	28
ご自宅の電話番号を登録する	29
自作の応答メッセージを録音する	29

応答メッセージを選択する	29
無音でも録音する	30
呼出音の回数を増やす	30
用件の録音時間を変更する	30

用件を聞く & 転送編

別の電話から用件を聞くには	31
暗証番号だけは登録しておく	32
別の電話から用件を聞くとき 押すボタン	32
外出先から電話をかけて聞く場合	33
コインセーバー	33
転送先や指定時間を登録しておく	34
ポケベルやPHS/携帯電話/ 一般電話で転送を受けるには	35

ご参考に

操作ができない・・・リセットする	36
壁掛けで使う	36
お手入れ	36
故障かなと思ったら	37
停電のときは	38
操作早見表	39
仕様	42
全国サービス網	43
アフターサービスについて	裏表紙
保証書	裏表紙

別冊 『ナンバー・ディスプレイ』編

電話を受けるとき	2
ナンバー・ディスプレイサービスの流れ	2
ボディガード1が2か3を併用します	3
リレキを使って	4
着信した番号はリレキに保存されて	4
ブラックリスト	5
鳴り分けコール	6
ご参考に	7
ナンバー・ディスプレイをOFFにする	7
2台以上接続する時は	裏表紙

安全上の

ご注意

使う前に まず準備

My ACR

すぐ使う

電話編

便利な機能

いろいろ編

留守番編

用件を聞く

& 転送編

ご参考に



正しくお使いいただくために

ACアダプターは 抜かないで！！

- 本機の電源が切れると、「受けるかけ」以外はすべてストップします。(→p.10)

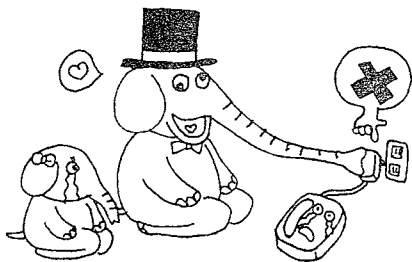

表示・動作が???

- 表示がおかしいときや、本書のとおり
に操作ができないときは、リセットし
てみてください(→p.36)。

ファクシミリとの接続は

- FAXメーカーに
お尋ねください

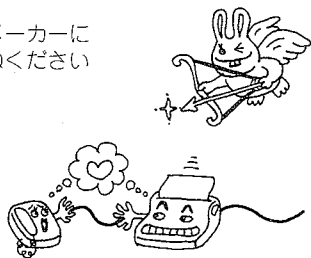

ダイヤルモード 回線種別が合わないと、 通話できません

回線種別は自動
設定していますが、
下記の場合
などには、うまく
いかないことが
あります(→
p.10,11)。

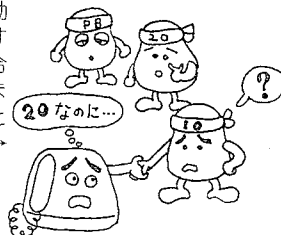

- 自動設定中に受話
器を上げたとき。
(→p.10)



- ダイヤル回線からプ
ッシュホン回線に変
更したとき(→p.11)。

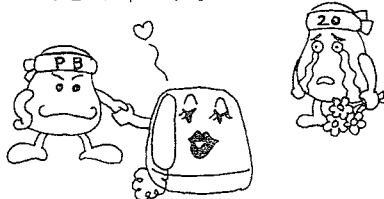

お守りください

- 本機は技術基準適合認定品です。

ホームテレホンには

- 共同電話、集団電話、公衆電話、専用
回線にはご使用になれませんのでご注
意ください。
- 2線式の電話回線で、構
内交換機(PBX)の内線電
話機として使用する
と、正しく動作しな
いことがあります。
- 4線式の電話回線には接
続しないでください。



ISDN回線は

- 本機はアナログ回線専用です。ISDN
回線ではターミナルアダプター(TA)
によっては、正しく動作しないことが
あります。(TAメーカーにお尋ねくだ
さい)。



116へ連絡してください

- 本機をご使用にあたって、NTTのレ
ンタル電話機が不要となる場合はNT
Tへご連絡ください。「機器使用料」
が、不要となります。
詳しくは、局番なしの116番(無料)
へお問い合わせください。

表記上の約束

- 電話が切れた状態とは

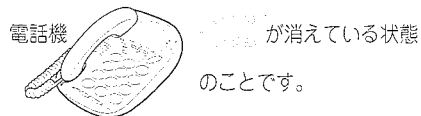

各部の名称

前面

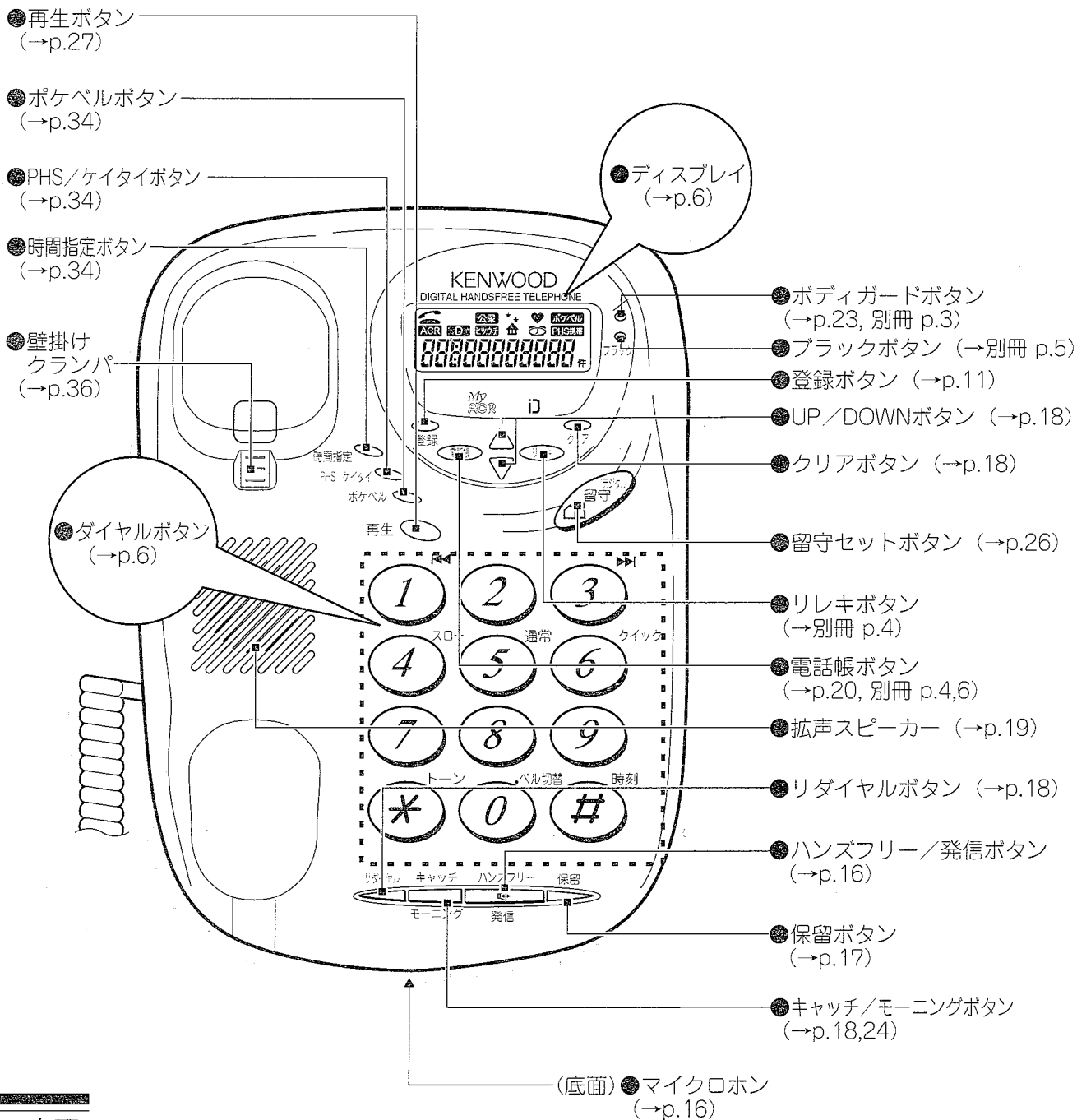

側面・底面

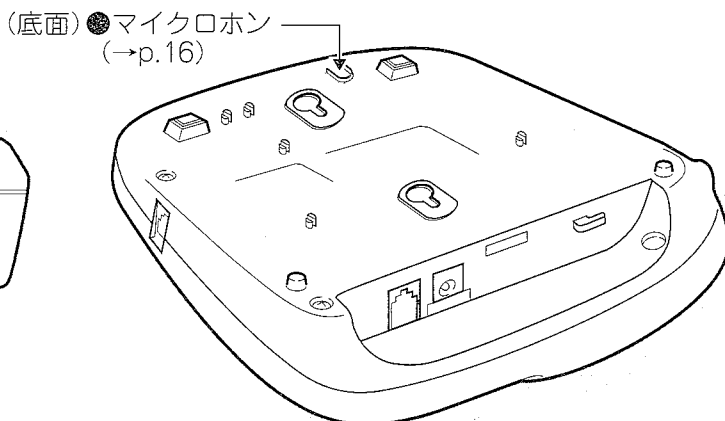
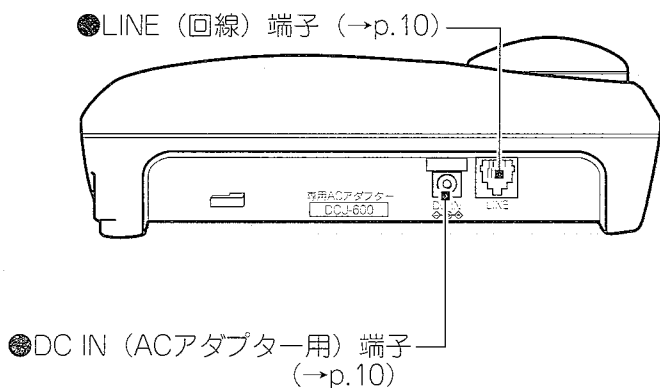

各部の名称

ディスプレイ

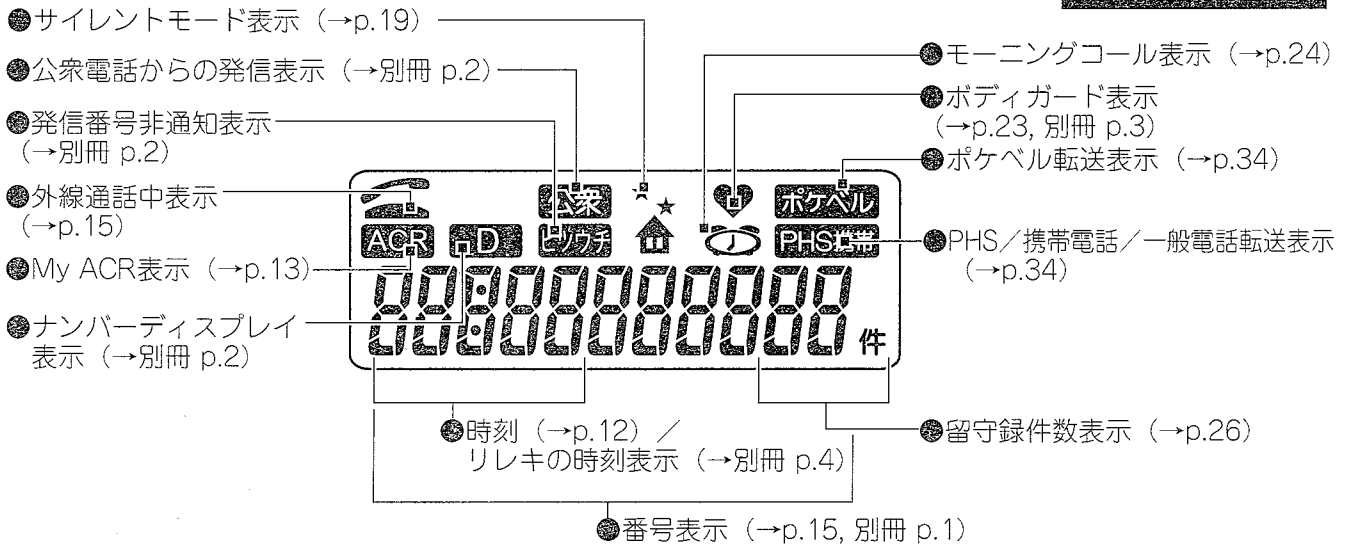

ダイヤルボタン

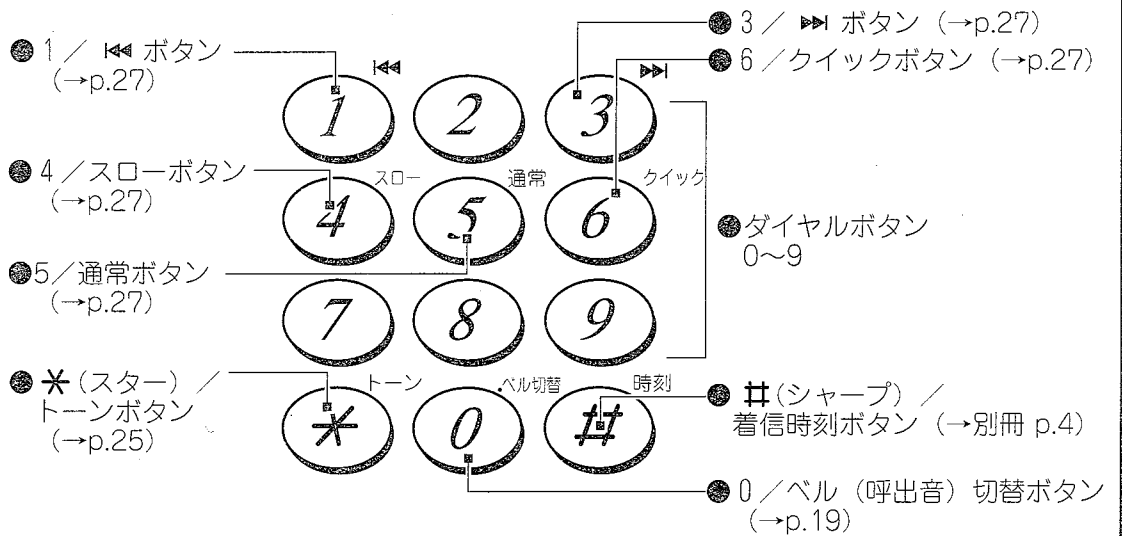



安全上のご注意





製品を安全にご使用いただくため、この「安全上のご注意」をご使用前によくお読みください。お読みになった後は必要なときにご覧になれるように大切に保管してください。

絵表示について

この「安全上のご注意」では、製品を安全に正しくお使い頂き、あなたや他の人々への危害や財産への損害を未然に防止するために、いろいろな絵表示をしています。その表示と意味は次のようになっています。内容をよく理解してから本文をお読みください。

- | | | | | | |
|---|---|---|---|---|--|
|  危険 | この表示を無視して誤った取扱いをすると、人が死亡または重傷を負う危険が差し迫って生じることが想定される内容を示しています。 |  警告 | この表示を無視して誤った取扱いをすると、人が死亡または重傷を負う可能性が想定される内容を示しています。 |  注意 | この表示を無視して誤った取扱いをすると、人が傷害を負う可能性が想定される内容および物的損害のみの発生が想定される内容を示しています。 |
|---|---|---|---|---|--|

絵表示の例

-  △記号は注意（警告を含む）が必要な内容があることを告げるものです。図の中や近くにある絵や文章は具体的な注意内容（左図の場合は感電注意）を示しています。
-  ⊘記号は禁止の行為であることを告げるものです。図の中や近くに具体的な禁止内容（左図の場合は分解禁止）を示しています。
-  ⊙記号は必ず守っていただきたい内容を告げるものです。図の中や近くにある絵や文章は具体的な指示内容（左図の場合は電源プラグをコンセントから抜いてください）を示しています。

お客様または第三者が、この製品の誤使用、使用中に生じた故障、その他の不具合またはこの製品の使用によって受けられた損害については、法令上賠償責任が認められる場合を除き、当社は一切その責任を負いませんので、あらかじめご了承ください。

警告

使用環境・条件

AC100V以外の電圧で使用しないでください。火災・感電・故障の原因となります。

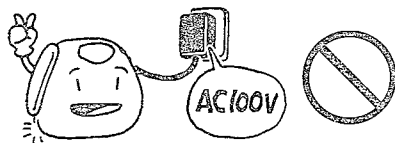

付属のACアダプター以外は使用しないでください。火災・感電・故障の原因となります。

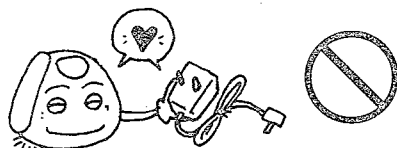

この製品に水をかけたり、水が入ったりしないよう、またぬらさないようにご注意ください。火災・感電・故障の原因となります。雨天、降雪中、海岸、水辺での使用は特にご注意ください。



この製品を使用できるのは、日本国内のみです。国外では使用できません。

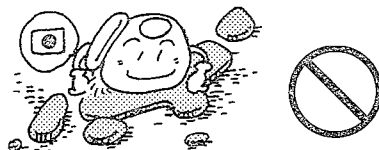

設置されるとき

タコ足配線はしないでください。過熱・発火の原因となります。

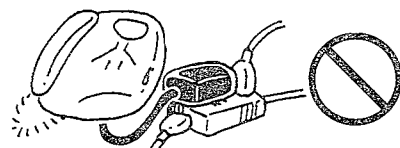

ACアダプターのコードを傷つけたり、加工しないでください。また、重い物を乗せたり、引っ張ったり、無理に曲げたりしないでください。火災・感電・故障の原因となります。

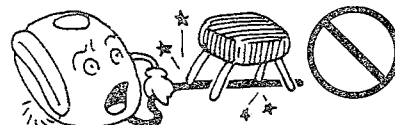

ACアダプターはACコンセントに確実に差し込んでください。ACアダプターの刃に金属などが触れると、火災・感電の原因となります。

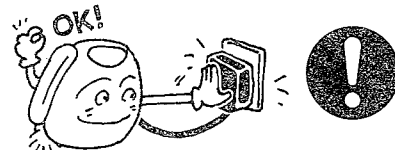



警告

安全

ACアダプターは布や布団で覆ったりしないでください。熱がこもり、ケースが変形したり、火災の原因となります。



ぬれた手でACアダプターを抜き差ししないでください。感電の原因となります。



この製品を風呂場では使用しないでください。火災・感電・故障の原因となります。



使用方法について

この製品の近くに小さな金属物や花びん、植木鉢、コップ、化粧品、薬品、水などの入った容器を置かないでください。こぼれたり、中に入った場合、火災・感電・故障の原因となります。



雷が鳴り出したら、早めにACアダプターをACコンセントから抜いて、ご使用をお控えください。雷によっては、火災・感電・故障の原因となります。

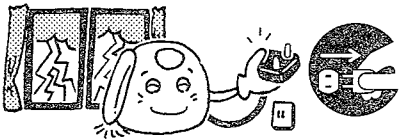

この製品を分解・改造して使用しないでください。火災・感電・故障の原因となります。



内部に金属類や燃えやすい物などを差し込んだり、落とし込んだりしないでください。火災・感電・故障の原因となります。特にお子様のいるご家庭ではご注意ください。



異常時の処置

以下の場合、すぐにACアダプターと電話機コードを抜いてください。異常な状態のまま使用すると、火災・感電・故障の原因となります。

修理はお買い上げの販売店、または当社サービスセンターにご連絡ください。お客様による修理は、危険ですから絶対におやめください。

- 異常な音がしたり、煙が出たり、変な臭いがするとき

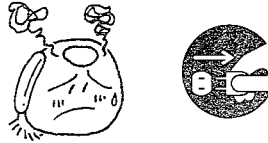

- 落としたり、ケースを破損したとき



- 内部に水や異物が入ったとき
(特にお子様のいるご家庭ではご注意ください。)



- ACアダプターのコードが傷んだとき
(芯線の露出、断線など)

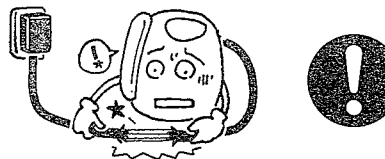

保守・点検

この製品のケースは、開けないでください。感電やけがや故障の原因となります。内部の点検・修理は、お買い上げの販売店、または当社サービスセンターにご依頼ください。

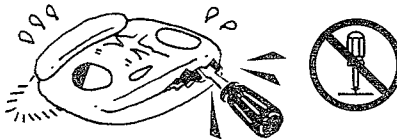

⚠ 注意

設置される時

ACアダプターのコードを熱器具に近づけないでください。コードの被ふくが溶けて火災・感電・故障の原因となります。



機器を移動させる場合は、あらかじめACアダプターと電話機コードをはずしてください。コードが傷つき、火災・感電・故障の原因となることがあります。



湿気が多い場所、ほこりの多い場所、風通しの悪い場所には置かないでください。火災・感電・故障の原因となります。



ACアダプターを抜くときは、必ずACアダプターを持ってください。コードを引っ張ると、コードが傷つき、火災・感電・故障の原因となることがあります。

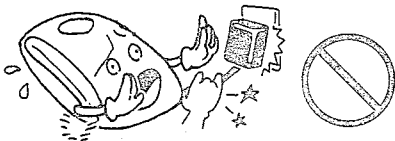

直射日光が当たる場所など、温度が高くなる場所には放置しないでください。内部の温度が上がると、ケースや部品が変形・変色したり、火災の原因となります。

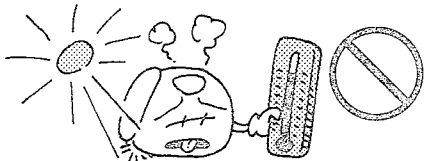

ぐらついた台の上や傾いた所、振動・衝撃の多い場所には置かないでください。落ちたり、倒れたりしてけがの原因となります。

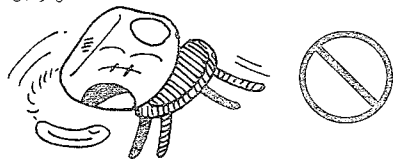

テレビ、アンプ、スピーカー、OA機器など磁気を帯びた物に近い場所には置かないでください。雑音が入ったり、通話が切れることがあります。



調理台や加湿器のそばなど、油煙や湯気が当たるような場所には置かないでください。火災・感電・故障の原因となります。



同じ電話回線にファクシミリや、コードレス電話機等を並列接続すると、誤動作することがあります。

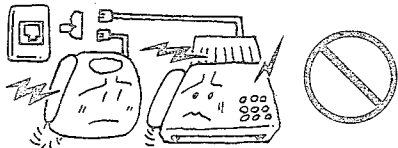

壁に取付ける場合は、取扱説明書をよくお読みになり、落下しないよう堅固に取付けてください。けがの原因となります。

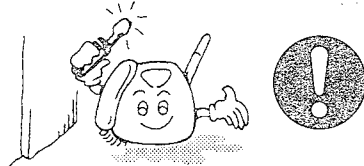

使用方法について

壁掛け使用時は落下にご注意ください。けがの原因となります。

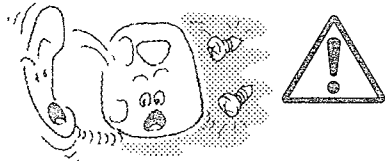

旅行などで長期間この製品をご使用にならないときは、安全のため必ずACアダプターをACコンセントから抜いてください。

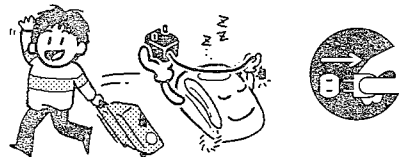

保守・点検

お手入れの際は、ACアダプターをACコンセントから抜いてください。



水滴が付いたら、乾いた布でふき取ってください。



安全

注意

使う前にまず準備



接続する

まず準備

親機を接続する

電話回線を接続する

1 電話回線を接続する

電話機コードのプラグをモジュラー式の電話回線ジャックに「カチッ」と音がするまで差し込む。

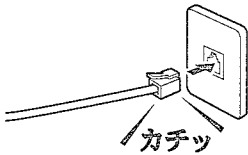

もう一端を、本機の回線 (LINE) に「カチッ」と音がするまで差し込む。

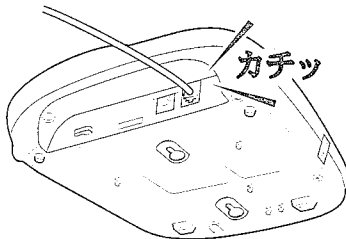

- ◎ 電話機コードをかるく引っばって、回線がしっかり接続されていることを確認してください。

電源を接続する

2 ACアダプターを接続する

ACアダプターのプラグをDC IN端子に差し込み、コードを固定用フックに引っ掛ける。

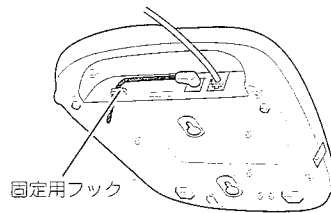

ACアダプターを電源コンセントに差し込む。

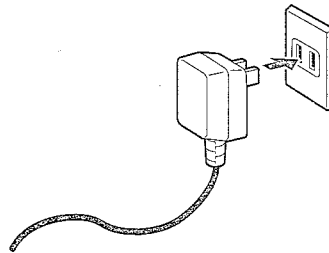

回線種別の自動設定を開始します。「ピーッ」と鳴るまでさわらないでください。

回線種別を自動設定する

3 約 8 ~ 20秒間待つ

(待っている間の動作です)

回線を自動設定しているとき



ピーッ
と鳴るまで
さわらずに

終了



「ピーッ」



- ◎ 回線種別の自動設定が終了すると、「ピーッ」と鳴ります。

注意

- ◎ 電話回線ジャックの形状によっては、直接接続できない場合があります。

3ピンプラグ式の場合

市販の変換アダプターをお買い求めください。

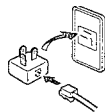

直結配線方式の場合

直接配線されている場合NTTに工事を依頼してください。



- ◎ 2線式の電話回線で、構内交換機 (PBX) の内線電話機として使用すると、正しく動作しないことがあります。
- ◎ 4線式の電話回線には接続しないでください。



注意

- ◎ 付属のACアダプター (DCJ-600) 以外は使用しないでください。故障の原因になることがあります。
- ◎ 停電やACアダプターが外れていたときの動作については、38ページをお読みください。

ファクシミリとの接続は

電話回線にFAXを接続される際には、以下の点にご注意ください。詳しくは、FAXメーカーにおたずねください。

- ◎ FAXと本機は直列には接続できません。
- ◎ FAXと本機がフランチ (並列) になるように接続してください。

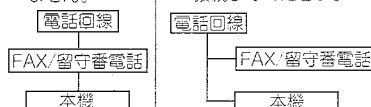

ACアダプターは

抜かないでください

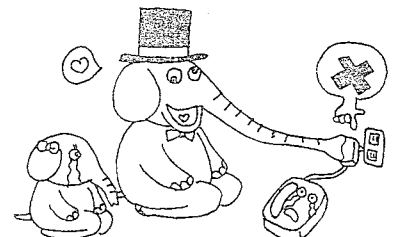

回線種別を設定する

電話回線にはダイヤル回線とプッシュホン回線があります。回線の種別が合っていないと電話はかけられません。本機は、ACアダプターを接続すると、自動的に回線種別をチェックして正しく設定しますが、ご自分で設定することもできます。

4 受話器を取って戻すか、を2回押す

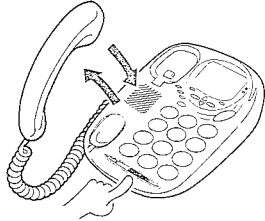

- ◎ 時刻表示が点灯します（時刻合わせ → p.12）。
- ◎ ACR表示がゆっくりに点滅しますがこれは故障ではありません（→ p.13）。

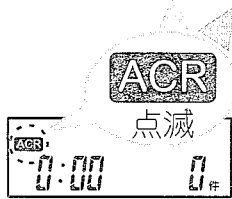

117（時報）などにかかるかどうか確認してください（有料）。
回線が通じているときは

が点灯します





回線が通じないときはリセット（→ p.36）して、再度回線種別の自動設定をさせるか、または右記の操作で回線種別を設定してください。

再設定

自動設定後は、電話機がその回線を覚えていますが。回線種別の契約を変更したときなどには下記の操作で再設定してください。





回線種別を自分で設定する

電話が切れた状態で、

1  →  →  →  の順に押す



2 電話回線に合わせて次のどれかを選ぶ

-  (ダイヤル回線：20pps)
-  (プッシュ回線)
-  (ダイヤル回線：10pps)
-  (自動設定)

3 を押す



- ◎ 自動設定を選択した場合は、ディスプレイの点滅が終了するまで8～20秒間お待ちください（→ p.10）。

4 117（時報）などに電話をかけて確認する（有料）

電話が通じなかった場合は

5 操作1からやり直し、操作2で他のボタンを押す

まず準備

回線種別を設定する

使う前にまず準備

年月日・時刻を合わせる

年月日と時刻を合わせます。

まず準備

My ACRとは、

年月日・時刻を合わせる

年月日・時刻を登録する

電話が切れた状態で

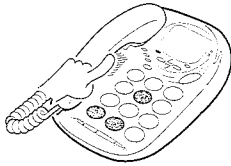
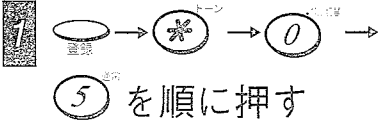

② 年、月、日を入力する

1998年 ⑨ ⑧ (98～49、下2桁)
6月 ⑦ ⑥
2日 ⑤ ④

③ 24時間制 時刻を入力する

午前8時03分 ⑦ ⑧ ⑦ ③
午後10時 ② ② ⑦ ⑦

◎ ⑤ を押すと、一文字ずつ消去できます。

④ ⑤ を押す

「○○○○年、○月○日、○曜日、午前(または午後)○時○分です」



◎ 手順4の[登録]ボタンを押すと曜日と時刻がスタートします。

参考

- ◎ 本機のカレンダーは2049年まで対応されています。2000年以降は、00(2000年)から49(2049年)の二桁を入力してください。

My ACR について

この電話機には、0070市外電話サービスとNTTのどちらかお得な電話回線に接続するMyACR(自動電話会社接続機能)がついています。ご利用にあたっては0070市外電話サービスへお申込が必要です。

- ◎ お申込にかかる費用・基本料金は一切ありません。
- ◎ MyACRのお申込には、付属の「MyACRご利用申込書」をご使用ください。(ご購入時に店頭で申込がお済みの場合は不要です。)

My ACR とは

ダイヤルした相手先の電話番号と曜日・時間帯から、0070市外電話サービスとNTTのうち、どちらかお得な電話回線に自動的に接続する機能です。電話をかけるとき、0070を押さなくても、NTTの電話回線を使ってかけるときと同じ操作で、0070市外電話サービスがご利用になれます。

My ACR をご利用になるには

MyACRをご利用になるには、KDDへのお申込が必要です。また、下記の場合も、必ずMyACRのお申込を行なってください。

- ◎ すでに0070市外電話サービスを利用している場合
- ◎ KDD(旧テレウェイを含む)のE-BOX、SELECTORを利用している場合

My ACR を申し込んでいる。

My ACR を申し込んでいない。

付属の申込書で
申込みます。

My ACR の登録操作をします(→p.13)。

電話機が自動的に発信を数回行ないます。(無料)

1~2週間後にデータの送信が行なわれます。データの送信が終わると、

ACR

が点灯して、My ACR をご利用になれます。

ご利用にあたっての注意

- ◎ すでに各電話会社の割引サービスにご加入の場合は、MyACRが正しく働かないことがあります。「0070電話機ご相談窓口」にお問い合わせください(→p.14)。
- ◎ 本機をホームテレホンや構内交換機(PBX)の内線電話・ビル電話(CES)としてご利用になる場合は、MyACRを止めてください(→p.14)。
- ◎ 同じ電話回線に、他の電話機を接続している場合(並列接続)、MyACRは他の電話機では働きません。
- ◎ 本機と他の自動回線選択機能付電話機を並列に接続しないでください。MyACRのデータを受信できないことがあります。
- ◎ 並列に接続するときは、「0070電話機ご相談窓口」までご連絡ください。
- ◎ KDD(旧テレウェイを含む)のE-BOXおよびSELECTORをご利用中の場合は、お手数ですが、「0070電話機ご相談窓口」までご連絡ください。
- ◎ FAXと接続して、FAXを自動モードに設定すると、MyACRのデータが受信できない場合があります。できるだけ、FAXは手動モードでお使いください。
- ◎ 製品の故障や誤動作、不具合などにより、MyACRにおいて、利用の機会を逸したために発生した付随的損害の補償については、KDDは一切責任を負いませんので、あらかじめご了承ください。

MyACR ご利用申込書の郵送

0070市外電話サービスを申し込まれる方は、付属の「MyACRご利用申込書」に必要事項を記入の上、ポストに投函してください。

1 申込書 (ハガキ) に必要事項を記入する

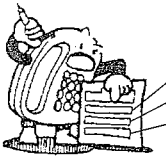

- 住所、氏名
- 電話番号
- 連絡先

2 申込書 (ハガキ) を郵送する

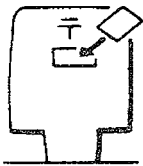

◎ これでMyACRのお申込み手続きが完了しました。店頭で申込がお済みの場合は不要です。

MyACR の登録操作

電話が切れた状態で

1 → を押す



2 → を押す

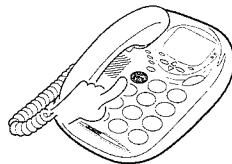

3 を押す



注意

- ブラックリストおよびボディガードを設定している場合、MyACRのデータを受け取れない場合があります。

MyACR のデータ送信について

1 MyACRの登録が終わると、センターへ自動的に数回発信します。(通話料はかかりません。)



2 約1~2週間後、MyACRのデータが電話回線を通じて送られてきます。

電話を受けると、「ただいまデータ変更中です。」と聞こえます。電話を切ってお待ちください。

データが、正常に受信できなかった場合などは、再度送られてくることがあります。

ACR が点灯したら、MyACRをご利用になれます。

注意

- MyACRご利用開始後も、料金の改定などによりデータの変更を行うため、自動的に発信することがあります。(通話料はかかりません。)
- センターへ自動的に発信しているとき、またはセンターからデータを受信しているときに、電話をかけようとする、「ただいま、データ変更中です。また、おかけ直しください。」と聞こえます。電話を切り、しばらく待ってから再度おかけ直しください。

MyACR表示について

点灯

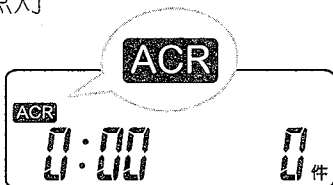

点灯

- MyACRが正常に動作しているとき

点滅

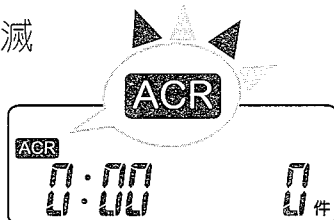

はやい点滅

- 0070市外電話サービスが選択されたとき (はじめの約5秒間)
- MyACRのデータ更新中

ゆっくりした点滅

- お買い上げ時
- 停電・転居などでACRのデータが消えてしまったとき

MyACRの登録操作を行なってください(上記)。

消灯

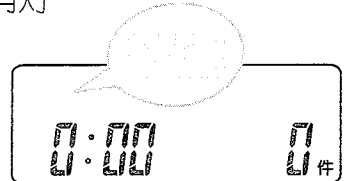

消灯

- MyACRが動作していないとき

MyACRをまた働かせてください(→p.14)。

使う前にまず準備

まず準備

My ACRとは

ダイヤルの方法

- 0070市外電話サービスを使う

直接、相手先の電話番号をダイヤルする

0070などのダイヤルは必要ありません。

0070市外電話サービスを選択した場合、**ACR** が約5秒間、はやく点滅します。

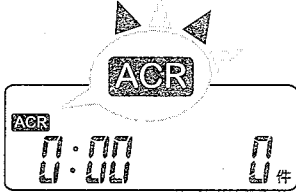

0070市外電話サービスを利用した通話料金は、KDDより請求されます。

(NTTからは、基本料金とNTTを利用した通話料金が請求されます。)

ダイヤルの方法

- 通話ごとにNTTの市外回線を指定する（市外の天気予報など）

1 受話器を取るか、**ハンズフリー**を押す

2 **キャッチ**を押す

3 電話番号をダイヤルする

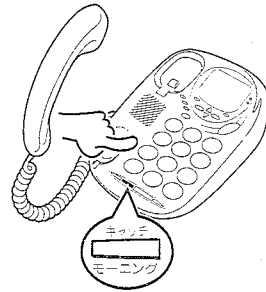

My ACR をしばらく止める

電話が切れた状態で

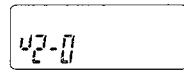
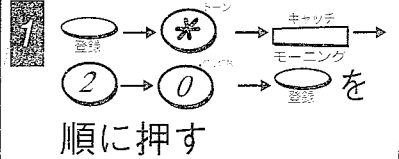

「解除です」

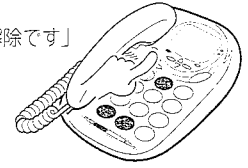

My ACR をまた動かせる

電話が切れた状態で

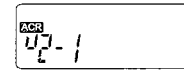
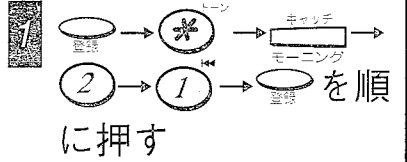

「セットです」

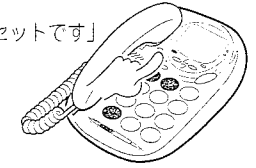

こんなときには

■ 電源を抜いた（停電した）

ACアダプターを次に接続したとき

ACRが点灯した場合はMyACRのデータは保持されています。

ACRが点滅している場合は、データが失われているので、再度データを受け取る必要があります。

MyACRの登録操作を行なってください（→p.13）。（自動的にセンターと交信することがあります。）

ACRが点灯が変わるまで、MyACRはご利用になれません。

■ 住所・電話番号が変わった

MyACRの登録操作を行なってください（→p.13）。（自動的にセンターと交信することがあります。）

「0070電話機ご相談窓口」にご連絡下さい。

0070電話機ご相談窓口

トーク(トオク)

0070-800-1009-70

(無料)

受付時間 10時～18時 (月曜日～金曜日：祝祭日および当社の休日を除く)

すぐ使う電話編



かける・受ける

p.15

ハンズフリー通話する

p.16

かける・受ける

受話器を置いたままでも電話番号を入力できます。

かける

1 電話番号を入力する

2 受話器を取る

3 相手が出たら話す

通話が終わったら

4 受話器を戻す

◎ およその通話時間が表示されます。

参考

● 従来どおり、先に受話器を取ってから電話番号を入力しても電話はかけられます。

受ける

1 呼出音が鳴ったら

「ルルルル…」

2 受話器を取って話す

通話が終わったら

3 受話器を戻す

ACアダプターは
抜かないでください



すぐ使う

親機でかける・受ける

すぐ使う電話編

ハンズフリー通話する

ハンズフリーを使うと、受話器を置いたままでも通話できます。

すぐ使う

親機でハンズフリー通話する

かける

受話器を置いたまま

1 電話番号を入力する



2 ハンズフリー 発信 を押す



相手が出たら

3 マイクに向かって話す

● マイクロホン (本体裏側)



通話が終わったら

4 ハンズフリー 発信 を押す



◎ およその通話時間が表示されます。

参考

- ハンズフリー通話中に受話器を取ると、受話器での通話になります。その後「ハンズフリー/発信」ボタンを押すと、再びハンズフリー通話になり、受話器を戻しても電話は切れません。
- 先に「ハンズフリー/発信」ボタンを押してから電話番号を入力しても電話はかけられません。

受ける

1 呼出音が鳴ったら





「ルルルル…」

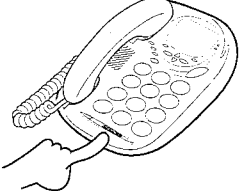

受話器を置いたまま

2 ハンズフリー 発信 を押す



3 マイクに向かって話す

● マイクロホン (本体裏側)

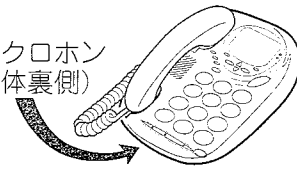

通話が終わったら

4 ハンズフリー 発信 を押す

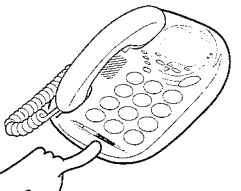

注意

- ハンズフリーで同時に話すと、声が途切れることがあります。相手が話し終わってからこちらが話すと、スムーズな会話ができます。
- スピーカー音量が大きいと、天気予報や時報が途切れることがあります。音量を小さくしてお聞きください。(→p.19)
- 周りが騒がしくて会話が聞き取りにくいときは、受話器を取ってお話してください。

便利な機能 いろいろ編

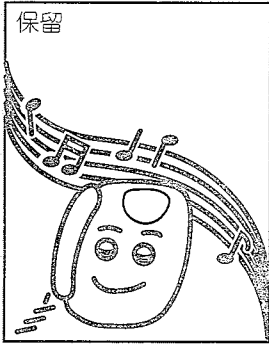

p.17

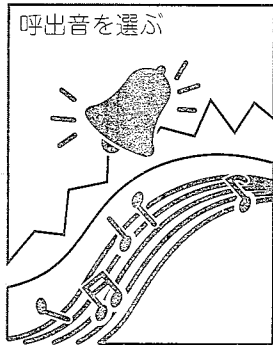

p.19

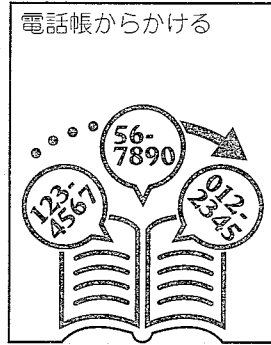

p.20,21

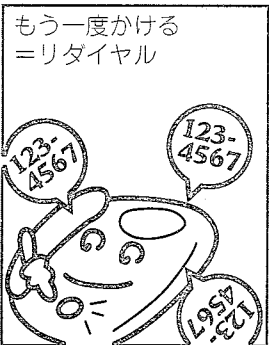

p.18

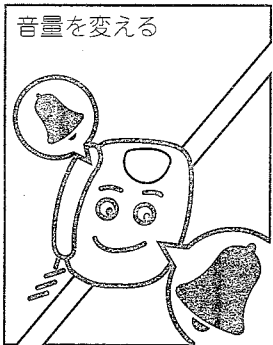

p.19

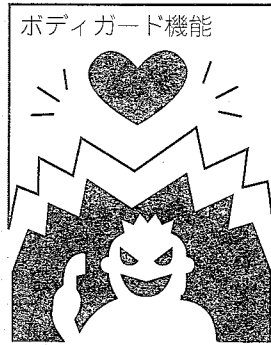

p.22,23

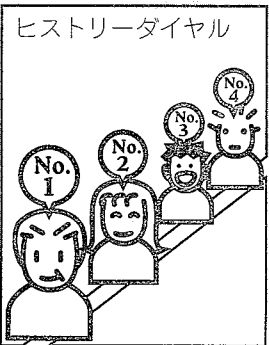

p.18

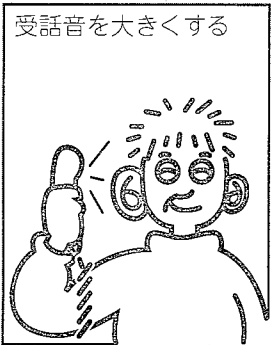

p.19

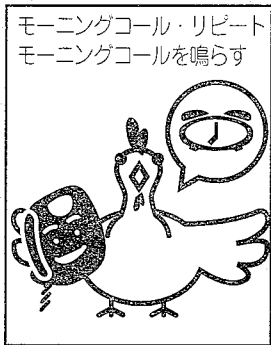

p.24

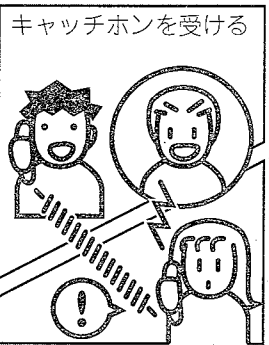

p.18

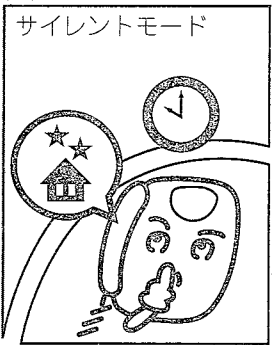

p.19

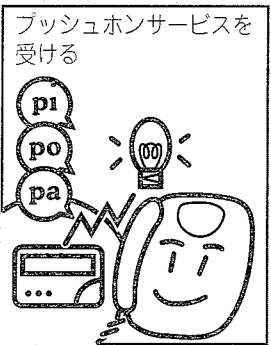

p.25

保留

保留中は、相手には保留メロディーが流れこちらの声は聞こえません。

保留にする

外線通話中

保留を押す
(星に願いを)

保留を解除するには

保留を押すか、
パンスフリー
発信を押す

© 保留が解除され再びお話しできます。

参考

● 保留中に受話器を本機に戻しても、電話は切れません。受話器を取ると、ふたたび外線通話になります。

便利な機能

リダイヤル

リダイヤル

最後にかけた電話番号（最大24桁）を、ボタン1つでかけ直すことができます。

リダイヤルする

「ツーン」が聞こえたら

1 を押す



- ◎ 最後にかけた番号に電話をかけます。
- ◎ 先に[リダイヤル]ボタンを押してから受話器を取っても、[ハンズフリー]ボタンを押しても、電話はかけられません。

リダイヤルを消去する

電話が切れた状態で

1 を2秒以上押す

「ピッ」

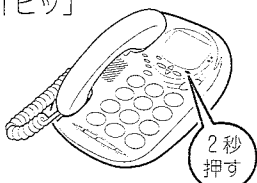

「ピッ」と鳴ったら

2 を押す

「消去です」

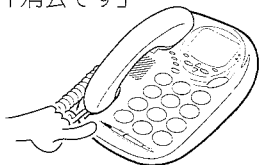

- ◎ 同時に履歴ダイヤルも消去されます（→p.21）。

履歴ダイヤル

最後にかけた5回分の番号は、履歴ダイヤルに16桁まで記憶しており、呼び出して電話をかけられます。

履歴ダイヤルする

電話が切れた状態で

1 を押す

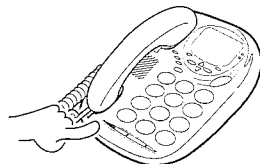

- ◎ 最初の一件はリダイヤル番号と同じ番号で、最大24桁まで記憶しています。

2 か を押す

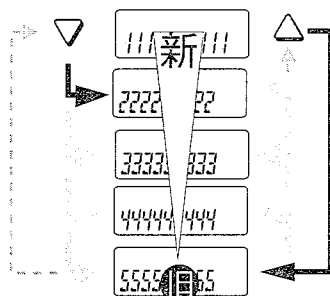

- ◎ 押すたびに、番号が変わります、一巡すると「ピーッ」と鳴ります。
- ◎ [DOWN]ボタンは新しい順、[UP]ボタンは古い順に表示します。

かけたい番号が表示されたら

3 受話器を取るか を押す

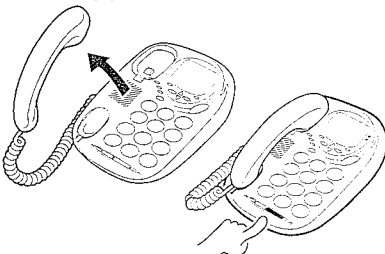

- ◎ 表示中の番号に自動的に電話をかけます。

注意

- ◎ リダイヤル番号を消去すると、同時に履歴ダイヤルも消去されます。

参考

- ◎ 履歴ダイヤルから電話帳に登録できます（→p.21）。

キャッチホン

NTTとキャッチホンサービス（有料）の契約が必要です。

キャッチホンを受ける

外線通話中にキャッチホン信号「ブブブ」が聞こえたら

1 を押す

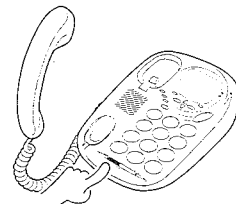

- ◎ 別の相手とお話できます。

もとの相手と話すには、もう一度

2 を押す

注意

- ◎ キャッチホンサービスを契約していない場合や、キャッチホン信号が聞こえていないときに[キャッチ]ボタンを押すと、通話が切れてしまいます。
- ◎ 「ナンバーディスプレイ」を契約していても、通話中にかかってきた相手の電話番号は表示されません。

キャッチ時間を変更する

キャッチホンが取りにくいときは、タイミングを変えてみてください。

1 → → → を順に押す

2 長くする時は 、もとに戻すときは を押す

3 を押す

音量や呼出音などを設定する

- 呼出音の音量・種類や、受話器の音量も切替えられます。
- サイレントモードにすると呼出音や留守録中の用件など外線からの音は聞こえません。

呼出音量 (5段階)

呼出音が鳴っているときまたは電話が切れた状態で

1 △か▽を押す

「リリリリリリ」
↓ 音
「リリリリリリ」
↓ 音
「リリリリリリ」
↓ 音
「リリリリリリ」
↓ 音
「リリリリリリ」

音量が大きくなるとディスプレイの00が増えます。

① 呼出音が鳴っているときは、押すたびに音量が5段階に切替わります。
② 電話が切れた状態で音量を変えると、確認のため、設定した音量で鳴ります。

受話音量 (標準/大)

外線通話中に

1 △を押すと大になり、▽を押すと標準に戻ります。

おじいちゃん聞こえる?
おじいちゃん聞こえる?

① 電話を切っても音量は変わりません。

サイレントモードにする

電話が切れた状態で

1 ▽を2秒以上押す

「セットです」

① 着信があっても呼出音は鳴らず、が点灯してお知らせします。

解除するには

サイレントモード中に

1 ▽を2秒以上押す

① 「解除です」とアナウンスします。

注意

- サイレントモードは外からの音を遮断する機能です。登録・確認のアナウンスなど、自分で操作したときの音は聞こえます。
- ボディガード機能の2回目の呼出し音も鳴りません (→p.22)。

便利な機能

スピーカー音量 (5段階)

ハンズフリー通話中または留守録中に

1 △か▽を押す

お帰りになったらお電話ください

① 押すたびに音量が5段階に切替わります。

呼出音を変える (5種類)

電話が切れた状態で

1 0 を2秒以上押す

「猫踏んじゃった」
↓
「金太郎」
↓
「四季・春」
↓
「星に願いを」
↓
「リリリリリリ」

2秒押しごとに

① 操作するたびに切替わり、確認のため選択された音で鳴ります。
② ナンバーディスプレイの鳴り分けで0番を選ぶと、ここで設定した呼出音になります。
③ メロディに設定すると、NTTの「鳴り分けサービス」は動作しません。

電話帳

電話帳には20件登録できます。『ナンバー・ディスプレイ』を契約している場合は、かならず市外局番から登録してください。『ナンバー・ディスプレイ』を契約している場合は、かかってきた番号もリレキ（→別冊p.4）から電話帳に登録できます。

電話帳に登録する

電話が切れた状態で

1 を押す



2 か で電話帳の
(01から20まで)
呼出番号を選ぶ

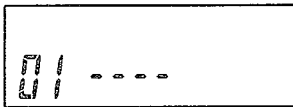

- すでに電話番号が登録されている場合は、新しい番号に書き変わります。
- 直接2桁の呼出番号を入力することもできます。

3 を押す

4 (最大16桁)
登録したい電話番号を
(市外局番から) 入力
する



ポーズ
(を押す)

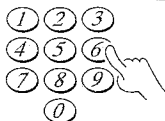

- ナンバー・ディスプレイを契約している場合は市外局番から登録してください。
- [リダイヤル]ボタンを押すと、発信時に約4秒間のポーズ(右記)が入ります。
- 16桁を越えるとエラー音が鳴ります(ビピビッ)。

5 を押す



希望の鳴り分け音を選択します

6 ~ を押す

- : 通常のベル
(呼出音切替の音→p.19)
- : ベルパターン1
- :
- :
- :
- : ベルパターン5
- : 猫ふんじゃった
- : 金太郎
- : 四季「春」
- : 星に願いを

- 選んだ呼出音が聞こえます。
- 0を選ぶと、p.19の呼出音で設定した音になります。

7 を押す

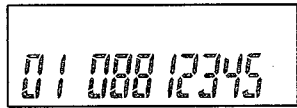

呼出番号 電話番号 つづく

- 長い電話番号はスクロール表示します。

注意

- 部分は「ナンバーディスプレイ」を契約した後働く機能です。(契約前でも設定できますが、動作しません。)

参考

- 番号を間違えたときは[クリア]ボタンを押すと1桁ずつ消去できます。
- 登録中に電話がかかると、登録操作は解除されます。
- ポーズ
電話番号が長い国際電話や、電話帳からかかりにくい番号は、電話番号を入力中に[リダイヤル]ボタンを押してポーズ(約4秒間)を入れてみてください。(ポーズを入れると鳴り分けは動作しません(→別冊p.6)。)

便利な機能

親機の電話帳

電話帳

かけた番号は、ヒストリーダイヤル (→p.18)から電話帳に登録できます。

番号を確認して、かける

1 を押す

かけたい電話番号が出るまで

2 Δ か ∇ を押す

番号を確認したら

3 受話器を取るか
ハンズフリー
発信

を押す

電話帳を消去する

電話が切れた状態で

1 → Δ か ∇ を押す

消したい番号になったら

2 を2秒以上押す

呼出番号「ピーツ」
03を消した場合

2秒押す

ヒストリーダイヤルから登録する

電話が切れた状態で

1 → Δ か ∇ を押す

◎ 登録したい電話番号を表示させます。

次に、電話帳の番号を選ぶため、

2 を押す

空いていた
呼出番号

◎ 空いている呼出番号が自動的に選ばれます。
◎ 別の番号を選ぶときは Δ か ∇ を押します。
◎ すでに20件登録されているときは、エラー音が鳴って登録できません。

3 を押す

希望の鳴り分け音を選択します

4 ~ を押す

- : 通常のベル
(呼出音切替の音→p.19)
- : ベルパターン1
- : ベルパターン2
- : ベルパターン3
- : ベルパターン4
- : ベルパターン5
- : 猫ふんじゃった
- : 金太郎
- : 四季「春」
- : 星に願いを

◎ 選んだ呼出音が聞こえます。
◎ 0を選ぶと、p.19の呼出音で設定した音になります。

5 を押す

呼出番号 電話番号 つづく

◎ 長い電話番号はスクロール表示します。

注意

● 電話帳の一部は「ナンバーディスプレイ」を契約した後働く機能です。(契約前でも設定できますが、動作しません。)

便利な機能

親機の電話帳

ボディガード

1

2

3

「ボディガード」は3種類あります。
 ナンバー・ディスプレイを使用しない場合ボディガード1と2は同じ機能です。電話をかけてきた相手に10桁までの番号を入力してもらい、その番号で電話に出るか出ないかを決めます。(ナンバー・ディスプレイを使用する場合→別冊p.3)
 ボディガード3 の場合暗証番号をあらかじめ友人等に知らせておき、「プッシュホンで暗証番号を入力してください。」と応答したとき、その暗証番号を入力してもらいます。

ボディガード 1 2

- 1 ボディガード1か2をセットする (→p.23)
- 2 呼出音が設定した回数 (→p.30)鳴ると「プッシュホンで、あなたの電話番号を市外局番から入力してください。」と応答する (※)

相手が番号を入力すると、本機のディスプレイに番号を表示する

相手が番号を入力しない場合は、もう一度メッセージを繰り返す

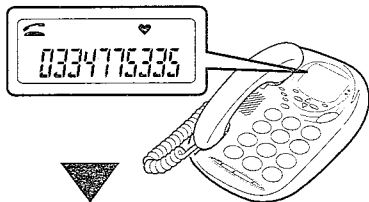

- 3 2回目は呼出音が4回鳴る (相手にも聞こえる)
 サイレントモードにすると、この呼出音も聞こえません (→p.19)。
 このとき、留守セットはできません。
 (※) ボディガード1または2用の応答メッセージは、ご自分で録音したのものにもできます (→p.23)。

ボディガード 3

- 1 ボディガード3をセットする (→p.23)
- 2 電話がかかると「プッシュホンで、暗証番号を入力してください。」と応答する

相手が暗証番号を入力する

相手が暗証番号を入力しないか、3回間違えた場合

- 3 呼出音が4回鳴る (相手にも聞こえる)
 サイレントモードにすると、この呼出音も聞こえません (→p.19)。

こちらから電話を切る

便利な機能

ボディガード

A

- 4 電話に出るときは  を押すか、受話器を取る

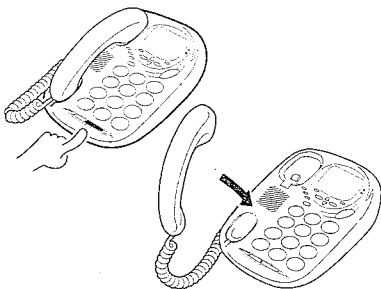

注意

- ボディガードをセットすると、転送は解除されず (→p.34)。

B

- 4 留守セットしてあると、応答メッセージが流れる

留守セットと併用したとき

「ただいま留守にしております。ピーツと鳴ったらお話ください。」



- 5 用件を録音して電話を切る

C

- 4 電話に出ないと、応答専用のメッセージが流れる

電話にでないときは

「ただいま留守にしております。またおかけ直してください。」



- 5 メッセージが終わったら、電話を切る



ボディガード1または2用の応答メッセージを15秒以内で1件録音できます。録音すると、ボディガード1 または2 をセットしたときは必ず録音したメッセージになります。あらかじめ録音してあるメッセージに戻すときは、録音した応答メッセージを消去してください。ボディガード3は常に「プッシュホンで暗証番号を入力してください。」と応答します。

1・2・3のタイプを選択する

電話が切れた状態で、

1 → を押す

使用するボディガードのタイプによって

2 **1** ~ **3** を押す

3 を押す

- ◎ **1**、**2**を選んだ場合はこれで設定は終了です。
- ◎ **3**を選んだ場合は暗証番号の設定になります。暗証番号を設定していない場合は———、前に設定した場合はuuuuが表示されます。

ボディガード用暗証番号の設定

4 (4桁) 暗証番号を入力する

3-1234

- ◎ この番号を相手に教えておきます。
- ◎ リモコン用の暗証番号とは別の番号をお使いください (→p.32)。

5 を押す

ボディガードをセットする

電話が切れた状態、または呼出音が鳴っているとき

1 を押す

点灯
「セットです」

解除するには

電話が切れた状態で

1 を押す

消灯
「解除です」

注意
◎ ボディガードをセットすると、転送は解除されます。(→p.34)。

ボディガード用暗証番号メモ

登録した暗証番号をメモしておきましょう。

- ◎ この番号を相手に教えておきます。
- ◎ リモコン用の暗証番号とは別の番号をお使いください (→p.32)。

応答メッセージを録音/消去する

電話が切れた状態で

1 を押しながら受話器を取る

「録音です」
押しながら

アナウンスが終わったら

2 を押す

「ピーツ」と鳴ったら録音開始です

3 応答メッセージを言う

はい
○○です。
プッシュホンで
電話番号を...

- ◎ 録音時間は15秒以内です。
- ◎ 前に録音してあるボディガード用応答メッセージは消えます。
- ◎ 音楽は音質が悪くなることがあります。

録音が終わったら

4 を押す

- ◎ 録音したメッセージを再生します。

5 受話器を戻す

応答メッセージを消去する

電話が切れた状態で

1 を2秒以上押す

2 を押す

「消去です」

便利な機能
ボディガード

モーニングコールする

電話の呼出音を目覚まし時計がわりに使えます。

モーニングコールを登録した時刻になると、呼出音が1分間鳴り続け、電話に出ると時刻をアナウンスします。リピートモーニングコールにセットすると、はじめのモーニングコールが終わって約5分後に再び呼出音が鳴ります。一度モーニングコール（リピートモーニングコールは二度）すると、セットは解除されますのでそのつどセットしてください。モーニングコールする時刻は前に登録した時刻のままです。あらかじめ、年月日・時刻を合わせてください。（→p. 12）

時刻を登録する

電話が切れた状態で

1 を押す



2 を押す



3 (24時間制4桁) 設定したい時刻を入力する

午前8時03分
午後10時

4 を押す



◎ 設定した時刻をアナウンスします。
「午前（または午後）〇時〇分です」

続けてセットするには

5 を押す

「午前（または午後）
〇時〇分です」

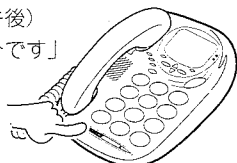

セットする

モーニングコールの時刻を登録した後に

1 を押す



「午前（または午後）
〇時〇分です」



◎ 時刻を登録していない場合はエラー音が鳴ってセットできません。

鳴る前に解除する

1 を押す

◎ が消灯します。

モーニングコールされたら

呼出音が鳴り始めて、1分以内に

1 受話器を取るか、
 を押す

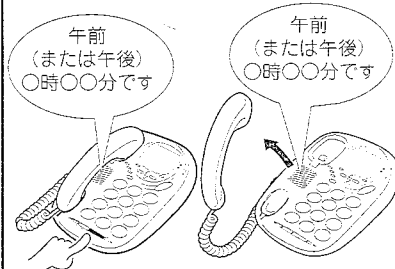

午前（または午後）
〇時〇〇分です

午前（または午後）
〇時〇〇分です

2 受話器を戻すか、
 を押す

◎ これでモーニングコールは止まります。

注意

- 通話中（操作中）にモーニングコールの時刻になった時は、通話（操作）終了後に鳴ります。
- サイレントモードに設定している時は、モーニングコールは最小の呼出音量で鳴ります。
- モーニングコールの時刻と転送の時間指定（→p. 34）は同時刻にセットしないでください。

リピートモーニングコールをセットする

モーニングコールの時刻を登録した後に

1 を2秒以上押す



「リピートモーニング
です。午前（または
午後）〇時〇分
です」



◎ 時刻を登録していない場合はエラー音が鳴ってセットできません。

鳴る前に解除する

1 を押す

◎ が消灯します。

リピートモーニングコールされたら

呼出音が鳴り始めて、1分以内に

1 一度目のモーニング
コールが終わる

◎ 一度目の呼出音が鳴ったら、「モーニングコールされたら」の操作1, 2を行ってください。

2 約5分後に二度目の
呼出音が鳴る

3 受話器を取るか、
 を押す

◎ 「午前（または午後）〇時〇分です」とアナウンスします。

4 受話器を戻すか、
 を押す

◎ これでモーニングコールは止まります。

注意

- 通話中（操作中）にリピートモーニングコールの時刻になった時は、通話（操作）終了後に鳴ります。

便利な機能

モーニングコールする

プッシュホンサービス

ダイヤル回線でもプッシュホン信号を出すことができます。

プッシュホンサービスを受ける

相手先に電話して

1 ***** を押す



トーン表示

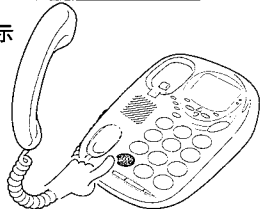

◎ プッシュホン回線を契約している場合は、この操作は不要です。

相手の指示にしたがって

2 ダイヤルボタンを押す

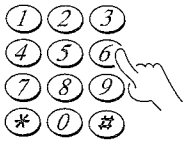

◎ 電話を切るとダイヤル回線に戻ります。

参考

- プッシュホン信号を使っているもの
ポケットベルサービス
留守番電話のリモコン操作
銀行の残高照会等

ディスプレイ照明を消す

ディスプレイの照明はつけたり消したりできます。

照明を消す

電話が切れた状態で

1 ***** → ***** → **5** を順に押す



2 **0** を押す



◎ 点灯させるときは **1** を押す。

3 **○** を押す

「解除です」



◎ 点灯させるときは「セットです」とアナウンスします。

ダイヤル音を止める

外線にダイヤルするときのボタン確認音を止められます。

ダイヤル音を止める

電話が切れた状態で

1 ***** → ***** → **7** を順に押す



2 **0** を押す



◎ 鳴らすときは **1** を押す。

3 **○** を押す

「解除です」



◎ 鳴らすときは「セットです」とアナウンスします。

注意

- 先に番号を入力してからかける場合のダイヤル音は止められません。

便利な機能

プッシュホンサービス・ディスプレイ照明を消す・モーニングコールする

お出かけ安心 留守番編

留守セットする

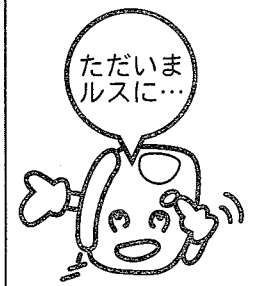

p.26

用件を消去する

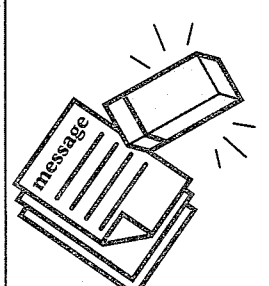

p.27

すべて録音する

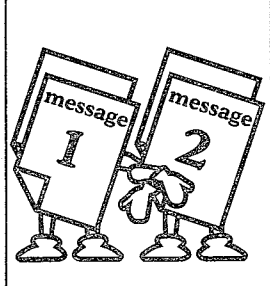

p.30

用件を録音する

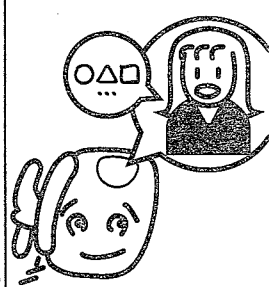

p.26

カンタン留守セット

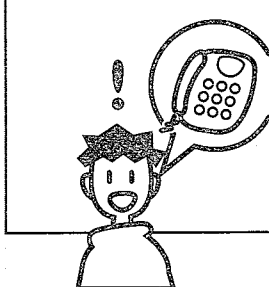

p.28

呼出音の回数を増やす

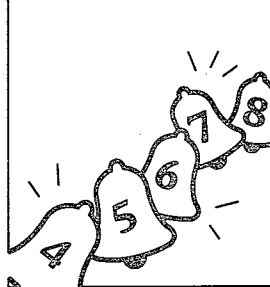

p.30

用件を再生する

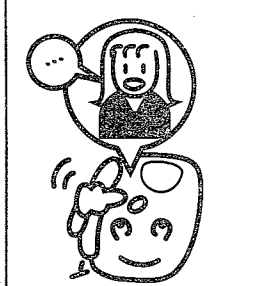

p.27

応答メッセージを録音する



p.29

用件の録音時間を長くする

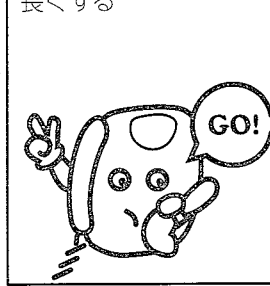

p.30

留守セットを解除する



p.27

応答メッセージを消去する

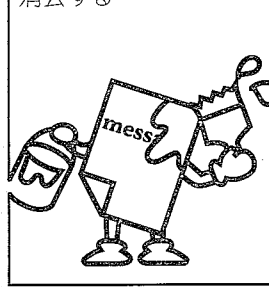

p.29

応答専用（録音時間0）

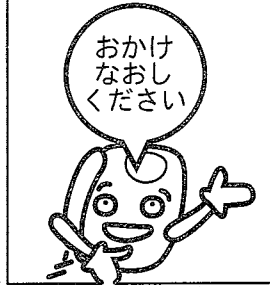

p.30

注意

1つの回線に電話機とファクシミリを並列接続すると、ファクシミリの自動検出機能が働いて、電話機の留守番機能、ポケベル転送、リモコン操作等が正しく動作しないことがあります。

基本の留守セット

留守番電話は、あなたの代わりに電話が応えて、相手の用件を録音します。

1

留守セットして

電話が切れた状態で

1 を押す

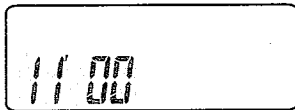

録音出来る残り分数

「ただ今留守にして
おります
ピーッと鳴ったら
お話しください」

点灯

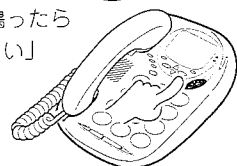

◎ 録音出来る残り分数を表示します。

注意

● 呼出音が鳴ってからでも留守セットできます。

2

用件を録音する

外から電話がかかると

1 留守番電話が応答し、用件を録音する



◎ 用件が録音されると件数表示し、留守ボタンが点滅します。

注意

- 用件を録音中でも、電話に出ると相手とお話できます。
- 用件の録音時間（最長約11分）がなくなるか、30件になると、自動的に応答専用留守セットに切り替わります。
- 用件が11件以上になっても「10件」と表示します。

基本の留守セット (つづき)

用件が録音されると、録音件数を表示し留守ランプが点滅します。用件を聞くと留守ランプは点灯に変わります。聞き終わった用件は早めに消去してください。録音用の空き領域がなくなると、用件を録音できなくなります (応答専用→p.30)。

3

用件を再生する

電話が切れた状態で留守ランプが点滅しているとき、

1 再生ボタンを押す

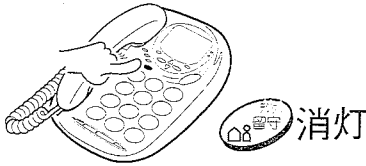

2 用件が再生される



「もしもし〇〇ですが …
ではまた」



◎ 用件をすべて再生すると、留守ボタンは点灯に変わります。

留守ランプ 点灯

参考

- 再生ボタンを押せば何度でも再生できます。
- 用件を録音していないときは「ピピピ」と鳴ります。
- 再生中に外から電話がかかってくると、再生を中止して呼出音が鳴ります。

再生中の操作

再生中に再生ボタンを押すと、再生は終了します。

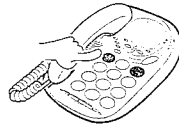
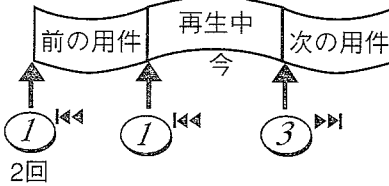

- ◎ 再生中に ① を押すと、現在再生中の用件の先頭に戻ります。
- ◎ 再生中に ① を2回押すと、前の用件を再生します。
- ◎ 再生中に ③ を押すと、次の用件を再生します。

再生スピード

- ◎ 再生中に ④ を押すと、再生スピードが遅くなります。
- ◎ 再生中に ⑥ を押すと、再生スピードが早くなります。
- ◎ スロー再生やクイック再生中に ⑤ を押すと、もとのスピードに戻ります。



④ スロー再生



⑤ 通常に戻すには



⑥ クイック再生

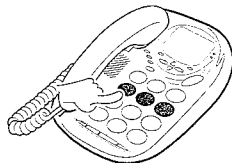

4

留守セットを解除する

電話が切れた状態で

1 留守ボタンを押す

「×件です」



留守ランプ 消灯

参考

- 用件が11件以上あっても「10件です」とアナウンスします。
- 用件を録音していないときは「メッセージがありません」とアナウンスします。

5

録音した用件を消去する

録音した用件は一件ずつ、または全て消去できます。

一件ずつ消去する

消したい用件を再生中に

1 消去ボタンを押す

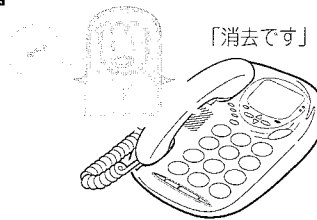

◎ 再生中の用件だけが消去されます。

全部消去する

電話が切れた状態で

1 消去ボタンを2秒以上押す

2 再生ボタンを押す

「消去です」

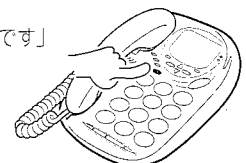

再生中の音量 (5段階)

1 音量増減ボタンを押す

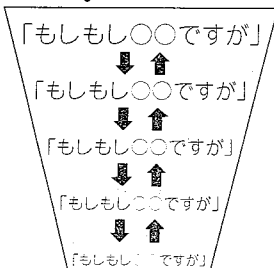

留守番用設定のいろいろ

- 留守セットを忘れがちな方には、カンタン留守セットが有効です。
- 応答メッセージはあらかじめ録音してありますが、録音することもできます。

カンタン留守セットのON/OFF

留守セットを忘れたときでも、お出かけ先から留守セットできます。お買い上げ時はONです。

電話が切れた状態で

1 → → を押す

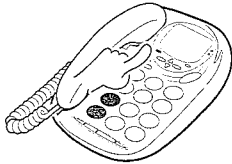

ONにするときは

2 を押す



◎ OFFにするときは を押す。

3 を押す

「セットです」



◎ OFFのときは「解除です」とアナウンスします。



お出かけ先から電話をかけて、

4 呼出音が10回鳴ると留守セットされる

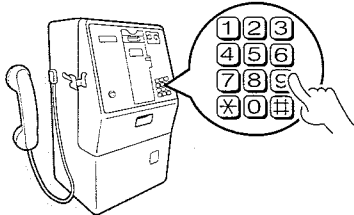

5 11回目が鳴り終わると、留守応答する



応答メッセージ

応答メッセージは下記の **固定1**、**固定2**、**パターン1** ~ **パターン4** を録音してあります。

応答専用 (→p.30) と、転送セット (→p.34) したときは、メッセージの一部が下記のように変わります。

また、ご自分でメッセージを録音することもできます **自作**。

固定1

「ただいま留守にしております。
ピーツと鳴ったらお話しください。」
(応答専用) (応答専用のときは、) またおかけ直してください (転送セットしたときは、) メッセージを転送しますので、ピーツと鳴らなくてはいけません。

パターン1

「ごめん。
留守にしまーす。
だから
メッセージ入れてね。
ぜったい。」

固定2

「はい、こちらは
●●●●-●●●●です。
ただいま留守にしております。
ピーツと鳴ったらお話しください。」
(応答専用) (応答専用のときは、) またおかけ直してください (転送セットしたときは、) メッセージを転送しますので、ピーツと鳴らなくてはいけません。

パターン2

「ごめんね。
今留守してるの。
メッセージ入れてくれないと
誰かわからなくて
不安になっちゃうから
必ず入れてね。」

自作

「ほくは
△◆☆ ▼●※です。
8時までは
勉強中のため・・・」

パターン3

「申し訳ございませんが
ただいま留守にしています。
ピーツと鳴りましたら
ご用件をお入れください。」

パターン4

「ごめんなさい。
ただいま留守にしています。
あなたの声が聞きたいので
メッセージを入れるか
遊びにいらしてね。」

- ◎ **固定2**の●●●●-●●●●では、登録した自宅の電話番号 (→p.29) をアナウンスします。
- ◎ 新しい応答メッセージを録音すると、古い応答メッセージは自動的に消去されます。
- ◎ 応答専用 (→P.30) にした場合は、パターン1~4は固定1に自動で切り替わります。(→上記)。
- ◎ 転送をセットしたときは、パターン1~4は固定1に自動で切り替わります。

留守番用設定のいろいろ

応答メッセージは、15秒以内で1件、ご自分で録音できます（自作応答メッセージ）。録音直後は自作の応答メッセージになりますが、あらかじめ録音してあるメッセージにも変更できます。

ご自宅の電話番号を登録する

応答メッセージ **固定2** (→p.28) を使う場合、電話が切れた状態で

1 → → →

1 **1** を順に押す

「あなたの電話番号を市外局番から入力してください」

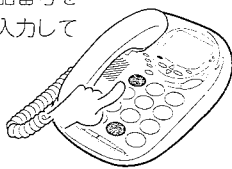

2 (最大10桁) **ご自宅の電話番号を市外局番から入力する**

① ② ③
④ ⑤ ⑥
⑦ ⑧ ⑨
⑩

◎ 10桁を超えるとエラー音が鳴り、初めからやり直しになります。
◎ を押すと、一文字ずつ消去できます。

3 を押す

「あなたの電話番号は○○○○○○○○○○です」

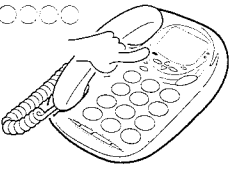

参考

電話番号を確認するには、



を順番に押します。

「あなたの電話番号は○○○○○○○○○○です」とアナウンスします。

自作の応答メッセージを録音する

電話が切れた状態で

1 を押しながら受話器を取る

「録音です」

押しながら



「録音です」が終わったら

2 を押す

「ピー」



「ピーッ」と鳴り終わったら録音開始です

3 応答メッセージを言う

はい○○です。ただいま留守ですので…



残り秒数をディスプレイの00で示します。

◎ 録音時間は15秒以内です。
◎ 前に録音してある留守番用応答メッセージは消えます。
◎ 音楽は音質が悪くなることがあります。

録音が終わったら

4 を押す

「はい○○です。ただいま留守ですので…」



◎ いま録音したメッセージを再生します。

5 受話器を戻す

応答メッセージを選択する

電話が切れた状態で

1 → を押す



2 (1~7) **メッセージ番号を押す**

1 **固定1** p.28 4 **パターン1** p.28
2 **固定2** p.28 5 **パターン2** p.28
3 **自作** p.28 6 **パターン3** p.28
7 **パターン4** p.28

◎ ご自宅の電話番号を登録するまで、固定2は選択できません（左記）。
◎ ご自分で応答メッセージを録音するまで、自作は選択できません。

3 を押す

◎ 選択された応答メッセージが流れます。

自作応答メッセージを消去する

電話が切れた状態で

1 を2秒以上押す

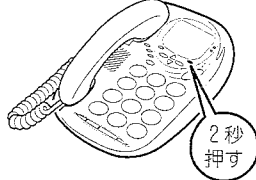

2 を押す

「消去です」

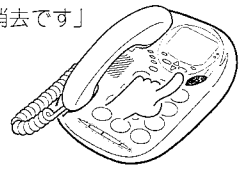

◎ あらかじめ用意されている応答メッセージは消去できません。

留守番電話

留守番用設定のいろいろ

留守番用設定のいろいろ

- 用件を録音しなかったり、黙って切った（無音が録音されず）場合でも、すべて1件とカウントする設定にできます。
- 呼出音を鳴らす回数はお買い上げ時は4回ですが、5回～9回まで増やせます。
- 相手の用件を録音する時間は、お買い上げ時は1分ですが2分に延ばしたり、0分にして応答専用にできます。

無音でも録音する

声が小さすぎる等で、明瞭に録音できなかった場合、通常は録音をキャンセルします。本機能をONすると無音録音でも1件として残ります。

電話が切れた状態で



①を順に押す

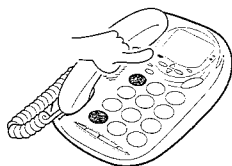

② ①を押す

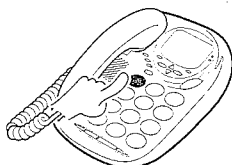

● 元に戻すときは⑦を押す。

③ ⑦を押す

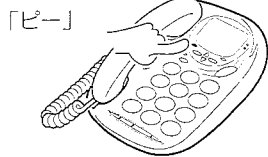

注意

- 「無音でも録音する」にして、転送をONにすると、無音が録音された場合も転送されます（→p.34）。

呼出音の回数を増やす

帰宅しても留守セットを解除しない場合、回数を増やしておく、かかってきた電話に出やすくなります。

電話が切れた状態で



①を順に押す

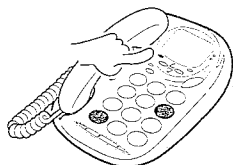

② 設定したい回数（4回～9回）を入力する



③ ⑦を押す

「応答回数×回です」



注意

- NTTの「鳴り分けサービス」をご利用の場合は、設定した回数どおりに鳴らないことがあります。

用件の録音時間を変更する

録音された用件が途中で終わることが多いときは、録音時間を延ばしてみてください。

電話が切れた状態で

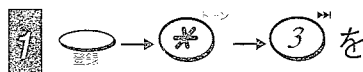

①を順に押す

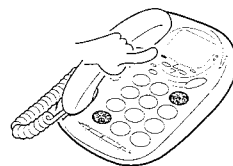

② 設定したい時間（0、1、2分）を入力する

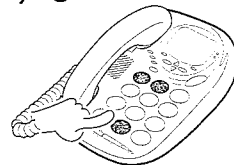

● 0を選ぶと応答専用になります（下記）。

③ ⑦を押す

「録音×分です。」

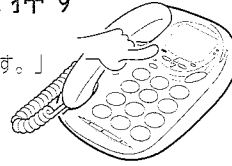

0分

応答専用

応答専用のメッセージを1回流して、電話を切ります。（→p.28）相手の用件は録音しません。

- 留守セットしていなくても、暗証番号（→p.32）を登録しておく、電話がかかって呼出音が15回鳴ると応答専用のメッセージが流れます。
- 留守セット中に用件がいっぱいになると、自動的に応答専用の留守セットになります。（聞き終わった用件は早めに消去してください。）

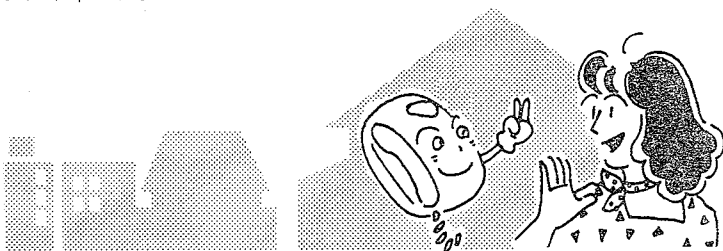

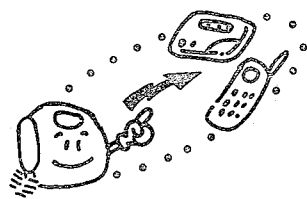

別の電話から用件を聞くには

暗証番号を登録しておく、この留守番電話に録音された用件を別の電話から聞くことができます。ポケベルやPHS/携帯電話/一般電話へ、用件が録音されたらすぐ合図の信号を送ることもできます。ポケベルの場合は、お近くの電話から、PHS/携帯電話/一般電話の場合は、受けた電話機を操作して用件をお聞きください。

外出先から聞く場合

- 1 暗証番号を登録する (→p.32)



- 1 外出時に留守セットする (→p.33)
- 2 電話がかかると相手の用件を録音する

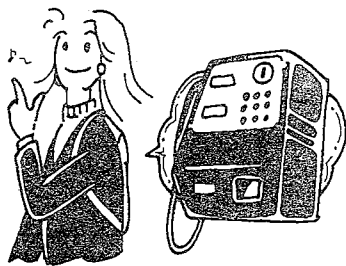

- 3 外出先から、この電話機へ電話をかける
- 4 電話がつながったら、**☎**と暗証番号を入力する (→p.33) 用件が再生される

ポケベルの場合

- 1 暗証番号を登録する (→p.32)
- 2 転送先を登録する (→p.34)



- 1 外出時に転送セットする (→p.34)
- 2 電話がかかると相手の用件を録音する



- 3 10秒後に、この電話機がポケベルに電話をかけて信号を送る

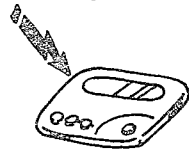

- 4 近くの電話から、この電話機へ電話をかける
- 5 電話がつながったら、**☎**と暗証番号を入力する (→p.35) 用件が再生される

PHS/携帯電話/一般電話の場合

- 1 暗証番号を登録する (→p.32)
- 2 転送先を登録する (→p.34)



- 1 外出時に転送セットする (→p.34)
- 2 電話がかかると相手の用件を録音する



- 3 10秒後に、この電話機が転送先の携帯電話などに電話をかける

- 4 電話がつながったら、受けた電話で**☎**と暗証番号を入力する (→p.35) 用件が再生される

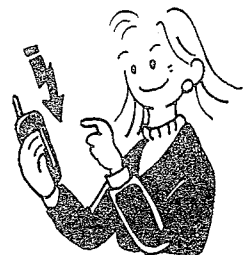

別の電話から用件を聞くには

用件 & 転送

暗証番号だけは登録しておく

この電話に留守録された用件は、プッシュホンまたはトーン信号を出せる電話から電話をかけて、暗証番号を入力するだけで再生できます。暗証番号だけは、あらかじめ本機に登録しておいてください。

暗証番号を登録する

電話が切れた状態で

1 を押す



2 → を順に押す

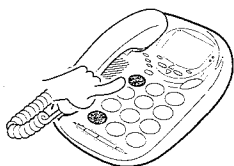

3 (4桁) 暗証番号を入力する

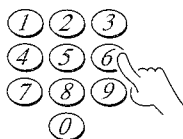

4 を押す

「暗証○○○○です」



暗証番号を消去する

電話が切れた状態で

1 を2秒以上押す

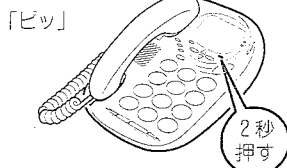

2 → を順に押す

「暗証消去です」

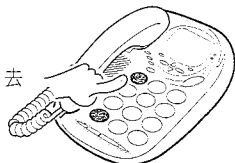

注意

● 暗証番号を忘れたときは、登録し直してください。

リモコン用
暗証番号メモ



登録した暗証番号をメモしておきましょう。

ボディガード用の暗証番号とは別の番号をお使いください。(→p.23)

暗証番号を登録すると・・・

暗証番号を登録しておく、留守セットせずに外出しても、呼出音は15回以上は鳴りません。15回目には電話がかかって、応答専用のメッセージを流して、電話を切ります(→応答専用p.30)。



(暗証番号を登録していなくても、カンタン留守セットをONにしてあるときは、11回目で留守応答し、用件を録音しますが、リモコンで用件を聞くことはできません)(→p.28)



注意

● 自動的に応答させたくないときには、暗証番号を消去し、カンタン留守セットもOFFにしてください(→p.28)。

暗証番号だけは登録しておく

用件
転送

別の電話から用件を聞くとき押すボタン

再生中の用件を聞き直す

再生中に **1**

再生中の次の用件を聞く

再生中に **3**

再生の停止

再生中に **2**

一つ前の用件を聞く

再生中に **1 1**

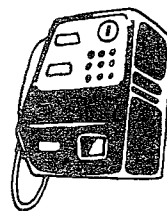

最初の再生が終わって、「再生# (シャープ) です。消去* (スター) です。」とアナウンスしたら、

10秒以内に **3** を押すと 1件目から、もう一度再生する。

10秒以内に ***** を押すと 「メッセージ消去です。」とアナウンスして、用件を消去する。

外出先から 電話をかけて聞く場合

1

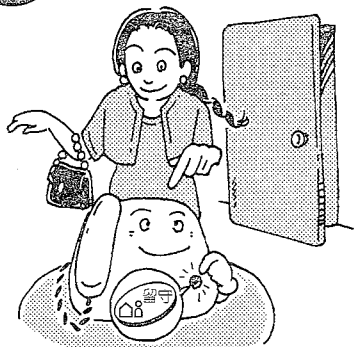

2

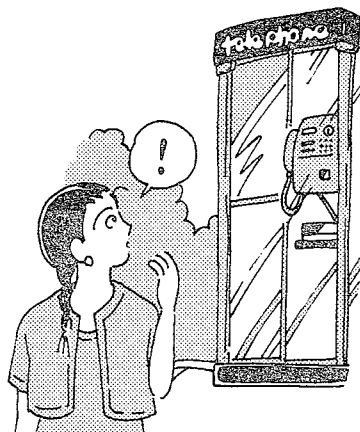

お出かけ前に留守セットする

電話が切れた状態で

1 を押す

「ただいま留守にしております
ピーツと鳴ったら
お話しください」 点灯

コインセーバー (電話代節約)

呼出音が鳴る回数で、用件が録音されているか/いないか判定できます。

- 用件が録音されているときは
呼出音 2 回で電話がつながります。
- 用件が録音されていないときは
呼出音 4 回で電話がつながります。

したがって、呼出音が 3 回鳴る = 用件は録音されていないので、ここで電話を切ると、電話代が節約できます。

注意

- 30 ページの呼出音回数を設定した場合は、設定回数マイナス 2 回鳴ると電話がつながります。
- 一度聞いた用件でも消さないかぎり、用件があると判断します。
- ボディガードと併用した留守セットの場合はコインセーバーは効きません。

用件を聞くには

ブッシュホン信号 (ピッポッパ音) が出る電話機から

1 自宅に電話する

◎ 応答メッセージが再生されます。

応答メッセージが聞こえているあいだに

2 を押す

「暗証番号を入力してください」

「暗証番号を入力してください」のアナウンス後 10 秒以内に

3 **リモコン用暗証番号** を入力する

(4桁)

◎ 10 秒以上ボタン操作をしないと、電話は切れます。
◎ 暗証番号を押し間違えると、ピッピッピとエラー音が鳴ります。間違えた場合は、再度 を押し、暗証番号の入力をやり直してください。暗証番号を 3 回間違えると電話は切れます。

4 用件が再生される

◎ 用件がないときは「メッセージがありません」とアナウンスして、電話は切れます。

再生などには

5 下記のボタンを押す

再	▶	1	用件を聞き直す
生	▶	1 1	一つ前の用件を聞く
中	▶	2	再生の停止
の	▶	3	次の用件を聞く

◎ 「別の電話から用件を聞くとき押すボタン」 (→p.32)

再生が終了すると

6 「再生、シャープ です。消去、スター です。」とアナウンスされる

「再生、シャープです。消去、スターです。」

◎ アナウンスから 10 秒後、自動的に電話が切れます。
◎ アナウンス後 10 秒以内に、 を押すと もう一度用件が再生されます。 を押すと用件が全て消去されて「メッセージ消去です」のアナウンス後電話が切れます。

外出先から電話をかけて聞く場合

用件 & 転送

転送先や指定時間を登録しておく

本機は、ポケベルか、PHS/携帯電話/一般電話（以下電話転送）または両方に転送できます。電話転送の場合は、受けた電話に暗証番号とコマンドをインプットするだけで録音された用件を再生できます。都合の良い転送時間を2度まで指定できます。転送先をあらかじめ本機に登録しておき、お出かけ前に転送をセットしてください。

転送先や指定時間を登録しておく

用件を転送

暗証番号を登録してから (→p.32)

転送先の番号を登録する

電話が切れた状態で

1 を押す

2 ポケベル転送は 、電話転送は を押す

◎ ポケベル転送の場合、用件が録音されたらすぐ転送します。
◎ 電話転送の場合、録音直後と、指定時間に（2回まで）転送します。
◎ ポケベル&電話転送の場合、録音直後はポケベルに送り、指定時間（2回まで）になると電話に転送します。

(最大16桁)

3 転送先の番号を入力する

① ② ③
④ ⑤ ⑥
⑦ ⑧ ⑨
⑩

◎ を押すと、一文字ずつ消去できます。

4 を押す

「ポケベル（またはメッセージ）転送、
○○○○○○○○
○○○○です」

転送先を登録してから (左記)

転送をセットする

電話が切れた状態で

1 を押す

◎ はじめに留守セットします。

2 ポケベル転送は 、電話転送は を押す

ポケベル or PHS or PHS

メッセージまたはポケベル転送です

◎ ポケベルと電話の2か所に転送する場合、電話転送の時間をあらかじめ指定しておいてください。(右記)

転送を解除するには

7 を押す

◎ [留守] ボタンを押すと、留守と転送が同時に解除できます。暗証番号を消去 (→p.32) しても転送は解除されます。

注意

- ◎ 下記の場合は転送セットできません。転送先が登録されていないとき、暗証番号が登録されていないとき、応答専用留守セットしてあるとき。
- ◎ 転送をセットするとボディガード機能は解除されます。
- ◎ 転送をセットしたあとに、停電があると、転送しません。
- ◎ モーニングコールの時刻と転送の時間指定 (→p.34) は同時刻にセットしないでください。
- ◎ 転送をセットすると応答メッセージのパターン1~4は、「ただいま留守しております。メッセージを転送しますので、ピーツと鳴ったらお話しください。」というメッセージになります。

電話転送の場合は

時間を指定する

電話が切れた状態で

1 → を順に押す

2 転送したい時間を入力する (24時間制 4桁)

(例)

午前8時03分 ① ⑧ ③

午後10時 ② ② ① ①

◎ 3回以上の時間指定はできません。すでに2回分登録してある場合は、消去してから新しく登録してください。

3 を押す

「ピー」

時間指定を取り消す

電話が切れた状態で

1 を2秒以上押す

「ピッ」

◎ 時間指定の取り消しは2回同時に消去されます。

「ピッ」と鳴ったら

2 を押す

「消去です」

ポケベルやPHS/携帯電話/一般電話で転送を受けるには

お出かけ前に転送をセットしておきます。あらかじめ録音してある応答メッセージの場合、相手の方が電話をかけると、本機は「...メッセージを転送しますので、...」と転送用のメッセージで応答します(→p.28)。相手の方が用件を録音して電話を切ると、その後すぐ転送を開始します。時間を指定した場合は、その時刻にも転送します。

◎ PHS/携帯電話/一般電話転送で時間指定しても、指定時間前に用件を聞いた場合は、転送しません。

お出かけ前に転送セットして

ポケベルで受ける

ポケベルが呼出されたら、

1 自宅に電話する

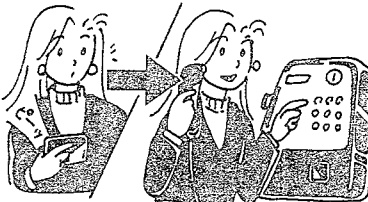

応答メッセージが聞こえている間に

2 〇を押し

「暗証番号を入力してください。」のアナウンス後10秒以内に
(4桁)

3 暗証番号を入力する

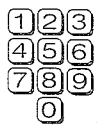

◎ リモコン用暗証番号です(→p.32)。

4 用件が再生される

お出かけ前に転送セットして

PHS/携帯電話で受ける

PHS/携帯電話が呼出されたら、

1 電話に出る



「メッセージ転送です」とアナウンスが聞こえたら

2 〇を押し



「暗証番号を入力してください。」のアナウンス後10秒以内に
(4桁)

3 暗証番号を入力する



◎ リモコン用暗証番号です(→p.32)。

「ピー」の後

4 用件が再生される



留守番サービスを契約している携帯電話に
転送セットした場合

エリア外や
電源OFFのときは

この
「メッセージ転送です」が、
留守録されます。

タイミング調節

ポケベル転送をセットしても転送されない場合は、電話を切るまでの秒数をポケットベルサービス会社のガイダンス時間に合わせてください。
お買い上げ時は20秒です。

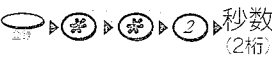
1. ポケベル会社に電話をかけ、つながってから切れるまでの時間を測る。
ここで測った時間マイナス10を秒数(10~50)として下記の手順で入力する。
2.  を順番に押す
3. 転送セットして、外から自宅に電話をし、転送できるかどうか確認する。

注意

◎ PHS/携帯電話が留守番サービスになっていると、用件ではなく、「メッセージ転送です」が留守録されます。用件は、本機に電話をかけてお聞きください。

ポケベルやPHS/携帯電話/一般電話で転送を受けるには

用件と転送

ご参考に



操作ができない

「故障かな・・・」(→p.37)で点検しても動作や表示がおかしい場合や、強いノイズ(静電気、雷など)を受けて操作できない場合は、リセットしてください。

リセットする

1 を押しながら

を押す

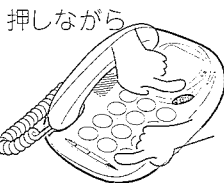

注意

- リセットすると、下記以外はお買い上げ時の状態に戻ります。
・ 電話帳、暗証番号、MyACRで登録したデータ

壁掛けて使う

安定した丈夫な壁や柱に取付けて、壁掛けでお使いいただけます。

1 クランパーを引出し上下逆に取り付ける

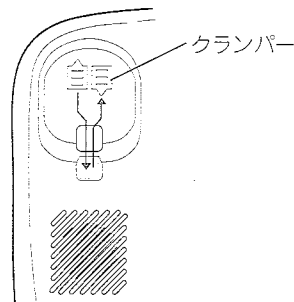

2 付属のネジを安定した壁や柱に取り付ける

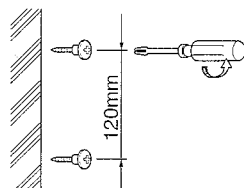

3 電話機背面の壁掛け用穴を、ネジにはめ込み、固定する

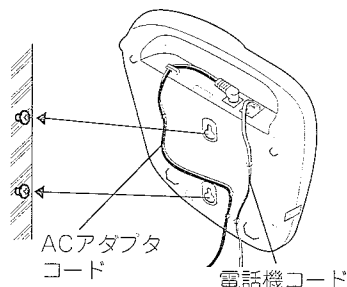

◎ ACアダプタコード、電話機コードは上図のように固定することもできます。

注意

- ベニヤ板、石膏ボードなどには取り付けしないでください。落下したり、破損する恐れがあります。

お手入れ

■ 本体
柔らかい布でから拭きしてください。汚れがひどい場合は、先にうすい中性洗剤で拭いてください。

注意

- シンナー、ベンジン、アルコール類などは使用しないでください。



壁掛け用ネジ取付け寸法
(120ミリ)

操作ができない(リセットする)・本機を壁掛けで使う

参
考

故障かなと思ったら

電話機が故障かなと思ったら、まず以下の項目をお調べください。それでもなお症状が直らない場合には、お買い上げの販売店または、当社サービスセンターにご連絡ください。

症 状	ここをお確かめください
<ul style="list-style-type: none"> ● 正しい番号を入力しているのに電話がかからない ● かかってきた電話は取れるが、こちらからはかけられない 	<ul style="list-style-type: none"> ● 回線種別の自動設定中に受話器を上げませんでしたか。(→p.10) ● 最近プッシュホン回線に変更しませんでしたか。(→p.11) ● 別の回線で使っていた電話機は、違う回線種別を記憶していることがあります。回線種別の自動設定をやり直してください。(→p.11)
<ul style="list-style-type: none"> ● ACR表示が点滅している 	<p><ゆっくりした点滅>の場合</p> <ul style="list-style-type: none"> ● MyACRに加入する場合は、登録操作をしてください。(→p.13) ● MyACRに加入しないので点滅を止めたい場合は、「MyACRをしばらく止める」操作をしてください。(→p.14) <p><はやい点滅>の場合</p> <ul style="list-style-type: none"> ● MyACRデータ変更中が考えられます。ACR表示が点灯するまでお待ちください。(→p.13)
<ul style="list-style-type: none"> ● ツーという発信音が聞こえない 	<ul style="list-style-type: none"> ● 電話機コード、カールコードが抜けていませんか。(→p.10) (4線式のモジュラーコンセントには接続できません)
<ul style="list-style-type: none"> ● 呼出音(ベル音)が鳴らない 	<ul style="list-style-type: none"> ● 電話機コードが抜けていませんか。(→p.10) ● サイレントモードになっていませんか。(→p.19)
<ul style="list-style-type: none"> ● ISDN回線の場合 	<ul style="list-style-type: none"> ● ターミナルアダプター(TA)によっては正しく動作しないことがあります。(TAメーカーにお問い合わせください。)
<ul style="list-style-type: none"> ● ハンズフリーで会話がとぎれる 	<ul style="list-style-type: none"> ● 相手の話しが終わってから、話してください。(→p.16)
<ul style="list-style-type: none"> ● 登録、設定確認ができない 	<ul style="list-style-type: none"> ● ACアダプターが外れていませんか。(→p.10)
<ul style="list-style-type: none"> ● キャッチホンが取りにくい 	<ul style="list-style-type: none"> ● キャッチ時間の設定を変更してみてください。(→p.18)
<ul style="list-style-type: none"> ● 呼出音回数が設定と異なる 	<ul style="list-style-type: none"> ● NTTの「鳴り分けサービス」を契約していませんか。(→p.30)
<ul style="list-style-type: none"> ● 電話がかかってきたとき呼出音が短く鳴り、受話器を取ると電話が切れる 	<ul style="list-style-type: none"> ● 『ナンバー・ディスプレイ』を契約しているとき『ナンバー・ディスプレイ』機能をOFFにしていますか。設定をONにしてください。(→別冊p.7)
<ul style="list-style-type: none"> ● 電話を受けたり、かけたりはできるが、それ以外の操作は一切できない 	<ul style="list-style-type: none"> ● ACアダプターが外れていませんか。(→p.10)
<ul style="list-style-type: none"> ● 操作ができなくなった 	<ul style="list-style-type: none"> ● リセットする。(→p.36)

故障かなと思ったら (つき)

● 留守録の用件が途中で切れる	● 録音時間の設定を変更してください。(→p.30)
● 通常に留守セットしても用件が録音されない	● 相手の声が小さすぎたり、短すぎる用件の場合は録音できないことがあります。無音でも録音する設定にしてみてください(→p.30)
● 外から用件を聞くことができない	● 暗証番号を登録しましたか。(→p.32) ● プッシュホンのボタンを押す間隔が短かすぎませんか。(→p.33) ● プッシュホンのボタンは10秒以内の間隔で押してください。(→p.33) ● トーン信号が出ないタイプの電話機ではありませんか。押しボタン式の公衆電話から操作してみてください。(→p.33)
● 転送セットできない	● 転送先の電話番号を登録しましたか。(→p.34) ● 暗証番号を登録しましたか。(→p.32) ● 留守セットしてありますか。(→p.33) ● 応答専用セットされていませんか。(→p.30) ● 用件が30件以上または録音残り時間が0分になっていませんか。(→p.26)

故障かなと思ったら・停電のときは

停電のときは

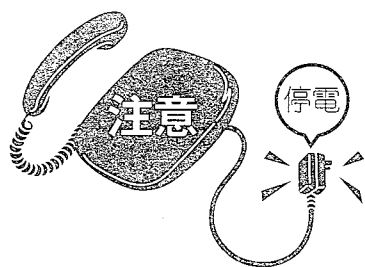

● 停電したときは、受話器を取って電話をかけたか、受けたりすることはできませんが、MyACRの機能を含めてそれ以外の操作は一切できません。呼出音は音色が変わり設定した音量に関係なく一定の音量で鳴ります。

12時間以内の停電ならば、
停電が回復すると停電前の状態に戻ります。

12時間以上の停電の場合、
電話帳、暗証番号以外の設定はすべてお買い上げ時の状態に戻ってしまいます。一度受話器を取って戻した後、再び設定しなおしてください。

● お買いあげ時や12時間以上停電があった後、ACアダプタを接続するまで動作しないことがあります。

停電のとき『ナンバー・ディスプレイ』は

停電のとき電話がかかると、初め5~6回短い呼出音が鳴りますが、ここで出ると電話は切れてしまいます。

この後の通常の呼出音になってから、電話に出てください。

操作早見表

音の設定

p.19

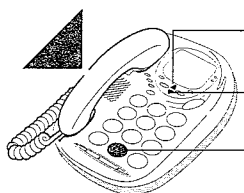

△ 音量アップ
▽ 音量ダウン
2秒押すとサイレントモードが ON/OFF

ベル切替
0 2秒押すと呼出音が切替わる

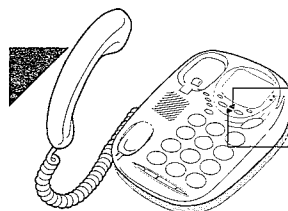

△ 受話器で通話中
押すと受話音量が
標準⇄大

機能	便利な機能編の操作	ページ
回線種別を自分で設定する	切 → 登録 → * → 0 → 0 → 1 ~ 4 → 登録	11
年月日・時刻を合わせる	切 → 登録 → * → 0 → 5 → 00/00/00/0000 年/月/日/時刻 → 登録	12
保留にする	語 → 保留 → 解除には → 保留 か ハンズフリー	17
リダイヤルする	取 → 「ツ」 → リダイヤル	18
ヒストリーダイヤルする	切 → リダイヤル → ▽ か △ (番号表示) → 取 か ハンズフリー	18
モーニング時刻を登録する	切 → 登録 → キャッチ → 設定したい時刻 (0000~2359) → 登録 (→ キャッチ)	24
モーニングセット/解除する	切 → キャッチ → モーニング → 解除には → キャッチ	24
リピートモーニング	切 → キャッチ → モーニング (2秒以上) → 解除には → キャッチ	24
プッシュホンサービスを使う	語 → * → 相手の指示に従う	25

機能	便利な機能編 電話帳の操作	ページ	
電話帳	登録する	電話帳 → ▽ か △ (呼出番号) → 登録 → 電話番号 → 登録 → 鳴り分け音 → 登録	20
	電話帳からかける	電話帳 → ▽ か △ (番号表示) → 取	21
	ヒストリーダイヤルから登録する	リダイヤル → ▽ か △ (番号表示) → 電話帳 → 登録 → 鳴り分け音 → 登録	21
	消去する	電話帳 → ▽ か △ (番号表示) → クリア (2秒以上)	21
	リレキから登録する	リレキ → ▽ か △ (番号表示) → 電話帳 → 登録 → 鳴り分け音 → 登録	別冊
	鳴り分け音を変更追加する	電話帳 → ▽ か △ (番号表示) → 登録 → 登録 → 鳴り分け音 → 登録	別冊

操作早見表 (つづき)

機 能		便利な機能編 & ナンバーディスプレイ編の操作		ページ
ボ デ イ ガ ー ド	応答メッセージを録音する	す べ て 切 状 態 か ら 操 作 す る	を押しながら 取 → → メッセージを言う →	23
	応答メッセージを消去する		(2秒以上) → 「ピッ」 →	23
	セット/解除する			23 別冊
	1または2を選択する		→ → 1 か 2 →	23 別冊
	3を選択する		→ → 3 → → 暗証番号 →	23 別冊
リ レ キ	リレキを見る	→ か → # (着信時刻表示)	別冊	
	消去する	(2秒以上) → 「ピッ」 →	別冊	
ブ ラ ッ ク リ ス ト	リレキから登録する	→ か →	別冊	
	かかる前に登録する	→ → 市外局番からの電話番号 →	別冊	
	確認する	→ か	別冊	
	リストから外す (1件)	→ か → (番号表示中に) (2秒以上) → 「ピッ」	別冊	
ナンバーディスプレイをOFFにする		→ * → 0 → 4 → 0 →	別冊	
ナンバーディスプレイをONにする		→ * → 0 → 4 → 1 →	別冊	

機 能	留守番編の操作		ページ
留守セットのON/OFF	す べ て 切 状 態 か ら 操 作 す る		26 27
用件を再生する		(が点滅しているとき) →	27
録音した用件を一件ずつ消去する		(消去したい用件を再生中に)	27
録音した用件をすべて消去する		(2秒以上) → 「ピッ」 →	27
応答メッセージを選択する		→ → 1 ~ 7 → (メッセージ再生)	29
応答メッセージを録音する		を押しながら 取 → → メッセージを言う →	29
応答メッセージを消去する		(2秒以上) → 「ピッ」 →	29
カンタン留守セット/解除する		→ * → 7 → セット 1 / 解除 0 →	28
無音でも録音する/しない		→ * → * → 1 → 録音する 1 / しない 0 →	30
呼出音の回数を変更する		→ * → 6 → 設定したい回数 (4 ~ 9) →	30
用件の録音時間を変更する		→ * → 3 → 設定したい分数 (1 か 2) →	30
応答専用 (録音時間0) にする		→ * → 3 → 0 →	30

操作早見表 (つづき)



機能		用件を聞く & 転送編の操作	ページ
暗証番号を登録する	すべて 状態から操作する	→ → → 暗証番号 (0000~9999) →	32
暗証番号を消去する		(2秒以上) → 「ピッ」 → →	32
転送先の番号を登録する		→ ポケベル転送 / 電話転送 → 転送先番号 (最大16桁) →	34
転送をセットする		→ ポケベル転送 / 電話転送	34
転送を解除する		ポケベル転送 / 電話転送	34
時間を指定する		→ → 転送したい時間 (0000~2359) →	34
時間指定を取り消す		(2秒以上) → 「ピッ」 →	34

仕様

電話機

項目	電話機
電源	AC100V 50/60Hz DC9V アダプター
消費電流または電力	動作時最大約 12VA
外形寸法[mm](幅×高さ×奥行き)	166 × 72 × 230 (受話器を含む)
質量 (重量)	約 710g(AC アダプターを除く)
応答メッセージ録音時間	15 秒
電話回線	ダイヤル回線/プッシュホン回線
直流抵抗	268 Ω

注意

- 適合認定番号 (RXX-XXXX-X) は本機底面に記載しています。

株式会社ケンウッド全国サービス網

北海道			
札幌 SC	札幌市東区北 34 条東 14-1-23	☎ 007-0834	☎(011)743-7740
帯広 SS	帯広市西 22 条南 3-32-6	☎ 080-2472	☎(0155)33-0611
旭川 SS	旭川市豊岡五条 7-35-1316	☎ 078-8235	☎(0166)32-4411

東北			
仙台 SC	仙台市若林区大和町 5-32-12 (サンライズ大和)	☎ 984-0042	☎(022)284-1171
青森 SS	青森市勝田 1-19-4	☎ 030-0821	☎(0177)35-3431
盛岡 SS	盛岡市厨川 4-5-11	☎ 020-0124	☎(019)646-2311
郡山 SS	郡山市安積 3-257	☎ 963-0107	☎(0249)45-4721
山形 SS	山形市松波 1-15-24	☎ 990-0023	☎(023)623-7441
秋田 SS	秋田市千秋矢留町 9-14	☎ 010-0877	☎(0188)36-0131

関東・甲信越			
大宮 SC	大宮市本郷町 258-1	☎ 330-0033	☎(048)664-3611
高崎 SS	高崎市緑町 2-9-1	☎ 370-0073	☎(027)362-6211
水戸 SS	水戸市河和田 3-2422-1	☎ 311-4152	☎(029)253-6711
宇都宮 SS	宇都宮市今泉町 1639-3	☎ 321-0962	☎(028)638-3161
新潟 SS	新潟市純ヶ山 1-5-37	☎ 950-0923	☎(025)287-7736
松本 SS	松本市南松本 2-7-30 (昭和ビル 3F)	☎ 390-0832	☎(0263)26-7331
足利 SS	足利市田中町 351-1	☎ 326-0822	☎(0284)73-2181
東京 SC	目黒区青葉台 3-17-9 (ケンウッド青葉台第二ビル)	☎ 153-0042	☎(03)3477-5411
立川 SS	立川市曙町 1-22-25 (アバクス立川 1F)	☎ 190-0012	☎(042)523-2151
千葉 SC	千葉市美浜区中瀬 2-6 (ワールドビジネスガーデンマリブイースト 17F)	☎ 261-7117	☎(043)297-2311
柏 SS	柏市富里 1-2-1	☎ 277-0081	☎(0471)63-1441
横浜 SS	横浜市神奈川区西神奈川 1-5-2 (ナイス アーバン東神奈川 1F)	☎ 221-0822	☎(045)312-4481
神奈川中央 SC	神奈川県座間市広野台 2-5032	☎ 228-0012	☎(0462)56-9681

中部			
名古屋 SC	名古屋市北区辻本通 1-11	☎ 462-0861	☎(052)917-2550
四日市 SS	四日市市新正 4-15-10	☎ 510-0064	☎(0593)52-3133
静岡 SS	静岡市善谷 5-61-1	☎ 420-0816	☎(054)262-7611
金沢 SC	金沢市南新保町 卜-44	☎ 920-0064	☎(076)265-5045
岡崎 SS	岡崎市欠町清水田 20-25	☎ 444-0011	☎(0564)23-2686

近畿			
大阪 SC	大阪市都島区東野田町 1-20-5 (大阪京橋第一生命ビル 3F)	☎ 534-0024	☎(06)352-1055
京都 SS	京都市伏見区治部町 56-1	☎ 612-8374	☎(075)603-7750
神戸 SS	神戸市中央区海岸通 2-2-3 (サンエービルディング東館 4F)	☎ 650-0024	☎(078)333-1743

中国・四国			
広島 SC	広島市西区横川新町 14-12 (第 3 山本ビル)	☎ 733-0013	☎(082)293-0310
徳山 SS	徳山市岡田町 212	☎ 745-0066	☎(0834)31-1311
岡山 SS	岡山市西市 308-6	☎ 700-0953	☎(086)241-4400
高松 SC	高松市松島町 3-1	☎ 760-0068	☎(087)835-2413
松山 SS	松山市山越 4-11-2	☎ 791-8013	☎(089)925-5760

九州			
福岡 SC	福岡市南区向野 2-8-18	☎ 815-0035	☎(092)551-9755
北九州 SS	北九州市小倉北区熊本 1-12-25	☎ 802-0044	☎(093)921-2771
熊本 SS	熊本市健康本町 29-3	☎ 862-0910	☎(096)368-4161
大分 SS	大分市荻原 2-9-18	☎ 870-0921	☎(097)553-3207
宮崎 SS	宮崎市旭 1-6-30 (サニービル 2F)	☎ 880-0803	☎(0985)26-1161
鹿児島 SS	鹿児島市下荒田 2-20-1	☎ 890-0056	☎(099)251-6347
沖縄 SS	宜野湾市宇地泊 89	☎ 901-2227	☎(098)898-2255

上記 SC (サービスセンター)・SS (サービスステーション)の名称・所在地・電話番号は変更になることがありますのでご了承ください。

保証とアフターサービス（よくお読みください。）

【保証書】

この製品には、保証書を添付しております。保証書は、必ず「お買い上げ日・販売店名」等の記入をお確かめの上、販売店から受け取っていただき、内容をよくお読みの後、大切に保管してください。

【補修用性能部品の最低保有期間】

ケンウッドはこの留守番電話機 IS-MT11 の補修用部品を、製造打ち切り後最低8年保有しています。

修理に関するご相談ならびにご不明な点は、お買い上げの販売店またはケンウッドのサービスセンター、営業所へお問い合わせください。
（お問い合わせ先は、43ページの「ケンウッドサービス網」をご覧ください。）

【保証期間】

保証期間は、お買い上げの日より1年間です。

修理を依頼されるときは

37ページの「故障かな?と思ったら」に従って調べていただき、それでも異常のあるときは、ご使用を中止し、ケンウッドのサービスセンターへお問い合わせください。

修理に出された場合、電話帳データなどお客様の登録した内容がすべて消去される場合がありますので、別途お客様御自身でお控え下さいますようお願いいたします。また、本機の故障、誤動作、不具合等によって通話、登録などの利用の機会を逸したために発生した損害などの付随的損害につきましては、ケンウッドは一切その責任を負いませんので、あらかじめご了承ください。

【保証期間中は】

正常な使用状態で故障が生じた場合、保証書の規定に従って、お買い上げの販売店またはケンウッドのサービスセンターが修理させていただきます。

修理に際しましては、保証書をご提示ください。

【保証期間が過ぎているときは】

修理すれば使用できる場合には、ご希望により有料で修理させていただきます。

出張修理

この製品は出張修理とさせていただきます。修理をご依頼のときは、製品名（IS-MT11）、製造番号、お買い上げ日、故障の状況（できるだけ具体的に）ご住所、お名前、電話番号をお知らせください。また、修理後に動作確認を行いますので、修理を依頼される際は、本機、ACアダプターを一緒にご用意ください。

【修理料金の仕組み】（有料修理の場合は次の料金をいただきます。）

技術料 故障した製品を正常に修復するための料金です。技術者の人件費、技術教育費、測定機器等設備費、一般管理費等が含まれます。
部品代 修理に使用した部品代です。その他修理に付帯する部材等を含む場合もあります。

便利メモ

保証書

出張修理用

品名	メッセージテレホン	形名	IS-MT11
保証対象	本体	保証期間	(お買い上げ日より) 1年間
※お買い上げ日	年 月 日	公開用	
※お客様	お名前 ご住所 電話番号 ()		
※販売店	店名 住所 電話番号 ()		
※印欄は必ずご記入ください。			

〈無料修理規定〉

- 1 本保証書に呈示の保証期間内に取扱説明書、本体貼付ラベル等の注意書に従った正常な使用状態で故障した場合は、お買い上げの販売店またはケンウッドサービスにて無料修理をさせていただきます。
- 2 保証期間内に故障して無料修理を受ける場合は、お買い上げの販売店またはケンウッド・サービス網一覧表をご覧のうえ、お近くのケンウッド・サービス窓口へご依頼ください。なお、修理に際しては必ず本保証書をご提示ください。
- 3 ご転居の場合は事前にお買い上げの販売店にご相談ください。
- 4 ご贈答品等で本保証書に記入してあるお買い上げの販売店に修理を依頼できない場合には、ケンウッド・サービス網一覧表をご覧のうえ、お近くのケンウッド・サービス窓口へご相談ください。

5 次の場合には保証期間内でも有料になります。

- (イ) 本保証書のご提示のない場合。
 - (ロ) 本保証書にお買い上げの年月日、お客様名、販売店名の記入のない場合、または字句を書き替えられた場合。
 - (ハ) 使用上の誤り、不当な修理、調整、改造による故障及びそれを原因として生じた故障及び損傷。
 - (ニ) 故障の原因が本製品以外の機器にある場合。
 - (ホ) お買い上げ後の取付け場所の移動、落下、冠水などによる故障及び損傷。
 - (ヘ) 火災・地震・風水害・落雷・その他の天災地変・公害・塩害・異常電圧等不慮の事故により生じた故障及び損傷。
 - (ト) 取扱説明書に記載されている使用条件以外で使用した場合の故障及び損傷。
 - (チ) 製造番号の変更及び、取り外した製品。
- 6 本保証書は、日本国内においてのみ有効です。(This warranty is valid in Japan.)

(修理メモ)

- この保証書は本書に明示した期間、条件のもとにおいて、無料修理をお約束するものです。従ってこの保証書によってお客様の法律上の権利を制限するものではありませんので保証期間経過後の修理などについて、不明の場合はお買い上げの販売店またはケンウッド・サービス網一覧をご覧のうえ、サービス窓口へお問い合わせください。
- 保証期間経過後の修理、補修用性能部品の保有期間については上記「アフターサービスについて」をご覧ください。

● 商品に関するお問い合わせは、お客様相談室をご利用ください。

お客様相談室 東京：電話 (03) 3477-5335 (受付時間AM9:30～PM5:30)
大阪：電話 (06) 357-5335 (受付時間AM9:45～PM6:00)
(土・日祝祭日および当社休日は休ませていただきます)

● アフターサービスのお問い合わせは、お買い上げの販売店、または最寄りのケンウッド・サービスセンター、営業所にご相談ください。

KENWOOD

株式会社 ケンウッド

〒150-8501
東京都渋谷区道玄坂1-14-6