

JVC

取扱説明書

CDレシーバー

型名 KD-C212

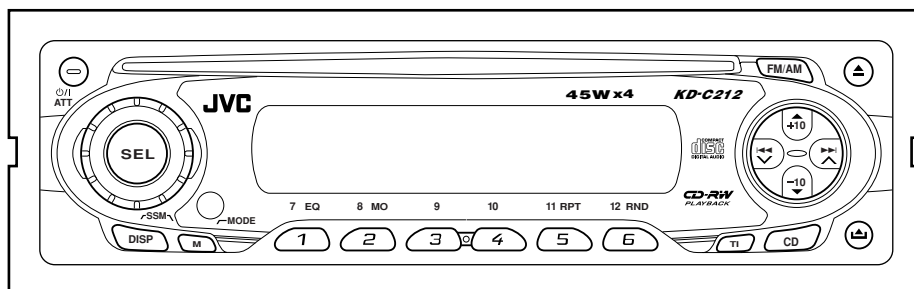

COMPACT
disc
DIGITAL AUDIO

— お買い上げありがとうございます —

 **ご使用の前に**

この「取扱説明書」と別紙の「取付説明書」をよくお読みのうえ、正しくお使いください。
そのあと保証書と一緒に大切に保管し、必要なときにお読みください。

GET0185-001A

もくじ

	ページ		ページ
● 安全上のご注意	3～5	● 音量・音質の調節	24～25
● 使用上のご注意	6～7	・ EQボタンで音質を選ぶ	25
・ CD/CD-R/CD-RWの取扱いに ついて	7	・ EQのメモリー内容を変える	25
● 各部の名前	8～9	● コントロールパネルの着脱	26
● リモコン(RM-RK41J：別売り) の使いかた	10～11	・ コントロールパネルを外す	26
・ リモコンの使いかた	10	・ コントロールパネルを取り付ける	26
・ 電池の入れかた	10	● お手入れ	27
・ 各部の名前	11	● 故障かな？と思う前に	28～29
● 基本操作	12	・ こんな表示のときは	29
● 時計を合わせる	13	● 保証とアフターサービス	30
● ラジオを聞く	14～17	● 主な仕様	31
・ 放送局を選ぶ	14		
・ 放送局を自動でメモリー(記憶)させる	14		
・ 放送局を選んでメモリー(記憶)させる	15		
・ 放送局を呼び出す(プリセット選局)	15		
・ 道路交通情報を聞く	16		
・ FM放送が雑音で聞きにくいときは	16		
・ 放送受信中の表示内容を変える	17		
・ アンテナリモートについて	17		
● CDを聞く	18～21		
・ CD-R/CD-RWディスクについて	19		
・ ダイレクト演奏	19		
・ ランダム演奏	20		
・ リピート演奏(くり返し演奏)	20		
・ CD演奏中の表示内容を変える	21		
・ CDを取り出す	21		
・ CDの盗難防止	21		
・ CDのお手入れ	21		
● SELボタンを使って設定を 変える	22～23		
・ レベルメーターの表示切換	23		
・ 表示窓の明るさを変える	23		

安全上のご注意

—はじめにお読みください—

絵表示について

この取扱説明書には、いろいろな絵表示が記載されています。これらは、製品を安全に正しくお使いいただき、人への危害や財産への損害を未然に防止するための表示です。絵表示の意味をよく理解してから本文をお読みください。



- この表示の注意文を無視して、誤った取扱いをすると、死亡または重傷を負う可能性が想定される内容を示しています。



- この表示の注意文を無視して、誤った取扱いをすると、傷害を負ったり物的損害が想定される内容を示しています。

●絵表示の説明

注意をうながす記号



一般的注意



指をはさまれないよう注意

行為を禁止する記号



禁止



分解禁止

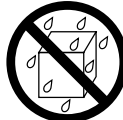

水ぬれ禁止

行為を指示する記号



一般的指示

安全上のご注意(つづき) –はじめにお読みください–

警告

本機はDC12Vマイナスアース車専用です。



- ・大型トラックや寒冷地仕様のディーゼル車などの24V車で使用しないでください。火災・故障の原因となります。

事故防止のため、電池は幼児の手の届かないところに保管する。



- ・万一、お子様が飲み込んだ場合は、ただちに医師と相談してください。

コード類は、取付説明書または取扱説明書の指示に従い、運転操作の妨げとならないよう、まとめておく。



- ・ステアリングやシフトレバー、ブレーキペダルなどに巻き付くと事故の原因となります。

車両電源配線用コード以外で延長しない。



- ・コードの被覆が破れ、ショート・発熱により火災となったり電源容量オーバーにより火災の原因となります。

本機を分解したり、改造しない。



分解禁止

- ・事故・火災・感電・故障の原因となります。

車内に飲みかけのパック飲料等を放置しない。



- ・カップホルダーの取付位置によっては、こぼれた飲料が本機の内部に入り発煙や発火・故障の原因となります。

音が出ないなどの故障や異常のままで使用しない。



- ・万一、故障や異常(異物が入った・水がかかった・煙が出る・変な匂いがするなど)が起きたら、すぐに使用を中止し、必ずお買い上げの販売店にご相談ください。そのまま使用すると、事故・火災・感電の原因となります。

ヒューズを交換するときは、必ず規定容量(アンペア数)のヒューズを使用する。



- ・規定容量以上のヒューズを使用すると、火災・故障の原因となります。

自動車を運転中に音量調節等の操作をしない。



- ・このような操作は、必ず安全な場所に車を停車させてから行ってください。

⚠ 注意

本機の通風孔や放熱板をふさがない。



- ・通風孔や放熱板をふさぐと内部に熱がこもり、火災・故障の原因となることがあります。

指定の電池以外は使用しない。



- ・電池の破裂、液もれにより、けがや周囲を汚す原因となります。

運転中の音量は、車外の音が聞こえる程度で使用する。



- ・車外の音が聞こえない状態で運転すると、事故の原因となります。

電池をリモコン内に挿入する場合は、極性表示(プラス⊕とマイナス⊖)に注意し、内部の表示通りに入れる。



- ・間違えますと電池の破裂、液もれにより、けがや周囲を汚す原因となります。

ディスク挿入口に異物を入れない。



- ・火災や感電・故障の原因となることがあります。

ディスク挿入口に手や指を入れない。



指をはさまれないよう注意

- ・けがの原因となります。

本機を車載用以外には使用しない。



- ・感電やけがの原因となることがあります。

使用上のご注意

●本機はDC12V、マイナスアース車専用です。大型トラックなどの24V車には使用できません。

●スピーカーはアンプの出力(1チャンネル当たり45W)に対し、入力に十分余裕のあるもの、インピーダンス4Ω～8Ωのものをお使いください。

●次のような場所は避けて取り付けてください。

- ・直射日光の当たる場所、ヒーターの熱風を直接受ける所など、温度が極端に高くなる場所
- ・雨が吹き込む所や水がかかったり、湿気が多い所
- ・ほこりの多い所

●安全運転のために…

- ・運転中は車外の音が聞こえる程度の音量に調節してお楽しみください。また**操作は、必ず安全な場所に停車させてから行ってください。**
- ・ステレオの音量は、お客様の心がけ次第で大きくも小さくもなります。お互いに心を配り、快い生活環境を守りましょう。

●車内の温度は…

真夏の炎天下や冬期低温下で長時間駐車した後、CDを聞くとときは、車内が常温に近くなるまでお待ちください。
(使用温度範囲：0℃～+40℃)

●LCD表示(表示窓)について

極端に高温または低温になると、表示の動きが遅くなったり、暗くなったりすることがあります。これはLCDの特性によるもので故障ではありません。車内が常温に戻れば回復します。

●バッテリーの過放電を防ぐため、エンジン停止中やアイドリング中は、大きな音量で長時間使用しないでください。

●結露(つゆつき)について

次のような場合、本機のレンズなどが結露してCDが正常に演奏できないことがあります。

- ・エアコン(暖房)を入れた直後
- ・湿気が多いとき

このようなときは、電源を入れたまま約1～2時間待ってからお使いください。

●海外での使用は…

本機は日本国内用です。海外での使用はできません。

●スピーカーコードの接続について

本機はBTL^{ビトラーレス}*回路方式を採用していますので、スピーカーの接続は必ず別冊の取付説明書の通りにしてください。

既設のスピーカーコードを利用するとき、左右のスピーカーコードの^{マイナス}側が車の金属部に接続されていたり、^{プラス}側同士が接続されていると故障の原因になります。

*BTL：Balanced Transformerless^{バランスド トランスフォーマーレス}の略
2組のパワーアンプを互いに逆相で駆動し、比較的低い電圧で高出力が得られる回路方式のことです。

●ヒューズの交換について

本機のヒューズは15A(アンペア)です。交換してもすぐ切れるときは、お買い上げの販売店にご相談ください。

また、15Aを超えるヒューズは絶対に使用しないでください。

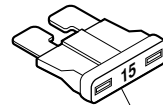

ヒューズ(15A)

●携帯電話を使用する場合は…

携帯電話を置く位置や向きによっては、雑音が生じることがあります。できるだけ本機から離してお使いください。ただし、走行中は交通安全のため携帯電話を使用しないでください。

CD/CD-R/CD-RWの取扱いについて

● CD/CD-R/CD-RWを保管するときは専用のケースに入れ、直射日光の当たる所、ダッシュボードの上などは避けて保管してください。記録されているデータが劣化して再生できないことがあります。

● CD-R/CD-RWの取扱いについて
CD-RやCD-RWは、通常の音楽CDより反射膜が弱いため傷が付くことなどにより、はがれることがあります。また、指紋による音飛びにも弱いメディアです。取扱いには十分注意してください。

● 次のようなディスクは使用しないでください。
本体内部にディスクが張り付いて取り出せなくなったり、大切なディスクが反ったり傷がついたりすることがあります。

・ 中古CDやレンタルCDでシールなどのノリがみ出したり、シールをはがしたあとにノリが付着しているもの。
またラベル面に印刷されているインクにべたつきのあるもの

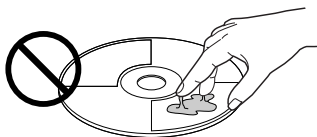

・ レンタルCDでシールが張ってあるもの (特にめくれているもの)

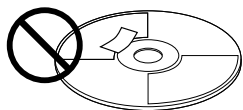

・ 記録面に保護シールなどを張ってあるもの
・ ラベル面にCD-Rラベルなどのラベルやシールを張ったもの

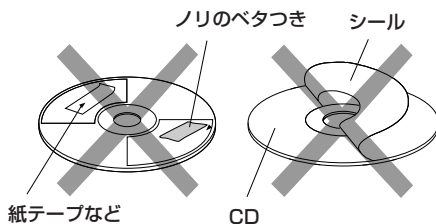

・ ラベル面に直接印刷できる
インクジェットプリンター対応CD-R
(印刷したもの)

※ CD-Rラベルや印刷可能CD-Rの「使用上の注意」などをよくお読みになり、正しくお使いください。

● ハートや花などの形をした特殊形状のCDは、絶対に使用しないでください。
円形以外のCDを使用すると、CDが取り出せなくなったり、故障の原因となります。

● 8センチCD用のアダプターは、使用しないでください。故障の原因となります。
8センチCDは、そのまま挿入してください。

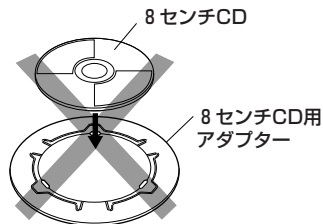

● 長時間CDを使用しないときは、必ず本機から取り出しておいてください。

各部の名前

—□の数字のページに説明があります。—

●/⏻(電源)/ATTボタン 12

電源の「入」↔「切」ができます。

▲(CD取出し)ボタン 21

回転ボリューム 12 22 24

音量調節や各種の設定ができます。

FM/AMボタン* 12 14

ソース(音源)を「ラジオ」にしたりFMまたはAMの聞きたいバンドを選ぶことができます。

表示窓(ディスプレイ)

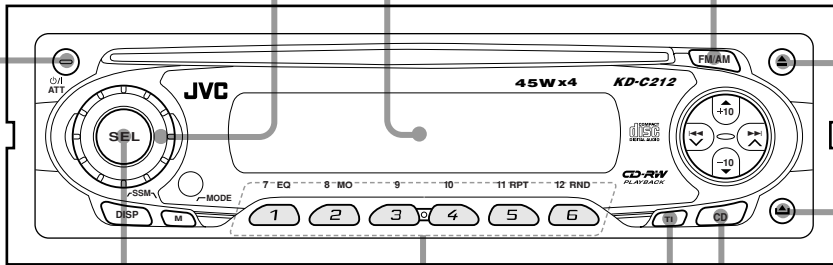

数字ボタン

- ・「CD」のとき：
1～12が機能します。19
- ・「ラジオ」のとき：
1～6が機能します。15

トラフィックインフォメーション TIボタン* 16

道路交通情報を聞くとき使います。

セレクト SELボタン 13 22 24

音量・音質調節のモードが選べます。
2秒以上押しすと、時計合わせなどの各種設定モードになります。

CDボタン* 12 21

ソース(音源)を「CD」にすることができます。

▲(コントロールパネル取り外し)ボタン 26

*印のボタンは電源を「入」にすることもできます。

◀◀、▶▶ボタン/選局ボタン(▽、△)/+10、-10 ボタン/▲、▼ボタン
ソース(音源)によって働きが異なります。

ソース (音源)	「CD」	「ラジオ」
働 き	曲の頭出しや早送り、早戻しができます。 ⑱ 「CD」の場合、MODEボタンと+10(または-10)ボタンを併用すると、前後10曲の頭出しができます。⑲	放送局を選局するとき使います(オート選局/マニュアル選局)。⑭ ▲(または▼)ボタンはプリセット選局ができます。⑮

リモコン受光部 ⑩

別売りのリモコン(RM-RK 41J)の信号をここで受信します。

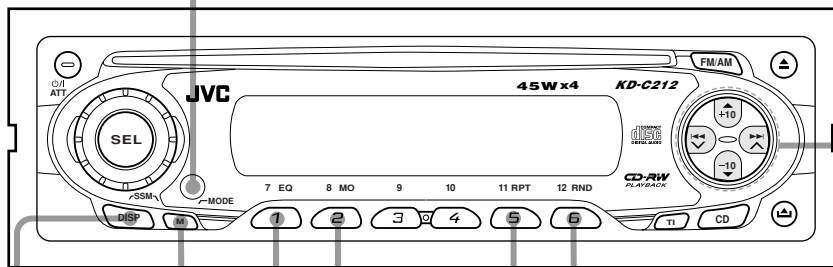

モード MODEボタン

数字ボタンの働きを一時的に
変えることができます。

⑭ ⑮ ⑲ ⑳

+10、-10 ボタンの働きも
一時的に変えられます。⑲

ディスプレイ

DISPボタン

⑭ ⑮ ⑲ ㉑

メモリスターションメモリー

SSM機能を使ってFM放送をメモリーするとき、MODEボタンと同時に2秒以上押します。

数字ボタン(MODEボタンを押したあとの働き)

5秒以内に操作します。

●「CD」のとき：⑳

11 RPT 12 RND



リビート
演奏

ランダム
演奏

●「ラジオ」のとき：⑮

8 MO



モノラル/オート受信の切換(FM放送のときのみ)

●ソース(音源)に関係なく ㉑

7 EQ



EQのモード選択

リモコン(RM-RK41J : 別売り)の使いかた

リモコンの使いかた

- リモコン受光部に正しく向けてボタンを押します。
- 操作範囲は受光部正面より約±30°の範囲ですが、斜めから操作すると受信しにくくなります。
- 受光部に直射日光などの強い光が当たらないようにしてください。また受光部の前に障害物を置かないでください。(動作しないことがあります)
- リモコンに付属の電池は動作確認用です。早めに新しい電池(CR 2025:市販品)と交換してください。

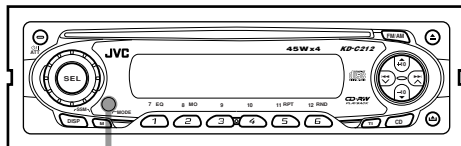

リモコン受光部

ご注意

- 長時間直射日光が当たる場所(ダッシュボードの上など)に、リモコンを置かないでください。変形や故障の原因となります。

電池の入れかた

ボールペンなどを電池入れの溝に入れて引き出す。

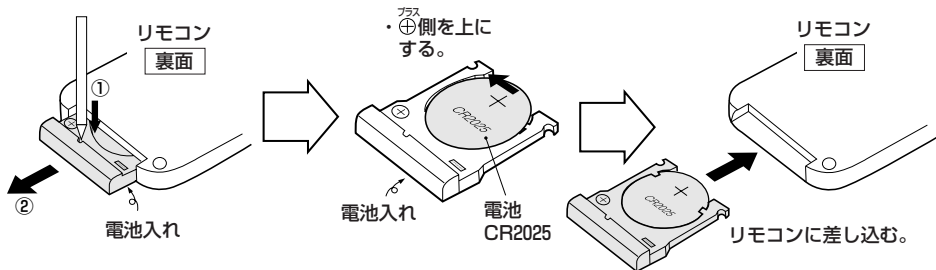

● 電池の交換時期(目安)は…

リモコン操作のできる距離が短くなったり、動作が不安定になってきたときは、電池が消耗しています。新しい電池と交換してください。

使用済みの電池は、廃棄しないでリサイクル協力店にお持ちください。

各部の名前

電源/ATTボタン

1秒以上押すと電源の「入」↔「切」ができます。「ボン」と押すと音量を一時的に下げることができます。

BANDボタン

・「ラジオ」のとき：バンドが選べます。
ディスク プログラム
 (DISCとPROGの機能は) ありません

PRESETボタン

・「ラジオ」のとき：プリセットしてある放送局(1ch～6ch)の選局ができます。プリセット選局になります。(DISCの機能はありません)

VOLUME+、-(音量)ボタン

音量の調節ができます。
 ・+：音量が上がります。
 ・-：音量下がります。

SOUNDボタン

EQパターンがダイレクトに選べます。

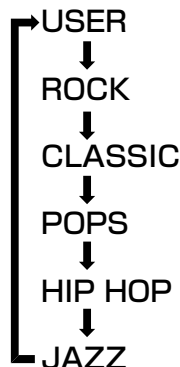

SOURCEボタン

ソース(音源)を選ぶとき使います。押すごとに

ラジオ ↔ CD
 (FMまたはAM)

と変わります。ただし本体にCDが入っていないときはラジオ(FMまたはAM)のみになります。

I/ハ、I<<</Vボタン

- ・「ラジオ」のとき：オート選局(SEEK)ができます。
- ・「CD」のとき：曲の頭出しや早送り、早戻しができます。(▲と▼の機能はありません)

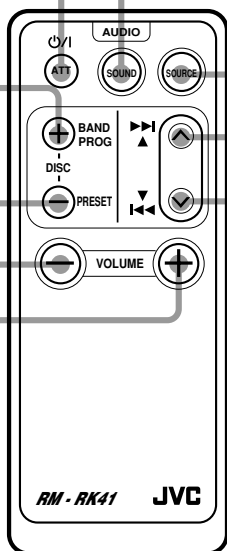

基本操作

準備

- 車のエンジンをかける。本機は、エンジンキーが「OFF」またはACC「OFF」の状態では電源を入れることができません。

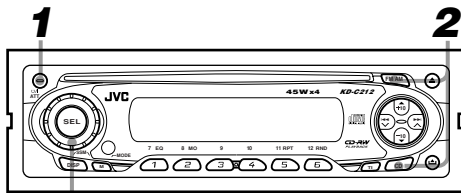

3

1 を押して電源を入れる

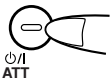

・「HELLO…JVC＊」が表示され、電源を切る前のソース(音源)…お買い上げ時はFM1…が表示されます。

2 ソース(音源)を選ぶ

FM/AM : 「ラジオ」… 押すごとにFMとAM放送のバンド
(FM1 → FM2)
↑ ↓
(AM2 ← AM1)
が選べます。

CD : 「CD」＊

＊ 本機にCDが入っているときのみ

- これらのボタンは、ダイレクトソース切換機能のほかに電源を「入」にすることもできます。

3 回して音量を調節する



・調節範囲
VOL 00～VOL 50
(初期設定 VOL 15)

- 音量を一時的に下げる

⓪/ATT(電源)/ATTボタンを「ポン」と押すと、「ATT」が点滅表示され音量が下がります。もう一度押すと元の音量に戻ります。

- 電源を「切」にする

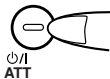

⓪/ATT(電源)/ATTボタンを1秒以上押します。「SEE YOU」が表示され電源が切れます。

- ・1秒以上押す。

- 車のエンジンキーが「OFF」のときでも次のボタンは、操作できます。

・▲(CD取出し)ボタン… CDの出し入れ
・DISPボタン… 5秒間時計表示

ただし、電源を入れることはできません。

〈お知らせ〉

- ▲(CD取出し)ボタンは、電源「切」のときも操作できますがソース(音源)は切替わりません。
- 音量・音質の調節は24～26ページをご覧ください。

時計を合わせる

時計を合わせる

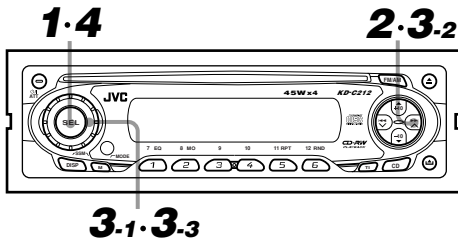

1 SEL を 2 秒以上押す

SEL

- ・お買い上げ時は「CLOCK H」が表示されます。
→手順3へ進む
- ・これ以外のときは、選ばれているモードが表示されます。

・ 2 秒以上押す。

15秒以内に

2 (または) を数回押して「CLOCK H」を選ぶ

クロック アワー

SEL

逆に選べます。 → CLOCK H

5 秒後に時計表示に変わります。

15秒以内に

3 SEL と (または) で現在時刻に合わせる

例：7 時30分に合わせる (12時間表示方式です)

3-1 「時」を7に合わせる

「時」表示

SEL

「時」を戻す 「時」を進める

7:00 →

1 秒ごとに点滅

3-2 「CLOCK M」を選び...

SEL

「分」を戻す 「分」を進める

7:30

3-3 「分」を30に合わせる

15秒以内に

4 SEL を押す

- ・ 時計表示が点灯に変わり、設定されます。
- SELボタンを押さないときは、15秒後に自動で設定されます。
- ・ 時計表示をソース(音源)の表示に戻すときは、DISPボタンを押します。

- 〈お知らせ〉
- 本機の時計は、月に1分程度のズレを生じることがあります。
 - 時刻を合わせ直すときも手順1~4の操作をします。この場合、設定すると操作する前の表示に戻ります。
 - SELボタンを使ってその他の設定を変更したいときは、22~23ページをご覧ください。

ラジオを聞く

1 FM/AM を押してバンドを選ぶ

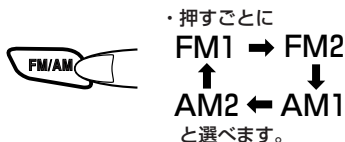

放送局を選ぶ

2 (▲) (または ▼) を押して選局する

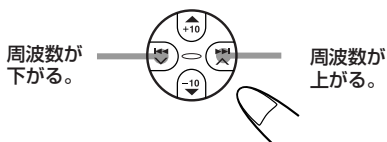

- **オート選局**：「ポン」と押して離す。
(シーク) 本機が自動で放送局を探し、受信すると停止します。
- **マニュアル選局**：1秒以上押して「M」を点滅表示させたあと、「ポン・ポン」と押して選局する。
・FMは0.1 MHz、AMは9 kHzずつ変わり、押し続けると連続して変わります。

〈お知らせ〉

- 受信状態が悪いと、オート選局が自動停止しないことがあります。
- マニュアル選局のモードは、選局の操作から5秒後に自動で解除されます。
- AM放送はモノラル受信です。

2 1

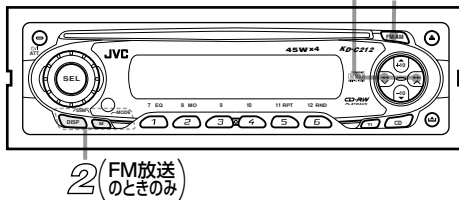

放送局を自動でメモリー(記憶)させる

—SSM(ストロングステーションメモリー)機能—

2 DISP と M を同時に2秒以上押す(FM放送のときのみ)

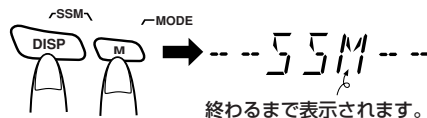

- 同時に2秒以上押す。
- 本機が自動で電波の強い放送局を数字ボタンの **1** ~ **6** にメモリーしていきます。
- メモリーし終わると数字ボタン **1** に記憶された放送局が表示されます。
- FM 1 (またはFM 2) ごとに6局ずつメモリーされます。

〈お知らせ〉

- SSM機能を使うと、すでにFM 1 または FM 2 にメモリーしてあった放送局は取り消されます。
- 放送局が6局より少ないときは、前のメモリー内容が残ります。
- 受信状態が悪いと、うまくメモリーされないことがあります。よく受信できる所に移動してから操作してください。
- AM放送のときは、SSM機能が働きません。
- 放送を聞くときは、プリセット選局が利用できます。→ ⑩ ページ参照

放送局を選んでメモリー(記憶)させる

SSM機能を使って自動でメモリーされるほかに、放送局を選んでから数字ボタンにメモリーしておくこともできます。

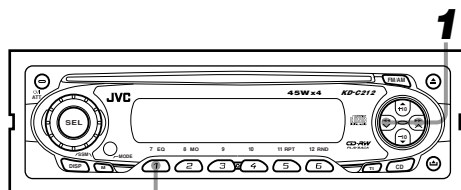

2

例：FM放送の81.3MHzを **1** ボタンにメモリーする

1

(**⏪**) (または **⏩**) でFM81.3 MHzを選局する

→14ページの「オート選局またはマニュアル選局」参照

2

数字ボタンの **1** を2秒以上押す

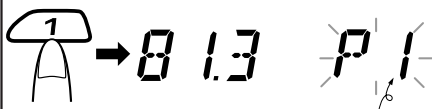

・2秒以上押す。押した数字ボタンと同じ数字が表示されると、メモリーされます。これをマニュアルプリセットといいます。

- 数字ボタンのメモリー順を変えたり、新しい放送局を追加するときなどに使うと便利です。AM放送は、必ずこの手順でメモリーしてください。

〈お知らせ〉

- FM放送の場合、この操作はSSM機能で放送局をメモリーした後に行ってください。あとからSSM機能を利用すると、取り消されることがあります。
- 数字ボタンは必ず2秒以上押し続けてください。短くとメモリーされません。

放送局を呼び出す(プリセット選局)

数字ボタン(1~6)にメモリー(記憶)されている放送局がワンタッチで選局できます。

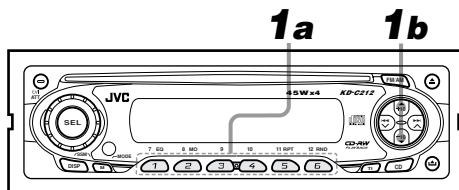

1a

数字ボタン(1~6)を押して選局する

(プリセット選局といいます)

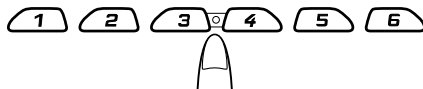

- 数字ボタン(1~6)にメモリー(記憶)されている放送局がワンタッチで選局できます。(数字ボタンは2秒以上押し続けしないでください)

1b

(**↑10**) (または **↓10**) を押して選局する

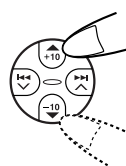

： P1→P2……→P6
の順に選局できます。

： P6→P5……→P1
の順に選局できます。

ご注意

- バッテリー交換などで本機への電源が途切れると、メモリー(記憶)した放送局は取り消されます。また時計表示は1:00に戻ります。電源を接続したらもう一度設定し直してください。

ラジオを聞く(つづき)

道路交通情報を聞く

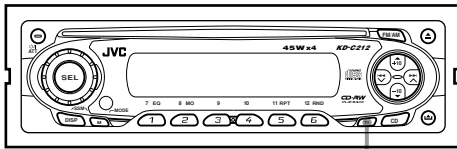

1

1 **TI** を押す



TI → 1620 TI

高速道路などの特定地域では、AM1620 kHzで道路交通情報を聞くことができます。聞きたいところで**TI*** ボタンを押すと、ソース(音源)に関係なく**1620kHz**が受信できます。

- このモードのときはボリュームが独立しております。もう一度押すと元のソース(音源)に戻り、音量も元に戻ります。
- **AM1629kHz**で道路交通情報を行っている地域のとき
AM1620kHz受信中に **TI** (または **TI**) を押すと、**AM1629kHz**が受信できます。もう一度 **TI** (または **TI**) を押すと、**AM1620kHz**の受信に戻ります。

*TIとは…

トラフィック インフォメーション
Traffic Information(交通情報)の略です。

FM放送が雑音で聞きにくいときは

FMステレオ放送受信時に、電波状態が悪くて雑音が多いときは、FM放送を「モノラル受信モード」に切換えます。

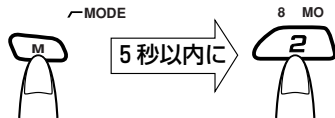

- 表示窓のレベルメーターが5秒タイマーになります。上から順に消えていきますので、全て消える前に操作します。

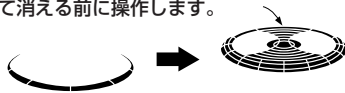

表示窓に「MO」が表示され、モノラル受信モードになり聞きやすくなります。電波状態が良くなったならもう一度同じ操作で「オート受信モード」に切換えます。FMステレオ放送を受信すると「ST」が表示されます。

放送受信中の表示内容を変える



DISPボタンを押すと、表示内容を変えることができます。



アンテナリモートについて

- 電動アンテナ装備車およびアンテナプースター装備車の場合は、アンテナコントロール電源コードを車両側の対応する端子(アンテナコントロール)に接続してください。ソース(音源)を“ラジオ”にすると自動的にアンテナ(プースター)側に電源が供給されます。“CD”にソース(音源)を切換えると、自動的にアンテナ側への電源が切れます。

(アンテナコントロール電源コードの最大コントロール電流は250mAです)

CDを聞く

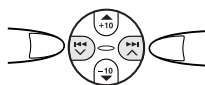
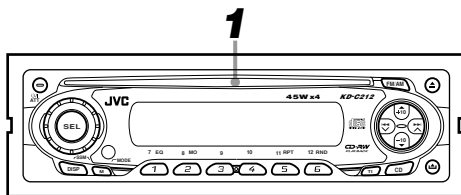

曲の頭出し
(スキップ)

▶▶ : 押すごとに次の曲の頭に移ります。

◀◀ : 演奏中の曲の頭に戻ります。押すごとに前の曲の頭に戻ります。

早送り・
早戻し
(サーチ)

▶▶ : 押し続けている間早送りされます。

◀◀ : 押し続けている間早戻しされます。

演奏中の音が小さく聞こえ、指を離すと普通の演奏に戻ります。

1 CDを入れる⇒ソース(音源)が「CD」になり演奏スタート

文字のある面
を上にする

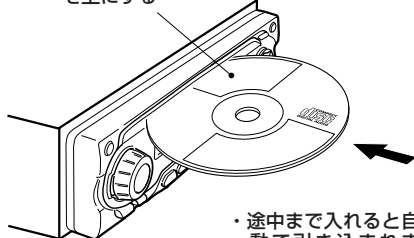

- ・ [LOAD⇒CD]表示のあと総曲数と総演奏時間が表示されます。終わると1曲目から演奏がスタートします。なおCD-RWディスクのときは、多少時間がかかります。
- ・ CDが入っていることを表すが表示されます。

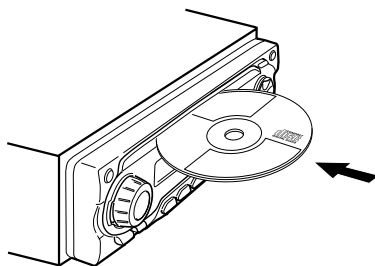

● 8センチCDの入れかた

8センチCDは、挿入口の中央から軽く押し込んで入れます。



- CD演奏中に電源を切ったときは電源を入れると、自動的に演奏がスタートします。

〈お知らせ〉

- 文字のある面に 、 または  のいずれかのマークが入っているCDをお使いください。
- 本機では、CD規格(CD-DA)に準拠しないディスクについては、動作や音質を保証できません。CDを演奏するときは、「CDロゴマーク」の有無や、パッケージのご注意をお読みになり、CD規格に準拠するディスクであることをお確かめください。

CD-R/CD-RWディスクについて

お客様が編集したCD-R/CD-RWディスクは、ファイナライズ処理がされているディスクに限り本機でお楽しみいただけます。

- 音楽用のCDフォーマットで記録されたCD-R/CD-RWディスクが再生できます。ただし、ディスクの特性や記録状態によっては再生できないことがあります。
- CD-R/CD-RWディスクをお使いになる前に、ディスクの使用上の注意をよくお読みください。
- ディスクの特性・傷・汚れまたはプレーヤーのレンズの汚れ・結露などにより本機で演奏できないことがあります。
- CD-RWディスクは、反射率が他のCDより低いいためCDの演奏がスタートするまで時間がかかります。
- CD-R/CD-RWディスクは、高温多湿な環境に弱いため車内に放置すると、記録されているデータが劣化して再生できないことがあります。
- MP3/WMAには対応していません。

ダイレクト演奏

演奏中に別の曲がダイレクトに選べます。



- ・ 1～6曲目

数字ボタンを「ポン」と押します。

例：3曲目のとき



- ・ 7～12曲目

数字ボタンを2秒以上押します。

例：12曲目のとき



- ・ 13曲目以上は

▶▶ボタンを併用します。

例：15曲目

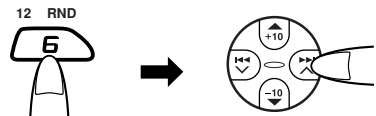

(3回押す)

- ・ 2秒以上押す。

またMODEボタンと+10(または-10)ボタンを使うと、前後10曲ずつダイレクトに選べます。

例：32曲入りCDのとき

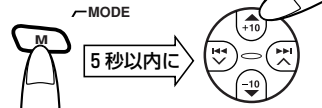

01 → 10 → 20 → 30 → 32

- ・ MODEボタンを押したあと+10ボタンを押すと、このような頭出しができます。-10ボタンを押すと逆に選べます。

〈お知らせ〉

- 曲数が10曲に足りないときは、最後の曲が選ばれます。
- +10ボタン(または-10ボタン)をくり返して押すときは、2秒以上間隔を空けないで押してください。

CDを聞く(つづき)

ランダム演奏

CDの収録順に関係なく、ランダム(無作為)な順番で聞くことができます。



- 表示窓のレベルメーターが5秒タイマーになります。上から順に消えていきますので、全て消える前に操作します。



- 表示窓に「RND」が表示され、ランダム演奏になります。
- 解除するときは、もう一度同じ操作をします。「RND」表示が消えます。

リピート演奏(くり返し演奏)

演奏中の曲をくり返して聞くことができます。



- 表示窓のレベルメーターが5秒タイマーになります。上から順に消えていきますので、全て消える前に操作します。



- 表示窓に「RPT」が表示され、1曲リピート演奏になります。
- 解除するときは、もう一度同じ操作をします。「RPT」表示が消えます。

CD演奏中の表示内容を変える



DISPボタンを押すと、表示内容を変えることができます。

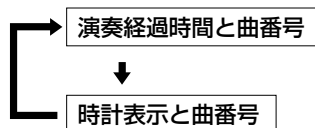

CDを取り出す



▲(CD取出し)ボタンを押すと、「EJECT」が点滅表示されCDが出てきます。

CDを入れる前のソース(音源)に戻ります。

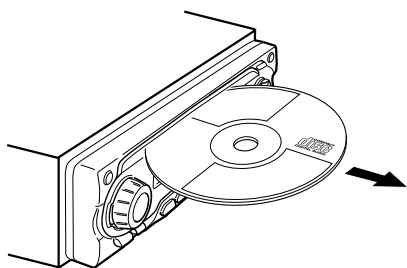

(CDを取らずにそのままにしておくと、15秒後に自動で中に引き込まれます)

〈お知らせ〉

- エンジンキーが「OFF」のときでもCDは取り出せます。この場合、CDを取り出すと電源が切れます。

CDの盗難防止

CDを他の人が取り出せなくすることができます。



を押したまま…



同時に2秒以上押す。



- 「EJECT」が点滅表示され、CDの取り出しができなくなります。もう一度同じ操作をすると、「EJECT」が点滅表示されCDが出てきます。

〈お知らせ〉

- 本機の動作が不具合のときなどで、リセットの操作(⇒20ページ参照)をすると盗難防止機能は解除されます。このとき、本機にCDが入っていると勢いよく出てきますので、落とさないようご注意ください。

CDのお手入れ

CDを挿入する前に、演奏面についたほこりやゴミ、指紋などを柔らかい布でふきとってください。

必ず内側から外側にふいてください。

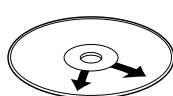

必ず内側から外側へ

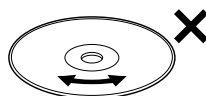



連続したキズは音飛びの原因になります。

- シンナーやベンジン、アナログレコード用のクリーナーなどは絶対に使用しないでください。

SELボタンを使って設定を変える

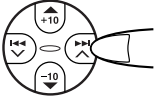
●SELボタンのモード一覧

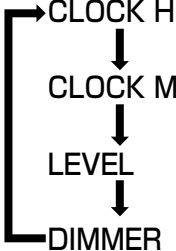
1 SELボタンを 2秒以上押す 	2 ▶▶I(またはI◀◀)ボ タンでモードを選ぶ 	3 回転ボリュームで設定する 	参 照 ペー ジ				
	初期設定値 1 : 00	<table border="1"> <tr> <td>1 → 12 → 11 → …</td> <td>1 → 2 → 3 → …</td> </tr> <tr> <td>00 → 59 → 58 → …</td> <td>00 → 01 → 02 → …</td> </tr> </table>		1 → 12 → 11 → …	1 → 2 → 3 → …	00 → 59 → 58 → …	00 → 01 → 02 → …
1 → 12 → 11 → …	1 → 2 → 3 → …						
00 → 59 → 58 → …	00 → 01 → 02 → …						

〈お知らせ〉

- ◀◀ボタンを押すとSELボタンのモードは逆に選べます。
- 各操作は、15秒以上間隔を空けないでください。
- 設定ができたあとは、SELボタンを押して終了します。
SELボタンを押さないときは、15秒後に自動で終了します。
- バッテリー交換などで本機への電源が途切れると、設定した内容は初期設定に戻ります。

レベルメーターの表示切換

表示窓右側のレベルメーターの表示を切換えることができます。

1 SEL を 2 秒以上押す



2 (または) を数回押して「LEVEL」を選ぶ

3 SEL を右方向に回してメーター表示を選ぶ

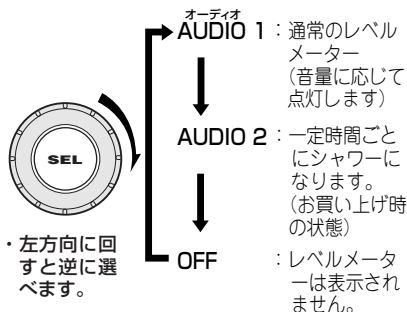

4 SELボタンを押す

・元のソース(音源)の表示に戻ります。

表示窓の明るさを変える

表示窓の明るさを状況に応じて変えることができます。

1 SEL を 2 秒以上押す



2 (または) を数回押して「DIMMER」を選ぶ

3 SEL を右方向に回してディママーのモードを選ぶ

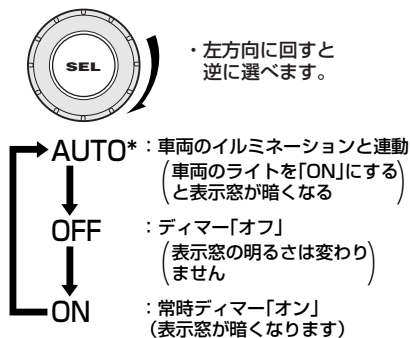

*「AUTO」で使うときは、本機の[イルミネーション]コードを車両のイルミ電源に接続しておきます。

4 SELボタンを押す

・元のソース(音源)の表示に戻ります。

音量・音質の調節

1 2

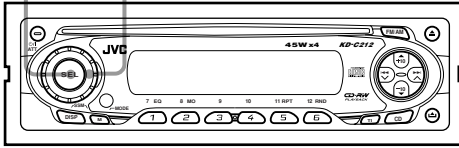

1 SEL を押して調節したい項目
を選ぶ



・「ボン・ボン」と押すごとに以下のように変わります。

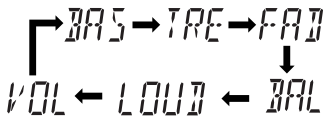

・音量調節(VOL)のみのときは、回転ボリュームを直接回して調節します。

5秒以内に

2 SEL を回して音量・音質を調節する

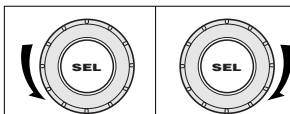

BAS (低音)	低音が減衰する	低音が強調される
TRE (高音)	高音が減衰する	高音が強調される
FAD (フェーダー)	フロントの音量が下がる	リアの音量が下がる
BAL (バランス)	右チャンネルの音量が下がる	左チャンネルの音量が下がる
LOUD (ラウドネス)	ラウドネス OFF	ラウドネス ON
VOL (音量)	音量が下がる	音量が上がる

・調節から5秒後に、表示窓は自動で前の表示に戻ります。

● 音量・音質の初期設定状態と調節範囲

	初期設定	設定範囲
BAS(低音)	00(フラット)	-06~+06
TRE(高音)	00(フラット)	-06~+06
FAD(フェーダー)	00(センター)	リア R06~ ^{フロント} F06
BAL(バランス)	00(センター)	リフト L06~ ^{ライト} R06
LOUD(ラウドネス)	OFF	ON/OFF
VOL(音量)	15	00~50

〈お知らせ〉

- ラウドネス「ON」に設定すると、表示窓に LOUD が表示されます。小音量時の低音・高音が増強され聞きやすくなります。
- フェーダー調節は、4スピーカー接続のときに限り調節してください。
- 調節したレベルが表示窓に表示されます。

EQボタンで音質を選ぶ

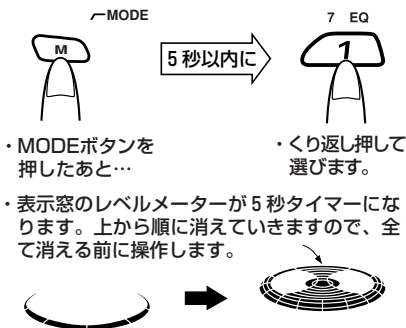

- ・MODEボタンを押したあと…
- ・表示窓のレベルメーターが5秒タイマーになります。上から順に消えていきますので、全て消える前に操作します。
- ・くり返し押しして選びます。

EQ(イコライザー)ボタンを使うと、お聞きになる音楽のジャンルに合わせて音質が選べます。

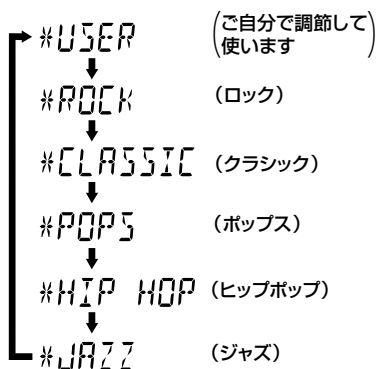

〈お知らせ〉

- 「ROCK～JAZZ」を選ぶと表示窓に **EQ** が表示されます。
- 「USER」は、お買い上げ時フラットな状態になっております。
- 「ROCK」と「HIP HOP」は、お買い上げ時ラウドネス「オン」に設定されております。
- 別売りのリモコン(RM-RK41J)で操作するとき



リモコンのSOUNDボタンを押すと、EQパターンが上記の順にダイレクトに選べます。

EQのメモリー内容を変える

EQの各パターンは、お好みの音質に調節しメモリーしておくことができます。

1 ソース(音源)を選ぶ

- ・ラジオまたはCDから選びます。

2 MODE を押したあと EQ でいずれかのEQパターンを選ぶ

- ・「USER～JAZZ」のいずれかが選べます。

3 SEL を押して「BAS」または「TRE」を選ぶ

- ・現在のレベルが表示されます。
- ・ラウドネスを「オン→オフ」したいときは、「LOUD」を選びます。

4 SEL で音質を調節する



- ・手順3と4をくり返して「BAS」と「TRE」を調節します。

- 調節から5秒後に、表示窓は自動で前の表示に戻ります。調節したレベルが手順2で選んだEQパターンにメモリーされます。

コントロールパネルの着脱

コントロールパネルを外す

1 電源 (電源) / ATT ボタンを1秒以上押して電源を「切」にする



・1秒以上押す。

2 凸 (コントロールパネル取り出し) ボタンを押す

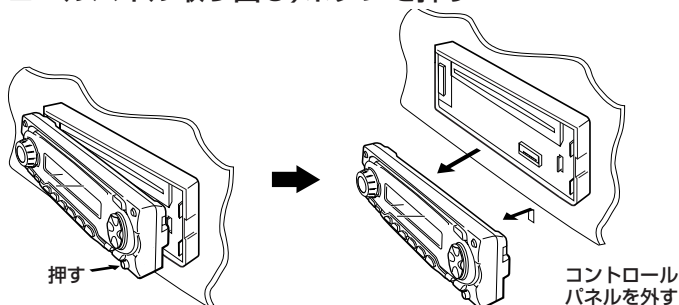

コントロールパネルを取り付ける

1 コントロールパネルの左側を本体に合わせて入れる

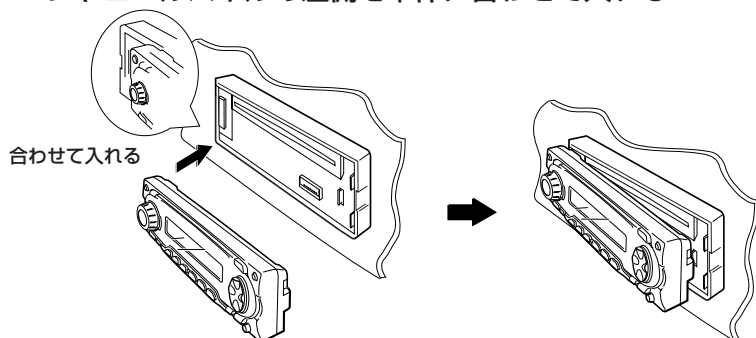

2 コントロールパネルの右端を「カチッ」と音がするまで押す

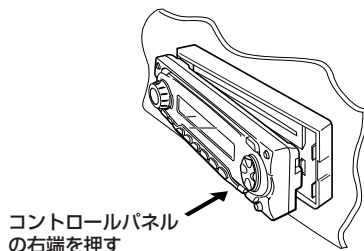

お手入れ

本体の清掃

パネル面が汚れたら柔らかい布などで**からぶ**きしてください。

汚れがひどいときは、水または中性洗剤を少し布につけてふき、あとは**からぶ**きしてください。

ご注意

- シンナーやベンジン、アルコールなどの化学薬品でふいたり、殺虫剤をかけないでください。変色したり表面の仕上げをいためることがあります。

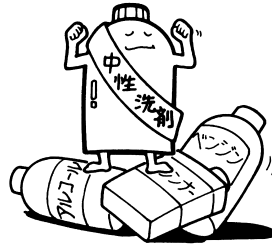

故障かな?と思う前に

—おや?故障かな?と思ったら…修理を依頼される前にもう一度確かめください。—

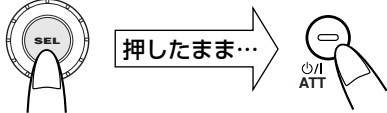
症 状	原 因 ・ 処 置
<p>どのボタンを押しても正しく動作しない。</p> <p>(「EJECT」が表示されてもCDの取り出しができない)</p>	<ul style="list-style-type: none"> ● 雑音などの影響で内蔵のマイコンが誤動作している。 ➔ SELボタンを押したまま ⓪/I (電源) / ATTボタンを同時に2秒以上押す。  <p>・同時に2秒以上押す</p> <p>(本機にCDが入っていると、勢よく出てきますので落とさないようご注意ください。また、時計の設定や放送局などのメモリー内容が取り消され、お買い上げの状態に戻ります)</p>
<p>電源を切っても「ATT」表示が点滅する。</p>	<ul style="list-style-type: none"> ● ⓪/I (電源) / ATTボタンを「SEE YOU」が表示されるまで…1秒以上…押す。
<p>電源が入らない。 (DISPボタンを押すと) 時計は表示される</p>	<ul style="list-style-type: none"> ● 電源 (ACCライン) のコードが接続されていないため。 ● 車のエンジンキーが「OFF」またはACC「OFF」のため。 ➔ 12 ページ参照
<p>CDの取り出しができない。</p>	<ul style="list-style-type: none"> ● 盗難防止状態になっている。 ➔ CDボタンを押したまま ▲ (CD取出し) ボタンを同時に2秒以上押す。「EJECT」が点滅表示されCDが出てきます。➔ 21 ページ参照
<p>CDを入れても音が出ない。</p>	<ul style="list-style-type: none"> ● 音量を適度に調節する。 ● 内部のレンズが結露(つゆつき)している。 ➔ ラジオを聞くなどして1～2時間待つ。
<p>CD-R/CD-RWディスクの再生ができない。 CD-R/CD-RWディスクのスキップ演奏ができない。</p>	<ul style="list-style-type: none"> ● ファイナライズ処理がされていないため。 ➔ ファイナライズ処理したディスクと交換する。または録音した機器でファイナライズ処理をする。
<p>「PLAY --」表示のあと「EJECT」が点滅表示され、入れたCDが出てしまう。</p>	<ul style="list-style-type: none"> ● CDを裏返しに入れている。 ➔ 文字のある面を上にしてCDを入れ直す。

症 状	原 因 ・ 処 置
CDの演奏が始まらない。	<ul style="list-style-type: none"> ● CDの読み取りでエラーが発生したため。 ● CD-R/RWに記録したデータが劣化している (→19ページ) →▲(CD取出し)ボタンを押したあとCDを入れ直す。 または他のCDを入れ直して本機が異常でないか確かめる。
放送がうまく受信できない。 雑音が多くて聞きにくい。 AMラジオが受信できない。	<ul style="list-style-type: none"> ● アンテナの接続を確かめる。またはアンテナが十分に伸びているか確かめる。 ● オートアンテナコントロール端子(またはアンテナプースター電源端子)に本機の「アンテナコントロール電源」コード(青)を正しく接続する。 ● 車両側のアンテナ線からアンテナコントロール端子が出ている。 → 本機の「アンテナコントロール電源」コード(青)をこの端子に接続する。 ● 放送局の周波数に正しく合わせる。 ● 携帯電話などを本機から離す。
CDの出し入れのとき音が途切れる。	<ul style="list-style-type: none"> ● CDの出し入れのときは、音声にミュートングをかけて雑音の発生を防いでいるため故障ではありません。

こんな表示のときは

表 示	原 因 ・ 処 置
NO DISC	<ul style="list-style-type: none"> ● CDが入っていないときCDボタンを押したため。 →CDを入れる。

〈お知らせ〉

- 本機の故障や不具合等により、利用の機会を逸したために発生した損害等の補償については、ご容赦ください。

保証とアフターサービス (必ずお読みください)

保証書(別添)

保証書は、必ず「お買い上げ日・販売店名」等の記入をお確かめのうえ、販売店から受取っていただき内容をよくお読みの後、大切に保管してください。

保証期間
お買い上げの日から1年間

補修用性能部品の最低保有期間

本機の補修用性能部品の最低保有期間は、製造打切り後6年です。

補修用性能部品とは、その製品の機能を維持するために必要な部品です。

修理に関するご相談やご不明な点は

修理に関するご相談やご不明な点は、お買い上げ販売店または別紙の「JVCカーオーディオ製品サービス窓口案内」をご覧のうえ最寄りのサービス窓口にお問い合わせください。

修理を依頼されるときは

持込修理

㉔～㉔ページの「故障かな?と思う前に」に従ってお調べください。それでもなお正しく動作しないときは、使用を中止し、お買い上げの販売店に修理をご依頼ください。このとき不具合の発生したCDなどのメディアも、一緒にご持参ください。

保証期間は

修理に際しましては保証書をご提示ください。
保証書の規定に従って販売店が修理させていただきます。

保証期間が過ぎているときは

修理すれば使用できる製品については、お客様のご要望により有料で修理させていただきます。

便利メモ	お買い上げ日	
	お買い上げ店名	☎() -

主な仕様

●本機の仕様および外観は、改善のため予告なく変更することがあります。

CDプレーヤー部

- 型 式：コンパクトディスクデジタルオーディオシステム
- サンプリング周波数：44.1kHz
- チャンネル数：2チャンネル・ステレオ
- 周波数特性：5Hz～20kHz
- ダイナミックレンジ：93 dB
- S N 比：95 dB

チューナー部

- アンテナ端子：外部FM/AM兼用アンテナコネクター×1
(JASOプラグ仕様)
- FMチューナー部
 - 受信周波数：76.0MHz～90.0MHz
 - 実用感度：14.3dBf(1.43 μ V/75 Ω)
- AMチューナー部
 - 受信周波数：522kHz～1,629kHz
 - 実用感度：27dB μ (22.4 μ V)

オーディオアンプ部

- 最大出力：フロント 45W+45W
(4 Ω 、1kHz)
リア 45W+45W
(4 Ω 、1kHz)
- 適合インピーダンス：4 Ω (4 Ω ～8 Ω で使用可能)
- 出力端子：LINE OUT(1系統)、
2.0V/1k Ω

電源部・その他

- 電源電圧：DC14.4V(11V～16Vで使用可能)
マイナスアース車用
- 取付寸法：幅178mm×高さ50mm×奥行150mm
- 外形寸法：幅178mm×高さ50mm×奥行168mm
- 質量：約1.3kg(付属品含まず)

付属品

- ・接続コード(16ピンコネクター)…………… 1
- ・ネジ(M5×8mm)…………… 4
- ・皿ネジ(M5×8mm)…………… 4

別売りのオプション品

- ・リモコン : (RM-RK41J)
- ・RCA PIN コード : CN-505E(長さ0.5m)
CN-510E(長さ1m)
CN-520E(長さ2m)

- 別売りのオプション品は、お買い上げの販売店でお求めください。
(品番は変更されることがあります)

ご相談や修理は

ビクター製品についてのご相談や修理のご依頼は、
お買い上げの販売店にご相談ください。

転居されたり、贈答品などでお困りの場合は、下記の相談窓口にご相談ください。

修理などのアフターサービスに
関するご相談

お買い物相談や製品についての全般的なご相談
JVCカーオーディオお客様相談センター

別紙の
「JVCカーオーディオ製品サービス窓口案内」
をご覧ください。

 0120-977-846 (フリーコール)
FAX(027)254-8927

受付時間 10:00~18:00
(土、日、祝日、当社休日を除く)
〒371-8543 群馬県前橋市大渡町一丁目10番地の1

ビクターインターネットホームページアドレス <http://www.jvc-victor.co.jp/>

カーAV機器ホームページアドレス <http://www.jvc-victor.co.jp/car/>

JVC

MANUFACTURED BY VICTOR COMPANY OF JAPAN, LIMITED

日本ビクター株式会社

AV&マルチメディアカンパニー

〒221-8528 神奈川県横浜市神奈川区守屋町3-12