

取付説明書 (CS-Z31/CS-Z32)

—作業中のショート事故防止のため、必ずバッテリーのマイナス⊖端子のコードを外しておいてください。—

1 梱包箱の型紙を使って取り付け用のネジ穴をあける

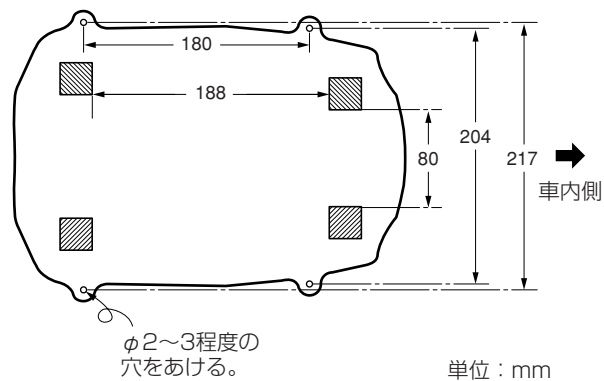

4 本機の底面に取付金具を取り付ける

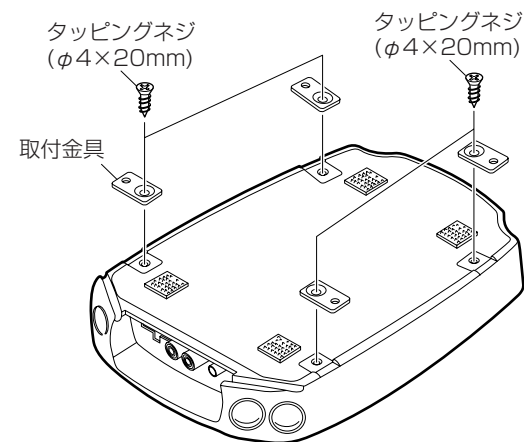

2 梱包箱の型紙を使って本機の底面に、はく離紙をはがしたマジックテープを4か所張る

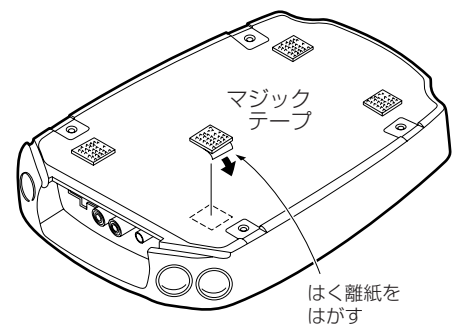

5 車体に固定する

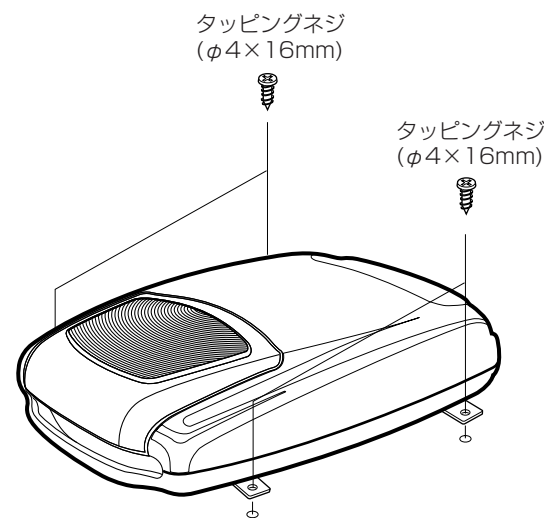

(注) ●必ず4か所をネジで固定してください。

3 コードを接続し、フェーズとレベルを調節する

- ➔裏面の「接続のしかた」の項を参照してください。
- ・低音の多い音楽CD等をテスト再生し調節します。

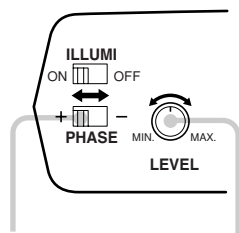

リアおよびフロントスピーカーと一緒に鳴らしたとき、低音が豊かに聞こえる方に切替える。

リアおよびフロントスピーカーと、同じ音量で聞こえるように調節する。

取付上のご注意

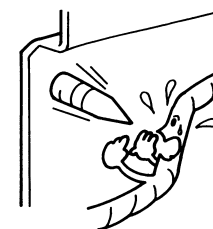

・穴をあけるときは裏側に何も入らないことを確認する。



・ワイヤーをはさみ込んで締付けないでください。座席の下に通すときは、シートの移動ではさみ込まれないように配線してください。

■ 設置上の注意

本機はアクティブサブウーハーシステムです。安全でしかも快適にご使用いただくために、次の点にご注意ください。

- 走行中の振動などで、取り付けねじが緩むと大変危険です。本機をシャーシー等に取り付ける場合は、付属の取り付けねじを使用し、しっかり固定してください。



- 本機を両面テープで固定したり、後部座席に置いて使用しないでください。このような安全性を無視した使いかたは、非常に危険です。

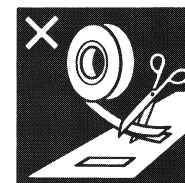

- 取り付け作業を始める前に、必ずバッテリーのマイナス⊖端子のコードを外しておいてください。



- カーステレオと接続する場合には、カーステレオの「取扱説明書」も併せてご参照ください。



安全上のご注意

- イルミネーションがウインドウに写ると、まわりの視界が悪くなり事故の原因となります。
- 本機は、交通安全のためイルミネーションを車外に向けてのような取付けはしないでください。

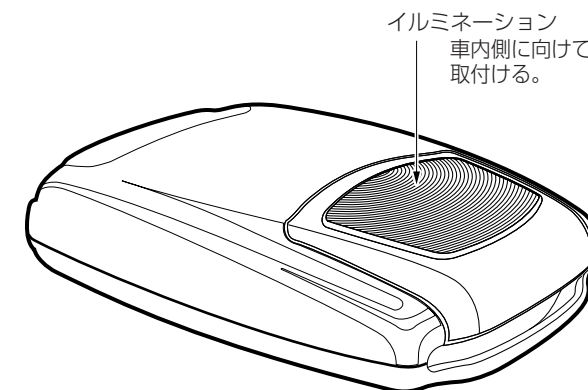

- 磁気に注意
スピーカーには、豊かな低音を再生するために強力な磁石を使用しています。底面や側面にカセットテープや磁気カードなどを接触させると、データが消える原因となります。
- 付属のマジックテープは、仮止めとしてお使いください。マジックテープのみの取り付けは、大変危険です。絶対に行わないでください。

製造元

日本ビクター株式会社

AV&マルチメディアカンパニー

〒221-8528 神奈川県横浜市神奈川区守屋町3-12

発売元

株式会社オートボックスセブン

カスタマーサービス

〒108-8307 東京都港区三田3-13-16 ☎フリーダイヤル 0120-454-771

接続のしかた

— リモート入力 をカーステレオ等の リモート出力 または車両の ACC. ライン (電源) に接続しないと、電源が入りません。—

■ スピーカー入力端子を使う場合

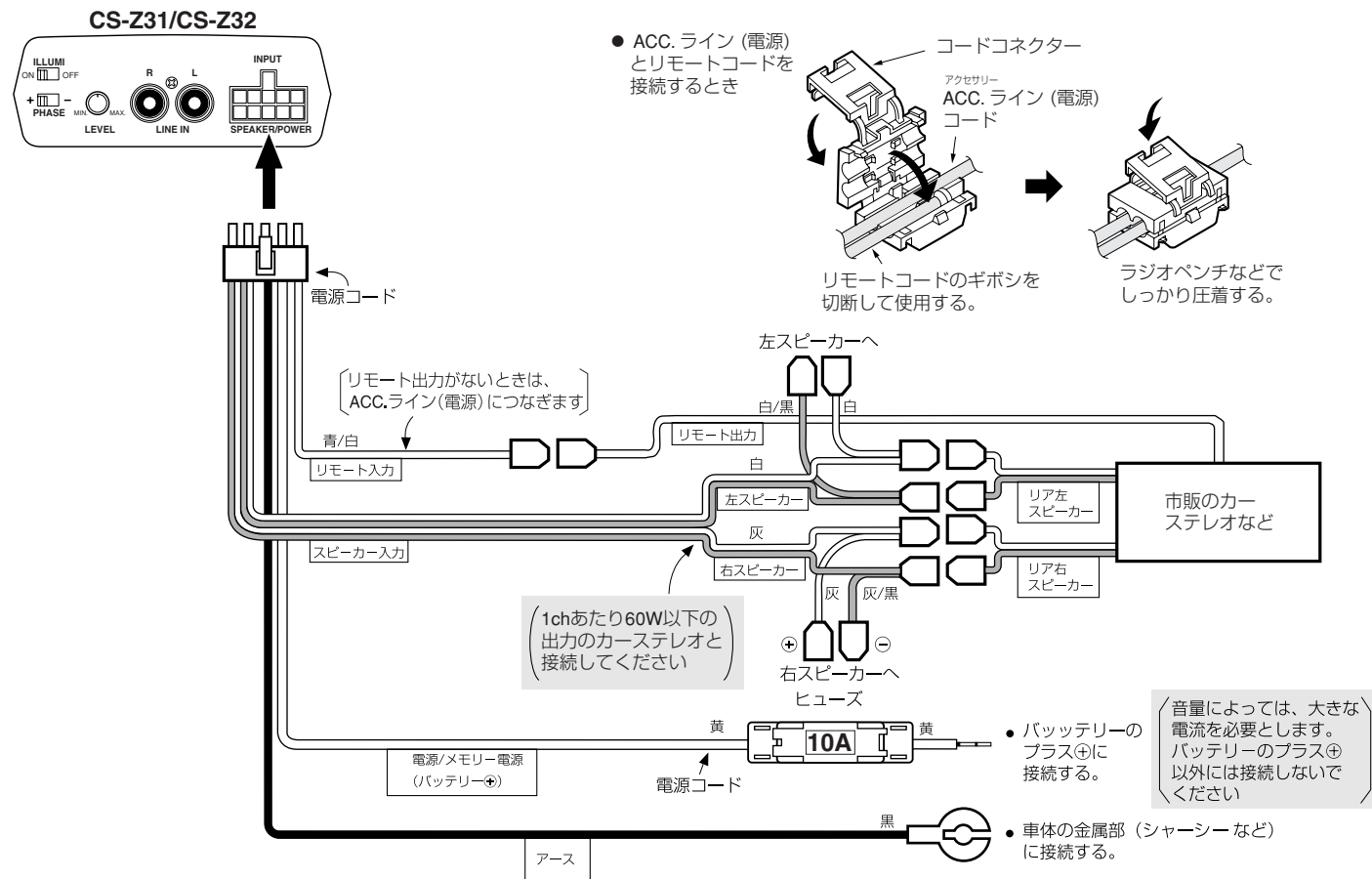

■ LINE IN 端子を使う場合

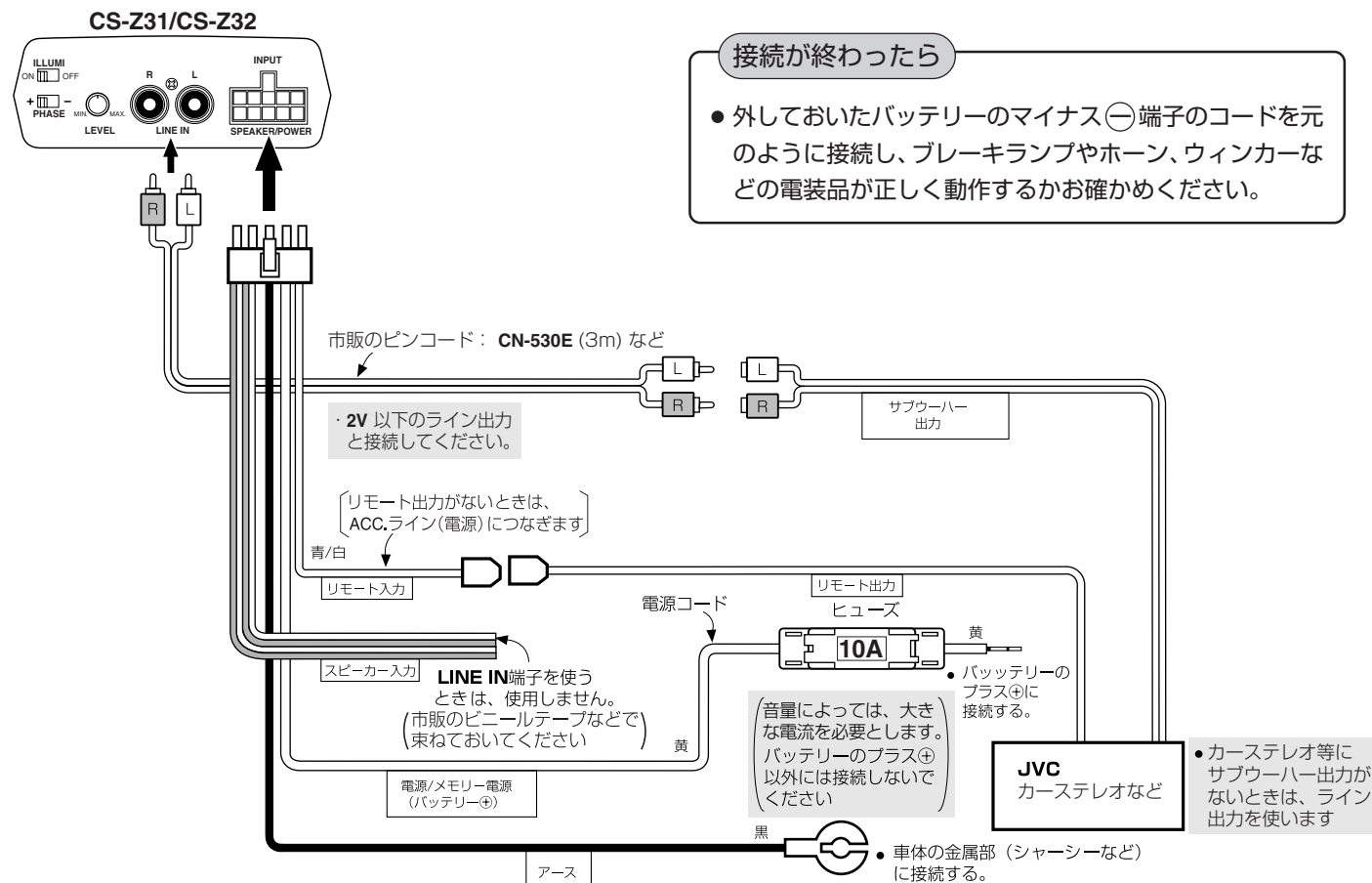

接続上のご注意

■ アース線の接続について

本機は、大音量時には大きな電流を必要とします。アース線を接続する車体の金属部のメッキ、塗装等を、はがしてからねじ止めしてください。電流が流れにくいと音質の悪化、または電源が入らない、音が途切れるなどの原因となります。このようなときは、アース線の状態を再確認してください。それでも直らないときは、アース線の接続する場所を変えてください。

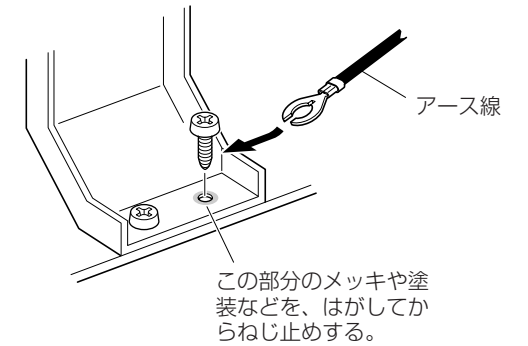

■ バッテリー以外 (アクセサリまたはメモリー電源) から電源をとると

大音量となったとき、カーステレオの照明が暗くなったりヒューズが切れる原因となります。バッテリーのプラス (+) 端子以外には電源コードを接続しないでください。

■ 電源コードの長さを調節するときは

バッテリーのすぐ後にヒューズがくるように切断してください。

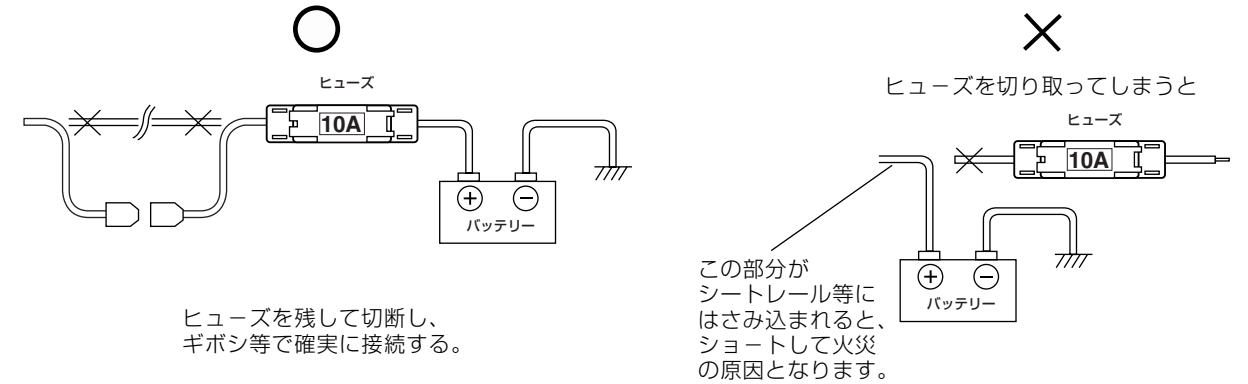

■ 本機は DC12V、マイナスアース車専用です。大型トラックなどの 24V 車には使用できません。

■ ヒューズの交換について

本機のヒューズは 10A です。交換してもすぐ切れるときは、お買い上げの販売店にご相談ください。

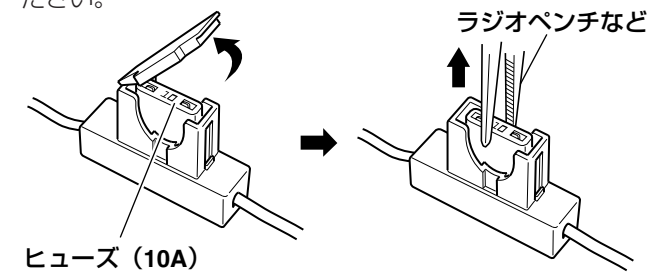

■ ご注意

- ACC. ライン (電源) のない車両には、リモート出力 (DC12V) のあるカーステレオ以外、接続することはできません。
- スピーカー入力コードを接続するときは、カーステレオ側とスピーカー側を間違えないでください。音が出なかったり音質が悪化する原因となります。